

ALUMINIUM CAMPING TABLE ALUMINIUM-CAMPINGTISCH TABLE DE CAMPING EN ALUMINIUM



(GB) (IE) (NI) (MT)

ALUMINIUM CAMPING TABLE

Instructions for use

(FR) (CH) (BE)

TABLE DE CAMPING EN ALUMINIUM

Notice d'utilisation

(PL)

STÓŁ KEMPINGOWY ALUMINIOWY

Instrukcja użytkowania

(SK)

HLINÍKOVÝ KEMPINGOVÝ STÔL

Návod na používanie

(DK)

CAMPINGBORD AF ALUMINIUM

Brugervejledning

(HU)

ALUMÍNÍUM KEMPINGASZTAL

Használati útmutató

(DE) (AT) (CH) (BE)

ALUMINIUM-CAMPINGTISCH

Gebrauchsanweisung

(NL) (BE)

ALUMINIUM CAMPINGTAFEL

Gebruiksaanwijzing

(CZ)

HLINÍKOVÝ KEMPINGOVÝ STŮL

Návod k použití

(ES)

MESA DE ALUMINIO PARA CAMPING

Instrucciones de uso

(IT) (CH) (MT)

TAVOLO PIEGHEVOLE DA CAMPEGGIO

Istruzioni d'uso

IAN 504805_2510

(GB) (IE) (NI) (DE) (AT) (CH) (FR) (BE)
(NL) (PL) (CZ) (SK) (ES) (DK) (IT) (HU)

A

1x 1

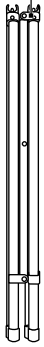

2x 2



1x 3

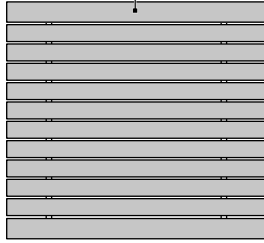

1x 4

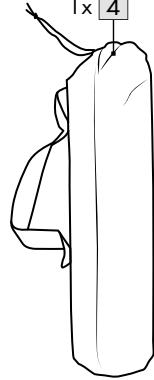
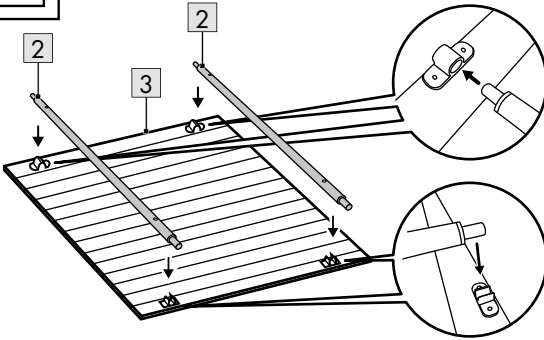
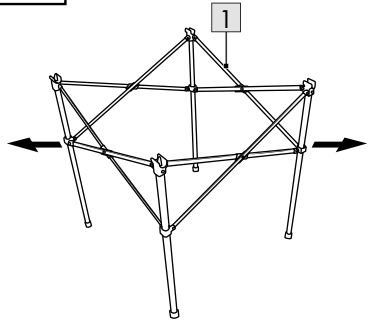
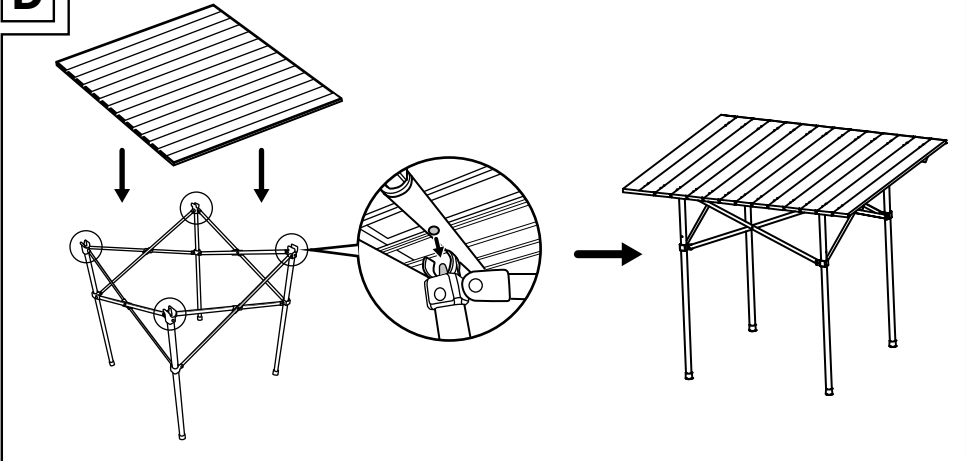
**B****C****D**

GB IE NI MT

**IMPORTANT, RETAIN FOR
FUTURE REFERENCE:
READ CAREFULLY!**

DE AT CH BE

**WICHTIG, FÜR SPÄTERE
BEZUGNAHME AUFBEWAHREN:
SORGFÄLTIG LESEN!**

FR CH BE

**IMPORTANT, À CONSERVER
POUR CONSULTATION
ULTÉRIEURE :
À LIRE ATTENTIVEMENT !**

NL BE

**BELANGRIJK, BEWAREN
VOOR LATERE RAADPLEGING:
ZORGVULDIG LEZEN!**

PL

**WAŻNE, ZACHOWAĆ DO
PÓŹNIEJSZEGO UŻYTKU:
UWAŻNIE PRZECZYTAĆ!**

CZ

**DŮLEŽITÉ, UCHOVEJTE PRO
POZDĚJŠÍ POUŽITÍ:
PEČLIVĚ SI PŘEČTĚTE!**

SK

**DÔLEŽITÉ, USCHOVAJTE
PRE PRÍPAD POUŽITIA V
BUDÚCNOSTI: DÔKLADNE SI
PREČÍTAJTE POKYNY!**

ES

**IMPORTANTE: CONSERVAR PARA
CONSULTAS POSTERIORES:
LEER ATENTAMENTE.**

DK

**VIGTIGT, SKAL OPBEVARES TIL
SENERE BRUG:
SKAL LÆSES OMHYGGELIGT!**

IT CH MT

**IMPORTANTE: CONSERVARE PER
EVENTUALI NECESSITÀ FUTURE:
LEGGERE CON ATTENZIONE!**

HU

**FONTOS, KÉSŐBBI HIVATKOZÁ-
SOK CÉLJÁBÓL ŐRIZZE MEG:
OLVASSA EL FIGYELMESEN!**

Congratulations!

You have chosen to purchase a high-quality product. Familiarise yourself with the product before using it for the first time.



Read the following instructions for use carefully.

Use the product only as described and only for the given areas of application. Store these instructions for use carefully. When passing the product on to third parties, please also hand over all accompanying documents.

Scope of delivery (fig. A)

1 x camping table, unassembled (1-3)

1 x carrying bag (4)

1 x instructions for use

Technical data

Dimensions (l x w x h):
opened up 70 x 70 x 70cm,
folded up 72 x 18 x 12cm

Weight: 3.1kg



Maximum load: 50kg



Date of manufacture
(month/year): 03/2026

Intended use

The product is not intended for commercial use. The product is designed for use when camping.

Safety instructions



Danger to life!

- Never leave children unsupervised with the packaging material. Risk of suffocation.



Risk of injury!

- Warning: If the product is overloaded, its stability can no longer be guaranteed.

- Warning: Children may not play with the product. The product may be used by children only when under adult supervision. The adults must especially pay attention to the stability of the product in such cases.
- Before using the product check for correct stability.
- When unstable the product can fall over and personal injury and material damage cannot be excluded.
- Stand the product on an even surface.
- Mind your fingers especially when extending and reducing the table top size. There is a risk of trapping them.
- Ensure that the extension mechanism is properly locked before using the product.
- Ensure that the product has been fully unfolded before using it.
- The product may only be used under adult supervision and not as a toy.
- The product is not for climbing on or playing with! Make sure that people, especially children, do not pull themselves up on the product or lean against it. The product may tip over.
- Check the product for damage and wear before each use.
- Never stand or sit on the product.
- Do not use the product near a naked flame.
- The maximum load may not be exceeded.
- The product may be used only for its intended purpose and as an outdoor furniture item when camping.
- Do not attach a sunshade to the product. Use only a sunshade that has its own stand.
- Because of the product's quick and easy assembly it is not as stable as an ordinary table. Do not load the product above 50kg and avoid lateral loading since the product can tip over more easily than traditional outdoor tables because of its low weight.

Avoiding material damage!

- Protect the product in extreme weather conditions, e.g. in strong winds. Store the product in a protected area.
- No liability for accidents that occur because of disregarding the safety instructions above or because of improper handling.

Assembling the table

Assemble the product as shown in figs. B-D.

To disassemble the product proceed in reverse order.

Storage, cleaning

When not in use, always store the product clean and dry at room temperature. Only clean the product with a damp cloth and wipe dry afterwards. **IMPORTANT!** Never clean the product with harsh cleaning agents.

Disposal



Dispose of the product and packaging materials in accordance with current local regulations. Store the packaging materials (foil bags, for example) out of the reach of children. For further information about disposal of the product no longer needed, contact your local council. Dispose of the product and the packaging in an environmentally friendly manner.



The Recycling Code distinguishes different materials to be returned for recycling. The Code consists of the recycling symbol for the recycling process and a number that identifies the material.

Notes on the guarantee and service handling

The product was produced with great care and under continuous quality control. DELTA-SPORT HANDELSKONTOR GmbH gives private end customers a three-year guarantee on this product from the date of purchase (guarantee period) in accordance with the following provisions. The guarantee is only valid for material and manufacturing defects. The guarantee does not cover parts that are subject to normal wear and tear and that are thus considered wear parts (e.g. batteries) and it does not cover fragile parts such as switches or parts that are made of glass.

Claims under this guarantee are excluded if the product has been used incorrectly, improperly, or contrary to the intended purpose, or if the provisions in the instructions for use were not observed, unless the end customer proves that a material or manufacturing defect exists that was not caused by one of the aforementioned circumstances.

Claims under the guarantee can only be made within the guarantee period by presenting the original sales receipt. Please therefore keep the original sales receipt. The guarantee period is not extended by any repairs carried out under the guarantee, under statutory guarantees, or as a gesture of goodwill. This also applies to replaced and repaired parts.

If you wish to make a claim please first contact the service hotline mentioned below or contact us by e-mail. If there is a guarantee case, then the product will be repaired or replaced free of charge to you or the purchase price will be refunded, depending on our choice. There are no further rights from the guarantee.

Your legal rights, in particular guarantee claims against the respective seller, are not limited by this guarantee.

IAN: 504805_2510

GB Service Great Britain
Tel.: 0800 404 7657
E-Mail: deltasport@lidl.co.uk

IE Service Ireland
NI Tel.: 1800 101010
E-Mail: deltasport@lidl.ie

MT Service Malta
Tel.: 80062230
E-Mail: deltasport@lidl.com.mt

Herzlichen Glückwunsch!
Mit Ihrem Kauf haben Sie sich für einen hochwertigen Artikel entschieden. Machen Sie sich vor der ersten Verwendung mit dem Artikel vertraut.



Lesen Sie hierzu aufmerksam die nachfolgende Gebrauchsanweisung.

Benutzen Sie den Artikel nur wie beschrieben und für die angegebenen Einsatzbereiche. Bewahren Sie diese Gebrauchsanweisung gut auf. Händigen Sie alle Unterlagen bei Weitergabe des Artikels an Dritte ebenfalls mit aus.

Lieferumfang (Abb. A)

1 x Campingtisch, zerlegt (1-3)
1 x Tragetasche (4)
1 x Gebrauchsanweisung

Technische Daten

Maße (L x B x H):
aufgeklappt 70 x 70 x 70 cm,
Packmaß 72 x 18 x 12 cm
Gewicht: 3,1 kg



Max. Belastbarkeit: 50 kg



Herstellungsdatum
(Monat/Jahr): 03/2026

Bestimmungsgemäße

Verwendung

Der Artikel ist nicht für den gewerblichen Gebrauch bestimmt. Der Artikel ist für den Gebrauch im Campingbereich konzipiert.

Sicherheitshinweise



Lebensgefahr!

- Lassen Sie Kinder niemals unbeaufsichtigt mit dem Verpackungsmaterial. Es besteht Erstickungsgefahr.



Verletzungsgefahr!

- Achtung: Im Falle der Überlastung des Artikels kann die Standsicherheit nicht gewährleistet werden.
- Achtung: Kinder dürfen nicht mit dem Artikel spielen. Der Artikel darf von Kindern nur benutzt werden, wenn sie von Erwachsenen beaufsichtigt werden. Die Erwachsenen müssen dabei besonders auf die Standsicherheit des Artikels achten.
- Achten Sie vor der Benutzung des Artikels auf die richtige Stabilität.
- Im Falle der Instabilität kann der Artikel umfallen, sodass Personen- und Sachschäden nicht ausgeschlossen werden können.
- Stellen Sie den Artikel auf einen ebenen Untergrund.
- Achten Sie beim Auf- und Zuklappen besonders auf Ihre Finger. Es besteht Verletzungsgefahr durch Quetschungen.
- Achten Sie darauf, dass die Klappfunktion ordnungsgemäß arretiert ist, bevor Sie den Artikel benutzen.
- Achten Sie darauf, dass der Artikel vollständig ausgespannt wurde, bevor Sie den Artikel benutzen.
- Der Artikel darf nur unter Aufsicht von Erwachsenen und nicht als Spielzeug verwendet werden.
- Der Artikel ist kein Kletter- oder Spielgerät! Stellen Sie sicher, dass sich Personen, insbesondere Kinder, nicht an dem Artikel hochziehen oder daran anlehnen. Der Artikel kann umfallen.
- Prüfen Sie den Artikel vor jedem Gebrauch auf Beschädigungen oder Abnutzungen.
- Stellen oder setzen Sie sich niemals auf den Artikel.
- Den Artikel nicht in der Nähe von offenem Feuer verwenden.
- Die maximale Belastbarkeit darf nicht überschritten werden.

- Der Artikel darf nur zu dem vorgesehenen Zweck und als Außenmöbel im Campingbereich verwendet werden.
- Es darf kein Sonnenschirm am Artikel angebracht werden. Verwenden Sie nur einen Sonnenschirm mit eigenem Gestell.
- Durch den leichten und schnellen Aufbau des Artikels ist dieser nicht so stabil wie ein üblicher Tisch. Belasten Sie den Artikel nicht über 50 kg und vermeiden Sie eine seitliche Belastung, da der Artikel aufgrund seines niedrigen Gewichtes schneller kippen kann als herkömmliche Außentische.

Vermeidung von Sachschäden!

- Sichern Sie bei extremen Wetterbedingungen, wie z. B. bei starkem Wind, den Artikel.
Lagern Sie den Artikel in geschützten Räumen.
- Keine Haftung für Unfälle, die durch Missachtung der o. g. Sicherheitshinweise oder durch unsachgemäße Handhabung entstehen.

Tisch aufbauen

Bauen Sie den Artikel wie in Abb.B-D gezeigt auf. Zum Abbauen des Artikels gehen Sie in der umgekehrten Reihenfolge vor.

Lagerung, Reinigung

Lagern Sie den Artikel bei Nichtbenutzung immer trocken und sauber bei Raumtemperatur.
Nur mit einem feuchten Reinigungstuch reinigen und anschließend trockenwischen.
WICHTIG! Nie mit scharfen Reinigungsmitteln reinigen.

Hinweise zur Entsorgung



Entsorgen Sie den Artikel und die Verpackungsmaterialien entsprechend den aktuellen örtlichen Vorschriften. Bewahren Sie Verpackungsmaterialien (wie z. B. Folienbeutel) für Kinder unerreichbar auf. Weitere Informationen zur Entsorgung des ausgedienten Artikels erhalten Sie bei Ihrer Gemeinde- oder Stadtverwaltung. Entsorgen Sie den Artikel und die Verpackung umweltschonend.



Der Recycling-Code dient der Kennzeichnung verschiedener Materialien zur Rückführung in den Wiederverwertungskreislauf (Recycling). Der Code besteht aus einem Recyclingsymbol für den Verwertungskreislauf und einer Nummer, die das Material kennzeichnet.

Hinweise zur Garantie und Serviceabwicklung

Der Artikel wurde mit großer Sorgfalt und unter ständiger Kontrolle produziert. DELTA-SPORT HANDELSKONTOR GmbH räumt privaten Endkunden auf diesen Artikel drei Jahre Garantie ab Kaufdatum (Garantiefrist) nach Maßgabe der folgenden Bestimmungen ein. Die Garantie gilt nur für Material- und Verarbeitungsfehler. Die Garantie erstreckt sich nicht auf Teile, die der normalen Abnutzung unterliegen und deshalb als Verschleißteile anzusehen sind (z. B. Batterien) sowie nicht auf zerbrechliche Teile wie Schalter oder Teile, die aus Glas gefertigt sind.

Ansprüche aus dieser Garantie sind ausgeschlossen, wenn der Artikel unsachgemäß oder missbräuchlich oder nicht im Rahmen der vorgesehenen Bestimmung oder des vorgesehenen Nutzungsumfangs verwendet wurde oder Vorgaben in der Anleitung/Anweisung nicht beachtet wurden, es sei denn, der Endkunde weist nach, dass ein Material- oder Verarbeitungsfehler vorliegt, der nicht auf einem der vorgenannten Umstände beruht. Ansprüche aus der Garantie können nur innerhalb der Garantiefrist unter Vorlage des Originalkassenbelegs geltend gemacht werden. Bitte bewahren Sie deshalb den Originalkassenbeleg auf. Die Garantiefrist wird durch etwaige Reparaturen aufgrund der Garantie, gesetzlicher Gewährleistung oder Kulanz nicht verlängert. Dies gilt auch für ersetzte und reparierte Teile.

Bitte wenden Sie sich bei Beanstandungen zunächst an die untenstehende Service-Hotline oder setzen Sie sich per E-Mail mit uns in Verbindung. Liegt ein Garantiefall vor, wird der Artikel von uns – nach unserer Wahl – für Sie kostenlos repariert, ersetzt oder der Kaufpreis erstattet. Weitere Rechte aus der Garantie bestehen nicht.

Ihre gesetzlichen Rechte, insbesondere Gewährleistungsansprüche gegenüber dem jeweiligen Verkäufer, werden durch diese Garantie nicht eingeschränkt.

IAN: 504805_2510

- ⒹⒺ Kundenservice Deutschland
Tel.: 0800 5435 111
E-Mail: deltasport@lidl.de
- ⒶⒹ Service Österreich
Tel.: 0800 447744
E-Mail: deltasport@lidl.at
- ⒸⒽ Service Schweiz
Tel.: 0800 56 44 33
E-Mail: deltasport@lidl.ch
- ⒷⒺ Service Belgien
Tel.: 0800 12089
E-Mail: deltasport@lidl.be

Félicitations !

Vous venez d'acquérir un article de grande qualité. Avant la première utilisation, familiarisez-vous avec l'article.



Pour cela, veuillez lire attentivement la notice d'utilisation suivante.

Utilisez l'article uniquement comme indiqué et pour les domaines d'utilisation mentionnés. Conservez bien cette notice d'utilisation. Si vous cédez l'article à un tiers, veillez à lui remettre l'ensemble de la documentation.

Contenu de la livraison (fig. A)

1 table de camping, démontée (1-3)

1 sac de rangement (4)

1 notice d'utilisation

Données techniques

Dimensions (L x l x H) :

dépliée : 70 x 70 x 70 cm,

repliée : 72 x 18 x 12 cm

Poids : 3,1 kg



Charge max. : 50 kg



Date de fabrication

(mois/année) : 03/2026

Utilisation conforme

L'article n'est pas destiné à un usage commercial. L'article est conçu pour une utilisation en camping.

Consignes de sécurité



Danger de mort !

- Ne laissez jamais des enfants manipuler le matériau d'emballage sans surveillance. Danger d'étouffement.



Risque de blessure !

- Attention : Si l'article est surchargé, sa stabilité ne peut pas être garantie.

- Attention : Les enfants ne doivent pas jouer avec l'article. L'article ne peut être utilisé par des enfants que s'ils sont surveillés par des adultes. Les adultes doivent être particulièrement attentifs à la stabilité de l'article.
- Avant d'utiliser l'article, assurez-vous qu'il est stable.
- En cas d'instabilité, l'article peut tomber et sa chute peut occasionner des dommages corporels et matériels.
- Placez l'article sur une surface plane.
- Faites attention à vos doigts lorsque vous dépliez et repliez l'article. Risque de blessure par pincement.
- Assurez-vous que la fonction de pliage est correctement bloquée avant d'utiliser l'article.
- Assurez-vous que l'article est totalement déplié avant de l'utiliser.
- L'article ne doit être utilisé que sous la surveillance d'un adulte et non comme un jouet.
- L'article n'est pas un appareil d'escalade ni de jeu ! Veillez à ce que personne, en particulier les enfants, ne s'appuie sur l'article ou ne s'y hisse. L'article peut basculer.
- Avant chaque utilisation, vérifiez que l'article ne montre aucun signe de dégradation ou d'usure.
- Ne montez ni ne vous asseyez jamais sur l'article.
- L'article ne doit pas être utilisé à proximité de flammes.
- Ne pas dépasser la charge maximale.
- L'article ne doit être utilisé que pour l'usage auquel il est destiné, c'est-à-dire en tant que meuble d'extérieur de camping.
- Aucun parasol ne doit être monté sur l'article. Si vous utilisez un parasol, celui-ci doit disposer de son propre support.

- En raison de la simplicité et de la rapidité du montage de l'article, celui-ci n'est pas aussi stable qu'une table usuelle. Ne placez pas de charges de plus de 50 kg sur l'article et évitez de placer des charges sur les côtés, car en raison de son faible poids, l'article peut basculer plus rapidement que des tables d'extérieur usuelles.

Évitez les dégâts matériels !

- Protégez l'article contre les conditions météorologiques extrêmes, p. ex. en cas de vent violent. Stockez l'article dans un espace protégé.
- Nous déclinons toute responsabilité en cas d'accident résultant du non-respect des consignes de sécurité mentionnées ci-dessus ou d'une manipulation incorrecte.

Montage de la table

Montez l'article comme indiqué sur les fig. B à D.
Pour démonter l'article, procédez dans l'ordre inverse.

Stockage, nettoyage

Lorsque vous n'utilisez pas l'article, rangez-le toujours dans un endroit sec et propre à une température ambiante. Nettoyez l'article uniquement avec un chiffon de nettoyage humide, puis l'essuyez.
IMPORTANT ! Ne jamais laver avec des produits de nettoyage agressifs.

Mise au rebut

*  Ce produit est recyclable. Il est soumis à la responsabilité élargie du fabricant et est collecté séparément.



Éliminez le produit et les matériaux d'emballage conformément aux réglementations locales actuelles en vigueur.

Conservez les matériaux d'emballage (comme les sachets en plastique) hors de portée des enfants. Vous obtiendrez plus d'informations relatives à l'élimination du produit usagé auprès de votre commune ou de votre municipalité. Éliminez le produit et l'emballage dans le respect de l'environnement.



Le code de recyclage est utilisé pour identifier les différents matériaux à retourner dans le cycle de recyclage. Ce code se compose du symbole de recyclage, représentant le cycle de recyclage ainsi que d'un numéro identifiant le matériau.

Indications concernant la garantie et le service après-vente

L'article a été produit avec grand soin et sous un contrôle constant. DELTA-SPORT HANDELSKONTOR GmbH accorde au client final privé une garantie de trois ans sur cet article à compter de la date d'achat (période de garantie) conformément aux dispositions suivantes. La garantie ne vaut que pour les défauts de matériaux et de fabrication. La garantie ne couvre pas les pièces soumises à une usure normale, lesquelles doivent donc être considérées comme des pièces d'usure (comme p. ex., les piles), de même qu'elle ne couvre pas les pièces fragiles, telles que les interrupteurs ou les pièces fabriquées en verre.

Les réclamations au titre de cette garantie sont exclues si l'article a été utilisé de manière abusive ou inappropriée, hors du cadre de son usage ou du champ d'application prévu ou si les instructions de la notice d'utilisation n'ont pas été respectées, à moins que le client final ne prouve que l'article présentait un défaut de matériau ou de fabrication n'étant pas dû à l'une des conditions mentionnées ci-dessus.

Les réclamations au titre de la garantie ne peuvent être adressées pendant la période de garantie qu'en présentant le ticket de caisse original. Veuillez pour cela conserver le ticket de caisse original. Ceci s'applique également aux pièces remplacées et réparées.

Si vous avez des plaintes à formuler, veuillez d'abord contacter le service d'assistance téléphonique ci-dessous ou nous contacter par courrier électronique. Si le cas est couvert par la garantie, nous nous engageons - à notre appréciation - à réparer ou à remplacer l'article gratuitement pour vous ou à vous rembourser le prix d'achat. Aucun autre droit ne découle de la garantie. Vos droits légaux, en particulier les droits de garantie contre le vendeur concerné, ne sont pas limités par cette garantie.

***Article L217-16 du Code de la consommation**

Lorsque l'acheteur demande au vendeur, pendant le cours de la garantie commerciale qui lui a été consentie lors de l'acquisition ou de la réparation d'un bien meuble, une remise en état couverte par la garantie, toute période d'immobilisation d'au moins sept jours vient s'ajouter à la durée de la garantie qui restait à courir.

Cette période court à compter de la demande d'intervention de l'acheteur ou de la mise à disposition pour réparation du bien en cause, si cette mise à disposition est postérieure à la demande d'intervention.

Indépendamment de la garantie commerciale souscrite, le vendeur reste tenu des défauts de conformité du bien et des vices rédhibitoires dans les conditions prévues aux articles L217-4 à L217-13 du Code de la consommation et aux articles 1641 à 1648 et 2232 du Code Civil.

Article L217-4 du Code de la consommation

Le vendeur livre un bien conforme au contrat et répond des défauts de conformité existant lors de la délivrance.

Il répond également des défauts de conformité résultant de l'emballage, des instructions de montage ou de l'installation lorsque celle-ci a été mise à sa charge par le contrat ou a été réalisée sous sa responsabilité.

Article L217-5 du Code de la consommation

Le bien est conforme au contrat :

1° S'il est propre à l'usage habituellement attendu d'un bien semblable et, le cas échéant :

- s'il correspond à la description donnée par le vendeur et posséder les qualités que celui-ci a présentées à l'acheteur sous forme d'échantillon ou de modèle ;
- s'il présente les qualités qu'un acheteur peut légitimement attendre eu égard aux déclarations publiques faites par le vendeur, par le producteur ou par son représentant, notamment dans la publicité ou l'étiquetage ;

2° Ou s'il présente les caractéristiques définies d'un commun accord par les parties ou être propre à tout usage spécial recherché par l'acheteur, porté à la connaissance du vendeur et que ce dernier a accepté.

Article L217-12 du Code de la consommation

L'action résultant du défaut de conformité se prescrit par deux ans à compter de la délivrance du bien.

Article 1641 du Code civil

Le vendeur est tenu de la garantie à raison des défauts cachés de la chose vendue qui la rendent impropre à l'usage auquel on la destine, ou qui diminuent tellement cet usage que l'acheteur ne l'aurait pas acquise, ou n'en aurait donné qu'un moindre prix, s'il les avait connus.

Article 1648 1er alinéa du Code civil

L'action résultant des vices rédhibitoires doit être intentée par l'acquéreur dans un délai de deux ans à compter de la découverte du vice.

Les pièces détachées indispensables à l'utilisation du produit sont disponibles pendant la durée de la garantie du produit.

IAN : 504805_2510

FR Service France

Tel. : 0800 919 270

E-Mail : deltasport@lidl.fr

CH Service Suisse

Tel. : 0800 56 44 33

E-Mail : deltasport@lidl.ch

BE Service Belgique

Tel. : 0800 12089

E-Mail : deltasport@lidl.be

*n'est valable que pour la France

Gefeliciteerd!

Met uw aankoop hebt u voor een hoogwaardig artikel gekozen. Zorg ervoor dat u voor het eerste gebruik met het artikel vertrouwd raakt.



Lees hiervoor de volgende gebruiksaanwijzing zorgvuldig door.

Gebruik het artikel alleen zoals omschreven en voor het aangegeven doel. Bewaar deze gebruiksaanwijzing goed. Geef alle documenten mee als u het artikel aan iemand anders geeft.

In het leveringspakket inbegrepen (afb. A)

1 x campingtafel, gedemonteerd (1-3)

1 x draagtas (4)

1 x gebruiksaanwijzing

Technische gegevens

Afmetingen (l x b x h):

opengeklapt 70 x 70 x 70 cm,

opgevouwen 72 x 18 x 12 cm

Gewicht: 3,1 kg



Max. belasting: 50 kg



Productiedatum (maand/jaar):
03/2026

Voorgeschreven gebruik

Het artikel is niet bestemd voor commercieel gebruik. Het artikel werd ontworpen voor op de camping.

Veiligheidsinstructies



Levensgevaar!

- Laat kinderen nooit zonder toezicht met het verpakkingsmateriaal. Er bestaat verstikkingsgevaar.



Gevaar voor blessures!

- Waarschuwing: In geval van overbelasting van het artikel kan de stabiliteit niet gegarandeerd worden.
- Waarschuwing: Kinderen mogen niet met het artikel spelen. Het artikel mag door kinderen alleen gebruikt worden als ze onder toezicht van volwassenen staan. De volwassenen moeten daarbij in het bijzonder op de stabiliteit van het artikel letten.
- Let vóór het gebruik van het artikel op de juiste stabiliteit.
- In geval van instabiliteit kan het artikel omvallen, zodat letsel- en materiële schade niet uitgesloten kan worden.
- Zet het artikel op een vlakke ondergrond.
- Let bij het open- en dichtklappen in het bijzonder op uw vingers. Er bestaat gevaar voor blessures door kneuzingen.
- Let erop dat de klapfunctie correct vergrendeld is voordat u het artikel gebruikt.
- Let erop dat het artikel volledig uitgespannen werd voordat u het artikel gebruikt.
- Het artikel mag alleen onder toezicht van volwassenen en mag niet als speelgoed gebruikt worden.
- Het artikel is geen klim- of speeltoestel! Vergewis u ervan dat personen, in het bijzonder kinderen, niet op het artikel klimmen of op het artikel leunen. Het artikel kan omvallen.
- Controleer het artikel telkens vóór gebruik op beschadigingen of slijtageverschijnselen.
- Ga nooit op het artikel staan of zitten.
- Het artikel niet in de nabijheid van open vuur gebruiken.
- De maximale belasting mag niet overschreden worden.

- Het artikel mag alleen voor het voorziene doeleinde en als buitenmeubel op de camping gebruikt worden.
- Er mag geen parasol aan het artikel aangebracht worden. Gebruik alleen een parasol met eigen onderstel.
- Door de gemakkelijke en snelle montage van het artikel is het niet zo stabiel als een gewone tafel. Belast het artikel niet met meer dan 50 kg en vermijd een zijdelingse belasting, omdat het artikel op grond van het lage gewicht sneller kan kantelen dan traditionele buitentafels.

Preventie van materiële schade!

- Beveilig het artikel bij extreme weersomstandigheden, zoals bv. bij felle wind. Berg het artikel in beschutte ruimtes op.
- Geen aansprakelijkheid voor ongevallen die door veronachtzaming van de hoger vermelde veiligheidsinstructies of door een onvakkundige hantering ontstaan.

Tafel opbouwen

Monteer het artikel zoals in afb. B-D getoond.

Om het artikel te demonteren, gaat u in de omgekeerde volgorde te werk.

Opslag, reiniging

Bewaar het artikel wanneer u dit niet gebruikt altijd droog en schoon op kamertemperatuur.

Reinig het artikel alleen met een vochtige schoonmaakdoek en droog het vervolgens af.

BELANGRIJK! Reinig nooit met agressieve reinigingsmiddelen.

Afvalverwerking



Voer het artikel en de verpakkingsmaterialen af in overeenstemming met de actuele lokale voorschriften. Berg verpakkingsmaterialen (zoals bv. foliezakjes) op buiten het bereik van kinderen. Bijkomende informatie over de afvoer van het onbruikbaar geworden artikel krijgt u bij uw gemeente- of stadsbestuur. Voer het artikel en de verpakking milieuvriendelijk af.



De recyclingcode dient om verschillende materialen voor recyclingdoeleinden te kenmerken. De code bestaat uit een recyclingsymbool voor de recyclingcyclus en een nummer dat het materiaal kenmerkt.

Opmerkingen over garantie en serviceafhandeling

Het artikel werd met de grootste zorgvuldigheid en onder permanent toezicht geproduceerd.

De firma DELTA-SPORT HANDELSKONTOR GmbH verleent particuliere eindklanten op dit artikel drie jaar garantie, te rekenen vanaf de datum van aankoop (garantietermijn) en dit op grond van de volgende bepalingen.

De garantie geldt alleen voor materiaal- en verwerkingsfouten. De garantie is niet van toepassing op onderdelen die aan een normale slijtage onderhevig zijn en daarom als slijtageonderdelen te beschouwen zijn (bv. batterijen) en evenmin op breekbare onderdelen zoals schakelaars of onderdelen die van glas gemaakt zijn.

Uit de garantie voortvloeiende claims zijn uitgesloten als het artikel onvakkundig, verkeerd of niet in het kader van de voorziene bepaling of in het kader van het voorziene gebruikdoeleinde gebruikt werd of indien richtlijnen in de gebruiksaanwijzing niet in acht genomen werden, tenzij de eindklant aantoonst dat er sprake is van een materiaal- of verwerkingsfout die niet op één van de hoger vermelde omstandigheden gebaseerd is.

Uit de garantie voortvloeiende claims kunnen alleen tijdens de garantieperiode op vertoon van de originele kassabon ingediend worden. Gelieve daarom de originele kassabon te bewaren. De garantieperiode wordt door eventuele reparaties op grond van de garantie, wettelijke waarborg of coulance niet verlengd. Dit geldt ook voor vervangen en gerepareerde onderdelen.

Gelieve u bij klachten in eerste instantie tot de hieronder vermelde servicehotline te richten of met ons per e-mail contact op te nemen. Is er sprake van een garantiegeval, dan wordt het artikel door ons – naar onze keuze – voor u gratis gerepareerd, wordt het vervangen of wordt de aankoopsom terugbetaald. Verdere rechten op grond van de garantie bestaan niet.

Uw wettelijke rechten, in het bijzonder rechten op garantie tegenover de betreffende verkoper, worden door deze garantie niet beperkt.

IAN: 504805_2510

BE Service België
Tel.: 0800 12089
E-Mail: deltasport@lidl.be

NL Service Nederland
Tel.: 0800 0249630
E-Mail: deltasport@lidl.nl

Gratulujemy!
Decydując się na ten produkt, otrzymując Państwo towar wysokiej jakości. Należy zapoznać się z produktem przed jego pierwszym użyciem.



Należy uważnie przeczytać następującą instrukcję użytkowania.

Produkt ten należy użytkować wyłącznie w opisany sposób oraz zgodnie ze wskazanym przeznaczeniem. Niniejszą instrukcję użytkowania należy przechowywać w bezpiecznym miejscu. Przekazując produkt innej osobie, należy upewnić się, że otrzyma ona także całą dokumentację dotyczącą produktu.

Zakres dostawy (rys. A)

1 x stół kempingowy, w częściach (1-3)
1 x torba transportowa (4)
1 x instrukcja użytkowania

Dane techniczne

Wymiary (dł. x szer. x wys.):
rozłożony 70 x 70 x 70 cm,
złożony 72 x 18 x 12 cm

Ciężar: 3,1 kg



Maks. obciążenie: 50 kg



Data produkcji (miesiąc/rok):
03/2026

Zastosowanie zgodne z przeznaczeniem

Artykuł nie jest przeznaczony do użytku komercyjnego. Artykuł został zaprojektowany do użytku na kempingu.

Wskazówki bezpieczeństwa



Zagrożenie dla życia!

- Nigdy nie pozostawiać dzieci z materiałem opakowaniowym bez nadzoru. Istnieje niebezpieczeństwo uduszenia.



Ryzyko obrażeń!

- Ostrzeżenie: W przypadku przeciążenia artykułu nie można zagwarantować jego stabilności.
- Ostrzeżenie: Nie wolno dzieciom bawić się tym artykułem. Dzieci mogą używać artykułu tylko wtedy, jeśli znajdują się pod nadzorem dorosłych. Dorośli muszą przy tym szczególnie zwracać uwagę na stabilność artykułu.
- Przed rozpoczęciem korzystania z artykułu należy zwrócić uwagę, czy jest on odpowiednio stabilny.
- Jeśli artykuł jest niestabilny, może się przewrócić, przez co nie można wykluczyć obrażeń ciała i szkód materialnych.
- Artykuł należy ustawić na równej powierzchni.
- W trakcie rozkładania i składania należy w szczególności uważać na palce. Istnieje ryzyko obrażeń na skutek zmiążdżenia.
- Przed użyciem należy upewnić się, że funkcja składania jest prawidłowo zablokowana.
- Przed użyciem należy upewnić się, że artykuł jest całkowicie rozłożony.
- Z artykułu można korzystać tylko pod nadzorem dorosłych i nie można go używać jako zabawki.
- Artykuł nie jest przyrządem do wspinania się ani do zabawy! Należy upewnić się, że żadne osoby, w szczególności dzieci, nie będą podciągać się na artykule ani się na nim opierać. Artykuł może się przewrócić.

- Przed każdym użyciem należy sprawdzić, czy artykuł nie posiada uszkodzeń bądź śladów zużycia.
- Nie należy nigdy stawać ani siadać na artykule.
- Nie należy korzystać z artykułu w pobliżu otwartego ognia.
- Nie wolno przekraczać maksymalnego obciążenia.
- Artykuł może być używany wyłącznie zgodnie z jego przeznaczeniem jako mebel zewnętrzny na kempingu.
- Do artykułu nie wolno przymocowywać parasola przeciwsłonecznego! Można używać tylko parasola z osobnym stojakiem.
- Ze względu na łatwy i szybki montaż artykułu nie jest on taki stabilny jak zwykły stół. Nie obciążać artykułu powyżej 50 kg i unikać obciążenia bocznego, ponieważ ze względu na swój niski ciężar artykuł może się szybciej przewrócić niż konwencjonalne stoły zewnętrzne.

Unikanie szkód materialnych!

- Należy zabezpieczyć artykuł w przypadku ekstremalnych warunków atmosferycznych, takich jak np. silny wiatr. Artykuł należy przechowywać w chronionych pomieszczeniach.
- Nie ponosimy odpowiedzialności za wypadki, które powstały w wyniku nieprzestrzegania powyższych wskazówek bezpieczeństwa lub w wyniku niewłaściwego posługiwania się artykułem.

Montaż stołu

Zmontować artykuł w sposób przedstawiony na rys. B-D.

Aby zdemontować artykuł należy postępować w odwrotnej kolejności.

Przechowywanie, czyszczenie

Podczas nieużywania należy zawsze przechowywać produkt w suchym i czystym miejscu, w temperaturze pokojowej.

Czyścić wyłącznie przy użyciu wilgotnej ściereczki, następnie wytrzeć do sucha. **WAŻNE!** Nie czyścić przy użyciu ostrych środków czyszczących.

Uwagi odnośnie recyklingu



Artykuł i materiały opakowaniowe należy usunąć zgodnie z aktualnie obowiązującymi miejscowymi przepisami. Materiały opakowaniowe (np. worki foliowe) należy przechowywać w miejscu niedostępnym dla dzieci. Szczegółowe informacje na temat sposobów usuwania zużytego artykułu można uzyskać u władz gminnych i miejskich. Artykuł oraz opakowanie należy usunąć w sposób przyjazny dla środowiska.



Kod recyklingu służy do oznaczenia różnych materiałów nadających się do ponownego przetworzenia (recyklingu). Kod taki składa się z symbolu recyklingu odzwierciedlającego obieg materiałów do ponownego przetworzenia, a także z numeru, który jest oznaczeniem materiału.

Wskazówki dotyczące gwarancji i obsługi serwisowej

Artykuł został wyprodukowany z najwyższą starannością i pod stałą kontrolą. DELTA-SPORT HANDELSKONTOR GmbH przyznaje klientowi końcowemu na niniejszy artykuł trzy lata gwarancji od daty zakupu (okres gwarancyjny) z zastrzeżeniem poniższych postanowień. Gwarancja dotyczy wyłącznie wad materiałowych i wad wykonania. Gwarancja nie obejmuje części, które podlegają normalnemu zużyciu i z tego względu należy je traktować jako części zużywalne (np. baterie) i nie obejmuje części kruchych takich jak przetączniki ani części wykonanych ze szkła.

Wyklucza się roszczenia z tytułu niniejszej gwarancji w przypadku użycia artykułu w sposób niewłaściwy lub sprzeczny z jego przeznaczeniem lub w sposób wykraczający poza przewidziane przeznaczenie lub poza przewidziany zakres użytkowania lub jeśli wytyczne zawarte w instrukcji obsługi nie były przestrzegane, chyba że klient końcowy udowodni istnienie wady materiałowej lub wady wykonania, która nie wynika z podanych wyżej przyczyn. Roszczenia z tytułu gwarancji można zgłaszać wyłącznie w okresie gwarancyjnym za okazaniem oryginalnego dowodu zakupu. Prosimy zatem zachować oryginalny dowód zakupu! W przypadku jakichkolwiek reklamacji prosimy skontaktować się z nami najpierw za pośrednictwem podanej poniżej infolinii serwisowej lub drogą e-mailową. W przypadku objętym gwarancją artykuł zostanie – według naszego uznania – bezpłatnie naprawiony, wymieniony lub nastąpi zwrot ceny zakupu.

Z gwarancji nie wynikają żadne inne prawa. Niniejsza gwarancja nie ogranicza Państwa ustawowych praw, w szczególności roszczeń gwarancyjnych wobec danego sprzedawcy. W przypadku wymiany części lub całego artykułu okres gwarancji przedłuża się o trzy lata zgodnie z art. 581 § 1 kodeksu cywilnego. Po upływie czasu gwarancji powstałe naprawy są płatne.

IAN: 504805_2510

 Serwis Polska

Tel.: 22 397 4996

E-Mail: deltasport@lidl.pl

Srdečně blahopřejeme!

Svým nákupem jste se rozhodli pro kvalitní výrobek. Před prvním použitím se prosím seznamte s tímto výrobkem.



Pozorně si přečtete následující návod k použití.

Používejte tento výrobek pouze tak, jak je popsáno, a pro uvedené účely. Uschovejte si tento návod k použití pro budoucí použití. Pokud výrobek předáte třetí osobě, předejte jí i veškerou dokumentaci.

Rozsah dodávky (obr. A)

1 x kempingový stolec, rozložený (1-3)

1 x taška na přenášení (4)

1 x návod k použití

Technická data

Rozměry (d x š x v):
rozložený 70 x 70 x 70 cm,
složený 72 x 18 x 12 cm

Váha: 3,1 kg



Max. zatížitelnost: 50 kg



Datum výroby (měsíc/rok):
03/2026

Použití ke stanovenému účelu

Výrobek není určen pro podnikatelské účely. Výrobek je koncipován pro použití při kempování.

Bezpečnostní pokyny

⚠️ Ohrožení života!

- Nikdy nenechávejte děti bez dohledu s obalovým materiálem. Existuje nebezpečí udušení.

⚠️ Nebezpečí úrazu!

- Upozornění: Pokud je výrobek přetížen, nelze zajistit jeho stabilitu.

- Upozornění: Děti si nesmí s výrobkem hrát. Děti mohou používat výrobek pouze tehdy, jestliže jsou pod dohledem dospělých. Dospělí přitom musí dávat pozor zejména na stabilitu výrobku.
- Před použitím výrobku dbejte na správnou stabilitu.
- V případě nestability může dojít k převrácení výrobku, takže nelze vyloučit zranění osob a poškození majetku.
- Výrobek postavte na rovný podklad.
- Při rozkládání a skládání dávejte pozor zejména na prsty. Existuje nebezpečí úrazu přiskřípnutím.
- Dejte pozor na to, aby funkce rozkládací byla řádně aretována před tím, než začnete výrobek používat.
- Dbejte na to, aby výrobek byl úplně roztažen před tím, než ho začnete používat.
- Výrobek se smí používat pouze pod dohledem dospělých a nikoli jako hračka.
- Výrobek není šplhadlo ani hračka! Zajistěte, aby na výrobek nestoupaly nebo se o něj neopíraly osoby, zejména děti. Výrobek se může převrátit.
- Kontrolujte výrobek před každým použitím, zda není poškozen nebo opotřeben.
- Nikdy si na výrobek nestoupejte nebo nesedejte.
- Nepoužívejte výrobek v blízkosti otevřeného ohně.
- Maximální zatížitelnost nesmí být překročena.
- Výrobek smí být používán pouze k předpokládanému účelu a jako venkovní nábytek pro kempování.
- Na výrobek nesmí být umístěn slunečník. Používejte pouze slunečník s vlastním podstavcem.

- Vzhledem k lehké konstrukci a rychlé montáži výrobku tento není tak stabilní jako běžný stůl. Výrobek nezatěžujte více než 50 kg a vyhněte se bočním tlakům, protože výrobek se může díky nízké hmotnosti převrátit rychleji než běžné stoly.

Vyloučení věcných škod!

- Zajišťujte výrobek při extrémních povětrnostních podmínkách, jako např. při silném větru. Výrobek ukládejte v chráněných prostorech.
- Za nehody způsobené nedodržováním shora jmenovaných bezpečnostních pokynů nebo nesprávnou manipulací se neručí.

Sestavení stolu

Výrobek montujte tak, jak ukazuje obr. B-D.

Při skládání výrobku postupujte v opačném pořadí kroků.

Uskladnění, čištění

Pokud výrobek nepoužíváte, skladujte jej vždy suchý a čistý při pokojové teplotě.

Čistěte pouze vlhkým hadříkem a následně otřete do sucha.

DŮLEŽITÉ! K čištění nikdy nepoužívejte agresivní čisticí prostředky.

Pokyny k likvidaci



Výrobek a obalové materiály likvidujte podle aktuálních místních předpisů. Uchovávejte obalové materiály (jako např. fóliové sáčky) nedostupné pro děti. O možnostech likvidace vysloužilého výrobku se informujte u Vaší obecní nebo městské správy. Výrobek a obaly likvidujte ekologicky.



Recyklační kód slouží ke značení různých materiálů pro proces opětovného zhodnocení (recyklace). Kód sestává ze symbolu recyklace, který má odrážet proces zhodnocení, a čísla, které označuje materiál.

Pokyny k záruce a průběhu služby

Výrobek byl vyroben s velkou péčí a za stálé kontroly. DELTA-SPORT HANDELSKONTOR GmbH poskytuje koncovým privátním zákazníkům na tento výrobek tři roky záruky od data nákupu (záruční lhůta) podle následující ustanovení. Záruka se týká pouze vad materiálu a závad ve zpracování. Záruka se nevztahuje na díly, které podléhají běžnému opotřebení, a proto je třeba je považovat za opotřebitelné díly (např. baterie), ani na křehké díly, jako jsou vypínače nebo díly ze skla. Nároky z této záruky jsou vyloučeny, pokud výrobek byl používán neodborně nebo nedovoleným způsobem nebo nikoli v rámci stanoveného účelu určeného nebo předpokládaného rozsahu používání nebo nebyla dodržena zadání v návodu k obsluze, ledaže by koncový zákazník prokázal, že existuje vada materiálu nebo došlo k chybě ve zpracování, které nevyplývají z některé výše uvedených okolností.

Nároky ze záruky lze uplatnit pouze v rámci záruční lhůty po předložení originálního pokladního dokladu. Proto si prosím uschovejte originál pokladního dokladu. Doba záruky se neprodlužuje případnými opravami na základě záruky, zákonné záruky nebo kulance. Totéž platí také pro vyměněné a opravené díly.

Při reklamacích se prosím obraťete na níže uvedenou horkou linku servisu nebo se s námi spojte e-mailem. Pokud se vyskytne případ reklamace, výrobek Vám – dle naší volby – bezplatně opravíme, vyměníme nebo Vám vrátíme kupní cenu. Další práva ze záruky nevznikají.

Vaše zákonná práva, zejména nároky na zajištění záruky vůči konkrétnímu prodejci, nejsou touto zárukou omezena.

IAN: 504805_2510

 Servis Česko

Tel.: 800 143 873

E-Mail: deltasport@lidl.cz

Blahoželáme!

Svojím nákupom ste sa rozhodli pre kvalitný výrobok. Pred prvým použitím sa s výrobkom dôkladne oboznámte.



Pozorne si prečítajte tento návod na používanie.

Výrobok používajte len uvedeným spôsobom a na uvedený účel. Tento návod na používanie si dobre uschovajte. Pri odovzdávaní výrobku tretej osobe odovzdajte s výrobkom aj všetky podklady.

Obsah balenia (obr. A)

1 x kempingový stôl, demontovaný (1-3)

1 x prenosná taška (4)

1 x návod na používanie

Technické údaje

Rozmery (d x š x v):
rozložený 70 x 70 x 70 cm,
zložený 72 x 18 x 12 cm

Hmotnosť: 3,1 kg



Max. zaťažiteľnosť: 50 kg



Dátum výroby (mesiac/rok):
03/2026

Používanie podľa určenia

Výrobok nie je určený pre komerčné používanie. Výrobok je určený pre používanie pri kempovaní.

Bezpečnostné pokyny



Nebezpečenstvo života!

- Nikdy nenechávajte deti bez dohľadu s obalovým materiálom. Hrozí nebezpečenstvo udusenía.



Nebezpečenstvo poranenia!

- Upozornenie: V prípade preťaženia výrobku nemôže byť zaručená jeho stabilita.

- Upozornenie: Deti sa s výrobkom nesmú hrať. Deti smú výrobok používať, len ak sú pod dohľadom dospelých. Dospelí pritom musia dávať pozor hlavne na stabilitu výrobku.
- Pred použitím výrobku dbajte na správnu stabilitu.
- Výrobok sa môže prevrátiť, keď je nestabilný, takže nemožno vylúčiť osobné a vecné škody.
- Výrobok postavte na rovný podklad.
- Pri rozkladaní a skladaní dávajte pozor hlavne na svoje prsty. Hrozí nebezpečenstvo poranenia následkom pomliaždenia.
- Dávajte pozor na to, aby bol výrobok pri sklápaní riadne zaaretovaný skôr ako ho začnete používať.
- Dávajte pozor na to, aby bol výrobok úplne napnutý skôr ako ho začnete používať.
- Výrobok sa smie používať len pod dohľadom dospelých a nie ako hračka.
- Výrobok nie je zariadením na šplhanie alebo hranie! Zabezpečte, aby sa osoby, hlavne deti, nevyťahovali na výrobok alebo aby sa oň neopierali. Výrobok sa môže prevrátiť.
- Pred každým používaním skontrolujte, či výrobok nie je poškodený alebo opotrebovaný.
- Nikdy nestúpajte a ani si nesadajte na výrobok.
- Výrobok nepoužívajte v blízkosti otvoreného ohňa.
- Nesmie sa prekročiť maximálna zaťažiteľnosť.
- Výrobok sa smie ako vonkajší nábytok pri kempovaní používať len na určený účel.
- Na výrobku sa nesmie umiestniť slnečník. Používajte len slnečník s vlastným podstavcom.

- Kvôli ľahkej a rýchlej montáži výrobku nie je tento taký stabilný ako bežný stôl. Výrobok nezaťažujte viac ako 50 kg a vyhýbajte sa bočnému zataženiu, pretože výrobok sa kvôli svojej nízkej hmotnosti môže prevrátiť rýchlejšie ako bežný stôl do exteriéru.

Zabránenie vecným škodám!

- Výrobok zaistíte pri extrémnych poveternostných podmienkach, ako napr. pri silnom vetre. Výrobok skladujte v suchých priestoroch.
- Žiadne ručenie za úrazy, ktoré vzniknú nedodržaním hore uvedených bezpečnostných pokynov alebo neodbornou manipuláciou.

Montáž stola

Výrobok zložte podľa obr. B-D. Pre demontáž výrobku postupujte v opačnom poradí.

Skladovanie, čistenie

Pri nepoužívaní skladujte výrobok vždy suchý a čistý pri izbovej teplote.

Čistite len vlhkou čistiacou handričkou a nakoniec utrite dosucha.

DÔLEŽITÉ! Výrobok nikdy nečistite ostrými čistiacimi prostriedkami.

Pokyny k likvidácii



Výrobok a obalový materiál zlikvidujte podľa aktuálnych miestnych predpisov. Obalový materiál (ako napr. fóliové vrecká)

uschovajte mimo dosahu detí. Ďalšie informácie o možnostiach likvidácie zastaraného výrobku dostanete na svojej obecnej alebo mestskej správe. Výrobok a obal zlikvidujte ekologicky.



Recyklačný kód slúži na označenie rôznych materiálov za účelom vrátenia do kolobehu opätovného používania (recyklácia). Kód pozostáva z recyklačného symbolu pre zobrazenie kolobehu opätovného používania a čísla, ktoré označuje materiál.

Pokyny k záruke a priebehu servisu

Výrobok bol vyrobený veľmi starostlivo a pod stálou kontrolou. Na tento výrobok poskytuje DELTA-SPORT HANDEL-SKONTOR GmbH súkromným koncovým užívateľom trojročnú záruku odo dňa kúpy (záručná lehota) po splnení nasledovných podmienok. Záruka platí len na chyby materiálu a spracovania. Záruka sa nevzťahuje na diely, ktoré podliehajú bežnému opotrebovaniu a preto sa považujú za diely podliehajúce opotrebovaniu (napr. batérie) alebo krehké diely, ako sú spínače alebo diely vyrobené zo skla.

Nároky z tejto záruky zanikajú, keď sa výrobok používal neodborne alebo nesprávne, mimo určenia na používanie alebo určeného rozsahu používania alebo neboli dodržané pokyny návodu na obsluhu, s výnimkou, že koncový užívateľ preukáže, že ide o chybu materiálu alebo spracovania, ktorá nebola spôsobená niektorou z hore uvedených okolností.

Záruku je možné uplatniť len počas záručnej lehoty po predložení originálu pokladničného dokladu. Originál pokladničného dokladu preto prosím uschovajte. Záručná doba sa kvôli prípadným záručným opravám, zákonnej záruke alebo ako obchodné gesto nepredlžuje. Platí to aj pre vymenené a opravené diely.

Pri reklamáciách sa prosím najskôr obráťte na dole uvedenú Service-Hotline alebo sa s nami spojte prostredníctvom e-mailu. Ak sa jedná o záručný prípad, výrobok – podľa našej voľby – bezplatne opravíme, vymeníme alebo vrátime kúpnu cenu. Ďalšie práva zo záruky nevyplývajú.

Vaše zákonné práva, hlavne nároky na záručné plnenie voči príslušnému predajcovi, nie sú touto zárukou obmedzené.

IAN: 504805_2510

 Servis Slovensko
Tel.: 0850 232001
E-Mail: deltasport@lidl.sk

¡Enhorabuena!

Con su compra se ha decidido por un artículo de gran calidad. Familiarícese con el artículo antes de usarlo por primera vez.



Para ello, lea detenidamente las siguientes instrucciones de uso.

Use el artículo solo de la forma descrita y para los campos de aplicación indicados. Conserve estas instrucciones de uso a buen recaudo. Entregue todos los documentos en caso de traspasar el artículo a terceros.

Contenido de suministro (fig. A)

1 mesa de camping, desmontada (1-3)
1 bolsa de transporte (4)
1 instrucciones de uso

Datos técnicos

Medidas (L x An x Al):
desplegada 70 x 70 x 70 cm,
plegada 72 x 18 x 12 cm

Peso: 3,1 kg



Capacidad de carga máx.: 50 kg



Fecha de fabricación (mes/año):
03/2026

Uso conforme al fin previsto

El artículo no ha sido diseñado para el uso comercial. Este está destinado para su uso en acampadas.

Instrucciones de seguridad



¡Peligro de muerte!

- No deje a los niños en ningún momento sin vigilancia con el material de embalaje. Existe peligro de asfixia.



¡Peligro de lesiones!

- Advertencia: La estabilidad del artículo no podrá garantizarse si se sobrecarga.
- Advertencia: Los niños no deben jugar con el artículo. Este solo deberá ser empleado por niños, si están bajo la supervisión de personas adultas. Estas deberán prestar especial atención a la estabilidad del artículo.
- Antes de usar el artículo, asegúrese de que este disponga de la estabilidad adecuada.
- En caso de inestabilidad, el artículo podría caerse haciendo que no puedan descartarse daños materiales y lesiones a personas.
- Coloque el artículo únicamente sobre una base plana.
- Tenga especial cuidado con los dedos al plegarlo y desplegarlo. Existe peligro de lesiones por aplastamiento.
- Compruebe que la función de plegado se haya encajado correctamente antes de usar el artículo.
- Compruebe que el artículo se haya extendido correctamente antes de usarlo.
- El artículo debe usarse únicamente bajo la supervisión de personas adultas y no debe emplearse como juguete.
- ¡El artículo no es un juguete ni un trepador! Asegúrese de que ninguna persona, especialmente niños, se suba al artículo o se apoye en él. El artículo podría caerse.
- Compruebe si el artículo presenta daños o signos de desgaste antes de cada uso.
- No se ponga encima del artículo ni se siente sobre él bajo ningún concepto.
- No coloque el artículo cerca de llamas abiertas.
- La capacidad de carga máxima no debe sobrepasarse.

- El artículo solo debe emplearse para el uso previsto y como mueble para exteriores en acampadas.
- No está permitido colocar sombrillas en el artículo. Emplee únicamente sombrillas con soportes adecuados.
- El montaje ligero y rápido del artículo hace que este no posea la estabilidad de una mesa convencional. No someta el artículo a cargas superiores a 50 kg y evite las cargas laterales, ya que el artículo puede volcarse con mayor rapidez que una mesa de exteriores convencional debido a su poco peso.

¡Prevención de daños materiales!

- Asegure el artículo en caso de condiciones climatológicas extremas, como, p. ej., viento fuerte. Almacene el artículo en estancias protegidas.
- No asumiremos ningún tipo de responsabilidad por los accidentes derivados del incumplimiento de las instrucciones de seguridad mencionadas o de una manipulación incorrecta.

Montaje de la mesa

Monte el artículo como se muestra en las fig. B-D.

Para desmontar el artículo, proceda en el sentido inverso.

Almacenamiento, limpieza

Si no va a utilizarlo, almacene siempre el artículo seco y limpio y a temperatura ambiente.

Limpie solo con un paño de limpieza húmedo y después seque frotándolo.

¡IMPORTANTE! No lo limpie con productos de limpieza agresivos.

Indicaciones para la eliminación



Elimine el artículo y los materiales de embalaje conforme a la correspondiente normativa local vigente. Guarde el material de embalaje (como, p. ej., las bolsas de plástico) fuera del alcance de los niños. En su administración local o municipal podrá obtener más información sobre la eliminación del artículo usado. Elimine el artículo y el embalaje de forma respetuosa con el medio ambiente.



El código de reciclaje se emplea para señalar los diferentes materiales para su retorno al ciclo de reciclaje. El código se compone de un símbolo de reciclaje para el ciclo de aprovechamiento y un número que señala el material.

Indicaciones relativas a la garantía y la gestión de servicios

El artículo ha sido fabricado con gran esmero y sometido a controles constantes. Para el mismo, DELTA-SPORT HANDELSKONTOR GmbH ofrece a los clientes finales particulares una garantía de tres años a contar desde la fecha de compra (periodo de garantía) con arreglo a las condiciones que se exponen a continuación.

La garantía tiene validez únicamente para fallos del material y fabricación. La garantía no cubre las piezas sometidas a un desgaste normal y se consideren por ello piezas de desgaste (p. ej., pilas) así como tampoco a piezas frágiles como interruptores o piezas fabricadas en vidrio o cristal.

Se excluyen derechos derivados de esta garantía, si se ha realizado un uso incorrecto o abusivo del artículo o que no se encuentre dentro del marco del uso o ámbito de uso previstos o si no se ha observado lo recogido en el manual de instrucciones, a no ser que el cliente final demuestre que existen fallos del material o fabricación no derivados de una de las circunstancias expuestas anteriormente.

Las demandas derivadas de la garantía sólo podrán presentarse dentro del periodo de garantía exhibiendo el comprobante de compra original. Le rogamos, por ello, que conserve el comprobante de compra original. El periodo de garantía no se verá prolongado por ningún tipo de reparación realizada con motivo de la garantía, la garantía legal o como gesto de buena voluntad. Esto se aplica también a las piezas sustituidas o reparadas.

Por favor, dirija sus quejas primero a la línea telefónica del servicio de atención al cliente que se indica a continuación o póngase en contacto con nosotros por correo electrónico. Si el caso está cubierto por la garantía, a nuestra elección, repararemos o cambiaremos gratuitamente el artículo o le restituiremos el precio de compra del mismo. De la garantía no se derivan otros derechos. Esta garantía no limitará sus derechos legales, especialmente los derechos de garantía frente al vendedor correspondiente.

IAN: 504805_2510

 Servicio España
Tel.: 900 984 989
E-Mail: deltasport@lidl.es

Hjertelig tillykke!

Du har valgt at købe et kvalitetsprodukt. Lær produktet at kende, inden du bruger det første gang.



Det gør du ved at læse nedenstående brugervejledning omhyggeligt.

Brug kun produktet som beskrevet og til de angivne anvendelsesområder. Opbevar denne brugervejledning et sikkert sted. Udlever også alle dokumenter, hvis produktet videregives til en tredjepart.

Leveringsomfang (afb. A)

1 x campingbord, adskilt (1-3)

1 x bæretaske (4)

1 x brugervejledning

Tekniske data

Mål (L x B x H):

Klappet op 70 x 70 x 70 cm,

klappet sammen 72 x 18 x 12 cm

Vægt: 3,1 kg



Maks. belastning: 50 kg



Fremstillingsdato (måned/år):

03/2026

Tilsigtet brug

Artiklen er ikke beregnet til kommerciel brug. Artiklen er designet til brug ved camping.

Sikkerhedsoplysninger



Livsfare!

- Lad aldrig børn være uden opsyn med emballagematerialet. Der er kvælningsfare.



Fare for skader!

- Advarsel: I tilfælde af overbelastning af artiklen kan stabiliteten ikke garanteres.

- Advarsel: Børn må ikke lege med artiklen. Artiklen må kun bruges af børn, hvis de er under opsyn af voksne. De voksne skal i den forbindelse være særligt opmærksomme på artiklens stabilitet.
- Sørg for den rigtige stabilitet, før artiklen bruges.
- I tilfælde af ustabilitet kan artiklen vælte, så personskader og materielle skader ikke kan udelukkes.
- Stil artiklen på en plan overflade.
- Pas på fingrene, når den klappes ud og sammen. Der er fare for skade fra klemning.
- Sørg for, at klapfunktionen er korrekt låst, før artiklen bruges.
- Sørg for, at artiklen er fuldstændigt spændt ud, før artiklen bruges.
- Artiklen må kun bruges under opsyn af voksne og ikke som legetøj.
- Artiklen er ikke klatre- eller legeudstyr! Sørg for, at personer, især børn, ikke trækker sig op i eller læner sig mod artiklen. Artiklen kan vælte.
- Kontrollér artiklen for beskadigelser eller slid før hver brug.
- Stå eller sæt dig aldrig på artiklen.
- Artiklen må ikke bruges i nærheden af åben ild.
- Den maksimale belastning må ikke overskrides.
- Artiklen må kun bruges til det beregnede formål og som udendørsmøbel ved camping.
- Der må ikke anbringes en parasol på artiklen. Brug kun en parasol med eget stativ.
- På grund af artiklens lette og hurtige opbygning er den ikke lige så stabil som et almindeligt bord. Belast ikke artiklen over 50 kg, og undgå belastning i siden, da artiklen kan vælte hurtigere end konventionelle udendørsborde på grund af dens lave vægt.

Undgå materielle skader!

- Få artiklen sikret under ekstreme vejrforhold, som f.eks. i stærk vind. Opbevar altid artiklen i beskyttede rum.
- Intet ansvar for ulykker forårsaget af tilsidesættelse af ovennævnte sikkerhedsoplysninger eller forkert håndtering.

Bordet sættes sammen

Byg artiklen sammen som vist i afb. B-D. Gå frem i omvendt rækkefølge for at skille artiklen ad.

Opbevaring, rengøring

Opbevar altid artiklen tør og ren ved stuetemperatur, når den ikke er i brug. Rengør kun med en fugtig klud, og tør af bagefter. VIGTIGT! Må aldrig rengøres med skrappe rengøringsmidler.

Henvisninger vedr. bortskaffelse



Bortskaf artiklen og emballagematerialerne i henhold til aktuelle, lokale forskrifter. Opbevar emballagematerialer (som f.eks. folieposer) utilgængeligt for børn. Yderligere informationer om bortskaffelse af den udtjente artikel kan indhentes hos kommunen. Bortskaf artiklen og emballagen på en miljøvenlig måde.



Genbrugskoden tjener til identifikation af forskellige materialer med hensyn til tilbageførsel til genanvendelseskredsløbet (recycling). Koden består af et genbrugssymbol, som afspejler genanvendelseskredsløbet, og et tal, der identificerer materialet.

Oplysninger om garanti og servicehåndtering

Varen er fremstillet med største omhu og under løbende kontrol. DELTA-SPORT HANDELSKONTOR GmbH yder private slutkunder tre års garanti på varen fra købsdato (Garantifrist) i henhold til følgende bestemmelser. Garantien gælder kun for materiale- og fremstillingsfejl. Garantien dækker ikke dele, der udsættes for normal slitage og derfor må betragtes som sliddele (f.eks. batterier) eller skrøbelige dele såsom afbrydere eller dele, der er fremstillet af glas. Garantien kan ikke gøres gældende, hvis varen er blevet anvendt ukorrekt eller uagtsomt eller til andre formål end det tilsigtede eller i det tilsigtede omfang. Garantien bortfalder ligeledes ved manglende overholdelse af anvisningerne i betjeningsvejledningen. Kunden skal kunne påvise, at der er tale om materiale- eller fremstillingsfejl og ikke fejl som følge af ovenstående omstændigheder. Garantien kan kun gøres gældende i garantiperioden mod fremvisning af original kvittering. Gem derfor den originale kvittering. Garantiperioden forlænges ikke i tilfælde af reparation i henhold til garantien, den lovpligtige garanti eller pr. kulance. Dette gælder også for udskiftede og reparerede dele. I tilfælde af klager er det muligt at kontakte nedenstående servicelinje eller kontakte os pr. e-mail. Ved garantisager vil vi efter eget skøn reparere varen uden beregning, ombytte varen eller refundere købsprisen. Der er ingen yderligere rettigheder under garantien. Dine lovmæssige rettigheder, herunder navnlig garantikrav over for sælger, indskrænkes ikke som følge af denne garanti.

IAN: 504805_2510

 Service Danmark
Tel.: 32 710005
E-Mail: deltasport@lidl.dk

Congratulazioni!

Avete acquistato un articolo di alta qualità. Consigliamo di familiarizzare con l'articolo prima di cominciare ad utilizzarlo.



Leggere attentamente le seguenti istruzioni d'uso.

Utilizzare l'articolo solo nel modo descritto e per gli ambiti di applicazione indicati. Conservare accuratamente queste istruzioni d'uso. In caso di trasferimento dell'articolo a terzi, consegnare tutti i documenti insieme all'articolo.

Contenuto della confezione (imm. A)

1 x tavolo da camping, smontato (1-3)

1 x custodia (4)

1 x istruzioni d'uso

Dati tecnici

Dimensioni (lungh. x largh. x alt.):
a prodotto aperto 70 x 70 x 70 cm,
richiuso 72 x 18 x 12 cm

Peso: 3,1 kg



Carico max.: 50 kg



Data di produzione (mese/anno):
03/2026

Utilizzo conforme

L'articolo non è destinato all'utilizzo commerciale. L'articolo è concepito per l'utilizzo nell'ambito del camping.

Indicazioni di sicurezza



Pericolo di morte!

- Non lasciare mai i bambini incustoditi con il materiale di imballaggio. Rischio di soffocamento.



Pericolo di ferirsi!

- Avvertenza: In caso di sovraccarico dell'articolo non è possibile garantirne la stabilità.
- Avvertenza: I bambini non devono giocare con l'articolo. L'articolo può essere utilizzato dai bambini solo se sorvegliati da adulti. I questi casi, gli adulti devono fare particolare attenzione alla stabilità dell'articolo.
- Prima di utilizzare l'articolo verificarne la corretta stabilità.
- In caso di instabilità, l'articolo può cadere, così da non potere escludere danni a persone o cose.
- Collocare l'articolo su una superficie piana.
- Quando si apre e si richiude l'articolo, fare particolare attenzione alle dita. Pericolo di subire ferite da schiacciamento.
- Assicurarsi che la funzione di ribaltamento sia correttamente bloccata prima di utilizzare l'articolo.
- Assicurarsi che l'articolo sia completamente esteso prima di utilizzarlo.
- L'articolo può essere utilizzato solo sotto la sorveglianza di adulti e non come giocattolo.
- L'articolo non è un'attrezzatura per arrampicarsi o per giocare! Assicurarsi che nessuno, in particolare i bambini, utilizzi l'articolo per sollevarsi o appoggiarsi. L'articolo può ribaltarsi.
- Prima di ogni utilizzo verificare che l'articolo non presenti danni o segni di usura.
- Non mettersi mai in piedi o seduti sull'articolo.
- Non utilizzare il tavolo nelle vicinanze di fiamme libere.
- Non è consentito superare il carico massimo.

- L'articolo può essere utilizzato solo allo scopo previsto e in qualità di mobile per l'esterno nell'ambito del camping.
- Non è consentito applicare un ombrellone all'articolo! Utilizzare solo un ombrellone con un sostegno proprio.
- In considerazione del montaggio facile e rapido dell'articolo, esso non è stabile come un comune tavolo. Non sottoporre l'articolo ad un carico di oltre 50 kg ed evitare i carichi laterali poiché, in considerazione del suo peso ridotto, l'articolo può ribaltarsi più facilmente rispetto ai comuni tavoli per ambienti esterni.

Evitare danni materiali!

- In presenza di condizioni atmosferiche estreme, come ad es. il vento forte, fissare l'articolo.
Conservare l'articolo in ambienti protetti.
- Non ci si assume alcuna responsabilità per gli incidenti dovuti alla mancata osservanza delle indicazioni di sicurezza di cui sopra oppure all'utilizzo non conforme.

Montaggio del tavolo

Montare l'articolo come raffigurato nelle immagini B-D. Per smontare l'articolo, procedere in senso inverso.

Conservazione, pulizia

In caso di mancato utilizzo, riporre l'articolo a temperatura ambiente in un luogo asciutto e pulito.

Pulire solo con un panno umido e quindi asciugare.

IMPORTANTE! Non utilizzare mai detergenti aggressivi.

Smaltimento



Smaltire l'articolo e i materiali della confezione nel rispetto delle attuali normative locali. Conservare i materiali della confezione (come ad es. i sacchetti) in modo che non siano raggiungibili per i bambini. Presso la propria amministrazione comunale o cittadina è possibile ottenere ulteriori informazioni sullo smaltimento dell'articolo alla fine del suo periodo di impiego. Smaltire l'articolo e la confezione nel rispetto dell'ambiente.



Il codice di riciclaggio serve per indicare i diversi materiali per il loro ritorno al ciclo di riutilizzo (recycling). Il codice è composto da un simbolo di riciclaggio per il ciclo di riutilizzo e da un numero che contraddistingue il materiale.

Avvertenze sulla garanzia e sulla gestione dei servizi di assistenza

L'articolo è stato prodotto con la massima cura e sotto un continuo controllo. DELTA-SPORT HANDELSKONTOR GmbH concede ai clienti finali privati, su questo articolo, tre anni di garanzia dalla data di acquisto (termine di garanzia) sulla base delle seguenti disposizioni.

*La garanzia vale solo per i vizi di materiale e di lavorazione. La garanzia non si estende alle parti soggette ad un normale degradamento e che siano quindi da considerarsi come pezzi soggetti a usura (p. es. le batterie) né ai pezzi fragili come ad es. interruttori oppure pezzi in vetro.

******La garanzia vale per difetti del materiale o di fabbricazione. Questa garanzia non si estende a componenti del prodotto esposti a normale logorio, che possono pertanto essere considerati come componenti soggetti a usura (esempio capacità della batteria, calcificazione, lampade, pneumatici, filtri, spazzole...). La garanzia non si estende altresì a danni che si verificano su componenti delicati (esempio interruttori, batterie, parti realizzate in vetro, schermi, accessori vari) nonché a danni derivanti dal trasporto o altri incidenti.

Dalla presente garanzia sono escluse le richieste legate a casi di utilizzo non conforme oppure di abuso dell'articolo, oppure di utilizzo avvenuto non nell'ambito delle condizioni previste oppure del campo di impiego previsto, oppure in caso di non osservanza delle direttive riportate nelle istruzioni d'uso, a meno che il cliente non dimostri che sussista un vizio di materiale o di lavorazione che non sia riconducibile ad una delle circostanze riportate sopra.

Le richieste di garanzia possono essere avanzate solo entro il relativo termine, su presentazione dello scontrino originale di acquisto. Si prega quindi di conservare lo scontrino originale. Il termine di garanzia non sarà prolungato a seguito di eventuali riparazioni effettuate sulla base della garanzia, della garanzia obbligatoria prevista per legge oppure di accondiscendenza.

Ciò vale anche per le parti sostituite oppure riparate.

In caso di contestazione rivolgersi dapprima alla hotline di assistenza sotto indicata oppure mettersi in contatto con noi via e-mail. Laddove sussista un caso coperto dalla garanzia, l'articolo sarà - a nostra discrezione - da noi riparato gratuitamente, sostituito oppure sarà rimborsato il prezzo di acquisto.

Non sussistono ulteriori diritti derivanti dalla garanzia. I vostri diritti giuridici, in particolare i diritti di garanzia obbligatoria prevista dalla legge nei confronti del relativo venditore, non sono limitati dalla presente garanzia.

IAN: 504805_2510

Ⓜ Assistenza Italia
Tel.: 800781188
E-Mail: deltasport@lidl.it

Ⓝ Assistenza Svizzera
Tel.: 0800 56 44 33
E-Mail: deltasport@lidl.ch

Ⓜ Assistenza Malta
Tel.: 80062230
E-Mail: deltasport@lidl.com.mt

*si applica solo alla Svizzera/Malta

**si applica solo all'Italia

Szívből gratulálunk!

Vásárlásával kiváló minőségű terméket választott. Használatba vétele előtt ismerkedjen meg a termékkel.



Figyelmesen olvassa el az alábbi használati útmutatót.

A terméket kizárólag az itt ismertetett módon, a rendeltetésének megfelelően használja. Gondosan őrizze meg a használati útmutatót. A termék továbbadásakor adja át az összes kapcsolódó dokumentumot is.

A csomag tartalma (A ábra)

1 x kempingasztal, szétszedve (1-3)

1 x hordozótáska (4)

1 x használati útmutató

Műszaki adatok

Méretek (ho x szé x ma):

kinyitva 70 x 70 x 70 cm,

összecsukva 72 x 18 x 12 cm

Tömeg: 3,1 kg



Maximális terhelhetőség: 50 kg



Gyártás dátuma (hónap/év):

03/2026

Rendeltetészerű használat

A termék nem kereskedelmi célú felhasználásra készült. A terméket kempingben való használatra tervezték.

Biztonsági utasítások



Életveszély!

- A gyermekeket soha ne hagyja felügyelet nélkül a csomagolóanyaggal! Fulladásveszély áll fenn.



Sérülésveszély!

- Figyelmeztetés: a termék túlterhelése esetén a stabilitása nem garantálható.
- Figyelmeztetés: a gyermekek nem játszhatnak a termékkel. A terméket gyermekek csak felnőtt felügyelete mellett használhatják. A felnőtteknek különösen oda kell figyelniük a termék stabilitására.
- Használat előtt ellenőrizze, hogy a termék stabil-e.
- Instabilitás esetén a termék felborulhat, melynek során személyi sérülés történhet, illetve vagyoni kár keletkezhet.
- A terméket sík felületre kell állítani.
- A termék kinyitása és becsukása közben különösen vigyázzon az ujjaira. Sérülésveszély: becsípődés veszélye áll fenn.
- Ügyeljen arra, hogy a termék a használatbavétele előtt a csat megfelelően rögzítve legyen.
- Ügyeljen arra, hogy a termék a használatbavétel előtt teljesen ki legyen feszítve.
- A termék csak felnőtt felügyelete mellett használható. A termék nem használható játékszerként.
- A termék nem alkalmas arra, hogy rámászanak, és nem játékszer! Gondoskodjon róla, hogy senki (különösen gyermekek) ne húzza fel magát a termékbe kapaszkodva, illetve ne támaszkodjon a termékre. A termék felborulhat.
- Minden használat előtt ellenőrizze, hogy nem láthatóak-e sérülés vagy kopás jelei a terméken.
- Soha ne álljon vagy üljön rá a termékre.
- A termék nem használható nyílt láng közelében.
- A maximális terhelhetőséget nem szabad túllépni.

- A terméket csak rendeltetészerűen és csakis kempingben felállított szabadtéri bútorként szabad használni.
- A termékhez nem szabad napernyőt csatlakoztatni. Csak saját állvánnyal rendelkező napernyőt használjon.
- A termék a könnyű és gyors összerakhatóságából következően nem olyan stabil, mint egy hagyományos asztal. Ne helyezzen a termékre 50 kg-nál nagyobb terhet, és kerülje az oldalirányú terhelést, mivel a termék a kis tömege miatt gyorsabban felborulhat, mint a hagyományos kültéri asztalok.

Vagyon károk megelőzése!

- Extrém időjárási körülmények, például erős szél esetén helyezze biztonságba a terméket. A terméket védett helyiségben kell tárolni.
- A fentiek figyelmen kívül hagyása, a biztonsági utasítások be nem tartása, illetve a nem megfelelő kezelés miatt bekövetkezett balesetekért nem vállalunk felelősséget.

Az asztal összeszerelése

Szerelje össze a terméket a B-D ábrán látható módon.

A termék szétszerelését az összeszerelés fordított sorrendjében végezze.

Tárolás, tisztítás

A terméket mindig száraz, tiszta és szobahőmérsékletű helyen tárolja, ha azt nem használja.

Csak nedves törölkendővel tisztítsa meg, utána törölje szárazra.

FONTOS! Ne használjon éles tisztítószerket a tisztításhoz.

Tudnivalók a hulladékkezelésről



A terméket és a csomagolóanyagokat a hatályos helyi előírásoknak megfelelően semmisítse meg. A csomagolóanyagokat (például fóliatasakokat) tartsa távol a gyermekektől. Az elhasználandó termék ártalmatlanításával kapcsolatos további információkat a települési vagy városi önkormányzattól tudhatja meg. A terméket és a csomagolást környezetkímélő módon kell ártalmatlanítani.



Az újrahasznosítási kód az újrafelhasználási ciklusba való visszavezetésre (újrahasznosítás) szánt különböző anyagok azonosítására szolgál. A kód az újrahasznosítási ciklus újrahasznosítási szimbólumából és az anyagot azonosító számból áll.

A garanciával és a szerviz lebonyolításával kapcsolatos útmutató

A termék nagy gondossággal és állandó ellenőrzés mellett készült. A DELTA-SPORT HANDELSKONTOR GmbH privát végső felhasználóknak a vásárlás dátumától számított három év (garancia időtartama) garanciát ad erre a termékre a következő rendelkezések szerint. A garancia csak anyaghibára és feldolgozási hibára érvényes. A garancia nem terjed ki a szokásos elhasználódásnak kitett, ezért kopó alkatrésznek tekintendő alkatrészekre (pl. elemek), valamint a törekeny alkatrészekre sem, például a kapcsolókra vagy az üvegből készült alkatrészekre.

Kizárásra kerül a garanciaigény, ha a terméket szakszerűtlenül vagy helytelenül, nem rendeltetésszerűen vagy nem az előírt felhasználási körben használták, vagy figyelmen kívül hagyták a kezelési útmutató előírásait, kivéve, ha a végső felhasználó bizonyítja, hogy olyan anyag- vagy feldolgozási hiba áll fenn, amely nem a fent említett körülmények valamelyikéből ered.

A garanciaigény csak a garancia időtartamán belül, az eredeti pénztári bizonylat bemutatásával érvényesíthető. Ezért kérjük, őrizze meg az eredeti pénztári bizonylatot. A garancia, a törvényes garancia vagy a méltányosság alapján végzett esetleges javítások a garancia időtartamát nem hosszabbítják meg. Ez vonatkozik a kicserélt és javított alkatrészekre is.

Kérjük, hogy reklamáció esetén először az alábbi szervizvonalat hívja, vagy e-mailen keressen minket. Garanciális esetekben a terméket saját döntésünk alapján ingyenesen megjavítjuk, kicseréljük vagy megtérítjük a vételárat. A garanciából további jogok nem következnek.

A jelen garancia nem korlátozza az Ön törvényes jogait, különösen a mindenkori értékesítővel szembeni garanciaigényét.

IAN: 504805_2510

HU Szerviz Magyarország
Tel.: 06800 21225
E-Mail: deltasport@lidl.hu

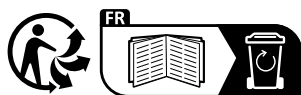

DELTA-SPORT HANDELSKONTOR GMBH

Wragekamp 6 • 22397 Hamburg
GERMANY



03/2026

Delta-Sport-Nr.: CT-15937

11.27.2025 / AM 11:36

IAN 504805_2510

8