

OWIM GmbH & Co. KG

Stiftsbergstraße 1
74167 Neckarsulm
GERMANY

Model-No.: HG08220
Version: 07 / 2022

Stand der Informationen: 07 / 2022
Ident.-No.: HG07886A/B / C072022-DE/AT



IAN 392334_2201



LED-WEIHNACHTSBAUM

DE AT CH

LED-WEIHNACHTSBAUM





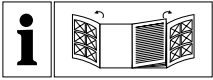

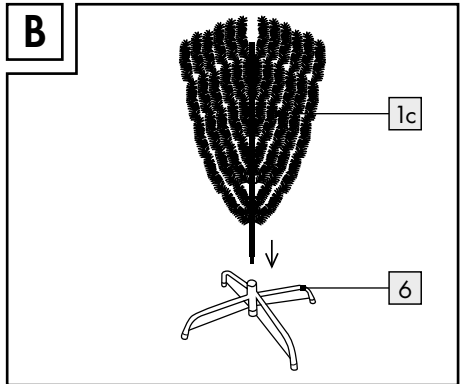
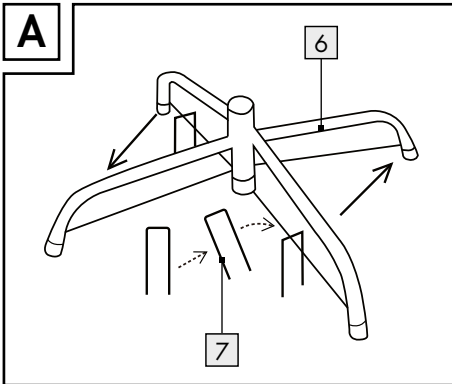
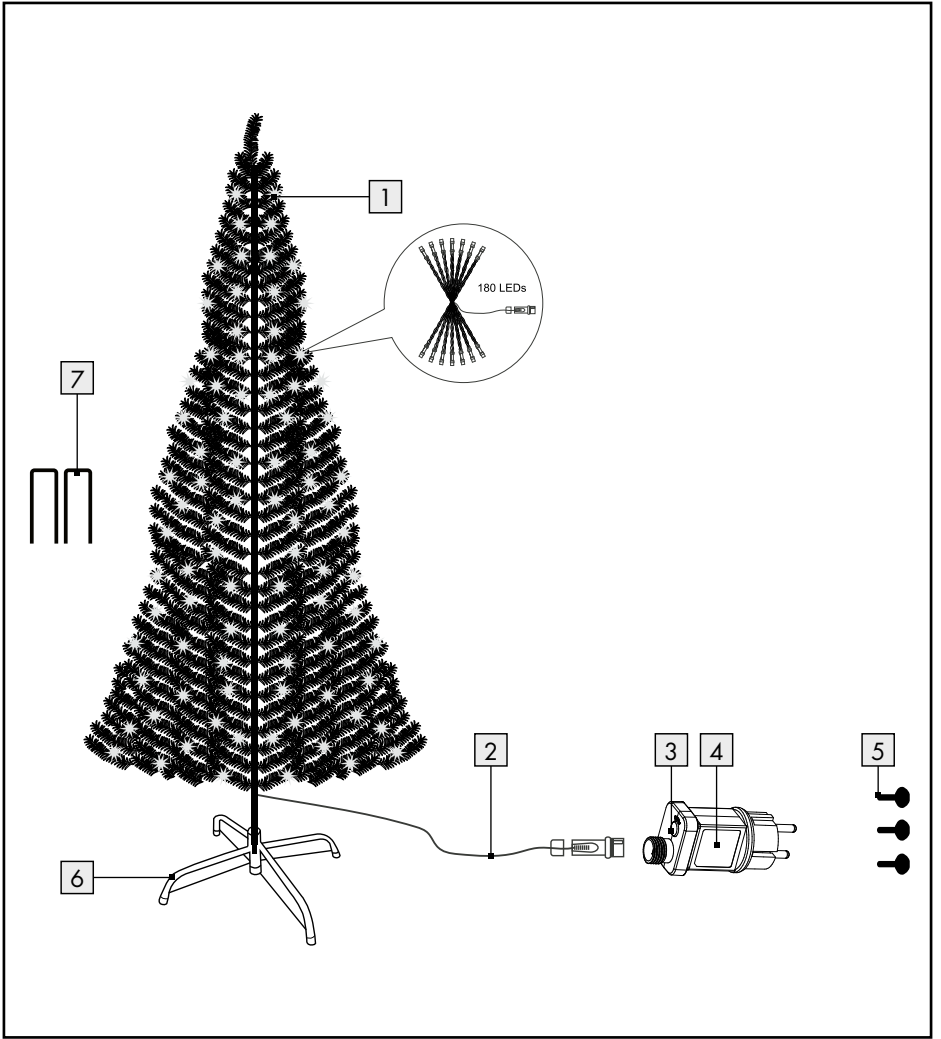





Bedienungs- und Sicherheitshinweise

IAN 392334_2201





Legende der verwendeten Piktogramme	Seite	6
Einleitung	Seite	6
Bestimmungsgemäße Verwendung.....	Seite	6
Teilebeschreibung.....	Seite	6
Technische Daten.....	Seite	6
Lieferumfang.....	Seite	7
Sicherheitshinweise	Seite	7
Montage	Seite	8
Timer-Funktion	Seite	9
Reinigung und Pflege	Seite	9
Entsorgung	Seite	9
Garantie	Seite	9
Abwicklung im Garantiefall.....	Seite	10
Service.....	Seite	10

Legende der verwendeten Piktogramme			
	Gleichstrom/-spannung		Wechselstrom/-spannung
	Schutzklasse II		6-Stunden-Timer mit automatischer Wiederholung im Tagesrhythmus
	Kurzschlussfester Sicherheitstransformator		Polarität des Ausgangspols
	Unabhängiges Betriebsgerät		Dieses Symbol zeigt an, dass das Produkt für den Betrieb an das Stromnetz angeschlossen werden muss.
	Das CE-Zeichen bestätigt Konformität mit den für das Produkt zutreffenden EU-Richtlinien.		Spritzwassergeschützt
	Sicherheitshinweise		Handlungsanweisungen

LED-Weihnachtsbaum

● Einleitung

Wir beglückwünschen Sie zum Kauf Ihres neuen Produkts. Sie haben sich damit für ein hochwertiges Produkt entschieden. Die Bedienungsanleitung ist Teil dieses Produkts. Sie enthält wichtige Hinweise für Sicherheit, Gebrauch und Entsorgung. Machen Sie sich vor der Benutzung des Produkts mit allen Bedien- und Sicherheitshinweisen vertraut. Benutzen Sie das Produkt nur wie beschrieben und für die angegebenen Einsatzbereiche. Händigen Sie alle Unterlagen bei Weitergabe des Produkts an Dritte mit aus.

● Bestimmungsgemäße Verwendung



Dieses Produkt ist zur Lichtdekoration im Innen- und Außenbereich geeignet. Das Produkt ist nur für den Einsatz in privaten Haushalten und nicht für den gewerblichen Gebrauch vorgesehen.

● Teilebeschreibung

-  LED-Baum
-  Spitze
-  Mittelteil
-  Unterteil
-  Anschlussleitung
-  Timer-Taste
-  Netzteil
-  Befestigungsschraube
-  Standfuß
-  Erdspieß

● Technische Daten

LED-Baum + Netzteil :

Leistungsaufnahme: ca. 6,8 W

LED-Baum :

Betriebsspannung: 30 V 
 LEDs: 180 LEDs, gesamt 5,2 W (LEDs können nicht ausgetauscht werden)

Schutzart: IP44 (spritzwassergeschützt)
Modell-Nr.: HG08220
GS-zertifiziert.

Netzteil 4:

Betriebsspannung primär: 220 V–240 V~
50/60 Hz

Betriebsspannung sekundär: 30 V ===, 7,2 W

Schutzklasse: □

Schutzart: IP44 (spritzwassergeschützt)

Netzteil (Modell-Nr.: GP-SW300DC0240T-IP44(EU)) GS-zertifiziert.
SELV: Schutzkleinspannung (Safety extra low voltage)

Ta: Maximale Umgebungstemperatur

Tc: Gehäusetemperatur am angegebenen Punkt

● Lieferumfang

- 1 LED-Baum (1 Spitze, 1 Mittelteil, 1 Unterteil)
- 1 Standfuß
- 1 Netzteil
- 3 Befestigungsschrauben
- 2 Erdspeißer
- 1 Bedienungsanleitung



Sicherheitshinweise

MACHEN SIE SICH VOR DER BENUTZUNG DES PRODUKTS MIT ALLEN BEDIEN- UND SICHERHEITSHINWEISEN VERTRAUT. HÄNDIGEN SIE ALLE UNTERLAGEN BEI WEITERGABE DES PRODUKTS AN DRITTE EBENFALLS MIT AUS!

-  **⚠️ WARNUNG! LEBENS- UND UNFALLGEFAHR FÜR KLEINKINDER UND KINDER!** Lassen Sie Kinder niemals unbeaufsichtigt mit dem Verpackungsmaterial. Es besteht Erstickungsgefahr

durch Verpackungsmaterial. Kinder unterschätzen häufig die Gefahren. Halten Sie Kinder stets vom Produkt fern.

- Dieses Produkt ist kein Spielzeug, es gehört nicht in Kinderhände. Kinder können die Gefahren, die im Umgang mit dem Produkt entstehen, nicht erkennen.
 - Dieses Produkt kann von Kindern ab 8 Jahren und darüber sowie von Personen mit verringerten physischen, sensorischen oder mentalen Fähigkeiten oder Mangel an Erfahrung und Wissen benutzt werden, wenn sie beaufsichtigt oder bezüglich des sicheren Gebrauchs des Produkts unterwiesen wurden und die daraus resultierenden Gefahren verstehen. Kinder dürfen nicht mit dem Produkt spielen. Reinigung und Benutzerwartung dürfen nicht von Kindern ohne Beaufsichtigung durchgeführt werden.
 - Achten Sie darauf, dass das Produkt nur von fachkundigen Personen montiert wird.
- ⚠️ VORSICHT! ÜBERHITZUNGSGEFAHR!**
Betreiben Sie das Produkt nicht in der Verpackung.
- Ziehen Sie nicht an der Anschlussleitung 2 und stellen Sie sicher, dass diese so verlegt ist, dass niemand darüber laufen oder stolpern kann.
 - Das Produkt kann auf allen normal entflammbaren Oberflächen verwendet werden.
 - Befestigen Sie keine zusätzlichen Gegenstände am Produkt.



Vermeiden Sie Lebensgefahr durch elektrischen Schlag!

- Vergewissern Sie sich vor der Benutzung, dass die vorhandene Netzspannung mit der benötigten Betriebsspannung des Produkts übereinstimmt (220–240 V~).
- Überprüfen Sie vor jedem Netzanschluss das Produkt und die Anschlussleitung 2 auf etwaige Beschädigungen.
- Benutzen Sie das Produkt niemals, wenn Sie irgendwelche Beschädigungen feststellen.
- Die Anschlussleitung 2 des LED-Baums 1 kann nicht ausgetauscht werden; falls diese beschädigt ist, muss das Produkt entsorgt werden.

- Dieses Produkt enthält keine Teile, die vom Verbraucher gewartet werden können. Die LEDs können nicht ausgetauscht werden.
- Verwenden Sie das Produkt nur mit dem mitgelieferten Netzteil [4] des Typs (Modell-Nr. GP-SW300DCO240T-IP44(EU)), ansonsten erlöschen jegliche Gewährleistungsansprüche.
- Öffnen Sie niemals eines der elektrischen Betriebsmittel oder stecken irgendwelche Gegenstände in dieselben.
- Schützen Sie die Anschlussleitung [2] vor scharfen Kanten, mechanischen Belastungen und heißen Oberflächen.
- Nicht mit scharfen Klammern oder Nägeln befestigen.
- Ziehen Sie immer das Netzteil [4] vor der Montage, Demontage oder Reinigung aus der Steckdose.
- Berühren Sie weder das Netzteil [4] noch den LED-Baum [1] selbst mit nassen Händen.
- Das Produkt darf nicht mit einem anderen Gerät elektrisch verbunden werden.
- Bei längerer Nichtnutzung (z. B. Urlaub) trennen Sie das Produkt vom Stromnetz.
- Wenn Sie Fragen zum Produkt haben oder sich nicht sicher sind, fragen Sie einen Elektrofachbetrieb um Rat.
- Das Produkt ist ausschließlich zum Betrieb am mitgelieferten Netzteil [4] (Modell-Nr. GP-SW300DCO240T-IP44(EU)) geeignet.
- Beachten Sie, dass das Netzteil [4] auch ohne Betrieb des Produkts noch eine geringe Leistung aufnimmt, solange sich das Netzteil [4] in der Steckdose befindet. Zum vollständigen Ausschalten entfernen Sie das Netzteil [4] aus der Steckdose.
- Der LED-Treiber darf nur von einer Fachkraft ausgetauscht werden.
- Die LEDs sind nicht austauschbar.
- Sollten die LEDs am Ende ihrer Lebensdauer ausfallen, muss das ganze Produkt ersetzt werden.

⚠️ WARNUNG! EXPLOSIONSGEFAHR!

Verwenden Sie das Produkt nicht in explosionsgefährdeter Umgebung, in der sich brennbare Dämpfe, Gase oder Stäube befinden.

- Setzen Sie das Produkt keinen starken Vibrationen oder starken mechanischen Beanspruchungen aus.

- Vergewissern Sie sich, dass Sie die Anschlussleitung [2] nicht in Bereichen verlegen, in denen Rasenmäher, Beschneidemaschinen, Scheren oder ähnliche Schneidwerkzeuge verwendet werden.

⚠️ WARNUNG! VERLETZUNGSGEFAHR!

Vergewissern Sie sich beim Abbauen des LED-Baums [1], dass Sie auch den Standfuß [6] und die Erdspieße [7] entfernen, so dass diese kein Risiko (z. B. Stolpern über den Standfuß oder die Erdspieße) darstellen.

- Die Zweige des LED-Baums [1] bestehen aus Metalldraht, der Kratzer oder Verfärbungen auf empfindlichen Oberflächen verursachen kann.

● Montage

Hinweis: Entfernen Sie sämtliches Verpackungsmaterial vom Produkt.

- Nehmen Sie die einzelnen Teile aus der Verpackung und montieren Sie das Produkt gemäß Abbildungen A–F. Der LED-Baum [1] muss auf einem festen, ebenen und vibrationsarmen Untergrund installiert werden.
- Klappen Sie den Standfuß [6] auseinander (siehe Abb. A).
- Stellen Sie den Standfuß [6] an die gewünschte Stelle (siehe Abb. A).

Für die Verwendung im Außenbereich:

Verankern Sie den Standfuß [6] mithilfe der Erdspieße [7] im Boden.

- Stecken Sie das Unterteil [1c] des LED-Baums [1] in den Standfuß [6] und ziehen Sie die Befestigungsschrauben [5] fest (siehe Abb. B und C).
- Stecken Sie nun das Mittelteil [1b] in das Unterteil [1c] des LED-Baums [1]. Stecken Sie anschließend die Spitze [1a] in das Mittelteil [1b] des LED-Baums [1] (siehe Abb. D).
- Biegen Sie die einzelnen Äste des LED-Baums [1] in die gewünschte Position (siehe Abb. E). Biegen Sie nicht alle Äste nur zu einer Seite.
- Wickeln Sie die Anschlussleitung [2] vor dem ersten Gebrauch ab. Stecken Sie den Anschlussstecker der Anschlussleitung [2] in die Buchse vom Netzteil [4] und schrauben Sie die

Schraubverbindung fest, damit keine Feuchtigkeit eindringen kann (siehe Abb. F). Achten Sie dabei auf den Dichtungsring. Stecken Sie nun das Netzteil [4] in eine Steckdose.

- Stellen Sie den LED-Baum [1] fest auf den Boden und stellen Sie sicher, dass der LED-Baum [1] stabil ist!

● Timer-Funktion

Die **Timer-Taste** [3] hat drei Funktionen:

1 x drücken:

- Das Produkt leuchtet permanent.

2 x drücken:

- Das Produkt leuchtet 6 Stunden lang permanent und schaltet sich anschließend für 18 Stunden aus. Das Produkt schaltet sich dann zur vorgesehenen Zeit wieder für 6 Stunden ein und anschließend für 18 Stunden aus.

Hinweis: Die Timer-Taste [3] leuchtet, wenn die Timer-Funktion aktiv ist.

3 x drücken:

- Das Produkt ist ausgeschaltet.

● Reinigung und Pflege

WARNUNG! STROMSCHLAGGEFAHR!

Ziehen Sie zuerst das Netzteil [4] aus der Steckdose.

WARNUNG! STROMSCHLAGGEFAHR!

Aus Gründen der elektrischen Sicherheit darf das Produkt niemals mit Wasser oder anderen Flüssigkeiten gereinigt oder gar in Wasser getaucht werden.

- Benutzen Sie keine Lösungsmittel, Benzin o. Ä. Das Produkt würde hierbei Schaden nehmen.
- Verwenden Sie zur Reinigung nur ein trockenes, fusselfreies Tuch.

● Entsorgung

Die Verpackung besteht aus umweltfreundlichen Materialien, die Sie über die örtlichen Recyclingstellen entsorgen können.



Beachten Sie die Kennzeichnung der Verpackungsmaterialien bei der Abfalltrennung, diese sind gekennzeichnet mit Abkürzungen (a) und Nummern (b) mit folgender Bedeutung: 1–7: Kunststoffe / 20–22: Papier und Pappe / 80–98: Verbundstoffe.

Das Produkt und die Verpackungsmaterialien sind recycelbar, entsorgen Sie diese getrennt für eine bessere Abfallbehandlung.



Möglichkeiten zur Entsorgung des ausgedienten Produkts erfahren Sie bei Ihrer Gemeinde- oder Stadtverwaltung.



Werfen Sie Ihr Produkt, wenn es ausgedient hat, im Interesse des Umweltschutzes nicht in den Hausmüll, sondern führen Sie es einer fachgerechten Entsorgung zu. Über Sammelstellen und deren Öffnungszeiten können Sie sich bei Ihrer zuständigen Verwaltung informieren.

● Garantie

Das Produkt wurde nach strengen Qualitätsrichtlinien sorgfältig produziert und vor Anlieferung gewissenhaft geprüft. Im Falle von Mängeln dieses Produkts stehen Ihnen gegen den Verkäufer des Produkts gesetzliche Rechte zu. Diese gesetzlichen Rechte werden durch unsere im Folgenden dargestellte Garantie nicht eingeschränkt.

Sie erhalten auf dieses Produkt 3 Jahre Garantie ab Kaufdatum. Die Garantiefrist beginnt mit dem Kaufdatum. Bitte bewahren Sie den Original-Kassenbon gut auf. Diese Unterlage wird als Nachweis für den Kauf benötigt.

Tritt innerhalb von 3 Jahren ab dem Kaufdatum dieses Produkts ein Material- oder Fabrikationsfehler auf, wird das Produkt von uns – nach unserer Wahl – für Sie kostenlos repariert oder ersetzt. Diese Garantie verfällt, wenn das Produkt beschädigt, nicht sachgemäß benutzt oder gewartet wurde.

Die Garantieleistung gilt für Material- oder Fabrikationsfehler. Diese Garantie erstreckt sich nicht auf Produktteile, die normaler Abnutzung ausgesetzt sind (z. B. Batterien) und daher als Verschleißteile angesehen werden können oder Beschädigungen an zerbrechlichen Teilen, z. B. Schalter, Akkus oder die aus Glas gefertigt sind.

● Abwicklung im Garantiefall

Um eine schnelle Bearbeitung Ihres Anliegens zu gewährleisten, folgen Sie bitte den folgenden Hinweisen:

Bitte halten Sie für alle Anfragen den Kassenbon und die Artikelnummer (IAN 392334_2201) als Nachweis für den Kauf bereit.

Die Artikelnummer entnehmen Sie bitte dem Typenschild, einer Gravur, auf dem Titelblatt Ihrer Bedienungsanleitung (unten links) oder als Aufkleber auf der Rück- oder Unterseite des Produkts.

Sollten Funktionsfehler oder sonstige Mängel auftreten, kontaktieren Sie zunächst die nachfolgend benannte Serviceabteilung telefonisch oder per E-Mail.

Ein als defekt erfasstes Produkt können Sie dann unter Beifügung des Kaufbelegs (Kassenbon) und der Angabe, worin der Mangel besteht und wann er aufgetreten ist, für Sie portofrei an die Ihnen mitgeteilte Service-Adresse übersenden.

● Service

DE Service Deutschland

Tel.: 0800 5435 111

E-Mail: owim@lidl.de

AT Service Österreich

Tel.: 0800 292726

E-Mail: owim@lidl.at

CH Service Schweiz

Tel.: 0800562153

E-Mail: owim@lidl.ch

CE IP44

