

## **CANTILEVER PARASOL / AMPELSCHIRM / PARASOL DÉPORTÉ**

GB IE NI MT

### **CANTILEVER PARASOL**

Assembly, operating and safety instructions

DE AT BE CH

### **AMPELSCHIRM**

Montage-, Bedienungs- und Sicherheitshinweise

FR BE CH

### **PARASOL DÉPORTÉ**

Instructions de montage, d'utilisation et consignes de sécurité

NL BE

### **ZWEEFPARASOL**

Montage-, bedienings- en veiligheidsinstructies

IT CH MT

### **OMBRELLONE LATERALE**

Istruzioni di montaggio, d'uso e di sicurezza

ES

### **SOMBRILLA CON SOPORTE LATERAL**

Instrucciones de montaje, utilización y advertencias de seguridad

PT

### **GUARDA-SOL**

Instruções de montagem, funcionamento e segurança

GB/IE/NI/MT	Assembly, operating and safety instructions	Page	9
DE/AT/BE/CH	Montage-, Bedienungs- und Sicherheitshinweise	Seite	15
FR/BE/CH	Instructions de montage, d'utilisation et consignes de sécurité	Page	22
NL/BE	Montage-, bedienings- en veiligheidsinstructies	Pagina	30
IT/CH/MT	Istruzioni di montaggio, d'uso e di sicurezza	Pagina	36
ES	Instrucciones de montaje, utilización y advertencias de seguridad	Página	42
PT	Instruções de montagem, funcionamento e segurança	Página	48

You need / Sie benötigen / Vous avez besoin de /  
U hebt nodig / È necessario / Usted necesita /  
Vai precisar de:

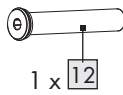
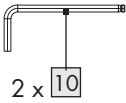
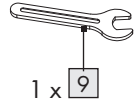
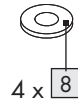
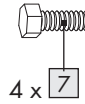
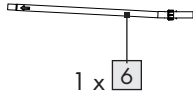
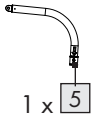
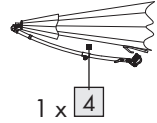
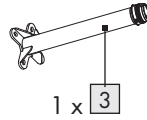
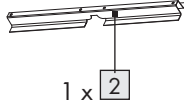
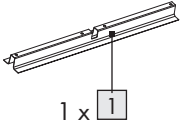

**A**

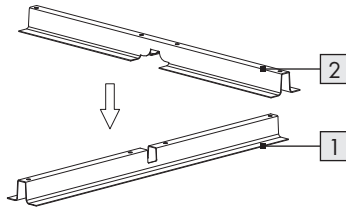

**B**

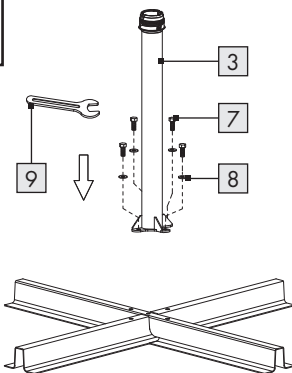

**C**

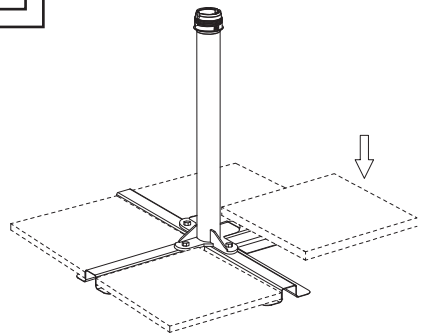

**D**

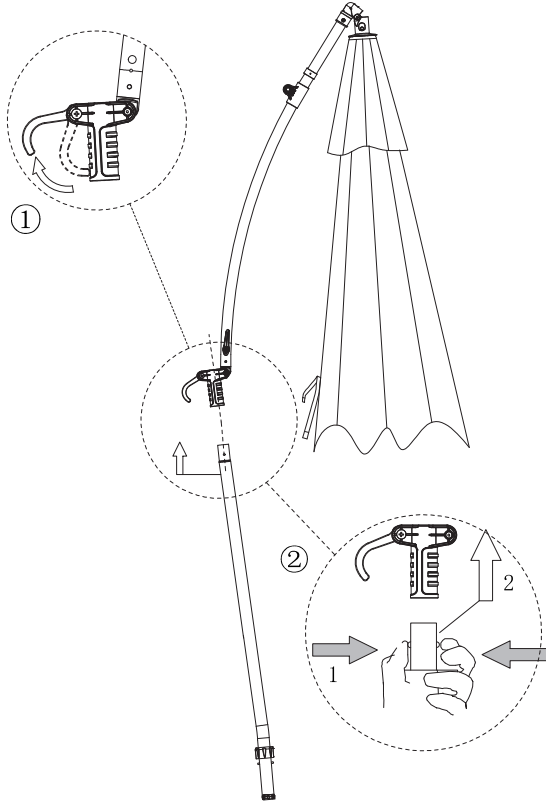
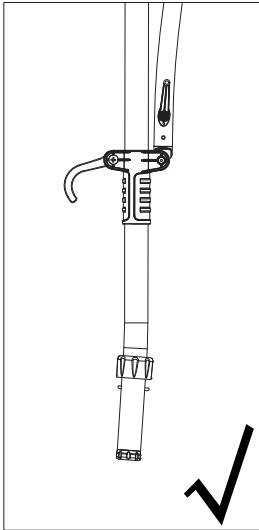
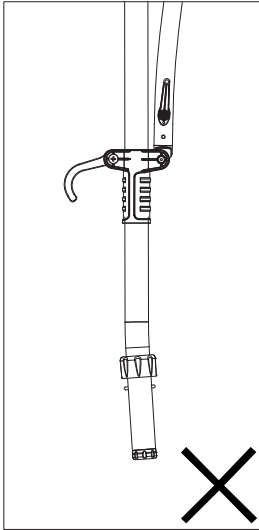

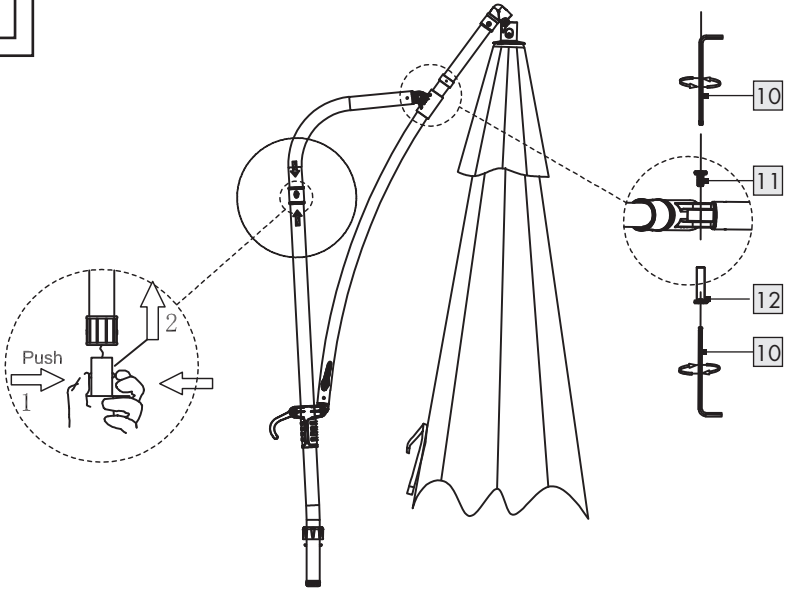
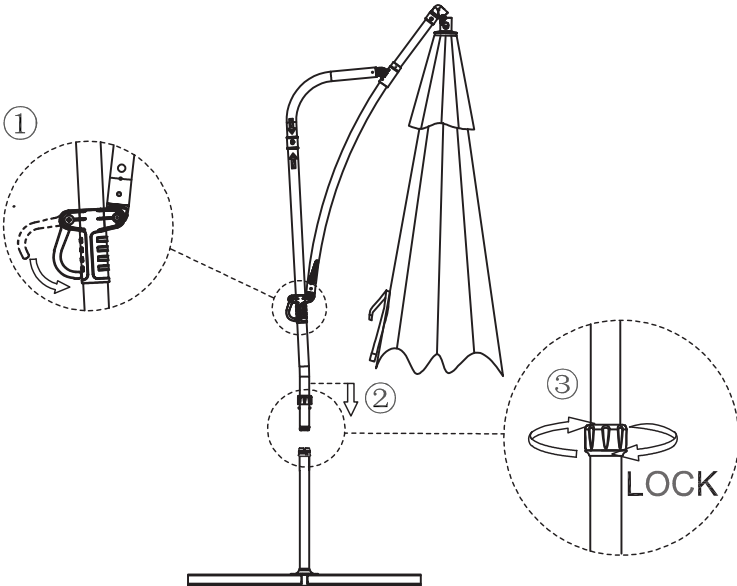
**E****F**

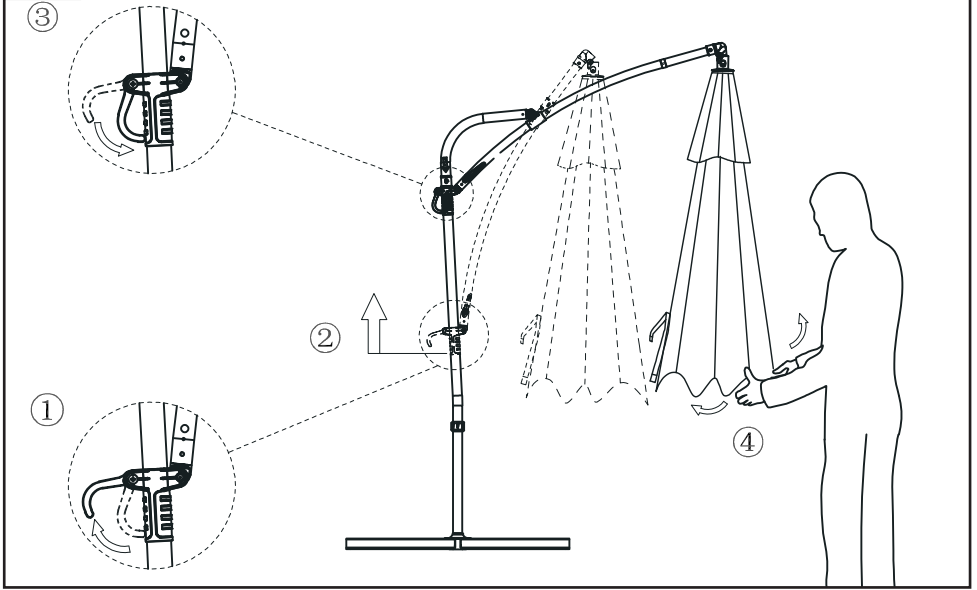
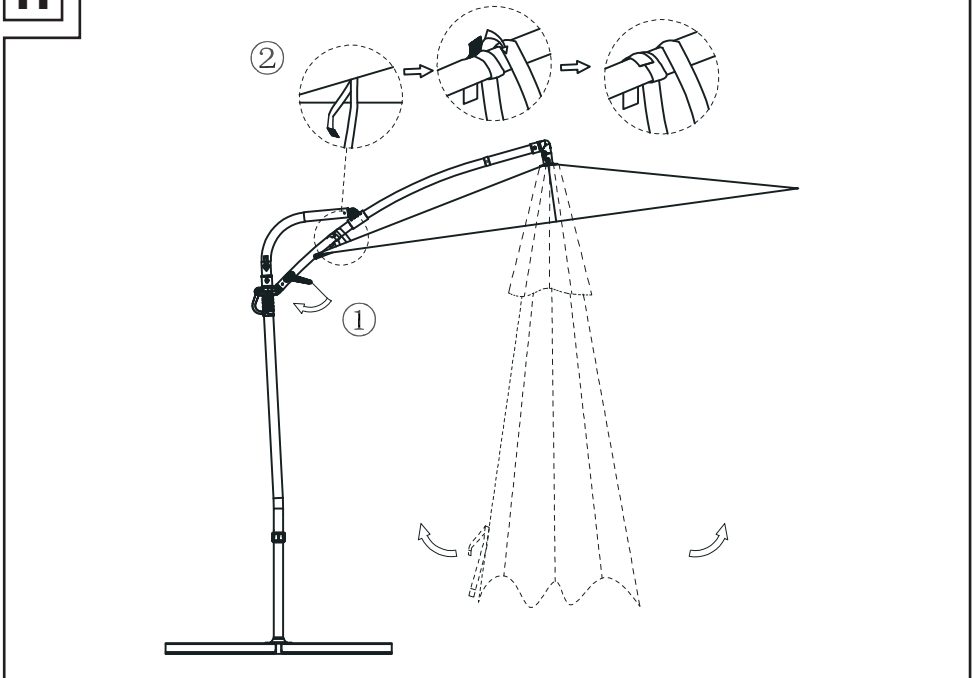
**G****H**

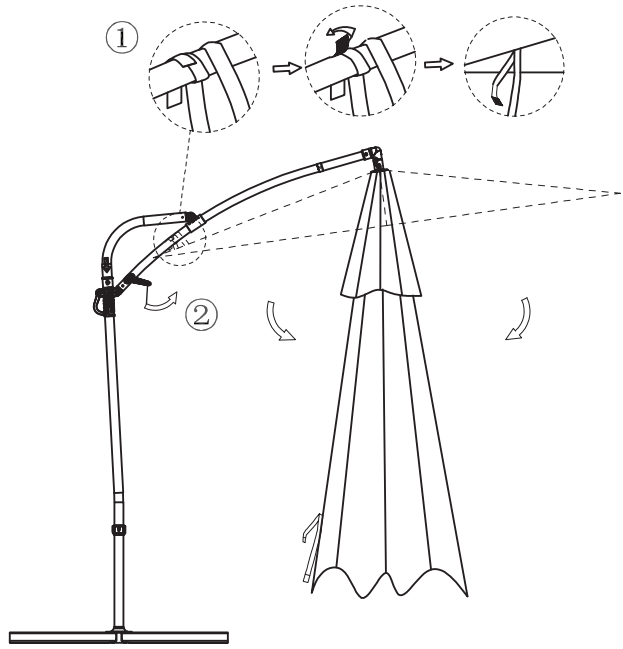
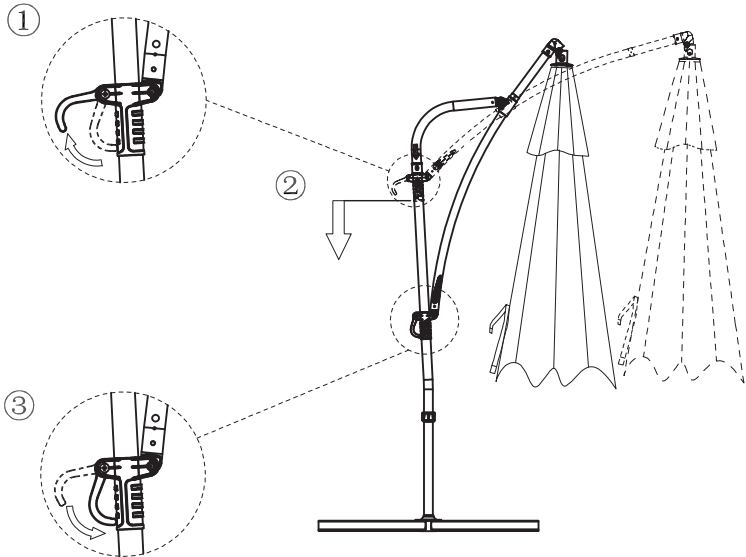
**I****J**

**K**

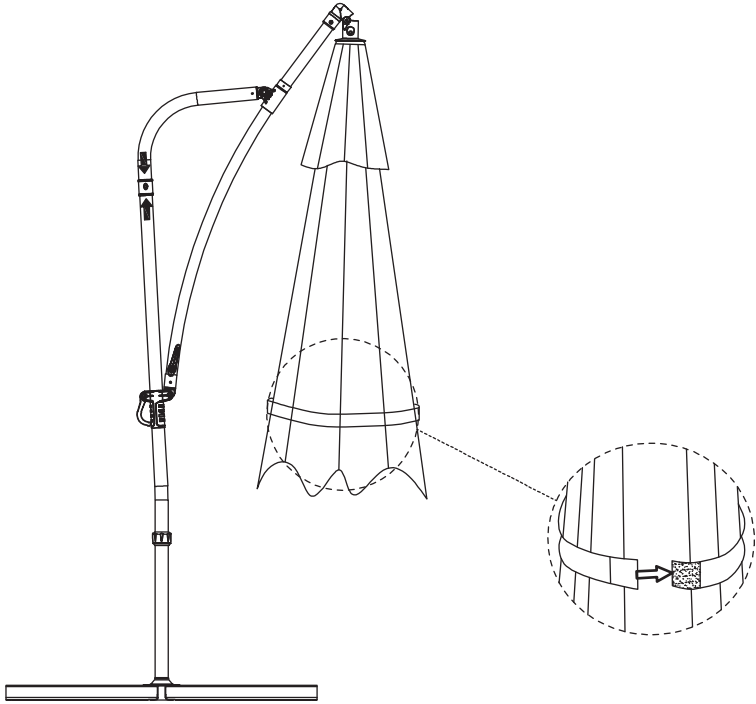

# CANTILEVER PARASOL

## ● Introduction

We congratulate you on the purchase of your new product. You have chosen a high quality product. Familiarise yourself with the product before using it for the first time. In addition, please carefully refer to the operating instructions and the safety advice below. Only use the product as instructed and only for the indicated field of application. Keep these instructions in a safe place. If you pass the product on to anyone else, please ensure that you also pass on all the documentation with it.

You can download and view this and numerous other manuals at [www.lidl-service.com](http://www.lidl-service.com). By scanning the QR code, you will be taken straight to the Lidl service website ([www.lidl-service.com](http://www.lidl-service.com)) where you can open your instruction manual by entering the article number (IAN) 507985\_2507.

## ● Intended use

This product is intended for providing protection from the sun in outdoor domestic environments only. Any use other than previously mentioned or any product modification is prohibited and can lead to injuries and / or product damage. The manufacturer is not liable for any damages caused by any use other than for the intended purpose. The product is not intended for commercial use.

## ● Description of parts

- |    |                     |
|----|---------------------|
| 1  | Cross member 1      |
| 2  | Cross member 2      |
| 3  | Bottom pole section |
| 4  | Umbrella top        |
| 5  | Arm                 |
| 6  | Top pole section    |
| 7  | Bolt (M8 x 20 mm)   |
| 8  | Washer (Ø 8 mm)     |
| 9  | Wrench              |
| 10 | Allen key           |
| 11 | Screw, small        |
| 12 | Screw, big          |

## ● Technical data

### Dimensions

Hanging umbrella:	300 x 247 cm ( $\varnothing$ x H)
Paving stand:	90.5 x 9 cm (L x W)



### Safety advice

PLEASE READ THE ASSEMBLY INSTRUCTIONS BEFORE USE!  
PLEASE KEEP THE ASSEMBLY INSTRUCTIONS IN A SAFE PLACE!



### **⚠ WARNING!** **DANGER TO LIFE AND RISK OF**

### **ACCIDENTS TO INFANTS AND CHILDREN!**

Never leave children alone and unsupervised with packaging material and the product. The packaging material constitutes a risk to life through suffocation and strangulation. Children often underestimate the risks. Always keep children away from the product. The product is not a toy.

**⚠ CAUTION! RISK OF INJURY!** Ensure that all parts are undamaged and have been assembled appropriately. Risk of injury exists if assembled incorrectly. Damaged parts can effect safety and function.

**⚠ CAUTION!** Do not leave children unattended. The product is not a climbing frame or toy. Make sure that nobody climbs or leans on the product, particularly children. The product could become imbalanced and tip up. This may result in injury and/or damage.

**⚠ CAUTION! DANGER OF TIPPING OVER!** Ensure that the product stands in stable equilibrium on a firm surface. The hanging umbrella must always be used in conjunction with 4 pieces of 50 x 50 x 5 cm paving slabs with minimum total weight 90 kg (not included). Otherwise the hanging umbrella could tip over and result in injury and damage to property.

- Never move the hanging umbrella in the open state. Always fully close the umbrella top first and pull in the arm completely (Figure I, J). Otherwise the load on the product could become unbalanced and cause it to overturn, resulting in injury and/or damage.

**⚠ CAUTION! FIRE HAZARD!**

Never place the product near an open fire and/or radiant heaters.

- Make sure that this product is standing on a solid, level surface.
- Make sure the product is stable before use!

**⚠ CAUTION! RISK OF**

**INJURY!** Before opening and closing the product, make sure that there are no people standing too near to it.

**⚠ CAUTION! RISK OF**

**CRUSHING!** Watch your fingers when opening and closing the product. If you are careless, you risk injuring your fingers by crushing them!

- Ensure that the top pole with attachments is attached firmly to the lower pole section on the paving stand (Figure F). Unless this is done, it is not safe to use the hanging umbrella.
-  Close the hanging umbrella if the wind shows signs of increasing in speed or on the approach of squally showers.
- Never use the product as protection against bad weather.
- Never leave an open hanging umbrella unattended. Damage could occur if strong winds arise unexpectedly.
- Close the hanging umbrella in the event of wind, snow or rain.
- Do not hang any objects (e.g. clothing) from the product.

**● Assembly**

**Note:** For assembly you will need a working space at least 16 m<sup>2</sup> in area and 4 m in diameter.

**Note:** If possible have a second person help you with the assembly.

## ● **Assembling the paving stand**

- Fit the cross member 2 **2** on top of the cross member 1 **1** (Figure A).
- Bolt the bottom pole section **3** to the assembled cross members. Use a wrench to tighten the bolts **7** with the washers **8** (Figure B).
- Place the paving slabs (not included) evenly on the assembled cross members (Figure C).
- Attach the umbrella top **4** (Figure D).  
**Note:** Keep 4 pieces of 50 x 50 x 5 cm paving slabs with minimum total weight 90 kg close at hand for the paving stand.
- Attach the arm **5** (Figure E).
- Insert the top pole section **4** into the bottom pole section **3** (Figure F).

## ● **Adjusting the umbrella top**

- Adjust the umbrella top as shown in figures G-K.

## ● **Cleaning and maintenance**

- Clean this product with a slightly dampened, lint-free cloth.
- Store the product in winter in a cool, dry place – avoid storing the product in a heated room.

## ● **Disposal**

The packaging is made entirely of recyclable materials, which you may dispose of at local recycling facilities.

Contact your local refuse disposal authority for more details of how to dispose of your worn-out product.



The product incl. accessories, manual and packaging materials are recyclable and are subject to extended producer responsibility. Dispose them separately, following the illustrated Info-tri (sorting information), for better waste treatment.

The Triman logo is valid in France only.

## ● **Warranty**

The product has been manufactured to strict quality guidelines and meticulously examined before delivery. In the event of material or manufacturing defects you have legal rights against the retailer of this product. Your legal rights are not limited in any way by our warranty detailed below.

The warranty for this product is 3 years from the date of purchase. The warranty period begins on the date of purchase. Keep the original sales receipt in a safe location as this document is required as proof of purchase.

Any damage or defects already present at the time of purchase must be reported without delay after unpacking the product.

Should the product show any fault in materials or manufacture within 3 years from the date of purchase, we will repair or replace it – at our choice – free of charge to you. The warranty period is not extended as a result of a claim being granted. This also applies to replaced and repaired parts.

This warranty becomes void if the product has been damaged, or used or maintained improperly.

The warranty covers material or manufacturing defects. This warranty does not cover product parts subject to normal wear and tear, thus considered consumables (e.g. batteries, rechargeable batteries, tubes, cartridges), nor damage to fragile parts, e.g. switches or glass parts.

### **Warranty claim procedure**

To ensure quick processing of your case, please observe the following instructions:

Please have the till receipt and the item number (IAN 507985\_2507) available as proof of purchase. You will find the item number on the rating plate, an engraving, on the front page of the instructions for use (bottom left), or as a sticker on the rear or bottom of the product. If functional or other defects occur, please contact the service department listed either by telephone or by e-mail.

You can return a defective product to us free of charge to the service address that will be provided to you. Ensure that you enclose the proof of purchase (till receipt) and information about what the defect is and when it occurred.

## **Service**

### **GB Service Great Britain**

Tel.: 0800 404 7657

E-Mail: [owim@lidl.co.uk](mailto:owim@lidl.co.uk)

### **IE Service Ireland**

Tel.: 1800 101010

E-Mail: [owim@lidl.ie](mailto:owim@lidl.ie)

### **NI Service Northern Ireland**

E-Mail: [owim@lidl.ie](mailto:owim@lidl.ie)

### **MT Service Malta**

Tel.: 80062230

E-Mail: [owim@lidl.com.mt](mailto:owim@lidl.com.mt)

# **AMPELSCHIRM**

## ● **Einleitung**

Wir beglückwünschen Sie zum Kauf Ihres neuen Produkts. Sie haben sich damit für ein hochwertiges Produkt entschieden. Machen Sie sich vor der ersten Inbetriebnahme mit dem Produkt vertraut. Lesen Sie hierzu aufmerksam die nachfolgende Bedienungsanleitung und die Sicherheitshinweise. Benutzen Sie das Produkt nur wie beschrieben und für die angegebenen Einsatzbereiche. Bewahren Sie diese Anleitung an einem sicheren Ort auf. Händigen Sie alle Unterlagen bei Weitergabe des Produktes an Dritte mit aus.

Sie können dieses und zahlreiche andere Handbücher unter [www.lidl-service.com](http://www.lidl-service.com) herunterladen und ansehen. Durch Scannen des QR-Codes werden Sie direkt auf die Lidl-Service-Website ([www.lidl-service.com](http://www.lidl-service.com)) weitergeleitet, wo Sie durch Eingabe der Artikelnummer (IAN) 507985\_2507 Ihre Bedienungsanleitung öffnen können.

## ● **Bestimmungsgemäßer Gebrauch**

Dieses Produkt ist nur zum Schutz vor Sonneneinstrahlung im Außenbereich und nur zur Verwendung in Wohngebieten vorgesehen. Jede andere als die zuvor erwähnte Verwendung sowie jede Veränderung am Produkt ist verboten und kann zu Verletzungen und/oder Produktschäden führen. Der Hersteller haftet nicht für Schäden, die durch eine andere als für den beabsichtigten Zweck vorgesehene Nutzung verursacht werden. Das Produkt ist nicht zur gewerblichen Nutzung vorgesehen.

## ● **Teilebeschreibung**

- 1 Querstrebe 1
- 2 Querstrebe 2
- 3 Unteres Stangenteil
- 4 Schirmoberteil
- 5 Arm
- 6 Oberes Stangenteil
- 7 Schraube (M8 x 20 mm)
- 8 Unterlegscheibe (Ø 8 mm)
- 9 Maulschlüssel
- 10 Innensechskantschlüssel
- 11 Schraube, klein
- 12 Schraube, groß

## ● Technische Daten

### Abmessungen

Hängeschirm: 300 x 247 cm  
(Ø x H)

Platten-

Schirmständer: 90,5 x 9 cm  
(L x B)



### Sicherheits- hinweise

LESEN SIE VOR GEBRAUCH  
DIE MONTAGEANLEITUNG!  
BEWAHREN SIE DIE  
MONTAGEANLEITUNG AN  
EINEM SICHEREN ORT AUF!



### **⚠️ WARNUNG!** **LEBENSGEFAHR UND UNFALL-**

### **GEFAHR FÜR SÄUGLINGE UND KINDER!**

Lassen Sie Kinder niemals mit dem Verpackungsmaterial und dem Produkt unbeaufsichtigt. Das Verpackungsmaterial stellt eine Lebensgefahr durch Erstickung und Strangulation dar. Kinder unterschätzen die Risiken häufig. Halten Sie Kinder immer vom Produkt fern. Das Produkt ist kein Spielzeug.

### **⚠️ VORSICHT!**

### **VERLETZUNGSGEFAHR!**

Stellen Sie sicher, dass alle Teile unbeschädigt und ordnungsgemäß montiert sind. Bei falscher Montage besteht Verletzungsgefahr. Beschädigte Teile können die Sicherheit und Funktionalität beeinträchtigen.

### **⚠️ VORSICHT!**

Lassen Sie Kinder nicht unbeaufsichtigt. Das Produkt ist kein Klettergerüst oder Spielzeug. Achten Sie darauf, dass niemand auf das Produkt klettert oder sich darauf stützt, insbesondere Kinder. Das Produkt könnte aus dem Gleichgewicht geraten und umkippen. Dies kann zu Verletzungen und/oder Schäden führen.

**⚠ VORSICHT! ES BESTEHT  
DIE GEFAHR DES**

**UMKIPPENS!** Stellen Sie sicher, dass das Produkt auf einer festen Oberfläche in einem stabilen Gleichgewicht steht. Der Hängeschirm muss immer in Verbindung mit 4 Stück Pflastersteinen mit einer Größe von 50 x 50 x 5 cm und einem Mindest-Gesamtgewicht von 90 kg (nicht im Lieferumfang enthalten) verwendet werden. Anderenfalls könnte der Hängeschirm umkippen und Verletzungen und Sachschäden verursachen.

- Bewegen Sie den Hängeschirm niemals im geöffneten Zustand. Schließen Sie zuerst stets das Schirmoberteil komplett und ziehen Sie den Arm vollständig ein (Abbildung I, J). Anderenfalls kann die Last des Produkts aus dem Gleichgewicht geraten und das Produkt kann umkippen. Risiko von Verletzungen und/oder Produktschäden.

**⚠ VORSICHT!**

**BRANDGEFAHR!** Stellen Sie das Produkt niemals in der Nähe von offenem Feuer und/oder Heizstrahlern auf.

- Stellen Sie sicher, dass dieses Produkt auf einer festen, ebenen Oberfläche steht.
- Stellen Sie vor Gebrauch sicher, dass das Produkt stabil ist!

**⚠ VORSICHT!  
VERLETZUNGSGEFAHR!**

Vergewissern Sie sich vor dem Öffnen und Schließen des Produkts, dass sich keine Personen in unmittelbarer Nähe befinden.

**⚠ VORSICHT!**

**QUETSCHGEFAHR!** Achten Sie beim Öffnen und Schließen des Produkts auf Ihre Finger. Wenn Sie nachlässig sind, können Sie Ihre Finger durch Einklemmen verletzen!

- Stellen Sie sicher, dass die obere Stange mit den Aufsätzen fest mit dem unteren Stangenteil am Platten-Schirmständer verbunden ist (Abbildung F). Solange dies nicht getan wird, ist die Verwendung des Hängeschirmes nicht sicher.

-  Schließen Sie den Hängeschirm, wenn es Anzeichen für eine Erhöhung der Windgeschwindigkeit gibt oder wenn sich heftige Schauer nähern.
- Verwenden Sie das Produkt niemals zum Schutz vor schlechtem Wetter.
- Lassen Sie einen offenen Hängeschirm niemals unbeaufsichtigt. Bei unerwartet starkem Wind kann es zu Schäden kommen.
- Schließen Sie den Hängeschirm bei Wind, Schnee oder Regen.
- Hängen Sie keine Gegenstände (z. B. Kleidung) am Produkt auf.

## ● Montage

**Hinweis:** Für die Montage benötigen Sie einen Arbeitsbereich von mindestens 16 m<sup>2</sup> Fläche und 4 m Durchmesser.

**Hinweis:** Wenn möglich, lassen Sie sich von einer zweiten Person bei der Montage helfen.

## ● **Platten-Schirmständer montieren**

- Bringen Sie die Querstrebe 2 **2** oben auf der Querstrebe 1 **1** an (Abbildung A).
- Schrauben Sie das untere Stangenteil **3** an die montierten Querstreben. Verwenden Sie einen Schraubenschlüssel, um die Schrauben **7** mit den Unterlegscheiben **8** festzuziehen (Abbildung B).
- Legen Sie die Pflastersteine (nicht im Lieferumfang enthalten) gleichmäßig auf die montierten Querstreben (Abbildung C).
- Bringen Sie das Schirmoberteil **4** (Abbildung D) an.
 

**Hinweis:** Halten Sie 4 Stück Pflastersteine mit einer Größe von 50 x 50 x 5 cm und einem Mindest-Gesamtgewicht von 90 kg für den Platten-Schirmständer griffbereit.
- Montieren Sie den Arm **5** (Abbildung E).
- Setzen Sie das obere Stangenteil **4** in das untere Stangenteil **3** ein (Abbildung F).

## ● **Schirmoberteil einstellen**

- Stellen Sie das Schirmoberteil wie in Abbildungen G-K ein.

## ● **Reinigung und Pflege**

- Reinigen Sie dieses Produkt mit einem leicht angefeuchteten, fusselfreien Tuch.
- Bewahren Sie das Produkt im Winter an einem kühlen, trockenen Ort auf – vermeiden Sie es, das Produkt in einem beheizten Raum zu lagern.

## ● **Entsorgung**

Die Verpackung besteht aus umweltfreundlichen Materialien, die Sie über die örtlichen Recyclingstellen entsorgen können.

Möglichkeiten zur Entsorgung des ausgedienten Produkts erfahren Sie bei Ihrer Gemeinde- oder Stadtverwaltung.



Das Produkt inkl. Zubehör, die Anleitung und die Verpackungsmaterialien sind recyclebar und unterliegen einer erweiterten Herstellerverantwortung. Entsorgen Sie diese getrennt, den abgebildeten Info-tri (Sortierinformation) folgend, für eine bessere Abfallbehandlung.

Das Triman-Logo gilt nur für Frankreich.

## ● **Garantie**

Das Produkt wurde nach strengen Qualitätsrichtlinien hergestellt und vor der Auslieferung sorgfältig geprüft. Im Falle von Material- oder Herstellungsfehlern haben Sie gegenüber dem Verkäufer des Produkts gesetzliche Rechte. Ihre gesetzlichen Rechte werden in keiner Weise durch unsere unten aufgeführte Garantie eingeschränkt.

Die Garantie für dieses Produkt beträgt 3 Jahre ab Kaufdatum. Die Garantiezeit beginnt mit dem Kaufdatum. Bewahren Sie den Originalkaufbeleg an einem sicheren Ort auf, da dieses Dokument als Nachweis des Kaufs erforderlich ist.

Alle Schäden oder Mängel, die bereits zum Zeitpunkt des Kaufs vorhanden sind, müssen unverzüglich nach dem Auspacken des Produkts gemeldet werden.

Sollte das Produkt innerhalb von 3 Jahren ab Kaufdatum einen Material- oder Herstellungsfehler aufweisen, werden wir es – nach unserer Wahl – kostenlos für Sie reparieren oder ersetzen. Die Garantiezeit verlängert sich durch einen stattgegebenen Gewährleistungsanspruch nicht. Dies gilt auch für ersetzte und reparierte Teile.

Diese Garantie erlischt, wenn das Produkt beschädigt oder unsachgemäß verwendet oder gewartet wurde.

Die Garantie deckt Material- und Herstellungsfehler ab. Diese Garantie erstreckt sich weder auf Produktteile, die normalem Verschleiß unterliegen, und somit als Verschleißteile gelten (z. B. Batterien, Akkus, Schläuche, Farbpatronen), noch auf Schäden an zerbrechlichen Teilen, z. B. Schalter oder Teile aus Glas.

### **Abwicklung im Garantiefall**

Um eine schnelle Bearbeitung Ihres Anliegens zu gewährleisten, folgen Sie bitte den folgenden Hinweisen:

Bitte halten Sie für alle Anfragen den Kassenbon und die Artikelnummer (IAN 507985\_2507) als Nachweis für den Kauf bereit. Die Artikelnummer entnehmen Sie bitte dem Typenschild, einer Gravur, auf dem Titelblatt Ihrer Bedienungsanleitung (unten links) oder als Aufkleber auf der Rück- oder Unterseite des Produkts. Sollten Funktionsfehler oder sonstige Mängel auftreten, kontaktieren Sie zunächst die nachfolgend benannte Serviceabteilung telefonisch oder per E-Mail.

Ein als defekt erfasstes Produkt können Sie dann unter Beifügung des Kaufbelegs (Kassenbon) und der Angabe, worin der Mangel besteht und wann er aufgetreten ist, für Sie portofrei an die Ihnen mitgeteilte Service-Anschrift übersenden.

## **Service**

### **DE Service Deutschland**

Tel.: 0800 5435 111

E-Mail: [owim@lidl.de](mailto:owim@lidl.de)

### **AT Service Österreich**

Tel.: 0800 447744

E-Mail: [owim@lidl.at](mailto:owim@lidl.at)

### **BE Service Belgien**

Tél.: 0800 12089

E-Mail: [owim@lidl.be](mailto:owim@lidl.be)

### **CH Service Schweiz**

Tel.: 0800 56 44 33

E-Mail: [owim@lidl.ch](mailto:owim@lidl.ch)

# **PARASOL DÉPORTÉ**

## **● Introduction**

Nous vous félicitons pour l'achat de votre nouveau produit. Vous avez opté pour un produit de grande qualité. Avant la première mise en service, vous devez vous familiariser avec toutes les fonctions du produit. Veuillez lire attentivement le mode d'emploi ci-dessous et les consignes de sécurité. N'utilisez le produit que pour l'usage décrit et les domaines d'application cités. Conserver ces instructions dans un lieu sûr. Si vous donnez le produit à des tiers, remettez-leur également la totalité des documents.

Vous pouvez télécharger et consulter ce manuel ainsi que de nombreux autres sur le site [www.lidl-service.com](http://www.lidl-service.com). En scannant le code QR, vous serez directement redirigé vers le site du service Lidl ([www.lidl-service.com](http://www.lidl-service.com)), où vous pourrez ouvrir votre manuel d'instructions en saisissant le numéro d'article (IAN) 507985\_2507.

## **● Utilisation conforme aux prescriptions**

Ce produit est seulement prévu pour vous protéger de la lumière directe du soleil et uniquement destiné à un usage dans une zone résidentielle. Toute autre utilisation que celle mentionnée précédemment et toute modification du produit sont interdites et peuvent entraîner des blessures et/ou des dommages au produit.

Le fabricant n'est pas responsable des dommages provoqués par une utilisation autre que celle prévue. Le produit n'est pas prévu pour une utilisation à des fins commerciales.

## **● Description des pièces**

- 1 Entretoise 1
- 2 Entretoise 2
- 3 Partie inférieure de la barre
- 4 Partie supérieure du parasol
- 5 Bras
- 6 Partie supérieure de la barre
- 7 Vis (M8 x 20 mm)
- 8 Rondelle plate (Ø 8 mm)
- 9 Clé plate
- 10 Clé à six pans
- 11 Vis, petite
- 12 Vis, grande

## ● Données techniques

### Dimensions

Parasol	300 x 247 cm
déporté :	(Ø x H)
Pied de parasol	
en dalles :	90,5 x 9 cm (L x l)



### Consignes de sécurité

LISEZ LA NOTICE DE MONTAGE  
AVANT L'UTILISATION !  
CONSERVEZ LA NOTICE DE  
MONTAGE DANS UN ENDROIT  
SÛR !



**⚠ AVERTISSEMENT ! DANGER MORTEL ET**

### **RISQUE D'ACCIDENT POUR BÉBÉS ET ENFANTS !**

Ne laissez jamais des enfants sans surveillance avec les matériaux d'emballage et le produit. Les matériaux d'emballage représentent un risque mortel par asphyxie ou étranglement. Les enfants sous-estiment fréquemment les risques. Maintenez toujours les enfants hors de la portée du produit. Ce produit n'est pas un jouet.

**⚠ PRUDENCE ! RISQUE DE BLESSURES !** Assurez-vous que toutes les pièces soient en parfait état et montées correctement. Un montage incorrect peut entraîner des blessures. Des pièces endommagées peuvent nuire à la sécurité et au fonctionnement.

**⚠ PRUDENCE !** Ne laissez jamais des enfants sans surveillance. Ce produit n'est ni un jouet ni un équipement sur lequel on peut grimper. Veillez à ce que personne ne grimpe ou s'appuie contre le produit, en particulier des enfants. Le produit pourrait se déséquilibrer et se renverser. Cela peut conduire à des blessures et/ou des dommages.

**⚠ PRUDENCE ! IL Y A UN RISQUE DE BASCULEMENT !** Assurez-vous que le produit soit posé correctement sur une surface stable et tienne bien. Le parasol déporté doit toujours être utilisé avec 4 dalles en pierre d'une taille 50 x 50 x 5 cm et d'un poids total minimal de 90 kg (non comprises dans le contenu de l'emballage). Sinon, le parasol déporté pourrait se renverser et causer des blessures et des dommages matériels.

- Ne déplacez jamais le parasol déporté lorsqu'il est ouvert. Refermez d'abord la partie supérieure du parasol complètement et repliez le bras totalement (fig. I, J). Sinon, le poids du produit pourrait entraîner un déséquilibre et basculer. Risque de blessures et/ou de dommages au produit.

**⚠ PRUDENCE ! RISQUE D'INCENDIE !** Ne placez jamais le produit près de flammes et/ou de chauffages.

- Assurez-vous que le produit soit positionné sur une surface ferme et plane.

- Avant toute utilisation, assurez-vous que le produit soit stable !

**⚠ PRUDENCE ! RISQUE DE BLESSURES !** Avant d'ouvrir et de fermer le produit, assurez-vous qu'il n'y a personne dans les environs immédiats.

**⚠ PRUDENCE ! RISQUE DE PINCEMENT !** Faites attention à vos doigts lorsque vous ouvrez et fermez le produit. Si vous êtes négligent, vous pouvez vous coincer les doigts et vous blesser !

- Assurez-vous que la barre supérieure avec embouts soit bien reliée à la partie inférieure du pied de parasol en dalles (fig. F). Tant que cela n'est pas fait, l'utilisation du parasol déporté n'est pas sûre.

-  Fermez le parasol déporté en cas de signes d'accroissement de la vitesse du vent ou de fortes averses.

- Il est interdit d'utiliser le produit pour se protéger des intempéries.

- Ne laissez jamais sans surveillance un parasol déporté ouvert. Des dommages peuvent être causés par des bourrasques.
- Fermez le parasol déporté lors de vent, neige ou pluie.
- N'accrochez pas d'objets (par ex. vêtements) au produit.

## ● Montage

**Remarque :** Pour le montage, vous avez besoin d'une surface de travail d'au moins 16 m<sup>2</sup> et de 4 m et de diamètre.

**Remarque :** Si possible, demandez à une deuxième personne de vous aider lors du montage.

### ● Monter le pied de parasol en dalles

- Fixez l'entretoise 2 [2] en haut de l'entretoise 1 [1] (fig. A).
- Vissez la partie inférieure de la barre [3] sur les entretoises installées. Utilisez une clé afin de serrer les vis [7] avec leurs rondelles plates [8] (fig. B).
- Placez les dalles en pierre (non comprises dans le contenu de l'emballage) régulièrement sur les entretoises montées (fig. C).
- Fixez la partie supérieure du parasol [4] (fig. D).

**Remarque :** Ayez 4 dalles en pierre de 50 x 50 x 5 cm et pesant au minimum 90 kg à portée de main afin de lester le pied du parasol.

- Montez le bras [5] (fig. E).
- Introduisez la partie supérieure de la barre [4] dans la partie inférieure de la barre [3] (fig. F).

### ● Régler la partie supérieure du parasol

- Réglez la partie supérieure du parasol comme indiqué sur les figures G-K.

### ● Nettoyage et entretien

- Nettoyez ce produit avec un chiffon sans peluche, légèrement humidifié.
- Rangez le produit dans un endroit frais et sec en hiver ; évitez de le conserver dans une pièce chauffée.

### ● Mise au rebut

L'emballage se compose de matières recyclables pouvant être mises au rebut dans les déchetteries locales.

Votre mairie ou votre municipalité vous renseigneront sur les possibilités de mise au rebut des produits usagés.



Le produit ainsi que les accessoires et les matériaux d'emballage sont recyclables et relèvent de la responsabilité élargie du producteur.

Éliminez-les séparément, en suivant l'Info-tri illustrée, dans l'intérêt d'un meilleur traitement des déchets.

Le logo Triman n'est valable qu'en France.

## ● **Garantie**

### **Article L217-16 du Code de la consommation**

Lorsque l'acheteur demande au vendeur, pendant le cours de la garantie commerciale qui lui a été consentie lors de l'acquisition ou de la réparation d'un bien meuble, une remise en état couverte par la garantie, toute période d'immobilisation d'au moins sept jours vient s'ajouter à la durée de la garantie qui restait à courir. Cette période court à compter de la demande d'intervention de l'acheteur ou de la mise à disposition pour réparation du bien en cause, si cette mise à disposition est postérieure à la demande d'intervention.

Indépendamment de la garantie commerciale souscrite, le vendeur reste tenu des défauts de conformité du bien et des vices rédhibitoires dans les conditions prévues aux articles L217-4 à L217-13 du Code de la consommation et aux articles 1641 à 1648 et 2232 du Code Civil.

## **Article L217-4 du Code de la consommation**

Le vendeur livre un bien conforme au contrat et répond des défauts de conformité existant lors de la délivrance.

Il répond également des défauts de conformité résultant de l'emballage, des instructions de montage ou de l'installation lorsque celle-ci a été mise à sa charge par le contrat ou a été réalisée sous sa responsabilité.

## **Article L217-5 du Code de la consommation**

Le bien est conforme au contrat :

1° S'il est propre à l'usage habituellement attendu d'un bien semblable et, le cas échéant :

- s'il correspond à la description donnée par le vendeur et possède les qualités que celui-ci a présentées à l'acheteur sous forme d'échantillon ou de modèle ;

- s'il présente les qualités qu'un acheteur peut légitimement attendre eu égard aux déclarations publiques faites par le vendeur, par le producteur ou par son représentant, notamment dans la publicité ou l'étiquetage ;
- 2° Ou s'il présente les caractéristiques définies d'un commun accord par les parties ou être propre à tout usage spécial recherché par l'acheteur, porté à la connaissance du vendeur et que ce dernier a accepté.

## **Article L217-12 du Code de la consommation**

L'action résultant du défaut de conformité se prescrit par deux ans à compter de la délivrance du bien.

## **Article 1641 du Code civil**

Le vendeur est tenu de la garantie à raison des défauts cachés de la chose vendue qui la rendent impropre à l'usage auquel on la destine, ou qui diminuent tellement cet usage que l'acheteur ne l'aurait pas acquise, ou n'en aurait donné qu'un moindre prix, s'il les avait connus.

## **Article 1648 1er alinéa du Code civil**

L'action résultant des vices rédhibitoires doit être intentée par l'acquéreur dans un délai de deux ans à compter de la découverte du vice.

Les pièces détachées indispensables à l'utilisation du produit sont disponibles pendant la durée de la garantie du produit.

Le produit a été fabriqué selon des critères de qualité stricts, et contrôlé consciencieusement avant sa livraison. En cas de défaut de matériau ou de fabrication, vous avez des droits légaux vis-à-vis du vendeur du produit. Vos droits légaux ne sont en aucun cas limités par notre garantie mentionnée ci-dessous.

La garantie de ce produit est de 3 ans à partir de la date d'achat. La période de garantie commence à la date d'achat. Conservez l'original de la preuve d'achat dans un endroit sûr car ce document est nécessaire pour prouver l'achat.

Tout dommage ou défaut déjà présent au moment de l'achat doit être signalé immédiatement après le déballage du produit.

Si le produit présente un défaut de matériau ou de fabrication dans les 3 ans qui suivent la date d'achat, nous le réparerons ou le remplacerons - à notre choix - gratuitement pour vous. La période de garantie n'est pas prolongée par une demande de garantie acceptée. Cette mesure s'applique également pour les pièces remplacées et réparées.

Cette garantie est annulée si le produit a été endommagé ou utilisé ou entretenu de manière incorrecte.

La garantie couvre les défauts de matériels et de fabrication. Cette garantie ne couvre pas les pièces du produit soumises à une usure normale, et qui sont donc considérées comme des pièces d'usure (par exemple les piles, les piles rechargeables, tuyaux, les cartouches d'encre), ni les dommages aux pièces fragiles, par exemple les interrupteurs ou les pièces en verre.

### **Faire valoir sa garantie**

Pour garantir la rapidité d'exécution de la procédure de garantie, veuillez respecter les indications suivantes :

Veuillez conserver le ticket de caisse et la référence du produit (IAN 507985\_2507) à titre de preuve d'achat pour toute demande.

Le numéro de référence de l'article est indiqué sur la plaque d'identification, gravé sur la page de titre de votre manuel (en bas à gauche) ou sur un autocollant apposé sur la face arrière ou inférieure du produit.

En cas de dysfonctionnement du produit, ou de tout autre défaut, contactez en premier lieu le service après-vente par téléphone ou par e-mail aux coordonnées indiquées ci-dessous.

Vous pouvez alors envoyer franco de port tout produit considéré comme défectueux au service clientèle indiqué, accompagné de la preuve d'achat (ticket de caisse) et d'une description écrite du défaut avec mention de sa date d'apparition.

### **Service après-vente**

#### **(FR) Service après-vente France**

Tél.: 0800 919 270

E-Mail: [owim@lidl.fr](mailto:owim@lidl.fr)

#### **(BE) Service après-vente Belgique**

Tél.: 0800 12089

E-Mail: [owim@lidl.be](mailto:owim@lidl.be)

#### **(CH) Service après-vente Suisse**

Tél.: 0800 56 44 33

E-Mail: [owim@lidl.ch](mailto:owim@lidl.ch)

# ZWEEFPARASOL

## ● Inleiding

Hartelijk gefeliciteerd met de aankoop van uw nieuwe product. U hebt voor een hoogwaardig product gekozen. Maak u voor de eerste ingebruikname vertrouwd met het product. Lees hiervoor aandachtig de volgende gebruiksaanwijzing en de veiligheidsvoorschriften. Gebruik het product alleen zoals beschreven en voor de aangegeven toepassingsgebieden. Bewaar deze gebruiksaanwijzing op een veilige plek. Geef, wanneer u het product doorgeeft aan derden, ook alle documenten mee.

Je kunt deze en vele andere handleidingen downloaden en bekijken op [www.lidl-service.com](http://www.lidl-service.com). Door de QR-code te scannen, kom je meteen op de Lidl service website ([www.lidl-service.com](http://www.lidl-service.com)) waar je jouw gebruiksaanwijzing kunt openen door het artikelnummer (IAN) 507985\_2507 in te voeren.

## ● Beoogd gebruik

Dit product is alleen bestemd voor gebruik buiten als bescherming tegen de zon en mag alleen gebruikt worden in woongebieden. Ieder ander dan bovengenoemd gebruik evenals iedere verandering aan het product is verboden en kan tot verwondingen en/of materiële schade leiden.

De fabrikant is niet aansprakelijk voor schade die het gevolg is van door ander dan het beoogde gebruik veroorzaakte schade. Het product is niet bestemd voor commercieel gebruik.

## ● Onderdelenbeschrijving

- 1 Dwarsprofiel 1
- 2 Dwarsprofiel 2
- 3 Onderste deel stok
- 4 Bovenste deel parasol
- 5 Arm
- 6 Bovenste deel stok
- 7 Schroef (M8 x 20 mm)
- 8 Onderlegging (Ø 8 mm)
- 9 Steeksleutel
- 10 Inbussleutel
- 11 Schroef, klein
- 12 Schroef, groot

## ● Technische gegevens

### Afmetingen

Zweefparasol: 300 x 247 cm  
(Ø x H)

Tegelstandaard  
van de parasol: 90,5 x 9 cm  
(L x B)



### Veiligheidstips

LEES VOOR GEBRUIK DE  
MONTAGEHANDLEIDING!  
BEWAAR DE  
MONTAGEHANDLEIDING OP  
EEN VEILIGE PLAATS!



### **WAARSCHU- WING! LEVENS- GEVAAR EN**

### **KANS OP ONGEVALLEN VOOR PEUTERS EN KINDE-**

**REN!** Laat kinderen nooit zonder toezicht alleen met het verpakkingsmateriaal en het product. Het verpakkingsmateriaal is levensgevaarlijk door de kans op verstikking en verwurging. Kinderen onderschatten de risico's vaak. Houd kinderen altijd uit de buurt van het product. Dit product is geen speelgoed.

**⚠ VOORZICHTIG! GEVAAR VOOR LETSEL!** Zorg ervoor dat alle onderdelen intact en deskundig gemonteerd zijn. Bij onjuiste montage bestaat gevaar voor verwondingen. Beschadigde onderdelen kunnen de veiligheid en functionaliteit beïnvloeden.

**⚠ VOORZICHTIG!** Laat kinderen nooit zonder toezicht. Het product is geen klimrek of speelgoed. Let erop dat niemand, in het bijzonder kinderen, in het product klimt of eraan gaat hangen. Het product kan daardoor uit evenwicht raken en omvallen. Dit kan leiden tot verwondingen en/of schade.

**⚠️ VOORZICHTIG!**  
**HET PRODUCT KAN**

**OMVALLEN!** Zorg ervoor dat het product goed in evenwicht op een stevig oppervlak staat. De zweefparasol moet altijd op een voet staan die verzaard is met 4 stoeptegels (niet meegeleverd) van 50 x 50 x 5 cm en een minimaal totaal gewicht van 90 kg. Anders kan de zweefparasol omvallen en verwondingen en materiële schade veroorzaken.

- Verplaats de zweefparasol nooit als deze geopend is. Sluit eerst het bovenste deel van de parasol volledig en trek de arm helemaal in (afb. I, J). Anders kan het gewicht van het product leiden tot evenwichtsverlies en tot omvallen van het product. Kans op verwondingen en/of schade aan het product.

**⚠️ VOORZICHTIG!**

**BRANDGEVAAR!** Zet het product nooit neer in de buurt van warmtebronnen en/of open vuur.

- Zorg ervoor dat dit product op een stevig vlak oppervlak staat.
- Overtuig uzelf er voor gebruik van dat het product stabiel staat!

**⚠️ VOORZICHTIG! GEVAAR**  
**VOOR LETSEL!** Vergewis

uzelf er voor het openen en sluiten van het product van dat er zich geen personen in de onmiddellijke nabijheid bevinden.

**⚠️ VOORZICHTIG!**  
**BEKNELLINGSGEVAAR!**

Let bij het openen en sluiten van het product op uw vingers. Als u dat niet doet, kunt u uw vingers door afklemming verwonden!

- Zorg ervoor dat de bovenste deel van de stok met bevestigingen stevig aan het onderste deel van de stok in de parasol-tegelstandaard verbonden is (afb. F). Als dit niet het geval is, is gebruik van de zweefparasol niet veilig.

-  Sluit de zweefparasol als er tekenen zijn dat het harder gaat waaien of als er zware regenbuien aankomen.

- Gebruik het product nooit als bescherming tegen slecht weer.
- Zorg ervoor dat u altijd toezicht blijft houden op een geopende zweefparasol. Bij onverwacht harde wind kan schade ontstaan.

- Sluit de zweefparasol bij wind, regen of sneeuw.
- Hang geen voorwerpen (bijv. kleding) op aan het product.

## ● Montage

**Tip:** Voor montage hebt u een werkgebied nodig met een oppervlak van minstens 16 m<sup>2</sup> en een diameter van 4 m.

**Tip:** Roep bij het monteren, indien mogelijk, de hulp in van een tweede persoon.

## ● Tegelstandaard van de parasol monteren

- Breng het dwarsprofiel 2 **[2]** aan op de bovenkant van het dwarsprofiel 1 **[1]** (afb. A).
- Schroef het onderste deel van de stok **[3]** vast aan de aan elkaar bevestigde dwarsprofielen. Gebruik een moersleutel om de schroeven **[7]** met onderleggingen **[8]** vast te draaien (afb. B).
- Leg de stoeptegels (niet meegeleverd) gelijkmatig in de aan elkaar bevestigde dwarsprofielen (afb. C).
- Breng het overkoepelende deel **[4]** (afb. D) aan.

**Tip:** Houd 4 stoeptegels van 50 x 50 x 5 cm en een minimaal totaal gewicht van 90 kg bij de hand voor de tegelstandaard van de parasol.

- Monteer de arm **[5]** (afb. E).
- Zet het bovenste deel van de stok **[4]** in het onderste deel **[3]** (afb. F).

## ● Bovenste deel parasol instellen

- Stel het bovenste deel van de parasol af zoals weergegeven in afbeeldingen G-K.

## ● Schoonmaken en onderhoud

- Maak het product schoon met een enigszins vochtig, pluivrij doekje.
- Berg het product op op een koele, droge plaats - berg het product niet op in een verwarmde ruimte.

## ● Afvoer

De verpakking bestaat uit milieuvriendelijke grondstoffen die u via de plaatselijke recyclingcontainers kunt afvoeren.

Informatie over de mogelijkheden om het uitgediende product na gebruik te verwijderen, verstrekt uw gemeentelijke overheid.



Het product, waaronder het toebehoren, en de verpakkingsmaterialen kunnen worden gerecycled en zijn onderhevig aan een uitgebreide verantwoordelijkheid van de fabrikant.

Gooi ze apart weg, overeenkomstig de aangegeven Info-tri (informatie over afvalscheiding), voor een beter afvalbeheer.

Het Triman-logo geldt alleen voor Frankrijk.

## ● **Garantie**

Het product werd volgens strenge kwaliteitsrichtlijnen gemaakt en voor de uitlevering zorgvuldig gecontroleerd. In geval van materiaal- of fabricagefouten hebt u tegenover de verkoper van het product wettelijke rechten. Uw wettelijke rechten worden op geen enkele manier door onze hieronder vermelde garantie beperkt.

De garantie voor dit product bedraagt 3 jaar vanaf aankoopdatum. De garantieperiode gaat in op de datum van aankoop. Bewaar het originele bewijs van aankoop op een veilige plek aangezien dit document nodig is als bewijs.

Alle beschadigingen of gebreken die reeds op het moment van aankoop aanwezig zijn, moeten meteen na het uitpakken van het product worden gemeld.

Mocht het product binnen 3 jaar na aankoopdatum een materiaal- of fabricagefout vertonen, zullen wij het – naar onze keuze – gratis voor u repareren of vervangen. De garantieperiode wordt door een plaatsgevonden garantieverlening niet verlengd. Dit geldt ook voor vervangen en gerepareerde onderdelen.

Deze garantie vervalt als het product werd beschadigd of onjuist is gebruikt of onderhouden.

De garantie dekt materiaal- en fabricagefouten af. Deze garantie dekt geen productonderdelen die aan normale slijtage onderhevig zijn en daarom als verbruiksartikelen worden beschouwd (bv. batterijen, oplaadbare batterijen, slangen, inktpatronen), noch dekt zij schade aan breekbare onderdelen, bv. schakelaars of onderdelen die van glas zijn gemaakt.

## **Afwikkeling in geval van garantie**

Om een snelle afhandeling van uw reclamatie te waarborgen dient u de volgende instructies in acht te nemen:

Houd bij alle vragen alstublieft de kassabon en het artikelnummer (IAN 507985\_2507) als bewijs van aankoop bij de hand.

Het artikelnummer vindt u op de typeplaat, ingegraveerd, op het titelblad van uw handleiding (linksonder) of als sticker op de achter- of onderzijde.

Wanneer er storingen in de werking of andere gebreken optreden, dient u eerst telefonisch of per e-mail contact met de onderstaande service-afdeling op te nemen.

Een als defect geregistreerd product kunt u dan samen met uw aankoopbewijs (kassabon) en vermelding van de concrete schade alsmede het tijdstip van optreden voor u franco aan het u meegedeelde servicepunt verzenden.

### **Service**

#### **(NL) Service Nederland**

Tel.: 0800 0249630

E-Mail: [owim@lidl.nl](mailto:owim@lidl.nl)

#### **(BE) Service België**

Tel.: 0800 12089

E-Mail: [owim@lidl.be](mailto:owim@lidl.be)

## **OMBRELLONE LATERALE**

### **● Introduzione**

Congratulazioni per l'acquisto del vostro nuovo prodotto. Con esso avete optato per un prodotto di qualità. Familiarizzare con il prodotto prima di metterlo in funzione per la prima volta. A tale scopo, leggere attentamente le seguenti istruzioni d'uso e le avvertenze di sicurezza. Utilizzare il prodotto solo come descritto e per i campi di applicazione indicati. Conservare queste istruzioni in un luogo sicuro. Consegnare tutta la documentazione in caso di cessione del prodotto a terzi.

Puoi scaricare e visualizzare questo e numerosi altri manuali sul sito [www.lidl-service.com](http://www.lidl-service.com). Scansionando del codice QR, verrai reindirizzato subito al sito web dell'assistenza di Lidl ([www.lidl-service.com](http://www.lidl-service.com)) dove potrai aprire il tuo manuale di istruzioni per l'uso inserendo il codice prodotto (IAN) 507985\_2507.

### **● Uso previsto**

Questo prodotto è destinato esclusivamente alla protezione esterna dalla luce solare e all'uso in aree residenziali. Qualsiasi uso diverso da quello sopra menzionato e qualsiasi modifica al prodotto sono proibiti e possono causare lesioni e/o danni al prodotto.

Il fabbricante non risponde di danni causati da un utilizzo diverso da quello dello scopo previsto. Il prodotto non è predisposto per uso commerciale.

### **● Descrizione dei componenti**

- 1 Traversa 1
- 2 Traversa 2
- 3 Parte inferiore della barra
- 4 Parte superiore dell'ombrellone
- 5 Braccio
- 6 Parte superiore della barra
- 7 Vite (M8 x 20 mm)
- 8 Rondella (Ø 8 mm)
- 9 Chiave
- 10 Chiave a brugola
- 11 Vite, piccola
- 12 Vite, grande

## ● Dati tecnici

### Dimensioni

Ombrellone 300 x 247 cm  
pensile: (Ø x A)  
Portaombrellone  
a piastra: 90,5 x 9 cm  
(L x P)



### Istruzioni di sicurezza

LEGGERE LE ISTRUZIONI  
PER L'INSTALLAZIONE  
PRIMA DELL'USO! TENERE  
LE ISTRUZIONI PER  
L'INSTALLAZIONE IN UN  
LUOGO SICURO!



### ⚠ **AVVERTENZA!**

### **PERICOLO DI MORTE E INFOR-**

### **TUNIO PER BAMBINI E**

**INFANTI!** Non lasciare mai i bambini incustoditi con il materiale d'imballaggio e il prodotto. Il materiale d'imballaggio rappresenta un pericolo per la vita dovuto a soffocamento e strangolamento. I bambini spesso sottovalutano i rischi. Tenere i bambini sempre lontani dal prodotto. Questo prodotto non è un giocattolo.

**⚠ CAUTELA! PERICOLO DI LESIONI!** Assicurarsi che tutte le parti siano integre e montate correttamente. Un'installazione errata può causare lesioni. Componenti danneggiati possono compromettere la sicurezza e il funzionamento.

**⚠ CAUTELA!** Non lasciare i bambini senza supervisione. Questo prodotto non è una struttura per arrampicarsi né un giocattolo. Assicurarsi che nessuno si arrampichi o si appoggi al prodotto, in particolare i bambini. Il prodotto potrebbe sbilanciarsi e ribaltarsi. Ciò può portare a lesioni e/o morte.

**⚠ CAUTELA! SUSSISTE IL PERICOLO DI RIBALTAMENTO!** Assicurarsi che il prodotto sia in equilibrio stabile su una superficie solida. L'ombrellone deve essere sempre utilizzato in combinazione con 4 pietre da pavimentazione di 50 x 50 x 5 cm e un peso totale minimo di 90 kg (non incluso). In caso contrario l'ombrellone potrebbe ribaltarsi e causare lesioni e danni materiali.

- Non spostare mai l'ombrellone quando è aperto. Chiudere sempre prima completamente la parte superiore dell'ombrellone e ritirare completamente il braccio (figura I, J). In caso contrario, il carico del prodotto potrebbe sbilanciarsi e il prodotto potrebbe ribaltarsi. Rischio di lesioni e/o danni al prodotto.

**⚠ CAUTELA! PERICOLO DI INCENDIO!**

Non installare mai il prodotto in prossimità di fiamme libere e/o radiatori elettrici.

- Assicurarsi che questo prodotto si trovi su una superficie solida e piana.
- Prima dell'uso, verificare che il prodotto sia stabile!

**⚠ CAUTELA! PERICOLO DI LESIONI!**

Prima di aprire e chiudere il prodotto, assicurarsi che non vi siano persone nelle immediate vicinanze.

**⚠ CAUTELA! PERICOLO DI SCHIACCIAMENTO!**

Fare attenzione alle dita durante l'apertura e la chiusura del prodotto. Se si è negligenti, si rischia di ferirsi le dita rimanendo incastrati!

- Assicurarsi che la barra superiore con gli attacchi sia saldamente collegata alla parte inferiore della barra sul portaombrellone a piastra (figura F). Finché questo non viene fatto, l'uso dell'ombrellone non è sicuro.

-  Chiudere l'ombrellone se si nota un aumento della velocità del vento o stanno per arrivare forti piogge.

- Non utilizzare mai il prodotto per proteggersi dalle intemperie.
- Non lasciare mai un ombrellone aperto incustodito. In caso di vento forte e improvviso possono verificarsi danni.
- Chiudere l'ombrellone quando c'è vento, neve o pioggia.
- Non appendere oggetti (ad es. indumenti) al prodotto.

## ● Montaggio

**Indicazione:** Per l'installazione è necessaria una superficie di lavoro di almeno 16 m<sup>2</sup> e 4 m di diametro.

**Indicazione:** Se possibile, farsi aiutare da una seconda persona per l'installazione.

## ● Montaggio del portaombrellone a piastra

- Fissare la traversa 2 **2** sopra la traversa 1 **1** (figura A).
- Avvitare la parte inferiore della barra **3** alle traverse montate. Utilizzare una chiave per serrare le viti **7** con le rondelle **8** (figura B).
- Posizionare le pietre da pavimentazione (non incluse) in modo uniforme sulle traverse montate (figura C).
- Fissare la parte superiore dell'ombrellone **4** (figura D).

**Indicazione:** Tenere a portata di mano, per il portaombrellone a piastra, 4 pietre da pavimentazione da 50 x 50 x 5 cm per un peso totale minimo di 90 kg.

- Montare il braccio **5** (figura E).
- Inserire la parte superiore della barra **4** nella relativa parte inferiore della barra **3** (figura F).

## ● Regolazione della parte superiore dell'ombrellone

- Regolare la parte superiore dell'ombrellone come mostrato nelle figure G-K.

## ● Pulizia e manutenzione

- Pulire questo prodotto con un panno leggermente inumidito e privo di lanugine.
- Durante l'inverno, conservare il prodotto in un luogo fresco e asciutto: evitare di conservare il prodotto in un locale riscaldato.

## ● Smaltimento

L'imballaggio è composto da materiali ecologici che possono essere smaltiti presso i siti di raccolta locali per il riciclo.

E' possibile informarsi circa le possibilità di smaltimento del prodotto usato presso l'amministrazione comunale o cittadina.



Il prodotto, i suoi accessori e i materiali di imballaggio sono riciclabili e soggetti alla responsabilità estesa del produttore.

Per un migliore trattamento dei rifiuti, smaltirli separatamente seguendo i diversi simboli della raccolta differenziata.

Il logo Triman è valido solamente per la Francia.

## ● **Garanzia**

Il prodotto è stato fabbricato accuratamente secondo severe direttive di qualità ed è stato controllato meticolosamente prima della consegna. In caso di difetti di materiale o fabbricazione l'acquirente può far valere diritti legali nei confronti del venditore. La nostra garanzia sotto riportata non costituisce alcun limite ai diritti legali dell'acquirente.

Questo prodotto è garantito per 3 anni con decorrenza dalla data di acquisto. La garanzia decorre dalla data d'acquisto. Conservare lo scontrino originale in un posto sicuro perché questo documento viene richiesto come prova dell'avvenuto acquisto.

Tutti i danni o difetti presenti già al momento dell'acquisto devono essere comunicati subito dopo l'apertura della confezione.

Se entro 3 anni dalla data di acquisto di questo prodotto si rileva un difetto di materiale o di fabbricazione, noi procederemo, a nostra discrezione, alla riparazione o sostituzione gratuite del prodotto o al rimborso del prezzo di acquisto. Un eventuale intervento in garanzia non prolunga né rinnova il periodo di garanzia stesso. Ciò vale anche per le parti sostituite e riparate.

Questa garanzia decade in caso di danneggiamento oppure uso o manutenzione impropri del prodotto.

La prestazione in garanzia vale per difetti del materiale o di fabbricazione. Questa garanzia non si estende a componenti del prodotto esposti a normale logorio, che possono pertanto essere considerati come componenti soggetti a usura (esempio capacità della batteria, calcificazione, lampade, pneumatici, filtri, spazzole...). La garanzia non si estende altresì a danni che si verificano su componenti delicati (esempio interruttori, batterie, parti realizzate in vetro, schermi, accessori vari) nonché danni derivanti dal trasporto o altri incidenti.

## **Gestione dei casi in garanzia**

Per garantire un rapido disbrigo delle proprie pratiche, seguire le istruzioni seguenti:

Per ogni richiesta si prega di conservare lo scontrino e il codice dell'articolo (IAN 507985\_2507) come prova d'acquisto.

Il numero d'articolo può essere dedotto dalla targhetta, da un'incisione, dal frontespizio delle istruzioni (in basso a sinistra) oppure dall'adesivo applicato sul retro o sul lato inferiore.

In caso di disfunzioni o avarie, contattare innanzitutto i partner di assistenza elencati di seguito telefonicamente oppure via e-mail. Si può inviare il prodotto ritenuto difettoso all'indirizzo del centro di assistenza indicato con spedizione esente da affrancatura, completo del documento di acquisto (scontrino) e della descrizione del difetto, specificando anche quando tale difetto si è verificato.

### **Assistenza**

#### **IT Assistenza Italia**

Tel.: 800781188

E-Mail: [owim@lidl.it](mailto:owim@lidl.it)

#### **CH Assistenza Svizzera**

Tel.: 0800 56 44 33

E-Mail: [owim@lidl.ch](mailto:owim@lidl.ch)

#### **MT Assistenza Malta**

Tel.: 80062230

E-Mail: [owim@lidl.com.mt](mailto:owim@lidl.com.mt)

# **SOMBRILLA CON SOPORTE LATERAL**

## ● **Introducción**

Enhorabuena por la adquisición de su nuevo producto. Ha elegido un producto de alta calidad. Familiarícese con el producto antes de la primera puesta en funcionamiento. Lea detenidamente el siguiente manual de instrucciones y las indicaciones de seguridad. Utilice el producto únicamente como se describe a continuación y para las aplicaciones indicadas. Guarde estas instrucciones en un lugar seguro. En caso de transferir el producto a terceros, entregue también todos los documentos correspondientes.

Puede descargar y ver este y muchos otros manuales en [www.lidl-service.com](http://www.lidl-service.com). Escaneando el código QR accederá directamente a la página web de servicio de Lidl ([www.lidl-service.com](http://www.lidl-service.com)), donde puede abrir su manual de instrucciones introduciendo el número de artículo (IAN) 507985\_2507.

## ● **Uso conforme a lo previsto**

Este producto está previsto únicamente para la protección contra la radiación solar en exteriores y para su uso en el ámbito doméstico. Queda prohibido cualquier otro uso distinto al mencionado anteriormente, así como cualquier modificación en el producto, ya que puede provocar lesiones y/o daños en el producto. El fabricante no se responsabiliza de los daños producidos por un uso distinto al fin previsto. El producto no está previsto para un uso comercial.

## ● **Descripción de las piezas**

- 1 Barra transversal 1
- 2 Barra transversal 2
- 3 Parte inferior del poste
- 4 Parte superior de la sombrilla
- 5 Brazo
- 6 Parte superior del poste
- 7 Tornillo (M8 x 20 mm)
- 8 Arandela (Ø 8 mm)
- 9 Llave de boca
- 10 Llave de hexágono interior
- 11 Tornillo, pequeño
- 12 Tornillo, grande

## ● Datos técnicos

### Dimensiones

Sombrilla	300 x 247 cm
colgante:	(Ø x altura)
Soporte del suelo:	90,5 x 9 cm (largo x ancho)



### Indicaciones de seguridad

**¡LEA LAS INSTRUCCIONES DE MONTAJE ANTES DEL USO! ¡CONSERVE LAS INSTRUCCIONES DE MONTAJE EN UN LUGAR SEGURO!**



### **¡ADVERTENCIA!** **¡PELIGRO DE MUERTE Y DE**

### **ACCIDENTE PARA NIÑOS Y BEBÉS!**

Nunca deje que los niños jueguen solos con el material de embalaje y el producto. El material de embalaje representa un peligro para la vida por ahogamiento y estrangulación. Los niños subestiman a menudo los riesgos. Mantenga siempre el producto fuera del alcance de los niños. El producto no es un juguete.

**⚠ ¡CUIDADO! ¡PELIGRO DE LESIONES!** Asegúrese de que todas las partes estén intactas y montadas correctamente. Existe peligro de lesiones por montaje incorrecto. Las partes dañadas pueden afectar a la seguridad y funcionalidad del producto.

**⚠ ¡CUIDADO!** No deje a los niños sin supervisión. El producto no es ninguna estructura para escalar ni ningún juguete. Asegúrese de que nadie escale o se apoye en el producto, en especial niños. El producto podría perder su punto de equilibrio y volcar. Esto puede provocar lesiones y/o daños.

**⚠ ¡CUIDADO! ¡EXISTE RIESGO DE VUELCO!**

Asegúrese de que el producto se encuentra sobre una superficie firme y estable en equilibrio. La sombrilla colgante debe usarse siempre junto con 4 adoquines de un tamaño de 50 x 50 x 5 cm y un peso total mínimo de 90 kg (no incluidos en el volumen de suministro). De lo contrario, la sombrilla colgante podría volcar y provocar lesiones y daños materiales.

- Nunca mueva la sombrilla colgante si está abierta. Cierre siempre primero la parte superior de la sombrilla y retraiga el brazo por completo (figuras I, J). De lo contrario, la carga del producto podría provocar un desequilibrio y hacer volcar el producto. Riesgo de lesiones y/o daños en el producto.

**⚠ ¡CUIDADO! ¡PELIGRO DE INCENDIO!**

- Nunca coloque el producto cerca de radiadores o llamas abiertas.
- Asegúrese de que el producto se encuentra sobre una superficie firme y nivelada.

- Asegúrese antes del uso de que el producto esté estable!

**⚠ ¡CUIDADO! ¡PELIGRO DE LESIONES!** Antes de abrir y cerrar el producto, cerciórese de que no haya ninguna persona en las inmediaciones.

**⚠ ¡CUIDADO! ¡PELIGRO DE APLASTAMIENTO!** Tenga cuidado con los dedos al abrir y cerrar el producto. ¡Si se descuida, puede pillarse los dedos!

- Asegúrese de que el poste superior con los accesorios esté bien conectado con la parte inferior del poste en el soporte del suelo (figura F). El uso de la sombrilla colgante no será seguro mientras no se realice este paso.

-  Cierre la sombrilla colgante si hay indicios de aumento de la velocidad del viento o si se aproximan fuertes lluvias.

- Nunca utilice el producto para protegerse del mal tiempo.
- Nunca deje una sombrilla colgante abierta sin supervisión. Pueden producirse daños en caso de viento fuerte repentino.

- Cierre la sombrilla colgante en caso de viento, nieve o lluvia.
- Nunca cuelgue ningún objeto (p. ej., ropa) en el producto.

## ● **Montaje**

**Nota:** Para el montaje, necesita un área de trabajo de al menos 16 m<sup>2</sup> de superficie y 4 m de diámetro.

**Nota:** Siempre que sea posible, deje que una segunda persona le ayude en el montaje.

## ● **Montar el soporte del suelo**

- Fije la barra transversal 2 [2] a la parte superior de la barra transversal 1 [1] (figura A).
- Atornille la parte inferior del poste [3] en las barras transversales montadas. Utilice una llave de tuercas para apretar bien los tornillos [7] con las arandelas [8] (figura B).
- Coloque los adoquines (no incluidos en el volumen de suministro) uniformemente sobre las barras transversales montadas (figura C).
- Fije la parte superior de la sombrilla [4] (figura D).

**Nota:** Mantenga a mano 4 adoquines de un tamaño de 50 x 50 x 5 cm y un peso total mínimo de 90 kg para el soporte del suelo.

- Monte el brazo [5] (figura E).
- Inserte la parte superior del poste [4] en la parte inferior del poste [3] (figura F).

## ● **Ajuste de la parte superior de la sombrilla**

- Ajuste la parte superior de la sombrilla como se ilustra en las figuras G-K.

## ● **Limpieza y cuidado**

- Limpie este producto con un paño ligeramente humedecido y sin pelusas.
- Guarde el producto en invierno en un lugar fresco y seco. Evite almacenar el producto en una habitación con calefacción.

## ● **Eliminación**

El embalaje está compuesto por materiales no contaminantes que pueden ser desechados en el centro de reciclaje local.

Para obtener información sobre las posibilidades de desecho del producto al final de su vida útil, acuda a la administración de su comunidad o ciudad.



El producto, incluidos los accesorios, y el material de embalaje son reciclables y están sujetos a la responsabilidad extendida del fabricante. Deséchelos por separado siguiendo la información ilustrada de recogida selectiva para un mejor tratamiento de los residuos.

El logotipo Triman se aplica solo para Francia.

## ● **Garantía**

El producto ha sido fabricado según normas de calidad exigentes y ha sido probado minuciosamente antes de la entrega. En caso de fallos de material o de fabricación, dispone de derechos legales frente al vendedor del producto. Nuestra garantía mencionada a continuación no restringe sus derechos legales de ningún modo.

La garantía para este producto es de 3 años a partir de la fecha de compra. La garantía empieza el día de la fecha de compra. Conserve el justificante de compra original en un lugar seguro, ya que este documento es necesario para demostrar la compra.

Todos los daños o defectos ya presente en el momento de la compra deben informarse inmediatamente tras desembalar el producto.

Si el producto presenta defectos de material o fabricación en los 3 años a partir de la fecha de compra, lo repararemos o sustituiremos, según nuestra elección, gratuitamente para usted. El período de garantía no se extiende por una reclamación de garantía aprobada. Esto también es aplicable a las piezas sustituidas y reparadas.

La garantía pierde su validez si el producto se daña o se utiliza o mantiene de forma inadecuada.

La garantía cubre defectos de material y fabricación. Esta garantía no cubre las piezas del producto sujetas a un uso y desgaste normal y, por lo tanto, consideradas piezas de desgaste (por ej. pilas, baterías, mangueras, cartuchos de tinta) ni los daños a las piezas frágiles, por ej. interruptores o piezas de cristal.

### **Tramitación de la garantía**

Para garantizar una rápida tramitación de su consulta, tenga en cuenta las siguientes indicaciones:

Para realizar cualquier consulta, tenga a mano el recibo y el número de artículo (IAN 507985\_2507) como justificante de compra.

Encontrará el número de artículo en una inscripción de la placa identificativa, en la portada de las instrucciones (abajo a la izquierda) o en una pegatina en la parte posterior o inferior.

Si el producto fallase o presentase algún defecto, póngase primero en contacto con el departamento de asistencia indicado, ya sea por teléfono o correo electrónico.

Puede enviarnos el producto defectuoso libre de franqueo adjuntando el recibo de compra (tícket de compra) e indicando dónde está y cuándo ha ocurrido el fallo a la dirección de asistencia que le indicamos.

### **Asistencia**

#### **ES Asistencia en España**

Tel.: 900984989

E-Mail: [owim@lidl.es](mailto:owim@lidl.es)

# **GUARDA-SOL**

## **● Introdução**

Damos-lhe os parabéns pela aquisição do seu novo produto. Acabou de adquirir um produto de grande qualidade. Familiarize-se com o aparelho antes da primeira colocação em funcionamento. Para tal, leia atentamente este manual de instruções e as indicações de segurança. Utilize o produto apenas como descrito e para as áreas de aplicação indicadas. Armazene este manual em um lugar seguro. Se entregar este produto a terceiros, entregue também todos os documentos.

Pode descarregar e visualizar este e muitos outros manuais em [www.lidl-service.com](http://www.lidl-service.com). Ao digitalizar o código QR, será direcionado diretamente para o site de assistência da Lidl ([www.lidl-service.com](http://www.lidl-service.com)), onde poderá abrir o manual de instruções introduzindo o número do artigo (IAN) 507985\_2507.

## **● Utilização prevista**

Este produto destina-se apenas à proteção solar no exterior e apenas para utilização residencial. Qualquer utilização diferente da mencionada, bem como qualquer modificação do produto, são proibidas e podem resultar em ferimentos e/ou danos no produto. O fabricante não é responsável pelos danos que resultam de uma utilização indevida e não prevista. O produto não é adequado para o uso industrial.

## **● Descrição das peças**

- 1 Barra transversal 1
- 2 Barra transversal 2
- 3 Barra de suporte inferior
- 4 Parte superior do guarda-sol
- 5 Braço
- 6 Barra de suporte superior
- 7 Parafuso (M8 x 20 mm)
- 8 Anilha (Ø 8 mm)
- 9 Chave de bocas
- 10 Chave sextavada
- 11 Parafuso, pequeno
- 12 Parafuso, grande

## ● Dados técnicos

### Dimensões

Guarda-sol	300 x 247 cm
suspensão:	(Ø x A)
Suporte de	90,5 x 9 cm
chão:	(C x L)



### Instruções de segurança

ANTES DA UTILIZAÇÃO, LEIA AS INSTRUÇÕES DE MONTAGEM! GUARDE AS INSTRUÇÕES DE MONTAGEM NUM LUGAR SEGURO!



### **AVISO! PERIGO DE MORTE E DE ACIDENTE**

#### **PARA BEBÉS E CRIANÇAS!**

Não deixe crianças sozinhas com os materiais da embalagem e com o produto. Os materiais da embalagem representam perigo de vida devido a asfixia e estrangulamento. As crianças subestimam frequentemente os riscos. Mantenha sempre o produto fora do alcance das crianças. O produto não é um brinquedo.

**⚠ CUIDADO! RISCO DE FERIMENTOS!** Certifique-se de que todas as peças não apresentam danos e estão corretamente montadas. A montagem incorreta pode provocar ferimentos. As peças danificadas podem prejudicar a segurança e a funcionalidade.

**⚠ CUIDADO!** Não deixe as crianças sem vigilância. O produto não é um equipamento para escalar ou um brinquedo. Certifique-se de que ninguém sobe para o produto ou se apoia no mesmo, especialmente crianças. O produto pode ficar instável e tombar. Isso pode provocar ferimentos e/ou danos.

**⚠ CUIDADO! EXISTE O PERIGO DE TOMBAMENTO!** Certifique-se de que o produto é colocado sobre uma superfície firme e estável. O guarda-sol suspenso deve ser sempre utilizado em conjunto com 4 blocos de betão com um tamanho de 50 x 50 x 5 cm e um peso total mínimo de 90 kg (não incluídos). Caso contrário, o guarda-sol suspenso pode

tombar e provocar ferimentos e danos materiais.

- Nunca mova o guarda-sol suspenso enquanto estiver aberto. Feche sempre primeiro a parte superior do guarda-sol completamente e recolha o braço totalmente para dentro (imagem I, J). Caso contrário, a carga do produto pode ficar instável e o produto pode tombar. Risco de ferimentos e/ou danos no produto.

**⚠ CUIDADO! PERIGO DE INCÊNDIO!** Nunca coloque o produto perto de chamas desprotegidas e/ou radiadores.

- Certifique-se de que este produto é colocado sobre uma superfície firme e nivelada.
- Antes da utilização, certifique-se de que o produto está estável!

**⚠ CUIDADO! RISCO DE FERIMENTOS!** Antes de abrir e fechar o produto, certifique-se de que não se encontram pessoas nas imediações.

**⚠ CUIDADO! PERIGO DE ESMAGAMENTO!** Ao abrir e fechar o produto, tenha cuidado com os dedos. Se for descuidado, pode magoar os seus dedos por entalamento!

- Certifique-se de que a barra superior com os acessórios está bem fixa na barra de suporte inferior no suporte de chão (imagem F). Até que isso seja feito, a utilização do guarda-sol suspenso não é segura.

-  Feche o guarda-sol suspenso perante sinais de aumento da velocidade do vento ou quando se aproximam chuvas fortes.

- Nunca utilize o produto para proteger contra intempéries.
- Nunca deixe um guarda-sol suspenso aberto sem vigilância. Os ventos fortes inesperados podem provocar danos.
- Feche o guarda-sol suspenso em caso de vento, neve ou chuva.
- Não pendure quaisquer objetos (por ex. roupa) no produto.

## ● Montagem

**Nota:** Para a montagem, necessita de uma área de trabalho com uma superfície de 16 m<sup>2</sup> no mínimo e 4 m de diâmetro.

**Nota:** Se possível, peça a ajuda de uma segunda pessoa para a montagem.

## ● Montar o suporte de chão

- Coloque a barra transversal 2 [2] por cima da barra transversal 1 [1] (imagem A).
- Aperte a barra de suporte inferior [3] nas barras transversais montadas. Utilize uma chave de fendas para apertar os parafusos [7] com as anilhas [8] (imagem B).
- Coloque os blocos de betão (não incluídos) uniformemente sobre as barras transversais montadas (imagem C).
- Fixe a parte superior do guarda-sol [4] (imagem D).  
**Nota:** Mantenha acessíveis 4 blocos de betão com um tamanho de 50 x 50 x 5 cm e um peso total mínimo de 90 kg para o suporte de chão.
- Monte o braço [5] (imagem E).
- Insira a barra de suporte superior [4] na barra de suporte inferior [3] (imagem F).

## ● Ajustar a parte superior do guarda-sol

- Ajuste a parte superior do guarda-sol, conforme indicado nas imagens G-K.

## ● Limpeza e manutenção

- Para a limpeza deste produto, utilize um pano ligeiramente humedecido que não se desfie.
- No inverno, mantenha o produto num local fresco e seco - evite armazenar o produto num espaço aquecido.

## ● Eliminação

A embalagem é feita de materiais não poluentes que podem ser eliminados nos contentores de reciclagem locais.

As possibilidades de reciclagem dos artigos utilizados poderão ser averiguadas no seu Município ou Câmara Municipal.



O produto, incluindo os acessórios e materiais de embalagem, são recicláveis e estão sujeitos a uma responsabilidade alargada do fabricante.

Elimine-os separadamente, seguindo as informações-tri (informações de triagem) ilustradas, para um melhor tratamento dos resíduos.

O logotipo Triman somente vale para a França.

## ● **Garantia**

O produto foi fabricado de acordo com diretrizes de qualidade rigorosas e cuidadosamente testado antes da entrega. Em caso de defeitos materiais ou de fabrico, tem direitos legais contra o vendedor do produto. Os seus direitos legais não são limitados de forma alguma pela nossa garantia abaixo apresentada.

A garantia para este produto é de 3 anos a partir da data de compra. O período de garantia começa na data da compra. Guarde o recibo de compra original num local seguro, pois este documento é exigido como prova de compra.

Quaisquer danos ou defeitos já presentes no momento da compra devem ser comunicados imediatamente após a desembalagem do produto.

No caso de o produto apresentar um defeito de material ou de fabrico dentro de 3 anos a partir da data de compra, repará-lo-emos ou substituí-lo-emos gratuitamente, à nossa critério. O período de garantia não pode ser prolongado por uma reclamação de garantia concedida. Isto também se aplica às peças substituídas e reparadas.

Esta garantia é nula se o produto tiver sido danificado ou utilizado ou mantido de forma inadequada.

A garantia cobre defeitos de material e de fabrico. Esta garantia não cobre peças do produto sujeitas a desgaste normal e, portanto, consideradas peças consumíveis (por ex., baterias, baterias recarregáveis, mangueiras, cartuchos de tinta), nem cobre danos em peças frágeis, por ex., interruptores ou peças feitas em vidro.

Com a troca do aparelho, de acordo com DL 67/2003, o tempo de garantia se inicia novamente.

## **Procedimento no caso de ativação da garantia**

De forma a garantir um rápido processamento do seu pedido, solicitamos as seguintes indicações:

Para qualquer questão, guarde o talão de compra e o número de artigo (IAN 507985\_2507) como comprovativo da mesma.

Podes ver o número do artigo na placa de identificação, gravura, na folha título do manual (em baixo esquerda) ou no adesivo na lado de baixo ou de trás.

Caso erros de função ou outras falhas ocorram, entre em contato primeiramente com o seguinte departamento de serviço por telefone ou e-mail.

Um produto identificado como falho, pode ser enviado gratuitamente para o endereço de serviço anexando o comprovativo de compra (nota) e a indicação da falha e quando ela ocorreu.

## **Assistência Técnica**

### **PT Serviço Portugal**

Tel.: 800849000

E-Mail: [owim@lidl.pt](mailto:owim@lidl.pt)

**OWIM GmbH & Co. KG**

Stiftsbergstraße 1  
74167 Neckarsulm  
GERMANY

Model No.: HG12788

Version: 12/2025



IAN 507985\_2507

