

CORDLESS STEAM IRON SDBK 2400 E1

GB CY
CORDLESS STEAM IRON
Operation and safety notes

HU
VEZETÉK NÉLKÜLI GŐZÖLŐS VASALÓ
Kezelési és biztonsági utalások

SI
BREŽIČNI PARNI LIKALNIK
Navodila za upravljanje in varnostna opozorila

CZ
BEZDRÁTOVÁ NAPAŘOVACÍ ŽEHLIČKA
Pokyny pro obsluhu a bezpečnostní pokyny

SK
BEZKÁBLOVÁ NAPAŘOVACIA ŽEHLIČKA
Pokyny pre obsluhu a bezpečnostné pokyny

HR
BEŽIČNO GLAČALO NA PARU
Upute za posluživanje i za Vašu sigurnost

RS
BEŽIČNA PEGLA NA PARU
Napomene o upotrebi i bezbednosti

RO
FIER DE CĂLCAT CU ABUR FĂRĂ FIR
Instrucțiuni de utilizare și de siguranță

BG
БЕЗЖИЧНА ПАРНА ЮТИЯ
Инструкции за обслужване и безопасност

GR CY
ΑΤΜΟΣΙΔΕΡΟ
Υποδείξεις χειρισμού και ασφαλείας

OWIM GmbH & Co. KG

Stiftsbergstraße 1
74167 Neckarsulm
GERMANY

Model No.: HG13637A/HG13637B

Version: 11/2025

GB/CY	Operation and safety notes	Page	5
HU	Kezelési és biztonsági utalások	Oldal	16
SI	Navodila za upravljanje in varnostna opozorila	Stran	27
CZ	Pokyny pro obsluhu a bezpečnostní pokyny	Strana	38
SK	Pokyny pre obsluhu a bezpečnostné pokyny	Strana	49
HR	Upute za posluživanje i za Vašu sigurnost	Stranica	60
RS	Napomene o upotrebi i bezbednosti	Strana	71
RO	Instrucțiuni de utilizare și de siguranță	Pagina	83
BG	Инструкции за обслужване и безопасност	Страница	94
GR/CY	Υποδείξεις χειρισμού και ασφαλείας	Σελίδα	107

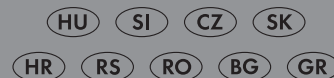

IAN 496870_2504

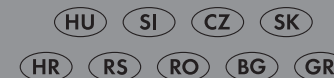

IAN 496870_2504

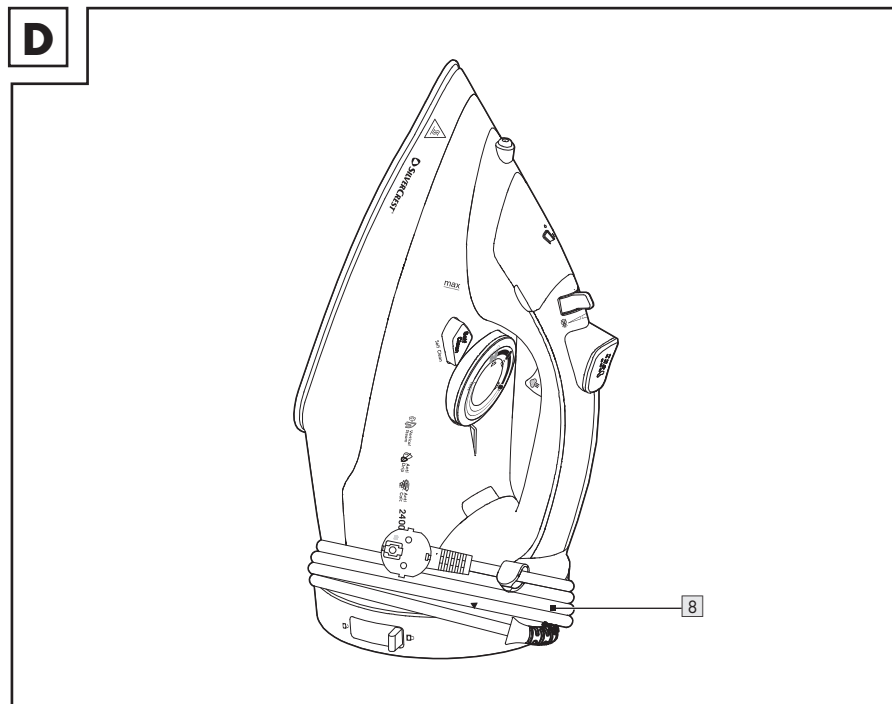
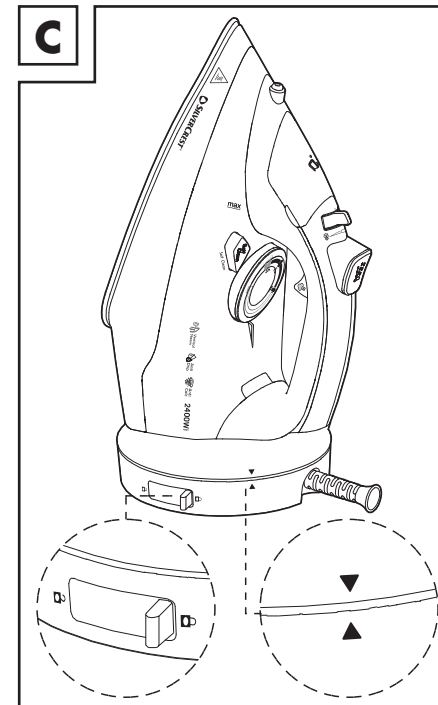
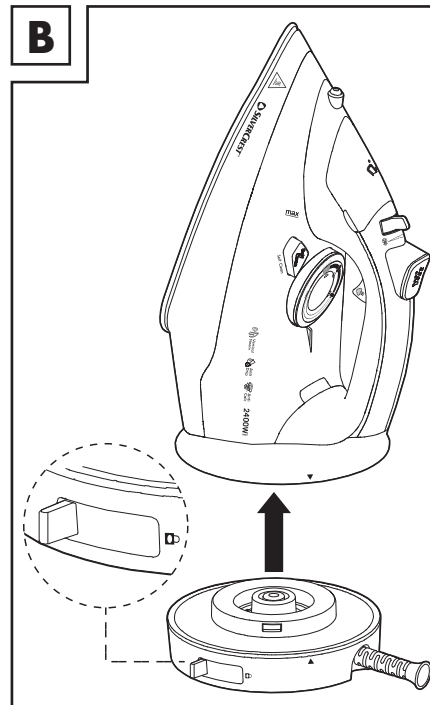
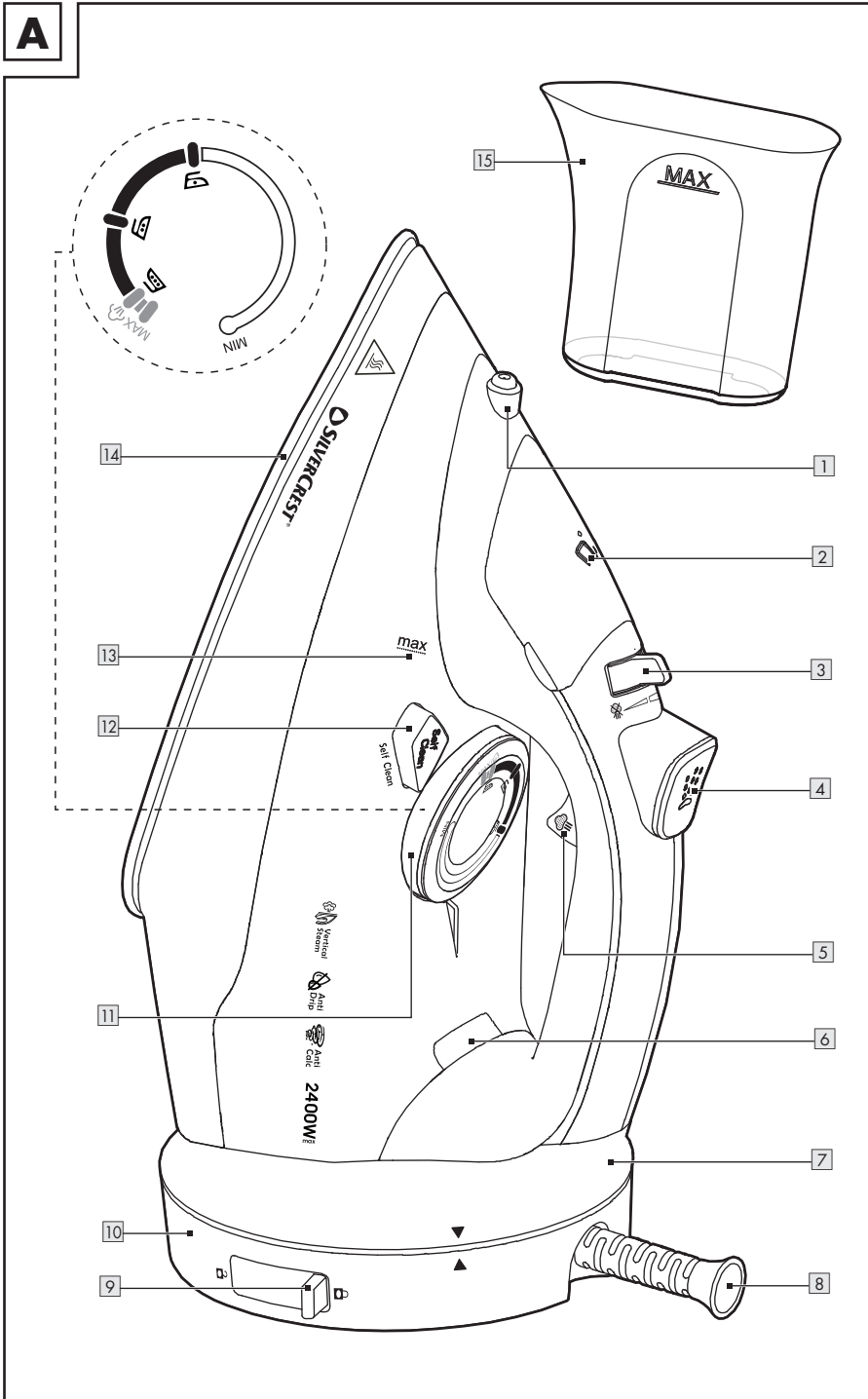













Warnings and symbols used	Page	6
Introduction	Page	7
Intended use	Page	7
Scope of delivery	Page	7
Description of parts	Page	7
Technical data	Page	7
Safety instructions	Page	7
Burn hazards	Page	10
Before first use	Page	10
Operation	Page	10
Setting the temperature	Page	10
Switching the product on/off	Page	11
Ironing	Page	11
Filling the water tank	Page	12
Ending ironing	Page	12
Additional product features	Page	13
Anti-drip system 	Page	13
Anti-lime filter 	Page	13
Cleaning and care	Page	13
Self-cleaning function	Page	13
Storage	Page	13
Disposal	Page	14
Warranty	Page	14
Warranty claim procedure	Page	14
Service	Page	15

Warnings and symbols used

The following warnings are used in the user manual, short manual and on the packaging:

 <p>DANGER! This symbol in combination with “Danger” marks a high-risk hazard that if not prevented could result in death or serious injury.</p>	 Alternating current/voltage
	Hz Hertz (supply frequency)
	W Watts
 <p>WARNING! This symbol in combination with “Warning” marks a medium-risk hazard that if not prevented could result in death or serious injury.</p>	 NOTE: This symbol in combination with “Note” provides additional useful information.
	 Use the product in dry indoor spaces only.
 <p>CAUTION! This symbol in combination with the signal word “Caution” marks a low-risk hazard that if not prevented could result in minor or moderate injury.</p>	 Danger – Risk of electric shock!
	 CAUTION Hot surface! This symbol indicates a hot surface.
 <p>ATTENTION! This symbol with the signal word “Attention” indicates a possible property damage.</p>	 Safety information Instructions for use
 The water tank is leak-proof.	CE CE mark indicates conformity with relevant EU directives applicable for this product.

CORDLESS STEAM IRON

● **Introduction**

We congratulate you on the purchase of your new product. You have chosen a high quality product. The instructions for use are part of the product. They contain important information concerning safety, use and disposal. Before using the product, please familiarise yourself with all of the safety information and instructions for use. Only use the product as described and for the specified applications. If you pass the product on to anyone else, please ensure that you also pass on all the documentation with it.

You can download and view this and numerous other manuals at www.lidl-service.com. By scanning this QR code, you will be taken straight to the Lidl service website (www.lidl-service.com) where you can open your instruction manual by entering the article number (IAN) 496870_2504.



● **Intended use**

This product is designed for ironing clothing. Do not use it for any other purpose.

This product is only intended for private household use, not for commercial purposes.

The manufacturer accepts no liability for damages caused by improper use.

● **Scope of delivery**

After unpacking the product, check if the delivery is complete and if all parts are in good condition. Remove all packaging materials before use.

- 1 × Cordless steam iron
- 1 × Stand base
- 1 × Measuring cup
- 1 × User manual

● **Description of parts**

- 1 Water nozzle
- 2 Fill opening (water tank)
- 3 Steam control
- 4 Spray button
- 5 Steam burst button
- 6 Temperature control lamp (heating)
- 7 Base
- 8 Mains cord (with anti-kink protection and cable clip) and mains plug
- 9 Stand base lock
- 10 Stand base
- 11 Temperature control
- 12 Self-cleaning button
- 13 **max** mark (max. water fill level 320 ml)
- 14 Soleplate
- 15 Measuring cup (max. water fill level 320 ml)

● **Technical data**

Input voltage:	220-240 V~, 50-60 Hz
Power consumption:	2,000-2,400 W
Power consumption in off-mode:	0.0 W
Protection class:	I



Safety instructions

BEFORE USING THE PRODUCT, FAMILIARISE YOURSELF WITH ALL OF THE SAFETY INFORMATION AND INSTRUCTIONS FOR USE! WHEN PASSING THIS PRODUCT ON TO OTHERS, ALSO INCLUDE ALL THE DOCUMENTS!

In the case of damage resulting from non-compliance with these operating instructions

the warranty claim becomes invalid! No liability is accepted for consequential damage! In the case of material damage or personal injury caused by incorrect handling or non-compliance with the safety instructions, no liability is accepted!

⚠ WARNING! RISK OF LOSS OF LIFE OR ACCIDENT TO INFANTS AND CHILDREN!

Never leave children unsupervised with the packaging material. The packaging material represents a danger of suffocation. Children frequently underestimate the dangers. Always keep children away from the packaging material.

⚠ DANGER! Risk of electric shock! Never attempt to repair the product yourself. In case of malfunction, repairs are to be conducted by qualified personnel only.

⚠ WARNING! Risk of electric shock! Do not immerse the product's electrical components in water or other liquids. Never hold the product under running water.

⚠ CAUTION! Risk of electric shock! Never use a damaged product. Disconnect the product from the mains supply and contact your retailer if it is damaged.

⚠ WARNING! Risk of injury! Switch the product off and disconnect it from the mains supply before cleaning work and when not in use.

⚠ WARNING! Misuse may lead to injury. Use this product solely in accordance with these instructions. Do not attempt to modify the product in any way.

- This product can be used by children aged from 8 years and above and persons with reduced physical, sensory or mental capabilities, or lack of experience and knowledge if they have been given supervision or instruction concerning use of the product in a safe way and understand the hazards involved.
- Children shall not play with the product.
- Cleaning and user maintenance shall not be made by children without supervision.

- The product must not be left unattended while it is connected to the supply mains.
- The plug must be removed from the socket-outlet before the water reservoir is filled with water.
- The product must be used and rested on a flat, stable surface.
- When placing the product on its stand, ensure that the surface on which the stand is placed is stable.
- The product is not to be used if it has been dropped, if there are visible signs of damage or if it is leaking.
- The product must only be used with the stand provided.
- Ensure the rated voltage shown on the rating label corresponds with the voltage of the mains supply.
- The product demands increased energy consumption. Do not connect any other devices (e.g. heaters, air conditioners, etc.) to the same circuit.
- The use of extension cords is not recommended. If the use of an extension cord is necessary, it must be designed for a current flow of at least 10 A. Lay cords in such a way that they may not be tripped over or otherwise damaged.
- Do not operate any product with a damaged mains cord or plug, when the product malfunctions or has been damaged in any manner.
- Only use the product in dry indoor rooms.
- Do not operate the product with wet hands or while standing on a wet floor. Do not touch the mains plug with wet hands.
- Protect the product against heat. Do not place the product close to open flames or heat sources such as stoves or heating appliances.
- Regularly check the mains plug and the supply cord for damages. If the supply cord is damaged, it must be replaced by the manufacturer, its service agent or similarly qualified persons in order to avoid a hazard.
- Protect the mains cord against damages. Do not let it hang

over sharp edges, do not squeeze or bend it. Keep the mains cord away from hot surfaces and open flames and ensure that nobody can pull on or trip over it unintentionally.

- Stop using the product if the anti-kink protection on the mains cord is damaged!
- Do not pull the mains plug out of the electrical outlet by the mains cord. Do not wrap the mains cord around the product.
- Protect the product, its mains cord and mains plug against dust, direct sunlight, dripping and splashing water.
- Always turn off the product before disconnecting it from the mains supply.
- Keep the product at least 50 cm away from any objects (curtains, walls, etc.).
- Refer to the "Cleaning and care" chapter for instructions on how to clean the product.
- Store the product in a cool, dry place, protected from moisture and out of the reach of children.

● Burn hazards

- Only touch the product on the handle when it is heated up.



- Steam is very hot. Never put your hands in front of the steam jet.
- Never touch the soleplate in operation or while heated up (e.g. to test the temperature).
- Keep the iron and its cord out of reach of children less than 8 years of age when it is energized or cooling down.

● **Before first use**



- ① **NOTE:** The product may give off some vapours or odours during first use. These are production or transport residue that will quickly subside. There may also be quiet noises such as clicking or crackling. These will also quickly subside once the plastic parts have finally adjusted to the operating conditions.
- Remove the packaging. Check if all parts are complete.
- To remove any production or transport residue, iron a simple scrap of fabric (e.g. a cloth or rag) before first use.

● **Operation**

● **Setting the temperature**

- The pointer behind the temperature control  shows the current temperature setting.
- Turn the temperature control  clockwise from the lowest setting **MIN** to the desired temperature level.
- The temperature control  is divided into 3 ranges. They are general recommendations for different types of fabric:

Symbol	Setting
	Low temperature For synthetic fabrics (e.g. nylon)

Symbol	Setting
	Medium temperature For sensitive fabrics (e.g. silk or wool)
	High temperature For tough fabrics (e.g. cotton or linen) and steam ironing
	Highest temperature For steam ironing

● Switching the product on/off

- ① **NOTE:** During operation, the temperature control lamp (heating) **6** goes on and off from time to time. This indicates that the product is reheating to maintain the set temperature.
- Switching the product on (leaving off-mode): Connect the mains plug **8** to a suitable mains outlet. The temperature control lamp (heating) **6** lights up.
 - Switching the product off (entering off-mode): Disconnect the mains plug **8** from the mains outlet. The temperature control lamp (heating) **6** goes off

● Ironing

⚠ ATTENTION!

- Before ironing, check the ironing instructions on the fabric or article of clothing. They are usually included on a sewn-on tag.
- Operate the product on an even and solid surface.

① NOTES:

- The product can be operated cordless. This makes the product a little lighter. The mains cord **8** is no longer in the way during ironing.
 - As soon as the product is placed on the stand base **10**, the soleplate **14** is heating up. The temperature control lamp **6** lights up until the set temperature is reached.
- Turn the temperature control **11** counter-clockwise all the way to **MIN**.
 - Connect the mains plug **8** with an appropriate mains outlet.

- Make sure the mains cord **8** is laid out safely.
- Set the temperature control **11** to the desired temperature.

Temperature control lamp 6	
On	Product has not yet reached the set temperature and is still heating up.
Off	The set temperature has been reached.

- Once the set temperature has been reached, you can begin ironing.

Cordless ironing

① NOTES:

- The arrows on the product ▼ and on the stand base ▲ **10** must be aligned.
 - The product is only firmly locked to the stand base **10** when the arrows on the product ▼ and on the stand base ▲ are aligned.
- Place the product on the stand base **10**.
 - Wait until the temperature control lamp **6** goes out.
 - The arrows ▼ and ▲ are aligned when the product is closed (Fig. C). Slide the stand base lock **9** to **2** and lift the product upwards.
 - Start ironing.
 - To heat up the product again, place it on the stand base **10**.

Ironing with mains cord

- ① **NOTE:** If you want to iron with many steam bursts in quick succession, ironing with the mains cord **8** is recommended. Otherwise the temperature of the soleplate **14** may fall below the set temperature faster than normal as a result of too many steam bursts.

- Place the product on the stand base **10**. Make sure ▼ and ▲ are aligned (Fig. C).
- Wait until the temperature control lamp **6** goes out.
- Once the set temperature has been reached, you can start ironing.

● Filling the water tank

⚠ **DANGER! Risk of electric shock!**

Always disconnect the mains plug **[8]** from the mains outlet before filling the water tank.

⚠ **ATTENTION!**

- Fill the water tank with tap water or distilled water without any additives. If your tap water is hard, use distilled water. Where the water is moderately hard, mix distilled water and tap water at a ratio of 1:1.
- Use the measuring cup **[15]** to fill water into the water tank.

ⓘ **NOTES:**

- The water tank has a filling capacity of approximately 320 ml.
- The **max** mark **[13]** that marks the maximum filling capacity applies when the product is set up vertically on the stand base **[10]**.

1. Tip the product forward at approximately 45°.
2. Open the lid of the fill opening **[2]**.
3. Carefully pour water into the water tank. Do not exceed the **max** mark **[13]**.
4. Close the lid of the fill opening **[2]**.

Spray function

- You can spray the fabric in front of the soleplate **[14]** with water as required. To do so, press the spray button **[4]**.





Steam burst



ⓘ **NOTES:**





- **Vertical Steam**  You can also use the steam burst in a vertical position.
- The higher the set temperature, the stronger the steam burst.
- You can steam the fabric through the soleplate **[14]** as required. To do so, press the steam burst button **[5]**.

Steam ironing

ⓘ **NOTE:** Continuous steam ironing is only possible when the iron is held horizontally. If you hold the iron vertically or set it down, this interrupts steam operation.

- You can also set the iron to continuously give off steam.
- The temperature control **[11]** must be set to the highest level  or the range  to produce enough steam (see "Setting the temperature").
- It is not possible to generate steam when the temperature control **[11]** is set to  or .
- The steam control **[3]** has 3 positions:

		
No steam	Medium steam	Maximum steam

Symbol	Amount of steam
	Medium Steam
	Medium Steam
	Medium steam
	Maximum steam

● Ending ironing

1. Turn the temperature control **[11]** counter-clockwise all the way to **MIN**.
2. Set down the product with the stand base **[10]** on an even, stable surface.
3. Disconnect the mains plug **[8]** from the mains outlet.
4. Let the product cool (this takes approximately 15 minutes). Do not leave the product unattended while it is still hot.

5. To prevent limescale build-up, empty the water tank after each use. To do so, open the lid of the fill opening [2]. Empty the water tank via the fill opening by holding the iron upside down over a sink.

● **Additional product features**

● **Anti-drip system**

- The product features an anti-drip system. This prevents water from exiting from the soleplate [14] as long as the temperature is too low to produce steam. This feature prevents water stains on your clothing.

● **Anti-lime filter**

- The product features an anti-lime filter. This is a permanent water filter. It is not in need of replacement or maintenance.
- To maintain the filter's functionality, only fill the water tank with tap water or distilled water.
- Do not use any additives. They may damage the water filter.

● **Cleaning and care**

⚠ DANGER! Risk of electric shock!
Always disconnect the plug [8] from the mains outlet before cleaning the product.

⚠ WARNING!

- Do not immerse the product's electrical components in water or other liquids. Never hold the product under running water.
- Do not let any water or other liquids enter the product interior.

⚠ ATTENTION! Do not use any abrasive, aggressive cleaners or hard brushes to clean the product.

- Wipe down the product with a slightly damp cloth.
- Clean the soleplate [14] using a damp cloth and a mild, non-scouring detergent.
- Let all parts dry completely after cleaning.

● **Self-cleaning function**

⚠ DANGER! Risk of electric shock!
Always unplug the mains plug [8] before filling the water tank.

ⓘ NOTES:

- Check the hardness of your household's water with your local water supplier.
 - The product features a self-cleaning function to remove filth and limescale build-up in the steam channels
 - Use the self-cleaning function at least twice per month.
 - If you use tap water: Use the self-cleaning function after every use.
1. Never fill the water tank past the **max** mark [13]. To do so, open the lid of the fill opening [2].
 2. Place the product on the stand base [10]. Make sure ▼ and ▲ are aligned (Fig. C).
 3. Turn the temperature control [11] counter-clockwise all the way to **MIN**.
 4. Plug the mains plug [8] into an appropriate mains outlet.
 5. Set the temperature control [11] to the highest temperature (turn clockwise all the way).
 6. Set the steam control [3] to maximum steam power.
 7. Wait for the product to heat up and the temperature control lamp [6] to go off.
 8. Hold the product horizontally over a sink.
 9. Press and hold the self-cleaning button [12] until no more steam or boiling, soiled water exits the product.
 10. Empty the water tank of any residual water via the fill opening [2].

● **Storage**

- Place the product on the stand base [10]. Make sure ▼ and ▲ are aligned (Fig. C)
- Store the product in the original packaging when it is not in use.
- Store the product at a dry location out of the reach of children.
- Store the product with the water tank empty only.

- Make sure the mains cord **8** is rolled up evenly and without kinks around the base **7** (Fig. D).

● **Disposal**

The packaging is made entirely of recyclable materials, which you may dispose of at local recycling facilities.



Observe the marking of the packaging materials for waste separation, which are marked with abbreviations (a) and numbers (b) with following meaning: 1-7: plastics/20-22: paper and fibreboard/80-98: composite materials.

Product:



Contact your local refuse disposal authority for more details of how to dispose of your worn-out product.



To help protect the environment, please dispose of the product properly when it has reached the end of its useful life and not in the household waste. Information on collection points and their opening hours can be obtained from your local authority.

● **Warranty**

The product has been manufactured to strict quality guidelines and meticulously examined before delivery. In the event of material or manufacturing defects you have legal rights against the retailer of this product. Your legal rights are not limited in any way by our warranty detailed below.

The warranty for this product is 3 years from the date of purchase. The warranty period begins on the date of purchase. Keep the original sales receipt in a safe location as this document is required as proof of purchase.

Any damage or defects already present at the time of purchase must be reported without delay after unpacking the product.

Should the product show any fault in materials or manufacture within 3 years from the date of purchase, we will repair or replace it – at our choice – free of charge to you. The warranty period is not extended as a result of a claim being granted. This also applies to replaced and repaired parts.

This warranty becomes void if the product has been damaged, or used or maintained improperly.

The warranty covers material or manufacturing defects. This warranty does not cover product parts subject to normal wear and tear, thus considered consumables (e.g. batteries, rechargeable batteries, tubes, cartridges), nor damage to fragile parts, e.g. switches or glass parts.

● **Warranty claim procedure**

To ensure quick processing of your case, please observe the following instructions:

Please have the till receipt and the item number (IAN 496870_2504) available as proof of purchase.

You will find the item number on the rating plate, an engraving, on the front page of the instructions for use (bottom left), or as a sticker on the rear or bottom of the product.

If functional or other defects occur, please contact the service department listed either by telephone or by e-mail.

You can return a defective product to us free of charge to the service address that will be provided to you. Ensure that you enclose the proof of purchase (till receipt) and information about what the defect is and when it occurred.

● Service

Service Great Britain

Tel.: 0800 404 7657

E-Mail: owim@lidl.co.uk

Service Cyprus



Tel.: 8009 4241

E-Mail: owim@lidl.com.cy



Serbian mark of conformity



Felhasznált figyelmeztető jelzések és szimbólumok	Oldal	17
Bevezető	Oldal	18
Rendeltetésszerű használat	Oldal	18
A csomagolás tartalma	Oldal	18
A részegységek leírása	Oldal	18
Műszaki adatok	Oldal	18
Biztonsági utasítások	Oldal	18
Égési sérülések veszélye	Oldal	21
Első használat előtt	Oldal	21
Kezelés	Oldal	22
A hőmérséklet beállítása	Oldal	22
A termék be-/kikapcsolása	Oldal	22
Vasalás	Oldal	22
A víztartály feltöltése	Oldal	23
A vasalás befejezése	Oldal	24
További funkciók	Oldal	24
Csepegésgátló rendszer  <small>Anti Drip</small>	Oldal	24
Vízköszűrő  <small>Anti Calc</small>	Oldal	24
Tisztítás és ápolás	Oldal	24
Öntisztító funkció	Oldal	24
Tárolás	Oldal	25
Mentesítés	Oldal	25
Garancia	Oldal	25
Garanciális ügyek lebonyolítása	Oldal	26
Szerviz	Oldal	26

Felhasznált figyelmeztető jelzések és szimbólumok

Ebben a használati útmutatóban, a rövid útmutatóban és a csomagoláson az alábbi figyelmeztető jelzésekkel találkozhat:

 <p>VESZÉLY! Ez a szimbólum a „Veszély” szó mellett nagy kockázati tényezőre hívja fel a figyelmet, melyet ha nem kerülnek el, az súlyos sérülésekhez vagy halálesethez vezet.</p>	 <p>Váltóáram/-feszültség</p>
	<p>Hz</p> <p>Hertz (hálózati frekvencia)</p>
	<p>W</p> <p>Watt</p>
 <p>FIGYELMEZTETÉS! Ez a szimbólum a „Figyelmeztetés” szó mellett közepes kockázati tényezőre hívja fel a figyelmet, melyet ha nem kerülnek el, az súlyos sérülésekhez vagy akár halálesethez is vezethet.</p>	 <p>MEGJEGYZÉS: Ez a szimbólum a „Megjegyzés” szó mellett hasznos információkra hívja fel a figyelmet.</p>
	 <p>A terméket csak száraz helyiségekben, beltéren használja.</p>
 <p>VIGYÁZAT! Ez a szimbólum a „Vigyázat” szó mellett alacsony kockázati tényezőre hívja fel a figyelmet, melyet ha nem kerülnek el, az kisebb vagy mérsékelt sérülésekhez vezethet.</p>	 <p>Veszély – Áramütésveszély!</p>
	 <p>VIGYÁZAT Forró felület! Ez a szimbólum forró felületekre hívja fel a figyelmet.</p>
 <p>FIGYELEM! Ez a szimbólum a „Figyelem” szó mellett anyagi károk veszélyére utal.</p>	 <p>Biztonsági utasítások Kezelési utasítások</p>
 <p>A víztartály szívárgásmentes.</p>	<p>CE</p> <p>A CE-jelzés azt jelzi, hogy a termék megfelel a rá vonatkozó EU előírásoknak.</p>

VEZETÉK NÉLKÜLI GŐZÖLŐS VASALÓ

● Bevezető

Gratulálunk új termékének vásárlása alkalmából. Ezzel a döntésével vállalatunk értékes terméke mellett döntött. A használati utasítás ezen termék része. A biztonságra, a használatára és a megsemmisítésre vonatkozó fontos tudnivalókat tartalmazza. A termék használata előtt ismerje meg az összes használati és biztonsági tudnivalót. A terméket csak a leírtak szerint és a megadott felhasználási területeken alkalmazza. A termék harmadik személy számára való továbbadása esetén kézbesítse vele annak a teljes dokumentációját is.

Ez és számos más használati útmutató letölthető és megtekinthető a www.lidl-service.com weboldalon. A QR-kódot beolvasva egyenesen a Lidl szolgálatási weboldalára (www.lidl-service.com) juthat, ahol a cikkszám (IAN) 496870_2504 megadásával megnyithatja használati útmutatóját.



● Rendeltetészerű használat

A termék ruhadarabok vasolására szolgál. A termék más célra nem használható.

A termék kizárólag háztartási használatra alkalmas, üzleti célra nem.

A gyártó nem vállal felelősséget a szakszerűtlen használatból adódó károkért.

● A csomagolás tartalma

A termék kicsomagolása után ellenőrizze a csomagolás teljességét és az alkatrészek megfelelő állapotát. A használat előtt távolítsa el minden csomagolóanyagot.

- 1 × Vezeték nélküli gőzölős vasaló
- 1 × Alap
- 1 × Mérőpohár
- 1 × Használati útmutató

● A részegységek leírása

- 1 Vízfűvóka
- 2 Betöltőnyílás (víztartály)
- 3 Gőzszabályozó
- 4 Gomb a permetező funkcióhoz
- 5 A gőzölés funkció gombja
- 6 Hőmérsékletjelző fény (fűtés)
- 7 Állványtalp
- 8 Elektromos vezeték (megtörésvédelemmel és kábelklipsszel) csatlakozóval
- 9 Állványrögzítő zár
- 10 Alap
- 11 Hőmérséklet-szabályozó
- 12 Öntisztító gomb
- 13 max jelölés (max. betöltési mennyiség 320 ml)
- 14 Vasalótalp
- 15 Mérőpohár (max. betöltési mennyiség 320 ml)

● Műszaki adatok

Bemenő feszültség:	220–240 V~, 50–60 Hz
Teljesítményfelvétel:	2000–2400 W
Bemenő teljesítmény kikapcsolt állapotban:	0,0 W
Védelmi osztály:	I



Biztonsági utasítások

A TERMÉK HASZNÁLATA ELŐTT ISMERKEDJEN MEG MINDEN BIZTONSÁGI ÉS KEZELÉSI UTASÍTÁSSAL! HA A TERMÉKET TOVÁBBADJA, ADJA MELLÉ EZEKET A DOKUMENTUMOKAT IS!

A jelen használati útmutatóban leírtak figyelmen kívül hagyásából adódó károk esetén a garancia érvényét veszti! A következményes károkért nem vállalunk felelősséget! A szakszerűtlen használat vagy a biztonsági utasítások figyelmen kívül hagyása miatti anyagi károkért és személyi sérülésekért nem vállalunk felelősséget!

⚠ FIGYELMEZTETÉS!

ÉLETVESZÉLY GYERMEKEK, KISGYERMEKEK SZÁMÁRA!

Ne hagyja a gyermekeket a csomagolóanyagokkal felügyelet nélkül. A csomagolóanyagok fulladást okozhatnak.

A gyermekek gyakran alábecsülik az ezzel kapcsolatos veszélyeket. Tartsa a csomagolóanyagokat gyermekektől távol.

⚠ VESZÉLY!

Áramütésveszély! Ne próbálja meg saját kezűleg megjavítani a készüléket. Hibás működés esetén a termék javítási munkáit bízza képzett szakemberre.

⚠ FIGYELMEZTETÉS!

Áramütésveszély! A termék elektromos részei ne merítse vízbe vagy más folyadékokba. Soha ne tartsa a terméket folyó víz alá.

⚠ VIGYÁZAT!

Áramütésveszély! Ne használja a terméket, ha sérült. Ha a termék megsérült, válassza le a hálózati áramról és forduljon az eladójához.

⚠ FIGYELMEZTETÉS! Sérülésveszély!

Tisztítás előtt, vagy ha a terméket nem használja, kapcsolja ki a terméket és szüntesse meg az áramellátását.

⚠ FIGYELMEZTETÉS!

A szakszerűtlen kezelés sérülésekhez vezethet. A terméket kizárólag ezen használati útmutatónak megfelelően használja. Ne próbálja meg a terméket bármilyen módon módosítani.

- A terméket akkor használhatják 8 évesnél idősebb gyermekek, valamint csökkent testi, érzékszervi és szellemi képességű személyek, illetve olyanok, akik nem rendelkeznek a kellő tudással vagy tapasztalattal, ha számukra felügyeletet bizto-

- sítanak, a termék biztonságos használatával kapcsolatban megfelelő utasításokat kaptak és megértik az azzal járó veszélyeket.
- Gyermekek nem játszhatnak a termékkel.
 - A tisztítást és a felhasználói karbantartást nem végezhetik gyermekek felügyelet nélkül.
 - A terméket ne hagyja felügyelet nélkül, amikor az a hálózati áramra csatlakozik.
 - Mielőtt a víztartályba vizet töltene, húzza ki az elektromos csatlakozót a konnektorból.
 - A terméket csak egyenes, stabil felületen használja, illetve helyezze el.
 - Ha a terméket az állványára helyezi, az állványnak egy stabil felületen kell lennie.
 - Ne használja a terméket, ha az leesett, sérülés látható rajta, vagy szivárog.
 - A termék csak a mellékelt érintkező alappal együtt használható.
 - Ügyeljen arra, hogy a hálózati feszültség adatai megfeleljenek az adattáblán feltüntetett névleges feszültség adatainak.
 - Magas áramfelhasználású termék. Ugyanarra az áramkörre ne csatlakoztasson más készülékeket (pl. fűtőberendezések, klímaberendezések stb.).
 - Hosszabbító használata nem ajánlott. Amennyiben mégis szükség van hosszabbítókábelre, annak alkalmasnak kell lennie legalább 10 A áram vezetésére. Úgy helyezze el a hosszabbítókábelt, hogy abban senki ne tudjon elbotlani, illetve a kábel maga ne sérüljön.
 - Ne használja a terméket, ha annak az elektromos vezetéke vagy csatlakozója sérült, ha a termék nem működik, vagy azt bármilyen más sérülés érte.
 - A terméket csak száraz helyiségekben, beltéren használja.
 - Ne használja a terméket nedves kézzel, vagy ha vizes talajon áll. Ne érjen az elektromos csatlakozóhoz vizes kézzel.
 - Óvja a terméket a hőtől. Ne tegye a terméket nyílt lángok vagy hőforrások (tűzhelyek, fűtőberendezések) közelébe.

- Rendszeresen ellenőrizze az elektromos vezeték és a csatlakozó épségét. Ha a termék elektromos vezetéke megsérül, a kockázatok elkerülése érdekében azt a gyártónak, az ügyfélszolgálatának, vagy egy annak megfelelő képzettségű szakembernek kell kicserélnie.
 - Óvja az elektromos vezetéket a sérülésektől. Ne hagyja, hogy azt éles sarkokon átlógni, becsípődni, és ne hajlítsa meg. Az elektromos vezetéket tartsa forró felületektől és nyílt lángoktól távol. Ügyeljen arra, hogy azt senki se tudja megérinteni, és hogy abban senki ne tudjon elbotlani.
 - Ne használja a terméket, ha az elektromos vezeték törésvédő eleme megsérült!
 - Az elektromos csatlakozót ne a vezetéknél fogva húzza ki, és ne tekerje az elektromos vezetéket a termék köré.
 - A terméket, az elektromos vezetéket és a csatlakozót óvja a portól, a közvetlen napfénytől, a rácseppenő vagy ráfröccsenő víztől.
 - Kapcsolja ki a terméket, mielőtt az elektromos csatlakozóját a konnektorból kihúzná.
 - A terméket tartsa legalább 50 cm távolságra a környező tárgyaktól (függönyök, falak stb.).
 - A termék tisztítására vonatkozó utasítások a „Tisztítás és ápolás” c. fejezetben található.
 - A terméket hűvös, száraz, nedvességtől védett, gyermekektől elzárt helyen tárolja
- **Égési sérülések veszélye**
- Ha a termék felmelegedett, azt kizárólag a fogantyújánál fogja.
 - A gőz nagyon forró. Soha ne tartsa a kezét a kiáramló gőz elé.
 - A használat során, illetve felmelegedett állapotban ne érjen a vasalótalpához (pl. azért, hogy ellenőrizze a hőmérsékletét).
 - A vasalót és az elektromos vezetéket tartsa 8 év alatti gyermekektől távol, amikor az az elektromos hálózatra csatlakozik, vagy amíg lehűl.
- **Első használat előtt**
- ① **MEGJEGYZÉS:** Az első használat során a terméket enyhe füst és szagok hagyhatják el. Ezek csupán gyártási és szállítási segédanyagok, melyek hamar eltűnnek. Ezenkívül felléphetnek halk zajok, például



recsenések vagy pattogások. Ezek is hamar megszűnnek, amint a műanyag alkatrészek végleg hozzáigazodnak a üzemelés feltételeihez.

- Távolítsa el a csomagolóanyagokat. Ellenőrizze az alkatrészek hiánytalanságát.
- Az esetleges gyártási vagy szállítási maradékanyagok eltávolítása érdekében legelőször egy egyszerű anyagon vasaljon (pl. egy rongyon vagy törölrúhán).

● Kezelés

● A hőmérséklet beállítása

- A hőmérséklet-szabályozó **11** mögötti mutató jelzi az aktuális hőmérséklet-beállítást.
- Fordítsa a hőmérséklet-szabályozót **11** az óramutató járásával megegyező irányba a **MIN** minimális beállítástól a kívánt hőmérséklet-fokozatra.
- A hőmérséklet-szabályozó **11** 3 tartományra van felosztva. Ezek a különböző anyagokra vonatkozó általános javaslatokat jelzik:

Jel	Beállítás
	Alacsony hőmérséklet Szintetikus anyagokhoz (pl. nylon)
	Közepes hőmérséklet Érzékeny anyagok (pl. selyem vagy gyapjú)
	Magas hőmérséklet Erősebb anyagokhoz (pl. pamut vagy vászon), valamint gőzölős vasaláshoz
	Legmagasabb hőmérséklet Gőzölős vasaláshoz

● A termék be-/kikapcsolása

- ① **MEGJEGYZÉS:** A működés során a hőmérsékletjelző fény (fűtés) **6** időnként be- és kikapcsol. Ez azt jelzi, hogy a termék felmelegszik az optimális hőmérséklet fenntartása érdekében.

1. A termék bekapcsolása (kilépés a kikapcsolt állapotból): Dugja be az elektromos csatlakozót **8** egy megfelelő konnektorba. A hőmérsékletjelző fény (fűtés) **6** kigyullad.
2. A termék kikapcsolása (váltás kikapcsolt állapotba): Húzza ki az elektromos csatlakozót **8** a konnektorból. A hőmérsékletjelző fény (fűtés) **6** kialszik.

● Vasalás

⚠ FIGYELEM!

- A vasalás megkezdése előtt nézze meg az adott ruhadarabon lévő vasalási utasításokat is. Normál esetben ezeket megtalálja egy felvarrt címkén.
- A terméket mindig sima és stabil felületen használja.

① MEGJEGYZÉSEK:

- A termék vezeték nélkül üzemeltethető. Ezzel a termék valamennyivel könnyebbé válik. Az elektromos vezeték **8** többé nem akadályozza a vasalást.
 - Amikor a terméket elhelyezi az alapon **10**, a vasalótalp **14** azonnal melegegdeni kezd. Amint a hőmérséklet elért a beállított szintre, a hőmérsékletjelző fény **6** kigyullad.
3. Fordítsa a hőmérséklet-szabályozót **11** az óramutató járásával ellentétes irányba ütközésig, **MIN** pozícióba.
 4. Dugja be az elektromos csatlakozót **8** egy megfelelő konnektorba.
 5. Győződjön meg arról, hogy az elektromos vezetékét **8** biztonságosan vezette el.
 6. Állítsa a hőmérséklet-szabályozót **11** a kívánt hőmérsékletre.

Hőmérsékletjelző fény 6	
Be	A termék még nem érte el a beállított hőmérsékletet, a felfűtés még folyik.
Ki	A hőmérséklet elérte a beállított szintet.

7. Amint a termék elérte a beállított hőmérsékletet, megkezdheti a vasalást.

Vasalás vezeték nélkül

❗ MEGJEGYZÉSEK:

- A terméken ▼ és az alapon ▲ **10** látható nyilaknak egymásra kell néznie.
 - A termék csak akkor rögzül stabilan az alapon **10**, ha a terméken ▼ és a talpon ▲ látható nyíl egymásra néz.
1. Tegye a terméket az alpra **10**.
 2. Várjon, amíg kialszik a hőmérsékletjelző fény **6**.
 3. Ha a termék lezárva, a ▼ és ▲ nyilak egymáshoz vannak igazítva (C ábra). Tolja el az állványrögzítő zárat **9** a  irányba és emelje fel a terméket.
 4. Kezdje meg a vasalást.
 5. Az ismételt felfűtéshez helyezze a terméket az alpra **10**.

Vasalás elektromos vezetékkel

❗ **MEGJEGYZÉS:** Ha sokszor egymás után kívánja használni a gőzölés funkciót, a vasaláshoz az elektromos vezetékét **8** javasolt használni. Ellenkező esetben a vasalótalp **14** hőmérséklete a túl sok gőzölés miatt a szokásosnál gyorsabban a beállított hőmérséklet alá süllyedhet.

1. Tegye a terméket az alpra **10**. Gondoskodjon arról, hogy a ▼ és ▲ nyíl egybeessen (C ábra).
2. Várjon, amíg kialszik a hőmérsékletjelző fény **6**.
3. Amint a termék elérte a beállított hőmérsékletet, megkezdheti a vasalást.

● A víztartály feltöltése

⚠ **VESZÉLY! Áramütésveszély!** Mielőtt feltölti a víztartályt, mindig húzza ki a hálózati csatlakozót **8** a konnektorból.

⚠ FIGYELEM!

- A víztartályba vezetékes vizet vagy adalékmentes desztillált vizet töltsön. Ha az Ön lakóhelyén kemény a víz, használjon desztillált vizet. Félkemény víz esetén használja desztillált víz és vezetékes víz keverékét 1:1 arányban.

- A víztartály feltöltéséhez használja a mérőpoharat **15**.

❗ MEGJEGYZÉSEK:

- A víztartály maximális űrtartalma kb. 320 ml.
 - A maximális vízszintre vonatkozó **max** jelölés **13** csak akkor érvényes, ha a termék függőlegesen áll az alapon **10**.
1. Döntse előre a terméket kb. 45°-ban.
 2. Hajtsa fel a betöltőnyílás **2** fedelét.
 3. Töltsön be óvatosan vizet a víztartályba. Ne lépje túl a **max** jelölést **13**.
 4. Hajtsa le a betöltőnyílás **2** fedelét.

Permetező funkció

- Szükség esetén vizet permetezhet a vasalótalp **14** előtti anyagrészsre. Ehhez nyomja meg a permetező funkció gombját **4**.



Gőzlökét



❗ MEGJEGYZÉSEK:

-  A gőzlökétet függőleges helyzetben is használhatja.
- Minél magasabb hőmérsékletet állít be, a gőzlökét annál erősebb lesz.
- Szükség esetén meggőzölheti az anyagot a vasalótalpon **14** keresztül. Ehhez nyomja meg a gőzölés funkció gombját **5**.





Gőzölés vasalás

❗ **MEGJEGYZÉS:** A folyamatos gőzölés csak vízszintesen használható. Ha a terméket függőlegesen tartja, vagy felállítja, a gőzölés megszakad.

- Lehetőség van folyamatos gőzleadás beállítására is.
- A hőmérséklet-szabályozónak **11** a legmagasabb fokozaton  vagy a  tartományban kell lennie az elegendő gőz keltéséhez (lásd a „A hőmérséklet beállítása” c. részt).

- Nem jön létre gőz, ha a hőmérséklet-szabályozó [11] a  vagy a  állásban van.
- A gőzszabályozónak [3] 3 állása van:

		
Nincs gőz	Közepes gőz	Maximális gőz

Jel	Gőzmenyiség
	Közepes gőz
	Közepes gőz
	Közepes gőz
	Maximális gőz

● A vasalás befejezése

1. Fordítsa a hőmérséklet-szabályozót [11] az óramutató járásával ellentétes irányba ütközésig, **MIN** pozícióba.
2. Állítsa a terméket az alapjára [10] egy egyenletes, stabil felületen.
3. Húzza ki az elektromos csatlakozót [8] a konnektorból.
4. Hagyja a terméket lehűlni (ez kb. 15 percig tart). Amíg a termék még forró, ne hagyja azt felügyelet nélkül.
5. A vízkőlerakódás elkerülése érdekében minden használat után ürítse ki a víztartályt. Ehhez nyissa ki a betöltőnyílás [2] fedelét. Ürítse ki a víztartályt a betöltőnyíláson keresztül úgy, hogy fejjel lefelé tartja a vasalót egy mosdókagyló felett.

● További funkciók

● Csepegésgátló rendszer Anti Drip

- A termék csepegésgátló rendszerrel rendelkezik. Ez megakadályozza, hogy a vasalóalpból [14] víz csepegjen, ha a hőmérséklet túl alacsony ahhoz, hogy elegendő gőz fejlődjön. Ezzel megakadályozhatóak a vízfoltok a ruhán.

● Vízköszűrő Anti Calc

- A termék vízköszűrővel is rendelkezik. Ez egy tartós vízszűrő. Nincs szükség annak cseréjére vagy karbantartására.
- A szűrő kímélése érdekében kizárólag vezetékes vagy desztillált vizet töltsön a víztartályba.
- Ne használjon adalékanyagokat. Ez árthat a vízszűrőnek.

● Tisztítás és ápolás

⚠ VESZÉLY! Áramütésveszély! Mielőtt megtisztítja a terméket, mindig húzza ki a hálózati csatlakozót [8] a konnektorból.

⚠ FIGYELMEZTETÉS!

- A termék elektromos részeit ne merítse vízbe vagy más folyadékokba. Soha ne tartsa a terméket folyó víz alá.
- Ügyeljen arra, hogy ne jusson víz vagy más folyadék a termék belsejébe.

⚠ FIGYELEM! A tisztításhoz ne használjon súrolószereket, durva tisztítószereket vagy kemény keféket.

- A terméket csakis enyhén nedves ruhával tisztítsa.
- Tisztítsa meg a vasalóalpat [14] egy nedves ronggyal és kímélő, nem karcoló tisztítószerezrel.
- Tisztítás után hagyja a készülék részzeit megszáradni.

● Öntisztító funkció

⚠ VESZÉLY! Áramütésveszély! Mielőtt feltölti a víztartályt, mindig húzza ki a hálózati csatlakozót [8] a konnektorból.

❗ MEGJEGYZÉSEK:

- Kérdezzen meg a helyi vízszolgáltatót, milyen kemény a víz az Ön háztartásában.
 - A készülék öntisztító funkcióval is rendelkezik, mely eltávolítja a szennyeződések és a vízkövet a gőzcsatorna belsejéből
 - Az öntisztító funkciót használja havonta legalább 2-szer.
 - Ha vezetékes vizet használ: Használja az öntisztító funkciót minden egyes használat után.
1. Ne töltse a víztartályt a **max** jelölésnél **13** feljebb. Ehhez nyissa ki a betöltőnyílás **2** fedelét.
 2. Tegye a terméket az alapra **10**. Gondoskodjon arról, hogy a ▼ és ▲ nyíl egybeessen (C ábra).
 3. Fordítsa a hőmérséklet-szabályozót **11** az óramutató járásával ellentétes irányba ütközésig, **MIN** pozícióba.
 4. Dugja be az elektromos csatlakozót **8** egy megfelelő konnektorba.
 5. Állítsa a hőmérséklet-szabályozót **11** a legmagasabb hőmérsékletre (fordítsa ütközésig az óramutató járásával megegyező irányba).
 6. Állítsa a gőzszabályozót **3** a maximális gőzölési pozícióba.
 7. Várjon, amíg a termék felforrósodik és kialszik a hőmérsékletjelző fény **6**.
 8. Tartsa a terméket vízszintesen egy mosdókagyló fölé.
 9. Addig tartsa lenyomva az öntisztító gombot **12**, amíg többé nem jön ki gőz vagy forró és szennyezett víz.
 10. Ürítse ki a víztartályból az esetlegesen megmaradt vizet a betöltőnyíláson **2** keresztül.

● Tárolás

- Tegye a terméket az alapra **10**. Gondoskodjon arról, hogy a ▼ és ▲ nyíl egybeessen (C ábra).
- Ha a terméket nem használja, tárolja az eredeti csomagolásában.
- A terméket száraz, gyermekek számára nem elérhető helyen tárolja.

- A terméket csak kiürített víztartállyal tárolja.
- Ügyeljen arra, hogy az elektromos vezeték **8** egyenletesen és megtörés nélkül legyen az állványtalpra **7** feltekerve (D ábra).

● Mentésítés

A csomagolás környezetbarát anyagokból készült, amelyeket a helyi újrahasznosító helyeken adhat le ártalmatlanítás céljából.



A hulladék elkülönítéséhez vegye figyelembe a csomagolóanyagban található jelzéseket. Ezek rövidítéseket (a) és számokat (b) tartalmaznak a következő jelentéssel: 1–7: műanyagok/20–22: papír és karton/80–98: kötőanyagok.

Termék:



A kiszolgált termék megsemmisítési lehetőségeiről lakóhelye illetékes önkormányzatánál tájékozódhat.



A környezete érdekében, ne dobja a kiszolgált terméket a háztartási szemétbe, hanem adja le szakszerű ártalmatlanításra. A gyűjtőhelyekről és azok nyitvatartási idejéről az illetékes önkormányzatnál tájékozódhat.

● Garancia

A terméket gondosan, szigorú minőségi előírások betartásával gyártottuk, és a szállítás előtt gondosan ellenőriztük. Anyag- vagy gyártási hibák esetén a termék eladójával szemben törvényes jogok illetik meg. Az Ön törvényes jogait az általunk alább meghatározott garancia semmilyen módon nem korlátozza.

Erre a termékre 3 év garanciát adunk a vásárlás dátumától számítva. A garancia idő a vásárlás dátumával kezdődik. Biztonságos helyen őrizze meg az eredeti vásárlói bizonylatot, mert ez a dokumentum szükséges a vásárlás bizonyításához.

A vásárláskor fennálló károkat és hiányosságokat a termék kicsomagolása után haladéktalanul jelezze.

Ha ezen a terméken a vásárlástól számított 3 éven belül anyag- vagy gyártási hibát észlel, választásunk szerint ingyenesen megjavítjuk vagy kicseréljük a terméket. A garancia idő nem hosszabbodik meg a helyette nyújtott szavatossági igény által. Ez a kicserélt vagy javított alkatrészekre is érvényes.

A garancia megszűnik, ha a terméket megrongálták, ill. nem szakszerűen kezelték vagy végezték a karbantartást.

A garancia az anyag- és gyártási hibákra vonatkozik. Ez a garancia nem terjed ki azokra a termékalkatrészekre, amelyek normál kopásnak vannak kitéve, és ezért gyorsan kopó alkatrésznek minősülnek (pl. elemekre, akkumulátorokra, tömlőkre, tintapatronokra), illetve a törékeny alkatrészek sérülésére, pl. kapcsolókra vagy üveg alkatrészekre.

● Garanciális ügyek lebonyolítása

Ügyének gyors elintézhetsége céljából, kérjük kövesse az alábbi útmutatást:

Kérjük, kérdések esetére készítse elő a pénztárblokkot és a cikkszámot (IAN 496870_2504) a vásárlás tényének az igazolására.

Kérjük, hogy a cikkszámot olvassa le a típustábláról, a gravírozásból, az Útmutató címloldaláról (balra lent), illetve a hátoldalon, vagy a termék alján található matricáról.

Amennyiben működési hibák, vagy egyéb hiányosság lépne fel, előszöris vegye fel a kapcsolatot a következőkben megnevezett szervizek egyikével telefonon, vagy e-mailen.

A hibásnak ítélt terméket ezután a vásárlást igazoló blokk, valamint a hiba leírásának és keletkezési idejének mellékelésével díjmentesen postázhatja az Önnel közölt szervizcímre.

● Szerviz

 **Szerviz Magyarország**

Tel.: 0680021225

E-mail: owim@lidl.hu









Szerb megfelelőségi jelzés

Uporabljena opozorila in simboli	Stran	28
Uvod	Stran	29
Predvidena uporaba	Stran	29
Obseg dobave	Stran	29
Opis delov	Stran	29
Tehnični podatki	Stran	29
Varnostni napotki	Stran	29
Nevarnost opeklín	Stran	32
Pred prvo uporabo	Stran	32
Uporaba	Stran	32
Nastavitev temperature	Stran	32
Vklóp/izklóp izdelka	Stran	33
Likanje	Stran	33
Polnjenje posode za vodo	Stran	34
Zaključek likanja	Stran	34
Druge lastnosti izdelka	Stran	35
Sistem proti kapljanju 	Stran	35
Filter proti vodnemu kamnu 	Stran	35
Čiščenje in nega	Stran	35
Funkcija samočiščenja	Stran	35
Shranjevanje	Stran	35
Odstranjevanje	Stran	36
Garancijski list	Stran	36
Postopek pri uveljavljanju garancije	Stran	37
Servis	Stran	37

Uporabljena opozorila in simboli

V teh navodilih za uporabo, kratkih navodilih in na pakiranju se uporabljajo naslednja opozorila:

 <p>NEVARNOST! Ta simbol z opozorilno besedo »Nevarnost« označuje nevarnost z visoko stopnjo tveganja, ki lahko v primeru neupoštevanja opozorila povzroči hudo poškodbo ali celo smrt.</p>	 <p>Izmenični tok/napetost</p>
	<p>Hz Hertz (omrežna frekvenca)</p>
	<p>W Vat</p>
 <p>OPOZORILO! Ta simbol z opozorilno besedo »Opozorilo« označuje nevarnost s srednje visoko stopnjo tveganja, ki lahko v primeru neupoštevanja opozorila povzroči hudo poškodbo ali celo smrt.</p>	 <p>OPOMBA: Ta simbol s signalno besedo »Opomba« nudi nadaljnje koristne informacije.</p>
	 <p>Izdelek uporabljajte le v zaprtih notranjih prostorih.</p>
 <p>PREVIDNO! Ta simbol z opozorilno besedo »Previdno« označuje nevarnost z nizko stopnjo tveganja, ki lahko v primeru neupoštevanja nevarnosti povzroči majhno ali srednje hudo poškodbo.</p>	 <p>Nevarnost - tveganje električnega udara!</p>
	<p>PREVIDNO Vroča površina!</p> <p>Ta simbol opozarja na nevarno vročo površino.</p>
 <p>POZOR! Ta simbol s signalno besedo »Pozor« označuje nevarnost morebitne poškodbe lastnine.</p>	 <p>Varnostni napotki Navodila za delo</p>
 <p>Posoda za vodo je neprepustna.</p>	<p>CE Znak CE potrjuje skladnost z direktivami EU, ki veljajo za izdelek.</p>

BREŽIČNI PARNI LIKALNIK

● Uvod

Iskrene čestitke ob nakupu vašega novega izdelka. Odločili ste se za zelo kakovosten izdelek. To navodilo za uporabo je sestavni del tega izdelka. Vsebuje pomembna navodila za varnost, uporabo in odstranitev. Preden začnete izdelek uporabljati, se seznanite z vsemi navodili za uporabo in varnostnimi napotki. Izdelek uporabljajte samo tako, kot je opisano, in samo za navedena področja uporabe. Če izdelek odstopite novemu lastniku, mu zraven izročite tudi vse dokumente.

Prenesete in ogledate si lahko ta priročnik in številne druge s spletnega mesta www.lidl-service.com. S skeniranjem te kode QR se neposredno odpre spletno mesto Lidl service (www.lidl-service.com), na katerem lahko odprete navodila za uporabo z vnosom številke izdelka (IAN) 496870_2504.



● Predvidena uporaba

Ta izdelek je predviden za likanje oblačil. Izdelka ne uporabljajte v druge namene.

Ta izdelek je predviden samo za gospodinjstvo uporabo; ni primeren za komercialno uporabo.

Proizvajalec ne prevzema odgovornosti za škodo, nastalo zaradi nepravilne uporabe.

● Obseg dobave

Po odstranitvi embalaže izdelka preverite, ali je dobava popolna in da so vsi deli v dobrem stanju. Pred uporabo odstranite ves embalažni material.

- 1 × Brežični parni likalnik
- 1 × Podstavek
- 1 × Merilna posoda
- 1 × Navodila za uporabo

● Opis delov

- 1 Šoba za vodo
- 2 Odprtina za polnjenje (posoda za vodo)
- 3 Regulator pare
- 4 Tipka za funkcijo pršenja
- 5 Tipka za sunek pare
- 6 Lučka za temperaturo (ogrevanje)
- 7 Stojalo
- 8 Priključni kabel (z zaščito pred upogibanjem in sponko za kabel) in električni vtič
- 9 Zapah na podstavku
- 10 Podstavek
- 11 Regulator temperature
- 12 Tipka za samočiščenje
- 13 Oznaka **max** (maks. napolnjenost z vodo 320 ml)
- 14 Likalna ploščica
- 15 Merilna posoda (maks. napolnjenost z vodo 320 ml)

● Tehnični podatki

Vhodna napetost:	220–240 V~, 50–60 Hz
Priključna moč:	2000–2400 W
Poraba energije v izklopljenem stanju:	0,0 W
Zaščitni razred:	I



Varnostni napotki

PRED UPORABO IZDELKA SE SEZNANITE Z VSEMI VARNOSTNIMI NAVODILI IN NAVODILI ZA UPORABO! ČE IZDELEK PREDATE DRUGIM, PRILOŽITE TUDI VSE DOKUMENTE!

Pri škodi zaradi neupoštevanja teh navodil za uporabo garancija preneha veljati! Ne prevzemamo

odgovornosti za posledično škodo! Ne prevzemamo odgovornosti za gmotno škodo ali telesne poškodbe, ki so nastale zaradi nepravilne uporabe ali neupoštevanja varnostnih napotkov!

⚠ OPOZORILO!
NEVARNOST SMRTI IN NESREČ ZA DOJENČKE TER OTROKE!

Otrok ne pustite nenadzorovanih z embalažnim materialom. Embalažni material predstavlja nevarnost zadušitve.

Otroci pogosto podcenjujejo s tem povezane nevarnosti.

Otrokom nikoli ne dovolite zadrževanja v bližini embalažnega materiala.

⚠ NEVARNOST! Tveganje električnega udara!

Izdelka ne smete nikoli sami popravljati.

Pri napačnem delovanju sme popravila opraviti izključno usposobljeno osebje.

⚠ OPOZORILO! Tveganje električnega udara!

Električnih delov izdelka ne potaplajte v vodo ali druge tekočine. Izdelka ne držite pod tekočo vodo.

⚠ PREVIDNO! Tveganje električnega udara! Ne uporabljajte izdelka, če je poškodovan. Odklopite izdelek iz električnega omrežja in se posvetujte s prodajalcem, če je poškodovan.

⚠ OPOZORILO! Nevarnost telesnih poškodb! Izdelek izklopite in ga odklopite iz električnega omrežja, preden izvajate čiščenje in ko izdelka ne uporabljate.

⚠ OPOZORILO! Nepravilna uporaba lahko povzroči poškodbe. Uporabljajte ta izdelek samo v skladu s temi navodili. Izdelka ne poskušajte kakor koli spreminjati.

- Ta izdelek lahko otroci od 8 leta in osebe z omejenimi fizičnimi, čutilnimi ali miselnimi sposobnostmi oziroma pomanjkljivimi izkušnjami in/ali znanjem uporabljajo samo, če so bili poučeni o varni uporabi izdelka in razumejo nevarnosti, do katerih lahko pride pri taki uporabi.
- Otroci se ne smejo igrati z izdelkom.
- Otroci brez nadzora naprave ne smejo čistiti ali vzdrževati.

- Izdelka ne smete puščati brez nadzora, medtem ko je priključen na električno omrežje.
- Pred polnjenjem posode za vodo napolnjen z vodo, je treba električni vtič izvleči iz vtičnice.
- Parni likalnik je treba uporabljati in odlagati na ravno in stabilno površino.
- Če je izdelek postavljen na polico, mora biti polica postavljena na stabilno površino.
- Izdelka ne smete uporabljati, če vam je padel na tla, če so na njem vidne poškodbe ali če ne tesni.
- Izdelek smete uporabljati le s priloženim podstavkom.
- Pazite, da nazivna napetost na tipski ploščici ustrezna omrežni napetosti vašega električnega omrežja.
- Izdelek potrebuje veliko energije. Na isti tokokrog ne priključujte drugih naprav (kot so grelniki, klimatske naprave itd.).
- Priporočamo, da ne uporabljate podaljškov. Če morate uporabiti podaljšek za kabel, mora biti podaljšek primeren za tok najmanj 10 A. Položite podaljšek, tako se nihče ne more spotakniti ali se na njih spotakniti ali poškodovati kabla.
- Izdelka ne uporabljajte, če sta priključni kabel ali vtič poškodovani, če izdelek ne deluje ali je kakorkoli poškodovan.
- Izdelek uporabljajte le v zaprtih notranjih prostorih.
- Izdelka ne upravljajte z mokrimi rokami ali ko stojite na mokrih tleh. Ne prijemajte električnega vtiča z mokrimi rokami.
- Izdelek pravo zaščitite pred toploto. Izdelek ne postavljajte v bližini odprtega plamena ali virov toplote, kot so peči ali grelci.
- Redno preverjajte, ali je poškodovan električni vtič ali priključni kabel. Če se električni priključni kabel tega izdelka poškoduje, ga mora zamenjati proizvajalec ali njegova servisna služba ali podobno kvalificirana oseba, da preprečite nevarnosti.
- Priključni kabel zaščitite pred poškodbami. Pazite, da kabel ne visi prek ostrih robov in da ga ne prepogibajte. Priključni kabel ne sme biti v bližini

vročih površin ali odprtega ognja. Bodite previdni, da ga nihče ne more nenamerno potegniti ali se na njem spotakniti.

- Izdelka ne uporabljajte, če je zaščita pred pregibanjem na priključnem kablu poškodovana!
- Električnega vtiča ne smete izvleči iz vtičnice s pomočjo kabla in priključnega kabla ne smete oviti okoli izdelka.
- Izdelek, priključni kabel in električni vtič zaščitite pred prahom, neposredno sončno svetlobo, kapljanjem in brizganjem vode.
- Izdelek vedno izključite, preden ga izklopite iz vira napajanja.
- Izdelek mora biti najmanj 50 cm oddaljen od drugih predmetov (zaves, sten ipd.).
- Navodila za čiščenje izdelka so v poglavju »Čiščenje in nega«.
- Izdelek shranjujte v hladnem in suhem prostoru, zaščitenem pred vlago ter zunaj dosega otrok

● Nevarnost opeklin

- Izdelek primite le za ročaj, ko je vroč.



- Para je zelo vroča. Nikoli ne dajte roke nad paro.
- Med delovanjem ali pri segretem izdelku se nikoli ne dotikajte likalne plošče (na primer za preverjanje temperature).
- Likalnik in priključni kabel naj bosta zunaj dosega otrok, mlajših od 8 let, kadar je priključen ali se hladi.

● Pred prvo uporabo



- ❗ **OPOMBA:** Pri prvem uporabi lahko izdelek generira rahli dim ali vonjavo. To so ostanki pri proizvodnji ali transportu, ki hitro izginejo. Poleg tega se pojavijo tihi zvoki, kot je šumenje ali prasketanje. Prav tako hitro izginejo, ko se plastični deli končno namestijo v delovnih pogojih.
- Odstranite embalažo. Preverite, ali so priloženi vsi deli.
- Za odstranitev vseh ostankov pri proizvodnji ali transportu pred prvo uporabo likalnika likajte en kos tkanine (na primer krpo).

● Uporaba

● Nastavitev temperature

- Puščica za regulatorjem temperature  kaže trenutno nastavljeno temperaturo.
- Regulator temperature  zavrtite v desno z minimalne nastavitve **MIN** na zeleno raven temperature.
- Regulator temperature  je razdeljen na 3 območja. To so groba priporočila za različne vrste tkanin:

Simbol	Nastavitev
	Nizka temperatura Za sintetične tkanine (npr. najlon)

Simbol	Nastavitev
	Srednja temperatura Za občutljive tkanine (npr. svila ali volna)
	Visoka temperatura Za grobe materiale (npr. bombaž ali platno) in likanje s paro
	Najvišja temperatura Za likanje s paro

● Vkllop/izklop izdelka

i OPOMBA: Med obratovanjem se zelena kontrolna lučka za temperaturo (ogrevanje) **6** vklopi ali izklopi. To pomeni, da se izdelek segreva, da ohrani nastavljeno temperaturo.

1. Vkllop izdelka (izhod izklopljenega stanja): Električni vtič **8** priključite v primerno vtičnico. Kontrolna lučka za temperaturo (ogrevanje) **6** zasveti.
2. Izklop izdelka (preklop v izklopljeno stanje): Električni vtič **8** izključite iz omrežne vtičnice. Kontrolna lučka za temperaturo (ogrevanje) **6** se izklopi.

● Likanje

⚠ POZOR!

- Pred likanjem vedno preverite navodila za likanje tkanine ali oblačil. Običajno jih boste našli na pršiti etiketi.
- Izdelek vedno uporabljajte na ravni in stabilni podlagi.

i OPOMBA:

- Izdelek lahko deluje brezžično. Izdelek je lahko tako malo lažji. Prav tako vas med likanjem ne ovira priključni kabel **8**.
 - Ko izdelek postavite na podstavek **10**, se segreje likalna plošča **14**. Lučka za temperaturo **6** svetli, dokler ni dosežena nastavljena temperatura.
3. Regulator temperature **11** zavrtite v levo do konca v položaj **MIN**.
 4. Električni vtič **8** povežite s primerno vtičnico.

5. Preverite, ali je priključni kabel **8** napeljan varno.
6. Regulator temperature **11** nastavite na želeno temperaturo.

Lučka za temperaturo 6	
Vkllop	Izdelek še ni dosegel nastavljenе temperature in se še segreva.
Izklop	Dosežena je nastavljena temperatura.

7. Ko je dosežena nastavljena temperatura, lahko začnete likati.

Brezžično likanje

i OPOMBA:

- Puščici na izdelku ▼ in na podstavku ▲ **10** morata biti poravnani.
- Izdelek je na podstavku **10** trdno zapahnjem le takrat, ko sta puščici na izdelku ▼ in podstavku ▲ poravnani.

1. Izdelek postavite na podstavek **10**.
2. Počakajte, da lučka za temperaturo **6** ugasne.
3. Puščici ▼ in ▲ sta poravnani, ko je izdelek zaprt (slika C). Zapah na podstavku **9** premaknite v smeri **2** in dvignite izdelek.
4. Začnite likati.
5. Izdelek znova segrejte tako, da ga postavite na podstavek **10**.

Likanje s priključnim kablom

i OPOMBA: Če želite likati z več zaporednimi sunki pare, priporočamo likanje s priključnim kablom **8**. Temperatura likalne plošče **14** se lahko sicer zaradi številnih sunkov pare hitreje kot običajno zniža pod nastavljeno temperaturo.

1. Izdelek postavite na podstavek **10**. Poskrbite, da sta puščici ▼ in ▲ poravnani (slika C).
2. Počakajte, da lučka za temperaturo **6** ugasne.
3. Ko je dosežena nastavljena temperatura, lahko začnete likati.

● Polnjenje posode za vodo

⚠ NEVARNOST! Tveganje električnega udara! Pred polnjenjem posode za vodo vedno izvlecite električni vtič **8** iz vtičnice.

⚠ POZOR!

- Napolnite posodo za vodo z vodo iz vodovoda ali destilirano vodo brez dodatkov. Če imate na vašem območju trdo vodo, uporabite destilirano vodo. Pri srednji trdoti vode mešajte destilirano in vodo iz pipe v razmerju 1:1.
- Za polnjenje posode za vodo uporabite merilno posodo **15**.

ⓘ OPOMBA:

- Kapaciteta posode za vodo je približno 320 ml.
- Oznaka **max** **13** za največjo dovoljeno raven vode velja, če izdelek stoji navpično na podstavku **10**.

1. Izdelek nagnite pod kotom približno 45° naprej.
2. Odprite pokrov odprtine za polnjenje **2**.
3. Previdno vlijte vodo v posodo za vodo. Ne presežite oznake **max** **13**.
4. Zaprite pokrov odprtine za polnjenje **2**.

Funkcija pršenja

- Če je potrebno, lahko blago pred likalno ploščo **14** napršite z vodo. V ta namen pritisnite tipko za funkcijo pršenja **4**.





Sunek pare



ⓘ OPOMBA:





-  Sunek pare lahko uporabite tudi v navpičnem položaju.
- Višja kot je nastavljena temperatura, močnejši je sunek pare.
- Če je potrebno, lahko tkanino poparite skozi likalno ploščo **14**. V ta namen pritisnite tipko za sunek pare **5**.

Likanje s paro

ⓘ OPOMBA: Neprekinjeno dovajanje pare je mogoče samo v vodoravnem položaju. Če izdelek držite pokončno ali ga izklopite, se dovajanje pare prekine.

- Po potrebi lahko nastavite neprekinjeno dobavo pare.
- Regulator temperature **11** mora biti nastavljen na najvišjo stopnjo  ali območje , da se proizvede dovolj pare (glejte »Nastavitev temperature«).
- Proizvodnja pare ni mogoča, če je regulator temperature **11** nastavljen na  ali .
- Regulator pare **3** ima tri položaje:

		
Brez pare	Srednja para	Maksimalna para

Simbol	Količina pare
	Srednja para
	Srednja para
	Srednja para
	Maksimalna para

● Zaključek likanja

1. Regulator temperature **11** zavrtite v levo do konca v položaj **MIN**.
2. Izdelek s podstavkom **10** postavite na ravno in stabilno površino.
3. Električni vtič **8** izvlecite iz vtičnice.
4. Pustite, da se izdelek ohladi (to traja približno 15 minut). Izdelek ne pustite brez nadzora, medtem ko je še vroč.
5. Za preprečitev nastanka vodnega kamna po vsaki uporabi izpraznite posodo za vodo. V ta namen odprite pokrov odprtine

za polnjenje [2]. Posodo za vodo izpraznite skozi odprtino za polnjenje, tako da likalnik obrnete na glavo nad umivalnikom.

● Druge lastnosti izdelka

● Sistem proti kapljanju

- Ta izdelek ima sistem proti kapljanju. Ta preprečuje uhajanje vode iz likalne plošče [14], ko je temperatura prenizka za proizvodnjo pare. To preprečuje pojav vodnih madežev na oblačilih.

● Filter proti vodnemu kamnu



- Ta izdelek ima filter proti vodnemu kamnu. Tukaj gre za trajni vodni filter. Tega ni treba menjati ali vzdrževati.
- Delovanje filtra ohranite tako, da posodo za vodo polnite izključno s pitno ali destilirano vodo.
- Ne uporabljajte dodatnih snovi. Te bi lahko poškodovale filter za vodo.

● Čiščenje in nega

⚠ NEVARNOST! Tveganje električnega udara! Pred čiščenjem izdelka vedno izvlecite električni vtič [8] iz vtičnice.

⚠ OPOZORILO!

- Električnih delov izdelka ne potaplajte v vodo ali druge tekočine. Izdelka ne držite pod tekočo vodo.
- Ne dopustite, da bi voda ali druge tekočine prodrle v izdelek.

⚠ POZOR! Za čiščenje ne uporabljajte abrazivnih ali agresivnih čistil ali trdih ščetk.

- Izdelek čistite samo z rahlo vlažno krpo.
- Likalno ploščo [14] čistite z vlažno krpo in blagim neabrazivnim čistilom.
- Po čiščenju pustite, da se vsi deli posušijo.

● Funkcija samočiščenja

⚠ NEVARNOST! Tveganje električnega udara! Pred polnjenjem posode za vodo vedno izvlecite električni vtič [8] iz vtičnice.

❗ OPOMBA:

- Trdoto vode v svojem gospodinjstvu preverite pri svojem krajevnem vodovodu.
 - Izdelek ima samočistilno funkcijo, ki odstranjuje umazanijo in vodni kamen iz parnih kanalov
 - Funkcijo samočiščenja izvedite vsaj dvakrat mesečno.
 - Če uporabljate vodovodno vodo: Funkcijo samočiščenja izvedite po vsaki uporabi.
1. Posode za vodo nikoli ne napolnite čez oznako **max** [13]. V ta namen odprite pokrov odprtine za polnjenje [2].
 2. Izdelek postavite na podstavek [10]. Poskrbite, da sta puščici ▼ in ▲ poravnani (slika C).
 3. Regulator temperature [11] zavrtite v levo do konca v položaj **MIN**.
 4. Električni vtič [8] povežite s primerno vtičnico.
 5. Regulator temperature [11] nastavite na najvišjo temperaturo (obrnite v desno do konca).
 6. Nastavite regulator pare [3] na položaj za največjo količino pare.
 7. Počakajte, da se izdelek segreje in se izklopi lučka za temperaturo [6].
 8. Izdelek držite vodoravno nad umivalnikom.
 9. Tipko za samočiščenje [12] držite pritisnjeno toliko časa, dokler ne uhaja več para ali vrela ali umazana voda.
 10. Preostalo vodo iz posode za vodo izpraznite skozi odprtino za polnjenje [2].

● Shranjevanje

- Izdelek postavite na podstavek [10]. Poskrbite, da sta puščici ▼ in ▲ poravnani (slika C).
- Ko izdelka ne uporabljate, ga skladiščite v originalni embalaži.
- Izdelek hranite na suhem in zunaj dosega otrok.
- Izdelek hranite izključno z izpraznjeno posodo za vodo.
- Pazite, da je priključni kabel [8] enakomerno in brez mečkanja ovit okoli stojala [7] (slika D).

● Odstranjanje

Emblaža je narejena iz okolju primernih materialov, ki jih lahko oddate za recikliranje na lokalnih zbirališčih odpadkov.



Upoštevajte oznake embalažnih materialov za ločevanje odpadkov, ki so označene s kraticami (a) in številkami (b) z naslednjim pomenom: 1-7: umetne mas/20-22: papir in karton/80-98: vezni materiali.

Izdelek:



O možnostih odstranjanja odsluženega izdelka se lahko pozanimате pri svoji občinski ali mestni upravi.



Ko je vaš izdelek dotrajan, ga zaradi varovanja okolja ne odvrzite med gospodinjne odpadke, temveč ga oddajte na ustreznem zbirališču tovrstnih odpadkov. O zbirnih mestih in njihovih delovnih časih se lahko pozanimате pri svoji pristojni občinski upravi.

Pooblaščeni serviser:

OWIM GmbH & Co. KG
Stiftsbergstraße 1
74167 Neckarsulm
NEMČIJA

☎ 080 080917

✉ owim@lidl.si

Garancijski list

1. S tem garancijskim listom OWIM GmbH & Co. KG, Stiftsbergstraße 1, 74167 Neckarsulm, Nemčija jamčimo, da bo izdelek v garancijskem roku ob normalni in pravilni uporabi brezhibno deloval in se zavezuujemo, da bomo ob izpolnjenih spodaj navedenih pogojih odpravili morebitne pomanjkljivosti in okvare zaradi napak v materialu ali izdelavi oziroma po svoji presoji izdelek zamenjali ali vrnili kupnino.
2. Garancija je veljavna na ozemlju Republike Slovenije.
3. Garancijski rok za proizvod je 3 leta od datuma izročitve blaga. Datum izročitve blaga je razviden iz računa.
4. Če izdelek ne izpolnjuje specifikacij ali nima lastnosti, navedenih v garancijskem listu ali oglaševalskem sporočilu, lahko potrošnik najprej zahteva odpravo napak. O napaki mora potrošnik obvestiti proizvajalca ali pooblaščeni servis (kontaktna številka in elektronski naslov navedena zgoraj) in zahtevati odpravo napak. Kupec je dolžan ob uveljavljanju zahtevka predložiti garancijski list in račun, kot potrdilo in dokazilo o nakupu ter dnevu izročitve blaga. Svetujemo vam, da pred tem natančno preberete navodila o sestavi in uporabi izdelka.
5. Rok za odpravo napake je 30 dni od dneva, ko je proizvajalec ali pooblaščeni servis prejel zahtevo za odpravo napake. Če napake v tem roku niso odpravljene, mora proizvajalec potrošniku brezplačno zamenjati blago z enakim, novim in brezhibnim blagom. Rok se lahko zaradi narave in kompleksnosti blaga, narave in resnosti neskladnosti ter napora, ki je potreben za dokončanje popravila ali zamenjave podaljša za najkrajši čas, ki je potreben za dokončanje popravila, vendar največ za 15 dni. O številu dni podaljšanega roka in razlogih za podaljšanje mora biti potrošnik obveščen pred potekom 30 dnevne roka za odpravo napak.
6. Če v roku 30 dni oz. v primeru podaljšanja v roku 45 dni blago ni popravljeno ali blago ni zamenjano z novim, lahko potrošnik od proizvajalca zahteva vračilo celotne kupnine ali zahteva

sorazmerno znižanje kupnine. Sorazmerno znižanje kupnine je sorazmerno zmanjšanju vrednosti blaga, ki ga je potrošnik prejel, v primerjavi z vrednostjo, ki bi jo imelo blago, če bi bilo skladno.

7. Če se neskladnost pojavi v manj kot 30 dneh od dobave blaga, lahko potrošnik ob predložitvi blaga od proizvajalca takoj zahteva vračilo plačanega zneska.
8. Proizvajalec oziroma pooblaščen servis lahko potrošniku za čas popravila blaga, za katero je bila izdana obvezna garancija, zagotovi brezplačno uporabo podobnega blaga. Če proizvajalec potrošniku ne zagotovi nadomestnega blaga v začasno uporabo, ima potrošnik pravico uveljavljati škodo, ki jo je utrpel, ker blaga ni mogel uporabljati od trenutka, ko je zahteval popravilo ali zamenjavo, do njune izvršitve.
9. Stroške za material, nadomestne dele, delo, prenos in prevoz izdelkov, ki nastanejo pri odpravljanju okvar oziroma nadomestitvi blaga z novim, krije proizvajalec.
10. V primeru zamenjave blaga ali zamenjave bistvenega dela blaga z novim se potrošniku izda nov garancijski list.
11. V primeru, da proizvod popravlja nepooblaščen servis ali nepooblaščen oseba, kupec ne more uveljavljati zahtevkov iz te garancije.
12. Vzroki za okvaro oziroma nedelovanje izdelka morajo biti lastnosti stvari same in ne vzroki, ki so zunaj proizvajalčeve oziroma prodajalčeve sfere. Kupec ne more uveljavljati zahtevkov iz te garancije, če se ni držal priloženih navodil za sestavo in uporabo izdelka ali če je izdelek kakorkoli spremenjen ali nepravilno vzdrževan.
13. Proizvajalec zagotavlja proti plačilu popravilo, vzdrževanje blaga, nadomestne dele in prikladne aparate vsaj tri leta po poteku garancijskega roka.
14. Obrabni deli oz. potrošni material so izvzeti iz garancije.
15. Vsi potrebni podatki za uveljavljanje garancije in podatki, ki identificirajo blago za katerega velja garancija se nahajajo na dveh ločenih dokumentih (garancijski list, račun).
16. Ta garancija proizvajalca ne izključuje zakonske pravice potrošnika, da zoper prodajalca v primeru neskladnosti blaga brezplačno uveljavlja jamčevalne zahtevke. Ta garancija prav tako ne izključuje pravic potrošnika, ki izhajajo iz obveznega jamstva za skladnost blaga.

Prodajalec:

Lidl Slovenija d.o.o. k.d., Pod lipami 1, SI-1218 Komenda

● Postopek pri uveljavljanju garancije

Za zagotovitev hitre obdelave vašega primera vas prosimo, da sledite naslednjim napotkom:

Prosimo, da za vsa vprašanja pripravite račun in številko izdelka (IAN 496870_2504) kot dokazilo o nakupu.

Številko izdelka najdete na identifikacijski ploščici, gravuri, naslovni strani v navodilih (spodaj levo) ali na nalepki na hrbtni ali spodnji strani.



Če pride do napačnega delovanja ali drugih pomanjkljivosti, se obrnite najprej na v nadaljevanju navedeni servisni oddelek po telefonu ali prek e-pošte.

Izdelek, označen kot okvarjen, lahko nato brez poštnine pošljete na navedeni naslov servisa, zraven pa priložite potrdilo o nakupu (blagajniški račun) in navedite, za kakšno pomanjkljivost gre in kdaj je nastala.

● Servis











 **Servis Slovenija**
Tel.: 080 080917
E-Mail: owim@lidl.si

 Srbska znamka skladnosti

Použitá výstražná upozornění a symboly	Strana	39
Úvod	Strana	40
Použití ke stanovenému účelu	Strana	40
Rozsah dodávky	Strana	40
Popis dílů	Strana	40
Technické údaje	Strana	40
Bezpečnostní pokyny	Strana	41
Nebezpečí popálenin	Strana	43
Před prvním použitím	Strana	43
Obsluha	Strana	44
Nastavení teploty	Strana	44
Zapnutí/vypnutí výrobku	Strana	44
Žehlení	Strana	44
Naplnění nádržky na vodu	Strana	45
Ukončení žehlení	Strana	46
Další vlastnosti výrobku	Strana	46
Systém proti odkapávání 	Strana	46
Filtr proti vodnímu kameni 	Strana	46
Čištění a péče	Strana	46
Samočistící funkce	Strana	46
Skladování	Strana	47
Zlikvidování	Strana	47
Záruka	Strana	47
Postup v případě uplatňování záruky	Strana	47
Servis	Strana	48

Použitá výstražná upozornění a symboly

V tomto návodu na obsluhu, krátkém návodu a na obalu jsou používána následující upozornění:

 <p>NEBEZPEČÍ! Tento symbol se signální slovem „Nebezpečí“ označuje ohrožení s vysokým stupněm rizika, které má, pokud se mu nezabrání, za následek těžké zranění nebo smrt.</p>	 Střídavý proud/napětí
	Hz Hertz (síťová frekvence)
	W Watt
 <p>VAROVÁNÍ! Tento symbol se signální slovem „Varování“ označuje ohrožení se středním stupněm rizika, které může mít, pokud se mu nezabrání, za následek těžké zranění nebo smrt.</p>	 UPOZORNĚNÍ: Tento symbol se signálním slovem „Upozornění“ poskytuje další užitečné informace.
	 Používejte výrobek jen v suchých vnitřních prostorech.
 <p>OPATRNĚ! Tento symbol se signální slovem „Opatrně“ označuje ohrožení s nízkým stupněm rizika, které může mít, pokud se mu nezabrání, za následek malé nebo lehké zranění.</p>	 Nebezpečí - riziko úrazu elektrickým proudem!
	 OPATRNĚ Horký povrch! Tento symbol upozorňuje horký povrch.
 <p>VÝSTRAHA! Tento symbol se signálním slovem „Výstraha“ označuje nebezpečí možného poškození majetku.</p>	 Bezpečnostní pokyny Pokyny pro činnost
 <p>Nádř na vodu je těsná.</p>	CE Značka CE potvrzuje shodu se směrnicemi EU, které se na výrobek vztahují.

BEZDRÁTOVÁ NAPAŘOVACÍ ŽEHLIČKA

● Úvod

Blahopřejeme Vám ke koupi nového výrobku. Rozhodli jste se pro kvalitní produkt. Návod k obsluze je součástí tohoto výrobku. Obsahuje důležité pokyny pro bezpečnost, použití a likvidaci. Před použitím výrobku se seznamte se všemi pokyny k obsluze a bezpečnostními pokyny. Používejte výrobek jen popsáním způsobem a na uvedených místech. Při předání výrobku třetí osobě předejte i všechny podklady.

Tento a další návody si můžete stáhnout a prohlédnout na stránkách www.lidl-service.com. Po naskenování tohoto QR kódu budete přesměrováni přímo na stránky Lidl service (www.lidl-service.com) na kterých si můžete po zadání čísla výrobku (IAN) 496870_2504 otevřít příslušný návod k obsluze.



● Použití ke stanovenému účelu

Tento výrobek je určen k žehlení oblečení. Nepoužívejte ho pro jiné účely.

Tento výrobek je určen pro použití v domácnosti; není vhodný pro profesionální použití.

Výrobce nepřebírá žádnou odpovědnost za škody způsobené neodborným použitím.

● Rozsah dodávky

Po vybalení výrobku zkontrolujte, zda je dodávka kompletní a všechny díly jsou v řádném stavu. Před použitím odstraňte všechny obalové materiály.

- 1× Bezdrátová napařovací žehlička
- 1× Základna
- 1× Odměrka
- 1× Návod na obsluhu

● Popis dílů

- 1 Vodní tryska
- 2 Plnicí otvor (nádrž na vodu)
- 3 Regulátor páry
- 4 Tlačítko pro funkci postříku
- 5 Tlačítko pro parní ráz
- 6 Teplotní kontrolka (topení)
- 7 Stojan
- 8 Připojovací vedení (s ochranou proti zalomení a svorkou kabelu) a síťovou zástrčkou
- 9 Zámek pevné základny
- 10 Základna
- 11 Teplotní regulátor
- 12 Tlačítko k samočištění
- 13 Značka **max** (max. náplň vody 320 ml)
- 14 Žehlicí plocha
- 15 Odměrka (max. náplň vody 320 ml)

● Technické údaje

Vstupní napětí:	220-240 V~, 50-60 Hz
Příkon:	2000-2400 W
Příkon ve vypnutém režimu:	0,0 W
Ochranná třída:	I



Bezpečnostní pokyny

PŘED POUŽITÍM VÝROBKU SE SEZNAMTE SE VŠEMI BEZPEČNOSTNÍMI A OBSLUŽNÝMI POKYNY! KDYŽ PŘEDÁVÁTE TENTO VÝROBEK JINÝM LIDEM, PŘEDEJTE JIM I VŠECHNY DOKUMENTY!

V případě poškození v důsledku nedodržení tohoto návodu na obsluhu se vaše záruka ruší! Za následné škody se nepřebírá žádná odpovědnost! V případě škody na majetku nebo zranění způsobené nesprávným používáním nebo nedodržením bezpečnostních pokynů se nepřebírá žádná odpovědnost!

VAROVÁNÍ! NEBEZPEČÍ ŽIVOTA A NEHOD PRO KOJENCE A DĚTI!

Nenechte děti hrát si bez dozoru s balicími materiály. Balicí materiál představuje nebezpečí udušení.

Děti často podceňují s tím spojená nebezpečí.

Vždy udržujte balicí materiál mimo dosah dětí.

VAROVÁNÍ! Riziko úrazu elektrickým proudem!

Nepokoušejte se sami výrobek opravovat.

V případě poruchy smí opravy provádět výhradně kvalifikovaný personál.

VAROVÁNÍ! Riziko úrazu elektrickým proudem!

Neponořujte elektrické části výrobku do vody nebo jiných kapalin. Nikdy výrobek nedržte pod tekoucí vodou.

OPATRNĚ! Riziko úrazu elektrickým proudem!

Poškozený výrobek nepoužívejte. Když je výrobek poškozen odpojte výrobek z elektrické sítě a obraťte se na svého prodejce.

VAROVÁNÍ! Riziko zranění!

Výrobek vypněte a odpojte jej od elektrické sítě předtím, než začnete provádět čisticí práce, a v případě, že výrobek není používán.

VAROVÁNÍ!

Neodborné použití může vést k zraněním. Používejte tento výrobek výhradně podle tohoto návodu. Nepokoušejte se výrobek nějakým způsobem měnit.

- Tento výrobek mohou používat děti starší 8 let i osoby se sníženými fyzickými, smyslovými či mentálními schopnostmi nebo s nedostatkem zkušeností





- a znalostí, pokud jsou pod dohledem nebo byly poučeny ohledně bezpečného používání přístroje a chápou z toho vyplývající rizika.
- Děti si nesmí s výrobkem hrát.
 - Čištění a užitelskou údržbu nesmějí provádět děti bez dohledu.
 - Výrobek nesmí zůstat bez dozoru, dokud je připojen v elektrické síti.
 - Před naléváním vody do nádržky na vodu, musí být síťová zástrčka vytažena ze zásuvky.
 - Výrobek smí být používán nebo odstaven pouze na rovném a stabilním povrchu.
 - Když je výrobek odstaven na své odstavovací ploše, musí být odstavovací plocha umístěna na stabilním povrchu.
 - Výrobek nesmí být používán, pokud spadl, má viditelné známky poškození nebo pokud je netěsný.
 - Výrobek smí být používán pouze s dodanou základnou.
 - Dbejte na to, aby jmenovité napětí na typovém štítku odpovídalo napětí v síti vašeho napájení.
 - Výrobek má zvýšenou spotřebu energie. Nepřipojujte žádná jiná zařízení (např. topná tělesa, klimatizační zařízení atd.) na stejný obvod.
 - Doporučuje se nepoužívat prodlužovací kabely. Pokud je však prodlužovací kabel nezbytný, musí být dimenzován pro proud nejméně 10 A. Prodlužovací kabel položte tak, aby o něj nikdo nemohl zakopnout ani ho nemohl jinak poškodit.
 - Neuvádějte tento výrobek do provozu, je-li poškozeno připojovací vedení nebo síťová zástrčka, pokud výrobek nefunguje nebo je jakýmkoli způsobem poškozen.
 - Používejte výrobek jen v suchých vnitřních prostorách.
 - Nepoužívejte výrobek s mokřýma rukama nebo pokud stojíte na vlhké podlaze. Nedotýkejte se síťové zástrčky mokřýma rukama.
 - Chraňte výrobek proti horku. Nepokládejte výrobek do blízkosti otevřeného ohně nebo zdrojů tepla, jako jsou kamna nebo topná tělesa.
 - Pravidelně kontrolujte síťovou zástrčku a přípojné vedení na poškození. Když je síťové přípojné vedení tohoto výrobku poškozeno, musí být

- nahrazeno výrobcem nebo jeho zákaznickou službou nebo podobně kvalifikovanou osobou, aby se zabránilo ohrožení.
- Chraňte přípojné vedení před poškozením. Nenechte ho viset přes ostré hrany a nelámejte ani neohýbejte jej. Chraňte přípojné vedení před horkými povrchy a otevřenými plameny. Dbejte na to, aby za něj nikdo nemohl neúmyslně tahat nebo přes něj zakopnout.
 - Je-li ochrana proti zalomení připojovacího vedení poškozena, přestaňte výrobek používat!
 - Nevytahujte síťovou zástrčku ze zásuvky za kabel a neotáčejte přípojné vedení okolo výrobku.
 - Chraňte výrobek, připojovací vedení a síťovou zástrčku před prachem, přímým slunečním zářením, kapající a stříkající vodě.
 - Předtím, než výrobek odpojíte od napájení, vždy ho vypněte.
 - Udržujte výrobek minimálně 50 cm od ostatních předmětů (záclony, stěny a podobně).
 - Pokyny k čištění výrobku naleznete v kapitole „Čištění a péče“.
- Skladujte výrobek na suchém, studeném místě chráněném před vlhkostí a mimo dosah dětí
- ## ● Nebezpečí popálenin
- Chyťte výrobek výhradně za rukojeť, když je zahřátý.
 - Pára je velmi horká. Nikdy nedržte ruce před výstupem páry.
 - Nikdy se nedotýkejte žehlicí plochy za provozu nebo v ohřátém stavu (např. pro kontrolu teploty).
 - Uchovávejte žehličku a její přípojné vedení mimo dosah dětí mladších než 8 let věku, pokud je připojena, nebo když se ochlazuje.
- ## ● Před prvním použitím
- i UPOZORNĚNÍ:** Při prvním použití výrobek může vylučovat lehké výpary nebo zápach. To jsou výrobní nebo přepravní zbytky, které rychle zmizí. Kromě toho mohou nastat tiché zvuky, například cvakání nebo praskání. Ty také rychle zmizí, jakmile se plastové díly konečně přizpůsobí v provozních podmínkách.
- Odstraňte veškeré balicí materiály. Zkontrolujte, zda jsou všechny díly úplné.
 - Chcete-li odstranit zbytky z výroby či přepravy, žehlete před prvním použitím jednoduchý kus materiálu (např. utěrku nebo hadr).

● **Obsluha**

● **Nastavení teploty**

- Šipka za teplotním regulátorem [11] ukazuje aktuální nastavení teploty.
- Otočte regulátorem teploty [11] ve směru hodinových ručiček od minimálního nastavení **MIN** na požadovaný teplotní stupeň.
- Teplotní regulátor [11] je rozdělen do 3 oblastí. Jsou to hrubá doporučení pro různé typy látek:

Symbol	Jedno nastavení
	Nízká teplota Pro syntetické látky (např. nylon)
	Střední teplota Pro jemné látky (např. hedvábí nebo vlna)
	Vysoká teplota Pro hrubé látky (např. bavlnu nebo len) a žehlení napařováním
	Nejvyšší teplota Pro napařovací žehlení

● **Zapnutí/vypnutí výrobku**

① **UPOZORNĚNÍ:** V průběhu provozu se příležitostně zapíná a vypíná teplotní kontrolka (topení) [6]. To indikuje, že se výrobek znovu zahřívá, aby držel nastavenou teplotu.

1. Zapnutí výrobku (ukončení vypnutého režimu): Zastrčte sířovou zástrčku [8] do vhodné zásuvky. Teplotní kontrolka (topení) [6] se rozsvítí.
2. Vypnutí výrobku (přepnutí do vypnutého režimu): Vytáhněte sířovou zástrčku [8] ze zásuvky. Teplotní kontrolka (topení) [6] zhasne.

● **Žehlení**

⚠ **VÝSTRAHA!**

- Před žehlením vždy zkontrolujte pokyny pro žehlení látky nebo oblečení. Obvykle je najdete na přišitém štítku.
- Používejte výrobek vždy na rovném a stabilním podloží.

① **UPOZORNĚNÍ:**

- Výrobek může být provozován bez drátu. Tím se tento výrobek stane o něco lehčí. Přípojné vedení [8] již při žehlení nepřekáží.
 - Jakmile je výrobek umístěn na základně [10] žehlicí plocha [14] se zahřívá. Teplotní kontrolka [6] svítí, dokud se nedosáhne nastavené teploty.
3. Otočte teplotní regulátor [11] proti směru hodinových ručiček a až na doraz do polohy **MIN**.
 4. Spojte sířovou zástrčku [8] s vhodnou zásuvkou.
 5. Ujistěte se, že je přípojné vedení [8] položen bezpečně.
 6. Nastavte teplotní regulátor [11] na požadovanou teplotu.

Teplotní kontrolka [6]	
Zap	Výrobek ještě nedosáhl nastavené teploty a ještě se ohřívá.
Vyp	Nastavená teplota byla dosažena.

7. Když je dosaženo nastavené teploty, můžete začít se žehlením.

Žehlení bez drátu

① **UPOZORNĚNÍ:**

- Šipky na výrobku ▼ a na základně ▲ [10], musí být navzájem vyrovnány.
- Výrobek je pevně zablokován na základně [10] pouze tehdy, když jsou šipky na výrobku ▼ a na základně ▲ vyrovnány.

1. Dejte výrobek na základnu [10].
2. Počkejte, až teplotní kontrolka [6] zhasne.
3. Šipky ▼ a ▲ jsou mezi sebou vyrovnány, když je výrobek uzavřen (obr. C). Posuňte zámek pevné základny [9] ve směru □ a zvedněte výrobek nahoru.
4. Začněte se žehlením.
5. Pro nové ohřátí výrobku ho dejte na základnu [10].

Žehlení s přípojným vedením

- ⓘ UPOZORNĚNÍ:** Chcete-li žehlit s mnoha rychlém sledu o sobě následujícími parními šoky, doporučuje se žehlení s přípojným vedením [8]. V opačném případě by mohla teplota žehlicí plochy [14] v důsledku příliš mnoha parních rázů klesnout pod nastavenou teplotu rychleji, než normálně.
1. Dejte výrobek na základnu [10]. Ujistěte se, že jsou ▼ a ▲ navzájem vyrovnány (obr. C).
 2. Počkejte, až teplotní kontrolka [6] zhasne.
 3. Když je dosaženo nastavené teploty, můžete začít se žehlením.

● Naplnění nádržky na vodu

⚠ NEBEZPEČÍ! Riziko úrazu elektrickým proudem! Vždy vytáhněte sířovou zástrčku [8] ze zásuvky, než naplníte nádržku na vodu.

⚠ VÝSTRAHA!

- Naplňte nádržku na vodu vodou z vodovodu nebo destilovanou vodou bez přísad. Pokud je ve vašem regionu tvrdá voda, použijte destilovanou vodu. Pro středně tvrdou vodu smíchejte destilovanou a vodu z vodovodu v poměru 1:1.
- Použijte odměrku [15] k naplnění nádržky na vodu.

ⓘ UPOZORNĚNÍ:

- Kapacita nádržky na vodu je cca 320 ml.
 - Značka **max** [13] je platná pro maximální hladinu vody, pokud výrobek stojí svisle na základně [10].
1. Nakloňte výrobek pod úhlem cca 45° směrem dopředu.
 2. Vyklopte víko plnicího otvoru [2].
 3. Vodu nalévejte opatrně do nádržky na vodu. Nepřekročte značku **max** [13].
 4. Zaklopte víko plnicího otvoru [2].

Funkce postřiku

- Pokud je to zapotřebí, můžete látku před žehlicí plochou [14] postříkat vodou. K tomu stisknete tlačítko pro funkci postřiku [4].





Parní ráz



ⓘ UPOZORNĚNÍ:





- **Vertical Steam**  Můžete použít parní ráz i ve svislé poloze.
- Čím vyšší je nastavená teplota, tím silnější je parní ráz.
- V případě potřeby můžete zapařit tkaninu pomocí žehlicí plochy [14]. K tomu stiskněte tlačítko pro parní ráz [5].

Napařovací žehlení

ⓘ UPOZORNĚNÍ: Trvalý výstup páry je možné pouze v horizontální poloze. Pokud výrobek držíte svisle nebo ho odstavíte, je výstup páry přerušen.

- Pokud je to nezbytné, můžete nastavit trvalý výstup páry.
- Regulátor teploty [11] musí být nastaven na nejvyšší úroveň  nebo rozsah  aby se vytvořilo dostatečné množství páry (viz „Nastavení teploty“).
- Generování páry není možné, pokud je regulátor teploty [11] nastaven na  nebo .
- Regulátor páry [3] má 3 polohy nastavení:

		
Žádná pára	Střední pára	Maximální pára

Symbol	Množství páry
	Střední pára
	Střední pára
	Střední pára
	Maximální pára

● Ukončení žehlení

1. Otočte teplotní regulátor **11** proti směru hodinových ručiček a až na doraz do polohy **MIN**.
2. Odstavte výrobek základnou **10** na rovný a stabilní povrch.
3. Vytáhněte sířovou zástrčku **8** ze zásuvky.
4. Nechte výrobek ochladit (to trvá cca 15 minut). Nenechávejte výrobek bez dozoru, dokud je ještě horký.
5. Pro prevenci usazenin vodního kamene vyprázdněte nádržku na vodu po každém použití. Otevřete pro to víko plnicího otvoru **2**. Vyprázdněte nádržku na vodu přes plnicí otvor tak, že držíte žehličku nad dřezem obráceně.

● Další vlastnosti výrobku

● Systém proti odkapávání



- Výrobek má systém proti odkapávání. To zabrání vodě vystupovat z žehlicí plochy **14**, když je teplota příliš nízká, aby produkovala dostatečné množství páry. Tím zabráníte vodním skvrnám na oblečení.

● Filtr proti vodnímu kameni



- Výrobek má filtr proti vodnímu kameni. Jedná se o trvalý vodní filtr. Ten nemůže být nahrazen nebo na něm prováděna údržba.
- Pro zachování funkce filtru naplňujte nádržku na vodu výhradně vodou z vodovodu nebo destilovanou vodou.
- Nepoužívejte žádné přídavné látky. To by mohlo vodní filtr poškodit.

● Čištění a péče

- ⚠ NEBEZPEČÍ! Riziko úrazu elektrickým proudem!** Vytáhněte vždy sířovou zástrčku **8** ze zásuvky, než budete výrobek čistit.

⚠ VAROVÁNÍ!

- Neponořujte elektrické části výrobku do vody nebo jiných kapalin. Nikdy výrobek nedržte pod tekoucí vodou.
- Nedovoľte, aby dovnitř výrobku pronikla voda nebo jiné kapaliny.

- ⚠ VÝSTRAHA!** K čištění nepoužívejte abrazivní, agresivních čistících prostředků, kovové přibory nebo tvrdé kartáče.

- Čistěte výrobek lehce navlhčeným šátkem.
- Čistěte žehlicí plochu **14** vlhkým hadříkem a jemným, neabrazivním čistícím prostředkem.
- Po vyčištění nechte všechny díly oschnout.

● Samočisticí funkce

- ⚠ NEBEZPEČÍ! Riziko úrazu elektrickým proudem!** Vždy vytáhněte sířovou zástrčku **8** ze zásuvky, než naplníte nádržku na vodu.

ⓘ UPOZORNĚNÍ:

- Zeptejte se na tvrdost vody ve vaší domácnosti u místního dodavatele vody.
 - Výrobek má k dispozici samočisticí funkci, která odstraňuje znečištění a kalcifikace parních kanálů
 - Použijte samočisticí funkci alespoň 2x za měsíc.
 - Pokud používáte vodu z kohoutku: Po každém použití použijte samočisticí funkci.
1. Nikdy neplňte nádržku na vodu nad mezní značku **max 13**. Otevřete pro to víko plnicího otvoru **2**.
 2. Dejte výrobek na základnu **10**. Ujistěte se, že jsou **▼** a **▲** navzájem vyrovnány (obr. C).
 3. Otočte teplotní regulátor **11** proti směru hodinových ručiček a až na doraz do polohy **MIN**.
 4. Spojte sířovou zástrčku **8** s vhodnou zásuvkou.
 5. Nastavte teplotní regulátor **11** na nejvyšší teplotu (otočte až na doraz ve směru hodinových ručiček).
 6. Nastavte regulátor páry **3** do maximální parní polohy.

7. Počkejte, až výrobek zahřeje a teplotní kontrolka **6** zhasne.
8. Držte výrobek vodorovně nad umyvadlem.
9. Podržte tlačítko pro samočištění **12** stisknuté tak dlouho, až už nevystupuje žádná pára nebo vařící se a znečištěná voda.
10. Vyprázdněte z nádržky na vodu přes plnicí otvor **2** jakoukoliv zbylou vodu.

● Skladování

- Dejte výrobek na základnu **10**. Ujistěte se, že jsou ▼ a ▲ navzájem vyrovnány (obr. C).
- Pokud není výrobek používán, skladujte ho v originálním obalu.
- Uchovávejte výrobek a suchém místě mimo dosah dětí.
- Skladujte výrobek pouze s vyprázdněnou nádržkou na vodu.
- Dbejte na to, aby bylo přípojné vedení **8** navinuto rovnoměrně a bez zalomení okolo stojánku **7** (obr. D).

● Zlikvidování

Obal se skládá z ekologických materiálů, které můžete zlikvidovat prostřednictvím místních sběrů recyklovatelných materiálů.



Při třídění odpadu se řiďte podle označení obalových materiálů zkratkami (a) a čísly (b), s následujícím významem: 1–7: umělé hmoty/20–22: papír a lepenka/80–98: složené látky.

Výrobek:



O možnostech likvidace vysloužilých zařízení se informujte u správy vaší obce nebo města.



V zájmu ochrany životního prostředí vysloužilý výrobek nevyhazujte do domovního odpadu, ale předejte k odborné likvidaci. O sběrách a jejich otevíracích hodinách se můžete informovat u příslušné správy města nebo obce.

● Záruka

Výrobek byl vyroben podle přísných směrnic kvality a před dodáním pečlivě otestován. V případě materiálních nebo výrobních vad máte zákonná práva vůči prodejci výrobku. Vaše zákonná práva nejsou níže uvedenou zárukou nijak omezená.

Záruka na tento výrobek je 3 roky od data zakoupení. Záruční doba začíná dnem zakoupení. Originál dokladu o zakoupení si uschovejte na bezpečném místě, protože tento doklad je vyžadován jako doklad o koupi.

Jakékoli poškození nebo závady, které se vyskytly již v okamžiku nákupu, musí být nahlášeny ihned po vybalení výrobku.

Pokud se u výrobku během 3 let od data zakoupení projeví vada materiálu nebo výrobní vada, pak vám ho podle naší volby bezplatně opravíme nebo vyměníme. Záruční doba se po uznané reklamaci neprodlužuje. To platí také pro vyměněné a opravené díly.

Tato záruka je neplatná, pokud byl výrobek poškozený nebo nesprávně používaný anebo udržovaný.

Záruka se kryje na materiálové a výrobní vady. Tato záruka se nevztahuje na díly výrobku, které jsou vystaveny běžnému opotřebení, a proto lze považovat za spotřební díly (např. baterie, akumulátory, hadice, inkoustové patrony) nebo na poškození křehkých součástí, jako jsou např. spínače nebo díly, které jsou vyrobeny ze skla.

● Postup v případě uplatňování záruky

Pro zajištění rychlého zpracování Vašeho případu se řiďte následujícími pokyny:

Pro všechny požadavky si připravte pokladní stvrzenku a číslo artiklu (IAN 496870_2504) jako doklad o zakoupení.

Číslo artiklu najdete na typovém štítku, gravuře, titulní stránce návodu (vlevo dole) nebo na nálepce na zadní nebo spodní straně.

V případě poruch funkce nebo jiných závad nejdříve kontaktujte, telefonicky nebo e-mailem, v následujícím textu uvedené servisní oddělení.

Výrobek registrovaný jako vadný potom můžete s příloženým dokladem o zakoupení (pokladní stvrzenkou) a údaji k závadě a kdy k ní došlo, bezplatně zaslat na adresu servisu, která Vám byla sdělena.



● **Servis**

 **Servis Česká republika**

Tel.: 800 143 873

E-Mail: owim@lidl.cz

 Srbská značka shody

Použité výstražné upozornenia a symboly	Strana	50
Úvod	Strana	51
Použitie v súlade s určením	Strana	51
Rozsah dodávky	Strana	51
Popis súčiastok	Strana	51
Technické údaje	Strana	51
Bezpečnostné upozornenia	Strana	52
Nebezpečenstvo popálenín	Strana	54
Pred prvým použitím	Strana	55
Obsluha	Strana	55
Nastavenie teploty	Strana	55
Zapnutie/vypnutie produktu	Strana	55
Žehlenie	Strana	55
Naplnenie nádrže na vodu	Strana	56
Ukončenie žehlenia	Strana	57
Ďalšie vlastnosti produktu	Strana	57
Systém proti odkvapkávaniu 	Strana	57
Filter proti usadzovaniu vodného kameňa 	Strana	57
Čistenie a starostlivosť	Strana	57
Funkcia samočistenia	Strana	57
Skladovanie	Strana	58
Likvidácia	Strana	58
Záruka	Strana	58
Postup v prípade poškodenia v záruke	Strana	59
Servis	Strana	59

Použité výstražné upozornenia a symboly

V tomto návode na používanie, v krátkom návode a na obale sa používajú nasledujúce výstražné upozornenia:

 <p>NEBEZPEČENSTVO! Tento symbol so signálnym slovom „Nebezpečenstvo“ označuje nebezpečenstvo s vysokým stupňom rizika, ktoré, ak sa mu nevyhnete, bude mať za následok smrť alebo vážne zranenie.</p>	 <p>Striedavý prúd/striedavé napätie</p>
	<p>Hz Hertz (sieťová frekvencia)</p>
	<p>W Watt</p>
 <p>VÝSTRAHA! Tento symbol so signálnym slovom „Výstraha“ označuje nebezpečenstvo so stredným stupňom rizika, ktoré, ak sa mu nevyhnete, bude mať za následok vážne zranenie alebo smrť.</p>	 <p>UPOZORNENIE: Tento symbol so signálnym slovom „Upozornenie“ ponúka ďalšie užitočné informácie.</p>
	 <p>Produkt používajte len v suchých interiéroch.</p>
 <p>POZOR! Tento symbol so signálnym slovom „Pozor“ označuje nebezpečenstvo s nízkym stupňom rizika, ktoré, ak sa mu nevyhnete, bude mať za následok ľahké alebo stredne ťažké zranenie.</p>	 <p>Nebezpečenstvo – úrazu elektrickým prúdom!</p>
	<p>POZOR Horúci povrch!</p> <p>Tento symbol upozorňuje na horúci povrch.</p> 
 <p>OPATRNE! Tento symbol so signálnym slovom „Opatrne“ označuje možné poškodenie majetku.</p>	 <p>Bezpečnostné upozornenia Manipulačné pokyny</p>
 <p>Nádž na vodu je nepriepustná.</p>	<p>CE Značka CE potvrdzuje zhodu so smernicami EÚ príslušnými pre produkt.</p>

BEZKÁBLOVÁ NAPAROVACIA ŽEHLIČKA

● Úvod

Blahoželáme Vám ku kúpe Vášho nového výrobku. Rozhodli ste sa pre veľmi kvalitný výrobok. Návod na obsluhu je súčasťou tohto výrobku. Obsahuje dôležité upozornenia týkajúce sa bezpečnosti, používania a likvidácie. Skôr ako začnete výrobok používať, oboznámte sa so všetkými pokynmi k obsluhu a bezpečnosti. Výrobok používajte iba v súlade s popisom a v uvedených oblastiach používania. V prípade postúpenia výrobku ďalším osobám odovzdajte aj všetky dokumenty patriace k výrobku.

Tento a mnohé ďalšie návody si môžete stiahnuť a prezrieť na stránke www.lidl-service.com. Po naskenovaní tohto QR kódu sa dostanete priamo na stránku www.lidl-service.com, kde si po zadaní čísla IAN 496870_2504 môžete otvoriť svoj návod na obsluhu.



● Použitie v súlade s určením

Tento produkt je určený na žehlenie odevu. Nepoužívajte ho na iné účely.

Tento produkt je určený len na použitie v domácnosti; nie je vhodný na komerčné účely.

Výrobca nepreberá žiadnu zodpovednosť za škody spôsobené neodborným používaním.

● Rozsah dodávky

Po vybalení produktu skontrolujte, či je balenie kompletne a či sú všetky časti v riadnom stave. Pred používaním odstráňte všetky obalové materiály.

- 1× Bezkáblková naparovacia žehlička
- 1× Stojan
- 1× Odmerka
- 1× Návod na obsluhu

● Popis súčiastok

- 1 Tryska na vodu
- 2 Plniaci otvor (nádrž na vodu)
- 3 Regulátor pary
- 4 Tlačidlo na funkciu rozprašovania
- 5 Tlačidlo na vypustenie pary
- 6 Kontrolka teploty (hriatie)
- 7 Stojan
- 8 Napájací kábel (s ochranou proti ohýbaniu a so sponou) so sieťovou zástrčkou
- 9 Zaistenie stojanu na státie
- 10 Stojan
- 11 Regulátor teploty
- 12 Tlačidlo na samočistenie
- 13 Označenie **max** (max. množstvo vody 320 ml)
- 14 Žehliaca plocha
- 15 Odmerka (max. množstvo vody 320 ml)

● Technické údaje

Vstupné napätie:	220-240 V~, 50-60 Hz
Spotreba energie:	2000-2400 W
Prikon vo vypnutom stave:	0,0 W
Trieda ochrany:	I



Bezpečnostné upozornenia

PRED POUŽITÍM PRODUKTU SA OBOZNÁMTE SO VŠETKÝMI BEZPEČNOSTNÝMI UPOZORNENIAMI A POKYNNI NA OBSLUHU! KEĎ BUDETE TENTO PRODUKT ODOVZDÁVAŤ ĎALEJ, ODOVZDAJTE AJ KOMPLETNÚ DOKUMENTÁCIU K PRODUKTU!

V prípade poškodenia z dôvodu nedodržania tohto návodu na obsluhu zaniká nárok na záruku! Za následne vzniknuté škody nepreberáme žiadnu záruku! V prípade majetkových alebo personálnych škôd z dôvodu neodborného používania alebo nedodržania bezpečnostných upozornení nepreberáme žiadnu zodpovednosť!

⚠ VÝSTRAHA! NEBEZPEČENSTVO OHROZENIA ŽIVOTA A ÚRAZU PRE DOJČATÁ A DETI!

Deti nenechávajúte bez dozoru v blízkosti obalových materiálov. Obalový materiál predstavuje nebezpečenstvo udusenía.

Deti často podceňujú nebezpečenstvo spojené s obalovými materiálmi. Nedovoľte, aby sa deti dostali sa do blízkosti obalového materiálu.

⚠ NEBEZPEČENSTVO!

Úrazu elektrickým prúdom! Nepokúšajte sa opravovať produkt svojpomocne.

V prípade poruchy môžu opravy vykonávať výlučne kvalifikovaní odborníci.

⚠ VÝSTRAHA! Úrazu elektrickým prúdom!

Elektrické časti produktu neponárajte do vody alebo iných kvapalín. Produkt nikdy nedržte pod tečúcou vodou.

⚠ POZOR! Úrazu elektrickým prúdom!

Nepoužívajte poškodený produkt. Ak je produkt poškodený, odpojte ho od elektrickej siete a obráťte sa na predajcu.

⚠ VÝSTRAHA! Nebezpečenstvo poranenia!

Produkt vypnite a odpojte ho z elektrickej siete pred vykonaním akýchkoľvek čistiacich prác a tiež vtedy, keď produkt nebudete používať.

- ⚠ VÝSTRAHA!** Neodborné použitie môže spôsobiť zranenia. Tento produkt používajte výlučne podľa tohto návodu. Nepokúšajte sa produkt žiadnym spôsobom meniť.
- Tento produkt môžu používať deti od 8 rokov a staršie, ako aj osoby so zníženými fyzickými, zmyslovými alebo duševnými schopnosťami, alebo nedostatkom skúseností a vedomostí, ak sú pod dozorom alebo boli poučené ohľadom bezpečného používania výrobku a z toho vyplývajúcich nebezpečenstiev.
 - Deti sa nesmú s produktom hrať.
 - Čistenie a údržbu nesmú vykonávať deti bez dozoru.
 - Produkt nesmiete ponechať bez dozoru, keď je pripojený k elektrickej sieti.
 - Pred naplnením nádrže na vodu musíte vytiahnuť sieťovú zástrčku zo zásuvky.
 - Produkt sa smie používať alebo umiestňovať iba na rovný a stabilný povrch.
 - Ak bude produkt odložený na odkladaciu plochu, musí byť táto umiestnená na stabilnom povrchu.

- Produkt sa nesmie používať, ak spadol, ak vykazuje viditeľné známky poškodenia alebo je netesný.
- Produkt sa smie používať len s dodaným stojanom.
- Uistite sa, že menovité napätie na typovom štítku zodpovedá sieťovému napätiu vášho napájacieho zdroja.
- Produkt má zvýšenú spotrebu energie. Nezapájajte do toho istého elektrického obvodu žiadne iné zariadenia (napr. radiátory, klimatizácie atď.).
- Odporúčame vám nepoužívať žiadne predlžovacie káble. Ak je však nevyhnutne potrebný predlžovací kábel, musí byť dimenzovaný na prúdový tok minimálne 10 A. Predlžovací kábel uložte tak, aby sa oň nikto nemohol potknúť a inak ho poškodiť.
- Produkt nepoužívajte, ak je poškodený napájací kábel alebo zástrčka, ak produkt nefunguje alebo je akýmkoľvek spôsobom poškodený.
- Produkt používajte len v suchých interiéroch.
- Produkt nepoužívajte s mokrymi rukami alebo vtedy, keď stojíte na mokrej podlahe.

- Sieťovú zástrčku nechytajte mokrými rukami.
- Produkt chráňte pred teplom. Produkt neumiestňujte do blízkosti otvoreného ohňa alebo zdrojov tepla, ako sú kachle alebo ohrievače.
 - Sieťovú zástrčku a napájací kábel pravidelne kontrolujte, či nie sú poškodené. Ak je napájacie vedenie tohto produktu poškodené, musí ho vymeniť výrobca, jeho servisný zástupca, alebo podobne kvalifikovaná osoba, aby sa predišlo nebezpečenstvám.
 - Chráňte napájací kábel pred poškodením. Nenechajte ho visieť nad ostrými hranami a nestláčajte ho, ani ho neohýbajte. Napájací kábel držte v dostatočnej vzdialenosti od horúcich plôch a otvoreného plameňa. Dávajte pozor na to, aby nikto omylom nemohol za vedenie potiahnuť alebo oň zakopnúť.
 - Produkt ďalej nepoužívajte, keď je poškodená ochrana proti zalomeniu na napájacom kábli!
 - Sieťovú zástrčku neťahajte zo zásuvky za napájací kábel a napájací kábel neovíjajte okolo produktu.
 - Produkt, napájací kábel a sieťovú zástrčku chráňte pred prachom, priamym slnečným žiarením, kvapkajúcou a striekajúcou vodou.
 - Produkt pred odpojením od napájania vždy najprv vypnite.
 - Produkt musí byť vzdialený aspoň 50 cm od iných predmetov (záclony, steny, atď.).
 - V kapitole „Čistenie a starostlivosť“ nájdete pokyny k čisteniu produktu.
 - Produkt skladujte na chladnom, suchom mieste, chránený pred vlhkosťou a mimo dosahu detí
- ## ● Nebezpečenstvo popálenín
- Keď je produkt zahriaty, chytajte ho výlučne za rukoväť.
 - Para je veľmi horúca. Nikdy nedržte ruky pred výstupom pary.
 - Nikdy sa nedotýkajte žehliacej plochy počas prevádzky alebo pri zahrievaní (napr. aby ste skontrolovali teplotu).
 - Počas pripojenia alebo chladenia uchovávajte žehličku a napájací kábel mimo dosahu detí mladších ako 8 rokov.

● **Pred prvým použitím**





❗ UPOZORNENIE: Produkt môže pri prvom použití uvoľňovať mierne výpary alebo zápach. Ide o zvyšky z výroby alebo z prepravy, ktoré rýchlo zmiznú. Okrem toho sa môžu vyskytovať tiché zvuky ako je praskanie alebo pukanie. Tieto tiež rýchlo zmiznú, keď sa plastové časti prispôbia prevádzkovým podmienkam.

- ❑ Odstráňte obalový materiál. Skontrolujte, či sú všetky časti kompletne.
- ❑ Ak chcete z produktu odstrániť všetky zvyšky z výroby alebo z prepravy, pred prvým použitím vyžehlite jednoduchý kus látky (napr. handru alebo utierku).

● **Obsluha**

● **Nastavenie teploty**

- Ručička za regulátorom teploty **[11]** ukazuje aktuálne nastavenie teploty.
- ❑ Otočte regulátorom teploty **[11]** v smere hodinových ručičiek od minimálneho nastavenia **MIN** na požadovaný teplotný stupeň.
- Regulátor teploty **[11]** je rozdelený na 3 časti. Toto sú hrubé odporúčania pre rôzne druhy látok:

Symbol	Nastavenie
	Nízka teplota Pre syntetické látky (napr. nylón)
	Stredná teplota Pre citlivé látky (napr. zamat alebo vlna)
	Vysoká teplota Pre hrubé látky (napr. bavlna alebo plátно) a parné žehlenie
	Najvyššia teplota Na parné žehlenie

● **Zapnutie/vypnutie produktu**

❗ UPOZORNENIE: Kontrolka teploty (hriatie) **[6]** sa počas prevádzky občas zapne a vypne. To znamená, že produkt sa zahrieva, aby udržal nastavenú teplotu.

1. Zapnutie produktu (zrušenie vypnutého stavu): Sieťovú zástrčku **[8]** zapojte do vhodnej zásuvky. Kontrolka teploty (hriatie) **[6]** sa rozsvieti.
2. Vypnutie produktu (prepnutie do vypnutého stavu): Vytiahnite sieťovú zástrčku **[8]** zo zásuvky. Kontrolka teploty (hriatie) **[6]** zhasne.

● **Žehlenie**

⚠ OPATRNE!

- Pred žehlením vždy skontrolujte pokyny na žehlenie tkaniny alebo odevu. Normálne ich nájdete na našej etike.
- Produkt vždy používajte na rovnom a stabilnom podklade.

❗ UPOZORNENIA:

- Produkt sa dá používať bezdrôtovo. Vďaka tomu je produkt o niečo ľahší. Napájací kábel **[8]** počas žehlenia viac neprekáža.
 - Akonáhle produkt položíte na stojan **[10]**, žehliaca plocha **[14]** sa začne zahrievať. Kontrolka teploty **[6]** svieti, kým sa nedosiahne požadovaná teplota.
3. Otočte regulátorom teploty **[11]** proti smeru hodinových ručičiek až na doraz do pozície **MIN**.
 4. Sieťovú zástrčku **[8]** zapojte do vhodnej zásuvky.
 5. Uistite sa, že napájací kábel **[8]** je bezpečne rozložený.
 6. Nastavte regulátor teploty **[11]** na požadovanú teplotu.

Kontrolka teploty [6]	
Zap.	Produkt ešte nedosiahol nastavenú teplotu a zahrieva sa.
Vyp.	Bola dosiahnutá nastavená teplota.

7. Akonáhle je dosiahnutá nastavená teplota, môžete začať žehliť.

Bezdrôtové žehlenie

i UPOZORNENIA:

- Šípky na produkte ▼ a na stojane ▲¹⁰ musia mieriť na seba.
 - Produkt je na stojane¹⁰ pevne uistený len vtedy, keď šípka na produkte ▼ a na stojane ▲ mieria na seba.
1. Položte produkt na stojan¹⁰.
 2. Počkajte, kým zhasne kontrolka teploty⁶.
 3. Keď je produkt zatvorený, šípky ▼ a ▲ mieria na seba (obr. C). Posuňte zaistenie stojanu na státie⁹ do smeru  a zdvihnite produkt.
 4. Začnite so žehlením.
 5. Pre opätovné zahriatie položte produkt na stojan¹⁰.

Žehlenie s napájacím káblom

i **UPOZORNENIE:** Ak chcete pri žehlení vypúšťať paru často a rýchlo po sebe, odporúča sa žehlenie s napájacím káblom⁸. V opačnom prípade by mohla teplota žehliacej plochy¹⁴ kvôli častému vypúšťaniu pary klesať pod nastavenú teplotu rýchlejšie ako normálne.

1. Položte produkt na stojan¹⁰. Uistite sa, že ▼ a ▲ mieria na seba (obr. C).
2. Počkajte, kým zhasne kontrolka teploty⁶.
3. Akonáhle je dosiahnutá nastavená teplota, môžete začať žehliť.

● Naplnenie nádrže na vodu

! NEBEZPEČENSTVO! Úrazu

elektrickým prúdom! Pred plnením nádrže na vodu vždy vytiahnite sieťovú zástrčku⁸ zo zásuvky.

! OPATRNE!

- Naplňte nádržku na vodu vodou z vodovodu alebo destilovanou vodou bez prísad. Ak vo vašom regióne tečie tvrdá voda, používajte destilovanú vodu. V prípade stredne tvrdej vody používajte destilovanú vodu a vodu z vodovodu v pomere 1:1.
- Na plnenie nádrže na vodu používajte odmerku¹⁵.

i UPOZORNENIA:

- Kapacita nádržky na vodu je pribl. 320 ml.
 - Označenie **max**¹³ platí pre maximálny objem vody, ak produkt stojí na stojane¹⁰ kolmo.
1. Nakloňte produkt dopredu o uhol pribl. 45°.
 2. Otvorte poklop na otvore na nalievanie².
 3. Do nádržky na vodu opatrne nalejte vodu. Neprekročte označenie **max**¹³.
 4. Zatvorte poklop na otvore na nalievanie².

Funkcia rozprašovania



- Pri používaní môžete látku pred žehliacou plochou¹⁴ pokropiť vodou. Na to stlačte tlačidlo na funkciu rozprašovania⁴.





Vypustenie pary

i UPOZORNENIA:





- **Vertical Steam**  Vypustenie pary môžete použiť aj vo vertikálnej polohe.
- Čím vyššia je nastavená teplota, tým silnejšie je vypustenie pary.
- Pri používaní môžete látku cez žehliacu plochu¹⁴ napariť. Na to stlačte tlačidlo na vypustenie pary⁵.

Parné žehlenie

i **UPOZORNENIE:** Nepretržitý výstup pary je možný len vo vodorovnej polohe. Ak držíte produkt vo vzpriamenej polohe alebo ho vypnete, výstup pary sa preruší.

- Ak je to potrebné, môžete nastaviť nepretržitý výstup pary.
- Regulátor teploty¹¹ musí byť nastavený na najvyššiu úroveň  alebo rozsah , aby sa vyrobilo dostatočné množstvo pary (pozri „Nastavenie teploty“).
- Výroba pary nie je možná, ak je regulátor teploty¹¹ nastavený na  alebo .
- Regulátor pary³ ponúka 3 polohy nastavenia:

		
Žiadna para	Stredné množstvo pary	Maximálne množstvo pary

Symbol	Množstvo pary
	Stredné množstvo pary
	Stredné množstvo pary
	Stredné množstvo pary
	Maximálne množstvo pary

● Ukončenie žehlenia

- Otočte regulátorom teploty [11] proti smeru hodinových ručičiek až na doraz do pozície **MIN**.
- Položte produkt so stojanom [10] na rovný a stabilný povrch.
- Vytiahnite sieťovú zástrčku [8] zo zásuvky.
- Nechajte produkt vychladnúť (to trvá pribl. 15 minút). Produkt nenechávajte bez dozoru, keď je ešte horúci.
- Aby ste predišli vápenatým usadeninám, vyprázdnite nádržku na vodu po každom použití. Na to otvorte poklop na otvore na nalievanie [2]. Vyprázdnite nádrž na vodu cez otvor na nalievanie tak, že žehličku podržíte nad umývadlom dole hlavou.

● Ďalšie vlastnosti produktu

● Systém proti odkvapkávaniu



- Produkt má systém proti odkvapkávaniu. Ten zabraňuje vytekaniu vody zo žehliacej plochy [14], keď je teplota na produkovanie dostatočnej pary príliš nízka. Tento systém zabraňuje vzniku škvrín od vody na odev.

● Filter proti usadzovaniu vodného kameňa



- Produkt má filter proti usadzovaniu vápnika. Ide o permanentný vodný filter. Tento netreba vymieňať alebo udržiavať.
- Na zachovanie funkcie filtra plňte nádrž na vodu len vodou z vodovodu alebo destilovanou vodou.
- Nepoužívajte žiadne doplnkové látky. Mohlo by to poškodiť vodný filter.

● Čistenie a starostlivosť

⚠ NEBEZPEČENSTVO! Úrazu elektrickým prúdom! Pred čistením produktu vždy vytiahnite sieťovú zástrčku [8] zo zásuvky.

⚠ VÝSTRAHA!

- Elektrické časti produktu neponárajte do vody alebo iných kvapalín. Produkt nikdy nedržte pod tečúcou vodou.
- Zabráňte vode alebo iným kvapalinám vniknúť do vnútra produktu.

⚠ OPATRNE! Na čistenie nepoužívajte abrazívne, agresívne čistiace prostriedky alebo tvrdé kefy.

- Produkt čistíte mierne navlhčenou handrou.
- Žehliacu plochu [14] čistíte vlhkou handrou a miernym, neabrazívnym čistiacim prostriedkom.
- Po očistení nechajte všetky časti uschnúť.

● Funkcia samočistenia

⚠ NEBEZPEČENSTVO! Úrazu elektrickým prúdom! Pred plnením nádrže na vodu vždy vytiahnite sieťovú zástrčku [8] zo zásuvky.

ⓘ UPOZORNENIA:

- Tvrdosť vody vo svojej domácnosti zistíte u miestneho dodávateľa vody.
- Produkt má samočistiacu funkciu, ktorá odstraňuje znečistenie a zavrúpanie parných kanálov
- Funkciu samočistenia použijete aspoň 2x za mesiac.

- Keď používate vodu z vodovodu: Samočistiacu funkciu použijte po každom použití.
1. Nikdy nenaplňte nádrž na vodu nad označenie **max** [13]. Na to otvoríte poklop na otvore na nalievanie [2].
 2. Položte produkt na stojan [10]. Uistite sa, že ▼ a ▲ miera na seba (obr. C).
 3. Otočte regulátorom teploty [11] proti smeru hodinových ručičiek až na doraz do pozície **MIN**.
 4. Sieťovú zástrčku [8] zapojte do vhodnej zásuvky.
 5. Nastavte regulátor teploty [11] na najvyššiu teplotu (otočte v smere hodinových ručičiek až na doraz).
 6. Nastavte regulátor pary [3] na požadovanú pozíciu.
 7. Počkajte, kým sa produkt zahreje a zhasne kontrolka teploty [6].
 8. Produkt podržte vo vodorovnej polohe nad umývadlom.
 9. Podržte tlačidlo na samočistenie [12] tak dlho, kým viac nebude vychádzať para alebo vriaca a znečistená voda.
 10. Cez otvor na nalievanie [2] vyprázdnite z nádrže na vodu prípadnú zostatkovú vodu.

● Skladovanie

- Položte produkt na stojan [10]. Uistite sa, že ▼ a ▲ miera na seba (obr. C).
- Keď produkt nepoužívate, odložte ho v originálnom obale.
- Produkt uchovávajte na suchom mieste mimo dosahu detí.
- Produkt skladujte len s vyprázdnenou nádržkou na vodu.
- Dbajte na to, aby bol napájací kábel [8] rovnomerne a bez záhybov obkrútený okolo boku stojana [7] (obr. D).

● Likvidácia

Obal pozostáva z ekologických materiálov, ktoré môžete odovzdať na miestnych recyklačných zberných miestach.



Všímajte si prosím označenie obalových materiálov pre triedenie odpadu, sú označené skratkami (a) a číslami (b) s nasledujúcim významom: 1–7: Plasty/20–22: Papier a kartón/80–98: Spojené látky.

Výrobok:



O možnostiach likvidácie opotrebovaného výrobku sa môžete informovať na Vašej obecnej alebo mestskej správe.



Ak výrobok doslúžil, v záujme ochrany životného prostredia ho neodhoďte do domového odpadu, ale odovzdajte na odbornú likvidáciu. Informácie o zberných miestach a ich otváracích hodinách získate na Vašej príslušnej správe.

● Záruka

Výrobok bol starostlivo vyrobený v súlade s prísnyimi smernicami kvality a pred dodaním dôkladne otestovaný. V prípade materiálových alebo výrobných chýb máte zákonné práva voči predajcovi výrobku. Vaše zákonné práva nie sú žiadnym spôsobom obmedzené našou zárukou uvedenou nižšie.

Záruka na tento výrobok je 3 roky od dátumu nákupu. Záručná doba začína plynúť dátumom kúpy. Originál dokladu o kúpe si uschovajte na bezpečnom mieste, pretože tento doklad je potrebný ako dôkaz o kúpe.

Akkoľvek poškodenie alebo nedostatky prítomné už v čase nákupu je potrebné nahlásiť ihneď po vybalení výrobku.

Ak sa v priebehu 3 rokov od dátumu zakúpenia preukáže, že výrobok vykazuje chyby materiálu alebo spracovania, podľa vlastného uváženia Vám ho bezplatne opravíme alebo vymeníme. Záručná doba sa na základe poskytnutej záručnej reklamácie nepredlžuje. To platí aj pre vymenené alebo opravené diely.

Táto záruka je neplatná, ak bol výrobok poškodený alebo nesprávne používaný alebo udržiavaný.

Záruka sa vzťahuje na chyby materiálu a výrobné chyby. Táto záruka sa nevzťahuje na časti výrobku, ktoré podliehajú bežnému opotrebovaniu, a preto sa považujú za opotrebovateľné diely (napr. batérie, nabíjateľné batérie, hadice, atramentové kazety), ani na poškodenie krehkých častí, napr. spínačov alebo častí zo skla.

● Postup v prípade poškodenia v záruke

Pre zaručenie rýchleho spracovania Vašej požiadavky dodržte prosím nasledujúce pokyny:

Pre všetky otázky majte pripravený pokladničný doklad a číslo výrobku (IAN 496870_2504) ako dôkaz o kúpe.

Číslo výrobku nájdete na typovom štítku, gravúre, na prednej strane Vášho návodu (dole vľavo) alebo ako nálepku na zadnej alebo spodnej strane.



Ak sa vyskytnú funkčné poruchy alebo iné nedostatky, najskôr telefonicky alebo e-mailom kontaktujte následne uvedené servisné oddelenie.

Produkt označený ako defektný potom môžete s priloženým dokladom o kúpe (pokladničný lístok) a uvedením, v čom spočíva nedostatok a kedy sa vyskytol, bezplatne odoslať na Vám oznámenú adresu servisného pracoviska.

● Servis















 **Servis Slovensko**
Tel.: 0850 232001
E-pošta: owim@lidl.sk

 Srbský znak zhody

Korištene upozoravajuće napomene i simboli	Stranica	61
Uvod	Stranica	62
Uvjeti korištenja	Stranica	62
Sadržaj isporuke	Stranica	62
Opis dijelova	Stranica	62
Tehnički podaci	Stranica	62
Sigurnosne napomene	Stranica	63
Opasnost od opekline	Stranica	65
Prije prve uporabe	Stranica	65
Korištenje	Stranica	66
Postavljanje temperature	Stranica	66
Uključivanje/isključivanje proizvoda	Stranica	66
Glačanje	Stranica	66
Punjenje spremnika za vodu	Stranica	67
Kraj glačanja	Stranica	68
Ostala svojstva proizvoda	Stranica	68
Sustav protiv kapanja 	Stranica	68
Filtar protiv kamenca 	Stranica	68
Čišćenje i njega	Stranica	68
Funkcija samočišćenja	Stranica	68
Skladištenje	Stranica	69
Zbrinjavanje	Stranica	69
Jamstvo	Stranica	69
Postupak u slučaju koji je pokriven jamstvom	Stranica	70
Servis	Stranica	70

Korištene upozoravajuće napomene i simboli

U ovim uputama za uporabu, kratkim uputama ili na pakiranju korištene su sljedeće upozoravajuće napomene:

 <p>OPASNOST! Ovaj simbol s izrazom „Opasnost“ označava opasnost visokog stupnja rizika koja, ako se ne izbjegne, uzrokuje tešku ozljedu ili smrt.</p>	 <p>Izmjenična struja/napon</p>
	 <p>Hertz (mrežna frekvencija)</p>
	 <p>Watt</p>
 <p>UPOZORENJE! Ovaj simbol s izrazom „Upozorenje“ označava opasnost srednjeg stupnja rizika koja, ako se ne izbjegne, može dovesti do teške ozljede ili smrti.</p>	 <p>NAPOMENA: Ovaj simbol s izrazom „Napomena“ pruža dodatne korisne informacije.</p>
	 <p>Proizvod upotrebljavajte samo u suhim prostorijama.</p>
 <p>OPREZ! Ovaj simbol s izrazom „Oprez“ označava opasnost niskog stupnja rizika koja, ako se ne izbjegne, može dovesti do manje ili srednje ozljede.</p>	 <p>Opasnost od električnog udara!</p>
	 <p>OPREZ Vruća površina! Taj simbol upozorava na vruće površine.</p>
 <p>PAŽNJA! Ovaj simbol s oznakom opasnosti „Pažnja“ prikazuje opasnost od moguće materijalne štete.</p>	 <p>Sigurnosne napomene Upute za rukovanje</p>
 <p>Spremnik za vodu je nepropustan.</p>	 <p>Oznaka CE potvrđuje sukladnost sa smjernicama EU-a koje se primjenjuju na proizvod.</p>

BEŽIČNO GLAČALO NA PARU

● Uvod

Čestitamo vam na kupnji novog proizvoda. Ovom kupnjom odlučili ste se za visokokvalitetan proizvod. Uputa za uporabu je sastavni dio ovog proizvoda. Ona sadrži važne upute o sigurnosti, uporabi i uklanjanju otpada. Prije upotrebe proizvoda upoznajte se sa svim njegovim uputama za korištenje i sigurnosnim uputama. Koristite ovaj proizvod u skladu s navedenim uputama te u navedene svrhe. Ukoliko proizvod dajete nekoj drugoj osobi, predajte joj osobi također i sve upute.

Ovaj i brojne druge priručnike možete preuzeti i pregledati na stranici www.lidl-service.com. Skeniranjem ovog QR koda otvorit će vam se internetska stranica Lidl usluga (www.lidl-service.com) na kojoj možete otvoriti priručnik s uputama unošenjem broj artikla (IAN) 496870_2504.



● Uvjeti korištenja

Ovaj proizvod namijenjen je glačanju odjeće. Proizvod nemojte koristiti u druge svrhe.

Proizvod je namijenjen samo za uporabu u privatnim kućanstvima, nije prikladan za komercijalnu uporabu.

Proizvođač neće biti odgovoran za štete nastale zbog nepravilne uporabe.

● Sadržaj isporuke

Nakon raspakiravanja proizvoda, provjerite jesu li isporučeni i ispravni svi dijelovi. Prije uporabe uklonite svu ambalažu.

- 1× Bežično glačalo na paru
- 1× Podnožje
- 1× Mjerna posuda
- 1× Upute za uporabu

● Opis dijelova

- 1 Mlaznica za vodu
- 2 Otvor za ulijevanje (spremnik za vodu)
- 3 Regulator pare
- 4 Tipka za funkciju prskanja
- 5 Tipka za ispuštanje pare
- 6 Kontrolna žaruljica temperature (grijanje)
- 7 Nožica
- 8 Priključni kabel (sa zaštitom od savijanja i stezaljkom za kabel) i mrežni utikač
- 9 Blokada podnožja
- 10 Podnožje
- 11 Regulator temperature
- 12 Tipka za samočišćenje
- 13 Oznaka **max** (maks. količina napunjenosti vodom 320 ml)
- 14 Stopalo za glačanje
- 15 Mjerna posuda (maks. količina napunjenosti vodom 320 ml)

● Tehnički podaci

Ulazni napon:	220-240 V~, 50-60 Hz
Snaga:	2000-2400 W
Potrošnja energije u isključenom stanju:	0,0 W
Razred zaštite:	I



Sigurnosne napomene

PRIJE UPORABE PROIZVODA UPOZNAJTE SE SA SVIM SA SVIM UPUTAMA ZA UPORABU I SIGURNOSNIM NAPOMENAMA! AKO OVAJ PROIZVOD DAJETE NOVOM VLASNIKU, URUČITE MU I DOKUMENTACIJU!

U slučaju oštećenja zbog nepridržavanja ovih uputa za uporabu bit će poništeno pravo na primjenu jamstva! Ne preuzimamo odgovornost za posljedične štete! Proizvođač neće biti odgovoran za oštećenja ili ozljeda zbog nepravilne uporabe ili nepridržavanja sigurnosnih napomena!

⚠ UPOZORENJE! OPASNOST PO ŽIVOT I OPASNOST OD NEZGODA ZA NOVOROĐENČAD I DJECU!

Ne ostavljajte djecu s ambalažnim materijalom bez nadzora. Ambalažni materijal može izazvati rizik od gušenja. Djeca često podcjenjuju opasnosti koje su s time povezane.

Djecu držite podalje od ambalažnog materijala.

⚠ OPASNOST! Opasnost od električnog udara!

Nikada nemojte sami pokušavati popraviti proizvod. U slučaju kvara, popravke smije izvršiti samo kvalificirano osoblje.

⚠ UPOZORENJE! Opasnost od električnog udara!

Električne dijelove proizvoda ne uranjajte pod vodu ni druge tekućine. Proizvod nikada nemojte držati pod tekućom vodom.

⚠ OPREZ! Opasnost od električnog udara!

Nikada se nemojte koristiti oštećenim proizvodom. Ako je oštećen, proizvod isključite iz mreže i obratite se svom trgovcu.

⚠ UPOZORENJE! Opasnost od nezgode! Prije radova čišćenja i ako ga ne upotrebljavate, isključite proizvod pa ga odvojite od električne mreže.

⚠ UPOZORENJE! Nepravilna uporaba može uzrokovati ozljede. Proizvodom se koristite samo u skladu s uputama. Nikada nemojte sami

- pokušavati mijenjati proizvod ni na koji način.
- Proizvod smiju koristiti djeca od 8 godina te osobe s ograničenim psihičkim, osjetilnim ili mentalnim sposobnostima ili osobe bez iskustva i/ili znanja kada su pod nadzorom ili ako su upoznati s uputama o sigurnom korištenju kao i s potencijalnim opasnostima.
 - Djeca se ne smiju igrati proizvodom.
 - Djeca ne smiju čistiti niti održavati uređaj bez nadzora.
 - Uređaj se ne smije ostaviti bez nadzora dok god je priključen na mrežu napajanje.
 - Prije nego što spremnik za vodu napunite vodom, mrežni utikač morate izvući iz utičnice.
 - Proizvod se smije upotrebljavati ili odlagati isključivo na ravnoj i stabilnoj površini.
 - Ako se proizvod stavlja na policu, policu treba postaviti na stabilnu površinu.
 - Proizvod se ne smije upotrebljavati ako je pao, ako ima vidljive znakove oštećenja ili ako iz njega curi.
 - Proizvod se smije upotrebljavati samo s isporučenim podnožjem.
 - Pazite da se napon mreže na natpisnoj pločici podudara s naponom vaše elektroopskrbne mreže.
 - Proizvod ima veliku potrošnju energije. Na isti strujni krug nemojte priključivati nikakve druge uređaje (npr. grijalice, klima-uređaje itd.).
 - Preporučujemo da ne upotrebljavate produžne kabele. Ako je produžni kabel nužan, mora biti dimenzioniran za protok električne energije od najmanje 10 A. Produžni kabel položite tako da se nitko ne može spotaknuti o njega i da se ne može drukčije oštetiti.
 - Proizvod nemojte puštati u rad ako su priključni kabel ili utikač oštećeni, ako proizvod ne radi ili ako je bilo kako oštećen.
 - Proizvod upotrebljavajte samo u suhim prostorijama.
 - Proizvodom nemojte rukovati mokrim rukama ili kada stojite na mokrom tlu. Mrežni utikač nemojte doticati mokrim rukama.
 - Proizvod zaštitite od vrućine. Uređaj ne stavljajte u blizinu otvorenog plamena ili izvora topline, npr. pećnice ili grijalice.





- Redovito provjeravajte nisu li mrežni utikač i priključni kabel oštećeni. Ukoliko je mrežni kabel proizvoda oštećen, proizvođač ili njegova služba za kupce ili slična kvalificirana osoba mora ga zamijeniti kako bi se izbjegla ugroženost.
 - Zaštitite priključni kabel od oštećenja. Ne ostavljajte ga obješenog o oštrome rubove i nemojte ga prelamati. Priključni kabel držite ga podalje od vrućih površina i otvorenog plamena. Pazite da ga ne nehотиčno ne povučete ili zapnete o njega.
 - Proizvod nemojte nastaviti upotrebljavati ako je oštećena zaštita od savijanja na priključnom kabelu!
 - Mrežni utikač nemojte izvlačiti iz utičnice povlačeći za priključni kabel i priključni kabel nemojte omatati oko proizvoda.
 - Proizvod, priključni kabel i mrežni utikač zaštitite od prašine, izravnog sunčeva zračenja te kapanja i prskanja vode.
 - Proizvod uvijek isključite prije nego što ga isključite iz električne mreže.
 - Proizvod držite na udaljenosti od najmanje 50 cm od drugih predmeta (zavjese, zidovi itd.).
 - Upute za čišćenje proizvoda pronaći ćete u poglavlju „Čišćenje i njega“.
 - Proizvod čuvajte na hladnom suhom mjestu zaštićenom od vlage i izvan dohvata djece
- **Opasnost od opekline**
- Kada je proizvod zagrijan, hvatajte ga isključivo za ručku.
 - Para je vrlo vruća. Nikada ne držite ruke ispred otvora za paru.
 - Stopalo za glačanje nikada nemojte dodirivati dok glačalo radi ili dok je zagrijano (npr. kako biste provjerili temperaturu).
 - Dok je glačalo priključeno ili dok se hladi, glačalo i njegov priključni kabel držite izvan dohvata djece mlađe od 8 godina.
- **Prije prve uporabe**
- ① **NAPOMENA:** Pri prvoj uporabi proizvod može ispuštati laganu paru ili neugodan miris. To su ostatci iz proizvodnje ili transporta koji će brzo nestati. Uz to se mogu pojaviti tihi zvukovi kao što je škripanje ili pucketanje. To će također brzo nestati nakon što se plastični dijelovi konačno prilagode radnim uvjetima.

- ❑ Uklonite ambalažni materijal. Provjerite jesu li isporučeni svi potrebni dijelovi.
- ❑ Kako biste uklonili eventualne ostatke iz proizvodnje ili transporta, prije prve uporabe izglacajte običan komad tkanine (npr. krpu ili ručnik).

● Korištenje

● Postavljanje temperature

- Kazaljka iza regulatora temperature **11** prikazuje aktualno namještenu temperaturu.
- ❑ Regulator temperature **11** u smjeru kazaljke na satu okrenite s minimalne postavke **MIN** na željeni stupanj temperature.
- Regulator temperature **11** podijeljen je u 3 područja. Ovo su okvirne preporuke za razne vrste tkanina:

Simbol	Podešavanje
	Niska temperatura Za sintetičke tkanine (npr. najlon)
	Srednja temperatura Za osjetljive tkanine (npr. svila ili vuna)
	Visoka temperatura Za grube tkanine (npr. pamuk ili lan) i glačanje na paru
	Najviša temperatura Za glačanje parom

● Uključivanje/isključivanje proizvoda

- ❗ **NAPOMENA:** Tijekom rada povremeno se uključuje i isključuje kontrolna žaruljica temperature (grijanje) **6**. To pokazuje da se proizvod zagrijava radi održavanja postavljene temperature.
1. Uključivanje proizvoda (izlaz iz isključenog stanja): Mrežni utikač **8** utaknite u prikladnu utičnicu. Svijetli kontrolna žaruljica temperature (grijanje) **6**.
 2. Isključivanje proizvoda (prebacivanje u isključeno stanje): Izvucite mrežni utikač **8** iz utičnice. Isključuje se kontrolna žaruljica temperature (grijanje) **6**.

● Glačanje

⚠ PAŽNJA!

- Prije glačanja uvijek provjerite napomene za glačanje tkanine ili odjeće. One se obično nalaze na ušivnoj etiketi.
- Proizvod uvijek koristite na ravnoj i stabilnoj podlozi.

❗ NAPOMENA:

- Proizvodom se može koristiti bežično. To čini proizvod malo lakšim. Priključni kabel **8** više nije smetnja tijekom glačanja.
 - Čim se proizvod stavi na podnožje **10**, stopalo za glačanje **14** zagrijava se. Kontrolna žaruljica temperature **6** svijetli kada se postigne namještena temperatura.
3. Regulator temperature **11** okrenite u smjeru suprotnom od kazaljke na satu do graničnika u položaj **MIN**.
 4. Mrežni utikač **8** povežite s prikladnom utičnicom.
 5. Uvjerite se da je priključni kabel **8** sigurno položen.
 6. Regulator temperature **11** okrenite na željenu temperaturu.

Kontrolna žaruljica temperature **6**

Uključeno	Proizvod još nije dosegao zadanu temperaturu i još uvijek se zagrijava.
Isključeno	Postignuta je zadanu temperatura.

7. Kada se namještena temperatura postignuta, možete započeti s glačanjem.

Glačanje bez kabela

❗ NAPOMENA:

- Strelice na proizvodu ▼ i na podnožju ▲ **10** moraju biti poravnate.
- Proizvod je čvrsto pričvršćen na podnožju **10** samo ako su poravnate strelice na proizvodu ▼ i na podnožju ▲.

1. Stavite proizvod na podnožje [10].
2. Pričekajte da se isključi kontrolna žaruljica temperature [6].
3. Streljice ▼ i ▲ poravnate su kada je proizvod zatvoren (sl. C). Gurnite blokadu podnožja [9] u smjeru d i podignite proizvod prema gore.
4. Počnite glačati.
5. Kako biste ponovno zagrijali proizvod, stavite ga na podnožje [10].

Glačanje s priključnim kabelom

ⓘ NAPOMENA: Ako želite glačati s velikim brojem ispuštanja pare u brzom nizu, preporučuje se glačanje s pomoću priključnog kabela [8]. U suprotnom bi temperatura stopala za glačanje [14] mogla brže pasti ispod zadane temperature zbog previše ispuštanja pare.

1. Stavite proizvod na podnožje [10]. Uvjerite se da su ▼ i ▲ poravnati (sl. C).
2. Pričekajte da se isključi kontrolna žaruljica temperature [6].
3. Kada se namještena temperatura postignuta, možete započeti s glačanjem.

● Punjenje spremnika za vodu

⚠ OPASNOST! Opasnost od električnog udara! Uvijek prije nego što spremnik za vodu napunite vodom izvucite mrežni utikač [8] iz utičnice.

⚠ PAŽNJA!

- Spremnik za vodu punite vodom iz vodovoda ili destiliranom vodom bez dodataka. Ako je voda u vašem području tvrda, upotrebljavajte destiliranu vodu. Kod vode srednje tvrdoće destiliranu i vodovodnu vodu pomiješajte u omjeru 1:1.
- Za punjenje spremnika za vodu upotrebljavajte mjernu posudu [15].

ⓘ NAPOMENA:

- Kapacitet spremnika za vodu je približno 320 ml.

- Oznaka **max** [13] za maksimalnu razinu vode vrijedi kada proizvod stoji okomito na podnožju [10].

1. Nagnite proizvod prema naprijed pod kutom od približno 45°.
2. Otklopite poklopac otvora za ulijevanje [2].
3. Oprezno ulijte vodu u spremnik za vodu. Nemojte prekoračiti oznaku **max** [13].
4. Zatvorite poklopac otvora za ulijevanje [2].

Funkcija prskanja

- Tkaninu ispred stopala za glačanje [14] po potrebi možete poprskati vodom. Za to pritisnite tipku za funkciju prskanja [4].





Ispuštanje pare



ⓘ NAPOMENA:





- **Vertical Steam**  Ispuštanje pare možete upotrijebiti i u okomitom položaju.
- Što je namještena viša temperatura, to je ispuštanje pare jače.
- Po potrebi kroz stopalo za glačanje [14] možete ispuštati paru na tkaninu. Za to pritisnite tipku za ispuštanje pare [5].

Glačanje na paru

ⓘ NAPOMENA: Kontinuirano ispuštanje pare moguće je samo u vodoravnom položaju. Ako proizvod držite ili odložite okomito, prekida se ispuštanje pare.

- Po potrebi možete namjestiti kontinuirano ispuštanje pare.
- Regulator temperature [11] mora biti postavljen na najviši stupanj  ili područje  kako bi se proizvelo dovoljno pare (pogledajte „Postavljanje temperature“).
- Stvaranje pare nije moguće ako je regulator temperature [11] postavljen na  ili .
- Regulator pare [3] ima 3 položaja za namještanje:

		
Bez pare	Srednja para	Maksimalna para

Simbol	Količina pare
	Srednja para
	Srednja para
	Srednja para
	Maksimalna para

● Kraj glačanja

- Regulator temperature **11** okrenite u smjeru suprotnom od kazaljke na satu do graničnika u položaj **MIN**.
- Proizvod s podnožjem **10** stavite na ravnu i stabilnu površinu.
- Izducite mrežni utikač **8** iz utičnice.
- Pričekajte da se proizvod rashladi (to obično traje približno 15 minuta). Proizvod ne ostavljajte bez nadzora dok je još vruć.
- Kako biste spriječili naslage kamenca, nakon svake uporabe ispraznite spremnik za vodu. Za to otvorite poklopac otvora za ulijevanje **2**. Spremnik za vodu ispraznite preko otvora za ulijevanje tako da glačalo držite naopako iznad umivaonika.

● Ostala svojstva proizvoda

● Sustav protiv kapanja

- Proizvod ima sustav protiv kapanja. On sprečava da voda izlazi iz stopala za glačanje **14** kada je temperatura preniska za proizvodnju dovoljne količine pare. To sprečava mrlje od vode na odjeći.

● Filtar protiv kamenca

- Proizvod ima filtara protiv kamenca. Riječ je o trajnom filtru za vodu. Ne treba ga mijenjati niti održavati.
- Kako bi filtara ostao funkcionalan, spremnik za vodu punite isključivo vodom iz vodovoda ili destiliranom vodom.
- Nemojte upotrebljavati nikakve dodatke. To bi moglo oštetiti filtara za vodu.

● Čišćenje i njega

⚠ OPASNOST! Opasnost od električnog udara! Uvijek prije čišćenja proizvoda izducite mrežni utikač **8** iz utičnice.

⚠ UPOZORENJE!

- Električne dijelove proizvoda ne uranjajte pod vodu ni druge tekućine. Proizvod nikada nemojte držati pod tekućom vodom.
- Spriječite da voda ili druge tekućine proдре unutar proizvod.

⚠ PAŽNJA! Za čišćenje nemojte koristiti nikakva abrazivna, agresivna sredstva za čišćenje ni tvrde četke.

- Proizvod očistite lagano navlaženom krpom.
- Stopalo za glačanje **14** čistite vlažnom krpom i blagim, neabrazivnim sredstvom za čišćenje.
- Nakon čišćenja pričekajte da se svi dijelovi osuše.

● Funkcija samočišćenja

⚠ OPASNOST! Opasnost od električnog udara! Uvijek prije nego što spremnik za vodu napunite vodom izducite mrežni utikač **8** iz utičnice.

ⓘ NAPOMENA:

- Raspitajte se o tvrdoći vode u vašem kućanstvu kod lokalnog dobavljača vode.
- Proizvod ima funkciju samočišćenja koja uklanja nečistoću i kamenac u kanalima za paru
- Funkciju samočišćenja upotrebljavajte najmanje 2 puta mjesečno.

- Ako upotrebljavate vodu iz vodovoda: Nakon svake uporabe upotrebljavajte funkciju samočišćenja.
1. Nikada ne puniti spremnik za vodu preko oznake **max** [13]. Za to otvorite poklopac otvora za ulijevanje [2].
 2. Stavite proizvod na podnožje [10]. Uvjerite se da su ▼ i ▲ poravnati (sl. C).
 3. Regulator temperature [11] okrenite u smjeru suprotnom od kazaljke na satu do graničnika u položaj **MIN**.
 4. Mrežni utikač [8] povežite s prikladnom utičnicom.
 5. Regulator temperature [11] stavite na najvišu temperaturu (vrtite do kraja u smjeru kazaljke na satu).
 6. Regulator pare [3] stavite na maksimalan položaj pare.
 7. Pričekajte da se proizvod zagrije i da se ugasi kontrolna žaruljica temperature [6].
 8. Proizvod držite vodoravno iznad umivaonika.
 9. Tipku za samočišćenje [12] držite pritisnutom sve dok ne prestane izlaziti para niti kipuća i nečista voda.
 10. Iz spremnika za vodu kroz otvora za ulijevanje [2] ispraznite eventualno preostalu vodu.

● Skladištenje

- Stavite proizvod na podnožje [10]. Uvjerite se da su ▼ i ▲ poravnati (sl. C).
- Čuvajte proizvod u originalnoj ambalaži kada se ne koristi.
- Proizvod čuvajte na suhom mjestu izvan dohvata djece.
- Proizvod spremajte samo s ispraznjenim spremnikom za vodu.
- Pazite da je priključni kabel [8] namotan ravnomjerno i bez savijanja oko nožice [7] (sl. D).

● Zbrinjavanje

Ambalaža se sastoji od ekološki neškodljivih materijala koje možete zbrinuti na lokalnim mjestima za reciklažu.



Uvažavajte obilježavanje ambalaže za odvajanje otpada, ono je obilježeno s kraticama (a) i brojevima (b) sa slijedećim značenjem: 1-7: plastika/20-22: papir i karton/80-98: miješani materijali.

Proizvod:



O mogućnostima zbrinjavanja dotrajalog proizvoda možete se raspitati kod vaše općinske ili gradske uprave.



Zbog zaštite okoliša ne bacajte dotrajali proizvod u kućni otpad, već ga predajte stručnom zbrinjavanju. Informacije o mjestima za sakupljanje otpada i njihovom radnom vremenu možete dobiti pri Vašem nadležnom općinskom uredu.

● Jamstvo

Ovaj proizvod je pažljivo proizveden prema strogim smjernicama kvalitete i temeljito je ispitan prije isporuke. U slučaju pogreške u materijalu ili izradi, imate zakonska prava protiv prodavatelja proizvoda. Vaša zakonska prava ni na koji način nisu ograničena našom garancijom navedenom u nastavku.

Garancija za ovaj proizvod je 3 godine od datuma kupnje. Garantni rok počinje s datumom kupovine. Čuvajte originalni račun na sigurnom mjestu jer je ovaj dokument potreban kao dokaz kupnje.

Sva oštećenja ili nedostaci koji su već prisutni u trenutku kupnje moraju se prijaviti odmah nakon raspakiranja proizvoda.

Ako se u roku od 3 godine od datuma kupnje pokaže da je proizvod neispravan u materijalu ili izradi, mi ćemo ga, po našem izboru, besplatno popraviti ili zamijeniti. Garantni rok se ne produljuje odobrenim zahtjevom za garanciju. To vrijedi i za zamijenjene i popravljene dijelove.

Ova garancija ne vrijedi ako je proizvod bio oštećen ili nepropisno korišten ili održavan.

Garancija pokriva greške u materijalu i proizvodnji. Ova se garancija ne odnosi na dijelove proizvoda koji su podložni uobičajenom habanju, te se stoga smatraju potrošnim dijelovima (npr. baterije, punjive baterije, crijeva, spremnici s tintom), niti na oštećenja lomljivih dijelova, npr. prekidača ili dijelova od stakla.

U slučaju manjeg popravka jamstveni rok se produljuje onoliko koliko je kupac bio lišen uporabe stvari.

Međutim, kad je zbog neispravnosti stvari izvršena njezina zamjena ili njezin bitni popravak, jamstveni rok počinje teći ponovno od zamjene, odnosno od vraćanja popravljene stvari.

Ako je zamijenjen ili bitno popravljen samo neki dio stvari, jamstveni rok počinje teći ponovno samo za taj dio.

● Postupak u slučaju koji je pokriven jamstvom

Kako biste osigurali brzu obradu svojeg zahtjeva, molimo vas da slijedite sljedeće upute:

Za sve upite pripremite račun i broj artikla (IAN 496870_2504) kao dokaz o kupnji.

Broj artikla možete naći na tipskoj pločici, na gravuri, na naslovnoj stranici vaših uputa (dolje lijevo) ili na naljepnici na stražnjoj ili donjoj strani.

Ukoliko nastanu greške u funkcioniranju ili drugi kvarovi, kontaktirajte najprije u nastavku navedeno odjeljenje servisa putem telefona ili e-maila.

Otkriven kao neispravan proizvod, možete ga onda poslati na spomenutu adresu servisa bez poštarine za vas, s dokazom o kupnji (račun) i opisom kakav je kvar i kada je nastao.



● Servis

 **Servis Hrvatska**

Tel.: 0800 777 999

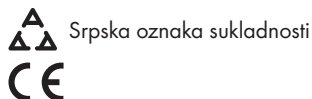









E-Mail: owim@lidl.hr



Koriščena upozorenja i simboli	Strana	72
Uvod	Strana	73
Predviđena namena	Strana	73
Obim isporuke	Strana	73
Opis delova	Strana	73
Tehnički podaci	Strana	73
Bezbednosne napomene	Strana	73
Opasnost od opekotina	Strana	76
Pre prvog korišćenja	Strana	76
Korišćenje	Strana	76
Podešavanje temperature	Strana	76
Uključivanje/Isključivanje proizvoda	Strana	77
Peglanje	Strana	77
Punjenje rezervoara za vodu	Strana	78
Završetak peglanja	Strana	78
Dodatne karakteristike proizvoda	Strana	79
Sistem protiv kapanja 	Strana	79
Filter protiv stvaranja kamenca 	Strana	79
Čišćenje i održavanje	Strana	79
Funkcija samočišćenja	Strana	79
Skladištenje	Strana	80
Odlaganje	Strana	80
Garancija	Strana	80
Postupak garancije	Strana	81
Servis	Strana	82

Korišćena upozorenja i simboli

U ovom uputstvu za korišćenje, u vodiču za brzi početak i na ambalaži koriste se sledeća upozorenja:

 <p>OPASNOST! Ovaj simbol sa signalnom rečju „Opasnost“ označava opasnost sa visokim stepenom rizika koji će, ako se ne izbegne, za rezultat imati smrt ili ozbiljne povrede.</p>	 <p>Naizmenična struja/napon</p>
	<p>Hz Herc (frekvencija napajanja)</p>
	<p>W Vat</p>
 <p>UPOZORENJE! Ovaj simbol sa signalnom rečju „Upozorenje“ označava opasnost sa srednjim stepenom rizika koji će, ako se ne izbegne, za rezultat imati smrt ili ozbiljne povrede.</p>	<p>i NAPOMENA: Ovaj simbol sa signalnom rečju „Napomena“ pruža dodatne korisne informacije.</p>
	 <p>Koristite proizvod samo u suvim prostorijama.</p>
 <p>OPREZ! Ovaj simbol sa signalnom rečju „Oprez“ označava opasnost sa malim stepenom rizika koji će, ako se ne izbegne, dovesti do manje ili veće povrede.</p>	 <p>Opasnost – opasnost od strujnog udara!</p>
	<p>OPREZ Vruća površina! Ovaj simbol ukazuje na vruću površinu.</p> 
 <p>PAŽNJA! Ovaj simbol sa signalnom rečju „Pažnja“ označava opasnost od moguće materijalne štete.</p>	 <p>Bezbednosne napomene Smernice za rukovanje</p>
 <p>Rezervoar za vodu je nepropusan.</p>	<p>CE Oznaka CE potvrđuje usaglašenost sa direktivama EU koje se primenjuju na proizvod.</p>

BEŽIČNA PEGLA NA PARU

● Uvod

Čestitamo vam na kupovini vašeg novog proizvoda. Tako ste se odlučili za visokokvalitetan proizvod. Uputstvo za upotrebu je deo ovog proizvoda. Sadrži važna bezbednosna uputstva, uputstva za upotrebu i odlaganje. Pre korišćenja proizvoda upoznajte se sa svim uputstvima za rikovanje i bezbednost. Koristite proizvod samo onako kako je opisano i za navedene oblasti primene. Predajte sve dokumente prilikom isporuke proizvoda trećem licu.

Ovaj i brojne druge priručnike možete preuzeti i pogledati na www.lidl-service.com. Skeniranjem ovog QR koda bićete direktno preusmereni na web stranicu Lidl servisa (www.lidl-service.com) gde možete otvoriti uputstvo za upotrebu unosom broja artikla (IAN) 496870_2504.



● Predviđena namena

Ovaj proizvod je namenjen je za peglanje odeće. Nemojte ga koristiti u bilo koju drugu svrhu.

Ovaj proizvod je namenjen isključivo za kućnu upotrebu; nije pogodan za komercijalnu upotrebu.

Proizvođač ne preuzima odgovornost za štetu usled nepravilne upotrebe.

● Obim isporuke

Nakon što raspakujete proizvod proverite da li je isporuka potpuna i da li su svi delovi u dobrom stanju. Pre upotrebe uklonite svu ambalažu.

- 1× Bežična pegla na paru
- 1× Postolja
- 1× Merna posuda
- 1× Uputstvo za korišćenje

● Opis delova

- 1 Mlaznica za vodu
- 2 Otvor za punjenje (rezervoar za vodu)
- 3 Regulator pare
- 4 Dugme za funkciju prskanja
- 5 Dugme za ispuštanje pare
- 6 Kontrolna lampica za temperaturu (grejanje)
- 7 Postolja
- 8 Priključni kabl (sa zaštitom od savijanja i kačaljkom za kabl) sa mrežnim utikačem
- 9 Brava postolja
- 10 Postolja
- 11 Regulator temperature
- 12 Dugme za samočišćenje
- 13 Oznaka **max** (maks. zapremina vode 320 ml)
- 14 Grejna ploča
- 15 Merna posuda (maks. zapremina vode 320 ml)

● Tehnički podaci

Ulazni napon:	220–240 V~, 50–60 Hz
Potrošnja struje:	2000–2400 W
Potrošnja električne energije u isključenom stanju:	0,0 W
Klasa zaštite:	I



Bezbednosne napomene

PRE KORIŠĆENJA PROIZVODA UPOZNAJTE SE SA SVIM SIGURNOSNIM I KORISNIČKIM UPUTSTVIMA! AKO DAJETE OVAJ PROIZVOD NEKOME DRUGOM, PROSLEDITE SVE DOKUMENTE!

U slučaju oštećenja usled nepoštovanja ovih smernica iz

uputstva za korišćenje, poništava vam se garancija na proizvod! Za posledičnu štetu ne preuzima se nikakva odgovornost! U slučaju materijalne štete ili lične povrede usled nepravilnog korišćenja ili nepoštovanja bezbednosnih napomena, ne preuzima se nikakva odgovornost!

⚠ UPOZORENJE!
**OPASNOST PO ŽIVOT I
OPASNOST OD NESREĆE
ZA ODOJČAD I DECU!**

Nemojte ostavljati decu bez nadzora sa ambalažom. Ambalaža predstavlja opasnost od gušenja. Deca često potcenjuju sa time povezane opasnosti. Deca neka uvek budu dalje od ambalaže.

⚠ OPASNOST! Opasnost od strujnog udara!

Nemojte sami pokušavati da popravite ovaj proizvod. U slučaju neispravnosti, popravku može da vrši samo kvalifikovano osoblje.

⚠ UPOZORENJE! Opasnost od strujnog udara!

Nemojte nikada uroniti električne delove proizvoda u vodu ili u druge tečnosti.

Nikada nemojte držati proizvod ispod tekuće vode.

⚠ OPREZ! Opasnost od strujnog udara! Nemojte da koristite oštećeni proizvod. Izvucite proizvod iz struje i ako je oštećen obratite se prodavcu.

⚠ UPOZORENJE! Opasnost od povreda! Pre čišćenja i kada ne koristite proizvod, isključite ga i izvucite iz zidne utičnice.

⚠ UPOZORENJE! Nepravilno korišćenje može dovesti do povrede. Koristite ovaj proizvod isključivo u skladu sa ovim uputstvom. Nemojte pokušavati da izmenite proizvod na bilo koji način.

- Ovaj proizvod mogu da koriste deca uzrasta od 8 i više godina, kao i osobe sa smanjenim fizičkim, čulnim ili mentalnim sposobnostima ili osobe kojima nedostaje iskustva i znanja, pod uslovom da su pod nadzorom ili da su im data uputstva u pogledu bezbednog korišćenja ovog proizvoda i ako razumeju uključene opasnosti.
- Deci nije dozvoljeno da se igraju ovim proizvodom.

- Čišćenje i održavanje od strane korisnika ne smeju da vrše deca bez nadzora.
- Proizvod ne smete da ostavite bez nadzora dok je priključen na struju.
- Pre nego što napunite vodom rezervoar za vodu, mrežni utikač mora biti izvučen iz zidne utičnice.
- Proizvod se koristi samo na ravnoj i stabilnoj površini i postavlja se na takvu površinu.
- Ako stavljate proizvod na svoj stalak, stalak mora biti postavljen na stabilnoj površini.
- Proizvod se ne sme koristiti ako je ispao, ako pokazuje vidljive znake oštećenja ili ako curi.
- Proizvod se može koristiti samo sa isporučenom bazom.
- Vodite računa da nominalni napon na pločici sa specifikacijama odgovara naponu vašeg strujnog napajanja.
- Proizvod troši veću količinu energije. Nemojte priključivati druge uređaje (npr. grejače, klima uređaje itd.) na isto strujno kolo.
- Preporučuje se da ne koristite produžne kablove. Međutim, ako je produžni kabl apsolutno neophodan, mora biti projektovan za protok struje od najmanje 10 A. Položite produžni kabl tako da se niko ne saplete o njega i da ni na koji drugi način ne bude oštećen.
- Nemojte koristiti proizvod ako su priključni kabl ili utikač oštećeni, ako proizvod ne radi ili ako je na bilo koji način oštećen.
- Koristite proizvod samo u suvim prostorijama.
- Nemojte koristiti proizvod mokrim rukama ili kada stojite na vlažnom podu. Nemojte mokrim rukama dodirivati mrežni utikač.
- Zaštitite proizvod od toplote. Nemojte stavljati proizvod blizu otvorenog plamena ili izvora toplote kao što su peći ili grejači.
- Redovno proveravajte da li su mrežni utikač i priključni kabl oštećeni. Ako je električni kabl ovog proizvoda oštećen, da bi se izbegla opasnost od povrede treba da ga zameni proizvođač ili njegova korisnička služba, ili neka druga odgovarajuće kvalifikovana osoba.
- Zaštitite priključni kabl od oštećenja. Nemojte dozvoliti

da visi preko oštih ivica i da bude prignječen ili savijen. Držite priključni kabl dalje od vrelih površina kao i od otvorenog plamena. Vodite računa da ga nikada slučajno ne povučete ili da se spotaknete o njega.

- Nemojte da koristite uređaj ako je na priključnom kابلu oštećena zaštita od savijanja!
- Nemojte izvlačiti mrežni utikač iz utičnice vukući za priključni kabl i nemojte obmotavati priključni kabl oko proizvoda.
- Zaštitite proizvod, priključni kabl i mrežni utikač od prašine, direktne sunčeve svetlosti, kapajuće i prskajuće vode.
- Uvek isključite proizvod pre nego što ga izvučete iz struje.
- Proizvod držite najmanje 50 cm od drugih predmeta (zavese, zidovi, itd.).
- Informacije o čišćenju proizvoda ćete pronaći u uputstvu za „Čišćenje i održavanje“.
- Proizvod čuvajte na hladnom, suvom mestu, dalje od vlage i van domašaja dece

● **Opasnost od opekotina**

- Kada je zagrejan, držite proizvod samo za dršku.

- Para je veoma vruća. Nikada nemojte držati svoje ruke na mestu ispuštanja pare.
- Nikada nemojte dodirivati grejnu ploču dok je pegla uključena ili ugrejana (npr. da biste proverili temperaturu).
- Čuvajte peglu i njen priključni kabl van domašaja dece mlađe od 8 godina kada je pegla priključena ili dok se hladi.





● **Pre prvog korišćenja**

- ① **NAPOMENA:** Prilikom prvog korišćenja proizvod može nezatno da pušta paru ili mirise. To su ostaci od proizvodnje ili od transporta koji brzo nestaju. Pored toga, mogu se javiti tihi zvuci, kao što su krckanja ili pucketanja. Oni će takođe brzo nestati nakon što se plastični delovi konačno prilagode radnim uslovima.
- Uklonite ambalažu. Proverite da li su svi delovi kompletni.
- Da biste uklonili sve što je zaostalo usled proizvodnje ili transporta, pre prvog korišćenja peglajte neki običan komad tkanine (npr. tkaninu ili neku krpu).

● **Korišćenje**

● **Podešavanje temperature**

- Pokazivač iza regulatora temperature **11** ukazuje na trenutno podešenu temperaturu.
- Okrenite regulator temperature **11** u smeru kretanja kazaljke na satu od minimalnog podešavanja **MIN** do željenog stepena temperature.
- Regulator temperature **11** podeljen je na 3 područja. Ovo su opšte preporuke za različite vrste tkanina:

Simbol	Podešavanje
	Niska temperatura Za sintetičke tkanine (npr. najlon)
	Srednja temperatura Za osetljive tkanine (npr. svilu ili vunu)
	Visoka temperatura Za grube tkanine (npr. pamuk ili platno) i peglanje parom
	Najviša temperatura Za peglanje parom

● Uključivanje/Isključivanje proizvoda

❗ **NAPOMENA:** Tokom korišćenja kontrolna lampica za temperaturu (grejanje) [6] će se povremeno paliti i gasiti. Ona pokazuje da se proizvod zagreva kako bi održao podešenu temperaturu.

1. Uključivanje proizvoda (izlazak iz isključenog stanja): Stavite mrežni utikač [8] u odgovarajuću utičnicu. Kontrolna lampica za temperaturu (grejanje) [6] svetli.
2. Isključivanje proizvoda (prelazak na isključeno stanje): Izvucite mrežni utikač [8] iz utičnice. Kontrolna lampica za temperaturu (grejanje) [6] se gasi.

● Peglanje

⚠ PAŽNJA!

- Pre peglanja uvek proverite uputstva za peglanje tkanine ili odeće. Obično ćete ih naći na zašivenoj etiketi.
- Uvek koristite proizvod na ravnoj i stabilnoj površini.

❗ NAPOMENA:

- Proizvod može da se koristi bez kabla. Time proizvod postaje malo lakši. Priključni kabl [8] više ne smeta tokom peglanja.
- Čim se proizvod postavi na postolje [10], grejna ploča [14] se zagreva. Kontrolna lampica za temperaturu [6] svetli sve dok se ne dostigne podešena temperatura.

3. Okrenite regulator temperature [11] suprotno smeru kretanje kazaljke na satu dok se ne zaustavi u položaju **MIN**.
4. Stavite mrežni utikač [8] u odgovarajuću utičnicu.
5. Proverite da li je priključni kabl [8] bezbedno položen.
6. Podesite regulator temperature [11] na željenu temperaturu.

Kontrolna lampica za temperaturu [6]	
Uključeno	Proizvod još uvek nije dostigao zadatu temperaturu i još uvek se zagreva.
Isključeno	Dostignuta je zadata temperatura.

7. Čim se postigne podešena temperatura, možete početi da peglate.

Bežično peglanje

❗ NAPOMENA:

- Strelice na proizvodu ▼ i na postolju ▲ [10] moraju biti poravnate.
- Proizvod je čvrsto pričvršćen za postolje [10] samo ako su strelice na proizvodu ▼ i na postolju ▲ poravnate.

1. Stavite proizvod na postolje [10].
2. Sačekajte dok se kontrolna lampica za temperaturu [6] ne ugasi.
3. Strelice ▼ i ▲ su poravnati kada je proizvod zatvoren (sl. C). Pomerite bravu postolja [9] u pravcu ☞ i podignite proizvod.
4. Počnite da peglate.
5. Da biste ponovo zagrejali proizvod, stavite ga na postolje [10].

Peglanje sa priključnim kablom

- ❗ **NAPOMENA:** Ako želite brzo da peglate uz brzo i uzastopno izbacivanje pare, preporučuje se da peglate pomoću priključnog kabla [8]. U suprotnom bi temperatura grejne ploče [14] mogla pasti ispod zadate temperature brže nego obično usled prevelikog naleta pare.

1. Stavite proizvod na postolje **10**. Vodite računa da ▼ i ▲ budu poravnati (sl. C).
2. Sačekajte dok se kontrolna lampica za temperaturu **6** ne ugasi.
3. Čim se postigne podešena temperatura, možete početi da peglate.

● Punjenje rezervoara za vodu

⚠ OPASNOST! Opasnost od strujnog udara! Uvek izvucite mrežni utikač **8** iz utičnice pre nego što puniti rezervoar za vodu.

⚠ PAŽNJA!

- Napunite rezervoar za vodu vodom sa česme ili destilovanom vodom bez aditiva. Ako je u vašem području voda sa česme tvrda, koristite destilovanu vodu. Za srednje tvrdu vodu koristite destilovanu vodu i vodu sa česme u razmeri 1:1.
- Koristite mernu posudu **15** da biste napunili rezervoar za vodu.

ⓘ NAPOMENA:

- Kapacitet rezervoara za vodu je oko 320 ml.
- Oznaka **max** **13** za maksimalni nivo vode je važeća ukoliko proizvod stoji u uspravnom položaju na postolju **10**.

1. Nagnite proizvod prema napred pod uglom od oko 45°.
2. Otvorite poklopac otvora za punjenje **2**.
3. Pažljivo sipajte vodu u rezervoar za vodu. Nemojte preći oznaku **max** **13**.
4. Zatvorite poklopac otvora za punjenje **2**.

Funkcija prskanja

- Ako je potrebno, tkaninu možete isprskati vodom ispred grejne ploče **14**. Pritisnite dugme za funkciju prskanja **4**.

Ispuštanje pare





ⓘ NAPOMENA:



-  Možete ispuštati paru i u uspravnom položaju.
- Što je podešena temperatura veća to je jače ispuštanje pare.





- Ako je potrebno, tkaninu možete da naporite kroz grejnu ploču **14**. Da biste to učinili pritisnite dugme za ispuštanje pare **5**.

Parno peglanje

ⓘ NAPOMENA: Neprekidno ispuštanje pare je moguće samo u vodoravnom položaju. Ako držite uređaj uspravno ili ako ga isključite, ispuštanje pare će biti prekinuto.

- Ako je potrebno, možete podesiti na neprekidno ispuštanje pare.
- Regulator temperature **11** mora biti podešen na najviši nivo  ili opseg  da bi se proizvela dovoljna para (videti „Podešavanje temperature“).
- Proizvodnja pare nije moguća ako je regulator temperature **11** podešen na  ili .
- Regulator pare **3** ima 3 položaja za podešavanje:

		
Bez pare	Srednja para	Maksimalna para

Simbol	Količina pare
	Srednja para
	Srednja para
	Srednja para
	Maksimalna para

● Završetak peglanja

1. Okrenite regulator temperature **11** suprotno smeru kretanje kazaljke na satu dok se ne zaustavi u položaju **MIN**.
2. Stavite proizvod na postolje **10** na ravnu i stabilnu površinu.

3. Izvucite mrežni utikač **[8]** iz utičnice.
4. Pustite da se proizvod ohladi (ovo će trajati oko 15 minuta). Nemojte ostaviti proizvod bez nadzora dok je još topao.
5. Da biste sprečili stvaranje kamenca, ispraznite rezervoar za vodu nakon svake upotrebe. Da biste to učinili, otvorite poklopac otvora za punjenje **[2]**. Ispraznite rezervoar za vodu kroz otvor za punjenje, tako što ćete peglu držati naopačke iznad sudopere.

● Dodatne karakteristike proizvoda

● Sistem protiv kapanja Anti Drip

- Proizvod poseduje sistem protiv kapanja. On sprečava ispuštanje vode kroz grejnu ploču **[14]** dok je temperatura preniska za stvaranje dovoljne količine pare. Time se sprečava stvaranje mrlja od vode na odeći.

● Filter protiv stvaranja kamenca Anti Calc

- Proizvod poseduje filter protiv stvaranja kamenca. To je trajni filter za vodu. Ne treba ga menjati niti održavati.
- Da biste održali funkcionalnost filtera, rezervoar za vodu puniti isključivo vodom sa česme ili destilovanom vodom.
- Nemojte koristiti aditive. Oni mogu da oštete filter za vodu.

● Čišćenje i održavanje

⚠ OPASNOST! Opasnost od strujnog udara! Uvek izvucite mrežni utikač **[8]** iz utičnice pre nego što čistite proizvod.

⚠ UPOZORENJE!

- Nemojte nikada uroniti električne delove proizvoda u vodu ili u druge tečnosti. Nikada nemojte držati proizvod ispod tekuće vode.
- Nemojte dozvoliti da voda i druge tečnosti uđu u proizvod.

⚠ PAŽNJA! Za čišćenje nemojte koristiti nagrizajuća, agresivna sredstva za čišćenje ili grube četke.

- Očistite proizvod blago navlaženom krpom.
- Očistite grejnu ploču **[14]** vlažnom krpom i blagim, nenagrizajućim sredstvom za čišćenje.
- Nakon čišćenja ostavite da se svi delovi osuše.

● Funkcija samočišćenja

⚠ OPASNOST! Opasnost od strujnog udara! Uvek izvucite mrežni utikač **[8]** iz utičnice pre nego što puniti rezervoar za vodu.

ⓘ NAPOMENA:

- Raspitajte se o tvrdoći vode u vašem domaćinstvu kod lokalnog snabdevača vodom.
 - Proizvod poseduje funkciju samočišćenja koja uklanja prljavštinu i stvaranje kamenca u kanalima za paru
 - Koristite funkciju samočišćenja najmanje 2x mesečno.
 - Ako koristite vodu sa česme: Koristite funkciju samočišćenja nakon svakog korišćenja.
1. Nikada nemojte puniti rezervoar za vodu preko oznake **max** **[13]**. Da biste to učinili, otvorite poklopac otvora za punjenje **[2]**.
 2. Stavite proizvod na postolje **[10]**. Vodite računa da ▼ i ▲ budu poravnati (sl. C).
 3. Okrenite regulator temperature **[11]** suprotno smeru kretanje kazaljke na satu dok se ne zaustavi u položaju **MIN**.
 4. Stavite mrežni utikač **[8]** u odgovarajuću utičnicu.
 5. Podesite regulator temperature **[11]** na najvišu temperaturu (do kraja u smeru kretanja kazaljke na satu).
 6. Podesite Regulator pare **[3]** na maksimalni položaj.
 7. Sačekajte dok se proizvod ne zagreje i dok se kontrolna lampica za temperaturu **[6]** ne isključuje.
 8. Držite proizvod vodoravno iznad sudopere.
 9. Pritisnite i držite dugme za samočišćenje **[12]** sve dok više ne izlazi para ili ključala i prljava voda.

10. Ispraznite rezervoar za vodu i svu zaostalu vodu preko otvora za punjenje **2**.

● **Skladištenje**

- Stavite proizvod na postolje **10**. Vodite računa da ▼ i ▲ budu poravnati (sl. C).
- Čuvajte proizvod u originalnoj ambalaži kada ga ne koristite.
- Skladištite proizvod na suvom mestu, van domašaja dece.
- Proizvod skladištite samo sa praznim rezervoarom za vodu.
- Vodite računa da priključni kabl **8** bude namotan na postolje **7** ravnomerno i bez uvijanja (sl. D).

● **Odlaganje**

Pakovanje se sastoji od ekološki prihvatljivih materijala koje možete odlagati na lokalnim mestima za reciklažu.



Obratite pažnju na označavanje materijala za pakovanje pri odvajanju otpada, koji je označen skraćenicama (a) i brojevima (b) sa sledećim značenjem: 1-7: plastika/20-22: papir i karton/80-98: mešavine.

Proizvod:



Mogućnosti za uklanjanje iskorišćenog proizvoda možete saznati u vašoj opštinskoj ili gradskoj upravi.



U interesu zaštite životne sredine nemojte bacati vaš proizvod kada je iskorišćen kućnom otpadu, nego ga ponesite na odgovarajuće mesto za odlaganje otpada. Informacije o mestima za sakupljanje i njihovom radnom vremenu možete dobiti u vašoj lokalnoj administraciji.

● **Garancija**

Lidl i proizvođač nisu u mogućnosti da garantuju obezbeđivanje servisiranja i dostupnost rezervnih delova nakon isteka garantnog perioda/perioda saobraznosti. Ukoliko za tim bude potrebe, putem naše Službe za potrošače možete

proveriti dostupnost rezervnih delova i opcije za popravku. Hvala na razumevanju.

Kako izjaviti reklamaciju?

Molimo Vas:

- da pozovete korisnički servis: 0800 300 180
- pošaljete e-mail na: owim@lidl.rs
- posetite najbližu Lidl prodavnicu.

Da bismo osigurali najbržu asistenciju, molimo da sačuvate fiskalni račun i date ga na uvid prilikom izjavljivanja reklamacije.

GARANCIJA/GARANTNI LIST

Poštovani,

Ovim putem Vas upoznajemo sa Vašim pravima i obavezama koje proističu iz Zakona o zaštiti potrošača, a u pogledu ostvarivanja prava iz garancije.

Ova garancija ni na koji način ne utiče, niti isključuje prava koja kupac ima u skladu sa važećim Zakonom o zaštiti potrošača po osnovu zakonske odgovornosti prodavca za nesaobraznost robe ugovoru koja traje 2 godine od dana kada je roba predata kupcu.

Davalac garancije ovom izjavom preuzima obavezu da kupcima svojih aparata, a pod uslovima definisanim u ovoj izjavi, obezbedi:

- besplatno otklanjanje kvarova u garantnom roku, koji bi nastali kod uobičajene upotrebe ili zbog grešaka u proizvodnji i materijalu, ili
- zamenu aparata, u garantnom roku predviđenim ovom garancijskom izjavom, u slučaju da opravka nije moguća, ili
- ako otklanjanje kvara nije moguće, kupac ima pravo da zahteva od prodavca povrat novca.

Ukupan rok garancije je 3 godine.

Garantni rok počinje da važi od datuma kupovine proizvoda, odnosno od prijema istog od strane kupca, a što se dokazuje fiskalnim računom.

Garancija važi na teritoriji Republike Srbije.

Kupac može da izjavi reklamaciju usmeno u nekom od prodajnih objekata Lidl Srbija KD, odnosno telefonom, pisanim putem ili elektronskim putem na kontakte kompanije Lidl Srbija KD, uz dostavu fiskalnog računa na uvid.

U cilju ispravnog funkcionisanja proizvod se koristi u skladu sa njegovom namenom i Uputstvom za upotrebu.

Na zahtev kupca, koji je izjavljen u garantnom roku, prodavac će izvršiti otklanjanje kvarova i nedostataka na proizvodu u roku predviđenim Zakonom.

Garantni uslovi:

Pre obraćanja prodavcu za tehničku pomoć, potrebno je proveriti ispravnost instalacije i ostalih potrebnih uslova naznačenih u Uputstvu za upotrebu.

Kupac je dužan da prodavcu preda sve pripadajuće delove proizvoda koje je preuzeo u trenutku kupovine.

Popravke u roku garancije:

Garancija važi počev od dana kada je roba predata kupcu, a na osnovu fiskalnog odsečka. U istom periodu davalac garancije, odnosno prodavac je u obavezi da otkloni sve tehničke kvarove bez naknade, u zakonskom roku.

Garancija ne važi u sledećim slučajevima:

1. Ukoliko prodavcu uz aparat nije priložen fiskalni račun sa datumom prodaje.
2. Ukoliko je kvar prouzrokovan udarom groma, strujnim udarom ili sličnim delovanjem spoljne sile na sam uređaj (požar, poplava, naponski udar...).
3. Ukoliko su nastali kvarovi i oštećenja na uređaju posledica delovanja spoljnih uticaja, kao što su: velika vlaga, previsoka i suviše niska temperatura (pucanje cevi usled smrzavanja, oštećenja gumenih delova, rđanje, itd.)

4. Ukoliko proizvod nije korišćen u skladu sa Uputstvom za upotrebu.
5. Ukoliko je proizvod pokušalo da popravi treće neovlašćeno lice.
6. Ukoliko proizvod nije korišćen u skladu sa namenom.
7. Ukoliko je čišćenje i održavanje uređaja urađeno protivno Uputstvu za upotrebu.
8. Ukoliko je proizvod korišćen u profesionalne svrhe.

Naziv proizvoda:	Bežična pegla na paru
Model:	HG13637A/HG13637B
IAN/Serijski broj:	496870_2504
Proizvođač:	OWIM GmbH & Co. KG Stiftsbergstraße 1 74167 Neckarsulm Nemačka
Davalac garancije-uvoznik:	Lidl Srbija KD Prva južna radna 3 22330 Nova Pazova Republika Srbija Tel. 0800 300 180 E-mail: kontakt@lidl.rs
Datum predaje robe potrošaču:	datum sa fiskalnog računa
Uvozi i stavlja u promet:	Lidl Srbija KD Prva južna radna 3 22330 Nova Pazova Republika Srbija Tel. 0800 300 180 E-mail: kontakt@lidl.rs

● Postupak garancije

Da biste osigurali brzo obradu vašeg slučaja, molimo vas da pratite sledeća uputstva:

Molimo vas da priložite račun i broj artikla (IAN 496870_2504) kao dokaz o kupovini.

Broj artikla ćete naći na tipskoj pločici, kao gravuru na prednjoj strani uputstva (dole levo)

ili kao nalepnicu na zadnjoj ili donjoj strani uređaja.

Ukoliko dođe do funkcionalnih ili drugih nedostataka, molimo vas da kontaktirate službu za pomoć telefonom ili e-mailom.

Neispravan proizvod možete vratiti besplatno na adresu servisa koju ste dobili. Uverite se da ste priložili dokaz o kupovini (dok ga ne dobijete) i informacije o tome šta je kvar i kada se to dogodilo.

● **Servis**



 **Servis Srbija**

Tel.: 0800 300 180

E-Mail: owim@lidl.rs















 Srpska oznaka usaglašenosti



Indicații de avertizare și simboluri folosite	Pagina	84
Introducere	Pagina	85
Utilizarea conform destinației	Pagina	85
Volumul livrării	Pagina	85
Descrierea pieselor	Pagina	85
Date tehnice	Pagina	85
Indicații de siguranță	Pagina	85
Pericol de arsuri	Pagina	88
Înainte de prima utilizare	Pagina	88
Folosirea	Pagina	89
Reglarea temperaturii	Pagina	89
Pornirea/oprirea produsului	Pagina	89
Călcarea	Pagina	89
Umplerea rezervorului de apă	Pagina	90
Încheierea călcării	Pagina	91
Alte proprietăți ale produsului	Pagina	91
Sistemul anti-picurare 	Pagina	91
Filtrul anti-calcar 	Pagina	91
Curățarea și îngrijirea	Pagina	91
Funcția de auto-curățare	Pagina	91
Depozitarea	Pagina	92
Înlăturare	Pagina	92
Garanție	Pagina	92
Modul de desfășurare în caz de garanție	Pagina	93
Service	Pagina	93

Indicații de avertizare și simboluri folosite

În instrucțiunile de utilizare, în instrucțiunile scurte și pe ambalaj se folosesc următoarele indicații de avertizare:

 <p>PERICOL! Acest simbol având cuvântul de semnalizare „Pericol” indică o periclitate cu grad ridicat de risc care, dacă nu este evitat, are ca urmare o rănire gravă sau moartea.</p>	 <p>Curent/tensiune alternativă</p>
	 <p>Hertz (frecvența rețelei)</p>
	 <p>Watt</p>
 <p>AVERTISMENT! Acest simbol având cuvântul de semnalizare „Avertisment” indică o periclitate cu grad mediu de risc care, dacă nu este evitat, poate avea ca urmare o rănire gravă sau moartea.</p>	 <p>INDICAȚIE: Acest simbol având cuvântul de semnalizare „Indicație” oferă mai multe informații utile.</p>
	 <p>Utilizați produsul doar în spații interioare uscate.</p>
 <p>PRECAUȚIE! Acest simbol având cuvântul de semnalizare „Precauție” indică o periclitate cu grad scăzut de risc care, dacă nu este evitat, are ca urmare o rănire redusă sau medie.</p>	 <p>Pericol – riscul unei electrocutări!</p>
	 <p>PRECAUȚIE Suprafață fierbinte! Acest simbol indică o suprafață fierbinte.</p>
 <p>ATENȚIE! Acest simbol cu cuvântul de avertizare „Atenție” indică pericolul unei posibile daune materiale.</p>	 <p>Indicații de siguranță Instrucțiuni de manevrare</p>
 <p>Rezervorul de apă este etanș.</p>	 <p>Semnul CE confirmă conformitatea cu directivele UE referitoare la produs.</p>

FIER DE CĂLCAT CU ABUR FĂRĂ FIR

● Introducere

Vă felicităm pentru achiziționarea noului dumneavoastră produs. Ați ales un produs de înaltă calitate. Manualul de utilizare reprezintă o parte integrantă a acestui produs. Acesta conține informații importante referitoare la siguranță, la utilizare și la eliminarea ca deșeu. Înainte de utilizarea acestui produs, familiarizați-vă mai întâi cu instrucțiunile de utilizare și de siguranță. Folosiți produsul numai în modul descris și numai în domeniile de utilizare indicate. Predați toate documentele aferente în cazul în care înstrăinați produsul.

Puteți descărca și vizualiza acest manual și numeroase alte manuale pe www.lidl-service.com. Prin scanarea acestui cod QR, dumneavoastră veți fi direcționat direct către pagina de internet pentru asistență Lidl (www.lidl-service.com), unde puteți deschide manualul de instrucțiuni prin introducerea numărului de articol (IAN) 496870_2504.



● Utilizarea conform destinației

Acest produs este prevăzut pentru călcarea hainelor. Nu-l folosiți în alte scopuri.

Acest produs este prevăzut pentru utilizarea în gospodărie; el nu este potrivit pentru utilizarea profesională.

Producătorul nu preia nicio responsabilitate pentru pagube datorate utilizării necorespunzătoare.

● Volumul livrării

După despachetarea produsului, verificați dacă livrarea este completă și dacă toate piesele sunt în stare bună. Înainte de utilizare, îndepărtați toate materialele de ambalare.

- 1 × Fier de călcat cu abur fără fir
- 1 × Soclu
- 1 × Pahar de măsură
- 1 × Instrucțiuni de utilizare

● Descrierea pieselor

- 1 Duză de apă
- 2 Orificiu de umplere (rezervor de apă)
- 3 Regulator de abur
- 4 Buton pentru funcția de pulverizare
- 5 Buton pentru impuls de abur
- 6 Lampă de control a temperaturii (încălzire)
- 7 Picior suport
- 8 Cablu de alimentare (cu protecție la flambare și clemă de cablu) și ștecher
- 9 Dispozitiv de blocare a soclului suport
- 10 Soclu
- 11 Regulator de temperatură
- 12 Buton pentru auto-curățare
- 13 Marcaj **max** (cantitate max. de apă 320 ml)
- 14 Talpa fierului
- 15 Pahar de măsură (cantitate max. de apă 320 ml)

● Date tehnice

Tensiune de intrare:	220-240 V~, 50-60 Hz
Consum de putere:	2000-2400 W
Consum de putere când este oprit:	0,0 W
Clasă de protecție:	I



Indicații de siguranță

ÎNAINTE DE PRIMA UTILIZARE A PRODUSULUI, FAMILIARIZAȚI-VĂ CU TOATE INSTRUCȚIUNILE DE UTILIZARE ȘI DE SIGURANȚĂ! DACĂ DAȚI PRODUSUL ALTEI

PERSOANE, ATAȘAȚI TOATE DOCUMENTELE!

În cazul deteriorărilor datorate nerespectării acestor instrucțiuni de utilizare, pretenția de garanție dispăre! Nu se preia nicio

responsabilitate pentru urmări! În cazul deteriorărilor materiale sau a lezării persoanelor datorate unei utilizări necorespunzătoare sau a nerespectării indicațiilor de siguranță, nu se preia nicio responsabilitate!

⚠️ AVERTISMENT! **PERICOL DE MOARTE ȘI ACCIDENTE PENTRU SUGARI ȘI COPII!**

Nu lăsați copiii să se joace cu materialul de ambalare nesupravegheați. Materialul de ambalare prezintă risc de sufocare.

Copiii subestimează adesea pericolele legate de acesta. Nu păstrați materialele de ambalare la îndemâna copiilor.

⚠️ PERICOL! Riscul unei electrocutări! Nu încercați să reparați singuri produsul. În cazul unei funcționări defectuoase, reparațiile pot fi efectuate numai de personal calificat.

⚠️ AVERTISMENT! Riscul unei electrocutări! Nu scufundați niciodată părțile electrice ale produsului în apă sau în alte lichide. Nu țineți niciodată produsul sub jetul de apă.

⚠️ PRECAUȚIE! Riscul unei electrocutări! Nu folosiți un produs deteriorat. Deconectați produsul de la alimentarea electrică și adresați-vă comerciantului dacă produsul este deteriorat.

⚠️ AVERTISMENT! Risc de rănire! Opriti produsul și decuplați-l de la rețeaua electrică înainte de a efectua lucrări de curățare și dacă produsul nu este folosit.

⚠️ AVERTISMENT! O utilizare incorectă poate duce la răniri. Folosiți acest produs numai conform acestor instrucțiuni. Nu încercați să modificați în niciun fel produsul.

■ Acest produs poate fi folosit de copiii începând cu 8 ani și de persoanele cu capacități fizice, senzoriale sau mentale reduse sau cu lipsă de experiență și cunoștințe dacă aceștia sunt supravegheați sau au fost instruiți în ceea ce privește utilizarea

- în siguranță a aparatului și au înțeles pericolele care rezultă din aceasta.
- Copiii nu au voie să se joace cu produsul.
 - Curățarea și întreținerea de către utilizator nu trebuie făcute de către copiii nesupravegheați.
 - Produsul nu trebuie să rămână nesupravegheat cât timp este conectat la priză.
 - Înainte de a umple rezervorul de apă, ștecherul trebuie scos din priză.
 - Produsul trebuie utilizat și așezat numai pe o suprafață plată și stabilă.
 - Dacă produsul este așezat pe suprafața sa de așezare, aceasta trebuie să fie așezată pe o suprafață stabilă.
 - Produsul nu trebuie folosit dacă a căzut, dacă prezintă semne vizibile de deteriorare sau dacă este neetanș.
 - Produsul poate fi folosit numai cu suportul livrat.
 - Aveți grijă ca tensiunea nominală de pe plăcuța de tip să corespundă cu tensiunea rețelei de alimentare electrică.
 - Produsul are un necesar de energie ridicat. Nu conectați alte aparate (de ex. aparate de încălzire, instalații de climatizare, etc.) la același circuit electric.
 - Se recomandă să nu se folosească prelungitoare. Dacă este neapărat necesar un cablu prelungitor, acesta trebuie să fie proiectat pentru un curent de minim 10 A. Amplasați cablul prelungitor astfel încât nimeni să nu se poată împiedica de el și să nu se deterioreze în niciun alt mod.
 - Nu puneți produsul în funcțiune și ștecherul sau cablul de alimentare sunt deteriorate, dacă produsul nu funcționează sau este deteriorat în orice mod.
 - Utilizați produsul doar în spații interioare uscate.
 - Nu apucați produsul cu mâinile ude sau când stați pe o podea umedă. Nu atingeți ștecherul cu mâinile umede.
 - Protejați produsul de căldură. Nu așezați produsul în apropierea flăcărilor deschise sau a surselor de încălzire, cum ar fi cuptoare sau aparate de încălzire.
 - Verificați regulat ștecherul și cablul de alimentare cu privire la deteriorări. Dacă s-a





- deteriorat cablul de alimentare de la rețea a acestui produs, el trebuie înlocuit de către producător, de către serviciul său pentru clienți sau de către o altă persoană calificată asemănător, pentru a evita pericolele.
- Protejați cablul de alimentare de deteriorări. Nu-l lăsați să atârne peste margini ascuțite și nu-l striviți sau îndoiiți. Țineți departe cablul de alimentare de suprafețele fierbinți și de flăcările deschise. Aveți grijă ca nimeni să nu îl poată trage sau să se poată împiedica din greșeală de el.
 - Nu folosiți produsul în continuare dacă protecția contra flambării a cablului de alimentare este deteriorată!
 - Când scoateți ștecherul din priză, trageți de acesta și nu de cablul de alimentare și nu înfășurați cablul de alimentare în jurul aparatului.
 - Protejați produsul, cablul său de alimentare și ștecherul de praf, radiația solară directă, de infiltrațiile de apă și de stropire.
 - Opriiți întotdeauna produsul înainte de deconectarea de la alimentarea cu curent electric.
- Țineți produsul la cel puțin 50 cm distanță față de alte obiecte (perdele, pereți, etc.).
 - În capitolul „Curățarea și întreținerea” veți găsi instrucțiunile pentru curățarea produsului.
 - Depozitați produsul într-un loc răcoros și uscat, protejat de umezeală și nu la îndemâna
- ### ● Pericol de arsuri
- Apucați produsul numai de mâner, dacă el este încălzit.
 - Aburul este foarte fierbinte. Nu țineți niciodată mâinile în fața descărcării de abur.
 - Nu apucați niciodată talpa fierului în timpul funcționării sau când este încălzit (de ex. pentru a verifica temperatura).
 - Nu lăsați fierul de călcat și cablul de alimentare la îndemâna copiilor mai mici de 8 ani, când acesta este conectat sau când se răcește.
- ### ● Înainte de prima utilizare
- ① **INDICAȚIE:** La prima utilizare, produsul poate produce un ușor abur sau miros. Acestea sunt reziduuri de producție sau de transport care dispar repede. În plus, pot să apară zgomote slabe, cum ar fi pocnituri sau pârâituri. Și acestea dispar repede, după ce piesele din material plastic s-au adaptat complet la condițiile de funcționare.
 - Îndepărtați materialul de ambalare. Verificați dacă toate piesele sunt complete.

- Pentru a îndepărta eventualele reziduuri de producție sau de transport, călcați prima dată o bucată simplă de material (de ex. un prosop sau o cârpă).

● Folosirea

● Reglarea temperaturii

- Indicatorul din spatele regulatorului de temperatură [11] indică reglarea actuală a temperaturii.
- Rotiți regulatorul de temperatură [11] în sens orar de la reglarea de minim **MIN** pe treapta de temperatură dorită.
- Regulatorul de temperatură [11] este împărțit în 3 zone. Acestea sunt recomandări aproximative pentru diverse tipuri de materiale:

Simbol	Reglare
	Temperatură scăzută Pentru materiale sintetice (de ex. nailon)
	Temperatură medie Pentru materiale delicate (de ex. mătase sau lână)
	Temperatură mare Pentru materiale brute (de ex. bumbac sau in) și călcare cu abur
	Cea mai mare temperatură Pentru călcarea cu aburi

● Pornirea/oprirea produsului

- ① **INDICAȚIE:** În timpul funcționării, lampa de control al temperaturii (încălzire) [6] se aprinde și se stinge din când în când. Aceasta indică faptul că produsul se încălzește, pentru a menține temperatura reglată.

1. Porniți produsul (părăsiți starea oprită): Introduceți ștecherul [8] într-o priză adecvată. Lampa de control al temperaturii (încălzire) [6] se aprinde.
2. Opriți produsul (comutare în starea oprită): Scoateți ștecherul [8] din priză. Lampa de control al temperaturii (încălzire) [6] se stinge.

● Călcarea

⚠ ATENȚIE!

- Înainte de a călca, verificați întotdeauna indicațiile de călcare ale materialului sau ale îmbrăcămintei. De obicei acestea se găsesc pe o etichetă cusută.
- Folosiți întotdeauna produsul pe un suport plat și stabil.

① INDICAȚII:

- Produsul poate fi folosit fără cablu. Astfel produsul devine un pic mai ușor. Cablul de alimentare [8] nu mai este o piedică în timpul călcării.
 - Imediat ce produsul este așezat pe soclu [10], talpa fierului [14] se încălzește. Lampa de control a temperaturii [6] se aprinde până când este atinsă temperatura setată.
3. Rotiți regulatorul de temperatură [11] în sens antiorar și până la capăt pe poziția **MIN**.
 4. Introduceți ștecherul [8] într-o priză potrivită.
 5. Asigurați-vă că ați pozat bine cablul de alimentare [8].
 6. Fixați regulatorul de temperatură [11] pe temperatura dorită.

Lampă de control a temperaturii [6]	
Pornit	Produsul încă nu a atins temperatura setată și încă se încălzește.
Oprit	Temperatura setată a fost atinsă.

7. Imediat ce temperatura reglată este atinsă, puteți începe să călcați.

Călcarea fără cablu

① INDICAȚII:

- Săgețile de pe produs ▼ și de pe soclu ▲ [10] trebuie să fie aliniată una spre cealaltă.
- Produsul este blocat pe soclu [10] numai atunci când săgețile de pe produs ▼ și de pe soclu ▲ sunt aliniată una spre cealaltă.

1. Așezați produsul pe soclu [10].
2. Așteptați până când lampa de control a temperaturii [6] se stinge.

- Săgețile ▼ și ▲ sunt aliniate una spre cealaltă, dacă produsul este închis (fig. C). Împingeți dispozitivul de blocare a soclului suport [9] în direcția □ și ridicați produsul.
- Începeți călcatul.
- Pentru a încălzi din nou produsul, puneți-l pe soclu [10].

Călcarea cu cablul de alimentare

- ❗ INDICAȚIE:** Dacă doriți să călcați cu multe impulsuri de abur rapide consecutive, se recomandă călcarea cu cablul de alimentare [8]. În caz contrar, temperatura tălpii fierului [14] ar putea să scadă mai rapid decât e normal sub temperatura setată, datorită impulsurilor de abur prea dese.
- Așezați produsul pe soclu [10]. Asigurați-vă că ▼ și ▲ sunt aliniate una spre cealaltă (fig. C).
 - Așteptați până când lampa de control a temperaturii [6] se stinge.
 - Imediat ce temperatura reglată este atinsă, puteți începe să călcați.

● Umplerea rezervorului de apă

⚠ PERICOL! Riscul unei electrocutări!
Scoateți întotdeauna ștecherul [8] din priză, înainte de a umple rezervorul de apă.

⚠ ATENȚIE!

- Umpleți rezervorul de apă cu apă de la robinet sau cu apă distilată fără adaosuri. Dacă în regiunea dvs. apa este dură, folosiți apă distilată. Când apa este de duritate medie, mestecați apă distilată și apă de la robinet în raport 1:1.
- Folosiți paharul de măsură [15], pentru a umple rezervorul de apă.

❗ INDICAȚII:

- Capacitatea rezervorului de apă este de cca. 320 ml.
- Marcajul **max** [13] pentru nivelul maxim de apă este valabil dacă produsul stă vertical pe soclu [10].

- Înclinați produsul cu un unghi de cca. 45° spre înainte.
- Deschideți capacul orificiului de umplere [2].
- Turnați cu atenție apă în rezervorul de apă. Nu depășiți marcajul **max** [13].
- Închideți capacul orificiului de umplere [2].

Funcția de pulverizare

- La nevoie puteți stropi cu apă materialul din fața tălpii fierului [14]. Pentru aceasta apăsați butonul pentru funcția de pulverizare [4].





Impulsul de abur



❗ INDICAȚII:





- Vertical Steam**  Puteți folosi impulsul de abur și în poziție verticală.
- Cu cât este mai mare temperatura setată, cu atât este mai puternic impulsul de abur.
- La nevoie puteți aburi materialul cu talpa fierului [14]. Pentru aceasta apăsați butonul pentru impuls de abur [5].

Călcarea cu aburi

❗ INDICAȚIE: Emisia continuă de abur este posibilă numai în poziție orizontală. Dacă țineți sau așezați produsul vertical, emisia de abur este întreruptă.

- La nevoie puteți regla o emisie continuă de abur.
- Regulatorul de temperatură [11] trebuie să fie pus la cea mai înaltă treaptă  sau zonă  pentru a produce suficient abur (vezi „Reglarea temperaturii”).
- Generarea de abur nu este posibilă dacă regulatorul de temperatură [11] este setat pe  sau .
- Regulatorul de abur [3] are 3 poziții de reglare:

		
Fără abur	Abur mediu	Abur maxim

Simbol	Cantitate de abur
	Abur mediu
	Abur mediu
	Abur mediu
	Abur maxim

● Încheierea călcării

1. Rotiți regulatorul de temperatură **[11]** în sens antiorar și până la capăt pe poziția **MIN**.
2. Așezați produsul cu soclul **[10]** pe o suprafață plană și stabilă.
3. Scoateți ștecherul **[8]** din priză.
4. Lăsați produsul să se răcească (aceasta durează cca. 15 minute). Nu lăsați produsul nesupravegheat cât timp este încă fierbinte.
5. Pentru a evita depunerile de calcar, goliți rezervorul de apă după fiecare utilizare. Pentru aceasta deschideți capacul orificiului de umplere **[2]**. Goliți rezervorul de apă prin orificiul de umplere, ținând fierul de călcat dat peste cap deasupra unei chiuvete.

● Alte proprietăți ale produsului

● Sistemul anti-picurare

- Produsul dispune de un sistem anti-picurare. Acesta împiedică ieșirea apei prin talpa fierului **[14]**, dacă temperatura este prea scăzută, pentru a se produce suficient abur. Aceasta evită petele de apă de pe haine.

● Filtrul anti-calcar

- Produsul dispune de un filtru anti-calcar. Este vorba despre un filtru de apă permanent. Acesta nu trebuie înlocuit sau întreținut.
- Pentru a menține funcționarea filtrului, umpleți rezervorul de apă numai cu apă de la robinet sau apă distilată.

- Nu folosiți adaosuri. Acestea pot deteriora filtrul de apă.

● Curățarea și îngrijirea

⚠ PERICOL! Riscul unei electrocutări!
Scoateți întotdeauna ștecherul **[8]** din priză, înainte de a curăța produsul.

⚠ AVERTISMENT!

- Nu scufundați niciodată părțile electrice ale produsului în apă sau în alte lichide. Nu țineți niciodată produsul sub jetul de apă.
- Nu lăsați să pătrundă apă sau alte lichide în interiorul produsului.

⚠ ATENȚIE! Pentru curățare nu folosiți substanțe de curățare care freacă, substanțe agresive sau perii dure.

- Curățați produsul cu o lavetă ușor umezită.
- Curățați talpa fierului **[14]** cu o cârpă umedă și un detergent delicat care nu freacă.
- După curățare lăsați toate piesele să se usuce.

● Funcția de auto-curățare

⚠ PERICOL! Riscul unei electrocutări!
Scoateți întotdeauna ștecherul **[8]** din priză, înainte de a umple rezervorul de apă.

ⓘ INDICAȚII:

- Întrebați la furnizorul local de apă despre duritatea apei din gospodăria dvs.
- Produsul dispune de o funcție de auto-curățare, care îndepărtează impuritățile și depunerile de calcar din canalele de abur
- Folosiți funcția de auto-curățare cel puțin de 2 ori pe lună.
- Dacă folosiți apă de la chiuvetă: Folosiți funcția de auto-curățare după fiecare utilizare.

1. Nu umpleți niciodată rezervorul de apă peste marcajul **max** **[13]**. Pentru aceasta deschideți capacul orificiului de umplere **[2]**.
2. Așezați produsul pe soclu **[10]**. Asigurați-vă că **▼** și **▲** sunt aliniate una spre cealaltă (fig. C).

3. Rotiți regulatorul de temperatură **[11]** în sens antiorar și până la capăt pe poziția **MIN**.
4. Introduceți ștecherul **[8]** într-o priză potrivită.
5. Fixați regulatorul de temperatură **[11]** pe cea mai înaltă temperatură (rotiți până la capăt în sens orar).
6. Fixați regulatorul de abur **[3]** pe poziția maximă de abur.
7. Așteptați până când produsul s-a încălzit și lampa de control a temperaturii **[6]** se stinge.
8. Țineți produsul orizontal deasupra unei chiuvete.
9. Țineți apăsat butonul pentru auto-curățare **[12]** până când nu mai iese abur sau apă fierdă cu impurități.
10. Goliți rezervorul de apă de eventuala apă rămasă prin orificiul de umplere **[2]**.

● Depozitarea

- Așezați produsul pe soclu **[10]**. Asigurați-vă că ▼ și ▲ sunt aliniate una spre cealaltă (fig. C).
- Depozitați produsul în ambalajul original dacă nu este folosit.
- Păstrați produsul într-un loc uscat și nu la îndemâna copiilor.
- Depozitați produsul numai cu rezervorul de apă golit.
- Aveți grijă de cablul de alimentare **[8]** să fie rulat uniform și fără îndoituri în jurul piciorului suport **[7]** (fig. D).

● Înlăturare

Ambalajul este produs din material ecologic care pot fi eliminate la punctele locale de reciclare.



Respectați marcajul materialelor de ambalaj pentru eliminarea deșeurilor, acestea sunt marcate de abrevierile (a) și cifrele (b) cu următoarea semnificație: 1-7: plastice/20-22: hârtie și carton/80-98: substanțe de conexiune.

Produsul:



Puteți obține informații despre posibilitățile de eliminare a produsului de la administrația locală.



Pentru a proteja mediul înconjurător nu eliminați produsul dumneavoastră la gunoii menajer atunci când nu mai poate fi folosit, ci predați-l la un punct de colectare. Vă puteți informa cu privire la punctele de colectare și orarul acestora de la administrația competentă.

● Garanție

Produsul a fost fabricat cu atenție, conform unor standarde stricte de calitate și verificat temeinic înainte de livrare. În caz de defecțiuni de material sau de fabricație aveți drepturi legale față de vânzătorul produsului. Drepturile dumneavoastră legale nu sunt limitate în niciun fel de garanția menționată mai jos.

Garanția pentru aceste produs este 3 ani începând de la data achiziției. Durata garanției începe la data achiziției. Păstrați chitanța originală la un loc sigur, deoarece acest document este necesar pentru dovada achiziției.

Toate defecțiunile sau deteriorările care sunt deja existente la momentul achiziției, trebuie anunțate imediat după despachetarea produsului.

Dacă în decurs de 3 ani de la achiziția produsului apare un defect de material sau de fabricație, vă reparăm sau înlocuim gratuit produsul la alegerea noastră. Durata de garanție nu se prelungește după aprobarea unei cerințe de garanție. Aceasta este valabil și pentru piesele schimbate și reparate.

Această garanție se stinge dacă produsul este deteriorat, utilizat sau întreținut în mod necorespunzător.

Garanția acoperă defectele de material și de producție. Această garanție nu acoperă piesele componente ale produsului, care prezintă urme normale de uzură și care sunt considerate piese de schimb (de ex.: baterii, acumulatori,

furtunuri, cartușe de vopsea) și nici deteriorările la nivelul pieselor casante, de exemplu întrerupătoare sau piese fabricate din sticlă.

Timpul de nefuncționare din cauza lipsei de conformitate apărute în cadrul termenului de garanție prelungeste termenul de garanție legală de conformitate și cel al garanției comerciale și curge, după caz, din momentul la care a fost adusă la cunoștința vânzătorului lipsa de conformitate a produsului sau din momentul prezentării produsului la vânzător/unitatea de service până la aducerea produsului în stare de utilizare normală și, respectiv, al notificării în scris în vederea ridicării produsului sau predării efective a produsului către consumator.

Produsele de folosință îndelungată care înlocuiesc produsele defecte în cadrul termenului de garanție vor beneficia de un nou termen de garanție care curge de la data preschimbării produsului.

● Modul de desfășurare în caz de garanție

Pentru a garanta o prelucrare rapidă a problemei dumneavoastră, vă rugăm să respectați următoarele indicații:

Pentru orice solicitare, vă rugăm să aveți la îndemână bonul de casă și numărul de articol (IAN 496870_2504) ca dovadă de achiziție.

Numărul articolului îl luați de pe plăcuța cu date tehnice, o gravură, de pe fișa cu date a instrucțiunilor (jos stânga) sau ca abtjibild de pe partea din spate sau de jos.

Dacă apar erori de funcționare sau alte erori, contactați apoi departamentul de service prin telefon sau prin email.

Produsul defect îl puteți transmite la adresa de service fără timbru cu prezentarea dovezii de achiziție (bon) și cu menționarea daunei și când a apărut.

● Service



 **Service România**

Tel.: 0800 896 637

E-Mail: owim@lidl.ro



Marcaj Sârb De Conformitate

Използвани предупредителни указания и символи	Страница	95
Увод	Страница	96
Употреба по предназначение	Страница	96
Обем на доставката	Страница	96
Описание на частите	Страница	96
Технически данни	Страница	96
Указания за безопасност	Страница	96
Опасности от изгаряне	Страница	100
Преди първата употреба	Страница	100
Работа	Страница	100
Настройване на температурата	Страница	100
Включване/изключване на продукта	Страница	100
Гладене	Страница	101
Пълнене на резервоара за вода	Страница	101
Завършване на гладенето	Страница	102
Други характеристики на продукта	Страница	103
Система против капки 	Страница	103
Филтър против варовик 	Страница	103
Почистване и грижи	Страница	103
Функция за самопочистване	Страница	103
Съхранение	Страница	104
Изхвърляне	Страница	104
Гаранция	Страница	104
Процедиране в случай на рекламация	Страница	106
Сервиз	Страница	106

Използвани предупредителни указания и символи

В ръководството за експлоатация, краткото ръководство и върху опаковката са използвани следните предупредителни указания:

 <p>ОПАСНОСТ! Този символ със сигналната дума „Опасност“ указва заплаха с висока степен на риск, която, ако не бъде избегната, води до тежко нараняване или смърт.</p>	 <p>Променлив ток/напрежение</p>
	 <p>Херц (мрежова честота)</p>
	 <p>Ват</p>
 <p>ПРЕДУПРЕЖДЕНИЕ! Този символ със сигналната дума „Предупреждение“ указва заплаха със средна степен на риск, която, ако не бъде избегната, може да доведе до тежко нараняване или смърт.</p>	 <p>УКАЗАНИЕ: Този символ със сигналната дума „Указание“ предлага допълнителна полезна информация.</p>
	 <p>Използвайте продукта само в сухи закрити помещения.</p>
 <p>ПРЕДПАЗЛИВОСТ! Този символ със сигналната дума „Предпазливост“ указва заплаха с ниска степен на риск, която, ако не бъде избегната, може да доведе до леко или средно нараняване.</p>	 <p>Опасност – Риск от токов удар!</p>
	 <p>ПРЕДПАЗЛИВОСТ Гореща повърхност! Този символ указва гореща повърхност.</p>
 <p>ВНИМАНИЕ! Този символ със сигналната дума „Внимание“ указва опасност от възможни материални щети.</p>	 <p>Указания за безопасност Инструкции за работа</p>
 <p>Резервоарът за вода е херметичен.</p>	 <p>Знакът CE потвърждава съответствието с отнасящите се до продукта директиви на ЕС.</p>

БЕЗЖИЧНА ПАРНА ЮТИЯ

● Увод

Поздравяваме Ви с покупката на този нов продукт. Вие избрахте висококачествен продукт. Ръководството за експлоатация е част от този продукт. То съдържа важни указания за безопасност, употреба и изхвърляне. Преди употребата на продукта се запознайте с всички инструкции за обслужване и безопасност. Използвайте продукта само съгласно описанието и за посочените области на употреба. Когато предавате продукта на трети лица, предавайте заедно с него и всички документи.

Можете да изтеглите и прегледате това и много други ръководства за употреба на www.lidl-service.com. Сканирайки този QR код, ще бъдете прехвърлени директно на уебсайта на сервиса на Lidl (www.lidl-service.com), където можете да отворите ръководството за употреба, като въведете номера на артикула (IAN) 496870_2504.



● Употреба по предназначение

Този продукт е предназначен за гладене на дрехи. Не го използвайте за други цели.

Този продукт е предвиден само за домашна употреба; той не е подходящ за професионална употреба.

Производителят не поема отговорност за щети поради неправилна употреба.

● Обем на доставката

След разопаковането на продукта се уверете, че доставката е пълна и всички части са в изрядно състояние. Преди употребата отстранете всички опаковъчни материали.

- 1× Безжична парна ютия
- 1× Основа
- 1× Мерителна чаша
- 1× Ръководство за експлоатация

● Описание на частите

- 1 Водна дюза
- 2 Отвор за пълнене (резервоар за вода)
- 3 Регулатор на парата
- 4 Бутон за функцията пръскане
- 5 Бутон за парен удар
- 6 Контролна лампа за температура (загряване)
- 7 Стойка
- 8 Свързващ проводник (със защита срещу прегъване и кабелна скоба) и мрежов щепсел
- 9 Блокировка на основата
- 10 Основа
- 11 Терморегулатор
- 12 Бутон за самопочистване
- 13 Маркировка **max** (макс. количество на пълнене с вода 320 ml)
- 14 Плоча на ютията
- 15 Мерителна чаша (макс. количество на пълнене с вода 320 ml)

● Технически данни

Входно напрежение:	220-240 V~, 50-60 Hz
Консумирана енергия:	2000-2400 W
Консумирана мощност в изключено състояние:	0,0 W
Клас на защита:	I



Указания за безопасност

ПРЕДИ УПОТРЕБА НА ПРОДУКТА СЕ ЗАПОЗНАЙТЕ С ВСИЧКИ УКАЗАНИЯ ЗА БЕЗОПАСНОСТ И РАБОТА! АКО ПРЕДАВАТЕ ТОЗИ ПРОДУКТ НА ДРУГИ ЛИЦА,

ПРЕДАВАЙТЕ СЪЩО И ВСИЧКИ ДОКУМЕНТИ!

В случай на щети поради неспазване на настоящото ръководство за експлоатация губите Вашето право на гаранционни претенции! За косвени щети не се поема отговорност! В случай на материални щети или телесни наранявания поради неправилна употреба или неспазване на указанията за безопасност не се поема отговорност!

⚠ ПРЕДУПРЕЖДЕНИЕ! **ОПАСНОСТ ЗА ЖИВОТА И ОПАСНОСТ ОТ ЗЛОПОЛУКИ ЗА БЕБЕТА И ДЕЦА!**

Не оставяйте деца с опаковъчните материали без надзор. Опаковъчните материали представляват опасност от задушаване. Децата често подценяват свързаните с това опасности. Винаги дръжте децата далеч от опаковъчни материали.

⚠ ОПАСНОСТ! Риск от токов удар! Не се опитвайте сами да ремонтирате продукта. В случай на неправилно функциониране ремонти могат да бъдат извършвани

само от квалифициран персонал.

⚠ ПРЕДУПРЕЖДЕНИЕ!
Риск от токов удар! Не потапяйте електрическите части на продукта във вода или други течности. Никога не дръжте продукта под течаща вода.

⚠ ПРЕДПАЗЛИВОСТ!
Риск от токов удар! Не използвайте повреден продукт. Отделете продукта от електрическата мрежа и се обърнете към Вашия продавач, ако той е повреден.

⚠ ПРЕДУПРЕЖДЕНИЕ! Риск от нараняване! Изключете продукта и го отделете от електрическата мрежа, преди да извършвате работи по почистване и когато продуктът не се използва.

⚠ ПРЕДУПРЕЖДЕНИЕ! Неправилната употреба може да доведе до наранявания. Използвайте продукта само съгласно това ръководство. Не се опитвайте да променят по какъвто и да е начин продукта.

- Този продукт може да бъде използван от деца на 8 или повече години, както и от лица с намалени физически, сензорни или интелектуални способности или липса на опит и познания, ако те бъдат наблюдавани или са били инструктирани относно безопасната употреба на продукта и разбират възникващите от това опасности.
- Деца не бива да играят с продукта.
- Почистване и поддръжка от страна на потребителя не бива да се извършват от деца без наблюдение.
- Продуктът не бива да остава без наблюдение, докато е свързан към електрическата мрежа.
- Преди пълнене с вода на резервоара за вода мрежовият щепсел трябва да бъде изваден от контакта.
- Продуктът може да бъде използван или поставян само върху равна и стабилна повърхност.
- Когато продуктът се оставя върху своята опорна повърхност, опорната повърхност трябва да бъде разположена върху стабилна повърхност.
- Продуктът не бива да се използва, ако е паднал, ако има видими признаци на повреди или ако тече.
- Продуктът може да се използва само с доставената заедно с него основа.
- Внимавайте за това, номиналното напрежение върху табелата за тип да съвпада с мрежовото напрежение на Вашето електрозахранване.
- Продуктът е с висока консумация на ток. Не свързвайте други уреди (напр. отоплителни уреди, климатични инсталации и т.н.) към същата токова верига.
- Препоръчва се да не използвате удължаващи проводници. Ако въпреки това се налага използване на удължаващ проводник, той трябва да е проектиран за протичането на най-малко 10 А ток. Прокарайте удължаващия проводник по такъв начин, че никога да не може да се спъне в него и той да не може да бъде повреден по друг начин.

- Не пускайте продукта в експлоатация, ако свързващият проводник или щепселът са повредени, ако продуктът не функционира или е повреден по друг начин.
- Използвайте продукта само в сухи закрити помещения.
- Не използвайте продукта с мокри ръце или докато стоите върху мокър под. Не докосвайте мрежовия щепсел с мокри ръце.
- Пазете продукта от горещина. Не поставяйте продукта в близост до открит пламък или източници на топлина като фурни или отоплителни уреди.
- Проверявайте редовно мрежовия щепсел и свързващия проводник за повреди. Ако свързващият проводник на този продукт се повреди, той трябва да бъде заменен от производителя, неговата сервизна служба или подобно квалифицирано лице, за да се избегнат опасности.
- Пазете свързващия проводник от повреди. Не го оставяйте да виси над остри ръбове и не го притискайте или прегъвайте. Дръжте свързващия проводник далеч от горещи повърхности и открит пламък. Внимавайте за това, никога да не може случайно да го дръпне или да се спъне в него.
- Прекратете употребата на продукта, ако защитата срещу прегъване на свързващия проводник е повредена!
- Не дърпайте за свързващия проводник при изваждане на мрежовия щепсел от контакта и не навивайте свързващия проводник около продукта.
- Пазете продукта, свързващия проводник и мрежовия щепсел от прах, пряка слънчева светлина, капеща и пръскаща вода.
- Винаги изключвайте продукта, преди да го отделите от електрозахранването.
- Дръжте продукта на разстояние поне 50 cm от други предмети (завеси, стени и т.н.).
- В главата „Почистване и грижи“ ще откриете инструкции за почистване на продукта.

- Съхранявайте продукта на хладно, сухо и защитено от влага място, извън обсега на деца

● Опасности от изгаряне

- Хващайте продукта само за дръжката, когато е загреял.
- Парата е много гореща. Никога не дръжете ръцете си пред изхода за пара.
- Никога не пипайте плочата на ютията по време на работа или в нагрятото състояние (напр. за да проверите температурата).
- Дръжете ютията и нейния свързващ проводник на недостъпно за деца под 8 години място, когато тя е свързана към електрическата мрежа или когато изстива.



● Преди първата употреба

- ① **УКАЗАНИЕ:** При първата употреба продуктът може да изпуска леки изпарения или миризми. Това са остатъци от производството или транспортирането, които бързо изчезват. Освен това могат да се появят тихи шумове като прашене или пукане. Те също изчезват бързо, след като пластмасовите части се адаптират окончателно към условията на експлоатация.
- Отстранете опаковъчните материали. Проверете дали всички части са налични.
- За да отстраните евентуални остатъци от производството или транспортирането, преди първата употреба изгладете

обикновено парче плат (напр. кърпа или парцал).





● Работа

● Настройване на температурата

- Стрелката зад терморегулатора  сочи към актуалната настройка на температурата.
- Завъртете терморегулатора  по часовниковата стрелка от минималната настройка **MIN** до желаната степен на температурата.
- Терморегулаторът  е разделен на 3 области. Това са приблизителни препоръки за различни видове тъкани:

Символ	Настройка
	Ниска температура За синтетични тъкани (напр. найлон)
	Средна температура За чувствителни тъкани (напр. коприна или вълна)
	Висока температура За груби тъкани (напр. памук или лен) и парно гладене
	Най-висока температура За парно гладене

● Включване/изключване на продукта

- ① **УКАЗАНИЕ:** По време на работа контролната лампа за температура (загревяне)  се включва и изключва от време на време. Това показва, че продуктът загреява, за да поддържа настроената температура.
1. Включване на продукта (напускане на изключеното състояние): Включете мрежовия щепсел  в подходящ контакт. Контролната лампа за температура (загревяне)  светва.
 2. Изключване на продукта (преминаване в изключено състояние): Извадете мрежовия щепсел  от контакта.

Контролната лампа за температура (загриване) [6] изгасва.

● Гладене

⚠ ВНИМАНИЕ!

- Преди гладенето винаги проверявайте указанията за гладене на тъканта или на дрехата. Обикновено те се намират на прикачен етикет.
- Винаги използвайте продукта върху равна и стабилна основа.

ⓘ УКАЗАНИЯ:

- Продуктът може да бъде използван без кабел. Така продуктът става малко по-лек. Свързващият проводник [8] вече не пречи по време на гладенето.
 - Щом продуктът бъде поставен върху основата [10], плочата на ютията [14] се загрева. Контролната лампа за температура [6] свети, докато настроената температура бъде достигната.
3. Завертете терморегулатора [11] обратно на часовниковата стрелка докрай до позицията **MIN**.
 4. Свържете мрежовия щепсел [8] към подходящ контакт.
 5. Уверете се, че свързващият проводник [8] е прокаран сигурно.
 6. Поставете терморегулатора [11] на желаната температура.

Контролна лампа за температура [6]	
Включено	Продуктът все още не е достигнал настроената температура и още загрева.
Изключено	Настроената температура е била достигната.

7. Щом настроената температура е достигната, можете да започнете гладенето.

Гладене без кабел

ⓘ УКАЗАНИЯ:

- Стрелките върху продукта ▼ и върху основата ▲ [10] трябва да са изравнени една с друга.
- Продуктът е неподвижно фиксиран към основата [10] само тогава, когато стрелките върху продукта ▼ и върху основата ▲ са изравнени една с друга.

1. Поставете продукта върху основата [10].
2. Изчакайте, докато контролната лампа за температура [6] изгасне.
3. Стрелките ▼ и ▲ са изравнени една с друга, когато продуктът е заключен (фиг. С). Плъзнете блокировката на основата [9] в посока **↔** и повдигнете продукта нагоре.
4. Започнете с гладенето.
5. За да загреете отново продукта, поставете го върху основата [10].

Гладене със свързващ проводник

- ⓘ **УКАЗАНИЕ:** Ако желаете да гладите с голям брой следващи бързо един след друг парни удари, тогава се препоръчва гладене със свързващ проводник [8]. В противен случай температурата на плочата на ютията [14] може по-бързо от обикновено да падне под настроената температура поради твърде големия брой парни удари.

1. Поставете продукта върху основата [10]. Уверете се, че ▼ и ▲ са изравнени една с друга (фиг. С).
2. Изчакайте, докато контролната лампа за температура [6] изгасне.
3. Щом настроената температура е достигната, можете да започнете гладенето.

● Пълнене на резервоара за вода

⚠ ОПАСНОСТ! Риск от токов удар!

Винаги изтегляйте мрежовия щепсел [8] от контакта, преди да пълните резервоара за вода.

⚠ ВНИМАНИЕ!

- Пълнете резервоара за вода с вода от водопроводната мрежа или с дестилирана вода без добавки. Ако във Вашия регион водата е твърда, използвайте дестилирана вода. При средно твърда вода използвайте дестилирана вода и вода от водопроводната мрежа в съотношение 1:1.
- Използвайте мерителната чаша [15], за да напълните резервоара за вода.

И УКАЗАНИЯ:

- Вместимостта на резервоара за вода е ок. 320 ml.
- Маркировката **max** [13] за максималното ниво на водата е валидна, когато продуктът е изправен вертикално върху основата [10].

1. Наклонете продукта под ъгъл от ок. 45° напред.
2. Отворете капака на отвора за пълнене [2].
3. Налейте внимателно вода в резервоара за вода. Не надвишавайте маркировката **max** [13].
4. Затворете капака на отвора за пълнене [2].

Функция пръскане

- При нужда можете да напърскате плата пред плочата на ютията [14] с вода. За целта натиснете бутона за функцията пръскане [4].





Парен удар

И УКАЗАНИЯ:

-  Можете да използвате парния удар също и във вертикално положение.
- Колкото по-висока е настроената температура, толкова по-силен е парният удар.
- При нужда можете да овлажните с пара плата през плочата на ютията [14]. За целта натиснете бутона за парен удар [5].

Парно гладене

И УКАЗАНИЕ: Непрекъснатото подаване на пара е възможно само в хоризонтално положение. Ако задържите продукта вертикално или го оставите, подаването на пара се прекъсва.

- При нужда можете да настроите постоянно подаване на пара.
- Терморегулаторът [11] трябва да е поставен на най-високата степен  или зоната , за да се произвежда достатъчно пара (вижте „Настройване на температурата“).
- Генерирането на пара не е възможно, когато терморегулаторът [11] е поставен на  или .
- Регулаторът на парата [3] има 3 позиции за настройка:

		
Без пара	Средна пара	Максимална пара

Символ	Количество на парата
	Средна пара
	Средна пара
	Средна пара
	Максимална пара

Завършване на гладенето

1. Завъртете терморегулатора [11] обратно на часовниковата стрелка докрай до позицията **MIN**.
2. Оставете продукта с основата [10] върху равна и стабилна повърхност.
3. Извадете мрежовия щепсел [8] от контакта.

- Оставете продукта да изстине (това отнема ок. 15 минути). Не оставяйте продукта без наблюдение, докато все още е горещ.
- За да предотвратите отлагания на варовик, изпразвайте резервоара за вода след всяка употреба. За целта отворете капака на отвора за пълнене **2**. Изпразнете резервоара за вода през отвора за пълнене, като задържите ютията наобратно над умивалник.

● Други характеристики на продукта

● Система против капки

- Продуктът разполага със система против капки. Тя предотвратява излизане на вода от плочата на ютията **14**, когато температурата е твърде ниска, за да се генерира достатъчно пара. Това предотвратява петна от вода върху дрехите.

● Филтър против варовик



- Продуктът разполага с филтър против варовик. Той представлява постоянен воден филтър. Той не трябва да бъде сменян и не изисква поддръжка.
- За да се запази функционирането на филтъра, пълнете резервоара за вода само с вода от водопроводната мрежа или дестилирана вода.
- Не използвайте добавки. Те биха могли да повредят водния филтър.

● Почистване и грижи

⚠ ОПАСНОСТ! Риск от токов удар!

Винаги изваждайте мрежовия щепсел **8** от контакта, преди да почиствате продукта.

⚠ ПРЕДУПРЕЖДЕНИЕ!

- Не потапяйте електрическите части на продукта във вода или други течности.

Никога не дръжте продукта под течаща вода.

- Не допускайте попадане на вода или други течности във вътрешността на продукта.

⚠ ВНИМАНИЕ! За почистване не използвайте абразивни или агресивни почистващи препарати или твърди четки.

- Почистете продукта с леко навлажнена кърпа.
- Почиствайте плочата на ютията **14** с влажна кърпа и мек, не абразивен почистващ препарат.
- След почистването оставете всички части да изсъхнат.

● Функция за самопочистване

⚠ ОПАСНОСТ! Риск от токов удар!

Винаги изтегляйте мрежовия щепсел **8** от контакта, преди да пълните резервоара за вода.

ⓘ УКАЗАНИЯ:

- Информирайте се за твърдостта на водата във Вашето домакинство от Вашето местно водоснабдително дружество.
 - Продуктът разполага с функция за самопочистване, която отстранява замърсявания и отлагания на варовик от каналите за пара
 - Използвайте функцията за самопочистване поне 2 пъти месечно.
 - Ако използвате вода от тръбопроводната мрежа: Използвайте функцията за самопочистване след всяка употреба.
- Никога не пълнете резервоара за вода над маркировката **max** **13**. За целта отворете капака на отвора за пълнене **2**.
 - Поставете продукта върху основата **10**. Уверете се, че ▼ и ▲ са изравнени една с друга (фиг. С).
 - Завъртете терморегулатора **11** обратно на часовниковата стрелка докрай до позицията **MIN**.

4. Свържете мрежовия щепсел **8** към подходящ контакт.
5. Поставете терморегулатора **11** на най-високата температура (завъртете докрай по часовниковата стрелка).
6. Поставете регулатора на парата **3** на позицията за максимална пара.
7. Изчакайте, докато продуктът загрее и контролната лампа за температура **6** изгасне.
8. Задръжте продукта хоризонтално над умивалник.
9. Задръжте бутона за самопочистване **12** натиснат дотогава, докато вече не излиза пара или вряща и замърсена вода.
10. Изпразнете резервоара за вода от евентуално останала вода през отвора за пълнене **2**.

● Съхранение

- Поставете продукта върху основата **10**. Уверете се, че ▼ и ▲ са изравнени една с друга (фиг. С).
- Съхранявайте продукта в оригиналната опаковка, когато той не се използва.
- Съхранявайте продукта на сухо място извън обсега на деца.
- Съхранявайте продукта само с изпразнен резервоар за вода.
- Следете за това, свързващият проводник **8** да е навит равномерно и без прегъвания около стойката **7** (фиг. D).

● Изхвърляне

Опаковката е изработена от екологични материали, които може да предадете в местните пунктове за рециклиране.



За разделното събиране на отпадъците съблюдавайте маркировката на опаковъчните материали, те са маркирани със съкращения (а) и цифри (б) със следното значение: 1-7: пластмаси/20-22: хартия и картон/80-98: композитни материали.

Продукт:



Относно възможностите за отстраняване на излезлия от употреба продукт като отпадък се информирайте от Вашата общинска или градска управа.



В интерес на опазването на околната среда не изхвърляйте излезлия от употреба продукт заедно с битовите отпадъци, а го предайте за правилно рециклиране. За събирателните пунктове и тяхното работно време можете да се информирате от местната управа.

● Гаранция

Уважаеми клиенти, за този уред получавате 3 години гаранция от датата на покупката. В случай на несъответствие на продукта с договора за продажба Вие имате законно право да предавите рекламация пред продавача на продукта при условията и в сроковете, определени в глава трета, раздел II и III и глава четвърта от Закона за предоставяне на цифрово съдържание и цифрови услуги и за продажба на стоки (ЗПЦСЦУПС)*.

Вашите права, произтичащи от посочените разпоредби, не се ограничават от нашата по-долу представена търговска гаранция, не са свързани с разходи за потребителите и независимо от нея продавачът на продукта отговаря за липсата на съответствие на потребителската стока с договора за продажба съгласно ЗПЦСЦУПС.

Гаранционни условия

Гаранционният срок е 3 години от датата на получаване на стоката. Пазете добре оригиналната касова бележка. Този документ е необходим като доказателство за покупката. Ако в рамките на гаранционния срок се появи дефект на материала или производствен дефект, продуктът ще бъде безплатно ремонтиран или заменен. Гаранцията предполага в рамките на

тригодишния гаранционен срок да се представят дефектният уред, касовата бележка (касовият бон), както и всички други документи, установяващи наличието на дефект и писмено да се обясни в какво се състои дефектът и кога е възникнал. Ако дефектът е покрит от нашата гаранция, Вие ще получите обратно ремонтирания или нов продукт. В случай на замяна на дефектна стока първоначалните гаранционен срок и гаранционни условия се запазват. В случай на ремонт на дефектна стока, срокът на ремонта се прибавя към гаранционния срок. За евентуално наличните и установени повреди и дефекти още при покупката трябва да се съобщи веднага след разопаковането. Евентуалните ремонти след изтичане на гаранционния срок са срещу заплащане.

Ремонтът или замяната на продукта не поражда нова гаранция.

Обхват на гаранцията

Уредът е произведен грижливо според строгите изисквания за качество и добросъвестно изпитан преди доставка. Гаранцията важи за дефекти на материала или производствени дефекти. Гаранцията не обхваща консумативите, както и частите на продукта, които подлежат на нормално износване, поради което могат да бъдат разглеждани като бързо износващи се части (например филтри или приставки) или повредите на чупливи части (например прекъсвачи, батерии или такива произведени от стъкло). Гаранцията отпада, ако уредът е повреден поради неправилно използване или в резултат на неосъществяване на техническа поддръжка. За правилната употреба на продукта трябва точно да се спазват всички указания в упътването за експлоатация. Предназначение и действия, които не се препоръчват от упътването за експлоатация или за които то предупреждава, трябва задължително да се избягват. Продуктът е предназначен само за частна, а не за професионална употреба. При злоупотреба и неправилно третиране, употреба на сила

и при интервенции, които не са извършени от клона на нашия оторизиран сервиз, гаранцията отпада.

Процедура при гаранционен случай

За да се гарантира бърза обработка на Вашия случай, следвайте следните указания:

- За всички запитвания подгответе касовата бележка и идентификационния номер (IAN 496870_2504) като доказателство за покупката.
- Вземете артикулния номер от фабричната табелка.
- При възникване на функционални или други дефекти първо се свържете по телефона или чрез имейл с долупосочения сервизен отдел. След това ще получите допълнителна информация за уреждането на Вашата рекламация.
- След съгласуване с нашия сервиз можете да изпратите дефектния продукт на посочения Ви адрес на сервиза безплатно за Вас, като приложите касовата бележка (касовия бон) и посочите писмено в какво се състои дефектът и кога е възникнал. За да се избегнат проблеми с приемането и допълнителни разходи, задължително използвайте само адреса, който Ви е посочен. Осигурете изпращането да не е като експресен товар или като друг специален товар. Изпратете уреда заедно с всички принадлежности, доставени при покупката, и осигурете достатъчно сигурна транспортна опаковка.

Ремонтен сервиз/извънгаранционно обслужване

Ремонти извън гаранцията можете да възложите на клона на нашия сервиз срещу заплащане. Той с удоволствие ще Ви направи предварителна калкулация. Можем да обработваме само уреди, които са достатъчно опаковани и изпратени с платени транспортни разходи.

Внимание: Изпратете Вашия уред на клона на нашия сервиз почистен и с указание за дефекта.

Уредите, предмет на извънгаранционно обслужване, изпратени с неплатени транспортни разходи – с наложен платеж, като експресен или друг специален товар – не се приемат.

Ние ще извършим безплатно извърлянето на изпратените от Вас дефектни уреди.

Сервизно обслужване България

Тел.: 008001114920

Е-мейл: owim@lidl.bg

IAN 496870_2504

Вносител

Моля, обърнете внимание, че следващият адрес не е адрес на сервиза. Първо се свържете с горепосочения сервизен център.

ОВИМ ГмБХ & Ко.КГ

Щифтсбергщрасе 1

74167 Некарсулм

GERMANIA

* Като физическо лице – потребител, независимо от настоящата търговска гаранция, Вие се ползвате от правата на законовата гаранция, предоставена от Закона за предоставяне на цифрово съдържание и цифрови услуги и за продажбата на стоки /ЗПЦСЦУПС/. По-специално Вие имате право при несъответствие на стоката да бъде извършен ремонт или замяна по Ваш избор, освен ако това е невъзможно или е свързано с непропорционално големи разходи за продавача. Вие имате право на пропорционално намаляване на цената или на разваляне на договора при наличие на условията на чл. 33, ал. 3 от ЗПЦСЦУПС. Условията и сроковете на законовата гаранция са регламентирани в глава трета, раздел II и III и в глава четвърта на ЗПЦСЦУПС

● Процедиране в случай на рекламация

За да се гарантира бързо обработване на Вашата заявка, следвайте указанията по-долу:

Моля, при всички запитвания дръжте на разположение касовия бон и номера на артикула (IAN 496870_2504) като доказателство за покупката.

Номерът на артикула е посочен върху типовата табелка, гравюра, титулната страница на Вашето ръководство (долу вляво) или върху стикера от задната или долната страна на уреда.

При възникнали функционални дефекти или други повреди, първо се свържете по телефона или по електронната поща с посочения по-долу сервиз.

Продуктът, който е регистриран като дефектен, можете да изпратите след това без пощенски разходи на посочения Ви сервиз, като приложите документ за закупуването (касов бон) и описание, в какво се състои повредата и кога е възникнала.

● Сервиз



 **Сервиз България**

Телефон: 008001114920

Е-мейл: owim@lidl.bg













Маркировка за съответствие - сърбия

Χρησιμοποιούμενες προειδοποιητικές υποδείξεις και σύμβολα	Σελίδα 108
Εισαγωγή	Σελίδα 109
Προβλεπόμενη χρήση	Σελίδα 109
Περιεχόμενο συσκευασίας	Σελίδα 109
Περιγραφή μερών	Σελίδα 109
Τεχνικά δεδομένα	Σελίδα 109
Υποδείξεις ασφαλείας	Σελίδα 110
Κίνδυνοι εγκαύματος	Σελίδα 113
Πριν την πρώτη χρήση	Σελίδα 113
Χειρισμός	Σελίδα 113
Ρύθμιση θερμοκρασίας	Σελίδα 113
Ενεργοποίηση/απενεργοποίηση του προϊόντος	Σελίδα 113
Σιδέρωμα	Σελίδα 114
Γέμισμα δοχείου νερού	Σελίδα 114
Ολοκλήρωση σιδερώματος	Σελίδα 115
Άλλες ιδιότητες του προϊόντος	Σελίδα 116
Σύστημα κατά των σταγόνων 	Σελίδα 116
Φίλτρο αλάτων 	Σελίδα 116
Καθαρισμός και φροντίδα	Σελίδα 116
Λειτουργία αυτοκαθαρισμού	Σελίδα 116
Αποθήκευση	Σελίδα 117
Απόσυρση	Σελίδα 117
Εγγύηση	Σελίδα 117
Διεκπεραίωση της εγγύησης	Σελίδα 118
Σέρβις	Σελίδα 118

Χρησιμοποιούμενες προειδοποιητικές υποδείξεις και σύμβολα

Στις παρούσες οδηγίες χρήσης, τις σύντομες οδηγίες και τη συσκευασία χρησιμοποιούνται οι ακόλουθες προειδοποιητικές υποδείξεις:

 <p>ΚΙΝΔΥΝΟΣ! Αυτό το σύμβολο με την προειδοποιητική λέξη «Κίνδυνος» υποδεικνύει έναν υψηλό βαθμό κινδύνου ο οποίος, αν δεν αποφευχθεί, θα έχει ως αποτέλεσμα σοβαρό τραυματισμό ή θάνατο.</p>	 <p>Εναλλασσόμενο ρεύμα/τάση</p>
	Hz <p>Hertz (συχνότητα δικτύου)</p>
	W <p>Watt</p>
 <p>ΠΡΟΕΙΔΟΠΟΙΗΣΗ! Αυτό το σύμβολο με την προειδοποιητική λέξη «Προειδοποίηση» υποδεικνύει έναν μέτριο βαθμό κινδύνου ο οποίος, αν δεν αποφευχθεί, μπορεί να έχει ως αποτέλεσμα σοβαρό τραυματισμό ή θάνατο.</p>	 <p>ΥΠΟΔΕΙΞΗ: Αυτό το σύμβολο με την προειδοποιητική λέξη «Υπόδειξη» παρέχει περισσότερες χρήσιμες πληροφορίες.</p>
	 <p>Χρησιμοποιείτε το προϊόν αποκλειστικά σε στεγνούς εσωτερικούς χώρους.</p>
 <p>ΠΡΟΣΟΧΗ! Αυτό το σύμβολο με την προειδοποιητική λέξη «Προσοχή» υποδεικνύει έναν χαμηλό βαθμό κινδύνου ο οποίος, αν δεν αποφευχθεί, μπορεί να έχει ως αποτέλεσμα ελαφρύ ή μέτριο τραυματισμό.</p>	 <p>Κίνδυνος - Κίνδυνος ηλεκτροπληξίας!</p>
	 <p>ΠΡΟΣΟΧΗ Πολύ θερμή επιφάνεια! Αυτό το σύμβολο υποδεικνύει μια θερμή επιφάνεια.</p>
 <p>ΕΠΙΦΥΛΑΚΗ! Αυτό το σύμβολο με την προειδοποιητική λέξη «Επιφυλακή» υποδεικνύει τον κίνδυνο πιθανής υλικής ζημιάς.</p>	 <p>Υποδείξεις ασφαλείας Οδηγίες χειρισμού</p>
 <p>Το δοχείο νερού είναι στεγανό.</p>	CE <p>Το σύμβολο CE επιβεβαιώνει τη συμβατότητα με τις οδηγίες της ΕΕ που ισχύουν για το προϊόν.</p>

ΑΤΜΟΣΙΔΕΡΟ

● Εισαγωγή

Σας συγχαιρούμε για την αγορά του νέου σας προϊόντος. Επιλέξατε ένα προϊόν υψηλών προδιαγραφών. Οι οδηγίες χρήσης είναι μέρος αυτού του προϊόντος. Περιέχουν σημαντικές πληροφορίες σχετικά με την ασφάλεια, το χειρισμό και την απόρριψη. Πριν τη χρήση του προϊόντος εξοικειωθείτε με όλες τις οδηγίες χρήσης και ασφαλείας. Χρησιμοποιείτε το προϊόν μόνο με τον τρόπο που περιγράφεται και για τον τομέα εφαρμογής που αναφέρεται. Σε περίπτωση μεταβίβασης του προϊόντος σε τρίτους παραδώστε μαζί και όλα τα έγγραφα.

Μπορείτε να κατεβάσετε και να δείτε αυτό και πολλά άλλα εγχειρίδια στη διεύθυνση www.lidl-service.com. Σκανάροντας αυτόν τον κωδικό QR, θα μεταφερθείτε κατευθείαν στην ιστοσελίδα εξυπηρέτησης πελατών της Lidl (www.lidl-service.com), όπου μπορείτε να ανοίξετε το εγχειρίδιο οδηγιών χρήσης σας, πληκτρολογώντας τον αριθμό προϊόντος (IAN) 496870_2504.



● Προβλεπόμενη χρήση

Αυτό το προϊόν προορίζεται για το σιδέρωμα ρούχων. Μην το χρησιμοποιείτε για άλλους σκοπούς.

Αυτό το προϊόν προορίζεται μόνο για οικιακή χρήση και όχι για επαγγελματική χρήση.

Ο κατασκευαστής δεν φέρει καμία ευθύνη για βλάβες λόγω ακατάλληλης χρήσης.

● Περιεχόμενο συσκευασίας

Μετά την αφαίρεση του προϊόντος από τη συσκευασία, βεβαιωθείτε ότι δεν λείπει κανένα εξάρτημα και ότι όλα τα εξαρτήματα βρίσκονται σε άριστη κατάσταση. Αφαιρέστε όλα τα υλικά συσκευασίας πριν τη χρήση.

- 1 × Ατμοσίδερο
- 1 × Βάση
- 1 × Μεζούρα
- 1 × Οδηγίες χρήσης

● Περιγραφή μερών

- 1 Ακροφύσιο νερού
- 2 Οπή γεμίσματος (δοχείο νερού)
- 3 Ρυθμιστής ατμού
- 4 Πλήκτρο λειτουργίας ψεκασμού
- 5 Πλήκτρο ριπής ατμού
- 6 Ενδεικτική λυχνία θερμοκρασίας (θέρμανση)
- 7 Πόδι στήριξης
- 8 Καλώδιο τροφοδοσίας (με προστασία κάμψης και κλιπ καλωδίου) και φιν
- 9 Μηχανισμός ασφάλισης βάσης
- 10 Βάση
- 11 Θερμοστάτης
- 12 Πλήκτρο αυτοκαθαρισμού
- 13 Ένδειξη **max** (μέγ. ποσότητα νερού 320 ml)
- 14 Πλάκα σιδερώματος
- 15 Μεζούρα (μέγ. ποσότητα νερού 320 ml)

● Τεχνικά δεδομένα

Τάση εισόδου:	220-240 V~, 50-60 Hz
Ισχύς εισόδου:	2000-2400 W
Κατανάλωση ισχύος σε κατάσταση απενεργοποίησης:	0,0 W
Κατηγορία προστασίας:	I



Υποδείξεις ασφαλείας

ΕΞΟΙΚΕΙΩΘΕΙΤΕ ΜΕ ΟΛΕΣ ΤΙΣ ΟΔΗΓΙΕΣ ΧΡΗΣΗΣ ΚΑΙ ΤΙΣ ΥΠΟΔΕΙΞΕΙΣ ΑΣΦΑΛΕΙΑΣ ΠΡΙΝ ΤΗ ΧΡΗΣΗ ΤΟΥ ΠΡΟΪΟΝΤΟΣ! ΑΝ ΔΩΣΕΤΕ ΤΟ ΠΡΟΪΟΝ ΣΕ ΑΛΛΑ ΑΤΟΜΑ, ΔΩΣΤΕ ΜΑΖΙ ΚΑΙ ΟΛΑ ΤΑ ΕΓΓΡΑΦΑ!

Σε περίπτωση πρόκλησης βλαβών λόγω μη τήρησης αυτών των οδηγιών χρήσης, η εγγύηση ακυρώνεται! Δεν αναλαμβάνουμε καμία ευθύνη για επακόλουθες ζημιές! Σε περίπτωση υλικών ζημιών ή τραυματισμών λόγω ακατάλληλης χρήσης ή μη τήρησης των υποδείξεων ασφαλείας δεν αναλαμβάνουμε καμία ευθύνη!

⚠️ ΠΡΟΕΙΔΟΠΟΙΗΣΗ! ΚΙΝΔΥΝΟΣ ΓΙΑ ΤΗ ΖΩΗ ΚΑΙ ΚΙΝΔΥΝΟΣ ΑΤΥΧΗΜΑΤΟΣ ΓΙΑ ΒΡΕΦΗ ΚΑΙ ΠΑΙΔΙΑ!

Μην αφήνετε τα παιδιά να παίζουν με τα υλικά συσκευασίας χωρίς επίβλεψη. Τα υλικά συσκευασίας ενέχουν κίνδυνο ασφυξίας. Τα παιδιά υποτιμούν συχνά τους σχετικούς κινδύνους.

Μην επιτρέπετε ποτέ στα παιδιά να πλησιάζουν τα υλικά συσκευασίας.

⚠️ ΚΙΝΔΥΝΟΣ! Κίνδυνος ηλεκτροπληξίας! Μην επιχειρείτε να επισκευάσετε το προϊόν μόνοι σας. Σε περίπτωση δυσλειτουργίας, οι επισκευές πρέπει να εκτελούνται μόνο από εξειδικευμένο τεχνικό.

⚠️ ΠΡΟΕΙΔΟΠΟΙΗΣΗ! Κίνδυνος ηλεκτροπληξίας! Μην βυθίζετε ποτέ τα ηλεκτρικά μέρη του προϊόντος σε νερό ή άλλα υγρά. Μην τοποθετείτε ποτέ το προϊόν κάτω από τρεχούμενο νερό.

⚠️ ΠΡΟΣΟΧΗ! Κίνδυνος ηλεκτροπληξίας! Μην χρησιμοποιείτε το προϊόν αν έχει υποστεί βλάβη. Σε περίπτωση βλάβης, αποσυνδέστε το προϊόν από το ηλεκτρικό δίκτυο και απευθυνθείτε στο κατάστημα αγοράς.

⚠️ ΠΡΟΕΙΔΟΠΟΙΗΣΗ! Κίνδυνος τραυματισμού! Απενεργοποιήστε το προϊόν και αποσυνδέστε το από το ηλεκτρικό δίκτυο πριν τον

καθαρισμό και όταν δεν το χρησιμοποιείτε.

⚠ ΠΡΟΕΙΔΟΠΟΙΗΣΗ! Η

ακατάλληλη χρήση μπορεί να οδηγήσει σε τραυματισμούς. Χρησιμοποιείτε το προϊόν αποκλειστικά σύμφωνα με τις οδηγίες. Μην επιχειρείτε να τροποποιήσετε το προϊόν με οποιονδήποτε τρόπο.

- Αυτό το προϊόν μπορεί να χρησιμοποιηθεί από παιδιά ηλικίας 8 ετών και άνω και από άτομα με μειωμένες σωματικές, αισθητηριακές ή διανοητικές ικανότητες ή με έλλειψη εμπειρίας και γνώσης, εφόσον τελούν υπό επιτήρηση ή τους έχουν δοθεί οδηγίες για την ασφαλή χρήση του προϊόντος και κατανοούν τον κίνδυνο που ενέχεται.
- Τα παιδιά δεν πρέπει να παίζουν με το προϊόν.
- Οι εργασίες καθαρισμού και συντήρησης δεν πρέπει να εκτελούνται από παιδιά χωρίς επιτήρηση.
- Το προϊόν πρέπει να επιτηρείται πάντα όταν είναι συνδεδεμένο στο ηλεκτρικό δίκτυο.
- Αποσυνδέετε το φως από την πρίζα πριν γεμίσετε το δοχείο νερού με νερό.

- Χρησιμοποιείτε και αφήνετε το προϊόν μόνο σε επίπεδη και σταθερή επιφάνεια.
- Όταν ακουμπάτε το προϊόν στη βάση του, πρέπει να βρίσκεται σε σταθερή επιφάνεια.
- Μην χρησιμοποιείτε το προϊόν σε περίπτωση που πέσει, αν έχει εμφανή σημάδια φθοράς ή αν παρατηρήσετε διαρροή.
- Το προϊόν πρέπει να χρησιμοποιείται μόνο με τη συνοδευτική βάση.
- Βεβαιωθείτε ότι η ονομαστική τάση της πινακίδας τύπου συμφωνεί με την τάση του δικτύου τροφοδοσίας.
- Το προϊόν έχει υψηλές απαιτήσεις ενέργειας. Μην συνδέετε άλλες συσκευές (π.χ. θερμαντικά σώματα, κλιματιστικά κ.ο.κ.) στο ίδιο ηλεκτρικό κύκλωμα.
- Συνιστάται να αποφεύγεται η χρήση καλωδίων επέκτασης. Αν η χρήση καλωδίου επέκτασης είναι απαραίτητη, πρέπει να είναι κατάλληλη για ένταση ρεύματος τουλάχιστον 10 A. Τοποθετήστε το καλώδιο επέκτασης με τέτοιο τρόπο, ώστε να αποκλείεται το ενδεχόμενο να σκοντάψει

- κάποιος πάνω του ή να το καταστρέψει με άλλον τρόπο.
- Μην θέτετε το προϊόν σε λειτουργία αν το καλώδιο τροφοδοσίας ή το φισ έχουν υποστεί βλάβη, ή αν το προϊόν δεν λειτουργεί ή έχει υποστεί άλλη βλάβη.
 - Χρησιμοποιείτε το προϊόν αποκλειστικά σε στεγνούς εσωτερικούς χώρους.
 - Μην χειρίζεστε το προϊόν με υγρά χέρια ή όταν στέκεστε σε υγρό δάπεδο. Μην αγγίζετε το φισ με υγρά χέρια.
 - Προστατεύστε το προϊόν από τη θερμότητα. Μην τοποθετείτε το προϊόν κοντά σε ελεύθερες φλόγες ή πηγές θερμότητας, όπως φούρνοι και θερμάστρες.
 - Ελέγχετε τακτικά το φισ και το καλώδιο τροφοδοσίας για βλάβες. Αν το καλώδιο του προϊόντος παρουσιάσει βλάβη, θα πρέπει να αντικατασταθεί από τον κατασκευαστή, το κέντρο εξυπηρέτησης πελατών ή παρομοίως εξειδικευμένο τεχνικό για την αποφυγή ατυχήματος.
 - Προστατεύστε το καλώδιο τροφοδοσίας από ζημιές. Μην το αφήνετε να κρέμεται από αιχμηρές ακμές, μην το συνθλίβετε και μην το λυγίζετε. Κρατήστε το καλώδιο τροφοδοσίας μακριά από καυτές επιφάνειες και ελεύθερες φλόγες. Βεβαιωθείτε ότι αποκλείεται το ενδεχόμενο να το τραβήξει κανείς κατά λάθος ή να σκοντάψει πάνω του.
 - Διακόψτε τη χρήση του προϊόντος αν παρατηρήσετε φθορά στο προστατευτικό κάμψης του καλωδίου τροφοδοσίας!
 - Μην τραβάτε τα καλώδια τροφοδοσίας για να αποσυνδέσετε το φισ από την πρίζα και μην τυλίγετε το καλώδιο γύρω από το προϊόν.
 - Προστατεύστε το προϊόν, το καλώδιο τροφοδοσίας και το φισ από σκόνη, άμεση ηλιακή ακτινοβολία, σταγόνες και πιτσιλίσμα.
 - Απενεργοποιείτε πάντα το προϊόν πριν το αποσυνδέσετε από το ηλεκτρικό δίκτυο.
 - Το προϊόν πρέπει να απέχει τουλάχιστον 50 cm από άλλα αντικείμενα (κουρτίνες, τοίχοι κτλ.).
 - Στο κεφάλαιο «Καθαρισμός και φροντίδα» μπορείτε να βρείτε περισσότερες οδηγίες

σχετικά με τον καθαρισμό του προϊόντος.

- Αποθηκεύστε το προϊόν σε ψυχρό, στεγνό χώρο, χωρίς υγρασία και μακριά από σημεία στα οποία φτάνουν τα παιδιά

● Κίνδυνοι εγκαύματος

- Κρατάτε το προϊόν μόνο από τη λαβή όταν είναι θερμό.
- Ο ατμός είναι πολύ θερμός. Μην τοποθετείτε ποτέ τα χέρια σας μπροστά στο στόμιο ατμού.
- Μην αγγίζετε ποτέ την πλάκα σιδερώματος κατά τη διάρκεια της λειτουργίας ή όταν το σίδερο είναι θερμό (π.χ. για να ελέγξετε τη θερμοκρασία).
- Φυλάξτε το σίδερο και το καλώδιο τροφοδοσίας μακριά από παιδιά κάτω των 8 ετών όταν είναι συνδεδεμένο στην πρίζα ή κρυώνει.

● Πριν την πρώτη χρήση





- ① **ΥΠΟΔΕΙΞΗ:** Κατά την πρώτη χρήση ενδέχεται να παρατηρήσετε ελαφρύ ατμό ή οσμές. Πρόκειται για υπολείμματα παραγωγής ή μεταφοράς, τα οποία εξαφανίζονται γρήγορα. Ακόμη, μπορεί να διαπιστώσετε ελαφρείς θορύβους, σαν σπάσιμο ή ράγισμα. Αυτοί εξαφανίζονται επίσης γρήγορα, αφού πρώτα τα πλαστικά μέρη προσαρμοστούν στις συνθήκες λειτουργίας.

- Αφαιρέστε τα υλικά συσκευασίας. Βεβαιωθείτε ότι δεν λείπει κανένα εξάρτημα.
- Για την απομάκρυνση τυχόν υπολειμμάτων παραγωγής ή μεταφοράς σιδερώστε ένα απλό κομμάτι ύφασμα (π.χ. ένα υφασμάτινο ή δερμάτινο πανί) πριν την πρώτη χρήση.

● Χειρισμός

● Ρύθμιση θερμοκρασίας

- Ο δείκτης πίσω από τον θερμοστάτη **11** υποδεικνύει την επιλεγμένη ρύθμιση θερμοκρασίας.
- Γυρίστε τον θερμοστάτη **11** προς τα δεξιά, από την ελάχιστη ρύθμιση **MIN** στο επιθυμητό επίπεδο θερμοκρασίας.
- Ο θερμοστάτης **11** χωρίζεται σε 3 περιοχές. Πρόκειται για γενικές συστάσεις για διαφορετικά είδη υφασμάτων:

Σύμβολο	Ρύθμιση
	Χαμηλή θερμοκρασία Για συνθετικά υφάσματα (π.χ. νάιλον)
	Μεσαία θερμοκρασία Για ευαίσθητα υφάσματα (π.χ. μετάξι ή μαλλι)
	Υψηλή θερμοκρασία Για ανθεκτικά υφάσματα (π.χ. βαμβάκι ή λινό) και σιδέρωμα με ατμό
	Μέγιστη θερμοκρασία Για σιδέρωμα με ατμό

● Ενεργοποίηση/ απενεργοποίηση του προϊόντος

- ① **ΥΠΟΔΕΙΞΗ:** Κατά τη διάρκεια της λειτουργίας η ενδεικτική λυχνία θερμοκρασίας (θέρμανση) **6** ανάβει και σβήνει περιστασιακά. Αυτό υποδεικνύει ότι το προϊόν θερμαίνεται, ώστε να διατηρηθεί η ρυθμισμένη θερμοκρασία.
- 1. Ενεργοποιήστε το προϊόν (έξοδος από την κατάσταση απενεργοποίησης): Συνδέστε το φως **8** σε κατάλληλη πρίζα. Η ενδεικτική

λυχνία θερμοκρασίας (θέρμανση) [6]
ανάβει.

2. Απενεργοποιήστε το προϊόν (αλλαγή στην κατάσταση απενεργοποίησης): Βγάλτε το φως [8] από την πρίζα. Η ενδεικτική λυχνία θερμοκρασίας (θέρμανση) [6] σβήνει.

● Σιδέρωμα

⚠ ΕΠΙΦΥΛΑΚΗ!

- Πριν το σιδέρωμα ελέγχετε πάντα τις υποδείξεις σιδερώματος του υφάσματος ή του ρούχου. Αυτές παρέχονται συνήθως σε μια ετικέτα.
- Χρησιμοποιείτε πάντα το προϊόν σε επίπεδη και σταθερή επιφάνεια.

❗ ΥΠΟΔΕΙΞΕΙΣ:

- Το προϊόν μπορεί να χρησιμοποιηθεί χωρίς το καλώδιο. Σε αυτήν την περίπτωση είναι λίγο ελαφρύτερο. Επιπλέον, το καλώδιο τροφοδοσίας [8] δεν σας εμποδίζει κατά το σιδέρωμα.
 - Μόλις το προϊόν τοποθετηθεί στη βάση [10], η πλάκα σιδερώματος θερμαίνεται [14]. Η ενδεικτική λυχνία θερμοκρασίας [6] ανάβει μόλις επιτευχθεί η ρυθμισμένη θερμοκρασία.
3. Γυρίστε τον θερμοστάτη [11] προς τα αριστερά μέχρι τέρμα, στη θέση **MIN**.
 4. Συνδέστε το φως [8] σε κατάλληλη πρίζα.
 5. Βεβαιωθείτε ότι το καλώδιο τροφοδοσίας [8] έχει δρομολογηθεί με ασφάλεια.
 6. Γυρίστε τον θερμοστάτη [11] στην επιθυμητή θερμοκρασία.

Ενδεικτική λυχνία θερμοκρασίας [6]	
Ενεργοποιημένη	Δεν έχει επιτευχθεί η ρυθμισμένη θερμοκρασία και το προϊόν θερμαίνεται ακόμη.
Απενεργοποιημένη	Η ρυθμισμένη θερμοκρασία επιτεύχθηκε.

7. Μόλις επιτευχθεί η ρυθμισμένη θερμοκρασία, μπορείτε να ξεκινήσετε το σιδέρωμα.

Σιδέρωμα χωρίς το καλώδιο τροφοδοσίας

❗ ΥΠΟΔΕΙΞΕΙΣ:

- Τα βέλη στο προϊόν ▼ και τη βάση ▲ [10] πρέπει να είναι ευθυγραμμισμένα.
 - Το προϊόν ασφαλίζει στη βάση [10] μόνο όταν τα βέλη στο προϊόν ▼ και τη βάση ▲ είναι ευθυγραμμισμένα.
1. Τοποθετήστε το προϊόν στη βάση [10].
 2. Περιμένετε μέχρι να σβήσει η ενδεικτική λυχνία θερμοκρασίας [6].
 3. Τα βέλη ▼ και ▲ ευθυγραμμίζονται όταν το προϊόν κλείνει (εικ. C). Πιέστε το μηχανισμό ασφάλισης βάσης [9] προς την κατεύθυνση ☞ και σηκώστε το προϊόν προς τα πάνω.
 4. Ξεκινήστε το σιδέρωμα.
 5. Για να θερμάνετε ξανά το προϊόν, τοποθετήστε το στη βάση [10].

Σιδέρωμα με το καλώδιο τροφοδοσίας

❗ ΥΠΟΔΕΙΞΗ:

- Αν θέλετε να σιδερώσετε χρησιμοποιώντας τη λειτουργία εκτόξευσης ατμού πολλές φορές και διαδοχικά, συνιστάται το σιδέρωμα με το καλώδιο τροφοδοσίας [8]. Διαφορετικά μπορεί η θερμοκρασία της πλάκας σιδερώματος [14] να πέφτει γρηγορότερα απ' ό,τι συνήθως κάτω από τη ρυθμισμένη θερμοκρασία λόγω της συχνής εκτόξευσης ατμού.
1. Τοποθετήστε το προϊόν στη βάση [10]. Βεβαιωθείτε ότι τα ▼ και ▲ είναι ευθυγραμμισμένα (Εικ. C).
 2. Περιμένετε μέχρι να σβήσει η ενδεικτική λυχνία θερμοκρασίας [6].
 3. Μόλις επιτευχθεί η ρυθμισμένη θερμοκρασία, μπορείτε να ξεκινήσετε το σιδέρωμα.

● Γέμισμα δοχείου νερού

⚠ ΚΙΝΔΥΝΟΣ! Κίνδυνος

ηλεκτροπληξίας! Βγάzte πάντα το φως [8] από την πρίζα πριν γεμίσετε το δοχείο νερού.

⚠ ΕΠΙΦΥΛΑΚΗ!

- Γεμίστε το δοχείο νερού με νερό βρύσης ή αποιονισμένο νερό χωρίς πρόσθετα. Αν στην περιοχή σας το νερό είναι σκληρό, χρησιμοποιήστε αποιονισμένο νερό. Αν το νερό είναι μέτριο, χρησιμοποιήστε αποιονισμένο νερό και νερό βρύσης σε αναλογία 1:1.
- Χρησιμοποιήστε τη μεζούρα [15] για να γεμίσετε το δοχείο νερού.

❗ ΥΠΟΔΕΙΞΕΙΣ:

- Η χωρητικότητα του δοχείου νερού είναι περ. 320 ml.
- Η ένδειξη **max** [13] υποδεικνύει τη μέγιστη στάθμη νερού όταν το προϊόν στέκεται κάθετα στη βάση [10] του.

1. Γείρετε το προϊόν με κλίση περ. 45° προς τα εμπρός.
2. Ανοίξτε το καπάκι της οπής γεμίματος [2].
3. Γεμίστε προσεκτικά το δοχείο νερού με νερό. Μην υπερβείτε την ένδειξη **max** [13].
4. Κλείστε το καπάκι της οπής γεμίματος [2].

Λειτουργία ψεκασμού

- Αν χρειάζεται, μπορείτε να ψεκάσετε νερό στο ύφασμα από την πλάκα σιδερώματος [14]. Πιέστε για τον συγκεκριμένο σκοπό το πλήκτρο λειτουργίας ψεκασμού [4].





Εκτόξευση ατμού

❗ ΥΠΟΔΕΙΞΕΙΣ:





- **Vertical Steam**  Η λειτουργία εκτόξευσης ατμού μπορεί να χρησιμοποιηθεί και σε κάθετη θέση.
- Όσο υψηλότερη είναι η ρυθμισμένη θερμοκρασία, τόσο εντονότερη είναι η εκτόξευση ατμού.
- Αν χρειάζεται, μπορείτε να υγράνετε το ύφασμα μέσω της πλάκας σιδερώματος [14]. Πιέστε για τον συγκεκριμένο σκοπό το πλήκτρο εκτόξευσης ατμού [5].

Σιδέρωμα με ατμό

❗ **ΥΠΟΔΕΙΞΗ:** Η συνεχής εφαρμογή ατμού είναι δυνατή μόνο σε οριζόντια θέση. Αν κρατήσετε ή αφήσετε το προϊόν σε όρθια θέση, η εφαρμογή ατμού διακόπτεται.

- Αν χρειάζεται, μπορείτε να ρυθμίσετε τη συνεχή εφαρμογή ατμού.
- Ο θερμοστάτης [11] πρέπει να ρυθμίζεται στο υψηλότερο επίπεδο  ή στην περιοχή  για την παραγωγή επαρκούς ποσότητας ατμού (βλ. «Ρύθμιση θερμοκρασίας»).
- Η παραγωγή ατμού δεν είναι δυνατή όταν ο θερμοστάτης [11] είναι ρυθμισμένος στη θέση  ή .
- Ο ρυθμιστής ατμού [3] μπορεί να ρυθμιστεί σε 3 θέσεις:

		
Χωρίς ατμό	Μεσαία ποσότητα ατμού	Μέγιστη ποσότητα ατμού

Σύμβολο	Ποσότητα ατμού
	Μεσαία ποσότητα ατμού
	Μεσαία ποσότητα ατμού
	Μεσαία ποσότητα ατμού
	Μέγιστη ποσότητα ατμού

● Ολοκλήρωση σιδερώματος

1. Γυρίστε τον θερμοστάτη [11] προς τα αριστερά μέχρι τέρμα, στη θέση **MIN**.
2. Αφήστε το προϊόν με τη βάση του [10] σε μια επίπεδη και σταθερή επιφάνεια.
3. Βγάλτε το φινις [8] από την πρίζα.

4. Αφήστε το προϊόν να κρυώσει (για περ. 15 λεπτά). Μην αφήνετε το προϊόν χωρίς επίβλεψη όσο είναι θερμό.
5. Για την αποφυγή επικαθίσεων αλάτων αδειάζετε το δοχείο νερού μετά από κάθε χρήση. Ανοίξτε για τον συγκεκριμένο σκοπό το καπάκι της οπής γεμίσματος [2]. Αδειάστε το δοχείο νερού από την οπή γεμίσματος αναποδογυρίζοντας το σίδερο πάνω από το νεροχύτη.

● Άλλες ιδιότητες του προϊόντος

● Σύστημα κατά των σταγόνων



- Το προϊόν διαθέτει σύστημα κατά των σταγόνων. Αυτό αποτρέπει την εκροή νερού από την πλάκα σιδερώματος [14] όταν η θερμοκρασία είναι πολύ χαμηλή για την παραγωγή επαρκούς ποσότητας ατμού. Με τον τρόπο αυτόν αποφεύγονται οι λεκέδες νερού στα ρούχα.

● Φίλτρο αλάτων

- Το προϊόν διαθέτει φίλτρο αλάτων. Πρόκειται για ένα μόνιμο φίλτρο νερού. Δεν χρειάζεται αντικατάσταση ή συντήρηση.
- Για την καλή λειτουργία του φίλτρου, γεμίζετε το δοχείο νερού μόνο με νερό βρύσης ή απιονισμένο νερό.
- Μην χρησιμοποιείτε πρόσθετα. Αυτά μπορεί να καταστρέψουν το φίλτρο νερού.

● Καθαρισμός και φροντίδα

⚠ ΚΙΝΔΥΝΟΣ! Κίνδυνος ηλεκτροπληξίας! Βγάzte πάντα το φιν [8] από την πρίζα πριν τον καθαρισμό του προϊόντος.

⚠ ΠΡΟΕΙΔΟΠΟΙΗΣΗ!

- Μην βυθίζετε ποτέ τα ηλεκτρικά μέρη του προϊόντος σε νερό ή άλλα υγρά. Μην τοποθετείτε ποτέ το προϊόν κάτω από τρεχούμενο νερό.
- Μην αφήνετε να εισχωρήσουν στο εσωτερικό του προϊόντος νερό ή άλλα υγρά.

⚠ ΕΠΙΦΥΛΑΚΗ! Μην χρησιμοποιείτε διαβρωτικά, ισχυρά καθαριστικά ή σκληρές βούρτσες για τον καθαρισμό.

- Καθαρίστε το προϊόν με ελαφρώς υγρό πανί.
- Καθαρίστε την πλάκα σιδερώματος [14] με ένα υγρό πανί και με ήπιο, μη διαβρωτικό απορρυπαντικό.
- Αφήστε όλα τα εξαρτήματα να στεγνώσουν μετά τον καθαρισμό.

● Λειτουργία αυτοκαθαρισμού

⚠ ΚΙΝΔΥΝΟΣ! Κίνδυνος ηλεκτροπληξίας! Βγάzte πάντα το φιν [8] από την πρίζα πριν γεμίσετε το δοχείο νερού.

ⓘ ΥΠΟΔΕΙΞΕΙΣ:

- Ενημερωθείτε από την τοπική υπηρεσία ύδρευσης για τη σκληρότητα του νερού της οικιακής παροχής.
 - Το προϊόν διαθέτει μια λειτουργία αυτοκαθαρισμού, μέσω της οποίας απομακρύνονται οι ακαθαρσίες και τα άλατα από τα κανάλια ατμού
 - Χρησιμοποιείτε τη λειτουργία αυτοκαθαρισμού τουλάχιστον 2x το μήνα.
 - Αν χρησιμοποιείτε νερό βρύσης: Χρησιμοποιείτε τη λειτουργία αυτοκαθαρισμού μετά από κάθε χρήση.
1. Μην γεμίζετε ποτέ το δοχείο νερού πάνω από την ένδειξη **max** [13]. Ανοίξτε για τον συγκεκριμένο σκοπό το καπάκι της οπής γεμίσματος [2].
 2. Τοποθετήστε το προϊόν στη βάση [10]. Βεβαιωθείτε ότι τα ▼ και ▲ είναι ευθυγραμμισμένα (Εικ. C).
 3. Γυρίστε τον θερμοστάτη [11] προς τα αριστερά μέχρι τέρμα, στη θέση **MIN**.
 4. Συνδέστε το φιν [8] σε κατάλληλη πρίζα.
 5. Ρυθμίστε το θερμοστάτη [11] στη μέγιστη θερμοκρασία (προς τα δεξιά, μέχρι τέρμα).
 6. Γυρίστε το ρυθμιστή ατμού [3] στη μέγιστη θέση ατμού.

7. Περιμένετε να ζεσταθεί το προϊόν και να σβήσει η ενδεικτική λυχνία θερμοκρασίας **6**.
8. Κρατήστε το προϊόν σε οριζόντια θέση πάνω από το νιπτήρα.
9. Κρατήστε πατημένο το πλήκτρο αυτοκαθαρισμού **12** μέχρι να σταματήσει να εξέρχεται ατμός ή βραστό και βρώμιμο νερό.
10. Αδειάστε τυχόν νερό που έχει απομείνει από το δοχείο νερού μέσω της οπής γεμίματος **2**.

● Αποθήκευση

- Τοποθετήστε το προϊόν στη βάση **10**. Βεβαιωθείτε ότι τα ▼ και ▲ είναι ευθυγραμμισμένα (Εικ. C).
- Αποθηκεύστε το προϊόν στην αρχική συσκευασία όταν δεν το χρησιμοποιείτε.
- Φυλάξτε το προϊόν σε στεγνό μέρος, μακριά από σημεία στα οποία φτάνουν τα παιδιά.
- Αποθηκεύστε το προϊόν μόνο εφόσον έχετε αδειάσει το δοχείο νερού.
- Προσέξτε, ώστε το καλώδιο τροφοδοσίας **8** να τυλίγεται ομοιόμορφα και χωρίς να λυγίζει στο πόδι στήριξης **7** (Εικ. D).

● Απόσυρση

Η συσκευασία αποτελείται από υλικά φιλικά προς το περιβάλλον, τα οποία μπορείτε να διαθέσετε στους χώρους ανακύκλωσης της περιοχής σας.



Προσέξτε τον χαρακτηρισμό των υλικών συσκευασίας για τον διαχωρισμό απορριμμάτων, αυτά είναι χαρακτηρισμένα από συντόμεισεις (a) και αριθμούς (b) με την ακόλουθη σημασία: 1-7: πλαστικά/20-22: χαρτί και χαρτόνι/80-98: σύνθετο υλικό.

Προϊόν:



Για πληροφορίες σχετικά με τις δυνατότητες απόρριψης του προϊόντος που δεν χρησιμοποιείται πλέον, απευθυνθείτε στις αρμόδιες υπηρεσίες της κοινότητας ή του δήμου σας.



Για την προστασία του περιβάλλοντος, μην απορρίπτετε το άχρηστο πλέον προϊόν στα οικιακά απορρίμματα, αλλά παραδώστε το στα ειδικά Κέντρα απόρριψης. Για τα σημεία συλλογής και τις ώρες λειτουργίας τους απευθυνθείτε στις αρμόδιες υπηρεσίες.

● Εγγύηση

Το προϊόν κατασκευάστηκε σύμφωνα με αυστηρές κατευθυντήριες οδηγίες ποιότητας και ελέγχθηκε επιμελώς πριν από την παράδοση. Σε περίπτωση ελαττώματος υλικού ή κατασκευής, έχετε νόμιμα δικαιώματα έναντι του πωλητή του προϊόντος. Τα νομικά σας δικαιώματα δεν περιορίζονται με οιονδήποτε τρόπο από την αναφερόμενη παρακάτω εγγύηση.

Η εγγύηση για το προϊόν αυτό ανέρχεται σε 3 έτη από την ημερομηνία αγοράς. Ο χρόνος εγγύησης αρχίζει την ημερομηνία αγοράς. Φυλάξτε τη γνήσια απόδειξη αγοράς σε σίγουρο μέρος, καθώς αυτό το έγγραφο απαιτείται ως αποδεικτικό της αγοράς.

Όλες οι ζημιές ή τα ελαττώματα, τα οποία υπάρχουν ήδη κατά τον χρόνο της αγοράς, πρέπει να αναφέρονται χωρίς καθυστέρηση μετά την αποσυσκευασία του προϊόντος.

Σε περίπτωση που εντός διαστήματος 3 ετών από την ημερομηνία αγοράς αυτό το προϊόν πασουςιάσει κάποιο ελάττωμα υλικού ή κατασκευής, το προϊόν επισκευάζεται ή αντικαθίσταται από εμάς δωρεάν κατά τη δική μας επιλογή. Ο χρόνος εγγύησης δεν επεκτείνεται λόγω παροχής ικανοποίησης από την ευθύνη για πραγματικά ελαττώματα. Αυτό ισχύει και για εξαρτήματα τα οποία έχουν αντικατασταθεί ή επισκευαστεί.

Αυτή η εγγύηση παύει να ισχύει, εάν στο προϊόν προκλήθηκε ζημιά, ή εάν αυτό χρησιμοποιήθηκε ή συντηρήθηκε με μη ενδεδειγμένο τρόπο.

Η εγγύηση καλύπτει ελαττώματα στο υλικό και την κατασκευή. Αυτή η εγγύηση δεν αφορά σε μέρη του προϊόντος, τα οποία υπόκεινται σε φυσιολογική φθορά και συνεπώς θεωρούνται

αναλώσιμα (π.χ., μπαταρίες, επαναφορτιζόμενες μπαταρίες, εύκαμπτοι σωλήνες, φυσίγγια χρώματος), ούτε σε ζημιές σε εύθραυστα εξαρτήματα, όπως διακόπτες ή γυάλινα εξαρτήματα.

Με την αντικατάσταση της συσκευής, σύμφωνα με το ΝΟΜΟΣ 2251/1994, ξεκινάει εκ νέου ο χρόνος εγγύησης.

● Διεκπεραίωση της εγγύησης

Για να εξασφαλίσουμε τη γρήγορη επεξεργασία του αιτήματός σας, παρακαλούμε ακολουθήστε τις παρακάτω υποδείξεις:

Σε περίπτωση ερωτήματος παρακαλείσθε να έχετε διαθέσιμο το παραστατικό αγοράς και τον κωδικό προϊόντος (IAN 496870_2504) ως αποδεικτικό της αγοράς σας.

Μπορείτε να βρείτε τον αριθμό προϊόντος στην πινακίδα τύπου, σε μια εγχάραξη, στην σελίδα τίτλων των οδηγιών σας, (κάτω αριστερά) ή ως αυτοκόλλητο στην πίσω ή κάτω σελίδα.

Αν προκύψουν σφάλματα λειτουργίας ή άλλου είδους ελαττώματα, επικοινωνήστε αρχικά μέσω τηλεφώνου ή email με το τμήμα εξυπηρέτησης πελατών που αναφέρεται ακολούθως.

Ένα προϊόν που αναγνωρίζεται ως ελαττωματικό, μπορείτε μετά να το αποστείλετε χωρίς ταχυδρομικά τέλη στην ενημερωμένη σε εσάς διεύθυνση service επισυνάπτοντας την απόδειξη αγοράς (απόδειξη ταμείου) και την ένδειξη, που υφίσταται το ελάττωμα και τότε προέκυψε.

● Σέρβις



Σέρβις Ελλάδα

Τηλ: 00800 490826606

Email: owim@lidl.gr



Σέρβις Κύπρος

Τηλ: 8009 424 1

Email: owim@lidl.com.cy



Σερβική σφραγίδας συμμορφωσης

