



GELENKARMMARKISE / AWNING / STORE À BRAS ARTICULÉS

(DE) (AT) (CH)

GELENKARMMARKISE

Kurzanleitung

(FR) (BE)

STORE À BRAS ARTICULÉS

Guide de démarrage rapide

(PL)

MARKIZA Z RAMIENIEM PRZEGUBOWYM

Krótką instrukcja

(SK)

MARKÍZA S KÍLBOVÝMI RAMENAMI

Krátky návod

(DK)

MARKISE MED LEDDELTE ARME

Kort vejledning

(HU)

CSUKLÓKAROS NAPELLENZŐ

Rövid útmutató

(GB) (IE)

AWNING

Short manual

(NL) (BE)

LUIFEL MET SCHARNIERENDE ARMEN

Korte handleiding

(CZ)

MARKÝZA S KLOUBOVÝMI RAMENY

Krátký návod

(ES)

TOLDO CON BRAZOS ARTICULADOS

Guía rápida

(IT)

TENDA A BRACCI ARTICOLATI

Guida rapida

(SI)

ZGIBNA MARKIZA

Kratka navodila

DE/AT/CH	Kurzanleitung	Seite	6
GB/IE	Short manual	Page	10
FR/BE	Guide de démarrage rapide	Page	13
NL/BE	Korte handleiding	Pagina	17
PL	Krótką instrukcją	Strona	21
CZ	Stručný návod	Strana	25
SK	Krátky návod	Strana	28
ES	Guía rápida	Página	31
DK	Kort vejledning	Side	35
IT	Guida rapida	Pagina	38
HU	Rövid útmutató	Oldal	42
SI	Kratka navodila	Stran	45

Sie benötigen · You need
 Il vous faut · U hebt nodig
 Wymagane · Potřebujete
 Potrebujete · Necesita
 Du skal bruge · Vi servono
 Szükséges szerszámok
 Potrebujete:

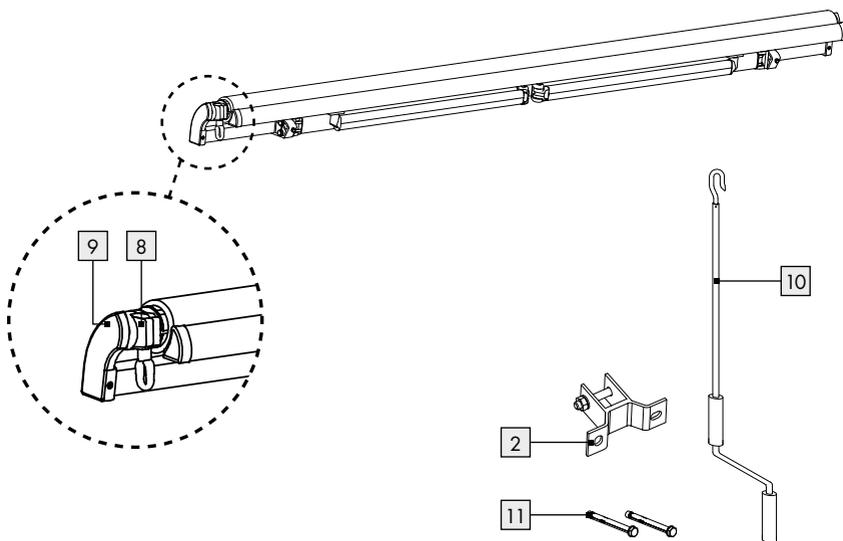
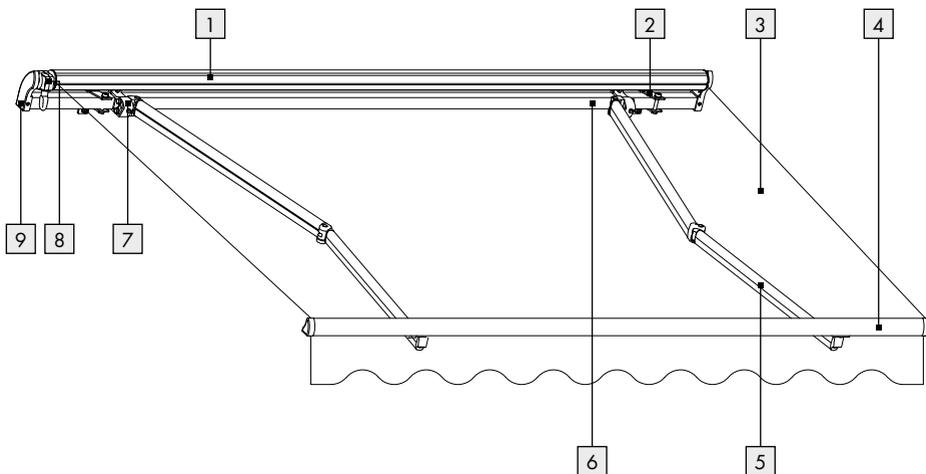
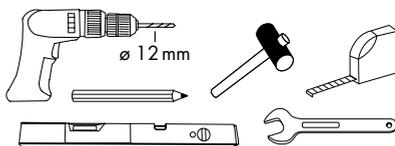
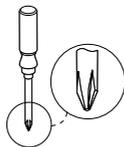
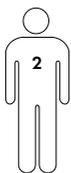

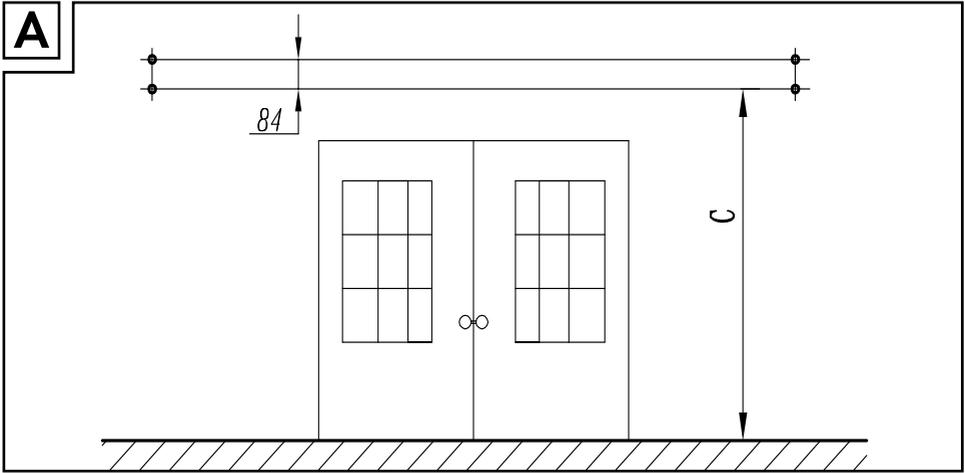
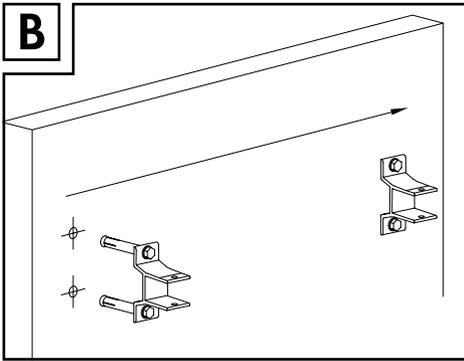
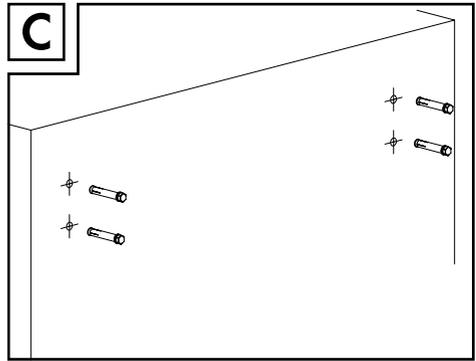
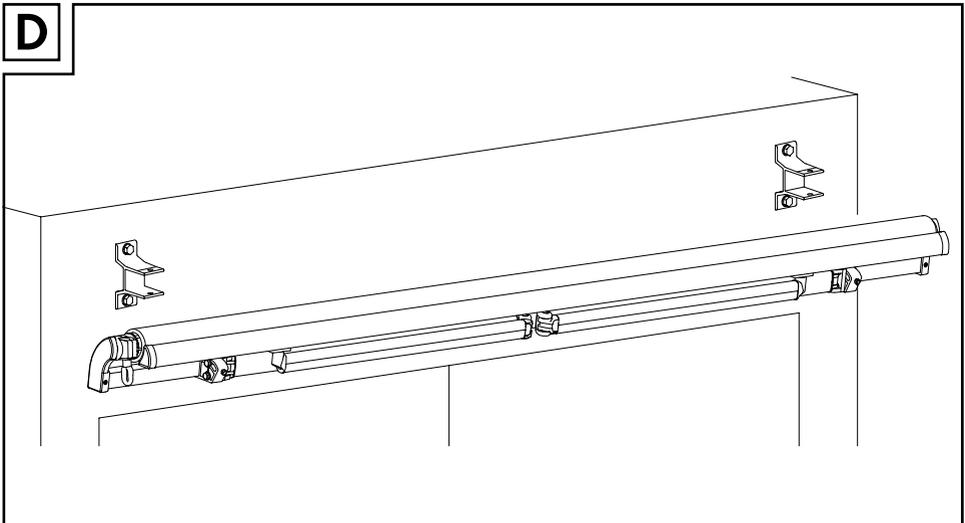
A**B****C****D**

Legende der verwendeten Piktogramme



Bedienungsanleitung lesen!



Lebens- und Unfallgefahr für Kleinkinder und Kinder!



Warn- und Sicherheitshinweise beachten!

Gelenkarmmarkise

● Einleitung



Bei diesem Dokument handelt es sich um eine verkürzte Druckausgabe der vollständigen Bedienungsanleitung. Durch das Scannen des QR-Codes gelangen Sie direkt auf die Lidl-Service-Seite (www.lidl-service.com) und können durch die Eingabe der Artikelnummer (IAN) 399078_2107 die vollständige Bedienungsanleitung einsehen und herunterladen.

WARNING! Beachten Sie die vollständige Bedienungsanleitung und die Sicherheitshinweise, um Personen- und Sachschäden zu vermeiden. Die Kurzanleitung ist Bestandteil dieses Produkts. Machen Sie sich vor der Benutzung des Produkts mit allen Bedien- und Sicherheitshinweisen vertraut. Bewahren Sie die Kurzanleitung gut auf und händigen Sie alle Unterlagen bei Weitergabe des Produkts an Dritte mit aus.



● Bestimmungsgemäße Verwendung

Das Produkt ist für den privaten Gebrauch geeignet. Das Produkt ist nicht für den gewerblichen Gebrauch vorgesehen. Das Produkt wurde für den privaten Wohnbereich hergestellt.

● Teilebeschreibung

- 1 Walze
- 2 Wandhalterung
- 3 Stoff
- 4 Frontstange
- 5 Armständer
- 6 Torsionsstange
- 7 Armausleger
- 8 Getriebe
- 9 Endkappe
- 10 Handkurbel
- 11 Ankerschraube

● Technische Daten

Maße Markise (ausgezogen): ca. 2 x 3 m (B x L)

● Lieferumfang

- 1 Gelenkmarkise
- 1 Handkurbel
- 2 Wandhalterungen
- 4 Ankerschrauben
- 1 Montageanleitung



Sicherheitshinweise

VOR GEBRAUCH DIE MONTAGE- UND BEDIENUNGSANLEITUNG LESEN! MONTAGE- UND BEDIENUNGSANLEITUNG SORGFÄLTIG AUFBEWAHREN!

WARNUNG! LEBENS- UND UNFALLGEFAHR FÜR KLEINKINDER UND KINDER! Lassen

Sie Kinder niemals unbeaufsichtigt mit dem Verpackungsmaterial. Es besteht Erstickungsgefahr durch Verpackungsmaterial.

WARNUNG! Achten Sie bei Ihrer Standortwahl darauf, dass die Kassette und der Haltepfosten in einer horizontalen Linie zueinander stehen. Andernfalls kann sich das Produkt verziehen. Dadurch können Probleme beim Aus- und Einfahren auftreten.

- Sichern und schließen Sie das Produkt bei extremen Wetterbedingungen, z. B. Beaufort-Wind-Skala 4.
- Achten Sie vor der Benutzung auf die ordnungsgemäße Montage.
- Montieren Sie das Produkt auf einem ebenen, festen Untergrund auf.
- Das Produkt ist kein Spielzeug und darf nur unter Aufsicht von Erwachsenen verwendet werden.
- Überprüfen Sie das Produkt vor jeder Verwendung auf Beschädigung oder Verschleiß.
- Verwenden Sie das Produkt nicht in der Nähe einer offenen Flamme.
- Wir empfehlen, dass zwei Personen das Produkt zusammenbauen, um Verletzungen oder Schäden am Produkt zu vermeiden.
- Lassen Sie den Handgriff nicht los, nachdem Sie ihn vom Haltepfosten gelöst haben. Lassen Sie erst los, wenn die Markise fest in der Kassette fixiert ist.
- Wird der Handgriff unachtsam gelöst, kann dies zu Schäden und/oder Verletzungen führen.
- Hängen Sie keine zusätzlichen Lasten an nicht einziehbare Teile!
- Der Gebrauch bei Frost kann das Produkt beschädigen.
- Keine Wartungsarbeiten erforderlich.

- Windwiderstandsklasse 1 = Beaufort-Windskala 4 = 20–27 Km/h (Zweige bewegen sich, loses Papier wird vom Boden gehoben)

● Montage

● Hinweise zu Bohrungen

Abstand zwischen benachbarten Wandhalterungen:

Abstand zwischen benachbarten Wandhalterungen **[2]**, wenn die Produktlänge 3 m beträgt (bei einer Markisengröße von weniger als 3 m sind nur zwei Wandhalterungen **[2]** an jedem Ende der Torsionsstange **[6]** verfügbar, während in der Mitte keine weiteren Wandhalterungen **[2]** vorhanden sind):

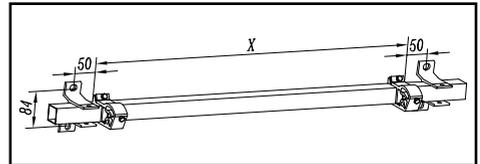

Installationshöhe der Wandhalterungen:

Wie in der Abbildung gezeigt, wird empfohlen, die Markisenfläche so zu montieren, dass sie einen Winkel von 80° zur Wand bildet, wenn sie geöffnet ist.

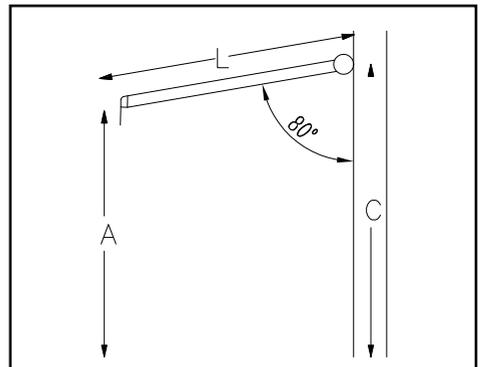

A = Gewünschte Höhe der Frontstange **[4]**

L = Länge des Arms

C = Höhe der Wandhalterung **[2]**

Entsprechend der Höhe der vorderen Linie (A), dem empfohlenen Winkel von 80 Grad und der Länge

des Arms (L) ist der Wert von (C) der Mindestwert für die Montagehöhe der Wandhalterungen [2].

● Produkt montieren

- Bohren Sie die Löcher für die Wandhalterungen [2] an der Wand entsprechend den Installationsabständen und -höhen der Wandhalterungen [2]. Der Durchmesser des Lochs beträgt 12 mm und die Tiefe der Löcher muss die gleiche sein wie die der Ankerschrauben [11].
- Die Löcher für jede Wandhalterung [2] müssen in Querrichtung und in vertikaler Richtung auf einer Linie liegen (Abb. A).

Hinweis: Es wird empfohlen, zuerst Linien auf die Wand zu zeichnen, um die genaue Position und Größe der Löcher zu gewährleisten.

- Entfernen Sie die Originalschrauben der Wandhalterungen [2], wie in Abb. B gezeigt, und verwenden Sie Ankerschraube [11], um die Wandhalterung an der Wand zu befestigen. Ziehen Sie sie anfangs nicht zu fest. Die Wandhalterungen [2] sollten mit ein wenig Spielraum an der Wand bleiben.

Hinweis: Die Ankerschrauben [11] müssen vollständig in die Wand eingeschlagen werden. Die Schraube muss aus der Wand herausragen, damit die Wandhalterung [2] darauf montiert werden kann (Abb. C).

Hinweis: Mutter und Unterlegscheibe können sich während des Transports von der Schraube lösen. Bitte bringen Sie sie wieder in ihre ursprüngliche Position, bevor Sie sie bei der Installation in die Wand schlagen.

- Vergewissern Sie sich, dass alle Wandhalterungen [2] auf der gleichen horizontalen Linie liegen.
- Montieren Sie die Markise auf die Wandhalterungen [2]. Beachten Sie hierzu die „Hinweise zu Bohrungen“. Setzen Sie die Originalschrauben auf die Wandhalterungen [2] und ziehen Sie sie fest. Ziehen Sie schließlich alle Ankerschrauben [11] an (Abb. D).

● Fehlerbehebung

Nivellierung der Vorderseite:

1. Lösen Sie die Sicherungsmuttern [A].
2. Drehen Sie die Stellschraube [B], um die Neigung einzustellen.
3. Stellen Sie den Arm [C] so ein, dass die Vorderseite in einer horizontalen Linie bleibt.
4. Ziehen Sie die Sicherungsmuttern [A] fest.

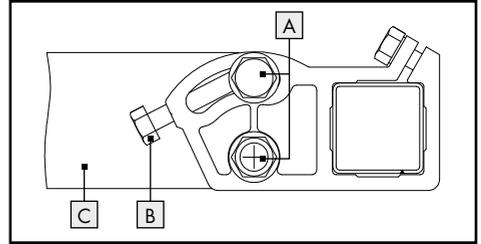

● Inbetriebnahme

- Öffnen Sie die Markise mit der Handkurbel [10] vollständig und schließen Sie sie anschließend vollständig, um die ordnungsgemäße Funktion zu testen.
- Öffnen Sie die Markise mit der Handkurbel [10] bis zum gewünschten Auszug.

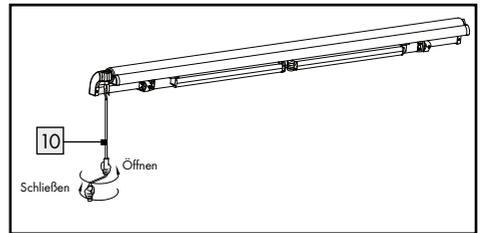

● Reinigung und Pflege

- Lassen Sie alle Teile gründlich trocknen, bevor Sie das Produkt wieder verpacken. Dies beugt Schimmel, Geruch und Verfärbungen vor.
- Reinigen Sie das Produkt mit einem leicht angefeuchteten, fusselfreien Tuch.
- Bewahren Sie das Produkt immer trocken und sauber bei Raumtemperatur auf.

● **Entsorgung**

Die Verpackung besteht aus umweltfreundlichen Materialien, die Sie über die örtlichen Recyclingstellen entsorgen können.

Möglichkeiten zur Entsorgung des ausgedienten Produkts erfahren Sie bei Ihrer Gemeinde- oder Stadtverwaltung.

List of pictograms used



Please read the instructions for use!



Danger to life and risk of accidents for infants and children!



Observe warnings and safety notes!

Awning

● Introduction



This document is a shorter printed version of the complete instruction manual. By scanning the QR code, you will be taken straight to the Lidl service website (www.lidl-service.com) where you can view and download the complete instruction manual by entering the article number (IAN) 399078_2107.

WARNING! Observe the complete instruction manual and safety notes to prevent personal injury and property damage. The short guide forms an integral part of this product. Prior to using the product, familiarize yourself with all operation and safety notes. Keep the short manual well preserved and if you hand the product on to third parties, all documentation should be passed on as well.



● Intended use

The product is intended for private use. This product is not intended for commercial purposes. This product was manufactured for household use.

● Parts description

- 1 Roller
- 2 Wall base
- 3 Fabric
- 4 Front bar
- 5 Arm stand
- 6 Torsion bar
- 7 Arm shoulder
- 8 Gear box
- 9 End cap
- 10 Crank handle
- 11 Expansion bolt

● Technical data

Awning dimensions
(extended): approx. 2 x 3 m (W x L)

● Scope of delivery

- 1 awning
- 1 crank handle
- 2 wall brackets
- 4 expansion bolts
- 1 assembly instructions



Safety notes

READ ASSEMBLY INSTRUCTIONS AND OPERATING INSTRUCTIONS BEFORE USE! KEEP THE ASSEMBLY INSTRUCTIONS AND OPERATING INSTRUCTIONS IN A SAFE PLACE!



⚠ WARNING! DANGER TO LIFE AND RISK OF ACCIDENTS FOR INFANTS AND CHILDREN!

Never leave children unsupervised with the packaging material. The packaging material poses a suffocation hazard.

⚠ WARNING! When choosing the location, make sure that the positions of the cassette and the fixing post are aligned horizontally. Otherwise the product may warp. This can cause problems with extension and retraction.

- Secure and close the product in extreme weather conditions e.g. Beaufort wind scale 4.
- Make sure that the unit is properly assembled before use.
- Assemble the product on a solid, level surface.
- This product is not a toy and should only be used under adult supervision.
- Check the product for damage or wear before every use.
- Never use the product close to an open flame.
- We recommend that two people assemble the product to avoid injury or damage to the product.
- Do not let go of the handle after you have released it from the fixing post. Only release it when the screen is securely in the cassette.
- Carelessly letting go of the handle can cause damage and/or injury.
- Do not to hang any extra loadings on non-retractable parts!
- The product can be damaged if used in frost.
- No maintenance work necessary.
- Wind resistance class 1 = Beaufort wind scale 4 = 20-27 Km/h (branches move, loose paper is lifted from the ground)

● Assembly

● Notes for drilling

Distance between neighboring wall bases:

Distance between neighboring wall bases [2] when the product length is 3m (If awning size is under 3m, only two wall bases [2] are available on each end of torsion bar [6] while there is no more wall bases [2] in the middle of it.):

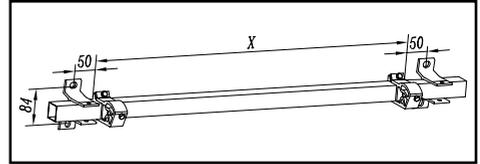

Installation height of wall bases:

As shown in the figure, we recommend making the awning surface to form an angle of about 80 degrees with the wall when it is open.

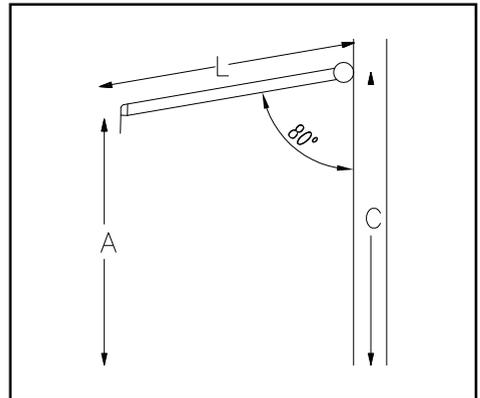

A = The height of the front bar [4] you want

L = The length of the arm

C = The height of the wall base [2]

According to the height of front line (A), the recommended angle of 80 degrees and the length of the arm (L), the value of (C) is the minimum value of installation height of wall bases [2].

● Assembling the product

- Drill holes for wall bases [2] on the wall according to the installation distances and heights of the wall bases [2]. The diameter of the hole is 12 mm and the depth of the holes must be the same as that of expansion bolts [11].
- The holes of each wall base [2] must be on the same line in transversal direction and vertical direction (fig. A).

Note: It is recommended to draw lines on the wall first to ensure precise position and size of the holes.

- Take down the original bolts of the wall bases [2] as shown in figure B, use expansion bolts [11] to fix the wall bases [2] on the wall. Don't make it too tight at the beginning. Just make the wall bases [2] stay on the wall with a little movement.

Note: the expansion bolts [11] must be hammered into the wall completely. The bolt must be stick out of the wall so that the wall base [2] can be installed on it (fig. C).

Note: the nut and washer might be separated from the bolt during the process of transportation, please put them back into their original positions before hammer them into the wall during installation.

- Make sure all the wall bases [2] are on the same horizontal line.
- Install the awning on the wall bases [2] according to „Notes for drilling“, put the original bolts on the wall bases [2] and tighten them. Finally fasten all the expansion bolts [11] (fig. D).

● Troubleshooting

Leveling the front side:

1. Loosen the locking nuts [A].
2. Turn the jack bolt [B] to adjust pitch.
3. Adjust the arm [C] until the front side stays in horizontal line.
4. Tighten the locking nuts [A].

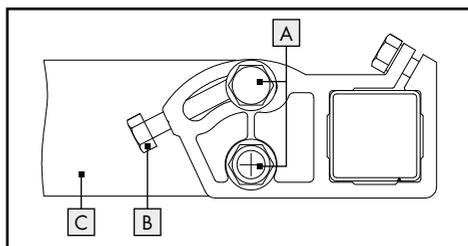

● Initial use

- Use the crank handle [10] to open the awning fully, then close it completely to test for proper operation.
- Use the crank handle [10] and open the awning to desired extension.

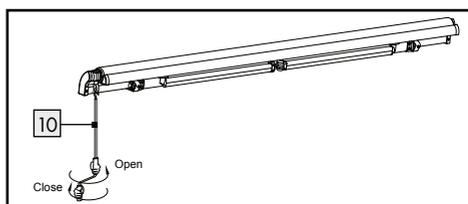

● Cleaning and care

- Allow all the parts to dry thoroughly before you put the product away again. This will prevent the formation of moulds, odours and discoloration.
- Clean the product with a slightly dampened, lint-free cloth.
- Always keep the product dry and clean at room temperature.

● Disposal

The packaging is made entirely of recyclable materials, which you may dispose of at local recycling facilities.

Contact your local refuse disposal authority for more details of how to dispose of your worn-out product.

Légende des pictogrammes utilisés

	Lire le mode d'emploi !		Danger de mort et d'accident pour les enfants en bas âge et les enfants !
	Respectez les avertissements et les consignes de sécurité !		

Store à bras articulés

● Introduction



Ce document est une version imprimée abrégée du mode d'emploi complet.

En scannant le code QR, vous accédez directement à la page de service de Lidl (www.lidl-service.com), et en saisissant le numéro d'article (IAN) 399078_2107, vous pouvez consulter et télécharger le mode d'emploi complet.

AVERTISSEMENT ! Respectez le mode d'emploi complet et les consignes de sécurité afin d'éviter tout dommage corporel et matériel. Le guide de démarrage rapide fait partie intégrante de ce produit. Avant d'utiliser le produit, familiarisez-vous avec toutes les instructions d'utilisation et de sécurité. Conservez le guide de démarrage rapide dans un endroit sûr et remettez tous les documents lorsque vous transmettez le produit à un tiers.



● Utilisation conforme

Le produit est destiné à un usage privé. Le produit n'est pas prévu pour un usage commercial. Le produit a été fabriqué pour les espaces d'habitation privés.

● Descriptif des éléments

- 1 Rouleau
- 2 Support mural
- 3 Tissu
- 4 Barre frontale
- 5 Support à bras
- 6 Barre de torsion
- 7 Portant de bras
- 8 Engrenage
- 9 Embout
- 10 Manivelle
- 11 Vis d'ancrage

● Caractéristiques techniques

Dimensions du store (déplié) : env. 2 x 3 m (l x L)

● Contenu de la livraison

- 1 store articulé
- 1 manivelle
- 2 supports muraux
- 4 vis d'ancrage
- 1 notice de montage



Consignes de sécurité

LIRE LA NOTICE DE MONTAGE ET LE MODE D'EMPLOI AVANT UTILISATION ! CONSERVER SOIGNEUSEMENT LA NOTICE DE MONTAGE ET D'UTILISATION !



⚠ AVERTISSEMENT ! DANGER DE MORT ET RISQUE D'ACCIDENT POUR LES ENFANTS EN BAS ÂGE ET LES ENFANTS !

Ne laissez jamais des enfants manipuler sans surveillance les matériaux d'emballage. Il existe un risque d'étouffement avec les matériaux d'emballage.

⚠ AVERTISSEMENT ! Lors du choix du lieu d'installation, vérifiez que le coffre et la barre d'appui se trouvent sur une ligne horizontale. Le produit pourrait autrement se déformer. Des problèmes pourraient ainsi apparaître lors de la rentrée et la sortie du produit.

- En cas de conditions météorologiques extrêmes, par ex. un vent de niveau 4 sur l'échelle de Beaufort, mettez le produit en sécurité et refermez-le.
- Avant utilisation, veillez à ce que le montage soit effectué convenablement.
- Montez le produit sur une surface plane et rigide.
- Le produit n'est pas un jouet et doit être utilisé exclusivement sous la surveillance d'un adulte.
- Avant chaque utilisation, vérifiez le produit pour repérer la présence de dommages ou de traces d'usure.
- N'utilisez pas le produit à proximité d'un feu ouvert.
- Nous vous recommandons d'effectuer le montage du produit à deux pour éviter toute blessure corporelle et tout dégât matériel sur le produit.
- Ne lâchez pas la poignée après l'avoir détachée de la barre d'appui. Ne la lâcher que lorsque le store est bien fixé dans le coffre.
- Si la poignée est détachée par inattention, cela peut entraîner des dégâts matériels et/ou des blessures corporelles.
- Ne pas accrocher de charge supplémentaire aux parties non rétractables !

- Le produit peut être endommagé s'il est utilisé en cas de gel.
- Aucun travail de maintenance nécessaire.
- Classe de résistance au vent 1 = Échelle de Beaufort 4 = 20-27 Km/h (les branches bougent, les feuilles de papier sont soulevées du sol)

● Montage

● Remarques concernant le perçage

Distance entre les supports muraux adjacents :

Distance entre les supports muraux adjacents **[2]**, lorsque la longueur du produit est de 3 m (pour une taille de store inférieure à 3 m, seulement deux supports muraux **[2]** sont placés à chaque extrémité de la barre de torsion **[6]**, tandis qu'aucun autre support mural **[2]** n'existe au milieu) :

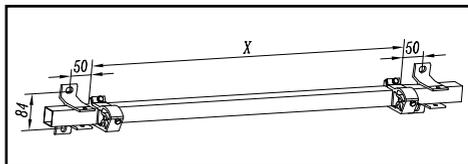

Hauteur d'installation des supports muraux :

Comme illustré, il est conseillé de monter la surface du store de manière à former un angle de 80° avec le mur lorsqu'il est ouvert.

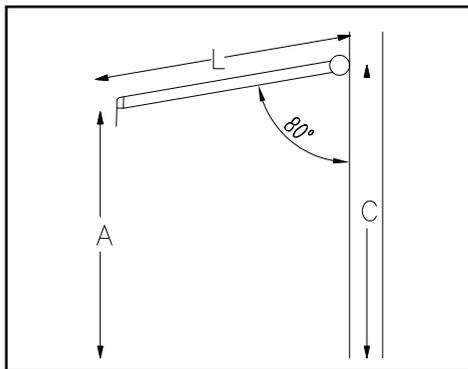

A = Hauteur souhaitée de la barre frontale [4]

L = Longueur du bras

C = Hauteur du support mural [2]

Selon la hauteur de la ligne avant (A), l'angle de 80° conseillé et la longueur du bras (L), la valeur de (C) représente la valeur minimale pour la hauteur de montage des supports muraux [2].

● Montage du produit

□ Percez au mur les trous pour les supports muraux [2] selon les distances et les hauteurs d'installation des supports muraux [2]. Le diamètre de trou est de 12 mm et la profondeur des trous doit être identique à celle des vis d'ancrage [11].

□ Les trous de chaque support mural [2] doivent être alignés à la verticale et de façon perpendiculaire (fig. A).

Remarque : il est conseillé de tracer au préalable des lignes sur le mur, afin de déterminer la taille et la position exactes des trous.

□ Retirez les vis d'origine des supports muraux [2], comme indiqué sur la figure B, et utilisez la vis d'ancrage [11] pour fixer le support mural au mur. Au début, ne pas la serrer à fond. Laisser un peu de jeu entre les supports muraux [2] et le mur.

Remarque : les vis d'ancrage [11] doivent être entièrement enfoncées dans le mur.

La vis doit dépasser du mur afin de pouvoir y monter le support mural [2] (fig. C).

Remarque : l'écrou et la rondelle peuvent se détacher de la vis durant le transport. Veuillez les remettre dans leur position initiale avant de les enfoncer lors de l'installation dans le mur.

□ Assurez-vous que tous les supports muraux [2] sont positionnés sur la même ligne horizontale.

□ Montez le store sur les supports muraux [2]. À cet effet, veuillez consulter le chapitre « Remarques concernant le perçage ». Placez les vis d'origine dans les supports muraux [2] et les serrer à fond. Serrez ensuite toutes les vis d'ancrage [11] (fig. D).

● Dépannage

Nivellement de la partie avant :

1. Desserrez les écrous de blocage [A].
2. Tournez la vis de réglage [B], afin de régler l'inclinaison.
3. Réglez le bras [C] pour que la partie avant forme une ligne horizontale.
4. Serrez à fond les écrous de blocage [A].

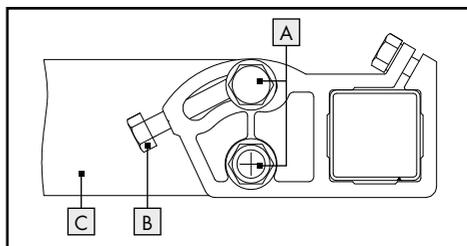

● Mise en service

- Ouvrez complètement le store avec la manivelle [10], puis le fermer complètement pour tester son bon fonctionnement.
- Ouvrez le store avec la manivelle [10] jusqu'à l'endroit souhaité.

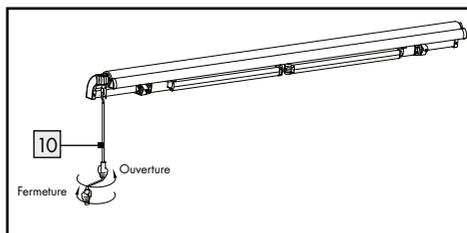

● Nettoyage et entretien

- Laissez toutes les pièces sécher correctement avant d'emballer le produit. Cela empêche la formation de moisissures, les mauvaises odeurs et les décolorations.
- Nettoyez le produit avec un chiffon non pelucheux légèrement humide.
- Toujours ranger le produit à l'état propre et sec, à température ambiante.

● Mise au rebut

L'emballage se compose de matières recyclables pouvant être mises au rebut dans les déchetteries locales.



Le produit est recyclable, soumis à la responsabilité élargie du fabricant et collecté séparément.

Votre mairie ou votre municipalité vous renseigneront sur les possibilités de mise au rebut des produits usagés.

Legenda van de gebruikte pictogrammen



Lees de gebruiksaanwijzing!



Levensgevaar en kans op ongevallen voor kleuters en kinderen!



Neem de waarschuwingen en veiligheidsinstructies in acht!

Luifel met scharnierende armen

● Inleiding



Bij dit document gaat het om een verkorte versie van de volledige gebruiksaanwijzing. Door het scannen van de

QR-code komt u direct op de Lidl-Service-pagina (www.lidl-service.com) en kunt u door het invoeren van het artikelnummer (IAN) 399078_2107 de volledige gebruiksaanwijzing bekijken en downloaden.

WAARSCHUWING! Neem de volledige gebruiksaanwijzing en de veiligheidsinstructies in acht om verwondingen en materiële schade te vermijden. De beknopte handleiding is een onderdeel van dit product. Maak u voor het gebruik van het product vertrouwd met alle bedienings- en veiligheidsinstructies. Bewaar de beknopte handleiding goed en overhandig ook alle documenten als u het product aan derden geeft.



● Correct en doelmatig gebruik

Het product is bedoeld voor privégebruik. Het product is niet bedoeld voor commercieel gebruik. Het product is gemaakt voor gebruik in de privé-woonsfeer.

● Beschrijving van de onderdelen

- 1 Rol
- 2 Muurbeugel
- 3 Doek
- 4 Voorste stang
- 5 Arm
- 6 Torsiestang
- 7 Armhouder
- 8 Draaimechanisme
- 9 Afdekkap
- 10 Zwengel
- 11 Ankerbout

● Technische gegevens

Afmetingen luifel (uitgeklapt): ca. 2 x 3 m (b x l)

● Omvang van de levering

- 1 luifel met scharnierende armen
- 1 zwengel
- 2 muurbeugels
- 4 ankerbouten
- 1 montagehandleiding



Veiligheidsinstructies

LEES VÓÓR HET GEBRUIK DE MONTAGEHANDLEIDING / GEBRUIKSAANWIJZING! BEWAAR DE MONTAGEHANDLEIDING / GEBRUIKSAANWIJZING ZORGVULDIG!

- 
WAARSCHUWING! LEVENSGEVAAR EN KANS OP ONGEVALLEN VOOR KLEUTERS EN KINDEREN! Laat kinderen nooit zonder toezicht achter bij het verpakkingsmateriaal. Er bestaat verstikkingsgevaar door het verpakkingsmateriaal.

- WAARSCHUWING!** Let er bij de keuze van de locatie op dat de cassette en de paal in een horizontale lijn ten opzichte van elkaar staan. Anders kan het product vervormen. Er kunnen dan problemen optreden bij het in- en uitklappen.

- Sluit het product en zet het vast bij extreme weersomstandigheden, bijv. bij windkracht 4 Beaufort.
- Let voor het gebruik op de correcte montage.
- Monteer het product op een vlakke, stevige ondergrond.
- Het product is geen speelgoed en mag alleen onder toezicht van volwassenen worden gebruikt.
- Controleer het product voor elk gebruik op beschadiging of slijtage.
- Gebruik het product niet in de buurt van open vuur.
- Wij adviseren de montage van het product met twee personen uit te voeren om verwondingen of beschadigingen aan het product te voorkomen.
- Laat de handgreep niet los nadat u deze heeft losgemaakt van de paal. Laat deze pas los als de luifel stevig in de cassette zit.
- Als de handgreep onachtzaam wordt losgelaten, kan dit leiden tot beschadigingen en/of verwondingen.
- Hang geen extra lasten aan niet intrekbare delen!
- Het gebruik bij vorst kan het product beschadigen.

- Er is geen onderhoud nodig.
- Windweerstandsklasse 1 = beaufort-windschaal 4 = 20-27 km/h (takken bewegen, los papier komt los van de grond)

Montage

Aanwijzingen voor het boren

Afstand tussen onderlinge muurbeugels:

Afstand tussen onderlinge muurbeugels [2], als de lengte van het product 3 m bedraagt (bij een luifelafmeting van minder dan 3 m zijn er slechts twee muurbeugels [2], elk aan het uiteinde van de torsiestang [6] beschikbaar, terwijl er in het midden verder geen muurbeugels [2] aanwezig zijn):

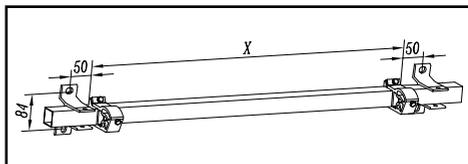

Installatiehoogte van de muurbeugels:

Zoals op de afbeelding getoond, wordt aangeraden om het luifeloppervlak zo te monteren dat het een hoek van 80° t.o.v. de muur vormt als hij is geopend.

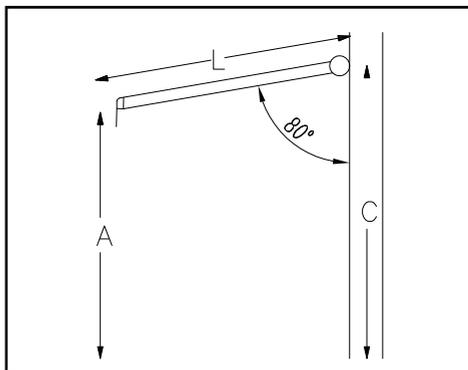

A = gewenste hoogte van de voorste stang [4]

L = lengte van de arm

C = hoogte van de muurbeugel [2]

Overeenkomstig de hoogte van de voorste lijn (A), de aanbevolen hoek van 80 graden en de lengte van

de arm (L) is de waarde van (C) de minimale waarde voor de montagehoogte van de muurbeugels [2].

● Product monteren

- Boor de gaten voor de muurbeugels [2] in de muur volgens de installatie-afstanden en -hoogten van de muurbeugels [2]. De diameter van de gaten bedraagt 12 mm en de diepte van de gaten moet gelijk zijn aan die van de ankerbouten [11].

- De gaten voor elke muurbeugel [2] moeten in dwarsrichting en in verticale richting op één lijn liggen (afb. A).

Opmerking: het wordt aangeraden om eerst lijnen op de muur te zetten om de preciese positie en grootte van de gaten te garanderen.

- Verwijder de originele schroeven van de muurbeugels [2], zoals op afb. B getoond, en gebruik ankerbouten [11] om de muurbeugels aan de muur te bevestigen. Draai ze eerst niet te stevig vast. De muurbeugels [2] moeten nog een beetje speling t.o.v. de muur hebben.

Opmerking: de ankerbouten [11] moeten volledig in de muur worden geslagen.

De bout moet nog uit de muur steken, zodat de muurbeugel [2] daarop gemonteerd kan worden (afb. C).

Opmerking: de moer en sluitring kunnen tijdens het transport van de bout losraken. Breng deze eerst weer in hun oorspronkelijke positie voordat u ze bij de installatie in de muur slaat.

- Controleer of alle muurbeugels [2] op dezelfde horizontale lijn liggen.

- Monteer de luifel op de muurbeugels [2]. Neem hierbij de 'Aanwijzingen voor het boren' in acht. Plaats de originele schroeven op de muurbeugels [2] en zet deze vast.

Draai vervolgens alle ankerbouten [11] aan (afb. D).

● Storingen oplossen

Nivellering van de voorkant:

1. Draai de borgmoeren [A] los.
2. Verdraai de stelschroef [B] om de hoek in te stellen.
3. Stel de arm [C] zo af dat de voorkant in een horizontale lijn blijft.
4. Zet de borgmoeren [A] vast.

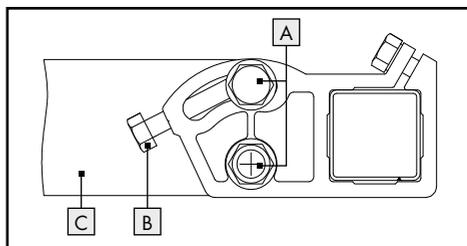

● Ingebruikname

- Open de luifel met de zwenkel [10] volledig en sluit hem vervolgens weer volledig om het correct functioneren te testen.
- Open de luifel met de zwenkel [10] tot aan de door u gewenste stand.

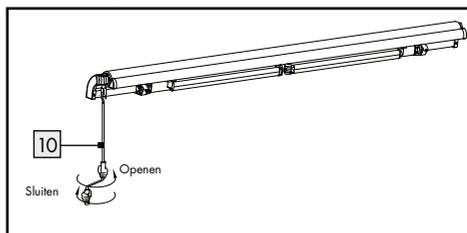

● Reiniging en onderhoud

- Laat alle onderdelen grondig drogen voordat u het product weer inpakt. Hiermee voorkomt u schimmel, nare geuren en verkleuringen.
- Reinig het product met een iets vochtige, pluisvrije doek.
- Bewaar het product altijd in droge en schone staat bij kamertemperatuur.

● **Afvoer**

De verpakking bestaat uit milieuvriendelijke grondstoffen die u via de plaatselijke recyclingcontainers kunt afvoeren.

Informatie over de mogelijkheden om het uitgediende product na gebruik te verwijderen, verstrekt uw gemeentelijke overheid.

Legenda zastosowanych piktogramów

	Przeczytać instrukcję obsługi!		Niebezpieczeństwo utraty życia i wypadku dla dzieci!
	Należy przestrzegać ostrzeżeń i wskazówek bezpieczeństwa!		

Markiza z ramieniem przegubowym

● Wstęp

 Niniejszy dokument jest skróconą, wydrukowaną wersją kompletnej instrukcji obsługi. Zeskanowanie kodu QR przemieści Cię bezpośrednio na stronę serwisu Lidl (www.lidl-service.com) i po wpisaniu numeru artykułu (IAN) 399078_2107 będziesz mógł/a obejrzeć i pobrać pełną instrukcję obsługi.

OSTRZEŻENIE! Należy przestrzegać kompletnej instrukcji obsługi oraz wskazówek bezpieczeństwa, aby uniknąć obrażeń ciała i szkód materialnych. Skrócona instrukcja obsługi jest integralną częścią tego produktu. Przed użyciem produktu należy zapoznać się ze wszystkimi wskazówkami dotyczącymi obsługi i bezpieczeństwa. Zachować skróconą instrukcję a przy przekazaniu produktu osobom trzecim należy ją dotychczas.



● Zastosowanie zgodne z przeznaczeniem

Produkt przeznaczony jest do prywatnego użytku. Produkt nie jest przewidziany do użytku komercyjnego. Produkt został zaprojektowany dla prywatnych gospodarstw domowych.

● Opis części

- 1 Walec
- 2 Uchwyt ścienny
- 3 Tkanina
- 4 Belka przednia
- 5 Drążek ramienia
- 6 Drążek skrętny
- 7 Wysuw ramienia
- 8 Przekładnia
- 9 Zaślepka
- 10 Korba ręczna
- 11 Śruba kotwiąca

● Dane techniczne

Wymiary markizy (rozłożonej): ok. 2 x 3 m (szer. x dł.)

● Zawartość

- 1 markiza przegubowa
- 1 korba ręczna
- 2 uchwyty ścienne
- 4 śruby kotwiące
- 1 instrukcja montażu



Wskazówki bezpieczeństwa

PRZED UŻYCIEM NALEŻY ZAPOZNAĆ SIĘ Z INSTRUKCJĄ MONTAŻU I OBSŁUGI! INSTRUKCJE MONTAŻU I OBSŁUGI NALEŻY ZACHOWAĆ!

OSTRZEŻENIE! NIEBEZPIECZEŃSTWO UTRATY ŻYCIA I WYPADKU DLA DZIECI! Nigdy

nie pozostawiać dzieci bez nadzoru z materiałem opakowania. Istnieje zagrożenie uduszeniem spowodowane przez materiał opakowaniowy.

OSTRZEŻENIE! Przy wyborze lokalizacji należy zwrócić uwagę, aby kasetka i słupki mocujące znajdowały się w linii poziomej względem siebie. W przeciwnym razie produkt może się skrzywić. Przez to mogą pojawić się problemy przy rozsuwaniu i zsuwaniu.

- Zabezpieczyć i zamknąć produkt w ekstremalnych warunkach pogodowych, np. przy wietrze o sile 4 stopni w skali Beauforta.
- Przed użyciem zwrócić uwagę na odpowiedni montaż.
- Zamontować produkt na płaskiej, solidnej powierzchni.
- Produkt nie jest zabawką i może być używany przez dzieci wyłącznie pod nadzorem osób dorosłych.
- Produkt należy sprawdzić przed każdym użyciem pod kątem uszkodzenia lub zużycia.
- Nie używać produktu w pobliżu otwartego ognia.
- Zalecamy montaż produktu przez dwie osoby, aby uniknąć obrażeń lub uszkodzenia produktu.
- Nie puszczać uchwytu po odłączeniu go od słupka mocującego. Nie puszczać markizy, dopóki nie zostanie ona mocno zamocowana w kasecie.
- Nieostrożne poluzowanie uchwytu może spowodować uszkodzenia i/lub obrażenia ciała.
- Nie wieszć dodatkowych ciężarów na częściach, które nie mogą zostać wsunięte!
- Używanie przy mrozie może uszkodzić produkt.
- Nie są konieczne żadne prace konserwujące.

- Klasa odporności na wiatr 1 = wiatr w skali Beauforta 4 = 20–27 Km/h (gałęzie się poruszają, luźny papier podnosi się z ziemi)

● Montaż

● Wskazówki dotyczące wiercenia

Odległość pomiędzy sąsiednimi uchwytami ściennymi:

Odległość pomiędzy sąsiednimi uchwytami ściennymi  2, jeśli długość produktu wynosi 3 m (jeśli rozmiar markizy jest mniejszy niż 3 m, dostępne są tylko dwa uchwyty ścienne  2 na każdym końcu drążka skrętnego  6, natomiast w środku nie ma już uchwytów ściennych  2):

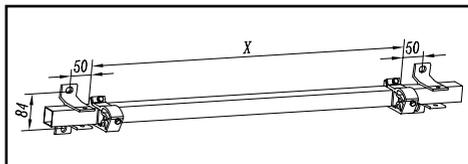

Wysokość montażu uchwytów ściennych:

Jak pokazano na rysunku, zaleca się zamontowanie powierzchni markizy w taki sposób, aby w pozycji otwartej tworzyła ona kąt 80° w stosunku do ściany.

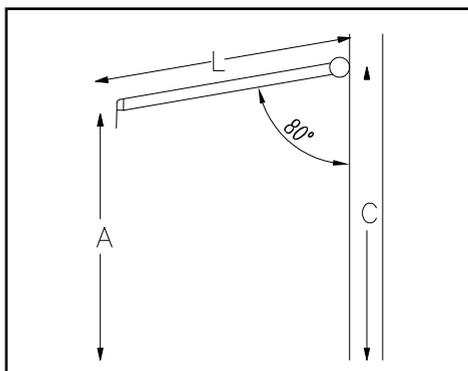

A = żądana wysokość belki przedniej  4

L = długość ramienia

C = wysokość uchwytu ściennego  2

W zależności od wysokości linii frontu (A), zalecanego kąta 80 stopni i długości ramienia (L), wartość (C) jest minimalną wartością dla wysokości montażu uchwytów ściennych [2].

● Montaż produktu

- Wywiercić otwory pod uchwyty ścienne [2] na ścianie zgodnie z odległościami i wysokościami montażu uchwytów ściennych [2]. Średnica otworu wynosi 12 mm, a głębokość otworów musi być taka sama jak głębokość śrub kotwiących [11].
- Otwory dla każdego uchwytu ściennego [2] muszą się pokrywać w kierunku poprzecznym i pionowym (rys. A).

Wskazówka: zaleca się najpierw narysować linię na ścianie, aby zapewnić dokładne położenie i wielkość otworów.

- Usunąć oryginalne śruby uchwytu ściennego [2], jak pokazano na rys. B i użyć śruby kotwiącej [11], aby przymocować uchwyt ścienny do ściany. Na początku nie dokręcić ich zbyt mocno. Uchwyty ścienne [2] powinny pozostać na ścianie z niewielkim luzem.

Wskazówka: śruby kotwiące [11] muszą być całkowicie wbite w ścianę.

Śruba musi wystawać ze ściany, aby można było na niej zamontować uchwyt ścienny [2] (rys. C).

Wskazówka: nakrętka i podkładka mogą odpaść ze śruby podczas transportu. Proszę umieścić je w pierwotnej pozycji przed wbiciem ich w ścianę podczas montażu.

- Upewnić się, że wszystkie uchwyty ścienne [2] znajdują się w tej samej linii poziomej.
- Zamontować markizę na uchwytach ściennych [2]. Przestrzegać „Wskazówek dotyczących wiercenia”. Oryginalne śruby umieścić na uchwytach ściennych [2] i dokręcić je. Na koniec dokręcić wszystkie śruby kotwiące [11] (rys. D).

● Usuwanie usterek

Wyrównanie frontu:

1. Poluzować nakrętki zabezpieczające [A].
2. Przekręcić śrubę regulacyjną [B], aby ustawić nachylenie.
3. Wyregulować ramię [C] tak, aby przód pozostał w linii poziomej.
4. Dokręcić nakrętki zabezpieczające [A].

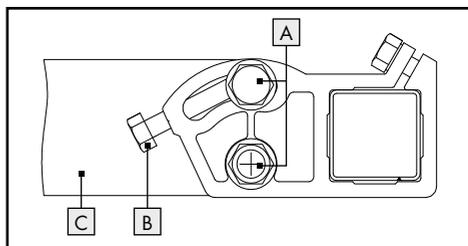

● Uruchomienie

- Otworzyć całkowicie markizę za pomocą korby ręcznej [10], a następnie zamknąć ją całkowicie w celu sprawdzenia poprawności działania.
- Otworzyć markizę za pomocą korby ręcznej [10] do żądanego wysunięcia.

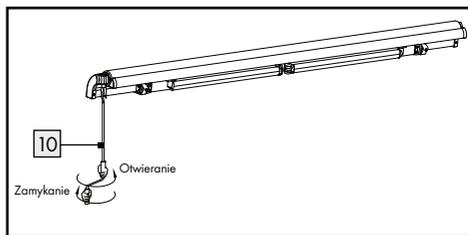

● Czyszczenie i pielęgnacja

- Przed ponownym zapakowaniem produktu należy dokładnie osuszyć wszystkie części. Zapobiegnie to pleśni, zapachom i przebarwieniom.
- Produkt należy czyścić lekko wilgotną, niestrzępiącą się szmatką.
- Produkt przechowywać zawsze w suchym i czystym miejscu w temperaturze pokojowej.

● Utylizacja

Opakowanie wykonane jest z materiałów przyjaznych dla środowiska, które można przekazać do utylizacji w lokalnym punkcie przetwarzania surowców wtórnych.

Informacji na temat możliwości utylizacji wyeksploatowanego produktu udziela urząd gminy lub miasta.

Legenda použitých piktogramů

	Přečtěte si návod k použití!		Nebezpečí ohrožení života a nehody malých i velkých dětí!
	Dbát na výstražná a bezpečnostní upozornění!		

Markýza s kloubovými rameny

● Úvod



Tento dokument je zkrácenou tištěnou verzí kompletního návodu k obsluze. Naskenováním QR kódu se dostanete přímo na servisní stránku firmy Lidl (www.lidl-service.com) a můžete zadáním čísla artiklu (IAN) 399078_2107 zobrazit a stáhnout kompletní návod k obsluze.

VAROVÁNÍ! Dodržujte kompletní návod k obsluze a bezpečnostní pokyny, aby nedošlo ke zranění osob a věcným škodám. Krátký návod k obsluze je nedílnou součástí tohoto produktu. Před použitím výrobku se seznamte se všemi obslužnými a bezpečnostními pokyny. Krátký návod k obsluze si dobře uschovejte a při předávání výrobku třetím osobám předejte i všechny dokumenty.



● Použití ke stanovenému účelu

Výrobek je vhodný jen k soukromému použití. Výrobek není určen k vředlečné činnosti. Výrobek byl vyroben pro soukromé obytné prostory.

● Popis dílů

- 1 Váleček
- 2 Nástěnný držák
- 3 Látká
- 4 Čelní tyč
- 5 Stojan
- 6 Torzní tyč
- 7 Výložník ramena
- 8 Převod
- 9 Koncové víčko
- 10 Klika
- 11 Kotevní šroub

● Technická data

Rozměry markýzy
(po vytažení): cca 2 x 3 m (Š x D)

● Obsah dodávky

- 1 kloubová markýza
- 1 klika
- 2 nástěnné držáky
- 4 kotevní šrouby
- 1 návod k montáži



Bezpečnostní upozornění

PŘED POUŽITÍM SI PŘEČTĚTE NÁVOD K MONTÁŽI A OBSLUZE! NÁVOD K MONTÁŽI A OBSLUZE SI PEČLIVĚ USCHOVEJTE!



⚠ VÝSTRAHA! NEBEZPEČÍ OHROŽENÍ ŽIVOTA A NEHODY PRO MALÉ I VELKÉ

DĚTI! Nenechávejte děti nikdy bez dohledu s obalovým materiálem. Hrozí nebezpečí udušení obalovým materiálem.

- ⚠ VÝSTRAHA!** Při výběru umístění dávejte pozor, aby byla kazeta a nosný sloupek vzájemně v horizontální linii. V opačném případě se můžete výrobek zkrřížit. Tím může dojít k problémům při vytažování a zasouvání markýzy.
- Za extrémních povětrnostních podmínek, např. za silného větru stupně 4 na Beaufortově stupnici výrobek zajistěte a zavřete.
- Před použitím dbejte na správnou montáž.
- Namontujte výrobek na pevný, rovný podklad.
- Tento výrobek není hračka a smí být používán pouze pod dohledem dospělých osob.
- Kontrolujte výrobek před každým použitím, jestli není poškozený nebo opotřebený.
- Nepoužívejte výrobek v blízkosti otevřeného ohně.
- Doporučujeme provádět montáž ve dvou, zabráníte tím úrazům a poškození výrobku.
- Jakmile uvolníte rukojeť z nosného sloupku, nepouštějte ji z ruky. Pusťte ji až po pevném upevnění markýzy v kazetě.
- Pokud rukojeť z nepozornosti pustíte, může dojít ke zranění anebo poškození výrobku.
- Na díly, které se nezasouvají, nezasouvajte žádné další zatížení!
- Používáním za mrazu se může výrobek poškodit.
- Údržba není zapotřebí.
- Třída odolnosti proti větru 1 = stupeň Beaufortovy stupnice 4 = 20–27 km/h (pohybují se větve, vítr zvedá volný papír ze země)

● Montáž

● Pokyny k otvorům

Vzdálenost mezi sousedními nástěnnými držáky:

Vzdálenost mezi sousedními nástěnnými držáky [2], pokud je délka výrobku 3 m (v případě markýzy o velikosti menší než 3 m jsou pouze dva nástěnné držáky [2] na každém konci torzní tyče [6], zatímco uprostřed nejsou žádné další nástěnné držáky [2]):

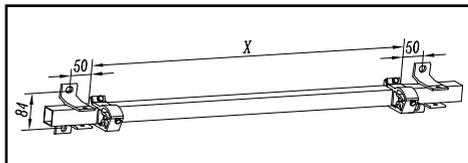

Instalační výška nástěnných držáků:

Jak je patrné z obrázku, doporučujeme namontovat plochu markýzy tak, aby svírala úhel 80° se zdí, jakmile je otevřená.

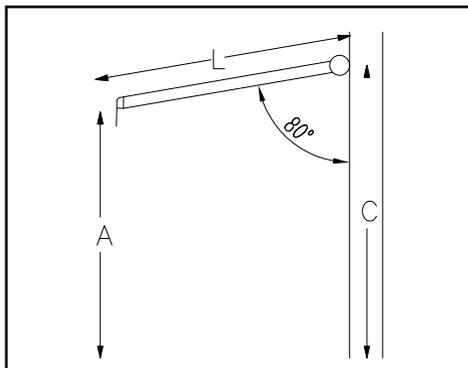

A = požadovaná výška čelní tyče [4]

L = délka ramena

C = výška nástěnného držáku [2]

V souladu s předním okrajem (A), doporučeným úhlem 80 stupňů a délkou ramena (L) je hodnota (C) minimální hodnotou pro montážní výšku nástěnných držáků [2].

● Montáž výrobku

- Vyvrtejte otvory pro nástěnné držáky [2] na stěně v souladu s instalačními vzdálenostmi a výškami nástěnných držáků [2]. Průměr otvoru je 12 mm a hloubka otvorů musí být stejná jako délka kotevních šroubů [11].
- Otvory pro každý nástěnných držák [2] musejí být v příčném a ve vertikálním směru v jedné linii (obr. A).

Upozornění: Doporučujeme, abyste si linie nejdříve nakreslili na stěnu tak, abyste zajistili přesné umístění a velikost otvorů.

- Odstraňte původní šrouby nástěnných držáků [2], jak je patrné z obr. B a použijte kotevní šroub [11] k upevnění nástěnného držáku na stěnu. Nejdříve neutahujte šrouby příliš pevně. Nástěnné držáky [2] musejí mít u zdi mírnou vůli.

Upozornění: Kotevní šrouby [11] musejí být zcela zasunuty do zdi.

Šroub musí vyčnívat ze zdi tak, aby na něj bylo možné namontovat nástěnný držák [2] (obr. C).

Upozornění: Matice a podložka se může během přepravy ze šroubu uvolnit. Opět je upevněte do původní polohy dříve, než je při instalaci zarazíte do zdi.

- Ujistěte se, že jsou všechny nástěnné držáky [2] ve stejné horizontální linii.
- Namontujte markýzu na nástěnné držáky [2]. Dodržujte přitom „Pokyny k otvorům“. Nasadíte originální šrouby na nástěnné držáky [2] a utáhněte je.
- Nakonec utáhněte všechny kotevní šrouby [11] (obr. D).

● Odstranění závad

Nivelování přední strany:

1. Povolte pojistné matice [A].
2. Šroubujte seřizovacím šroubem [B], abyste nastavili sklon.
3. Nastavte rameno [C] tak, aby přední strana zůstala v horizontální linii.
4. Utáhněte pojistné matice [A].

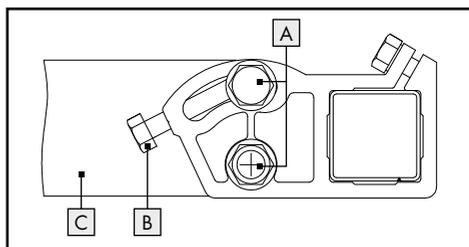

● Uvedení do provozu

- Zcela otevřete markýzu klikou [10] a následně ji zase zcela zavřete, abyste otestovali správnou funkci.
- Otevřete markýzu klikou [10] do požadované polohy.

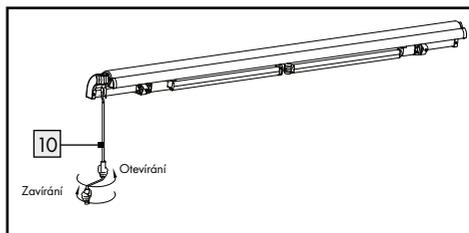

● Čištění a ošetřování

- Než výrobek zase zabalíte, nechte všechny jeho díly důkladně uschnout. Zabráníte tím tvoření plísně, zápachu a zbarvení.
- Výrobek čistěte mírně navlhčeným hadříkem, který nepouští vlákna.
- Výrobek skladujte vždy suchý a čistý při pokojové teplotě.

● Zlikvidování

Obal se skládá z ekologických materiálů, které můžete zlikvidovat prostřednictvím místních sběrů recyklovatelných materiálů.

O možnostech likvidace vysloužilých zařízení se informujte u správy vaší obce nebo města.

Legenda použitých piktogramov

	Prečítajte si návod na používanie!		Nebezpečenstvo ohrozenia života a nebezpečenstvo nehody pre malé i staršie deti!
	Dodržiavajte výstražné a bezpečnostné pokyny!		

Markíza s kĺbovými ramenami

● Úvod

 Tento dokument je skrátenou tlačenou verziou celého návodu na ovládanie. Naskenovaním QR kódu sa dostanete priamo na stránku servisu Lidl (www.lidl-service.com) a zadáním čísla výrobku (IAN) 399078_2107 si môžete prezrieť a stiahnuť kompletný návod na ovládanie.

VAROVANIE! Dodržiavajte celý návod na ovládanie a bezpečnostné pokyny, aby nedošlo k poraneniu osôb a vecným škodám. Krátky návod je súčasťou tohto výrobku. Pred používaním výrobku sa oboznámte so všetkými ovládacími a bezpečnostnými pokynmi. Krátky návod si dobre uschovajte a pri predaní výrobku tretím osobám im vydajte i všetky podklady.



● Používanie v súlade s určeným účelom

Výrobok je vhodný na súkromné používanie. Výrobok nie je určený na komerčné používanie. Výrobok bol vyrobený pre súkromné obytné priestory.

● Popis častí

- 1 Navijací valec
- 2 Nástenný držiak
- 3 Textília
- 4 Predná tyč
- 5 Kĺbové rameno
- 6 Torzná tyč
- 7 Nosná časť ramena
- 8 Prevodovka
- 9 Koncová krytka
- 10 Ručná kľuka
- 11 Kotevná skrutka

● Technické údaje

Rozmery markízy
(vytiahnutá): cca 2 x 3 m (Š x D)

● Obsah dodávky

- 1 kĺbová markíza
- 1 ručná kľuka
- 2 nástenné držiaky
- 4 kotevné skrutky
- 1 montážny návod



Bezpečnostné upozornenia

PRED POUŽITÍM SI PREČÍTAJTE NÁVOD NA MONTÁŽ A POUŽÍVANIE! NÁVOD NA MONTÁŽ A POUŽÍVANIE DÔKLADNE USCHOVAJTE!



VAROVANIE! NEBEZPEČENSTVO OHROZENIA ŽIVOTA A NEBEZPEČENSTVO NEHODY

PRE MALÉ A STARŠIE DETI! Nikdy nenechávajte deti bez dozoru s obalovým materiálom. Existuje nebezpečenstvo zadusenía obalovým materiálom.

- VAROVANIE!** Pri výbere miesta dbajte na to, aby kazeta a nosný stĺpik navzájom stáli v horizontálnej línii. Inak sa výrobok môže zdeformovať. Tým môžu nastať problémy pri vysúvaní a zasúvaní.
- Pri extrémnych poveternostných podmienkach, napr. pri vetre sily 4 podľa Beaufortovej stupnice, zaisťte a zatvorte výrobok.
- Pred používaním dbajte na správnu montáž.
- Namontujte výrobok na rovný, pevný podklad.
- Výrobok nie je hračka a smie sa používať iba pod dohľadom dospeléj osoby.
- Pred každým použitím výrobok skontrolujte vzhľadom na poškodenie alebo opotrebovanie.
- Nepoužívajte výrobok v blízkosti otvoreného ohňa.
- Odporúčame, aby montáž výrobku vykonalí dve osoby, aby nedošlo k poraneniám alebo vzniku vecných škôd na výrobku.
- Nepustite rukoväť potom, ako ste ju uvoľnili z nosného stĺpika. Pustite ju až vtedy, keď je markíza pevne zafixovaná v kazete.
- Ak rukoväť z nepozornosti pustíte, môže to viesť k poraneniám a/alebo k vzniku vecných škôd.
- Na zaťahovacie diely nevešajte žiadne ďalšie bremená!
- Používanie počas mrazu môže poškodiť výrobok.
- Údržbové práce nie sú potrebné.
- Trieda odolnosti voči vetru 1 = Beaufortova stupnica sily vetra 4 = 20–27 km/h (konáre sa hýbu, papier sa zdvíha zo zeme)

● Montáž

● Pokyny na vrtanie

Vzdialenosť medzi susednými nástennými držiakmi:

Vzdialenosť medzi susednými nástennými držiakmi [2], ak je výrobok dlhý 3 m (pri veľkosti markízy menej ako 3 m sú k dispozícii iba dva nástenné držiaky [2] na každom konci torznej tyče [6], kým v strede nie sú k dispozícii žiadne ďalšie nástenné držiaky [2]):

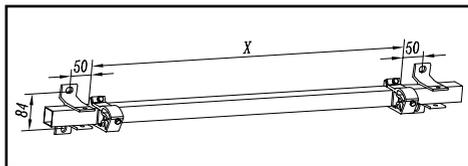

Inštalčná výška nástenných držiakov:

Ako je znázornené na obrázku, odporúča sa namontovať plochu markízy tak, aby pri otvorení zvierala so stenou uhol 80°.

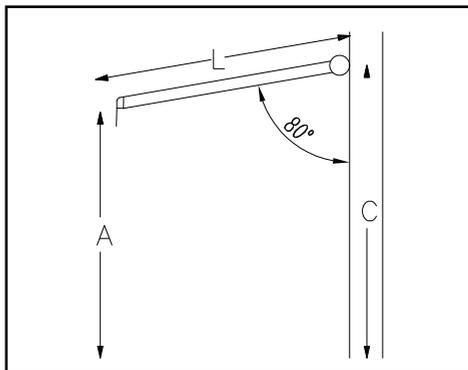

A = požadovaná výška prednej tyče [4]

L = dĺžka ramena

C = výška nástenného držiaka [2]

Na základe výšky prednej línie (A), odporúčaného uhla 80 stupňov a dĺžky ramena (L) predstavuje hodnota (C) minimálnu hodnotu pre montážnu výšku nástenných držiakov [2].

● Montáž produktu

- Otvory pre nástenné držiaky [2] vyvrtajte do steny podľa inštalčných vzdialeností a výšok nástenných držiakov [2]. Priemer otvoru je 12 mm a hĺbka otvorov musí byť rovnaká ako hĺbka kotevných skrutiek [11].
- Otvory pre každý nástenný držiak [2] musia v priečnom smere a vertikálnom smere spočívať v jednej línii (obr. A).

Poznámka: Odporúča sa najskôr na stenu načrtnúť čiary, aby ste zabezpečili presnú polohu a veľkosť otvorov.

- Odstráňte pôvodné skrutky nástenných držiakov [2], ako je znázornené na obr. B a použite kotevnú skrutku [11], aby ste na stene pripevnili nástenný držiak. Na začiatku nepriťahujte skrutky príliš silno. Nástenné držiaky [2] by sa mali na stenu namontovať tak, aby mali trochu vôle.

Poznámka: Kotevné skrutky [11] sa musia úplne zaraziť do steny.

Skrutka musí vyčnievať zo steny, aby bolo možné namontovať na ňu nástenný držiak [2] (obr. C).

Poznámka: Matica a podložka sa môžu počas prepravy uvoľniť zo skrutky. Predtým, ako ich pri inštalácii zarazíte do steny, uveďte ich do pôvodnej pozície.

- Uistite sa, že všetky nástenné držiaky [2] sú v rovnakej horizontálnej línii.
- Namontujte markízu na nástenné držiaky [2]. Riadte sa pritom „pokynmi na vŕtanie“. Nasaďte pôvodné skrutky na nástenné držiaky [2] a pritiahnite ich.
- Napokon dotiahnite všetky kotevné skrutky [11] (obr. D).

● Odstraňovanie porúch

Nivelácia prednej strany:

1. Uvoľnite poistné matice [A].
2. Otočte nastavovaciu skrutku [B], aby ste nastavili sklon.
3. Nastavte rameno [C] tak, aby predná strana zostala v horizontálnej línii.
4. Pritiahnite poistné matice [A].

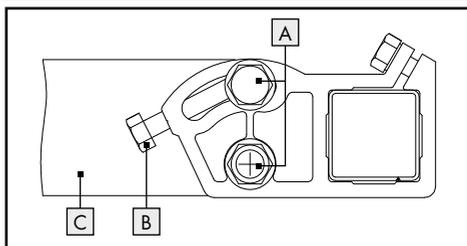

● Uvedenie do prevádzky

- Pomocou ručnej kľuky [10] markízu úplne otvorte a následne ju úplne zatvorte, aby ste otestovali riadnu funkčnosť.
- Pomocou ručnej kľuky [10] otvorte markízu až po požadovanú úroveň rozťahnutia.

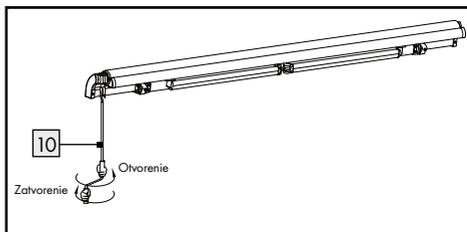

● Čistenie a starostlivosť

- Skôr, ako výrobok znovu zabalíte, nechajte všetky diely dobre vyschnúť. Zabráňte tak tvorbe plesne, zápachu a zafarbení.
- Výrobok čistite iba jemne navlhčenou handričkou, ktorá nepúšťa vlákna.
- Výrobok vždy skladujte v suchom a čistom stave pri izbovej teplote.

● Likvidácia

Obal pozostáva z ekologických materiálov, ktoré môžete odovzdať na miestnych recyklačných zberných miestach.

O možnostiach likvidácie opotrebovaného výrobku sa môžete informovať na Vašej obecnej alebo mestskej správe.

Legenda de pictogramas utilizados

	¡Lea el manual de instrucciones!		¡Peligro mortal y de accidentes para bebés y niños!
	¡Tenga en cuenta las advertencias e indicaciones de seguridad!		

Toldo con brazos articulados

● Introducción



Este documento se trata de una copia impresa acortada del manual de instrucciones completo. Escaneando el código

QR accede directamente a la página del Servicio Lidl (www.lidl-service.com) donde, introduciendo el número de artículo (IAN) 399078_2107, puede consultar y descargar el manual de instrucciones completo.

¡ADVERTENCIA! Observe el manual de instrucciones completo y las indicaciones de seguridad para evitar daños personales y materiales. La guía rápida forma parte integrante del producto. Familiarícese con las indicaciones de uso y de seguridad antes de comenzar a utilizar el producto. Conserve esta guía rápida y asegúrese de proporcionar todos los documentos relacionados con el producto en caso de entregarlo a terceros.



● Especificaciones de uso

Este producto está indicado para uso privado. El producto no está indicado para ser utilizado con fines comerciales. Este producto ha sido diseñado para ser utilizado en espacios domésticos privados.

● Descripción de los componentes

- 1 Rodillo
- 2 Soporte de pared
- 3 Tela
- 4 Barra frontal
- 5 Soporte de brazo
- 6 Barra de torsión
- 7 Consola de brazo
- 8 Engranaje
- 9 Tapa de extremo
- 10 Manivela
- 11 Tornillo de anclaje

● Características técnicas

Dimensiones del toldo (abierto): aprox. 2 x 3 m (An x L)

● Volumen de suministro

- 1 toldo articulado
- 1 manivela
- 2 soportes de pared
- 4 tornillos de anclaje
- 1 manual de instrucciones



Indicaciones de seguridad

¡LEA LAS INSTRUCCIONES DE USO ANTES DE UTILIZAR Y MONTAR EL PRODUCTO! ¡CONSERVE LAS INSTRUCCIONES DE USO Y DE MONTAJE EN UN LUGAR SEGURO!

- 
⚠ ¡ADVERTENCIA! ¡PELIGRO MORTAL Y RIESGO DE ACCIDENTES PARA BEBÉS Y NI-

ÑOS! Nunca deje a los niños sin vigilancia con el material de embalaje. Existe peligro de asfixia por el material de embalaje.

- ⚠ ¡ADVERTENCIA!** Al seleccionar la ubicación, asegúrese de que el cofre y el poste de soporte formen una línea horizontal entre sí. De lo contrario el producto podría torcerse. Esto podría provocar problemas al abrir y cerrar el producto.
- Asegure y cierre el producto en caso de condiciones climáticas extremas, por ejemplo, con una fuerza de viento 4 en la escala de Beaufort.
- Antes de utilizarlo, asegúrese de que el montaje sea adecuado.
- Instale el producto en una superficie plana y sólida.
- Este producto no es un juguete y solo debe utilizarse con la supervisión de un adulto.
- Antes de cada uso revise el producto para detectar daños o signos de desgaste.
- No utilice el producto cerca de llamas vivas.
- Recomendamos montar el producto entre dos personas para evitar daños o desperfectos en el producto.
- No suelte el mango una vez que lo haya desenganchado del poste de soporte. Podrá soltarlo cuando el toldo quede bien fijado al cofre.
- Si se suelta el mango sin tener cuidado, esto puede provocar daños y/o lesiones.
- ¡No coloque cargas adicionales en las piezas no retráctiles!
- El uso en caso de heladas podría dañar el producto.
- No requiere trabajos de mantenimiento.

- Clase de resistencia al viento 1 = escala de viento de Beaufort 4 = 20-27 Km/h (movimientos de ramas, el papel suelto se levanta del suelo)

● Montaje

● Indicaciones sobre los orificios de perforación

Distancia entre soportes de pared adyacentes:

Distancia entre soportes de pared **[2]** adyacentes cuando la longitud del producto es de 3 m (para toldos de menos de 3 m, solo hay dos soportes de pared **[2]** disponibles en cada extremo de la barra de torsión **[6]**, mientras que no hay otros soportes de pared **[2]** en el centro):

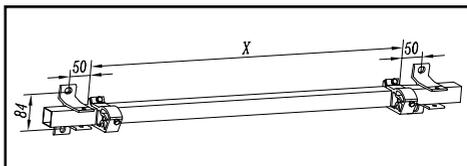

Altura de instalación de los soportes de pared:

Tal y como se muestra en la imagen, se recomienda montar la superficie del toldo de manera que forme un ángulo de 80° respecto a la pared cuando esté abierto.

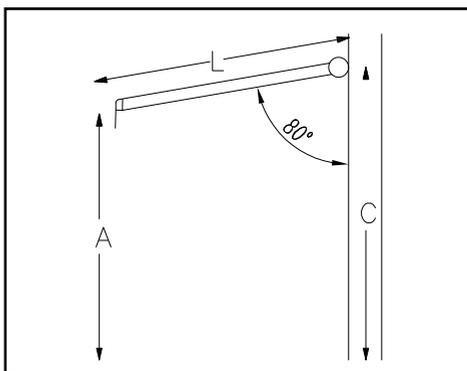

A = Altura deseada de la barra frontal [4]

L = Longitud del brazo

C = Altura del soporte de pared [2]

Según la altura de la línea frontal (A), el ángulo recomendado de 80 grados y la longitud del brazo (L), el valor de (C) es el valor mínimo para la altura de montaje de los soportes de pared [2].

● Instalar el producto

- Perfore los orificios para los soportes de pared [2] en la pared de acuerdo con las distancias de instalación y las alturas de los soportes de pared [2]. El diámetro del orificio es de 12 mm y la profundidad de los orificios debe ser la misma que la de los tornillos de anclaje [11].
- Los orificios de cada soporte de pared [2] deben estar alineados transversal y verticalmente (fig. A).

Nota: Se recomienda dibujar primero las líneas en la pared para garantizar la precisión de la posición y el tamaño de los orificios.

- Retire los tornillos originales de los soportes de pared [2], tal y como se muestra en la fig. B, y utilice los tornillos de anclaje [11] para fijar el soporte de pared a la pared. Al principio no apriete en exceso. Los soportes de pared [2] deben quedar en la pared con un poco de juego.

Nota: Los tornillos de anclaje [11] deben quedar completamente introducidos en la pared. El tornillo debe sobresalir de la pared para poder montar el soporte de pared [2] (fig. C).

Nota: La tuerca y la arandela pueden aflojarse del tornillo durante el transporte. Colóquelos en su posición original antes de utilizarlos para la instalación en la pared.

- Asegúrese de que todos los soportes de pared [2] quedan en la misma línea horizontal.
- Monte el toldo en los soportes de pared [2]. Para ello tenga en cuenta las «Indicaciones sobre los orificios de perforación». Coloque los tornillos originales en los soportes de pared [2] y apriételes.

Por último apriete todos los tornillos de anclaje [11] (fig. D).

● Solución de problemas

Nivelado de la pared delantera:

1. Suelte las tuercas de bloqueo [A].
2. Gire el tornillo de ajuste [B] para determinar la inclinación.
3. Ajuste el brazo [C] de forma que la parte delantera quede formando una línea horizontal.
4. Apriete las tuercas de bloqueo [A].

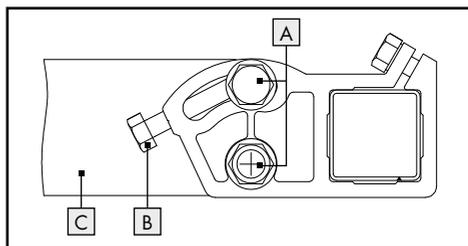

● Puesta en funcionamiento

- Abra por completo el toldo con la manivela [10] y luego ciérrelos por completo para comprobar su correcto funcionamiento.
- Abra el toldo con la manivela [10] en la medida deseada.

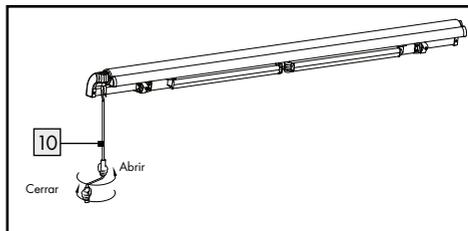

● Limpieza y cuidados

- Deje secar totalmente todas las piezas antes de volver a embalar el producto. Esto previene el moho, el mal olor y las coloraciones.

- Limpie el producto con un paño suave libre de pelusas, ligeramente humedecido.
- Este producto siempre se debe guardar limpio y seco a temperatura ambiente.

● **Eliminación**

El embalaje está compuesto por materiales no contaminantes que pueden ser desechados en el centro de reciclaje local.

Para obtener información sobre las posibilidades de desecho del producto al final de su vida útil, acuda a la administración de su comunidad o ciudad.

Billedtekst til de anvendte piktogrammer

	Læs betjeningsvejledningen!		Livs- og ulykkesfare for småbørn og børn!
	Advarsels- og sikkerhedshenvisninger skal overholdes!		

Markise med leddede arme

● Indledning



Dette dokument er en forkortet, trykt udgave af den komplette betjeningsvejledning. Ved at scanne QR-koden har du direkte adgang til Lidl-service-siden (www.lidl-service.com) og kan åbne den komplette betjeningsvejledning ved at indtaste varenummeret (IAN) 399078_2107 og downloade den.

ADVARSEL! Vær opmærksom på den komplette betjeningsvejledning og sikkerhedshenvisningerne, for at undgå personskader og materielle skader. Den korte vejledning er del af dette produkt. Gør dig før brug af produktet fortrolig med alle betjenings- og sikkerhedshenvisninger. Opbevar den korte vejledning forsvarligt og udlever alle bilag, hvis du giver produktet videre til tredjepart.



● Formålsbestemt anvendelse

Produktet er egnet til privat brug. Produktet er ikke beregnet til erhvervsmæssig brug. Produktet blev fremstillet til det private hjem.

● Beskrivelse af de enkelte dele

- 1 Valse
- 2 Vægbeslag
- 3 Stof
- 4 Frontstang
- 5 Armstativ
- 6 Torsionsstang
- 7 Armudligger
- 8 Drev
- 9 Endestykke
- 10 Håndsving
- 11 Ankerskrue

● Tekniske data

Mål markise (udtrykket): ca. 2 x 3 m (B x L)

● Leverede dele

- 1 ledmarkise
- 1 håndsving
- 2 vægholdere
- 4 ankerskruer
- 1 monteringsvejledning



Sikkerhedsanvisninger

LÆS MONTERINGS- OG BETJENINGSVEJLEDNINGEN INDEN BRUG! OPBEVAR MONTERINGS- OG BETJENINGSVEJLEDNINGEN OMHYGGELIGT!

- 
ADVARSEL! LIVS- OG ULYKKEFARE FOR SMÅBØRN OG BØRN! Lad aldrig børn være uden opsyn med emballagematerialet. Emballagematerialet udgør en fare for kvælning.

- ADVARSEL!** Vær ved valg af placeringen opmærksom på, at kassetten og pælen står i en vandret linje i forhold til hinanden. Ellers kan der ske en skævvridning af produktet. Derved kan der opstå problemer ved ud- og tilbagetrækningen.

- Sikr og luk produktet ved ekstreme vejrforhold, f.eks. Beaufort-vindskala 4.
- Vær inden brugen opmærksom på en korrekt montering.
- Monter produktet på et jævnt, fast underlag.
- Produktet er ikke legetøj og må kun anvendes under opsyn af voksne.
- Kontroller produktet for beskadigelse eller slitage før hver ibrugtagning.
- Anvend ikke produktet i nærheden af åben ild.
- Vi anbefaler, at to personer samler produktet for at undgå personskader eller skader på produktet.
- Slip ikke håndtaget, når du har løsnet det fra pælen. Slip først, før når markisen er fikseret i kassetten.
- Hvis håndtaget løsnes utilsigtet, kan dette føre til skader og / eller kvæstelser.
- Hæng ikke yderligere belastninger på det enkelte dele!
- Brug ved frost kan beskadige produktet.
- Vedligeholdelse er ikke nødvendig.
- Vindmodstandsklasse 1 = Beaufort vindskala 4 = 20-27 km/t (grene bevæger sig, løst papir løftes fra jorden)

● Montering

● Henvisninger til borerings

Afstand mellem tilstødende vægholderne:

Afstanden mellem tilstødende vægholderne [2], når produktlængden er 3 m (hvis markisestørrelsen er mindre end 3 m, er der kun to vægholdere [2] tilgængelige i hver ende af torsionsstangen [6], mens der ikke er vægholdere [2] i midten):

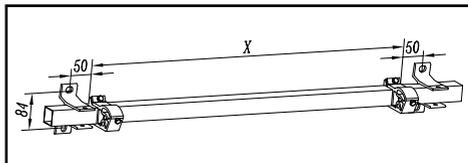

Installationshøjde af vægholderne:

Som vist i afbildningen, anbefales det, at markisefladen monteres således, at den danner en vinkel på 80° til væggen, når den er åben.

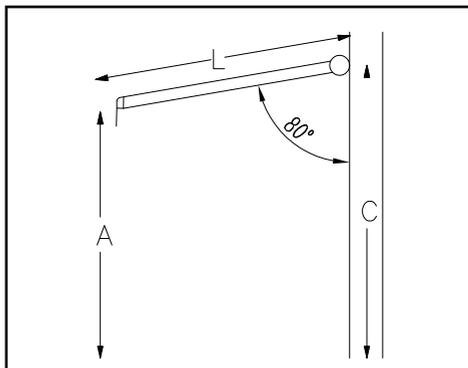

A = ønsket højde af frontstang [4]

L = længde af armen

C = højde af vægholder [2]

I forhold til højden af frontlinjen (A), den anbefalede vinkel på 80 grader og armens længde (L), er værdien af (C) minimumsværdien for monteringshøjden af vægholderne [2].

● Montering af produkt

- Bor to huller til vægholderne [2] i væggen i forhold til afstandene og højderne af vægholderne [2]. Hullets diameter er 12 mm, og dybden af hullerne skal være den samme som ankerskruerne [11].
- Hullerne til hver vægholder [2] skal flugte på tværs og lodret (afbildning A).

Bemærk: Det anbefales først at tegne streger på væggen for at sikre hullernes nøjagtige placering og størrelse.

- Fjern vægholderens originale skrue [2] som vist i afbildning B, og anvend ankerskruen [11] til at fastgøre vægholderen til væggen. Spænd skrueene ikke for fast i starten. Vægholderne [2] bør have en smule spillerum på væggen.

Bemærk: Ankerskruerne [11] skal sidde helt inde i væggen.

Skrue skal rage ud af væggen, så vægholderen [2] kan monteres derpå (afbildning C).

Bemærk: Møtrik og underlagsskive kan løsne sig fra skruen under transporten. Sæt dem tilbage i deres oprindelige position, inden du fastgør dem i væggen ved installeringen.

- Kontroller at alle vægholderne [2] er på samme lodrette linje.
- Monter markisen på vægholderne [2]. Vær herved også opmærksom på "Henvisninger til boringen". Sæt de originale skrue på vægholderen [2] og spænd dem fast. Spænd efterfølgende ankerskruerne [11] (afbildning D).

● Fejlfinding

Nivellering på forsiden:

1. Løsn sikringsmøtrikkerne [A].
2. Drej justeringskruen [B], for at indstille hældningen.
3. Indstil armen således [C], at forsiden danner en vandret linje.
4. Spænd sikringsmøtrikkerne [A].

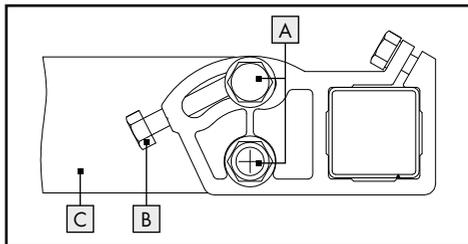

● Ibrugtagning

- Åbn markisen helt med håndsvinget [10] og luk den helt, for at kontrollere den korrekte funktion.
- Åbn markisen med håndsvinget [10] indtil den ønskede længde.

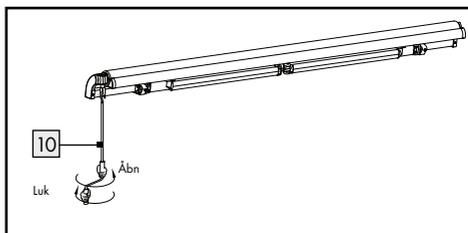

● Rengøring og pleje

- Lad alle dele tørre grundigt, inden du pakker produktet sammen. Dette forebygger skimmel, lugt og misfarvninger.
- Rengør produktet med en let fugtet, fnugfri klud.
- Opbevar altid produktet tørt og rent ved stuetemperatur.

● Bortskaffelse

Indpakningen består af miljøvenlige materialer, som De kan bortskaffe over de lokale genbrugssteder.

De får oplyst muligheder til bortskaffelse af det udtjente produkt hos deres lokale myndigheder eller bystyre.

Legenda dei pittogrammi utilizzati

	Leggere il manuale di istruzioni per l'uso!		Pericolo di morte e di incidente per neonati e bambini!
	Rispettare le avvertenze e le indicazioni di sicurezza!		

Tenda a bracci articolati

● Introduzione



Questo documento è un'edizione abbreviata delle istruzioni per l'uso complete.

Facendo la scansione del codice QR puoi accedere direttamente alla pagina del servizio di assistenza Lidl (www.lidl-service.com) e inserendo il codice articolo (IAN) 399078_2107 puoi scaricare e visionare le istruzioni per l'uso complete.

AVVERTENZA! Fare riferimento alle istruzioni per l'uso complete e alle avvertenze per la sicurezza, al fine di evitare lesioni personali e danni materiali. La Guida rapida è parte integrante di questo prodotto. Prima dell'utilizzo del prodotto leggere tutte le istruzioni per l'uso e le avvertenze per la sicurezza. Conservare la guida rapida e in caso di cessione del prodotto a terzi, consegnare anche tutta la documentazione.



● **Uso conforme alla destinazione d'uso**

Il prodotto è destinato all'utilizzo privato. Il prodotto non è destinato ad un uso commerciale. Il prodotto è stato progettato per un uso privato e domestico.

● **Descrizione dei componenti**

- 1 Rullo
- 2 Supporto a parete
- 3 Tessuto
- 4 Barra frontale
- 5 Supporto per braccio
- 6 Barra di torsione
- 7 Bracciolo
- 8 Meccanismo
- 9 Calotta di chiusura
- 10 Manovella
- 11 Vite di ancoraggio

● **Specifiche tecniche**

Dimensioni tendone (esteso): ca. 2 x 3 m (l x L)

● **Contenuto della confezione**

- 1 tendone a braccio articolato
- 1 manovella
- 2 supporti a parete
- 4 viti di ancoraggio
- 1 manuale di istruzioni per il montaggio



Avvertenze di sicurezza

LEGGERE LE ISTRUZIONI PRIMA DEL MONTAGGIO E DELL'USO! CONSERVARE ACCURATAMENTE LE ISTRUZIONI PER IL MONTAGGIO E L'USO!

■  **⚠ ATTENZIONE! PERICOLO DI MORTE E DI INCIDENTE PER NEONATI E BAMBINI!** Non lasciare mai i bambini privi di sorveglianza con il materiale di imballaggio. Il materiale di imballaggio potrebbe provocarne il soffocamento.

⚠ ATTENZIONE! Nella scelta della collocazione, assicurarsi che il cassettono e il montante di appoggio si trovino rispettivamente in linea orizzontale. In caso contrario, il prodotto può storcersi. Ciò può comportare problemi durante l'inserimento e l'estrazione del tendone.

⚠ ATTENZIONE! Nella scelta della collocazione, assicurarsi che il cassettono e il montante di appoggio si trovino rispettivamente in linea orizzontale. In caso contrario, il prodotto può storcersi. Ciò può comportare problemi durante l'inserimento e l'estrazione del tendone.

■ In caso di condizioni atmosferiche estreme, ad es. vento forza 4 della scala Beaufort, chiudere e mettere il prodotto al riparo.

■ Prima dell'uso assicurarsi che il montaggio sia stato eseguito correttamente.

■ Montare il prodotto su di una superficie piana e solida.

■ Il prodotto non è un giocattolo e deve essere utilizzato esclusivamente sotto la supervisione di un adulto.

■ Prima di ogni utilizzo verificare eventuali danneggiamenti o segni d'usura presenti sul prodotto.

■ Non utilizzare il prodotto in prossimità di una fiamma libera.

■ Si consiglia di montare il prodotto in due persone onde evitare lesioni o danni al prodotto.

■ Non lasciare l'impugnatura dopo averla sganciata dal montante di appoggio. Lasciarla solo una volta che il tendone sia fissato nel cassettono.

■ Se si rilascia per disattenzione l'impugnatura, ciò può comportare danni e/o lesioni.

■ Non appendere carichi aggiuntivi sulle parti retrattili!

■ L'utilizzo in condizioni di gelo può danneggiare il prodotto.

- Non sono necessari interventi di manutenzione.
- Classe di resistenza al vento 1 = Scala di Beaufort 4 = 20-27 Km/h (le aste laterali si muovono, il pannello mobile viene sollevato da terra)

● Montaggio

● Indicazioni sui fori

Distanza tra i supporti a parete adiacenti:

Distanza tra i supporti a parete adiacenti [2] quando la lunghezza del prodotto è di 3 metri (con un tendone di dimensioni inferiori a 3 metri sono disponibili solo due supporti a parete [2] su ogni estremità della barra di torsione [6], mentre in mezzo non sono presenti altri supporti a parete [2]):

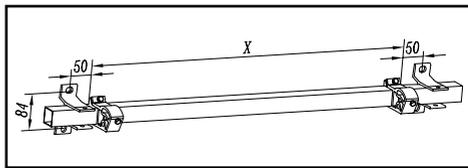

Altezza di installazione dei supporti a parete:

Come mostrato nell'illustrazione, si consiglia di montare la superficie del tendone in modo tale che esso formi un angolo di 80° con il muro quando è aperto.

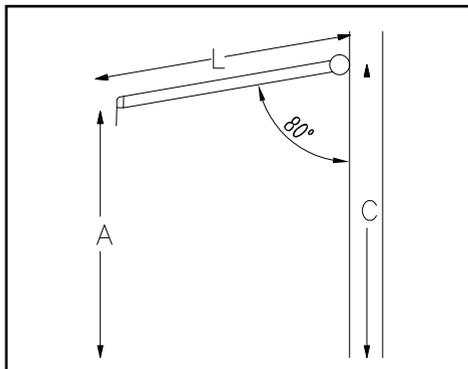

A = Altezza desiderata della barra frontale [4]

L = Lunghezza del braccio

C = Altezza del supporto a parete [2]

A seconda dell'altezza della linea anteriore (A), dell'angolo consigliato di 80° e della lunghezza del braccio (L), il valore di (C) è il valore minimo per l'altezza del montaggio dei supporti a parete [2].

● Montaggio del prodotto

- Effettuare i fori per i supporti a parete [2] sulla parete rispettando le distanze e le altezze di installazione dei supporti a parete [2]. Il diametro del foro è di 12 mm e la profondità dei fori deve essere la stessa di quella delle viti di ancoraggio [11].
- I fori per ogni supporto a parete [2] devono trovarsi su una linea in direzione trasversale e verticale (Fig. A).

Nota: si consiglia di disegnare dapprima le linee sulla parete per garantire la posizione e le dimensioni esatte dei fori.

- Rimuovere le viti originali dei supporti a parete [2] come mostrato nella Fig. B e utilizzare la vite di ancoraggio [11] per fissare alla parete il supporto a parete. All'inizio non avvitarle. I supporti a parete [2] dovrebbero continuare ad avere un po' di spazio dalla parete.

Nota: le viti di ancoraggio [11] devono essere inserite sempre completamente nella parete. La vite deve sporgere dalla parete in modo tale che vi ci si possa montare sopra il supporto a parete [2] (Fig. C).

Nota: il dado e la rondella possono allentarsi dalla vite durante il trasporto. Si prega di rimetterli nella loro posizione iniziale prima di martellarli per installarli nella parete.

- Assicurarsi che tutti i supporti a parete [2] si trovino sulla stessa linea orizzontale.
- Montare il tendone sui supporti a parete [2]. Attenersi a tal fine alle "Indicazioni sui fori". Collocare le viti originali sui supporti a parete [2] e avvitarli. Serrare infine tutte le viti di ancoraggio [11] (Fig. D).

● Risoluzione dei guasti

Livellamento del lato anteriore:

1. Allentare i dadi di sicurezza [A].
2. Ruotare la vite di regolazione [B] per impostare l'inclinazione.
3. Regolare il braccio [C] in modo tale che il lato anteriore rimanga in linea orizzontale.
4. Serrare i dadi di sicurezza [A].

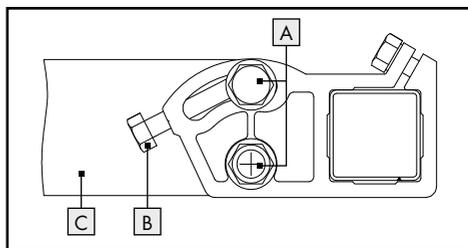

● Messa in funzione

- Aprire completamente il tendone con la manovella [10] e chiuderla infine completamente per testarne il corretto funzionamento.
- Aprire il tendone con la manovella [10] fino a raggiungere l'estrazione desiderata.

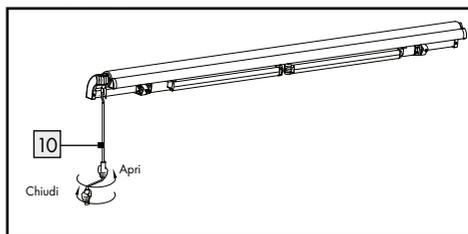

● Pulizia e cura

- Lasciare asciugare completamente tutti i componenti prima di imballare nuovamente l'articolo. Questo previene la formazione di muffa, di odori molesti e lo scolorimento.
- Pulire il prodotto con un panno privo di pelucchi e leggermente inumidito.
- Conservare il prodotto sempre asciutto e pulito a temperatura ambiente.

● **Smaltimento**

L'imballaggio è composto da materiali ecologici che possono essere smaltiti presso i siti di raccolta locali per il riciclo.

E' possibile informarsi circa le possibilità di smaltimento del prodotto usato presso l'amministrazione comunale o cittadina.

Az alkalmazott piktogramok jelmagyarázata

	Olvassa el a használati útmutatót!		Kisgyerekek és gyerekek számára élet- és balesetveszélyes!
	Tartsa be a figyelmeztető- és biztonsági tudnivalókat!		

Csuklókaros napellenző

● Bevezető



Ez a dokumentum a teljes használati útmutató rövidített nyomtatott változata. A QR-kód beolvasásával Ön egyenesen

a Lidl-Service oldalára látogathat (www.lidl-service.com) és a cikkszám megadásával (IAN) 399078_2107 megtekintheti és letöltheti a teljes használati útmutatót.

FIGYELMEZTETÉS! Tartsa be a teljes használati útmutatót és a biztonsági utasításokat a személyi és anyagi károk elkerülése érdekében. A rövid útmutató a termék része. A termék használata előtt ismerje meg az összes használati- és biztonsági utasítást. A termék harmadik félnek történő továbbadása esetére őrizze meg a rövid útmutatót.



● Rendeltetésszerű használat

A termék kizárólag magánhasználatra alkalmas. A termék nem ipari felhasználásra készült. A terméket magánlakásokban történő használatra gyártották.

● Alkatrészleírás

- 1 henger
- 2 fali tartó
- 3 szövet
- 4 elülső rúd
- 5 könyökkaros állvány
- 6 torziós rúd
- 7 karmerevítő
- 8 hajtómű
- 9 zárókupak
- 10 kézi tekerő
- 11 rögzítőcsavar

● Műszaki adatok

A napellenző
méretei (kihúzva): kb. 2 x 3 m (SZ x H)

● A csomag tartalma

- 1 könyökkaros napellenző
- 1 kézi tekerő
- 2 fali tartó
- 4 rögzítőcsavar
- 1 összeszerelési útmutató



Biztonsági tudnivalók

HASZNÁLAT ELŐTT OLVASSA EL A SZERELÉSI ÉS HASZNÁLATI ÚTMUTATÓT! GONDOSAN ŐRIZZE MEG A SZERELÉSI ÉS HASZNÁLATI ÚTMUTATÓT!



FIGYELMEZTETÉS! KISGYEREKEK ÉS GYEREKEK SZÁMÁRA ÉLET- ÉS BALESETVESZÉLYES!

Soha ne hagyja a gyermekeket felügyelet nélkül a csomagolóanyaggal. A csomagolóanyagok miatt fulladásveszély áll fenn.

- FIGYELMEZTETÉS!** A hely kiválasztásakor ügyeljen arra, hogy a kazetta és a tartóoszlop egymással vízszintes vonalban legyenek. Ellenkező esetben a termék túlfeszülhet. Ez problémákat okozhat kitekeréskor és visszahúzáskor.
- Extrém időjárási körülmények között, pl. Beaufort szélskála szerinti 4-es erősségű szél esetén biztosítsa és csukja össze a terméket.
- Használat előtt győződjön meg a megfelelő összeszerelésről.
- A terméket sík, szilárd felületre szerelje fel.
- A termék nem játékszer és csak felnőtt felügyelete mellett használható.
- Minden használat előtt ellenőrizze a terméket sérülések és kopás tekintetében.
- Ne használja a terméket nyílt láng közelében.
- Javasoljuk, hogy két személy szerelje össze a terméket a sérülések vagy a termék károsodásának elkerülése érdekében.
- Ne engedje el a fogantyút, miután kiengedte a tartóoszlopból. Ne engedje el, amíg a napellenző nincs rögzítve a kazettában.
- Ha fogantyú véletlen elengedi az károkhoz és/vagy sérülésekhez vezethet.
- Ne akasszon fel egyéb terhet a nem visszahúzható részekre!
- Fagyos körülmények között történő használat károsíthatja a terméket.
- Nincs szükség karbantartási munkákra.
- Szélállósági osztály 1 = Beaufort szélskála 4 = 20-27 km/h (a gallyak mozognak, egy papírlapot már felkap a szél a földről)

● Felszerelés

● Útmutató a fúráshoz

A szomszédos fali tartók közötti távolság:

Távolság a szomszédos fali tartók [2] között, ha a termék hossza 3 m (3 méternél kisebb napellenző esetén csak két fali tartó [2] áll rendelkezésre a torziós rúd [6] mindkét végén, míg középen nincs további fali tartó [2]):

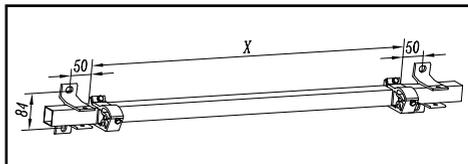

A fali tartók felszerelési magassága:

Ahogy a képen is látható, a napellenző panelt ajánlatos úgy felszerelni, hogy kinyitva 80 fokos szöget zárjon be a fallal.

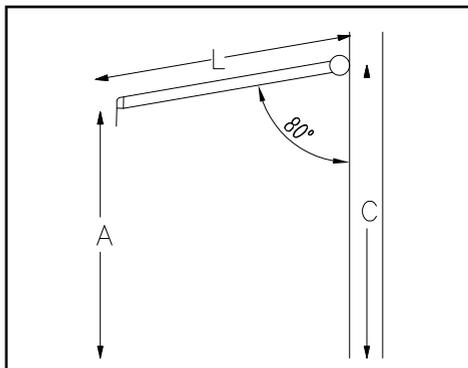

A = az első rúd [4] kívánt magassága

L = a kar hossza

C = a fali tartó [2] magassága

Az első vonal magasságának (A), a javasolt 80 fokos szögnek és a kar hosszának (L) megfelelően a (C) értéke a fali tartó [2] rögzítési magasságának minimális értéke.

● A termék összeszerelése

- Fúrja ki a fali tartók [2] felhelyezéséhez szüksége furatokat a falon, a fali tartók [2] felszerelési távolságának és magasságának megfelelően. A furat átmérője 12 mm, a furatok mélységének pedig meg kell egyeznie a rögzítőcsavarokéval [11].
- Az egyes fali tartók [2] furatainak keresztirányban és függőlegesen egy vonalba kell esniük (A. ábra).

Megjegyzés: Javasoljuk, hogy először vonalakkal rajzolja a furatok helyét a falra, hogy biztosítsa a furatok pontos elhelyezkedését és méretét.

- Távolítsa el a fali tartó [2] eredeti csavarjait a B. ábrán látható módon, és a rögzítőcsavarral [11] rögzítse a fali tartót a falhoz. Először ne húzza túl szorosra. A fali tartóknak [2] kissé lazán a falon kell maradniuk.

Megjegyzés: A rögzítőcsavarokat [11] teljesen a falba kell csavarni.

A csavarnak úgy kell kiállnia a falból, hogy a fali tartót [2] fel lehessen szerelni rá (C. ábra).

Megjegyzés: Szállítás közben az anya és az alátét leeshet a csavarról. Kérjük, helyezze vissza őket eredeti helyzetükbe, mielőtt felszereléskor a falba csavarná a csavart.

- Győződjön meg arról, hogy az összes fali tartó [2] ugyanazon a vízszintes vonalon helyezkedik el.
- Szerelje fel a napellenzőt a fali tartókra [2]. Vegye figyelembe az „Útmutató a fűráshoz” c. részt. Helyezze az eredeti csavarokat a fali tartókra [2], és húzza meg őket.
- Végül húzza meg az összes rögzítőcsavart [11] (D. ábra).

● Hibák elhárítása

Az elülső oldal szintezése:

1. Lazítsa meg a biztonsági anyákat [A].
2. Forgassa el a beállító csavart [B] a dőlésszög beállításához.
3. Állítsa be a kart [C] úgy, hogy az elülső oldal vízszintes vonalban legyen.
4. Húzza meg a biztonsági anyákat [A].

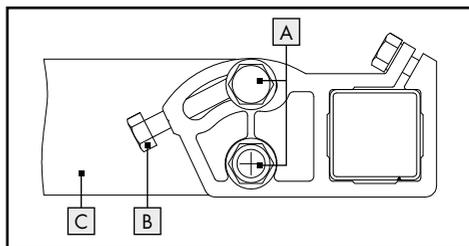

● Üzembe helyezés

- Nyissa ki teljesen a napellenzőt a kézi tekerő [10] segítségével, majd teljesen csukja be a megfelelő működés ellenőrzéséhez.
- Nyissa ki a napellenzőt a kézi tekerő [10] segítségével a kívánt mértékig.

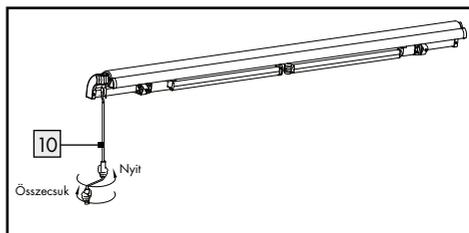

● Tisztítás és ápolás

- Hagyjon minden alkatrészt alaposan megszáradni, mielőtt újra összecsomagolja a terméket. Ezzel megelőzi a penészesedést, a szagokat és az elszíneződéseket.
- A terméket enyhén nedves, szőszmentes kendővel tisztítsa.
- Mindig szárazon és tisztán, szobahőmérsékleten tárolja a terméket.

● Mentésítés

A csomagolás környezetbarát anyagokból készült, amelyeket a helyi újrahasznosító helyeken adhat le ártalmatlanítás céljából.

A kiszolgált termék megsemmisítési lehetőségeiről lakóhelye illetékes önkormányzatánál tájékozódhat.

Legenda uporabljenih piktogramov

	Preberite navodilo za uporabo!		Smrtna nevarnost in nevarnost nesreč za malčke in otroke!
	Upoštevajte opozorila in varnostne napotke!		

Zgibna markiza

● Uvod



Pri tem dokumentu gre za skrajšano tiskano različico celotnih navodil za uporabo. S skeniranjem kode QR

prispete neposredno na spletno mesto Lidl-Service (www.lidl-service.com) in lahko z vnosom številke izdelka (IAN) 399078_2107 vidite in prenesete celotna navodila za uporabo.

OPOZORILO! Upoštevajte celotna navodila za uporabo in varnostne napotke, da boste preprečili telesne poškodbe oseb in materialno škodo. Kratka navodila so sestavni del tega izdelka. Preden začnete izdelek uporabljati, se seznanite z vsemi navodili za uporabo in varnostnimi napotki. Skrbno shranite kratka navodila in ob predaji izdelka tretji osebi priložite tudi vso dokumentacijo.



● Predvidena uporaba

Izdelek je primeren za zasebno uporabo. Ta izdelek ni predviden za poslovno uporabo. Izdelek je bil narejen za zasebna stanovanja.

● Opis delov

- 1 Valj
- 2 Stensko držalo
- 3 Tkanina
- 4 Sprednja palica
- 5 Stojalo z rokami
- 6 Torzijska palica
- 7 Previsni nosilec za roke
- 8 Gonilo
- 9 Zaključni pokrovček
- 10 Ročica
- 11 Sidrini vijak

● Tehnični podatki

Mere markize (izvlečena): pribl. 2 x 3 m (Š x D)

● Obseg dobave

- 1 zglobna markiza
- 1 ročica
- 2 stenski držali
- 4 sidrini vijaki
- 1 navodilo za montažo



Varnostni napotki

PRED UPORABO PREBERITE NAVODILO ZA MONTAŽO IN UPORABO! NAVODILO ZA MONTAŽO IN UPORABO SKRBNO SHRANITE!



! OPOZORILO! SMRтна NEVARNOST IN NEVARNOST NESREČ ZA MALČKE IN OT-

ROKE! Otrok z embalažnim materialom nikoli

ne puščajte brez nadzora. Obstaja nevarnost zadušitve z embalažnim materialom.

⚠ OPOZORILO! Pri izbiri mesta postavitve poskrbite, da bosta kasetna in držalni steber medsebojno v vodoravni liniji. V nasprotnem primeru se lahko izdelek razvleče. Zaradi tega lahko pride do težav pri izvleku in uvleku.

- Pri ekstremnih vremenskih pogojih, npr. močnem vetru stopnje 4 po Beaufortovi lestvici, morate izdelek zavarovati in zapreti.
- Pred uporabo poskrbite za pravilno montažo.
- Izdelek namestite na ravno in trdno podlago.
- Izdelek ni igrača in se lahko uporablja samo pod nadzorom odraslih.
- Pred vsako uporabo preverite, ali je izdelek morebiti poškodovan ali obrabljen.
- Izdelka ne uporabljajte v bližini odprtega ognja.
- Priporočamo, da izdelek sestavita dve osebi, da se preprečijo telesne poškodbe ali poškodbe izdelka.
- Ne izpustite ročaja, potem ko ste ga sprostili z držalnega stebra. Spustite ga šele, ko je markiza trdno pritrjena v kaseti.
- Če ročaj spustite nepredvidno, lahko pride do poškodb izdelka in/ali telesnih poškodb.
- Ne obečajte dodatnih bremen na dele, ki jih ni mogoče uvleči!
- Uporaba v primeru zmrzali lahko poškoduje izdelek.
- Vzdrževalna dela niso potrebna.
- Razred odpornosti na veter 1 = Beaufortova lestvica za veter 4 = 20–27 km/h (veje se premikajo, razsuti papir se dviga s tal)

● Montaža

● Napotki glede izvrtin

Razdalja do sosednjih stenskih držal:

Razdalja med sosednjimi stenskimi držali [2], kadar je dolžina izdelka 3 m (pri velikosti markize manj kot 3 m sta na voljo samo dve stenski držali [2] na vsakem koncu torzijske palice [6], medtem ko na sredini ni dodatnih stenskih držal [2]):

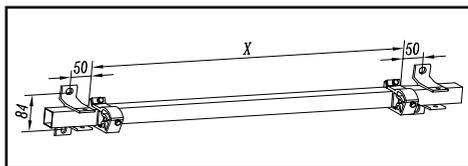

Višina namestitve stenskih držal:

Kot je prikazano na sliki, priporočamo, da površino markize namestite tako, da bo s steno tvorila kot 80°, ko je odprta.

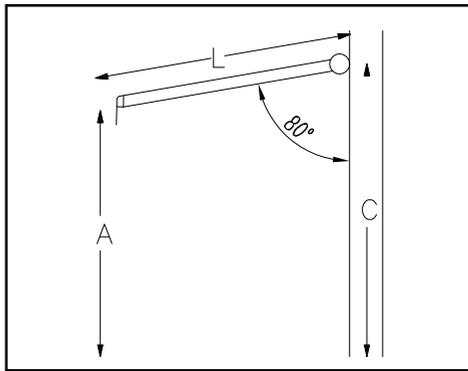

A = Želena višina sprednje palice [4]

L = Dolžina roke

C = Višina stenskega držala [2]

Skladno z višino sprednje linije (A), priporočenim kotom 80 stopinj in dolžino roke (L) je vrednost (C) minimalna vrednost za montažno višino stenskih držal [2].

● **Montaža izdelka**

- Izvrtajte luknje za stenski držali [2] na steni skladno z namestitvenimi razdaljami in višinami stenskih držal [2]. Premer luknje je 12 mm, globina lukenj pa mora biti enaka globini sidrinskih vijakov [11].
- Luknje za posamezno stensko držalo [2] morajo biti v prečni in navpični smeri poravnane (slika A).

Napotek: Priporočamo, da najprej narišete črte na steno, da boste zagotovili natančen položaj in velikost lukenj.

- Odstranite originalne vijake stenskih držal [2], kot je prikazano na sliki B, in uporabite sidrinski vijak [11], da pritrđite stensko držalo na steno. Najprej ga ne zategnite preveč. Stenski držali [2] morata imeti ob steni malo prostora.

Napotek: Sidrinski vijaki [11] morajo biti povsem pritrjeni v steno.

Vijak mora gledati iz stene, da lahko stensko držalo [2] namestite nanj (slika C).

Napotek: Matica in podložka se lahko med transportom razrahljata z vijaka. Znova ju namestite v prvotni položaj, preden ju med nameščanjem vstavite v steno.

- Prepričajte se, ali so vsa stenska držala [2] na isti vodoravni črti.
 - Namestite markizo na stenski držali [2]. Pri tem upoštevajte razdelek »Napotki glede izvrtin«. Namestite originalne vijake na stenski držali [2] in jih zategnite.
- Nato zategnite vse sidrinske vijake [11] (slika D).

● Odprava napak

Niveliranje sprednje strani:

1. Popustite pritrdilne matice [A].
2. Zavrtite nastavljalni vijak [B], da nastavite nagib.
3. Namestite roko [C] tako, da bo sprednja stran v vodoravni liniji.
4. Zategnite pritrdilne matice [A].

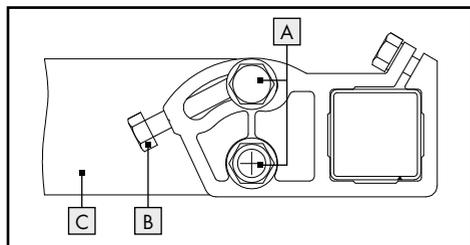

● Začetek uporabe

- Povsem odprite markizo z ročico [10] in jo nato povsem zaprite, da preizkusite pravilno delovanje.
- Odprite markizo z ročico [10] do zelenega izvleka.

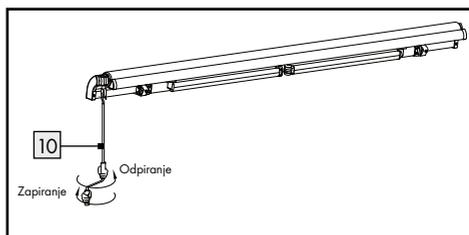

● Čiščenje in nega

- Preden znova zapakirate izdelek, počakajte, da se vsi deli temeljito posušijo. To preprečuje nastanek plesni, vonja in obarvanj.
- Izdelek čistite z rahlo navlaženo krpo, ki ne pušča vlaken.
- Suh in čist izdelek vedno hranite pri sobni temperaturi.

● Odstranjevanje

Embalaza je narejena iz okolju primernih materialov, ki jih lahko oddate za recikliranje na lokalnih zbirališčih odpadkov.

○ možnostih odstranjevanja odsluženega izdelka se lahko pozanimате pri svoji občinski ali mestni upravi.

OWIM GmbH & Co. KG

Stiftsbergstraße 1
74167 Neckarsulm
GERMANY

Model no.: HG09092
Version: 01/2022

Stand der Informationen · Last Information Update
Version des informations · Stand van de informatie
Stan informacii · Stav informací · Stav informácií
Estado de las informaciones · Tilstand af information
Versione delle informazioni · Információk állása · Stanje
informacij; 02 / 2022 · Ident.-No.: HG09092022022-8

IAN 399078_2107

