



LED-HANDLEUCHE MIT POWERBANK / LED LIGHT WITH POWER BANK / BALADEUSE LED AVEC BATTERIE POWERBANK PWLF 2200 A1

(DE) (AT) (CH)

LED-HANDLEUCHE MIT POWERBANK

Montage- und Sicherheitshinweise

(GB) (IE)

LED LIGHT WITH POWER BANK

Assembly and safety advice

(FR) (BE)

BALADEUSE LED AVEC BATTERIE POWERBANK

Instructions de montage et consignes de sécurité

(NL) (BE)

LED-HANDLAMP MET POWERBANK

Montage- en veiligheidsinstructies

(PL)

LAMPA RĘCZNA LED Z FUNKCJĄ POWERBANK

Wskazówki dotyczące montażu oraz bezpieczeństwa

(CZ)

RUČNÍ LED SVÍTELNA S POWERBANKOU

Pokyny k montáži a bezpečnostní pokyny

(SK)

LED RUČNÉ SVIETIDLO S POWERBANKOU

Pokyny pre montáž a bezpečnosť

(ES)

LÁMPARA LED CON BATERÍA EXTERNA

Instrucciones de montaje y de advertencias de seguridad

(DK)

LED-HÅNDLYGTE MED POWERBANK

Montage- og sikkerhedsanvisninger

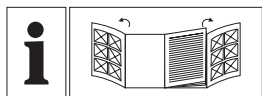

DE/AT/CH	Montage- und Sicherheitshinweise	Seite	5
GB/IE	Assembly and safety advice	Page	13
FR/BE	Instructions de montage et consignes de sécurité	Page	21
NL/BE	Montage- en veiligheidsinstructies	Pagina	30
PL	Wskazówki dotyczące montażu oraz bezpieczeństwa	Strona	38
CZ	Pokyny k montáži a bezpečnostní pokyny	Strana	46
SK	Pokyny pre montáž a bezpečnosť	Strana	54
ES	Instrucciones de montaje y de advertencias de seguridad	Página	62
DK	Montage- og sikkerhedsanvisninger	Side	70

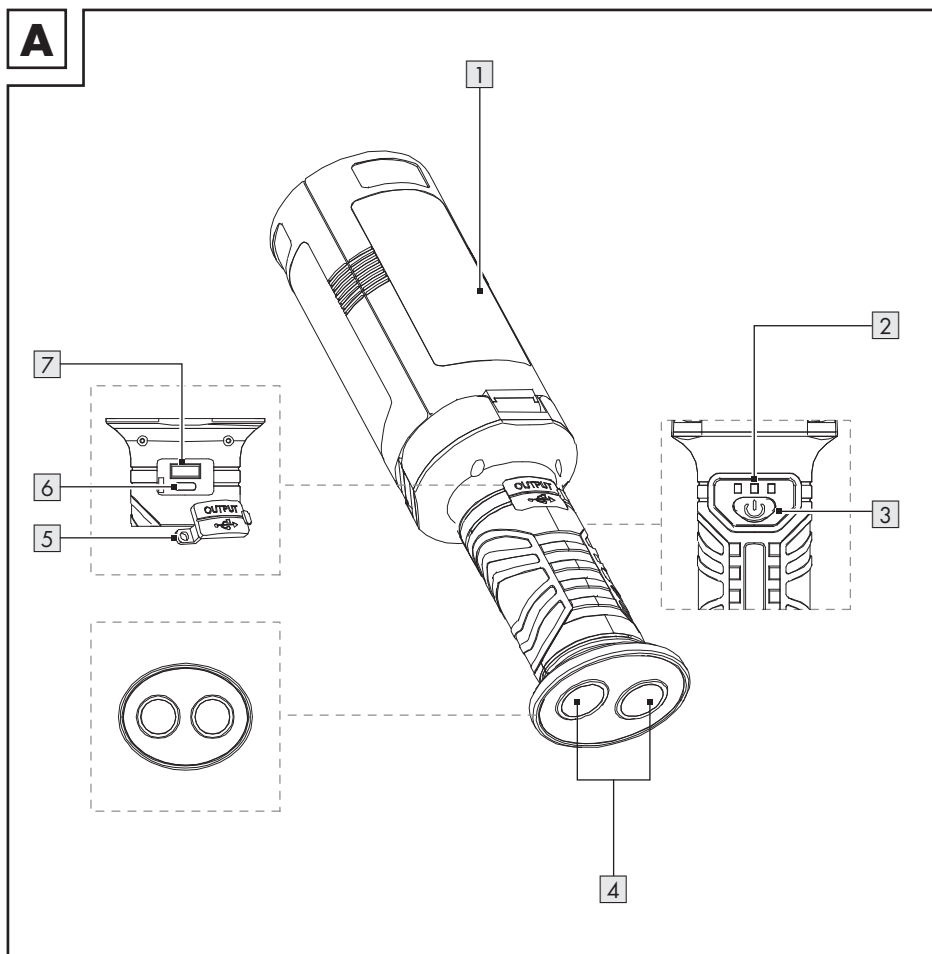
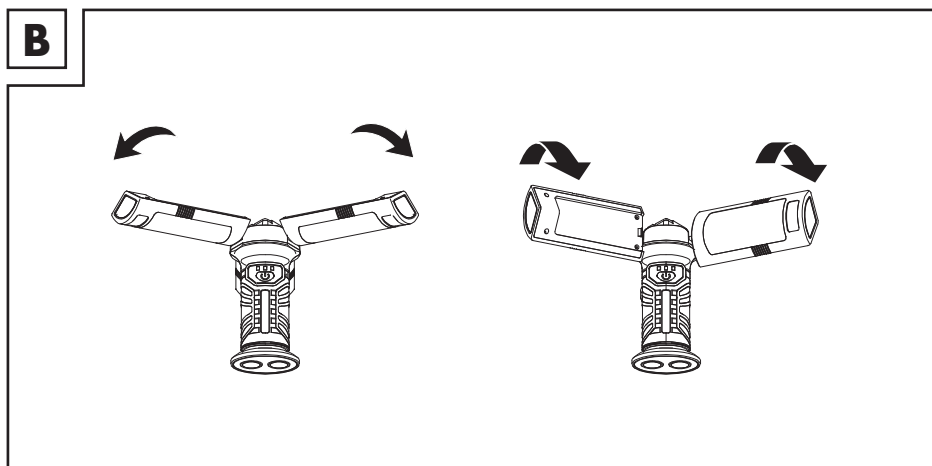

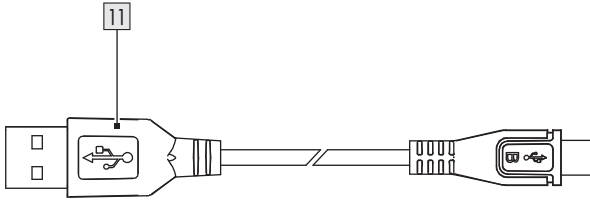
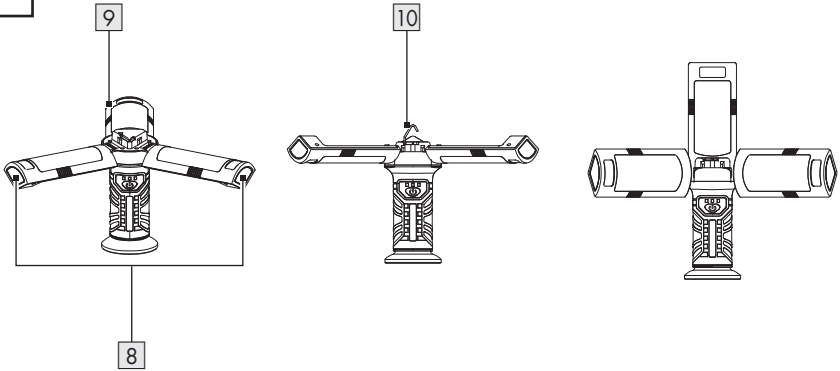
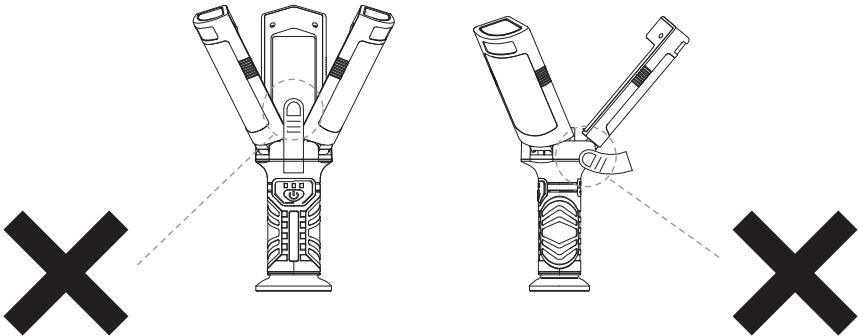



A**B**

C**D****E**

Verwendete Warnhinweise und Symbole	Seite	6
Einleitung	Seite	6
Bestimmungsgemäße Verwendung	Seite	6
Lieferumfang	Seite	6
Teilebeschreibung	Seite	6
Technische Daten	Seite	7
Sicherheitshinweise	Seite	7
Sicherheitshinweise für Batterien / Akkus	Seite	8
Vor der Verwendung	Seite	9
Aufladen des Produkts	Seite	9
Überprüfen der Akkukapazität	Seite	9
Produkt montieren	Seite	10
Betrieb	Seite	10
Verwendung als LED-Leuchte	Seite	10
Verwendung als Ladegerät	Seite	10
Wartung und Reinigung	Seite	11
Entsorgung	Seite	11
Garantie	Seite	12

Verwendete Warnhinweise und Symbole

In dieser Bedienungsanleitung und auf der Verpackung werden die folgenden Warnhinweise verwendet:

	Gleichstrom/-spannung		Lesen Sie vor dem Gebrauch die Bedienungsanleitung.
	Wechselstrom/-spannung		Minimaler Abstand zu beleuchtetem Material
	Schutzklasse III		Das CE-Zeichen bestätigt Konformität mit den für das Produkt zutreffenden EU-Richtlinien.
	USB-Verbindungssymbol		

LED-HANDLEUCHE MIT POWERBANK

● Einleitung

Wir beglückwünschen Sie zum Kauf Ihres neuen Produkts. Sie haben sich damit für ein hochwertiges Produkt entschieden. Die Bedienungsanleitung ist Teil dieses Produkts. Sie enthält wichtige Hinweise für Sicherheit, Gebrauch und Entsorgung. Machen Sie sich vor der Benutzung des Produkts mit allen Bedien- und Sicherheitshinweisen vertraut. Benutzen Sie das Produkt nur wie beschrieben und für die angegebenen Einsatzbereiche. Händigen Sie alle Unterlagen bei Weitergabe des Produkts an Dritte mit aus.

● Bestimmungsgemäße Verwendung

Dieses Produkt ist für den normalen Gebrauch bestimmt.



Dieses Produkt ist nur für den privaten Gebrauch in trockenen Innenräumen (z. B. Lagerräumen oder Korridoren) geeignet.

Dieses Produkt ist nicht für die Beleuchtung im Haushalt geeignet.

● Lieferumfang

Überprüfen Sie nach dem Auspacken des Produktes, ob die Lieferung vollständig ist und alle Teile in ordnungsgemäßem Zustand sind. Entfernen Sie vor der Verwendung sämtliche Verpackungsmaterialien.

- 1 LED-Handleuchte mit Powerbank
- 1 USB-Kabel
- 1 Bedienungsanleitung



① **HINWEIS:** Ein Wechselstrom-Netzteil ist nicht im Lieferumfang enthalten. Verwenden Sie ein SELV-Netzteil mit einer maximalen Arbeitsausgangsspannung von $5\text{ V} \text{ --- } (U_{out})$, 2 A.

● Teilebeschreibung

(Abb. A, C, D)

- 1 Seitliche LED-Leuchten
- 2 Ladeanzeige
- 3 EIN-/AUS-Schalter
- 4 Magnet
- 5 Schutzkappe
- 6 USB-Eingangsbuchse (Typ C)
- 7 USB-Ausgangsbuchse
- 8 Obere LED-Leuchten
- 9 LED-Panel
- 10 Haken
- 11 USB-Kabel

● Technische Daten

Seitliche LED-Leuchten:	3 x 2 W
Obere LED-Leuchten:	3 x 0,5 W
Ladebuchse:	USB (Typ C)
Akku:	Lithium-Ionen-Akku, 3,7 V, 2200 mAh, 8,14 Wh (nicht austauschbar)
Kapazität als Ladegerät:	800 mAh, bei 5 V, 1 A
Ladezeit für leeren Akku:	ca. 3 Stunden
Leuchtdauer (weißes Licht, bei vollständig geladenem Akku):	3 seitliche LED-Leuchten: ca. 3,5 Stunden 3 obere LED-Leuchten: ca. 6 Stunden
Schutzklasse:	III / 
Schutzart:	IP20
USB-Eingangsspannung/-strom:	5 V  , 2 A
USB-Ausgangsspannung/-strom:	5 V  , 1 A
Betriebsposition:	Das Produkt kann ausschließlich wie in Abbildungen A, B und D dargestellt verwendet werden.



Sicherheitshinweise

MACHEN SIE SICH VOR DER VERWENDUNG DES PRODUKTES MIT ALLEN SICHERHEITSHINWEISEN UND GEBRAUCHSANWEISUNGEN VERTRAUT! WENN SIE DIESES PRODUKT AN ANDERE WEITERGEBEN, GEBEN SIE AUCH ALLE DOKUMENTE WEITER!



WARNUNG! LEBENSGEFAHR UND UNFALLGEFAHR FÜR SÄUGLINGE UND KINDER!

Lassen Sie Kinder nicht mit dem Verpackungsmaterial unbeaufsichtigt. Halten Sie Kinder immer vom Verpackungsmaterial fern.

- Dieses Produkt kann von Kindern ab 8 Jahren sowie von Personen mit eingeschränkten körperlichen, sensorischen oder geistigen Fähigkeiten oder fehlender Erfahrung und/oder fehlendem Wissen verwendet werden, solange diese beaufsichtigt werden oder zur sicheren Verwendung des Produktes angewiesen wurden und die damit verbundenen Risiken verstehen.

- Lassen Sie Kinder nicht mit dem Produkt spielen.
- Reinigung und Wartung sollten nicht von Kindern ohne Aufsicht durchgeführt werden.
- Dieses Produkt ist kein Spielzeug und muss außerhalb der Reichweite von Kindern gehalten werden. Kinder sind sich der Gefahren in Zusammenhang mit dem Umgang mit Elektrogeräten nicht bewusst.
- Verwenden Sie das Produkt nicht, wenn es sichtbare Schäden aufweist.
- Tauchen Sie das Produkt niemals in Wasser oder andere Flüssigkeiten ein!
- Schließen Sie das Produkt nur an eine ordnungsgemäß installierte USB-Buchse an. Die Spannung muss den Angaben im Abschnitt „Technische Daten“ entsprechen.
- Führen Sie keine Veränderungen oder Reparaturen am Produkt durch. Die LEDs können und dürfen nicht ausgetauscht werden.
- Die LEDs sind nicht austauschbar.
- Wenn die LEDs am Ende ihrer Nutzungsdauer nicht mehr funktionieren, muss das gesamte Produkt ausgetauscht werden.

⚠ ACHTUNG! RISIKO VON VERBRENNUNGEN! Um Verbrennungen zu vermeiden, überzeugen Sie sich, dass das Produkt ausgeschaltet und für mindestens 15 Minuten abgekühlt ist, bevor Sie es berühren. Das Produkt kann sehr heiß werden.

- Die zugänglichen Oberflächen, insbesondere der Warmschrumpfschlauch, werden sehr heiß, wenn die Lampe in Betrieb ist.

BRANDGEFAHR! Stellen Sie das Produkt so auf, dass es mindestens 0,1 Meter von dem zu beleuchtenden Material entfernt ist. Übermäßige Wärmeentwicklung kann zu einem Brand führen.

- **⚠ WARNUNG!** Schalten Sie das Licht nicht ein, wenn das Produkt auf eine brennbare Oberfläche gerichtet ist. Die angestrahlte Oberfläche könnte sich überhitzen oder entzünden.
- Stellen Sie keine brennenden Kerzen oder andere offenen Flammen auf oder in die Nähe des Produktes.
- Verwenden Sie das Produkt nicht in der Nähe von Wärmequellen, z. B. Heizkörpern oder anderen Geräten, die Wärme abgeben.
- Entsorgen Sie das Produkt, falls das Produkt oder das USB-Kabel **11** beschädigt sein sollten.
- Stellen Sie sicher, dass das USB-Kabel **11** nicht durch scharfe Kanten oder heiße Gegenstände beschädigt werden kann. Wickeln Sie das USB-Kabel vor der Verwendung vollständig ab.
- LEDs sind sehr hell, schauen Sie nie direkt in die Lichtquelle.
- Schalten Sie das Produkt sofort aus und trennen Sie das Ladekabel vom Produkt, wenn Sie Brandgeruch oder Rauch wahrnehmen. Lassen Sie das Produkt von einem qualifizierten Fachmann überprüfen, bevor Sie es erneut benutzen.

- Wenn Sie eine USB-Stromversorgung verwenden, muss die Steckdose immer leicht zugänglich sein, damit die USB-Stromversorgung im Notfall schnell von der Steckdose getrennt werden kann. Beachten Sie auch die Bedienungsanleitung des Herstellers.
- Beachten Sie die Benutzungsbeschränkungen und -verbote für akkubetriebene Produkte in potenziellen Gefahrensituationen, wie etwa an Tankstellen, auf Flughäfen, in Krankenhäusern etc.
- **⚠ WARNUNG!** Decken Sie das Produkt während des Ladevorgangs nicht ab. Es besteht die Gefahr einer Erwärmung und Überhitzung.
- Verwenden Sie das Produkt nicht im Straßenverkehr.

⚠ Sicherheitshinweise für Batterien / Akkus

- **⚠ LEBENSGEFAHR!** Bewahren Sie Batterien / Akkus außerhalb der Reichweite von Kindern auf. Suchen Sie bei versehentlichem Verschlucken sofort einen Arzt auf.
- Verschlucken kann zu Verbrennungen, Perforation von Weichgewebe und Tod führen. Schwere Verbrennungen können innerhalb von 2 Stunden nach dem Verschlucken auftreten.

EXPLOSIONSGEFAHR! Laden Sie nicht wiederaufladbare Batterien nicht auf. Schalten Sie keine Batterien / Akkus kurz und / oder öffnen Sie diese nicht. Dies kann zu Überhitzung, Feuer oder Explosionen führen.

- Werfen Sie Batterien / Akkus niemals in Feuer oder Wasser.
- Setzen Sie Batterien / Akkus keinen mechanischen Belastungen aus.

Risiko des Auslaufens der Batterien / Akkus

- Vermeiden Sie extreme Umgebungsbedingungen und Temperaturen, die einen Einfluss auf Batterien / Akkus haben könnten, z. B. Heizkörper/direktes Sonnenlicht.
- Wenn Batterien / Akkus ausgelaufen sind, vermeiden Sie den Kontakt von Haut, Augen und Schleimhäuten mit den Chemikalien! Spülen Sie die betroffenen Stellen unverzüglich mit frischem Wasser ab und suchen Sie ärztliche Hilfe auf!



TRAGEN SIE SCHUTZHANDSCHUHE!

Ausgelaufene oder beschädigte Batterien / Akkus können bei Kontakt mit der Haut Verbrennungen verursachen. Tragen Sie in solchen Fällen immer geeignete Schutzhandschuhe.

- Dieses Produkt hat einen integrierten Akku, der vom Benutzer nicht ersetzt werden kann. Die Entfernung oder ein Ersatz des Akkus darf nur durch den Hersteller oder seinen Kundendienst oder eine ähnlich qualifizierte Person vorgenommen werden, um Gefahren zu vermeiden. Beachten Sie bei der Entsorgung des Produktes, dass es einen Akku enthält.

● Vor der Verwendung

● Aufladen des Produkts

HINWEISE:

- Entfernen Sie das gesamte Verpackungsmaterial vom Produkt.
- Um das Produkt ohne USB-Kabel **[11]** verwenden zu können, müssen Sie den Akku vor der Verwendung aufladen. Der Ladevorgang dauert etwa 3 Stunden. Der Akku ist fix am Boden des Produktes eingebaut.
- Laden Sie den Akku vor dem ersten Gebrauch vollständig auf.
- Laden Sie den Akku, wenn dieser leer wird (nur 1 LED der Ladeanzeige **[2]** blinkt).
- Öffnen Sie die Schutzkappe **[5]**.
- Verbinden Sie den USB-Stecker des USB-Kabels **[11]** mit der USB-Eingangsbuchse (Typ C) **[6]** des Produkts.

HINWEISE:

- Der Ladestatus des Akkus wird in der Ladeanzeige **[2]** dargestellt:

Status der Ladeanzeige [2]	Ladestatus des Akkus
1 LED blinkt	0–33 %
1 LED leuchtet, 1 LED blinkt	34–65 %
2 LEDs leuchten, 1 LED blinkt	66–99 %
3 LEDs leuchten	100 %

- Die Ladezeit beträgt ca. 3 Stunden, wenn der Akku leer war.

HINWEIS: Das Produkt hat einen Überladungsschutz. Dennoch sollten Sie das Produkt von der Stromversorgung trennen, sobald der Ladevorgang abgeschlossen ist.

- Trennen Sie das USB-Kabel **[11]** vom Produkt, um eine Entladung des Akkus zu vermeiden.
- Schließen Sie die Schutzkappe **[5]**, bevor Sie das Produkt wieder verwenden. Anderenfalls könnte bei einer Verwendung im Freien Wasser ins Innere des Produktes gelangen.
- Das Produkt arbeitet aufgrund seines Batterieschutzes nicht bei Temperaturen unter 0 °C und über +45 °C.

● Überprüfen der Akkukapazität

Wenn das Produkt nicht geladen wird: Drücken Sie den EIN-/AUS-Schalter **[3]**, um die Akkukapazität zu überprüfen. Die rote Ladeanzeige **[2]** zeigt die Kapazität* des Akkus im Inneren des Produktes an.

1 LED leuchtet	=	33 %*
2 LEDs leuchten	=	66 %*
3 LEDs leuchten	=	100 %*

- * Dies ist der geschätzte Prozentsatz der Akkukapazität, aber keine tatsächliche Messung.

● Produkt montieren

- Das Produkt ist mit 2 Magneten **4** ausgestattet. Mit diesen Magneten kann das Produkt an magnetisierbaren Oberflächen befestigt werden.
- Die LED-Panels **9** können geöffnet werden (Abb. B). Falten Sie den Haken **10** am Produkt aus, um das Produkt an einem geeigneten Aufhängepunkt aufzuhängen (Abb. D).

● Betrieb

⚠ UNFALLGEFAHR! Verwenden Sie das Produkt nicht während der Fahrt. Wenn Sie das Produkt in einem Fahrzeug verwenden, achten Sie darauf, den Fahrer oder die Fahrzeuginsassen nicht zu gefährden. Verstauen und sichern Sie das Produkt so, dass es selbst bei einer Vollbremsung keine Gefahr von Verletzungen oder Produktschäden darstellt.

- Drehen Sie die LED-Panels **9** und befestigen Sie das Produkt an der gewünschten Position (Abb. B). Die LED-Panels können auch nach oben gedreht werden (Abb. D).
- Verwenden und betreiben Sie das Produkt auf einer stabilen Oberfläche ohne Winkel.

⚠ ACHTUNG! Beachten Sie die Position Ihrer Hände beim Drehen der LED-Panels **9**, um ein Einklemmen der Finger zu vermeiden (Abb. E).

- Das Produkt kann als Leuchte oder als Ladegerät verwendet werden.

HINWEIS: Die im Akku gespeicherte Energie versorgt sowohl die LED-Leuchte als auch die Ladestation mit Strom. Wenn Sie das Produkt als Ladegerät verwenden, reduziert sich demnach die Betriebszeit und Helligkeit im Leuchten-Modus.

● Verwendung als LED-Leuchte

- Laden Sie das Produkt vollständig auf, wie im Abschnitt „Aufladen des Produkts“ beschrieben.
- Das Produkt kann in 6 unterschiedlichen Modi verwendet werden. Wählen Sie diese aus, indem Sie wiederholt auf den EIN-/AUS-Schalter **2** drücken.

EIN-/AUS-Schalter	Modus
1x drücken:	Obere LED-Leuchten 100% Helligkeit
2x drücken:	Obere LED-Leuchten 50% Helligkeit
3x drücken:	Seitliche LED-Leuchten 100% Helligkeit
4x drücken:	Seitliche LED-Leuchten 50% Helligkeit
5x drücken:	Seitliche LED-Leuchten blinken
6x drücken:	Seitliche rote LED-Leuchte blinkt
7x drücken:	Leuchten ausschalten

● Verwendung als Ladegerät

In Verbindung mit dem USB-Kabel **11** kann das Produkt zum Aufladen kleiner elektronischer Geräte mit USB-Buchse (Typ micro) verwendet werden (z. B. Mobiltelefone oder Digitalkameras).

- Beachten Sie, dass der Ladestrom der Geräte 2 A nicht überschreiten darf. Lesen Sie sorgfältig die Gebrauchsanweisung des Gerätes, das Sie aufladen möchten.

⚠ ACHTUNG! Das Aufladen eines Gerätes, das einen höheren Ladestrom benötigt, kann einen Defekt in beiden Geräten verursachen.

- Der Akku des Gerätes, das Sie aufladen möchten, muss eine signifikant geringere Kapazität aufweisen als die Gesamtkapazität des Akkus im Produkt (2200 mAh). Andernfalls wird der Ladevorgang möglicherweise nicht abgeschlossen.
- Öffnen Sie die Schutzkappe **[5]**.
- Schließen Sie den USB-Stecker des USB-Kabels **[11]** an der USB-Ausgangsbuchse **[7]** an.
- Stecken Sie den USB-Stecker des USB-Kabels **[11]** in die kleinen elektronischen Geräte, die Sie aufladen möchten. Die rote Ladeanzeige **[2]** leuchtet auf und zeigt die Kapazität des Akkus an.
- Entfernen Sie das USB-Kabel **[11]**, sobald der Ladevorgang abgeschlossen ist.
- Schließen Sie die Schutzkappe **[5]**.

● **Wartung und Reinigung**

Das Produkt ist wartungsfrei. Die LEDs können nicht ausgetauscht werden.

- Vor der Reinigung:
 - Schalten Sie das Produkt aus.
 - Ziehen Sie das USB-Kabel **[11]** aus der USB-Buchse.
 - Schließen Sie die Schutzkappe **[5]** an der USB-Eingangsbuchse **[6]** und der USB-Ausgangsbuchse **[7]**.
- Tauchen Sie das Produkt niemals in Wasser oder andere Flüssigkeiten ein.
- Verwenden Sie keine ätzenden Reinigungsmittel.
- Reinigen Sie das Produkt regelmäßig mit einem trockenen, fusselfreien Tuch. Verwenden Sie ein leicht angefeuchtetes Tuch, um hartnäckigen Schmutz zu entfernen.

● **Entsorgung**

Die Verpackung besteht aus umweltfreundlichen Materialien, die Sie über die örtlichen Recyclingstellen entsorgen können.



Beachten Sie die Kennzeichnung der Verpackungsmaterialien bei der Abfalltrennung, diese sind gekennzeichnet mit Abkürzungen (a) und Nummern (b) mit folgender Bedeutung: 1–7: Kunststoffe / 20–22: Papier und Pappe / 80–98: Verbundstoffe.



Das Produkt und die Verpackungsmaterialien sind recycelbar, entsorgen Sie diese getrennt für eine bessere Abfallbehandlung. Das Triman-Logo gilt nur für Frankreich.



Möglichkeiten zur Entsorgung des ausgedienten Produkts erfahren Sie bei Ihrer Gemeinde- oder Stadtverwaltung.



Werfen Sie Ihr Produkt, wenn es ausgedient hat, im Interesse des Umweltschutzes nicht in den Hausmüll, sondern führen Sie es einer fachgerechten Entsorgung zu. Über Sammelstellen und deren Öffnungszeiten können Sie sich bei Ihrer zuständigen Verwaltung informieren.

Defekte oder verbrauchte Batterien / Akkus müssen gemäß Richtlinie 2006/66/EG und deren Änderungen recycelt werden. Geben Sie Batterien / Akkus und / oder das Produkt über die angebotenen Sammeleinrichtungen zurück.



Umweltschäden durch falsche Entsorgung der Batterien / Akkus!

Batterien / Akkus dürfen nicht über den Hausmüll entsorgt werden. Sie können giftige Schwermetalle enthalten und unterliegen der Sondermüllbehandlung. Die chemischen Symbole der Schwermetalle sind wie folgt: Cd = Cadmium, Hg = Quecksilber, Pb = Blei. Geben Sie deshalb verbrauchte Batterien / Akkus bei einer kommunalen Sammelstelle ab.

● Garantie

Das Produkt wurde nach strengen Qualitätsrichtlinien sorgfältig produziert und vor Anlieferung gewissenhaft geprüft. Im Falle von Mängeln dieses Produkts stehen Ihnen gegen den Verkäufer des Produkts gesetzliche Rechte zu. Diese gesetzlichen Rechte werden durch unsere im Folgenden dargestellte Garantie nicht eingeschränkt.

Sie erhalten auf dieses Produkt 3 Jahre Garantie ab Kaufdatum. Die Garantiefrist beginnt mit dem Kaufdatum. Bitte bewahren Sie den Original-Kassenbon gut auf. Diese Unterlage wird als Nachweis für den Kauf benötigt.

Tritt innerhalb von 3 Jahren ab dem Kaufdatum dieses Produkts ein Material- oder Fabrikationsfehler auf, wird das Produkt von uns – nach unserer Wahl – für Sie kostenlos repariert oder ersetzt. Diese Garantie verfällt, wenn das Produkt beschädigt, nicht sachgemäß benutzt oder gewartet wurde.

Die Garantieleistung gilt für Material- oder Fabrikationsfehler. Diese Garantie erstreckt sich nicht auf Produktteile, die normaler Abnutzung ausgesetzt sind (z. B. Batterien) und daher als Verschleißteile angesehen werden können oder Beschädigungen an zerbrechlichen Teilen, z. B. Schalter, Akkus oder die aus Glas gefertigt sind.

Abwicklung im Garantiefall

Um eine schnelle Bearbeitung Ihres Anliegens zu gewährleisten, folgen Sie bitte den folgenden Hinweisen:

Bitte halten Sie für alle Anfragen den Kassenbon und die Artikelnummer (z. B. IAN 123456_7890) als Nachweis für den Kauf bereit.

Die Artikelnummer entnehmen Sie bitte dem Typenschild, einer Gravur, auf dem Titelblatt Ihrer Bedienungsanleitung (unten links) oder als Aufkleber auf der Rück- oder Unterseite des Produkts.

Sollten Funktionsfehler oder sonstige Mängel auftreten, kontaktieren Sie zunächst die nachfolgend benannte Serviceabteilung telefonisch oder per E-Mail.

Ein als defekt erfasstes Produkt können Sie dann unter Beifügung des Kaufbelegs (Kassenbon) und der Angabe, worin der Mangel besteht und wann er aufgetreten ist, für Sie portofrei an die Ihnen mitgeteilte Service-Anschrift übersenden.

Service

DE **Service Deutschland**

Tel.: 0800 5435 111

E-Mail: owim@lidl.de

AT **Service Österreich**

Tel.: 0800 292726

E-Mail: owim@lidl.at

CH **Service Schweiz**

Tel.: 0800562153







E-Mail: owim@lidl.ch



Warnings and symbols used	Page 14
Introduction	Page 14
Intended use	Page 14
Scope of delivery	Page 14
Description of parts	Page 14
Technical data	Page 15
Safety instructions	Page 15
Safety instructions for batteries / rechargeable batteries	Page 16
Before use	Page 17
Charging the product	Page 17
Checking the battery capacity	Page 17
Mounting the product	Page 18
Operation	Page 18
Using as a LED light	Page 18
Using as a charger	Page 18
Maintenance and cleaning	Page 19
Disposal	Page 19
Warranty	Page 20

Warnings and symbols used

The following warnings are used in this user manual and on the packaging:

	Direct current / voltage		Read user manual before use.
	Alternating current / voltage		Minimum distance to illuminated material
	Protection class III		CE mark indicates conformity with relevant EU directives applicable for this product.
	USB connection symbol		

LED LIGHT WITH POWER BANK

● Introduction

We congratulate you on the purchase of your new product. You have chosen a high quality product. The instructions for use are part of the product. They contain important information concerning safety, use and disposal. Before using the product, please familiarise yourself with all of the safety information and instructions for use. Only use the product as described and for the specified applications. If you pass the product on to anyone else, please ensure that you also pass on all the documentation with it.

● Intended use

This product is intended for normal use.



This product is only suitable for private use in dry indoor locations (e.g. storerooms or corridors).

This product is not suitable for household illumination.

● Scope of delivery

After unpacking the product, check if the delivery is complete and if all parts are in good condition. Remove all packaging materials before use.

- 1 LED Light with Power Bank
- 1 USB cable
- 1 Instructions for use



① **NOTE:** An AC power adapter is not included. Use a SELV power supply of maximum working output voltage $5\text{ V} \text{ --- } (U_{out}), 2\text{ A}$.

● Description of parts

(Fig. A, C, D)

- 1 Side LED light
- 2 Charging indicator
- 3 ON/OFF switch
- 4 Magnet
- 5 Protective cap
- 6 USB input socket (Type C)
- 7 USB output socket
- 8 Upper LED light
- 9 LED panel
- 10 Hook
- 11 USB cable

● Technical data

Side LED lights:	3 x 2 W
Upper LED lights:	3 x 0.5 W
Charging socket:	USB (Type C)
Rechargeable battery:	Lithium-ion rechargeable battery, 3.7 V, 2200 mAh, 8.14 Wh (not interchangeable)
Power bank rated capacity:	800 mAh, at 5 V, 1 A
Charging time for drained battery:	approx. 3 hours
Light duration (white light, with fully loaded rechargeable battery):	3 side lights: approx. 3.5 hours 3 upper lights: approx. 6 hours
Protection class:	III / 
Protection type:	IP20
USB input voltage / current:	5 V  , 2 A
USB output voltage / current:	5 V  , 1 A
Operating position:	The product can only be used as shown in figures A, B, D.



Safety instructions

BEFORE USING THE PRODUCT, FAMILIARISE YOURSELF WITH ALL OF THE SAFETY INFORMATION AND INSTRUCTIONS FOR USE! WHEN PASSING THIS PRODUCT ON TO OTHERS, ALSO INCLUDE ALL THE DOCUMENTS!



⚠ WARNING! DANGER TO LIFE AND RISK OF ACCIDENTS FOR INFANTS AND CHILDREN!

Never leave children unsupervised with the packaging material. Always keep children away from the packaging material.

- This product may be used by children aged 8 years and up, as well as by persons with reduced physical, sensory or mental capacities, or those lacking experience and / or knowledge provided they are supervised or instructed in the safe use of the product and they understand the associated risks.



- Do not allow children to play with the product.
- Cleaning and user maintenance must not be performed by children without supervision.
- This product is not a toy and should be kept out of the reach of children. Children are not aware of the dangers associated with handling electrical products.
- Do not use the product if you detect any type of damage.
- Never immerse the product in water or other liquids!
- Only connect the product to a properly installed USB socket. The voltage must comply with information given in the section "Technical data".
- Do not carry out any modifications or repairs to the product yourself. The LEDs cannot and must not be replaced.
- The LEDs are not replaceable.
- If the LEDs fail at the end of their lives, the entire product must be replaced.

⚠ CAUTION! DANGER OF BURN

INJURIES! To prevent burns, verify the product is switched off and has cooled down for at least 15 minutes before touching it. The product can become very hot.

- The accessible surface, especially heat shrink, is very hot when the lamp is operating.

 **FIRE HAZARD!** Fit the product so that it is at least 0.1 metre away from the material to be illuminated. Excessive heat can result in a fire.

- **⚠ WARNING!** Do not turn on the light when the product is facing down to a combustible surface. The exposed surface may be overheated or ignited.
- Do not place burning candles or open fire on or near the product.
- Do not use the product near heat sources such as radiators or devices emitting heat.
- Dispose of the product if product or USB cable  are damaged.
- Ensure the USB cable  cannot become damaged by sharp edges or hot objects. Unwind the USB cable completely before use.
- LEDs are very bright, therefore do not look directly into the light source.
- Immediately switch the product off and remove the charging cable from the product if you smell burning or see smoke. Have the product examined by a qualified technician before using it again.

- If you use a USB power supply, the socket used must always be easily accessible so that the USB power supply can be quickly removed from the socket in the case of emergency. Please also refer to the manufacturer's instruction manual.
- Observe the usage restrictions and prohibitions of use for battery-operated products in situations which may be hazardous such as at petrol stations, airports, hospitals, etc.
- **⚠ WARNING!** Do not cover the product while charging. There is a risk of warming and overheating.
- Do not use the product in road traffic.



Safety instructions for batteries / rechargeable batteries

- ⚠ **DANGER TO LIFE!** Keep batteries / rechargeable batteries out of reach of children. If accidentally swallowed seek immediate medical attention.
- Swallowing may lead to burns, perforation of soft tissue, and death. Severe burns can occur within 2 hours of ingestion.



DANGER OF EXPLOSION! Never recharge non-rechargeable batteries. Do not short-circuit batteries / rechargeable batteries and / or open them. Overheating, fire or bursting can be the result.

- Never throw batteries / rechargeable batteries into fire or water.
- Do not exert mechanical loads to batteries / rechargeable batteries.

Risk of leakage of batteries / rechargeable batteries

- Avoid extreme environmental conditions and temperatures, which could affect batteries / rechargeable batteries, e.g. radiators / direct sunlight.
- If batteries / rechargeable batteries have leaked, avoid contact with skin, eyes and mucous membranes with the chemicals! Flush immediately the affected areas with fresh water and seek medical attention!



WEAR PROTECTIVE GLOVES!

Leaked or damaged batteries / rechargeable batteries can cause burns on contact with the skin. Wear suitable protective gloves at all times if such an event occurs.

- This product has a built-in rechargeable battery which cannot be replaced by the user. The removal or replacement of the rechargeable battery may only be carried out by the manufacturer or his customer service or by a similarly qualified person in order to avoid hazards. When disposing of the product, it should be noted that this product contains a rechargeable battery.

● Before use

● Charging the product

NOTES:

- Remove all packaging materials from the product.
- In order to use the product without a USB cable [11], you need to recharge the rechargeable battery before use. The charging process takes about 3 hours. The rechargeable battery is firmly integrated into the base of the product.
- Fully charge the rechargeable battery prior to first use.
- Charge the battery if it becomes empty (only 1 LED of the charging indicator [2] is flashing).
- Open the protective cap [5].
- Connect the USB plug of the USB cable [11] to the USB input socket (Type C) [6] on the product.

NOTES:

- The battery charging status is shown by the charging indicator [2]:

Charging indicator [2] status	Battery charging status
1 LED flashes	0-33 %
1 LED lights up, 1 LED flashes	34-65 %
2 LEDs light up, 1 LED flashes	66-99 %
3 LEDs light up	100 %

- The charging time is approximately 3 hours when the battery was drained.

NOTE: The product has an overcharging protection system. Nevertheless, you should disconnect the product from the mains once the charging process is complete.

- Disconnect the USB cable [11] from the product to prevent the batteries discharging themselves.
- Close the protective cap [5] before you start to use the product again. Otherwise water could enter to the product when it is used outdoors.
- The product is not working at temperatures below 0 °C and above +45 °C due to its battery protection.

● Checking the battery capacity

When product is not charged: Press the ON/OFF switch [3] to check the battery capacity. The red charging indicator [2] shows the capacity* of the battery inside the product.

1 LED lights up	=	33 %*
2 LEDs light up	=	66 %*
3 LEDs light up	=	100 %*

- * This is the approximate percentage of battery capacity but not actual measurement.

● Mounting the product

- The product is equipped with 2 magnets **4**. With these magnets, the product can be attached to magnetisable surfaces.
- LED panels **9** can open up (Fig. B). Fold out the hook **10** on the product to suspend the product from a suitable suspension point (Fig. D).

● Operation

⚠ RISK OF ACCIDENT! Do not use the product whilst driving the vehicle. When using the product in a vehicle, be sure this does not endanger the driver or the passengers. Always store and secure the product so that even full braking does not pose a risk of injury from the product or product damage.

- Turn the LED panels **9** and fix the product at the desired position (Fig. B). The LED panels can also be turned upwards (Fig. D).
- Use and operate the product on a stable surface without any angle.

⚠ CAUTION! Note the position of your hands whilst turning the LED panels **9** to prevent pinching your fingers (Fig. E).

- The product may be used as a light or as a charger.

NOTE: The energy stored in the rechargeable batteries power both the LED light and the charging station. Using the product as a charger therefore reduces the operating time and brightness in lighting mode.

● Using as a LED light

- Fully charge the product as described in the section "Charging the product".
- The product can be operated in 6 different modes. Select these by repeatedly pressing the ON/OFF switch **2**.

ON/OFF switch	Mode
Press 1x:	Upper light 100 % brightness
Press 2x:	Upper light 50 % brightness
Press 3x:	Side light 100 % brightness
Press 4x:	Side light 50 % brightness
Press 5x:	Side light flashing
Press 6x:	Side red light flashing
Press 7x:	Switch off the light

● Using as a charger

When used with the USB cable **11**, the product may be used to charge small electronics devices with USB socket (Type micro) for charging (e.g. mobiles or digital cameras).

- The charging current the device requires may not exceed 2 A. Carefully read the instructions for use of the device you wish to charge.

ATTENTION! Charging a device which requires a higher charging current may cause a defect in both devices.

- The battery of the device you wish to charge must have a significantly smaller capacity than the total capacities of the rechargeable batteries inside the product (2200 mAh). Otherwise charging may not complete.
- Open the protective cap **5**.
- Insert the USB plug of the USB cable **11** into the USB output socket **7**.
- Insert the USB plug of the USB cable **11** into the small electronic devices you wish to charge. The red charging indicator **2** lights up, indicating the battery capacity.
- Remove the USB cable **11** as soon as charging is complete.
- Close the protective cap **5**.

● **Maintenance and cleaning**

The product requires no maintenance. The LEDs cannot be replaced.

- Before cleaning:
 - Switch off the product.
 - Disconnect the USB cable **11** from the USB socket.
 - Close the protective cap **5** on the USB input socket **6** and USB output socket **7**.
- Never immerse the product in water or other liquids.
- Never use caustic cleaners.
- Regularly clean the product with a dry, lint-free cloth. Use a slightly moist cloth to remove any stubborn dirt.

● **Disposal**

The packaging is made entirely of recyclable materials, which you may dispose of at local recycling facilities.



Observe the marking of the packaging materials for waste separation, which are marked with abbreviations (a) and numbers (b) with following meaning: 1–7: plastics / 20–22: paper and fibreboard / 80–98: composite materials.



The product and packaging materials are recyclable, dispose of it separately for better waste treatment. The Triman logo is valid in France only.



Contact your local refuse disposal authority for more details of how to dispose of your worn-out product.



To help protect the environment, please dispose of the product properly when it has reached the end of its useful life and not in the household waste. Information on collection points and their opening hours can be obtained from your local authority.

Faulty or used batteries / rechargeable batteries must be recycled in accordance with Directive 2006/66/EC and its amendments. Please return the batteries / rechargeable batteries and / or the product to the available collection points.



Environmental damage through incorrect disposal of the batteries / rechargeable batteries!

Batteries / rechargeable batteries may not be disposed of with the usual domestic waste. They may contain toxic heavy metals and are subject to hazardous waste treatment rules and regulations. The chemical symbols for heavy metals are as follows: Cd = cadmium, Hg = mercury, Pb = lead. That is why you should dispose of used batteries / rechargeable batteries at a local collection point.

● **Warranty**

The product has been manufactured to strict quality guidelines and meticulously examined before delivery. In the event of product defects you have legal rights against the retailer of this product. Your legal rights are not limited in any way by our warranty detailed below.

The warranty for this product is 3 years from the date of purchase. The warranty period begins on the date of purchase. Please keep the original sales receipt in a safe location. This document is required as your proof of purchase.

Should this product show any fault in materials or manufacture within 3 years from the date of purchase, we will repair or replace it – at our choice – free of charge to you. This warranty becomes void if the product has been damaged, or used or maintained improperly.

The warranty applies to defects in material or manufacture. This warranty does not cover product parts subject to normal wear, thus possibly considered consumables (e.g. batteries) or for damage to fragile parts, e.g. switches, rechargeable batteries or glass parts.

Warranty claim procedure

To ensure quick processing of your case, please observe the following instructions:

Please have the till receipt and the item number (e.g. IAN 123456_7890) available as proof of purchase.

You will find the item number on the rating plate, an engraving, on the front page of the instructions for use (bottom left), or as a sticker on the rear or bottom of the product.

If functional or other defects occur, please contact the service department listed either by telephone or by e-mail.

You can return a defective product to us free of charge to the service address that will be provided to you. Ensure that you enclose the proof of purchase (till receipt) and information about what the defect is and when it occurred.

Service







- GB** **Service Great Britain**
Tel.: 08000569216
E-Mail: owim@lidl.co.uk
- IE** **Service Ireland**
Tel.: 1800 200736
E-Mail: owim@lidl.ie



Avertissements et symboles utilisés	Page 22
Introduction	Page 22
Utilisation conforme aux prescriptions	Page 22
Contenu de l'emballage	Page 22
Description des pièces	Page 22
Données techniques	Page 23
Consignes de sécurité	Page 23
Consignes de sécurité pour piles/piles rechargeables (accus)	Page 24
Avant l'utilisation	Page 25
Rechargement du produit	Page 25
Vérification de la capacité de la batterie	Page 25
Montage du produit	Page 26
Fonctionnement	Page 26
Utilisation comme lampe à LED	Page 26
Utilisation comme chargeur	Page 26
Maintenance et nettoyage	Page 27
Mise au rebut	Page 27
Garantie	Page 28

Avertissements et symboles utilisés

Les avertissements suivants sont utilisés dans ce mode d'emploi et sur l'emballage :

	Courant continu/tension continue		Lisez les instructions du mode d'emploi avant l'utilisation.
	Courant alternatif/tension alternative		Distance minimale du matériel éclairé
	Classe de protection III		Le marquage CE confirme la conformité aux directives de l'UE applicables au produit.
	Symbole de raccordement USB		

BALADEUSE LED AVEC BATTERIE POWERBANK

● Introduction

Nous vous félicitons pour l'achat de votre nouveau produit. Vous avez opté pour un produit de grande qualité. Le mode d'emploi fait partie intégrante de ce produit. Il contient des indications importantes pour la sécurité, l'utilisation et la mise au rebut. Veuillez lire consciencieusement toutes les indications d'utilisation et de sécurité du produit. Ce produit doit uniquement être utilisé conformément aux instructions et dans les domaines d'application spécifiés. Lors d'une cession à tiers, veuillez également remettre tous les documents.

● Utilisation conforme aux prescriptions

Ce produit est conçu pour une utilisation normale.



Ce produit est uniquement destiné à un usage domestique à l'intérieur de locaux secs (par ex. pièces d'entreposage ou couloirs).

Ce produit ne convient pas pour l'éclairage des pièces d'une habitation.

● Contenu de l'emballage

Après l'ouverture du produit, vérifiez l'exhaustivité de la livraison et si toutes les pièces sont en parfait état. Retirez tous les matériaux d'emballage avant l'utilisation.

- 1 Baladeuse LED avec batterie Powerbank
- 1 Câble USB
- 1 Mode d'emploi



i REMARQUE : Un bloc d'alimentation de courant alternatif n'est pas fourni. Utilisez un bloc d'alimentation SELV d'une tension de sortie de travail maximale de $5 \text{ V} \text{ --- } (U_{out})$, 2 A.

● Description des pièces

(III. A, C, D)

- 1 Lampes à LED latérales
- 2 Indicateur de charge
- 3 Interrupteur MARCHÉ/ARRÊT
- 4 Aimant
- 5 Capuchon de protection
- 6 Port d'entrée USB (type C)
- 7 Port de sortie USB
- 8 Lampes à LED supérieures
- 9 Panneau à LED
- 10 Crochet
- 11 Câble USB

● Données techniques

Lampes à LED latérales :	3 x 2 W
Lampes à LED supérieures :	3 x 0,5 W
Prise de chargement :	USB (type C)
Batterie :	Batterie lithium-ion, 3,7 V, 2200 mAh 8,14 Wh (non remplaçable)
Capacité comme chargeur :	800 mAh, à 5 V, 1 A
Durée de charge de la batterie vide :	env. 3 heures
Durée de l'éclairage (lumière blanche, avec une batterie complètement rechargée) :	3 lampes à LED latérales : env. 3,5 heures 3 lampes à LED supérieures : env. 6 heures
Classe de protection :	III / 
Indice de protection :	IP20
Tension/courant d'entrée USB :	5 V  , 2 A
Tension/courant de sortie USB :	5 V  , 1 A
Position de fonctionnement :	Le produit peut être utilisé uniquement comme représenté sur les illustrations A, B et D.



Consignes de sécurité

AVANT D'UTILISER LE PRODUIT, FAMILIARISEZ-VOUS AVEC TOUTES LES CONSIGNES DE SÉCURITÉ ET LES INSTRUCTIONS DU MODE D'EMPLOI ! TRANSMETTEZ TOUS LES DOCUMENTS CONCERNANT LE PRODUIT LORSQUE VOUS LE DONNEZ À UN TIERS !



AVERTISSEMENT ! DANGER MORTEL ET RISQUE D'ACCIDENT POUR BÉBÉS ET ENFANTS !

Ne laissez jamais des enfants sans surveillance avec des matériaux d'emballage. Maintenez toujours les enfants hors de portée des matériaux d'emballage.

- Le produit peut être utilisé par des enfants âgés de 8 ans et plus ainsi que par des personnes ayant des capacités physiques, sensorielles ou mentales réduites ou manquant d'expérience et/ou de connaissances, s'ils sont surveillés ou s'ils ont été informés de l'utilisation en toute sécurité du produit et ont compris les risques liés à son utilisation.



- Ne laissez pas les enfants jouer avec le produit.
- Le nettoyage et l'entretien ne doivent pas être effectués par des enfants sans surveillance.
- Ce produit n'est pas un jouet et doit être tenu hors de la portée des enfants. Les enfants ne sont pas conscients des dangers en relation avec l'utilisation des appareils électriques.
- N'utilisez pas le produit s'il présente des dommages visibles.
- Ne plongez jamais le produit dans de l'eau ou tout autre liquide !
- Raccordez le produit uniquement à un port USB correctement installé. La tension doit correspondre aux indications du chapitre des « Données techniques ».
- Ne réalisez pas de modifications ou de réparations sur le produit. Les diodes LED ne peuvent et ne doivent pas être remplacées.
- Les diodes LED ne sont pas remplaçables.
- Si les diodes LED ne fonctionnent plus à la fin de leur durée d'utilisation, le produit doit être remplacé dans son ensemble.

ATTENTION ! RISQUE DE BRULURES !

Pour éviter les brûlures, assurez-vous que le produit a été éteint et laissé se refroidir pendant au moins 15 minutes avant de le toucher. Le produit peut devenir très chaud.

- Les surfaces accessibles en particulier le tuyau thermorétractable deviennent très chauds, lors du fonctionnement de l'éclairage.

 **RISQUE D'INCENDIE !** Positionnez le produit de telle sorte qu'il soit éloigné d'au moins 0,1 mètre du matériel à éclairer. Un développement de chaleur au-dessus de la normale peut conduire à un incendie.

-  **AVERTISSEMENT !** N'allumez pas la lumière lorsque le produit est dirigé vers une surface inflammable. La surface éclairée pourrait chauffer ou s'enflammer.
- Ne placez pas de bougies allumées ou d'autres flammes sur ou à proximité du produit.
- N'utilisez pas le produit à proximité de sources de chaleur, p. ex. près de radiateurs ou d'autres appareils qui produisent de la chaleur.
- Si le produit ou son câble USB  est endommagé, mettez-le au rebut et recyclez-le.
- Assurez-vous que le câble USB  ne puisse pas être endommagé par des bords tranchants ou des objets chauds. Déroulez complètement le câble USB avant l'utilisation.
- Les LED sont très lumineuses, ne regardez jamais directement dans la source d'éclairage.
- Éteignez immédiatement le produit et débranchez le câble de charge du produit, si vous percevez une odeur de feu ou de fumée. Faites vérifier le produit par un technicien spécialisé, avant de l'utiliser de nouveau.
- Si vous utilisez une alimentation par USB, la prise doit toujours être facilement accessible, afin que l'alimentation par USB puisse être débranchée le plus rapidement possible en cas d'urgence. Respectez aussi les modes d'emploi des autres fabricants.

- Veuillez prendre en considération les restrictions et les interdictions pour l'utilisation de produits alimentés par accus lors d'un fonctionnement dans des endroits potentiellement dangereux tels que des stations d'essence, des aéroports, des hôpitaux etc.
-  **AVERTISSEMENT !** Ne couvrez pas le produit durant le processus de recharge. Il existe un risque de chauffe et de surchauffe.
- N'utilisez pas le produit dans la circulation routière.

Consignes de sécurité pour piles/piles rechargeables (accus)

-  **DANGER DE MORT !** Conservez les piles/batteries hors de la portée des enfants. Consultez immédiatement un médecin lors d'une ingestion accidentelle.
- L'ingestion peut provoquer des brûlures, une perforation des tissus mous et la mort. Des brûlures graves peuvent survenir dans les 2 heures suivant l'ingestion.

 **RISQUE D'EXPLOSION !** Ne rechargez pas des piles non rechargeables. Ne court-circuitiez jamais de piles/batteries et/ou ne les ouvrez pas. Cela peut provoquer une surchauffe, un incendie ou à des explosions.

- Ne jetez jamais de piles/piles rechargeables (accus) dans un feu ou dans de l'eau.
- Ne soumettez pas des piles/batteries à une sollicitation mécanique.

Risques dus à la fuite de piles/batteries

- Évitez les conditions environnementales et températures extrêmes qui pourraient avoir une influence sur les piles/batteries comme p. ex. les radiateurs, l'exposition au soleil, etc.
- Si des piles/piles rechargeables (accus) ont fui, évitez tout contact de la peau, des yeux et des muqueuses avec les produits chimiques s'écoulant ! Rincez immédiatement les endroits concernés à l'eau fraîche et rapprochez-vous d'une assistance médicale !



PRIÈRE DE PORTER DES GANTS PROTECTEURS !

Des piles/batteries endommagées ou ayant des fuites peuvent causer des brûlures lorsqu'ils entrent en contact avec la peau. Portez toujours des gants de protection appropriés dans de tels cas.

- Ce produit a une batterie intégrée qui ne peut pas être remplacés par l'utilisateur. Afin d'éviter tout danger, la dépose ou le remplacement de la batterie doit être réalisé seulement soit par le fabricant soit son service après-vente ou une personne semblablement qualifiée. Prenez en considération lors du recyclage du produit qu'il contient une batterie.

● Avant l'utilisation

● Rechargement du produit

REMARQUES :

- Retirez tous les matériaux d'emballage du produit.
- Afin de pouvoir utiliser le produit sans câble USB [11], vous devez charger la batterie avant de l'utiliser. Le processus de recharge dure environ 3 heures. La batterie est fixée au fond du produit.
- Rechargez complètement la batterie avant la première utilisation.
- Rechargez la batterie lorsqu'elle est vide (seule 1 LED de l'indicateur de charge [2] clignote).
- Ouvrez le capuchon de protection [5].
- Raccordez la fiche USB du câble USB [11] au port d'entrée USB (type C) [6] du produit.

REMARQUES :

- Le niveau de charge de la batterie est indiqué grâce à l'indicateur de charge [2] :

État de l'indicateur de charge [2]	Niveau de charge de la batterie
1 LED clignote	0-33 %
1 LED s'allume, 1 LED clignote	34-65 %
2 LED s'allument, 1 LED clignote	66-99 %
3 LED s'allument	100 %

- Le temps de charge est d'environ 3 heures si la batterie était vide.

REMARQUE : Le produit a une protection de surcharge. Dès que vous débranchez le produit de l'alimentation électrique, le processus de recharge s'arrête.

- Débranchez le câble USB [11] du produit, afin d'éviter un déchargement de l'accu.
- Fermez le capuchon de protection [5] avant d'utiliser à nouveau le produit. Autrement, il se pourrait que de l'eau pénètre à l'intérieur du produit lors d'une utilisation en plein air.
- De par sa protection de batterie, ce produit ne travaille pas à des températures inférieures à 0 °C et supérieures à +45 °C.

● Vérification de la capacité de la batterie

Lorsque le produit n'est pas rechargé : Pour vérifier la capacité de la batterie, appuyez sur l'interrupteur MARCHE/ARRÊT [3]. Le voyant de charge [2] rouge indique la capacité* de l'accu à l'intérieur du produit.

1 LED allumée	=	33 %*
2 LED allumées	=	66 %*
3 LED allumées	=	100 %*

- * Ceci est toutefois qu'une évaluation en pourcentage de la capacité de la batterie et ne représente aucune mesure effective.

● Montage du produit

- Le produit est équipé de 2 aimants [4]. Grâce à ses aimants, le produit peut être fixé à la plupart des surfaces acceptant l'adhérence magnétique.
- Les panneaux à LED [9] peuvent être ouverts (ill. B). Dépliez le crochet [10] pour suspendre le produit à un dispositif de suspension prévu à cet effet (ill. D).

● Fonctionnement

⚠ RISQUE D'ACCIDENT ! N'utilisez pas le produit durant la conduite. Si vous utilisez le produit dans un véhicule, veillez à ne pas gêner le conducteur ou les occupants. Rangez et sécurisez le produit de telle sorte que lors d'un freinage il ne puisse pas représenter un danger et provoquer des blessures ou des dégâts.

- Faites pivoter les panneaux à LED [9] et fixez le produit dans la position souhaitée (ill. B). Les panneaux à LED peuvent également être tournés vers le haut (ill. D).
- Utilisez le produit sur une surface stable sans angle.

⚠ ATTENTION ! Pour éviter de vous pincer les doigts (ill. E), faites attention à la position de vos mains lorsque vous tournez les panneaux à LED [9].

- Le produit peut être utilisé comme éclairage ou comme chargeur.

REMARQUE : L'énergie stockée dans la batterie alimente à la fois la lampe à LED et la station de recharge. Si vous utilisez le produit comme chargeur, vous réduisez en même temps la période de fonctionnement de l'éclairage et sa luminosité.

● Utilisation comme lampe à LED

- Rechargez complètement le produit, comme indiqué au chapitre « Rechargement du produit ».
- Le produit peut être utilisé dans 6 modes différents. Sélectionnez-les en appuyant plusieurs fois sur l'interrupteur MARCHÉ/ARRÊT [2].

Interrupteur MARCHÉ/ARRÊT	Mode
Appuyer 1 fois :	Lampes à LED supérieures luminosité 100 %
Appuyer 2 fois :	Lampes à LED supérieures luminosité 50 %
Appuyer 3 fois :	Lampes à LED latérales luminosité 100 %
Appuyer 4 fois :	Lampes à LED latérales luminosité 50 %
Appuyer 5 fois :	Lampes à LED latérales clignotantes
Appuyer 6 fois :	Lampe à LED latérale rouge clignotante
Appuyer 7 fois :	Éteindre les lampes

● Utilisation comme chargeur

Combiné à un câble USB [11], le produit peut être utilisé pour recharger de petits appareils électroniques dotés d'un port USB (type micro) (par ex. téléphones mobiles ou caméras numériques).

- Faites attention que le courant de charge de l'appareil ne dépasse pas 2 A. Lisez soigneusement le mode d'emploi de l'appareil que vous souhaitez recharger.

ATTENTION ! Recharger un appareil qui nécessite un courant de charge plus élevé, peut causer des dégâts aux deux appareils.

- La batterie de l'appareil que vous souhaitez recharger doit avoir une capacité nettement inférieure à la capacité totale de la batterie du produit (2200 mAh). Autrement, le processus de recharge ne sera peut-être pas terminé.
- Ouvrez le capuchon de protection **5**.
- Branchez la fiche USB du câble USB **11** sur le port de sortie USB **7**.
- Insérez la fiche USB du câble USB **11** dans les petits appareils électroniques que vous souhaitez recharger. Le voyant de charge **2** rouge s'allume et indique la capacité de l'accu.
- Débranchez le câble USB **11** aussitôt que le processus de recharge est terminé.
- Fermez le capuchon de protection **5**.

● **Maintenance et nettoyage**

Le produit ne nécessite aucune maintenance. Les diodes LED ne peuvent pas être remplacées.

- Avant le nettoyage :
 - Éteignez le produit.
 - Débranchez le câble USB **11** du port USB.
 - Fermez le capuchon de protection **5** du port d'entrée USB **6** et port de sortie USB **7**.
- Ne plongez jamais le produit dans de l'eau ou tout autre liquide.
- N'utilisez aucun produit nettoyant corrosif.
- Nettoyez le produit régulièrement avec un chiffon sec et non pelucheux. Utilisez un chiffon légèrement humide pour enlever les taches plus tenaces.

● **Mise au rebut**

L'emballage se compose de matières recyclables pouvant être mises au rebut dans les déchetteries locales.



Veillez respecter l'identification des matériaux d'emballage pour le tri sélectif, ils sont identifiés avec des abréviations (a) et des chiffres (b) ayant la signification suivante : 1-7 : plastiques / 20-22 : papiers et cartons / 80-98 : matériaux composites.



Le produit et les matériaux d'emballage sont recyclables, mettez-les au rebut séparément pour un meilleur traitement des déchets.

Le logo Triman n'est valable qu'en France.



Votre mairie ou votre municipalité vous renseigneront sur les possibilités de mise au rebut des produits usagés.



Afin de contribuer à la protection de l'environnement, veuillez ne pas jeter votre produit usagé dans les ordures ménagères, mais éliminez-le de manière appropriée. Pour obtenir des renseignements concernant les points de collecte et leurs horaires d'ouverture, vous pouvez contacter votre municipalité.

Les piles / piles rechargeables défectueuses ou usagées doivent être recyclées conformément à la directive 2006/66/CE et ses modifications. Les piles et / ou piles rechargeables et / ou le produit doivent être retournés dans les centres de collecte proposés.



Pollution de l'environnement par la mise au rebut incorrecte des piles / piles rechargeables !

Les piles / piles rechargeables ne doivent pas être mises au rebut avec les ordures ménagères. Elles peuvent contenir des métaux lourds toxiques et doivent être considérées comme des déchets spéciaux. Les symboles chimiques des métaux lourds sont les suivants : Cd = cadmium, Hg = mercure, Pb = plomb. Pour cette raison, veuillez toujours déposer les piles / piles rechargeables usagées dans les conteneurs de recyclage communaux.

● Garantie

Article L217-16 du Code de la consommation

Lorsque l'acheteur demande au vendeur, pendant le cours de la garantie commerciale qui lui a été consentie lors de l'acquisition ou de la réparation d'un bien meuble, une remise en état couverte par la garantie, toute période d'immobilisation d'au moins sept jours vient s'ajouter à la durée de la garantie qui restait à courir. Cette période court à compter de la demande d'intervention de l'acheteur ou de la mise à disposition pour réparation du bien en cause, si cette mise à disposition est postérieure à la demande d'intervention.

Indépendamment de la garantie commerciale souscrite, le vendeur reste tenu des défauts de conformité du bien et des vices rédhibitoires dans les conditions prévues aux articles L217-4 à L217-13 du Code de la consommation et aux articles 1641 à 1648 et 2232 du Code Civil.

Article L217-4 du Code de la consommation

Le vendeur livre un bien conforme au contrat et répond des défauts de conformité existant lors de la délivrance.

Il répond également des défauts de conformité résultant de l'emballage, des instructions de montage ou de l'installation lorsque celle-ci a été mise à sa charge par le contrat ou a été réalisée sous sa responsabilité.

Article L217-5 du Code de la consommation

Le bien est conforme au contrat :

- 1° S'il est propre à l'usage habituellement attendu d'un bien semblable et, le cas échéant :
 - s'il correspond à la description donnée par le vendeur et possède les qualités que celui-ci a présentées à l'acheteur sous forme d'échantillon ou de modèle ;
 - s'il présente les qualités qu'un acheteur peut légitimement attendre eu égard aux déclarations publiques faites par le vendeur, par le producteur ou par son représentant, notamment dans la publicité ou l'étiquetage ;
- 2° Ou s'il présente les caractéristiques définies d'un commun accord par les parties ou être propre à tout usage spécial recherché par l'acheteur, porté à la connaissance du vendeur et que ce dernier a accepté.

Article L217-12 du Code de la consommation

L'action résultant du défaut de conformité se prescrit par deux ans à compter de la délivrance du bien.

Article 1641 du Code civil

Le vendeur est tenu de la garantie à raison des défauts cachés de la chose vendue qui la rendent impropre à l'usage auquel on la destine, ou qui diminuent tellement cet usage que l'acheteur ne l'aurait pas acquise, ou n'en aurait donné qu'un moindre prix, s'il les avait connus.

Article 1648 1er alinéa du Code civil

L'action résultant des vices rédhibitoires doit être intentée par l'acquéreur dans un délai de deux ans à compter de la découverte du vice.

Les pièces détachées indispensables à l'utilisation du produit sont disponibles pendant la durée de la garantie du produit.

Le produit a été fabriqué selon des critères de qualité stricts et contrôlé consciencieusement avant sa livraison. En cas de défaillance, vous êtes en droit de retourner ce produit au vendeur. La présente garantie ne constitue pas une restriction de vos droits légaux.

Ce produit bénéficie d'une garantie de 3 ans à compter de sa date d'achat. La durée de garantie débute à la date d'achat. Veuillez conserver le ticket de caisse original. Il fera office de preuve d'achat.

Si un problème matériel ou de fabrication devait survenir dans 3 ans suivant la date d'achat de ce produit, nous assurons à notre discrétion la réparation ou le remplacement du produit sans frais supplémentaires. La garantie prend fin si le produit est endommagé suite à une utilisation inappropriée ou à un entretien défaillant.

La garantie couvre les vices matériels et de fabrication. Cette garantie ne s'étend ni aux pièces du produit soumises à une usure normale (p. ex. des piles) et qui, par conséquent, peuvent être considérées comme des pièces d'usure, ni aux dommages sur des composants fragiles, comme des interrupteurs, des batteries ou des éléments fabriqués en verre.

Faire valoir sa garantie

Pour garantir la rapidité d'exécution de la procédure de garantie, veuillez respecter les indications suivantes :

Veuillez conserver le ticket de caisse et la référence du produit (par ex. IAN 123456_7890) à titre de preuve d'achat pour toute demande.

Le numéro de référence de l'article est indiqué sur la plaque d'identification, gravé sur la page de titre de votre manuel (en bas à gauche) ou sur un autocollant apposé sur la face arrière ou inférieure du produit.

En cas de dysfonctionnement du produit, ou de tout autre défaut, contactez en premier lieu le service après-vente par téléphone ou par e-mail aux coordonnées indiquées ci-dessous.

Vous pouvez alors envoyer franco de port tout produit considéré comme défectueux au service clientèle indiqué, accompagné de la preuve d'achat (ticket de caisse) et d'une description écrite du défaut avec mention de sa date d'apparition.

Service après-vente

FR Service après-vente France

Tél.: 0800904879

E-Mail: owim@lidl.fr

BE Service après-vente Belgique

Tél.: 080071011

Tél.: 80023970 (Luxembourg)







E-Mail: owim@lidl.be



Gebruikte waarschuwingen en symbolen	Pagina	31
Inleiding	Pagina	31
Beoogd gebruik	Pagina	31
Leveringsomvang	Pagina	31
Onderdelenbeschrijving	Pagina	31
Technische gegevens	Pagina	32
Veiligheidsaanwijzingen	Pagina	32
Veiligheidstips voor batterijen/ accu's	Pagina	33
Vóór gebruik	Pagina	34
Opladen van het product	Pagina	34
Testen van de accucapaciteit	Pagina	34
Product installeren	Pagina	35
Gebruik	Pagina	35
Gebruik als LED-lamp	Pagina	35
Gebruik als oplader	Pagina	35
Onderhoud en schoonmaken	Pagina	36
Afvoer	Pagina	36
Garantie	Pagina	37

Gebruikte waarschuwingen en symbolen

In deze gebruiksaanwijzing en op de verpakking worden de volgende waarschuwingen gebruikt:

	Gelijkstroom/-spanning		Lees voor het gebruik de gebruiksaanwijzing.
	Wisselstroom/-spanning		Minimumafstand tot het te verlichten materiaal
	Beschermingsklasse III		Het CE-teken bevestigt dat het product voldoet aan de betreffende EU-richtlijnen.
	USB-verbindingssymbool		

LED-HANDLAMP MET POWERBANK

● Inleiding

Hartelijk gefeliciteerd met de aankoop van uw nieuwe product. U heeft voor een hoogwaardig product gekozen. De gebruiksaanwijzing is een deel van het product. Deze bevat belangrijke aanwijzingen voor veiligheid, gebruik en verwijdering. Maakt U zich voor de ingebruikname van het product met alle bedienings- en veiligheidsvoorschriften vertrouwd. Gebruik het product alleen zoals beschreven en voor de aangegeven toepassingsgebieden. Overhandig alle documenten bij doorgifte van het product aan derden.

● Beoogd gebruik

Dit product is bestemd voor normaal gebruik.



Dit product is uitsluitend bestemd voor privégebruik in droge binnenruimtes (bijv. opslagplaatsen of -gangen).

Dit product is niet geschikt voor de verlichting in privéhuishoudens.

● Leveringsomvang

Controleer na het uitpakken van het product of de levering volledig is en of alle onderdelen in goede staat verkeren. Verwijder vóór gebruik al het verpakkingsmateriaal.

- 1 LED-handlamp met Powerbank
- 1 USB-kabel
- 1 Gebruiksaanwijzing

i TIP: Een netvoedingadapter werkend op wisselstroom is niet meegeleverd. Gebruik een SELV-netvoedingadapter met een maximale uitgangsspanning van $5\text{ V} \text{ ---}$ (U_{out}), 2 A.

● Onderdelenbeschrijving

(afb. A, C, D)

- 1 LED-lampen aan de zijkant
- 2 Ladingsindicator
- 3 AAN/UIT-schakelaar
- 4 Magneet
- 5 Beschermpap
- 6 USB-ingangsbuis (type C)
- 7 USB-uitgangsbuis
- 8 LED-lampen aan de bovenkant
- 9 LED-paneel
- 10 Haak
- 11 USB-kabel

● Technische gegevens

LED-lampen aan de zijkant:	3 x 2 W
LED-lampen aan de bovenkant:	3 x 0,5 W
Oplaadbus:	USB (type C)
Accu:	Lithium-ion-accu 3,7 V, 2200 mAh, 8,14 Wh (niet- vervangbaar)
Capaciteit als oplader:	800 mAh, bij 5 V, 1 A
Oplaadtijd lege accu:	ca. 3 uur
Branduur (wit licht, bij volledig opgeladen accu):	3 LED-lampen aan de zijkant: ca. 3,5 uur 3 LED-lampen aan de bovenkant: ca. 6 uur
Beschermingsklasse:	III / 
Beschermingswijze:	IP20
USB-ingangsspanning/-stroom:	5 V  , 2 A
USB-uitgangsspanning/-stroom:	5 V  , 1 A
Werkstand:	Het product kan uitsluitend worden gebruikt zoals getoond in afbeelding A, B en D.



Veiligheidsaanwijzingen

MAAK U VOOR GEBRUIK VAN DIT PRODUCT
VERTROUWD MET ALLE VEILIGHEIDSTIPS
EN GEBRUIKSAANWIJZINGEN! ALS U
DIT PRODUCT AAN IEMAND ANDERS
DOORGEeft, GEEF DAN OOK ALLE
DOCUMENTATIE MEE!



WAARSCHUWING! LEVENSGEVAAR EN KANS OP ONGEVALLen VOOR PEUTERS EN KINDEREN!

Laat kinderen nooit zonder toezicht achter met het verpakkingsmateriaal. Houd kinderen altijd uit de buurt van het verpakkingsmateriaal.

- Dit product kan door kinderen vanaf 8 jaar alsook door personen met een lichamelijke, sensorische of geestelijke handicap of een gebrek aan ervaring en/of kennis gebruikt worden zolang ze onder toezicht staan of over veilig gebruik van het product zijn geïnstrueerd en de daaraan verbonden risico's begrijpen.
- Laat kinderen niet met het product spelen.
- Schoonmaken en onderhoud mogen niet door kinderen worden uitgevoerd tenzij ze onder toezicht staan.
- Dit product is geen speelgoed en moet buiten bereik van kinderen worden gehouden. Kinderen zijn zich niet bewust van de gevaren waarmee gebruik van elektrische apparaten gepaard gaat.
- Gebruik het product niet als het er zichtbaar beschadigd uitziet.
- Dompel het product nooit onder in water of in andere vloeistoffen!
- Sluit het product alleen aan op een correct geïnstalleerde USB-bus. De spanning moet zijn conform de opgaven in hoofdstuk "Technische gegevens".
- Verander niets aan het product en repareer het evenmin. De LEDs kunnen en mogen niet worden vervangen.
- De LEDs zijn niet vervangbaar.
- Als de LEDs aan het einde van hun gebruiksduur niet meer werken, gooi het gehele product dan weg.

OPGELET! KANS OP BRANDWONDEN!

Controleer om brandwonden te vermijden of het product uitgeschakeld is en minstens 15 minuten heeft kunnen afkoelen voor het aan te raken. Het product kan erg heet worden.

- De toegankelijke oppervlakken, in het bijzonder de krimpkou, worden zeer heet als de lamp gebruikt wordt.

 **BRANDGEVAAR!** Zet het product zo neer dat het minimaal 0,1 meter verwijderd is van het materiaal dat verlicht moet worden. Overmatige warmteontwikkeling kan brand veroorzaken.

-  **WAARSCHUWING!** Zet de lamp niet aan als het product gericht is op een brandbaar oppervlak. Het bestraalde oppervlak kan oververhit raken en ontbranden.
- Plaats geen brandende kaarsen of andere open vlammen op of in de buurt van het product.
- Gebruik het product niet in de buurt van warmtebronnen zoals bijv. radiatoren of andere apparaten die warmte afgeven.
- Gooi het product weg indien het product of de USB-kabel  beschadigd is.
- Zorg ervoor dat de USB-kabel  niet door scherpe kanten of hete voorwerpen beschadigd kan worden. Wikkel de USB-kabel voor gebruik helemaal af.
- LED-licht is zeer fel: kijk nooit direct in de lichtbron.
- Schakel het product direct uit en koppel de oplaadkabel los van het product als u een brandlucht of rook waarneemt. Laat het product door een vakman controleren alvorens het weer te gaan gebruiken.

- Als u een USB-stroomvoorziening gebruikt, moet het stopcontact altijd gemakkelijk bereikbaar zijn zodat de USB-stroomvoorziening in noodgevallen snel van het stopcontact los kan worden gekoppeld. Raadpleeg ook de gebruiksaanwijzing van de fabrikant.
- Houd de hand aan de gebruiksbepalingen en -verboden voor op accu's werkende producten in mogelijke gevaarlijke situaties zoals bijv. tankstations, op vliegvelden, in ziekenhuizen, etc.
-  **WAARSCHUWING!** Dek het product niet af als het opgeladen wordt. Er bestaat dan gevaar voor opwarming en oververhitting.
- Gebruik het product niet in het verkeer.

Veiligheidstips voor batterijen/ accu's

-  **LEVENSGEVAAR!** Bewaar batterijen/ accu's buiten het bereik van kinderen. Neem bij per ongeluk inslikken direct contact op met een arts.
- Inslikken kan leiden tot verbrandingen, perforaties van zacht weefsel en de dood. Zware verbrandingen kunnen optreden binnen 2 uur na het inslikken.
-  **EXPLOSIEGEVAAR!** Laad niet-herlaadbare batterijen nooit op. Sluit batterijen/ accu's nooit kort en/ of open ze niet. Dit kan leiden tot oververhitting, brand of explosies.
- Gooi batterijen/ accu's nooit in vuur of water.
- Stel batterijen/ accu's nooit bloot aan welke mechanische druk dan ook.

Doet u dat niet dan bestaat de kans bestaat dat de batterijen/ accu's gaan lekken

- Vermijd extreme omgevingsomstandigheden en temperaturen die invloed kunnen hebben op batterijen/ accu's, zoals bijv. radiatoren/direct zonlicht.
- Als batterijen/ accu's lekken, vermijd dan dat de huid, ogen of slijmvliezen in contact komen met de chemicaliën! Spoel de getroffen plaatsen direct af met schoon water en neem contact op met een arts!



DRAAG VEILIGHEIDSHANDSCHOENEN!

Lekkende of beschadigde batterijen/ accu's kunnen bij contact met de huid brandwonden veroorzaken. Draag in dergelijke gevallen altijd daarvoor geschikte veiligheidshandschoenen.

- Dit product bevat een ingebouwde accu die niet door de gebruiker kan worden vervangen. Om gevaren te vermijden mag verwijdering of vervanging van de accu alleen worden uitgevoerd door de fabrikant of zijn klantendienst of een vergelijkbaar gekwalificeerd persoon. Houd er bij verwijdering van het product rekening mee dat het een accu bevat.

● Vóór gebruik

● Opladen van het product

TIPS:

- Pak het product helemaal uit.
- Om het product zonder USB-kabel [11] te gebruiken moet u voor gebruik de accu opladen. Het opladen duurt ongeveer 3 uur. De accu is vast op de bodem van het product aangebracht.
- Laad de accu voor het eerste gebruik volledig op.
- Laad de accu op als deze bijna leeg is (slechts 1 van de LEDs van de ladingindicator [2] knippert).
- Open de beschermkap [5].

- Steek de USB-stekker van de USB-kabel [11] in de USB-ingangsbuis (type C) [6] van het product.

TIPS:

- De ladingstatus van de accu wordt door de ladingindicator [2] aangegeven:

Status van de ladingindicator [2]	Laadtoestand van de accu
1 LED knippert	0-33 %
1 LED brandt continu, 1 LED knippert	34-65 %
2 LEDs branden continu, 1 LED knippert	66-99 %
3 LEDs branden continu	100 %

- Als de accu helemaal leeg was, bedraagt oplaadtijd ca. 3 uur.

TIP: Het product is beschermd tegen overladen. Toch is het beter het product los te koppelen van de stroomvoorziening zodra het opladen voltooid is.

- Koppel de USB-kabel [11] los van het product om te voorkomen dat de accu leegloopt.
- Sluit de beschermkap [5] voordat u het product weer gebruikt. Anders kan bij gebruik buitenshuis water in het product binnendringen.
- Omdat het product over een batterijbeveiliging beschikt, werkt het niet bij temperaturen lager dan 0 °C en hoger dan +45 °C.

● Testen van de accucapaciteit

Als het product niet wordt opgeladen: Druk op de AAN/UIT-schakelaar [3] om de accucapaciteit te controleren. De rode ladingindicator [2] geeft de capaciteit van de accu in het product aan.

- 1 LED brandt = 33 %*
- 2 LEDs branden = 66 %*
- 3 LEDs branden = 100 %*

* Dit is de geschatte accucapaciteit in procenten maar geen feitelijke meting.

● Product installeren

- In het product zitten 2 magneten [4]. Met deze magneten kan het product op magnetiseerbare oppervlakken bevestigd worden.
- De LED-panels [9] kunnen geopend worden (afb. B). Klap de haak [10] van het product uit om het product aan een daarvoor geschikt ophangpunt op te hangen (afb. D).

● Gebruik

⚠ GEVAAR VOOR ONGELUKKEN! Gebruik het product niet als u rijdt. Als u het product in een voertuig gebruikt, let er dan op de bestuurder of de inzittenden niet in gevaar te brengen. Berg het product zo op en beveilig het zo dat zelfs een noodstop geen gevaar voor verwondingen of schade aan het product oplevert.

- Draai de LED-panels [9] en bevestig het product op de door u gekozen plaats (afb. B). De LED-panels kunnen ook naar boven gericht worden (afb. D).
- Gebruik en hanteer het product op een stabiele, horizontale ondergrond.

⚠ OPGELET! Zorg er bij het draaien van het LED-paneel [9] voor dat uw vingers niet vastgeklemd worden (afb. E).

- Het product kan als lamp of als oplader worden gebruikt.

TIP: De in de accu opgeslagen energie voorziet zowel de LED-lamp als het oplaadstation van stroom. Als u het product als oplader gebruikt, vermindert daardoor de gebruiksduur en de lichtsterkte in de verlichtingsmodus.

● Gebruik als LED-lamp

- Laad het product volledig op zoals beschreven in het hoofdstuk "Opladen van het product".
- Het product kan op 6 verschillende wijzen gebruikt worden. Kies er één van uit door herhaaldelijk op de AAN/UIT-schakelaar [2] te drukken.

AAN/UIT-schakelaar	Modus
1x drukken:	LED-lampen aan bovenkant 100 % lichtsterkte
2x drukken:	LED-lampen aan bovenkant 50 % lichtsterkte
3x drukken:	LED-lampen aan zijkant 100 % lichtsterkte
4x drukken:	LED-lampen aan zijkant 50 % lichtsterkte
5x drukken:	LED-lampen aan de zijkant knipperen
6x drukken:	Rode LED-lamp aan de zijkant knippert
7x drukken:	Lampen uitschakelen

● Gebruik als oplader

In verbinding met de USB-kabel [11] kan het product gebruikt worden voor het opladen van kleine elektronische apparaten met een USB-bus (type micro) (bijv. mobiele telefoons of digitale camera's).

- Let erop dat de totale laadstroom van de apparaten niet groter is dan 2 A. Lees de gebruiksaanwijzing van het apparaat dat u wilt opladen, zorgvuldig door.

OPGELET! Het opladen van een apparaat dat een grotere laadstroom vereist, kan beide apparaten beschadigen.

- De accu van het apparaat dat u wilt opladen, moet een duidelijk kleinere capaciteit hebben dan de totale capaciteit van de accu in het product (2200 mAh). Anders wordt het opladen mogelijk niet voltooid.
- Open de beschermkap **5**.
- Steek de USB-stekker van de USB-kabel **11** in de USB-uitgangsbuis **7**.
- Steek de andere USB-stekker van de USB-kabel **11** in het kleine elektronisch apparaat dat u wilt opladen. De rode ladingsindicator **2** licht op en geeft de capaciteit van de accu aan.
- Koppel de USB-kabel **11** los zodra het opladen voltooid is.
- Sluit de beschermkap **5**.

● Onderhoud en schoonmaken

Het product is onderhoudsvrij. De LEDs kunnen en mogen niet worden vervangen.

- Voor het schoonmaken:
 - Schakel het product uit.
 - Trek de USB-kabel **11** uit de USB-bus.
 - Sluit de beschermkap **5** van zowel de USB-ingangsbuis **6** als de USB-uitgangsbuis **7**.
- Dompel het product nooit onder in water of andere vloeistoffen.
- Gebruik geen bijtende schoonmaakmiddelen.
- Maak het product regelmatig schoon met een droog en pluivrij doekje. Gebruik een enigszins vochtige doek om hardnekkig vuil te verwijderen.

● Afvoer

De verpakking bestaat uit milieuvriendelijke grondstoffen die u via de plaatselijke recyclingcontainers kunt afvoeren.



Neem de aanduiding van de verpakkingsmaterialen voor de afvalscheiding in acht. Deze zijn gemarkeerd met de afkortingen (a) en een cijfers (b) met de volgende betekenis: 1–7: kunststoffen / 20–22: papier en vezelplaten / 80–98: composietmaterialen.



Het product en de verpakkingsmaterialen zijn recyclebaar; verwijder deze afzonderlijk voor een betere afvalbehandeling.

Het Triman-logo geldt alleen voor Frankrijk.



Informatie over de mogelijkheden om het uitgediende product na gebruik te verwijderen, verstrekt uw gemeentelijke overheid.



Gooi het afgedankte product omwille van het milieu niet weg via het huisvuil, maar geef het af bij het daarvoor bestemde depot of het gemeentelijke milieupark. Over afgifteplaatsen en hun openingstijden kunt u zich bij uw aangewezen instantie informeren.

Defecte of verbruikte batterijen / accu's moeten volgens de richtlijn 2006/66/EG en veranderingen daarop worden gerecycled. Geef batterijen / accu's en / of het product af bij de daarvoor bestemde verzamelstations.



Milieuschade door foutieve verwijdering van de batterijen / accu's!

Batterijen / accu's mogen niet via het huisvuil worden weggegooid. Ze kunnen giftige zware metalen bevatten en vallen onder het chemisch afval. De chemische symbolen van de zware metalen zijn: Cd = cadmium, Hg = kwik, Pb = lood. Geef verbruikte batterijen / accu's daarom af bij een gemeentelijk inzamelpunt.

● Garantie

Het product wordt volgens strenge kwaliteitsrichtlijnen zorgvuldig geproduceerd en voor levering grondig getest. In geval van schade aan het product kunt u rechtmatig beroep doen op de verkoper van het product. Deze wettelijke rechten worden door onze hierna vermelde garantie niet beperkt.

Op dit product verlenen wij 3 jaar garantie vanaf aankoopdatum. De garantieperiode start op de dag van aankoop. Bewaar de originele kassabon alstublieft. Dit document is nodig als bewijs voor aankoop.

Wanneer binnen 3 jaar na de aankoopdatum van dit product een materiaal- of productiefout optreedt, dan wordt het product door ons – naar onze keuze – gratis voor u gerepareerd of vervangen. Deze garantie komt te vervallen als het product beschadigd wordt, niet correct gebruikt of onderhouden wordt.

De garantie geldt voor materiaal- en productiefouten. Deze garantie is niet van toepassing op productonderdelen, die onderhevig zijn aan normale slijtage en hierdoor als aan slijtage onderhevige onderdelen gelden (bijv. batterijen) of voor beschadigingen aan breekbare onderdelen, zoals bijv. schakelaars, accu's of dergelijke onderdelen, die gemaakt zijn van glas.

Afwikkeling in geval van garantie

Om een snelle afhandeling van uw reclamatie te waarborgen dient u de volgende instructies in acht te nemen:

Houd bij alle vragen alstublieft de kassabon en het artikelnummer (bijv. IAN 123456_7890) als bewijs van aankoop bij de hand.

Het artikelnummer vindt u op de typeplaat, ingegraveerd, op het titelblad van uw handleiding (linksonder) of als sticker op de achter- of onderzijde.

Wanneer er storingen in de werking of andere gebreken optreden, dient u eerst telefonisch of per e-mail contact met de onderstaande serviceafdeling op te nemen.

Een als defect geregistreerd product kunt u dan samen met uw aankoopbewijs (kassabon) en vermelding van de concrete schade alsmede het tijdstip van optreden voor u franco aan het u meegedeelde servicepunt verzenden.

Service

(NL) Service Nederland
Tel.: 08000225537

E-Mail: owim@lidl.nl







(BE) Service België
Tel.: 080071011
Tel.: 80023970 (Luxemburg)
E-Mail: owim@lidl.be



Używane ostrzeżenia i symbole	Strona	39
Wstęp	Strona	39
Użytkowanie zgodne z przeznaczeniem	Strona	39
Zakres dostawy	Strona	39
Opis części	Strona	39
Dane techniczne	Strona	40
Instrukcje bezpieczeństwa	Strona	40
Instrukcje bezpieczeństwa dotyczące baterii i akumulatorów	Strona	41
Przed użyciem	Strona	42
Ładowanie produktu	Strona	42
Sprawdzanie pojemności akumulatora	Strona	42
Montaż produktu	Strona	43
Użytkowanie	Strona	43
Używanie jako lampy LED	Strona	43
Używanie jako ładowarki	Strona	43
Konserwacja i czyszczenie	Strona	44
Utylizacja	Strona	44
Gwarancja	Strona	45

Używane ostrzeżenia i symbole

W tej instrukcji i na opakowaniu używane są poniższe ostrzeżenia:

	Stały prąd/napięcie		Przed użyciem należy przeczytać instrukcję obsługi.
	Prąd przemienny/napięcie przemiennie		Minimalna odległość do oświetlanego przedmiotu
	Stopień ochrony III		Znak CE potwierdza zgodność z dyrektywami UE mającymi zastosowanie do produktu.
	Symbol połączenia USB		

LAMPA RĘCZNA LED Z FUNKCJĄ POWERBANK

● Wstęp

Gratulujemy Państwu zakupu nowego produktu. Tym samym zdecydowali się Państwo na zakup produktu wysokiej jakości. Instrukcja obsługi jest częścią tego produktu. Zawiera ona ważne wskazówki dotyczące bezpieczeństwa, użytkowania i utylizacji. Przed pierwszym użyciem produktu należy zapoznać się ze wszystkimi wskazówkami dotyczącymi obsługi i bezpieczeństwa. Używać produktu wyłącznie zgodnie z jego poniżej opisanym przeznaczeniem. W przypadku przekazania produktu innej osobie należy dołączyć do niego całą jego dokumentację.

● Użytkowanie zgodne z przeznaczeniem

Ten produkt jest przeznaczony do normalnego użytkowania.



Ten produkt nadaje się tylko do użytku prywatnego w suchych pomieszczeniach wewnętrznych (np. magazyny lub korytarze).

Ten produkt nie nadaje się do oświetlania domu.

● Zakres dostawy

Po rozpakowaniu produktu należy sprawdzić, czy dostawa jest kompletna i czy wszystkie części są w dobrym stanie. Przed użyciem usunąć wszystkie materiały pakunkowe.

- 1 Lampa ręczna LED z funkcją powerbank
- 1 Kabel USB
- 1 Instrukcja obsługi



i RADA: Zasilacz sieciowy nie jest dołączony. Używać zasilacza SELV o maksymalnym roboczym napięciu wyjściowym $5\text{ V} \approx (U_{out})$, 2 A.

● Opis części

(Rys. A, C, D)

- 1 Boczne światła LED
- 2 Wskaźnik ładowania
- 3 Przełącznik ON/OFF
- 4 Magnes
- 5 Kołpak ochronny
- 6 Gniazdo wejściowe USB (typ C)
- 7 Gniazdo wyjściowe USB
- 8 Górne światła LED
- 9 Panel LED
- 10 Hak
- 11 Kabel USB

● Dane techniczne

Boczne światła LED:	3 x 2 W
Górne światła LED:	3 x 0,5 W
Gniazdo ładowania:	USB (typ C)
Akumulator:	Akumulator litowo-jonowy; 3,7 V; 2200 mAh 8,14 Wh (niewymienny)
Pojemność w trybie ładowarka:	800 mAh przy napięciu 5 V; 1 A
Czas ładowania rozładowanego akumulatora:	ok. 3 godzin
Czas świecenia (światło białe, przy w pełni naładowanym akumulatorze):	3 boczne światła LED: ok. 3,5 godzin 3 górne światła LED: ok. 6 godzin
Stopień ochrony:	III / 
Typ ochrony:	IP20
Wejściowe napięcie i prąd USB:	5 V  , 2 A
Wyjściowe napięcie i prąd USB:	5 V  , 1 A
Pozycja robocza:	Produkt może być używany wyłącznie w sposób pokazany na rysunkach A, B i D.



Instrukcje bezpieczeństwa

PRZED ROZPOCZĘCIEM KORZYSTANIA Z PRODUKTU NALEŻY ZAPOZNAĆ SIĘ ZE WSZYSTKIMI INSTRUKCJAMI BEZPIECZEŃSTWA I INSTRUKCJAMI UŻYTKOWANIA! PRZEKAZUJĄC PRODUKT INNYM OSOBOM, NALEŻY DOŁĄCZYĆ DO NIEGO PEŁNĄ DOKUMENTACJĘ!



⚠ OSTRZEŻENIE! ZAGROŻENIE WYPADKIEM I NIEBEZPIECZEŃSTWO UTRATY ŻYCIA DLA NIEMOWLĄT I MAŁYCH DZIECI!

Nie zostawiać dzieci bez nadzoru w pobliżu materiałów pakunkowych. Opakowanie należy trzymać poza zasięgiem dzieci.



- Produkt ten może być używany przez dzieci w wieku powyżej 8 lat i osoby o ograniczonych zdolnościach fizycznych, sensorycznych lub umysłowych albo braku doświadczenia i wiedzy o ile są nadzorowane lub pouczone o bezpiecznym użyciu produktu i wynikających z niego zagrożeniach.

- Nie pozwalać dzieciom na bawienie się produktem.
- Czyszczenie i konserwacja wykonywane przez użytkownika nie mogą być przeprowadzane przez dzieci pozostawione bez nadzoru.
- Ten produkt nie jest zabawką i musi być przechowywany w miejscu niedostępnym dla dzieci. Dzieci nie zdają sobie sprawy z niebezpieczeństw związanych z obsługą urządzeń elektrycznych.
- Nie należy używać produktu, jeśli ma widoczne uszkodzenia.
- Nigdy nie zanurzać produktu w wodzie ani w innych cieczach!
- Produkt należy podłączać tylko do prawidłowo zainstalowanego portu USB. Napięcie musi odpowiadać danym zawartym w rozdziale „Dane techniczne”.
- Nie modyfikować ani nie naprawiać produktu. Diod LED nie można i nie wolno wymieniać.
- Diody LED są niewymienne.
- Jeśli po upływie okresu użytkowania diody LED przestają działać, to należy wymienić cały produkt.

⚠ UWAGA! RYZYKO POPARZENIA! Aby zapobiec poparzeniom, przed dotknięciem upewnić się, że produkt jest wyłączony i stygł przez co najmniej 15 minut. Produkt może być bardzo gorący.

- Dostępne powierzchnie, a w szczególności rura termokurczliwa stają się bardzo gorące, gdy lampa działa.

ZAGROŻENIE POŻAROWE! Produkt umieszcza tak, aby znajdował się co najmniej 0,1 metr od oświetlanego miejsca. Nadmierne ciepło może doprowadzić do pożaru.

- **⚠ OSTRZEŻENIE!** Nie włączaj światła, gdy produkt jest skierowany na łatwopalną powierzchnię. Oświetlana powierzchnia może się przegrzać lub zapalić.
- W pobliżu produktu ani na nim nie umieszczaj płonących świec lub innych źródeł otwartego ognia.
- Nie należy używać produktu w pobliżu źródeł ciepła, np. grzejników lub innych urządzeń wydzielających ciepło.
- Produkt należy wyrzucić, jeśli produkt lub kabel USB  jest uszkodzony.
- Upewnić się, że kabel USB  nie zostanie uszkodzony przez ostre krawędzie lub gorące przedmioty. Przed użyciem kabel USB należy całkowicie rozwinąć.
- Diody LED są bardzo jasne, nigdy nie patrz bezpośrednio w źródło światła.
- Natychmiast wyłączyć urządzenie i odłączyć kabel ładujący produkt, jeśli poczujesz swąd lub zobaczysz dym. Przed ponownym użyciem produkt musi być sprawdzony przez wykwalifikowanego technika.

- W przypadku korzystania ze źródła zasilania USB gniazdo zasilania musi być zawsze łatwo dostępne, aby w razie nagłej potrzeby zasilacz USB mógł zostać szybko odłączony od gniazda ściennego. Należy również zapoznać się z instrukcją obsługi producenta.
- Zwracać uwagę na ograniczenia i zakazy dotyczące produktów zasilanych bateryjnie w potencjalnie niebezpiecznych miejscach, takich jak stacje benzynowe, lotniska, szpitale itp.
- **⚠ OSTRZEŻENIE!** Nie przykrywać produktu podczas ładowania. Istnieje ryzyko nagrzania i przegrzania.
- Nie używać produktu w ruchu ulicznym.

Instrukcje bezpieczeństwa dotyczące baterii i akumulatorów

- **⚠ ZAGROŻENIE ŻYCIA!** Baterie i akumulatory należy przechowywać w miejscu niedostępnym dla dzieci. W przypadku połknięcia należy niezwłocznie skontaktować się z lekarzem.
- Połknięcie może spowodować oparzenia, perforację tkanek miękkich i śmierć. W ciągu 2 godzin od spożycia mogą wystąpić poważne oparzenia.

ZAGROŻENIE WYBUCHEM! Nigdy nie ładować zwykłych baterii nieprzeznaczonych do ładowania. Nie zwierać baterii lub akumulatorów ani ich nie otwierać. Może to doprowadzić do przegrzania, pożaru lub wybuchu.

- Baterii lub akumulatorów nie wolno wrzucać do ognia lub wody.
- Nie wywierać obciążeń mechanicznych na baterie lub akumulatory.

Ryzyko wycieku z baterii lub akumulatorów

- Unikać ekstremalnych warunków środowiskowych oraz temperatur, które mogłyby mieć wpływ na baterie lub akumulatorki, np. grzejników lub bezpośredniego światła słonecznego.
- Jeśli baterie lub akumulatorki wylały się, unikać kontaktu chemikaliów ze skórą, oczami i błonami śluzowymi! Miejsca kontaktu natychmiast przepłukać czystą wodą i skonsultować się z lekarzem!



NOSIĆ RĘKAWICE OCHRONNE!

Nieszczelne lub uszkodzone baterie lub akumulatory w kontakcie ze skórą mogą powodować poparzenia. W takich przypadkach zawsze zakładać rękawice ochronne.

- Ten produkt zawiera akumulator niewymienialny przez użytkownika. Usunięcie lub wymiana akumulatora musi być wykonana przez producenta, autoryzowany serwis lub osobę o odpowiednich kwalifikacjach w celu uniknięcia zagrożenia. Utylizując produkt należy pamiętać, że znajduje się w nim akumulator.

● Przed użyciem

● Ładowanie produktu

RADY:

- Usunąć z produktu wszelkie materiały pakunkowe.
- W celu używania produktu bez kabla USB [11] najpierw należy naładować akumulator. Ładowanie trwa około 3 godziny. Akumulator jest na stałe zamontowany w podstawie produktu.
- Przed pierwszym użyciem należy całkowicie naładować akumulator.
- Naładować akumulator, jeśli jest rozładowany (miga tylko 1 dioda LED na wskaźniku ładowania [2]).
- Zdjąć kołpak ochronny [5].
- Wtyczkę USB kabla USB [11] podłączyć do gniazda wejściowego USB (typ C) [6] produktu.

RADY:

- Stan naładowania akumulatora jest sygnalizowany na wskaźniku ładowania [2]:

Stan wskaźnika ładowania [2]	Stan naładowania akumulatora
1 dioda LED miga	0–33 %
1 dioda LED świeci, 1 dioda LED miga	34–65 %
2 diody LED świecą, 1 dioda LED miga	66–99 %
3 diody LED świecą	100 %

- Czas ładowania wynosi około 3 godziny, jeśli akumulator był rozładowany.

RADA: Produkt posiada system ochrony przed przeładowaniem. Niemniej jednak produkt należy odłączyć od zasilania, gdy tylko proces ładowania zostanie zakończony.

- Kabel USB [11] należy odłączyć od produktu, aby uniknąć rozładowania akumulatora.
- Przed ponownym użyciem produktu należy dołączyć kołpak ochronny [5]. W przeciwnym razie do wnętrza produktu może dostać się woda, jeśli będzie używany na zewnątrz.
- Ze względu na ochronę akumulatora produkt nie działa w temperaturach poniżej 0 °C i powyżej +45 °C.

● Sprawdzanie pojemności akumulatora

Gdy produkt nie jest ładowany: Nacisnąć przełącznik ON/OFF [3], aby sprawdzić pojemność akumulatora. Czerwony wskaźnik ładowania [2] pokazuje pojemność* wewnętrznego akumulatora produktu.

Świeci się 1 dioda LED = 33 %*

Świecą się 2 diody LED = 66 %*

Świecą się 3 diody LED = 100 %*

* To jest szacowana pojemność akumulatora, a nie pomiar rzeczywisty.

● Montaż produktu

- Produkt wyposażony jest w 2 magnesy [4]. Dzięki tym magnesom produkt można przymocować do metalowej powierzchni.
- Panele LED [9] można otworzyć (rys. B). Rozłóż haczyk [10] na produkcie, aby zawiesić produkt w żądanym miejscu zawieszenia (rys. D).

● Użytkowanie

⚠ NIEBEZPIECZEŃSTWO WYPADKU!

Nie używać produktu podczas prowadzenia pojazdu. Podczas używania produktu w pojeździe należy pamiętać, aby nie zagrażał kierowcy lub pasażerom. Produkt należy przechowywać i zabezpieczać w taki sposób, aby nie był przyczyną obrażeń lub uszkodzenia produktu, nawet podczas gwałtownego hamowania.

- Obrócić panele LED [9] i zamocować produkt w żądanej pozycji (rys. B). Panele LED można również skierować do góry (rys. D).
- Produkt używać i obsługiwać na stabilnej powierzchni bez kątów.

⚠ **UWAGA!** Zwrócić uwagę na ułożenie rąk podczas obracania paneli LED [9], aby uniknąć przytrażenia palców (rys. E).

- Produkt może być używany jako lampa lub jako ładowarka.

RADA: Energia zgromadzona w akumulatorze zasila zarówno światło LED, jak i stację ładującą. Dlatego używanie produktu jako ładowarki skraca czas i intensywność świecenia.

● Używanie jako lampy LED

- Naładować całkowicie produkt zgodnie z opisem w rozdziale „Ładowanie produktu”.
- Produkt może być używany w 6 różnych trybach. Wybrać tryb, naciskając kilkakrotnie przycisk ON/OFF [2].

Przełącznik ON/OFF	Tryb
Nacisnąć 1 raz:	Górne światła LED świecą z jasnością 100 %
Nacisnąć 2 razy:	Górne światła LED świecą z jasnością 50 %
Nacisnąć 3 razy:	Boczne światła LED świecą z jasnością 100 %
Nacisnąć 4 razy:	Boczne światła LED świecą z jasnością 50 %
Nacisnąć 5 razy:	Boczne światła LED migają
Nacisnąć 6 razy:	Boczne czerwone światło LED miga
Nacisnąć 7 razy:	Światła wyłączone

● Używanie jako ładowarki

W połączeniu z kablem USB [11] produkt może służyć do ładowania małych urządzeń elektronicznych z gniazdem USB (typu Micro-USB) (np. telefonów komórkowych lub aparatów cyfrowych).

- Należy pamiętać, że prąd ładowania urządzenia nie może przekraczać 2 A. Przed rozpoczęciem ładowania należy uważnie przeczytać instrukcję obsługi ładowanego urządzenia.

UWAGA! Ładowanie urządzenia wymagającego wyższego prądu ładowania może spowodować usterkę w obu urządzeniach.

- Akumulator ładowanego urządzenia musi mieć znacznie mniejszą pojemność niż całkowita pojemność baterii w produkcie (2200 mAh). W przeciwnym razie naładowanie nie będzie całkowite.
- Zdjąć kołpak ochronny [5].
- Wtyczkę USB kabla USB [11] podłączyć do gniazda wyjściowego USB [7].
- Wtyczkę USB kabla USB [11] podłączyć do małego urządzenia elektronicznego, które chcesz ładować. Zaświeci się czerwony wskaźnik ładowania [2] pokazując pojemność akumulatora.
- Odłączyć kabel USB [11], jak tylko proces ładowania się zakończy.
- Nałożyć kołpak ochronny [5].

● **Konserwacja i czyszczenie**

Produkt nie wymaga żadnych prac konserwacyjnych. Diod LED nie można wymienić.

- Przed czyszczeniem:
 - Wyłączyć produkt.
 - Kabel USB [11] wyciągnąć z gniazda USB.
 - Kołpak ochronny [5] nałożyć na gniazdo wejściowe USB [6] i gniazdo wyjściowe USB [7].
- Nigdy nie zanurzać produktu w wodzie ani w innych cieczach.
- Nie używać żrących środków czyszczących.
- Czyścić produkt regularnie za pomocą suchej, niestrzępącej się ściereczki. Do usuwania uporczywych zabrudzeń używać lekko wilgotnej szmatki.

● **Utylizacja**

Opakowanie wykonane jest z materiałów przyjaznych dla środowiska, które można przekazać do utylizacji w lokalnym punkcie przetwarzania surowców wtórnych.



Przy segregowaniu odpadów prosimy zwrócić uwagę na oznakowanie materiałów opakowaniowych, oznaczone są one skrótami (a) i numerami (b) o następującym znaczeniu: 1–7: Tworzywa sztuczne / 20–22: Papier i tektura / 80–98: Materiały kompozytowe.



Produkt i materiał opakowania nadają się do ponownego przetworzenia, należy je zutylizować osobno w celu lepszego przetworzenia odpadów. Logo Triman jest ważne tylko dla Francji.



Informacji na temat możliwości utylizacji wyeksploatowanego produktu udziela urząd gminy lub miasta.



Z uwagi na ochronę środowiska nie wyrzucać urządzenia po zakończeniu eksploatacji do odpadów domowych, lecz prawidłowo zutylizować. Informacji o punktach zbiorczych i ich godzinach otwarcia udziela odpowiedni urząd.

Uszkodzone lub zużyte baterie / akumulatory muszą być poddane recyklingowi zgodnie z dyrektywą 2006/66/WE i jej zmianami. Oddać baterie / akumulatory i / lub produkt w dostępnych punktach zbiórki.



Niewłaściwa utylizacja baterii / akumulatorów stwarza zagrożenie dla środowiska naturalnego!

Baterii / akumulatorów nie należy wyrzucać razem z odpadami domowymi. Mogą one zawierać szkodliwe metale ciężkie i należy je traktować jak odpady specjalne. Symbole chemiczne metali ciężkich są następujące: Cd = kadm, Hg = rtęć, Pb = ołów. Dlatego też zużyte baterie / akumulatory należy przekazywać do komunalnych punktów gromadzenia odpadów niebezpiecznych.

● **Gwarancja**

Produkt wyprodukowano według wysokich standardów jakości i poddano skrupulatnej kontroli przed wysyłką. W przypadku wad produktu nabywcy przysługują ustawowe prawa. Gwarancja nie ogranicza ustawowych praw nabywcy produktu.

Produkt objęte jest 3 gwarancją, licząc od daty zakupu. Gwarancja wygasa w razie zawinionego przez użytkownika uszkodzenia produktu, niewłaściwego użycia lub konserwacji.

W przypadku wystąpienia w ciągu 3 lat od daty zakupu wad materiałowych lub fabrycznych, dokonujemy – według własnej oceny – bezpłatnej naprawy lub wymiany produktu.

Świadczenie gwarancyjne obejmuje wady materiałowe i fabryczne. Gwarancja nie obejmuje części produktu ulegających normalnemu zużyciu, uznawanych za części zużywalne (np. baterie) oraz uszkodzeń części łamliwych, np. przełączników, akumulatorów lub wykonanych ze szkła.

Zgodnie z Kodeksem Cywilnym art. 581 §1 wraz z wymianą urządzenia lub ważnej części czas gwarancji rozpoczyna się na nowo.

Sposób postępowania w przypadku naprawy gwarancyjnej

Aby zapewnić szybkie rozpatrzenie Państwa wniosku, prosimy stosować się do następujących wskazówek:

Przed skontaktowaniem się z działem serwisowym należy przygotować paragon i numer artykułu (np. IAN 123456_7890) jako dowód zakupu.

Numery artykułów można znaleźć na tabliczce znamionowej, na grawerunku, na stronie tytułowej jego instrukcji (na dole po lewej stronie) lub jako naklejkę na stronie odwrotnej lub spodniej.

W razie wystąpienia błędów w działaniu lub innych wad, należy skontaktować się najpierw z wymienionym poniżej działem serwisowym telefonicznie lub pocztą elektroniczną.

Produkt uznany za uszkodzony można następnie z dołączeniem dowodu zakupu (paragonu) i podaniem, na czym polega wada i kiedy wystąpiła, przesłać bezpłatnie na podany Państwu adres serwisu.

Serwis

 **Serwis Polska**

Tel.: 008004911946







E-Mail: owim@lidl.pl



Použitá výstražná upozornění a symboly	Strana	47
Úvod	Strana	47
Použití ke stanovenému účelu	Strana	47
Rozsah dodávky	Strana	47
Popis dílů	Strana	47
Technické údaje	Strana	48
Bezpečnostní pokyny	Strana	48
Bezpečnostní pokyny pro baterie/akumulátory	Strana	49
Před použitím	Strana	50
Nabíjení výrobku	Strana	50
Kontrola kapacity akumulátoru	Strana	50
Smontujte výrobek	Strana	51
Provoz	Strana	51
Použití jako LED svítidlo	Strana	51
Použití jako nabíječky	Strana	51
Údržba a čištění	Strana	52
Zlikvidování	Strana	52
Záruka	Strana	53

Použitá výstražná upozornění a symboly

V tomto návodu k obsluze a na obalu jsou používána následující upozornění:

	Střídavý proud/napětí		Před použitím si přečtěte návod na obsluhu.
	Střídavý proud/napětí		Minimální odstup k osvětlovanému materiálu
	Ochranná třída III		Značka CE potvrzuje shodu se směrnicemi EU, které se na výrobek vztahují.
	Symbol spojení USB		

RUČNÍ LED SVÍTLNA S POWERBANKOU

● Úvod

Blahopřejeme Vám ke koupi nového výrobku. Rozhodli jste se pro kvalitní produkt. Návod k obsluze je součástí tohoto výrobku. Obsahuje důležité pokyny pro bezpečnost, použití a likvidaci. Před použitím výrobku se seznamte se všemi pokyny k obsluze a bezpečnostními pokyny. Použijte výrobek jen popsáním způsobem a na uvedených místech. Při předání výrobku třetí osobě předejte i všechny podklady.

● Použití ke stanovenému účelu

Tento výrobek je vhodný pro normální použití.



Tento výrobek je určen pouze pro soukromé použití v suchých interiérech (např. skladovacích prostorech nebo chodbách).

Tento výrobek není vhodný k osvětlení v domácnosti.

● Rozsah dodávky

Po vybalení výrobku zkontrolujte, zda je dodávka kompletní a všechny díly jsou v řádném stavu. Před použitím odstraňte všechny obalové materiály.

- 1 Ruční LED svítlna s powerbankou
- 1 USB kabel
- 1 Návod na obsluhu



i UPOZORNĚNÍ: Nabíječka na střídavý proud není obsažena v rozsahu dodávky. Použijte napájecí zdroj SELV s maximálním provozním výstupním napětím 5 V --- (U_{out}), 2 A.

● Popis dílů

(Obr. A, C, D)

- 1 Boční LED svítidla
- 2 Indikátor nabíjení
- 3 Vypínač ZAP/VYP
- 4 Magnet
- 5 Ochranný kryt
- 6 Vstupní konektor USB (typu C)
- 7 Výstupní konektor USB
- 8 Horní LED svítidla
- 9 Panel LED
- 10 Háček
- 11 USB kabel

● Technické údaje

Boční LED svítidla:	3 x 2 W
Horní LED svítidla:	3 x 0,5 W
Nabíjecí zásuvka:	USB (typ C)
Akumulátor:	Lithium-iontový akumulátor, 3,7 V, 2200 mAh 8,14 Wh (nevyměnitelný)
Kapacita jako nabíječka:	800 mAh, při 5 V, 1 A
Doba nabíjení pro vybitý akumulátor:	cca 3 hodin
Doba svícení (bílé světlo, při plně nabitém akumulátoru):	3 boční LED svítidla: cca 3,5 hodiny 3 horní LED svítidla: cca 6 hodin
Ochranná třída:	III / 
Systém ochrany:	IP20
Vstupní napětí/proud USB:	5 V  , 2 A
Výstupní napětí/proud USB:	5 V  , 1 A
Provozní poloha:	Výrobek může být použit výhradně tak, jak je znázorněno na obrázcích A, B a D.



Bezpečnostní pokyny

SEZNAMTE SE PŘED POUŽITÍM VÝROBKU SE VŠEMI BEZPEČNOSTNÍMI POKYNY A POKYNY PRO OBSLUHU! KDYŽ PŘEDÁVÁTE TENTO VÝROBEK JINÝM LIDEM, PŘEDEJTE JIM I VŠECHNY DOKUMENTY!



VAROVÁNÍ! NEBEZPEČÍ ŽIVOTA A NEHOD PRO KOJENCE A DĚTI!

Nenechte děti hrát si bez dozoru s balicími materiály. Obalový materiál udržujte vždy mimo dosah dětí.

- Tento výrobek mohou používat děti starší 8 let i osoby se sníženými fyzickými, smyslovými či mentálními schopnostmi nebo s nedostatkem zkušeností a znalostí, pokud jsou pod dohledem nebo byly poučeny ohledně bezpečného používání výrobku a chápou z toho vyplývající rizika.

- Nenechte děti hrát si s výrobkem.
- Čištění a údržbu nesmí provádět děti bez dohledu.
- Tento výrobek není hračka a musí být udržován mimo dosah dětí. Děti si nejsou vědomy nebezpečí spojených se zacházením s elektrickými spotřebiči.
- Výrobek nepoužívejte, pokud vykazuje viditelná poškození.
- Nikdy neponořujte výrobek do vody nebo jiných kapalin!
- Výrobek připojujte jen na řádně instalovanou USB zásuvku. Napětí se musí odpovídat údajům v části „Technické údaje“.
- Neprovádějte na výrobku žádné změny nebo opravy. LED nemohou a nesmí být vyměněny.
- LED nejsou vyměnitelné.
- Když LED na konci své životnosti už nefungují, musí být vyměněn celý výrobek.



VÝSTRAHA! RIZIKO POPÁLENIN!

Abyste zabránili popáleninám, ujistěte se, že je výrobek vypnut a ochlazován po dobu nejméně 15 minut, než se jej dotknete. Výrobek se může velmi zahřát.

- Přístupné povrchy, zejména horká smršřovací hadice se velmi ohřejí, pokud je lampa v provozu.

NEBEZPEČÍ POŽÁRU! Postavte

 výrobek tak, aby byl alespoň 0,1 metru od materiálu, který má být osvětlen. Nadměrný vývin tepla může vést k požáru.

-  **VAROVÁNÍ!** Nezapínejte světlo, když je výrobek namířen na hořlavý povrch. Ozařovaný povrch by se mohl přehřát a vznítit.
- Nestavte hořící svíčky nebo jiné otevřené plameny na výrobek nebo v jeho blízkosti.
- Výrobek nepoužívejte v blízkosti zdrojů tepla, např. radiátorů nebo jiných zařízení, která vydávají teplo.
- Výrobek zlikvidujte pokud by měl být výrobek nebo USB kabel  poškozen.
- Ujistěte se, že USB kabel  nemůže být poškozen ostrými hranami nebo horkými předměty. Před použitím USB kabel zcela odviňte.
- LED jsou velmi jasné, nikdy se nedívejte přímo do zdroje světla.
- Výrobek ihned vypněte a odpojte nabíjecí kabel od výrobku, pokud si všimnete zápach požáru nebo kouř. Nechte výrobek adaptér před dalším použitím zkontrolovat kvalifikovaným odborníkem.

- Když používáte napájení USB, musí být zásuvka vždy snadno přístupná, aby mohl být napájecí zdroj USB v případě nouze rychle odpojen od zásuvky. Dodržujte i návod na obsluhu od výrobce.
- Dodržujte omezení a zákazy používání pro výrobky napájené akumulátory v potenciálně nebezpečných situacích, jako jsou například na čerpacích stanicích, letištích, nemocnicích atd.
-  **VAROVÁNÍ!** Při procesu nabíjení výrobek nezakrývejte. Existuje nebezpečí ohřevu a přehřátí.
- Nepoužívejte výrobek v pouliční dopravě.



Bezpečnostní pokyny pro baterie/akumulátory

-  **NEBEZPEČÍ ŽIVOTA!** Uchovávejte baterie / akumulátory mimo dosah dětí. V případě polknutí nedopatřením vyhledejte ihned lékaře.
 - Požití může vést k popáleninám, perforaci měkkých tkání a smrti. Těžké popáleniny mohou nastat během 2 hodin po požití.
- ### **NEBEZPEČÍ VÝBUCHU!** Nikdy nedobíjejte nedobíjecí baterie. Nezkratujte baterie/akumulátory a/nebo je neotevírejte. To může vést k přehřátí, požáru nebo výbuchu.
- Nikdy neházejte baterie/akumulátory do ohně nebo do vody.
 - Nevystavujte baterie/akumulátory žádným mechanickým zatížením.

Riziko vytečení baterií / akumulátorů

- Vyhněte se extrémním podmínkám a teplotám okolí, které by mohly mít vliv na baterie / akumulátory, např. radiátory/přímé sluneční světlo.
- Pokud jsou baterie/akumulátory vyteklé, zabraňte kontaktu kůže, očí a sliznic s chemikáliemi! Bezodkladně opláchněte postižené místo čistou vodou a vyhledejte lékařskou pomoc!



NOSTE OCHRANNÉ RUKAVICE!

Vytékající nebo poškozené baterie / akumulátory mohou způsobit při kontaktu s pokožkou popáleniny. V takových případech noste vždy vhodné ochranné rukavice.

- Tento výrobek má vestavěný akumulátor, který nemůže být vyměněn uživatelem. Aby se zabránilo rizikům, může odstranění nebo náhradu akumulátoru provést pouze výrobce nebo jeho služba zákazníkům nebo podobně kvalifikovaná osoba. Při likvidaci výrobku si povšimněte, že obsahuje akumulátor.

● Před použitím

● Nabíjení výrobku

UPOZORNĚNÍ:

- Odstraňte veškerý obalový materiál z výrobku.
- Abyste mohli výrobek používat bez USB kabelu [11], musíte akumulátor před použitím nabít. Proces nabíjení trvá asi 3 hodiny. Akumulátor je pevně vestavěn na spodní části výrobku.
- Před prvním použitím akumulátor plně nabijte.
- Nabíjte akumulátor, když se blíží k vybití (bliká pouze 1 LED indikátoru nabíjení [2]).
- Otevřete ochranný kryt [5].
- Spojte USB zástrčku USB kabelu [11] se vstupním konektorem USB (typu C) [6] výrobku.

UPOZORNĚNÍ:

- Stav nabití akumulátoru se zobrazí na indikátoru nabíjení [2]:

Stav indikátoru nabíjení [2]	Stav nabití akumulátoru
1 LED bliká	0–33 %
1 LED svítí, 1 LED bliká	34–65 %
2 LED svítí, 1 LED bliká	66–99 %
3 LED svítí	100 %

- Doba nabíjení je cca 3 hodiny, když byl akumulátor vybitý.

UPOZORNĚNÍ: Výrobek má ochranu proti přetížení. Přesto však byste měli výrobek oddělit od napájení, jakmile je nabíjení ukončeno.

- Odpojte USB kabel [11] od výrobku, aby se zabránilo vybití akumulátoru.
- Zavřete ochranný kryt [5], než výrobek znovu použijete. Jinak by se voda mohla při použití venku dostat do vnitřku výrobku.
- Kvůli své ochraně baterie výrobek nepracuje při teplotách pod 0 °C a nad +45 °C.

● Kontrola kapacity akumulátoru

Když se výrobek nenabíje: Stiskněte vypínač ZAP/VYP [3], abyste zkontrolovali kapacitu akumulátoru. Červený indikátor nabíjení [2] ukazuje kapacitu* akumulátoru uvnitř výrobku.

1 LED svítí	=	33 %*
2 LED svítí	=	66 %*
3 LED svítí	=	100 %*

* Toto je odhadovaný procentní podíl kapacity baterie, ale žádné skutečné měření.

● Smontujte výrobek

- Výrobek je vybaven 2 magnety [4]. Pomocí těchto magnetů lze výrobek připevnit na magnetizovatelné povrchy.
- Panely LED [9] lze otevřít (obr. B). Odklopte háček [10] na výrobku a zavěste výrobek na vhodný závěsný bod (obr. D).

● Provoz

⚠ NEBEZPEČÍ ÚRAZU! Výrobek v průběhu jízdy nepoužívejte. Pokud používáte výrobek ve vozidle, dbejte na to, aby neohrožoval řidiče nebo cestující ve vozidle. Uložte a zabezpečte výrobek tak, aby ani při plném brzdění nepředstavoval žádné nebezpečí zranění nebo poškození výrobku.

- Otočte panely LED [9] a upevněte výrobek do požadované polohy (obr. B). Panely LED lze také otočit nahoru (obr. D).
- Výrobek používejte a provozujte na stabilním povrchu bez náklonu.

⚠ VÝSTRAHA! Při otáčení panelů LED [9] si poznamenejte polohu rukou, abyste předešli zaklínění prstů (obr. E).

- Výrobek lze použít jako svítidlo nebo jako power banku.

UPOZORNĚNÍ: Energie uložená v akumulátoru napájí proudem LED svítidlo i nabíjecí stanici. Pokud používáte výrobek jako nabíječku, provozní doba a jas se v světelném režimu odpovídajícím způsobem sníží.

● Použití jako LED svítidlo

- Výrobek plně nabijte, jak je popsáno v části „Nabíjení výrobku“.
- Výrobek lze používat ve 6 rozdílných režimech. Tuto možnost vyberte opakovaným stisknutím vypínače ZAP/VYP [2]

Vypínač ZAP/VYP	Režim
1x stisknout:	Horní LED svítidla 100 % jas
2x stisknout:	Horní LED svítidla 50 % jas
3x stisknout:	Boční LED svítidla 100 % jas
4x stisknout:	Boční LED svítidla 50 % jas
5x stisknout:	Boční LED svítidla blikají
6x stisknout:	Boční červená LED svítidlo bliká
7x stisknout:	Vypněte světa

● Použití jako nabíječky

Ve spojení s USB kabelem [11] může být výrobek použit k nabíjení malých elektronických přístrojů s USB konektorem (typu C) (např. mobilní telefony nebo digitální kamery).

- Uvědomte si, že nabíjecí proud zařízení nesmí přesáhnout 2 A. Přečtěte si pozorně návod k použití zařízení, které chcete nabíjet.

VÝSTRAHA! Nabíjení zařízení, které vyžaduje vyšší nabíjecí proud, může způsobit poruchu obou zařízení.

- Akumulátor zařízení, které chcete nabíjet, musí mít výrazně nižší kapacitu, než je celková kapacita akumulátoru ve výrobku (2200 mAh). Jinak se možná proces nabíjení nedokončí.
- Otevřete ochranný kryt [5].
- Připojte USB konektor USB kabelu [11] k výstupnímu konektoru USB [7].
- Zastrčte USB konektor USB kabelu [11] do malých elektronických přístrojů, které chcete nabít. Červený indikátor nabíjení [2] se rozsvítí a zobrazí kapacitu akumulátoru.
- Odpojte USB kabel [11], jakmile je nabíjecí proces ukončen.
- Uzavřete ochranný kryt [5].

● Údržba a čištění

Výrobek je bezúdržbový. LED nemohou být vyměněny.

- Před čištěním:
 - Výrobek vypněte.
 - Vytáhněte USB kabel [11] ze zásuvky USB.
 - Zavřete ochranný kryt [5] na vstupním konektoru USB [6] a výstupním USB konektoru [7].
- Nikdy nepoňujte výrobek do vody nebo jiných kapalin.
- Nepoužívejte žádné leptající čisticí prostředky.
- Výrobek čistěte suchou, nežmolující utěrkou. Chcete-li odstranit odolnou špínu, použijte mírně navlhčený hadřík.

● Zlikvidování

Obal se skládá z ekologických materiálů, které můžete zlikvidovat prostřednictvím místních sběrů recyklovatelných materiálů.



Při třídění odpadu se řiďte podle označení obalových materiálů zkratkami (a) a čísly (b), s následujícím významem: 1–7: umělé hmoty / 20–22: papír a lepenka / 80–98: složené látky.



Výrobek a obalové materiály jsou recyklovatelné, zlikvidujte je odděleně pro lepší odstranění odpadu. Logo Triman platí jen pro Francii.



O možnostech likvidace vysloužilých zařízení se informujte u správy vaší obce nebo města.



V zájmu ochrany životního prostředí vysloužilý výrobek nevyhazujte do domovního odpadu, ale předejte k odborné likvidaci. O sběrnách a jejich otevíracích hodinách se můžete informovat u příslušné správy města nebo obce.

Vadné nebo vybité baterie resp. akumulátory se musí, podle směrnice 2006/66/ES a jejich příslušných změn, recyklovat. Baterie, akumulátory i výrobek odevzdejte zpět do nabízených sběrů.



Ekologické škody v důsledku chybné likvidace baterií / akumulátorů!

Baterie / akumulátory se nesmí zlikvidovat v domácím odpadu. Mohou obsahovat jedovaté těžké kovy a musí se zpracovávat jako zvláštní odpad. Chemické symboly těžkých kovů: Cd = kadmium, Hg = rtuť, Pb = olovo. Proto odevzdejte opotřebované baterie / akumulátory u komunální sběry.

● Záruka

Výrobek byl vyroben s nejvyšší pečlivostí podle přísných kvalitativních směrnic a před odesláním prošel výstupní kontrolou. V případě závad máte možnost uplatnění zákonných práv vůči prodejci. Vaše práva ze zákona nejsou omezena naší níže uvedenou zárukou.

Na tento artikl platí 3 záruka od data zakoupení. Záruční lhůta začíná od data zakoupení. Uschovejte si dobře originál pokladní stvrzenky. Tuto stvrzenku budete potřebovat jako doklad o zakoupení.

Pokud se do 3 let od data zakoupení tohoto výrobku vyskytne vada materiálu nebo výrobní vada, výrobek Vám – dle našeho rozhodnutí – bezplatně opravíme nebo vyměníme. Tato záruka zaniká, jestliže se výrobek poškodí, neodborně použil nebo neobdržel pravidelnou údržbu.

Záruka platí na vady materiálu a výrobní vady. Tato záruka se nevztahuje na díly výrobku podléhající opotřebení (např. na baterie), dále na poškození křehkých, choulostivých dílů, např. vypínačů, akumulátorů nebo dílů zhotovených ze skla.

Postup v případě uplatňování záruky

Pro zajištění rychlého zpracování Vašeho případu se řiďte následujícími pokyny:

Pro všechny požadavky si připravte pokladní stvrzenku a číslo artiklu (např. IAN 123456_7890) jako doklad o zakoupení.

Číslo artiklu najdete na typovém štítku, gravuře, titulní stránce návodu (vlevo dole) nebo na nálepce na zadní nebo spodní straně.

V případě poruch funkce nebo jiných závad nejdříve kontaktujte, telefonicky nebo e-mailem, v následujícím textu uvedené servisní oddělení.

Výrobek registrovaný jako vadný potom můžete s příloženým dokladem o zakoupení (pokladní stvrzenkou) a údaji k závadě a kdy k ní došlo, bezplatně zaslat na adresu servisu, která Vám byla sdělena.

Servis

 **Servis Česká republika**

Tel.: 800600632







E-Mail: owim@lidl.cz



Použité výstražné upozornenia a symboly	Strana	55
Úvod	Strana	55
Použitie v súlade s určením.	Strana	55
Rozsah dodávky.	Strana	55
Popis súčiastok.	Strana	55
Technické údaje.	Strana	56
Bezpečnostné upozornenia	Strana	56
Bezpečnostné upozornenia pre batérie/nabíjateľné batérie.	Strana	57
Pred použitím	Strana	58
Nabitie produktu.	Strana	58
Kontrola kapacity nabíjateľnej batérie.	Strana	58
Montáž produktu.	Strana	59
Prevádzka	Strana	59
Použitie ako svetlo LED.	Strana	59
Použitie ako nabíjačka.	Strana	59
Údržba a čistenie	Strana	60
Likvidácia	Strana	60
Záruka	Strana	61

Použité výstražné upozornenia a symboly

V tejto príručke a na obale sa používajú nasledujúce upozornenia:

	Jednosmerný prúd/jednosmerné napätie		Pred použitím si prečítajte návod na používanie.
	Striedavý prúd/striedavé napätie		Minimálna vzdialenosť od osvetleného materiálu
	Trieda ochrany III		Značka CE potvrdzuje zhodu so smernicami EÚ, ktoré sú relevantné pre produkt.
	Symbol USB pripojenia		

LED RUČNÉ SVIETIDLO S POWERBANKOU

● Úvod

Blahoželáme Vám ku kúpe Vášho nového výrobku. Rozhodli ste sa pre veľmi kvalitný výrobok. Návod na obsluhu je súčasťou tohto výrobku. Obsahuje dôležité upozornenia týkajúce sa bezpečnosti, používania a likvidácie. Skôr ako začnete výrobok používať, oboznámte sa so všetkými pokynmi k obsluhu a bezpečnosti. Výrobok používajte iba v súlade s popisom a v uvedených oblastiach používania. V prípade postúpenia výrobku ďalším osobám odovzdajte aj všetky dokumenty patriace k výrobku.

● Použitie v súlade s určením

Produkt je určený na bežné používanie.



Tento produkt je vhodný len na súkromné použitie v suchých interiéroch (napr. v skladoch alebo chodbách).

Tento produkt nie je vhodný na osvetlenie v domácnosti.

● Rozsah dodávky

Po vybalení produktu skontrolujte, či je balenie kompletne a či sú všetky časti v riadnom stave. Pred používaním odstráňte všetky obalové materiály.

- 1 LED ručné svietidlo s powerbankou
- 1 USB kábel
- 1 Návod na obsluhu



ⓘ UPOZORNENIE: Sieťová zástrčka na striedavý prúd nie je súčasťou balenia. Používajte sieťovú zástrčku SELV (s bezpečným malým napätím) s maximálnym výstupným prúdom $5\text{ V} \text{ ---} (U_{out}), 2\text{ A}$.

● Popis súčiastok

(obr. A, C, D)

- 1 Bočné LED svetlá
- 2 Indikátor stavu nabitia
- 3 Vypínač
- 4 Magnet
- 5 Ochranný kryt
- 6 Vstup USB (typu C)
- 7 Výstup USB
- 8 Horné LED svetlá
- 9 LED panel
- 10 Háč
- 11 USB kábel

● Technické údaje

Bočné LED svetlá:	3 x 2 W
Horné LED svetlá:	3 x 0,5 W
Nabíjacia zásuvka:	USB (typ C)
Nabíjateľná batéria:	Lítium-iónová nabíjateľná batéria, 3,7 V, 2200 mAh 8,14 Wh (bez možnosti výmeny)
Kapacita nabíjačky:	800 mAh, pri 5 V, 1 A
Dĺžka nabíjania vybitej nabíjateľnej batérie:	pribl. 3 hodiny
Čas svietenia (biele svetlo, s úplne nabitou nabíjateľnou batériou):	3 bočné LED svetlá: pribl. 3,5 hodiny 3 horné LED svetlá: pribl. 6 hodín
Trieda ochrany:	III / 
Krytie:	IP20
USB vstupné napätie/vstupný prúd:	5 V  , 2 A
USB výstupné napätie/vstupný prúd:	5 V  , 1 A
Prevádzková poloha:	Produkt sa môže používať výlučne len tak, ako to je zobrazené na obrázkoch A, B a D.



Bezpečnostné upozornenia

PRED POUŽITÍM PRODUKTU SA OBOZNÁMTE SO VŠETKÝMI BEZPEČNOSTNÝMI UPOZORNENIAMÍ A POKYNNAMI NA PREVÁDZKU! KEĎ BUDETE TENTO PRODUKT ODOVZDÁVAŤ ĎALEJ, ODOVZDAJTE AJ KOMPLETNÚ DOKUMENTÁCIU K PRODUKTU!



VÝSTRAHA! NEBEZPEČENSTVO OHROZENIA ŽIVOTA A ÚRAZU PRE DOJČATÁ A DETI!

Deti nenechávajte bez dozoru v blízkosti obalových materiálov. Obalové materiály odstráňte z dosahu detí.

- Tento produkt môžu používať deti od 8 rokov a osoby so zníženými fyzickými, zmyslovými alebo duševnými schopnosťami alebo s nedostatkom skúseností a vedomostí, ak sú pod dozorom inej osoby alebo boli poučené ohľadom bezpečného používania výrobku a z toho vyplývajúcich nebezpečenstiev.



- Deti nenechávajte hrať sa s produktom.
- Čistenie a údržbu nesmú vykonávať deti bez dozoru.
- Tento produkt nie je hračka a musíte ho skladovať mimo dosahu detí. Deti nedokážu správne zhodnotiť nebezpečenstvá spojené s manipuláciou s elektrickými spotrebičmi.
- Nepoužívajte produkt, ak sú viditeľné poškodenia.
- Produkt neponárajte do vody alebo iných kvapalín!
- Produkt pripojte len na riadne nainštalovanú USB zásuvku. Napätie musí zodpovedať údajom v odseku „Technické údaje“.
- Na produkte nevykonávajte žiadne zmeny alebo opravy. LED diódy sa nedajú a nesmú vymieňať.
- LED diódy sa nedajú meniť.
- Keď LED diódy na konci ich životnosti už nesvietia, musíte vymeniť celý produkt.

⚠ OPATRNE! RIZIKO POPÁLENÍ! Aby ste zabránili popáleniu, uistite sa, že je produkt vypnutý a nechajte ho chladnúť minimálne 15 minút predtým, než sa ho dotknete. Produkt môže byť veľmi horúci.

- Prístupné povrchy, najmä teplá zmršťovacia hadica, sú počas prevádzky lampy veľmi horúce.

NEBEZPEČENSTVO POŽIARU!

 Produkt nainštalujte tak, aby bol vzdialený minimálne 0,1 metra od osvetleného materiálu. Pôsobenie nadmerného tepla môže spôsobiť vznik požiaru.

- **⚠ VÝSTRAHA!** Svetlo nezapínajte, keď je produkt nasmerovaný na horľavý povrch. Osvetlený povrch sa môže prehriať alebo vznietiť.
- Na produkt alebo do blízkosti produktu neumiestňujte žiadne horiace sviečky alebo iný otvorený oheň.
- Produkt nepoužívajte v blízkosti zdrojov tepla, napr. vykurovacích telies alebo iných prístrojov, ktoré vyžarujú teplo.
- Ak je produkt alebo USB kábel  poškodený, produkt zlikvidujte.
- Uistite sa, že sa USB kábel  nemôže poškodiť na ostrých hranách alebo horúcich predmetoch. USB kábel pred použitím úplne rozviňte.
- LED diódy sú veľmi svetlé, nikdy sa nepozerajte priamo do zdroja svetla.
- Produkt ihneď vypnite a odpojte nabíjací kábel, ak spozorujete zápach alebo dym. Pred opätovným použitím nechajte produkt kontrolovať kvalifikovaným odborníkom.

- Keď používate USB zdroj napájania, musí byť sieťová zásuvka vždy ľahko prístupná, aby sa v prípade núdze dal rýchlo odpojiť USB zdroj napájania od elektrickej zásuvky. Dodržiavajte návod na obsluhu od výrobcu.
- Rešpektujte obmedzenia používania a zákazy používania batériových výrobkov v potenciálnych nebezpečných situáciách, ako sú čerpacie stanice, letiská, nemocnice atď.
- **⚠ VÝSTRAHA!** Produkt počas nabíjania nezakrývajte. Hrozí nebezpečenstvo zahriatia a prehriatia.
- Produkt nepoužívajte v cestnej premávke.

Bezpečnostné upozornenia pre batérie/nabíjateľné batérie

- **⚠ OHROZENIE ŽIVOTA!** Batérie/nabíjateľné batérie vždy odložte mimo dosahu detí. Pri náhodnom prehnutí okamžite vyhľadajte lekársku pomoc.
- Prehltutie môže spôsobiť popálenie, perforáciu mäkkých tkanív a smrť. Ťažké popáleniny sa môžu vyskytnúť do 2 hodín po požití.

NEBEZPEČENSTVO VÝBUCHU!

- Nenabíjateľné batérie nenabíjajte. Batérie/nabíjateľné batérie neskratujte ani neotvárajte. Môže to viesť k prehriatiu, k požiaru alebo výbuchom.
- Batérie/nabíjateľné batérie nevhadzujte do ohňa alebo do vody.
- Batérie/nabíjateľné batérie nikdy nevystavujte mechanickému zaťaženiu.

Riziko vytečenia batérii/nabíjateľných batérii

- Zabráňte extrémnym podmienkam a teplotám okolia, ktoré by mohli mať vplyv na batérie/nabíjateľné batérie, ako napr. vykurovacie telesá/priame slnečné svetlo.
- Keď sú batérie / nabíjateľné batérie vytečené, zabráňte kontaktu chemikálií s pokožkou, očami a sliznicami! Okamžite vypláchnite postihnuté miesta čerstvou vodou a vyhľadajte lekársku pomoc!



NOSTE OCHRANNÉ RUKAVICE!

Vytečené alebo poškodené batérie/nabíjateľné batérie môžu pri kontakte s pokožkou spôsobiť popáleniny. V takých prípadoch vždy noste vhodné ochranné rukavice.

- Tento produkt má integrovanú nabíjateľnú batériu, ktorú nemôže používateľ vymeniť. Nabíjateľnú batériu smie z bezpečnostných dôvodov vybrať alebo vymeniť iba výrobca alebo jeho zákaznícka služba alebo personál s podobnou kvalifikáciou. Pri likvidácii produktu dbajte na to, že obsahuje nabíjateľnú batériu.

● Pred použitím

● Nabitie produktu

UPOZORNENIA:

- Odstráňte celý obalový materiál z produktu.
- Ak chcete produkt používať bez USB kábla [11], musíte nabíjateľnú batériu pred použitím nabiť. Nabíjanie trvá približne 3 hodiny. Nabíjateľná batéria je pevne zabudovaná v spodnej časti produktu.
- Batériu pred prvým použitím úplne nabite.
- Keď je nabíjateľná batéria vybitá (bliká iba 1 LED dióda na indikátore stavu nabitia [2]), nabite ju.
- Otvorte ochranný kryt [5].
- Zapojte konektor USB na USB káblí [11] do vstupu USB (typu C) [6] na produkte.

UPOZORNENIA:

- Stav nabitia nabíjateľnej batérie sa zobrazí na indikátore stavu nabitia [2]:

Stav indikátora stavu nabitia [2]	Stav nabitia nabíjateľnej batérie
Bliká 1 LED dióda	0–33 %
Svieti 1 LED dióda, bliká 1 LED dióda	34–65 %
Svietia 2 LED diódy, bliká 1 LED dióda	66–99 %
Svietia 3 LED diódy	100 %

- Ak bola nabíjateľná batéria úplne vybitá, nabíjanie trvá približne 3 hodiny.

UPOZORNENIE: Produkt má ochranu pred prebitím. Aj napriek tomu by ste mali odpojiť produkt od napájania ihneď po dokončení nabíjania.

- Odpojte USB kábel [11] od výrobku, aby ste predišli vybitiu batérie.
- Ochranný kryt [5] zatvorte pred opätovným použitím výrobku. V opačnom prípade by pri použití produktu v exteriéri mohla do výrobku vniknúť voda.
- Aby sa chránila batéria, produkt pri teplotách pod 0 °C a nad +45 °C nefunguje.

● Kontrola kapacity nabíjateľnej batérie

Keď sa produkt nenabíja: Stlačte vypínač [3], aby ste skontrolovali kapacitu nabíjateľnej batérie. Červený indikátor stavu nabitia [2] zobrazuje kapacitu* nabíjateľnej batérie vo vnútri produktu.

1 LED dióda svieti	=	33 %*
2 LED diódy svietia	=	66 %*
3 LED diódy svietia	=	100 %*

- * Toto je odhadovaná percentuálna hodnota kapacity nabíjateľnej batérie, žiadne skutočné meranie.

● Montáž produktu

- Produkt je vybavený 2 magnetmi [4]. Pomocou týchto magnetov môžete prichytiť produkt na magnetických povrchoch.
- LED panely [9] sa dajú otvoriť (obr. B). Roztvorte háky [10] na produkte a môžete ho zavesiť na vhodné miesto na zavesenie (obr. D).

● Prevádzka

- ⚠ **NEBEZPEČENSTVO NEHODY!** Produkt nepoužívajte počas jazdy. Keď produkt používate vo vozidle, dbajte na to, aby nebol ohrozený vodič alebo spolucestujúci vo vozidle. Produkt odložte a zaistíte tak, aby ani pri plnom brzdení nepredstavoval nebezpečenstvo vzniku poranení alebo poškodenia výrobku.
- Otočte LED panely [9] a produkt upevnite do požadovanej polohy (obr. B). LED panely sa dajú otočiť smerom hore (obr. D).
- Produkt požívajte a spravujte na stabilnom povrchu bez náklonu.
- ⚠ **OPATRNE!** Pri otáčaní LED panelov [9] si dávajte pozor na ruky, aby ste si nezasekli prsty (obr. E).
- Produkt sa dá používať ako svetlo alebo ako nabíjačka.

UPOZORNENIE: Energia akumulovaná v nabíjateľnej batérii môže napájať prúdom svetlo LED, ako aj nabíjaciu stanicu. Keď produkt používate ako nabíjačku, zníži sa čas jeho prevádzky a jas v režime svetla.

● Použitie ako svetlo LED

- Produkt úplne nabíte podľa popisu v odseku „Nabíjanie produktu“.
- Produkt môžete používať v 6 rôznych režimoch. Zvoľte ich opakovaným stlačením vypínača [2].

Vypínač	Režim
1x stlačiť:	Horné LED svetlá 100 % jas
2x stlačiť:	Horné LED svetlá 50 % jas
3x stlačiť:	Bočné LED svetlá 100 % jas
4x stlačiť:	Bočné LED svetlá 50 % jas
5x stlačiť:	Bočné LED svetlá blikajú
6x stlačiť:	Bočné červené LED svetlo bliká
7x stlačiť:	Vypnúť svetlá

● Použitie ako nabíjačka

Produkt je možné v kombinácii s USB káblom [11] použiť na nabíjanie malých elektronických prístrojov s konektorom USB (typu mikro) (napr. mobilné telefóny alebo digitálne kamery).

- Dbajte na to, že nabíjací prúd prístroja nesmie prekročiť 2 A. Dôkladne si prečítajte návod na používanie prístroja, ktorý chcete nabíť.

OPATRNE! Nabíjanie prístroja, ktorý potrebuje vyšší nabíjací prúd, môže spôsobiť poškodenie obidvoch prístrojov.

- Nabíjateľná batéria zariadenia, ktoré chcete nabíjať, musí mať výrazne nižšiu kapacitu, ako je celková kapacita nabíjateľnej batérie v produkte (2200 mAh). V opačnom prípade nemusí byť nabíjanie dokončené.
- Otvorte ochranný kryt [5].
- USB konektor USB kábla [11] zapojte do výstupu USB [7].
- USB konektor USB kábla [11] zapojte do malého elektronického prístroja, ktorý chcete nabíjať. Červený indikátor stavu nabitia [2] sa rozsvieti a zobrazuje kapacitu nabíjateľnej batérie.
- USB kábel [11] odpojte ihneď po ukončení nabíjania.
- Zatvorte ochranný kryt [5].

● Údržba a čistenie

Produkt nevyžaduje údržbu. LED diódy nie je možné vymeniť.

- Pred čistením:
 - Vypnite produkt.
 - Vytiahnite USB kábel [11] z USB zásuvky.
 - Zatvorte ochranný kryt [5] na vstupe USB [6] a výstupe USB [7].
- Produkt nikdy neponárajte do vody alebo iných tekutín.
- Nepoužívajte žiadne leptavé čistiace prípravky.
- Produkt pravidelne čistíte suchou handrou. Na odstránenie odolných nečistôt použite jemne navlhčenú handru.

● Likvidácia

Obal pozostáva z ekologických materiálov, ktoré môžete odovzdať na miestnych recyklačných zberných miestach.



Všímajte si prosím označenie obalových materiálov pre triedenie odpadu, sú označené skratkami (a) a číslami (b) s nasledujúcim významom: 1–7: Plasty / 20–22: Papier a kartón / 80–98: Spojené látky.



Výrobok a obalové materiály sú recyklovateľné, zlikvidujte ich oddelene pre lepšie spracovanie odpadu. Triman-Logo platí iba pre Francúzsko.



O možnostiach likvidácie opotrebovaného výrobku sa môžete informovať na Vašej obecnej alebo mestskej správe.



Ak výrobok doslúžil, v záujme ochrany životného prostredia ho neodhoďte do domového odpadu, ale odovzdajte na odbornú likvidáciu. Informácie o zberných miestach a ich otváracích hodinách získate na Vašej príslušnej správe.

Defektné alebo použité batérie / akumulátorové batérie musia byť odovzdané na recykláciu podľa smernice 2006/66/ES a jej zmien. Batérie / akumulátorové batérie a / alebo výrobok odovzdajte prostredníctvom dostupných zberných stredísk.



Nesprávna likvidácia batérií / akumulátorových batérií ničí životné prostredie!

Batérie / akumulátorové batérie sa nesmú likvidovať spolu s domovým odpadom. Môžu obsahovať jedovaté ťažké kovy a je potrebné zaobchádzať s nimi ako s nebezpečným odpadom. Chemické značky ťažkých kovov sú nasledovné: Cd = kadmium, Hg = ortuť, Pb = olovo. Opatrebované batérie / akumulátorové batérie preto odovzdajte v komunálnej zberni.

● Záruka

Tento výrobok bol dôkladne vyrobený podľa prísnych akostných smerníc a pred dodaním svedomito testovaný. V prípade nedostatkov tohto výrobku Vám prináležia zákonné práva voči predajcovi produktu. Tieto zákonné práva nie sú našou nižšie uvedenou zárukou obmedzené.

Na tento produkt poskytujeme 3-ročnú záruku od dátumu nákupu. Záručná doba začína plynúť dátumom kúpy. Starostlivo si prosím uschovajte originálny pokladničný lístok. Tento doklad je potrebný ako dôkaz o kúpe.

Ak sa v rámci 3 rokov od dátumu nákupu tohto výrobku vyskytne chyba materiálu alebo výrobná chyba, výrobok Vám bezplatne opravíme alebo vymeníme – podľa nášho výberu. Táto záruka zaniká, ak bol produkt poškodený, neodborne používaný alebo neodborne udržiavaný.

Poskytnutie záruky sa vzťahuje na chyby materiálu a výrobné chyby. Táto záruka sa nevzťahuje na časti produktu, ktoré sú vystavené normálnemu opotrebovaniu, a preto ich je možné považovať za opotrebovateľné diely (napr. batérie) alebo na poškodenia na rozbitných dieloch, napr. na spínači, akumulátorových batériách alebo častiach, ktoré sú zhotovené zo skla.

Postup v prípade poškodenia v záruke

Pre zaručenie rýchleho spracovania Vašej požiadavky dodržte prosím nasledujúce pokyny:

Pre všetky otázky majte pripravený pokladničný doklad a číslo výrobku (napr. IAN 123456_7890) ako dôkaz o kúpe.

Číslo výrobku nájdete na typovom štítku, gravúre, na prednej strane Vášho návodu (dole vľavo) alebo ako nálepku na zadnej alebo spodnej strane.

Ak sa vyskytnú funkčné poruchy alebo iné nedostatky, najskôr telefonicky alebo e-mailom kontaktujte následne uvedené servisné oddelenie.

Produkt označený ako defektný potom môžete s priloženým dokladom o kúpe (pokladničný lístok) a uvedením, v čom spočíva nedostatok a kedy sa vyskytol, bezplatne odoslať na Vám oznámenú adresu servisného pracoviska.

Servis







 **Servis Slovensko**
Tel.: 0800 008158
E-pošta: owim@lidl.sk



Indicaciones de advertencia y símbolos empleados	Página 63
Introducción	Página 63
Uso previsto	Página 63
Volumen de suministro	Página 63
Descripción de las piezas	Página 63
Datos técnicos	Página 64
Indicaciones de seguridad	Página 64
Indicaciones de seguridad para pilas/baterías	Página 65
Antes del uso	Página 66
Carga del producto	Página 66
Compruebe la capacidad de la batería	Página 66
Montar el producto	Página 67
Funcionamiento	Página 67
Uso como luz LED	Página 67
Uso como cargador	Página 67
Mantenimiento y limpieza	Página 68
Eliminación	Página 68
Garantía	Página 69

Indicaciones de advertencia y símbolos empleados

En este manual de instrucciones y en el embalaje se emplean las indicaciones de advertencia siguientes:

	Tensión/corriente continua		Lea el manual de instrucciones antes del uso.
	Tensión/corriente alterna		Distancia mínima al material a iluminar
	Clase de protección III		El marcado CE ratifica la conformidad con las Directivas de la UE aplicables al producto.
	Símbolo de conexión USB		

LÁMPARA LED CON BATERÍA EXTERNA

● Introducción

Enhorabuena por la adquisición de su nuevo producto. Ha optado por un producto de alta calidad. El manual de instrucciones forma parte de este producto. Contiene importantes indicaciones sobre seguridad, uso y eliminación. Antes de usar el producto, familiarícese con todas las indicaciones de manejo y de seguridad. Utilice el producto únicamente como se describe a continuación y para las aplicaciones indicadas. Adjunte igualmente toda la documentación en caso de entregar el producto a terceros.

● Uso previsto

Este producto ha sido concebido únicamente para un uso normal.



Este producto sólo es adecuado para el uso privado en espacios interiores secos (por ejemplo, almacenes o pasillos).

Este producto no es adecuado para la iluminación en ambientes domésticos.

● Volumen de suministro

Después de desembalar el producto, compruebe si la entrega está completa y todas las piezas están en perfecto estado. Antes del uso, elimine la totalidad de los materiales de embalaje.

- 1 Lámpara LED con batería externa
- 1 Cable USB
- 1 Manual de instrucciones



ⓘ NOTA: El adaptador de red de corriente alterna no está contenido en el volumen de suministro. Utilice un adaptador de red SELV con una tensión de salida máxima de trabajo de 5 V $\text{U}_{0,01}$, 2 A.

● Descripción de las piezas

(Fig. A, C, D)

- 1 Luces LED laterales
- 2 Indicador de carga
- 3 Interruptor de encendido/apagado
- 4 Imán
- 5 Tapa de protección
- 6 Toma de entrada USB (tipo C)
- 7 Toma de salida USB
- 8 Luces LED superiores
- 9 Panel LED
- 10 Gancho
- 11 Cable USB

● Datos técnicos

Luces LED laterales:	3 x 2 W
Luces LED superiores:	3 x 0,5 W
Conector de carga:	USB (tipo C)
Batería:	Batería de iones de litio, 3,7 V, 2200 mAh 8,14 Wh (no intercambiable)
Capacidad como cargador:	800 mAh, con 5 V, 1 A
Tiempo de carga para una batería vacía:	aprox. 3 horas
Duración (luz blanca, con la batería completamente cargada):	3 luces LED laterales: aprox. 3,5 horas 3 luces LED superiores: aprox. 6 horas
Clase de protección:	III / 
Tipo de protección:	IP20
Tensión / corriente de entrada USB:	5 V  , 2 A
Tensión / corriente de salida USB:	5 V  , 1 A
Posición operativa:	El producto puede utilizarse únicamente como se muestra en las figuras A, B y D.



Indicaciones de seguridad

¡ANTES DE USAR EL PRODUCTO, FAMILIARÍCESE CON TODAS LAS INDICACIONES DE SEGURIDAD E INSTRUCCIONES DE USO! ¡SI TRANSIERE ESTE PRODUCTO, HÁGALO CON TODA LA DOCUMENTACIÓN!



¡ADVERTENCIA! ¡PELIGRO DE MUERTE Y DE ACCIDENTE PARA NIÑOS Y BEBÉS!

No deje que los niños jueguen solos con el material de embalaje. Mantenga el material de embalaje fuera del alcance de los niños.

- Este producto puede ser utilizado por niños a partir de 8 años y por personas con capacidades físicas, mentales o sensoriales reducidas o falta de experiencia y/o conocimientos, a menos que estén bajo la supervisión de una persona responsable o hayan sido instruidos en el uso del aparato y conozcan los posibles riesgos.

- No deje que los niños jueguen con el producto.
- La limpieza y el mantenimiento no deben ser llevados a cabo por niños sin supervisión.
- Este producto no es ningún juguete y debe mantenerse fuera del alcance de los niños. Los niños no son conscientes de los peligros relacionados con el manejo de aparatos eléctricos.
- No utilice el producto si presenta daños visibles.
- ¡Nunca sumerja el producto en agua u otros líquidos!
- Conecte el producto sólo a una toma USB instalada correctamente. La tensión debe corresponder con los datos del apartado "Datos técnicos".
- No realice ninguna modificación o reparación en el producto. Los LED ni se deben ni se pueden cambiar.
- Los LED no son intercambiables.
- Si al final de su vida útil los LED no funcionan, deberá cambiarse el producto por completo.

⚠ ¡ATENCIÓN! ¡RIESGO DE QUEMADURAS! Para evitar quemaduras, compruebe que el producto está apagado y se ha dejado enfriar al menos 15 minutos antes de tocarlo. El producto puede calentarse mucho.

- Las superficies accesibles, en especial el tubo termoretráctil, se calientan mucho cuando la lámpara está en funcionamiento.

⚠ ¡PELIGRO DE INCENDIO! Coloque el producto a una distancia mínima de 0,1 metros con respecto al material que desea iluminar. Una generación excesiva de calor puede provocar un incendio.

- **⚠ ¡ADVERTENCIA!** No encienda la luz si el producto está orientado hacia una superficie inflamable. La superficie iluminada podría sobrecalentarse o incendiarse.
- No coloque ninguna vela encendida u otras llamas abiertas cerca del producto.
- No utilice el producto cerca de fuentes de calor, p. ej., radiadores u otros aparatos que desprendan calor.
- Elimine el producto si el producto o cable USB  están dañados.
- Asegúrese de que el cable USB  no resulte dañado por bordes afilados u objetos calientes. Desenrolle por completo el cable USB antes del uso.
- Los LED son muy luminosos, no mire directamente la fuente de luz.
- Apague de inmediato el producto y desconecte el cable de carga del producto si percibe humo u olor a quemado. Deje que el producto sea comprobado por un especialista cualificado antes de volverlo a usar.
- Si utiliza un suministro de corriente USB, la toma de servicio deberá ser fácilmente accesible para que en caso de incendio pueda desconectarse rápidamente de la toma de servicio. Observe también el manual de instrucciones del fabricante.

- Observe las prohibiciones y limitaciones de uso en situaciones de peligro potenciales para los productos que funcionen con batería, como p. ej. en gasolineras, aeropuertos, hospitales etc.
- **⚠ ¡ADVERTENCIA!** No cubra el producto durante el proceso de carga. Existe peligro de recalentamiento y sobrecalentamiento.
- No utilice el producto en el tráfico de carretera.

Indicaciones de seguridad para pilas/baterías

- **⚠ ¡PELIGRO DE MUERTE!** Mantenga las pilas / baterías fuera del alcance de los niños. En caso de ingestión accidental, busque atención médica de inmediato.
- La ingestión puede provocar quemaduras, perforación de tejidos blandos e incluso la muerte. Las quemaduras graves pueden aparecer 2 horas después de la ingestión.

⚠ ¡PELIGRO DE EXPLOSIÓN! Nunca recargue pilas no recargables. No provoque un cortocircuito en las pilas / baterías y / o tampoco las abra. Esto puede originar sobrecalentamiento, fuego o explosiones.

- Nunca arroje las pilas / baterías al fuego o al agua.
- No someta las pilas / baterías a cargas mecánicas.

Riesgo de fuga de las pilas / baterías

- Evite temperaturas y condiciones ambientales extremas que puedan afectar a las pilas / baterías, p. ej. radiadores o la luz directa del sol.
- ¡Si las pilas / baterías presentan fugas, evite que los productos químicos entren en contacto con la piel, ojos y mucosas! ¡Enjuague inmediatamente la zona afectada con agua corriente y busque ayuda médica!



¡USE GUANTES DE PROTECCIÓN!

Las pilas / baterías dañadas o con filtraciones pueden provocar quemaduras en contacto con la piel. En su caso, lleve siempre los guantes de protección apropiados.

- Este producto tiene una batería integrada, que no puede ser reemplazada por el usuario. A fin de evitar riesgos, la retirada o sustitución de la batería sólo la podrá realizar el fabricante, su representante de servicio al cliente o una persona con una cualificación similar. Al eliminar el producto, observe que contiene una batería.

● Antes del uso

● Carga del producto

NOTA:

- Retire por completo el material de embalaje del producto.
- Para utilizar el producto sin el cable USB [11], deberá cargar la batería antes del uso. El proceso de carga dura aprox. 3 horas. La batería está montada fija a la base del producto.
- Cargue por completo la batería antes del primer uso.
- Cargue la batería si está vacía (solo parpadea 1 LED del indicador de carga [2]).
- Abra la tapa de protección [5].
- Conecte el conector USB del cable USB [11] a la toma de entrada USB (tipo C) [6] del producto.

NOTA:

- El estado de carga de la batería se representa en el indicador de carga [2]:

Estado del indicador de carga [2]	Estado de carga de la batería
1 LED parpadea	0-33 %
1 LED se enciende, 1 LED parpadea	34-65 %
2 LED se encienden, 1 LED parpadea	66-99 %
3 LED se encienden	100 %

- El tiempo de carga es de aprox. 3 horas, si la batería está vacía.

NOTA: El producto tiene protección contra sobrecarga. Desconecte el producto del suministro de corriente una vez finalizado el proceso de carga.

- Desconecte el cable USB [11] del producto para evitar que la batería se descargue.
- Cierre la tapa de protección [5] antes de volver a utilizar el producto. De lo contrario, el agua podría acceder al interior del producto durante el uso al aire libre.
- El producto no funciona a temperaturas inferiores a 0 °C ni superiores a +45 °C debido a su protección de la batería.

● Compruebe la capacidad de la batería

Si el producto no se carga: Pulse el interruptor de encendido/apagado [3] para comprobar la capacidad de la batería. El indicador de carga rojo [2] muestra la capacidad* de la batería en el interior del producto.

1 LED iluminado	=	33 %*
2 LED iluminados	=	66 %*
3 LED iluminados	=	100 %*

- * Este es el porcentaje estimado de la capacidad de la batería sin realizar una medición real.

● Montar el producto

- El producto está equipado con 2 imanes **4**. El producto puede fijarse a la mayoría de las superficies magnetizables con estos imanes.
- Los paneles LED **9** pueden abrirse (Fig. B). Despliegue el gancho **10** del producto para colgarlo de un punto de suspensión adecuado (Fig. D).

● Funcionamiento

- ⚠ **¡PELIGRO DE ACCIDENTE!** No utilice el producto durante la conducción. Si utiliza el producto en un vehículo, asegúrese de no poner en peligro al conductor o a los ocupantes. Guarde y asegure el producto, de modo que en caso de frenado brusco no exista peligro de lesiones o daños en el producto.
- Gire los paneles LED **9** y fije el producto en la posición deseada (Fig. B). Los paneles LED también pueden girarse hacia arriba (Fig. D).
- Utilice y opere el producto sobre una superficie estable sin ángulos.
- ⚠ **¡ATENCIÓN!** Tenga en cuenta la posición de sus manos al girar los paneles LED **9** para evitar pillarse los dedos (Fig. E).
- El producto puede utilizarse como luz o como cargador.

NOTA: La energía almacenada en la batería suministra corriente tanto a la luz LED como a la estación de carga. Si utiliza el producto como cargador, el tiempo de servicio y la luminosidad se reducen en el modo iluminación.

● Uso como luz LED

- Cargue el producto por completo, como se describe en el apartado “Carga del producto”.
- El producto puede usarse en 6 modos diferentes. Seleccione el modo presionando repetidamente el interruptor de encendido/apagado **2**.

Interruptor de encendido/apagado	Modo
Pulsar 1 vez:	Las luces LED superiores se iluminan con el 100 % de luminosidad
Pulsar 2 veces:	Las luces LED superiores se iluminan con el 50 % de luminosidad
Pulsar 3 veces:	Las luces LED laterales se iluminan con el 100 % de luminosidad
Pulsar 4 veces:	Las luces LED laterales se iluminan con el 50 % de luminosidad
Pulsar 5 veces:	Las luces LED laterales parpadean
Pulsar 6 veces:	La luz LED roja lateral parpadea
Pulsar 7 veces:	Apagar las luces

● Uso como cargador

En combinación con el cable USB **11**, el producto puede emplearse para cargar aparatos electrónicos pequeños con la toma USB (tipo micro) (p. ej., teléfono móvil o cámara digital).

- Tenga en cuenta de no sobrepasar la corriente de carga de los aparatos 2 A. Lea detenidamente las instrucciones de uso del aparato, que desea cargar.

¡ATENCIÓN! La carga de un aparato que requiere de una corriente de carga elevada puede provocar un defecto en los dos aparatos.

- La batería del aparato, que desea cargar, debe tener una capacidad significativamente menor que la capacidad total de la batería del producto (2200 mAh). De lo contrario, puede que el proceso de carga no finalice.
- Abra la tapa de protección [5].
- Conecte el conector USB del cable USB [11] a la toma de salida USB [7].
- Conecte el conector USB del cable USB [11] a los aparatos electrónicos pequeños, que desea cargar. El indicador de carga rojo [2] se ilumina y muestra la capacidad de la batería.
- Quite el cable USB [11], una vez haya concluido el proceso de carga.
- Cierre la tapa de protección [5].

● **Mantenimiento y limpieza**

El producto no requiere ningún tipo de mantenimiento. Los LED no se pueden cambiar.

- Antes de la limpieza:
 - Apague el producto.
 - Desconecte el cable USB [11] de la toma USB.
 - Cierre la tapa de protección [5] de la toma de entrada USB [6] y la toma de salida USB [7].
- Nunca sumerja el producto en agua u otros líquidos.
- No use agentes limpiadores corrosivos.
- Limpie regularmente el producto con un paño seco y sin pelusas. Utilice un paño ligeramente humedecido para eliminar la suciedad más persistente.

● **Eliminación**

El embalaje está compuesto por materiales no contaminantes que pueden ser desechados en el centro de reciclaje local.



Tenga en cuenta el distintivo del embalaje para la separación de residuos. Está compuesto por abreviaturas (a) y números (b) que significan lo siguiente: 1-7: plásticos / 20-22: papel y cartón / 80-98: materiales compuestos.



El producto y el material de embalaje son reciclables. Separe los materiales para un mejor tratamiento de los residuos. El logotipo Triman se aplica solo para Francia.



Para obtener información sobre las posibilidades de desecho del producto al final de su vida útil, acuda a la administración de su comunidad o ciudad.



Para proteger el medio ambiente no tire el producto junto con la basura doméstica cuando ya no le sea útil. Deséchelo en un contenedor de reciclaje. Diríjase a la administración competente para obtener información sobre los puntos de recogida de residuos y sus horarios.

Las pilas / baterías defectuosas o usadas deben ser recicladas según lo indicado en la directiva 2006/66/CE y en sus modificaciones. Recicle las pilas / baterías y / o el producto en los puntos de recogida adecuados.



¡Daños en el medio ambiente por un reciclaje indebido de las pilas / baterías!

Las pilas / baterías no deben eliminarse junto con los residuos domésticos. Estas pueden contener metales pesados tóxicos que deben tratarse conforme a la normativa aplicable a los residuos especiales. Los símbolos químicos de los metales pesados son: Cd = cadmio, Hg = mercurio, Pb = plomo. Las pilas / baterías deben reciclarse en un punto de recolección específico para ello.

● Garantía

El producto ha sido fabricado cuidadosamente siguiendo exigentes normas de calidad y ha sido probado antes de su entrega. En caso de defecto del producto, usted tiene derechos legales frente al vendedor del mismo. Nuestra garantía (abajo indicada) no supone una restricción de dichos derechos legales.

Este producto dispone de una garantía de 3 años desde la fecha de compra. El plazo de garantía comienza a partir de la fecha de compra. Por favor, conserve adecuadamente el justificante de compra original. Este documento se requerirá como prueba de que se realizó la compra.

Si en el plazo de 3 años a partir de la fecha de compra se produce un fallo de material o fabricación en este producto, repararemos el producto o lo sustituiremos gratuitamente por un producto nuevo (según nuestra elección). La garantía quedará anulada si el producto resulta dañado o es utilizado o mantenido de forma inadecuada.

La garantía cubre defectos de materiales o de fabricación. Esta garantía no cubre aquellos componentes del producto sometidos a un desgaste normal y que, por ello, puedan considerarse piezas de desgaste (por ej. las pilas). Tampoco cubre daños de componentes frágiles como, por ejemplo, los interruptores, baterías y piezas de cristal.

Tramitación de la garantía

Para garantizar una rápida tramitación de su consulta, tenga en cuenta las siguientes indicaciones:

Para realizar cualquier consulta, tenga a mano el recibo y el número de artículo (por ej. IAN 123456_7890) como justificante de compra.

Encontrará el número de artículo en una inscripción de la placa identificativa, en la portada de las instrucciones (abajo a la izquierda) o en una pegatina en la parte posterior o inferior.

Si el producto fallase o presentase algún defecto, póngase primero en contacto con el departamento de asistencia indicado, ya sea por teléfono o correo electrónico.

Puede enviarnos el producto defectuoso libre de franqueo adjuntando el recibo de compra (tícket de compra) e indicando dónde está y cuándo ha ocurrido el fallo a la dirección de asistencia que le indicamos.

Asistencia

 **Asistencia en España**

Tel.: 900984948







E-Mail: owim@lidl.es



Anvendte advarselssætninger og symboler	Side 71
Indledning	Side 71
Forskriftsmæssig anvendelse	Side 71
Leveringsomfang	Side 71
Beskrivelse af delene	Side 71
Tekniske data	Side 72
Sikkerhedsanvisninger	Side 72
Sikkerhedsanvisning for batterier/genopladelige batterier	Side 73
Før produktet tages i brug	Side 74
Opladning af produktet	Side 74
Kontrol af det genopladelige batteris kapacitet	Side 74
Montering af produktet	Side 75
På niveau	Side 75
Anvendelse som LED-lampe	Side 75
Anvendelse som oplader	Side 75
Vedligeholdelse og rengøring	Side 76
Bortskaffelse	Side 76
Garanti	Side 77

Anvendte advarselssætninger og symboler

I denne betjeningsvejledning og på emballagen anvendes følgende advarselssymboler:

	Jævnstrøm/-spænding		Læs betjeningsvejledningen før ibrugtagning.
	Vekselstrøm/-spænding		Minimumsafstand til det belyste materiale
	Beskyttelsesklasse III		CE-mærket bekræfter overensstemmelse med de for produktet gældende EU-retningslinjer.
	USB tilslutningssymbol		

LED-HÅNDLYGTE MED POWERBANK

● Indledning

Hjerteligt tillykke med købet af deres nye produkt. Du har besluttet dig for et produkt af høj kvalitet. Brugervejledningen er en del af dette produkt. Den indeholder vigtige informationer om sikkerhed, brug og bortskaffelse. Gør dig inden ibrugtagning af produktet fortrolig med alle betjenings- og sikkerhedsanvisninger. Benyt kun produktet som beskrevet og til de oplyste formål. Videregiv alle papirer, hvis du giver produktet videre til tredjemand.

● Forskriftsmæssig anvendelse

Produktet er beregnet til normalt brug.



Produktet er kun egnet til privat brug i tørre rum indendørs (f.eks. lagerrum eller korridorer).

Dette produktet er ikke egnet til belysning i husholdningen.

● Leveringsomfang

Ved udpakning af produktet skal det kontrolleres, at leverancen er komplet, og at alle dele er funktionsdygtige. Før anvendelse skal al emballage fjernes.

- 1 LED-håndlygte med powerbank
- 1 USB-kabel
- 1 Betjeningsvejledning



i BEMÆRK: En strømforsyning til vekselspænding er ikke en del af leveringsomfanget. Anvend en SELV-strømforsyning med en maksimal driftsudgangsspænding på 5 V U_{out} , 2 A.

● Beskrivelse af delene

(Fig. A, C, D)

- 1 LED-lamper i siden
- 2 Ladeindikator
- 3 TIL/FRA-kontakt
- 4 Magnet
- 5 Beskyttelseshætte
- 6 USB-indgangsstik (type C)
- 7 USB-udgangsstik
- 8 LED-lamper foroven
- 9 LED-panel
- 10 Krog
- 11 USB-kabel

● Tekniske data

LED-lamper i siden:	3 x 2 W
LED-lamper foroven:	3 x 0,5 W
Ladestik:	USB (type C)
Genopladeligt batteri:	Lithium-ion genopladeligt batteri, 3,7 V, 2200 mAh 8,14 Wh (ikke-udskiftelig)
Kapacitet som oplader:	800 mAh, ved 5 V, 1 A
Ladetid for tomt genopladeligt batteri:	ca. 3 timer
Belysningstid (ved fuldt opladet genopladeligt batteri):	3 LED-lamper i siden: ca. 3,5 timer 3 LED-lamper foroven: ca. 6 timer
Beskyttelsesklasse:	III / 
Tæthedsklasse:	IP20
USB-indgangsspænding/-strøm:	5 V  , 2 A
USB-udgangsspænding/-strøm:	5 V  , 1 A
Driftsposition:	Produktet kan udelukkende anvendes som vist i figurerne A, B og D.



Sikkerhedsanvisninger

FØR PRODUKTET TAGES I BRUG SKAL DU VÆRE FORTROLIG MED ALLE SIKKERHEDS- OG BETJENINGSANVISNINGER! HVIS PRODUKTET OVERLADES TIL TREDJEMAND, SKAL ALLE DOKUMENTER MEDFØLGE!



ADVARSEL! LIVSFARE OG RISIKO FOR ULYKKER FOR SMÅBØRN OG BØRN!

Børn må ikke efterlades med emballagen uden opsyn. Hold emballagen uden for børns rækkevidde.

- Dette produkt kan anvendes af børn fra 8 år og opefter, samt af personer med reducerede, fysiske, sensoriske eller mentale færdigheder eller mangel på erfaring og kundskaber, hvis de er under opsyn, eller hvis de er instrueret i sikker brug af produktet og indforstået med de risici, der er forbundet hermed.

- Børn må ikke lege med produktet.
- Rengøring og vedligeholdelse må ikke udføres af børn uden opsyn.
- Produktet er ikke et stykke legetøj og skal holdes uden for børns rækkevidde. Børn er ikke bevidste om de farer der kan være ved omgang med elektriske produkter.
- Produktet må ikke anvendes, hvis der er synlige skader.
- Produktet må aldrig nedsænkes i vand eller andre væsker!
- Produktet må kun tilsluttes et korrekt monteret USB-stik. Spændingen skal være i overensstemmelse med angivelserne i "Tekniske data".
- Produktet må ikke ændres eller repareres af brugeren. LED'er kan og må ikke udskiftes.
- LED'erne kan ikke udskiftes.
- Når LED'ernes levetid er udløbet, og de ikke længere fungerer, skal hele produktet udskiftes.

⚠ OBS! FORBRÆNDINGSRISIKO! For at undgå forbrændinger, skal det sikres, at produktet er frakoblet og er afkølet i mindst 15 minutter, før det berøres. Produktet kan blive meget varmt.

- Tilgængelige overflader, især varmekrympeslangen, bliver meget varme, når lampen er i drift.

BRANDFARE! Produktet skal anbringes i en afstand af mindst 0,1 meter fra det belyste materiale. For kraftig varme kan medføre brand.

- **⚠ ADVARSEL!** Tænd ikke for lyset, hvis produktet er rettet mod en brændbar overflade. Den belyste overflade kan overophede og antænde.
- Anbring ikke tændte stearinlys eller anden åben ild på eller i nærheden af produktet.
- Anvend ikke produktet i nærheden af varmekilder, fx radiatorer eller andre apparater, der afgiver varme.
- Produktet skal kasseres, hvis produktet eller USB-kablet **11** er beskadiget.
- Sørg for at USB-kablet **11** ikke kan beskadiges af skarpe kanter eller varme genstande. USB-kablet skal rulles helt ud før anvendelse.
- LED'er er meget lyse, kig aldrig direkte ind i lyskilden.
- Sluk omgående for produktet og tag ladekablet ud af produktet, hvis der lugter brændt eller ses røg. Lad en fagmand kigge på produktet, før det tages i brug igen.

- Hvis der anvendes en USB-strømforsyning skal stikkontakten altid være nemt tilgængelig, således at USB-strømforsyningen i nødstilfælde hurtigt kan tages ud af stikkontakten. Overhold fabrikantens betjeningsvejledning.
- Vær opmærksom på anvendelsesbegrænsninger og -forbud mod produkter, der er forsynet af genopladelige batterier i potentielle faresituationer, som fx på tankstationer, i lufthavne, på sygehuse etc.

- **⚠ ADVARSEL!** Produktet må ikke tildækkes under opladning. Der er fare for opvarmning og overophedning.
- Anvend ikke produktet i trafikken.



Sikkerhedsanvisning for batterier/genopladelige batterier

- ⚠ **LIVSFARE!** Opbevar batterier/genopladelige batterier uden for børns rækkevidde. Ved utilsigtet slugning skal der straks opsøges læge.
- Slugning kan forårsage forbrændinger, perforering af blødd dele og dødsfald. Der kan opstå voldsomme forbrændinger inden for 2 timer efter slugning.



EKSPLOSIONSFARE! Ikke-

genopladelige batterier må aldrig oplades. Batterier/genopladelige batterier må aldrig kortsluttes og/eller åbnes. Dette kan medføre overophedning, brand eller eksplosioner.

- Batterier/genopladelige batterier må ikke kastes i ild eller vand.
- Udsæt ikke batterier/genopladelige batterier for mekanisk belastning.

Lækagerisiko for batterier/ genopladelige batterier

- Undgå ekstreme omgivelsesforhold og temperaturer, som kan påvirke batterier/genopladelige batterier, fx radiatorer/direkte sollys.
- Hvis batterier/genopladelige batterier lækker, skal kontakt med kemikalierne med hud, øjne og slimhinder undgås! Skyl øjeblikkeligt de ramte områder med koldt vand og opsøg lægehjælp!



ANVEND BESKYTTELSESHANDSKER!

Udtjente eller beskadigede batterier/genopladelige batterier kan forårsage ætsninger ved kontakt med huden. Anvend derfor altid egnede beskyttelseshandsker, hvis det sker.

- Dette produkt har et indbygget genopladeligt batteri, som ikke kan udskiftes af brugeren. Udtagning eller udskifning af det genopladelige batteri må kun udføres af producenten eller dennes kundeservice eller en tilsvarende kvalificeret person for at udelukke farlige situationer. Vær opmærksom på, at produktet indeholder et genopladeligt batteri, når det skal bortskaffes.

● Før produktet tages i brug

● Opladning af produktet

BEMÆRK:

- Fjern al emballage fra produktet.
- Hvis produktet skal anvendes uden USB-kabel [1] skal det genopladelige batteri oplades før brug. Opladningen varer ca. 3 timer. Det genopladelige batteri er fast monteret i produktets bund.
- Det genopladelige batteri skal oplades helt inden første ibrugtagning.
- Oplad det genopladelige batteri, når det er tomt (kun 1 LED på ladeindikatoren [2] blinker).
- Beskyttelseshætten [5] åbnes.
- Forbind USB-kablets [1] USB-stik med produktets USB-indgangsstik (type C) [6].

BEMÆRK:

- Det genopladelige batteris ladetilstand vises på ladeindikatoren [2]:

Ladeindikatorens [2] status	Det genopladelige batteris ladetilstand
1 LED blinker	0-33 %
1 LED lyser, 1 LED blinker	34-65 %
2 LED lyser, 1 LED blinker	66-99 %
3 LED'er lyser	100 %

- Opladningstiden er ca. 3 timer, når det genopladelige batteri er tomt.

BEMÆRK: Produktet har overopladningsbeskyttelse. Alligevel bør produktet afbrydes fra strømforsyningen så snart opladningen er afsluttet.

- Afbryd USB-kablet [1] fra produktet for at undgå afladning af det genopladelige batteri.
- Luk beskyttelseshætten [5], før produktet anvendes igen. I modsat fald kan der trænge vand ind i produktet ved anvendelse i det fri.
- På grund af sin batterisikring fungerer produktet ikke ved temperaturer under 0 °C og over +45 °C.

● Kontrol af det genopladelige batteris kapacitet

Hvis produktet ikke oplades: Tryk på TIL/FRA-kontakten [3] for at kontrollere det genopladelige batteris kapacitet. Den røde ladeindikator [2] viser det genopladelige batteris kapacitet* indeni produktet.

1 LED lyser	=	33 %*
2 LED'er lyser	=	66 %*
3 LED'er lyser	=	100 %*

- * Dette er en omtrentlig procentdel af det genopladelige batteris kapacitet, men ikke en nøjagtig måling.

● Montering af produktet

- Produktet er udstyret med 2 magneter [4]. Med disse magneter kan produktet hænges fast på overflader, som kan magnetiseres.
- LED-panelerne [9] kan åbnes (fig. B). Fold kroge [10] på produktet ud for at hænge produktet op på et egnet ophængningssted (fig. D).

● På niveau

⚠ RISIKO FOR ULYKKER! Produktet bør ikke anvendes under kørsel. Hvis produktet anvendes i et køretøj, skal det sikres, at føreren og udstyr i køretøjet ikke påvirkes. Produktet skal pakkes og sikres, således at der ikke er fare for kvæstelser eller tingskader, selv ikke ved voldsomme opbremsninger.

- Drej LED-panelerne [9], og fastgør produktet på den ønskede position (fig. B). LED-panelerne kan også drejes opad (fig. D).
- Anvend og betjen produktet på en stabil overflade uden hældning.

⚠ OBS! Vær opmærksom på dine hænders placeringer, når du drejer LED-panelerne [9] for at undgå at klemme fingrene (fig. E).

- Produktet kan anvendes som lampe eller oplader.

BEMÆRK: Vær opmærksom på at den energi, der er lagret i det genopladelige batteri, forsyner både LED-lampen og ladestationen. Når produktet anvendes som oplader, reduceres driftstiden og lysudbyttet for lampefunktionen.

● Anvendelse som LED-lampe

- Oplad produktet fuldstændigt, som beskrevet i afsnittet "Opladning af produktet".
- Produktet kan anvendes i 6 forskellige funktioner. Disse kan vælges ved at trykke gentagne gange på TIL/FRA-kontakten [2].

TIL/FRA-kontakt	Funktion
1x tryk:	LED-lamper foroven 100 % lysstyrke
2x tryk:	LED-lamper foroven 50 % lysstyrke
3x tryk:	LED-lamper i siden 100 % lysstyrke
4x tryk:	LED-lamper i siden 50 % lysstyrke
5x tryk:	LED-lamper i siden blinker
6x tryk:	Røde LED-lamper i siden blinker
7x tryk:	Lamperne slukker

● Anvendelse som oplader

Sammen med USB-kablet [11] kan produktet anvendes til opladning af mindre elektronikapparater med USB-stik (type mikro) (fx mobiltelefoner eller digitalkameraer).

- Bemærk at apparatets ladestrøm ikke må overstige 2 A. Læs apparatets brugsanvisning grundigt før opladning.

OBS! Ved opladning af apparater, der kræver en større ladestrøm, kan der opstå defekter på begge apparater.

- Det genopladelige batteri i det apparat, der skal oplades, skal have en markant lavere kapacitet end den totale kapacitet i produktets genopladelige batteri (2200 mAh). I modsat fald er der risiko for, at opladningen ikke afsluttes.
- Beskyttelseshætten **5** åbnes.
- Tilslut USB-kablets **11** USB-stik til USB-udgangsstikket **7**.
- Tilslut USB-kablets **11** USB-stik til det mindre elektronikapparat, der skal oplades. Den røde ladeindikator **2** lyser op og viser det genopladelige batteris kapacitet.
- USB-kablet **11** skal fjernes, så snart opladningen er afsluttet.
- Beskyttelseshætten **5** lukkes.

● Vedligeholdelse og rengøring

Produktet er vedligeholdelsesfrit. LED'erne kan ikke udskiftes.

- Før rengøring:
 - Sluk for produktet.
 - Træk USB-kablet **11** ud af USB-stikket.
 - Luk beskyttelseshætten **5** på USB-indgangsstikket **6** og USB-udgangsstikket **7**.
- Produktet må aldrig nedsænkes i vand eller andre væsker.
- Anvend ikke ætsende rengøringsmidler.
- Rengør jævnligt produktet med en tør, frugfri klud. Anvend en let fugtig klud for at fjerne fastsiddende snavs.

● Bortskaffelse

Indpakningen består af miljøvenlige materialer, som De kan bortskaffe over de lokale genbrugssteder.



Bemærk forpakkingsmaterialernes mærkning til affaldssorteringen, disse er mærket med forkortelser (a) og numre (b) med følgende betydning: 1-7: kunststoffer / 20-22: papir og pap / 80-98: kompositmaterialer.



Produktet og indpakkingsmaterialerne kan genbruges; bortskaf disse særskilt til en bedre affaldsbehandling. Triman-logoet gælder kun for Frankrig.



De får oplyst muligheder til bortskaffelse af det udtjente produkt hos deres lokale myndigheder eller bystyre.



For miljøets skyld, så må produktet aldrig smides ud sammen med husholdningsaffaldet, når det er udtjent, men skal afleveres til en fagmæssig korrekt bortskaffelse. De kan informere Dem vedrørende opsamlingssteder og deres åbningstider hos deres ansvarlige forvaltning.

Defekte eller brugte batterier / akkuer skal genbruges iht. retningslinje 2006/66/EF og dennes ændringer. Aflever batterier / akkuer og / eller produktet via et af de tilbudte indsamlingssteder.



Miljøskader gennem forkert bortskaffelse af batterierne / akkuerne!

Batterier / akkuer må ikke bortskaffes via husholdningsaffaldet. De kan indeholde giftige tungmetaller og er underlagt behandlingen for særaffald. De kemiske symboler for tungmetaller er følgende: Cd = kadmium, Hg = kviksølv, Pb = bly. Aflever derfor brugte batterier / akkuer hos en kommunal genbrugsstation.

● **Garanti**

Produktet blev produceret omhyggeligt efter de strengeste kvalitetskrav og kontrolleret grundigt inden levering. Hvis der forekommer mangler ved dette produkt, så har de juridiske rettigheder over for sælgeren af dette produkt. Disse juridiske rettigheder indskrænkes ikke af vores garanti, der beskrives i det følgende.

De får 3 års garanti fra købsdatoen på dette produkt. Garantifristen begynder med købsdatoen. Opbevar den originale kassebon på et sikkert sted. Denne kassebon behøves som dokumentation for købet.

Hvis der inden for 3 år fra købsdatoen af for dette produkt opstår en materiale- eller fabrikationsfejl, bliver produktet repareret eller erstattet – efter vores valg – af os uden omkostninger for dem. Garantien bortfalder, hvis produktet bliver beskadiget eller ikke anvendes eller vedligeholdes korrekt.

Garantien gælder for materiale- eller fabrikationsfejl. Denne garanti dækker ikke produktdele, som er udsat for normalt slid og derfor kan betragtes som normale sliddele (f.eks. batterier) eller ved skader på skrøbelige dele; f.eks. kontakter, akkumulatorer som er fremstillet af glas.

Afvikling af garantisager

For at kunne garantere en hurtig sagsbehandling af deres forespørgsel, bedes De følge følgende anvisninger:

Opbevar kassebon og artikelnummer (f.eks. IAN 123456_7890) som købsdokumentation, så disse kan fremlægges på forespørgsel. Artikelnumrene er angivet på typeskiltet, ved en indgravering, på forsiden af vejledningen (nederst til venstre) eller på et mærkat på bag- eller undersiden. Hvis der forekommer funktionsfejl eller andre mangler, skal De først kontakte nedenstående serviceafdeling telefonisk eller via e-mail.

Et produkt, der er registreret som defekt, kan De derefter sende portofrit til den meddelte serviceadresse ved vedlæggelse af købsbeviset (kassebon) og angivelsen af, hvori manglen består, og hvornår den er opstået.

Service

 **Service Danmark**
Tel.: 80253972
E-Mail: owim@lidl.dk



OWIM GmbH & Co. KG

Stiftsbergstraße 1
74167 Neckarsulm
GERMANY

Model No.: HG07294

Version: 09/2021

IAN 375286_2101

