

## 4-IN-1 PETROL MULTI-TOOL / 4-IN-1 PETROL MULTI-TOOL OUTIL MODULABLE À ESSENCE 4 EN 1 PBK 4 A1

(DE) (AT) (CH)

### **BENZIN-KOMBIGERÄT 4 IN 1**

Originalbetriebsanleitung

Vor dem Gebrauch der Maschine sorgfältig lesen!

(FR) (BE)

### **OUTIL MODULABLE À ESSENCE 4 EN 1**

Traduction du mode d'emploi d'origine

Lire consciencieusement avant d'utiliser la machine !

(PL)

### **BENZYNOWE URZĄDZENIE WIELOFUNKCYJNE 4-W-1**

Tłumaczenie oryginalnej instrukcji obsługi - Przeczytać uważnie przed rozpoczęciem używania urządzenia!

(SK)

### **BENZÍNOVÉ KOMBINOVANÉ NÁRADIE 4 V 1**

Preklad originálneho návodu na obsluhu

Pred použitím stroja si dôkladne prečítajte!

(GB) (IE)

### **4-IN-1 PETROL MULTI-TOOL**

Translation of the original instructions

Read carefully before using machine!

(NL) (BE)

### **BENZINE-COMBIAPPARAAT 4-IN-1**

Vertaling van de originele gebruiksaanwijzing

Aandachtig lezen voordat u het apparaat gebruikt!

(CZ)

### **BENZÍNOVÉ KOMBINOVANÉ NÁRADÍ 4 V 1**

Překlad originálního provozního návodu

Před použitím stroje pečlivě přečtěte!

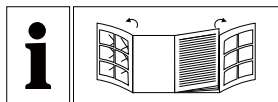

DE AT CH

Klappen Sie vor dem Lesen die beiden Seiten mit den Abbildungen aus und machen Sie sich anschließend mit allen Funktionen des Gerätes vertraut.

---

GB IE

Before reading, unfold both pages containing illustrations and familiarise yourself with all functions of the device.

---

FR BE

Avant de lire le mode d'emploi, ouvrez les deux pages contenant les illustrations et familiarisez-vous ensuite avec toutes les fonctions de l'appareil.

---

NL BE

Vouw vóór het lezen de beide pagina's met de afbeeldingen open en maak u vertrouwd met alle functies van het apparaat.

---

PL

Przed przeczytaniem proszę rozłożyć obie strony z ilustracjami, a następnie proszę zapoznać się z wszystkimi funkcjami urządzenia.

---

CZ

Před čtením si odklopte obě dvě strany s obrázky a potom se seznamte se všemi funkcemi přístroje.

---

SK

Pred čítaním si odklopte obidve strany s obrázkami a potom sa oboznámte so všetkými funkciami prístroja.

DE/AT/CH	Originalbetriebsanleitung	Seite	1
GB/IE	Translation of the original instructions	Page	19
FR/BE	Traduction des instructions d'origine	Page	37
NL/BE	Vertaling van de originele gebruiksaanwijzing	Pagina	57
PL	Tłumaczenie oryginalnej instrukcji obsługi	Strona	75
CZ	Překlad originálního provozního návodu	Strana	93
SK	Preklad originálneho návodu na obsluhu	Strana	111

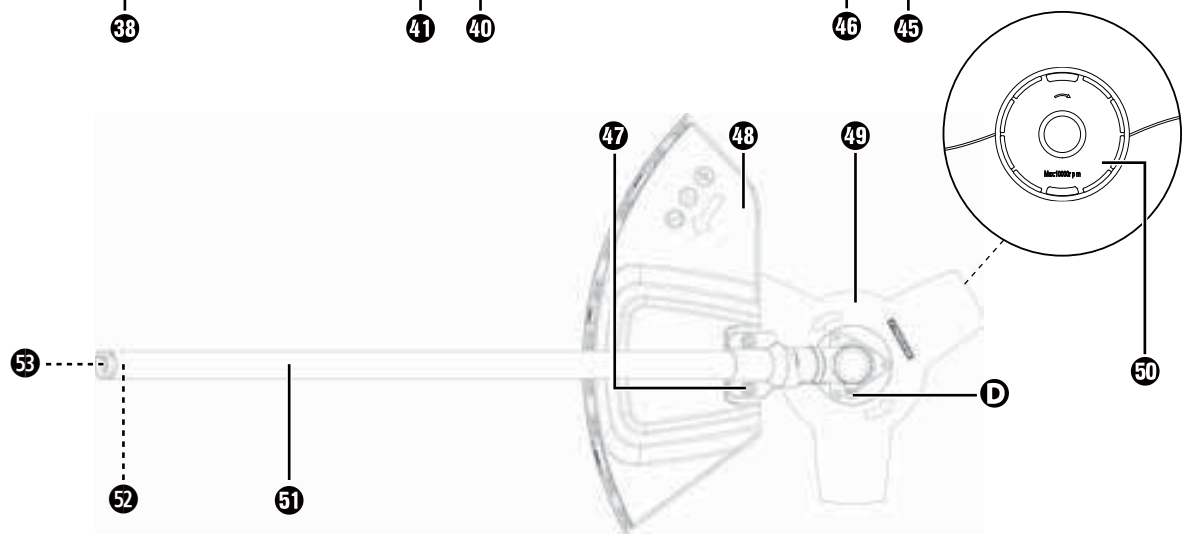
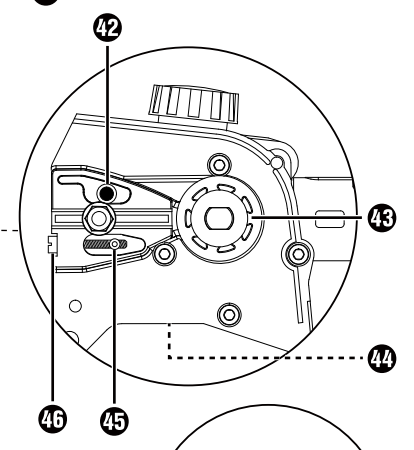
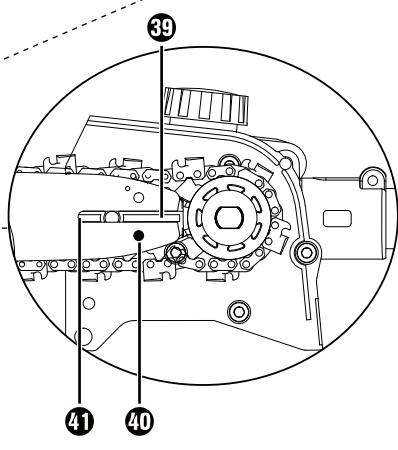
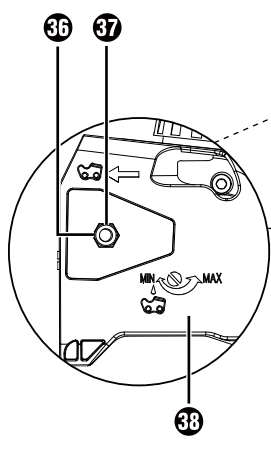
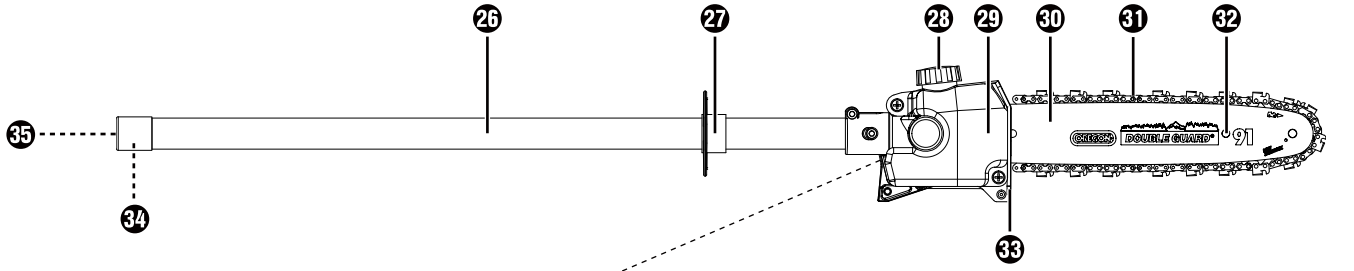
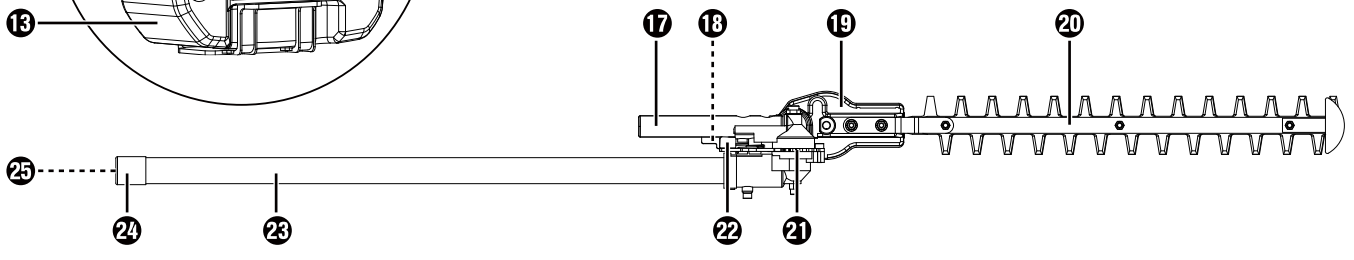
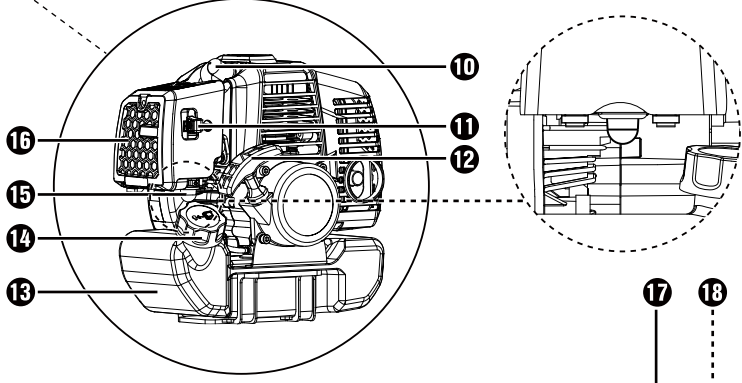
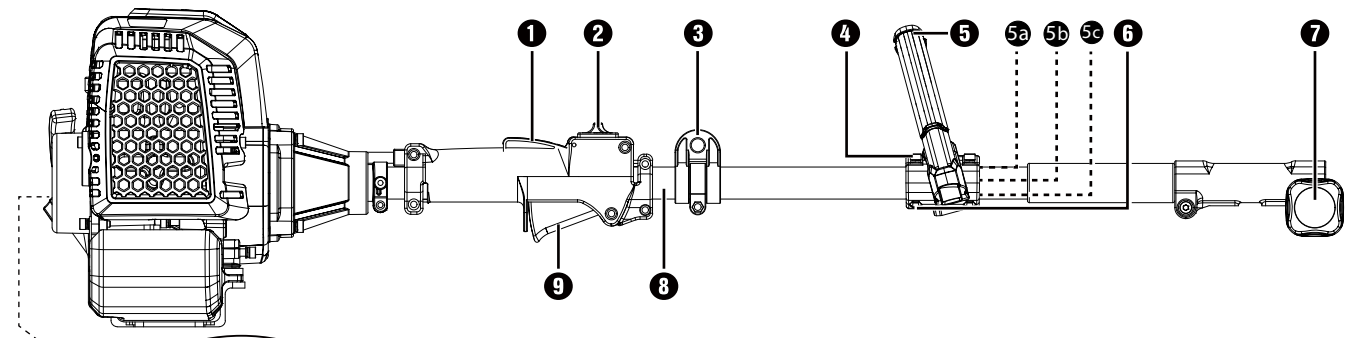

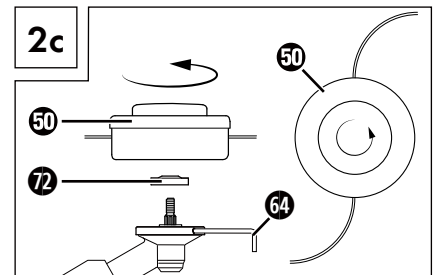
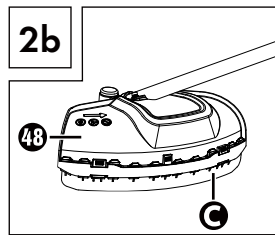
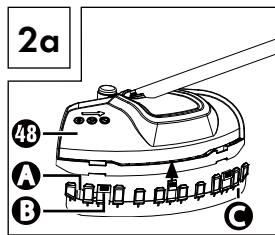
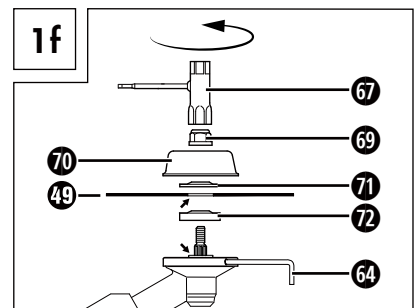
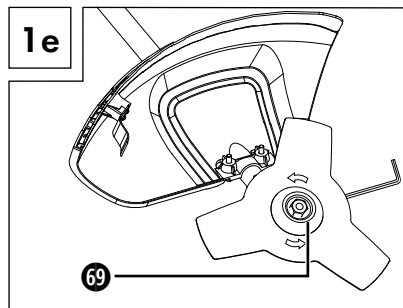
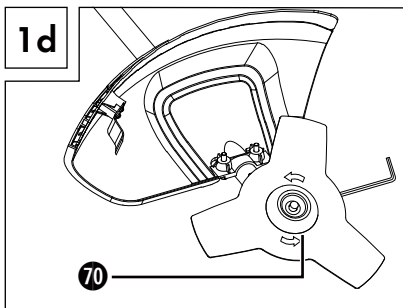
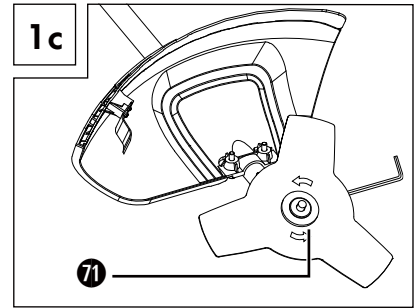
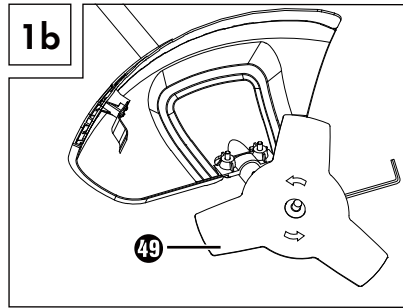
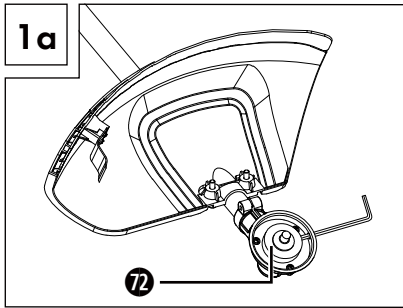
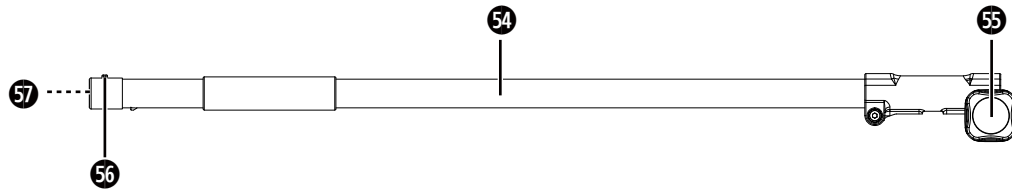

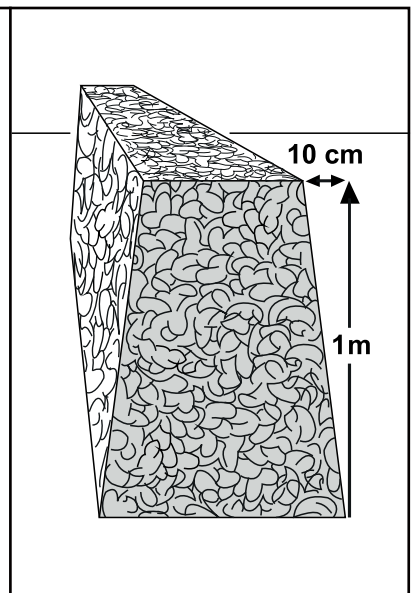
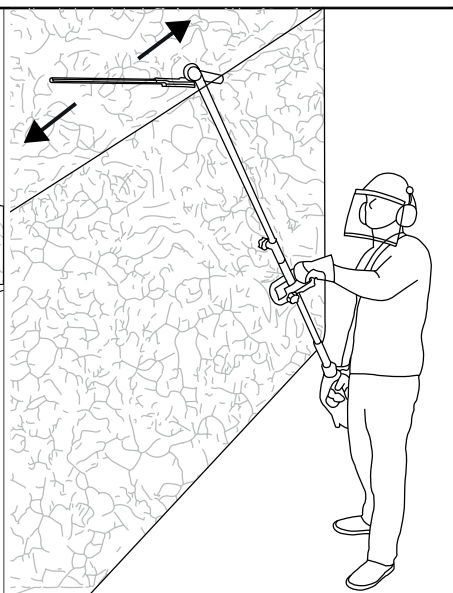
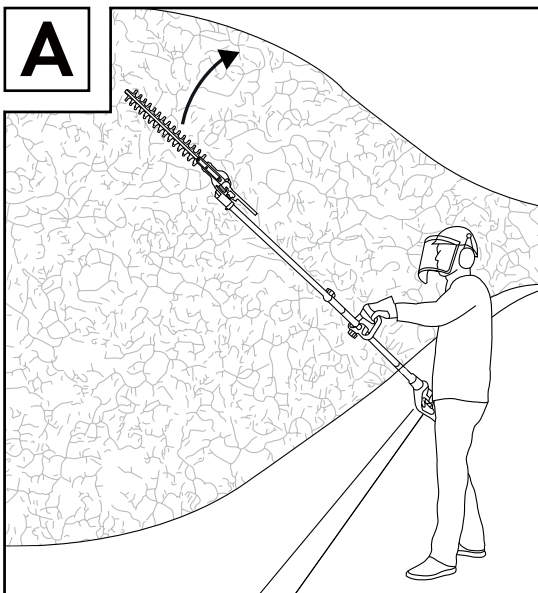
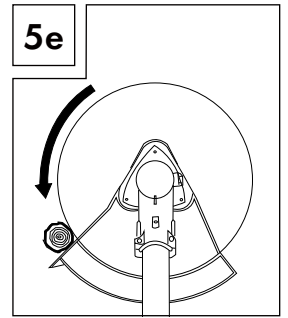
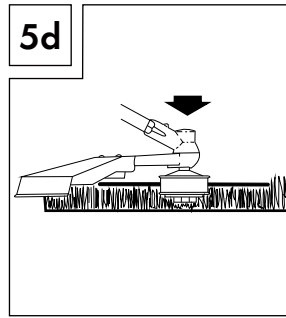
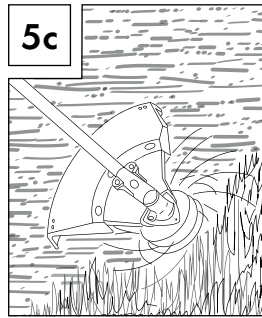
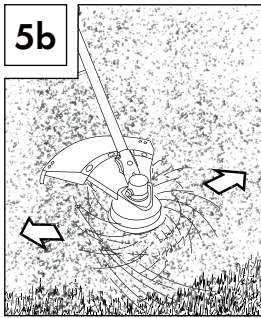
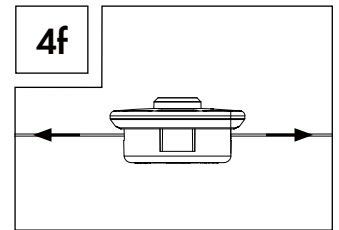
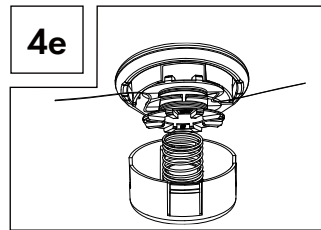
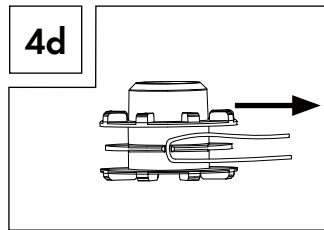
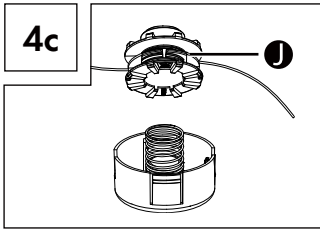
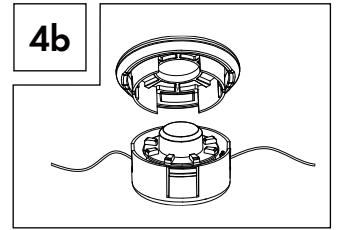
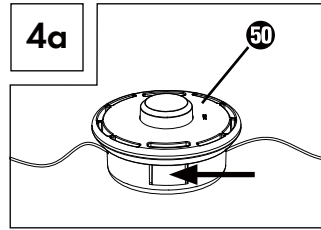
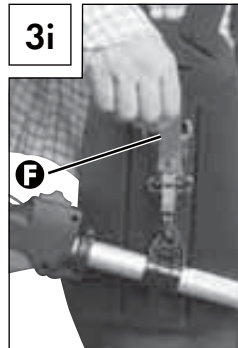
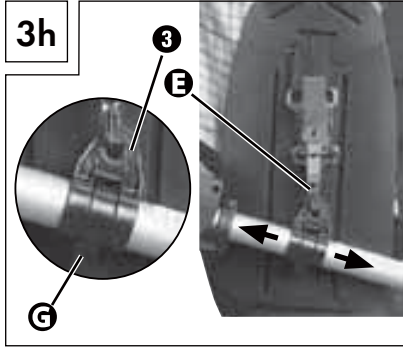
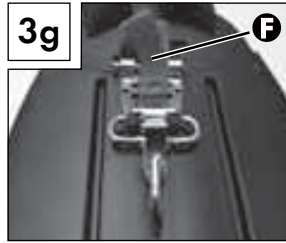
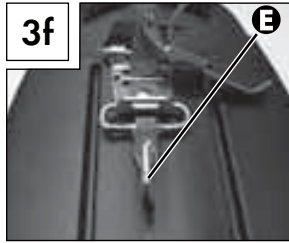
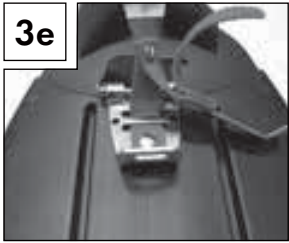

# Inhaltsverzeichnis

## Einleitung ..... 2

Bestimmungsgemäßer Gebrauch .....	2
Ausstattung .....	2
Lieferumfang .....	3
Technische Daten .....	3
Erläuterung der verwendeten Hinweisschilder .....	4

## Sicherheitshinweise..... 6

Arbeitssicherheitshinweise für Heckenscheren .....	6
Ergänzende Sicherheitshinweise für Heckenscheren .....	7
Arbeitssicherheitshinweise für Hochentaster .....	7
Vorsichtsmaßnahmen gegen Rückschlag .....	8
Arbeitssicherheitshinweise für Fadenspulen .....	8
Arbeitssicherheitshinweise für Schnittmesser .....	9
Sicherheitsvorrichtungen .....	9

## Vor der Inbetriebnahme..... 10

Rundgriff montieren .....	10
Schnelllösemechanismus montieren .....	10
Tragegurt befestigen/montieren .....	10
Heckenschere montieren .....	10
Heckenschere demontieren .....	10
Schwenken der Heckenschere .....	10
Sägekette und Schwert montieren .....	10
Sägekette demontieren .....	11
Sägekette spannen und prüfen .....	11
Kettenschmierung .....	11
Sägekette schärfen .....	11
Verlängerungsvorsatz montieren .....	11
Schutzhaube montieren/demontieren .....	11
Schnittmesser montieren/ersetzen .....	11
Fadenspule montieren/ersetzen .....	12
Tragegurt anlegen .....	12
Schnitthöhe einstellen .....	12
Treibstoff und Öl .....	12

## Inbetriebnahme..... 12

Starten bei kaltem Motor .....	12
Starten bei warmem Motor .....	12
Arbeiten mit der Heckenschere .....	13
Schnitttechniken .....	13
Arbeiten mit dem Hochentaster .....	13
Sägetechniken .....	13
Sicheres Arbeiten .....	14

## Transport..... 14

## Reinigung..... 14

## Wartung..... 14

## Lagerung und Transport..... 15

## Fehlersuche..... 16

Motoreinheit .....	16
Hochentaster .....	16
Heckenschere .....	16

## Wartungsintervalle..... 16

Hochentaster .....	16
Heckenschere .....	16

## Ersatzteilbestellung..... 16

## Entsorgung..... 17

## Garantie der Kompernaß Handels GmbH..... 17

## Service..... 18

## Importeur..... 18

## Original-Konformitätserklärung..... 18



# BENZIN-KOMBIGERÄT 4 IN 1 PBK 4 A1

## Einleitung

Wir beglückwünschen Sie zum Kauf Ihres neuen Gerätes. Sie haben sich damit für ein hochwertiges Produkt entschieden. Die Betriebsanleitung ist Teil dieses Produkts. Sie enthält wichtige Hinweise für Sicherheit, Gebrauch und Entsorgung. Machen Sie sich vor der Benutzung des Produkts mit allen Bedien- und Sicherheitshinweisen vertraut. Benutzen Sie das Produkt nur wie beschrieben und für die angegebenen Einsatzbereiche. Händigen Sie alle Unterlagen bei Weitergabe des Produkts an Dritte mit aus.

## Bestimmungsgemäßer Gebrauch

### Langstielheckenschere

Dieses Gerät ist bestimmt zum Schneiden und Trimmen von Hecken, Büschen und Ziersträuchern im häuslichen Bereich. Es handelt sich hierbei um ein handgeführtes Gerät mit integriertem Antrieb, bei dem sich die linear angeordneten Schneiden hin- und herbewegen.

#### **⚠️ WARNUNG!**

- ▶ Heckenscheren sind nicht für die Benutzung durch Kinder geeignet.

### Hochentaster

Dieses Gerät ist bestimmt für Entastungsarbeiten an Bäumen.

### 3-Zahn-Schnittmesser/Fadenspule

Verwendung mit 3-Zahn-Schnittmesser: Zum Schneiden von hohem Gras, Gestrüpp und schwachem Holzgewächs.

Verwendung mit Fadenspule: Zum Schneiden von Rasen und leichtem Unkraut.

### Verlängerungsvorsatz

#### **⚠️ ACHTUNG!**

- Den Verlängerungsvorsatz/Ausleger **54** nicht in Kombination mit dem 3-Zahn-Schnittmesser-/Fadenspulenvorsatz verwenden!

Jede andere Verwendung, die in dieser Betriebsanleitung nicht ausdrücklich zugelassen wird, kann zu Schäden am Gerät führen und eine ernsthafte Gefahr für den Benutzer darstellen. Beachten Sie unbedingt die Einschränkungen in den Sicherheitshinweisen. Beachten Sie nationale Vorschriften, die den Einsatz der Maschine beschränken können. Jede andere Verwendung oder Veränderung der Maschine gilt als nicht bestimmungsgemäß und birgt erhebliche Unfallgefahren.

Nicht zum gewerblichen Gebrauch vorgesehen.

### VERBOTENE ANWENDUNGEN!

Wegen körperlicher Gefährdung des Benutzers darf das Gerät nicht zu folgenden Arbeiten eingesetzt werden: zum Reinigen von Gehwegen und als Häcksler zum Zerkleinern von Baum- und Heckenabschnitten. Ferner darf das Gerät nicht zum Einebnen von Bodenerhebungen wie z. B. Maulwurfs- hügeln verwendet werden. Aus Sicherheitsgründen darf das Gerät nicht als Antriebsaggregat für andere Geräte jeglicher Art verwendet werden. Für daraus hervorgerufene Schäden oder Verletzungen aller Art haftet der Benutzer/Bediener und nicht der Hersteller.

## Ausstattung

### Motoreinheit PBK 4 A1-1

- 1 Einschaltsperr
- 2 Ein-/Ausschalter
- 3 Trageöse
- 4 4 x Befestigungsschrauben
- 5 Rundgriff
- 5a Gummiring
- 5b Stift
- 5c Klemmschale
- 6 Barrierebügel
- 7 Schraubgriff
- 8 Ausleger
- 9 Gashebel
- 10 Zündkerzenstecker
- 11 Choke-Hebel
- 12 Startseilzug
- 13 Benzintank
- 14 Tankdeckel
- 15 Kraftstoffpumpe „Primer“
- 16 Abdeckung Luftfiltergehäuse

### Heckenscherenvorsatz PBK 4 A1-3

- 17 Handgriff
- 18 Ent-/Verriegelung
- 19 Getriebegehäuse
- 20 Messerbalken
- 21 Grundplatte (Heckenschere)
- 22 Stellhebel
- 23 Vorderer Ausleger (Heckenschere)
- 24 Arretierungsstift
- 25 Antriebswelle

### Hochentastervorsatz PBK 4 A1-4

- 26 Vorderer Ausleger (Hochentaster)
- 27 Schutzring
- 28 Öltankdeckel
- 29 Öltank
- 30 Schwert
- 31 Sägekette
- 32 Schleifbockhilfe
- 33 Anschlag
- 34 Arretierungsstift
- 35 Antriebswelle
- 36 Mutter
- 37 Gewinde
- 38 Kettenradabdeckung
- 39 Schwertführung
- 40 Schwertbohrung
- 41 Führungsschiene
- 42 Tropföler
- 43 Kettenrad
- 44 Ölregulierungsschraube
- 45 Kettenspannstift
- 46 Kettenspannschraube

## Fadenspulen-/ Schnittmesservorsatz PBK 4 A1-2

- 47 2 x Schrauben (mit Sprengring, Unterlegscheibe)
- 48 Schutzhaube
- 49 3-Zahn-Schnittmesser
- 50 Fadenspule mit Schnitffaden
- 51 Vorderer Ausleger (Fadenspule/3-Zahn-Schnittmesser)
- 52 Arretierungsstift
- 53 Antriebswelle

## Verlängerungsvorsatz

- 54 Ausleger
- 55 Schraubgriff
- 56 Arretierungsstift
- 57 Antriebswelle

## Zubehör

- 58 Tragegurt
- 59 Schwertschutzhülle
- 60 Kettenschutzhülle
- 61 Bio-Kettenöl
- 62 Öl-/ Benzinmischflasche
- 63 Schutzbrille
- 64 Sechskantschlüssel 4 mm
- 65 Sechskantschlüssel 5 mm
- 66 Maulschlüssel SW 8/10
- 67 Zündkerzenschlüssel / Schlitzschraubendreher
- 68 Werkzeugtasche
- 69 Mutter M19 x 1,0 (Linksgewinde)
- 70 Abdeckung Druckplatte
- 71 Druckplatte
- 72 Mitnehmerscheibe
- 73 Schnitffaden
- 74 Trichter

## Lieferumfang

- 1 Motoreinheit
- 1 Heckenscherenvorsatz PBK 4 A1-3 (nachfolgend Heckenschere genannt)
- 1 Hochentastervorsatz PBK 4 A1-4 (nachfolgend Hochentaster genannt)
- 1 Fadenspulen-/Schnittmesservorsatz PBK 4 A1-2
- 1 Verlängerungsvorsatz
- 1 Handgriff mit Barrierebügel
- 1 Fadenspule mit Schnitffaden
- 1 Schnitffaden (Faden-Ø: 2,4 mm/Fadenlänge: 6 m)
- 1 3-Zahn-Schnittmesser
- 1 Tragegurt
- 1 Kettenschutzhülle
- 1 Schwertschutzhülle
- 1 Öl-/ Benzinmischflasche
- 1 100 ml Bio-Kettenöl
- 1 Werkzeugtasche
- 1 Sechskantschlüssel 4 mm
- 1 Sechskantschlüssel 5 mm
- 1 Zündkerzenschlüssel/Schlitzschraubendreher
- 1 Maulschlüssel SW 8/10
- 1 Schutzbrille PBKZ 1 A1
- 1 Trichter
- 1 Betriebsanleitung

## Technische Daten

<b>Motoreinheit:</b>	<b>PBK 4 A1-1</b>
Motortyp:	2-Takt-Motor, luftgekühlt, Chromzylinder
Motorleistung (max.):	1,35 kW / 1,85 PS
Hubraum:	42,7 cm <sup>3</sup>
Leerlaufdrehzahl Motor:	3000 min <sup>-1</sup>
Max. Drehzahl Motor	
mit 3-Zahn-Schnittmesser:	9200 min <sup>-1</sup>
mit Fadenspule:	8700 min <sup>-1</sup>
mit Kettensäge:	9200 min <sup>-1</sup>
mit Heckenschere:	9200 min <sup>-1</sup>
Max. Schnittgeschwindigkeit	
mit 3-Zahn-Schnittmesser:	6900 min <sup>-1</sup>
mit Fadenspule:	6525 min <sup>-1</sup>
mit Kettensäge:	20 m/s
mit Heckenschere:	1550 Hübe/min
Zündung:	Elektronisch
Antrieb:	Zentrifugalkupplung
Gewicht:	
(leerer Tank):	ca. 5,6 kg
Tankinhalt:	1200 cm <sup>3</sup>
Zündkerze:	CDK L8RTC
Kraftstoffverbrauch bei	
max. Motorleistung:	0,6 kg/h
spezifischer	
Kraftstoffverbrauch	
bei max. Motorleistung:	431 g/kWh
<b>Heckenschere:</b>	<b>PBK 4 A1-3</b>
Schnittlänge:	425 mm
Zahnabstand:	24 mm
Gewicht	
(betriebsbereit):	ca. 2,24 kg
<b>Hochentaster:</b>	<b>PBK 4 A1-4</b>
Gewicht (betriebsbereit):	ca. 1,6 kg
Öltank empfohlene Füllmenge:	140 cm <sup>3</sup>
Schnittlänge:	ca. 260 mm
Schwert:	Oregon Typ 100SDEA318
Sägekette:	Oregon 91P040X
<b>Fadenspulen-/</b>	
<b>Schnittmesservorsatz:</b>	<b>PBK 4 A1-2</b>
<b>Fadenspule mit Schnitffaden (IAN 331365):</b>	
Schnittkreis-Faden Ø:	430 mm
Fadenlänge:	6,0 m
Faden-Ø:	2,4 mm
<b>3-Zahn-Schnittmesser (IAN 331365):</b>	
Schnittkreis-Schnittmesser Ø:	255 mm



### Geräusch- und Vibrationsinformationen:

Messwert für Geräusch ermittelt entsprechend ISO 22868, EN ISO 10517. Der A-bewertete Geräuschpegel beträgt typischerweise:

#### Heckenschere:

Schalldruckpegel	$L_{pA} = 98,79 \text{ dB(A)}$
Unsicherheit	$K_{WA} = 2,5 \text{ dB}$
Schallleistungspegel	$L_{WA} = 109,53 \text{ dB(A)}$
Garantierter	

Schallleistungspegel	$L_{WA} = 114,00 \text{ dB(A)}$
Unsicherheit	$K_{WA} = 2,5 \text{ dB}$

#### Hochentaster:

Schalldruckpegel	$L_{pA} = 97,06 \text{ dB(A)}$
Unsicherheit	$K_{WA} = 2,5 \text{ dB}$
Schallleistungspegel	$L_{WA} = 110,87 \text{ dB(A)}$
Unsicherheit	$K_{WA} = 2,5 \text{ dB}$

#### 3-Zahn-Schnittmesser:

Schalldruckpegel	$L_{pA} = 97,64 \text{ dB(A)}$
Unsicherheit	$K_{pA} = 2,5 \text{ dB}$
Schallleistungspegel	$L_{WA} = 111,27 \text{ dB(A)}$
Unsicherheit	$K_{WA} = 2,5 \text{ dB}$

#### Fadenspule:

Schalldruckpegel	$L_{pA} = 99,08 \text{ dB(A)}$
Unsicherheit	$K_{pA} = 2,5 \text{ dB}$
Schallleistungspegel	$L_{WA} = 111,10 \text{ dB(A)}$
Unsicherheit	$K_{WA} = 2,5 \text{ dB}$

### Gehörschutz tragen, um Gehörschäden zu vermeiden!

Schwingungswerte (Vektorsumme dreier Richtungen) ermittelt entsprechend EN ISO 11806-1, EN ISO 10517, EN ISO 11680-1:

#### Heckenschere:

Vibration am vorderen Griff: Schwingungsemissionswert  
 $a_{h,D} = 4,182 \text{ m/s}^2$   
 Unsicherheit  $K = 1,5 \text{ m/s}^2$

Vibration am hinteren Griff: Schwingungsemissionswert  
 $a_{h,D} = 9,695 \text{ m/s}^2$   
 Unsicherheit  $K = 1,5 \text{ m/s}^2$

#### Hochentaster:

Vibration am vorderen Griff: Schwingungsemissionswert  
 $a_{h,D} = 3,855 \text{ m/s}^2$   
 Unsicherheit  $K = 1,5 \text{ m/s}^2$

Vibration am hinteren Griff: Schwingungsemissionswert  
 $a_{h,D} = 7,590 \text{ m/s}^2$   
 Unsicherheit  $K = 1,5 \text{ m/s}^2$

#### Fadenspule:

Vibration am vorderen Griff: Schwingungsemissionswert  
 $a_{h,D} = 4,864 \text{ m/s}^2$   
 Unsicherheit  $K = 1,5 \text{ m/s}^2$

Vibration am hinteren Griff: Schwingungsemissionswert  
 $a_{h,D} = 9,750 \text{ m/s}^2$   
 Unsicherheit  $K = 1,5 \text{ m/s}^2$

#### 3-Zahn-Schnittmesser:

Vibration am vorderen Griff: Schwingungsemissionswert  
 $a_{h,D} = 4,622 \text{ m/s}^2$   
 Unsicherheit  $K = 1,5 \text{ m/s}^2$

Vibration am hinteren Griff: Schwingungsemissionswert  
 $a_{h,D} = 7,708 \text{ m/s}^2$   
 Unsicherheit  $K = 1,5 \text{ m/s}^2$

### HINWEIS

- Der in diesen Anweisungen angegebene Schwingungspegel ist entsprechend einem in EN ISO 11806-1, EN ISO 10517, EN ISO 11680-1 genormten Messverfahren gemessen worden und kann für den Gerätevergleich verwendet werden. Der angegebene Schwingungsemissionswert kann auch zu einer einleitenden Einschätzung der Aussetzung verwendet werden.

### ! WARNUNG!

- Der Schwingungspegel wird sich entsprechend dem Einsatz verändern und kann in manchen Fällen über dem in diesen Anweisungen angegebenen Wert liegen. Die Schwingungsbelastung könnte unterschätzt werden, wenn das Gerät regelmäßig in solcher Weise verwendet wird. Für eine genaue Abschätzung der Schwingungsbelastung während eines bestimmten Arbeitszeitraumes sollten auch die Zeiten berücksichtigt werden, in denen das Gerät abgeschaltet ist oder zwar läuft, aber nicht tatsächlich im Einsatz ist. Dies kann die Schwingungsbelastung über den gesamten Arbeitszeitraum deutlich reduzieren.

### ! WARNUNG!

- Vermindern Sie auch die Schwingungsrisiken, z. B. das Risiko einer Weißfingerkrankung durch häufige Arbeitspausen, in denen Sie z. B. Ihre Handflächen aneinander reiben!

### Erläuterung der verwendeten Hinweisschilder



Warnung! Vor Inbetriebnahme Betriebsanleitung lesen!



Schutzhandschuhe tragen!



Sicherheitsschuhe tragen!



Gehörschutz tragen!



Schutzhelm tragen!



Schutzbrille tragen!



Achtung, heiße Teile. Abstand halten!



1. Gerät einschalten



2. Kraftstoffpumpe (Primer) füllen



3. Choke-Hebel ziehen



4. Startseilzug ziehen



Choke-Hebel ziehen



6x Kraftstoffpumpe (Primer) drücken



Mischverhältnis: 40 Teile Benzin auf 1 Teil Öl



Benzin: ROZ 95/ROZ 98



Kein E10 tanken



2-Takt-Motoröl: ISO - L - EGD/JASO FD



Lebensgefahr durch Stromschlag! Halten Sie sich mindestens 10m von Überlandleitungen fern.



Achtung! Herabfallende Gegenstände. Insbesondere beim Schnitt über Kopfhöhe.



Achtung! Verletzungsgefahr durch laufende Messer.



Abstand halten!



Allgemeine Warnung!



1. Schieben Sie den Zapfen am vorderen Ausleger bis zum Anschlag in die Nut des Auslegers der Motoreinheit.
2. Richtig eingeschoben muss die rote Linie mit dem Ausleger der Motoreinheit bündig sein.



Gerät vor Regen oder Nässe schützen!



Max. 9000 min<sup>-1</sup>



Achtung! Linksgewinde



Achten Sie auf weggeschleuderte Teile!



Vorsicht vor Rückstoß!



Vorsicht! Verletzungsgefahr durch drehendes Schnittmesser! Hände und Füße fernhalten!



Vorsicht – Benzin ist extrem leicht entzündlich!



Explosionsgefahr! Keinen Kraftstoff verschütten!



Vor Wartungsarbeiten Gerät abstellen und Zündkerzenstecker abziehen!



Achtung! Erststickungsgefahr!



Vorsicht! Giftige CO-Dämpfe (Kohlenmonoxid-Dämpfe)! Gerät nicht in geschlossenen Räumen verwenden!



Warnung! Verwenden Sie auf keinen Fall Kreissägeblätter für die Funktion als Schnittmesser.



Ergänzen Sie alle 20 Betriebsstunden etwas Fett (Getriebefließfett)



Der Abstand zwischen der Maschine und Dritten muss mindestens 15 Meter betragen!



Schneidwerkzeug (Schnittmesser/Schnittfaden) läuft nach!



Angabe des Schalleistungspegels LWA in dB



Feuer, offenes Licht und Rauchen verboten!



## Sicherheitshinweise

**WICHTIG! VOR GEBRAUCH SORGFÄLTIG LESEN.  
FÜR IHRE UNTERLAGEN AUFBEWAHREN.**

### Arbeitssicherheitshinweise für Heckenscheren

#### HINWEIS

- ▶ Die Heckenschere wird vollständig zusammengebaut geliefert.
- ▶ Hinweise und bildliche Darstellungen zur Einstellung, Gebrauch der Heckenschere bzw. deren Stellteile, Wartung, Schmierung durch den Benutzer finden Sie in dieser Anleitung und auf der Ausklappseite.
- ▶ Hinweise zur Arbeitsposition (siehe Ausklappseite).
- ▶ Hinweise zu Stellteilen (siehe Ausklappseite).
- ▶ Hinweise zum sicheren Umgang mit Kraftstoff (siehe Kapitel „Vorbereitung“ Punkt f).
- ▶ Hinweise für den empfohlenen Austausch oder die Reparatur von Teilen oder den Kundendienst und Spezifikationen von zu verwendenden Ersatzteilen, sofern diese die Gesundheit und Sicherheit der Benutzer betreffen, finden Sie in dieser Anleitung.
- ▶ Erklärung aller an der Heckenschere verwendeten grafischen Symbole, Angaben, Merkmale und technische Daten sowie die Vorgehensweise bei Unfällen und Störungen finden Sie in dieser Anleitung.
- ▶ Blockiertes Werkzeug: Entfernen Sie das klemmende Material aus dem Messerbalken .

#### ⚠️ WARNUNG!

- Kinder dürfen die Heckenschere niemals benutzen.
- **Seien Sie stets aufmerksam, achten Sie darauf, was Sie tun und gehen Sie mit Vernunft an die Arbeit mit dem Gerät. Benutzen Sie das Gerät nicht, wenn Sie krank oder müde sind oder unter dem Einfluss von Drogen, Alkohol oder Medikamenten stehen.** Ein Moment der Unachtsamkeit beim Gebrauch des Gerätes kann zu ernsthaften Verletzungen führen.
- Vermeiden Sie Fehlanwendungen, benutzen Sie die Maschine nur wie unter „Bestimmungsgemäßer Gebrauch“ beschrieben.



Machen Sie sich mit der Betriebsanleitung vertraut, bevor Sie das Gerät bedienen.

#### Vorbereitung

- a) **DIESE HECKENSCHERE KANN ERNSTHAFTE VERLETZUNGEN VERURSACHEN!** Lesen Sie sorgfältig die Anweisungen zum korrekten Umgang, zur Vorbereitung, zur Instandhaltung, zum Starten und Abstellen der Heckenschere. Machen Sie sich mit allen Stellteilen und der sachgerechten Benutzung der Heckenschere vertraut.
- b) Kinder dürfen die Heckenschere niemals benutzen.  
Kinder, Jugendliche und Personen mit verringerten physischen, sensorischen oder mentalen Fähigkeiten dürfen die Kettensäge nicht benutzen. Ausnahmen bestehen nur für Jugendliche über 16 Jahre im Rahmen der Ausbildung unter Aufsicht eines Fachkundigen.
- c) Vorsicht vor oberirdischen Stromleitungen.
- d) Der Gebrauch der Heckenschere ist zu vermeiden, wenn sich Personen, vor allem Kinder, in der Nähe befinden.
- e) Tragen Sie geeignete Kleidung! Tragen Sie keine weite Kleidung oder Schmuck, welcher von sich bewegenden Teilen erfasst werden kann. Es wird empfohlen, feste Handschuhe, rutschfeste Schuhe und Schutzbrille zu tragen.

f) Gehen Sie mit Kraftstoff sorgfältig um, er ist leicht entflammbar und die Dämpfe sind explosiv. Die folgenden Punkte sollten befolgt werden:

- Nur speziell dafür vorgesehene Behälter nutzen.
  - Bei laufendem oder heißem Motor niemals den Tankverschluss entfernen oder Benzin nachfüllen. Lassen Sie vor dem Nachfüllen den Motor und die Auspuffteile abkühlen.
  - Rauchen Sie nicht.
  - Tanken Sie nur im Freien.
  - Lagern Sie die Heckenschere oder den Kraftstoffbehälter niemals in einem Raum, in dem sich eine offene Flamme, wie z. B. in einem Warmwasseraufbereiter, befindet.
  - Falls Benzin übergelaufen ist, versuchen Sie nicht den Motor zu starten, sondern entfernen Sie die Maschine vor dem Starten von der benzinverschmutzten Fläche.
  - Setzen Sie den Tankverschluss nach dem Befüllen immer auf und verschließen Sie ihn sicher.
  - Wird der Tank entleert, sollte dies im Freien vorgenommen werden.
- g) Berührt die Schneideinrichtung einen Fremdkörper oder sollten sich die Betriebsgeräusche verstärken oder die Heckenschere ungewöhnlich stark vibrieren, stellen Sie den Motor ab und lassen Sie die Heckenschere zum Stillstand kommen. Ziehen Sie den Zündkerzenstecker von der Zündkerze und ergreifen Sie folgende Maßnahmen:
- auf Schäden überprüfen;
  - auf lose Teile überprüfen und alle losen Teile befestigen;
  - beschädigte Teile gegen gleichwertige Teile austauschen oder reparieren lassen.



**Gehörschutz tragen!**



**Schutzbrille tragen!**

- Machen Sie sich mit der Bedienung der Heckenschere vertraut, um Sie im Notfall sofort stoppen zu können.

#### Betrieb

- a) Den Motor ausschalten vor:
  - Reinigung oder Beseitigung einer Blockierung;
  - Überprüfung, Instandhaltung oder Arbeiten an der Heckenschere;
  - Einstellung der Arbeitsposition der Schneideinrichtung;
  - wenn die Heckenschere unbeaufsichtigt bleibt.
- b) Stellen Sie immer sicher, dass sich die Heckenschere ordnungsgemäß in einer der vorgegebenen Arbeitspositionen befindet, bevor der Motor gestartet wird.
- c) Während des Betriebes der Heckenschere ist immer sicherzustellen, dass ein sicherer Stand eingenommen wird, besonders wenn eine Leiter benutzt wird.
- d) Benutzen Sie die Heckenschere nicht mit einer defekten oder stark abgenutzten Schneideinrichtung.
- e) Um die Brandgefahr zu vermindern, achten Sie darauf, dass der Motor und der Schalldämpfer frei von Ablagerungen, Laub oder austretendem Schmiermittel sind.
- f) Stellen Sie immer sicher, dass alle Griffe und Sicherheitseinrichtungen beim Gebrauch der Heckenschere angebaut sind. Versuchen Sie niemals, eine unvollständige Heckenschere oder eine mit nicht zulässigem Umbau zu benutzen.

- g) Benutzen Sie immer beide Hände, wenn die Heckenschere mit zwei Griffen ausgerüstet ist.
- h) Machen Sie sich stets vertraut mit Ihrer Umgebung und achten Sie auf mögliche Gefahren, die Sie wegen der Geräusche der Heckenschere vielleicht nicht hören können.

### Wartung und Aufbewahrung

- a) Wenn die Heckenschere zwecks Wartung, Inspektion oder Lagerung beendet wird, schalten Sie den Motor aus, ziehen Sie den Zündkerzenstecker von der Zündkerze und vergewissern Sie sich, dass alle rotierenden Teile zum Stillstand gekommen sind. Lassen Sie die Maschine abkühlen, bevor Sie diese überprüfen, einstellen usw.
- b) Lagern Sie die Heckenschere dort, wo Benzindämpfe nicht mit offenem Feuer oder Funken in Kontakt kommen können. Lassen Sie die Heckenschere immer abkühlen, bevor Sie diese lagern.
- c) Beim Transportieren oder bei der Lagerung der Heckenschere ist die Schneideinrichtung immer mit dem Schutz für die Schneideinrichtung abzudecken.

## Ergänzende Sicherheitshinweise für Heckenscheren

### Umgebungs-Sicherheit

- Führen Sie Heckenschnitte nur bei Tageslicht oder gutem künstlichem Licht aus.
- Achten Sie beim Schneiden darauf, keine Gegenstände, wie z. B. Drahtzäune oder Pflanzenstützen zu berühren. Dies kann zu Schäden am Messerbalken 20 führen. Inspizieren Sie die zu schneidende Hecke sorgfältig und beseitigen Sie alle Drähte und sonstige Fremdkörper.
- Seien Sie sich Ihrer Umgebung bewusst und auf mögliche Gefahrenmomente gefasst, die Sie während des Schneidens der Hecke möglicherweise nicht hören.

#### **GEFAHR!**

- ▶ Bei drohender Gefahr bzw. im Notfall sofort den Motor ausschalten.

### Elektrische Sicherheit

- Halten Sie das Werkzeug nur an den isolierten Griffflächen, da das Schneidmesser in Berührung mit verborgenen Stromleitungen kommen kann. Der Kontakt des Schneidmessers mit einer spannungsführenden Leitung kann metallene Geräteteile unter Spannung setzen und zu einem elektrischen Schlag führen.

### Sicherheit von Personen

- Während des Betriebes dürfen sich im Umkreis von 15 Metern keine anderen Personen oder Tiere aufhalten. Der Bedienende ist im Arbeitsbereich gegenüber Dritten verantwortlich.
- Achten Sie beim Betrieb der Heckenschere stets auf einen sicheren Stand und halten Sie stets das Gleichgewicht, insbesondere bei Verwendung auf Stufen oder Leitern.
- Fassen Sie die Heckenschere niemals am Messerbalken 20 an.
- Halten Sie alle Körperteile vom Schneidmesser fern. Versuchen Sie nicht, bei laufendem Messer Schnittgut zu entfernen oder zu schneidendes Material festzuhalten. Entfernen Sie eingeklemmtes Schnittgut nur bei ausgeschaltetem Gerät. Ein Moment der Unachtsamkeit bei Benutzung der Heckenschere kann zu schweren Verletzungen führen.
- Warten Sie, bis das Werkzeug zum Stillstand gekommen ist, bevor Sie es ablegen.

## Verwendung und Behandlung

### **ACHTUNG!**

- ▶ Zwischen den Arbeitsvorgängen oder nach Beendigung eines jeweiligen Arbeitsvorganges, darf der Messerbalken 20 nicht auf der Messerbalkenspitze abgelegt werden, um eventuelle Beschädigungen am Messerbalken 20 zu vermeiden.
- Prüfen Sie vor der Benutzung immer, ob die Messer, die Messerschrauben und andere Teile des Schneidwerks abgenutzt oder beschädigt sind. Arbeiten Sie niemals mit beschädigtem oder stark abgenutztem Schneidwerk.
- Prüfen Sie nach der Einstellung des Arbeitswinkels, ob beide Einstellhebel sicher eingerastet sind. Bleibt ein Einstellhebel offen, kann bei der Arbeit die zweite Arretierung durch einen Ast ungewollt gelöst werden und der Messerbalken 20 nach unten klappen.
- Benutzen Sie die Heckenschere niemals mit defekten oder nicht montierten Schutzvorrichtungen.
- Halten Sie die Heckenschere niemals an deren Schutzvorrichtung.
- Tragen Sie die Heckenschere am vorderen Griff im ausgeschalteten Zustand, den Messerbalken von Ihrem Körper abgewandt. Bei Transport oder Aufbewahrung der Heckenschere stets die Schutzabdeckung aufziehen. Sorgfältiger Umgang mit dem Gerät verringert die Wahrscheinlichkeit einer versehentlichen Berührung mit den laufenden Messern.
- Lagern Sie die Heckenschere an einem trockenen, hoch gelegenen oder verschlossenen Platz, außerhalb der Reichweite von Kindern.
- Versuchen Sie nicht, das Gerät zu reparieren, es sei denn, Sie besitzen die notwendige Ausbildung.
- Wechseln Sie sicherheitshalber abgenutzte oder beschädigte Teile aus.

### **GEFAHR!**

- ▶ Bei drohender Gefahr bzw. im Notfall sofort den Motor ausschalten.

## Arbeitssicherheitshinweise für Hochentaster

### **VORSICHT! VERLETZUNGSGEFAHR!**

- ▶ Fassen Sie niemals das Gerät im laufenden Betrieb oberhalb des Schutzringes 27 an, um Verletzungen zu vermeiden!

### Vorbereitung

- Tragen Sie stets einen Schutzhelm, Gehörschutz und Sicherheitshandschuhe. Tragen Sie auch Augenschutz, um keine Ölspritzer oder Sägestaub in die Augen zu bekommen. Tragen Sie eine Staubmaske gegen Staub.
- Tragen Sie robuste, rutschfeste Stiefel.
- Verwenden Sie das Gerät nicht bei Regen oder Feuchtigkeit.
- Prüfen Sie vor dem Gebrauch den Sicherheitszustand des Gerätes, insbesondere das Schwert und die Sägekette.
- Verwenden Sie das Gerät nicht in der Nähe von Stromleitungen. Halten Sie einen Mindestabstand von 10 m zu oberirdischen Stromleitungen.

### Elektrische Sicherheit

- Benutzen Sie das Gerät nicht in explosionsgefährdeter Umgebung, wie in der Nähe von entzündlichen Flüssigkeiten, Gasen oder Dämpfen. Die von der Maschine produzierten Funken können diese Dämpfe oder Gase entzünden.
- Geräte mit defektem Schalter müssen unmittelbar repariert werden, um Schäden und Verletzungen zu vermeiden.

### Sicherheit von Personen

- Verwenden Sie das Gerät niemals auf einer Leiter stehend.
- Lehnen Sie sich bei der Verwendung des Gerätes nicht zu weit nach vorne. Achten Sie immer auf einen sicheren Stand und halten Sie jederzeit das Gleichgewicht. Verwenden Sie den im Lieferumfang enthaltenen Tragegurt, um das Gewicht gleichmäßig auf den Körper zu verteilen.

- Stellen Sie sich nicht unter die Äste, die Sie abschneiden möchten, um Verletzungen durch heruntergefallene Äste zu vermeiden. Achten Sie auch auf zurückspringende Äste, um Verletzungen zu vermeiden. Arbeiten Sie unter einem Winkel von ca. 60°.
- Achten Sie darauf, dass es zu einem Geräterückschlag kommen kann.
- Beobachten Sie nicht nur zu bearbeitende Äste, sondern auch heruntergefallenes Material, um Stolpern zu vermeiden.
- Decken Sie die Führungsschiene und die Kette bei Transport und Lagerung mit der Abdeckung ab.
- Vermeiden Sie unbeabsichtigtes Starten des Gerätes.
- Lagern Sie das Gerät außerhalb der Reichweite von Kindern. Nur mit der Betriebsanleitung und dem Gerät vertraute Personen dürfen dieses bedienen.

### Verwendung und Behandlung

- Starten Sie das Gerät nie, bevor Schwert, Sägekette und Kettenradabdeckung korrekt montiert sind.
- Schneiden Sie kein am Boden liegendes Holz bzw. versuchen Sie nicht, aus dem Boden ragende Wurzeln zu sägen. Vermeiden Sie auf jeden Fall, dass die Sägekette in das Erdreich eintaucht, da die Sägekette andernfalls sofort abstumpft.
- Sollten Sie aus Versehen einen festen Gegenstand mit dem Gerät berühren, schalten Sie den Motor sofort aus und untersuchen Sie das Gerät auf eventuelle Schäden.
- Legen Sie nach 30 Arbeitsminuten eine Pause von mindestens einer Stunde ein.
- Wenn der Hochentaster zwecks Wartung, Inspektion oder Lagerung stillgesetzt wird, schalten Sie den Motor aus, ziehen Sie den Zündkerzenstecker von der Zündkerze und vergewissern Sie sich, dass alle rotierenden Teile zum Stillstand gekommen sind. Lassen Sie die Maschine abkühlen, bevor Sie diese überprüfen, einstellen usw.
- Warten Sie das Gerät sorgfältig. Kontrollieren Sie, ob bewegliche Teile einwandfrei funktionieren und nicht klemmen, ob Teile gebrochen oder so beschädigt sind, dass die Funktion des Gerätes beeinträchtigt ist. Lassen Sie beschädigte Teile vor dem Einsatz des Gerätes reparieren. Viele Unfälle haben ihre Ursache in schlecht gewarteten Geräten.
- Halten Sie Schneidwerkzeuge scharf und sauber. Sorgfältig gepflegte Schneidwerkzeuge mit scharfen Schneidkanten verklemmen sich weniger und sind leichter zu führen.
- Lassen Sie das Gerät von dafür qualifiziertem Personal warten. Verwenden Sie nur vom Hersteller empfohlene Original-Ersatzteile.

### Vorsichtsmaßnahmen gegen Rückschlag

#### **⚠ ACHTUNG RÜCKSCHLAG!**

- ▶ Achten Sie beim Arbeiten auf Rückschlag des Gerätes. Es besteht Verletzungsgefahr. Sie vermeiden Rückschläge durch Vorsicht und richtige Sägetechnik.
- Eine Berührung mit der Schienenspitze kann in manchen Fällen zu einer unerwarteten nach hinten gerichteten Reaktion führen, bei der die Führungsschiene nach oben und in Richtung der Bedienperson geschlagen wird (siehe Abb. A).



Abb. A

- Rückschlag kann auftreten, wenn die Spitze der Führungsschiene einen Gegenstand berührt oder wenn das Holz sich biegt und die Sägekette im Schnitt festklemmt (siehe Abb. B).

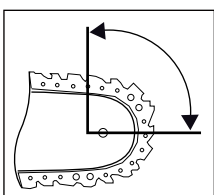

Abb. B

- Das Verklemmen der Sägekette an der Oberkante der Führungsschiene kann die Schiene heftig in Bedienerrichtung zurückstoßen.
- Jede dieser Reaktionen kann dazu führen, dass Sie die Kontrolle über die Säge verlieren und sich möglicherweise schwer verletzen. Verlassen Sie sich nicht ausschließlich auf die in der Kettensäge eingebauten Sicherheitseinrichtungen. Ergreifen Sie als Benutzer einer Kettensäge verschiedene Maßnahmen, um unfall- und verletzungsfrei zu arbeiten. Ein Rückschlag ist die Folge eines falschen oder fehlerhaften Gebrauchs. Er kann durch geeignete Vorsichtsmaßnahmen, wie nachfolgend beschrieben, verhindert werden:
- **Halten Sie die Säge mit beiden Händen fest, wobei Daumen und Finger die Griffe der Kettensäge umschließen. Bringen Sie Ihren Körper und die Arme in eine Stellung, in der Sie den Rückschlagkräften standhalten können.** Wenn geeignete Maßnahmen getroffen werden, kann die Bedienperson die Rückschlagkräfte beherrschen. Niemals die Kettensäge loslassen.
- **Vermeiden Sie eine abnormale Körperhaltung und sägen Sie nicht über Schulterhöhe.** Dadurch wird ein unbeabsichtigtes Berühren mit der Schienenspitze vermieden und eine bessere Kontrolle der Kettensäge in unerwarteten Situationen ermöglicht.
- **Verwenden Sie stets vom Hersteller vorgeschriebene Ersatzschienen und Sägeketten.** Falsche Ersatzschienen und Sägeketten können zum Reißen der Sägekette und/oder zu Rückschlag führen.
- **Halten Sie sich an die Anweisungen des Herstellers für das Schärfen und die Wartung der Sägekette.** Zu niedrige Tiefenbegrenzer erhöhen die Neigung zu Rückschlag.
- **Sägen Sie nicht mit der Schwertschneidkante.** Es besteht Rückschlagsgefahr.
- **Sorgen Sie dafür, dass keine Gegenstände am Boden liegen, über die Sie stolpern können.**

### Arbeitssicherheitshinweise für Fadenspulen

#### Vorbereitung

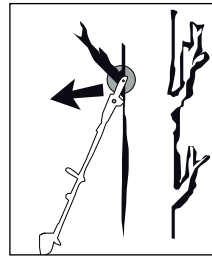
- Tragen Sie eng anliegende Arbeitskleidung, die Schutz bietet, wie eine lange Hose, sichere Arbeitsschuhe, strapazierfähige Schutzhandschuhe, einen Schutzhelm, eine Schutzmaske für das Gesicht oder eine Schutzbrille zum Schutz der Augen und gute Ohrwatte oder einen anderen Gehörschutz gegen den Lärm.
- Benutzen Sie immer den mitgelieferten Tragegurt.
- Achten Sie darauf, dass die Griffe trocken und sauber sind und keinerlei Benzingemisch daran haftet.
- Überprüfen Sie vor dem Arbeiten das Gelände auf Gegenstände, wie Metallteile, Flaschen, Steine o. ä., die weggeschleudert werden können und dadurch Verletzungen beim Benutzer verursachen.
- Bevor Sie den Motor anlassen, vergewissern Sie sich, dass die Fadenspule mit keinem Hindernis in Berührung kommt.
- Benutzen Sie das Gerät erst, wenn Sie sich mit diesem vertraut fühlen.



## Elektrische Sicherheit

- Benutzen Sie das Gerät niemals in der Nähe von leicht entflammaren Flüssigkeiten oder Gasen, weder in geschlossenen Räumen noch im Freien. Explosionen und/oder Brand können die Folge sein.
- Arbeiten Sie nicht mit einem beschädigten, unvollständigen oder ohne Zustimmung des Herstellers geänderten Gerät. Benutzen Sie das Gerät nie mit defekter Schutzausrüstung. Benutzen Sie das Gerät nicht bei defektem Ein-/Ausschalter. Prüfen Sie nach Fallenlassen das Gerät auf signifikante Schäden oder Defekte.

## Sicherheit von Personen

- Nur ausreichend geschulte Personen und Erwachsene dürfen das Gerät bedienen, einstellen und warten.
- Sind Sie mit dem Gerät nicht vertraut, üben Sie den Umgang bei nicht laufendem Motor.
- Den Auspuff nicht berühren.
- Das Gerät nicht unter Alkohol- oder Drogeneinfluss betätigen.
- Halten Sie das Gerät stets mit beiden Händen fest. Dabei sollen Daumen und Finger die Griffe umschließen.
- Arbeitshaltung: Das Gerät nicht in unbequemer Stellung, nicht bei fehlendem Gleichgewicht, mit ausgestreckten Armen oder nur mit einer Hand bedienen.
- Achten Sie immer auf festen Stand.
- Benutzen Sie das Gerät nicht, wenn Zuschauer oder Tiere sich in unmittelbarer Nähe befinden. Halten Sie während der Mäharbeiten einen Mindestabstand von 15 Metern zwischen Benutzer und anderen Personen oder Tieren. Halten Sie bei Abmäharbeiten bis zum Boden bitte einen Mindestabstand von 30 Metern zwischen Benutzer und anderen Personen oder Tieren.
- Bei Mäharbeiten am Hang stehen Sie bitte stets unterhalb des Schneidwerkzeugs. Schneiden oder trimmen Sie niemals an einem glatten, rutschigen Hügel oder Abhang.
- Jegliche Veränderungen an dem Produkt können die persönliche Sicherheit gefährden und lassen die Herstellergarantie verfallen.
- Kinder sollten beaufsichtigt werden, um sicherzustellen, dass sie nicht mit dem Gerät spielen.
- Benutzen Sie das Gerät niemals, wenn es beschädigt ist oder Mängel aufweist.

## Verwendung und Behandlung

- Benutzen Sie das Gerät nur zum vorgesehenen Zweck, wie Rasen trimmen, Mäharbeiten, Entastungsarbeiten, Schneiden und Trimmen von Hecken und Büschen.
- Benutzen Sie das Gerät nicht über einen längeren Zeitraum, machen Sie regelmäßig Pausen.
- Achten Sie darauf, dass Schrauben und Verbindungselemente fest angezogen sind. Bedienen Sie das Gerät nie, wenn es nicht richtig eingestellt, nicht vollständig oder sicher zusammengesetzt ist.
- Öffnen Sie den Benzintank langsam, um eventuellen Druck abzulassen, der sich im Benzintank gebildet hat. Um Brandgefahr vorzubeugen, entfernen Sie sich mindestens 3 Meter vom Auftankbereich, bevor Sie das Gerät anlassen.
- Führen Sie die Fadenspule in der gewünschten Höhe. Vermeiden Sie es, kleine Gegenstände (z. B. Steine) mit der Fadenspule zu berühren.
- Halten Sie die Fadenspule stets auf dem Boden, wenn das Gerät in Betrieb ist.
- Das Gerät nur benutzen, wenn die entsprechende Schutzhaube installiert und in gutem Zustand ist.
- Verwenden Sie keine anderen Schneidwerkzeuge. Zu Ihrer eigenen Sicherheit verwenden Sie nur Zubehör und Zusatzgeräte, die in der Betriebsanleitung angegeben werden. Der Gebrauch anderer als der in der Betriebsanleitung empfohlenen Schneidwerkzeuge oder Zubehörteile kann eine persönliche Verletzungsgefahr für Sie bedeuten.

- Trimmen und schneiden Sie immer im oberen Drehzahlbereich. Lassen Sie den Motor zu Beginn des Mähens oder während des Trimmens nicht in niedriger Drehzahl laufen.
- Vergewissern Sie sich, dass das Gerät beim Starten und während der Arbeit nicht mit dem Erdboden, Steinen, Draht oder anderen Fremdkörpern in Berührung kommt. Schalten Sie das Gerät aus, bevor Sie es absetzen.
- Schalten Sie das Gerät ab, bevor Sie es abstellen.
- Stellen Sie den Motor immer vor Arbeiten an dem Schneidwerkzeug ab.

## Arbeitsicherheitshinweise für Schnittmesser

### Vorbereitung

- Das Schnittmesser schleudert Gegenstände und auch Erde heftig weg. Dies kann Erblindung oder Verletzungen verursachen. Tragen Sie Augen-, Gesichts- und Beinschutz. Entfernen Sie Gegenstände immer aus dem Arbeitsbereich, bevor Sie das Schnittmesser einsetzen.
- Das Schnittmesser läuft aus, wenn der Gashebel losgelassen wurde. Ein auslaufendes Schnittmesser kann Ihnen oder umherstehenden Personen Schnittverletzungen zufügen. Bevor Sie am Schnittmesser irgendwelche Arbeiten vornehmen, stellen Sie den Motor ab und vergewissern Sie sich, dass das Schnittmesser zum Stillstand gekommen ist.

### Sicherheit von Personen

- Umstehende Personen können Erblindung oder Verletzungen erleiden. Halten Sie in allen Richtungen einen Abstand von 15 Metern zwischen sich und anderen Personen oder Tieren ein.

### Verwendung und Behandlung

- Benutzen Sie das Gerät nicht, wenn nicht alle Schnittmesseranbauten ordnungsgemäß installiert sind.
- Das Schnittmesser kann ruckartig von Gegenständen weggeschleudert werden. Dies kann zu Verletzungen an Armen und Beinen führen. Sollte das Gerät auf Fremdkörper treffen, stoppen Sie den Motor sofort und warten Sie, bis das Schnittmesser zum Stillstand gekommen ist. Überprüfen Sie das Schnittmesser auf Schäden. Ersetzen Sie das Schnittmesser immer, wenn es verbogen oder gerissen ist.

## Sicherheitsvorrichtungen

Beim Arbeiten mit dem Gerät muss die entsprechende Kunststoffschutzhaube für Schnittmesser- oder Fadenbetrieb montiert sein, um das Wegschleudern von Gegenständen zu verhindern.

### **WARNUNG!**

- Mähen Sie niemals, während andere Personen, insbesondere Kinder oder Tiere in der Nähe sind.
- Halten Sie einen Sicherheitsabstand von 15 m ein. Bei Annäherung stellen Sie das Gerät unverzüglich ab.

### **ACHTUNG! VERGIFTUNGSGEFAHR!**

- Abgase, Kraftstoffe und Schmierstoffe sind giftig. Abgase dürfen nicht eingeatmet werden.

### **WARNUNG!**

- Benzin ist hochgradig entflammbar. Bewahren Sie Benzin nur in den dafür vorgesehenen Behältern auf.
- Tanken Sie nur im Freien und rauchen Sie nicht.
- Während der Motor läuft oder bei heißem Gerät darf der Tankverschluss nicht geöffnet oder Benzin nachgefüllt werden.
- Falls Benzin übergelaufen ist, darf kein Versuch unternommen werden, den Motor zu starten. Stattdessen ist das Gerät von der benzinverschmutzten Fläche zu entfernen. Jeglicher Zündversuch ist zu vermeiden, bis sich die Benzindämpfe verflüchtigt haben.
- Aus Sicherheitsgründen sind Benzintank und Tankverschlüsse bei Beschädigung auszutauschen.



**Beschränken Sie die Geräusentwicklung und Vibration auf ein Minimum!**

- Verwenden Sie nur einwandfreie Geräte.
- Warten und reinigen Sie das Gerät regelmäßig.
- Passen Sie Ihre Arbeitsweise dem Gerät an.
- Überlasten Sie das Gerät nicht.
- Lassen Sie das Gerät gegebenenfalls überprüfen.
- Schalten Sie das Gerät aus, wenn es nicht benutzt wird.
- Tragen Sie Schutzhandschuhe.

**Vor der Inbetriebnahme**

**⚠ ACHTUNG!**

- Während des Mähens sind immer rutschfeste Sicherheitsschuhe und entsprechende Sicherheitskleidung wie Schutzhandschuhe, Schutzhelm, Schutzmaske, Schutzbrille und Gehörschutz zu tragen.
- Überprüfen Sie das Gelände, auf dem das Gerät eingesetzt wird, und entfernen Sie Gegenstände, die erfasst und weggeschleudert werden können.
- Vor dem Gebrauch und nach dem Fallenlassen oder anderen Stoßeinwirkungen ist immer durch Sichtkontrolle zu prüfen, ob die Schneidwerkzeuge, Befestigungsbolzen sowie die gesamte Schneideinheit beschädigt ist. Abgenutzte oder beschädigte Schneidwerkzeuge und Befestigungsbolzen müssen ausgetauscht werden.
- Vor dem Gebrauch ist immer durch Sichtkontrolle zu prüfen, ob die Schneidwerkzeuge abgenutzt oder beschädigt sind. Zur Vermeidung einer Unwucht dürfen abgenutzte oder beschädigte Schneidwerkzeuge und Befestigungsbolzen nur satzweise ausgetauscht werden.

**Rundgriff montieren**

- ◆ Montieren Sie zuerst den Gummiring **5a** auf den Ausleger **8**.
- ◆ Drücken Sie nun die Klemmschale **5c** des Rundgriffes **5** von unten auf den dafür vorgesehenen Gummiring **5a** des Auslegers **8**. Der Stift **5b** der Klemmschale **5c** muss zur Arretierung in eines der beiden Löcher des Auslegers **8** gesteckt werden.
- ◆ Setzen Sie den Rundgriff **5**, wie in der Abbildung gezeigt, von oben auf den Gummiring **5a**.

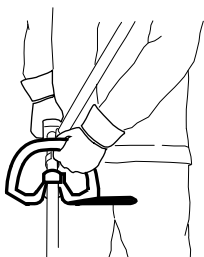

- ◆ Stecken Sie die 4 Befestigungsschrauben **4** von oben durch den Rundgriff **5**.
- ◆ Ziehen Sie die Befestigungsschrauben **4** fest.

**Schnelllösemechanismus montieren**

- ◆ Hängen Sie den Karabiner ein und sichern Sie ihn mit dem roten Gurtstück von dem Schnellöffnungsmechanismus (siehe Abbildungen). Ziehen Sie an dem roten Gurtstück, falls Sie das Gerät schnell ablegen müssen.



**Tragegurt befestigen/montieren**

- ◆ Haken Sie den Tragegurt **58** in die Trageöse **3** ein.
- ◆ Passen Sie den Tragegurt **58** an Ihre Größe an, so dass sich die Trageöse **3** im eingehängten Zustand auf Höhe der Hüfte befindet.

**Heckenschere montieren**

- ◆ Lösen Sie zunächst den Schraubgriff **7** am Ausleger **8** der Motoreinheit.

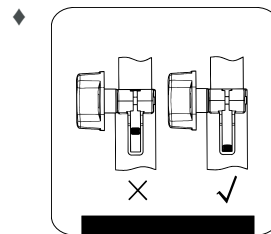

Schieben Sie den Zapfen am vorderen Ausleger **23** der Heckenschere bis zum Anschlag in die Nut des Auslegers **8** der Motoreinheit. Richtig eingeschoben muss die rote Linie mit dem Ausleger der Motoreinheit bündig sein.

- ◆ Ziehen Sie den Schraubgriff **7** fest.

**HINWEIS**

- ▶ Die Montage für den Hochentaster-/Fadenspulen-/3-Zahn-Schnittmesser-/Verlängerungsvorsatz erfolgt in gleicher Reihenfolge.

**Heckenschere demontieren**

- ◆ Lösen Sie den Schraubgriff **7** und ziehen Sie den vorderen Ausleger **23** der Heckenschere aus dem Ausleger **8** der Motoreinheit.

**HINWEIS**

- ▶ Die Demontage für den Hochentaster-/Fadenspulen-/3-Zahn-Schnittmesser-/Verlängerungsvorsatz erfolgt in gleicher Reihenfolge.

**Schwenken der Heckenschere**

- ◆ Lösen Sie die Ent-/ Verriegelung **18**.
- ◆ Betätigen Sie den Stellhebel **22**, schwenken Sie die Heckenschere in die gewünschte Position.
- ◆ Lassen Sie den Stellhebel **22** in die Aussparung in der Grundplatte (Heckenschere) **21** einrasten.

**Sägekette und Schwert montieren**

**⚠ WARNUNG!**

- ▶ Schutzhandschuhe anziehen! Verletzungsgefahr durch die scharfen Schneidezähne!

**HINWEIS**

- ▶ Beachten Sie die Laufrichtung der Sägekette **31** am Schwert **30** und auf der Grundplatte (Hochentaster) SAW CHAIN .
- ▶ Je nach Verschleiß kann das Schwert **30** gewendet werden.

- ◆ Lösen Sie die Mutter **36** mit dem Maulschlüssel **66**.
- ◆ Nehmen Sie die Kettenradabdeckung **38** ab.
- ◆ Legen Sie die Sägekette **31** an der Spitze des Schwerts **30** beginnend auf.
- ◆ Setzen Sie jetzt das Schwert **30** mit der Sägekette **31** ein.
- ◆ Führungsschiene **41** über die Schwertführung **39** legen, dabei auch den Kettenspannstift **45** in die Schwertbohrung **40** einsetzen. Gleichzeitig die Sägekette **31** über das Kettenrad **43** legen.
- ◆ Spannen Sie jetzt die Sägekette **31** (siehe Kapitel „Sägekette spannen und prüfen“).
- ◆ Kettenradabdeckung **38** wieder aufsetzen und Mutter **36** leicht anziehen.

## Sägekette demontieren

- Die Sägekette **31** muss gegebenenfalls vorher entspannt werden, um das Schwert **30** und die Sägekette **31** abzunehmen (siehe Kapitel „Sägekette spannen und prüfen“). Folgen Sie diesen Anweisungen in umgekehrter Reihenfolge.

## Sägekette spannen und prüfen

### ⚠️ WARNUNG!

- Schutzhandschuhe anziehen! Verletzungsgefahr durch die scharfen Schneidezähne!

- Drehen Sie die Kettenspannschraube **46** mit dem Schlitzschraubendreher **67** im Uhrzeigersinn, um die Spannung zu erhöhen.
- Die Sägekette **31** muss an der Schwertunterseite anliegen. Prüfen Sie, ob sich die Sägekette **31** von Hand über das Schwert **30** ziehen lässt.

### HINWEIS

- Eine neue Sägekette **31** längt sich und muss öfter nachgespannt werden.

## Kettenschmierung

- Entfernen Sie den Öltankdeckel **28**.
- Befüllen Sie den Öltank **29** mit ca. 100ml Bio-Kettenöl **61**.
- Die Kettenschmierung kann durch die Ölregulierungsschraube **44** erhöht oder verringert werden.
- Drücken Sie zuerst und drehen dann die Ölregulierungsschraube **44** im Uhrzeigersinn, um die Kettenschmierung zu verringern.
- Drücken Sie zuerst und drehen dann die Ölregulierungsschraube **44** gegen den Uhrzeigersinn, um die Kettenschmierung zu erhöhen.

### ⚠️ WARNUNG!

- Niemals ohne Kettenschmierung arbeiten! Bei trocken laufender Sägekette wird die Schneidgarnitur in kurzer Zeit irreparabel zerstört. Vor der Arbeit immer Kettenschmierung und Ölstand im Tank überprüfen.

### HINWEIS

- Verwenden Sie nur Sägekettenöl, vorzugsweise biologisch abbaubar. Verwenden Sie kein Altöl, Motoröl usw.
- Kontrollieren Sie während der Arbeit, ob die Kettenschmierung funktioniert.

## Sägekette schärfen

### HINWEIS

- Ein Schleifbock kann an der Schleifbockhilfe **32** für den sicheren Halt während des Schleifens befestigt werden.
- In einem Schärfset, z. B. von Oregon, finden Sie detaillierte Informationen zum Schärfvorgang.
- Alternativ benutzen Sie ein elektrisches Kettenschärfgerät und folgen Sie den Anweisungen des Herstellers.
- Im Zweifel über die Durchführung der Arbeit ist ein Austausch der Sägekette vorzunehmen.

## Verlängerungsvorsatz montieren

### ⚠️ ACHTUNG!

- Den Verlängerungsvorsatz/Ausleger **54** nicht in Kombination mit dem 3-Zahn-Schneidmesser-/Fadenspulen-vorsatz verwenden!

### HINWEIS

- Verwenden Sie den Verlängerungsvorsatz/Ausleger **54**, um höhergelegene Arbeiten durchzuführen.
- Montieren Sie den Verlängerungsvorsatz/Ausleger **54** zwischen der Motoreinheit und der Heckenschere oder dem Hochtaster. Die Montage erfolgt in derselben Vorgehensweise wie zuvor bei den Aufsätzen beschrieben.

## Schutzhaube montieren/demontieren

### ⚠️ WARNUNG!

- Beim Arbeiten mit dem 3-Zahn-Schneidmesser **49** muss die Schutzhaube **48** montiert sein. Die Schutzhaube **48** wird unter dem Metallblech des Auslegers **51** positioniert. Die Schutzhaube **48** wird jetzt mit 2 Schrauben **47** an dem vorderen Ausleger **51** befestigt. Nehmen Sie hierzu den mitgelieferten Sechskantschlüssel **65** zur Hilfe.

### Schneidgarnitur

### Schutzeinrichtung

3-Zahn-Schneidmesser **49**

Schutzhaube **48**

Fadenspule **60**

Schutzhaube **48** + Schnitffaden-Schutzhaube **C**

### ⚠️ WARNUNG!

- Verwenden Sie keine anderen Schneidgarnituren außer den im Lieferumfang enthaltenen. Eine Verwendung anderer Schneidgarnituren oder Schutzeinrichtungen gilt als nicht bestimmungsgemäß und birgt erhebliche Unfallgefahren.

## Schneidmesser montieren/ersetzen

- Montieren/Ersetzen Sie das 3-Zahn-Schneidmesser **49**, wie in den Abbildungen 1a – 1f dargestellt. **ACHTUNG! Linksgewinde!**
- Die Bohrung der Mitnehmerscheibe **72** suchen, mit der gegenüberliegenden Bohrung übereinbringen und mit dem mitgelieferten Sechskantschlüssel **65** blockieren.
- 3-Zahn-Schneidmesser **49** auf der Mitnehmerscheibe **72** auflegen (siehe Abb. 1b). Die Beschriftung muss in Arbeitshaltung von oben sichtbar sein (siehe Ausklappseite). Das 3-Zahn-Schneidmesser **49** kann beidseitig verwendet werden.
- Druckplatte **71** über das Gewinde der Zahnwelle stecken (siehe Abb. 1c).
- Abdeckung Druckplatte **70** aufsetzen (siehe Abb. 1d).
- Die Mutter **69** mit dem Zündkerzenschlüssel **67** gegen den Uhrzeigersinn anziehen. **ACHTUNG! Linksgewinde!** (siehe Abb. 1f).
- Das 3-Zahn-Schneidmesser **49** ist bei der Auslieferung mit einem Plastikschutz versehen. Dieser ist vor dem Gebrauch zu entfernen und bei Nichtgebrauch wieder anzubringen.
- Der Plastikschutz kann nun abgenommen werden.

### ⚠️ ACHTUNG! SCHARFE KANTEN, TRAGEN SIE SCHUTZHANDSCHUHE!

- Schnitffaden-Schutzhaube **C** an der Schutzhaube **48** montieren.
- Beim Arbeiten mit dem Schnitffaden muss zusätzlich die Schnitffaden-Schutzhaube **C** montiert werden. Die Montage der Schnitffaden-Schutzhaube **C** (werkseitig bereits vormontiert) erfolgt wie in der Abbildung 2a dargestellt.
- Achten Sie darauf, dass die Schnitffaden-Schutzhaube **C** richtig einrastet. An der Innenseite der Schnitffaden-Schutzhaube **C** befindet sich ein Messer **A**. Dieses ist mit einer Sicherung **B** abgedeckt (siehe Abb. 2a).
- Entfernen Sie die Sicherung **B** vor Arbeitsbeginn und bringen Sie diese nach dem Arbeiten wieder an.

**⚠ ACHTUNG! SCHARFE KANTEN,  
TRAGEN SIE SCHUTZHANDSCHUHE!**

- Um die Schnitffaden-Schutzhaube **C** von der Schutzhaube **48** zu demontieren, nehmen Sie z. B. einen Schraubendreher zur Hilfe, um die drei Befestigungsstifte vorsichtig herauszulösen.  
ACHTUNG! VERLETZUNGSGEFAHR!

**Fadenspule montieren/ersetzen**

- Montieren/Ersetzen Sie die Fadenspule **50** wie in der Abbildung 2c dargestellt. **ACHTUNG! Linksgewinde!**
- Die Bohrung der Mitnehmerscheibe **72** suchen, mit der gegenüberliegenden Bohrung übereinbringen und mit dem mitgelieferten Sechskantschlüssel **65** blockieren.
- Die Fadenspule **50** auf das Gewinde gegen den Uhrzeigersinn schrauben.

**Tragegurt anlegen**

**HINWEIS**

- Um ein ermüdungsfreies Arbeiten zu gewährleisten, können Sie an folgenden Punkten Einstellungen vornehmen. Je nach Körpergröße können die Einstellungen variieren.
- Vor Arbeitsbeginn den Tragegurt **58** entsprechend der Körpergröße einstellen.
- Das Gerät mit montiertem Schneidewerkzeug so ausbalancieren, dass das Schneidewerkzeug, ohne dass das Gerät mit den Händen berührt wird, nur knapp über dem Boden schwebt.

- 1.) Legen Sie den Tragegurt **58** an und fügen die Steckschließe zusammen, bis sie einrastet (siehe Abb. 3a).
- 2.) Ziehen Sie wie in Abbildung 3b dargestellt, an dem Tragegurt **58**, um den Tragegurt **58** mittig am Körper auszurichten und dem Oberkörperumfang entsprechend anzupassen.
- 3.) Um nun die beiden Schultergurte zu straffen, ziehen Sie an den beiden Schultergurten, wie in Abbildung 3c dargestellt.
- 4.) Um die richtige Position des Gerätes am Tragegurt einzustellen, ziehen Sie an dem Tragegurt, wie in Abbildung 3d dargestellt.
- 5.) Hängen Sie den Karabiner **E** ein (siehe Abb. 3e - 3g) und sichern Sie ihn mit dem roten Gurstück **F** von dem Schnellöffnungsmechanismus.
- 6.) Nehmen Sie jetzt das Gerät und hängen Sie es, wie in Abbildung 3h dargestellt, mit der Trageöse **3** in den Karabiner **E** ein. Die Trageöse **3** kann zusätzlich durch die Schraube **G** gelöst und verschoben werden, um die beste Ausrichtung des Gerätes einzustellen.

**Schnitthöhe einstellen**

- Tragegurt **58** anlegen und Gerät einhaken (siehe Kapitel „Tragegurt anlegen“).
- Mit den verschiedenen Gurtverstellern am Tragegurt **58** optimale Arbeits- und Schnittposition einstellen (siehe Kapitel „Tragegurt anlegen“).
- Um die optimale Tragegurtlänge festzustellen, machen Sie anschließend einige Schwingbewegungen ohne den Motor anzulassen (siehe Abb. 5a).
- Der Tragegurt **58** ist mit einem Schnellöffnungsmechanismus ausgestattet. Ziehen Sie an dem roten Gurstück **F**, falls Sie das Gerät schnell ablegen müssen (siehe Abb. 3i).

**⚠ ACHTUNG!**

- Benutzen Sie den Tragegurt **58** immer, wenn Sie mit dem Gerät arbeiten. Bringen Sie den Tragegurt **58** an, sobald Sie den Motor gestartet haben und er im Leerlauf läuft. Schalten Sie den Motor aus, bevor Sie den Tragegurt **58** abnehmen.

**Treibstoff und Öl**

- Benutzen Sie nur ein Gemisch aus bleifreiem Benzin (min. ROZ 95) und speziellem 2-Takt-Motoröl (JASO FD/ISO - L - EGD). Mischen Sie das Treibstoffgemisch nach der Treibstoff-Mischtabelle an.
- Geben Sie jeweils die richtige Menge Benzin und 2-Takt-Öl in die beiliegende Öl-/ Benzinmischflasche **62** (siehe „Treibstoff-Mischtabelle“). Schütteln Sie anschließend den Behälter gut durch.

**Treibstoff-Mischtabelle**

**Mischverfahren: 40 Teile Benzin auf 1 Teil Öl**

Benzin	2-Takt-Öl
0,5 Liter	12,5 ml

**Inbetriebnahme**

**⚠ ACHTUNG!**

- Beachten Sie bitte die gesetzlichen Bestimmungen zur Lärmschutzverordnung.

Prüfen Sie das Gerät vor jeder Inbetriebnahme auf:

- Dichtheit des Treibstoffsystems.
- Einwandfreien Zustand und Vollständigkeit der Schutzeinrichtungen und der Schnittvorrichtung.
- Festen Sitz sämtlicher Verschraubungen.
- Leichtgängigkeit aller beweglichen Teile.

**Starten bei kaltem Motor**

**⚠ ACHTUNG!**

- Lassen Sie niemals den Startseilzug zurückschleudern. Dies kann zu Beschädigungen führen.

- 1.) Füllen Sie den Benzintank **13** mit Hilfe des Trichters **74** (siehe auch Abschnitt „Treibstoff und Öl“).
  - 2.) Kraftstoffpumpe **15** (Primer) 6 x drücken.
  - 3.) Ein-/ Aus-Schalter **2** auf „I“ schalten.
  - 4.) Choke-Hebel **11** in Position „| \ |“ ziehen.
  - 5.) Das Gerät gut festhalten und den Startseilzug **12** bis zum ersten Widerstand herausziehen. Jetzt den Startseilzug **12** rasch anziehen. Das Gerät startet.
  - 6.) Sollte der Motor nicht starten, wiederholen Sie den Schritt 5.
  - 7.) Sobald der Motor läuft, drücken Sie zuerst die Einschaltsperrle **1** und dann den Gashebel **9**, um den Auto-Choke zu lösen.
- Springt der Motor auch nach mehreren Versuchen nicht an, lesen Sie den Abschnitt „Fehlersuchplan“.

**⚠ ACHTUNG!**

- Ziehen Sie den Startseilzug **12** stets gerade heraus. Halten Sie den Griff des Startseilzugs **12** fest, wenn sich der Startseilzug **12** wieder einzieht. Lassen Sie den Startseilzug **12** nie zurückschnellen.

**HINWEIS**

- Bei sehr hohen Außentemperaturen kann es vorkommen, dass auch bei kaltem Motor ohne Choke gestartet werden muss!

**Starten bei warmem Motor**

**(Das Gerät stand für weniger als 15–20 Minuten still)**

- 1.) Ein-/ Aus-Schalter **2** auf „I“ schalten.
- 2.) Der Choke-Hebel **11** muss zum Starten des warmen Motors nicht gezogen werden.
- 3.) Gerät gut festhalten und den Startseilzug **12** bis zum ersten Widerstand herausziehen. Jetzt den Startseilzug **12** rasch anziehen. Das Gerät sollte nach 1–2 Zügen starten. Falls das Gerät nach 6 Zügen immer noch nicht startet, wiederholen Sie die Schritte 1-7 unter „Starten bei kaltem Motor“.

## Motor abstellen

### Not-Aus-Schrittfolge

Falls es notwendig ist, das Gerät sofort zu stoppen, stellen Sie hierzu den Ein-/Aus-Schalter **2** auf „0“.

### Normale Schrittfolge

- Lassen Sie den Gashebel **1** los und warten Sie, bis der Motor in Leerlaufgeschwindigkeit übergegangen ist. Stellen Sie dann den Ein-/Aus-Schalter **2** auf „0“.

#### **⚠ ACHTUNG!**

- Im Leerlauf muss das 3-Zahn-Schnittmesser stillstehen. Sollte sich das 3-Zahn-Schnittmesser drehen, ist der Vergaser einzustellen!

### Arbeitshinweise

Trainieren Sie vor Einsatz des Gerätes sämtliche Arbeitstechniken (siehe Abb. 5a - 5c) bei abgestelltem Motor.

### Schnittfaden verlängern

Zur Verlängerung des Schnittfadens lassen Sie den Motor auf Vollgas laufen und tippen Sie die Fadenspule **50** auf den Boden. Der Faden wird automatisch verlängert. Das Messer **A** an der Schnittfaden-Schutzhaube **43** kürzt den Faden auf die zulässige Länge (siehe Abb. 5d).

#### **⚠ ACHTUNG!**

- Rasen-/Gras-/Unkrautreste verfangen sich unterhalb der Schutzhaube **43**.
- Entfernen Sie die Reste bei abgeschaltetem Motor mit einem Spachtel oder dergleichen.

### Verschiedene Schnittverfahren

#### Trimmen / Mähen (3-Zahn-Schnittmesser ggf. mit Fadenspule)

- Schwingen Sie das Gerät in sensenartiger Mähbewegung (siehe Abb. 5a).
- Halten Sie das Schneidwerkzeug parallel zum Boden und legen Sie die gewünschte Schnitthöhe fest.

#### Niedriges Trimmen (mit Fadenspule)

- Halten Sie das Gerät mit einer leichten Neigung über den Boden (siehe Abb. 5b). Schneiden Sie immer von sich weg. Ziehen Sie das Gerät nicht zu sich hin.

#### Abmähen (mit Fadenspule)

- Beim Abmähen erfassen Sie die gesamte Vegetation bis zum Grund. Dazu neigen Sie die Fadenspule im 30°-Winkel nach rechts. Stellen Sie den Handgriff in die gewünschte Position (siehe Abb. 5c).

#### Schneiden an Baum/Zaun/Fundament (mit Fadenspule)

#### **HINWEIS**

- Kommt der Faden mit Bäumen, Steinen, Steinmauern oder Fundamenten in Berührung, nutzt er sich ab oder franst aus. Schlägt der Faden gegen Zaungeflecht, bricht er ab.

#### **⚠ ACHTUNG!**

- Entfernen Sie mit dem Gerät keine Gegenstände von Fußwegen usw.! Das Gerät ist kraftvoll und kleine Steine oder andere Gegenstände können 15 Meter und mehr weggeschleudert werden und zu Verletzungen oder Beschädigungen an Autos, Häusern und Fenstern führen.



### Schutzbrille tragen!

### Verklemmen

Sollte das Schneidwerkzeug blockieren, stellen Sie unverzüglich den Motor ab. Befreien Sie das Gerät von Gras und Gestrüpp, bevor Sie es erneut in Betrieb nehmen.

## Vermeiden von Rückschlag

Beim Arbeiten mit dem 3-Zahn-Schnittmesser besteht die Gefahr des Rückschlages, wenn dieses auf feste Hindernisse (Baumstamm, Ast, Baumstumpf, Stein oder dergleichen) trifft. Das Gerät wird dabei gegen die Drehrichtung des Schneidwerkzeugs zurückgeschleudert. Dies kann zum Verlust der Kontrolle über das Gerät führen. Benutzen Sie das Schnittmesser nicht in der Nähe von Zäunen, Metallpfosten, Grenzsteinen oder Fundamenten. Zum Schneiden von schwachen Sträuchern positionieren Sie das Gerät wie in Abb. 5e dargestellt, um Rückschläge zu vermeiden.

## Arbeiten mit der Heckenschere

### Schnitttechniken

- Der doppelseitige Messerbalken ermöglicht den Schnitt in beiden Richtungen oder durch Pendelbewegungen von einer Seite zur anderen.
- Bewegen Sie beim senkrechten Schnitt die Heckenschere gleichmäßig vorwärts oder bogenförmig auf und ab.
- Bewegen Sie beim waagerechten Schnitt die Heckenschere sichelförmig zum Rand der Hecke, damit abgeschnittene Zweige zu Boden fallen.
- Siehe Ausklappseite (Abbildung A).

#### **HINWEIS**

- ▶ Entfernen Sie starke Äste mit einer Astschere.

## Arbeiten mit dem Hochentaster

### Sägetechniken

#### **⚠ WARNUNG!**

- ▶ Achten Sie grundsätzlich auf das herabfallende Schnittgut.
- ▶ Beachten Sie grundsätzlich die Gefahr von zurückschlagenden Ästen.

#### **HINWEIS**

- ▶ Legen Sie den Anschlag **45** am Ast an. Dadurch arbeiten Sie sicherer und ruhiger.
- ▶ Beginnen Sie erst dann mit dem Sägen.

### Absägen eines kleinen Astes

- ◆ Sägen Sie bei kleinen Ästen (Ø 0 - 8 cm) von oben nach unten (siehe Abbildung).

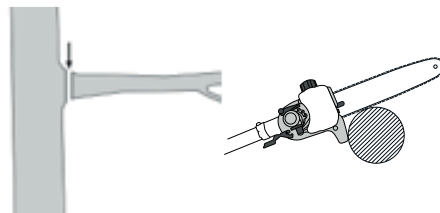

### Absägen größerer Äste

- ◆ Setzen Sie bei größeren Ästen (Ø 8 - 25 cm) zuerst einen Entlastungsschnitt **A** (siehe Abbildung). Der Entlastungsschnitt verhindert auch ein Abschälen der Rinde am Hauptstamm.
- ◆ Sägen Sie nun von oben **B** nach unten **A** durch.

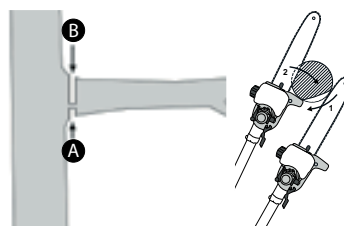

## Absägen in Teilstücken

Kürzen Sie lange bzw. dicke Äste, bevor Sie den finalen Trennschnitt vornehmen (siehe Abbildung).

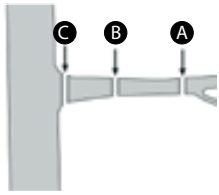

## Sicheres Arbeiten

- Halten Sie das Gerät, die Schneidgarnitur und die Kettenschutzhülle **60** in einem guten Gebrauchszustand, um Verletzungen vorzubeugen.
- Prüfen Sie nach Fallenlassen das Gerät auf signifikante Schäden oder Defekte.
- Beachten Sie den vorgeschriebenen Arbeitswinkel max.  $60^\circ \pm 10^\circ$ , um ein sicheres Arbeiten zu gewährleisten (siehe Abbildung).

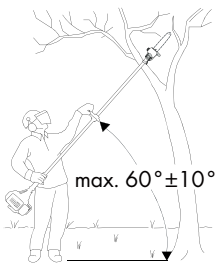

- Benutzen Sie das Gerät nicht auf einer Leiter stehend oder auf einem unsicheren Standplatz.
- Lassen Sie sich nicht zu einem unüberlegten Schnitt verleiten. Das könnte Sie selbst und andere gefährden.
- Kinder sollten beaufsichtigt werden, um sicherzustellen, dass sie nicht mit dem Gerät spielen.
- Wechseln Sie regelmäßig Ihre Arbeitsposition. Eine längere Benutzung des Gerätes kann zu vibrationsbedingten Durchblutungsstörungen der Hände führen. Sie können die Benutzungsdauer jedoch durch geeignete Handschuhe oder regelmäßige Pausen verlängern. Achten Sie darauf, dass die persönliche Veranlagung zu schlechter Durchblutung, niedrige Außentemperaturen oder große Greifkräfte beim Arbeiten die Benutzungsdauer verringern.

## Transport

- Benutzen Sie beim Transport die Schutzhüllen **59** **60**.
- Achten Sie darauf, das Gerät beim Tragen nicht einzuschalten, um Verletzungen zu vermeiden (siehe Abbildung).

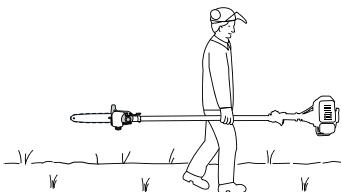

## Reinigung

### Reinigung Motoreinheit

#### HINWEIS

- Nach jedem Gebrauch sollte das Gerät gründlich gereinigt werden.
- Schalten Sie das Gerät vor Reinigungsarbeiten immer aus und ziehen den Zündkerzenstecker **10** ab.
- Reinigen Sie das Gerät regelmäßig mit einem feuchten Tuch und etwas Spülmittel. Achten Sie darauf, dass kein Wasser in das Geräteinnere gelangen kann.

### Reinigung Hochentaster

- Der Hochentaster muss in regelmäßigen Abständen von Sägespänen gesäubert werden.
  - ◆ Entfernen Sie die Kettenradabdeckung **38**.
  - ◆ Nehmen Sie die Sägekette **31** vom Schwert **30** ab und reinigen Sie die Führungsschiene **41**.
  - ◆ Halten Sie die Sägekette **31** scharf und kontrollieren Sie die Spannung, achten Sie auf den Ölstand und die Ölzufuhr.

### Reinigung Heckenschere

- ◆ Kontrollieren Sie die Heckenschere auf gelockerte Schrauben am Messerbalken **20** und ziehen Sie diese bei Bedarf nach.
- ◆ Entfernen Sie festsitzenden Grünschnitt.
- ◆ Pflegen Sie den Messerbalken **20** mit einem Ölspray oder einem Ölkännchen.

### Reinigung Fadenspulen-/ Schnittmesservorsatz

- ◆ Entfernen Sie festsitzenden Grünschnitt.
- ◆ Halten Sie das 3-Zahn-Schnittmesser **40** scharf, um das Arbeiten zu erleichtern.

## Wartung

### Fadenspule / Schnitffaden ersetzen

- 1.) Die Fadenspule **50** ist wie in Abschnitt Fadenspule montieren/ersetzen zu demontieren. An den Markierungen drücken (siehe Abb. 4a) und den Deckel abnehmen (siehe Abb. 4b).
- 2.) Spulenteller **1** aus dem Fadenspulen-Gehäuse entnehmen (siehe Abb. 4c).
- 3.) Evtl. noch vorhandenen Schnitffaden entfernen.
- 4.) Neuen Schnitffaden in der Mitte zusammenlegen und die entstandene Schlaufe in die Aussparung des Spulentellers einhängen (siehe Abb. 4d).
- 5.) Faden unter Spannung im Uhrzeigersinn aufwickeln. Der Spulenteller **1** trennt dabei die beiden Hälften des Schnitffadens (siehe Abb. 4d).
- 6.) Nehmen Sie jetzt den Deckel in die Hand und setzen Sie den Spulenteller **1** in den Deckel ein. Achten Sie darauf, dass die Fadenhalter des Spulentellers mit der Fadendurchführung im Deckel übereinstimmen.
- 7.) Lösen Sie jetzt den Schnitffaden aus dem Spulenteller **1** und führen Sie diesen durch die Metallösen im Deckel.
- 8.) Fügen Sie die beiden Gehäusehälften wieder zusammen, bis diese deutlich einrasten.
- 9.) Überschüssigen Faden auf etwa 13 cm zurückschneiden. Das verringert die Belastung auf den Motor während des Startens und Aufwärmens.
- 10.) Fadenspule wieder montieren (siehe Kapitel „Fadenspule montieren/ersetzen“).



## Luftfilter warten

Verschmutzte Luftfilter verringern die Motorleistung durch zu geringe Luftzufuhr zum Vergaser.

Regelmäßige Kontrolle ist daher unerlässlich. Der Luftfilter ❶ sollte alle 25 Betriebsstunden kontrolliert werden und bei Bedarf gereinigt werden.

Bei sehr staubiger Luft ist der Luftfilter häufiger zu überprüfen.

- 1.) Entfernen Sie die Abdeckung des Luftfiltergehäuses ❶.
- 2.) Entnehmen Sie den Luftfilter ❶.
- 3.) Reinigen Sie den Luftfilter ❶ durch Ausklopfen oder Ausblasen (mit Druckluft).
- 4.) Der Zusammenbau erfolgt in umgekehrter Reihenfolge.

### ⚠ ACHTUNG!

- Luftfilter nie mit Benzin oder brennbaren Lösungsmitteln reinigen.

## Zündkerze warten

- 1.) Ziehen Sie den Zündkerzenstecker ❶ ab.
- 2.) Lösen Sie die Zündkerze mit dem beiliegenden Zündkerzenschlüssel ❷.
- 3.) Der Zusammenbau erfolgt in umgekehrter Reihenfolge.

Elektrodenabstand = 0,6 mm (Abstand zwischen den Elektroden, zwischen welchen der Zündfunke erzeugt wird). Überprüfen Sie die Zündkerze erstmals nach 10 Betriebsstunden auf Verschmutzung und reinigen Sie diese gegebenenfalls mit einer Kupferdrahtbürste.

Danach die Zündkerze alle 50 Betriebsstunden warten.

## Schutzhaubenmesser schleifen

Das Messer A (siehe Abb. 2a) kann mit der Zeit stumpf werden. Sollten Sie dies feststellen, lösen Sie die 2 Schrauben, mit denen das Messer A an der Schnitfadenschutzhaube C befestigt ist. Befestigen Sie das Messer A in einem Schraubstock. Schleifen Sie das Messer A mit einem Schleifstein und achten Sie darauf, den Winkel der Schnittkante beizubehalten.

## Vergaser-Einstellungen

- Lassen Sie Vergasereinstellungen nur von qualifizierten Fachpersonal, dem Hersteller oder seinen Kundendienst durchführen.

## Getriebe fetten

- Ergänzen Sie alle 20 Betriebsstunden etwas Getriebefließfett, (ca. 10 g) um das Winkelgetriebe zu schmieren.
- ◆ Öffnen Sie hierzu die Schraube D (siehe Ausklappseite) um das Getriebefließfett in das Getriebegehäuse zu drücken.
- ◆ Nach dem Befüllen des Getriebes schließen Sie die Schmieröffnung wieder mit der Schraube D.

## Lagerung und Transport

- Bewahren Sie das Gerät an einem sicheren Platz auf.
- Lagern Sie das Gerät und Zubehör sicher und geschützt vor offenen Flammen und Hitze-/Funkenquellen, wie Gasdurchlauferhitzer, Wäschetrockner, Ölofen oder tragbaren Radiatoren etc.
- Halten Sie die Schutzhaube ❷, die Fadenspule ❸ und den Motor bei der Lagerung immer frei von Mährückständen.
- Der Plastikschutz für das 3-Zahn-Schneidmesser ❹ ist bei Transport und Nichtgebrauch wieder anzubringen.
- Schalten Sie das Gerät vor Wartungsarbeiten immer aus und ziehen Sie den Zündkerzenstecker ❶ ab.

## Gerät lagern

Wenn Sie das Gerät länger als 30 Tage lagern, muss es hierfür hergerichtet werden. Andernfalls verdunstet der im Vergaser befindliche restliche Treibstoff und lässt einen gummiartigen Bodensatz zurück. Dies könnte den Start erschweren und teure Reparaturarbeiten zur Folge haben.

- 1.) Nehmen Sie den Tankdeckel ❶ ab, um eventuellen Druck im Benzintank ❷ abzulassen. Entleeren Sie vorsichtig den Benzintank ❷.
- 2.) Starten Sie den Motor und lassen Sie ihn laufen, bis dieser stoppt, um den Treibstoff aus dem Vergaser zu entfernen.
- 3.) Lassen Sie den Motor für ca. 10 Minuten abkühlen.
- 4.) Entfernen Sie die Zündkerze (siehe Kapitel „Zündkerze warten“).
- 5.) Geben Sie 1 Teelöffel 2-Takt-Öl in die Verbrennungskammer. Ziehen Sie mehrere Male an dem Startseilzug ❸, um alle mechanischen Teile mit Öl zu benetzen. Setzen Sie die Zündkerze wieder ein.

### HINWEIS

- Lagern Sie das Gerät an einem trockenen Ort und weit entfernt von möglichen Entzündungsquellen.

## Erneutes Inbetriebnehmen

- 1.) Entfernen Sie die Zündkerze (siehe Kapitel „Zündkerze warten“).
- 2.) Ziehen Sie rasch an dem Startseilzug ❸, um überschüssiges Öl aus der Verbrennungskammer zu entfernen.
- 3.) Reinigen Sie die Zündkerze und achten Sie auf den richtigen Elektrodenabstand an der Zündkerze.
- 4.) Füllen Sie den Benzintank ❷. Siehe Abschnitt „Treibstoff und Öl“.

## Transportieren

- Wenn Sie das Gerät transportieren möchten, entleeren Sie den Benzintank ❷ wie im Abschnitt „Lagerung“ erklärt.



## Fehlersuche

### Motoreinheit

Problem	Mögliche Ursache	Fehlerbehebung
Der Motor springt nicht an.	Fehlerhaftes Vorgehen beim Starten.	Folgen Sie den Anweisungen zum Starten.
Der Motor springt an, hat aber nicht die volle Leistung.	Falsche Einstellung des Choke-Hebels ①.	Choke-Hebel ① auf „ ↑ “ stellen.
	Verschmutzter Luftfilter.	Luftfilter reinigen.
Der Motor läuft unrund.	Falscher Elektrodenabstand der Zündkerze.	Zündkerze reinigen und Elektrodenabstand einstellen oder neue Zündkerze einsetzen.
Verrußte oder feuchte Zündkerze.	Falsche Vergasereinstellung.	Zündkerze reinigen oder durch neue ersetzen.

### Hochentaster

Problem	Mögliche Ursache	Fehlerbehebung
Motor läuft, Sägekette ③ bewegt sich nicht.	Heckenscherenvorsatz bzw. Hochentastervorsatz an Motoreinheit nicht richtig angeschlossen.	Montage prüfen.
Kein Arbeitsfortschritt.	Sägekette ③ trocken bzw. überhitzt oder hängt durch.	Öl nachfüllen bzw. Sägekette ③ nachschleifen, austauschen oder spannen.

### Heckenschere

Problem	Mögliche Ursache	Fehlerbehebung
Motor läuft, Messer bleiben stehen.	Heckenscherenvorsatz bzw. Hochentastervorsatz an Motoreinheit nicht richtig angeschlossen.	Montage prüfen.

## Wartungsintervalle

### Hochentaster

Die hier aufgeführten Angaben beziehen sich auf normale Einsatzbedingungen. Bei erschwerten Bedingungen, wie z. B. starke Staubentwicklung und längeren täglichen Arbeitszeiten sind die angegebenen Intervalle entsprechend zu verkürzen.

Geräteteil	Aktion	Vor Arbeitsbeginn	Wöchentlich	Bei Störung	Bei Beschädigung	Bei Bedarf
Kettenschmierung	Prüfen	X				
	Sägekette ③	Prüfen und auf Schärfzustand achten	X			
		Kettenspannung kontrollieren	X			
	Schärfen					X
Führungsschiene ④	Prüfen (Abnutzung, Beschädigung)	X				
	Reinigen und wenden		X	X		
	Entgraten		X			
	Ersetzen				X	X
Kettenrad ⑤	Prüfen		X			
	Ersetzen					X

### Heckenschere

Die hier aufgeführten Angaben beziehen sich auf normale Einsatzbedingungen. Bei erschwerten Bedingungen, wie z. B. starke Staubentwicklung und längeren täglichen Arbeitszeiten sind die angegebenen Intervalle entsprechend zu verkürzen.

Geräteteil	Aktion	Vor Arbeitsbeginn	Nach Arbeitsende	Bei Bedarf
Schneidmesser	Sichtprüfung	X		
	Reinigen		X	X

## Ersatzteilbestellung

### Ersatzteile bestellen

Bei der Ersatzteilbestellung sollten folgende Angaben gemacht werden:

- Typ des Gerätes
- Artikelnummer des Gerätes
- Ident-Nummer des Gerätes

Aktuelle Preise und Infos finden Sie unter

[www.kompennass.com](http://www.kompennass.com)

### HINWEIS

- Nicht aufgeführte Ersatzteile (wie z. B. Fadenspule, Schnitfad) können Sie über unsere Service-Hotline bestellen.

## Entsorgung



Die Verpackung besteht aus umweltfreundlichen Materialien, die Sie über die örtlichen Recyclingstellen entsorgen können. Das Gerät und dessen Zubehör bestehen aus verschiedenen Materialien, wie z. B. Metall und Kunststoffe.

Möglichkeiten zur Entsorgung des ausgedienten Gerätes erfahren Sie bei Ihrer Gemeinde- oder Stadtverwaltung.

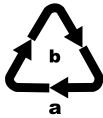

Entsorgen Sie die Verpackung umweltgerecht. Beachten Sie die Kennzeichnung auf den verschiedenen Verpackungsmaterialien und trennen Sie diese gegebenenfalls gesondert. Die Verpackungsmaterialien sind gekennzeichnet mit Abkürzungen (a) und Ziffern (b) mit folgender Bedeutung:  
1-7: Kunststoffe,  
20-22: Papier und Pappe,  
80-98: Verbundstoffe.



Möglichkeiten zur Entsorgung des ausgedienten Produkts erfahren Sie bei Ihrer Gemeinde- oder Stadtverwaltung.



Das Produkt ist recycelbar, unterliegt einer erweiterten Herstellerverantwortung und wird getrennt gesammelt.

### Umweltschutz

- Entleeren Sie den Benzin- und Öltank sorgfältig und geben Sie Ihr Gerät an einer Verwertungsstelle ab. Die verwendeten Kunststoff- und Metallteile können sortenrein getrennt werden und so einer Wiederverwendung zugeführt werden.
- Geben Sie Altöl und Benzinreste an einer Entsorgungsstelle ab und schütten diese nicht in die Kanalisation oder in den Abfluss.
- Geben Sie verschmutztes Wartungsmaterial und Betriebsstoffe in einer dafür vorgesehenen Sammelstelle ab.

## Garantie der Kompernaß Handels GmbH

Sehr geehrte Kundin, sehr geehrter Kunde,

Sie erhalten auf dieses Gerät 3 Jahre Garantie ab Kaufdatum. Im Falle von Mängeln dieses Produkts stehen Ihnen gegen den Verkäufer des Produkts gesetzliche Rechte zu. Diese gesetzlichen Rechte werden durch unsere im Folgenden dargestellte Garantie nicht eingeschränkt.

### Garantiebedingungen

Die Garantiefrist beginnt mit dem Kaufdatum. Bitte bewahren Sie den Kassenbonn gut auf. Dieser wird als Nachweis für den Kauf benötigt.

Tritt innerhalb von drei Jahren ab dem Kaufdatum dieses Produkts ein Material- oder Fabrikationsfehler auf, wird das Produkt von uns – nach unserer Wahl – für Sie kostenlos repariert, ersetzt oder der Kaufpreis erstattet. Diese Garantieleistung setzt voraus, dass innerhalb der Dreijahresfrist das defekte Gerät und der Kaufbeleg (Kassenbonn) vorgelegt und schriftlich kurz beschrieben wird, worin der Mangel besteht und wann er aufgetreten ist.

Wenn der Defekt von unserer Garantie gedeckt ist, erhalten Sie das reparierte oder ein neues Produkt zurück. Mit Reparatur oder Austausch des Produkts beginnt kein neuer Garantiezeitraum.

### Garantiezeit und gesetzliche Mängelansprüche

Die Garantiezeit wird durch die Gewährleistung nicht verlängert. Dies gilt auch für ersetzte und reparierte Teile. Eventuell schon beim Kauf vorhandene Schäden und Mängel müssen sofort nach dem Auspacken gemeldet werden. Nach Ablauf der Garantiezeit anfallende Reparaturen sind kostenpflichtig.

### Garantieumfang

Das Gerät wurde nach strengen Qualitätsrichtlinien sorgfältig produziert und vor Auslieferung gewissenhaft geprüft.

Die Garantieleistung gilt für Material- oder Fabrikationsfehler. Diese Garantie erstreckt sich nicht auf Produktteile, die normaler Abnutzung ausgesetzt sind und daher als Verschleißteile angesehen werden können oder für Beschädigungen an zerbrechlichen Teilen, z. B. Schalter, Akkus oder Teile, die aus Glas gefertigt sind.

Diese Garantie verfällt, wenn das Produkt beschädigt, nicht sachgemäß benutzt oder gewartet wurde. Für eine sachgemäße Benutzung des Produkts sind alle in der Bedienungsanleitung aufgeführten Anweisungen genau einzuhalten. Verwendungszwecke und Handlungen, von denen in der Bedienungsanleitung abgeraten oder vor denen gewarnt wird, sind unbedingt zu vermeiden.

Das Produkt ist nur für den privaten und nicht für den gewerblichen Gebrauch bestimmt. Bei missbräuchlicher und unsachgemäßer Behandlung, Gewaltanwendung und bei Eingriffen, die nicht von unserer autorisierten Servicenederlassung vorgenommen wurden, erlischt die Garantie.

### Abwicklung im Garantiefall

Um eine schnelle Bearbeitung Ihres Anliegens zu gewährleisten, folgen Sie bitte den folgenden Hinweisen:

- Bitte halten Sie für alle Anfragen den Kassenbonn und die Artikelnummer (z. B. IAN 123456) als Nachweis für den Kauf bereit.
- Die Artikelnummer entnehmen Sie bitte dem Typenschild am Produkt, einer Gravur am Produkt, dem Titelblatt der Bedienungsanleitung (unten links) oder dem Aufkleber auf der Rück- oder Unterseite des Produktes.
- Sollten Funktionsfehler oder sonstige Mängel auftreten, kontaktieren Sie zunächst die nachfolgend benannte Serviceabteilung **telefonisch** oder per **E-Mail**.
- Ein als defekt erfasstes Produkt können Sie dann unter Beifügung des Kaufbelegs (Kassenbonn) und der Angabe, worin der Mangel besteht und wann er aufgetreten ist, für Sie portofrei an die Ihnen mitgeteilte Serviceanschrift übersenden.



Auf [www.lidl-service.com](http://www.lidl-service.com) können Sie diese und viele weitere Handbücher, Produktvideos und Installationssoftware herunterladen.

Mit diesem QR-Code gelangen Sie direkt auf die Lidl-Service-Seite ([www.lidl-service.com](http://www.lidl-service.com)) und können mittels der Eingabe der Artikelnummer (IAN) 123456 Ihre Bedienungsanleitung öffnen.

## Service

### **WARNUNG!**

- Lassen Sie Ihr Gerät nur von qualifiziertem Fachpersonal und nur mit Originalersatzteilen reparieren. Damit wird sichergestellt, dass die Sicherheit des Gerätes erhalten bleibt.

#### **DE Service Deutschland**

Tel.: 0800 5435 111 (kostenfrei aus dem dt. Festnetz/Mobilfunknetz)  
E-Mail: kompernass@lidl.de

#### **AT Service Österreich**

Tel.: 0820 201 222 (0,15 EUR/Min.)  
E-Mail: kompernass@lidl.at

#### **CH Service Schweiz**

Tel.: 0842 665566 (0,08 CHF/Min., Mobilfunk max. 0,40 CHF/Min.)  
E-Mail: kompernass@lidl.ch

IAN 331365\_1907

## Importeur

Bitte beachten Sie, dass die folgende Anschrift keine Serviceanschrift ist.  
Kontaktieren Sie zunächst die benannte Servicestelle.

KOMPERNASS HANDELS GMBH  
BURGSTRASSE 21  
44867 BOCHUM  
DEUTSCHLAND  
www.kompernass.com

## Original-Konformitätserklärung

Wir, KOMPERNASS HANDELS GMBH, Dokumentenverantwortlicher:  
Herr Semi Uguzlu, BURGSTR. 21, 44867 BOCHUM, DEUTSCHLAND,  
erklären hiermit, dass dieses Gerät mit den folgenden Normen, normativen  
Dokumenten und EG-Richtlinien übereinstimmt:

#### **Maschinenrichtlinie**

(2006/42/EG)

#### **Outdoor-Richtlinie**

(2005/88/EC)  
(2000/14/EC)

#### **Emissionsrichtlinie**

(2012/46/EU)  
2016/1628/EU (geändert durch die letzte 2017/656/EU)

#### **RoHS Richtlinie (2011/65/EU)\***

\*Die alleinige Verantwortung für die Ausstellung dieser Konformitätserklärung trägt der Hersteller. Der oben beschriebene Gegenstand der Erklärung erfüllt die Vorschriften der Richtlinie 2011/65/EU des Europäischen Parlaments und des Rates vom 8. Juni 2011 zur Beschränkung der Verwendung bestimmter gefährlicher Stoffe in Elektro- und Elektronikgeräten.

#### **Angewandte harmonisierte Normen:**

EN ISO 11806-1: 2011  
EN ISO 10517: 2019  
EN ISO 11680-1: 2011  
EN ISO 14982:2009  
EN 50581:2012

**Typ/Gerätebezeichnung:** Benzin-Kombigerät 4 in 1 PBK 4 A1

**Herstellungsjahr:** 10-2019

**Seriennummer:** IAN 331365\_1907

Bochum, 16.10.2019



Semi Uguzlu  
- Qualitätsmanager -

Technische Änderungen im Sinne der Weiterentwicklung sind vorbehalten.

# Contents

<b>Introduction</b> .....	<b>20</b>
Intended use .....	20
Features .....	20
Package contents .....	21
Technical data .....	21
Explanation of the symbols used .....	22
<b>Safety instructions</b> .....	<b>24</b>
Operational safety instructions for hedge trimmers .....	24
Supplementary safety instructions for hedge trimmers .....	25
Operational safety instructions for pole pruners .....	25
Precautions against kickback .....	26
Operational safety instructions for strimmers .....	26
Operational safety instructions for cutting blades .....	27
Safety devices/equipment .....	27
<b>Before use</b> .....	<b>28</b>
Attaching the round handle .....	28
Assembling the quick release mechanism .....	28
Assembling the hedge trimmer .....	28
Removing the hedge trimmer .....	28
Swivelling the hedge trimmer .....	28
Mounting the saw chain and blade .....	28
Removing the saw chain .....	28
Tightening and checking the saw chain .....	29
Lubricating the chain .....	29
Sharpening the saw chain .....	29
Attaching the extension attachment .....	29
Fitting/removing the protective guard .....	29
Installing/replacing the cutting blade .....	29
Installing/replacing the strimmer .....	30
Putting on the carrying harness .....	30
Setting the cutting height .....	30
Fuel and oil .....	30

<b>Use</b> .....	<b>30</b>
Starting when the engine is cold .....	30
Starting when the engine is hot .....	30
Working with the hedge trimmer .....	31
Cutting techniques .....	31
Working with the pole pruner .....	31
Sawing techniques .....	31
Working safely .....	32
<b>Transport</b> .....	<b>32</b>
<b>Cleaning</b> .....	<b>32</b>
<b>Maintenance</b> .....	<b>32</b>
<b>Storage and transportation</b> .....	<b>33</b>
<b>Troubleshooting</b> .....	<b>34</b>
Engine unit .....	34
Pole pruner .....	34
Hedge trimmer .....	34
<b>Maintenance intervals</b> .....	<b>34</b>
Pole pruner .....	34
Hedge trimmer .....	34
<b>Ordering spare parts</b> .....	<b>34</b>
<b>Disposal</b> .....	<b>35</b>
<b>Kompernass Handels GmbH warranty</b> .....	<b>35</b>
<b>Service</b> .....	<b>36</b>
<b>Importer</b> .....	<b>36</b>
<b>Translation of the original Conformity Declaration</b> ..	<b>36</b>

## 4-IN-1 PETROL MULTI-TOOL PBK 4 A1

### Introduction

Congratulations on the purchase of your new appliance. You have chosen a high-quality product. The operating instructions are a part of this product. They contain important information about safety, usage and disposal. Before using the product, please familiarise yourself with all operating and safety instructions. Use the product only as described and for the range of applications specified. Please also pass these operating instructions on to any future owner.

### Intended use

#### Long-handled hedge trimmer

This appliance is intended for the cutting and trimming of hedges, bushes and flowering shrubs in the home environment. This is a hand-held appliance with an integrated engine unit with linear reciprocating cutting blades.

#### **WARNING!**

- ▶ Hedge trimmers are not suitable for use by children.

#### Pole pruner

This appliance is intended for trimming branches in trees.

#### 3-section cutting blade/stripper

Use with the 3-section cutting blade: for cutting high grass, undergrowth and light scrub.

Use with strimmer: for cutting grass and small weeds.

#### Extension attachment

#### **CAUTION!**

- Do not use the extension attachment/boom **54** in combination with the 3-section cutting blade/stripper attachment!

Any other use that is not expressly permitted in these operating instructions may damage the appliance and represents a serious risk for the user. Please make sure that you pay attention to the restrictions in the safety instructions. Comply with all national regulations which may restrict the use of the machine. Any other uses of or modification to the appliance is deemed to be improper and carries the risk of serious personal injury. Not intended for commercial use.

#### PROHIBITED APPLICATIONS!

Due to the physical risk posed to the user, the appliance may not be used to perform the following activities: cleaning footpaths and as a shredder for shredding tree and hedge sections. Furthermore, the appliance may not be used to level ground elevations such as molehills. For safety reasons, the appliance may not be used as a drive unit for any other devices. The user, not the manufacturer, is liable for any resulting damage or injuries of any kind.

### Features

#### Engine unit PBK 4 A1-1

- 1 Safety lock-out
- 2 On/Off switch
- 3 Carrying lug
- 4 4 x mounting bolts
- 5 Round handle
- 5a Rubber ring
- 5b Pin
- 6 Barrier bar
- 7 Screw grip
- 8 Boom
- 9 Throttle control
- 10 Spark plug connector
- 11 Choke lever
- 12 Starter pull cord
- 13 Fuel tank
- 14 Filler cap
- 15 Fuel pump (primer)
- 16 Air filter housing cover

#### Hedge trimmer attachment PBK 4 A1-3

- 17 Handle
- 18 Lock/release
- 19 Gear housing
- 20 Cutter bar
- 21 Base plate (hedge trimmer)
- 22 Control lever
- 23 Front boom (hedge trimmer)
- 24 Locking pin
- 25 Drive shaft

#### Pole pruner attachment PBK 4 A1-4

- 26 Front boom (pole pruner)
- 27 Safety ring
- 28 Oil filler cap
- 29 Oil tank
- 30 Blade
- 31 Saw chain
- 32 Bench grinder support
- 33 Stop
- 34 Locking pin
- 35 Drive shaft
- 36 Nut
- 37 Thread
- 38 Sprocket cover
- 39 Blade guide
- 40 Blade hole
- 41 Guide rail
- 42 Oil dispenser
- 43 Chain sprocket
- 44 Oil adjusting screw
- 45 Chain tensioner pin
- 46 Chain tensioner screw

### Strimmer/cutting blade attachment PBK 4 A1-2

- 47 2 x bolts (with snap ring, washer)
- 48 Blade guard
- 49 3-section cutting blade
- 50 Strimmer with cutting filament
- 51 Front boom (strimmer/3-section cutting blade)
- 52 Locking pin
- 53 Drive shaft

### Extension attachment

- 54 Boom
- 55 Screw grip
- 56 Locking pin
- 57 Drive shaft

### Accessories

- 58 Carrying strap
- 59 Protective cover for blade
- 60 Chain guard
- 61 Organic chain oil
- 66 Oil/petrol mixing canister
- 63 Safety goggles
- 64 Hex key 4 mm
- 65 Hex key 5 mm
- 66 Open-ended spanner SW 8/10
- 67 Spark plug wrench/flat-blade screwdriver
- 68 Tool bag
- 69 Nut M19 x 1.0 (left-hand thread)
- 70 Pressure plate cover
- 71 Pressure plate
- 72 Drive plate
- 73 Cutting filament
- 74 Funnel

### Package contents

- 1 engine unit
- 1 hedge trimmer attachment PBK 4 A1-3 (hereinafter hedge trimmer)
- 1 pole pruner attachment PBK 4 A1-4 (hereinafter pole pruner)
- 1 strimmer/cutting blade attachment PBK 4 A1-2
- 1 extension attachment
- 1 handle with barrier bar
- 1 strimmer with cutting filament
- 1 cutting filament (filament Ø: 2.4 mm/filament length: 6 m)
- 1 3-section cutting blade
- 1 Carrying harness
- 1 chain guard
- 1 blade guard
- 1 oil/petrol mixing canister
- 1 100 ml organic chain oil
- 1 tool bag
- 1 4 mm hex key
- 1 5 mm hex key
- 1 spark plug wrench/flat-blade screwdriver
- 1 SW 8/10 open-ended spanner
- 1 pair of safety goggles PBKZ 1 A1
- 1 funnel
- 1 operating instructions

### Technical data

<b>Engine unit:</b>	<b>PBK 4 A1-1</b>
Engine type:	2-stroke engine, air-cooled, chrome cylinder
Engine output (max.):	1.35 kW/1.85 hp
Cylinder capacity:	42.7 cm <sup>3</sup>
Engine idle speed:	3000 min <sup>-1</sup> (rpm)
Max. engine speed	
with 3-section cutting blade:	9200 min <sup>-1</sup> (rpm)
with strimmer:	8700 min <sup>-1</sup> (rpm)
with chainsaw:	9200 min <sup>-1</sup> (rpm)
with hedge trimmer:	9200 min <sup>-1</sup> (rpm)
Max. cutting speed	
with 3-section cutting blade:	6900 min <sup>-1</sup> (rpm)m
with strimmer:	6525 min <sup>-1</sup> (rpm)
with chainsaw:	20 m/s
with hedge trimmer:	1550 strokes/min (rpm)
Ignition:	electronic
Drive:	centrifugal clutch
Weight:	
(empty tank):	approx. 5.6 kg
Fuel tank capacity:	1200 cm <sup>3</sup>
Spark plug:	CDK L8RTC
Fuel consumption at	
max. engine performance:	0.6 kg/h
Specific	
fuel consumption	
at max. engine performance:	431 g/kWh
<b>Hedge trimmer:</b>	<b>PBK 4 A1-3</b>
Cut length:	425 mm
Tooth spacing:	24 mm
Weight	
(ready for use):	approx. 2.24 kg
<b>Pole pruner attachment:</b>	<b>PBK 4 A1-4</b>
Weight (ready for use):	approx. 1.6 kg
Oil tank, recommended fill level:	140 cm <sup>3</sup>
Cut length:	approx. 260 mm
Blade:	Oregon type 100SDEA318
Saw chain:	Oregon 91P040X
<b>Strimmer/cutting blade attachment:</b>	<b>PBK 4 A1-2</b>
<b>Strimmer with cutting filament (IAN 331365):</b>	
Filament cutting circle Ø:	430 mm
Filament length:	6.0 m
Filament Ø:	2.4 mm
<b>3-section cutting blade (IAN 331365):</b>	
Cutting blade cutting	
diameter Ø:	255 mm



**Noise and vibration information:**

Noise measurement value determined in accordance with ISO 22868, EN 10517. The A-rated noise level of the power tool is typically as follows:

**Hedge trimmer:**

Sound pressure level	$L_{pA} = 98.79$ dB(A)
Uncertainty	$K_{WA} = 2.5$ dB
Sound power level	$L_{WA} = 109.53$ dB(A)
Guaranteed sound power level	$L_{WA} = 114.0$ dB(A)
Uncertainty	$K_{WA} = 2.5$ dB

**Pole pruner:**

Sound pressure level	$L_{pA} = 97.06$ dB(A)
Uncertainty	$K_{WA} = 2.5$ dB
Sound power level	$L_{WA} = 110.87$ dB(A)
Uncertainty	$K_{WA} = 2.5$ dB

**3-section cutting blade:**

Sound pressure level	$L_{pA} = 97.64$ dB(A)
Uncertainty	$K_{PA} = 2.5$ dB
Sound power level	$L_{WA} = 111.27$ dB(A)
Uncertainty	$K_{WA} = 2.5$ dB

**Strimmer:**

Sound pressure level	$L_{pA} = 99.08$ dB(A)
Uncertainty	$K_{PA} = 2.5$ dB
Sound power level	$L_{WA} = 111.10$ dB(A)
Uncertainty	$K_{WA} = 2.5$ dB



**Wear ear protectors to prevent hearing damage!**

Vibration values (vector total of three directions) determined in accordance with EN 11806-1, EN ISO 10517, EN ISO 11680-1:

**Hedge trimmer:**

Vibration on the front handle: vibration emission value  
 $a_{h,D} = 4.182$  m/s<sup>2</sup>  
 Uncertainty K = 1.5 m/s<sup>2</sup>

Vibration on the rear handle: vibration emission value  
 $a_{h,D} = 9.695$  m/s<sup>2</sup>  
 Uncertainty K = 1.5 m/s<sup>2</sup>

**Pole pruner:**

Vibration on the front handle: vibration emission value  
 $a_{h,D} = 3.855$  m/s<sup>2</sup>  
 Uncertainty K = 1.5 m/s<sup>2</sup>

Vibration on the rear handle: vibration emission value  
 $a_{h,D} = 7.590$  m/s<sup>2</sup>  
 Uncertainty K = 1.5 m/s<sup>2</sup>

**Strimmer:**

Vibration on the front handle: vibration emission value  
 $a_{h,D} = 4.864$  m/s<sup>2</sup>  
 Uncertainty K = 1.5 m/s<sup>2</sup>

Vibration on the rear handle: vibration emission value  
 $a_{h,D} = 9.750$  m/s<sup>2</sup>  
 Uncertainty K = 1.5 m/s<sup>2</sup>

**3-section cutting blade:**

Vibration on the front handle: vibration emission value  
 $a_{h,D} = 4.622$  m/s<sup>2</sup>  
 Uncertainty K = 1.5 m/s<sup>2</sup>

Vibration on the rear handle: vibration emission value  
 $a_{h,D} = 7.708$  m/s<sup>2</sup>  
 Uncertainty K = 1.5 m/s<sup>2</sup>

**NOTE**

► The vibration level specified in these instructions has been measured in accordance with the standardised measuring procedure specified in EN ISO 11806-1, EN ISO 10517, EN ISO 11680-1 and can be used to make equipment comparisons. The specified vibration emission value can also be used to make an initial exposure estimate.

**WARNING!**

► The vibration level varies in accordance with use and may be higher than the value specified in these instructions in some cases. There is a risk of underestimation of the vibration load if the appliance is used regularly in this manner. To estimate the vibration load during a specific working period accurately, periods during which the appliance is switched off (or running, but not being used) must also be taken into account. This can significantly reduce the vibration load over the total working period.

**WARNING!**

■ You can reduce the vibration risk, for example, the risk of Raynaud's phenomenon, by taking regular breaks during which you rub your hands together.

**Explanation of the symbols used**



Warning! Read the operating instructions before use!



Wear protective gloves!



Wear safety shoes!



Wear ear protection!



Wear a hard hat!



Wear protective goggles!



Important, hot parts. Keep a safe distance away!



1. Switch on the appliance



2. Fill fuel pump (primer)



3. Pull the choke lever



4. Pull the starter pull cord



Pull the choke lever



Press the fuel pump (primer) 6x



Mixing ratio: 40 parts petrol to 1 part oil



Petrol: ROZ 95/ROZ 98



No E10 refuel



2-stroke-motor oil: ISO-L-EGD/JASO FD



Risk of fatal electrical shock! Keep at least 10 m away from overhead power lines!



Attention! Falling objects.  
Especially when cutting above head height.



Attention! Risk of injury due to running blades!



Keep a safe distance away!



General warning!



1. Push the pin on the front boom into the groove on the engine unit boom as far as the stop.
2. Once it is correctly inserted, the red line must match up with the one on the engine unit boom.



Protect the appliance from rain and moisture!



Max. 9000 min<sup>-1</sup> (rpm)



Attention! Left-hand thread.



Beware of flung objects!



Beware of kickback!



Caution! Risk of injury from rotating cutting blade!  
Keep hands and feet away!



Attention – petrol is highly flammable!



Explosion hazard! Do not spill fuel!



Turn the appliance off and disconnect the spark plug before performing any maintenance work!



Attention! Risk of suffocation!



Caution! Poisonous CO vapours (carbon monoxide vapours)!  
Do not use the appliance in confined spaces!



Warning! Do not use circular saw blades for the cutting blade function.



Add a little grease after every 20 hours of operation (gear grease)



A distance of 15 metres must be maintained between the machine and third parties!



The cutting tool continues running after it is turned off (cutting blade/cutting filament)!



Sound power level LWA data in dB



Fire, naked flames and smoking are prohibited!





## Safety instructions

**IMPORTANT! READ CAREFULLY BEFORE USE!  
KEEP FOR YOUR RECORDS.**

### Operational safety instructions for hedge trimmers

#### NOTE

- ▶ The hedge trimmer is supplied completely assembled.
- ▶ Instructions and pictorial representations regarding the settings and use of the hedge trimmer and/or its controls, maintenance, lubrication by the user can be found in these instructions and on the fold-out page.
- ▶ Notes on the working position (see fold-out page).
- ▶ Notes on the operating controls (see fold-out page).
- ▶ Notes on the safe handling of fuel (see section "Preparation", point f).
- ▶ Notes on the recommended replacement or repair of parts or the Customer Service and specification of spare parts to be used, inasmuch as these affect the health and safety of the user, can be found in these instructions.
- ▶ The explanation of all graphical symbols, information, features and technical data as well as the procedure in the event of accidents and faults can be found in these instructions.
- ▶ Blocked tool: Remove any blockages from the cutter bar .

#### WARNING!

- Children may never use the hedge trimmer.
- Stay alert, watch what you are doing and use common sense when operating the appliance. Do not use the appliance while you are ill, tired or under the influence of drugs, alcohol or medication. A moment of inattention while operating the appliance may result in serious personal injury.
- Avoid improper use. Use the machine only as described under "Intended use".



Familiarise yourself with the operating instructions before you operate the appliance.

#### Preparation

- a) THE HEDGE TRIMMER CAN CAUSE SERIOUS INJURIES! Read the instructions on correct handling, preparation, maintenance, starting and stopping the hedge trimmer very carefully. Familiarise yourself with all manual controls and the proper use of the hedge trimmer.
- b) Children may never use the hedge trimmer.  
Children, adolescents and people with reduced physical, sensory or mental capabilities must not use the chainsaw. The only exception to this are young people over the age of 16 who are being trained by a specialist.
- c) Beware of overhead power lines.
- d) Do not use the hedge trimmer while anyone, especially children, is in the vicinity.
- e) Wear appropriate clothing! Do not wear loose clothing or jewellery which could get caught in moving parts. We recommend wearing heavy-duty gloves, non-slip footwear and goggles.

- f) Handle fuel carefully. It is highly flammable and the vapours are explosive. The following points should be followed:
  - Use only specially-designed containers.
  - Never open the tank filler cap or top up the petrol tank while the motor is running or hot. Allow the motor and the exhaust components to cool down before refuelling.
  - Do not smoke.
  - Refuel outside only.
  - Never store the hedge trimmer or the fuel tank in a room where there is an open flame, for example in a hot water boiler.
  - If the petrol has overflowed, do not attempt to start the engine. Remove the machine from the fuel-contaminated area before restarting.
  - Always replace the filler cap after refuelling and close it securely.
  - If the tank is empty, this should be done in the open.
- g) If the cutting unit comes in contact with a foreign object or if the operating noise increases or the hedge trimmer starts to vibrate abnormally, stop the engine and allow the hedge trimmer to come to a standstill. Pull the spark plug connector off the spark plug and take the following action:
  - check for damage;
  - check for loose parts and secure all the loose parts;
  - replace damaged parts with equivalent parts or have them repaired.



**Wear ear protection!**



**Wear protective goggles!**

- Familiarise yourself with the operation of the hedge trimmer so that you know how to stop immediately in an emergency.

#### Operation

- a) The engine is to be immobilised before:
  - cleaning or removal of a blockage;
  - inspection, maintenance or work on the hedge trimmer;
  - setting the working position of the cutting unit;
  - if the hedge trimmer is to be left unattended.
- b) Always make sure that the hedge trimmer is in the proper working position before the engine is started.
- c) During operation of the hedge trimmer, always ensure that you have firm footing, especially when using a ladder.
- d) Do not use the hedge trimmer if it has a defective or badly worn cutting unit.
- e) To minimise the risk of fire, ensure that the engine and the silencer are free of residues, leaves or leaked lubricant.
- f) Ensure that all supplied handles and safety guards are mounted when operating the hedge trimmer. Never attempt to operate an incompletely assembled hedge trimmer or a hedge trimmer with non-approved modifications.
- g) Always use both hands if the hedge trimmer is equipped with two handles.
- h) Always familiarise yourself with your environment and be aware of potential dangers that you may not be able to hear because of the noise of the hedge trimmer.

## Maintenance and storage

- a) If the hedge trimmer is shut down for maintenance, inspection or storage, switch off the engine, pull the spark plug connector off the spark plug and ensure that all rotating parts have come to a standstill. Allow the machine to cool down before carrying out an inspection, settings, etc.
- b) Store the hedge trimmer where the petrol vapours cannot come into contact with flames or sparks. Always allow the hedge trimmer to cool down before storage.
- c) When transporting or storing the hedge trimmer, cover the cutting unit with the protective cover for the cutting unit.

## Supplementary safety instructions for hedge trimmers

### Environmental safety

- Only operate the hedge trimmer in daylight or good artificial light.
- While trimming, ensure that you do not come into contact with objects such as fence wire or plant supports. They could cause damage to the cutter bar 20. Inspect the hedge to be cut carefully and remove any wires or other foreign bodies.
- Be aware of your environment and all possible hazards that you may be unable to hear while cutting the hedge.

#### DANGER!

- ▶ In the event of imminent danger or an emergency, switch off the engine immediately.

### Electrical safety

- Hold the power tool only by the insulated grips as the cutting blades could come into contact with hidden power lines. Contact between the blades and a live wire may make exposed metal parts of the power tool live and could give the operator an electric shock.

### Personal safety

- During operation, no other person or animal may be within a radius of 15 metres. The operator is responsible for third parties within the working area.
- During operation, ensure that you have proper footing and balance at all times, especially when used on steps or ladders.
- Never touch the cutter bar 20 of the hedge trimmer.
- Keep your hands away from the cutting blades. Do not attempt to clear clippings or hold onto the material to be cut while the blades are still in motion. Remove any jammed clippings only when the appliance has been switched off. A moment of inattention while operating the hedge trimmer may result in serious personal injury.
- Wait until the tool has come to a standstill before putting it down.

### Use and handling

#### CAUTION!

- ▶ Between tasks or after completion of a task, do not set the cutter bar 20 down on its tip as this could cause damage to the cutter bar 20.
- Before use, always check that the blades, the blade screws and other parts of the cutting tool are not worn or damaged. Never work with a damaged or heavily worn blade.
- After making settings to the working angle, check whether both setting levers are clicked firmly into place. If one of the setting levers remains open, the second could be unintentionally released by a branch and the cutter bar 20 could swing down.
- Never use the hedge trimmer with defective or missing safety devices.
- Never grasp the hedge trimmer by the safety guards.

- Carry the hedge trimmer by the front handle when switched off, with the cutter bar facing away from your body. When transporting or storing the trimmer, always put on the protective cover. Careful handling of the appliance reduces the likelihood of accidental contact with the moving blades.
- Store the hedge trimmer in a dry, high or closed space out of the reach of children.
- Do not attempt to repair the equipment unless you have received the necessary training.
- For safety's sake, change worn or damaged parts.

#### DANGER!

- ▶ In the event of imminent danger or an emergency, switch off the engine immediately.

## Operational safety instructions for pole pruners

#### CAUTION! RISK OF INJURY!

- ▶ To prevent injuries, never touch the appliance above the safety ring 27 while it is running!

### Preparation

- Always wear a hard hat, ear protection and safety gloves. Also wear safety goggles to prevent splashes of oil or sawdust from getting into your eyes. Wear a dust mask to protect yourself from dust.
- Wear sturdy, non-slip boots.
- Do not use the appliance in the rain.
- Before use, check the appliance's safety condition, especially the blade and the saw chain.
- Do not use the appliance near power lines. Maintain a minimum distance of 10 m to above-ground power lines.

### Electrical safety

- Do not use the appliance in a potentially explosive environment containing flammable liquids, gases or dusts. The sparks generated by the machine could ignite the vapours or gases.
- Appliances with defective switches must be repaired immediately to avoid damage or injuries.

### Personal safety

- Never use the appliance while standing on a ladder.
- Do not lean too far forward while using the appliance. Ensure you are standing firmly and keep your balance at all times. Use the supplied carrying harness to spread the weight evenly on the body.
- To avoid injuries due to falling branches, do not stand under the branches that you want to cut off. Be aware of branches that may spring back and cause injuries. Work at an angle of approximately 60°.
- Be aware that an appliance kickback can occur.
- Keep an eye not only on the branches being cut, but also on falling material, to avoid tripping.
- Cover the guide rail and the chain with the cover during transport and storage.
- Avoid unintentional starting of the appliance.
- Store the appliance outside the reach of children. Only those who are fully acquainted with the operating instructions and the appliance itself may operate the appliance.

### Use and handling

- Never start the appliance before the blade, saw chain and sprocket covers have been fitted correctly.
- Do not cut any wood that is lying on the ground and do not attempt to saw roots that are protruding from the soil. Avoid immersing the saw chain in the soil at all costs, as this could blunt the saw chain.
- If the appliance accidentally comes into contact with a solid object, turn off the engine immediately and inspect the appliance for damage.
- After 30 minutes of work, take a break of at least one hour.
- If the pole pruner is shut down for maintenance, inspection or storage, switch off the engine, pull the spark plug connector off the spark plug and ensure that all rotating parts have come to a standstill. Allow the machine to cool down before carrying out an inspection, settings, etc.
- Service the appliance carefully. Check for misalignment or binding of moving parts, breakage of parts and any other damage that may impair the tool's operation. If damaged, have the power tool repaired before use. Many accidents are caused by poorly-maintained tools.
- Keep cutting tools sharp and clean. Properly maintained cutting tools with sharp cutting edges are less likely to bind and are easier to control.
- Have the appliance checked by qualified specialists. Use only the replacement parts recommended by the manufacturer.

### Precautions against kickback

#### **⚠ CAUTION KICKBACK!**

- ▶ Be aware of the danger of kickback when working with the appliance. There is a risk of personal injury. You can avoid kickbacks by being careful and using the correct sawing technique.

- Contact with the tip of the rail may in some cases lead to an unexpected rearwards reaction resulting in the guide rail flying upwards towards the operator (see fig. A).

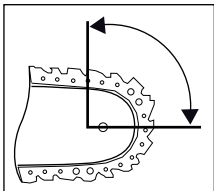

Fig. A

- Kickbacks can occur if the tip of the guide rail touches an object or if the wood bends and the saw chain gets caught in the cut (see fig. B).

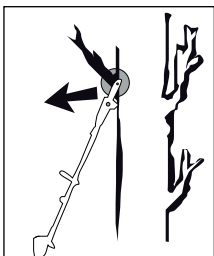

Fig. B

- If the saw chain jams in the upper edge of the guide rail, the rail can kick back violently towards the operator.

- Any such reaction can lead to you losing control over the saw and possibly injuring yourself. Do not rely solely on the chainsaw's built-in safety devices. As the user of a chainsaw, you can take a number of measures to avoid accidents and injury. A kickback is caused by incorrect use or misuse. It can be avoided by taking proper precautions, as described below:
- **Hold the saw firmly with both hands, with your thumb and fingers around the handles of the chainsaw. Position your body and arms so you can withstand kickback forces.** If suitable measures are taken, the operator can control the recoil forces. Never let go of the chainsaw.
- **Avoid any abnormal posture and do not saw over shoulder height.** This will prevent inadvertent contact with the tip of the rail and allows a better control of the chainsaw in unexpected situations.
- **Always use the replacement rails and saw chains specified by the manufacturer.** Incorrect replacement rails and saw chains can lead to a tearing of the saw chain and/or kickback.
- **Follow the manufacturer's instructions for sharpening and maintenance of the saw chain.** Setting the depth limiter too low can increase the risk of kickback.
- **Do not saw with the tip of the blade.** This can lead to a kickback.
- **Ensure that there aren't any objects on the ground that you can trip over.**

### Operational safety instructions for strimmers

#### Preparation

- Wear close-fitting clothes that offer good protection, such as long trousers, sturdy work shoes, heavy-duty protective gloves, a hard hat, a protective mask for your face or safety goggles to protect your eyes and good ear plugs or some other hearing protection against noise.
- Always use the enclosed shoulder strap.
- Always ensure that the handles are dry and clean and that no petrol mixture is present.
- Before working, check the area for objects such as pieces of metal, bottles, stones, etc, that could get thrown up and cause injuries to the user.
- Before starting the engine, make sure that the strimmer is not in contact with any obstacles.
- Do not use the appliance until you have familiarised yourself with its use.

#### Electrical safety

- Never use the appliance near highly flammable liquids or gases, either in closed rooms or in the open. This may result in explosions and/or fire.
- Do not work with a damaged or incomplete appliance or an appliance that has been modified without the consent of the manufacturer. Never use the unit with defective protective equipment. Do not use the appliance if it has a defective on/off switch. If the appliance has been dropped, check for significant damage or defects.

#### Personal safety

- This appliance may only be operated, adjusted and maintained by appropriately trained individuals and adults.
- If you are not familiar with the appliance, practice handling the appliance while the engine is off.
- Do not touch the exhaust.
- Do not operate the appliance under the influence of alcohol or drugs.
- Always hold the appliance with both hands. Your thumbs and fingers should encircle the handles.

- Work posture: Do not operate the appliance in an uncomfortable position, when you are unbalanced, with arms fully stretched or with only one hand.
- Always ensure that you have a solid and firm stance.
- Do not use the appliance if bystanders or animals are in the direct vicinity. Maintain a minimum distance of 15 metres between the operator and other people or animals when trimming. Maintain a minimum distance of 30 metres between the operator and other people or animals when mowing down to the ground.
- When mowing on a slope, always stand at a lower level than the cutting tool. Never cut or trim on an icy, slippery hill or slope.
- Any modifications to the product may risk personal safety and void the manufacturer's warranty.
- Children should be supervised to ensure that they do not play with the appliance.
- Do not use the appliance if it is damaged or if there are visible defects.

### Use and handling

- Use the appliance only for its intended purpose: cutting grass, mowing, pruning branches, cutting and trimming hedges and bushes.
- Do not use the appliance for extended periods; take regular breaks.
- Ensure that screws and connecting elements are firmly tightened. Never operate the appliance if it is not correctly adjusted, incomplete or if it is not properly assembled.
- Open the fuel tank slowly in order to allow any pressure which may have built up in the tank to dissipate. To prevent the risk of fire, move at least 3 metres away from the refuelling area before starting the appliance.
- Guide the strimmer to the desired height. Avoid contact with small objects (e.g. stones) when using the strimmer.
- Always hold the strimmer on the ground when the appliance is in operation.
- Do not use the appliance unless the appropriate protective guard has been installed and is in good condition.
- Do not use any other cutting tools. For your safety, only use the accessories and additional devices that are indicated in the operating instructions. The use of parts other than those recommended in the operating instructions, or other accessories, can put you at risk of injury.
- Always trim and cut using the high speed range. Do not let the engine run at a low speed when starting to mow or trim.
- When starting and operating the appliance, ensure that it does not come into contact with the ground, stones, wire or other foreign material. Switch off the appliance before you put it down.
- Switch off the appliance before you put it away.
- Always turn the engine off before working on the cutting tool.

## Operational safety instructions for cutting blades

### Preparation

- The cutting blade flings objects and soil with great force. These can blind or cause other injuries. Wear eye, face and leg protection. Always remove objects from the work area before using the cutting blade.
- The cutting blade continues running after the throttle lever has been released. A running-down cutting blade can inflict cuts to yourself or other people standing nearby. Turn the engine off and make sure that the cutting blade has come to a complete stop before performing any work on the cutting blade.

### Personal safety

- The appliance can blind and cause injuries to bystanders. Maintain a minimum distance of 15 metres in all directions between the appliance and other people or animals.

### Use and handling

- Do not use the appliance if any of the cutting blade accessories have not been properly installed.
- The cutting blade can kick back from objects with force. This can cause injuries to your arms and legs. If the appliance comes into contact with a foreign body, immediately shut down the engine and wait until the cutting blade has come to a complete stop. Check the cutting blade for damage. Always replace the cutting blade if it is bent or cracked.

### Safety devices/equipment

The relevant plastic protective guard for the cutting blade or filament operation must be installed when working with the appliance in order to prevent objects from being flung away.

#### **WARNING!**

- Never mow/trim while other individuals, especially children or animals, are in the vicinity.
- Maintain a safety distance of 15 m. Turn off the appliance immediately if this distance is not maintained.

#### **CAUTION! RISK OF POISONING!**

- Exhaust gases, fuels and lubricants are toxic. Exhaust gases must never be inhaled.

#### **WARNING!**

- Petrol is highly flammable. Store petrol only in the containers provided.
- Refuel only outdoors and do not smoke.
- The filler cap must not be opened and refuelling must not take place while the engine is running or when the appliance is hot.
- Do not attempt to start the engine if the petrol has overflowed. Instead, remove the appliance from the area polluted by petrol. Do not attempt to restart the appliance until the petrol fumes have dissipated.
- For safety reasons, the petrol tank and filler cap must be replaced if they are damaged.

### Limit the noise generation and vibrations to a minimum!

- Only use appliances that are in good condition.
- Maintain and clean the appliance on a regular basis.
- Adapt your working method to the appliance.
- Do not force the power tool.
- Have the appliance inspected if necessary.
- Switch the appliance off when not in use.
- Wear protective gloves.



## Before use

### ⚠ CAUTION!

- Always wear non-slip footwear and appropriate safety clothing such as protective gloves, a hard hat, a protective mask and safety goggles as well as hearing protection.
- Check the area in which the appliance is to be used and remove any objects that may be caught and slung away.
- Before use and after dropping or other impacts, always visually inspect the appliance to check whether the cutting tool, mounting bolts and the entire cutting unit are damaged. Worn or damaged cutting tools and mounting bolts must be replaced.
- Always carry out a visual inspection before use to check whether the cutting tools are worn or damaged. To prevent imbalance, worn or damaged cutting tools and mounting bolts should be replaced only as complete sets.

## Attaching the round handle

- ◆ Start by fitting the rubber ring **5a** on the boom **8**.
- ◆ Attach the barrier bar **6** onto the rubber ring **5a** from below, as shown in the diagram.

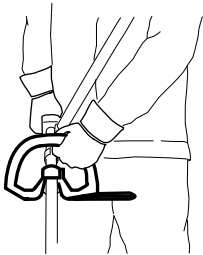

- ◆ The pin **5b** of the barrier bar **6** must be pushed into one of the two holes on the boom **8** to lock into place.
- ◆ Push the round handle **5** onto the rubber ring **5a** provided on the boom **8**.
- ◆ Insert the 4 mounting bolts **4** from above through the round handle **5** and fix them onto the barrier bar **6** with the 4 nuts.
- ◆ Tighten the screws **4**.

## Assembling the quick release mechanism

- ◆ Hook in the carabiner and secure it with the red strap on the quick release mechanism (see figures). Pull on the red strap if you have to put down the appliance quickly.



### ◆ Fixing/attaching the carrying harness

- ◆ Hook the carrying harness **58** into the carrying lug **3**.
- ◆ Adjust the length of the carrying harness **58** to your size so that the carrying lug **3** is at hip height when the strap is hooked in place.

## Assembling the hedge trimmer

- ◆ Start by undoing the screw grip **7** on the boom **8** of the engine unit.

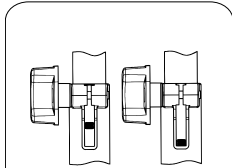
- ◆  Push the pin on the front boom **23** of the hedge trimmer into the groove on the engine unit boom **8** as far as the stop. Once it is correctly inserted, the red line must match up with the one on the engine unit boom.

- ◆ Tighten the screw grip **7**.

### NOTE

- ▶ Assembly of the pole pruner/stripper/3-section cutting blade/extension attachment is carried out in the same order.

## Removing the hedge trimmer

- ◆ Undo the screw grip **7** and pull the front boom **23** of the hedge trimmer out of the engine unit boom **8**.

### NOTE

- ▶ Removal of the pole pruner/stripper/3-section cutting blade/extension attachment is carried out in the same order.

## Swivelling the hedge trimmer

- ◆ Release the lock/release **18**.
- ◆ Press the control lever **22** and swivel the hedge trimmer into the desired position.
- ◆ Allow the control lever **22** to click into the recess in the base plate (hedge trimmer) **21**.

## Mounting the saw chain and blade

### ⚠ WARNING!

- ▶ Wear protective gloves! There is a danger of injury from the sharp cutting teeth!

### NOTE

- ▶ Pay close attention to the running direction of the saw chain **31** on the blade **30** and at the base plate (hedge trimmer)  SAW CHAIN.
- ▶ Depending on wear, the blade **30** can be turned.

- ◆ Undo the nut **35** using the open-ended spanner **66**.
- ◆ Remove the sprocket cover **33**.
- ◆ Lay the saw chain **31** over the blade **30** starting at the tip.
- ◆ Now fit the blade **30** and saw chain **31**.
- ◆ Lay the guide rail **41** over the blade guide **39**, while inserting the chain tensioner pin **45** in the blade hole **40**. At the same time, lay the saw chain **31** over the chain sprocket **43**.
- ◆ Now you can tighten the saw chain **31** (see section "Tightening and checking the saw chain").
- ◆ Replace the sprocket cover **33** and tighten the nut **35** gently.

## Removing the saw chain

- ◆ You may have to loosen the saw chain **31** to remove the blade **30** and the saw chain **31** (see section "Tightening and checking the saw chain"). Follow these instructions in reverse order.

## Tightening and checking the saw chain

### ⚠ WARNING!

- ▶ Wear protective gloves! There is a danger of injury from the sharp cutting teeth!
- ◆ Turn the chain-tensioner screw **46** in a clockwise direction using the flat-blade screwdriver **67** to increase the tension.
- ◆ The saw chain **31** must lie against the underside of the blade. Check whether the saw chain **31** can be drawn over the blade **30** by hand.

### NOTE

- ▶ A new saw chain **31** stretches and must be tightened more frequently.

## Lubricating the chain

- ◆ Remove the oil filler cap **28**.
- ◆ Fill the oil tank **29** with approx. 100 ml of organic chain oil **61**.
- ◆ The chain lubrication can be increased or decreased using the oil adjusting screw **44**.
- ◆ Press and then turn the oil adjusting screw **44** clockwise to decrease the chain lubrication.
- ◆ Press and then turn the oil adjusting screw **44** anticlockwise to increase the chain lubrication.

### ⚠ WARNING!

- ▶ Never work without lubricating the chain first!  
If the saw chain runs dry, the cutting equipment may become irreparably damaged within a short time. Always check chain lubrication and oil level in the tank before starting work.

### NOTE

- ▶ Use only saw chain oil. Preferably biodegradable. Do not use waste oil, motor oil, etc.
- ▶ While working, check whether the chain lubrication is working correctly.

## Sharpening the saw chain

### NOTE

- ▶ A bench grinder can be attached to the bench grinder support **32** for a secure grip during grinding.
- ▶ You will find detailed information on sharpening in a sharpening set, e.g. from Oregon.
- ▶ Alternatively, you can use an electrical saw chain sharpening device and follow the manufacturer's instructions.
- ▶ If you have any doubts about carrying out the work, the saw chain should be replaced.

## Attaching the extension attachment

### ⚠ CAUTION!

- Do not use the extension attachment/boom **54** in combination with the 3-section cutting blade/trimmer attachment!

### NOTE

- ▶ Use the extension attachment/boom **54** for working at greater heights.
- ◆ Fit the extension attachment/boom **54** between the engine unit and the hedge trimmer/pole pruner. The assembly is carried out in the same manner as for the attachments described previously.

## Fitting/removing the protective guard

### ⚠ WARNING!

- When working with the 3-section cutting blade **49**, the blade guard **48** must be fitted. The blade guard **48** is positioned under the metal panel of the boom **51**. The blade guard **48** is now attached to the front boom **51** with the 2 screws **47**. To do this, use the supplied hex key **65**.

### Cutting equipment

### Protective equipment

3-section cutting blade <b>49</b>	Blade guard <b>48</b>
Strimmer <b>50</b>	Blade guard <b>48</b> + cutting filament protective guard <b>C</b>

### ⚠ WARNING!

- ▶ Do not use any other cutting equipment apart from that which is supplied with the product. The use of any other cutting equipment or protective equipment is deemed to be improper and carries a significant risk of accidents.

## Installing/replacing the cutting blade

- Fit/remove the 3-section cutting blade **49** as shown in figures 1a–1f.  
**ATTENTION! Left-hand thread!**
- Find the hole in the drive plate **72**, align it with the opposite hole and block it with the supplied hex key **65**.
- Place the 3-section cutting blade **49** on the drive plate **72** (see fig. 1b). The inscription must be visible from above when holding the tool in the working position (see fold-out page). Both sides of the 3-section cutting blade **49** can be used.
- Fit the pressure plate **71** over the thread over the splined shaft (see fig. 1c).
- Fit the pressure plate cover **70** (see fig. 1d).
- Tighten the nut **69** with the spark plug spanner **67** anticlockwise.  
**CAUTION! Left-hand thread!** (see fig. 1f).
- The 3-section cutting blade **49** is fitted with a plastic cover on delivery. This must be removed before use and refitted during periods when not in use.
- The plastic cover can now be removed.

### ⚠ CAUTION! SHARP EDGES, WEAR PROTECTIVE GLOVES!

- Fit the cutting filament protective guard **C** on the protective guard **48**.
- The cutting filament protective guard **C** must be fitted when working with the cutting filament. The cutting filament protective guard **C** (pre-fitted on delivery) is fitted as shown in figure 2a.
- Ensure that the cutting filament protective guard **C** is correctly clicked into place. There is a blade **A** on the inside of the cutting filament protective guard **C**. This is covered with a safety cover (see fig. 2a.).
- Remove the safety cover before starting work and replace it after finishing work.

### ⚠ CAUTION! SHARP EDGES, WEAR PROTECTIVE GLOVES!

- To remove the cutting filament protective guard **C** from the protective guard **48**, take a tool, such as a screwdriver, to carefully remove the three mounting pins.  
**ATTENTION! RISK OF INJURY!**

## Installing/replacing the trimmer

- Install/replace the trimmer **50** as displayed in figure 2c.  
**ATTENTION! Left-hand thread!**
- Find the hole in the drive plate **72**, align it with the opposite hole and block it with the supplied hex key **65**.
- Screw the trimmer **50** onto the thread in an anticlockwise direction.

## Putting on the carrying harness

### NOTE

- The following adjustments can be made to make sure that you can work without becoming fatigued. The settings may vary depending on your body size.
- Before starting work, adjust the carrying harness **58** to suit your body size.
- Balance the appliance with the fitted cutting tool so that the cutting tool swings just over the ground without the need to move the appliance with your hands.

- 1.) Put on the carrying harness **58** and close the clasps so that they click into place (see fig. 3a).
- 2.) As shown in figure 3b, pull on the belt **58**, to position the carrying harness **58** centrally on your body and adjust the upper body size.
- 3.) To tighten the two shoulder straps, pull on the two shoulder straps as shown in figure 3c.
- 4.) To ensure to the correct position of the appliance on the carrying harness, pull the belt as shown in figure 3d.
- 5.) Hook in the carabiner **E** (see figs. 3e-3g) and secure it with the red strap **F** on the quick release mechanism.
- 6.) Now take the appliance and hang it so that the carrying lug **3** clicks into the carabiner **E**, as shown in figure 3h. The carrying lug **3** can also be moved by loosening the screw **G** and sliding it to achieve the optimum orientation of the appliance.

## Setting the cutting height

- Put on the carrying harness **58** and hook in the appliance (see section "Putting on the carrying harness").
- Use the various belt straps on the carrying harness **58** to adjust the optimum working and cutting position (see section "Putting on the carrying harness").
- Perform a few circular movements without starting the engine in order to find the ideal shoulder strap length (see fig. 5a).
- The carrying harness **58** is equipped with a quick release mechanism. Pull on the red strap **F** if you have to release the appliance quickly (see fig. 3i).

### CAUTION!

- Always use the carrying harness **58** when working with the device. Put on the carrying harness **58** as soon as you have started the engine and it is ticking over. Turn off the engine before removing the carrying harness **58**.

## Fuel and oil

- Only use a mixture of unleaded petrol (at least ROZ 95) and special 2-stroke engine oil (JASO FD/ISO-L-EGD). Mix the fuel mixture in accordance with the fuel mix table.
- Add the respective correct amounts of unleaded petrol and 2-stroke oil to the supplied oil/petrol mixing canister **72** (see "Fuel mix table"). Then shake the canister well.

## Fuel mix table

Mixing process: 40 parts petrol to 1 part oil

Petrol	2-stroke oil
0.5 litres	12.5 ml

## Use

### CAUTION!

- Please pay attention to the statutory provisions in the relevant noise protection regulations.

Before starting the appliance, always check that:

- The fuel system is not leaking.
- The protective equipment and cutting equipment is complete and in perfect working order.
- All screw connections are firmly tightened.
- All moving parts can move smoothly and freely.

## Starting when the engine is cold

### CAUTION!

- Never allow the starter pull cord to whip back. This could cause damage.

- 1.) Fill the fuel tank **13** with the help of the funnel **74** (see also the section "Fuel and oil").
- 2.) Push the fuel pump (primer) **15** 6 times.
- 3.) Switch the On/Off switch **2** to "I".
- 4.) Pull the choke lever **11** into the position "|\|".
- 5.) Hold the appliance firmly and pull out the starter pull cord **12** to the point of first resistance. Now pull hard on the starter pull cord **12**. The appliance starts.
- 6.) If the engine does not start, repeat step 5.
- 7.) As soon as the engine is running, press first the safety lock-out **1** and then the throttle **9** to activate the automatic choke.

If the engine does not start after several attempts, read the "Troubleshooting guide" section.

### CAUTION!

- Always pull the starter pull cord **12** straight out. Hold the handle of the starter pull cord **12** firmly when the starter pull cord **12** retracts. Do not allow the starter pull cord **12** to whip back.

### NOTE

- At very high ambient temperatures, it is possible that even a cold engine has to be started without using the choke!

## Starting when the engine is hot

(The appliance has been turned off for less than 15 – 20 minutes)

- 1.) Switch the On/Off switch **2** to "I".
- 2.) The choke lever **11** does not need to be pulled out to start a warm motor.
- 3.) Hold the appliance firmly and pull out the starter pull cord **12** to the point of first resistance. Now pull hard on the starter pull cord **12**. The appliance should start after 1 – 2 pulls. If the appliance still hasn't started after 6 pulls, repeat steps 1 – 7 under "Starting when the engine is cold".

## Turning the engine off

### Emergency stop sequence

If the appliance needs to be stopped immediately, turn the On/Off switch ② to "0".

### Normal sequence

- Release the throttle lever ① and wait until the engine has slowed down to its idling speed. Then move the On/Off switch ② to "0".

#### ⚠ CAUTION!

- The 3-section cutting blade must be stationary when the engine is idling. If the 3-section cutting blade is turning, adjust the carburettor!

### Working procedures

Before using the appliance, practice all working techniques (see figs. 5a–5c) with the engine stopped.

### Extending the cutting filament

To extend the cutting filament, run the engine at full speed and tap the strimmer ⑤ on the floor. The filament extends automatically. The knife ④ on the cutting filament protective guard ③ cuts the thread to the permissible length (see fig. 5d).

#### ⚠ CAUTION!

- Grass/weed residues can get caught under the protective guard ④.
- Remove the remains using a scraper or similar item when the engine is switched off.

### Various cutting methods

#### Trimming/mowing (3-section cutting blade or strimmer)

- Swing the appliance in a scything motion (see fig. 5a).
- Hold the cutting tool parallel to the ground and set the desired cutting height.

#### Low trimming (with strimmer)

- Hold the appliance with a slight incline to the ground (see fig. 5b). Always cut away from your body. Never pull the appliance towards you.

#### Short mowing (with strimmer)

- Short mowing removes all the vegetation right down to the ground. Angle the strimmer 30° to the right. Set the handle to the desired position (see fig. 5c).

#### Cutting against trees/fences/foundations (with strimmer)

#### NOTE

- The filament will wear or fray quickly if it comes into contact with trees, rocks, walls or foundations. The filament will break off if it strikes fence mesh.

#### ⚠ CAUTION!

- Do not use the appliance to remove any objects from footpaths, etc.! The appliance is powerful and can fling small stones or other objects 15 metres or more and may cause injuries or damage to cars, houses and windows.



**Wear protective goggles!**

### Seizing

Immediately turn off the engine if the cutting tool becomes blocked. Remove all grass and scrub from the appliance before restarting the appliance.

### Prevent kickback

When working with the 3-section cutting blade there is a risk of kickback if the blade strikes against solid obstacles (tree trunks, branches, tree stumps, rocks or similar). This will result in the cutting tool being catapulted back against the direction of rotation. This can lead to the loss of control of the appliance. Do not use the cutting blade near fences, metal posts, boundary stones or foundations. To cut low-density shrubs, position the appliance as shown in fig. 5e to avoid kickbacks.

### Working with the hedge trimmer

#### Cutting techniques

- The double-sided cutter bar allows cutting in both directions or by using swinging movements from one side to the other.
- For a vertical cut, move the hedge trimmer evenly forwards or up and down in an arc.
- For a horizontal cut, move the hedge trimmer in a scything motion along the edge of the hedge so that cut branches fall to the ground.
- See fold-out page (figure A).

#### NOTE

- ▶ Remove thicker branches with a branch cutter.

### Working with the pole pruner

#### Sawing techniques

#### ⚠ WARNING!

- ▶ Always pay attention to the falling clippings.
- ▶ Be aware of the danger of branches swinging back.

#### NOTE

- ▶ Place the stop ③ on the branch. This will help you work more safely and quietly.
- ▶ Now you can begin sawing.

#### Sawing off small branches

- ◆ Saw small branches (Ø 0–8 cm) from the top down (see figure).

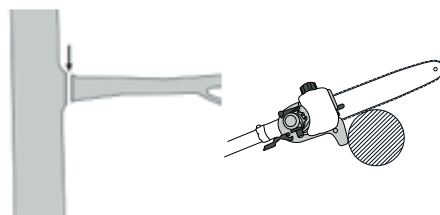

#### Sawing off larger branches

- ◆ When sawing larger branches (Ø 8–25 cm), first make a relief cut ① (see figure). A relief cut also prevents peeling of the bark on the main trunk.
- ◆ Saw from the top ② to the bottom ①.

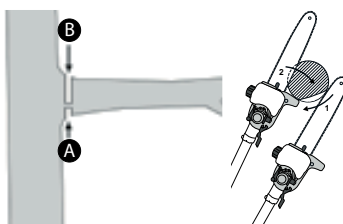

### Saw in sections

Trim long or thick branches before you make the final cut (see figure).

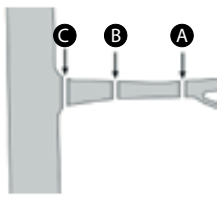

### Working safely

- Keep the appliance, the cutting mechanism and the chain guard 60 in good condition to prevent injury.
- If the appliance has been dropped, check for significant damage or defects.
- Observe the specified working angle max.  $60^{\circ} \pm 10^{\circ}$  to ensure safe working (see figure).

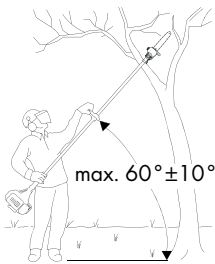

- Do not use the appliance while standing on a ladder or with unsteady footing.
- Do not be tempted into making a poorly considered cut. You could endanger yourself and others.
- Children should be supervised to ensure that they do not play with the appliance.
- Change your working position regularly. Using the appliance for a long time can lead to vibration-related circulation disorders of the hands. You can extend the usage duration by using appropriate gloves or by taking regular breaks. Note that any personal predisposition to poor blood circulation, low external temperatures or large gripping forces can reduce the usage period.

### Transport

- Use the protective cases 59/60 for transporting the appliance.
- To prevent injuries, ensure that the appliance cannot switch on during transport (see figure).

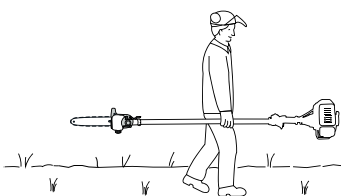

## Cleaning

### Cleaning the engine unit

#### NOTE

- Clean the appliance thoroughly after every use.
- Always switch off the appliance before cleaning and then disconnect the spark plug connector 10.
- Clean the appliance regularly with a damp cloth and a mild detergent. Make sure that no water can penetrate into the interior of the appliance.

### Cleaning the pole pruner

- The pole pruner must be cleaned of sawdust at regular intervals.
- ◆ Remove the sprocket cover 38.
- ◆ Remove the saw chain 31 from the blade 30 and clean the guide rail 41.
- ◆ Keep the saw chain 31 sharp and check the tension; check the oil level and the oil supply.

### Cleaning the hedge trimmer

- ◆ Check the hedge trimmer for loose screws on the cutter bar 20 and tighten these if necessary.
- ◆ Remove stuck cuttings.
- ◆ Maintain the cutter bar 20 using an oil spray or an oil can.

### Cleaning the strimmer/cutting blade attachment

- ◆ Remove stuck cuttings.
- ◆ Keep the 3-section cutting blade 49 sharp to facilitate your work.

## Maintenance

### Replacing the strimmer/cutting filament

- 1.) The strimmer 50 must be removed as described in the section "Installing/replacing the strimmer". Press the marking (see fig. 4a) and remove the cover (see fig. 4b).
- 2.) Remove the spool bobbin 1 from the strimmer housing (see fig. 4c).
- 3.) Remove any remaining cutting filament.
- 4.) Double the new cutting filament and hook the loop that you have made into the recess on the spool bobbin (see fig. 4d).
- 5.) Wind the filament tightly in an anticlockwise direction. The spool bobbin 1 separates the two halves of the cutting filament (see fig. 4d).
- 6.) Now take the cover in your hand and place the spool bobbin 1 in it. Make sure that the filament holder of the spool bobbin lines up with the filament guide on the cover.
- 7.) Now release the cutting filament from the spool bobbin 1 and guide it through the metal eyes in the cover.
- 8.) Put the two halves of the housing back together so that they click into place.
- 9.) Cut any excess filament back to about 13 cm. This reduces the load on the engine when starting and warming up.
- 10.) Refit the strimmer (see section "Installing/replacing the strimmer").

### Air filter maintenance

Contaminated air filters reduce the engine performance due to low air supply to the carburettor.

Regular inspection is essential. The air filter **1** must be inspected after every 25 hours of operation and cleaned if necessary.

The air filter must be checked more frequently if the air is dusty.

- 1.) Remove the cover of the air filter housing **16**.
- 2.) Remove the air filter **1**.
- 3.) Clean the air filter **1** by tapping or blowing it out (with compressed air).
- 4.) Assembly is done in the reverse order.

#### CAUTION!

- Never clean the air filter with petrol or flammable solvents.

### Spark plug maintenance

- 1.) Pull off the spark plug connector **10**.
- 2.) Remove the spark plug using the enclosed spark plug spanner **67**.
- 3.) Assembly is done in the reverse order.

Electrode gap = 0.6 mm (distance between the electrodes between which the ignition spark is generated). Check the spark plug for contamination after the first 10 hours of operation and clean it with a copper wire brush if required.

Afterwards, service the spark plug after every 50 hours of operation.

### Grinding the protective guard blade

The blade **A** (see fig. 2a) can become blunt over time. If you find this to be the case, undo the 2 screws that hold the blade **A** onto the cutting filament protective guard **C**. Clamp the blade **A** in a vice. Grind the blade **A** with a sharpening stone and make sure you maintain the angle of the cutting edge.

### Adjusting the carburettor

- Allow carburetor adjustments to be made only by qualified service personnel, the manufacturer or its after-sales service.

### Lubricating the gears

- Add liquid gear grease after every 20 hours of operation (approx. 10 g) to lubricate the angle gear.
- ◆ To do this, undo the screw **D** (see fold-out page) to press the gear grease into the gear housing.
- ◆ After filling the gearbox, close the lubrication hole with the screw **D**.

## Storage and transportation

- Store the appliance in a safe location.
- Store the appliance and accessories in a safe location which is protected against naked flames and sources of heat/sparks, such as gas-powered water heaters, dryers, oil stoves or mobile heaters, etc.
- Ensure that the protective guard **43**, the strimmer **50** and the engine are free of cutting residue when storing.
- The plastic cover for the 3-section cutting blade **49** must be refitted for transport and storage.
- Always turn the appliance off before performing any maintenance work and remove the spark plug connector **10**.

### Storing the appliance

The appliance must be prepared for storage if it is to be stored for longer than 30 days. Otherwise the residual fuel in the carburettor will evaporate and leave a gooey sediment. This may make starting the appliance more difficult and result in expensive repair work.

- 1.) Remove the filler cap **14** to relieve any pressure in the fuel tank **15**. Carefully empty the fuel tank **13**.
- 2.) To remove all fuel from the carburettor, start the engine and leave it to run until it stops.
- 3.) Allow the engine to cool for about 10 minutes.
- 4.) Remove the spark plug (see section "Spark plug maintenance").
- 5.) Add 1 teaspoon of 2-stroke oil to the combustion chamber. Pull the starter pull cord **12** several times to wet all mechanical parts with oil. Replace the spark plug.

#### NOTE

- Store the appliance in a dry place and away from possible ignition sources.

### Start-up after storage

- 1.) Remove the spark plug (see section "Spark plug maintenance").
- 2.) Pull the starter pull cord **12** quickly in order to remove any excess oil from the combustion chamber.
- 3.) Clean the spark plug and observe the correct electrode gap on the spark plug.
- 4.) Fill the fuel tank **13**. See the section "Fuel and oil".

### Transport

- If you are planning to transport the appliance, empty the fuel tank **13** as explained in the section "Storage".



## Troubleshooting

### Engine unit

Problem	Possible cause	Troubleshooting
The engine does not start.	Incorrect start-up process.	Follow the instructions regarding starting.
The engine starts but does not run at full power.	Incorrect adjustment of the choke lever ①.	Set the choke lever ① to "I" or "II".
	Contaminated air filter.	Clean air filter.
The engine does not run smoothly.	Incorrect spark plug gap.	Clean the spark plug and adjust the spark plug gap or replace the spark plug.
Soot deposits or wetness on the spark plug.	Incorrect carburettor adjustment.	Clean spark plug or replace it with a new spark plug.

### Pole pruner

Problem	Possible cause	Troubleshooting
Motor is running, saw chain ③ does not move.	Hedge trimmer attachment or pole pruner attachment is not connected properly to the engine unit.	Check assembly.
No progress.	Saw chain ③ dry/overheating or is sagging.	Top up the oil or re-grind, replace or tighten the saw chain ③.

### Hedge trimmer

Problem	Possible cause	Troubleshooting
Motor is running, blades do not move.	Hedge trimmer attachment or pole pruner attachment is not connected properly to the engine unit.	Check assembly.

## Maintenance intervals

### Pole pruner

The figures given here are based on normal operating conditions. In the event of more difficult conditions, such as strong dust generation and longer daily operating hours, the given intervals are to be reduced correspondingly.

Appliance part	Action	Before starting work	Weekly	In the event of faults	In the event of damage	As required
Lubricating the chain	Check	X				
Check saw chain ③	and pay attention to the sharpness	X				
	Check chain tension	X				
	sharpen					X
Check guide rail ④	(wear, damage)	X				
	clean and turn		X	X		
	deburr		X			
Check sprocket ⑤	replace				X	X
			X			

### Hedge trimmer

The figures given here are based on normal operating conditions. In the event of more difficult conditions, such as strong dust generation and longer daily operating hours, the given intervals are to be reduced correspondingly.

Appliance part	Action	Before starting work	After completion of work	As required
Cutting blade	Visual inspection	X		
	Cleaning		X	X

## Ordering spare parts

### Ordering spare parts

The following information should be provided when ordering spare parts:

- Type of appliance
- Item number of the appliance
- Device ID number

Current prices and information are available at

[www.kompernass.com](http://www.kompernass.com)

#### NOTE

- Replacement parts which are not listed (e.g. strimmer, cutting filament) can be ordered via our service hotline.



## Disposal



The packaging is made from environmentally friendly material and can be disposed of at your local recycling plant. The appliance and its accessories are made from various materials, such as metal and plastic.

Your local community or municipal authorities can provide information on how to dispose of the appliance.

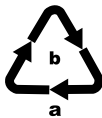

Dispose of the packaging in an environmentally friendly manner.

Note the labelling on the packaging and separate the packaging material components for disposal if necessary. The packaging material is labelled with abbreviations (a) and numbers (b) with the following meanings:

- 1-7: Plastics,
- 20-22: Paper and cardboard,
- 80-98: Composites.



Your local community or municipal authorities can provide information on how to dispose of the worn-out product.



The product is recyclable, subject to extended producer responsibility and is collected separately.

### Environmental protection

- Carefully empty the petrol and oil tank and dispose of your appliance at a recycling plant. The plastic and metal parts used can be separated and recycled.
- Dispose of waste oil and petrol at a waste collection centre and do not dump these into the sewerage or drainage system.
- Dispose of contaminated maintenance material and working materials at a collection point provided for this purpose.

## Kompernass Handels GmbH warranty

Dear Customer,

This appliance has a 3-year warranty valid from the date of purchase. If this product has any faults, you, the buyer, have certain statutory rights. Your statutory rights are not restricted in any way by the warranty described below.

### Warranty conditions

The warranty period starts on the date of purchase. Please keep your receipt in a safe place. This will be required as proof of purchase.

If any material or manufacturing fault occurs within three years of the date of purchase of the product, we will either repair or replace the product for you or refund the purchase price (at our discretion). This warranty service requires that you present the defective appliance and the proof of purchase (receipt) within the three-year warranty period, along with a brief written description of the fault and of when it occurred.

If the defect is covered by the warranty, your product will either be repaired or replaced by us. The repair or replacement of a product does not signify the beginning of a new warranty period.

### Warranty period and statutory claims for defects

The warranty period is not prolonged by repairs effected under the warranty. This also applies to replaced and repaired components. Any damage and defects present at the time of purchase must be reported immediately after unpacking. Repairs carried out after expiry of the warranty period shall be subject to a fee.

### Scope of the warranty

This appliance has been manufactured in accordance with strict quality guidelines and inspected meticulously prior to delivery.

The warranty covers material faults or production faults. The warranty does not extend to product parts subject to normal wear and tear or to fragile parts which could be considered as consumable parts such as switches, batteries or parts made of glass.

The warranty does not apply if the product has been damaged, improperly used or improperly maintained. The directions in the operating instructions for the product regarding proper use of the product are to be strictly followed. Uses and actions that are discouraged in the operating instructions or which are warned against must be avoided.

This product is intended solely for private use and not for commercial purposes. The warranty shall be deemed void in cases of misuse or improper handling, use of force and modifications / repairs which have not been carried out by one of our authorised Service centres.

### Warranty claim procedure

To ensure quick processing of your case, please observe the following instructions:

- Please have the till receipt and the item number (e.g. IAN 12345) available as proof of purchase.
- You will find the item number on the type plate on the product, an engraving on the product, on the front page of the operating instructions (below left) or on the sticker on the rear or bottom of the product.
- If functional or other defects occur, please contact the service department listed either by **telephone** or by **e-mail**.
- You can return a defective product to us free of charge to the service address that will be provided to you. Ensure that you enclose the proof of purchase (till receipt) and information about what the defect is and when it occurred.



You can download these instructions along with many other manuals, product videos and installation software at [www.lidl-service.com](http://www.lidl-service.com).

This QR code will take you directly to the Lidl service page ([www.lidl-service.com](http://www.lidl-service.com)) where you can open your operating instructions by entering the item number (IAN) 123456.

## Service

### **WARNING!**

- Have your appliance repaired by qualified specialists only. Always use genuine spare parts. This will ensure that the safety of the appliance is maintained.

#### **GB Service Great Britain**

Tel.: 0800 404 7657  
E-Mail: kompernass@lidl.co.uk

#### **IE Service Ireland**

Tel.: 1890 930 034  
(0,08 EUR/Min., (peak))  
(0,06 EUR/Min., (off peak))  
E-Mail: kompernass@lidl.ie

IAN 331365\_1907

## Importer

Please note that the following address is not the service address.  
Please use the service address provided in the operating instructions.

KOMPERNASS HANDELS GMBH  
BURGSTRASSE 21  
44867 BOCHUM  
GERMANY  
www.kompernass.com

## Translation of the original Conformity Declaration

We, KOMPERNASS HANDELS GMBH, document officer:  
Mr. Semi Uguzlu, BURGSTR. 21, 44867 BOCHUM, GERMANY,  
hereby declare that this appliance complies with the following  
standards, normative documents and EC directives:

**Machinery directive**  
(2006/42/EC)

**Electromagnetic compatibility**  
(2014/30/EU)

**Outdoor directive**  
(2005/88/EC)  
(2000/14/EC)

**Emissions directive**  
(2012/46/EU)  
2016/1628/EU (amended by the latest 2017/656/EU)

**RoHS Directive**  
**(2011/65/EU)\***

\*The manufacturer bears the full responsibility for compliance with this conformity declaration. The object of the declaration described above complies with the requirements of the Directive 2011/65/EU of the European Parliament and Council of 8 June 2011 on the limitations of use of certain dangerous substances in electrical and electronic appliances.

### **Applied harmonised standards:**

EN ISO 11806-1: 2011  
EN ISO 10517: 2019  
EN ISO 11680-1: 2011  
EN ISO 14982:2009  
EN 50581:2012

### **Type/appliance designation:**

4-in-1 Petrol Multi-Tool PBK 4 A1

**Year of manufacture: 10-2019**

**Serial number: IAN 331365\_1907**

Bochum, 16/10/2019



Semi Uguzlu  
- Quality Manager -

We reserve the right to technical changes in the context of further product development.

## Table des matières

### **Introduction . . . . . 38**

Utilisation conforme à l'usage prévu . . . . .	38
Équipement . . . . .	38
Matériel livré . . . . .	39
Caractéristiques techniques . . . . .	39
Explication des plaques signalétiques utilisées . . . . .	40

### **Consignes de sécurité . . . . . 42**

Consignes de sécurité relatives aux taille-haies . . . . .	42
Consignes de sécurité complémentaires pour les taille-haies . . . . .	43
Consignes de sécurité de travail pour l'élagueuse . . . . .	43
Mesures de prudence contre le rebond . . . . .	44
Consignes de sécurité de travail pour les bobines à fil . . . . .	44
Consignes de sécurité de travail pour la lame de coupe . . . . .	45
Dispositifs de sécurité . . . . .	45

### **Avant la mise en service . . . . . 46**

Montage de la poignée ronde . . . . .	46
Montage du mécanisme de déclenchement rapide . . . . .	46
Fixation/montage de la ceinture de port . . . . .	46
Montage du taille-haies . . . . .	46
Démonter le taille-haies . . . . .	46
Faire pivoter le taille-haies . . . . .	46
Monter la chaîne de scie et la lame . . . . .	46
Démonter la chaîne de scie . . . . .	46
Tendre et vérifier la chaîne de scie . . . . .	47
Lubrification de la chaîne . . . . .	47
Affûter la chaîne de scie . . . . .	47
Monter la perche . . . . .	47
Montage/démontage du capot de protection . . . . .	47
Montage/remplacement de la lame . . . . .	47
Montage/remplacement de la bobine de fil . . . . .	48
Mettre la ceinture de port . . . . .	48
Réglage de la hauteur de coupe . . . . .	48
Carburant et huile . . . . .	48

### **Mise en service . . . . . 48**

Démarrage avec moteur froid . . . . .	48
Démarrage avec moteur chaud . . . . .	49
Travailler avec le taille-haies . . . . .	49
Techniques de coupe . . . . .	49
Travailler avec l'élagueuse . . . . .	49
Techniques de sciage . . . . .	49
Travail sûr . . . . .	50

### **Transport . . . . . 50**

### **Nettoyage . . . . . 50**

### **Entretien . . . . . 50**

### **Entreposage et transport . . . . . 51**

### **Recherche d'erreurs . . . . . 52**

Unité moteur . . . . .	52
Élagueuse . . . . .	52
Taille-haies . . . . .	52

### **Intervalles de maintenance . . . . . 52**

Élagueuse . . . . .	52
Taille-haies . . . . .	52

### **Commande de pièces de rechange . . . . . 52**

### **Garantie pour Kompnass Handels GmbH pour la Belgique . . . . . 53**

### **Garantie pour Kompnass Handels GmbH pour la France . . . . . 54**

### **Service après-vente . . . . . 55**

### **Importateur . . . . . 55**

### **Traduction de la déclaration de conformité originale 55**

# OUTIL MODULABLE À ESSENCE 4 EN 1 PBK 4 A1

## Introduction

Nous vous félicitons pour l'achat de votre nouvel appareil. Vous venez ainsi d'opter pour un produit de grande qualité. Le mode d'emploi fait partie de cet appareil. Il contient des remarques importantes concernant la sécurité, l'usage et la mise au rebut. Avant d'utiliser le produit, veuillez vous familiariser avec toutes les consignes d'utilisation et de sécurité. N'utilisez le produit que conformément aux consignes et pour les domaines d'utilisation prévus. Si vous cédez le produit à un tiers, remettez-lui également tous les documents.

## Utilisation conforme à l'usage prévu

### Taille-haie sur perche

Cet appareil est destiné à tailler et élaguer les haies, buissons et arbustes d'ornement dans le secteur domestique. Il s'agit ici d'un appareil manuel à transmission intégrée, dont les lames linéaires se déplacent en avant et en arrière.

#### AVERTISSEMENT !

► Les taille-haies ne sont pas faits pour être utilisés par les enfants.

### Élagueuse

Cet appareil est destiné aux travaux d'élagage d'arbres.

### Lame à 3 dents/ bobine de fil

Utilisation avec une lame à 3 dents : pour couper l'herbe haute, les broussailles et les plantes ligneuses.

Utilisation avec la bobine de fil : pour couper l'herbe et les mauvaises herbes peu denses.

### Perche

#### ATTENTION !

■ Ne pas utiliser la perche/le manche  en combinaison avec le module lame à 3 dents/ le module à bobine de fil !

Toute autre utilisation non expressément approuvée dans ce mode d'emploi peut endommager l'appareil et présenter un risque sérieux pour l'utilisateur. Respectez impérativement les restrictions figurant dans les consignes de sécurité. Veuillez respecter les réglementations nationales qui peuvent restreindre l'utilisation de la machine. Toute utilisation autre ou modification de la machine est considérée comme non conforme et s'accompagne de risques d'accident considérables.

Non prévue pour une utilisation commerciale.

### UTILISATIONS INTERDITES !

Pour éviter les blessures, l'utilisateur ne doit pas utiliser l'appareil pour les travaux suivants : pour le nettoyage des trottoirs et comme broyeur à végétaux pour broyer des tronçons d'arbres et de haies. En outre, l'appareil ne doit pas être utilisé pour niveler les reliefs tels que les taupinières. Pour des raisons de sécurité, l'appareil ne doit pas servir d'unité d'entraînement pour d'autres appareils de tous types. L'utilisateur/opérateur est responsable des dommages ou blessures de toute sorte qui pourraient en résulter, non le fabricant.

## Équipement

### Unité moteur PBK 4 A1-1

- 1 Verrouillage de sécurité
- 2 Interrupteur marche/arrêt
- 3 Anneau de transport
- 4 4 x vis de fixation
- 5 Poignée ronde
- 5a Bague caoutchouc
- 5b Broche
- 6 Étrier barrière
- 7 Poignée vissée
- 8 Bras
- 9 Accélérateur
- 10 Cosse de bougie d'allumage
- 11 Levier de starter
- 12 Cordon de démarrage
- 13 Réservoir d'essence
- 14 Bouchon du réservoir
- 15 Pompe à carburant "Primer"
- 16 Cache du boîtier du filtre à air

### Extension taille-haies PBK 4 A1-3

- 17 Poignée
- 18 Verrouillage/déverrouillage
- 19 Boîte d'engrenages
- 20 Barre de coupe
- 21 Plaque (taille-haies)
- 22 Levier de réglage
- 23 Manche avant (taille-haies)
- 24 Tige d'arrêt
- 25 Arbre d'entraînement

### Extension élagueuse PBK 4 A1-4

- 26 Manche avant (élagueuse)
- 27 Bague de protection
- 28 Bouchon du réservoir à huile
- 29 Réservoir d'huile
- 30 Lame
- 31 Chaîne de scie
- 32 Dispositif pour touret
- 33 Butée
- 34 Tige d'arrêt
- 35 Arbre d'entraînement
- 36 Écrou
- 37 Filetage
- 38 Cache de pignon
- 39 Guide-lame
- 40 Alésage de lame
- 41 Rail de guidage
- 42 Huileur par gouttes
- 43 Pignon
- 44 Vis de régulation d'huile
- 45 Goupille de tension de chaîne
- 46 Vis de tension de chaîne

## Module bobine de fil/extension de lame PBK 4 A1-2

- 47 2 vis de fixation (avec circlip, rondelle)
- 48 Capot de protection
- 49 Lame à 3 dents
- 50 Bobine de fil de coupe
- 51 Manche avant (bobine de fil/lame à 3 dents)
- 52 Tige d'arrêt
- 53 Arbre d'entraînement

### Perche

- 54 Manche
- 55 Poignée vissée
- 56 Tige d'arrêt
- 57 Arbre d'entraînement

### Accessoires

- 58 Sangle de transport
- 59 Gaine protectrice pour la lame
- 60 Gaine protectrice pour la chaîne
- 61 Huile pour chaîne bio
- 62 Bouteille mélangeuse essence/d'huile
- 63 Lunettes de protection
- 64 Clé à vis six pans 4 mm
- 65 Clé à vis six pans 5 mm
- 66 Clé plate SW 8/10
- 67 Clé pour bougie d'allumage/tournevis à fente
- 68 Trousse à outils
- 69 Écrou M19 x 1,0 (filet à gauche)
- 70 Cache plaque de pression
- 71 Plaque de pression
- 72 Disque d'entraînement
- 73 Fil de coupe
- 74 Entonnoir

## Matériel livré

- 1 Unité moteur
- 1 Extension taille-haies PBK 4 A1-3 (ci-après appelée taille-haies)
- 1 Extension élagueuse PBK 4 A1-4 (ci-après appelée élagueuse)
- 1 Module bobine de fil/extension de lame PBK 4 A1-2
- 1 Perche
- 1 Poignée avec étrier barrière
- 1 Bobine de fil de coupe
- 1 Fil de coupe (Ø fil : 2,4 mm/longueur du fil : 6 m)
- 1 Lame à 3 dents
- 1 Ceinture de port
- 1 Gaine protectrice pour la chaîne
- 1 Gaine protectrice pour la lame
- 1 Bouteille mélangeuse huile/essence
- 1 100 ml d'huile bio pour chaîne
- 1 Trousse à outils
- 1 Clé six pans 4 mm
- 1 Clé six pans 5 mm
- 1 Clé pour bougie d'allumage/tournevis à fente
- 1 Clé plate SW 8/10
- 1 Lunettes de protection PBKZ 1 A1
- 1 Entonnoir
- 1 Mode d'emploi

## Caractéristiques techniques

<b>Unité moteur :</b>	<b>PBK 4 A1-1</b>
Type de moteur :	moteur 2 temps, refroidi par air, cylindre chromé
Puissance du moteur (max.) :	1,35 kW / 1,85 CV
Cylindrée :	42,7 cm <sup>3</sup>
Régime à vide moteur :	3000 min <sup>-1</sup>
Régime moteur max.	
avec lame à 3 dents :	9200 min <sup>-1</sup>
avec bobine de fil :	8700 min <sup>-1</sup>
avec scie à chaîne :	9200 min <sup>-1</sup>
avec taille-haies :	9200 min <sup>-1</sup>
Vitesse de coupe max.	
avec lame à 3 dents :	6900 min <sup>-1</sup>
avec bobine de fil :	6525 min <sup>-1</sup>
avec scie à chaîne :	20 m/s
avec taille-haies :	1550 coup/min <sup>-1</sup>
Allumage :	électronique
Entraînement :	accouplement centrifuge
Poids :	
(réservoir vide) :	env. 5,6 kg
Contenance du réservoir :	1200 cm <sup>3</sup>
Bougie d'allumage :	CDK L8RTC
Consommation de carburant à la puissance moteur max. :	0,6 kg/h
Consommation spécifique de carburant à la puissance moteur max. :	431 g/kWh
<b>Taille-haies :</b>	<b>PBK 4 A1-3</b>
Longueur de coupe :	env. 425 mm
Écart entre les dents :	24 mm
Poids (opérationnel) :	env. 2,24 kg
<b>Élagueuse :</b>	<b>PBK 4 A1-4</b>
Poids (opérationnelle) :	env. 1,6 kg
Quantité d'huile recommandée pour le réservoir à huile :	140 cm <sup>3</sup>
Longueur de coupe :	env. 260 mm
Lame :	Oregon, type 100SDEA318
Chaîne de scie :	Oregon 91P040X
<b>Module bobine de fil/extension de lame :</b>	<b>PBK 4 A1-2</b>
<b>Bobine de fil de coupe (IAN 331365) :</b>	
Ø du cercle de coupe du fil :	430 mm
Longueur du fil :	6,0 m
Ø du fil :	2,4 mm
<b>Lame à 3 dents (IAN 331365) :</b>	
Ø du cercle de coupe de la lame :	255 mm

### Informations relatives aux bruits et aux vibrations :

Valeur de mesure du bruit déterminée conformément à ISO 22868, EN ISO 10517. Le niveau de bruit A pondéré typique de l'outil électrique est de :

#### Taille-haies :

Niveau de pression acoustique	$L_{pA} = 98,79$ dB(A)
Imprécision	$K_{WA} = 2,5$ dB
Niveau de puissance acoustique	$L_{WA} = 109,53$ dB(A)
Niveau de puissance acoustique garanti	$L_{WA} = 114,0$ dB(A)
Imprécision	$K_{WA} = 2,5$ dB

#### Élagueuse :

Niveau de pression acoustique	$L_{pA} = 97,06$ dB(A)
Imprécision	$K_{WA} = 2,5$ dB
Niveau de puissance acoustique	$L_{WA} = 110,87$ dB(A)
Imprécision	$K_{WA} = 2,5$ dB

#### Lame à 3 dents :

Niveau de pression acoustique	$L_{pA} = 97,64$ dB(A)
Imprécision	$K_{pA} = 2,5$ dB
Niveau de puissance acoustique	$L_{WA} = 111,27$ dB(A)
Imprécision	$K_{WA} = 2,5$ dB

#### Bobine de fil :

Niveau de pression acoustique	$L_{pA} = 99,08$ dB(A)
Imprécision	$K_{pA} = 2,5$ dB
Niveau de puissance acoustique	$L_{WA} = 111,10$ dB(A)
Imprécision	$K_{WA} = 2,5$ dB



### Porter une protection auditive pour éviter toute lésion auditive !

Valeurs de vibration (somme vectorielle de trois directions) déterminées conformément à EN ISO 11806-1, EN ISO 10517, EN ISO 11680-1:

#### Taille-haies :

Vibrations sur la poignée avant :	Valeur d'émission des vibrations $a_{h,D} = 4,182$ m/s <sup>2</sup> Imprécision K = 1,5 m/s <sup>2</sup>
-----------------------------------	--

Vibrations sur la poignée arrière :	Valeur d'émission des vibrations $a_{h,D} = 9,695$ m/s <sup>2</sup> Imprécision K = 1,5 m/s <sup>2</sup>
-------------------------------------	--

#### Élagueuse :

Vibrations sur la poignée avant :	Valeur d'émission des vibrations $a_{h,D} = 3,855$ m/s <sup>2</sup> Imprécision K = 1,5 m/s <sup>2</sup>
-----------------------------------	--

Vibrations sur la poignée arrière :	Valeur d'émission des vibrations $a_{h,D} = 7,590$ m/s <sup>2</sup> Imprécision K = 1,5 m/s <sup>2</sup>
-------------------------------------	--

#### Bobine de fil :

Vibrations sur la poignée avant :	Valeur d'émission des vibrations $a_{h,D} = 4,864$ m/s <sup>2</sup> Imprécision K = 1,5 m/s <sup>2</sup>
-----------------------------------	--

Vibrations sur la poignée arrière :	Valeur d'émission des vibrations $a_{h,D} = 9,750$ m/s <sup>2</sup> Imprécision K = 1,5 m/s <sup>2</sup>
-------------------------------------	--

#### Lame à 3 dents :

Vibrations sur la poignée avant :	Valeur d'émission des vibrations $a_{h,D} = 4,622$ m/s <sup>2</sup> Imprécision K = 1,5 m/s <sup>2</sup>
-----------------------------------	--

Vibrations sur la poignée arrière :	Valeur d'émission des vibrations $a_{h,D} = 7,708$ m/s <sup>2</sup> Imprécision K = 1,5 m/s <sup>2</sup>
-------------------------------------	--

### REMARQUE

- Le niveau de vibrations indiqué dans ces instructions a été mesuré conformément aux méthodes de mesure décrites dans les normes EN ISO 11806-1, EN ISO 10517, EN ISO 11680-1 et peut être utilisé pour la comparaison d'appareils. La valeur d'émission des vibrations déclarée peut également être utilisée pour une évaluation préliminaire de l'exposition.

### AVERTISSEMENT !

- Le niveau de vibrations va évoluer selon l'usage et peut dans certains cas se situer au-dessus de la valeur indiquée dans les présentes instructions. La sollicitation due aux vibrations pourrait être sous-estimée lorsque l'appareil est régulièrement utilisé de cette manière. Afin d'obtenir une estimation précise de la sollicitation due aux vibrations pendant un certain temps de travail, il convient également de tenir compte des périodes pendant lesquelles l'appareil est éteint, ou allumé mais sans être effectivement utilisé. Ceci peut considérablement réduire la sollicitation due aux vibrations pendant toute la durée du travail.

### AVERTISSEMENT !

- Réduisez également les risques de vibrations tels que le risque d'une maladie des doigts morts grâce à des pauses de travail fréquentes durant lesquelles vous frottez par ex. les paumes des mains l'une contre l'autre !

### Explication des plaques signalétiques utilisées



Avertissement ! Lire le mode d'emploi avant la mise en service !



Porter des gants de protection !



Porter des gants de sécurité !



Porter une protection auditive !



Porter un casque de protection !



Porter des lunettes de protection !



Attention, pièces brûlantes. Gardez vos distances !



1. Allumer l'appareil



2. Remplir la pompe à carburant (Primer)

















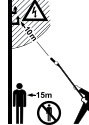











3. Tirer le levier de starter



4. Tirer le cordon de démarrage



-  Tirer le levier de starter
-  Appuyer 6 fois sur la pompe à carburant (Primer)
-  Rapport de mélange : 40 parts d'essence pour 1 part d'huile  
**40:1**
-  Essence : ROZ 95/ROZ 98
-  N'utiliser pas E10
-  Huile pour moteur 2 temps : ISO - L - EGD/JASO FD
-  Danger de mort par électrocution ! Tenez-vous au moins à 10 m de distance de lignes aériennes à haute tension.
-  Attention ! Chute d'objets.  
En particulier lors de la coupe au-dessus de la tête.
-  Attention ! Risque de blessures dû à la lame en service.
-  Gardez vos distances !
-  Avertissement général !
- 
  1. Faites glisser le tenon sur le manche avant jusqu'à la butée dans la rainure du manche de l'unité moteur.
  2. Une fois correctement glissé, la ligne rouge doit être alignée avec le manche de l'unité moteur.
-  Protéger l'appareil de la pluie ou de l'humidité !
-  Max. 9000 trs/min<sup>-1</sup>
-  Attention ! Filet à gauche.
-  Faites attention aux pièces projetées !
-  Risque de rebond !
-  Attention ! Risque de blessure par lame rotative !  
Tenir les mains et les pieds éloignés !
-  Prudence - l'essence est extrêmement inflammable !
-  Risque d'explosion ! Ne pas renverser de carburant !
-  Avant les travaux de maintenance, éteignez l'appareil et retirez la cosse de la bougie d'allumage !

-  Attention ! Risque d'étouffement !
-  Attention ! Émanations de CO toxiques (vapeurs de monoxyde de carbone) !  
Ne jamais utiliser l'appareil dans des pièces fermées !
-  Avertissement ! N'utilisez en aucun cas les lames de scie circulaire à la place de la lame de coupe.
-  Remettez un peu de graisse toutes les 20 heures (graisse semi-fluide pour engrenage)
-  La distance entre la machine et les personnes environnantes doit être d'au moins 15 m !
-  L'outil de coupe (lame/fil de coupe) continue de tourner une fois l'appareil éteint !
-  Indication du niveau de puissance acoustique LWA en dB
-  Feu, flamme nue et fumée interdits !



## Consignes de sécurité

**IMPORTANT ! LIRE AVEC SOIN AVANT L'UTILISATION.  
CONSERVER POUR VOS DOCUMENTS.**

### Consignes de sécurité relatives aux taille-haies

#### REMARQUE

- ▶ Le taille-haies est livré entièrement monté.
- ▶ Les remarques ainsi que les illustrations imagées concernant le réglage, l'utilisation des taille-haies ainsi que leurs pièces de réglage, la maintenance, le graissage par l'utilisateur se trouvent dans ce mode d'emploi ainsi que sur le volet dépliant.
- ▶ Remarques relatives à la position de travail (voir volet dépliant).
- ▶ Remarques relatives aux pièces de réglage (voir volet dépliant).
- ▶ Remarques relatives à une utilisation sûre du carburant (voir chapitre "Préparation", point f).
- ▶ Vous trouverez dans ce mode d'emploi les remarques concernant le remplacement recommandé ou la réparation de pièces ou pour le service après-vente et les spécifications des pièces de rechange à utiliser, dans la mesure où celles-ci concernent la santé et la sécurité de l'utilisateur.
- ▶ Vous trouverez dans ce mode d'emploi l'explication de tous les symboles graphiques, les indications, caractéristiques et données techniques ainsi que la marche à suivre en cas d'accidents et de pannes.
- ▶ Outil bloqué : Retirez les matières coincées de la barre de coupe .

#### AVERTISSEMENT !

- Les enfants ne doivent pas utiliser le taille-haies.
- **Soyez toujours vigilant, faites attention et travaillez avec précaution sur l'appareil. N'utilisez pas l'appareil lorsque vous êtes malade, fatigué ou sous l'emprise de drogues, d'alcool ou de médicaments.** Un moment d'inattention lors de l'utilisation de l'appareil peut entraîner des blessures corporelles graves.
- Évitez les utilisations erronées, utilisez la machine uniquement comme décrit sous "Usage conforme".



Familiarisez-vous avec le mode d'emploi avant d'utiliser l'appareil.

#### Préparation

- a) **CE TAILLE-HAIES PEUT PROVOQUER DES BLESSURES GRAVES !** Lisez avec soin les instructions relatives à la bonne utilisation, à la préparation, à la maintenance, pour démarrer et arrêter le taille-haies. Familiarisez-vous avec toutes les pièces de réglage et avec l'utilisation conforme du taille-haies.
- b) Les enfants ne doivent jamais utiliser le taille-haies.  
Les enfants, les jeunes et les personnes présentant des capacités physiques, sensorielles ou mentales réduites ne sont pas autorisés à utiliser la tronçonneuse. Y font exception uniquement les jeunes de plus de 16 ans dans le cadre d'une formation se déroulant sous la surveillance d'un professionnel compétent.
- c) Prudence avec les lignes électriques aériennes.
- d) L'utilisation du taille-haies doit être évitée lorsque des personnes, surtout des enfants, se trouvent à proximité.
- e) Portez des vêtements adaptés ! Ne portez pas de vêtements amples ni de bijoux qui risqueraient d'être happés par les pièces mobiles. Il est recommandé de porter des gants de protection rigides, des chaussures anti-dérapantes et des lunettes de protection.

f) Soyez prudent avec le carburant, il est facilement inflammable et les vapeurs sont explosives. Les points suivants doivent être respectés :

- Utiliser uniquement des réservoirs prévus à cet effet.
- Ne jamais retirer le bouchon du réservoir ou remplir de l'essence lorsque le moteur tourne ou est chaud. Avant le remplissage, laissez refroidir le moteur et les éléments d'échappement.
- Ne pas fumer.
- Ne faites le plein qu'à l'extérieur.
- Ne stockez jamais le taille-haies ou le réservoir à carburant dans un local dans lequel se trouve une flamme nue, comme par ex. un chauffe-eau.
- Si de l'essence a débordé, n'essayez pas de faire démarrer le moteur ; retirez la machine de la surface souillée d'essence avant de la faire démarrer.
- Une fois le plein fait, remettez toujours en place le bouchon du réservoir et obturez de manière sûre.
- La purge du réservoir doit être effectuée à l'extérieur.

g) Si le dispositif de coupe touche un corps étranger, ou si les bruits de fonctionnement venaient à s'amplifier ou le taille-haies à vibrer fortement de manière inhabituelle, coupez le moteur et laissez le taille-haies s'immobiliser. Retirez la cosse de la bougie d'allumage et prenez les mesures suivantes :

- vérifier d'éventuels dommages ;
- vérifier la présence d'éventuelles pièces mobiles et fixer toutes les pièces détachées ;
- remplacer les pièces défectueuses par des pièces équivalentes ou les faire réparer.



**Porter une protection auditive !**



**Porter des lunettes de protection !**

- Familiarisez-vous avec l'utilisation du taille-haies afin de pouvoir l'arrêter immédiatement en cas d'urgence.

#### Fonctionnement

- a) Le moteur doit être immobilisé avant :
  - le nettoyage ou l'élimination d'un blocage ;
  - le contrôle, la maintenance ou des travaux sur le taille-haies ;
  - le réglage de la position de travail du dispositif de coupe ;
  - lorsque le taille-haies reste sans surveillance.
- b) Avant de démarrer le moteur, assurez-vous que le taille-haies se trouve de manière conforme dans l'une des positions de travail prescrites.
- c) Pendant l'utilisation du taille-haies, il faut toujours s'assurer de pouvoir occuper une position stable, en particulier en cas d'utilisation d'une échelle.
- d) N'utilisez jamais le taille-haies avec un dispositif de coupe défectueux ou fortement usé.
- e) Afin d'éviter tout risque d'incendie, veillez à ce que le moteur et le pot d'échappement soient exempts de tout dépôt, de feuilles mortes ou d'écoulement de lubrifiant.
- f) Lors de l'utilisation du taille-haies, assurez-vous toujours que toutes les poignées et les dispositifs de sécurité sont montés. N'essayez jamais d'utiliser un taille-haies incomplet ou un taille-haies ayant subi une transformation non autorisée.
- g) Utilisez toujours vos deux mains lorsque le taille-haies présente deux poignées.
- h) Familiarisez-vous toujours avec votre environnement et prêtez attention aux dangers possibles que vous pourriez ne pas entendre venir à cause du bruit du taille-haies.

## Maintenance et stockage

- a) Une fois le taille-haies immobilisé pour une maintenance, inspection ou un stockage, coupez le moteur, retirez la cosse de la bougie d'allumage et assurez-vous que toutes les pièces en rotation se sont immobilisées. Laissez refroidir la machine avant de la contrôler, de la régler, etc.
- b) Stockez le taille-haies là où les vapeurs d'essence ne peuvent pas entrer en contact avec une flamme nue ou des étincelles. Laissez toujours refroidir le taille-haies avant de le stocker.
- c) Lors du transport ou du stockage du taille-haies, le dispositif de coupe doit toujours être recouvert de la protection adaptée.

## Consignes de sécurité complémentaires pour les taille-haies

### Sécurité environnante

- N'effectuez des coupes de haies qu'à la lumière du jour ou sous une lumière artificielle de bonne qualité.
- Lors de la coupe, veillez à ne pas entrer en contact avec des objets tels que des grillages ou des tuteurs. Il peut en résulter des dommages sur la barre de coupe 20. Inspectez avec soin les haies à couper et éliminez tous les fils métalliques et autres corps étrangers.
- Soyez conscient de votre environnement et prêt à d'éventuels dangers que vous n'entendez peut-être pas venir durant la coupe de la haie.

### DANGER !

- ▶ En cas de danger imminent ou en cas d'urgence, coupez immédiatement le moteur.

### Sécurité électrique

- Tenez l'outil uniquement par les surfaces de poignées isolées vu que la lame risque d'entrer en contact avec des lignes électriques cachées. Le contact de la lame avec une ligne électrique sous tension peut mettre les pièces métalliques de l'appareil sous tension et provoquer un choc électrique.

### Sécurité des personnes

- Durant l'utilisation, aucune autre personne ou aucun animal ne doit se trouver dans un périmètre de 15 mètres. L'utilisateur est responsable envers les tierces personnes dans la zone de travail.
- Lors de l'utilisation du taille-haies, veillez toujours à une posture stable et toujours garder l'équilibre, en particulier lors de l'utilisation d'escabeaux ou d'échelles.
- Ne touchez jamais le taille-haies au niveau de la barre de coupe 20.
- Tenez toutes les parties du corps éloignées de la lame. N'essayez pas de retirer les déchets de coupe lorsque la lame tourne, ou de tenir d'une autre main un matériau à couper. Ne retirez les déchets de coupe que lorsque l'appareil est mis éteint. Un moment d'inattention durant l'utilisation du taille-haies peut provoquer des blessures graves.
- Patientez jusqu'à ce que l'outil se soit immobilisé avant de le reposer.

### Utilisation et entretien

### ATTENTION !

- ▶ Pour éviter des dommages éventuels au niveau de la barre de coupe 20 : entre les opérations ou après la fin de l'opération respective, la barre de coupe 20 ne doit pas être déposée de sorte à prendre appui sur sa propre pointe.
- Avant l'utilisation, vérifiez toujours que la lame, les vis de la lame et les autres parties de l'outil de coupe ne sont pas usées ou endommagées. Ne travaillez jamais avec un outil de coupe endommagé ou fortement usé.
- Une fois l'angle de travail réglé, vérifiez si les deux leviers de réglage sont enclenchés de manière sûre. Si un levier de réglage demeure ouvert, le second dispositif d'arrêt peut être déclenché de manière involontaire par une branche et la barre de coupe 20 se rabattrait vers le bas.

- N'utilisez jamais le taille-haies avec des dispositifs de protection défectueux ou qui ne sont pas montés.
- Ne tenez jamais le taille-haies par son dispositif de protection.
- Portez le taille-haies par la poignée avant à l'état éteint, la barre de coupe éloignée de votre corps. Lors du transport ou du stockage du taille-haies, toujours le recouvrir de la protection. Une manipulation prudente de l'appareil réduit l'éventualité d'un contact involontaire avec les lames en mouvement.
- Stockez le taille-haies dans un endroit au sec, situé en hauteur ou fermé à clé, hors de la portée des enfants.
- N'essayez pas de réparer l'appareil, sauf si vous avez été formé en conséquence.
- Par mesure de sécurité, remplacez les pièces usées ou endommagées.

### DANGER !

- ▶ En cas de danger imminent ou en cas d'urgence, coupez immédiatement le moteur.

## Consignes de sécurité de travail pour l'élagueuse

### ATTENTION ! RISQUE DE BLESSURES !

- ▶ Ne touchez jamais l'appareil en marche au-delà de la bague de protection 27, vous risqueriez de vous blesser !

### Préparation

- Portez toujours un casque de protection, une protection auditive et des gants de sécurité. Portez aussi une protection oculaire pour ne pas recevoir de projections d'huile ou de poussière de sciure dans les yeux. Portez un masque anti-poussière.
- Portez des bottes robustes et anti-dérapantes.
- N'utilisez pas l'appareil s'il pleut ou en présence d'humidité.
- Avant l'utilisation, vérifiez l'état de sûreté de l'appareil, en particulier de la lame et de la chaîne de scie.
- N'utilisez pas l'appareil à proximité de lignes électriques. Respectez une distance minimum de 10 m avec les lignes électriques aériennes.

### Sécurité électrique

- N'utilisez pas l'appareil dans une atmosphère explosive, par ex. à proximité de liquides, gaz ou vapeurs inflammables. Les étincelles produites par la machine risquent d'enflammer ces vapeurs ou ces gaz.
- Les appareils dont l'interrupteur est défectueux doivent être immédiatement réparés afin d'éviter tout dommage et blessure.

### Sécurité des personnes

- N'utilisez jamais l'appareil debout sur une échelle.
- Ne vous penchez pas trop en avant lors de l'utilisation de l'appareil. Veillez à une posture stable et à toujours garder l'équilibre. Utilisez la ceinture de port comprise dans le matériel livré pour répartir le poids de manière uniforme sur le corps.
- Ne vous tenez pas en-dessous des branches à couper afin d'éviter des blessures causées par la chute de branches. Pensez au retour brutal de branches afin d'éviter toute blessure. Travaillez en respectant un angle de 60 ° env.
- Pensez en permanence au risque de rebond brutal de l'appareil.
- Pour ne pas trébucher, surveillez non seulement les branches à couper, mais également le matériau qui chute.
- Recouvrez le rail de guidage et la chaîne avec le cache lors du transport et du stockage.
- Évitez tout démarrage involontaire de l'appareil.
- Entreposez l'appareil hors de portée des enfants. Seules les personnes qui se sont familiarisées avec le mode d'emploi et l'appareil peuvent utiliser celui-ci.

## Utilisation et entretien

- Ne démarrez jamais l'appareil avant que la lame, la chaîne de scie et le cache de pignon ne soient correctement montés.
- Ne coupez pas de bois posé sur le sol et n'essayez pas de scier des racines dépassant du sol. Évitez dans tous les cas que la chaîne de scie ne plonge dans la terre, cette dernière s'émousserait sinon immédiatement.
- Si vous touchez accidentellement un objet solide avec l'appareil, coupez immédiatement le moteur et contrôlez les dommages éventuels sur l'appareil.
- Faites une pause d'au moins une heure toutes les 30 minutes de travail.
- Une fois l'élagueuse immobilisée pour une maintenance, inspection ou un stockage, coupez le moteur, retirez la cosse de la bougie d'allumage et assurez-vous que toutes les pièces en rotation se sont immobilisées. Laissez refroidir la machine avant de la contrôler, de la régler, etc.
- Procédez à la maintenance de l'appareil avec soin. Contrôlez si les pièces mobiles fonctionnent sans aucun problème et ne se coincent pas, si des pièces sont cassées ou endommagées au point d'entraver le fonctionnement de l'appareil. En cas de dommages, faire réparer l'outil avant de l'utiliser. De nombreux accidents sont dus à des appareils mal entretenus.
- Garder affûtés et propres les outils permettant de couper. Des outils destinés à couper correctement entretenus avec des pièces coupantes tranchantes sont moins susceptibles de bloquer et sont plus faciles à contrôler.
- Faites entretenir l'appareil par du personnel qualifié. Utilisez uniquement les pièces détachées d'origine recommandées par le fabricant.

## Mesures de prudence contre le rebond

### ⚠ ATTENTION AU REBOND !

- ▶ Pendant le travail, l'appareil risque de rebondir. Il y a risque de blessure. La prudence ainsi que la technique de coupe adaptée permettent d'éviter les rebonds.
- Un contact avec la pointe du rail peut dans certains cas entraîner une réaction inattendue vers l'arrière, durant laquelle le rail de guidage est renvoyé brutalement vers le haut et en direction de l'utilisateur (voir fig. A).

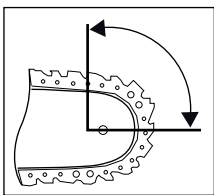

Fig. A

- Un rebond peut survenir lorsque la pointe du rail de guidage touche un objet ou lorsque le bois s'incurve et que la chaîne de scie se bloque (voir fig. B).

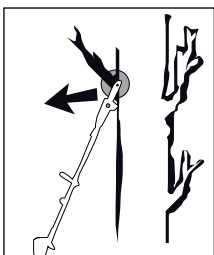

Fig. B

- Le grippage de la chaîne de scie sur le bord supérieur du rail de guidage peut entraîner un brusque rebond du rail en direction de l'utilisateur.

- Chacune de ces réactions peut entraîner une perte de contrôle de la scie et d'éventuelles blessures graves. Ne vous fiez pas uniquement aux dispositifs de sécurité intégrés dans la tronçonneuse. En tant qu'utilisateur d'une tronçonneuse, prenez différentes mesures afin de travailler sans accident et sans vous blesser. Un rebond est la conséquence d'une utilisation mauvaise ou incorrecte de l'appareil. Des mesures de prudence adaptées, comme celles décrites ci-dessous, permettent de l'éviter :
- **Tenez bien la tronçonneuse des deux mains, les pouces et les doigts entourant les poignées de la tronçonneuse. Placez votre corps et vos bras dans une position dans laquelle vous pouvez résister aux forces de rebond.** Lorsque des mesures adaptées ont été prises, l'utilisateur peut alors maîtriser les forces de rebond. Ne jamais lâcher la tronçonneuse.
- **Évitez un maintien corporel anormal et ne sciez pas au-dessus de la hauteur d'épaules.** Ceci permet d'éviter un contact involontaire avec la pointe du rail et de mieux contrôler la tronçonneuse lors de situations inattendues.
- **Utilisez toujours les rails de remplacement et les chaînes de scie préconisés par le fabricant.** De mauvais rails et chaînes à scie de rechange peuvent entraîner l'arrachage de la chaîne de scie et/ou un rebond.
- **Respectez les instructions du fabricant concernant l'affûtage et la maintenance de la chaîne de scie.** Des limiteurs de profondeur trop bas augmentent la tendance au rebond.
- **Ne sciez pas avec la pointe de la lame.** Il y a risque de rebond.
- **Veillez à ce qu'aucun objet sur lequel vous pourriez trébucher ne se trouve par terre.**

## Consignes de sécurité de travail pour les bobines à fil

### Préparation

- Portez des vêtements de travail ajustés qui offrent une protection, comme un pantalon long, des chaussures de sécurité sûres, des gants de protection résistants, un casque de protection, un masque de protection pour le visage ou des lunettes de protection pour vous protéger les yeux et des boules quies ou une autre protection auditive contre le bruit.
- Utilisez toujours la ceinture de port fournie.
- Veillez à ce que les poignées soient sèches et propres et qu'elles ne soient pas entachées de mélange d'essence.
- Avant le travail, contrôlez le terrain, des objets tels que des pièces métalliques, des bouteilles, des pierres ou autres peuvent être projetés et entraîner de graves blessures de l'utilisateur.
- Avant de démarrer le moteur, assurez-vous que la bobine de fil ne rencontre pas d'obstacle.
- Utilisez uniquement l'appareil lorsque vous vous êtes familiarisé avec ce dernier.

### Sécurité électrique

- N'utilisez jamais l'appareil à proximité de liquides ou de gaz facilement inflammables que ce soit dans des pièces fermées ou à l'air libre. Il peut en résulter des explosions ou des incendies.
- Ne travaillez pas avec un appareil endommagé, incomplet ou modifié sans l'autorisation du fabricant. N'utilisez jamais l'appareil avec un équipement de protection défectueux. N'utilisez pas l'appareil lorsque l'interrupteur marche/arrêt est défectueux. Si vous avez laissé chuter l'appareil, vérifiez que celui-ci ne présente pas de dommages ou défauts importants.

## Sécurité des personnes

- Seules les personnes adultes suffisamment formées sont autorisées à utiliser l'appareil, le régler et à en assurer la maintenance.
- Si l'appareil ne vous est pas familier, entraînez-vous à l'utiliser lorsque le moteur est éteint.
- Ne pas toucher l'échappement.
- Ne pas actionner l'appareil sous l'influence de l'alcool ou de la drogue.
- Tenez toujours l'appareil fermement à deux mains. Ce faisant, les pouces et les doigts doivent entourer les poignées.
- Posture de travail : Ne pas utiliser l'appareil dans une position inconfortable, en déséquilibre, les bras tendus ou d'une seule main.
- Veillez toujours à ce qu'il soit stable.
- N'utilisez pas l'appareil si des spectateurs ou des animaux se trouvent dans le voisinage immédiat. Lors des travaux de tonte, maintenez une distance minimale de 15 mètres entre l'utilisateur et d'autres personnes ou animaux. Lors de travaux de tonte à ras, veillez maintenir une distance minimale de 30 mètres entre l'utilisateur et d'autres personnes ou animaux.
- Lors de travaux de tonte sur une pente, veillez toujours vous placer en dessous de l'outil de coupe. Ne coupez ou ne taillez jamais sur une butte ou une pente glissante.
- Toute modification sur l'appareil peut mettre en danger la propre sécurité de l'utilisateur et rend caduque la garantie du fabricant.
- Il faut surveiller les enfants pour être sûr qu'ils ne jouent pas avec l'appareil.
- N'utilisez jamais l'appareil s'il est endommagé ou présente des défauts.

## Utilisation et entretien

- Utilisez l'appareil uniquement dans le but prévu, comme par ex. la taille du gazon, les travaux de tonte, les travaux d'ébranchage, la coupe et la taille de haies et de buissons.
- N'utilisez pas l'appareil pendant une longue période, faites régulièrement des pauses.
- Veillez à ce que les vis et les éléments de raccordement soient bien serrés. N'utilisez jamais l'appareil lorsqu'il n'est pas bien réglé, incomplet ou pas monté sûrement.
- Ouvrez lentement le réservoir d'essence pour résorber la pression éventuellement accumulée dans le réservoir. Pour éviter tout risque d'incendie, éloignez-vous d'au moins 3 m du lieu de remplissage avant de faire démarrer l'appareil.
- Amenez la bobine de fil à la hauteur souhaitée. Évitez de toucher les petits objets (par ex. les pierres) avec la bobine de fil.
- Maintenez la bobine de fil toujours au dessus du sol lorsque l'appareil est en fonctionnement.
- N'utilisez l'appareil que lorsque le capot de protection correspondant est installé et en bon état.
- N'utilisez pas d'autres outils de coupe. Pour votre propre sécurité, utilisez uniquement les accessoires et appareils auxiliaires indiqués dans le mode d'emploi. L'usage de tout outil ou accessoire autre que ceux recommandés dans le mode d'emploi peut signifier pour vous un risque de blessure corporelle.
- Taillez ou coupez toujours dans la plage des hautes vitesses de rotation. Ne laissez pas tourner le moteur à basse vitesse au début de la tonte ou pendant la taille.
- Assurez-vous que l'appareil n'entre pas en contact, lors du démarrage et pendant le travail, avec le sol, les pierres, du fil métallique ou d'autres corps étrangers. Éteignez l'appareil avant de le poser à plat.
- Éteignez l'appareil avant de le poser debout.
- Éteignez toujours le moteur avant de travailler sur l'outil de coupe.

## Consignes de sécurité de travail pour la lame de coupe

### Préparation

- La lame projette violemment des objets et même de la terre. Cela peut causer la cécité ou des blessures. Portez une protection oculaire, du visage et des jambes. Retirez toujours les objets de la zone de travail avant d'utiliser la lame.
- La lame s'arrête de tourner lorsque l'on relâche l'accélérateur. Une lame en train de ralentir peut causer des blessures par coupure sur vous-même ou les personnes environnantes. Avant de procéder à des travaux quelconques sur la lame, éteignez le moteur et assurez-vous que la lame s'est bien arrêtée.

### Sécurité des personnes

- Les personnes présentes peuvent être aveuglées ou subir des blessures. Maintenez une distance de 15 m au moins dans toutes les directions entre vous et les autres personnes ou les animaux.

### Utilisation et entretien

- N'utilisez pas l'appareil si toutes les pièces additionnelles de la lame ne sont pas montées dans les règles de l'art.
- La lame peut être rebondir brutalement en arrière au contact d'objets. Ceci peut entraîner des blessures aux bras et aux jambes. Si l'appareil heurte des corps étrangers, arrêtez le moteur immédiatement et attendez que la lame s'immobilise. Vérifiez si la lame est endommagée. Remplacez toujours la lame lorsqu'elle est voilée ou déchirée.

## Dispositifs de sécurité

Lors de vos travaux avec l'appareil, le capot de protection en plastique correspondant pour fonctionnement avec lame ou fil doit être monté pour éviter que des objets soient projetés.

### ⚠ AVERTISSEMENT !

- Ne tondez jamais pendant que d'autres personnes, en particulier des enfants ou des animaux, sont à proximité.
- Respectez une distance de sécurité de 15 m. Arrêtez immédiatement l'appareil dès que quelqu'un s'approche.

### ⚠ ATTENTION ! RISQUE D'INTOXICATION !

- Les gaz d'échappement, carburants et lubrifiants sont toxiques. Il ne faut pas inhaler les gaz d'échappement.

### ⚠ AVERTISSEMENT !

- L'essence est hautement inflammable. Conservez l'essence uniquement dans les récipients prévus à cet effet.
- Faites le plein uniquement à l'air libre et ne fumez pas.
- Pendant que le moteur est en marche ou que l'appareil est chaud, ne pas ouvrir le bouchon du réservoir d'essence et ne pas remplir d'essence.
- Si de l'essence a débordé, il ne faut pas essayer de démarrer le moteur. Au lieu de cela, il faut éloigner l'appareil de l'endroit où l'essence s'est répandue. Il faut éviter toute tentative d'allumage tant que les vapeurs d'essence ne se sont pas évaporées.
- Pour des raisons de sécurité, le réservoir d'essence et les bouchons du réservoir doivent être remplacés s'ils sont endommagés.

## Réduisez le niveau sonore et les vibrations au minimum !

- Utilisez exclusivement des appareils en excellent état.
- Entretenez et nettoyez l'appareil régulièrement.
- Adaptez votre façon de travailler à l'appareil.
- Ne surchargez pas l'appareil.
- Faites contrôler l'appareil le cas échéant.
- Mettez l'appareil hors circuit lorsque vous ne l'utilisez pas.
- Portez des gants de protection.



## Avant la mise en service

### ⚠ ATTENTION !

- Durant la tonte, il faut toujours porter des chaussures de sécurité antidérapantes et des vêtements de sûreté adaptés, tels que des gants de sécurité, un casque de protection, un masque de protection ou des lunettes de protection ainsi qu'une protection auditive.
- Contrôlez le terrain sur lequel l'appareil est utilisé et éloignez les objets qui peuvent être happés et projetés.
- Avant utilisation et après une chute ou d'autres impacts, il faut toujours procéder à une inspection visuelle pour déterminer si l'outil de coupe, les boulons de fixation ainsi que l'ensemble de l'unité de coupe sont endommagés. Les outils de coupe et les boulons de fixation usés ou endommagés doivent être remplacés.
- Avant l'utilisation, il convient de toujours vérifier, par le biais d'un contrôle visuel, si les outils de coupe sont usés ou abîmés. Afin d'éviter un balourd, les outils de coupe et les boulons de fixation usés ou endommagés doivent toujours être remplacés par jeu entier.

## Montage de la poignée ronde

- ◆ Montez tout d'abord la bague en caoutchouc **5a** sur le manche **8**.
- ◆ Placez l'étrier barrière **6** comme l'illustration le montre, par le bas sur la bague en caoutchouc **5a**.

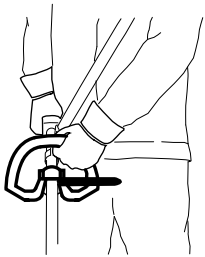

- ◆ La broche **5b** de l'étrier barrière **6** doit être introduite dans l'un des deux trous du manche **8** pour le blocage.
- ◆ Appuyez la poignée ronde **5** sur la bague en caoutchouc **5a** prévue à cet effet sur le manche **8**.
- ◆ Insérez les 4 vis de fixation **4** par le haut au travers de la poignée ronde **5** et sécurisez-les avec les 4 écrous dans l'étrier barrière **6**.
- ◆ Serrez bien les vis **4**.

## Montage du mécanisme de déclenchement rapide

- ◆ Accrochez le mousqueton et sécurisez-le avec la sangle rouge du mécanisme d'ouverture rapide (voir figures). Tirez sur la sangle rouge si vous devez déposer rapidement l'appareil.



## Fixation/montage de la ceinture de port

- ◆ Accrochez la ceinture de port **58** dans l'anneau de transport **3**.
- ◆ Adaptez la ceinture de port **58** à votre taille de manière à ce que l'anneau de transport **3** une fois accroché se retrouve à hauteur des hanches.

## Montage du taille-haies

- ◆ Commencez par relâcher la poignée vissée **7** sur le manche **8** de l'unité moteur.

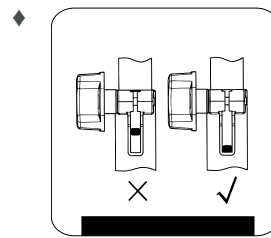

Faites glisser le tenon sur le manche avant **23** du taille-haies jusqu'à la butée dans la rainure du manche **8** de l'unité moteur. Une fois correctement glissé, la ligne rouge doit être alignée avec le manche de l'unité moteur.

- ◆ Serrez bien la poignée vissée **7**.

### REMARQUE

- ▶ Le montage de l'extension d'élagueuse/du module bobine de fil/lame de coupe à 3 dents/ de la perche se fait dans le même ordre.

## Démonter le taille-haies

- ◆ Desserrez la poignée vissée **7** et tirez le manche avant **23** du taille-haies hors du manche **8** de l'unité moteur.

### REMARQUE

- ▶ Le démontage du module élagueuse/bobine de fil/lame de coupe à 3 dents/ de la perche se fait dans le même ordre.

## Faire pivoter le taille-haies

- ◆ Desserrez le verrouillage/déverrouillage **18**.
- ◆ Actionnez le levier de réglage **22** et inclinez le taille-haies dans la position souhaitée.
- ◆ Faites encliqueter le levier de réglage **22** dans l'évidement de la plaque de base (taille-haies) **21**.

## Monter la chaîne de scie et la lame

### ⚠ AVERTISSEMENT !

- ▶ Mettre des gants de protection ! Risque de blessure causé par les dents de coupe tranchantes !

### REMARQUE

- ▶ Respectez le sens de marche de la chaîne de scie **31** par rapport à la lame **30** et au panneau de base (élagueuse) .
- ▶ Lorsqu'elle est trop usée, la lame **30** peut être retournée.

- ◆ Desserrez l'écrou **35** avec la clé plate **66**.
- ◆ Retirez le cache de pignon **38**.
- ◆ Placez la chaîne de scie **31** en partant de la pointe de la lame **30**.
- ◆ Maintenant, mettez en place la lame **30** équipée de la chaîne de scie **31**.
- ◆ Placer le rail de guidage **41** sur le guide-lame **39** tout en insérant la goupille de tension de chaîne **45** dans l'alésage de la lame **40**. En même temps, placer la chaîne de scie **31** sur le pignon **43**.
- ◆ Tendez à présent la chaîne de scie **31** (voir le chapitre "Tendre et vérifier la chaîne de scie").
- ◆ Replacer le cache de pignon **38** et revisser légèrement l'écrou **35**.

## Démonter la chaîne de scie

- ◆ La chaîne de scie **31** doit le cas échéant être au préalable détendue pour retirer la lame **30** et la chaîne de scie **31** (voir le chapitre "Tendre et vérifier la chaîne de scie"). Suivez les instructions dans l'ordre inverse.



## Tendre et vérifier la chaîne de scie

### ⚠ AVERTISSEMENT !

- ▶ Mettre des gants de protection ! Risque de blessure causé par les dents de coupe tranchantes !
- ◆ Tournez la vis de tension de chaîne 46 à l'aide du tournevis plat 67 dans le sens des aiguilles d'une montre, pour augmenter la tension.
- ◆ La chaîne de scie 31 doit appliquer contre la partie inférieure de la lame. Vérifiez si la chaîne de scie 31 peut être tirée à la main au-dessus de la lame 30.

### REMARQUE

- ▶ Une chaîne de scie neuve se détend 31 et doit souvent être retendue.

## Lubrification de la chaîne

- ◆ Retirez le bouchon du réservoir à huile 23.
- ◆ Remplissez le réservoir à huile 24 d'environ 100 ml d'huile pour chaînes bio 61.
- ◆ Le graissage de la chaîne peut être augmenté ou réduit à l'aide de la vis de régulation d'huile 44.
- ◆ Appuyez d'abord puis tournez la vis de régulation d'huile 44 dans le sens des aiguilles d'une montre afin de réduire le graissage de la chaîne.
- ◆ Appuyez d'abord sur la vis de régulation d'huile 44 puis tournez la en sens inverse des aiguilles d'une montre afin d'augmenter le graissage de la chaîne.

### ⚠ AVERTISSEMENT !

- ▶ Ne jamais travailler sans lubrifier la chaîne ! Si la chaîne de scie tourne à sec, la garniture de coupe est rapidement et irréparablement détruite. Avant le travail, toujours contrôler la lubrification de chaîne et le niveau d'huile dans le réservoir.

### REMARQUE

- ▶ N'utilisez que de l'huile pour chaîne de scie. De préférence biodégradable. N'utilisez pas d'huile usagée, d'huile moteur etc.
- ▶ Contrôlez pendant le travail si le graissage de chaîne fonctionne.

## Affûter la chaîne de scie

### REMARQUE

- ▶ Un touret à meuler peut être fixé contre le dispositif 32 à cet effet pour un maintien sûr lors de l'affûtage.
- ▶ Vous trouverez des informations détaillées concernant l'opération d'affûtage dans un kit d'affûtage d'Oregon par ex.
- ▶ Vous pouvez également utiliser un appareil électrique à affûter les chaînes et suivre les instructions du fabricant.
- ▶ En cas de doute concernant la réalisation du travail, il convient de procéder au remplacement de la chaîne de scie.

## Monter la perche

### ⚠ ATTENTION !

- Ne pas utiliser la perche/le manche 54 en combinaison avec le module lame à 3 dents/ le module à bobine de fil !

### REMARQUE

- ▶ Utilisez la perche/ le manche 54 pour effectuer des travaux en hauteur.
- ◆ Montez la perche/le manche 54 entre l'unité moteur et le taille-haies/l'élagueuse. Le montage s'effectue de la même manière que décrite précédemment.

## Montage/démontage du capot de protection

### ⚠ AVERTISSEMENT !

- Pour le travail avec la lame à 3 dents 49, le capot de protection 48 doit être monté. Le capot de protection 48 est positionné sous la plaque métallique du manche 51. Le capot de protection 48 est maintenant fixé avec 2 vis 47 sur le manche avant 51. Pour ce faire, aidez-vous de la clé six pans 65 livrée.

### Garniture de coupe

Lame à 3 dents 49

Bobine de fil 50

### Dispositif de protection

Capot de protection 48

Capot de protection 48 + Capot de protection du fil de coupe C

### ⚠ AVERTISSEMENT !

- ▶ N'utilisez pas de garnitures de coupe autres que celles contenues dans le matériel livré. Toute utilisation d'autres garnitures de coupe est réputée non conforme et s'accompagne de risques d'accident considérables.

## Montage/remplacement de la lame

- Montez/remplacez la lame à 3 dents 49, comme décrit sur les figures 1a - 1f. **ATTENTION ! Filet à gauche !**
- Chercher l'alésage du disque d'entraînement 72, l'amener en superposition avec l'alésage opposé et bloquer avec la clé à six pans 65 livrée.
- Placer la lame à 3 dents 49 sur le disque d'entraînement 72 (voir fig. 1b). Le marquage doit être visible du haut en position de travail (voir volet dépliant). La lame à 3 dents 49 peut être utilisée des deux côtés.
- Enficher la plaque de pression 71 sur le filetage de l'arbre cannelé (voir fig. 1c).
- Positionner le cache de la plaque de pression 70 (voir fig. 1d).
- Serrer l'écrou 69 avec la clé à bougie 67 dans le sens contraire aux aiguilles d'une montre **ATTENTION ! Filet à gauche !** (voir fig. 1f).
- À la livraison, la lame à 3 dents 49 est recouverte d'une protection plastique. Cette dernière doit être retirée avant l'utilisation et la remise en place en cas de non-utilisation.
- La protection plastique peut maintenant être retirée.

### ⚠ ATTENTION ! BORDS TRANCHANTS, PORTEZ DES GANTS DE PROTECTION

- Montez le capot de protection du fil de coupe C sur le capot de protection 48.
- Lors du travail avec le fil de coupe, le capot de protection du fil de coupe C doit être monté en supplément. Le montage du capot de protection du fil de coupe C (déjà prémonté en usine) a lieu conformément à la figure 2a.
- Veillez à ce que le capot de protection du fil de coupe C s'enclenche correctement. Sur le côté intérieur du capot de protection du fil de coupe C se trouve une lame A. Cette dernière est recouverte d'une sécurité (voir fig. 2a).
- Retirez la sécurité avant de débiter le travail et repositionnez-la une fois le travail fini.

### ⚠ ATTENTION ! BORDS TRANCHANTS, PORTEZ DES GANTS DE PROTECTION

- Afin de démonter le capot de protection du fil de coupe C du capot de protection 48, prenez un tournevis par ex. pour desserrer les trois goupilles de fixation avec précaution. **ATTENTION ! RISQUE DE BLESSURES !**

## Montage/remplacement de la bobine de fil

- Montez/remplacez la bobine de fil **60** comme représenté dans l'illustration 2c. **ATTENTION ! Filet à gauche !**
- Chercher l'alésage du disque d'entraînement **72**, l'amener en superposition avec l'alésage opposé et bloquer avec la clé à six pans **65** livrée.
- Visser la bobine de fil **60** sur le filetage en inverse des aiguilles d'une montre.

## Mettre la ceinture de port

### REMARQUE

- Pour assurer un travail sans fatigue, vous pouvez effectuer des réglages aux points suivants. Selon la taille de l'utilisateur, les réglages peuvent varier.
- Avant de débiter le travail, régler la ceinture de port **58** en fonction de la taille du corps.
- Équilibrer l'appareil avec l'outil de coupe monté de manière à ce que l'outil flotte juste au-dessus du sol sans toucher l'appareil des mains.

- 1.) Enfillez la ceinture de port **58** et fermez la fermeture encliquetable jusqu'à ce qu'elle s'enclenche (voir fig. 3a).
- 2.) Tirez comme illustré en figure 3b sur la ceinture de port **58**, pour placer la ceinture de port **58** au centre du corps et l'adapter de manière adéquate au tour de torse.
- 3.) Pour serrer les deux sangles d'épaules, tirez sur les deux sangles comme illustré en figure 3c.
- 4.) Afin de régler la bonne position de l'appareil sur la ceinture de port, tirez sur la ceinture comme illustré en figure 3d.
- 5.) Accrochez le mousqueton **E** (voir fig. 3e - 3g) et sécurisez-le avec la sangle rouge **F** du mécanisme d'ouverture rapide.
- 6.) Prenez maintenant l'appareil et accrochez-le, comme illustré sur la figure 3h, avec l'anneau de transport **3** dans le mousqueton **E**. L'anneau de transport **3** peut également être desserré et déplacé à l'aide de la vis **G** pour régler la meilleure orientation possible de l'appareil.

## Réglage de la hauteur de coupe

- Mettez la ceinture de port **58** et accrochez-y l'appareil (voir le chapitre "Mettre la ceinture de port").
- Les différents régleurs de ceinture sur la ceinture de port **58** permettent un réglage sur la position de coupe et de travail idéale (voir chapitre "Mettre la ceinture de port").
- Afin de déterminer la longueur optimale de ceinture de port, faites ensuite quelques mouvements de balancier sans allumer le moteur (voir fig. 5a).
- La ceinture de port **58** est dotée d'un mécanisme d'ouverture rapide. Tirez sur la sangle rouge **F**, si vous devez déposer rapidement l'appareil (fig. 3i).

### ATTENTION !

- Utilisez toujours la ceinture de port **58** lorsque vous travaillez avec l'appareil. Mettez la ceinture de port **58** dès que le moteur a démarré et qu'il tourne à vide. Éteignez le moteur avant d'enlever la ceinture de port **58**.

## Carburant et huile

- Utilisez uniquement un mélange à base d'essence sans plomb (min. ROZ 95) et d'une huile spéciale pour moteur 2 temps (JASO FD/ISO - L - EGD). Mélangez le carburant en respectant le tableau des mélanges de carburants.
- Versez respectivement la quantité adéquate d'essence et d'huile 2 temps dans la bouteille de mélange huile/essence **72** ci-jointe (voir "Tableau des mélanges des carburants"). Secouez bien le récipient ensuite.

### Tableau des mélanges des carburants

#### Procédure de mélange : 40 parts d'essence pour 1 part d'huile

Essence	Huile 2 temps
0,5 litre	12,5 ml

## Mise en service

### ATTENTION !

- Veuillez respecter les dispositions légales relatives à l'ordonnance sur la protection contre le bruit.

Vérifiez l'appareil avant chaque mise en service :

- Étanchéité du système de carburant.
- Dispositifs de protection et de coupe dans un état impeccable et au complet.
- Bonne fixation de toutes les raccords vissés.
- Pas de résistance mécanique dans les pièces mobiles.

## Démarrage avec moteur froid

### ATTENTION !

- Ne laissez jamais le cordon de démarrage revenir trop rapidement. Ceci peut entraîner des dommages.

- 1.) Remplissez le réservoir d'essence **18** avec l'aide de l'entonnoir **74** (voir le paragraphe "Carburant et huile").
- 2.) Appuyez 6 fois sur la pompe à carburant **15** (Primer).
- 3.) Positionnez l'interrupteur marche/arrêt **2** sur "I".
- 4.) Tirez le levier de starter **11** jusqu'en position "I\|".
- 5.) Tenez bien l'appareil et tirez le cordon de démarrage **12** jusqu'à sentir la première résistance mécanique. Ensuite, tirez énergiquement et rapidement le cordon de démarrage **12**. L'appareil démarre.
- 6.) Si le moteur ne démarre pas, répétez l'étape 5.
- 7.) Dès que le moteur tourne, appuyez d'abord sur le verrouillage de sécurité **1** puis sur l'accélérateur **9** pour desserrer le starter automatique.

Si le moteur ne démarre toujours pas au bout de plusieurs essais, veuillez lire le paragraphe "Élimination des erreurs".

### ATTENTION !

- Tirez toujours le cordon de démarrage **12** tout droit. Tenez fermement la poignée du cordon de démarrage **12** tandis que le cordon de démarrage **12** s'enroule de nouveau sur le lanceur. Ne laissez jamais le cordon de démarrage **12** revenir trop vite.

### REMARQUE

- En cas de températures extérieures très élevées, il peut arriver que l'on puisse démarrer à froid sans starter !

## Démarrage avec moteur chaud

(L'appareil a été arrêté pendant moins de 15-20 min)

- 1.) Positionnez l'interrupteur marche/arrêt ② sur "I".
- 2.) Le levier de starter ① ne doit pas être tiré pour démarrer le moteur chaud.
- 3.) Tenez bien l'appareil et tirez le cordon de démarrage ⑫ jusqu'à sentir la première résistance mécanique. Ensuite, tirez énergiquement et rapidement le cordon de démarrage ⑫. L'appareil doit démarrer au bout de 1 à 2 essais. Si l'appareil ne démarre toujours pas au bout de 6 essais, répétez les étapes 1-7 sous "Démarrage avec moteur froid".

### Couper le moteur

#### Procédure arrêt d'urgence

Si nécessaire, arrêter immédiatement l'appareil : placez pour cela l'interrupteur marche/arrêt ② sur "O".

#### Procédure normale

- Lâchez l'accélérateur ④ et attendez que le moteur soit passé à la vitesse de rotation à vide. Amenez ensuite l'interrupteur marche/arrêt ② sur "O".

#### ⚠ ATTENTION !

- Au point mort, la lame à 3 dents doit être arrêtée. Si la lame à 3 dents continue de tourner, réglez le carburateur !

### Consignes de travail

Avant d'utiliser l'appareil, entraînez-vous à toutes les techniques de travail (voir fig. 5a-5c) avec le moteur coupé.

#### Allongement du fil de coupe

Pour allonger le fil de coupe, laissez tourner le moteur à plein régime et tapoter la bobine de fil ⑩ sur le sol. Le fil est automatiquement rallongé. La lame ④ sur le capot de protection du fil de coupe ③ raccourcit le fil à la longueur admissible (voir fig. 5d).

#### ⚠ ATTENTION !

Les résidus de gazon/d'herbe/de mauvaises herbes se retrouvent sous le capot de protection ④.

- Retirez les résidus une fois le moteur éteint à l'aide d'une spatule ou d'un outil similaire.

### Différents types de coupe

#### Couper/tondre (lame à 3 dents si néc. avec une bobine de fil)

- Imprimez un mouvement de fauchage à l'appareil (voir fig. 5a).
- Positionnez l'outil de coupe parallèle au sol et déterminez la hauteur de coupe souhaitée.

#### Couper à basse hauteur (avec bobine de fil)

- Tenez l'appareil légèrement incliné au-dessus du sol (voir fig. 5b). Coupez toujours en vous éloignant de là où vous vous tenez. Ne tirez jamais l'appareil vers vous.

#### Tondre à ras (avec bobine de fil)

- Quand vous tondez à ras, vous tondez toute la végétation jusqu'au sol. Pour cela, inclinez la bobine de fil de 30 degrés vers la droite. Amenez la poignée sur la position souhaitée (voir fig. 5c).

### Couper l'herbe autour d'un arbre/d'une clôture/de fondations (avec bobine de fil)

#### REMARQUE

- Si le fil entre en contact avec des arbres, des pierres, des murs en pierre ou des fondations, il s'use ou s'effiloche. Si le fil tape contre le grillage d'une clôture, il se casse.

#### ⚠ ATTENTION !

- N'utilisez pas l'appareil pour retirer des objets d'un trottoir, d'une voie piétonne, etc.! L'appareil est puissant et de petites pierres ou autres objets peuvent être projetés jusqu'à 15 mètres et plus et causer des blessures ou des détériorations sur les voitures, maisons et fenêtres.



**Porter des lunettes de protection !**

#### Blocage

Si l'outil de coupe se bloque, mettez immédiatement le moteur hors service. Enlevez l'herbe et la broussaille de l'appareil avant de le remettre en service.

#### Éviter un rebond

Il y a un risque de rebond lorsque la lame à 3 dents rencontre des obstacles (tronc d'arbre, branche, souche, pierre ou autres) pendant le travail. L'appareil recule ce faisant brusquement en sens inverse de celui de rotation de l'outil de coupe. Cela peut faire perdre le contrôle de l'appareil. N'utilisez pas la lame à proximité de clôtures, de poteaux métalliques, de bornes ou de fondations. Pour couper les buissons peu touffus, positionnez l'appareil comme illustré en fig. 5e pour éviter tout rebond.

### Travailler avec la taille-haies

#### Techniques de coupe

- La barre de coupe double face permet la coupe dans les deux directions ou grâce à des mouvements pendulaires, d'un côté à l'autre.
- Pour la coupe verticale, déplacez le taille-haies régulièrement vers l'avant ou bien en forme d'arc vers le haut et vers le bas.
- Pour la coupe horizontale, déplacez le taille-haies en forme de faucille vers le bord de la haie pour que les branches coupées tombent au sol.
- Voir le volet dépliant (figure A).

#### REMARQUE

- ▶ Coupez les grosses branches auparavant avec des cisailles à élaguer.

### Travailler avec l'élagueuse

#### Techniques de sciage

#### ⚠ AVERTISSEMENT !

- ▶ Faites systématiquement attention à la chute des déchets de coupe.
- ▶ Restez toujours vigilant vu le risque de retour brutal des branches.

#### REMARQUE

- ▶ Appliquez la butée ⑬ contre la branche. Vous travaillez ainsi de manière plus sûre et plus tranquille.
- ▶ Ne commencez à scier qu'ensuite seulement.

#### Scier une petite branche

- ◆ Pour les petites branches (Ø 0-8 cm), sciez de haut en bas (voir figure).

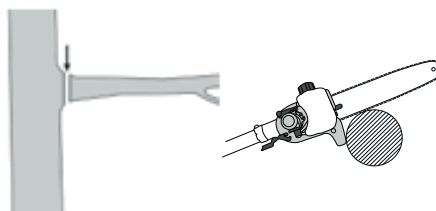

## Scier de grosses branches

- ◆ Pour les plus grosses branches (Ø 8-25 cm), effectuez d'abord une coupe de déstagement sous la branche **A** (voir figure). La coupe de déstagement évite également un épluchage de l'écorce du tronc principal.
- ◆ Sciez ensuite de part en part, du haut **B** vers le bas **A**.

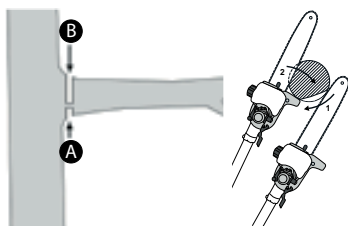

## Scier en morceaux

Vous devez raccourcir les branches longues ou épaisses avant de procéder à la coupe finale (voir figure).

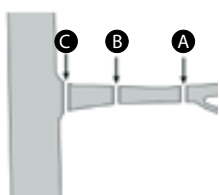

## Travail sûr

- Conservez l'appareil, la garniture de coupe et la gaine protectrice pour la chaîne **60** dans un bon état d'utilisation afin d'éviter toute blessure.
- Si vous avez laissé chuter l'appareil, vérifiez que celui-ci ne présente pas de dommages ou défauts importants.
- Respectez les angles de travail prescrits max.  $60^\circ \pm 10^\circ$ , afin de garantir un travail sûr (voir figure).

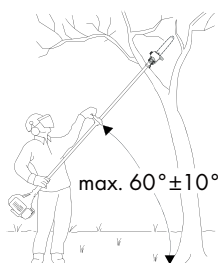

- N'utilisez pas l'appareil debout sur une échelle ou sur un emplacement qui n'est pas sûr.
- Ne vous laissez pas convaincre d'effectuer une coupe irréfléchie. Ceci pourrait vous mettre en danger ainsi que d'autres personnes.
- Il faut surveiller les enfants pour être sûr qu'ils ne jouent pas avec l'appareil.
- Changez régulièrement de position de travail. Une utilisation prolongée de l'appareil peut entraîner des problèmes de circulation dans les mains dus aux vibrations. Vous pouvez cependant prolonger la durée d'utilisation en portant des gants adaptés ou en faisant régulièrement des pauses. Tenez compte du fait que la disposition personnelle à une mauvaise circulation, des températures extérieures basses ou des forces de préhension importantes lors du travail diminuent la durée d'utilisation.

## Transport

- Pour le transport, utilisez les housses de protection **59** **60**.
- Veillez à ne pas mettre l'appareil en marche lorsque vous le portez (voir figure) afin d'éviter toute blessure.

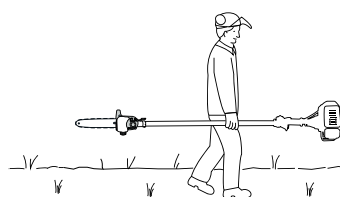

## Nettoyage

### Nettoyage de l'unité moteur

#### REMARQUE

- Après chaque utilisation, l'appareil devrait être nettoyé soigneusement.
- Éteignez toujours l'appareil avant les travaux de nettoyage et retirez la cosse de la bougie d'allumage **10**.
- Nettoyez l'appareil régulièrement à l'aide d'un chiffon humide et d'un peu de détergent. Veillez à ce que l'eau ne pénètre pas à l'intérieur de l'appareil.

### Nettoyage de l'élagueuse

- L'élagueuse doit être nettoyée des copeaux de sciure à intervalles réguliers.
- ◆ Retirez le cache de pignon **38**.
- ◆ Retirez la chaîne de scie **31** de la lame **30** et nettoyez le rail de guidage **41**.
- ◆ Gardez la chaîne de scie **31** affûtée et contrôlez sa tension. Surveillez le niveau et l'arrivée d'huile.

### Nettoyage du taille-haies

- ◆ Vérifiez que toutes les vis de la barre de coupe **20** du taille-haies sont bien serrées et, si nécessaire, resserrez-les.
- ◆ Retirez les débris verts collés.
- ◆ Entretenez la barre de coupe **20** avec de l'huile en spray ou une burette d'huile.

### Nettoyage du module bobine de fil/module lame

- ◆ Retirez les débris verts collés.
- ◆ Conservez la lame à 3 dents **49** bien affûtée pour faciliter le travail.

## Entretien

### Remplacement de la bobine de fil/du fil de coupe

- 1.) La bobine de fil **50** doit être démontée comme décrit au paragraphe Montage/remplacement de la bobine de fil. Appuyer sur les repères (voir fig. 4a) et retirer le couvercle (voir fig. 4a).
- 2.) Retirer le porte-bobine **1** du boîtier de la bobine de fil (voir fig. 4c).
- 3.) Retirer les éventuels fils de coupe encore présents.
- 4.) Replier le fil de coupe de coupe neuf au milieu et accrocher la boucle créée dans l'évidement du porte-bobine (voir fig. 4d).
- 5.) Enrouler le fil sous tension dans le sens des aiguilles d'une montre. Le porte-bobine **1** sépare les deux moitiés du fil de coupe (voir fig. 4d).

- 6.) Prenez maintenant le couvercle en main et placez le porte-bobine ❶ dans le couvercle.  
Veillez à ce que le support de fil du porte-bobine corresponde au passage du fil dans le couvercle.
- 7.) Détachez maintenant le fil de coupe du porte-bobine ❶ et passez-le par les œillets métalliques du couvercle.
- 8.) Assemblez à nouveau les deux moitiés du boîtier, de manière à ce qu'elles s'enclenchent audiblement.
- 9.) Raccourcissez les longueurs de fils excédentaires, pour les ramener à 13 cm env. Cela réduit la sollicitation du moteur lors du démarrage et de l'échauffement.
- 12.) Monter à nouveau la bobine de fil (voir le chapitre "Monter/remplacer la bobine de fil").

### Maintenance du filtre à air

Les filtres à air encrassés réduisent la puissance du moteur vu qu'il n'arrive pas assez d'air au carburateur.

Des contrôles réguliers sont par conséquent indispensables. Il faut contrôler le filtre à air ❶ toutes les 25 heures de service et le nettoyer si nécessaire.

Si l'air est fortement chargé de poussière, contrôlez plus souvent le filtre à air.

- 1.) Retirez le cache du boîtier du filtre à air ❶.
- 2.) Retirez le filtre à air ❶.
- 3.) Nettoyez le filtre à air ❶ en le tapotant ou à l'air comprimé.
- 4.) Le montage s'effectue dans l'ordre inverse.

#### ATTENTION !

- Ne nettoyez jamais le filtre à air avec de l'essence ni avec des solvants inflammables.

### Maintenance de la bougie d'allumage

- 1.) Retirez la cosse de la bougie d'allumage ❶.
- 2.) Retirez la bougie d'allumage à l'aide de la clé à bougie ❷ fournie.
- 3.) Le montage s'effectue dans l'ordre inverse.

Écart entre les électrodes = 0,6 mm (écart entre les électrodes entre lesquelles l'étincelle d'allumage se forme). Contrôlez l'encrassement de la bougie d'allumage pour la première fois au bout de 10 heures de service et nettoyez celle-ci le cas échéant à l'aide d'une brosse à fils de cuivre.

Effectuez ensuite une maintenance de la bougie d'allumage toutes les 50 heures de service.

### Affûtage de la lame équipant le capot

Avec le temps, la lame A (voir fig. 2a) peut s'émousser. Si vous le constatez, desserrez les 2 vis avec lesquelles la lame A est fixée sur le capot de protection du fil de coupe C. Fixez la lame A dans un étau. Affûtez la lame A avec une pierre à aiguiser et veillez à garder l'angle de l'arête de coupe.

### Réglages du carburateur

- Seuls les réglages du carburateur sont effectués par du personnel qualifié, par le fabricant ou par son service après-vente.

### Graissage de l'engrenage

- Rajoutez toutes les 20 heures de service un peu de graisse semi-fluide pour engrenage (env. 10 g) pour lubrifier l'engrenage angulaire.
- ◆ Pour cela, dévissez la vis D (voir le volet dépliant) pour enfoncer la graisse semi-fluide dans la boîte d'engrenages.
- ◆ Après avoir graissé l'engrenage, fermez à nouveau l'orifice de lubrification avec la vis D.

### Entreposage et transport

- Rangez l'appareil dans un endroit sûr.
- Entreposez l'appareil et ses accessoires de façon sûre et protégés des flammes nues et des sources de chaleur/d'ignition telles que les chauffe-eau à gaz, sèche-linge, poêles à mazout ou radiateurs portatifs, etc.
- Lors du stockage, veillez toujours à ce que le capot de protection 48, la bobine de fil 50 et le moteur soient exempts de résidus de tonte.
- La protection plastique pour la lame à 3 dents 49 doit être à nouveau mise en place lors du transport et lorsque la lame n'est pas utilisée.
- Avant des travaux de maintenance, éteignez l'appareil et retirez la cosse de la bougie d'allumage 10.

### Entreposage de l'appareil

Si vous rangez l'appareil pendant une durée qui dépasse 30 jours, il faut le préparer pour cela. Sinon, le reste du carburant se trouvant dans le carburateur s'évapore et laisse un fond ressemblant à du caoutchouc. Cela pourrait rendre le démarrage difficile et entraîner des coûts de réparation importants.

- 1.) Retirez le bouchon du réservoir 14 afin de résorber une éventuelle pression dans le réservoir d'essence 13. Videz le réservoir d'essence 13 avec précaution.
- 2.) Démarrez le moteur et laissez le tourner jusqu'à ce qu'il s'arrête, afin d'éliminer le carburant du carburateur.
- 3.) Laissez refroidir le moteur pendant env. 10 minutes.
- 4.) Retirez la bougie d'allumage (voir le chapitre "Maintenance de la bougie d'allumage").
- 5.) Versez une cuillère à café d'huile pour moteur 2 temps dans la chambre de combustion. Tirez plusieurs fois de suite, lentement, le cordon de démarrage 12 afin de recouvrir tous les composants internes d'huile. Réintroduisez la bougie d'allumage.

#### REMARQUE

- Rangez l'appareil à un endroit sec et éloigné de toutes sources d'ignition éventuelles.

### Remise en service

- 1.) Retirez la bougie d'allumage (voir le chapitre "Maintenance de la bougie d'allumage").
- 2.) Tirez brusquement et énergiquement le cordon de démarrage 12 afin d'enlever l'huile en trop de la chambre de combustion.
- 3.) Nettoyez la bougie d'allumage et veillez à ce que les électrodes de la bougie aient un écart correct.
- 4.) Remplissez le réservoir d'essence 13. Voir le paragraphe "Carburant et huile".

### Transport

- Si vous voulez transporter l'appareil, videz le réservoir d'essence 13 conformément aux explications figurant dans le paragraphe "Entreposage".

## Recherche d'erreurs

### Unité moteur

Problème	Cause possible	Dépannage
Le moteur ne démarre pas.	Procédure incorrecte lors du démarrage.	Suivez les instructions de démarrage.
Le moteur démarre, mais n'atteint pas la pleine puissance.	Mauvais réglage du levier de starter ①.	Placer le levier de starter ① sur "I" + "I".
	Filtre à air encrassé.	Nettoyer le filtre à air.
Le moteur tourne de manière irrégulière.	Mauvais écart entre les électrodes de la bougie d'allumage.	Nettoyer la bougie d'allumage et régler l'écart des électrodes ou mettre une bougie d'allumage neuve en place.
Bougie d'allumage encrassée ou humide.	Mauvais réglage du carburateur.	Nettoyer la bougie d'allumage ou la remplacer par une neuve.

### Élagueuse

Problème	Cause possible	Dépannage
Le moteur tourne, mais la chaîne de scie ③ ne bouge pas.	L'extension de taille-haies ou d'élagueuse n'est pas correctement raccordée sur l'unité moteur.	Vérifier le montage.
Le travail n'avance pas.	La chaîne de scie ③ est sèche ou surchauffée ou relâchée.	Remplir d'huile ou affûter, remplacer ou tendre la chaîne de scie ③.

### Taille-haies

Problème	Cause possible	Dépannage
Le moteur tourne, les lames restent immobiles.	L'extension de taille-haies ou d'élagueuse n'est pas correctement raccordée sur l'unité moteur.	Vérifier le montage.

## Intervalles de maintenance

### Élagueuse

Les indications listées ici réfèrent à des conditions d'utilisation normales. En cas de conditions difficiles, comme par ex. un fort dégagement de poussière et des temps de travail quotidiens plus longs, les intervalles indiqués doivent être raccourcis en conséquence.

Partie de l'appareil	Action	Avant le début du travail	chaque semaine	en cas de panne	en cas de détérioration	suivant besoin
Lubrification de la chaîne	vérifier	X				
Chaîne de scie ③	vérifier et veiller à un état affûté	X				
	Contrôler la tension de chaîne	X				
	affûter					X
Rail de guidage ④	vérifier (usure, détérioration)	X				
	nettoyer et retourner		X	X		
	ébavurer		X			
	remplacer				X	X
Pignon ⑤	vérifier		X			
	remplacer					X

### Taille-haies

Les indications listées ici réfèrent à des conditions d'utilisation normales. En cas de conditions difficiles, comme par ex. un fort dégagement de poussière et des temps de travail quotidiens plus longs, les intervalles indiqués doivent être raccourcis en conséquence.

Partie de l'appareil	Action	Avant le début du travail	Après la fin du travail	suivant besoin
Lame	Contrôle visuel	X		
	nettoyer		X	X

## Commande de pièces de rechange

### Commander des pièces de rechange

Les indications suivantes doivent être fournies lors de la commande de pièces détachées :

- Type de l'appareil
- Référence de l'appareil
- Numéro d'identification de l'appareil

Vous trouverez les prix et informations actuels à l'adresse

[www.kompernass.com](http://www.kompernass.com)

### REMARQUE

- Vous pouvez commander des pièces détachées non listées (comme les bobines de fil, le fil de coupe par ex.) auprès de notre hotline du service après-vente.



## Mise au rebut



L'emballage est constitué de matériaux écologiques que vous pouvez recycler par le biais des postes de recyclage locaux.

L'appareil et ses accessoires sont composés de différents matériaux, par ex. de métal et de plastique.

Renseignez-vous auprès de votre mairie ou des services de votre commune pour connaître les possibilités de mise au rebut de votre appareil usagé.

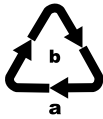

Éliminez l'emballage d'une manière respectueuse de l'environnement.

Observez le marquage sur les différents matériaux d'emballage et triez-les séparément si nécessaire. Les matériaux d'emballage sont repérés par des abréviations (a) et des numéros (b) qui ont la signification suivante :

1-7 : Plastiques,

20-22 : Papier et carton,

80-98 : Matériaux composites.



Renseignez-vous auprès de votre commune pour connaître les possibilités de mise au rebut de votre appareil usagé.



Le produit recyclable doit être trié ou rapporté dans un point de collecte pour être recyclé.

### Protection de l'environnement

- Videz le réservoir d'essence et celui d'huile avec soin et déposez votre appareil dans un centre de recyclage. Les pièces en plastique et en métal utilisées peuvent être triées par matières et être introduites ainsi dans un circuit de recyclage.
- Déposez les huiles usagées et les résidus d'essence dans un centre de dépollution et ne les déversez pas dans les canalisations ou dans les égouts.
- Déposez le matériel d'entretien pollué et les consommables auprès d'un point de collecte agréé.

## Garantie pour Kompernass Handels GmbH pour la Belgique

Chère cliente, cher client,

Cet appareil est garanti 3 ans à partir de la date d'achat. Si ce produit venait à présenter des vices, vous disposez de droits légaux face au vendeur de ce produit. Vos droits légaux ne sont pas restreints par notre garantie présentée ci-dessous.

### Conditions de garantie

La période de garantie débute à la date d'achat. Veuillez bien conserver le ticket de caisse. Celui-ci servira de preuve d'achat.

Si dans un délai de trois ans suivant la date d'achat de ce produit, un vice de matériel ou de fabrication venait à apparaître, le produit sera réparé, remplacé gratuitement par nos soins ou le prix d'achat remboursé, selon notre choix. Cette prestation sous garantie nécessite, dans le délai de trois ans, la présentation de l'appareil défectueux et du justificatif d'achat (ticket de caisse) ainsi que la description brève du vice et du moment de son apparition.

Si le vice est couvert par notre garantie, vous recevrez le produit réparé ou un nouveau produit en retour. Aucune nouvelle période de garantie ne débute avec la réparation ou l'échange du produit.

### Période de garantie et réclamation légale pour vices cachés

L'exercice de la garantie ne prolonge pas la période de garantie. Cette disposition s'applique également aux pièces remplacées ou réparées. Les dommages et vices éventuellement déjà présents à l'achat doivent être signalés immédiatement après le déballage. Toute réparation survenant après la période sous garantie fera l'objet d'une facturation.

### Étendue de la garantie

L'appareil a été fabriqué avec soin conformément à des directives de qualité strictes et consciencieusement contrôlé avant sa livraison.

La prestation de la garantie s'applique aux vices de matériel et de fabrication. Cette garantie ne s'étend pas aux pièces du produit qui sont exposées à une usure normale et peuvent de ce fait être considérées comme pièces d'usure, ni aux détériorations de pièces fragiles, par ex. interrupteurs, batteries ou pièces en verre.

Cette garantie devient caduque si le produit est détérioré, utilisé ou entretenu de manière non conforme. Toutes les instructions listées dans le manuel d'utilisation doivent être exactement respectées pour une utilisation conforme du produit. Des buts d'utilisation et actions qui sont déconseillés dans le manuel d'utilisation, ou dont vous êtes avertis doivent également être évités.

Le produit est uniquement destiné à un usage privé et ne convient pas à un usage professionnel. La garantie est annulée en cas d'entretien incorrect et inapproprié, d'usage de la force et en cas d'intervention non réalisée par notre centre de service après-vente agréé.

### Procédure en cas de garantie

Afin de garantir un traitement rapide de votre demande, veuillez suivre les indications suivantes :

- Veuillez avoir à portée de main pour toutes questions le ticket de caisse et la référence article (par ex. IAN 12345) en tant que justificatif de votre achat.
- Vous trouverez la référence sur la plaque signalétique sur le produit, une gravure sur le produit, sur la page de garde du mode d'emploi (en bas à gauche) ou sur l'autocollant au dos ou sur le dessous du produit.
- Si des erreurs de fonctionnement ou d'autres vices venaient à apparaître, veuillez d'abord contacter le département service clientèle cité ci-dessous par **téléphone** ou par **e-mail**.
- Vous pouvez ensuite retourner un produit enregistré comme étant défectueux en joignant le ticket de caisse et en indiquant en quoi consiste le vice et quand il est survenu, sans devoir l'affranchir à l'adresse de service après-vente communiquée.



Sur [www.lidl-service.com](http://www.lidl-service.com), vous pourrez télécharger ce mode d'emploi et de nombreux autres manuels, vidéos produit et logiciels d'installation.

Grâce à ce code QR, vous arriverez directement sur le site Lidl service après-vente ([www.lidl-service.com](http://www.lidl-service.com)) et vous pourrez ouvrir votre mode d'emploi en saisissant votre référence (IAN) 123456.

## Garantie pour Kompernass Handels GmbH pour la France

Chère cliente, cher client,

Cet appareil est garanti 3 ans à partir de la date d'achat. Si ce produit venait à présenter des vices, vous disposez de droits légaux face au vendeur de ce produit. Vos droits légaux ne sont pas restreints par notre garantie présentée ci-dessous.

### Conditions de garantie

La période de garantie débute à la date d'achat. Veuillez bien conserver le ticket de caisse. Celui-ci servira de preuve d'achat.

Si dans un délai de trois ans suivant la date d'achat de ce produit, un vice de matériel ou de fabrication venait à apparaître, le produit sera réparé, remplacé gratuitement par nos soins ou le prix d'achat remboursé, selon notre choix. Cette prestation sous garantie nécessite, dans le délai de trois ans, la présentation de l'appareil défectueux et du justificatif d'achat (ticket de caisse) ainsi que la description brève du vice et du moment de son apparition.

Si le vice est couvert par notre garantie, vous recevrez le produit réparé ou un nouveau produit en retour. Aucune nouvelle période de garantie ne débute avec la réparation ou l'échange du produit.

### Période de garantie et réclamation légale pour vices cachés

L'exercice de la garantie ne prolonge pas la période de garantie. Cette disposition s'applique également aux pièces remplacées ou réparées. Les dommages et vices éventuellement déjà présents à l'achat doivent être signalés immédiatement après le déballage. Toute réparation survenant après la période sous garantie fera l'objet d'une facturation.

### Étendue de la garantie

L'appareil a été fabriqué avec soin conformément à des directives de qualité strictes et consciencieusement contrôlé avant sa livraison.

La prestation de la garantie s'applique aux vices de matériel et de fabrication. Cette garantie ne s'étend pas aux pièces du produit qui sont exposées à une usure normale et peuvent de ce fait être considérées comme pièces d'usure, ni aux détériorations de pièces fragiles, par ex. interrupteurs, batteries ou pièces en verre.

Cette garantie devient caduque si le produit est détérioré, utilisé ou entretenu de manière non conforme. Toutes les instructions listées dans le manuel d'utilisation doivent être exactement respectées pour une utilisation conforme du produit. Des buts d'utilisation et actions qui sont déconseillés dans le manuel d'utilisation, ou dont vous êtes avertis doivent également être évités.

Le produit est uniquement destiné à un usage privé et ne convient pas à un usage professionnel. La garantie est annulée en cas d'entretien incorrect et inapproprié, d'usage de la force et en cas d'intervention non réalisée par notre centre de service après-vente agréé.

### Article L217-16 du Code de la consommation

Lorsque l'acheteur demande au vendeur, pendant le cours de la garantie commerciale qui lui a été consentie lors de l'acquisition ou de la réparation d'un bien meuble, une remise en état couverte par la garantie, toute période d'immobilisation d'au moins sept jours vient s'ajouter à la durée de la garantie qui restait à courir. Cette période court à compter de la demande d'intervention de l'acheteur ou de la mise à disposition pour réparation du bien en cause, si cette mise à disposition est postérieure à la demande d'intervention.

Indépendamment de la garantie commerciale souscrite, le vendeur reste tenu des défauts de conformité du bien et des vices rédhibitoires dans les conditions prévues aux articles L217-4 à L217-13 du Code de la consommation et aux articles 1641 à 1648 et 2232 du Code Civil.

### Article L217-4 du Code de la consommation

Le vendeur livre un bien conforme au contrat et répond des défauts de conformité existant lors de la délivrance. Il répond également des défauts de conformité résultant de l'emballage, des instructions de montage ou de l'installation lorsque celle-ci a été mise à sa charge par le contrat ou a été réalisée sous sa responsabilité.

### Article L217-5 du Code de la consommation

Le bien est conforme au contrat :

- 1° S'il est propre à l'usage habituellement attendu d'un bien semblable et, le cas échéant :
  - s'il correspond à la description donnée par le vendeur et possède les qualités que celui-ci a présentées à l'acheteur sous forme d'échantillon ou de modèle ;
  - s'il présente les qualités qu'un acheteur peut légitimement attendre eu égard aux déclarations publiques faites par le vendeur, par le producteur ou par son représentant, notamment dans la publicité ou l'étiquetage ;
- 2° Ou s'il présente les caractéristiques définies d'un commun accord par les parties ou être propre à tout usage spécial recherché par l'acheteur, porté à la connaissance du vendeur et que ce dernier a accepté.

### Article L217-12 du Code de la consommation

L'action résultant du défaut de conformité se prescrit par deux ans à compter de la délivrance du bien.

### Article 1641 du Code civil

Le vendeur est tenu de la garantie à raison des défauts cachés de la chose vendue qui la rendent impropre à l'usage auquel on la destine, ou qui diminuent tellement cet usage que l'acheteur ne l'aurait pas acquise, ou n'en aurait donné qu'un moindre prix, s'il les avait connus.

### Article 1648 1er alinéa du Code civil

L'action résultant des vices rédhibitoires doit être intentée par l'acquéreur dans un délai de deux ans à compter de la découverte du vice.

Les pièces détachées indispensables à l'utilisation du produit sont disponibles pendant la durée de la garantie du produit.

## Procédure en cas de garantie

Afin de garantir un traitement rapide de votre demande, veuillez suivre les indications suivantes :

- Veuillez avoir à portée de main pour toutes questions le ticket de caisse et la référence article (par ex. IAN 12345) en tant que justificatif de votre achat.
- Vous trouverez la référence sur la plaque signalétique sur le produit, une gravure sur le produit, sur la page de garde du mode d'emploi (en bas à gauche) ou sur l'autocollant au dos ou sur le dessous du produit.
- Si des erreurs de fonctionnement ou d'autres vices venaient à apparaître, veuillez d'abord contacter le département service clientèle cité ci-dessous par **téléphone** ou par **e-mail**.
- Vous pouvez ensuite retourner un produit enregistré comme étant défectueux en joignant le ticket de caisse et en indiquant en quoi consiste le vice et quand il est survenu, sans devoir l'affranchir à l'adresse de service après-vente communiquée.



Sur [www.lidl-service.com](http://www.lidl-service.com), vous pourrez télécharger ce mode d'emploi et de nombreux autres manuels, vidéos produit et logiciels d'installation.

Grâce à ce code QR, vous arriverez directement sur le site Lidl service après-vente ([www.lidl-service.com](http://www.lidl-service.com)) et vous pourrez ouvrir votre mode d'emploi en saisissant votre référence (IAN) 123456.

## Service après-vente

### ⚠ AVERTISSEMENT !

- Faites réparer votre appareil exclusivement par des spécialistes qualifiés et uniquement avec des pièces de rechange d'origine. Cela assure le maintien de la sécurité de l'appareil.

#### FR Service France

Tel.: 0800 919270

E-Mail: [kompernass@lidl.fr](mailto:kompernass@lidl.fr)

#### BE Service Belgique

Tel.: 070 270 171 (0,15 EUR/Min.)

E-Mail: [kompernass@lidl.be](mailto:kompernass@lidl.be)

IAN 331365\_1907

## Importateur

Veuillez tenir compte du fait que l'adresse suivante n'est pas une adresse de service après-vente. Veuillez d'abord contacter le service mentionné.

KOMPERNASS HANDELS GMBH

BURGSTRASSE 21

44867 BOCHUM

ALLEMAGNE

[www.kompernass.com](http://www.kompernass.com)

## Traduction de la déclaration de conformité originale

Nous soussignés, KOMPERNASS HANDELS GMBH, responsable du document : M. Semi Uguzlu, BURGSTR. 21, 44867 BOCHUM, ALLEMAGNE, déclarons par la présente que cet appareil est en conformité avec les normes, documents normatifs et directives CE suivants :

**Directive relative aux machines**  
(2006 / 42 / EC)

**Compatibilité électromagnétique**  
(2014/30/EU)

**Directive relative au bruit dans l'environnement**  
(2005 / 88 / EC)  
(2000 / 14 / EC)

**Directive relative aux émissions**  
(2012/46/EU)

2016/1628/EU (telle que modifiée par le dernier 2017/656/EU)

**Directive RoHS**  
**(2011 / 65 / EU)\***

\* La seule responsabilité pour l'établissement de cette déclaration de conformité incombe au fabricant.

L'objet de la déclaration décrit ci-dessus répond aux prescriptions de la directive 2011/65/EU du

Parlement européen et du Conseil en date du 8 juin 2011 visant la restriction de l'utilisation de certaines substances dangereuses dans les appareils électriques et électroniques.

### Normes harmonisées appliquées :

EN ISO 11806-1 : 2011

EN ISO 10517: 2019

EN ISO 11680-1 : 2011

EN ISO 14982:2009

EN 50581:2012

### Type/désignation de l'appareil :

Outil modulable à essence 4 en 1 PBK 4 A1

**Année de fabrication : 10-2019**

**Numéro de série : IAN 331365\_1907**

Bochum, le 16/10/2019



Semi Uguzlu

- Responsable qualité -

Sous réserve de modifications techniques à des fins de perfectionnement.



# Inhoud

## **Inleiding . . . . . 58**

Gebruik in overeenstemming met bestemming . . . . .	58
Uitrusting . . . . .	58
Inhoud van het pakket . . . . .	59
Technische gegevens . . . . .	59
Uitleg van de gebruikte aanwijzingsplaatjes . . . . .	60

## **Veiligheidsvoorschriften . . . . . 62**

Veiligheidsvoorschriften voor werken met heggenscharen . . . . .	62
Aanvullende veiligheidsvoorschriften voor heggenscharen . . . . .	63
Veiligheidsvoorschriften voor werken met hoogsnoeiers . . . . .	63
Voorzorgsmaatregelen tegen terugslag . . . . .	64
Veiligheidsvoorschriften voor werken met draadspoelen . . . . .	64
Veiligheidsvoorschriften voor werken met messen . . . . .	65
Veiligheidsvoorzieningen . . . . .	65

## **Vóór de ingebruikname . . . . . 66**

Ronde handgreep monteren . . . . .	66
Snelopeningsmechanisme monteren . . . . .	66
Harnas bevestigen/monteren . . . . .	66
Heggenschaar monteren . . . . .	66
Heggenschaar demonteren . . . . .	66
De heggenschaar kantelen . . . . .	66
Zaagketting en zwaard monteren . . . . .	66
Zaagketting demonteren . . . . .	66
Zaagketting spannen en controleren . . . . .	67
Ketting smeren . . . . .	67
Zaagketting slijpen . . . . .	67
Verlengstuk monteren . . . . .	67
Beschermkap monteren/demonteren . . . . .	67
Mes monteren/vervangen . . . . .	67
Draadspoel monteren/vervangen . . . . .	68
Harnas omdoen . . . . .	68
Maaihoogte instellen . . . . .	68
Brandstof en olie . . . . .	68

## **Ingebruikname . . . . . 68**

Starten bij koude motor . . . . .	68
Starten bij warme motor . . . . .	68
Werken met de heggenschaar . . . . .	69
Snoeitechnieken . . . . .	69
Werken met de hoogsnoeier . . . . .	69
Zaagtechnieken . . . . .	69
Veilig werken . . . . .	70

## **Transport . . . . . 70**

## **Reiniging . . . . . 70**

## **Onderhoud . . . . . 70**

## **Opslag en transport . . . . . 71**

## **Problemen oplossen . . . . . 72**

Motorunit . . . . .	72
Hoogsnoeier . . . . .	72
Heggenschaar . . . . .	72

## **Onderhoudsintervallen . . . . . 72**

Hoogsnoeier . . . . .	72
Heggenschaar . . . . .	72

## **Vervangingsonderdelen bestellen . . . . . 72**

## **Afvoeren . . . . . 73**

## **Garantie van Kompernaß Handels GmbH . . . . . 73**

## **Service . . . . . 74**

## **Importeur . . . . . 74**

## **Vertaling van de oorspronkelijke conformiteitsverklaring . . . . . 74**

## **BENZINE-COMBIAPPARAAT 4-IN-1 PBK 4 A1**

### **Inleiding**

Hartelijk gefeliciteerd met de aankoop van uw nieuwe apparaat. U hebt hiermee gekozen voor een hoogwaardig product. De onderhavige gebruiksaanwijzing maakt deel uit van dit product. Ze bevat belangrijke aanwijzingen over de veiligheid, het gebruik en het afvoeren van dit product. Lees alle bedienings- en veiligheidsvoorschriften voordat u het product in gebruik neemt. Gebruik het product uitsluitend op de voorgeschreven wijze en voor de aangegeven doeleinden. Geef alle documenten mee als u het product overdraagt aan een derde.

### **Gebruik in overeenstemming met bestemming**

#### **Heggenschaar met lange steel**

Dit apparaat is bestemd voor het snoeien en trimmen van heggen, heesters en sierstruiken in het privéhuishouden. Het gaat daarbij om een met de hand bediend apparaat met een geïntegreerde aandrijving waarbij de lineair gemonteerde messen heen en weer bewegen.

#### **⚠ WAARSCHUWING!**

► Heggenscharen zijn niet geschikt voor gebruik door kinderen.

#### **Hoogsnoeier**

Dit apparaat is bestemd voor snoeiwerkzaamheden aan bomen.

#### **3-tandsmes/draadspoel**

Gebruik met 3-tandsmes: voor het maaien van hoog gras, struikgewas en licht houtgewas.

Gebruik met draadspoel: voor het maaien van gazons en licht onkruid.

#### **Verlengstuk**

#### **⚠ LET OP!**

■ Gebruik het verlengstuk/de schacht **54** niet in combinatie met het 3-tandsmes-/draadspoel-hulpstuk!

Elk ander gebruik dat in deze gebruiksaanwijzing niet uitdrukkelijk wordt toegestaan, kan schade aan het apparaat veroorzaken en een ernstig gevaar voor de gebruiker vormen. Neem beslist de beperkingen in de veiligheidsinstructies in acht. Neem nationale voorschriften die het gebruik van de machine kunnen beperken in acht. Elk ander gebruik of modificatie van het apparaat geldt als oneigenlijk, niet toegelaten gebruik en brengt aanzienlijke risico's op ongelukken met zich mee.

Niet voor bedrijfsmatig gebruik bestemd.

#### **VERBODEN TOEPASSINGEN!**

Vanwege lichamelijke risico's voor de gebruiker mag het apparaat niet worden gebruikt voor de volgende werkzaamheden: voor het reinigen van looppaden en als hakselaar voor het verkleinen van snoeisels van bomen en hagen. Verder mag het apparaat niet worden gebruikt voor het effenen van grondoneffenheden, zoals molshopen. Om veiligheidsredenen mag het apparaat niet worden gebruikt als aandrijfaggregaat voor andere apparaten van welk type dan ook. Voor hieruit voortvloeiende schade of letsel van welke aard dan ook is de gebruiker/bediener aansprakelijk, niet de fabrikant.

### **Uitrusting**

#### **Motorunit PBK 4 A1-1**

- 1** Inschakelblokkering
- 2** Aan-/uitknop
- 3** Draagoog
- 4** 4 x bevestigingsbouten
- 5** Ronde handgreep
- 5a** Rubberring
- 5b** Stift
- 6** Barrièrebeugel
- 7** Schroefgreep
- 8** Schacht
- 9** Gashendel
- 10** Bougiestekker
- 11** Choke-hendel
- 12** Startkoord
- 13** Benzinetank
- 14** Tankdop
- 15** Brandstofpomp "primer"
- 16** Kap luchtfilterbehuizing

#### **Heggenschaar-hulpstuk PBK 4 A1-3**

- 17** Handgreep
- 18** Ontgrendeling/vergrendeling
- 19** Aandrijfhuis
- 20** Messenbalk
- 21** Bodemplaat (heggenschaar)
- 22** Stelhendel
- 23** Voorste schacht (heggenschaar)
- 24** Vergrendelingspen
- 25** Aandrijfjas

#### **Hoogsnoeier-hulpstuk PBK 4 A1-4**

- 26** Voorste schacht (hoogsnoeier)
- 27** Beschermering
- 28** Olietankdop
- 29** Olietank
- 30** Zwaard
- 31** Zaagketting
- 32** Slijpsteenhelp
- 33** Aanslag
- 34** Vergrendelingspen
- 35** Aandrijfjas
- 36** Moer
- 37** Schroefdraad
- 38** Kamwielhuis
- 39** Zwaardgeleider
- 40** Zwaardboring
- 41** Geleider
- 42** Olieautomaat
- 43** Kamwiel
- 44** Olieregelingsschroef
- 45** Kettingspanstift
- 46** Kettingspannschroef



## Draadspool-/mes-hulpstuk PBK 4 A1-2

- 47 2 x bouten (met veerring, sluitring)
- 48 Beschermkap
- 49 3-tandsmes
- 50 Draadspool met snijdraad
- 51 Voorste schacht (draadspool/3-tandsmes)
- 52 Vergrendelingspen
- 53 Aandrijfas

### Verlengstuk

- 54 Schacht
- 55 Schroefgreep
- 56 Vergrendelingspen
- 57 Aandrijfas

### Accessoires

- 58 Harnas
- 59 Beschermkoker zwaard
- 60 Beschermkoker ketting
- 61 Bio-kettingolie
- 62 Mengfles olie/benzine
- 63 Veiligheidsbril
- 64 Inbussleutel 4 mm
- 65 Inbussleutel 5 mm
- 66 Steeksleutel SW 8/10
- 67 Bougiesleutel/sleufschroevendraaier
- 68 Gereedschapstas
- 69 Moer M19 x 1,0 (linkse schroefdraad)
- 70 Afdekking drukplaat
- 71 Drukplaat
- 72 Meeneemschijf
- 73 Snijdraad
- 74 Trechter

## Inhoud van het pakket

- 1 motorunit
- 1 heggenschaar-hulpstuk PBK 4 A1-3 (hierna "heggenschaar" genoemd)
- 1 hoogsnoeier-hulpstuk PBK 4 A1-4 (hierna "hoogsnoeier" genoemd)
- 1 draadspool-/mes-hulpstuk PBK 4 A1-2
- 1 verlengstuk
- 1 handgreep met barrièrebeugel
- 1 draadspool met snijdraad
- 1 snijdraad (draad-Ø: 2,4 mm/draadlengte: 6 m)
- 1 3-tandsmes
- 1 harnas
- 1 kettingbeschermkoker
- 1 zwaardkoker
- 1 mengfles olie/benzine
- 1 100 ml bio-kettingolie
- 1 gereedschapstas
- 1 inbussleutel 4 mm
- 1 inbussleutel 5 mm
- 1 bougiesleutel/sleufschroevendraaier
- 1 steeksleutel SW 8/10
- 1 veiligheidsbril PBKZ 1 A1
- 1 trechter
- 1 gebruiksaanwijzing

## Technische gegevens

<b>Motorunit:</b>	<b>PBK 4 A1-1</b>
Motortype:	2-taktmotor, luchtgekoeld, chroomcilinder
Motorvermogen (max.):	1,35 kW / 1,85 PK
Cilinderinhoud:	42,7 cm <sup>3</sup>
Toerental motor (onbelast):	3000 min <sup>-1</sup>
Max. toerental motor	
met 3-tandsmes:	9200 min <sup>-1</sup>
met draadspool:	8700 min <sup>-1</sup>
met kettingzaag:	9200 min <sup>-1</sup>
met heggenschaar:	9200 min <sup>-1</sup>
Max. snijsnelheid	
met 3-tandsmes:	6900 min <sup>-1</sup>
met draadspool:	6525 min <sup>-1</sup>
met kettingzaag:	20 m/s
met heggenschaar:	1550 Slag/min
Ontsteking:	Elektronisch
Aandrijving:	Centrifugaalkoppeling
Gewicht:	
(lege tank):	ca. 5,6 kg
Tankinhoud:	1200 cm <sup>3</sup>
Bougie:	CDK L8RTC
Brandstofverbruik bij	
max. motorvermogen:	0,6 kg/h
Specifiek	
brandstofverbruik	
bij max. motorvermogen:	431 g/kWh
<b>Heggenschaar:</b>	<b>PBK 4 A1-3</b>
Snoeilengte:	425 mm
Tandafstand:	24 mm
Gewicht	
(bedrijfsklaar):	ca. 2,24 kg
<b>Hoogsnoeier:</b>	<b>PBK 4 A1-4</b>
Gewicht (bedrijfsklaar):	ca. 1,6 kg
Aanbevolen vulhoeveelheid	
olietank:	140 cm <sup>3</sup>
Snoeilengte:	ca. 260 mm
Zwaard:	Oregon type 100SDEA318
Zaagketting:	Oregon 91P040X
<b>Draadspool-/mes-hulpstuk:</b>	<b>PBK 4 A1-2</b>
<b>Draadspool met snijdraad (IAN 331365):</b>	
Maaicirkel draad Ø:	430 mm
Draadlengte:	6,0 m
Draad-Ø:	2,4 mm
<b>3-tandsmes (IAN 331365):</b>	
Maaicirkel mes Ø:	255 mm

### Geluids- en trillingsgegevens:

Gemeten waarde voor geluid vastgesteld conform ISO 22868, EN ISO 10517. Het A-gewogen geluidsniveau bedraagt gemiddeld:

#### Heggenschaar:

Geluidsdruk niveau	$L_{pA} = 98,79$ dB(A)
Onzekerheid	$K_{WA} = 2,5$ dB
Geluidsvermogensniveau	$L_{WA} = 109,53$ dB(A)
Gegarandeerd geluidsvermogensniveau	$L_{WA} = 114,0$ dB(A)
Onzekerheid	$K_{WA} = 2,5$ dB

#### Hoogsnoeier:

Geluidsdruk niveau	$L_{pA} = 97,06$ dB(A)
Onzekerheid	$K_{WA} = 2,5$ dB
Geluidsvermogensniveau	$L_{WA} = 110,87$ dB(A)
Onzekerheid	$K_{WA} = 2,5$ dB

#### 3-tandsmes:

Geluidsdruk niveau	$L_{pA} = 97,64$ dB(A)
Onzekerheid	$K_{pA} = 2,5$ dB
Geluidsvermogensniveau	$L_{WA} = 111,27$ dB(A)
Onzekerheid	$K_{WA} = 2,5$ dB

#### Draadspool:

Geluidsdruk niveau	$L_{pA} = 99,08$ dB(A)
Onzekerheid	$K_{pA} = 2,5$ dB
Geluidsvermogensniveau	$L_{WA} = 111,10$ dB(A)
Onzekerheid	$K_{WA} = 2,5$ dB

### Draag gehoorbescherming om gehoorschade te voorkomen!

Trillingswaarden (vectorsom van drie richtingen) vastgesteld conform EN ISO 11806-1, EN ISO 10517, EN ISO 11680-1:

#### Heggenschaar:

Trilling bij voorste handgreep:	Trillingsemisiewaarde $a_{h,D} = 4,182$ m/s <sup>2</sup> Onzekerheid K = 1,5 m/s <sup>2</sup>
---------------------------------	---

Trilling bij achterste handgreep:	Trillingsemisiewaarde $a_{h,D} = 9,695$ m/s <sup>2</sup> Onzekerheid K = 1,5 m/s <sup>2</sup>
-----------------------------------	---

#### Hoogsnoeier:

Trilling bij voorste handgreep:	Trillingsemisiewaarde $a_{h,D} = 3,855$ m/s <sup>2</sup> Onzekerheid K = 1,5 m/s <sup>2</sup>
---------------------------------	---

Trilling bij achterste handgreep:	Trillingsemisiewaarde $a_{h,D} = 7,590$ m/s <sup>2</sup> Onzekerheid K = 1,5 m/s <sup>2</sup>
-----------------------------------	---

#### Draadspool:

Trilling bij voorste handgreep:	Trillingsemisiewaarde $a_{h,D} = 4,864$ m/s <sup>2</sup> Onzekerheid K = 1,5 m/s <sup>2</sup>
---------------------------------	---

Trilling bij achterste handgreep:	Trillingsemisiewaarde $a_{h,D} = 9,750$ m/s <sup>2</sup> Onzekerheid K = 1,5 m/s <sup>2</sup>
-----------------------------------	---

#### 3-tandsmes:

Trilling bij voorste handgreep:	Trillingsemisiewaarde $a_{h,D} = 4,622$ m/s <sup>2</sup> Onzekerheid K = 1,5 m/s <sup>2</sup>
---------------------------------	---

Trilling bij achterste handgreep:	Trillingsemisiewaarde $a_{h,D} = 7,708$ m/s <sup>2</sup> Onzekerheid K = 1,5 m/s <sup>2</sup>
-----------------------------------	---

### OPMERKING

- ▶ Het hier aangegeven trillingsniveau is gemeten conform een in EN ISO 11806-1, EN ISO 10517, EN ISO 11680-1 genormeerde meetprocedure en kan worden gebruikt voor apparaatvergelijking. De vermelde trillingsemisiewaarde kan ook worden gebruikt voor een voorlopige beoordeling van de blootstelling.

### WAARSCHUWING!

- ▶ Het trillingsemisieniveau is afhankelijk van het gebruik en kan in bepaalde gevallen hoger zijn dan de in deze aanwijzingen aangegeven waarde. De trillingsbelasting kan worden onderschat wanneer het apparaat regelmatig op een dergelijke manier wordt gebruikt. Voor een nauwkeurige beoordeling van de trillingsbelasting tijdens een bepaalde werkperiode moeten ook de tijden worden meegerekend waarin het apparaat is uitgeschakeld, of wel loopt, maar niet wordt gebruikt. Dit kan de trillingsbelasting over de totale werkperiode duidelijk verminderen.

### WAARSCHUWING!

- Verminder ook de trillingsrisico's, bijv. het risico van "dode vingers", door vaak werkpauses te nemen waarin u bijv. uw handen tegen elkaar aan wrijft!

### Uitleg van de gebruikte aanwijzingsplaatjes



Waarschuwing! Lees voorafgaand aan ingebruikname de gebruiksaanwijzing!



Draag veiligheidshandschoenen!



Draag veiligheidsschoenen!



Draag gehoorbescherming!



Draag een veiligheidshelm!



Draag een veiligheidsbril!



Let op, hete onderdelen.



Afstand houden!



1. Apparaat inschakelen



2. Brandstofpomp (primer) vullen



3. Choke-hendel aantrekken



4. Startkoord aantrekken



Choke-hendel aantrekken



6x op brandstofpomp (primer) drukken



Mengverhouding: 40 delen benzine op 1 deel olie



Benzine: Euro 95/Euro 98



Geen E10 tanken



2-takt-motorolie: ISO - L - EGD/JASO FD



Levensgevaar door een elektrische schok! Houd een minimale afstand van 10 m tot bovengrondse leidingen aan.



Let op! Afvallende voorwerpen.  
In het bijzonder bij werk boven hoofdhoogte.



Let op! Letselgevaar door bewegende messen.



Afstand houden!



Algemene waarschuwing!



1. Schuif de pal op de voorste schacht tot aan de aanslag in de sleuf van de schacht van de motorunit.
2. Als de pal correct is ingeschoven, moet de rode lijn zich op één lijn bevinden met de schacht van de motorunit.



Bescherm het apparaat tegen regen en vocht!



Max. 9000 omw/min<sup>1</sup>



Let op! Linkse schroefdraad.



Let op weggeslingerde delen!



Pas op terugslag!



Voorzichtig! Letselgevaar door draaiend mes!  
Houd handen en voeten op afstand!



Voorzichtig - benzine is extreem licht ontvlambaar!



Explosiegevaar! Mors geen brandstof!



Schakel het apparaat uit en trek de bougiestekker los voordat u onderhoudswerkzaamheden verricht!



Let op! Verstikkingsgevaar!



Voorzichtig! Giftige CO-dampen (koolmonoxidedampen)!  
Gebruik het apparaat niet in gesloten ruimtes!



Waarschuwing! Gebruik in geen geval cirkelzaagbladen als mes.



Vul om de 20 bedrijfsuren een beetje vet bij (aandrijfvet)



De afstand tussen de machine en derden moet minstens 15 meter bedragen!



Snijgereedschap (mes/snijdraad) loopt na!



Indicatie van het geluidsvermogensniveau LWA in dB



Vuur, open licht en roken verboden!

## Veiligheidsvoorschriften

**BELANGRIJK! VOOR GEBRUIK ZORGVULDIG LEZEN.  
BEWAREN VOOR UW ADMINISTRATIE.**

### Veiligheidsvoorschriften voor werken met heggenscharen

#### OPMERKING

- ▶ De heggenschaar wordt volledig gemonteerd geleverd.
- ▶ In deze handleiding en op de uitvouwpagina staan afbeeldingen voor instelling en gebruik van de heggenschaar, de bedieningselementen ervan, onderhoud en smering door de gebruiker.
- ▶ Aanwijzingen voor werkhouding (zie uitvouwpagina).
- ▶ Aanwijzingen voor bedieningselementen (zie uitvouwpagina).
- ▶ Aanwijzingen voor veilige omgang met brandstof (zie hoofdstuk "Vorbereitung" punt f).
- ▶ Aanwijzingen voor aanbevolen vervanging of reparatie van onderdelen, de klantenservice en specificaties van te gebruiken vervangingsonderdelen, voor zover die de gezondheid en veiligheid van de gebruiker betreffen, vindt u in deze handleiding.
- ▶ Een uitleg van alle voor de heggenschaar gebruikte grafische symbolen, gegevens, kenmerken en technische gegevens, alsmede de handelwijze bij ongevallen en storingen, vindt u in deze handleiding.
- ▶ Geblokkeerd gereedschap: verwijder het vastzittende materiaal uit de messenbalk

#### WAARSCHUWING!

- Kinderen mogen de heggenschaar nooit gebruiken.
- Wees altijd alert, let erop wat u doet en gebruik uw gezond verstand bij het werken met het apparaat. Gebruik het apparaat niet als u ziek of moe bent of onder invloed bent van drugs, alcohol of medicijnen. Een moment van onoplettendheid kan bij het gebruik van het apparaat al tot ernstig letsel leiden.
- Voorkom verkeerde toepassingen, gebruik de machine uitsluitend zoals beschreven onder "Gebruik in overeenstemming met bestemming".

Maak u vertrouwd met de gebruiksaanwijzing voordat u het apparaat bedient.

#### Vorbereitung

- a) DEZE HEGGENSCHAAR KAN ERNSTIG LETSEL VEROORZAKEN!  
Lees aandachtig de aanwijzingen voor correcte omgang, voorbereiding, onderhoud en reparatie, starten en wegzetten van de heggenschaar. Maak u vertrouwd met alle bedieningselementen en het gebruik van de heggenschaar volgens de voorschriften.
- b) Kinderen mogen de heggenschaar nooit gebruiken.  
Kinderen, jongeren en personen met verminderde fysieke, zintuiglijke of geestelijke vermogens mogen de kettingzaag niet bedienen. Hiervan uitgezonderd zijn jongeren ouder dan 16 jaar in het kader van een opleiding, onder begeleiding van een deskundige.
- c) Pas op voor bovengrondse stroomkabels.
- d) Het gebruik van de heggenschaar moet worden vermeden wanneer zich personen, met name kinderen, in de buurt bevinden.
- e) Draag geschikte kleding! Draag geen wijde kleding of sieraden, die door bewegende delen kunnen worden gegrepen. Het verdient aanbeveling vaste handschoenen, antislipschoenen en een veiligheidsbril te dragen.
- f) Ga zorgvuldig om met brandstof, deze is licht ontvlambaar en de dampen zijn explosief. De volgende punten moeten worden opgevolgd:
  - Gebruik alleen speciaal daarvoor bestemde reservoirs.
  - Verwijder nooit de tankdop en vul geen benzine bij, bij een draaiende of hete motor. Laat voor het bijvullen de motor en de uitlaatdelen afkoelen.
  - Niet roken.
  - Tank alleen in de openlucht.
  - Berg de heggenschaar of het brandstofreservoir nooit op in een ruimte waarin zich een open vlam bevindt, bijv. een ruimte met een geiser.
  - Als er benzine uit het reservoir is gestroomd, probeer dan niet de motor te starten, maar haal de machine voor het starten weg van het met benzine vervuilde oppervlak.
  - Plaats de tankdop na het vullen altijd terug en sluit deze goed af.
  - Als de tank wordt geleegd, moet dit in de openlucht gebeuren.
- g) Zet de motor af en laat de heggenschaar tot stilstand komen, als de messenbalk een vreemd voorwerp aanraakt, of als de werkingsgeluiden sterker worden of de heggenschaar ongewoon heftig trilt. Trek de bougiestekker van de bougie en neem de volgende maatregelen:
  - controleer op schade;
  - controleer op losse onderdelen en zet alle losse onderdelen vast;
  - vervang beschadigde onderdelen door gelijkwaardige onderdelen of laat het apparaat repareren.



**Draag gehoorbescherming!**



**Draag een veiligheidsbril!**

- Maak u vertrouwd met de bediening van de heggenschaar, om deze in geval van nood onmiddellijk te kunnen stoppen.

#### Gebruik

- a) De motor moet worden uitgeschakeld voorafgaand aan:
  - reiniging of verhelpen van een blokkering;
  - controle, onderhoud, reparatie of werkzaamheden aan de heggenschaar;
  - instelling van de werkpositie van de messenbalk;
  - het zonder toezicht achterlaten van de heggenschaar.
- b) Vergewis u er altijd van of de heggenschaar zich volgens de voorschriften in een van de beschreven werkposities bevindt, voordat de motor wordt gestart.
- c) Tijdens het werken met de heggenschaar moet er altijd op worden gelet dat een veilige stand wordt ingenomen, vooral bij gebruik van een ladder.
- d) Gebruik de heggenschaar niet met defecte of sterk versleten messen.
- e) Om brandgevaar te verminderen, moet u erop letten dat de motor en de geluiddemper vrij zijn van aanslag, loof of lekkend smeermiddel.
- f) Zorg er altijd voor dat alle handgrepen en veiligheidsvoorzieningen bij gebruik van de heggenschaar zijn gemonteerd. Probeer nooit een onvolledige heggenschaar of een heggenschaar met niet-toegestane modificaties te gebruiken.
- g) Gebruik altijd beide handen wanneer de heggenschaar is uitgerust met twee handgrepen.
- h) Maak u altijd vertrouwd met uw omgeving en let op mogelijke gevaren, die u door het lawaai van de heggenschaar misschien niet kunt horen.

## Onderhouden en opbergen

- a) Wanneer de heggenschaar vanwege onderhoud, inspectie of opslag wordt stilgezet, schakelt u de motor uit, trekt u de bougiestekker van de bougie en vergewist u zich ervan dat alle roterende delen tot stilstand zijn gekomen. Laat de machine afkoelen voordat u deze controleert, instelt, enz.
- b) Berg de heggenschaar op een plek op waar benzinedamp niet met open vuur of vonken in contact kan komen. Laat de heggenschaar altijd afkoelen voordat u deze opbergt.
- c) Bij transport of opslag van de heggenschaar moet de messenbalk altijd met de bijbehorende koker worden afgedekt.

## Aanvullende veiligheidsvoorschriften voor heggenscharen

### Veiligheid van de omgeving

- Snoei uitsluitend bij daglicht of toereikend kunstlicht.
- Let op dat u bij het snoeien geen voorwerpen als draden van afrastering of ondersteuning van planten raakt. Dit kan resulteren in schade aan de messenbalk . Inspecteer de te snoeien heg zorgvuldig en verwijder draden en andere oneigenlijke voorwerpen.
- Wees u bewust van uw omgeving en mogelijk gevaarlijke situaties, omdat u tijdens het snoeien van de heg mogelijk bepaalde dingen niet hoort.

#### GEVAAR!

- ▶ Schakel bij dreigend gevaar resp. in noodsituaties onmiddellijk de motor uit.

### Elektrische veiligheid

- Houd het gereedschap uitsluitend vast aan de geïsoleerde handgrepen, omdat de messen verborgen elektriciteitsleidingen kunnen raken. Bij contact tussen messen en een leiding waar spanning op staat, kunnen ook metalen onderdelen van het apparaat onder spanning komen te staan, met een elektrische schok tot gevolg.

### Veiligheid van personen

- Tijdens gebruik mogen zich binnen een straal van 15 meter geen andere personen of dieren bevinden. Degene die het apparaat bedient, is op de plaats van gebruik verantwoordelijk voor derden.
- Zorg er altijd voor dat u stevig staat als u de heggenschaar gebruikt en blijf altijd in evenwicht, met name bij gebruik op trappen of ladders.
- Pak de heggenschaar nooit vast bij de messenbalk .
- Houd uw handen uit de buurt van de messen. Probeer geen snoeiresten te verwijderen of snoeimateriaal vast te houden als de messen in werking zijn. Verwijder vastzittend snoeimateriaal alleen als het apparaat is uitgeschakeld. Een moment van onoplettendheid kan bij het gebruik van het apparaat al tot ernstig letsel leiden.
- Wacht tot het gereedschap tot stilstand is gekomen voordat u het weglegt.

### Gebruik en behandeling

#### LET OP!

- ▶ Tussen de werkzaamheden of na beëindiging van een bepaalde werkzaamheid mag de messenbalk niet op het messenbalkuiteinde worden gelegd, om eventuele beschadiging van de messenbalk te voorkomen.
- Controleer voor gebruik altijd of de messen, de bouten van de messen en andere onderdelen versleten of beschadigd zijn. Werk nooit met beschadigde of zwaar versleten snoeiwerktuigen.
- Controleer na het instellen van de werkhoeck of beide stelhendels stevig vastgezet zijn. Als een van beide stelhendels niet is vastgezet, kan de tweede vergrendeling tijdens het werk onbedoeld losraken bij contact met een wat zwaardere tak, waardoor de messenbalk omlaag kan klappen.

- Gebruik de heggenschaar nooit als de veiligheidsvoorzieningen defect zijn of niet zijn gemonteerd.
- Pak de heggenschaar nooit vast bij de veiligheidsvoorziening.
- **Draag de heggenschaar aan de voorste handgreep in uitgeschakelde toestand met de messen van uw lichaam afgekeerd. Breng altijd de beschermkoker aan bij transport of als u de heggenschaar opbergt.**Zorgvuldig omgaan met het apparaat reduceert de kans dat u onopzettelijk in aanraking komt met de lopende messen.
- Berg de heggenschaar op een droge, hoge en afgesloten plaats op, buiten het bereik van kinderen.
- Probeer niet zelf het apparaat te repareren, tenzij u daarvoor toereikend bent opgeleid.
- Vervang voor de zekerheid versleten of beschadigde onderdelen.

#### GEVAAR!

- ▶ Schakel bij dreigend gevaar resp. in noodsituaties onmiddellijk de motor uit.

## Veiligheidsvoorschriften voor werken met hoogsnoeiers

#### VOORZICHTIG! LETSELGEVAAR!

- ▶ Pak het apparaat als het in werking is, nooit boven de beschermring beet, om letsel te voorkomen!

### Vorbereiding

- Draag altijd een veiligheidshelm, gehoorbescherming en veiligheidshandschoenen. Draag ook een veiligheidsbril om te voorkomen dat u oliespeters of zaagstof in uw ogen krijgt. Draag een stofmasker tegen stof.
- Draag stevige schoenen met stoeve zolen.
- Gebruik het apparaat niet als het regent en onder vochtige omstandigheden.
- Controleer het apparaat voor gebruik op veiligheid, in het bijzonder het zwaard en de ketting.
- Gebruik het apparaat niet in de buurt van elektriciteitsleidingen. Bewaar een minimale afstand van 10 m tot bovengrondse stroomleidingen.

### Elektrische veiligheid

- Gebruik het apparaat niet in een omgeving waar explosiegevaar heerst, zoals in de buurt van ontvlambare vloeistoffen, gassen of dampen. De door het apparaat veroorzaakte vonken kunnen dergelijke dampen doen ontbranden.
- Een apparaat met een defecte schakelaar moet onmiddellijk worden gerepareerd, om schade en letsel te voorkomen.

### Veiligheid van personen

- Gebruik het apparaat nooit als u op een ladder staat.
- Buig bij het gebruik van het apparaat niet te ver voorover. Zorg dat u altijd stevig staat en bewaar altijd uw evenwicht. Gebruik het meegeleverde harnas om het gewicht gelijkmatig over uw lichaam te verdelen.
- Ga niet onder de tak staan die u wilt afzagen, om letsel door vallende takken te voorkomen. Houd ook rekening met terugspringende takken, om letsel te voorkomen. Werk onder een hoek van ongeveer 60°.
- Houd er rekening mee dat het apparaat kan terugslaan.
- Let niet alleen op de af te zagen takken, maar ook op reeds afgevalen materiaal, om te voorkomen dat u struikelt.
- Dek het zwaard en de ketting bij transport en opslag af met de koker.
- Voorkom dat het apparaat onbedoeld wordt gestart.
- Berg het apparaat op buiten het bereik van kinderen. Alleen personen die vertrouwd zijn met de gebruiksaanwijzing en het apparaat mogen het bedienen.

## Gebruik en behandeling

- Schakel het apparaat nooit in voordat u zwaard, ketting en kamwielhuis deugdelijk hebt gemonteerd.
- Zaag geen hout dat op de grond ligt en probeer niet om uit de grond stekende wortels te zagen. Voorkom in ieder geval dat de zaagketting zich in de grond ingraaft, omdat hij daardoor meteen stomp wordt.
- Mocht u per ongeluk een vast voorwerp met het apparaat aanraken, schakel de motor dan meteen uit en inspecteer het apparaat op eventuele schade.
- Las na 30 minuten werken een pauze in van minstens een uur.
- Schakel de motor uit, trek de bougiestekker van de bougie en vergewis u ervan dat alle roterende delen tot stilstand zijn gekomen wanneer de hoogsnoeier vanwege onderhoud, inspectie of opslag wordt stilgezet. Laat de machine afkoelen voordat u deze controleert, instelt, enz.
- Onderhoud het apparaat zorgvuldig. Controleer of bewegende onderdelen naar behoren werken en niet klemmen, en of onderdelen gebroken of zodanig beschadigd zijn, dat hierdoor de werking van het apparaat wordt beïnvloed. Laat beschadigde onderdelen vóór de ingebruikname van het apparaat repareren. Veel ongevallen worden veroorzaakt door slecht onderhouden apparaten.
- Houd zagen scherp en schoon. Met zorg onderhouden zagen met scherpe zaagvlakken lopen minder vaak vast en zijn gemakkelijker te sturen.
- Laat het apparaat onderhouden door daartoe gekwalificeerd personeel. Gebruik uitsluitend de door de fabrikant aanbevolen originele onderdelen.

## Voorzorgsmaatregelen tegen terugslag

### ⚠ LET OP TERUGSLAG!

- Wees bij gebruik van het apparaat beducht op terugslag. Er bestaat letselgevaar. U voorkomt terugslag door voorzichtig te werk te gaan en op de juiste manier te zagen.
- Als u iets met de punt van het zwaard raakt, kan dat in veel gevallen een onverwachte reactie in achterwaartse richting veroorzaken, waarbij het zwaard omhoog en in de richting van degene die het apparaat bedient, wordt geslagen (zie afb. A).

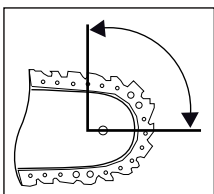

Afb. A

- Een terugslag kan optreden als de punt van het zwaard een voorwerp raakt, of als het hout meebuigt en de zaagketting in de zaagsnede vastklemt (zie afb. B).

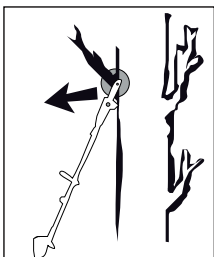

Afb. B

- Als de zaagketting aan de bovenkant van het zwaard beklemd raakt, kan het zwaard heftig terugslaan in de richting van degene die het apparaat bedient.

- Beide reacties kunnen tot gevolg hebben dat u de controle over de zaag verliest en uzelf zwaar verwondt. Vertrouw niet uitsluitend op de in de kettingzaag ingebouwde veiligheidsvoorzieningen. Neem als gebruiker van een kettingzaag de nodige maatregelen om zonder ongelukken te werken. Een terugslag is het gevolg van verkeerd gebruik. Dit is te voorkomen door passende voorzorgsmaatregelen te nemen, zoals hieronder beschreven:
- **Houd de zaag met beide handen vast, waarbij de duimen en de vingers de handgrepen van de kettingzaag omsluiten. Breng uw lichaam en uw armen in een dusdanige stand dat u terugslagkrachten kunt opvangen.** Als u de juiste voorzorgsmaatregelen neemt, zijn terugslagkrachten beheersbaar. Laat de kettingzaag nooit los.
- **Vermijd een abnormale lichaamshouding en zaag niet boven schouderhoogte.** Op die manier voorkomt u dat de punt van het zwaard iets raakt en bent u beter in staat in onverwachte situaties de controle te behouden over de kettingzaag.
- **Gebruik altijd de door de fabrikant voorgeschreven vervangingswaarden en zaagkettingen.** Onjuiste vervangingszwaarden en zaagkettingen kunnen de ketting doen breken en/of terugslagkrachten veroorzaken.
- **Houd u aan de aanwijzingen van de fabrikant voor het slijpen en onderhouden van de zaagketting.** Een te geringe diepte-instelling verhoogt de kans op terugslag.
- **Zaag niet met de punt van het zwaard.** Er is gevaar voor terugslag.
- **Zorg ervoor dat de grond waarop u staat vrij is van voorwerpen waarover u kunt struikelen.**

## Veiligheidsvoorschriften voor werken met draadspoelen

### Vorbereiding

- Draag nauwsluitende werkkleding die bescherming biedt, zoals een lange broek, veilige werkschoenen, sterke veiligheidshandschoenen, een veiligheidshelm, een beschermingsmasker voor het gezicht of een veiligheidsbril ter bescherming van de ogen en goede oorwatten of andere gehoorbescherming tegen het lawaai.
- Gebruik altijd het meegeleverde harnas.
- Zorg ervoor dat de handgrepen droog en schoon zijn en dat er geen benzinemengsel op komt.
- Controleer voorafgaand aan het maaien het terrein op voorwerpen, zoals stukken metaal, flessen, stenen e.d. die kunnen worden weggeslingerd en daardoor letsel bij de gebruiker kunnen veroorzaken.
- Zorg ervoor dat de draadspoel met geen enkel obstakel in aanraking komt als u de motor start.
- Gebruik het apparaat pas wanneer u zich ermee vertrouwd voelt.

### Elektrische veiligheid

- Gebruik het apparaat nooit in de buurt van licht ontvlambare vloeistoffen of gassen, noch in gesloten ruimtes, noch in de openlucht. Dit kan explosies en/of brand tot gevolg hebben.
- Werk niet met een beschadigd, onvolledig of zonder toestemming van de fabrikant gemodificeerd apparaat. Gebruik het apparaat nooit als de veiligheidsvoorzieningen defect zijn. Gebruik het apparaat niet bij een defecte aan-/uitknop. Controleer het apparaat op duidelijke schade of defecten als u het hebt laten vallen.



## Veiligheid van personen

- Alleen afdoende geschoolde personen en volwassenen mogen het apparaat bedienen, instellen en onderhouden.
- Oefen hoe u het apparaat moet hanteren bij uitgeschakelde motor als u niet vertrouwd bent met het apparaat.
- Raak de uitlaat niet aan.
- Gebruik het apparaat niet als u onder invloed van alcohol, drugs of medicijnen bent.
- Houd het apparaat altijd met beide handen vast. Daarbij moeten de duimen en vingers de handgrepen omsluiten.
- Werkhouding: bedien het apparaat niet in een ongemakkelijke stand, niet bij ontbrekend evenwicht, niet met uitgestrekte armen of met slechts één hand.
- Zorg er altijd voor dat u stevig staat.
- Gebruik het apparaat niet wanneer toeschouwers of dieren zich in de onmiddellijke omgeving bevinden. Houd tijdens het maaien een minimale afstand van 1,5 meter tussen de gebruiker en andere personen of dieren aan. Houd tijdens maaiwerkzaamheden tot op de grond een minimale afstand van 30 meter tussen de gebruiker en andere personen of dieren aan.
- Blijf bij maaiwerkzaamheden op hellend terrein altijd onder het snijgereedschap. Maai of trim nooit op een gladde heuvel of helling waar u kunt uitglijden.
- Elke modificatie van het product kan de persoonlijke veiligheid in gevaar brengen en resulteert in het vervallen van de fabrieksgarantie.
- Bij kinderen is supervisie noodzakelijk om ervoor te zorgen dat ze niet met het product spelen.
- Gebruik het apparaat nooit als het beschadigd is of gebreken vertoont.

## Gebruik en behandeling

- Gebruik het apparaat uitsluitend voor het beoogde doel, bijv. gras trimmen, maaiwerkzaamheden, snoeiwerkzaamheden, maaien en trimmen van heggen en heesters.
- Gebruik het apparaat niet langdurig achtereen, las regelmatig pauzes in.
- Zorg ervoor dat bouten en verbindingselementen stevig zijn vastgedraaid. Werk nooit met het apparaat wanneer het niet correct is ingesteld of niet volledig of veilig is gemonteerd.
- Open de benzinetank langzaam, om eventuele druk die in de benzinetank is opgebouwd, te laten ontsnappen. Start het apparaat op minstens drie meter afstand van de plaats waar u hebt getankt om brandgevaar te voorkomen.
- Houd de draadspoel op de gewenste hoogte. Voorkom dat u kleine voorwerpen (bijv. stenen) met de draadspoel aanraakt.
- Houd de draadspoel altijd op de grond wanneer het apparaat in werking is.
- Gebruik het apparaat uitsluitend wanneer de bijbehorende beschermkap bevestigd en in goede toestand is.
- Gebruik geen andere snijgereedschappen. Gebruik voor uw eigen veiligheid uitsluitend accessoires en extra apparatuur die in de gebruiksaanwijzing worden beschreven. Het gebruik van andere dan in de gebruiksaanwijzing aanbevolen snijgereedschappen of accessoires kan persoonlijk letselgevaar voor u betekenen.
- Trim en maai altijd in het hoogste toerentalbereik. Laat de motor bij het begin van het maaien of bij het trimmen niet op een laag toerental lopen.
- Zorg ervoor dat het apparaat bij het inschakelen en tijdens het werk niet met de grond, stenen, draad of andere vreemde voorwerpen in aanraking komt. Schakel het apparaat uit voordat u het weglegt.
- Schakel het apparaat uit voordat u het neerlegt.
- Schakel de motor altijd uit voorafgaand aan werkzaamheden aan het snijgereedschap.

## Veiligheidsvoorschriften voor werken met messen

### Vorbereiding

- Het mes slingert voorwerpen en ook aarde heftig weg. Dit kan verblinding of letsel veroorzaken. Draag oog-, gezichts- en beenbescherming. Verwijder voorwerpen altijd uit de werkzone voordat u het mes gebruikt.
- Het mes draait nog door nadat u de gashendel loslaat. Het nog draaiende mes kan snijwonden bij u of omstanders veroorzaken. Schakel de motor uit en vergewis u ervan dat het mes tot stilstand is gekomen voordat u werkzaamheden van welke aard dan ook uitvoert aan het mes.

### Veiligheid van personen

- Voor omstanders bestaat er gevaar voor verblinding of letsel. Houd in alle richtingen een minimale afstand van 1,5 meter tussen uzelf en andere personen of dieren aan.

### Gebruik en behandeling

- Gebruik het apparaat niet wanneer niet alle onderdelen van het mes correct zijn gemonteerd.
- Het mes kan met een ruk door voorwerpen worden weggeslingerd. Dit kan letsel aan armen en benen tot gevolg hebben. Stop onmiddellijk de motor en wacht tot het mes tot stilstand is gekomen als het apparaat met oneigenlijke voorwerpen in aanraking komt. Controleer het mes op schade. Vervang het mes altijd wanneer het verbogen of gescheurd is.

## Veiligheidsvoorzieningen

Bij werkzaamheden met het apparaat moet de bijbehorende kunststofbeschermkap voor gebruik met het mes resp. de draadspoel zijn gemonteerd, om het wegslingeren van voorwerpen te voorkomen.

### ⚠ WAARSCHUWING!

- Maai nooit terwijl andere personen, met name kinderen of dieren, in de buurt zijn.
- Houd een veilige afstand van 1,5 m aan. Schakel het apparaat bij nadering van mens of dier onmiddellijk uit.

### ⚠ LET OP! VERGIFTIGINGSGEVAAR!

- Uitlaatgassen, brandstoffen en smeermiddelen zijn giftig. Uitlaatgassen mogen niet worden ingeademd.

### ⚠ WAARSCHUWING!

- Benzine is uiterst ontvlambaar. Bewaar benzine uitsluitend in de daarvoor bestemde jerrycans/vaten.
- Tank alleen in de openlucht en rook niet.
- Bij draaiende motor of als het apparaat heet is, mag de tankdop niet worden geopend en mag er geen benzine worden bijgevuld.
- Als er benzine gemorst is, mag geen poging worden gedaan om de motor te starten. In plaats daarvan moet het apparaat uit de met benzine vervuilde zone worden verwijderd. Elke ontstekingspoging moet worden vermeden tot de benzinedampen zijn vervluchtigd.
- Om veiligheidsredenen moeten de benzinetank en de tankdop bij beschadiging worden vervangen.

## Beperk de geluidsontwikkeling en trillingen tot een minimum!

- Gebruik uitsluitend apparaten die in onberispelijke toestand zijn.
- Onderhoud en reinig het apparaat regelmatig.
- Pas uw werkwijze aan het apparaat aan.
- Voorkom overbelasting van het apparaat.
- Laat het apparaat eventueel nakijken.
- Schakel het apparaat uit wanneer het niet wordt gebruikt.
- Draag veiligheidshandschoenen.

## Vóór de ingebruikname

### ⚠ LET OP!

- Draag tijdens het maaien altijd antislip-veiligheidsschoenen en passende veiligheidskleding zoals veiligheidshandschoenen, een veiligheidshelm, een beschermingsmasker, een veiligheidsbril en gehoorbescherming.
- Controleer het terrein waarop het apparaat wordt gebruikt en verwijder voorwerpen die gegrepen en weggeslingerd kunnen worden.
- Voorafgaand aan het gebruik en na het laten vallen of andere inwerkingen van slagen of stoten moet altijd door visuele inspectie worden gecontroleerd of de snijgereedschappen, bevestigingsbouten alsmede de complete snij-unit beschadigd zijn. Versleten of beschadigde snijgereedschappen en bevestigingsbouten moeten worden vervangen.
- Voorafgaand aan het gebruik moet altijd door visuele inspectie worden gecontroleerd of de snijgereedschappen zijn versleten of beschadigd. Ter voorkoming van onbalans mogen versleten of beschadigde snijgereedschappen en bevestigingsbouten alleen paarsgewijs worden vervangen.

### Ronde handgreep monteren

- ◆ Monteer eerst de rubberring 5a op de schacht 8.
- ◆ Plaats de barrièrebeugel 6, zoals afgebeeld, van onder af op de rubberring 5a.

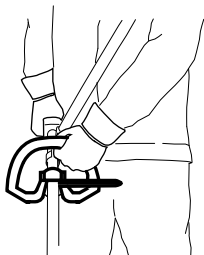

- ◆ De stift 5b van de barrièrebeugel 6 moet ter vergrendeling in een van beide gaten van de schacht 8 worden gestoken.
- ◆ Druk de ronde handgreep 5 op de daarvoor bestemde rubberring 5a op de schacht 8.
- ◆ Steek de 4 bevestigingsbouten 4 van boven af door de ronde handgreep 5 en maak ze met de 4 moeren vast in de barrièrebeugel 6.
- ◆ Draai de bouten 4 vast.

### Snelopeningsmechanisme monteren

- ◆ Haak de musketonhaak in (zie de afbeeldingen) en borg deze met het rode riemstuk van het snelopeningsmechanisme. Trek aan het rode riemstuk wanneer u het apparaat snel moet afdoen.



### Harnas bevestigen/monteren

- ◆ Haak het harnas 58 in het draagoog 3.
- ◆ Pas het harnas 58 aan uw lengte aan, zodat het draagoog 3 zich in ingehangen toestand op heuphoogte bevindt.

### Heggenschaar monteren

- ◆ Maak eerst de schroefgreep 7 op de schacht 8 van de motorunit los.

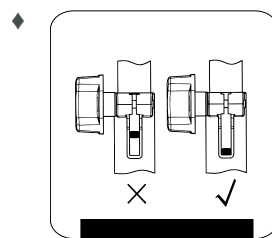

Schuif de pal op de voorste schacht 23 van de heggenschaar tot aan de aanslag in de sleuf van de schacht 8 van de motorunit. Als de pal correct is ingeschoven, moet de rode lijn zich op één lijn bevinden met de schacht van de motorunit.

- ◆ Draai de schroefgreep 7 vast.

### OPMERKING

- ▶ De montage van het hoogsnoeier-/draadspoel-/3-tandsmes-/verlenghulpstuk vindt in dezelfde volgorde plaats.

### Heggenschaar demonteren

- ◆ Maak de schroefgreep 7 los en trek de voorste schacht 23 van de heggenschaar uit de schacht 8 van de motorunit.

### OPMERKING

- ▶ De demontage van het hoogsnoeier-/draadspoel-/3-tandsmes-/verlenghulpstuk vindt in dezelfde volgorde plaats.

### De heggenschaar kantelen

- ◆ Maak de ontgrendeling/vergrendeling 18 los.
- ◆ Druk op de stelhendel 22 en kantel de heggenschaar in de gewenste stand.
- ◆ Laat de stelhendel 22 in de uitsparing van de bodemplaat (heggenschaar) 21 vastklikken.

### Zaagketting en zwaard monteren

### ⚠ WAARSCHUWING!

- ▶ Trek veiligheidshandschoenen aan! Letselgevaar door de scherpe zaagtanden!

### OPMERKING

- ▶ Let op de looprichting van de zaagketting 31 over het zwaard 30 en op de bodemplaat (hoogsnoeier) SAW CHAIN.
- ▶ Bij slijtage kan het zwaard 30 worden omgekeerd.

- ◆ Maak de moer 36 los met de steeksleutel 66.
- ◆ Verwijder het kamwielhuis 38 van het apparaat.
- ◆ Leg de zaagketting 31 op, beginnend op de punt van het zwaard 30.
- ◆ Bevestig nu het zwaard 30 met de zaagketting 31.
- ◆ Leg het zwaard 41 op de zwaardgeleider 39 en plaats de kettingspannerstift 45 in de zwaardboring 40. Leg tegelijkertijd de zaagketting 31 om het kamwiel 43.
- ◆ Span nu de zaagketting 31 (zie hoofdstuk "Zaagketting spannen en controleren").
- ◆ Bevestig het kamwielhuis 38 weer en zet de moer 36 licht vast.

### Zaagketting demonteren

- ◆ De zaagketting 31 moet zo nodig tevoren worden ontspannen om het zwaard 30 en de zaagketting 31 af te nemen (zie hoofdstuk "Zaagketting spannen en controleren"). Voer de instructies in omgekeerde volgorde uit.

## Zaagketting spannen en controleren

### ⚠ WAARSCHUWING!

- ▶ Trek veiligheidshandschoenen aan! Letselgevaar door de scherpe zaagtanden!
- ◆ Draai de kettingspanschroef 46 met de sleufschroevendraaier 67 met de wijzers van de klok mee om de spanning te verhogen.
- ◆ De zaagketting 31 moet tegen de onderzijde van het zwaard aan liggen. Controleer of u de zaagketting 31 met de hand over het zwaard 30 kunt trekken.

### OPMERKING

- ▶ Een nieuwe zaagketting 31 rekt uit en moet vaker opnieuw worden gespannen.

## Ketting smeren

- ◆ Neem de dop 29 van de olietank.
- ◆ Vul de olietank 29 met ca. 100 ml bio-kettingolie 61.
- ◆ De kettingsmering kan door de olieregelingsschroef 44 worden verhoogd of verlaagd.
- ◆ Druk eerst en draai dan de olieregelingsschroef 44 met de wijzers van de klok mee om de kettingsmering te verminderen.
- ◆ Druk eerst en draai dan de olieregelingsschroef 44 tegen de wijzers van de klok in om de kettingsmering te verhogen.

### ⚠ WAARSCHUWING!

- ▶ Werk nooit zonder kettingsmering!  
Bij een droog lopende zaagketting raakt de zaag in korte tijd onherstelbaar beschadigd. Controleer voordat u aan het werk gaat, altijd de kettingsmering en het oliepeil.

### OPMERKING

- ▶ Gebruik alleen kettingzaagolie. Bij voorkeur biologisch afbreekbare kettingolie. Gebruik geen oude olie, motorolie e.d.
- ▶ Controleer tijdens het werk of de kettingsmering functioneert.

## Zaagketting slijpen

### OPMERKING

- ▶ Aan de slijpsteenhelp 32 kan een slijpsteen worden bevestigd voor een stevige greep tijdens het slijpen.
- ▶ In een slijpset van bijvoorbeeld Oregon staat gedetailleerde informatie over het slijpen.
- ▶ U kunt ook een elektrische kettingslijper gebruiken en de instructies van de fabrikant daarvan volgen.
- ▶ Als u twijfelt over het slijpen van de ketting, kunt u de ketting ook vervangen.

## Verlengstuk monteren

### ⚠ LET OP!

- Gebruik het verlengstuk/de schacht 54 niet in combinatie met het 3-tandsmes-/draadspool-hulpstuk!

### OPMERKING

- ▶ Gebruik het verlengstuk/de schacht 54 om hoger gelegen werkzaamheden uit te voeren.

- ◆ Monteer het verlengstuk/de schacht 54 tussen de motorunit en de heggenschaar/hoogsnoeier. De montage vindt plaats in dezelfde volgorde als hiervoor bij de hulpstukken beschreven.

## Beschermkap monteren/demonteren

### ⚠ WAARSCHUWING!

- Bij werkzaamheden met het 3-tandsmes 49 moet de beschermkap 48 zijn gemonteerd. De beschermkap 48 wordt onder de metaalplaat van de schacht 51 geplaatst. De beschermkap 48 wordt nu met 2 bouten 47 op de voorste schacht 51 bevestigd. Gebruik hiervoor de meegeleverde inbussleutel 65.

### Hulpstukken

3-tandsmes 49

### Beveiliging

Beschermkap 48

Draadspool 50

Beschermkap 48 + snijdraad-beschermkap C

### ⚠ WAARSCHUWING!

- ▶ Gebruik uitsluitend de meegeleverde hulpstukken. Het gebruik van andere hulpstukken of beveiligingen geldt als niet in overeenstemming met de bestemming en brengt aanzienlijke risico's op ongelukken met zich mee.

## Mes monteren/vervangen

- Monteer/vervang het 3-tandsmes 49 zoals weergegeven op de afbeeldingen 1a - 1f. **LET OP! Linkse schroefdraad!**
- Zoek het boorgat van de meeneemschijf 72, leg de schijf met het gat op het tegenoverliggende boorgat en blokkeer de schijf met de meegeleverde inbussleutel 65.
- Leg het 3-tandsmes 49 op de meeneemschijf 72 (zie afb. 1b). Het opschrift moet in werkhouding van boven af zichtbaar zijn (zie uitvouwpagina). Beide kanten van het 3-tandsmes 49 kunnen worden gebruikt.
- Steek de drukplaat 71 op de schroefdraad van de tandas (zie afb. 1c).
- Plaats de afdekking van de drukplaat 70 (zie afb. 1d).
- Draai de moer 69 met de bougiesleutel 67 tegen de wijzers van de klok in vast **LET OP! Linkse schroefdraad!** (zie afb. 1f).
- Het 3-tandsmes 49 is bij levering voorzien van een kunststofbescherming. Deze moet voor gebruik worden afgenomen en bij niet-gebruik weer worden aangebracht.
- De kunststofbescherming kan nu worden afgenomen.

### ⚠ LET OP! SCHERPE RANDEN, DRAAG VEILIGHEIDSHANDSCHOENEN!

- Monteer de beschermkap van de snijdraad C op de beschermkap 48.
- Bij werkzaamheden met de snijdraad moet ook de snijdraad-beschermkap C worden gemonteerd. De montage van de beschermkap van de snijdraad C (in de fabriek al voorgemonteerd) vindt plaats zoals weergegeven op afbeelding 2a.
- Let erop dat de snijdraad-beschermkap C goed vastklikt. Aan de binnenkant van de beschermkap van de snijdraad C bevindt zich een mes A. Dit is met een beveiliging afgedekt (zie afb. 2a).
- Verwijder de beveiliging voorafgaand aan het werken en breng deze na het werk weer aan.

### ⚠ LET OP! SCHERPE RANDEN, DRAAG VEILIGHEIDSHANDSCHOENEN!

- Om de snijdraad-beschermkap C van de beschermkap 48 te verwijderen, gebruikt u bijv. een schroevendraaier om de drie bevestigingspennen voorzichtig los te draaien. **LET OP! LETSELGEVAAR!**

## Draadspool monteren/vervangen

- Monteer/vervang de draadspool **60** zoals weergegeven op afbeelding 2c. **LET OP! Linkse schroefdraad!**
- Zoek het boorgat van de meeneemerschijf **72**, leg de schijf met het gat op het tegenoverliggende boorgat en blokkeer de schijf met de meegeleverde inbusleutel **65**.
- Schroef de draadspool **60** tegen de wijzers van de klok in op de schroefdraad.

## Harnas omdoen

### OPMERKING

- Om zonder vermoeidheid te kunnen werken kunt u op de volgende punten instellingen uitvoeren. Al naar gelang de lichaamsgrootte kunnen de instellingen variëren.
- Stel voorafgaand aan het werken het harnas **58** in overeenstemming met de lichaamsgrootte in.
- Balanceer het apparaat met het gemonteerde hulpstuk zodanig uit, dat het hulpstuk, zonder dat het apparaat met de handen wordt aangeraakt, net boven de grond zweeft.

- 1.) Doe het harnas **58** om en voeg de steeksluiting samen tot deze vastklikt (zie afb. 3a).
- 2.) Trek, zoals weergegeven op afbeelding 3b, aan het harnas **58** om het harnas **58** op het midden van het lichaam te plaatsen en aan te passen aan de omvang van het bovenlichaam.
- 3.) Trek de beide schouderriemen strak, zoals weergegeven op afbeelding 3c.
- 4.) Trek aan het harnas, zoals weergegeven op afbeelding 3d, om de juiste positie van het apparaat aan het harnas in te stellen.
- 5.) Haak de musketonhaak **E** in (zie afb. 3e - 3g) en borg deze met het rode riemstuk **F** van het snelopeningsmechanisme.
- 6.) Neem nu het apparaat en hang het, zoals weergegeven op afbeelding 3h, met het draagoog **3** in de musketonhaak **E**. Het draagoog **3** kan bovendien met de bout **G** worden losgemaakt en verschoven om de beste uitrichting van het apparaat in te stellen.

## Maaihoogte instellen

- Doe het harnas **58** om en haak het apparaat in (zie hoofdstuk "Harnas omdoen").
- Stel met de verschillende riemverstellers op het harnas **58** de optimale werk- en maaipositie in (zie hoofdstuk "Harnas omdoen").
- Maak vervolgens een paar heen en weer gaande bewegingen zonder de motor te starten om de optimale lengte van het harnas in te stellen (zie afb. 5a).
- Het harnas **58** is voorzien van een snelopeningsmechanisme. Trek aan het rode riemstuk **F** wanneer u het apparaat snel moet afdoen (zie afb. 3j).

### LET OP!

- Gebruik altijd het harnas **58** wanneer u met het apparaat werkt. Doe het harnas **58** om zodra u de motor hebt gestart en deze stationair loopt. Schakel de motor uit voordat u het harnas **58** afneemt.

## Brandstof en olie

- Gebruik uitsluitend een mengsel van loodvrije benzine (min. Euro 95) en speciale 2-takt-motorolie (JASO FD/ISO - L - EGD). Stel het brandstofmengsel samen op basis van de brandstofmengtabel.
- Doe de juiste hoeveelheid benzine en 2-taktolie in de meegeleverde olie-/benzinemengfles **62** (zie "Brandstofmengtabel"). Schud de fles daarna goed.

## Brandstofmengtabel

### Mengprocedure: 40 delen benzine op 1 deel olie

Benzine	2-taktolie
0,5 liter	12,5 ml

## Ingebruikname

### LET OP!

- Neem de wettelijke bepalingen voor bescherming tegen geluidsoverlast in acht.

Controleer het apparaat voor ingebruikname steeds op:

- Dichtheid van het brandstofsysteem.
- Onberispelijke toestand en volledigheid van de beveiligingsvoorzieningen en het hulpstuk.
- Vastzitten van alle schroefverbindingen.
- Soepele beweegbaarheid van alle bewegende onderdelen.

## Starten bij koude motor

### LET OP!

- Laat het startkoord nooit los zodat het terugschiet. Dit kan beschadigingen tot gevolg hebben.

- 1.) Vul de benzinetank **13** met behulp van de trechter **74** (zie ook de sectie "Brandstof en olie").
- 2.) Druk 6 x op de brandstofpomp **15** (primer).
- 3.) Zet de aan-/uitknop **2** op "I".
- 4.) Trek de choke-hendel **11** naar positie "|\\".
- 5.) Houd het apparaat goed vast en trek het startkoord **12** aan tot u weerstand voelt. Trek nu het startkoord **12** snel aan. Het apparaat start.
- 6.) Herhaal stap 5 als de motor niet start.
- 7.) Zodra de motor loopt, drukt u eerst op de inschakelblokkering **1** en dan op de gashendel **9** om de auto-choke te activeren.

Lees de sectie "Problemen oplossen" als de motor ook na meerdere pogingen niet aanslaat.

### LET OP!

- Trek het startkoord **12** altijd rechtuit. Houd de greep van het startkoord **12** vast, wanneer het startkoord **12** weer wordt ingetrokken. Laat het startkoord **12** nooit los zodat het terugschiet.

### OPMERKING

- Bij zeer hoge buitentemperaturen kan het voorkomen dat ook bij een koude motor zonder choke moet worden gestart!

## Starten bij warme motor

(Het apparaat heeft minder dan 15 – 20 minuten stilgestaan)

- 1.) Zet de aan-/uitknop **2** op "I".
- 2.) De choke-hendel **11** hoeft voor het starten van de warme motor niet te worden uitgetrokken.
- 3.) Houd het apparaat goed vast en trek het startkoord **12** aan tot u weerstand voelt. Trek nu het startkoord **12** snel aan. Het apparaat moet na 1 - 2 keer trekken starten. Als het apparaat na 6 keer trekken nog niet start, herhaalt u stap 1 - 7 onder "Starten bij koude motor".

## De motor uitzetten

### Volgorde bij noodstop

Als het apparaat onmiddellijk moet worden gestopt, zet u de aan-/uitknop ② op "0".

### Normale volgorde

- Laat de gashendel ④ los en wacht tot de motor stationair draait. Zet dan de aan-/uitknop ② op "0".

#### **⚠ LET OP!**

- Bij stationair draaien moet het 3-tandsmes stilstaan. Als het 3-tandsmes draait, moet de carburateur worden afgesteld!

### Werkvoorschriften

Oefen voordat u het apparaat gaat gebruiken alle werktechnieken (zie afb. 5a – 5c) bij uitgeschakelde motor.

### Snijdraad langer maken

Om de snijdraad langer te maken, laat u de motor met vol gas lopen en tikt u de draadspoel ⑤ op de grond. De draad wordt automatisch langer. Het mes ④ op de snijdraad-beschermkap ③ verkort de draad tot de toegestane lengte (zie afb. 5d).

#### **⚠ LET OP!**

- Gazon-/gras-/onkruidresten hopen zich op onder de beschermkap ③.
- Verwijder de resten bij uitgeschakelde motor met een plamuurmes of iets dergelijks.

### Verskillende maaimethoden

#### Trimmen/maaien (3-tandsmes evt. met draadspoel)

- Beweeg het apparaat in een sikkelvormige maaibeweging heen en weer (zie afb. 5a).
- Houd het snijgereedschap parallel aan de grond en stel de gewenste maaihoogte vast.

#### Laag trimmen (met draadspoel)

- Houd het apparaat iets schuin boven de grond (zie afb. 5b). Maai altijd van u af. Beweeg het apparaat niet naar u toe.

#### Afmaaien (met draadspoel)

- Bij afmaaien maait u alle vegetatie tot aan de grond weg. Daartoe draait u de draadspoel in een hoek van 30° graden naar rechts. Zet de handgreep in de gewenste positie (zie afb. 5c).

#### Maaien bij een boom/hekwerk/fundering (met draadspoel)

#### **OPMERKING**

- Als de draad in aanraking komt met bomen, stenen, stenen muren of funderingen, slijt de draad af of gaat deze rafelen. Als de draad tegen hekwerk slaat, breekt de draad af.

#### **⚠ LET OP!**

- Verwijder met het apparaat geen voorwerpen van looppaden e.d.! Het apparaat genereert grote krachten, en kleine stenen of andere voorwerpen kunnen 15 meter en meer worden weggeslingerd en resulteren in letsel of beschadigingen aan auto's, huizen en ramen.



**Draag een veiligheidsbril!**

### Klemzitten

Schakel onmiddellijk de motor uit als het snijgereedschap blokkeert. Verwijder gras en struikgewas uit het apparaat voordat u het weer in gebruik neemt.

## Terugslag voorkomen

Bij het werken met het 3-tandsmes bestaat er gevaar voor een terugslag wanneer het mes in contact komt met vaste obstakels (boomstam, tak, boomstronk, steen e.d.). Het apparaat wordt daarbij tegen de draairichting van het snijgereedschap in terug geslingerd. Dit kan ertoe leiden dat u de controle over het apparaat verliest. Gebruik het apparaat niet in de nabijheid van hekken, metalen kozijnen, afperkingsstenen of funderingen. Voor het maaien van licht struikgewas plaatst u het apparaat zoals weergegeven op afb. 5e om terugslag te voorkomen.

## Werken met de heggenschaar

### Snoeitechnieken

- De dubbelzijdige messenbalk maakt snoeien in beide richtingen of door pendelbewegingen van de ene naar de andere kant mogelijk.
- Beweeg bij verticaal snoeien de heggenschaar gelijkmatig voorwaarts of boogvormig omhoog en omlaag.
- Beweeg bij horizontaal snoeien de heggenschaar sikkelvormig naar de rand van de heg, zodat gesnoeide takken op de grond vallen.
- Zie uitvouwpagina (afbeelding A).

#### **OPMERKING**

- ▶ Verwijder dikke takken met een takkenschaar.

## Werken met de hoogsnoeier

### Zaagtechnieken

#### **⚠ WAARSCHUWING!**

- ▶ Houd rekening met neervallend afgezaagd hout.
- ▶ Houd rekening met het gevaar van terugslaan takken.

#### **OPMERKING**

- ▶ Zet de aanslag ③ tegen de tak. Op die manier werkt u veiliger en rustiger.
- ▶ Begin pas daarna met zagen.

### Afzagen van kleine takken

- ◆ Zaag bij kleine takken (Ø 0 – 8 cm) van boven naar beneden (zie afbeelding).

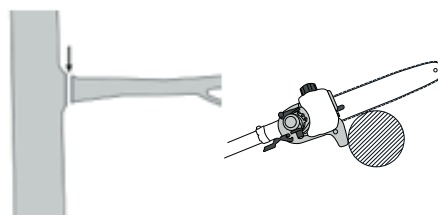

### Afzagen van grotere takken

- ◆ Maak bij grotere takken (Ø 8 – 25 cm) eerst een kleine zaagsnede ① om de spanning van de tak te halen (zie afbeelding). Die zaagsnede voorkomt ook dat de schors van de stam scheurt.
- ◆ Zaag vervolgens van boven ② naar beneden ③ de tak door.

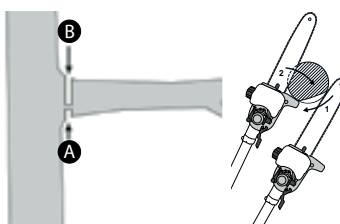



## Afzagen in gedeelten

Kort lange of dikke takken in voordat u de laatste zaagsnede maakt om de tak van de stam te scheiden (zie afbeelding).

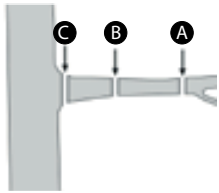

## Veilig werken

- Houd het apparaat, de hulpstukken en de kettingbeschermkoker 60 in goede conditie, om letsel te voorkomen.
- Controleer het apparaat op duidelijke schade of defecten als u het hebt laten vallen.
- Neem de voorgeschreven werkhoeek van max.  $60^\circ \pm 10^\circ$  in acht, om veilig te kunnen werken (zie afbeelding).

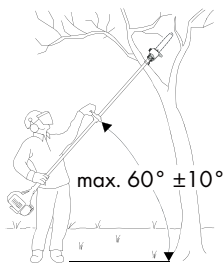

- Gebruik het apparaat niet als u op een ladder staat of op een instabiele ondergrond.
- Laat u niet verleiden om zonder nadenken te gaan zagen. Dat kan uzelf en anderen in gevaar brengen.
- Bij kinderen is supervisie noodzakelijk om ervoor te zorgen dat ze niet met het product spelen.
- Neem regelmatig een andere werkhouding aan. Bij langer gebruik van het apparaat kan de doorbloeding van de handen verstoord raken. U kunt echter langer met het apparaat werken als u geschikte handschoenen draagt of regelmatig een pauze inlast. Houd er rekening mee dat de persoonlijke aanleg voor een slechte doorbloeding, lage buitentemperaturen of het gebruik van veel kracht bij het werken de gebruiksduur kunnen reduceren.

## Transport

- Gebruik bij transport de beschermkokers 59 60.
- Let erop dat u het apparaat niet inschakelt als u het draagt, om letsel te voorkomen (zie afbeelding).

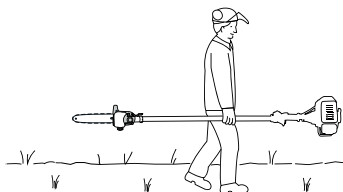

## Reiniging

### Motorunit reinigen

#### OPMERKING

- Na elk gebruik moet het apparaat grondig worden gereinigd.
- Schakel het apparaat uit en maak de bougiestekker 10 los voordat u reinigingswerkzaamheden uitvoert.
- Reinig het apparaat regelmatig met een vochtige doek en een beetje afwasmiddel. Let er daarbij op dat er geen water in het apparaat binnendringt.

### Hoogsnoeier reinigen

- De hoogsnoeier moet regelmatig worden vrijgemaakt van zaagspanen.
- ◆ Verwijder het kamwielhuis 48.
- ◆ Neem de zaagketting 31 van het zwaard 30 en maak de geleider 41 schoon.
- ◆ Houd de zaagketting 31 scherp en controleer de spanning, het oliepeil en de olietoevoer.

### Heggenschaar reinigen

- ◆ Controleer de messenbalk 20 van de heggenschaar op losgeraakte schroeven en draai die zo nodig vast.
- ◆ Verwijder vastgeraakt snoeisel.
- ◆ Verzorg de messenbalk 20 met olie uit een spuitbus of een kannetje.

### Draadspool-/mes-hulpstuk reinigen

- ◆ Verwijder vastgeraakt snoeisel.
- ◆ Houd het 3-tandsmes 49 scherp om het werk te verlichten.

## Onderhoud

### Draadspool/snijdraad vervangen

- 1.) De draadspool 50 moet worden gedemonteerd zoals beschreven onder "Draadspool monteren/vervangen". Druk op de markeringen (zie afb. 4a) en neem het deksel af (zie afb. 4b).
- 2.) Neem het spoelplateau 1 uit de draadspoolbehuizing (zie afb. 4c).
- 3.) Verwijder een eventueel nog aanwezig restant van de snijdraad.
- 4.) Leg een nieuwe snijdraad in het midden neer en laat de zo ontstane lus uit de uitsparing van het spoelplateau hangen (zie afb. 4d).
- 5.) Wikkel de draad onder spanning op, met de wijzers van de klok mee. Het spoelplateau 1 scheidt daarbij de beide helften van de snijdraad (zie afb. 4d).
- 6.) Neem nu het deksel in de hand en plaats het spoelplateau 1 in het deksel.  
Let erop dat de draadhouders van het spoelplateau overeenkomen met de draadgeleiding in het deksel.
- 7.) Maak nu de snijdraad los uit het spoelplateau 1 en leid de draad door de metalen oogjes in het deksel.
- 8.) Voeg de beide behuizinghelften weer samen tot ze merkbaar vastklikken.
- 9.) Kort overtollige draad tot 13 cm in. Dit vermindert de belasting van de motor tijdens het starten en opwarmen.
- 12.) Monteer de draadspool weer (zie hoofdstuk "Draadspool monteren/vervangen").



## Luchtfilter onderhouden

Vervuilde luchtfilters zorgen voor een afname van het motorvermogen door te geringe luchttoevoer naar de carburateur.

Regelmatige controle is daarom noodzakelijk. Het luchtfilter ① moet om de 25 bedrijfsuren worden gecontroleerd en zo nodig worden gereinigd.

Bij zeer stoffige lucht moet het luchtfilter vaker worden gecontroleerd.

- 1.) Verwijder de kap van de luchtfilterbehuizing ⑫.
- 2.) Verwijder het luchtfilter ①.
- 3.) Reinig het luchtfilter ① door het uit te kloppen of (met perslucht) schoon te blazen.
- 4.) De montage vindt in omgekeerde volgorde plaats.

### LET OP!

- Reinig het luchtfilter nooit met benzine of brandbare oplosmiddelen.

## Bougie onderhouden

- 1.) Trek de bougiestekker ⑩ los.
- 2.) Maak de bougie los met de meegeleverde bougiesleutel ⑦.
- 3.) De montage vindt in omgekeerde volgorde plaats.

Elektrodenafstand = 0,6 mm (afstand tussen de elektroden waartussen de ontstekingsvonk wordt opgewekt). Controleer de bougie voor het eerst na 10 bedrijfsuren op vervuiling en reinig deze zo nodig met een koperdraadborstel.

Pleeg daarna om de 50 uur onderhoud aan de bougie.

## Beschermkapmes slijpen

Het mes A (zie afb. 2a) kan metertijd bot worden. Mocht u dit vaststellen, maak dan de 2 bouten los waarmee het mes A op de snijdraad-beschermkap C is bevestigd. Zet het mes A vast in een bankschroef. Slijp het mes A met een slijpsteen en let erop dat u de hoek van de vouw handhaaft.

## Carburateurinstellingen

- Sta toe dat carburateurafstellingen alleen worden uitgevoerd door gekwalificeerd onderhoudspersoneel, de fabrikant of zijn after-sales service.

## Aandrijving smeren

- Vul om de 20 bedrijfsuren een beetje aandrijfvet bij (ca. 10 g) om de aandrijving te smeren.
- ◆ Draai hiertoe de bout D open (zie uitvouwpagina) om het aandrijfvet in het aandrijfhuis te drukken.
- ◆ Na het vullen van de aandrijving sluit u de smeeroening weer met de bout D.

## Opslag en transport

- Berg het apparaat op een veilige plaats op.
- Berg het apparaat en de accessoires veilig op, beschermd tegen open vuur en hitte-/ontstekingsbronnen, zoals gasgeisers, wasdrogers, olie-kachels of draagbare radiatoren, enz.
- Houd de beschermkap ⑫, de draadspool ⑩ en de motor bij opslag altijd vrij van mairesten.
- De kunststofbescherming voor het 3-tandsmes ④ moet bij transport en niet-gebruik weer worden aangebracht.
- Schakel het apparaat uit en maak de bougiestekker ⑩ los voordat u onderhoudswerkzaamheden uitvoert.

## Apparaat opslaan

Wanneer u het apparaat langer dan 30 dagen opslaat, moet het hierop worden voorbereid. Anders verdampt de resterende brandstof in de carburateur met achterlating van een rubberachtig bodembezinksel. Dit kan het starten bemoeilijken en dure reparatiewerkzaamheden tot gevolg hebben.

- 1.) Draai de tankdop ⑭ los om eventuele druk in de benzinetank ⑬ weg te nemen. Giet de benzinetank ⑬ voorzichtig leeg.
- 2.) Start de motor en laat deze draaien tot hij stopt, om de brandstof uit de carburateur te verwijderen.
- 3.) Laat de motor ca. 10 minuten afkoelen.
- 4.) Verwijder de bougie (zie hoofdstuk "Bougie onderhouden").
- 5.) Giet 1 theelepel 2-taktolie in de verbrandingskamer. Trek meerdere keren aan het startkoord ⑫ om alle mechanische delen met olie te smeren. Plaats de bougie terug.

### OPMERKING

- Berg het apparaat droog en zo ver mogelijk uit de buurt van mogelijke ontstekingsbronnen op.

## Opnieuw in gebruik nemen

- 1.) Verwijder de bougie (zie hoofdstuk "Bougie onderhouden").
- 2.) Trek snel aan het startkoord ⑫ om overtollige olie uit de verbrandingskamer te verwijderen.
- 3.) Reinig de bougie en let op de juiste afstand tussen de elektroden op de bougie.
- 4.) Vul de benzinetank ⑬. Zie de sectie "Brandstof en olie".

### Vervoeren

- Wanneer u het apparaat wilt vervoeren, maakt u de benzinetank ⑬ leeg zoals beschreven in de sectie "Opslag".

## Problemen oplossen

### Motorunit

Probleem	Mogelijke oorzaak	Problemen oplossen
De motor slaat niet aan.	Foutieve procedure bij het starten.	Volg de aanwijzingen voor het starten.
De motor slaat aan, maar heeft niet het volledige vermogen.	Verkeerde instelling van de choke-hendel ①.	Zet de choke-hendel ① op "↑   ↓".
	Verontreinigd luchtfilter.	Reinig het luchtfilter.
De motor loopt onregelmatig.	Verkeerde elektrodenafstand van de bougie.	Reinig de bougie en stel de afstand van de elektroden in of vervang de bougie.
Beroete of vochtige bougie.	Verkeerde instelling van de carburateur.	Reinig de bougie of vervang hem.

### Hoogsnoeier

Probleem	Mogelijke oorzaak	Problemen oplossen
Motor loopt, zaagketting ③ beweegt niet.	De heggenschaar of de hoogsnoeier is niet correct op de motorunit bevestigd.	Controleer de montage.
Het zagen vordert niet.	Zaagketting ③ droog, oververhit of hangt door.	Vul olie bij, slijp de zaagketting ③, vervang of span deze.

### Heggenschaar

Probleem	Mogelijke oorzaak	Problemen oplossen
Motor loopt, messen staan stil.	De heggenschaar of de hoogsnoeier is niet correct op de motorunit bevestigd.	Controleer de montage.

## Onderhoudsintervallen

### Hoogsnoeier

De onderstaande gegevens gelden bij gebruik onder normale omstandigheden. Bij gebruik onder bijzondere omstandigheden, bijvoorbeeld bij veel stofontwikkeling of lange dagelijkse werktijden, dienen de aangegeven intervallen overeenkomstig te worden verkort.

Onderdeel	Actie	Voor aanvang van het werk	Wekelijks	Bij storing	Bij beschadiging	Indien nodig
Ketting smeren	Controleren	X				
Zaagketting ③	Controleren, ook op scherpte	X				
	Kettingsspanning controleren	X				
	Slijpen					X
Geleider ④	Controleren (slijtage, beschadiging)	X				
	Reinigen en omkeren		X	X		
	Ontbramen		X			
	Vervangen				X	X
Kamwiel ④	Controleren		X			
	Vervangen					X

### Heggenschaar

De onderstaande gegevens gelden bij gebruik onder normale omstandigheden. Bij gebruik onder bijzondere omstandigheden, bijvoorbeeld bij veel stofontwikkeling of lange dagelijkse werktijden, dienen de aangegeven intervallen overeenkomstig te worden verkort.

Onderdeel	Actie	Voor aanvang van het werk	Na het werk	Indien nodig
Messen	Visuele controle	X		
	Reinigen		X	X

## Vervangingsonderdelen bestellen

### Vervangingsonderdelen bestellen

Bij het bestellen van vervangingsonderdelen moeten de volgende gegevens worden opgegeven:

- Type apparaat
- Artikelnummer van het apparaat
- Identificatienummer van het apparaat

Actuele prijzen en informatie vindt u op

[www.kompernass.com](http://www.kompernass.com)

### OPMERKING

- Niet vermelde reserveonderdelen (zoals draadspoel, snijdraad) kunt u bestellen via onze service-hotline.

## Afvoeren



De verpakking bestaat uit milieuvriendelijke materialen, die u via de plaatselijke recyclepunten kunt afvoeren. Het apparaat en de accessoires bestaan uit verschillende materialen, zoals metaal en kunststoffen.

Informatie over mogelijkheden voor het afvoeren van het afgedankte apparaat krijgt u bij uw gemeentereinigingsdienst.



Voer de verpakking af conform de milieuvorschriften. Let op de aanduiding op de verschillende verpakkingsmaterialen en voer ze zo nodig gescheiden af. De verpakkingsmaterialen zijn voorzien van afkortingen (a) en cijfers (b) met de volgende betekenis:

- 1-7: kunststoffen,
- 20-22: papier en karton,
- 80-98: composietmaterialen.



Mogelijkheden voor het afvoeren van het afgedankte product vindt u bij uw gemeente.



Het product is recyclebaar; er is een uitgebreide producentenverantwoordelijkheid op van toepassing en het afval wordt gescheiden ingezameld.

## Milieubescherming

- Leeg de benzine- en olietank zorgvuldig en lever uw apparaat in bij een recyclepunt. De gebruikte onderdelen van kunststof en metaal kunnen worden gescheiden voor hergebruik.
- Lever oude olie en benzineresten in bij een afvalverwerkingspunt en giet deze niet in de riolering of in de afvoer.
- Lever verontreinigd onderhoudsmateriaal en grondstoffen in bij een daarvoor bestemd inzamelpunt.

## Garantie van Kompernaß Handels GmbH

Geachte klant,

U hebt op dit apparaat 3 jaar garantie vanaf de aankoopdatum. In geval van gebreken in dit product hebt u wettelijke rechten tegenover de verkoper van het product. Deze wettelijke rechten worden door onze hierna beschreven garantie niet beperkt.

### Garantievoorwaarden

De garantieperiode geldt vanaf de datum van aankoop. Bewaar de kassabon zorgvuldig. U hebt hem nodig als bewijs van aankoop.

Als er binnen drie jaar vanaf de aankoopdatum van dit product een materiaal- of fabricagefout optreedt, wordt - naar onze keuze - het product door ons kosteloos gerepareerd of vervangen of wordt de koopprijs terugbetaald. Voorwaarde voor deze garantie is dat het defecte apparaat en het aankoopbewijs (kassabon) binnen de termijn van drie jaar worden overlegd en dat kort wordt omschreven waaruit het gebrek bestaat en wanneer het is opgetreden.

Wanneer het defect door onze garantie wordt gedekt, krijgt u het gerepareerde product of een nieuw product retour. Met de reparatie of vervanging van het product begint er geen nieuwe garantieperiode.

### Garantieperiode en wettelijke aanspraken bij gebreken

De garantieperiode wordt door deze waarborg niet verlengd. Dat geldt ook voor vervangen en gerepareerde onderdelen. Eventueel al bij aankoop aanwezige schade en gebreken moeten meteen na het uitpakken worden gemeld. Voor reparaties na afloop van de garantieperiode worden kosten in rekening gebracht.

### Garantieomvang

Het apparaat is op basis van strenge kwaliteitsnormen met de grootst mogelijke zorg vervaardigd en voorafgaand aan de levering nauwkeurig gecontroleerd.

De garantie geldt voor materiaal- of fabricagefouten. Deze garantie geldt niet voor productonderdelen die onderhevig zijn aan normale slijtage en die daarom als slijtonderdelen worden beschouwd, of voor schade aan breekbare onderdelen zoals schakelaars, accu's of onderdelen die van glas zijn gemaakt.

Deze garantie vervalt wanneer het product is beschadigd, ondeskundig is gebruikt of is gerepareerd. Voor deskundig gebruik van het product moeten alle in de gebruiksaanwijzing beschreven aanwijzingen precies worden opgevolgd. Gebruiksdoeleinden en handelingen die in de gebruiksaanwijzing worden afgeraden of waarvoor wordt gewaarschuwd, moeten beslist worden vermeden.

Het product is uitsluitend bestemd voor privégebruik en niet voor bedrijfsmatige doeleinden. Bij verkeerd gebruik en ondeskundige behandeling, bij gebruik van geweld en bij reparaties die niet door ons erkend servicefiliat zijn uitgevoerd, vervalt de garantie.

### Afhandeling bij een garantiekwestie

Voor een snelle afhandeling van uw aanvraag neemt u de volgende aanwijzingen in acht:

- Houd voor alle aanvragen de kassabon en het artikelnummer (bijv. IAN 12345) als aankoopbewijs bij de hand.
- Het artikelnummer vindt u op het typeplaatje van het product, op het product gegraveerd, op de titelpagina van de gebruiksaanwijzing (linksonder) of op de sticker op de achter- of onderkant van het product.
- Als er fouten in de werking of andere gebreken optreden, neemt u eerst contract op met de hierna genoemde serviceafdeling, **telefonisch** of **via e-mail**.
- Een als defect geregistreerd product kunt u dan zonder portokosten naar het aan u doorgegeven serviceadres sturen. Voeg het aankoopbewijs (kassabon) bij en vermeld waaruit het gebrek bestaat en wanneer het is opgetreden.



Op [www.lidl-service.com](http://www.lidl-service.com) kunt u deze en vele andere handleidingen, productvideo's en installatiesoftware downloaden.

Met deze QR-code gaat u direct naar de website van Lidl Service ([www.lidl-service.com](http://www.lidl-service.com)) en kunt u met het invoeren van het artikelnummer (IAN) 123456 de gebruiksaanwijzing openen.

## Service

### **⚠ WAARSCHUWING!**

- Laat uw apparaat uitsluitend door gekwalificeerd deskundig personeel en alleen met originele vervangingsonderdelen repareren. Op die manier blijft de veiligheid van het apparaat gewaarborgd.

#### **NL Service Nederland**

Tel.: 0900 0400223 (0,10 EUR/Min.)

E-Mail: [kompennass@lidl.nl](mailto:kompennass@lidl.nl)

#### **BE Service België**

Tel.: 070 270 171 (0,15 EUR/Min.)

E-Mail: [kompennass@lidl.be](mailto:kompennass@lidl.be)

IAN 331365\_1907

## Importeur

Let op: het volgende adres is geen serviceadres. Neem eerst contact op met het opgegeven serviceadres.

KOMPERNASS HANDELS GMBH

BURGSTRASSE 21

44867 BOCHUM

DUISSLAND

[www.kompennass.com](http://www.kompennass.com)

## Vertaling van de oorspronkelijke conformiteitsverklaring

Wij, KOMPERNASS HANDELS GMBH, documentverantwoordelijke persoon: de heer Semi Uguzlu, BURGSTR. 21, 44867 BOCHUM, DUITSLAND, verklaren hierbij dat dit product voldoet aan de volgende normen, normatieve documenten en EU-richtlijnen:

### **Machinerichtlijn**

(2006/42/EC)

### **Elektromagnetische compatibiliteit**

(2014/30/EU)

### **Outdoor-richtlijn**

(2005/88/EC)

(2000/14/EC)

### **Emissierichtlijn**

(2012/46/EU)

2016/1628/EU (zoals gewijzigd door het laatste 2017/656/EU)

### **RoHS-richtlijn**

**(2011/65/EU)\***

\*De volledige verantwoordelijkheid voor het afgeven van deze conformiteitsverklaring ligt bij de fabrikant. Het hierboven beschreven object van de verklaring voldoet aan de voorschriften van de Richtlijn 2011/65/EU van het Europees Parlement en de Raad van 8 juni 2011 aangaande de beperking van het gebruik van bepaalde gevaarlijke stoffen in elektrische en elektronische apparaten.

### **Toegepaste geharmoniseerde normen:**

EN ISO 11806-1: 2011

EN ISO 10517: 2019

EN ISO 11680-1: 2011

EN ISO 14982:2009

EN 50581:2012

### **Type / apparaatbeschrijving:**

BENZINE-COMBIAPPARAAT 4-IN-1 PBK 4 A1

### **Productiejaar: 10-2019**

**Serienummer: IAN 331365\_1907**

Bochum, 16-10-2019



Semi Uguzlu

- Kwaliteitsmanager -

Technische wijzigingen vanwege verdere ontwikkeling voorbehouden.

## Spis treści

### **Wstęp . . . . . 76**

Użytkowanie zgodne z przeznaczeniem . . . . .	76
Wyposażenie . . . . .	76
Zakres dostawy . . . . .	77
Dane techniczne . . . . .	77
Objaśnienie stosowanych tabliczek ostrzegawczych . . . . .	78

### **Wskazówki bezpieczeństwa . . . . . 80**

Wskazówki bezpieczeństwa podczas pracy z nożycami do żywopłotów . . . . .	80
Uzupełniające wskazówki bezpieczeństwa do nożyc do żywopłotów . . . . .	81
Wskazówki bezpieczeństwa do pracy z piłą do gałęzi . . . . .	81
Środki ostrożności przeciwko odbiciu narzędzia . . . . .	82
Wskazówki bezpieczeństwa do pracy z kosiarką żyłkową . . . . .	82
Wskazówki bezpieczeństwa do pracy z nożem tnącym . . . . .	83
Elementy zabezpieczające . . . . .	83

### **Przed uruchomieniem . . . . . 84**

Montaż uchwytu okrągłego . . . . .	84
Montaż mechanizmu szybkozwalniającego . . . . .	84
Zamocowanie/montaż pasa do przenoszenia . . . . .	84
Montaż nożyc do żywopłotów . . . . .	84
Demontaż nożyc do żywopłotów . . . . .	84
Ustawianie nożyc do żywopłotów pod kątem . . . . .	84
Montaż łańcucha tnącego i prowadnicy . . . . .	84
Demontaż łańcucha . . . . .	85
Napężanie i kontrola łańcucha tnącego . . . . .	85
Smarowanie łańcucha . . . . .	85
Ostrzenie łańcucha tnącego . . . . .	85
Montaż nasadki przedłużającej . . . . .	85
Montaż/demontaż osłony . . . . .	85
Montaż/wymiana noży tnących . . . . .	85
Montaż/wymiana szpulki z żyłką . . . . .	86
Zakładanie pasa do przenoszenia . . . . .	86
Ustawianie wysokości koszenia . . . . .	86
Paliwo i olej . . . . .	86

### **Uruchomienie . . . . . 86**

Rozruch zimnego silnika . . . . .	86
Rozruch ciepłego silnika . . . . .	86
Praca z nożycami do żywopłotów . . . . .	87
Techniki cięcia . . . . .	87
Praca z piłą do gałęzi . . . . .	87
Techniki piłowania . . . . .	87
Bezpieczna praca . . . . .	88

### **Transport . . . . . 88**

### **Czyszczenie . . . . . 88**

### **Konserwacja . . . . . 88**

### **Przechowywanie i transport . . . . . 89**

### **Rozwiązywanie problemów . . . . . 90**

Zespół napędowy . . . . .	90
Piła do gałęzi . . . . .	90
Nożyce żywopłotów . . . . .	90

### **Terminy konserwacji . . . . . 90**

Piła do gałęzi . . . . .	90
Nożyce żywopłotów . . . . .	90

### **Zamawianie części zamiennych . . . . . 90**

### **Utylizacja . . . . . 91**

### **Gwarancja Kompernaß Handels GmbH . . . . . 91**

### **Serwis . . . . . 92**

### **Importer . . . . . 92**

### **Tłumaczenie oryginalnej deklaracji zgodności . . . . . 92**

## BENZYNOWE URZĄDZENIE WIELOFUNKCYJNE 4 W 1 PBK 4 A1

### Wstęp

Gratulujemy zakupu nowego urządzenia. Wybrany produkt charakteryzuje się wysoką jakością. Instrukcja obsługi stanowi część niniejszego produktu. Zawiera ona ważne informacje na temat bezpieczeństwa, użytkowania i utylizacji. Przed rozpoczęciem użytkowania produktu należy zapoznać się ze wszystkimi wskazówkami dotyczącymi obsługi i bezpieczeństwa. Produkt należy użytkować wyłącznie zgodnie z zamieszczonym tu opisem oraz w podanym zakresie zastosowań. W przypadku przekazania urządzenia osobie trzeciej należy dołączyć do niego również całą dokumentację.

### Użytkowanie zgodne z przeznaczeniem

#### Nożyce do żywopłotów z długim trzonkiem

To urządzenie jest przeznaczone do przycinania i formowania żywopłotów, krzaków i ozdobnych krzewów w przydomowych ogrodach. Jest to prowadzone ręcznie urządzenie z wbudowanym napędem, w którym rozmieszczone liniowo ostrza poruszają się w obie strony.

#### **⚠ OSTRZEŻENIE!**

► Dzieci nie mogą używać nożyc do żywopłotów.

#### Piła do gałęzi

To urządzenie jest przeznaczone do obcinania gałęzi drzew.

#### 3-zębowy nóż tnący/kosiarka żyłkowa

Zastosowanie 3-zębowego noża tnącego: do wykaszania wysokiej trawy, krzaków i małych drzewek.

Koszenie żyłką: koszenie trawy i drobniejszych chwastów.

#### Nasadka przedłużająca

#### **⚠ UWAGA!**

■ Nasadki przedłużającej/wysięgніка 54 nie używać wraz z 3-zębowym nożem tnącym/nasadką kosiarki żyłkowej!

Każdy inny sposób użycia, który nie jest wyraźnie dopuszczony w tej instrukcji, może być przyczyną uszkodzenia urządzenia i źródłem poważnego zagrożenia dla użytkownika. Należy bezwzględnie przestrzegać ograniczeń w zakresie zastosowania urządzenia, opisanych w uwagach dotyczących bezpieczeństwa. Przestrzegać przepisów obowiązujących w kraju użycia mogących zawierać określone ograniczenia stosowania maszyny. Stosowanie urządzenia do innych celów lub dokonywanie jego modyfikacji uznaje się za niezgodne z jego przeznaczeniem i stwarza poważne ryzyko wypadków.

Urządzenie nie jest przeznaczone do użytku profesjonalnego.

#### ZABRONIONE RODZAJE ZASTOSOWANIA!

Ze względu na możliwe niebezpieczeństwa dla użytkownika urządzenia nie wolno używać do wykonywania następujących prac: do czyszczenia chodników, do rozdrabniania części drzew i pokosu żywopłotów. Ponadto urządzenia nie wolno używać do wyrównywania nierówności terenu, np. do usuwania kopców kretów. Ze względów bezpieczeństwa urządzenia nie wolno używać jako agregatu napędowego dla innych urządzeń. Odpowiedzialność za szkody wynikłe z takiego użycia urządzenia ponosi wyłącznie użytkownik/operator.

### Wyposażenie

#### Zespół napędowy PBK 4 A1-1

- 1 Blokada włączania
- 2 Włącznik/wyłącznik
- 3 Ucho do pasa do przenoszenia
- 4 4 śruby mocujące
- 5 Uchwyt okrągły
- 5a Pierścień gumowy
- 5b Kołek
- 6 Kabłąk
- 7 Uchwyt śrubowy
- 8 Wysięgnik
- 9 Dźwignia gazu
- 10 Końcówka przewodu świecy zapłonowej
- 11 Dźwignia ssania
- 12 Linka rozruchowa
- 13 Zbiornik paliwa
- 14 Zakrętka zbiornika paliwa
- 15 Pompa paliwa
- 16 Osłona obudowy filtra

#### Nasadka do przycinania żywopłotów PBK 4 A1-3

- 17 Uchwyt
- 18 Blokada/odblokowanie
- 19 Obudowa przekładni
- 20 Belka noża
- 21 Płyta podstawy (nożyce do żywopłotów)
- 22 Dźwignia nastawcza
- 23 Przedni wysięgnik (nożyce do żywopłotów)
- 24 Kołek blokujący
- 25 Wałek napędowy

#### Nasadka do obcinania gałęzi PBK 4 A1-4

- 26 Przedni wysięgnik (nasadka do obcinania gałęzi)
- 27 Pierścień ochronny
- 28 Zakrętka zbiornika oleju
- 29 Zbiornik oleju
- 30 Prowadnica
- 31 Łańcuch tnący
- 32 Pomoc do ostrzenia
- 33 Ogranicznik
- 34 Kołek blokujący
- 35 Wałek napędowy
- 36 Nakrętka
- 37 Gwint
- 38 Osłona koła łańcuchowego
- 39 Szyna prowadnicy
- 40 Otwór prowadnicy
- 41 Szyna prowadząca
- 42 Olejarka kropłowa
- 43 Koło łańcuchowe
- 44 Śruba regulacji ilości oleju
- 45 Kołek naprężający łańcuch tnący
- 46 Śruba naprężenia łańcucha tnącego



## Nasadka kosiarka żyłkowa/nóż tnący PBK 4 A1-2

- 47 2 śruby (z pierścieniem osadczym rozprężnym, podkładką)
- 48 Osłona
- 49 3-zębowy nóż tnący
- 50 Szpulka z żyłką tnącą
- 51 Przedni wysięgnik (szpulka z żyłką/3-zębowy nóż tnący)
- 52 Kołek do aretowania
- 53 Wałek napędowy

## Nasadka przedłużająca

- 54 Wysięgnik
- 55 Uchwyt śrubowy
- 56 Kołek blokujący
- 57 Wałek napędowy

## Akcesoria

- 58 Pas do przenoszenia
- 59 Osłona prowadnicy
- 60 Osłona łańcucha
- 61 Ekologiczny olej do łańcucha tnącego
- 62 Butelka do mieszania oleju/benzyny
- 63 Okulary ochronne
- 64 Klucz sześciokątny M5
- 65 Klucz sześciokątny M6
- 66 Klucz płaski SW 8/10
- 67 Klucz do świec zapłonowych/wkrętek płaski
- 68 Torba na narzędzia
- 69 Nakrętka M19 x 1,0 (lewy gwint)
- 70 Osłona płytki dociskowej
- 71 Płytki dociskowa
- 72 Tarcza zabieraka
- 73 Żyłka do koszenia
- 74 Lej

## Zakres dostawy

- 1 zespół napędowy
- 1 nasadka do przycinania żywopłotów PBK 4 A1-3 (zwana dalej nożycami do żywopłotów)
- 1 nasadka do cięcia gałęzi PBK 4 A1-4 (zwana dalej piłą do gałęzi)
- 1 nasadka kosiarka żyłkowa/nóż tnący PBK 4 A1-2
- 1 nasadka przedłużająca
- 1 uchwyt z kabłąkiem
- 1 szpulka z żyłką tnącą
- 1 żyłka tnąca (Ø żyłki: 2,4 mm/długość żyłki: 6 m)
- 1 3-zębowy nóż tnący
- 1 pas do przenoszenia
- 1 osłona łańcucha
- 1 osłona prowadnicy
- 1 butelka do mieszania benzyny z olejem
- 1 100 ml ekologicznego oleju do łańcucha
- 1 torba na narzędzia
- 1 klucz sześciokątny M5
- 1 klucz sześciokątny M6
- 1 klucz do świec zapłonowych/wkrętek
- 1 klucz płaski rozmiar 8/10
- 1 okulary ochronne PBKZ 1 A1
- 1 lej
- 1 instrukcja obsługi

## Dane techniczne

### Zespół napędowy:

Typ silnika:

Moc silnika (maks.):

Pojemność skokowa:

Prędkość obrotowa silnika

na biegu jałowym:

Maks. prędkość obrotowa

silnika z 3-zębowym nożem

tnącym :

ze szpulką z żyłką:

z piłą łańcuchową:

z nożycami do żywopłotów

Maks. prędkość cięcia 3-zębowym

nożem tnącym :

ze szpulką z żyłką:

z piłą łańcuchową:

z nożycami do żywopłotów

Zapłon:

Napęd:

Masa:

(pusty zbiornik):

Pojemność zbiornika:

Świeca zapłonowa:

Zużycie paliwa przy

maks. mocy silnika:

Specyficzne

zużycie paliwa

przy maks. mocy silnika:

### Nożyce do żywopłotów:

Długość cięcia:

Odstęp zębów:

Masa

(w stanie gotowości do pracy):

### Nasadka do obcinania gałęzi:

Masa (w stanie gotowości do pracy):

Zalecane napełnienie zbiornika na olej:

Długość cięcia:

Prowadnica:

łańcuch tnący:

### Nasadka kosiarka

#### żyłkowa/nóż tnący:

#### Szpulka z żyłką tnącą (IAN 331365):

Średnica okręgu koszenia żyłką:

Długość żyłki:

Średnica żyłki:

#### 3-zębowy nóż tnący (IAN 331365):

Średnica okręgu koszenia nożem tnącym:

### PBK 4 A1-1

2-suwowy silnik chłodzony powietrzem, chromowany cylinder

1,35 kW / 1,85 KM

42,7 cm<sup>3</sup>

3000 min<sup>-1</sup>

9200 min<sup>-1</sup>

8700 min<sup>-1</sup>

9200 min<sup>-1</sup>

9200 min<sup>-1</sup>

6900 min<sup>-1</sup>

6525 min<sup>-1</sup>

20 m/s

1550 Skok/min<sup>-1</sup>

elektryczny

sprzęgło odśrodkowe

ok. 5,6 kg

1200 cm<sup>3</sup>

CDK L8RTC

0,6 kg/h

431 g/kWh

### PBK 4 A1-3

ok. 425 mm

24 mm

ok. 2,24 kg

### PBK 4 A1-4

ok. 1,6 kg

140 cm<sup>3</sup>

ok. 260 mm

Oregon typu 100SDEA318

Oregon 91P040X

### PBK 4 A1-2

### Informacje dotyczące poziomu hałasu i drgań:

Wartość pomiarowa hałasu określona zgodnie z normą ISO 22868, EN ISO 10517. Korygowany współczynnikiem A poziom hałasu elektronarzędzia wynosi z reguły:

#### Nożyce do żywopłotów:

Poziom ciśnienia akustycznego	$L_{pA} = 98,79$ dB(A)
Niepewność pomiarów	$K_{WA} = 2,5$ dB
Poziom mocy akustycznej	$L_{WA} = 109,53$ dB(A)
Gwarantowany poziom mocy akustycznej	$L_{WA} = 114,0$ dB(A)
Niepewność pomiarów	$K_{WA} = 2,5$ dB

#### Piła do gałęzi:

Poziom ciśnienia akustycznego	$L_{pA} = 97,06$ dB(A)
Niepewność pomiarów	$K_{WA} = 2,5$ dB
Poziom mocy akustycznej	$L_{WA} = 110,87$ dB(A)
Niepewność pomiarów	$K_{WA} = 2,5$ dB

#### 3-zębowy nóż tnący:

Poziom ciśnienia akustycznego	$L_{pA} = 97,64$ dB(A)
Niepewność pomiarów	$K_{pA} = 2,5$ dB
Poziom mocy akustycznej	$L_{WA} = 111,27$ dB(A)
Niepewność pomiarów	$K_{WA} = 2,5$ dB

#### Szpulka z żyłką:

Poziom ciśnienia akustycznego	$L_{pA} = 99,08$ dB(A)
Niepewność pomiarów	$K_{pA} = 2,5$ dB
Poziom mocy akustycznej	$L_{WA} = 111,10$ dB(A)
Niepewność pomiarów	$K_{WA} = 2,5$ dB



#### Stosować środki ochrony słuchu, aby uniknąć

**uszkodzenia słuchu!** Wartości drgań (suma wektorów trzech kierunków) ustalone zgodnie z normą EN ISO 11806-1, EN ISO 10517, EN ISO 11680-1:

#### Nożyce do żywopłotów:

Drgania na przednim uchwycie:	wartość emisji drgań $a_{h,D} = 4,182$ m/s <sup>2</sup> Niepewność pomiarów $K = 1,5$ m/s <sup>2</sup>
Drgania na tylnym uchwycie:	wartość emisji drgań $a_{h,D} = 9,695$ m/s <sup>2</sup> Niepewność pomiarów $K = 1,5$ m/s <sup>2</sup>

#### Piła do gałęzi:

Drgania na przednim uchwycie:	wartość emisji drgań $a_{h,D} = 3,855$ m/s <sup>2</sup> Niepewność pomiarów $K = 1,5$ m/s <sup>2</sup>
Drgania na tylnym uchwycie:	wartość emisji drgań $a_{h,D} = 7,590$ m/s <sup>2</sup> Niepewność pomiarów $K = 1,5$ m/s <sup>2</sup>

#### Szpulka z żyłką:

Drgania na przednim uchwycie:	wartość emisji drgań $a_{h,D} = 4,864$ m/s <sup>2</sup> Niepewność pomiarów $K = 1,5$ m/s <sup>2</sup>
Drgania na tylnym uchwycie:	wartość emisji drgań $a_{h,D} = 9,750$ m/s <sup>2</sup> Niepewność pomiarów $K = 1,5$ m/s <sup>2</sup>

#### 3-zębowy nóż tnący:

Drgania na przednim uchwycie:	wartość emisji drgań $a_{h,D} = 4,622$ m/s <sup>2</sup> Niepewność pomiarów $K = 1,5$ m/s <sup>2</sup>
Drgania na tylnym uchwycie:	wartość emisji drgań $a_{h,D} = 7,708$ m/s <sup>2</sup> Niepewność pomiarów $K = 1,5$ m/s <sup>2</sup>

### WSKAZÓWKA

- Poziom drgań podany w tych instrukcjach został zmierzony zgodnie z metodą pomiarową określoną w normie EN ISO 11806-1, EN ISO 10517, EN ISO 11680-1 i może być użyty do porównywania urządzeń. Podana wartość emisji drgań może posłużyć także do wstępnej oceny stopnia narażenia.

### OSTRZEŻENIE!

- Poziom drgań będzie zmieniał się w zależności od rodzaju zastosowania narzędzia i w niektórych przypadkach może przekraczać wartość wskazaną w niniejszych instrukcjach. Narażenie na drgania mogłoby zostać nieprawidłowo ocenione, gdyby narzędzie było regularnie wykorzystywane w taki sposób. W celu dokładnej oceny stopnia narażenia na drgania w określonym okresie pracy należy również uwzględnić czasy, w których urządzenie pozostawało wyłączone lub było wprawdzie włączone, jednak nie było faktycznie wykorzystywane. Może to znacznie obniżyć stopień narażenia na drgania w całym okresie pracy.

### OSTRZEŻENIE!

- Należy unikać ryzyka związanego z drganiami, np. ryzyka wystąpienia choroby znanej jako zespół wibracyjny lub choroba wibracyjna. W tym celu należy stosować częste przerwy podczas pracy, w trakcie których należy rozcierać dłonie!

### Objaśnienie stosowanych tabliczek ostrzegawczych



Ostrzeżenie! Przed uruchomieniem przeczytać instrukcję obsługi!



Nosić rękawice ochronne!



Nosić obuwie ochronne!



Nosić ochronniki słuchu!



Nosić kask ochronny!



Nosić okulary ochronne!



Uwaga, gorące elementy. Zachować odstęp!



1. Włączyć urządzenie



















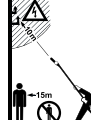









2. Napełnić pompę paliwową (Primer)



3. Pociągnąć dźwignię ssania



4. Pociągnąć linkę rozruchową

-  Pociągnąć dźwignię ssania
-  Nacisnąć 6x pompkę paliwa (Primer)
-  Proporcje mieszania: 40 części benzyny na 1 część oleju
-  Benzyna: RON 95/RON 98
-  Brak tankowania E10
-  Olej do silników 2-suwowych: ISO - L - EGD/JASO FD
-  Śmiertelne niebezpieczeństwo na skutek porażenia prądem! Zachować odstęp co najmniej 10 m od napowietrznych linii energetycznych.
-  Uwaga! Spadające przedmioty. Szczególnie podczas cięcia ponad głową.
-  Uwaga! Niebezpieczeństwo zranienia przez obracające się noże.
-  Zachować odstęp!
-  Ogólne ostrzeżenie!
- 
  1. Przesunąć czop na przednim wysięgniku do oporu w rowek wysięgnika zespołu napędowego.
  2. Przy prawidłowym wsunięciu czerwona linia wysięgnika i zespołu napędowego muszą się pokrywać.
-  Chronić urządzenie przed deszczem i wilgocią!
-  Maks. 9000 min<sup>-1</sup>
-  Uwaga! Lewy gwint.
-  Uważać na wyrzucane przedmioty!
-  Uważać na odrzut urządzenia!
-  Ostrożnie! Niebezpieczeństwo zranienia obracającym się nożem tnącym! Trzymać z dala dłonie i stopy!
-  Ostrożnie - benzyna jest bardzo łatwopalna!
-  Niebezpieczeństwo wybuchu! Nie rozlewać paliwa!
-  Przed rozpoczęciem prac konserwacyjnych wyłączyć urządzenie i odłączyć wtyk świecy zapłonowej!
-  Uwaga! Niebezpieczeństwo uduszenia!
-  Ostrożnie! Trujące opary tlenku węgla!  
Nie używać urządzenia w pomieszczeniach zamkniętych!
-  Ostrzeżenie! W żadnym przypadku nie używać kosi obrotowej jako noża tnącego.
-  Co 20 godzin pracy uzupełniać smar (płynny smar przekładniowy)
-  Odległość między maszyną a osobami trzecimi musi wynosić co najmniej 15 metrów!
-  Narzędzie tnące (nóż tnący/żyłka tnąca) obraca się jeszcze przez chwilę po wyłączeniu!
-  Informacja o poziomie mocy akustycznej LWA w dB
-  Ogień, otwarte źródła światła i palenie tytoniu są zabronione!



## Wskazówki bezpieczeństwa

**WAŻNE! PRZED UŻYCIEM STARANNIE PRZECZYTAĆ. ZACHOWAĆ DO WYKORZYSTANIA W PRZYSZŁOŚCI.**

### Wskazówki bezpieczeństwa podczas pracy z nożycami do żywopłotów

#### WSKAZÓWKA

- ▶ Nożyce do żywopłotów są dostarczane w stanie kompletnie zmontowanym.
- ▶ Wskazówki oraz grafiki dotyczące ustawień, użytkowania nożyc do żywopłotów wzgl. ich elementów ustawczych, konserwacji, smarowania przez użytkownika można znaleźć w tej instrukcji na rozkładanej stronie okładki.
- ▶ Wskazówki na temat pozycji podczas pracy (patrz rozkładana strona okładki).
- ▶ Wskazówki na temat elementów ustawczych (patrz rozkładana strona okładki).
- ▶ Wskazówki na temat bezpiecznego obchodzenia się z paliwem (patrz rozdz. „Przygotowanie”, punkt f).
- ▶ Wskazówki na temat zalecanej wymiany lub naprawy części, serwisu i danych technicznych stosowanych części zamiennych, o ile mają one wpływ na zdrowie i bezpieczeństwo użytkownika, znajdują się w niniejszej instrukcji.
- ▶ Wyjaśnienia dotyczące wszystkich symboli graficznych, zastosowanych na nożycach do żywopłotów, danych, cech i danych technicznych oraz informacje o postępowaniu w razie wypadku i zakłóceń znajdują się w niniejszej instrukcji.
- ▶ Zablokowane narzędzie: usunąć blokujący materiał z belki noża 20.

#### OSTRZEŻENIE!

- Dzieci nigdy nie mogą używać nożyc do żywopłotów.
- Należy zawsze zachowywać ostrożność i uważać na to, co się robi. Praca z elektronarzędziem wymaga także zachowania zasad zdrowego rozsądku. Nie wolno korzystać z urządzenia w stanie choroby, zmęczenia lub pod wpływem narkotyków, alkoholu albo leków. Nawet chwila nieuwagi podczas korzystania z urządzenia może spowodować poważne obrażenia ciała.
- Unikać niewłaściwego zastosowania; narzędzie użytkować tylko w sposób opisany w rozdziale „Użytkowanie zgodne z przeznaczeniem”.



Przed rozpoczęciem użytkowania urządzenia zapoznać się z instrukcją obsługi.

#### Przygotowanie

- a) TE NOŻYCE DO ŻYWOPŁOTÓW MOGĄ SPOWODOWAĆ Poważne OBRAŻENIA! Należy starannie przeczytać instrukcję w sprawie poprawnego obchodzenia się z nożycami do żywopłotów, ich przygotowania, naprawy, uruchamiania i odstawiania. Należy zapoznać się ze wszystkimi elementami nastawczymi oraz z prawidłowym obchodzeniem się z nożycami do żywopłotów.
- b) Dzieci nigdy nie mogą używać nożyc do żywopłotów. Dzieci, młodzież i osoby o ograniczonych zdolnościach fizycznych, sensorycznych lub umysłowych nie mogą korzystać z piły tańczuchowej. Wyjątek stanowią tylko młodzi ludzie powyżej 16 lat w kontekście szkolenia pod okiem specjalisty.
- c) Uwaga na napowietrzne przewody energetyczne.
- d) Należy zrezygnować z posługiwania się nożycami do żywopłotów, gdy w pobliżu znajdują się inne osoby, w szczególności dzieci.

e) Nosić odpowiednią odzież. Nie nosić luźnej odzieży ani biżuterii; mogłyby one zostać wciągnięte przez ruchome części. Zaleca się noszenie wytrzymałych rękawic, obuwia z przeciwpoślizgową podeszwą i okularami ochronnych.

f) Należy ostrożnie obchodzić się z paliwem; jest ono łatwopalne, a opary są wybuchowe. Należy przestrzegać następujących punktów:

- Stosować tylko specjalnie do tego przeznaczone pojemniki.
- Nigdy nie otwierać korka zbiornika paliwa ani nie uzupełniać paliwa przy pracującym lub gorącym silniku. Przed uzupełnieniem paliwa odczekać na schłodzenie silnika i elementów tłumika.
- Nie palić tytoniu.
- Tankować tylko na otwartej przestrzeni.
- Nigdy nie przechowywać nożyc do żywopłotów ani pojemników z paliwem w pomieszczeniu, w którym znajduje się otwarty płomień, np. w piecu gazowym do podgrzewania wody.
- W razie rozlania się benzyny nie próbować uruchamiać silnika, ale przed uruchomieniem oddalić się od miejsca rozlania się benzyny.
- Po zatankowaniu założyć korek zbiornika paliwa i dokładnie go zamknąć.
- W razie potrzeby opróżnienia zbiornika paliwa, czynność wykonać na otwartej przestrzeni.

g) Jeżeli element tnący dotyka ciała obcego, odgłosy pracy stają się głośniejsze lub nożyce do żywopłotów wpadają w nienormalne drgania, wyłączyć silnik i odczekać na zatrzymanie się urządzenia. Zdjąć wtyk świecy zapłonowej i wykonać następujące czynności:

- sprawdzić, czy narzędzie nie jest uszkodzone;
- sprawdzić, czy są obluzowane części i ew. zamocować je;
- uszkodzone części wymienić na równoważne lub zlecić naprawę.



**Nosić ochronniki słuchu!**



**Nosić okulary ochronne!**

- Należy zapoznać się z obsługą nożyc do żywopłotów, by w sytuacji awaryjnej móc je natychmiast zatrzymać.

#### Praca

- a) Zatrzymać silnik przed wykonaniem następujących czynności:
  - czyszczenie lub usuwanie elementów blokujących;
  - kontrola, naprawa lub prace przy nożycach do żywopłotów;
  - ustawianie pozycji roboczej urządzenia tnącego;
  - oraz gdy nożyce do żywopłotów pozostają bez nadzoru.
- b) Przed uruchomieniem silnika zawsze dopilnować, by nożyce do żywopłotów znajdowały się w jednej z przepisanych pozycji roboczych.
- c) Podczas pracy z nożycami do żywopłotów należy zawsze przestrzegać bezpiecznej pozycji roboczej, szczególnie podczas pracy na drabinie.
- d) Nie eksploatować nożyc do żywopłotów z uszkodzonym lub silnie zużytym urządzeniem tnącym.
- e) Aby uniknąć pożaru, dopilnować, by silnik oraz tłumik były wolne od zanieczyszczeń, liści lub wycieków środków smarnych.
- f) Dopilnować, by podczas pracy wszystkie uchwyty i urządzenia zabezpieczające nożyc do żywopłotów były zamontowane. Nigdy nie próbować pracować z niekompletnymi nożycami do żywopłotów lub z niedozwolonymi przeróbkami.
- g) Używać zawsze obu rąk, jeśli nożyce są wyposażone w dwa uchwyty.

- h) Zawsze należy zapoznać się z otoczeniem i zwracać uwagę na możliwe zagrożenia, które mogą być niesłyszalne z powodu hałasu wytwarzanego przez nożyce.

### Konserwacja i przechowywanie

- a) Jeżeli nożyce do żywopłotów mają być unieruchomione w celu konserwacji, kontroli lub przechowania, należy wyłączyć silnik, zdjęć wtyk świecy zapłonowej i upewnić się, że wszystkie części zatrzymały się. Przed sprawdzaniem, ustawianiem itp. należy odczekać na schłodzenie się urządzenia.
- b) Nożyce do żywopłotów przechowywać w takim miejscu, w którym opary benzyny nie wejdą w kontakt z otwartym płomieniem ani iskrami. Przed odłożeniem nożyc do przechowywania należy zawsze odczekać, aż się schłodzą.
- c) Podczas transportu lub na czas przechowywania nożyc do żywopłotów należy zawsze zakładać osłonę urządzenia tnącego.

### Uzupełniające wskazówki bezpieczeństwa do nożyc do żywopłotów

#### Bezpieczeństwo otoczenia

- Cięcie żywopłotów wykonywać tylko przy świetle dziennym lub przy dobrym oświetleniu sztucznym.
- Podczas cięcia uważać, by nie natrafić na drut ogrodzenia czy podpory roślin. Mogłoby to doprowadzić do uszkodzenia belki noża 20. Należy starannie skontrolować żywopłot do przycięcia i usunąć wszelkie druty oraz ciała obce.
- Należy być świadomym warunków otoczenia i przygotowanym na możliwe zagrożenia, które mogą być niesłyszalne podczas przycinania żywopłotu.

#### **⚠ NIEBEZPIECZEŃSTWO!**

- ▶ W razie zagrożenia lub w sytuacji awaryjnej natychmiast wyłączyć silnik.

#### Bezpieczeństwo elektryczne

- Trzymać narzędzie tylko za izolowane uchwyty, ponieważ nóż tnący może trafić na ukryte przewody pod napięciem. Kontakt z przewodem przewodzącym prąd może spowodować pojawienie się napięcia również w metalowych elementach urządzenia i spowodować porażenie prądem.

#### Bezpieczeństwo osób

- Podczas pracy w promieniu 15 metrów nie mogą przebywać inne osoby ani zwierzęta. Użytkownik jest odpowiedzialny za osoby trzecie w strefie pracy.
- Podczas pracy z nożycami do cięcia zawsze przestrzegać bezpiecznej pozycji roboczej i zwracać szczególną uwagę na zachowanie równowagi, szczególnie podczas pracy na podestach czy drabinach.
- Nigdy nie chwytać nożyc do żywopłotów za belkę noża 20.
- Wszystkie części ciała trzymać z dala od noża tnącego. Nie próbować przy pracującym nożu usuwać ściętego materiału ani go przytrzymywać. Zakleszczony materiał usuwać tylko przy wyłączonym urządzeniu. Nawet chwila nieuwagi podczas korzystania z nożyc może spowodować poważne obrażenia ciała.
- Przed odłożeniem odczekać na całkowite unieruchomienie.

### Użytkowanie i obsługa urządzenia

#### **⚠ UWAGA!**

- ▶ Pomiędzy poszczególnymi etapami pracy lub po zakończeniu jakiegoś etapu nie wolno odkładać belki noża 20 na czubku, by nie dopuścić do ew. uszkodzenia belki noża 20.

- Przed użyciem narzędzia sprawdzać każdorazowo, czy nóż, śruby noża i inne części mechanizmu tnącego nie są zużyte ani uszkodzone. Nigdy nie pracować z uszkodzonym lub silnie zużytym mechanizmem tnącym.
- Po ustawieniu kąta roboczego sprawdzić, czy obie dźwignie nastawcze pewnie się zatrzasnęły. Jeżeli jedna dźwignia nastawcza pozostanie otwarta, w trakcie pracy przypadkowa gałąź może zwolnić w niezamierzony sposób drugą dźwignię, na skutek czego belka noża 20 złoży się w dół.
- Nigdy nie używać nożyc do żywopłotów z uszkodzonymi lub zdemonstrowanymi urządzeniami zabezpieczającymi.
- Nigdy nie chwytać nożyc do żywopłotów za urządzenia zabezpieczające.
- Nosić nożyce za przedni uchwyt, w stanie wyłączonym, z belką noża skierowaną od ciała. Podczas transportu lub w czasie przechowywania zawsze zakładać osłonę ochronną. Staranne obchodzenie się z urządzeniem zmniejsza prawdopodobieństwo przypadkowego dotknięcia pracujących noży.
- Nożyce do żywopłotów przechowywać w suchym, wysoko położonym lub zamkniętym miejscu, poza zasięgiem dzieci.
- Nie próbować samodzielnie naprawiać urządzenia, nie posiadając odpowiednich kwalifikacji.
- Ze względów bezpieczeństwa wymieniać zużyte lub uszkodzone części.

#### **⚠ NIEBEZPIECZEŃSTWO!**

- ▶ W razie zagrożenia lub w sytuacji awaryjnej natychmiast wyłączyć silnik.

### Wskazówki bezpieczeństwa do pracy z piłą do gałęzi

#### **⚠ OSTROŻNIE! NIEBEZPIECZEŃSTWO OBRAŻEŃ!**

- ▶ Podczas pracy nigdy nie chwytać urządzenia powyżej pierścienia ochronnego 27, by uniknąć obrażeń!

#### Przygotowanie

- Zawsze nosić kask ochronny, ochronniki słuchu i rękawice ochronne. Nosić okulary ochronne, by do oczu nie dostały się krople oleju czy trociny. Nosić maskę przeciwpyłową.
- Nosić wytrzymałe, przeciwpoślizgowe buty z cholewą.
- Nie używać urządzenia podczas deszczu ani przy dużej wilgotności.
- Przed użyciem sprawdzić stan bezpieczeństwa urządzenia, w szczególności prowadnicę i łańcuch tnący.
- Nie używać urządzenia w pobliżu przewodów pod napięciem. Utrzymywać odstęp co najmniej 10 metrów od napowietrznych linii energetycznych.

#### Bezpieczeństwo elektryczne

- Nie używać urządzenia w otoczeniu grożącym wybuchem, jak np. w pobliżu łatwopalnych cieczy, gazów lub oparów. Wytwarzane przez urządzenie iskry mogłyby spowodować zapłon tych oparów lub gazów.
- Urządzenia z uszkodzonym wyłącznikiem należy natychmiast naprawić, by nie dopuścić do szkód i obrażeń.



## Bezpieczeństwo osób

- Nigdy nie używać urządzenia stojąc na drabinie.
- Podczas używania urządzenia nie wychylać się nadmiernie do przodu. Zawsze dbać o utrzymanie stabilnej postawy i przez cały czas utrzymywać równowagę. Podczas pracy używać dołączonego pasa do przenoszenia, by równomiernie rozłożyć ciężar na ciele.
- Nie stawać pod gałęziami, które mają zostać obcięte, by uniknąć obrażeń na skutek ich upadku. Uważać na odskakujące gałęzie, by uniknąć obrażeń. Pracować pod kątem ok. 60°.
- Należy pamiętać, że narzędzie może się odbić.
- Należy obserwować nie tylko obcinane gałęzie, ale także spadający materiał, by uniknąć potknięcia.
- Na czas przechowywania i transportu założyć osłonę na szynę prowadzącą i łańcuch tnący.
- Należy unikać niezamierzonego uruchomienia urządzenia.
- Urządzenie należy przechowywać poza zasięgiem dzieci. Tym urządzeniem mogą się posługiwać tylko osoby zaznajomione z instrukcją obsługi i z samym urządzeniem.

## Użytkowanie i obsługa urządzenia

- Nigdy nie uruchamiać urządzenia, jeśli prowadnica, piła łańcuchowa i osłona koła łańcuchowego nie są poprawnie zamontowane.
- Nie ciąć drewna leżącego na ziemi ani nie próbować wycinać korzeni wystających z ziemi. Należy bezwzględnie unikać zagłębiania łańcucha tnącego w glebie, gdyż w przeciwnym razie piła natychmiast się stępi.
- Jeśli przez przypadek doszłoby do kontaktu z twardym przedmiotem, należy natychmiast wyłączyć silnik i sprawdzić, czy nie doszło do uszkodzenia urządzenia.
- Po 30 minutach pracy konieczna jest przerwa na co najmniej jedną godzinę.
- Jeżeli piła do gałęzi ma być unieruchomiona w celu konserwacji, kontroli lub przechowania, należy wyłączyć silnik, zdjąć wtyk świecy zapłonowej i upewnić się, że wszystkie elementy obrotowe zatrzymały się. Przed sprawdzeniem, ustawianiem itp. należy odczekać na schłodzenie się urządzenia.
- Należy starannie konserwować urządzenie. Sprawdzić, czy ruchome elementy urządzenia działają prawidłowo i nie blokują się, czy żaden z elementów nie uległ pęknięciu lub uszkodzeniu w stopniu uniemożliwiającym jego prawidłowe działanie. Przed użyciem urządzenia zleć naprawę uszkodzonych części. Wiele wypadków bierze się z niewłaściwej konserwacji urządzeń.
- Dbać o to, aby narzędzia skrawające były ostre i czyste. Zadbane narzędzia skrawające z ostrymi ostrzami rzadziej się blokują i pozwalają się lepiej prowadzić.
- Konserwację urządzenia zlecać specjalistom. Stosować wyłącznie oryginalne części zamienne, zalecane przez producenta.

## Środki ostrożności przeciwko odbiciu narzędzia

### UWAGA ODBICIE!

- ▶ Podczas pracy należy zwracać uwagę na możliwe odbicie się urządzenia. Istnieje niebezpieczeństwo zranienia. Należy unikać odbić, zachowując ostrożność i stosując właściwą technikę piłowania.
- Dotknięcie czubkiem szyny może w niektórych przypadkach spowodować nieoczekiwany, gwałtowny ruch do tyłu, w trakcie którego szyna jest odbijana do góry i w kierunku operatora (patrz rys. A).

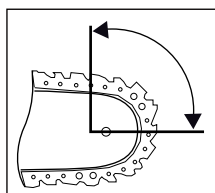

Rys. A

- Do odbicia może dojść wtedy, gdy czubek szyny prowadzącej dotknie przedmiotu lub gdy drewno się wygnie i łańcuch zostanie zakleszczony w drewnie (patrz rys. B).

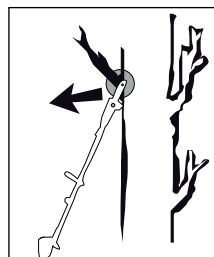

Rys. B

- Zakleszczenie piły łańcuchowej na górnej krawędzi szyny prowadzącej może spowodować silne odbicie szyny w kierunku operatora.
- Każda z tych reakcji może spowodować utratę kontroli nad piłą i ewentualne obrażenia. Nie należy polegać wyłącznie na wbudowanych w piłę łańcuchową urządzeniach zabezpieczających. Użytkownik piły łańcuchowej powinien stosować różne środki ostrożności, by uniknąć obrażeń i wypadków. Odbicie jest skutkiem nieodpowiedniego lub wadliwego użytkowania. Można mu zapobiec za pomocą odpowiednich środków bezpieczeństwa, jak opisano poniżej:
- Piłę należy mocno trzymać oburącz, przy czym kciuki i palce powinny obejmować uchwyty piły łańcuchowej. Ciało i ręce należy utrzymywać w takiej pozycji, by móc odeprzeć siłę odbicia. Przy zastosowaniu odpowiednich środków operator jest w stanie opanować siłę odbicia. Nigdy nie wypuszczać piły łańcuchowej z rąk.
- Unikać nienaturalnej postawy ciała i nie piłować powyżej wysokości ramion. Unika się w ten sposób niezamierzonego dotknięcia wierzchołka szyny, a jednocześnie zapewnia to lepszą kontrolę nad piłą w nieoczekiwanych sytuacjach.
- Zawsze stosować zalecane przez producenta szyny zamienne i łańcuchy tnące. Niewłaściwe szyny zamienne i łańcuchy tnące mogą spowodować zerwanie łańcucha i/lub odbicie.
- Należy stosować się do zaleceń producenta na temat ostrzenia i konserwacji łańcucha tnącego. Zbyt niskie ograniczniki głębokości zwiększają skłonność do powstawania odbić.
- Nie należy piłować wierzchołkiem prowadnicy. Istnieje niebezpieczeństwo odbicia.
- Należy dopilnować, by na podłożu nie było żadnych przedmiotów, o które można by się potknąć.

## Wskazówki bezpieczeństwa do pracy z kosiarką żyłkową

### Przygotowanie

- Nosić odzież przylegającą do ciała, która zapewnia ochronę, jak np. długie spodnie, bezpieczne obuwie, wytrzymałe rękawice robocze, kask ochronny, przyłbicę na twarz lub okulary ochronne do ochrony oczu oraz dobre zatyczki do uszu lub inne środki do ochrony przed hałasem.
- Korzystać zawsze z dostarczonego wraz z urządzeniem pasa do przenoszenia.
- Dopilnować, aby uchwyty były zawsze suche i czyste, aby nie znajdowały się na nich pozostałości mieszanki benzyny i oleju.
- Przed rozpoczęciem pracy należy sprawdzić, czy na koszonej obszarze nie znajdują się kawałki metalu, butelki, kamienie itp., które mogłyby zostać wyrzucone i w ten sposób spowodować obrażenia operatora.
- Przed uruchomieniem silnika upewnić się, czy szpulka z żyłką nie ma kontaktu z żadną przeszkodą.
- Urządzenie można stosować dopiero po zapoznaniu się z jego obsługą.



## Bezpieczeństwo elektryczne

- Nigdy nie korzystać z urządzenia w pobliżu łatwopalnych cieczy lub gazów, zarówno w zamkniętych pomieszczeniach, jak i na wolnym powietrzu. Skutkiem może być wybuch i/lub pożar.
- Nigdy nie pracować z uszkodzonym, niekompletnym lub zmodyfikowanym bez zgody producenta urządzeniem. Nigdy nie pracować, gdy urządzenia zabezpieczające są uszkodzone. Nie używać urządzenia, gdy włącznik/wyłącznik jest uszkodzony. Jeżeli urządzenie upadło, sprawdzić, czy nie ma poważnych uszkodzeń.

## Bezpieczeństwo osób

- Obsługa, ustawienia i konserwacja urządzenia mogą być wykonywane wyłącznie przez odpowiednio przeszkolone osoby dorosłe.
- Osoby nieznające urządzenia powinny poćwiczyć najpierw jego obsługę przy wyłączonym silniku.
- Nie dotykać wydechu.
- Nie korzystać z urządzenia będąc pod wpływem alkoholu lub środków odurzających.
- Urządzenie należy trzymać zawsze obiema rękami. Kciuki i palce powinny przy tym obejmować uchwyty.
- Postawa w czasie pracy: Nie obsługiwać urządzenia w niewygodnej pozycji, przy braku równowagi, z wyprostowanymi rękami lub z użyciem tylko jednej ręki.
- Przyjąć stabilną postawę.
- Nie używać urządzenia, gdy w bezpośrednim otoczeniu przebywają inne osoby lub zwierzęta. Podczas koszenia utrzymywać minimalny odstęp 15 metrów między użytkownikiem a innymi osobami i zwierzętami. Podczas wykaszania sięgającego do gruntu minimalny odstęp między użytkownikiem a innymi osobami i zwierzętami powinien wynosić 30 metrów.
- Podczas koszenia na zboczu stać zawsze poniżej narzędzia tnącego. Nigdy nie wolno kosić ani przycinać na gładkim, śliskim zboczu lub wzniesieniu.
- Wszelkie zmiany dokonywane w produkcji mogą mieć negatywny wpływ na bezpieczeństwo użytkownika i powodują utratę gwarancji producenta.
- Należy zapewnić nadzór nad dziećmi, aby nie bawiły się urządzeniem.
- Nigdy nie używać urządzenia, gdy jest ono uszkodzone lub wykazuje usterki.

## Użytkowanie i obsługa urządzenia

- Urządzenie jest przeznaczone tylko do przewidzianych celów, jak przycinanie i koszenie trawników, okrzesywanie, wycinanie i przycinanie zarośli i krzaków.
- Nie używać urządzenia przez zbyt długi czas. Robić regularnie przerwy.
- Sprawdzić, czy śruby i elementy łączące są dobrze dokręcone. Nigdy nie obsługiwać urządzenia, jeśli nie jest ono właściwie lub nie w pełni ustawione, lub jeśli nie zostało prawidłowo zmontowane.
- Zbiornik paliwa otwierać powoli, by spuścić ew. ciśnienie, które mogło się w nim utworzyć. Aby uniknąć ryzyka pożaru, przed uruchomieniem urządzenia należy oddalić się co najmniej na 3 metry od miejsca tankowania.
- Prowadzić szpulkę z żyłką na żądanej wysokości. Unikać stykania się żyłki z małymi przedmiotami, jak np. kamienie.
- W czasie pracy urządzenia szpulkę z żyłką utrzymywać zawsze przy ziemi.
- Urządzenia można używać wyłącznie z zamontowaną, odpowiednią osłoną i pod warunkiem, że jest ono w dobrym stanie technicznym.
- Nie stosować żadnych innych narzędzi tnących. Dla własnego bezpieczeństwa stosować wyłącznie akcesoria i wyposażenie dodatkowe, które zostały podane w instrukcji obsługi. Używanie innych narzędzi tnących niż zalecane w instrukcji obsługi lub innych akcesoriów może doprowadzić do powstania bezpośredniego niebezpieczeństwa dla użytkownika.

- Koszenie lub przycinanie zawsze wykonuj w górnym zakresie obrotów. Rozpoczynając koszenie lub w czasie przycinania nie dopuścić, aby urządzenie pracowało na niskich obrotach.
- Podczas uruchamiania i pracy dopilnować, by urządzenie nie stykało się z podłożem, kamieniami, drutem i innymi ciałami obcymi. Przed odstawieniem urządzenia należy je wyłączyć.
- Przed opuszczeniem urządzenia do podłoża najpierw należy je wyłączyć.
- Przed rozpoczęciem czynności przy narzędziu tnącym należy zawsze wyłączyć silnik.

## Wskazówki bezpieczeństwa do pracy z nożem tnącym

### Przygotowanie

- Nóż tnący odrzuca z dużą siłą przedmioty i ziemię. Może to spowodować utratę wzroku lub obrażenia. Nosić zawsze ochronę oczu, twarzy i nóg. Przed rozpoczęciem pracy z użyciem noża tnącego należy zawsze usunąć wszystkie przedmioty z obszaru roboczego.
- Po zwolnieniu dźwigni gazu nóż tnący jeszcze się obraca. Obracający się nóż tnący może spowodować zarówno u operatora, jak i u osób znajdujących się w pobliżu obrażenia w postaci ran ciętych. Przed rozpoczęciem jakichkolwiek czynności przy nożu tnącym wyłącz silnik i upewnij się, że nóż tnący się zatrzymał.

### Bezpieczeństwo osób

- Osoby znajdujące się w pobliżu są narażone na utratę wzroku lub obrażenia. We wszystkich kierunkach utrzymywać minimalny odstęp 15 metrów między wykonującym pracę a innymi osobami i zwierzętami.

### Użytkowanie i obsługa urządzenia

- Nie używać urządzenia, jeżeli nie zostały należycie zamontowane wszystkie elementy noża tnącego.
- Nóż tnący może zostać gwałtownie odrzucony od przedmiotów znajdujących się na jego drodze. Może to spowodować obrażenia rąk i nóg. Jeśli urządzenie trafi na obce przedmioty, należy zatrzymać natychmiast silnik i odczekać, aż nóż tnący się zatrzyma. Sprawdzić, czy nóż tnący nie został uszkodzony. Zgięty lub pęknięty nóż należy zawsze wymienić.

## Elementy zabezpieczające

W czasie pracy z urządzeniem z użyciem noża tnącego lub żyłki musi być zamontowana odpowiednia osłona z tworzywa sztucznego, chroniąca przed rozrzutem różnych przedmiotów.

### OSTRZEŻENIE!

- Nigdy nie kosić, jeśli w pobliżu przebywają inne osoby, w szczególności dzieci lub zwierzęta.
- Utrzymywać odstęp bezpieczeństwa co najmniej 15 m. W przypadku zbliżenia się osoby lub zwierzęcia natychmiast wyłączyć urządzenie.

### UWAGA! NIEBEZPIECZEŃSTWO ZATRUCIA!

- Spaliny, paliwa i smary są trujące. Nie wolno wdychać spalin.

### OSTRZEŻENIE!

- Benzyna jest bardzo łatwopalna. Benzynę przechowywać wyłącznie w przewidzianych do tego celu zbiornikach.
- Tankować wyłącznie na wolnym powietrzu i nie palić tytoniu.
- W czasie pracy silnika lub gdy urządzenie jest gorące, zabrania się otwierania zbiornika paliwa oraz dolewania benzyny.
- Jeśli doszło do wylania się paliwa, nie próbować odpalić silnika. Zabrać urządzenie z powierzchni zanieczyszczonej paliwem. Nie próbować uruchamiać zapłonu urządzenia, dopóki nie ulotnią się całkowicie opary benzyny.
- Ze względów bezpieczeństwa w przypadku uszkodzenia zbiornika paliwa oraz korka zbiornika paliwa należy zawsze wymienić je na nowe.

## Hałas i drgania należy zawsze ograniczać do minimum!

- Używać wyłącznie urządzeń w nienagannym stanie technicznym.
- Regularnie serwisować i czyścić urządzenie.
- Dostosować swój sposób pracy do urządzenia.
- Nie przeciążać urządzenia.
- W razie potrzeby oddać urządzenie do przeglądu.
- Zawsze wyłączać urządzenie, gdy nie jest ono używane.
- Nosić rękawice ochronne.

## Przed uruchomieniem

### ⚠ UWAGA

- Podczas koszenia należy zawsze nosić przeciwpoślizgowe obuwie robocze oraz odpowiednią odzież roboczą, jak rękawice ochronne, kask, przyłbicę na twarz, okulary ochronne i ochronniki słuchu.
- Sprawdzić teren, na którym urządzenie będzie używane i oczyścić go z przedmiotów, które mogłyby zostać pochwycone i odrzucone przez urządzenie.
- Przed użyciem i po upuszczeniu urządzenia na ziemię oraz w przypadku innego rodzaju uderzenia należy zawsze przeprowadzić kontrolę wzrokową w celu upewnienia się, czy nie doszło do uszkodzenia narzędzi tnących, trzpieni mocujących lub całej jednostki tnącej. Zużyte lub uszkodzone narzędzia tnące oraz trzpienie mocujące należy wymienić.
- Przed użyciem należy zawsze sprawdzić wzrokowo, czy narzędzia tnące nie są zżyte ani uszkodzone. W celu uniknięcia niewyważenia uszkodzone lub zużyte narzędzia tnące i sworznie mocujące wolno wymieniać tylko parami.

## Montaż uchwytu okrągłego

- ◆ Zamontować najpierw pierścień gumowy **5a** na wysięgniku **8**.
- ◆ Założyć kabłąk **6**, jak przedstawiono na rysunku, od dołu na pierścień gumowy **5a**. Kołek **5b** kabłąka **6** należy w celu zamocowania wetknąć w jeden z dwóch otworów wysięgnika **8**.
- ◆ Wcisnąć uchwyt okrągły **5** na jeden z przewidzianych do tego pierścieni gumowych **5a** na wysięgniku **8**.

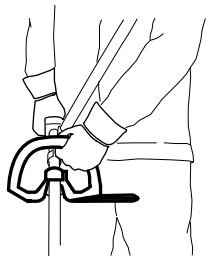

- ◆ Włożyć 4 śruby mocujące **4** od góry przez uchwyt okrągły **5** i przykręcić je 4 nakrętkami w kabłąku **6**.
- ◆ Dokręcić śruby **4** do oporu.

## Montaż mechanizmu szybkozwalniającego

- ◆ Wpiąć karabińczyk i zabezpieczyć go czerwonym kawałkiem taśmy z mechanizmu szybkiego otwierania (patrz rysunki). Pociągnąć czerwony kawałek taśmy, jeżeli trzeba szybko odłożyć urządzenie.



## Zamocowanie/montaż pasa do przenoszenia

- ◆ Zaczepić pas do przenoszenia **58** za ucho pasa do przenoszenia **3**.
- ◆ Dopasować pas do przenoszenia **58** do swojego wzrostu w taki sposób, by ucho pasa do przenoszenia **3** przy zawieszonym urządzeniu znajdowało się na wysokości bioder.

## Montaż nożyc do żywoplotów

- ◆ Najpierw odkręcić śrubę z uchwytem **7** na wysięgniku **8** zespołu napędowego.

- ◆ Przesunąć czop na przednim wysięgniku **23** nożyc do żywoplotów do oporu w rowek wysięgnika **8** zespołu napędowego. Przy prawidłowym wsunięciu czerwona linia wysięgnika i zespołu napędowego muszą się pokrywać.

- ◆ Dokręcić śrubę z uchwytem **7** do oporu.

### WSKAZÓWKA

- ▶ Montaż piły do gałęzi/kosiarki żyłkowej/3-zębowego noża tnącego/nasadki przedłużającej odbywa się w takiej samej kolejności.

## Demontaż nożyc do żywoplotów

- ◆ Zwolnić uchwyt śrubowy **7** i wyciągnąć przedni wysięgnik **23** nożyc do żywoplotów z wysięgnika **8** zespołu napędowego.

### WSKAZÓWKA

- ▶ Demontaż piły do gałęzi/kosiarki żyłkowej/3-zębowego noża tnącego/nasadki przedłużającej odbywa się w takiej samej kolejności.

## Ustawianie nożyc do żywoplotów pod kątem

- ◆ Zwolnić blokadę/odblokowanie **18**.
- ◆ Nacisnąć dźwignię nastawczą **22**, obrócić nożycy do żywoplotów dożądanego położenia.
- ◆ Dźwignię nastawczą **22** zamknąć na zatrask w płycie podstawy **21** nożyc.

## Montaż łańcucha tnącego i prowadnicy

### ⚠ OSTRZEŻENIE!

- ▶ Nosić rękawice ochronne! Niebezpieczeństwo zranienia przez ostre zęby tnące!

### WSKAZÓWKA

- ▶ Przestrzegać kierunku biegu łańcucha tnącego **31** na prowadnicy **30** i na płycie podstawy (piła do gałęzi) .
- ▶ Po zużyciu można obrócić prowadnicę **30**.
- ◆ Odkręcić nakrętkę **36** kluczem płaskim **66**.
- ◆ Zdjąć osłonę koła łańcuchowego **38**.
- ◆ Łańcuch **31** zakładać od czubka prowadnicy **30**.
- ◆ Następnie zamontować prowadnicę **30** z łańcuchem **31**.
- ◆ Szynę prowadzącą **41** założyć nad prowadnicę **39**, włożyć przy tym kołek naprężenia łańcucha **45** do otworu prowadnicy **40**. Jednocześnie przełożyć łańcuch tnący **31** przez koło łańcuchowe **43**.
- ◆ Naprężyć teraz łańcuch **31** (patrz rozdz. „Naprężanie i kontrola łańcucha”).
- ◆ Zamontować ponownie osłonę koła łańcuchowego **38** i lekko dokręcić nakrętkę **36**.

## Demontaż łańcucha

- ◆ W razie potrzeby wcześniej poluzować łańcuch 31, aby wymontować prowadnicę 30 i łańcuch 31 (patrz rozdz. „Naprężanie i kontrola łańcucha”). Wykonać te czynności w odwrotnej kolejności.

## Naprężanie i kontrola łańcucha tnącego

### ⚠ OSTRZEŻENIE!

- ▶ Nosić rękawice ochronne! Niebezpieczeństwo zranienia przez ostre zęby tnące!
- ◆ Obrócić śrubę naprężenia łańcucha 45 wkrętakiem płaskim 67 w prawo, by zwiększyć naprężenie.
- ◆ Łańcuch tnący 31 musi przylegać do dolnej strony prowadnicy. Sprawdź, czy łańcuch tnący 31 da się przeciągnąć ręcznie przez prowadnicę 30.

### WSKAZÓWKA

- ▶ Nowy łańcuch tnący 31 wydłuża się i trzeba go dość często naprężać.

## Smarowanie łańcucha

- ◆ Zdjąć zakrętkę zbiornika oleju 23.
- ◆ Napętnić zbiornik oleju 23 ok. 100 ml ekologicznego oleju do łańcuchów 61.
- ◆ Zakres smarowania można zmniejszać lub zwiększać śrubą regulacji ilości oleju 44.
- ◆ Najpierw nacisnąć i obrócić śrubę regulacji ilości oleju 44 w prawo, by zmniejszyć smarowanie łańcucha.
- ◆ Najpierw nacisnąć i obrócić śrubę regulacji ilości oleju 44 w lewo, by zwiększyć smarowanie łańcucha.

### ⚠ OSTRZEŻENIE!

- ▶ Nigdy nie pracować bez smarowania łańcucha tnącego! Gdyby piła pracowała na sucho, cały układ piłowania zostanie w krótkim czasie nieodwracalnie zniszczony. Przed rozpoczęciem pracy zawsze sprawdzać smarowanie łańcucha i poziom oleju w zbiorniku.

### WSKAZÓWKA

- ▶ Używać wyłącznie oleju do pił łańcuchowych. Preferowane są oleje biodegradowalne. Nie stosować zużytych olejów, olejów silnikowych itp.
- ▶ W trakcie pracy należy kontrolować smarowanie łańcucha.

## Ostrzenie łańcucha tnącego

### WSKAZÓWKA

- ▶ Ostrzałkę można zamocować w pomocniczym urządzeniu do ostrzenia 62 dla pewnego chwytu podczas szlifowania.
- ▶ W zestawie do ostrzenia, np. firmy Oregon, można znaleźć szczegółowe informacje na temat przebiegu ostrzenia.
- ▶ Alternatywnie można wykorzystać elektryczny przyrząd do ostrzenia łańcuchów tnących. Postępować zgodnie z zaleceniami producenta.
- ▶ W razie wątpliwości co do wykonania ostrzenia, wymienić łańcuch tnący na nowy.

## Montaż nasadki przedłużającej

### ⚠ UWAGA!

- Nasadki przedłużającej/wysięgnika 54 nie używać wraz z 3-zębowym nożem tnącym/nasadką kosiarki żyłkowej!

### WSKAZÓWKA

- ▶ Używać nasadki przedłużającej/wysięgnika 54 do wykonywania prac na większej wysokości.
- ◆ Zamontować nasadkę przedłużającą/wysięgnik 54 między zespołem napędowym a nożycami do żywopłotów/piłą do gałęzi. Montaż odbywa się w taki sam sposób, jak w przypadku wcześniej opisanych nasadek.

## Montaż/demontaż osłony

### ⚠ OSTRZEŻENIE!

- Podczas pracy z 3-zębowym nożem tnącym 49 osłona 48 musi być zamontowana. Osłona 48 jest umieszczona pod płytą metalową wysięgnika 51. Osłonę 48 zamocować teraz 2 śrubami 47 na przednim wysięgniku 51. Posłużyć się przy tym znajdującym się w zestawie kluczem sześciokątnym 65.

Zestaw narzędzi tnących	Urządzenie ochronne
3-zębowy nóż tnący 49	Osłona 48
Szpulka z żyłką 50	Osłona 48 + Osłona szpulki z żyłką C

### ⚠ OSTRZEŻENIE!

- ▶ Nie należy używać innych narzędzi do cięcia za wyjątkiem narzędzi znajdujących się w zestawie. Stosowanie innych narzędzi tnących lub urządzeń ochronnych jest uważane za użytkowanie niezgodne z przeznaczeniem i niesie za sobą niebezpieczeństwo poważnych wypadków.

## Montaż/wymiana noży tnących

- Zamontować/wymienić 3-zębowy nóż tnący 49, jak pokazano na rysunkach 1a - 1f. **UWAGA! Lewy gwint!**
- Wyszukać otwór w tarczy zabieraka 72, ustawić równo z przeciwległym otworem i zablokować dostarczonym kluczem sześciokątnym 65.
- 3-zębowy nóż tnący 49 założyć na tarczę zabieraka 72 (patrz rys. 1b). Opis musi być widoczny w położeniu roboczym od góry (patrz rozkładana strona okładki). 3-zębowy nóż tnący 49 może być używany obustronnie.
- Płytkę dociskową 71 założyć na gwint wałka zębatego (patrz rys. 1c).
- Założyć osłonę płytki dociskowej 70 (patrz rys. 1d).
- Nakrętkę 69 dokręcić kluczem do świec zapłonowych 67 obracając ją w lewo. **UWAGA! Lewy gwint!** (patrz rys. 1f).
- 3-zębowy nóż tnący 49 w chwili dostawy jest zabezpieczony plastikową osłoną. Przed pierwszym użyciem należy ją zdjąć, a gdy urządzenie jest nieużywane – założyć ponownie.
- Można teraz zdjąć plastikową osłonę.

### ⚠ UWAGA! OSTRE KRAWĘDZIE, NOSIĆ RĘKAWICE OCHRONNE

- Zamontować osłonę żyłki tnącej C na osłonie 48.
- Przed koszeniem z użyciem żyłki tnącej konieczne jest zamontowanie dodatkowo osłony żyłki C. Montaż osłony żyłki tnącej C (zamontowana fabrycznie) odbywa się tak jak przedstawiono na rys. 2a.
- Zwrócić uwagę na to, czy osłona żyłki tnącej C odpowiednio się zablokowała. Po stronie wewnętrznej osłony żyłki tnącej C znajduje się nóż A. Na nożu znajduje się osłona (patrz rys. 2a).
- Zdemontować osłonę przed rozpoczęciem pracy, a po jej zakończeniu – zamontować ją ponownie.

**⚠ UWAGA! OSTRE KRAWĘDZIE,  
NOSIĆ RĘKAWICE OCHRONNE**

- Aby zdemontować osłonę żyłki tnącej **C** z osłony **48**, należy użyć np. wkrętaka, aby ostrożnie zwolnić trzy kołki mocujące.  
**UWAGA! NIEBEZPIECZEŃSTWO OBRAŻEŃ!**

**Montaż/wymiana szpulki z żyłką**

- Montaż/wymiana szpulki z żyłką **50** w sposób przedstawiony na rysunku 2c. **UWAGA! Lewy gwint!**
- Wyszukać otwór w tarczy zabieraka **72**, ustawić równo z przeciwnieglęym otworem i zablokować dostarczonym kluczem sześciokątnym **65**.
- Założyć szpulkę z żyłką **50** na gwint i dokręcić w lewo.

**Zakładanie pasa do przenoszenia**

**WSKAZÓWKA**

- Aby zapewnić komfortową pracę, można wyregulować pas w następujących punktach. Ustawienia mogą się różnić w zależności od wzrostu użytkownika.
- Przed rozpoczęciem pracy dostosować pas do przenoszenia **58** do swojego wzrostu.
- Urządzenie z zamontowanym mechanizmem tnącym należy wyważyć tak, by mechanizm tnący bez dotykania urządzenia rękoma znajdował się nieco ponad gruntem.

- 1.) Założyć pas do przenoszenia **58** i zamknąć klamrę, aż się zatrzaśnie (patrz rys. 3a).
- 2.) Pociągnąć w sposób przedstawiony na rysunku 3b za pas do przenoszenia **58**, aby ustawić pas do przenoszenia **58** środkowo na sobie i dopasować odpowiednio do obwodu klatki piersiowej.
- 3.) Aby naprężyć oba pasy ramieniowe, pociągnąć oba pasy, jak pokazano na rys. 3c.
- 4.) Aby ustawić odpowiednią pozycję urządzenia na pasie do przenoszenia, pociągnąć za pas do przenoszenia tak, jak przedstawiono na rys. 3d.
- 5.) Wpiąć karabińczyk **E** (patrz rys. 3e - 3g) i zabezpieczyć go czerwonym kawałkiem pasa **F** mechanizmu szybkiego otwierania.
- 6.) Wziąć teraz urządzenie i zawiesić je, jak pokazano na rys. 3h, za ucho pasa do przenoszenia **3** w karabińczyku **E**. Oczko **3** można dodatkowo zwalniać i przesuwając śrubą **G**, by uzyskać najlepsze wyważenie urządzenia.

**Ustawianie wysokości koszenia**

- Założyć pas do przenoszenia **58** i zaczepić urządzenie (patrz rozdz. „Zakładanie pasa do przenoszenia”).
- Za pomocą różnych ustawień pasa do przenoszenia **58** ustawić optymalną pozycję roboczą i cięcia (patrz rozdz. „Zakładanie pasa do przenoszenia”).
- Aby ustalić optymalną długość pasa, należy wykonać teraz bez uruchamiania silnika kilka ruchów „koszących” (patrz rys. 5a).
- Pas do przenoszenia **58** jest wyposażony w mechanizm szybkiego otwierania. Pociągnąć czerwony kawałek taśmy **F**, jeżeli trzeba szybko odłożyć urządzenie (patrz rys. 3i).

**⚠ UWAGA!**

- Podczas pracy z urządzeniem zawsze korzystać z pasa do przenoszenia **58**. Zakładać pas do przenoszenia **58**, gdy tylko silnik uruchomi się i pracuje na biegu jałowym. Przed zdjęciem pasa do przenoszenia **58** wyłączyć silnik.

**Paliwo i olej**

- Używać wyłącznie mieszanki benzyny bezołowiowej (min. RON 95) i specjalnego oleju do silników 2-suwowych (JASO FD/ISO - L - EGD). Mieszankę paliwa sporządzać zgodnie z tabelą mieszania paliwa.
- Dodawać zawsze właściwą ilość benzyny i oleju do silników 2-suwowych do dołączonej butelki do przygotowywania mieszanki **62** (patrz „Tabela mieszania paliwa”). Następnie wstrząsnąć dobrze butelką.

**Tabela mieszania paliwa**

**Metoda mieszania: 40 części benzyny na 1 część oleju**

Benzyna	Olej do silników 2-suwowych
0,5 litra	12,5 ml

**Uruchomienie**

**⚠ UWAGA!**

- Przestrzegać przepisów prawa w zakresie ochrony przed hałasem.

Przed każdym uruchomieniem sprawdzać urządzenie pod kątem:

- Szczelności układu paliwowego.
- Nienagannego stanu i kompletności elementów zabezpieczających oraz narzędzia tnącego.
- Prawidłowego dokręcenia wszystkich śrub.
- Lekkiej pracy wszystkich ruchomych części.

**Rozruch zimnego silnika**

**⚠ UWAGA!**

- Nigdy nie dopuszczać, by linka rozruchowa gwałtownie się zwinęła. Może to spowodować uszkodzenia.

- 1.) Napełnić zbiornik paliwa **15** za pomocą lejka **74** (patrz też rozdział „Paliwo i olej”).
  - 2.) Nacisnąć pompę paliwa **15** (Primer) 6 x razy.
  - 3.) Włacznik/wyłącznik **2** przelączyć na „I”.
  - 4.) Dźwignię ssania **11** pociągnąć do położenia „\”/”.
  - 5.) Trzymać mocno urządzenie i wyciągnąć linkę rozruchową **12** do wycucia pierwszego oporu. Teraz szybko pociągnąć linkę rozruchową **12**.  
Urządzenie uruchamia się.
  - 6.) Jeśli silnik się nie uruchomi, powtórzyć czynności kroku 5.
  - 7.) Gdy silnik już pracuje, nacisnąć najpierw blokadę włączenia **1**, a następnie dźwignię gazu **9**, by wyłączyć automatyczne ssanie.
- Jeżeli silnik nie uruchomi się po kilku próbach rozruchu, przeczytać rozdział „Wyszukiwanie błędów”.

**⚠ UWAGA!**

- Linkę rozrusznika **12** ciągnąć zawsze po linii prostej. Przytrzymać mocno uchwyt linki rozruchowej **12**, jeśli linka startowa **12** ponownie się nawinie. Nigdy nie dopuszczać, by linka rozruchowa **12** szybko nawijała się z powrotem.

**WSKAZÓWKA**

- Przy bardzo wysokich temperaturach zewnętrznych może się zdarzyć, że nawet przy zimnym silniku konieczny będzie rozruch bez ssania!

**Rozruch ciepłego silnika**

**(Urządzenie było wyłączone przez czas krótszy niż 15–20 minut)**

- 1.) Włacznik/wyłącznik **2** przelączyć na „I”.
- 2.) Dźwignię ssania **11** nie trzeba wyciągać do rozruchu ciepłego silnika.
- 3.) Trzymać mocno urządzenie i wyciągnąć linkę rozruchową **12** do wycucia pierwszego oporu. Teraz szybko pociągnąć linkę rozruchową **12**.  
Urządzenie powinno uruchomić się po 1-2 pociągnięciach linki. Jeżeli urządzenie nie uruchamia się po 6 pociągnięciach linki, powtórzyć czynności 1 - 7 z rozdziału „Uruchamianie zimnego silnika”.



## Wyłączenie silnika

### Kolejność czynności przy wyłączeniu awaryjnym

Jeżeli trzeba natychmiast wyłączyć urządzenie przeloczyć włącznik/wyłącznik ② w położenie „0”.

### Standardowa kolejność czynności

- Zwolnić dźwignię gazu ① i odczekać, aż silnik osiągnie obroty biegu jałowego. Następnie przeloczyć włącznik/wyłącznik ② w położenie „0”.

#### UWAGA!

- Na biegu jałowym 3-zębony nóż tnący musi być nieruchomy. Jeśli 3-zębony nóż tnący się obraca, konieczne jest ustawienie gaźnika!

### Wskazówki dotyczące pracy

Przed rozpoczęciem pracy z urządzeniem przećwiczyć wszystkie techniki pracy przy wyłączonym silniku (patrz rys. 5a - 5c).

### Wydłużenie żyłki tnącej

W celu wydłużenia żyłki tnącej przeloczyć silnik na pełne obroty i dociśnąć szpulkę z żyłką ④ do ziemi. Żyłka wydłuży się automatycznie. Nóż ① w osłonie żyłki ③ skraca żyłkę do dopuszczalnej długości (patrz rys. 5d).

#### UWAGA!

- Pod osłoną ③ gromadzą się resztki trawy/chwastów.
- Przy wyłączonym silniku usunąć resztki łopatką itp.

### Różne sposoby koszenia

#### Przycinanie / koszenie (3-zębowym nożem tnącym lub kosiarką żyłkową)

- Poruszać urządzenie ruchem koszącym (patrz rys. 5a).
- Trzymać narzędzie tnące prostopadle do podłoża i ustalić żądaną wysokość koszenia.

#### Niskie przycinanie (kosiarką żyłkową)

- Trzymać urządzenie pod lekkim kątem nad ziemią (patrz rys. 5b). Koszenie zawsze wykonywać w kierunku od siebie. Nie przyciągać urządzenia do siebie.

#### Wykaszanie (kosiarką żyłkową)

- Podczas wykaszania usuwane są całe rośliny aż do samej ziemi. W tym celu należy nachylić szpulkę z żyłką pod kątem 30 stopni w prawo. Ustawić uchwyt w żądanym położeniu (patrz rys. 5c).

#### Koszenie przy drzewie/płocie / fundamencie (kosiarką żyłkową)

#### WSKAZÓWKA

- Kontakt żyłki z drzewem, kamieniami, murami kamiennymi lub fundamentami powoduje jej zużycie lub wystrzępienie. Uderzenie żyłki w siatkę ogrodzeniową powoduje jej zerwanie.

#### UWAGA!

- Za pomocą urządzenia nie wolno „zamiatać” żadnych przedmiotów z chodników itp.! Kosa jest urządzeniem o dużej mocy i potrafi odrzucić małe kamienie lub inne przedmioty na odległość 15 metrów lub więcej. Może to spowodować uszkodzenie samochodów, domów i okien.



**Nosić okulary ochronne!**

### Zablokowanie urządzenia

Jeśli dojdzie do zablokowania się urządzenia, należy wyłączyć niezwłocznie silnik. Przed ponownym uruchomieniu kosi usunąć z niej trawę i zarośla.

## Unikanie odbicia urządzenia

Podczas pracy z użyciem 3-zębowego noża tnącego istnieje niebezpieczeństwo odbicia urządzenia, gdy natrafi ono na twarde przedmioty (pień drzewa, gałąź, konar, kamień itp.). Urządzenie zostaje wówczas odrzucone w kierunku przeciwnym do kierunku obrotów narzędzia tnącego. Może to spowodować utratę kontroli nad urządzeniem. Nie używać noża tnącego w pobliżu ogrodzeń, słupków metalowych, kamieni granicznych ani fundamentów. Do koszenia niewielkich krzewów ustawić urządzenie w sposób przedstawiony na rys. 6e, aby zapobiec jego odrzutom.

## Praca z nożycami do żywopłotów

### Techniki cięcia

- Dwustronna belka noża umożliwia cięcie w obu kierunkach lub ruchem wahadłowym od jednej strony do drugiej.
- Przy cięciu pionowym poruszać nożycami równomiernie do przodu lub ruchem łukowym w górę i w dół.
- Przy cięciu poziomym poruszać nożycami ruchem sierpowatym do krawędzi krzewów, by obcięte gałęzie spadały w dół.
- Patrz rozkładana okładka (rys. A).

#### WSKAZÓWKA

- ▶ Grube gałęzie obcinać sekatorem.

## Praca z piłą do gałęzi

### Techniki piłowania

#### OSTRZEŻENIE!

- ▶ Zawsze uważać na spadające gałęzie.
- ▶ Zwracać uwagę na zagrożenie ze strony odbijających gałęzi.

#### WSKAZÓWKA

- ▶ Przyłożyć zderzak ③ do gałęzi. W ten sposób praca jest bardziej bezpieczna i spokojna.
- ▶ Dopiero wtedy rozpocząć piłowanie.

### Obcinanie małych gałęzi

- ◆ Małe gałęzie (Ø 0 do 8 cm) obcinać od góry do dołu (patrz rysunek).

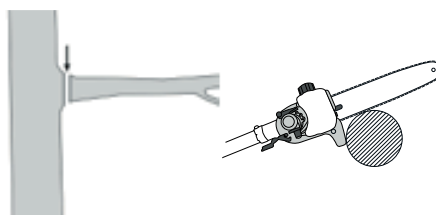

### Obcinanie grubszych gałęzi

- ◆ W przypadku większych gałęzi (Ø 8-25 cm) wykonać najpierw cięcie odciążające ① (patrz rysunek). Cięcie odciążające zapobiega też oddzieraniu kory z pnia.
- ◆ Teraz piłować od góry ② w dół ① do odciążenia.

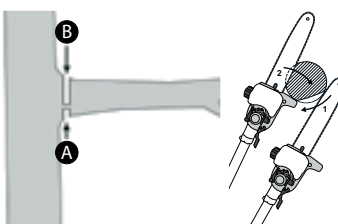

## Piłowanie po kawałku

Długie lub grube gałęzie skracać przed ostatecznym odcięciem (patrz rysunek).

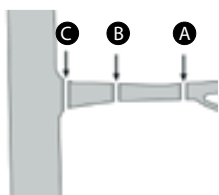

## Bezpieczna praca

- Utrzymywać urządzenie, narzędzia tnące i osłonę łańcucha **60** w dobrym stanie, by uniknąć obrażeń.
- Jeżeli urządzenie upadło, sprawdzić, czy nie ma poważnych uszkodzeń.
- Przestrzegać przepisanej kąta roboczego maks.  $60^\circ \pm 10^\circ$ , by zapewnić bezpieczną pracę (patrz rysunek).

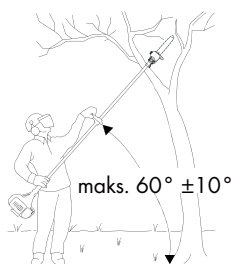

- Nie używać urządzenia, stojąc na drabinie lub w innym niepewnym miejscu.
- Nie pozwalać sobie na nieprzemyślane cięcia. Może to zagrażać Tobie i innym.
- Należy zapewnić nadzór nad dziećmi, aby nie bawiły się urządzeniem.
- Regularnie zmieniać pozycję roboczą. Dłuższe używanie urządzenia może spowodować zakłócenia ukrwienia dłoni na skutek drgań. Czas bezpiecznego użytkowania urządzenia można jednak przedłużyć za pomocą odpowiednich rękawic lub regularnych przerw. Należy pamiętać, że osobiste skłonności do problemów z krążeniem, niskie temperatury zewnętrzne lub duże siły podczas chwytania skracają czas użytkowania.

## Transport

- Podczas transportu korzystać z osłon ochronnych **59** **60**.
- Nie włączać urządzenia w trakcie przenoszenia, aby uniknąć obrażeń (patrz rysunek).

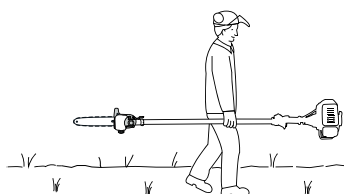

## Czyszczenie

### Czyszczenie zespołu napędowego

#### WSKAZÓWKA

- Po każdym użyciu urządzenie powinno zostać starannie oczyszczone.
- Przed czyszczeniem zawsze wyłączyć urządzenie i zdjąć wtyk świecy zapłonowej **10**.
- Urządzenie czyścić regularnie wilgotną szmatką z niewielką ilością płynu do mycia naczyń. Nie dopuszczać do przedostania się wody do wnętrza urządzenia.

### Czyszczenie piły do gałęzi

- Piłę do gałęzi należy regularnie oczyszczać z wiórów.
- ◆ Zdjąć osłonę koła łańcuchowego **43**.
- ◆ Zdejmij łańcuch tnący **41** z prowadnicy **40** i oczyść prowadnicę **41**.
- ◆ Pilnuj, aby łańcuch tnący **41** był ostry i kontroluj napięcie łańcucha, sprawdzaj poziom oleju i doprowadzanie oleju.

### Czyszczenie nożyc do żywopłotów

- ◆ Sprawdź, czy w nożycach nie ma obłuzowanych śrub belki noża **20** i w razie potrzeby dokręć je.
- ◆ Usunąć pozostałości roślin.
- ◆ Zakonserwować belkę noża **20** olejem w aerozolu lub z oliwiarki.

### Czyszczenie kosiarki żyłkowej/noża tnącego

- ◆ Usunąć pozostałości roślin.
- ◆ Dopilnować, aby 3-zębowy nóż tnący **49** był ostry. Ułatwia to pracę.

## Konserwacja

### Wymiana szpulki z żyłką/żyłki tnącej

- 1.) Szpulkę z żyłką **60** należy montować/wymieniać w sposób opisany w akapicie Montaż/wymiana szpulki z żyłką. Nacisnąć w zaznaczonym miejscu (patrz rys. 4a) i zdjąć osłonę (patrz rys. 4b).
- 2.) Tarczę szpulki **1** wyjąć z obudowy szpulki (patrz rys. 4c).
- 3.) Usunąć ewentualnie znajdującą się tam jeszcze żyłkę tnącą.
- 4.) Założyć w środku nową żyłkę tnącą a powstałą pętelkę zacześcić w szczelinie tarczy szpulki (patrz rys. 4d).
- 5.) Naprężyć żyłkę i nawinąć ją w prawo. Tarcza szpulki **1** oddziela przy tym obie połowy żyłki tnącej (patrz rys. 4d).
- 6.) Następnie wziąć pokrywkę do ręki i włożyć tarczę szpulki **1** do pokrywki. Dopilnować, aby uchwyt żyłki tarczy szpulki był ułożony w linii z prowadnicą żyłki w pokrywce.
- 7.) Zwolnić teraz żyłkę tnącą z tarczy szpulki **1** w poprowadzić ją przez metalowe oczka w pokrywce.
- 8.) Połączyć ponownie obie połowki obudowy, aż się wyraźnie zatrzasną.
- 9.) Nadmiar żyłki przyciąć do około 13 cm. Zmniejsza to obciążenie silnika podczas rozruchu i rozgrzewania.
- 10.) Zamontować ponownie szpulkę z żyłką (patrz rozdział „Montaż/wymiana szpulki z żyłką”).



## Konserwacja filtra powietrza

Zanieczyszczone filtry powietrza powodują zmniejszenie mocy silnika z powodu zbyt małego doprowadzania powietrza do gaźnika.

Dlatego konieczna jest jego regularna kontrola. Filtr powietrza ❶ należy sprawdzać co 25 godzin pracy i w razie potrzeby oczyścić.

W przypadku mocno zapyłonego powietrza filtr powietrza należy sprządnąć częściowo.

- 1.) Zdjąć pokrywę obudowy filtra powietrza ❶.
- 2.) Wyjąć filtr powietrza ❶.
- 3.) Oczyścić filtr powietrza ❶ wytrzepując go lub przedmuchiując (sprężonym powietrzem).
- 4.) Montaż odbywa się w odwrotnej kolejności.

### ⚠ UWAGA!

- Filtra powietrza nigdy nie wolno czyścić benzyną ani palnymi rozpuszczalnikami.

## Serwisowanie świecy zapłonowej

- 1.) Wyciągnąć wtyk świecy zapłonowej ❶.
- 2.) Odkręcić świecę zapłonową za pomocą znajdującego się w zestawie klucza do świec zapłonowych ❷.
- 3.) Montaż odbywa się w odwrotnej kolejności.

Odległość elektrod = 0,6 mm (odległość między elektrodami, między którymi wytwarzana jest iskra zapłonowa). Sprawdzić świecę po raz pierwszy po 10 godzinach pracy pod kątem ewentualnych zanieczyszczeń i w razie potrzeby oczyścić ją drucianą szczotką miedzianą.

Kolejne serwisowanie świecy wykonuje się co 50 godzin pracy.

## Ostrzenie noża osłony żyłki tnącej

Nóż osłony żyłki ❶ (patrz rys. 2a) może się z czasem stępić. W razie stępienia noża należy odkręcić 2 śruby, za pomocą których nóż ❶ zamocowany jest na osłonie żyłki ❷. Zamocować nóż tnący ❶ w imadle. Przeszlifować nóż ❶ osetką i uważać przy tym, aby zachować kąt krawędzi tnącej.

## Ustawienia gaźnika

- Zezwól na dokonywanie korekt gaźnika wyłącznie przez wykwalifikowany personel serwisowy, producenta lub jego serwis posprzedażny.

## Smarowanie przekładni

- Co 20 godzin pracy uzupełniać smar płynny (ok. 10 g), by zapewnić smarowanie przekładni.

- ◆ W tym celu odkręcić śrubę ❸ (patrz rozkładana strona okładki), by wcisnąć smar płynny do obudowy przekładni.
- ◆ Po napełnieniu przekładni zamknąć ponownie otwór śrubą ❸.

## Przechowywanie i transport

- Przechowywać urządzenie w bezpiecznym miejscu.
- Urządzenie i akcesoria przechowywać w bezpiecznym miejscu, chronić je przed otwartym ogniem oraz źródłami ciepła/iskier, takimi jak gazowe podgrzewacze przepływowe, suszarki do prania, piecze olejowe lub przenośne grzejniki itp.
- Osłonę ❹, szpulkę z żyłką ❺ i silnik należy zawsze przed przechowywaniem oczyścić z resztek roślin.
- Na czas transportu i przechowywania zawsze zakładać osłonę 3-zębowego noża tnącego ❹.
- Przed wykonaniem prac serwisowych zawsze wyłączyć urządzenie i odłączyć wtyk świecy zapłonowej ❶.

### Przechowywanie urządzenia

Jeśli urządzenie jest przechowywane przez okres dłuższy niż 30 dni, należy je do tego odpowiednio przygotować. W przeciwnym razie wyparuje znajdująca się w gaźniku resztki paliwa, pozostawiając gumowaty osad. Mogłoby to utrudnić rozruch i spowodować konieczność przeprowadzenia drogiej naprawy.

- 1.) Zdjąć zakrętkę zbiornika paliwa ❶, aby upuścić ze zbiornika paliwa ❷ ewentualne ciśnienie. Opróżnić ostrożnie zbiornik paliwa ❷.
- 2.) Uruchomić silnik i odczekać, aż sam zgaśnie - pozwoli to usunąć paliwo z gaźnika.
- 3.) Pozostawić silnik na ok. 10 minut do ostygnięcia.
- 4.) Wymontować świecę zapłonową (patrz rozdział „Serwisowanie świecy zapłonowej”).
- 5.) Nalać do komory spalania 1 łyżeczkę oleju do silników 2-suwowych. Pociągnąć kilka razy za linkę rozruchową ❸, aby wszystkie części mechaniczne pokryły się olejem. Wkręcić ponownie świecę zapłonową.

### WSKAZÓWKA

- Przechowywać urządzenie w suchym miejscu, z dala od możliwych źródeł zapłonu.

### Ponowny rozruch

- 1.) Wymontować świecę zapłonową (patrz rozdział „Serwisowanie świecy zapłonowej”).
- 2.) Pociągnąć energicznie za linkę rozruchową ❸, aby usunąć nadmiar oleju z komory spalania.
- 3.) Oczyścić świecę zapłonową i zwrócić uwagę na prawidłowy odstęp elektrod świecy.
- 4.) Napełnić zbiornik paliwa ❷. Patrz rozdział „Paliwo i olej”.

### Transport

- Jeśli konieczne jest przetransportowanie urządzenia, należy opróżnić zbiornik paliwa ❷ w sposób opisany w rozdziale „Przechowywanie”.

## Rozwiązywanie problemów

### Zespół napędowy

Problem	Możliwa przyczyna	Usuwanie usterek
Silnik nie uruchamia się.	Nieprawidłowe postępowanie podczas rozruchu.	Postępować zgodnie ze wskazówkami dotyczącymi rozruchu.
Silnik uruchamia się, ale nie osiąga pełnej mocy.	Nieprawidłowe ustawienie dźwigni ssania ①.	Ustawić dźwignię ssania ① na „ ”.
	Zanieczyszczony filtr powietrza.	Oczyszczyć filtr powietrza.
Silnik pracuje nierówno.	Nieprawidłowa odległość elektrod świecy zapłonowej.	Oczyszczyć świecę zapłonową i ustawić odległość elektrod lub założyć nową świecę zapłonową.
Zawilgocona świeca zapłonowa lub nagar na świecy.	Nieprawidłowe ustawienie gaźnika.	Oczyszczyć świecę zapłonową lub założyć nową świecę zapłonową.

### Piła do gałęzi

Problem	Możliwa przyczyna	Usuwanie usterek
Silnik działa, piła łańcuchowa ③ nie porusza się.	Nasadka do cięcia żywopłotów lub piła do gałęzi niewłaściwie podłączona do zespołu napędowego.	Sprawdzić montaż.
Brak postępu pracy.	łańcuch piły ③ pracuje na sucho, przegrzany lub zwisa.	Uzupelnić olej lub łańcuch ③ naostrzyć, wymienić lub naprężyć.

### Nożyce żywopłotów

Problem	Możliwa przyczyna	Usuwanie usterek
Silnik pracuje, nóż nieruchomy.	Nasadka do cięcia żywopłotów lub piła do gałęzi niewłaściwie podłączona do zespołu napędowego.	Sprawdzić montaż.

## Terminy konserwacji

### Piła do gałęzi

Podane tutaj informacje odnoszą się do normalnych warunków użytkownika. W trudnych warunkach, jak np. silne pylenie i przy pracy długotrwałej należy odpowiednio skrócić podane terminy.

Część urządzenia	Czynność	Przed rozpoczęciem pracy	Co tydzień	W razie awarii	W razie uszkodzenia	W razie potrzeby
Smarowanie łańcucha	Sprawdzić	X				
łańcuch tnący ③	Sprawdzić i dopilnować, aby był ostry	X				
	Sprawdzić napięcie łańcucha	X				
	Naostrzyć					X
Szyna prowadząca ④	sprawdzić (zużycie, uszkodzenie)	X				
	Oczyszczyć i odwrócić		X	X		
	Usunąć zadziory		X			
	Wymienić				X	X
Koło łańcuchowe ⑤	Sprawdzić		X			
	Wymienić					X

### Nożyce żywopłotów

Podane tutaj informacje odnoszą się do normalnych warunków użytkownika. W trudnych warunkach, jak np. silne pylenie i przy pracy długotrwałej należy odpowiednio skrócić podane terminy.

Część urządzenia	Czynność	Przed rozpoczęciem pracy	Po zakończeniu pracy	W razie potrzeby
Nóż tnący	Kontrola wzrokowa	X		
	czyszczenie		X	X

## Zamawianie części zamiennych

### Zamawianie części zamiennych

Przy zamawianiu części zamiennych należy podać następujące informacje:

- Typ urządzenia
- Numer artykułu
- Numer identyfikacyjny urządzenia

Aktualne ceny i zdjęcia można znaleźć na stronie

[www.kompernass.com](http://www.kompernass.com)

### WSKAZÓWKA

- Niewymienione tutaj części zamienne (np. szpulka z żyłką, żyłka tnąca) można zamówić za pośrednictwem naszej infolinii serwisowej.

## Utylizacja



Opakowanie urządzenia wykonane jest z materiałów przyjaznych dla środowiska naturalnego, które można oddać w lokalnych punktach zbiórki. Urządzenie oraz jego akcesoria są wykonane z różnych materiałów, jak np. metal i tworzywa sztuczne.

O informacje na temat utylizacji zużytego urządzenia należy zapytać w najbliższym urzędzie gminy lub miasta.

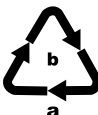

Opakowania należy utylizować w sposób przyjazny dla środowiska.

Przestrzegaj oznaczeń na różnych materiałach opakowaniowych i w razie potrzeby utylizuj je zgodnie z zasadami segregacji odpadów. Materiały opakowaniowe są oznaczone skrótami (a) i cyframi (b) w następujący sposób:

- 1-7: tworzywa sztuczne,
- 20-22: papier i tektura,
- 80-98: kompozyty.



Informacji na temat możliwości utylizacji wyeksploatowanego produktu udziela urząd gminy lub miasta.



Produkt można poddać recyklingowi, podlega rozszerzonej odpowiedzialności producenta i jest zbierany w ramach systemu segregacji odpadów.

### Ochrona środowiska

- Opróżnić dokładnie zbiornik paliwa i oleju oraz oddać urządzenie do punktu utylizacji odpadów. Wykorzystane w urządzeniu części metalowe oraz elementy z tworzyw sztucznych po ich segregacji nadają się do ponownego wykorzystania.
- Pozostałości benzyny i zużyty olej oddać do punktu utylizacji odpadów. Nie wylewać ich do kanalizacji.
- Zużyte materiały serwisowe oraz materiały eksploatacyjne oddać do właściwego punktu zbiórki odpadów.

## Gwarancja Kompernaß Handels GmbH

Szanowny Kliencie,

To urządzenie objęte jest 3-letnią gwarancją, licząc od daty zakupu. W przypadku wad tego produktu, masz gwarantowane ustawowo prawa w stosunku sprzedawcy. Te ustawowe prawa nie są ograniczone przez nasze opisane poniżej warunki gwarancji.

### Warunki gwarancji

Okres gwarancji rozpoczyna się od daty zakupu. Należy zachować paragon. Jest on wymagany jako dowód zakupu.

Jeżeli w ciągu trzech lat od daty zakupu produktu ujawni się w nim wada materiałowa lub produkcyjna, produkt zostanie wedle naszego uznania nieodpłatnie naprawiony, wymieniony na nowy lub zostanie zwrócona jego cena. Warunkiem spełnienia tego świadczenia gwarancyjnego jest dostarczenie w trakcie tego trzyletniego okresu uszkodzonego urządzenia wraz z dowodem zakupu (paragonem) oraz krótkim opisem wady i daty jej wystąpienia.

Jeżeli wada jest objęta naszą gwarancją, otrzymasz z powrotem naprawiony lub nowy produkt.

### Okres gwarancji i ustawowe roszczenia gwarancyjne

Wykonanie usługi gwarancyjnej nie przedłuża okresu gwarancji. Dotyczy to również wymienionych i naprawionych części. Wszelkie szkody i wady wykryte w chwili zakupu należy zgłosić bezpośrednio po rozpakowaniu urządzenia. Po upływie okresu gwarancji wszelkie naprawy są wykonywane odpłatnie.

### Zakres gwarancji

Urządzenie zostało starannie wyprodukowane i poddane przed wysyłką skrupulatnej kontroli jakości.

Gwarancja obejmuje wady materiałowe lub produkcyjne. Niniejsza gwarancja nie obejmuje części produktu, podlegających normalnemu zużyciu, ani uszkodzeń części łatwo łamliwych, np. przełączników, akumulatorów, lub części wykonanych ze szkła.

Niniejsza gwarancja traci swoją ważność, jeśli produkt został uszkodzony, nie używano go prawidłowo lub nie serwisowano należycie. W celu zapewnienia prawidłowego stosowania produktu należy ściśle przestrzegać wszystkich instrukcji wymienionych w instrukcjach obsługi. Należy bezwzględnie unikać zastosowania oraz postępowania, których odradza się w instrukcji obsługi lub przed którymi się w niej ostrzega.

Produkt przeznaczony jest wyłącznie do użytku domowego, a nie do zastosowań komercyjnych. Niewłaściwe użytkowanie urządzenia, używanie go w sposób niezgodny z jego przeznaczeniem, użycie siły lub ingerencja w urządzenie, dokonywana poza naszymi autoryzowanymi punktami serwisowymi, powodują utratę gwarancji.

### Realizacja zobowiązań gwarancyjnych

W celu zapewnienia szybkiego załatwienia sprawy, postępuj zgodnie z poniższymi wskazówkami:

- W przypadku wszelkich pytań przygotuj paragon fiskalny oraz numer artykułu (np. IAN 12345) jako dowód zakupu.
- Numer artykułu można znaleźć na tabliczce znamionowej na produkcie, wygrawerowany na urządzeniu, zapisany na stronie tytułowej instrukcji obsługi (w dolnym lewym rogu) lub na naklejce z tyłu bądź na spodzie urządzenia.
- W przypadku wystąpienia błędów działania lub innych wad, prosimy o kontakt z odpowiednim działem serwisu **telefonicznie** lub **przez e-mail**.
- Zarejestrowany jako wadliwy produkt możesz wtedy wraz z dołączonym dowodem zakupu (paragonem) oraz opisem i datą wystąpienia usterki wysłać nieodpłatnie na przekazany wcześniej adres serwisu.



Na stronie [www.lidl-service.com](http://www.lidl-service.com) możesz pobrać te i wiele innych instrukcji, filmów o produktach oraz oprogramowanie instalacyjne.

Za pomocą tego kodu QR możesz przejść bezpośrednio na stronę serwisu Lidl ([www.lidl-service.com](http://www.lidl-service.com)), gdzie możesz otworzyć instrukcję obsługi, wpisując numer artykułu (IAN) 123456.

## Serwis

### **⚠ OSTRZEŻENIE!**

- Naprawę urządzenia powierzać wyłącznie wykwalifikowanym specjalistom i tylko przy wykorzystaniu oryginalnych części zamiennych. Zapewni to właściwy poziom bezpieczeństwa użytkowania urządzenia po naprawie.

### **PL Serwis Polska**

Tel.: 22 397 4996

E-Mail: kompernass@lidl.pl

IAN 331365\_1907

## Importer

Pamiętaj, że poniższy adres nie jest adresem serwisu.

Skontaktuj się najpierw z odpowiednim punktem serwisowym.

KOMPERNASS HANDELS GMBH

BURGSTRASSE 21

44867 BOCHUM

NIEMCY

www.kompernass.com

## Tłumaczenie oryginalnej deklaracji zgodności

Firma KOMPERNASS HANDELS GMBH, osoba odpowiedzialna za sporządzenie dokumentacji: Semi Uguzlu, BURGSTR. 21, 44867 BOCHUM, NIEMCY, oświadczamy niniejszym, że to urządzenie jest zgodne z następującymi normami, dokumentami normatywnymi oraz dyrektywami WE:

### **Dyrektywa maszynowa**

(2006/42/EC)

### **Kompatybilność elektromagnetyczna**

(2014/30/EU)

### **Dyrektywa w sprawie hałasu**

(2005/88/EC)

(2000/14/EC)

### **Dyrektywa w sprawie emisji**

(2012/46/EU)

2016/1628/EU (zmieniony najpóźniej 2017/656/EU)

### **Dyrektywa w sprawie stosowania substancji szkodliwych dla zdrowia (RoHS)**

**(2011/65/EU)\***

\*Wyłączną odpowiedzialność za wystawienie niniejszej deklaracji zgodności ponosi producent. Opisany powyżej przedmiot oświadczenia spełnia wymagania przepisów dyrektywy 2011/65/EU Parlamentu Europejskiego i Rady z 8 czerwca 2011 w sprawie ograniczenia stosowania określonych substancji niebezpiecznych w urządzeniach elektrycznych i elektronicznych.

### **Zastosowane normy zharmonizowane:**

EN ISO 11806-1: 2011

EN ISO 10517: 2019

EN ISO 11680-1: 2011

EN ISO 14982:2009

EN 50581:2012

### **Typ/nazwa urządzenia:**

Benzynowe urządzenie wielofunkcyjne 4 w 1 PBK 4 A1

### **Rok produkcji: 10-2019**

### **Numer seryjny: IAN 331365\_1907**

Bochum, dnia 16.10.2019



Semi Uguzlu

- dyrektor ds. jakości -

Zastrzegamy sobie prawo do wprowadzania zmian technicznych w ramach procesu udoskonalania urządzenia.

## Obsah

### Úvod ..... 94

Použití v souladu s určením .....	94
Vybavení .....	94
Rozsah dodávky .....	95
Technické údaje .....	95
Vysvětlení použitých informačních štítků .....	96

### Bezpečnostní pokyny ..... 98

Bezpečnostní pokyny pro práci s nůžkami na živý plot .....	98
Doplňující bezpečnostní pokyny k nůžkám na živý plot .....	99
Bezpečnostní pokyny pro práci s nástavcem na řezání větví .....	99
Preventivní opatření proti zpětnému rázu .....	100
Bezpečnostní pokyny pro práci s cívkou se strunou .....	100
Bezpečnostní pokyny pro práci s řezacím nožem .....	101
Bezpečnostní zařízení .....	101

### Před uvedením do provozu ..... 102

Montáž kulaté rukojeti .....	102
Montáž rychlounvolňovacího mechanismu .....	102
Montáž nůžek na živý plot .....	102
Demontáž nůžek na živý plot .....	102
Nastavení polohy u nůžek na živý plot .....	102
Montáž pilového řetězu a mečovitého nože .....	102
Demontáž pilového řetězu .....	102
Napnutí a kontrola pilového řetězu .....	103
Mazání řetězu .....	103
Ostření pilového řetězu .....	103
Montáž prodlužovacího nástavce .....	103
Montáž/demontáž ochranného krytu .....	103
Montáž/výměna řezacího nože .....	103
Montáž/výměna cívky se strunou .....	104
Nasazení nosného popruhu .....	104
Nastavení řezné výšky .....	104
Palivo a olej .....	104

### Uvedení do provozu ..... 104

Spuštění se studeným motorem .....	104
Spuštění s teplým motorem .....	104
Práce s nůžkami na živý plot .....	105
Techniky stříhání .....	105
Práce s nástavcem pro řezání větví .....	105
Techniky řezání .....	105
Bezpečná práce .....	106

### Přeprava ..... 106

### Čištění ..... 106

### Údržba ..... 106

### Skladování a přeprava ..... 107

### Hledání závad ..... 108

Motorová jednotka .....	108
Nástavec na řezání větví .....	108
Nůžky na živý plot .....	108

### Intervaly údržby ..... 108

Nástavec na řezání větví .....	108
Nůžky na živý plot .....	108

### Objednávka náhradních dílů ..... 108

### Likvidace ..... 109

### Záruka společnosti Kompernass Handels GmbH... 109

### Servis ..... 110

### Dovozce ..... 110

### Překlad originálu prohlášení o shodě ..... 110

# BENZÍNOVÉ KOMBINOVANÉ NÁŘADÍ 4 V 1 PBK 4 A1

## Úvod

Blahopřejeme Vám k zakoupení Vašeho nového přístroje. Rozhodli jste se tím pro vysoce kvalitní výrobek. Návod k obsluze je součástí tohoto výrobku. Obsahuje důležité informace o bezpečnosti, použití a likvidaci. Před použitím výrobku se seznamte se všemi obslužnými a bezpečnostními pokyny. Výrobek používejte pouze předepsaným způsobem a pro uvedené oblasti použití. Při předávání výrobku třetím osobám předejte spolu s ním i tyto podklady.

## Použití v souladu s určením

### Nůžky na živý plot s dlouhou násadou

Tento přístroj je určen k stříhání a řezání živých plotů, křovin a ozdobných keřů pro soukromé použití. Jedná se přitom o ručně vedený přístroj s integrovaným pohonem, u kterého se lineárně uspořádané břity pohybují sem a tam.

#### VÝSTRAHA!

► Nůžky na živý plot nejsou vhodné pro používání dětmi.

### Nástavec na řezání větví

Tento přístroj je určen k řezání větví na stromech.

### Třízubý řezací nůž/cívka se strunou

Použití třízubého řezacího nože: K řezání vysoké trávy, hustého křoví a slabých dřevin.

Použití s cívkou se strunou: Pro sekání trávníků a lehkého plevele.

### Prodlužovací nástavec

#### POZOR!

■ Prodlužovací nástavec/násada **54** se nesmí používat v kombinaci s nástavcem třízubého řezacího nože/cívky se strunou!

Jakékoliv jiné použití, které není v tomto návodu k provozu výslovně povoleno, může vést k poškození přístroje a představovat vážné nebezpečí pro uživatele. Dodržujte bezpodmínečně omezení uvedená v bezpečnostních pokynech. Dodržujte národní předpisy, které mohou omezit použití přístroje. Jakékoliv jiné použití nebo úprava stroje jsou pokládány za použití v rozporu s určením a mohou způsobit vážná nebezpečí úrazu.

Přístroj není určen pro komerční použití.

### ZAKÁZANÉ POUŽITÍ!

Z důvodu fyzického ohrožení uživatele se přístroj nesmí používat pro následující práce: pro čištění chodníků a jako řezačka k drcení odřezků ze stromů a křovin. Dále se přístroj nesmí používat k zarovnávaní terénů nerovností, např. krtinců. Z bezpečnostních důvodů se přístroj nesmí používat jako hnací agregát pro jakékoliv jiné přístroje. Za všechny takto vzniklé škody nebo zranění odpovídá uživatel/obsluhující osoba a nikoliv výrobce.

## Vybavení

### Motorová jednotka PBK 4 A1-1

- 1 blokovací tlačítko
- 2 vypínač
- 3 závěsné oko
- 4 4 x upevňovací šrouby
- 5 kulatá rukojeť
- 5a gumový kroužek
- 5b kolík
- 6 blokovací třmen
- 7 šroubovací rukojeť
- 8 násada
- 9 plynová páčka
- 10 konektor zapalovací svíčky
- 11 páčka sytiče
- 12 spouštěcí tažné lanko
- 13 benzinová nádrž
- 14 víko nádrže
- 15 palivové čerpadlo „Primer“
- 16 kryt tělesa vzduchového filtru

### Nástavec pro nůžky na živý plot PBK 4 A1-3

- 17 rukojeť
- 18 odjištění/zajištění
- 19 převodová skříň
- 20 nožová lišta
- 21 základní deska (nůžky na živý plot)
- 22 stavěcí páčka
- 23 přední násada (nůžky na živý plot)
- 24 zajišťovací kolík
- 25 hnací hřídel

### Nástavec na řezání větví ve výšce PBK 4 A1-4

- 26 přední násada (nástavce na řezání větví)
- 27 ochranný kroužek
- 28 víčko nádržky na olej
- 29 nádržka na olej
- 30 mečovitý nůž
- 31 pilový řetěz
- 32 úchyt pro brusku
- 33 doraz
- 34 zajišťovací kolík
- 35 hnací hřídel
- 36 matice
- 37 závit
- 38 kryt řetězového kola
- 39 vedení mečovitého nože
- 40 otvor v mečovitém noži
- 41 vodící lišta
- 42 kapací maznice
- 43 řetězové kolo
- 44 šroub regulace oleje
- 45 napínací kolík řetězu
- 46 napínací šroub řetězu



## Nástavec cívky se strunou/řezacího nože PBK 4 A1-2

- 47 2 x šrouby (s rozpěrným kroužkem, podložkou)
- 48 ochranný kryt
- 49 třízubý řezací nůž
- 50 cívka s řezací strunou
- 51 přední násada (cívka se strunou/třízubý řezací nůž)
- 52 zajišťovací kolík
- 53 hnací hřídel

### Prodlužovací nástavec

- 54 násada
- 55 šroubovací rukojeť
- 56 zajišťovací kolík
- 57 hnací hřídel

### Příslušenství

- 58 nosný popruh
- 59 ochranné pouzdro na mečovitý nůž
- 60 ochranné pouzdro na řetěz
- 61 bioolej na řetězové pily
- 62 láhev pro smíchání oleje a benzínu
- 63 ochranné brýle
- 64 klíč s vnitřním šestihranem 4 mm
- 65 klíč s vnitřním šestihranem 5 mm
- 66 klíč s rozevřením SW 8/10
- 67 klíč na zapalovací svíčky /plochý šroubovák
- 68 pouzdro na nářadí
- 69 matice M19 x 1,0 (levý závit)
- 70 kryt přítlačné desky
- 71 přítlačná deska
- 72 unášecí kotouč
- 73 řezací struna
- 74 trychtýř

### Rozsah dodávky

- 1 motorová jednotka
- 1 nástavec pro nůžky na živý plot PBK 4 A1-3 (dále jen nůžky na živý plot)
- 1 nástavec na řezání větví ve výšce PBK 4 A1-4 (dále jen nástavec na řezání větví)
- 1 nástavec cívky se strunou/řezacího nože PBK 4 A1-2
- 1 prodlužovací nástavec
- 1 rukojeť s blokovacím třmenem
- 1 cívka s řezací strunou
- 1 řezací struna (Ø struny: 2,4 mm/délka struny: 6 m)
- 1 třízubý řezací nůž
- 1 nosný popruh
- 1 ochranné pouzdro na řetěz
- 1 ochranné pouzdro na mečovitý nůž
- 1 láhev pro smíchání oleje a benzínu
- 1 100 ml biooleje na řetězové pily
- 1 pouzdro na nářadí
- 1 klíč s vnitřním šestihranem 4 mm
- 1 klíč s vnitřním šestihranem 5 mm
- 1 klíč na zapalovací svíčky/plochý šroubovák
- 1 klíč s rozevřením SW 8/10
- 1 ochranné brýle PBKZ 1 A1
- 1 trychtýř
- 1 návod k obsluze

## Technické údaje

### Motorová jednotka:

Typ motoru:	<b>PBK 4 A1-1</b> dvoutaktní motor, chlazený vzduchem, chromovaný válec
Výkon motoru (max.):	1,35 kW/1,85 ks
Zdvihový objem:	42,7 cm <sup>3</sup>
Otáčky motoru při volnoběhu:	3000 min <sup>-1</sup>
Max. otáčky motoru s třízubým řezacím nožem	9200 min <sup>-1</sup>
s cívkou se strunou:	8700 min <sup>-1</sup>
s řetězovou pilou:	9200 min <sup>-1</sup>
s nůžkami na živý plot:	9200 min <sup>-1</sup>
Max. řezná rychlost s třízubým řezacím nožem	6900 min <sup>-1</sup>
s cívkou se strunou:	6525 min <sup>-1</sup>
s řetězovou pilou:	20 m/s
s nůžkami na živý plot:	1550 Zdvih/min <sup>-1</sup>
Zapalování:	Elektronické
Pohon:	Odstředivá spojka
Hmotnost: (prázdná nádrž):	cca 5,6 kg
Obsah nádrže:	1200 cm <sup>3</sup>
Zapalovací svíčka:	CDK L8RTC
Spotřeba paliva při max. výkonu motoru:	0,6 kg/h

Specifická spotřeba paliva při max. výkonu motoru:	431 g/kWh
--	-----------

### Nůžky na živý plot:

Řezná délka:	<b>PBK 4 A1-3</b> 425 mm
Rozteč zubů:	24 mm
Hmotnost (ve stavu připraveném k provozu):	cca 2,24 kg

### Nástavec na řezání větví ve výšce:

Hmotnost (ve stavu připraveném k provozu):	<b>PBK 4 A1-4</b> cca 1,6 kg
Doporučená náplň nádržky na olej:	140 cm <sup>3</sup>
Řezná délka:	cca 260 mm
Mečovitý nůž:	Oregon, typ 100SDEA318
Pilový řetěz:	Oregon 91PO40X

### Nástavec cívky se strunou/řezacího nože:

#### Cívka s řezací strunou (IAN 331365):

Ø záběru řezací struny:	<b>PBK 4 A1-2</b> 430 mm
Délka struny:	6,0 m
Ø struny:	2,4 mm

#### Třízubý řezací nůž (IAN 331365):

Ø záběru řezacího nože:	255 mm
-------------------------	--------

### Informace o hluku a vibracích:

Naměřená hodnota hluku zjištěná podle ISO 22868, EN ISO 10517.  
Typická hladina hluku s hodnocením A je:

#### Nůžky na živý plot:

Hladina akustického tlaku	$L_{pA} = 98,79$ dB(A)
Nejistota	$K_{WA} = 2,5$ dB
Hladina akustického výkonu	$L_{WA} = 109,53$ dB(A)
Garantovaná hladina akustického tlaku	$L_{WA} = 114,0$ dB(A)
Nejistota	$K_{WA} = 2,5$ dB

#### Nástavec pro řezání větví:

Hladina akustického tlaku	$L_{pA} = 97,06$ dB(A)
Nejistota	$K_{WA} = 2,5$ dB
Hladina akustického výkonu	$L_{WA} = 110,87$ dB(A)
Nejistota	$K_{WA} = 2,5$ dB

#### Třízubý řezací nůž:

Hladina akustického tlaku	$L_{pA} = 97,64$ dB(A)
Nejistota	$K_{pA} = 2,5$ dB
Hladina akustického výkonu	$L_{WA} = 111,27$ dB(A)
Nejistota	$K_{WA} = 2,5$ dB

#### Cívka se strunou:

Hladina akustického tlaku	$L_{pA} = 99,08$ dB(A)
Nejistota	$K_{pA} = 2,5$ dB
Hladina akustického výkonu	$L_{WA} = 111,10$ dB(A)
Nejistota	$K_{WA} = 2,5$ dB

### **K zabránění poškození sluchu je nutné používat ochranu sluchu!**

Hodnoty vibrací (součet vektorů tří směrů) zjištěny v souladu s EN ISO 11806-1, EN ISO 10517, EN ISO 11680-1:

#### Nůžky na živý plot:

Vibrace na přední rukojeti:	Hodnota emise vibrací $a_{h,D} = 4,182$ m/s <sup>2</sup> Nejistota K = 1,5 m/s <sup>2</sup>
-----------------------------	---

Vibrace na zadní rukojeti:	Hodnota emise vibrací $a_{h,D} = 9,695$ m/s <sup>2</sup> Nejistota K = 1,5 m/s <sup>2</sup>
----------------------------	---

#### Nástavec pro řezání větví:

Vibrace na přední rukojeti:	Hodnota emise vibrací $a_{h,D} = 3,855$ m/s <sup>2</sup> Nejistota K = 1,5 m/s <sup>2</sup>
-----------------------------	---

Vibrace na zadní rukojeti:	Hodnota emise vibrací $a_{h,D} = 7,590$ m/s <sup>2</sup> Nejistota K = 1,5 m/s <sup>2</sup>
----------------------------	---

#### Cívka se strunou:

Vibrace na přední rukojeti:	Hodnota emise vibrací $a_{h,D} = 4,864$ m/s <sup>2</sup> Nejistota K = 1,5 m/s <sup>2</sup>
-----------------------------	---

Vibrace na zadní rukojeti:	Hodnota emise vibrací $a_{h,D} = 9,750$ m/s <sup>2</sup> Nejistota K = 1,5 m/s <sup>2</sup>
----------------------------	---

#### Třízubý řezací nůž:

Vibrace na přední rukojeti:	Hodnota emise vibrací $a_{h,D} = 4,622$ m/s <sup>2</sup> Nejistota K = 1,5 m/s <sup>2</sup>
-----------------------------	---

Vibrace na zadní rukojeti:	Hodnota emise vibrací $a_{h,D} = 7,708$ m/s <sup>2</sup> Nejistota K = 1,5 m/s <sup>2</sup>
----------------------------	---

### UPOZORNĚNÍ

- ▶ Hladina vibrací uvedená v tomto návodu byla měřena v souladu se standardizovanou metodou měření podle EN ISO 11806-1, EN ISO 10517, EN ISO 11680-1 a lze ji použít pro srovnání přístrojů. Uvedenou hodnotu emise vibrací lze rovněž použít k předběžnému posouzení expozice.

### VÝSTRAHA!

- ▶ Hladina vibrací se mění v závislosti na použití a může být v některých případech vyšší než hodnota uvedená v tomto návodu. Zatížení vibracemi by mohlo být podceňeno, pokud se přístroj používá takovým způsobem pravidelně. Pro přesné posouzení zatížení vibracemi během určité pracovní doby by se měly zohlednit i doby, ve kterých je přístroj vypnutý nebo sice běží, ale není skutečně používán. Tím se může zatížení vibracemi za celou pracovní dobu zřetelně snížit.

### VÝSTRAHA!

- Snižte rovněž rizika daná vibracemi, např. riziko bělení prstů, častými pracovními přestávkami, ve kterých si např. budete třít dlaně jednu o druhou!

### Vysvětlení použitých informačních štítků



Výstraha! Před uvedením do provozu je nutné si přečíst návod k obsluze!



Nosit ochranné rukavice!



Nosit bezpečnostní obuv!



Používat ochranu sluchu!



Nosit ochrannou přilbu!



Nosit ochranné brýle!



Pozor, horké díly! Dodržovat odstup!



1. Zapnout přístroj



2. Nalít palivo do palivového čerpadla (Primer)



3. Zatáhnout za páčku sytiče



4. Zatáhnout spouštěcí tažné lanko



Zatáhnout za páčku sytiče

- 6x stisknout palivové čerpadlo (Primer)
- Poměr míchání: 40 dílů benzínu na 1 díl oleje
- Benzín: ROZ 95/ROZ 98
- Žádné doplňování paliva E10
- Dvoutaktní motorový olej: ISO - L - EGD/JASO FD
- Nebezpečí ohrožení života při úrazu elektrickým proudem!  
Dodržujte minimální vzdálenost 10 m od nadzemních vedení.
- Pozor! Padající předměty.  
Obzvláště při řezání nad hlavou.
- Pozor! Nebezpečí zranění běžícími noži.
- Dodržovat odstup!
- Obecná výstraha!
- 1. Zasuňte čep na přední násadě až na doraz do drážky násady motorové jednotky.
  2. Při správném zasunutí musí být červená čára v jedné rovině s násadou motorové jednotky.
- Chraňte přístroj před deštěm a mokrem!
- Max. 9000 ot./min<sup>-1</sup>
- Pozor! Levý závit.
- Dávejte pozor na odmrštěné díly!
- Pozor na zpětný ráz!
- Pozor! Nebezpečí zranění rotujícím řezacím nožem!  
Udržujte ruce a nohy v dostatečné vzdálenosti!
- Pozor - benzin je extrémně snadno vznětlivý!
- Nebezpečí výbuchu! Nerozlévejte palivo!
- Přístroj před údržbářskými pracemi vypněte a vytáhněte konektor zapalovací svíčky!
- Pozor! Nebezpečí udušení!
- Pozor! Jedovaté výpary CO (výpary oxidu uhelnatého)!  
Přístroj nepoužívejte v uzavřených prostorech!
- Výstraha! V žádném případě nepoužívejte pilové listy kotoučové pily pro funkci řezacího nože.
- Doplňte každých 20 provozních hodin trochu tuku (tekutý tuk na převody).
- Vzdálenost mezi strojem a třetími osobami musí činit minimálně 15 metrů!
- Řezný nástroj (řezací nůž/řezací struna) dobíhá!
- Uvedení hladiny akustického tlaku LWA v dB
- Zákaz používání ohně a otevřeného světla a zákaz kouření!



## Bezpečnostní pokyny

**DŮLEŽITÉ! PŘED POUŽITÍM PEČLIVĚ PŘEČÍST.  
USCHOVAT PRO DALŠÍ POTŘEBU.**

### Bezpečnostní pokyny pro práci s nůžkami na živý plot

#### UPOZORNĚNÍ

- ▶ Nůžky na živý plot se dodávají v kompletně smontovaném stavu.
- ▶ Pokyny a obrázky k nastavení, použití nůžek na živý plot, resp. jejich stavěcích dílů, údržbě, mazání uživatelem najdete v tomto návodu a na výklopné stránce.
- ▶ Pokyny k pracovní poloze (viz výklopná stránka).
- ▶ Pokyny k stavěcím dílům (viz výklopná stránka).
- ▶ Pokyny k bezpečné manipulaci s palivem (viz kapitola „Příprava“, bod f).
- ▶ Pokyny pro doporučenou výměnu či opravu dílů nebo zákaznický servis a specifikace používaných náhradních dílů, pokud se tyto pokyny týkají zdraví a bezpečnosti uživatelů, najdete v tomto návodu.
- ▶ Vysvětlení všech grafických symbolů použitých u nůžek na živý plot, údajů, vlastností a technické údaje, jakož i postup při úrazech a závadách najdete v tomto návodu.
- ▶ Zablokované nářadí: Odstraňte blokuji materiál z nožové lišty

#### VÝSTRAHA!

- Nůžky na živý plot nesmí nikdy používat děti.
- **Buďte stále pozorní, sledujte, co děláte, a používejte zdravý rozum při práci s přístrojem. Přístroj nepoužívejte, pokud jste nemocní, unaveni nebo pod vlivem drog, alkoholu či léků. Jediný okamžik nepozornosti při používání přístroje může způsobit vážná zranění.**
- Zamezte nesprávnému použití, používejte přístroj pouze tak, jak je popsáno v části „Použití v souladu s určením“.



Před obsluhou přístroje se seznamte s návodem k obsluze.

#### Příprava

- a) **PŘI POUŽÍVÁNÍ TĚCHTO NŮŽEK NA ŽIVÝ PLOT MŮŽE DOJÍT K VÁŽNÝM ZRANĚNÍM!** Přečtěte si pečlivě pokyny ke správné manipulaci, k přípravě, k údržbě, ke spuštění a vypínání nůžek na živý plot. Seznamte se se všemi stavěcími díly a se správným používáním nůžek na živý plot.
- b) Nůžky na živý plot nesmí nikdy používat děti.  
Děti, mladiství a osoby se sníženými fyzickými, smyslovými nebo duševními schopnostmi nesmějí řetězovou pilu používat. Výjimky existují pouze u mladistvých starších 16 let v rámci výcviku pod dozorem odborníka.
- c) Pozor na nadzemní elektrická vedení.
- d) Zamezte použití nůžek na živý plot, pokud se v blízkosti nacházejí osoby, zejména děti.
- e) Noste vhodný oděv! Nenoste volný oděv nebo šperky, který/které může/mohou být zachycen(y) pohyblivými díly. Doporučujeme nosit pevné rukavice, obuv s protiskluzovou úpravou a ochranné brýle.
- f) Zacházejte opatrně s palivem, je lehce vznětlivé a výpary jsou výbušné. Měli byste dodržovat tyto body:
  - Používejte pouze nádoby určené speciálně k tomuto účelu.
  - Při běžícím nebo horkém motoru nikdy nesundávejte uzávěr nádrže ani nedoplňujte benzin. Před doplněním nechte vychladnout motor a díly výfuku.

- Nekuřte.
  - Palivo doplňujte pouze ve venkovních prostorách.
  - Neskladujte nůžky na živý plot ani palivovou nádrž nikdy v místnosti, ve které se nachází otevřený plamen, např. v ohřívací teplé vody.
  - Pokud benzin přeteče, nepokoušejte se nastartovat motor, nýbrž před jeho spuštěním umístěte stroj mimo plochu znečištěnou benzinem.
  - Po naplnění nasadte vždy uzávěr nádrže a bezpečně ho uzavřete.
  - Pokud nádrž vyprazdňujete, měli byste to dělat ve venkovních prostorách.
- g) Jestliže se řezací zařízení dostane do kontaktu s cizím tělesem nebo zesílí provozní hluk nebo nůžky na živý plot neobvykle silně vibrují, vypněte motor a vyčkejte, než se nůžky na živý plot zastaví. Odpojte konektor zapalovací svíčky od svíčky a proveďte tato opatření:
    - zkontrolujte, zda přístroj není poškozený;
    - zkontrolujte, zda se některé díly neuvolnily, a všechny uvolněné díly připevňte;
    - poškozené díly vyměňte za rovnocenné díly nebo je nechte opravit.



#### Používat ochranu sluchu!



#### Nosit ochranné brýle!

- Seznamte se dobře s obsluhou nůžek na živý plot, abyste je v nouzové situaci mohli ihned zastavit.

#### Provoz

- a) Motor je nutné zastavit:
  - před čištěním nebo odstraňováním blokování;
  - před kontrolou, údržbou nebo pracemi na nůžkách na živý plot;
  - před nastavováním pracovní polohy řezacího zařízení;
  - když nůžky na živý plot zůstanou bez dozoru.
- b) Před spuštěním motoru se vždy ujistěte, že se nůžky na živý plot nacházejí řádně v jedné z daných pracovních poloh.
- c) Během provozu nůžek na živý plot je vždy třeba zajistit, aby uživatel zaujímal bezpečný postoj, obzvláště při použití žebříku.
- d) Nepoužívejte nůžky na živý plot s vadným nebo silně opotřebovaným řezacím zařízením.
- e) Pro snížení rizika požáru dbejte na to, aby v motoru ani tlumiči výfuku nebyly usazeniny, listí nebo vytékající mazivo.
- f) Ujistěte se vždy, že všechny rukojeti a bezpečnostní zařízení jsou při použití nůžek na živý plot namontované. Nikdy se nepokoušejte používat nekompletní nůžky na živý plot nebo nůžky s nepřipustnými modifikacemi.
- g) Používejte vždy obě ruce, když jsou nůžky na živý plot vybaveny oběma rukojetěmi.
- h) Seznamte se vždy s prostředím a dávejte pozor na možná nebezpečí, která vzhledem ke hluku nůžek na živý plot nemusíte možná zaslechnout.

#### Údržba a skladování

- a) Pokud se nůžky na živý plot zastaví za účelem údržby, inspekce nebo skladování, vypněte motor, odpojte konektor zapalovací svíčky od svíčky a ujistěte se, že se všechny rotující díly zastavily. Před kontrolou stroje, jeho nastavováním atd. ho nechte vychladnout.
- b) Skladujte nůžky na živý plot tam, kde se benzinové výpary nemohou dostat do kontaktu s otevřeným ohněm nebo jiskrami. Nůžky na živý plot nechte vždy nejdříve vychladnout a teprve poté je uložte ke skladování.
- c) Při přepravě nebo skladování nůžek na živý plot je třeba řezací zařízení vždy zakrýt ochranným krytem řezacího zařízení.

## Doplňující bezpečnostní pokyny k nůžkám na živý plot

### Bezpečnost okolí

- Provádějte střihání nůžkami na živý plot pouze při denním světle nebo při dobrém umělém osvětlení.
- Při střihání dbejte na to, abyste se nedostali do kontaktu s žádnými předměty, např. drátěnými ploty nebo podpěrami rostlin. To může vést k poškození nožové lišty . Pečlivě si prohlédněte živý plot, který chcete střihat, a odstraňte všechny dráty a jiná cizí tělesa.
- Buďte si vědomi svého okolí a připraveni na možné nebezpečné momenty, které během střihání živého plotu možná nemusíte zachytit sluchem.

### NEBEZPEČÍ!

- Při hrozícím nebezpečí, resp. v nouzové situaci, ihned vypněte motor.

### Elektrická bezpečnost

- Držte nářadí jen za izolované plochy rukojetí, protože nůž se může dostat do kontaktu se skrytými elektrickými vedeními. Kontakt nože s vedením pod napětím může přenést napětí na kovové díly přístroje a vést k zásahu elektrickým proudem.

### Bezpečnost osob

- Během provozu se v okruhu 15 metrů nesmí zdržovat žádné jiné osoby ani zvířata. Obsluhující osoba je v pracovní oblasti odpovědná vůči třetím osobám.
- Při provozu nůžek na živý plot dbejte vždy na bezpečný postoj a udržujte stále rovnováhu, obzvláště při používání na schodech nebo žebříkách.
- Nechte nůžky na živý plot nikdy za nožovou lištu .
- Mějte všechny části těla mimo dosah řezacího nože. Při běžícím noži se nepokoušejte odstranit odřezky nebo držet řezaný materiál. Odstraňujte uvízlé odřezky pouze při vypnutém přístroji. Jediný okamžik nepozornosti při používání nůžek na živý plot může způsobit vážná zranění.
- Před odložením nářadí počkejte, než se úplně zastaví.

### Použití a manipulace

### POZOR!

- Při pracovních přestávkách nebo po ukončení jednotlivé práce nesmí být nožová lišta položena na svou špičku, aby se zabránilo případným poškozením nožové lišty .
- Před použitím vždy zkontrolujte, zda nože, šrouby nožů a ostatní části řezacího mechanismu nejsou opotřebované či poškozené. Nepracujte nikdy s poškozeným nebo silně opotřebovaným řezacím mechanismem.
- Podle nastavení pracovního úhlu zkontrolujte, zda jsou obě nastavovací páčky bezpečně zaaretované. Zůstane-li jedna nastavovací páčka otevřená, může se při práci druhá aretace nechtěně uvolnit o větev a nožová lišta se může sklopit dolů.
- Nepoužívejte nůžky na živý plot nikdy s vadnými nebo nenamontovanými ochrannými díly.
- Nikdy nedržte nůžky na živý plot za jejich ochranné díly.
- Přenášejte nůžky na živý plot za přední rukojeť ve vypnutém stavu, s nožovou lištou odvrácenou od těla. Při přepravě nebo skladování nůžek na živý plot natáhněte vždy ochranný kryt. Opatrná manipulace s přístrojem snižuje pravděpodobnost neúmyslného kontaktu s běžícími noži.
- Skladujte nůžky na živý plot na suchém, vysoko položeném nebo uzavřeném místě, mimo dosah dětí.
- Nepokoušejte se přístroj opravovat, pokud nemáte příslušnou kvalifikaci.
- Z bezpečnostních důvodů vyměňte použité nebo poškozené díly.

### NEBEZPEČÍ!

- Při hrozícím nebezpečí, resp. v nouzové situaci, ihned vypněte motor.

## Bezpečnostní pokyny pro práci s nástavcem na řezání větví

### VÝSTRAHA! NEBEZPEČÍ ZRANĚNÍ!

- Nikdy nechte spuštěný přístroj za provozu nad ochranným kružkem , předejdete tak zranění!

### Příprava

- Noste vždy ochrannou přilbu, ochranu sluchu a bezpečnostní rukavice. Noste také ochranu zraku, aby se odstříkující olej nebo prach z pily nedostal do očí. Noste ochrannou masku proti prachu.
- Noste robustní vysoké boty s protiskluzovou úpravou.
- Přístroj nepoužívejte při dešti nebo ve vlhkém prostředí.
- Před použitím zkontrolujte bezpečnostní stav přístroje, obzvláště mečovitý nůž a pilový řetěz.
- Nepoužívejte přístroj v blízkosti elektrických vedení. Udržujte minimální vzdálenost 10 m od nadzemních elektrických vedení.

### Elektrická bezpečnost

- Nepoužívejte přístroj v prostředí s nebezpečím výbuchu, například v blízkosti zápalných kapalin, plynů nebo výparů. Jiskry produkované strojem mohou vést ke vznícení těchto výparů nebo plynů.
- Přístroje s vadným vypínačem se musí ihned opravit, aby se předešlo škodám a zraněním.

### Bezpečnost osob

- Nepoužívejte přístroj nikdy, když stojíte na žebříku.
- Při použití přístroje se nevyklánějte příliš daleko dopředu. Dbejte vždy na bezpečný postoj a neustále udržujte rovnováhu. Pro rovnoměrné rozložení hmotnosti působící na tělo použijte nosný popruh, který je součástí dodávky.
- Nestavte se pod větve, které chcete řezat, předejdete tak zranění spadlými větvemi. Dávejte pozor rovněž na uskakující větve, abyste předešli zranění. Pracujte pod úhlem cca 60°.
- Dávejte pozor na to, aby nedošlo ke zpětnému rázu přístroje.
- Nesledujte jen právě řezané větve, ale také spadlý materiál, abyste o něj nezakopli.
- Zakryjte vodící lištu a řetěz při přepravě a skladování krytem.
- Zabraňte neúmyslnému spuštění přístroje.
- Uchovávejte přístroj mimo dosah dětí. Přístroj smí obsluhovat pouze osoby důkladně seznámené s návodem k obsluze a s přístrojem.

### Použití a manipulace

- Přístroj nikdy nespouštějte, dokud nejsou správně namontovány mečovitý nůž, pilový řetěz a kryt řetězového kola.
- Neřežte dřevo položené na zemi, resp. nepokoušejte se řezat kořeny vyčnívající ze země. V každém případě zamezte zanoření pilového řetězu do země, protože jinak dojde ihned k jeho ztupení.
- Pokud byste nedopatřením narazili přístrojem na pevný předmět, okamžitě vypněte motor a prohledejte přístroj, zda nedošlo případně k jeho poškození.
- Po 30 minutách práce si udělejte minimálně hodinovou přestávku.
- Pokud se nástavec na řezání větví zastaví za účelem údržby, inspekce nebo skladování, vypněte motor, odpojte konektor zapalovací svíčky od svíčky a ujistěte se, že se všechny rotující díly zastavily. Před kontrolou stroje, jeho nastavováním atd. ho nechte vychladnout.
- Provádějte pečlivě údržbu přístroje. Zkontrolujte, zda jsou v pořádku pohyblivé části přístroje a zda jim není bráněno v pohybu, zda nejsou některé součásti rozbité nebo natolik poškozené, že je funkčnost přístroje omezena. Poškozené části přístroje nechte před jeho použitím opravit. Řada nehod má svou příčinu ve špatné údržbě přístrojů.

- Řezné nástroje udržujte v ostrém a čistém stavu. Pečlivě udržované řezné nástroje s ostrými řeznými hranami se méně zasekávají a snáze se vedou.
- Nechte údržbu přístroje provádět personálem kvalifikovaným pro tuto činnost. Používejte pouze originální náhradní díly doporučené výrobcem.

## Preventivní opatření proti zpětnému rázu

### ⚠ POZOR, ZPĚTNÝ RÁZ!

- ▶ Při práci dávejte pozor na zpětný ráz přístroje. Hrozí nebezpečí zranění. Zpětným rázům zabráníte opatrností a správnou technikou řezání.
- Kontakt špičkou lišty může v některých případech vést k neočekávané reakci směrem dozadu, při které je vodící lišta vyhozena nahoru a směrem k obsluhující osobě (viz obr. A).

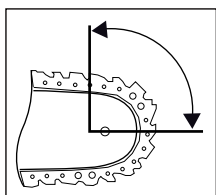

Obr. A

- Zpětný ráz může nastat, když se špička vodící lišty dotkne nějakého předmětu nebo když se dřevo ohne a pilový řetěz uvízne v místě řezu (viz obr. B).

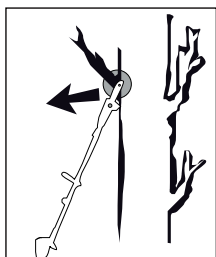

Obr. B

- Zaklínění pilového řetězu na horní hraně vodící lišty může vést k prudkému nárazu lišty zpět směrem k obsluhující osobě.
- Každá z těchto reakcí může způsobit, že ztratíte kontrolu nad pilou a možná se těžce zraníte. Nespolehejte se nikdy výlučně na bezpečnostní zařízení zabudovaná v řetězové pile. Jako uživatel řetězové pily učiňte různá opatření, aby při práci nedošlo k úrazu a zranění. Zpětný ráz je následek nesprávného nebo chybného použití. Vhodnými bezpečnostními opatřeními mu lze zabránit tak, jak je popsáno níže:
- Držte pilu pevně oběma rukama, přičemž jsou rukojeti pily palcem a prsty obemknuty. Mějte tělo a ruce v takové poloze, ve které jste schopni odolat silám zpětného rázu. Učinite-li vhodná opatření, může obsluhující osoba síly zpětného rázu zvládnout. Nikdy řetězovou pilu nepouštějte z ruky.

- Vyhněte se nepřírozenému postoji a při řezání nezvedejte ruce nad výšku ramen. Tím předejdete neúmyslnému kontaktu špičkou lišty a získáte lepší kontrolu nad řetězovou pilou v neočekávaných situacích.
- Používejte vždy náhradní lišty a pilové řetězy předepsané výrobcem. Nesprávné náhradní lišty a pilové řetězy mohou vést k roztržení pilového řetězu a/nebo ke zpětnému rázu.
- Dodržujte pokyny výrobce k ostření a údržbě pilového řetězu. Příliš nízké omezovače hloubky zvyšují sklon ke zpětnému rázu.
- Neřežte nikdy špičkou mečovitěho nože. Hrozí nebezpečí zpětného rázu.
- Dávejte pozor na to, aby na zemi neležely žádné předměty, o které byste mohli zakopnout.

## Bezpečnostní pokyny pro práci s cívkou se strunou Příprava

- Noste přiléhavý pracovní oděv, který poskytuje ochranu, jako jsou dlouhé kalhoty, bezpečná pracovní obuv, odolné ochranné rukavice, ochranná přilba, ochranná maska na obličej nebo ochranné brýle na ochranu zraku a dobré ucpávky do uší či jiná ochrana sluchu proti hluku.
- Používejte vždy nosný popruh dodaný s přístrojem.
- Dbejte na to, aby rukojeti byly suché a čisté a aby na nich v žádném případě neulpívala benzinová směs.
- Před prací zkontrolujte, zda se v terénu nevyskytují předměty jako kovové díly, láhve, kameny apod., které mohou být odmrštěny, a mohou tak způsobit zranění obsluhující osobě.
- Před spuštěním motoru se ubezpečte, že se cívka se strunou nedostane do kontaktu s žádnou překážkou.
- Příklad použijte teprve poté, co jste se s ním důkladně seznámili.

## Elektrická bezpečnost

- Nikdy nepoužívejte přístroj v blízkosti snadno zápalných kapalin nebo plynů, a to ani v uzavřených prostorách, ani venku. Následkem může být výbuch nebo požár.
- Nepracujte s poškozeným, neúplným nebo bez souhlasu výrobce změněným přístrojem. Nepoužívejte přístroj nikdy s vadným ochranným vybavením. Nepoužívejte přístroj nikdy s vadným vypínačem. Po pádu přístroje zkontrolujte, zda není významně poškozený nebo vadný.

## Bezpečnost osob

- Obsluhu, nastavování a údržbu přístroje smí provádět pouze dostatečně zaškolené osoby a dospělí.
- Pokud jste nebyli s přístrojem seznámeni, natrénujte si zacházení při nespouštěném motoru.
- Nedotýkejte se výfuku.
- Příklad neobsluhujte pod vlivem alkoholu nebo drog.
- Příklad vždy držte pevně oběma rukama. Přitom by měly být rukojeti obemknuty palci a prsty.



- Poloha těla při práci: Přístroj neobsluhujte v nepohodlné poloze, při chybějící rovnováze, s nataženými pažemi nebo pouze jednou rukou.
- Dbejte vždy na stabilní postoj.
- Nikdy přístroj nepoužívejte, pokud se v bezprostřední blízkosti nacházejí přihlížející osoby nebo zvířata. Během sečení udržujte minimální vzdálenost 15 metrů mezi uživatelem a jinými osobami nebo zvířaty. Při sečení až k zemině udržujte minimální vzdálenost 30 metrů mezi uživatelem a jinými osobami nebo zvířaty.
- Při sečení ve svahu stůjte vždy pod řezným nástrojem. Nesekejte ani nezastíhátejte nikdy na hladkém, klouzajícím kopci nebo stráni.
- Jakékoliv změny výrobku mohou ohrozit osobní bezpečnost a vést k záruce poskytnuté výrobcem.
- Děti musí být pod dohledem, a to pro jistotu, aby si se zařízením nehrály.
- Nikdy nepoužívejte přístroj, pokud je poškozený nebo má závadu.

### Použití a manipulace

- Používejte přístroj pouze k určenému účelu, jako je stříhání trávníku, sečení, řezání větví, stříhání a zastíhávání živých plotů a křovin.
- Nepoužívejte přístroj po delší dobu, dělejte pravidelně přestávky.
- Dbejte na to, aby byly šrouby a spojovací prvky pevně utaženy. Nikdy neobsluhujte přístroj v případě, že není správně nastavený, není úplný nebo není bezpečně sestavený.
- Otvírejte benzinovou nádrž pomalu, abyste vypustili případný tlak, který se v benzinové nádrži vytvořil. K zabránění nebezpečí požáru se před spuštěním přístroje vzdalte z prostoru tankování minimálně 3 metry.
- Ved'te cívku se strunou v požadované výšce. Zabraňte kontaktu malých předmětů (např. kamenů) s cívkou se strunou.
- Pokud je přístroj v provozu, držte cívku se strunou vždy na zemi.
- Přístroj používejte pouze tehdy, pokud je odpovídající ochranný kryt nainstalovaný a v dobrém stavu.
- Nepoužívejte žádné jiné řezné nástroje. Pro svou vlastní bezpečnost používejte jen příslušenství a přídavné přístroje, které jsou uvedeny v návodu k obsluze. Používání jiného příslušenství či jiných řezných nástrojů než těch, které jsou doporučeny v návodu k obsluze, může pro vás znamenat nebezpečí zranění.
- Zastíhátejte a sekejte vždy v horním rozsahu otáček. Nenechávejte motor běžet na začátku sekání nebo během zastíhávání v nízkých otáčkách.
- Zajistěte, aby se přístroj při spouštění a během práce nedostal do kontaktu se zemí, kameny, drátem nebo jinými cizími tělesy. Před odložením přístroj vypněte.
- Před odstavením přístroj vypněte.
- Před prací na řezném nástroji vždy vypněte motor.

### Bezpečnostní pokyny pro práci s řezacím nožem

#### Příprava

- Řezací nůž prudce odmrštíje předměty a také zeminu. To může způsobit oslepnutí nebo zranění. Noste ochranu očí, obličej a nohou. Před použitím řezacího nože odstraňte vždy předměty z pracovní oblasti.
- Řezací nůž vybíhá, jakmile se uvolní plynová páčka. Vyjetý řezací nůž může způsobit Vám nebo okolostojícím osobám řezná poranění. Před prováděním jakýchkoliv prací na řezacím noži vypněte motor a ubezpečte se, že je řezací nůž v klidu.

#### Bezpečnost osob

- Okolostojící osoby mohou oslepnout nebo utrpět zranění. Udržujte minimální vzdálenost 15 metrů ve všech směrech mezi Vámi a jinými osobami nebo zvířaty.

### Použití a manipulace

- Nepoužívejte přístroj, pokud nejsou všechny nastavby řezacího nože řádně nainstalovány.
- Řezací nůž může být trhavě odmrštěn předměty. To může vést ke zranění rukou a nohou. Pokud by přístroj narazil na cizí tělesa, okamžitě zastavte motor a vyčkejte, dokud řezací nůž nebude v klidu. Zkontrolujte, zda není řezací nůž poškozený. Řezací nůž vyměňte vždy, když je ohnutý nebo popraskaný.

### Bezpečnostní zařízení

Při práci s přístrojem musí být namontován příslušný plastový ochranný kryt pro provoz s řezacím nožem nebo strunou, aby se zabránilo odmrštění předmětů.

#### VÝSTRAHA!

- Nikdy nesekejte, pokud se v blízkosti nacházejí další osoby, obzvláště děti nebo zvířata.
- Dodržujte bezpečnostní vzdálenost 15 m. Při přiblížení okamžitě vypněte přístroj.

#### POZOR! NEBEZPEČÍ OTRAVY!

- Výfukové plyny, paliva a maziva jsou jedovaté. Výfukové plyny nesmí vdechovat.

#### VÝSTRAHA!

- Benzin je mimořádně vznětlivý. Benzin uchovávejte pouze v k tomu určených nádobách.
- Tankujte pouze venku a nekuřte.
- Pokud motor běží nebo je přístroj horký, nesmíte otvírat uzávěr palivové nádrže ani dolévat benzin.
- Pokud benzin přeteče, nesmíte se pokoušet o nastartování motoru. Namísto toho přemístěte přístroj mimo plochu znečištěnou benzinem. Zabraňte jakémukoliv pokusu o zapalování, dokud výpary benzínu nevyprchájí.
- Z bezpečnostních důvodů je nutno při poškození vyměnit benzinovou nádrž a uzávěry nádrže.

### Omezte vývoj hluku a vibrace na minimum!

- Používejte pouze bezvadné přístroje.
- Provádějte pravidelnou údržbu a čištění přístroje.
- Způsob práce přizpůsobte přístroji.
- Přístroj nepřetěžujte.
- Nechte přístroj případně přezkoušet.
- Pokud přístroj nepoužíváte, vypněte ho.
- Používejte ochranné rukavice.

## Před uvedením do provozu

### ⚠ POZOR!

- Během sečení noste vždy bezpečnostní obuv s protiskluzovou úpravou a odpovídající bezpečnostní oděv jako ochranné rukavice, ochrannou přilbu, ochrannou masku, ochranné brýle a ochranu sluchu.
- Zkontrolujte terén, na kterém se má přístroj používat, a odstraňte předměty, které mohou být zachyceny a odmrštěny.
- Před použitím a po spadnutí nebo působení jiných nárazů musíte vždy provést vizuální kontrolu, zda nebyly poškozeny řezné nástroje, upevňovací čepy a celková řezná jednotka. Opatřované nebo poškozené řezné nástroje a upevňovací čepy se musí vyměnit.
- Před použitím je vždy třeba provést vizuální kontrolu, zda řezné nástroje nejsou opotřebené nebo poškozené. Pro zamezení nevyváženosti se opotřebené nebo poškozené řezné nástroje a upevňovací čepy směji vyměňovat pouze po sadách.

## Montáž kulaté rukojeti

- ◆ Namontujte nejprve gumový kroužek 5a na násadu 8.
- ◆ Nasadte blokovací třmen 6, jak je zobrazeno na obrázku, zdola na gumový kroužek 5a.  
Kolík 5b blokovacího třmenu 6 musí být k aretaci zastrčen do jednoho z obou otvorů násady 8.
- ◆ Zatlačte kulatou rukojeť 5 na příslušný gumový kroužek 5a na násadě 8.

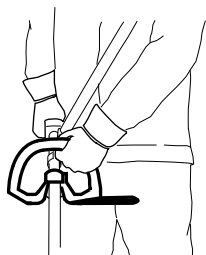

- ◆ Prostrčte 4 upevňovací šrouby 4 shora kulatou rukojeť 5 a zajistěte je v blokovacím třmenu 6 4 maticemi.
- ◆ Utáhněte šrouby 4.

## Montáž rychlounvolňovacího mechanismu

- ◆ Zavěste karabinu a zajistěte ji červeným páskem rychlounvolňovacího mechanismu (viz obrázky). Zatáhněte za červený pásek, pokud musíte přístroj rychle odložit.



### ◆ Připevnění/montáž nosného popruhu

- ◆ Zahákneťte nosný popruh 58 do závěsného oka 3.
- ◆ Upravte nosný popruh 58 podle své velikosti tak, aby se závěsné oko 3 nacházelo v zavěšeném stavu ve výšce boků.

## Montáž nůžek na živý plot

- ◆ Povolte nejprve šroubovací rukojeť 7 na násadě 8 motorové jednotky.

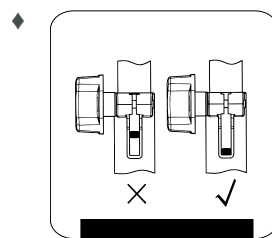

Zasuňte čep na přední násadě 23 nůžek na živý plot až na doraz do drážky násady 8 motorové jednotky. Při správném zasunutí musí být červená čára v jedné rovině s násadou motorové jednotky.

- ◆ Utáhněte šroubovací rukojeť 7.

### UPOZORNĚNÍ

- ▶ Montáž nástavce na řezání větví ve výšce/nástavce pro cívku se strunou/nástavce pro třízubý řezací nůž/prodlužovacího nástavce se provádí ve stejném pořadí.

## Demontáž nůžek na živý plot

- ◆ Povolte šroubovací rukojeť 7 a vytáhněte přední násadu 23 nůžek na živý plot z násady 8 motorové jednotky.

### UPOZORNĚNÍ

- ▶ Demontáž nástavce na řezání větví ve výšce/nástavce pro cívku se strunou/nástavce pro třízubý řezací nůž/prodlužovacího nástavce se provádí ve stejném pořadí.

## Nastavení polohy u nůžek na živý plot

- ◆ Povolte odjištění/zajištění 18.
- ◆ Stiskněte stavěcí páčku 22, nastavte nůžky na živý plot do požadované polohy.
- ◆ Nechte stavěcí páčku 22 zapadnout do vyhloubení v základní desce (nůžky na živý plot 21).

## Montáž pilového řetězu a mečovitého nože

### ⚠ VÝSTRAHA!

- ▶ Natáhněte si ochranné rukavice! Nebezpečí zranění ostrými řeznými zuby!

### UPOZORNĚNÍ

- ▶ Dbejte na dodržení směru chodu pilového řetězu 31 na mečovitém noži 30 a na základní desce (nástavec na řezání větví) SAW CHAIN.
- ▶ V závislosti na opotřebenosti lze mečovitý nůž 30 obrátit.

- ◆ Povolte matici 36 pomocí klíče s otvorem 66.
- ◆ Sejměte kryt řetězového kola 38.
- ◆ Nasadte pilový řetěz 31, přičemž postupujte od špičky mečovitého nože 30.
- ◆ Nyní vsadte mečovitý nůž 30 s pilovým řetězem 31.
- ◆ Položte vodící lištu 41 přes vedení mečovitýho nože 30, přitom také vsadte napínací kolík řetězu 45 do otvoru v mečovitém noži 40. Současně položte pilový řetěz 31 přes řetězové kolo 43.
- ◆ Nyní napněte pilový řetěz 31 (viz kapitola „Napnutí a kontrola pilového řetězu“).
- ◆ Nasadte opět kryt řetězového kola 38 a utáhněte lehce maticí 36.

## Demontáž pilového řetězu

- ◆ Napnutí pilového řetězu 31 se musí případně předem snížit, aby bylo možné sejmut mečovitý nůž 30 a pilový řetěz 31 (viz kapitola „Napnutí a kontrola pilového řetězu“). Řiďte se těmito pokyny v opačném pořadí.

## Napnutí a kontrola pilového řetězu

### ⚠ VÝSTRAHA!

- ▶ Natáhněte si ochranné rukavice! Nebezpečí zranění ostrými řeznými zuby!
- ◆ Napnutí zvýšíte otáčením napínacího šroubu řetězu 46 pomocí plochého šroubováku 67 ve směru hodinových ručiček.
- ◆ Pilový řetěz 31 musí přiléhat k spodní straně mečovitého nože. Zkontrolujte, zda lze přetáhnout pilový řetěz 31 rukou přes mečovitý nůž 30.

### UPOZORNĚNÍ

- ▶ Nový pilový řetěz 31 se vytahuje a musí se napínat častěji.

## Mazání řetězu

- ◆ Sejměte víčko nádržky na olej 23.
- ◆ Nalijte do nádržky na olej 24 cca 100 ml biooleje na řetězové pily 61.
- ◆ Promazávání řetězu lze zvýšit nebo snížit šroubem pro regulaci oleje 44.
- ◆ Nejprve zatlačte a otočte šroub pro regulaci oleje 44 a potom jím otáčejte ve směru hodinových ručiček ke snížení promazávání řetězu.
- ◆ Nejprve zatlačte a otočte šroub pro regulaci oleje 44 a potom jím otáčejte proti směru hodinových ručiček k zvýšení promazávání řetězu.

### ⚠ VÝSTRAHA!

- ▶ Nikdy nepracujte bez mazání řetězu!  
U řetězu běžícího nasucho se řezací mechanismus v krátké době nenávratně zničí. Před prací vždy zkontrolujte mazání řetězu a hladinu oleje v nádržce.

### UPOZORNĚNÍ

- ▶ Používejte pouze olej na řetězové pily. Přednostně takový, který je biologicky odbouratelný. Nepoužívejte již použitý olej, motorový olej atd.
- ▶ Během práce kontrolujte, zda mazání řetězu funguje.

## Ostření pilového řetězu

### UPOZORNĚNÍ

- ▶ Pro bezpečné držení během broušení lze brusku připevnit za úchyt pro brusku 32.
- ▶ V soupravě pro ostření např. se značkou Oregon najdete podrobné informace k procesu broušení.
- ▶ Alternativně použijte elektrický přístroj na ostření řetězů a řiďte se pokyny výrobce.
- ▶ V případě pochyb o provedení práce je třeba provést výměnu pilového řetězu.

## Montáž prodlužovacího nástavce

### ⚠ POZOR!

- Prodlužovací nástavec/násada 54 se nesmí používat v kombinaci s nástavcem třízubého řezacího nože/cívky se strunou!

### UPOZORNĚNÍ

- ▶ Používejte prodlužovací nástavec/násadu 54 pro provádění prací ve větší výšce.
- ◆ Namontujte prodlužovací nástavec/násadu 54 mezi motorovou jednotku a nůžky na živý plot/nástavec na řezání větví. Montáž se provádí stejným způsobem jako u ostatních nástavců, jak již bylo popsáno výš.

## Montáž/demontáž ochranného krytu

### ⚠ VÝSTRAHA!

- Při práci s třízubým řezacím nožem 49 musí být namontovaný ochranný kryt 48. Ochranný kryt 48 se umístí pod kovový plech násady 51. Ochranný kryt 48 se nyní připevní pomocí 2 šroubů 47 k přední násadě 51. Použijte k tomu dodaný klíč s vnitřním šestihranem 65.

### Řezací souprava

### Ochranné zařízení

třízubý řezací nůž 49

ochranný kryt 48

cívka se strunou 50

ochranný kryt 48 + ochranný kryt řezací struny C

### ⚠ VÝSTRAHA!

- ▶ Nepoužívejte žádné jiné řezací soupravy, kromě té, která je součástí dodávky. Použití jiných řezacích souprav nebo ochranných zařízení je považováno za nesprávné používání a skrývá značné nebezpečí zranění.

## Montáž/výměna řezacího nože

- Montáž/výměnu třízubého řezacího nože 49 provádějte tak, jak je znázorněno na obrázcích 1a - 1f. **POZOR! Levý závit!**
- Vyhledat otvor unášecího kotouče 72, umístít kotouč tak, aby se kryl s protilehlým otvorem, a zablokujte ho dodaným klíčem s vnitřním šestihranem 65.
- Třízubý řezací nůž 49 položte na unášecí kotouč 72 (viz obr. 1b). Popis musí být viditelný v pracovní poloze shora (viz výklopná stránka). Třízubý řezací nůž 49 lze používat oboustranně.
- Přes závit ozubeného hřídele nasunout přítlačnou desku 71 (viz obr. 1c).
- Nasadit kryt přítlačné desky 70 (viz obr. 1d).
- Matici 69 utáhnout klíčem na zapalovací svíčky 67 proti směru hodinových ručiček **POZOR! Levý závit!** (viz obr. 1f).
- Třízubý řezací nůž 49 je při dodání opatřen plastovým ochranným krytem. Ten je třeba před použitím odstranit a při nepoužívání opět nasadit.
- Plastový ochranný kryt lze nyní sejmout.

### ⚠ POZOR! OSTRÉ HRANY, NOSIT OCHRANNÉ RUKAVICE

- Namontovat ochranný kryt řezací struny C na ochranný kryt 48.
- Při práci s řezací strunou se navíc musí namontovat ochranný kryt řezací struny C. Montáž ochranného krytu řezací struny C (který je z továrny již předmontován) se provádí tak, jak je znázorněno na obr. 2a.
- Dbejte na to, aby ochranný kryt řezací struny C správně zaklapl. Na vnitřní straně ochranného krytu řezací struny C se nachází nůž A. Tento je zakryt pojistkou (viz obr. 2a).
- Před začátkem práce pojistku odstraňte a po práci ji opět připevněte.

### ⚠ POZOR! OSTRÉ HRANY, NOSIT OCHRANNÉ RUKAVICE

- K demontáži ochranného krytu řezací struny C z ochranného krytu 48 si k opatrnému povolení tří upevňovacích kolíků vezměte na pomoc např. šroubovák. **POZOR! NEBEZPEČÍ ZRANĚNÍ!**

## Montáž/výměna cívky se strunou

- Namontovat/vyměnit cívku se strunou **50** tak, jak je to znázorněno na obrázku 2c. **POZOR! Levý závit!**
- Vyhledat otvor unášecího kotouče **72**, umístit kotouč tak, aby se kryl s protilehlým otvorem a zablokovat ho dodaným klíčem s vnitřním šestihranem **65**.
- Cívku se strunou **50** našroubovat na závit proti směru hodinových ručiček.

## Nasazení nosného popruhu

### UPOZORNĚNÍ

- K zaručení práce bez únavy můžete provést nastavení na následujících bodech. Nastavení se může měnit podle velikosti těla.
- Před začátkem práce nastavit nosný popruh **58** podle velikosti těla.
- Přístroj s namontovaným řezným nástrojem vyrovnejte tak, aby se nástroj vznášel jen těsně nad zemí, aniž byste se přístroje dotýkali rukama.

- 1.) Nasadíte si nosný popruh **58** a spojte oba konce uzávěru, dokud nezaaretuje (viz obr. 3a).
- 2.) Zatáhněte za nosný popruh **58** tak, jak je znázorněno na obrázku 3b, abyste nosný popruh **58** vyrovnali středově kolem těla a přizpůsobili objemu trupu.
- 3.) Nyní zatáhněte za oba ramenní pásy tak, jak je znázorněno na obr. 3c, abyste je napnuli.
- 4.) Pro nastavení správné polohy přístroje na nosném popruhu zatáhněte za popruh tak, jak je znázorněno na obr. 3d.
- 5.) Zavěste karabinu **E** (viz obr. 3e - 3g) a zajištěte ji červeným páskem **F** rychlounvolňovacího mechanismu.
- 6.) Nyní vezměte přístroj a zavěste ho závěsným okem **3** do karabiny **E** tak, jak je znázorněno na obr. 3h. Závěsné oko **3** lze navíc pro co nejlepší vyrovnání přístroje povolovat a posouvat šroubem **G**.

## Nastavení řezné výšky

- Nasadit si nosný popruh **58** a zaháknout přístroj (viz kapitola „Nasazení nosného popruhu“).
- Pomocí různých nastavovačů pásů na nosném popruhu **58** nastavit optimální pracovní a řezací polohu (viz kapitola „Nasazení nosného popruhu“).
- Ke zjištění optimální délky popruhu proveďte následně několik kývavých pohybů bez spuštění motoru (viz obr. 5a).
- Nosný popruh **58** je vybaven rychlounvolňovacím mechanismem. Zatáhněte za červený pásek **F**, pokud musíte přístroj rychle odložit (viz obr. 3i).

### POZOR!

- Při práci s přístrojem vždy používejte nosný popruh **58**. Nosný popruh **58** si připevněte, jakmile spustíte motor, který běží naprázdno. Před sejmutím nosného popruhu **58** vypněte motor.

## Palivo a olej

- Používejte pouze směs bezolovnatého benzínu (min. ROZ 95) a speciálního motorového oleje pro dvoutaktní motory (JASO FD/ISO - L - EGD). Namíchejte směs paliva podle tabulky pro míchání paliva.
- Nalijte vždy správné množství benzínu a oleje pro dvoutaktní motory do přiložené láhve pro smíchání oleje a benzínu **62** (viz „Tabulka pro míchání paliva“). Potom nádobu dobře protřepejte.

### Tabulka pro míchání paliva

Postup při míchání: 40 dílů benzínu na 1 díl oleje

Benzín	Olej pro dvoutaktní motory
0,5 litru	12,5 ml

## Uvedení do provozu

### POZOR!

- Dodržujte zákonná ustanovení vyhlášky na ochranu proti hluku.

Před každým uvedením do provozu zkontrolujte u přístroje:

- Těsnost palivového systému.
- Bezvadný stav a úplnost ochranných zařízení a řezného nástroje.
- Pevné utažení veškerých šroubových spojů.
- Lehký chod všech pohyblivých dílů.

## Spuštění se studeným motorem

### POZOR!

- Nedovolte nikdy, aby se spouštěcí tažné lanko vymrštilo zpět. To může vést k poškození.

- 1.) Naplňte benzinovou nádrž **16** pomocí trychtýře **74** (viz také oddíl „Palivo a olej“).
  - 2.) Stisknout 6 x palivové čerpadlo **15** (Primer).
  - 3.) Přepnout vypínač **2** na „I“.
  - 4.) Zatáhnout páčku sytiče **11** do polohy „|“.
  - 5.) Přístroj dobře držet a spouštěcí tažné lanko **12** vytáhnout až k prvnímu odporu. Nyní spouštěcí tažné lanko **12** rychle přitáhnout. Přístroj se spustí.
  - 6.) Pokud motor nenastartuje, zopakovat krok 5.
  - 7.) Jakmile motor běží, stiskněte nejprve blokovací tlačítko **1** a potom plynovou páčku **9** k uvolnění automatického sytiče.
- Pokud motor nenaskočí ani po několika pokusech, přečtěte si část „Plán vyhledávání závad“.

### POZOR!

- Vytahujte spouštěcí tažné lanko **12** vždy rovně. Držte úchyt spouštěcího tažného lanka **12** pevně, když se spouštěcí tažné lanko **12** zase zatahuje zpět. Nenechte nikdy spouštěcí tažné lanko **12** zatáhnout zpět rychle.

### UPOZORNĚNÍ

- Při velmi vysokých venkovních teplotách může dojít k tomu, že se i při studeném motoru musí startovat bez sytiče!

## Spuštění s teplým motorem

(Přístroj se zastavil na dobu kratší než 15–20 minut)

- 1.) Přepnout vypínač **2** na „I“.
- 2.) Při startu teplého motoru se nemusí zatáhnout za páčku sytiče **11**.
- 3.) Přístroj dobře držet a spouštěcí tažné lanko **12** vytáhnout až k prvnímu odporu. Nyní spouštěcí tažné lanko **12** rychle přitáhnout. Přístroj by měl po 1–2 tazích nastartovat. Pokud přístroj nenastartuje ani po 6 tazích, zopakujte kroky 1–7 z části „Spuštění se studeným motorem“.

## Vypnutí motoru

### Postup při nouzovém vypínání

Pokud je nutné okamžité zastavení přístroje, nastavte k tomu účelu vypínač ② na „0“.

### Normální postup

- Pusťte plynovou páčku ④ a vyčkejte, dokud motor nepřejde do rychlosti chodu naprázdno. Potom nastavte vypínač ② do polohy „0“.

#### POZOR!

- Při chodu naprázdno se třízubý řezací nůž nesmí pohybovat. Pokud by se třízubý řezací nůž otáčel, musí se nastavit karburátor!

### Pracovní pokyny

Před použitím přístroje si všechny pracovní techniky (viz Obr. 5a - 5c) natrénujte při vypnutém motoru.

### Prodloužení řezací struny

K prodloužení řezací struny nechte motor běžet na plný plyn a klepněte cívkou se strunou ⑤ o zem. Struna se automaticky prodlouží. Nůž ① na ochranném krytu řezací struny ③ zkrátí strunu na přípustnou délku (viz obr. 5d).

#### POZOR!

Zbytky trávníku/trávy/plevele se zachycují pod ochranným krytem ④.

- Zastavte motor a odstraňte tyto zbytky špachtlí nebo podobnou pomůckou.

### Různé metody zastřihávání

#### Zastřihávání/sečení (třízubým řezacím nožem, příp. cívkou se strunou)

- Provádějte s přístrojem kývavé pohyby jako při sečení kosou (viz obr. 5a).
- Držte řezný nástroj rovnoběžně se zemí a nastavte požadovanou řeznou výšku.

#### Nízké zastřihávání (cívkou se strunou)

- Držte přístroj s mírným náklonem nad zemí (viz obr. 5b). Sekejte vždy směrem od sebe. Nepřítahujte přístroj nikdy k sobě.

#### Vyžínání (cívkou se strunou)

- Při vyžínání zachyťte celý porost až k základu. Za tím účelem nakloňte cívku se strunou v úhlu 30° doprava. Nastavte rukojeť do požadované polohy (viz obr. 5c).

#### Sečení kolem stromu/plotu/základu (cívkou se strunou)

#### UPOZORNĚNÍ

- Pokud se dostane struna do kontaktu se stromy, kameny, kamennou zdí nebo základy, dochází k jejímu opotřebení nebo rozřípení. Narazí-li struna na pletivo plotu, praskne.

#### POZOR!

- Nepoužívejte přístroj k odstraňování předmětů z chodníků atd.! Přístroj má velkou sílu a může malé kameny nebo jiné předměty odmrštit do vzdálenosti 15 metrů i více, což může vést ke zranění osob nebo poškození automobilů, domů a oken.



**Nosit ochranné brýle!**

### Uvážnutí

Pokud se řezný nástroj zablokuje, vypněte okamžitě motor. Dříve než přístroj uvedete znovu do provozu, odstraňte z něj trávu a křoviny.

### Zabránění zpětnému rázu

Při pracích se třízubým řezacím nožem hrozí nebezpečí zpětného rázu, pokud tento narazí na pevné překážky (kmen stromu, větve, pařez, kámen a podobně). Přístroj se při tom odrazí zpět proti směru otáčení řezného nástroje. To může vést ke ztrátě kontroly nad přístrojem. Řezací nůž nepoužívejte v blízkosti plotů, kovových sloupků, mezníků nebo základů. Abyste zabránili zpětnému rázu, při stříhání slabých keřů zvolte takovou polohu přístroje jako na obr. 5e.

### Práce s nůžkami na živý plot

#### Techniky stříhání

- Oboustranná nožová lišta umožňuje stříhání v obou směrech nebo kývavými pohyby z jedné strany na druhou.
- Při svislém stříhání pohybujte nůžkami na živý plot rovnoměrně dopředu nebo obloukovitě nahoru a dolů.
- Při vodorovném stříhání pohybujte nůžkami na živý plot srpovitě k okraji živého plotu, aby uřízané větve padaly na zem.
- Viz výklopná stránka (obrázek A).

#### UPOZORNĚNÍ

- ▶ Silné větve odstraňujte pomocí nůžek na větve.

### Práce s nastavcem pro řezání větvi

#### Techniky řezání

#### VÝSTRAHA!

- ▶ Dávejte zásadně pozor na padající odříznuté větve.
- ▶ Buďte si zásadně vědomi nebezpečí zpětného šlehnutí větvi.

#### UPOZORNĚNÍ

- ▶ Přiložte doraz ③ k větvi. Tak budete pracovat bezpečněji a klidněji.
- ▶ Teprve potom začněte řezat.

#### Odříznutí malé větve

- ◆ U malých větví (Ø 0-8 cm) řežte ze shora dolů (viz obrázek).

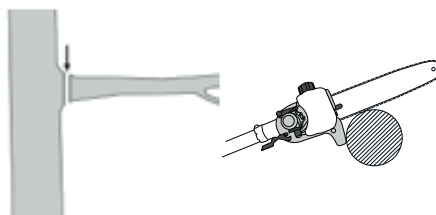

#### Odříznutí větších větví

- ◆ U větších větví (Ø 8-25 cm) proveďte nejprve odlehčovací řez ① (viz obrázek). Odlehčovací řez také zabraňuje odloupení kůry z hlavního kmene.
- ◆ Postupujte nyní při řezání ze shora ② dolů ③.

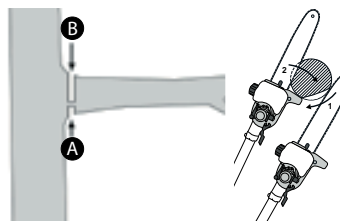



## Odřezávání po kouskách

Dlouhé, resp. tlusté větve před provedením konečného oddělovacího řezu zkratíte (viz obrázek).

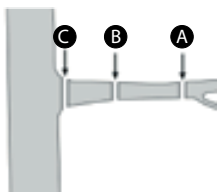

## Bezpečná práce

- Udržujte přístroj, řezací soustavu a ochranné pouzdro na řetěz 60 v dobrém provozním stavu, aby se tak zabránilo zranění.
- Po pádu přístroje zkontrolujte, zda není významně poškozený nebo vadný.
- Pro zaručení bezpečné práce dodržujte předepsaný pracovní úhel max.  $60^\circ \pm 10^\circ$  (viz obrázek).

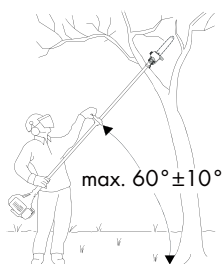

- Nepoužívejte přístroj, když stojíte na žebříku nebo na nejistém stanovišti.
- Nenechte se svést k nepromyšlenému řezu. Mohlo by to ohrozit Vás i ostatní.
- Děti musí být pod dohledem, a to pro jistotu, aby si s přístrojem nehrály.
- Měňte pravidelně svou pracovní polohu. Delší používání přístroje může vést k poruchám prokrvení rukou způsobeným vibracemi. Dobu používání však můžete prodloužit vhodnými rukavicemi nebo pravidelnými přestávkami. Upozorňujeme, že osobní dispozice k špatnému prokrvení, nízké venkovní teploty nebo velké síly vynakládané na udržení přístroje při práci mohou dobu používání snížit.

## Přeprava

- Při přepravě používejte ochranná pouzdra 59 60.
- Dbejte na to, abyste přístroj při přenášení nezapnuli, předejdete tak zranění (viz obrázek).

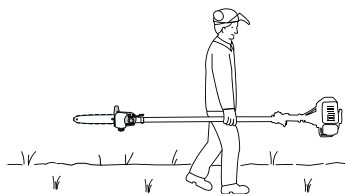

## Čištění

### Čištění motorové jednotky

#### UPOZORNĚNÍ

- Po každém použití byste měli přístroj důkladně očistit.
- Před čištěním přístroj vždy vypněte a vytáhněte konektor zapalovací svíčky 10.
- Přístroj čistěte pravidelně navlhčeným hadrem s pár kapkami čistícího prostředku. Dbejte na to, aby dovnitř přístroje nevnikla voda.

### Čištění nástavce na řezání větví

- Nástavec pro řezání větví se musí v pravidelných intervalech vyčistit od pilin.
- ◆ Sejměte kryt řetězového kola 38.
- ◆ Sejměte pilový řetěz 31 z mečovitého nože 30 a vyčistěte vodící lištu 41.
- ◆ Udržujte pilový řetěz 31 ostrý a kontrolujte napnutí řetězu a hladinu oleje, dbejte na přívod oleje.

### Čištění nůžek na živý plot

- ◆ Zkontrolujte nůžky na živý plot, zda na nožové liště 20 nejsou uvolněné šrouby, a v případě potřeby šrouby dotáhněte.
- ◆ Odstraňte uvízlé listy.
- ◆ Ošetřete nožovou lištu 20 pomocí olejového spreje nebo olejničky.

### Čištění nástavce pro cívku se strunou/řezací nůž

- ◆ Odstraňte uvízlé listy.
- ◆ Pro ulehčení práce udržujte třízubý řezací nůž 49 ostrý.

## Údržba

### Výměna cívky se strunou/řezací struny

- 1.) Cívka se strunou 50 se musí vymontovat tak, jak je to popsáno v části Montáž/výměna cívky se strunou. Zatlačit na značky (viz obr. 4a) a sejmout víko (viz obr. 4b).
- 2.) Vyjmout z krytu cívky cívkový talíř J (viz obr. 4c).
- 3.) Odstranit příp. ještě zbylou řezací strunu.
- 4.) Složit do středu novou řezací strunu a vzniklé poutko zavěsit do vybraní cívkového talíře (viz obr. 4d).
- 5.) Strunu navinout napnutou proti směru hodinových ručiček. Cívkový talíř J při tom odděluje obě poloviny řezací struny (viz obr. 4d).
- 6.) Vezměte nyní víko do ruky a vložte cívkový talíř J do víka. Dbejte na to, aby držák struny cívkového talíře souhlasil s vedením cívky ve víku.
- 7.) Nyní uvolněte řezací strunu z cívkového talíře J a provlečte ji kovovými oky ve víku.
- 8.) Spojte opět dohromady obě poloviny krytu, dokud zřetelně nezaskočí.
- 9.) Přebytečnou strunu zkrátit přibližně na 13 cm. To snižuje zatížení motoru během startování a zahřívání.
- 10.) Namontovat opět cívku se strunou (viz kapitola „Montáž/výměna cívky se strunou“).



## Údržba vzduchových filtrů

Znečištěné vzduchové filtry snižují výkon motoru příliš nízkým přívodem vzduchu do karburátoru.

Proto je nezbytná pravidelná kontrola. Vzduchový filtr **1** byste měli kontrolovat každých 25 provozních hodin a v případě potřeby vyčistit.

U velmi prašného vzduchu musíte vzduchový filtr kontrolovat častěji.

- 1.) Sejměte kryt tělesa vzduchového filtru **16**.
- 2.) Vyjměte vzduchový filtr **1**.
- 3.) Vyčistěte vzduchový filtr **1** vyklepáním nebo vyfoukáním (pomocí stlačeného vzduchu).
- 4.) Složení se provádí v opačném pořadí.

### POZOR!

- Nikdy nečistěte vzduchový filtr benzinem ani hořlavými rozpouštědly.

## Údržba zapalovací svíčky

- 1.) Vytáhněte konektor zapalovací svíčky **10**.
- 2.) Povolte zapalovací svíčku přiloženým klíčem na zapalovací svíčky **67**.
- 3.) Složení se provádí v opačném pořadí.

Vzdálenost elektrod = 0,6 mm (vzdálenost mezi elektrodami, mezi kterými vzniká zapalovací jiskra). Zkontrolujte znečištění zapalovací svíčky poprvé po 10 provozních hodinách a v případě potřeby ji vyčistěte měděným drátěným kartáčem.

Potom provádějte údržbu zapalovací svíčky každých 50 provozních hodin.

## Broušení nože ochranného krytu

Nůž **A** (viz obr. 2a) se může časem ztupit. Pokud to zjistíte, povolte 2 šrouby, kterými je nůž **A** připevněn k ochrannému krytu řezací struny **C**. Upevněte nůž **A** do svěráku. Nabruste nůž **A** brouskem a dbejte na to, abyste zachovali úhel řezné hrany.

## Nastavení karburátoru

- Nechte úpravy karburátoru provádět pouze kvalifikovaný servisní personál, výrobce nebo jeho poprodějný servis.

## Mazání převodovky

- Každých 20 provozních hodin doplňte trochu tekutého tuku na převody (cca 10 g), abyste zajistili promazání úhlové převodovky.
- ◆ Za tím účelem povolte šroub **D** (viz výklopnou stránku), abyste do převodové skříně mohli vtláčet tekutý tuk na převody.
- ◆ Po doplnění tuku do převodovky uzavřete mazací otvor opět šroubem **D**.

## Skladování a přeprava

- Uchovávejte přístroj na bezpečném místě.
- Skladujte přístroj a příslušenství bezpečně a chráňte je před otevřenými plameny a žářem/zdroji jisker, jako jsou plynová kamna, sušičky prádla, olejové pece nebo přenosné radiátory atd.
- Před skladováním vždy odstraňte zbytky trávy a větví z ochranného krytu **48**, cívky se strunou **50** a motoru.
- Při přepravě a nepoužívání je třeba opět nasadit plastový ochranný kryt pro třízubý řezací nůž **49**.
- Před pracemi údržby vždy vypněte přístroj a vytáhněte konektor zapalovací svíčky **10**.

### Skladování přístroje

Pokud skladujete přístroj déle než 30 dnů, musí být na to připraven.

V opačném případě se odpaří palivo zbývající v karburátoru a zanechá gumovitou usazeninu. To by mohlo ztížit start a mít za následek nákladné opravy.

- 1.) Sejměte víko nádrže **14**, abyste z benzinové nádrže **13** vypustili případný tlak. Vyprázdněte opatrně benzinovou nádrž **13**.
- 2.) Spusťte motor a nechte ho běžet, dokud se nezastaví, aby se odstranilo palivo z karburátoru.
- 3.) Nechte motor ochladit po dobu cca 10 minut.
- 4.) Vyjměte zapalovací svíčku (viz kapitola „Údržba zapalovací svíčky“).
- 5.) Nalijte 1 čajovou lžičku oleje pro dvoutaktní motory do spalovací komory. Zatáhněte několikrát za spouštěcí tažné lanko **12**, aby se všechny mechanické díly smočily olejem. Vsaďte znovu zapalovací svíčku.

### UPOZORNĚNÍ

- Skladujte přístroj na suchém místě daleko od možných zdrojů vznícení.

### Opětovné uvedení do provozu

- 1.) Vyjměte zapalovací svíčku (viz kapitola „Údržba zapalovací svíčky“).
- 2.) Zatáhněte rychle za spouštěcí tažné lanko **12**, aby se ze spalovací komory odstranil přebytečný olej.
- 3.) Vyčistěte zapalovací svíčku a dbejte na správnou vzdálenost elektrod zapalovací svíčky.
- 4.) Naplňte benzinovou nádrž **13**. Viz část „Palivo a olej“.

### Přeprava

- Chcete-li přístroj přepravovat, vyprázdněte benzinovou nádrž **13** tak, jak je vysvětleno v části „Skladování“.

## Hledání závad

### Motorová jednotka

Problém	Možná příčina	Odstranění závad
Motor nenaskočí.	Chybný postup při startování.	Řiďte se pokyny ke startování.
Motor naskočí, ale neběží na plný výkon.	Chybné nastavení páčky sytiče ①.	Nastavte páčku sytiče ① na „ + “.
	Znečištěný vzduchový filtr.	Vyčistit vzduchový filtr.
Motor běží nepravidelně.	Chybná vzdálenost elektrod zapalovací svíčky.	Vyčistit zapalovací svíčku a nastavit vzdálenost elektrod nebo vsadit novou zapalovací svíčku.
Začazená nebo vlhká zapalovací svíčka.	Chybné nastavení karburátoru.	Vyčistěte zapalovací svíčku nebo ji vyměňte za novou.

### Nástavec na řezání větví

Problém	Možná příčina	Odstranění závad
Motor běží, pilový řetěz ③ se nepohybuje.	Nástavec pro nůžky na živý plot, resp. nástavec na řezání větví ve výšce není správně připojen k motorové jednotce.	Kontrola montáže.
Žádný pokrok při práci.	Pilový řetěz ③ je suchý, resp. přehřátý nebo prořezaný.	Doplnit olej, resp. naostřit, vyměnit nebo napnout pilový řetěz ③.

### Nůžky na živý plot

Problém	Možná příčina	Odstranění závad
Motor běží, nože se zastaví.	Nástavec pro nůžky na živý plot, resp. nástavec na řezání větví ve výšce není správně připojen k motorové jednotce.	Kontrola montáže.

## Intervaly údržby

### Nástavec na řezání větví

Zde uvedené údaje se týkají normálních podmínek použití. Při ztížených podmínkách, jako je např. intenzivní prášení a delší denní pracovní doba, je třeba uvedené intervaly přiměřeně zkrátit.

Díl přístroje	Akce	Před začátkem práce	Týdně	Při poruše	Při poškození	Podle potřeby
Mazání řetězu	Kontrola	X				
Pilový řetěz ③	Kontrola a kontrola stavu ostrosti	X				
	Kontrola napnutí řetězu	X				
	Ostření					X
Vodící lišta ④	Kontrola (opotřebení, poškození)	X				
	Čištění a obrácení		X	X		
	Odstranění otřepů		X			
	Výměna				X	X
Řetězové kolo ⑤	Kontrola		X			
	Výměna					X

### Nůžky na živý plot

Zde uvedené údaje se týkají normálních podmínek použití. Při ztížených podmínkách, jako je např. intenzivní prášení a delší denní pracovní doba, je třeba uvedené intervaly přiměřeně zkrátit.

Díl přístroje	Akce	Před začátkem práce	Po ukončení práce	Podle potřeby
Nože	Vizuální kontrola	X		
	Vyčištění		X	X

## Objednávka náhradních dílů

### Objednávání náhradních dílů

Při objednávání náhradních dílů by se měli uvést tyto údaje:

- Typ přístroje
- Číslo výrobku
- Identifikační číslo přístroje

Aktuální ceny a informace naleznete na

[www.komperna.com](http://www.komperna.com)

### UPOZORNĚNÍ

- Neuvedené náhradní díly (jako např. cívka se strunou, řezací struna) můžete objednat přes naši servisní a poradenskou linku.

## Likvidace



Obal se skládá z ekologických materiálů, které lze zlikvidovat v komunálních sběrných recyklačních dvorech. Přístroj a jeho příslušenství se skládají z různých materiálů jako např. kovů a plastů.

Informace o možnostech likvidace vysloužilého přístroje Vám poskytne obecní nebo městský úřad.

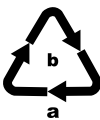

Balení zlikvidujte ekologicky.

Dbejte na označení na různých obalových materiálech a v případě potřeby je rozřídte odděleně. Obalové materiály jsou označeny zkratkami (a) a číslicemi (b) s následujícím významem:

1–7: Plasty,

20–22: Papír a lepenka,

80–98: Kompozitní materiály.



Informace o možnostech likvidace vysloužilého výrobku Vám podá správa Vašeho obecního nebo městského úřadu.



Výrobek je recyklovatelný, podléhá rozšířené odpovědnosti výrobce a je shromažďován odděleně.

### Ochrana životního prostředí

- Vyprázdněte pečlivě benzinovou nádrž a nádržku na olej a odevzdejte přístroj na sběrném místě k recyklaci. Použité plastové a kovové díly lze rozřídřit podle druhu a recyklovat.
- Použitý olej a zbytky benzínu odevzdejte na sběrném místě, nevylévejte je do kanalizace ani do odtoku.
- Znečištěný materiál z údržby a provozní materiály odevzdejte na určeném sběrném místě.

## Záruka společnosti Kompernass Handels GmbH

Vážená zákaznice, vážený zákazníku,

na tento přístroj získáváte záruku v trvání 3 let od data zakoupení. V případě závad tohoto výrobku máte zákonná práva vůči prodejci výrobku. Tato zákonná práva nejsou omezena naší níže uvedenou zárukou.

### Záruční podmínky

Záruční doba začíná plynout dnem nákupu. Dobře uschovejte pokladní doklad. Tento doklad je potřebný jako důkaz o koupi.

Pokud se do tří let od data zakoupení tohoto výrobku vyskytne vada materiálu nebo výrobní závada, pak Vám podle našeho uvážení výrobek zdarma opravíme, vyměníme nebo uhradíme kupní cenu. Předpokladem této záruky je, že bude během tříleté lhůty předložen vadný přístroj a doklad o koupi (pokladní doklad) a stručně se popíše, v čem závada spočívá a kdy se vyskytla.

Vztahuje-li se na závadu naše záruka, obdržíte zpět buď opravený nebo nový produkt. Opravou nebo výměnou výrobku nezačne plynout nová záruční doba.

### Záruční doba a zákonné nároky vyplývající ze závad

Záručním plněním se záruční doba neprodlužuje. To platí i pro vyměněné a opravené součásti. Poškození nebo vady vyskytující se případně již při nákupu se musí oznámit ihned po vybalení. Po uplynutí záruční doby podléhají veškeré opravy zpoplatnění.

### Rozsah záruky

Přístroj byl vyroben pečlivě podle přísných směrnic kvality a před expedicí byl svědomitě vyzkoušen.

Záruka se vztahuje na materiálové nebo výrobní vady. Tato záruka se nevztahuje

na součásti výrobku, které jsou vystaveny běžnému opotřebení, a proto je lze považovat za spotřební díly, nebo na poškození křehkých součástí, jako jsou např. spínače, akumulátory nebo díly, které jsou vyrobeny ze skla.

Tato záruka zaniká, pokud je výrobek poškozen, nebyl řádně používán nebo udržován. Pro zajištění správného používání výrobku se musí přesně dodržovat všechny pokyny uvedené v návodu k obsluze. Účelům použití a úkonům, které se v návodu k obsluze nedoporučují nebo se před nimi varuje, je třeba se bezpodmínečně vyhnout.

Výrobek je určen pouze pro soukromé účely a ne pro komerční použití. Při nesprávném a neodborném používání, při použití násilí a při zásazích, které nebyly provedeny našimi autorizovanými servisními provozovny, záruční nároky zanikají.

### Vyřízení v případě záruky

Pro zajištění rychlého Vaší žádosti postupujte podle následujících pokynů:

- Pro všechny dotazy mějte připraven pokladní lístek a číslo výrobku (např. IAN 12345) jako doklad o koupi.
- Číslo výrobku naleznete na typovém štítku na výrobku, rytině na výrobku, na titulní straně návodu k obsluze (vlevo dole) nebo na nálepce na zadní nebo spodní straně výrobku.
- Pokud by se měly vyskytovat funkční vady nebo jiné závady, kontaktujte nejprve níže uvedené servisní oddělení **telefonicky** nebo **e-mailem**.
- Výrobek, zaevidovaný jako vadný výrobek pak můžete při přiložení dokladu o nákupu (pokladní lístek) a při uvedení, v čem spočívá vada a kdy k ní došlo, poslat výrobek pro Vás bez poštovního na adresu, kterou Vám oznámí servis.



Na webových stránkách [www.lidl-service.com](http://www.lidl-service.com) si můžete stáhnout tyto a mnoho dalších příruček, videí o výrobku a instalační software.

Pomocí kódu QR se dostanete přímo na stránku servisu Lidl ([www.lidl-service.com](http://www.lidl-service.com)) a můžete pomocí zadání čísla výrobku (IAN) 123456 otevřít svůj návod k obsluze.

## Servis

### VÝSTRAHA!

- Příklad: Přístroj nechte opravovat pouze kvalifikovanými odborníky a pouze za použití originálních náhradních dílů. Zajistíte tak, že zůstane zachována bezpečnost přístroje.

### Servis Česko

Tel.: 800143873

E-Mail: [kompnass@lidl.cz](mailto:kompnass@lidl.cz)

IAN 331365\_1907

## Dovozce

Dbejte prosím na to, že následující adresa není adresou servisu.

Kontaktujte nejprve uvedený servis.

KOMPERNASS HANDELS GMBH

BURGSTRASSE 21

44867 BOCHUM

NĚMECKO

[www.kompnass.com](http://www.kompnass.com)

## Překlad originálu prohlášení o shodě

My, KOMPERNASS HANDELS GMBH, osoba odpovědná za dokumentaci: pan Semi Uguzlu, BURGSTR. 21, 44867 BOCHUM, NĚMECKO, prohlašujeme, že tento přístroj je ve shodě s následujícími normami, normativními dokumenty a směrnicemi ES:

### Směrnice o strojních zařízeních

(2006/42/EC)

### Elektromagnetická kompatibilita

(2014/30/EU)

### Směrnice o emisích hluku zařízení určených do venkovního prostoru

(2005/88/EC)

(2000/14/EC)

### Směrnice o emisích ze spalovacích motorů

(2012/46/EU)

2016/1628/EU (ve znění pozdějších předpisů 2017/656/EU)

### Směrnice o omezení používání nebezpečných látek (RoHS) (2011/65/EU)\*

\*Výhradní odpovědnost za vystavení tohoto prohlášení o shodě nese výrobce. Výše popsán předmět prohlášení je v souladu s předpisy směrnice č. 2011/65/EU Evropského parlamentu a Rady ze dne 8. června 2011 o omezení používání určitých nebezpečných látek v elektrických a elektronických zařízeních.

### Použité harmonizované normy:

EN ISO 11806-1: 2011

EN ISO 10517: 2019

EN ISO 11680-1: 2011

EN ISO 14982:2009

EN 50581:2012

### Typ/označení přístroje:

Benzínové kombinované nářadí 4 u 1 PBK 4 A1

### Rok výroby: 10-2019

Sériové číslo: IAN 331365\_1907

Bochum, 16.10.2019



Semi Uguzlu

- manažer kvality -

Technické změny ve smyslu dalšího vývoje jsou vyhrazeny.

## Obsah

### Úvod..... 112

Používanie v súlade s určením .....	112
Vybavenie .....	112
Rozsah dodávky .....	113
Technické údaje .....	113
Vysvetlenie použitých informačných značiek .....	114

### Bezpečnostné pokyny..... 116

Upozornenia pre bezpečnosť pri práci s nožnicami na živý plot .....	116
Doplňujúce bezpečnostné pokyny pre nožnice na živý plot .....	117
Upozornenia pre bezpečnosť pri práci s predĺženým odvetvovačom .....	117
Preventívne opatrenia proti spätnému rázu .....	118
Upozornenia pre bezpečnosť pri práci s cievkami so strunou .....	118
Upozornenia pre bezpečnosť pri práci s rezacím nožom .....	119
Bezpečnostné zariadenia .....	119

### Pred uvedením do prevádzky..... 120

Montáž okrúhlej rukoväte .....	120
Montáž rýchlovoľňovacieho mechanizmu .....	120
Montáž nožníc na živý plot .....	120
Demontáž nožníc na živý plot .....	120
Otáčanie nožníc na živý plot .....	120
Montáž pílovej reťaze a kýľovnice .....	120
Demontáž pílovej reťaze .....	120
Napnutie a kontrola pílovej reťaze .....	121
Mazanie reťaze .....	121
Ostrenie pílovej reťaze .....	121
Montáž predĺžovacieho nadstavca .....	121
Montáž/demontáž ochranného krytu .....	121
Montáž/výmena rezacieho noža .....	121
Montáž/výmena cievky so strunou .....	122
Nasadenie nosného popruhu .....	122
Nastavenie výšky rezu .....	122
Palivo a olej .....	122

### Uvedenie do prevádzky..... 122

Štartovanie so studeným motorom .....	122
Štartovanie s teplým motorom .....	122
Práca s nožnicami na živý plot .....	123
Techniky strihania .....	123
Práca s predĺženým odvetvovačom .....	123
Techniky rezania .....	123
Bezpečná práca .....	124

### Preprava..... 124

### Čistenie..... 124

### Údržba..... 124

### Skladovanie a preprava..... 125

### Hľadanie chýb..... 126

Blok motora .....	126
Predĺžený odvetvovač .....	126
Nožnice na živé ploty .....	126

### Intervaly údržby..... 126

Predĺžený odvetvovač .....	126
Nožnice na živé ploty .....	126

### Objednávanie náhradných dielov..... 126

### Likvidácia..... 127

### Záruka spoločnosti Kompernass Handels GmbH... 127

### Servis..... 128

### Dovozca..... 128

### Preklad originálneho vyhlásenia o zhode..... 128

# BENZÍNOVÉ KOMBINOVANÉ NÁRADIE 4 V 1 PBK 4 A1

## Úvod

Srdečne vám gratulujeme ku kúpe vášho nového prístroja. Touto kúpou ste sa rozhodli pre výrobok vysokej kvality. Návod na obsluhu je súčasťou tohto výrobku. Obsahuje dôležité upozornenia týkajúce sa bezpečnosti, používania a likvidácie. Pred používaním výrobku sa oboznámte so všetkými pokynmi na obsluhu a bezpečnostnými pokynmi. Výrobok používajte iba podľa popisu a v uvedených oblastiach použitia. Pri postúpení výrobku tretej osobe odovzdajte spolu s ním aj všetky dokumenty.

## Používanie v súlade s určením

### Nožnice na živý plot s dlhou násadou

Tento prístroj je určený na rezanie a úpravu živých plotov, kríkov a krovín v domácom prostredí. Ide pritom o ručný prístroj s integrovaným pohonom, pri ktorom sa tam a späť pohybujú lineárne usporiadané rezné hrany.

#### VÝSTRAHA!

► Nožnice na živý plot nie sú určené na používanie deťmi.

### Predĺžený odvetvovač

Tento prístroj je určený na odvetvovanie stromov.

### 3-zubý rezací nôž/cievka so strunou

Použitie s 3-zubým rezacím nožom: Na rezanie vysokej trávy, krovín a slabých drevín.

Použitie s cievkou so strunou: Na kosenie trávy a slabej buriny.

### Predlžovací nadstavec

#### POZOR!

■ Nepoužívajte predlžovací nadstavec/výložník **54** v kombinácii s 3-zubým rezacím nožom/cievkou so strunou!

Akékoľvek iné použitie, ktoré v tomto návode na obsluhu nie je výslovne povolené, môže viesť k poškodeniu prístroja a môže vážne ohroziť užívateľa. Bezpodmienečne berte do úvahy obmedzenia, ktoré sú uvedené v bezpečnostných upozorneniach. Dodržiavajte predpisy platné v danej krajine, ktoré môžu obmedzovať používanie tohto prístroja. Akýkoľvek iný spôsob používania alebo úprava stroja sa považuje za používanie v rozpore s určením a je skrytým zdrojom nebezpečenstva úrazu.

Prístroj nie je určený na komerčné použitie.

### ZAKÁZANÉ POUŽITIA!

Z dôvodu rizika fyzického poranenia užívateľa sa tento prístroj nesmie používať na nasledovné práce: na čistenie chodníkov a ako sekačka na rozdrobovanie zvyškov stromov a krovín. Ďalej sa tento prístroj nesmie používať na zarovnávanie vyvýšení, napr. krtincov. Z bezpečnostných dôvodov sa tento prístroj nesmie používať ako hnací agregát pre iné zariadenia akéhokoľvek druhu. Za škody alebo zranenia každého druhu, ktoré by tým boli spôsobené, ručí užívateľ/obsluhujúca osoba a nie výrobca.

## Vybavenie

### Blok motora PBK 4 A1-1

- 1 Blokované zapnutie
- 2 Zapínač/vypínač
- 3 Nosné oko
- 4 4 x upevňovacie skrutky
- 5 Okrúhla rukoväť
- 5a Gumové tesnenie
- 5b Kolík
- 6 Bezpečnostná zábrana
- 7 Uchopenie skrutky
- 8 Výložník
- 9 Plynová páčka
- 10 Konektor zapalovacej sviečky
- 11 Páčka sýtiča
- 12 Spúšťací lankový prevod
- 13 Benzínová nádrž
- 14 Veko palivovej nádrže
- 15 Palivové čerpadlo „Primer“
- 16 Kryt skrinky vzduchového filtra

### Nadstavec na nožnice na živý plot PBK 4 A1-3

- 17 Rukoväť
- 18 Odblokovanie/zablokovanie
- 19 Prevodovka
- 20 Nožová lišta
- 21 Základná doska (nožnice na živý plot)
- 22 Nastavovacia páka
- 23 Predný výložník (nožnice na živý plot)
- 24 Aretačný kolík
- 25 Hnací hriadel'

### Nadstavec na predĺžený odvetvovač PBK 4 A1-4

- 26 Predný výložník (predĺžený odvetvovač)
- 27 Ochranný krúžok
- 28 Veko olejovej nádrže
- 29 Olejová nádrž
- 30 Kýlovnica
- 31 Pílová reťaz
- 32 Pomocná stojanová brúska
- 33 Doraz
- 34 Aretačný kolík
- 35 Hnací hriadel'
- 36 Matica
- 37 Závit
- 38 Kryt reťazového kolesa
- 39 Vedenie kýlovnice
- 40 Otvor kýlovnice
- 41 Vodiaca lišta
- 42 Kvapkacia olejnička
- 43 Reťazové koleso
- 44 Skrutka na regulovanie oleja
- 45 Napínací kolík reťaze
- 46 Napínacia skrutka reťaze



## Nadstavec na cievku so strunou/nadstavec na rezací nôž PBK 4 A1-2

- 47 2 x skrutky (s rozperným poistným krúžkom, podložkou)
- 48 Ochranný kryt
- 49 3-zubý rezací nôž
- 50 Cievka so strunou so žacím lankom
- 51 Predný výložník (cievka so strunou/3-zubý rezací nôž)
- 52 Aretačný kolík
- 53 Hnací hriadeľ

### Predlžovací nadstavec

- 54 Výložník
- 55 Uchopenie skrutky
- 56 Aretačný kolík
- 57 Hnací hriadeľ

### Príslušenstvo

- 58 Nosný popruh
- 59 Ochranný obal na kýlovnícu
- 60 Ochranný obal na reťaz
- 61 Bioolej na mazanie reťazí
- 62 Fľaša na miešanie oleja/benzínu
- 63 Ochranné okuliare
- 64 Kľúč s vnútorným šesťhranom 4 mm
- 65 Kľúč s vnútorným šesťhranom 5 mm
- 66 Otvorený kľúč, otvor kľúča 8/10
- 67 Kľúč na zapalovacie sviečky/ploché skrutkovač
- 68 Taška na náradie
- 69 Matica M19 x 1,0 (ľavotočivý závit)
- 70 Kryt prítlačnej platničky
- 71 Prítlačná platnička
- 72 Unášací kotúč
- 73 Rezacia struna
- 74 Lievik

### Rozsah dodávky

- 1 Blok motora
- 1 Nadstavec na nožnice na živý plot PBK 4 A1-3 (ďalej ako nožnice na živý plot)
- 1 Nadstavec na predĺžený odvetvovač PBK 4 A1-4 (ďalej ako predĺžený odvetvovač)
- 1 Nadstavec na cievku so strunou/nadstavec na rezací nôž PBK 4 A1-2
- 1 Predlžovací nadstavec
- 1 Rukoväť s bezpečnostnou zábranou
- 1 Cievka s rezacou strunou
- 1 Rezacia struna (Ø struny: 2,4 mm/dĺžka struny: 6 m)
- 1 3-zubý rezací nôž
- 1 Nosný popruh
- 1 Ochranné puzdro reťaze
- 1 Ochranné puzdro na kýlovnícu
- 1 Fľaša na miešanie oleja a benzínu
- 1 100 ml bio reťazového oleja
- 1 Taška na náradie
- 1 Kľúč s vnútorným šesťhranom 4 mm
- 1 Kľúč s vnútorným šesťhranom 5 mm
- 1 Kľúč na zapalovacie sviečky/ploché skrutkovač
- 1 Otvorený kľúč, otvor kľúča 8/10
- 1 Ochranné okuliare PBKZ 1 A1
- 1 Lievik
- 1 Návod na obsluhu

## Technické údaje

### Blok motora:

Typ motora:	PBK 4 A1-1
	2-taktný motor, chladený vzduchom, chrómový valec
Výkon motora (max.):	1,35 kW / 1,85 KS
Zdvihový objem:	42,7 cm <sup>3</sup>
Otáčky motora pri chode naprázdno:	3000 min <sup>-1</sup>
Max. otáčky motora s 3-zubým rezacím nožom:	9200 min <sup>-1</sup>
s cievkou so strunou:	8700 min <sup>-1</sup>
s reťazovou pilou:	9200 min <sup>-1</sup>
s nožnicami na živý plot:	9200 min <sup>-1</sup>
Maximálna rýchlosť rezania s 3-zubým rezacím nožom:	6900 min <sup>-1</sup>
s cievkou so strunou:	6525 min <sup>-1</sup>
s reťazovou pilou:	20 m/s
s nožnicami na živý plot:	1550 Zdvih/min <sup>-1</sup>
Zapaľovanie:	Elektronické
Pohon:	Odstredivá spojka

### Hmotnosť:

(prázdna nádrž):	cca 5,6 kg
Objem nádrže:	1200 cm <sup>3</sup>
Zapaľovacia sviečka:	CDK L8RTC

### Spotreba paliva pri

max. výkon motora 0,6 kg/h

### Špecifická

spotreba paliva pri max. výkone motora: 431 g/kWh

### Nožnice na živý plot: PBK 4 A1-3

Dĺžka rezu:	425 mm
Rozstup zubov:	24 mm
Hmotnosť (prevádzková pohotovosť):	cca 2,24 kg

### Predĺžený odvetvovač: PBK 4 A1-4

Hmotnosť (prevádzková pohotovosť):	cca 1,6 kg
Odporúčané množstvo naplnenia olejovej nádrže:	140 cm <sup>3</sup>
Dĺžka rezu:	cca 260 mm
Kýlovníca:	Oregon Typ 100SDEA318
Pílová reťaz:	Oregon 91P040X

### Nadstavec na cievku so strunou/nadstavec na rezací nôž: PBK 4 A1-2

#### Cievka so strunou s rezacou strunou (IAN 331365):

Ø okruhu kosenia so strunou Ø:	430 mm
Dĺžka struny:	6,0 m
Ø struny:	2,4 mm

#### 3-zubý rezací nôž (IAN 331365):

Ø okruhu kosenia s rezacím nožom:	255 mm
-----------------------------------	--------

### Informácie o hluku a vibráciách:

Nameraná hodnota hluku stanovená v súlade s ISO 22868, EN ISO 10517. Hladina hluku hodnotená ako A predstavuje ako obvykle:

#### Nožnice na živý plot:

Hladina akustického tlaku	$L_{pA} = 98,79$ dB(A)
Neurčitost	$K_{WA} = 2,5$ dB
Hladina akustického výkonu	$L_{WA} = 109,53$ dB(A)
Garantovaná hladina akustického výkonu	$L_{WA} = 114,0$ dB(A)
Neurčitost	$K_{WA} = 2,5$ dB

#### Predĺžený odvetvovač:

Hladina akustického tlaku	$L_{pA} = 97,06$ dB(A)
Neurčitost	$K_{WA} = 2,5$ dB
Hladina akustického výkonu	$L_{WA} = 110,87$ dB(A)
Neurčitost	$K_{WA} = 2,5$ dB

#### 3-zubý rezací nôž:

Hladina akustického tlaku	$L_{pA} = 97,64$ dB(A)
Neurčitost	$K_{pA} = 2,5$ dB
Hladina akustického výkonu	$L_{WA} = 111,27$ dB(A)
Neurčitost	$K_{WA} = 2,5$ dB

#### Cievka so strunou:

Hladina akustického tlaku	$L_{pA} = 99,08$ dB(A)
Neurčitost	$K_{pA} = 2,5$ dB
Hladina akustického výkonu	$L_{WA} = 111,10$ dB(A)
Neurčitost	$K_{WA} = 2,5$ dB

### Používajte ochranu sluchu, aby ste tak zabránili poškodeniu sluchu!

Hodnoty vibrácie (vektorový súčet troch smerov) stanovené v súlade s EN ISO 11806-1, EN ISO 10517, EN ISO 11680-1:

#### Nožnice na živý plot:

Vibrácie na prednej rukoväti: Hodnota emisie vibrácií  
 $a_{h,D} = 4,182$  m/s<sup>2</sup>  
 Neurčitost K = 1,5 m/s<sup>2</sup>

Vibrácie na zadnej rukoväti: Hodnota emisie vibrácií  
 $a_{h,D} = 9,695$  m/s<sup>2</sup>  
 Neurčitost K = 1,5 m/s<sup>2</sup>

#### Predĺžený odvetvovač:

Vibrácie na prednej rukoväti: Hodnota emisie vibrácií  
 $a_{h,D} = 3,855$  m/s<sup>2</sup>  
 Neurčitost K = 1,5 m/s<sup>2</sup>

Vibrácie na zadnej rukoväti: Hodnota emisie vibrácií  
 $a_{h,D} = 7,590$  m/s<sup>2</sup>  
 Neurčitost K = 1,5 m/s<sup>2</sup>

#### Cievka so strunou:

Vibrácie na prednej rukoväti: Hodnota emisie vibrácií  
 $a_{h,D} = 4,864$  m/s<sup>2</sup>  
 Neurčitost K = 1,5 m/s<sup>2</sup>

Vibrácie na zadnej rukoväti: Hodnota emisie vibrácií  
 $a_{h,D} = 9,750$  m/s<sup>2</sup>  
 Neurčitost K = 1,5 m/s<sup>2</sup>

#### 3-zubý rezací nôž:

Vibrácie na prednej rukoväti: Hodnota emisie vibrácií  
 $a_{h,D} = 4,622$  m/s<sup>2</sup>  
 Neurčitost K = 1,5 m/s<sup>2</sup>

Vibrácie na zadnej rukoväti: Hodnota emisie vibrácií  
 $a_{h,D} = 7,708$  m/s<sup>2</sup>  
 Neurčitost K = 1,5 m/s<sup>2</sup>

### UPOZORNENIE

► Hladina vibrácií uvedená v tomto návode na použitie bola nameraná v súlade s postupom merania stanoveným v norme EN ISO 11806-1, EN ISO 10517, EN ISO 11680-1 a je možné ju použiť na porovnanie prístrojov. Uvedená hodnota emisií vibrácií sa môže tiež použiť na počiatočné posúdenie prerušenia.

### VÝSTRAHA!

► Hladina vibrácií sa v závislosti od použitia zmení a môže v niektorých prípadoch presahovať hodnoty uvedené v týchto inštrukciách. Vibračné zaťaženie by mohlo byť podcenené, ak sa prístroj pravidelne používa takýmto spôsobom. Z dôvodu presnosti odhadu zaťaženia vibráciami počas určitého pracovného rozsahu by sa mali takisto zohľadniť doby, počas ktorých je prístroj vypnutý alebo je síce v prevádzke, ale v skutočnosti sa nepoužíva. To môže výrazne zredukovať zaťaženie vibráciami v celom pracovnom rozsahu.

### VÝSTRAHA!

■ Vyhýbajte sa aj riziku vibrácií, napr. riziku porúch prekrvenia, preto si robte často prestávky pri práci, počas ktorých si napr. budete trieť dlane!

### Vysvetlenie použitých informačných značiek



Výstraha! Pred uvedením do prevádzky si prečítajte návod na obsluhu!



Noste ochranné rukavice!



Noste bezpečnostnú obuv!



Noste ochranu sluchu!



Noste ochrannú prilbu!



Noste ochranné okuliare!



Pozor, horúce časti. Udržujte odstup!



1. Zapnúť prístroj



2. Naplniť palivové čerpadlo (Primer)



3. Potiahnuť páčku sýtiča



4. Potiahnuť spúšťač lankový prevod



Potiahnuť páčku sýtiča

- 6x stlačíť palivové čerpadlo (Primer)
- Pomer zmesi: 40 diely benzínu na 1 diel oleja
- Benzín: ROZ 95 / ROZ 98
- Žiadne náhradné palivo E10
- Olej pre 2-taktný motor: ISO - L - EGD / JASO FD
- Nebezpečenstvo úrazu elektrickým prúdom! Udržiavajte vzdialenosť minimálne 10 m od nadzemného elektrického vedenia.
- Pozor! Padajúce predmety.  
Najmä pri rezaní nad hlavou.
- Pozor! Nebezpečenstvo poranenia bežiacimi nožmi.
- Udržiavajte odstup!
- Všeobecná výstraha!
- 1. Posuňte čap na prednom výložníku až po doraz do drážky výložníka bloku motora.
  2. Keď je čap správne zasunutý, červená línia musí byť v jednej rovine s výložníkom bloku motora.
- Prístroj chráňte pred dažďom a vlhkosťou!
- Max. 9000 ot./min<sup>-1</sup>
- Pozor! Ľavotočivý závit.
- Dávajte pozor na vymrštené diely!
- Pozor na spätný ráz!
- Pozor! Nebezpečenstvo zranenia rotujúcim rezacím nožom!  
Nepribližujte sa rukami ani nohami!
- Pozor - benzín je extrémne ľahko zápalný!
- Nebezpečenstvo výbuchu! Palivo nerozlievajte!
- Pred vykonávaním údržbárskych prác prístroj zastavte a stiahnite konektor zapalovacej sviečky!
- Pozor! Nebezpečenstvo udusenía!
- Pozor! Jedovaté výpary CO (výpary kysličníka uhoľnatého)!  
Prístroj nepoužívajte v uzavretých priestoroch!
- Výstraha! V žiadnom prípade nepoužívajte pílové listy kotúčovej píly ako rezací nôž.
- Po každých 20 hodinách prevádzky doplňte trochu mazacieho tuku (tekuté mazivo na prevodovky)
- Odstup medzi prístrojom a trefou osobou musí byť minimálne 15 metrov!
- Rezací nástroj (rezací nôž / rezacia struna) dobieha!
- Údaj o hladine akustického výkonu LWA v dB
- Zákaz používania ohňa, otvoreného svetelného zdroja a zákaz fajčenia!



## Bezpečnostné pokyny

**DÔLEŽITÉ! PRED POUŽITÍM SI POZORNE PREČÍTAJTE. UCHOVAJTE PRE VAŠE PODKLADY.**

### Upozornenia pre bezpečnosť pri práci s nožnicami na živý plot

#### UPOZORNENIE

- ▶ Nožnice na živý plot sa dodávajú v kompletne zmontovanom stave.
- ▶ Inštrukcie ohľadne obrázkového znázornenia slúžiaceho na nastavenie, používanie nožnic na živý plot, príp. jeho ovládateľných dielov, údržby, mazania zo strany používateľa nájdete v tomto návode a na výklopnej stránke.
- ▶ Pokyny pre pracovnú polohu (pozri výklopnú stránku).
- ▶ Pokyny pre nastavovacie diely (pozri výklopnú stránku).
- ▶ Pokyny pre bezpečnú manipuláciu s pohonnými hmotami (pozri kapitolu „Príprava“ bod f).
- ▶ V toto návode nájdete pokyny ohľadne odporúčanej výmeny alebo opravy častí, ako aj ohľadne zákazníkovej podpory a špecifikácií používaných náhradných dielov, pokiaľ sa tieto týkajú zdravia a bezpečnosti používateľa.
- ▶ Vysvetlenie všetkých grafických symbolov použitých na nožniciach na živé ploty, ako aj všetkých údajov, znakov a technických informácií a tiež postup v prípade úrazu alebo poruchy nájdete v tomto návode.
- ▶ Blokovaný nástroj: Odstráňte zaseknutý materiál z nožovej lišty 20.

#### ! VÝSTRAHA!

- Deti nesmú nožnice na živé ploty používať.
- Vždy buďte opatrní a dávajte pozor na to, čo robíte a k práci s prístrojom pristupujte vždy s rozumom. Prístroj nepoužívajte, keď ste chorí alebo unavení alebo pod vplyvom drog, alkoholu alebo liekov. Aj chvíľa nepozornosti pri používaní prístroja môže spôsobiť vážne poranenia.
- Vyhnite sa nesprávnemu používaniu, používajte prístroj len spôsobom, ktorý je uvedený v časti „Použitie v súlade s určeným účelom“.



Oboznámte sa v návode na obsluhu predtým, než začnete prístroj obsluhovať.

#### Príprava

- a) TIETO NOŽNICE NA ŽIVÉ PLOTY MÔŽU SPÔSOBIŤ ZÁVAŽNÉ PORANENIA! Starostlivo si prečítajte pokyny ohľadom správneho použitia, prípravy, údržby, naštartovania a vypnutia nožnic na živý plot. Oboznámte sa so všetkými ovládateľnými dielmi, ako aj s vecným používaním nožnic na živý plot.
- b) Deti nesmú používať nožnice na živé ploty. Deti, dospelajúci a osoby so zníženou fyzickou, zmyslovou alebo duševnou schopnosťou nesmú reťazovú pílu používať. Výnimky existujú iba pre mladých ľudí starších ako 16 rokov v súvislosti s odbornou prípravou pod dohľadom špecialistu.
- c) Pozor na nadzemné elektrické vedenie.
- d) Použitiu nožnic na živé ploty je treba radšej zabrániť, ak sa v blízkosti nachádzajú osoby, predovšetkým deti.
- e) Noste vhodný odev! Nenoste žiadne voľné oblečenie alebo šperky, ktoré by sa mohli zachytiť o pohyblivé časti. Odporúča sa nosiť pevné rukavice, protišmykovú obuv a ochranné okuliare.
- f) S pohonnými hmotami zaobchádzajte opatrne, môžu sa ľahko zapáliť a sú výbušné. Mali by sa dodržiavať nasledujúce body:
  - Používať len nádoby špeciálne určené na tento účel.

- Pri bežiacom alebo horúcom motore nikdy neodnímajte uzáver nádrže ani nedopĺňajte benzín. Nechajte pred doplnením motor a časti výfuku vychladnúť.
- Nefajčite.
- Tankujte len vonku.
- Nikdy neskladujte nožnice na živé ploty alebo nádoby na pohonné hmoty v miestnosti, v ktorej sa nachádza otvorený oheň, ako napr. v miestnosti, kde je kotol na ohrev vody.
- Ak vám benzín pretiekol, nepokúšajte sa motor naštartovať, ale odstráňte stroj pred štartom z miesta, ktoré je znečistené benzínom.
- Vždy po doplnení pohonnej hmoty nasadte uzáver nádrže a bezpečne ho uzavrite.
- Pokiaľ by ste chceli nádrž vyprázdniť, mali by ste to robiť vonku.
- g) Ak sa rezacie zariadenie dotkne cudzieho telesa alebo ak sa zosilní prevádzkový hluk, prípadne ak nožnice na živé ploty vibrujú neobvykle silno, vypnite motor a nechajte nožnice na živé ploty zastaviť. Vytiahnite koncovku zapalovacieho kábla zo zapalovacej sviečky a urobte nasledujúce opatrenia:
  - skontrolujte poškodenia;
  - skontrolujte uvoľnené časti a všetky upevnite;
  - vymeňte poškodené súčiastky za rovnocenné súčiastky alebo ich nechajte opraviť.



**Noste ochranu sluchu!**



**Noste ochranné okuliare!**

- Oboznámte sa s obsluhou nožnic na živé ploty, aby ste ich vedeli v prípade núdze okamžite zastaviť.

#### Prevádzka

- a) Motor je potrebné zastaviť pred:
  - čistením alebo odstránením zablokovania;
  - kontrolou, údržbou alebo prácami na nožniciach na živý plot;
  - nastavením pozície v závislosti od smeru strihania;
  - ak nožnice na živý plot zostanú bez dozoru.
- b) Vždy zabezpečte, aby sa nožnice na živé ploty nachádzali náležite v jednej z uvedených pracovných pozícií predtým, než naštartujete motor.
- c) Počas prevádzky nožnic na živé ploty vždy zabezpečte, aby sa nachádzali v bezpečnom stave, predovšetkým ak sa zároveň s nimi používa rebrík.
- d) Nepoužívajte nožnice na živé ploty s poškodeným alebo silne opotrebovaným rezacím zariadením.
- e) Aby ste sa vyhli nebezpečenstvu požiaru, dávajte pozor nato, aby sa na motore a tlmiči hluku nenachádzali usadeniny, lístie alebo vyliate mazivo.
- f) Vždy zabezpečte, aby boli pri použití nožnic na živé ploty namontované všetky držadlá a tiež bezpečnostné zariadenia. Nikdy sa nepokúšajte používať nekompletné nožnice na živý plot alebo nožnice na živý plot, ktoré majú nepovolenú úpravu.
- g) Ak sú nožnice na živé ploty vybavené dvoma držadlami, používajte vždy obidve ruky.
- h) Vždy sa oboznámte so svojím okolím a dávajte pozor na možné nebezpečenstvá, ktoré možno z dôvodu hluku z nožnic na živé ploty nemôžete počuť.

## Údržba a uskladnenie

- a) Pokiaľ sú nožnice na živé ploty z dôvodu údržby, inšpekcie alebo uskladnenia odstavené, vypnite motor, vyťahnite koncovku zapalovacieho kábla zo zapalovacej sviečky a uistite sa, že všetky rotujúce časti sa zastavili. Nechajte prístroj vychladnúť, predtým, než ho začnete kontrolovať, nastavovať atď.
- b) Skladujte nožnice na živé ploty tam, kde benzínové výpary nemôžu prísť do kontaktu s otvoreným ohňom alebo iskrami. Nechajte nožnice na živý plot vždy vychladnúť predtým, než ich uskladníte.
- c) Pri preprave alebo skladovaní nožnic na živé ploty je potrebné rezacie zariadenie vždy prikryť ochrannou izoláciou na rezacie zariadenia.

## Doplňujúce bezpečnostné pokyny pre nožnice na živý plot

### Bezpečnosť okolia

- Vykonať strihanie nožnicami na živé ploty iba pri dennom svetle alebo pri dobrom umelom osvetlení.
- Pri strihaní dbajte na to, aby ste sa nedostali do kontaktu so žiadnymi predmetmi ako napr. drôtenými plotmi alebo podperami rastlín. Môže to viesť k poškodeniam na nožovej lište 20. Starostlivo si prezrite živý plot, ktorý chcete strihať, a odstráňte všetky drôty a iné cudzie telesá.
- Buďte si vedomí svojho okolia a pripravení na možné nebezpečné momenty, ktoré počas strihania živého plota možno nemusíte zachytiť sluchom.

### NEBEZPEČENSTVO!

- V prípade hroziaceho nebezpečenstva, príp. v prípade núdze motor vypnite.

### Elektrická bezpečnosť

- Udržiavajte náradie len na izolovaných plochách, pretože osadený nôž sa môže dostať do kontaktu so skrytým elektrickým vedením. Kontakt rezného noža s napäťovým vedením môže viesť pod napätie aj kovové časti prístroja a spôsobiť zásah elektrickým prúdom.

### Bezpečnosť osôb

- Počas prevádzky sa v okruhu 15 metrov nesmú zdržiavať žiadne iné osoby ani zvieratá. Obsluhujúca osoba je v pracovnej oblasti zodpovedná voči tretím osobám.
- Pri prevádzke nožnic na živé ploty dbajte vždy na bezpečný postoj a udržiajte stále rovnováhu, najmä pri používaní na schodoch alebo rebríkoch.
- Nechytajte nožnice na živé ploty nikdy za nožovú lištu 20.
- Všetky časti tela držte mimo dosahu rezných nožov. Pri bežiacom noži sa nepokúšajte odstrániť odrezky alebo držať rezaný materiál. Uviaznuté odrezky odstraňujte iba pri vypnutom prístroji. Aj chvíľa nepozornosti pri používaní nožnic na živý plot môže spôsobiť vážne poranenia.
- Počkajte, dokiaľ sa nástroj nezastaví, než ho odstavíte.

### Použitie a manipulácia

#### POZOR!

- Medzi jednotlivými pracovnými procesmi alebo po ukončení niektorého z týchto pracovných procesov neodkladajte nožovú lištu 20 otočenú na hrote, aby ste sa vyhlí prípadným poškodeniam nožovej lišty 20.
- Pred použitím vždy skontrolujte, či nože, skrutky nožov a ostatné časti rezacieho mechanizmu nie sú opotrebované alebo poškodené. Nikdy nepracujte s poškodeným alebo nadmerne opotrebovaným rezacím mechanizmom.
- Podľa nastavenia pracovného uhla skontrolujte, či sú obe nastavovacie páčky bezpečne aretované. Ak ostane jedna nastavovacia páčka otvorená, môže sa pri práci druhá aretácia nechtiac uvoľniť vetvičkou a nožová lišta 20 sa môže sklopiť nadol.

- Nepoužívajte nožnice na živé ploty nikdy s chybnými alebo nenamontovanými ochrannými dielmi.
- Nikdy nedržte nožnice na živé ploty za ich ochranné zariadenie.
- Nožnice na živý plot prenášajte za prednú rukoväť vo vypnutom stave, s nožovou lištou odvrátenou od tela. Pri preprave alebo skladovaní nožnic na živý plot natiahnite vždy ochranný kryt. Opatrná manipulácia s prístrojom znižuje pravdepodobnosť náhodného kontaktu s bežiacimi nožmi.
- Skladujte nožnice na živé ploty na suchom, vysoko položenom alebo uzavretom mieste, mimo dosahu detí.
- Nepokúšajte sa prístroj opravovať, ak nemáte príslušnú kvalifikáciu.
- Z bezpečnostných dôvodov vymeňte opotrebované alebo poškodené diely.

### NEBEZPEČENSTVO!

- V prípade hroziaceho nebezpečenstva, príp. v prípade núdze motor vypnite.

## Upozornenia pre bezpečnosť pri práci s predĺženým odvetvovačom

### POZOR! NEBEZPEČENSTVO PORANENIA!

- Nikdy nechytajte spustený prístroj nad ochranným krúžkom 27, vyhnete sa tak poraneniu!

### Príprava

- Noste vždy ochrannú prilbu, ochranu sluchu a bezpečnostné rukavice. Noste tiež ochranu zraku, aby sa striekajúci olej alebo prach z píly nedostal do očí. Noste ochrannú protiprachovú masku.
- Noste robustné vysoké čižmy s protišmykovou úpravou.
- Nepoužívajte prístroj pri daždi alebo vo vlhkom prostredí.
- Pred použitím skontrolujte bezpečný stav prístroja, obzvlášť kýlovnicu a pilovú reťaz.
- Nepoužívajte prístroj v blízkosti elektrického vedenia. Udržiavajte minimálnu vzdialenosť 10 m od nadzemných elektrických vedení.

### Elektrická bezpečnosť

- Nepoužívajte zariadenie v prostredí, v ktorom hrozí riziko explózie, ako napríklad v blízkosti horľavých tekutín, plynov alebo výparov. Iskry produkované strojom môžu viesť k vznieteniu týchto výparov alebo plynov.
- Prístroje s chybným spínačom sa musia ihneď opraviť, aby sa zabránilo škodám a poraneniam.

### Bezpečnosť osôb

- Nikdy nepoužívajte prístroj, keď stojíte na rebríku.
- Pri použití prístroja sa nenakláňajte príliš ďaleko dopredu. Dbajte vždy na bezpečný postoj a neustále udržiavajte rovnováhu. Pre rovnomerné rozloženie hmotnosti, pôsobiacej na telo, používajte nosný popruh, ktorý je súčasťou dodávky.
- Nestavajte sa pod konáre, ktoré chcete rezať, predídete tak poraneniu spadnutými vetvami. Taktiež dávajte pozor aj na odsakujúce konáre, aby ste predišli poraneniu. Pracujte v uhle cca 60°.
- Dávajte pozor na to, aby nedošlo k spätnému rázu prístroja.
- Nesledujte len práve rezané vetvy, ale tiež spadnutý materiál, aby ste o neho nezakopli.
- Pri preprave a skladovaní zakryte vodiacu lištu a reťaz krytom.
- Zabráňte náhodnému spusteniu prístroja.
- Prístroj uchovávajte mimo dosahu detí. Tento prístroj môžu obsluhovať len osoby, ktoré sa oboznámili s ním, ako aj s jeho návodom na použitie.



## Použitie a manipulácia

- Prístroj nikdy nespúšťajte, dokiaľ nie sú správne namontované kýlovnica, pílová reťaz a kryt reťazového kolesa.
- Nerežte drevo položené na zemi, resp. nepokúšajte sa rezať korene vyčnievajúce zo zeme. V každom prípade zabráňte ponoreniu pílovej reťaze do zeminy, pretože inak dôjde ihneď k jej otupeniu.
- Ak by ste prístrojom nedopatrením narazili na pevný predmet, motor okamžite vypnite a skontrolujte, či sa prístroj nepoškodil.
- Po 30 minútach práce si urobte minimálne hodinovú prestávku.
- Pokiaľ je odvetvovač z dôvodu údržby, inšpekcie alebo uskladnenia odstavený, vypnite motor, vyťahnite koncovku zapalovacieho kábla zo zapalovacej sviečky a uistite sa, že všetky rotujúce časti sa zastavili. Nechajte prístroj vychladnúť, predtým, než ho začnete kontrolovať, nastavovať atď.
- Prístroj starostlivo udržiavajte. Skontrolujte, či pohyblivé časti fungujú bez akýchkoľvek problémov a či sa nezadrhávajú, a tiež, či súčasti nie sú zlomené alebo poškodené do takej miery, aby to mohlo zhoršovať fungovanie prístroja. Pred použitím prístroja nechajte opraviť poškodené diely. Dôvodom mnohých úrazov je nesprávna obsluha prístrojov.
- Rezné nástroje udržiavajte ostré a čisté. Starostlivo udržiavané rezné nástroje s ostrými reznými hranami sa menej zasekávajú a ľahšie sa dajú viesť.
- Údržbu prístroja nechajte vykonávať personálom, kvalifikovaným pre túto činnosť. Používajte iba originálne náhradné diely odporúčané výrobcom.

## Preventívne opatrenia proti spätnému rázu

### POZOR, SPÄTNÝ RÁZ!

- Pri práci dávajte pozor na spätný ráz prístroja. Hrozí nebezpečenstvo poranenia. Spätným rázom zabránite opatrnosťou a správnu technikou rezania.
- Dotknutie sa špičkou lišty môže v niektorých prípadoch viesť k neočakávanej reakcii smerom dozadu, pri ktorej sa vodiaca lišta vyhodí nahor a smerom k obsluhujúcej osobe (pozri obr. A).

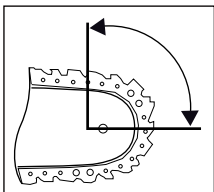

Obr. A

- Spätný ráz môže vzniknúť vtedy, keď sa špička vodiacej lišty dotkne nejakého predmetu alebo keď sa drevo ohne a pílová reťaz uviazne v mieste rezu (pozri obr. B).

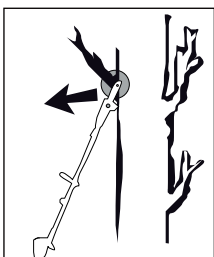

Obr. B

- Uviaznutie pílovej reťaze na hornej hrane vodiacej lišty môže viesť k prudkému spätnému rázu lišty smerom k obsluhujúcej osobe.

- Každá z týchto reakcií môže spôsobiť, že stratíte kontrolu nad pilou a môžete sa ťažko zraniť. Nespoliehajte sa nikdy výlučne na bezpečnostné zariadenia zabudované v reťazovej pile. Ako používateľ reťazovej pily urobte rôzne opatrenia, aby pri práci nedošlo k úrazu a poraneniam. Spätný ráz je dôsledkom nesprávneho alebo chybného používania. Môžete mu zabrániť vhodnými preventívnymi bezpečnostnými opatreniami, ktoré sú popísané v nasledujúcom texte:
- **Držte pílu pevne oboma rukami, pričom sú rukoväte píly zovreté palcom a prstami. Dajte svoje telo a ruky do takej polohy, v ktorej ste schopní odolať silám spätného rázu.** Ak sa prijmú vhodné opatrenia, môže obsluhujúca osoba sily spätného rázu zvládnuť. Ráz nikdy reťazovú pílu nepúšťajte z ruky.
- **Vyhýbajte sa neprirodzenému postoju a pri rezaní nedvíhajte ruky nad výšku ramien.** Tak predídete neúmyselnému kontaktu so špičkou lišty a získate lepšiu kontrolu nad reťazovou pilou v neočakávaných situáciách.
- **Používajte vždy náhradné lišty a pílové reťaze predpísané výrobcom.** Nesprávne náhradné lišty a pílové reťaze môžu viesť k roztrhnutiu reťaze a/alebo k spätnému rázu.
- **Dodržiavajte pokyny výrobcu ohľadom ostrenia a údržby pílovej reťaze.** Príliš nízke obmedzovače hĺbky zvyšujú sklon k spätnému rázu.
- **Nepíľte špičkou kýlovnice.** Hrozí nebezpečenstvo spätného rázu.
- **Postarajte sa o to, aby na zemi neležali žiadne predmety, o ktoré by ste mohli poškodiť.**

## Upozornenia pre bezpečnosť pri práci s cievkami so strunou

### Príprava

- Noste primerané pracovné oblečenie, ktoré poskytuje ochranu, ako dlhé nohavice, bezpečnú pracovnú obuv, pevné ochranné rukavice, ochrannú prilbu, ochrannú masku na tvár alebo ochranné okuliare na ochranu očí a dobré tlmiče do uší alebo inú ochranu sluchu pred hlukom.
- Vždy používajte nosný popruh, ktorý je súčasťou dodávky.
- Dbajte o to, aby držadlá boli suché a čisté a neboli znečistené benzínovou zmesou.
- Predtým, než začnete pracovať, skontrolujte terén, či sa v ňom nenachádzajú predmety ako kovové časti, fľaše, kamene alebo podobné predmety, ktoré môžu odskočiť a spôsobiť tak používateľovi zranenia.
- Pred naštartovaním motora sa presvedčte, či sa cievka so strunou nedostane do styku s nejakou prekážkou.
- Prístroj použite až po dôkladnom oboznámení s ním.

### Elektrická bezpečnosť

- Prístroj nikdy nepoužívajte v blízkosti ľahko zápalných kvapalín alebo plynov, ani v uzavretých priestoroch alebo na voľnom priestranstve. Následkom by mohla byť explózia a/alebo požiar.
- Nepracujte s poškodeným, neúplným alebo bez súhlasu výrobcu zmeneným prístrojom. Nikdy nepoužívajte prístroj s chybným ochranným vybavením. Nepoužívajte prístroj vtedy, ak je zapínač/vypínač pokazený. Po spadnutí prístroja skontrolujte, či nie je značne poškodený alebo chybný.

### Bezpečnosť osôb

- Prístroj smú obsluhovať, nastavovať a opravovať len dostatočne výškolené, dospelé osoby.
- Ak s prístrojom nie ste oboznámení, precvičte si manipuláciu s ním bez zapnutého motora.
- Nedotýkajte sa výfuku.
- Nepracujte s prístrojom, ak ste pod vplyvom alkoholu alebo drog.
- Držte prístroj vždy pevne obidvomi rukami. Palce a prsty pritom majú obopínať držadlá.
- Postoj pri práci: Nepracujte s prístrojom v nepohodlnej polohe, ak vám chýba rovnováha, s vystretými ramenami, ani ho neobsluhujte iba jednou rukou.



- Vždy dbajte na to, aby ste stáli pevne.
- Nepracujte s prístrojom, ak sa v bezprostrednej blízkosti nachádzajú diváci alebo zvieratá. Počas kosenia musí byť medzi osobou, ktorá pracuje s kosačkou, a ostatnými osobami alebo zvieratami vzdialenosť minimálne 15 metrov. Pri prácach, pri ktorých sa kosí až k zemi, musí byť medzi osobou, ktorá pracuje s prístrojom, a ostatnými osobami alebo zvieratami vzdialenosť minimálne 30 metrov.
- Pri kosení na svahu stojte vždy pod rezacím nástrojom. Nekoste ani neosekávajte nikdy na hladkom, klzkom svahu alebo zráze.
- Akékoľvek úpravy, vykonané na výrobku, môžu ohroziť osobnú bezpečnosť a znamenajú zánik záruky výrobcu.
- Deti by mali byť pod dohľadom, aby sa zaistilo, že sa s prístrojom nehrajú.
- Prístroj nepoužívajte nikdy, keď je poškodený alebo vykazuje nejaké nedostatky.

### Použitie a manipulácia

- Používajte prístroj len za účelom, ktorému bol určený, ako strihanie trávy, kosenie, odvetvovacie práce, strihanie trávy, krikov alebo krovín.
- Prístroj nepoužívajte nepretržite dlhú dobu, počas práce robte prestávky.
- Dbajte na to, aby skrutky a spojovacie prvky boli pevne utiahnuté. S prístrojom nikdy nepracujte, keď nie je správne nastavený, nie je kompletne alebo bezpečne zostavený.
- Benzínovú nádrž otvárajte pomaly, aby ste povolili prípadný tlak, ktorý sa v nádrži vytvoril. Aby ste predchádzali nebezpečenstvu požiaru, pred naštartovaním prístroja sa vzdialte minimálne na 3 metre od priestoru čerpania paliva.
- Cievku so strunou vedte v požadovanej výške. Zabráňte kontaktu malých predmetov (napr. kamene) s cievkou so strunou.
- Keď je prístroj v prevádzke, cievku so strunou držte vždy na zemi.
- Prístroj používajte iba vtedy, keď má nasadený príslušný ochranný kryt a je v dobrom stave.
- Nikdy nepoužívajte žiadne iné rezacie nástroje. K vašej vlastnej bezpečnosti používajte iba príslušenstvo a prídavné zariadenia, ktoré sú uvedené v návode na obsluhu. Používanie iných rezacích nástrojov alebo príslušenstva, než je uvedené v návode na obsluhu, môže pre vás znamenať nebezpečenstvo poranenia.
- Orezávajte a koste vždy v hornom rozsahu otáčok. Nedovoľte, aby otáčky motora pri kosení alebo orezávaní klesli.
- Uistite sa, či sa prístroj pri naštartovaní a počas práce nedostal do kontaktu so zemou, kameňmi, drôtom alebo inými cudzími telesami. Skôr ako prístroj zložíte, ho vypnite.
- Skôr ako prístroj odstavíte, ho vypnite.
- Pred vykonávaním prác na rezacom nástroji vždy zastavte motor.

### Upozornenia pre bezpečnosť pri práci s rezacím nožom

#### Príprava

- Rezací nôž často vymršťuje predmety a zeminu. Môže to spôsobiť oslepnutie alebo zranenia. Používajte ochranu očí, tváre a nôh. Pred nasadením rezacieho noža vždy odstráňte z pracovného priestoru predmety.
- Po uvoľnení plynovej páčky rezací nôž dobieha. Dobiahajúci rezací nôž môže spôsobiť rezné poranenia vám alebo okolo stojacim osobám. Skôr ako začnete s rezacím nožom vykonávať akékoľvek práce, zastavte motor a presvedčte sa, či nie je v pohybe.

### Bezpečnosť osôb

- Osoby, ktoré sú nablízku, môžu oslepnúť alebo sa zraniť. Medzi vami a ostatnými osobami alebo zvieratami zachovávajte vo všetkých smeroch vzdialenosť 15 m.

### Použitie a manipulácia

- Prístroj nepoužívajte, ak všetky súčasti žacieho noža nie sú riadne namontované.
- Predmety môžu rezací nôž prudko vymrštiť. To môže spôsobiť zranenie ramien a nôh. Ak by prístroj narazil na cudzie teleso, zastavte okamžite motor a počkajte, dokiaľ sa rezací nôž nezastaví. Skontrolujte, či nedošlo k poškodeniu rezacieho noža. Ak je rezací nôž skrivený alebo nalomený, vymeňte ho.

### Bezpečnostné zariadenia

Pri práci s prístrojom musí byť namontovaný príslušný ochranný plastový kryt na prevádzku s rezacím nožom alebo strunou, aby sa zabránilo prudkému vymršteniu predmetov.

#### VÝSTRAHA!

- Nikdy nekoste, keď sú v blízkosti iné osoby, predovšetkým deti alebo zvieratá.
- Dodržiavajte bezpečnostnú vzdialenosť 15 m. Ak sa k vám niekto približuje, okamžite zastavte prístroj.

#### POZOR! NEBEZPEČENSTVO OTRAVY!

- Výpary, pohonné hmoty a mazivá sú jedovaté. Výfukové plyny sa nesmú vdychovať.

#### VÝSTRAHA!

- Benzín je vysoko horľavý. Benzín skladujte len v príslušných nádobách.
- Tankujte len vonku a nefajčite.
- Pokiaľ motor beží alebo je prístroj horúci, uzáver benzínovej nádrže sa nesmie otvoriť ani sa nesmie dolievať benzín.
- Ak benzín pretiekol, nesmiete sa pokúsiť naštartovať motor. Prístroj musíte odstrániť z plochy, ktorá je znečistená benzínom. Zamedzte akémukoľvek štartovaniu, pokiaľ sa pary benzínu nerozptýlia.
- Z bezpečnostných dôvodov sa benzínová nádrž a uzáver na benzínovej nádrži pri poškodení musia vymeniť.

### Obmedzte hlučnosť a vibrácie na minimum!

- Používajte len bezchybný prístroj.
- Prístroj pravidelne vyčistite a udržiavajte.
- Spôsob svojej práce prispôbte prístroju.
- Prístroj nepreťažujte.
- V prípade potreby nechajte prístroj skontrolovať.
- Ak prístroj nepoužívate, vypnite ho.
- Noste ochranné rukavice.

## Pred uvedením do prevádzky

### ⚠ POZOR!

- Počas kosenia je potrebné vždy nosiť protišmykovú bezpečnostnú obuv a príslušné bezpečnostné oblečenie, ako ochranné rukavice, ochrannú prilbu, ochrannú masku, ochranné okuliare a ochranu sluchu.
- Skontrolujte terén, na ktorom budete pracovať a odstráňte predmety, ktoré by mohli byť zachytené a vymršťované.
- Pred použitím a po páde alebo inom náraze je potrebné vždy vizuálne skontrolovať, či nedošlo k poškodeniu rezacích nástrojov, upevňovacích čapov alebo celej rezacej jednotky. Opatrované alebo poškodené rezacie nástroje a upevňovacie čapy sa musia vymeniť.
- Pred použitím je vždy potrebné vizuálnou kontrolou preveriť, či rezacie nástroje nie sú opotrebované alebo poškodené. Aby ste predišli nerovnováhe, je možné opotrebované alebo poškodené rezacie nástroje alebo upevňovacie svorníky vymieňať len v rámci príslušných súprav výrobkov.

## Montáž okrúhlej rukoväte

- ◆ Namontujte najprv gumové tesnenie 5a na výložník 3.
- ◆ Nasadíte bezpečnostnú zábranu 6, ako je ukázané na obrázku, zospodu na gumové tesnenie 5a.

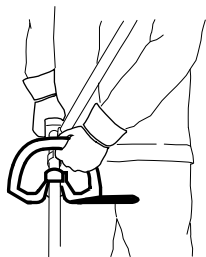

- ◆ Kolík 5b bezpečnostnej zábrany 6 musí byť za účelom aretácie zasunutý do jednej z dvoch otvorov výložníka 3.
- ◆ Prítlačte okrúhlu rukoväť 5 na určené gumové tesnenie 5a na výložníku 3.
- ◆ Prestřčte 4 upevňovacie skrutky 4 zhora cez okrúhlu rukoväť 5 a zaistíte ich pomocou 4 matíc v bezpečnostnej zábrane 6.
- ◆ Skrutky utiahnite 4.

## Montáž rýchluvoľňovacieho mechanizmu

- ◆ Zaveste karabínu a zaistíte ju červeným pásmom rýchluvoľňovacieho mechanizmu (pozri obrázky). Ak musíte prístroj rýchlo odložiť, tak zatiahnite za červený pás.



### ◆ Upevnenie/montáž nosného popruhu

- ◆ Zaveste nosný popruh 58 do nosného očka 3.
- ◆ Prispôbte nosný popruh 58 na jeho veľkosť tak, aby sa nosné očko 3 v zavesenom stave nachádzalo vo výške vašich bokov.

## Montáž nožnic na živý plot

- ◆ Najprv uvoľnite uchopenie skrutky 7 na výložníku 8 bloku motora.

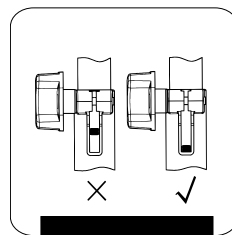

Posuňte čap na prednom výložníku 23 nožnic na živý plot až po doraz do drážky výložníka 8 bloku motora. Pokiaľ je čap správne zasunutý, červená línia musí byť v jednej rovine s výložníkom bloku motora.

- ◆ Uťahnite uchopenie skrutky 7.

### UPOZORNENIE

- ▶ Montáž nastavca odvetvovača/cievky so strunou/3-zubého rezacieho noža alebo predlžovacieho nastavca prebieha v rovnakom poradí.

## Demontáž nožnic na živý plot

- ◆ Povoľte uchopenie skrutky 7 a vyťahnite predný výložník 23 nožnic na živý plot z výložníka 8 bloku motora.

### UPOZORNENIE

- ▶ Demontáž nastavca odvetvovača/cievky so strunou/3-zubého rezacieho noža alebo predlžovacieho nastavca prebieha v rovnakom poradí.

## Otáčanie nožnic na živý plot

- ◆ Uvoľnite odblokovanie / zablokovanie 18.
- ◆ Stlačte nastavovaciu páčku 22, otočte nožnice na živý plot do požadovanej polohy.
- ◆ Nechajte posuvnú páčku 22 zapadnúť do výrezu základovej dosky (nožnice na živý plot) 21.

## Montáž pílovej rezače a kýľovnice

### ⚠ VÝSTRAHA!

- ▶ Používajte ochranné rukavice! Nebezpečenstvo zranenia ostrými reznými zubami!

### UPOZORNENIE

- ▶ Dbajte na smer chodu pílovej rezače 31 na kýľovnici 30 a na základovej doske (odvetvovač) SAW CHAIN.
- ▶ Podľa opotrebenia možno kýľovnicu 30 obrátiť.

- ◆ Uvoľnite matice 35 pomocou otvoreného kľúča 66.
- ◆ Odoberte kryt reťazového kolesa 38.
- ◆ Položte pílovú reťaz 31 na hrot kýľovnice 30.
- ◆ Nasadíte teraz kýľovnicu 30 s pílovou reťazou 31.
- ◆ Položte vodiacu lištu 41 cez vedenie kýľovnice 30, pri tom tiež nasadíte napínací kolík reťaze 45 do otvoru kýľovnice 40. Súčasne položte pílovú reťaz 31 cez reťazové koleso 43.
- ◆ Teraz napnite pílovú reťaz 31 (pozri kapitolu „Napnutie a kontrola pílovej reťaze“).
- ◆ Opäť nasadíte kryt pílovej reťaze 38 a mierne utiahnite maticu 35.

## Demontáž pílovej rezače

- ◆ Pílová reťaz 31 sa v danom prípade musí predtým uvoľniť, aby bolo možné odstrániť kýľovnicu 30 a pílovú reťaz 31 (pozri kapitolu „Napnutie a kontrola pílovej reťaze“). Riadte sa týmito pokynmi v opačnom poradí.

## Napnutie a kontrola pílovej reťaze

### ⚠ VÝSTRAHA!

- ▶ Používajte ochranné rukavice! Nebezpečenstvo zranenia ostrými reznými zubami!
- ♦ Otočte napínavú skrutku reťaze 46 pomocou plochého skrutkovača 67 smere hodinových ručičiek, aby ste napnutie zvýšili.
- ♦ Pílová reťaz 51 musí dosadať na spodnú stranu kýlovnice. Skontrolujte, či pílovú reťaz 51 možno rukou pretiahnuť cez kýlovnicu 30.

### UPOZORNENIE

- ▶ Nová pílová reťaz 51 previsa a musí sa napínať častejšie.

## Mazanie reťaze

- ♦ Odoberte veko olejovej nádrže 28.
- ♦ Nalejte do olejovej nádrže 29 cca 100 ml bio reťazového oleja 61.
- ♦ Mazanie reťaze možno zvýšiť alebo znížiť skrutkou na reguláciu oleja 44.
- ♦ Najprv stlačte a potom otočte skrutku na reguláciu oleja 44 v smere hodinových ručičiek na zníženie mazanie reťaze.
- ♦ Najprv stlačte a potom otočte skrutku na reguláciu oleja 44 v protismere hodinových ručičiek na zvýšenie mazanie reťaze.

### ⚠ VÝSTRAHA!

- ▶ Nikdy nepracujte bez namazanej reťaze!! Pri reťazi bežiacей nasucho sa rezačím mechanizmus v krátkej dobe nenávratne zničí. Pred prácou vždy skontrolujte masenie reťaze a hladinu oleja v nádrži.

### UPOZORNENIE

- ▶ Používajte iba olej na pílové reťaze. Pokiaľ možno, biologicky odbúrateľné. Nepoužívajte starý olej, motorový olej, atď.
- ▶ Počas práce skontrolujte, či mazanie reťaze funguje.

## Ostrenie pílovej reťaze

### UPOZORNENIE

- ▶ Na bezpečné držanie počas brúsenia možno stojan brúsky pripevniť na pomôcku stojanovej brúsky 62.
- ▶ V súprave na ostrenie, napr. so značkou Oregon, nájdete podrobné informácie o procese brúsenia.
- ▶ Alternatívne použite elektrický prístroj na ostrenie reťazí a riadte sa pokynmi výrobcu.
- ▶ V prípade pochybností o vykonaní práce sa musí vykonať výmena pílovej reťaze.

## Montáž predlžovacieho nadstavca

### ⚠ POZOR!

- Nepoužívajte predlžovací nadstavec/výložník 54 v kombinácii s 3-zubým rezačím nožom/cievkou so strunou!

### UPOZORNENIE

- ▶ Používajte predlžovací nadstavec/výložník 54, aby ste mohli vykonávať práce vo väčších výškach.
- ♦ Namontujte predlžovací nadstavec/výložník 54 medzi blok motora a nožnice na strihanie živého plota/predĺžený odvetvovač. Montáž sa vykoná takým istým spôsobom ako bolo popísané predtým v prípade nadstavcov.

## Montáž/demontáž ochranného krytu

### ⚠ VÝSTRAHA!

- Pri práci s 3-zubým rezačím nožom 49 musí byť ochranný kryt 48 namontovaný. Ochranný kryt 48 sa umiestni pod kovovým plechom výložníka 51. Ochranný kryt 48 sa teraz pomocou 2 skrutiek 47 upevní na prednom výložníku 51. Vezmite si k tomu na pomoc priložený kľúč s vnútorným šesťhranom 65.

### Rezačia súprava

### Ochranné zariadenie

3-zubý rezačím nôž 49

Ochranný kryt 48

Cievka so strunou 50

Ochranný kryt 48 + ochranný kryt rezacej struny C

### ⚠ VÝSTRAHA!

- ▶ Nepoužívajte žiadne iné rezačie súpravy okrem tých, ktoré ste obdržali ako súčasť dodávky. Akékoľvek používanie iných rezačích súprav alebo bezpečnostných zariadení sa považuje za používanie v rozpore s určeným účelom a je skrytým zdrojom nebezpečenstva úrazu.

## Montáž/výmena rezačieho noža

- Namontujte/vymeňte 3-zubý rezačím nôž tak 49, ako je znázornené na obrázkoch 1a - 1f. **POZOR! Ľavotočivý závit!**
- Nájdite otvor na unášacom kotúči 72, prispôbte ho protiležiacemu otvoru a zablokujte ho pomocou priloženého kľúča s vnútorným šesťhranom 65.
- 3-zubý rezačím nôž 49 položte na 72 unášací kotúč (pozri obr. 1b). Popis musí byť viditeľný v pracovnej polohe zhora (pozri výklopná stránka). 3-zubý rezačím nôž 49 sa môže použiť z oboch strán.
- Prítláčnú dosku 71 vložte nad závit ozubeného hriadeľa (pozri obr. 1c).
- Nasadte kryt prítláčnej dosky 70 (pozri obr. 1d).
- Maticu 69 utiahnite kľúčom na zapalovacie sviečky 67 proti smeru hodinových ručičiek **POZOR! Ľavotočivý závit!** (pozri obr. 1f).
- 3-zubý rezačím nôž 49 je pri dodaní opatrený plastovou ochranou. Táto sa pred použitím musí odstrániť a ak prístroj nepoužívate, znova ju nasadte.
- Plastovú ochranu môžete dať teraz dole.

### ⚠ POZOR! OSTRÉ HRANY, NOSTE OCHRANNÉ RUKAVICE

- Namontujte ochranný kryt rezacej struny C na ochranný kryt 48.
- Pri práci s rezačou strunou musí byť dodatočne namontovaný aj ochranný kryt rezacej struny C. Montáž ochranného krytu rezacej struny C (zo strany podniku už predmontovaný) prebieha tak, ako je znázornené na obrázku 2a.
- Dbajte na to, aby bol ochranný kryt rezacej struny C správne zaaretovaný. Na vnútornej strane ochranného krytu rezacej struny C sa nachádza nôž A. Tento je zakrytý poistkou (pozri obrázok 2a).
- Odstráňte poistku pred tým, než začnete s prístrojom pracovať a po skončení práce ju opäť nasadte.

### ⚠ POZOR! OSTRÉ HRANY, NOSTE OCHRANNÉ RUKAVICE

- Aby ste mohli odmontovať ochranný kryt rezacej struny C z ochranného krytu 48, zoberte si na pomoc napr. skrutkovač, aby ste opatrne povolili tri upevňovacie kolíky. **POZOR! NEBEZPEČENSTVO PORANENIA!**

## Montáž/výmena cievky so strunou

- Namontujte/vymeňte cievku so strunou 60 podľa zobrazenia na obrázku 2c. **POZOR! Lavotočivý závit!**
- Nájdite otvor na unášacom kotúči 72, prispôbte ho protiležiacemu otvoru a zablokujte ho pomocou pribaleného 65 kľúča s vnútorným šesťhranom.
- Cievku so strunou 60 naskrutkujte na závit proti smeru hodinových ručičiek.

## Nasadenie nosného popruhu

### UPOZORNENIE

- Aby bola práca čo najmenej únavná, môžete vykonať nastavenia v nasledovných bodoch. Nastavenia sa môžu líšiť v závislosti od telesnej výšky.
- Pred začatím prác nastavte nosný popruh 58 na vašu výšku.
- Prístroj s namontovanými reznými nástrojmi vycentrujte tak, aby sa rezné nástroje bez toho, aby sme sa prístroja dotkli rukami, len tesne držali nad zemou.

- 1.) Nasadte si nosný popruh 58 a spojte spony tak, aby do seba zapadli (pozri obr. 3a).
- 2.) Zatiahnite nosný popruh 58 tak, ako je znázornené na obrázku 3b, aby tento smeroval do stredu tela a popruh 58 prispôbte podľa potreby šírky tela.
- 3.) Aby ste teraz mohli napnúť obidva ramenné upínacie pásy, zatiahnite za obidva naraz, tak ako je to znázornené na obrázku 3c.
- 4.) Aby ste nastavili správnu pozíciu prístroja na popruhu, zatiahnite za popruh, tak ako je to znázornené na obrázku 3d.
- 5.) Zaveste karabínku E (pozri obr. 3e - 3g) a zaistite ju pomocou červenej časti popruhu F mechanizmom rýchleho otvorenia.
- 6.) Teraz prístroj vezmite a zaveste ho pomocou nosného očka 3 do karabínky E, ako je znázornené na obrázku 3h. Nosné očko 3 možno dodatočne uvoľniť alebo posunúť pomocou skrutky G, aby ste nastavili najlepšie nasmerovanie prístroja.

## Nastavenie výšky rezu

- Nasadte si nosný popruh 58 a prístroj si na seba zaveste (pozri kapitolu „Nasadenie popruhu“).
- Za pomoci rozličných nastavovačov popruhu, ktoré sa nachádzajú na nosnom popruhu 58 si nastavte optimálnu pracovnú a rezaciu pozíciu (pozri kapitolu „Nasadenie popruhu“).
- Aby ste zistili optimálnu dĺžku nosného popruhu, následne vykonajte niekoľko kmitavých pohybov bez spustenia motora (pozri obr. 5a).
- Nosný popruh 58 je vybavený mechanizmom na rýchle otváranie. Zatiahnite za červenú časť popruhu, F, ak chcete prístroj rýchlo zložiť (pozri obr. 3i).

### POZOR!

- Nosný popruh 58 používajte vždy vtedy, keď pracujete s prístrojom. Nasadte si nosný popruh 58 hneď, ako naštartujete motor a ak tento beží naprázdno. Vypnite motor predtým, než si nosný popruh 58 zložíte.

## Palivo a olej

- Používajte iba zmes bezolovnatého benzínu (min. ROZ 95) a špeciálneho oleja pre 2-taktný motor ((JASO FD/ISO - L - EGD). Zmes paliva namiešajte podľa údajov v tabuľke palivovej zmesi.
- Nalejte správne množstvo benzínu a oleja pre 2-taktný motor do priloženej fľaše na miešanie benzínu a oleja 62 (pozri „Tabuľka miešania pohonných hmôt“). Nádobu potom dobre pretrepte.

### Tabuľka miešania pohonných hmôt

#### Spôsob zmiešania: 40 diely benzínu na 1 diel oleja

Benzín	Olej pre 2-taktné motory
0,5 litra	12,5 ml

## Uvedenie do prevádzky

### POZOR!

- Dodržiavajte, prosím, zákonné predpisy a nariadenia o protihlukovej ochrane.

Pred každým uvedením do prevádzky skontrolujte prístroj z hľadiska:

- nepriepustnosti palivového systému,
- bezchybného stavu a kompletnosti ochranných zariadení a rezacieho zariadenia,
- pevného utiahnutia všetkých skrutkových spojov,
- ľahkého chodu všetkých pohyblivých častí.

## Štartovanie so studeným motorom

### POZOR!

- Nikdy nedovoľte, aby sa spúšťací lankový prevod vymrštil. Môže to viesť k poškodeniam.

- 1.) Naplňte benzínovú nádrž 13 pomocou lievikov 74 (pozri aj časť „Pohonné hmoty a olej“).
  - 2.) Zatiačte palivové čerpadlo 15 (Primer) 6 x.
  - 3.) Zapínač/vypínač 2 nastavte do polohy „I“.
  - 4.) Páčku sýtiča 11 zatiahnite do pozície „\“.
  - 5.) Prístroj pevne pridržte a vyťahujte spúšťací lankový prevod 12, kým nepocítite, že kladie odpor. Teraz rýchlo zatiahnite za spúšťací lankový prevod 12. Prístroj sa naštartuje.
  - 6.) Ak by sa motor nenaštartoval, zopakujte krok 5.
  - 7.) Hneď ako motor naskočí, stlačte najskôr blokovanie zapnutia 1 a potom plynovú páčku 9, aby ste tak uvoľnili automatický sýtič.
- Ak motor ani po viacerých pokusoch nenaskočí, preštudujte si kapitolu „Plán vyhľadávania chýb“.

### POZOR!

- Vždy vyťahujte spúšťací lankový prevod 12 priamo. Rukoväť spúšťacieho lankového prevodu 12 držte pevne, keď sa spúšťací lankový prevod 12 opäť zatiahne. Nikdy nedovoľte, aby sa spúšťací lankový prevod 12 vymrštil dozadu.

### UPOZORNENIE

- Pri veľmi vysokých vonkajších teplotách je možné, že aj so studeným motorom budete musieť štartovať bez sýtiča!

## Štartovanie s teplým motorom

### (Prístroj bol odstavený na menej ako 15 – 20 minút)

- 1.) Zapínač/vypínač 2 nastavte do polohy „I“.
- 2.) Páčka sýtiča 11 sa nemusí potiahnuť, ak chcete naštartovať zahriaty motor.

3.) Prístroj pevne pridrži a vyťahujte spúšťač lankový prevod 12, kým nepocítite, že kladie odpor. Teraz rýchlo zatiahnite za spúšťač lankový prevod 12. Prístroj by sa mal naštartovať po 1 – 2 ťahoch. Pokiaľ prístroj ani po 6 zatiahnutiach nenaštartuje, zopakujte kroky 1-7 v bode „Štart pri chladnom motore“.

### Zastavenie motora

#### Postup pri núdzovom vypínaní

Ak je potrebné prístroj okamžite zastaviť, nastavte zapínač/vypínač 2 do polohy „0“.

#### Bežný postup

- Pustíte plynovú páčku 9 a počkajte, kým motor neprejde na voľnoběžné otáčky. Potom nastavte zapínač/vypínač 2 do polohy „0“.

#### POZOR!

- Vo voľnobehu musí byť 3-zubý rezací nôž nečinný. Ak by sa 3-zubý rezací nôž otáčal, musí sa nastaviť karburátor!

### Pracovné pokyny

Natrénujte si pred použitím prístroja všetky pracovné techniky (pozri obr. 5a - 5c) pri zastavenom motore.

#### Predĺženie rezacej struny

Na predĺženie rezacej struny, nechajte motor bežať na plný plyn a fuknite cievkou so strunou 50 o zem. Struna sa automaticky predĺži. Nôž A na ochrannom kryte rezacej struny C skráti strunu na primeranú dĺžku (pozri obr. 5d).

#### POZOR!

- Zvyšky trávnik, trávy a buriny sa zachytávajú pod ochranným krytom 48.
- Tieto zvyšky odstráňte pomocou špachtle alebo podobnej pomôcky vtedy, keď je motor zastavený.

### Rôzne spôsoby kosenia

#### Osekávanie/kosenie (3-zubý rezací nôž, príp. s cievkou so strunou)

- Citlivo hýbte prístrojom v smere kosenia (pozri obr. 5a).
- Rezacínástroj držte vodorovne so zemou a nastavte požadovaný výšku kosenia.

#### Nízke osekávanie (pomocou cievky so strunou)

- Držte prístroj jemným sklonom nad zemou (pozri obr. 5b). Koste vždy smerom od seba. Prístroj nepríťahujte k sebe.

#### Skosenie (s cievkou so strunou)

- Pri kosení zachytíte celú vegetáciu až po zem. Prítom nahnite cievku so strunou v uhle 30° doprava. Nastavte rukoväť do požadovanej polohy (pozri obr. 5c).

#### Kosenie pri strome/plote/základoch (s cievkou so strunou)

#### UPOZORNENIE

- Ak sa struna dotýka stromov, kameňov, muriva alebo základov, tak sa odiera a sa rozstrapká. Ak struna narazí na pletivo plotu, tak sa pretrhne.

#### POZOR!

- Pomocou prístroja neodstraňujte predmety z chodníkov! Prístroj je mocný a malé kamienky alebo iné predmety môže odhodiť na 15 a viac metrov, čo môže viesť k zraneniam alebo poškodeniam na autách, domoch alebo oknách.



**Noste ochranné okuliare!**

### Zaseknutie

Ak by sa rezací nástroj zablokoval, okamžite zastavte motor. Pred opätovným uvedením do chodu odstráňte z prístroja zvyšky trávy a krovia.

### Zabránenie spätnému rázu

Pri práci s 3-zubým rezacím nožom existuje riziko, že sa nôž po kontakte s prekážkou (kmeň stromu, konár, peň, kameň alebo pod.) odrazí späť. Prístroj sa pritom vymrští proti smeru otáčania rezacieho nástroja. Môže to spôsobiť stratu kontroly nad prístrojom. Rezací nôž nepoužívajte v blízkosti plotov, kovových stĺpov, medzníkov alebo základov. Ak chcete rezať slabé kroviny, nastavte prístroj tak, ako je znázornené na obrázku 5e, aby ste sa vyhli spätným rázom.

### Práca s nožnicami na živý plot

#### Techniky strihania

- Obojstranná nožová lišta umožňuje rezanie v oboch smeroch alebo kyvadlovými pohybmi rezanie z jednej strany na druhú.
- Pohybujte pri kolmom rezaní nožnicami na živé ploty rovnomerne smerom dopredu alebo v tvare oblúka sem a tam.
- Pohybujte pri vodorovnom rezaní nožnicami na živé ploty v tvare polmesiaca ku kraju kríka, aby odrezané konáre spadli na zem.
- Pozri výklopnú stránku (obrázok A).

#### UPOZORNENIE

- ▶ Hrubé konáre odstraňujte nožnicami na konáre.

### Práca s predĺženým odvetvovačom

#### Techniky rezania

#### VÝSTRAHA!

- ▶ Dávajte zásadne pozor na padajúce odrezané konáre.
- ▶ Buďte si zásadne vedomí nebezpečenstva spätného šľahnutia konárov.

#### UPOZORNENIE

- ▶ Priložte doraz 63 na konár. Tak budete pracovať bezpečnejšie a pokojnejšie.
- ▶ Až potom začnite s rezaním.

### Odrezanie malého konára

- ◆ Pri malých konároch (Ø 0 – 8 cm) režeť zhora nadol (pozri obrázok).

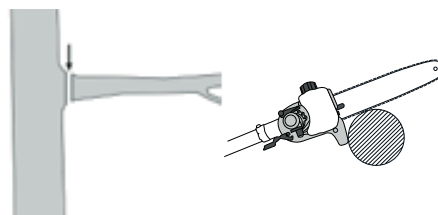

### Odrezanie väčších konárov

- ◆ Pri väčších konároch (Ø 8 – 25 cm) urobte najskôr odľahčovací rez A (pozri obrázok). Odľahčovací rez tiež zabraňuje odlúpnutiu kôry z hlavného kmeňa.
- ◆ Režeť teraz postupne zhora B nadol A.

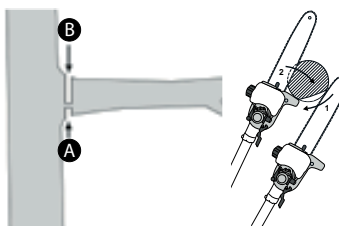



## Odrezávanie po kúskoch

Skráťte dlhé, resp. hrubé konáre, predtým než uskutočnite finálny deliaci rez (pozri obrázok).

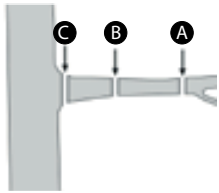

## Bezpečná práca

- Udržiavajte prístroj, súpravu na rezanie a ochranný obal reťaze 60 v dobrom prevádzkovom stave, aby ste sa vyhli zraneniam.
- Po spadnutí prístroja skontrolujte, či nie je značne poškodený alebo chybný.
- Dodržiavajte predpísaný uhol  $60^\circ \pm 10^\circ$ , aby bola vaša práca bezpečná (pozri obrázok).

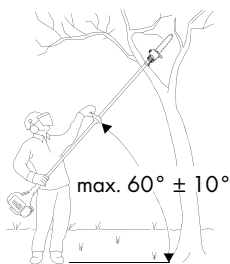

- Nepoužívajte prístroj, keď stojíte na rebríku alebo na neistom stanovišti.
- Nenechajte sa zvisť k nepremyslenému rezu. Mohlo by to ohroziť vás aj ostatných.
- Deti by mali byť pod dozorom, aby sa zabezpečilo, že sa s prístrojom nebudú hrať.
- Meňte pravidelne svoju pracovnú polohu. Dlhšie používanie prístroja môže viesť k poruchám prekrvenia rúk, podmieneným vibráciami. Dobu používania však môžete predĺžiť vhodnými rukavicami alebo pravidelnými prestávkami. Majte na vedomí, že osobné dispozície k zlému prekrveniu, nízke vonkajšie teploty alebo veľké sily vynakladané na udržanie prístroja pri práci môžu dobu používania znížiť.

## Preprava

- Pri preprave používajte ochranné obaly 59 60.
- Dbajte na to, aby ste prístroj pri prenášaní nezapli a vyvarovali sa tak zraneniam (pozri obrázok).

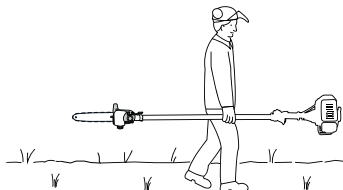

## Čistenie

### Čistenie bloku motora

#### UPOZORNENIE

- Po každom použití sa prístroj musí dôkladne vyčistiť.
- Prístroj pred čistiacimi prácami vždy vypnite a vytiahnite koncovku zapalovacieho kábla 10.
- Prístroj pravidelne očistite vlhkou handrou, na ktorú naniesiete trochu prostriedku na umývanie riadu. Dávajte pozor na to, aby sa voda nedostala dovnútra prístroja.

### Čistenie predĺženého odvetvovača

- Predĺžený odvetvovač sa musí v pravidelných intervaloch čistiť od pilín.
  - ◆ Odstráňte kryt reťazového kolesa 38.
  - ◆ Odoberte pilový reťaz 31 z kýlovnice 30 a vyčistite vodiacu lištu 41.
  - ◆ Udržiavajte pilový reťaz 31 ostrý a skontrolujte napnutie, dbajte na stav hladiny oleja a prívodu oleja.

### Čistenie nožnic na živé ploty

- ◆ Skontrolujte, či nie sú povolené skrutky na nožovej lište 20 nožnic na živý plot a podľa potreby ich dotiahnite.
- ◆ Odstráňte uviaznutý odrezaný materiál.
- ◆ Nožovú lištu namažte 20 olejovým sprejom alebo olejovou mazničkou.

### Čistenie nastavca cievky so strunou/rezacieho noža

- ◆ Odstráňte uviaznutý odrezaný materiál.
- ◆ Udržiavajte 3-zubý rezací nôž 49 ostrý, aby ste si tak uľahčili prácu.

## Údržba

### Výmena cievky so strunou/výmena rezacej struny

- 1.) Cievka so strunou 50 sa demontuje podľa popisu v kapitole Montáž/výmena cievky so strunou. Zatlačte na vyznačených miestach (pozri obr. 4a) a odoberte kryt (pozri obr. 4b).
- 2.) Odoberte tanier cievky 1 z krytu cievky so strunou (pozri obr. 4c).
- 3.) Odstráňte ešte príp. existujúcu rezaciu strunu.
- 4.) Novú rezaciu strunu v strede zložte dokopy a vzniknutú slučku zaveste do otvoru v tanieri cievky (pozri obr. 4d).
- 5.) Strunu navíňte pod pnutím proti smeru chodu hodinových ručičiek. Tanier cievky 1 pritom rozdeľuje obidve polovice rezacej struny (pozri obr. 4d).
- 6.) Zoberte teraz kryt do ruky a nasadte tanier cievky 1 do krytu. Dávajte pozor na to, aby držiak struny taniera cievky sa zhodoval s prechodom struny v kryte.
- 7.) Uvoľnite teraz rezaciu strunu z taniera cievky 1 a vedte ju cez kovové oká v kryte.
- 8.) Obidve polovice puzdra znovu spojíte, až tieto zreteľne zaskočia.
- 9.) Prebytočnú strunu skráťte na približne 13 cm. Zníži sa tým zaťaženie motora počas štartovania a zahrievania.
- 10.) Obidve cievky so strunou opäť namontujte (pozri kapitolu „Montáž/výmena cievky so strunou“).



## Údržba vzduchového filtra

Znečistené vzduchové filtre znižujú výkon motora v dôsledku zníženia prívodu vzduchu do karburátora.

Pravidelná kontrola je preto nevyhnutná. Vzduchový filter 1 by sa mal kontrolovať po každých 25 hodinách prevádzky a v prípade potreby by sa mal vyčistiť.

Pri veľmi prašnom vzduchu je potrebné vzduchový filter kontrolovať častejšie.

- 1.) Odstráňte kryt puzdra vzduchového filtra 16.
- 2.) Odoberte vzduchový filter 1.
- 3.) Vyčistite vzduchový filter 1 vyklepaním alebo vyfúknutím (stlačeným vzduchom).
- 4.) Montáž sa vykonáva v opačnom poradí.

### POZOR!

- Vzduchový filter nikdy nečistite benzínom alebo horľavými rozpúšťadlami.

## Údržba zapalovacej sviečky

- 1.) Vytiahnite koncovku zapalovacieho kábla 10.
- 2.) Uvoľnite zapalovaciu sviečku pomocou priloženého kľúča na zapalovaciu sviečku 67.
- 3.) Montáž sa vykonáva v opačnom poradí.

Vzdialenosť elektród = 0,6 mm (vzdialenosť medzi elektródami, medzi ktorými sa vytvára zapalovacia iskra). Znečistenie zapalovacej sviečky skontrolujte prvýkrát po 10 hodinách prevádzky a v prípade potreby ju očistíte medenou drôtenou kefou.

Potom vykonávajte údržbu zapalovacej sviečky po každých 50 hodinách prevádzky.

## Brúsenie noža ochranného krytu

Nôž A (pozri obr. 2a) sa môže časom otupiť. V takomto prípade uvoľnite 2 skrutky, pomocou ktorých je nôž A pripevnený na ochrannom kryte rezacej struny C. Upevnite nôž A vo zveráku. Nabrušte nôž A pomocou brúsneho kameňa a dbajte o to, aby ste dodržali správny uhol reznej hrany.

## Nastavenia karburátora

- Nechajte úpravy karburátora vykonať iba kvalifikovaným servisným personálom, výrobcom alebo jeho popredajným servisom.

## Mazanie prevodovky

- Doplňte po každých 20 prevádzkových hodinách trochu tekutého tuku (cca 10 g), aby ste namazali uhlový prevod.
- ◆ Uvoľnite pritom skrutku D (pozri výklopná stránka), aby sa tekutý prevodový tuk dostal do prevodovej skrine.
- ◆ Po naplnení prevodovky uzatvorte mazací otvor opäť pomocou skrutky D.

## Skladovanie a preprava

- Prístroj skladujte na bezpečnom mieste.
- Prístroj a príslušenstvo skladujte na bezpečnom mieste, chránenom pred otvoreným ohňom a zdrojom tepla/iskier, ako sú plynové ohrievače vody, sušičky bielizne, olejové kachle alebo prenosné radiátory a pod.
- Dbajte na to, aby na ochrannom kryte 43, cievke so strunou 50 a na motore nezostávali počas skladovania zostatky po kosení.
- Plastový ochranný obal 3-zubého rezacieho noža 49 sa počas prepravy alebo v čase, keď sa prístroj nepoužíva, musí opäť nasadiť.
- Pred údržbou prístroj vždy vypnite a stiahnite konektor zapalovacej sviečky 10.

### Skladovanie prístroja

Ak budete prístroj skladovať dlhšie ako 30 dní, musíte ho na to pripraviť. V opačnom prípade sa odparí zvyšok paliva, ktoré sa nachádza v karburátore a zanechá na dne gumovitú vrstvu. To by mohlo spôsobiť problémy pri štarte a mať za následok drahú opravu.

- 1.) Odstráňte kryt nádrže 14, aby ste uvoľnili prípadný tlak v benzínovej nádrži 15. Opatrne vyprázdňte benzínovú nádrž 15.
- 2.) Naštartujte motor a nechajte ho bežať, kým sa sám nezastaví, aby ste takto odstránili zvyšky paliva z karburátora.
- 3.) Nechajte motor cca 10 minút vychladnúť.
- 4.) Odstráňte zapalovaciu sviečku (pozri kapitolu „Údržba zapalovacej sviečky“).
- 5.) Do spaľovacej komory nalejte 1 čajovú lyžičku oleja pre 2-taktné motory. Viackrát zatiahnite za spúšťač lankový prevod 12, aby sa všetky mechanické časti pokryli olejom. Zapalovaciu sviečku vložte znova späť.

### UPOZORNENIE

- Skladujte prístroj na suchom mieste ďaleko od možných zdrojov vznietenia.

### Opätovné uvedenie do prevádzky

- 1.) Odstráňte zapalovaciu sviečku (pozri kapitolu „Údržba zapalovacej sviečky“).
- 2.) Rýchlo zatiahnite za spúšťač lankový prevod 12, aby ste prebytočný olej odstránili zo spaľovacej komory.
- 3.) Očistite zapalovaciu sviečku a dbajte na správnu vzdialenosť elektród na zapalovacej sviečke.
- 4.) Naplňte benzínovú nádrž 15. Pozri odsek „Pohonné hmoty a olej“.

### Preprava

- Ak chcete prístroj prepravovať, vyprázdňte benzínovú nádrž 15 tak, ako je to vysvetlené v časti „Skladovanie“.

## Hľadanie chýb

### Blok motora

Problém	Možná príčina	Odstraňovanie porúch
Motor nenaskočí.	Chybný postup pri štartovaní.	Dodržiavajte pokyny týkajúce sa štartovania.
Motor naskočí, ale nemá plný výkon.	Nesprávne nastavenie páčky sýtiča ①.	Páčku sýtiča ① nastavte na „ ↓ “.
	Znečistený vzduchový filter.	Vyčistite vzduchový filter.
Motor beží nepravidelne.	Nesprávna vzdialenosť elektród na zapalovacej sviečke.	Očistite zapalovaciu sviečku a nastavte vzdialenosť elektród alebo použite novú zapalovaciu sviečku.
Zanesená alebo vlhká zapalovacia sviečka.	Nesprávne nastavenie karburátora.	Očistite zapalovaciu sviečku alebo ju vymeňte za novú.

### Predĺžený odvetvovač

Problém	Možná príčina	Odstraňovanie porúch
Motor beží, reťaz pily ③ sa nehýbe.	Nadstavec nožnic na živé ploty, alebo nadstavec odvetvovača na bloku motora nie je správne upevnený.	Skontrolujte montáž.
Žiadny pokrok v práci.	Reťaz pily ③ je suchá, príp. prehriata alebo prevísá.	Doplňte olej, resp. reťaz pily ③ prebrúste, vymeňte alebo napnite.

### Nožnice na živé ploty

Problém	Možná príčina	Odstraňovanie porúch
Motor beží, nôž zostáva stáť.	Nadstavec nožnic na živé ploty, alebo nadstavec odvetvovača na bloku motora nie je správne upevnený.	Skontrolujte montáž.

## Intervaly údržby

### Predĺžený odvetvovač

Tu uvedené údaje sa týkajú normálnych podmienok použitia. V prípade sťažených podmienok, ako je napr. intenzívne zaprášenie a dlhšia denná pracovná doba, je potrebné uvedené intervaly primerane skrátiť.

Diel prístroja	Činnosť	Pred začatím práce	týždenne	v prípade poruchy	v prípade poškodenia	podľa potreby
Mazanie reťaze	skontrolovať	X				
Pílová reťaz ③	skontrolovať a dbať na stav naostrenia	X				
	skontrolovať napnutie reťaze	X				
	naostríť					X
Vodiaca lišta ④	skontrolovať (opotrebenie, poškodenie)	X				
	vyčistiť a otočiť		X	X		
	odhrotovať		X			
	vymeniť				X	X
Reťazové koleso ⑤	skontrolovať		X			
	vymeniť					X

### Nožnice na živé ploty

Tu uvedené údaje sa týkajú normálnych podmienok použitia. V prípade sťažených podmienok, ako je napr. intenzívne zaprášenie a dlhšia denná pracovná doba, je potrebné uvedené intervaly primerane skrátiť.

Diel prístroja	Činnosť	Pred začatím práce	Na konci práce	podľa potreby
Rezací nôž	vizuálna kontrola	X		
	vyčistiť		X	X

## Objednávania náhradných dielov

### Objednanie náhradných dielov

Pri objednávaní náhradných dielov je potrebné si zistiť nasledovné údaje:

- Typ prístroja
- Číslo výrobu prístroja
- Identifikačné číslo prístroja

Aktuálne ceny a informácie nájdete na internetovej adrese

[www.kompernass.com](http://www.kompernass.com)

### UPOZORNENIE

- Neuvedené náhradné diely (ako napr. cievka so strunou, rezacia struna) si môžete objednať prostredníctvom poradenskej linky nášho servisu.

## Likvidácia



Obal sa skladá z ekologických materiálov, ktoré môžete zlikvidovať v miestnych recyklačných strediskách. Prístroj a jeho príslušenstvo sa skladajú z rôznych materiálov, ako sú napr. kov a plasty.

Informácie o možnostiach likvidácie opotrebovaného prístroja dostanete na miestnej alebo mestskej správe.

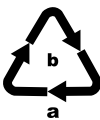

Obal zlikvidujte ekologicky. Zohľadnite označenie na rozličných obalových materiáloch a tieto prípadne zvlášť vytriedte. Obalové materiály sú označené skratkami (a) a číslicami (b) s nasledujúcim významom:

- 1–7: Plasty,
- 20–22: Papier a lepenka,
- 80–98: Kompozitné materiály.



Informácie o možnostiach likvidácie vysluženého výrobku získate od svojej obecnej alebo mestskej samosprávy.



Produkt je recyklovateľný, podlieha rozšírenej zodpovednosti výrobcu a zbiera sa oddelene.

### Ochrana životného prostredia

- Dôkladne vyprázdňte benzínovú a olejovú nádrž a odovzdajte prístroj do zberne odpadu. Použitie plastové a kovové časti sa dajú rozdeliť podľa druhu a odovzdať na opätovné spracovanie.
- Použitý olej a zvyšok benzínu odovzdajte do zberne a nevyliievajte ich do kanalizácie alebo do odtoku.
- Znečistený údržbársky materiál a prevádzkové materiály odovzdajte v príslušnej zberni odpadu.

## Záruka spoločnosti Kompnass Handels GmbH

Vážená zákazníčka, vážený zákazník,

na tento prístroj máte záruku 3 roky od dátumu zakúpenia. V prípade nedostatkov tohto výrobku máte práva vyplývajúce zo zákona voči predajcovi tohto výrobku. Tieto Vaše práva vyplývajúce zo zákona nie sú obmedzené našou zárukou, uvedenou nižšie.

### Záručné podmienky

Záručná doba začína plynúť dátumom zakúpenia. Prosím, uschovajte si pokladničný blok. Tento bude potrebný ako dôkaz o zakúpení.

Ak v priebehu troch rokov od dátumu zakúpenia tohto výrobku dôjde k chybe materiálu alebo výrobnej chybe, výrobok vám – podľa nášho uváženia – bezplatne opravíme, vymeníme alebo uhradíme kúpnu cenu. Podmienkou tohto záručného plnenia je, že počas trojročnej lehoty sa poškodený prístroj a doklad o zakúpení (pokladničný blok) predloží so stručným opisom, v čom spočíva nedostatok prístroja a kedy sa vyskytol.

Ak je chyba pokrytá našou zárukou, zašleme Vám späť opravený alebo nový výrobok. Opravou alebo výmenou výrobku nezačína plynúť žiadna nová záručná doba.

### Záručná doba a zákonné nároky na odstránenie chýb

Záručná doba sa záručným plnením nepredĺži. To platí aj pre vymenené a opravené diely. Poškodenia a chyby zistené prípadne už pri kúpe, sa musia hlásiť okamžite po vybalení. Po uplynutí záručnej doby podliehajú prípadné opravy poplatku.

### Rozsah záruky

Prístroj bol starostlivo vyrobený v súlade s prísnyimi smernicami kvality a pred dodaním bol svedomito preskúšaný.

Záručné plnenie sa vzťahuje na chyby materiálu alebo výrobné chyby. Táto záruka sa nevzťahuje na časti výrobku, ktoré sú vystavené bežnému opotrebovaniu a preto ich možno pokladať za rýchlo opotrebiteľné diely, ani na poškodenia krehkých dielov, ako sú napríklad spínače, akumulátory alebo diely vyrobené zo skla.

Táto záruka zaniká v prípade poškodenia výrobku neodborným používaním alebo neodbornou údržbou. Na správne používanie výrobku sa musia presne dodržiavať všetky pokyny, uvedené v návode na obsluhu. Bezpodmienečne sa musí zabrániť použitiu alebo úkonom, ktoré sa v návode na obsluhu neodporúčajú alebo pred ktorými sa varuje.

Výrobok je určený len na súkromné použitie a nie na priemyselné použitie. Záruka zaniká pri nesprávnom a neodbornom zaobchádzaní, pri použití násilia a pri zásahoch, ktoré neboli vykonané našim autorizovaným servisom.

### Vybavenie v prípade záruky

Na zaručenie rýchleho vybavenia Vašej žiadosti postupujte podľa nasledujúcich pokynov:

- Na všetky otázky majte pripravený pokladničný doklad a číslo výrobku (napr. IAN 12345) ako doklad o nákupe.
- Číslo výrobku nájdete na typovom štítku na výrobku, na gravúre na výrobku, na titulnej stránke návodu na obsluhu (dole vľavo) alebo ako nálepku na zadnej alebo spodnej strane výrobku.
- Ak dôjde k funkčným poruchám alebo iným nedostatkom, kontaktujte najprv nižšie uvedené servisné oddelenie **telefonicky** alebo **e-mailom**.
- Výrobok, zaevidovaný ako poruchový, môžete potom spolu s dokladom o nákupe (pokladničný blok) a uvedením popisu chyby a dátumu, kedy k nej došlo, bezplatne odoslať na adresu servisného strediska, ktorá Vám bude oznámená.



Na webovej stránke [www.lidl-service.com](http://www.lidl-service.com) si môžete stiahnuť tieto a mnoho ďalších príručiek, videá o výrobkoch a inštalačný softvér.

Pomocou tohto QR-kódu sa dostanete priamo na stránku servisu Lidl ([www.lidl-service.com](http://www.lidl-service.com)) a pomocou zadania čísla výrobku (IAN) 123456 otvoríte váš návod na obsluhu.

## Servis

### **⚠ VÝSTRAHA!**

- Opravy vašich prístrojov zverte servisnému stredisku alebo odbornému elektrikárovi a pri opravách použite iba originálne náhradné diely. Tým sa zaistí, že sa zachová bezpečnosť prístroja.

### **SK Servis Slovensko**

Tel. 0850 232001

E-Mail: kompernass@lidl.sk

IAN 331365\_1907

## Dovozca

Majte na pamäti, že nižšie uvedená adresa nie je adresou servisného strediska. Najprv kontaktujte uvedené servisné stredisko.

KOMPERNASS HANDELS GMBH

BURGSTRASSE 21

44867 BOCHUM

NEMECKO

www.kompernass.com

## Preklad originálneho vyhlásenia o zhode

My, spoločnosť KOMPERNASS HANDELS GMBH, zodpovedná osoba za dokumentáciu: pán Semi Uguzlu, BURGSTR. 21, 44867 BOCHUM, NEMECKO vyhlasujeme, že tento prístroj je v súlade s nasledovnými normami, normatívnymi dokumentmi a smernicami ES:

### **Smernica o strojových zariadeniach (2006/42/EC)**

### **Elektromagnetická kompatibilita (2014/30/EU)**

### **Smernica týkajúca sa emisie hluku v prostredí pochádzajúcej zo zariadení používaných vo voľnom priestranstve (Smernica Outdoor) (2005/88/EC) (2000/14/EC)**

### **Emisná smernica (2012/46/EU) 2016/1628/EU (zmenená a doplnená najneskôr 2017/656/EU)**

### **Smernica RoHS (2011/65/EU)\***

\*Výhradnú zodpovednosť za vydanie tohto vyhlásenia o zhode nesie výrobca. Vyššie opísaný predmet vyhlásenia je v súlade s predpismi smernice č. 2011/65/EU Európskeho parlamentu a Rady z 8. júna 2011 o obmedzení používania určitých nebezpečných látok v elektrických a elektronických zariadeniach.

### **Použité harmonizované normy:**

EN ISO 11806-1: 2011

EN ISO 10517: 2019

EN ISO 11680-1: 2011

EN ISO 14982:2009

EN 50581:2012

### **Typ/označenie prístroja:**

Benzínové kombinované náradie 4 v 1 PBK 4 A1

### **Rok výroby: 10 – 2019**

### **Sériové číslo: IAN 331365\_1907**

Bochum, 16.10.2019



Semi Uguzlu

- Manažér kvality -

Technické zmeny v zmysle ďalšieho vývoja sú vyhradené.



**KOMPERNASS HANDELS GMBH**

BURGSTRASSE 21

44867 BOCHUM

GERMANY

[www.kompernass.com](http://www.kompernass.com)

Stand der Informationen · Last Information Update · Version des informations

Stand van de informatie · Stan informacjii · Stav informací · Stav informácií

11 / 2019 · Ident.-No.: PBK4A1-102019-1

---

IAN 331365\_1907