

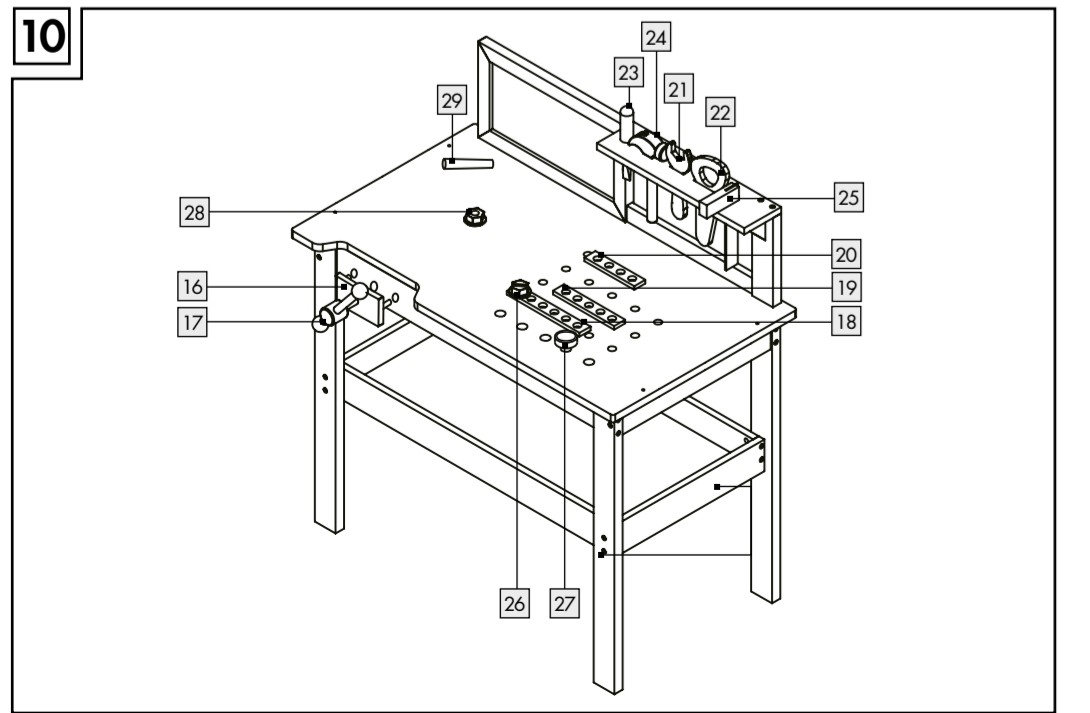

OUTDOOR WERKBANK/OUTDOOR PLAY WORKBENCH/ÉTABLI D'EXTÉRIEUR

- GB AT CH **OUTDOOR WERKBANK**
Montage- und Sicherheitshinweise
- FR BE **ÉTABLI D'EXTÉRIEUR**
Instructions de montage et consignes de sécurité
- PL **OUTDOOROWY STÓL WARSZTATOWY**
Wykazówki dotyczące montażu oraz bezpieczeństwa
- SK **PRACOVNÝ STÓL**
Pokyny pre montáž a bezpečnosť
- DE **ARBEJDSBORD**
Montage- og sikkerhedshinvisninger
- HU **KÜLTÉRI MUNKAPAD**
Szerelési- és biztonsági utasítások
- HR **RADNI STOL ZA VANI**
Uputstvo za montažu i sigurnost
- GR **ΡΑΒΟΤΗ ΜΑCΑ ΖΑ ΟΥΚΡΠΙΟΤ**
Instructions de montage et de sécurité
- GB BE **OUTDOOR PLAY WORKBENCH**
Assembly and safety advice
- FR BE **OUTDOOR WERKBANK**
Montage- en veiligheidsinstructies
- CZ **VENKOVNÍ PRACOVNÍ STŮL**
Pokyny k montáži a bezpečnostní pokyny
- ES **BANCO DE TRABAJO DE EXTERIORES**
Instrucciones de montaje y de advertencias de seguridad
- IT **BANCO DA LAVORO OUTDOOR**
Istruzioni di sicurezza e montaggio
- SI **DELOVNA MIZA ZA ZUNAJ**
Navodila za upravljanje in varnostna opozorila
- RO **BANC DE LUCRU OUTDOOR**
Instrucțiuni de montare și de siguranță
- GR **ΠΑΙΚΟΣ ΕΡΓΑΣΙΑΣ ΓΙΑ ΠΑΙΔΙΟΥΣ ΧΑΡΟΥΣ**
Οδηγίες συναρμολόγησης και ασφάλειας

IAN 413435_2207

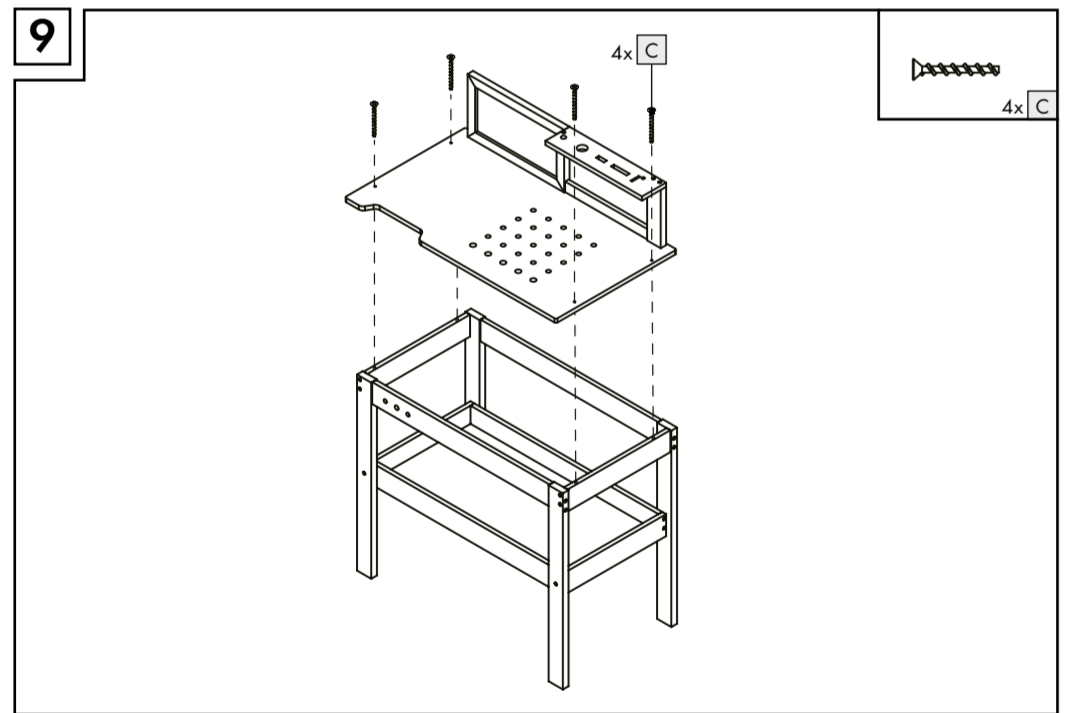
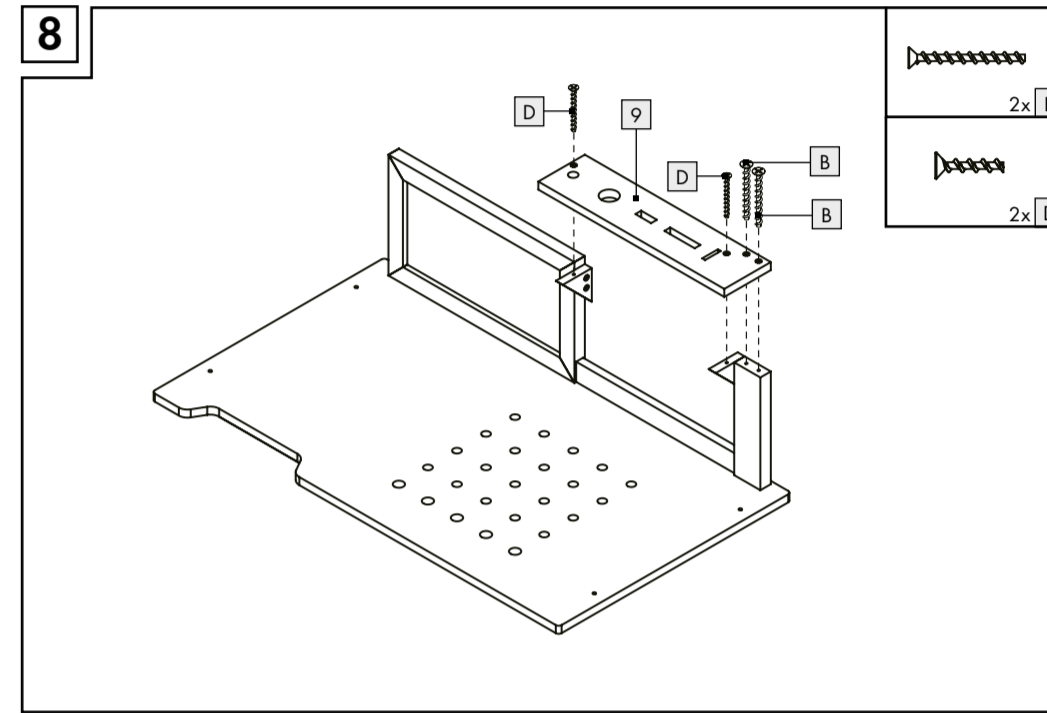
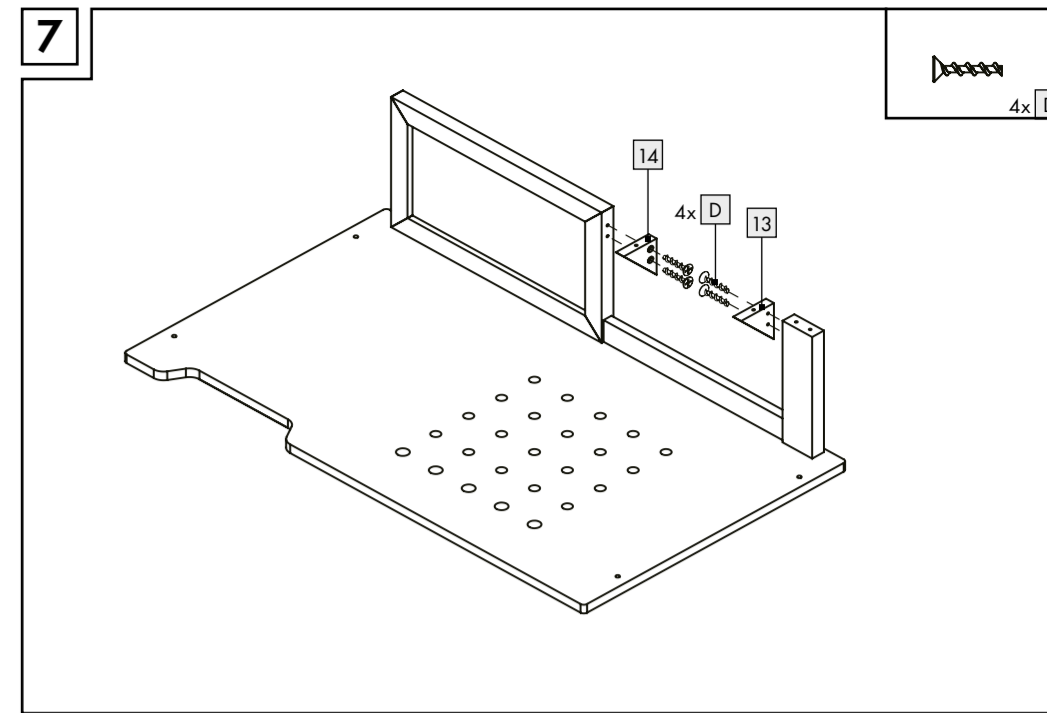
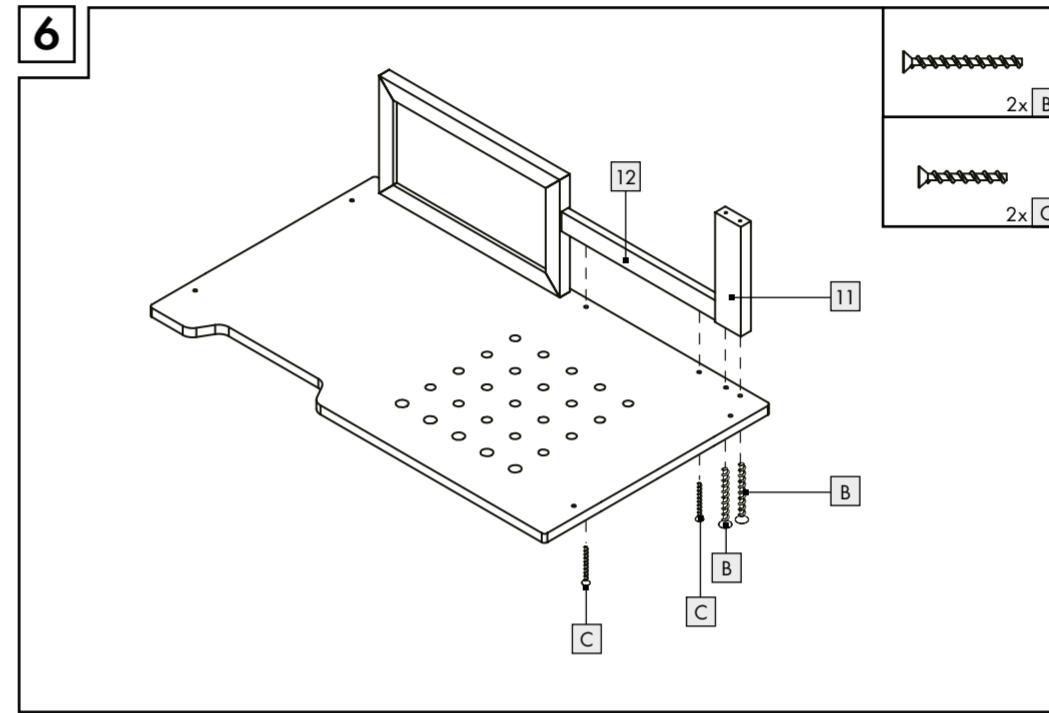
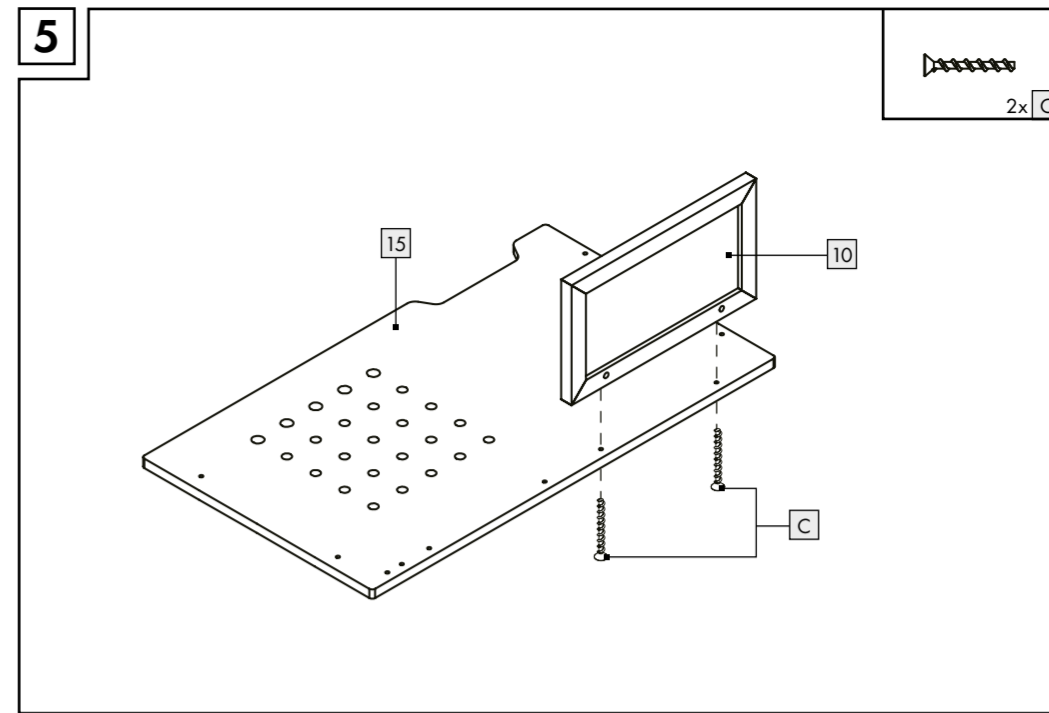
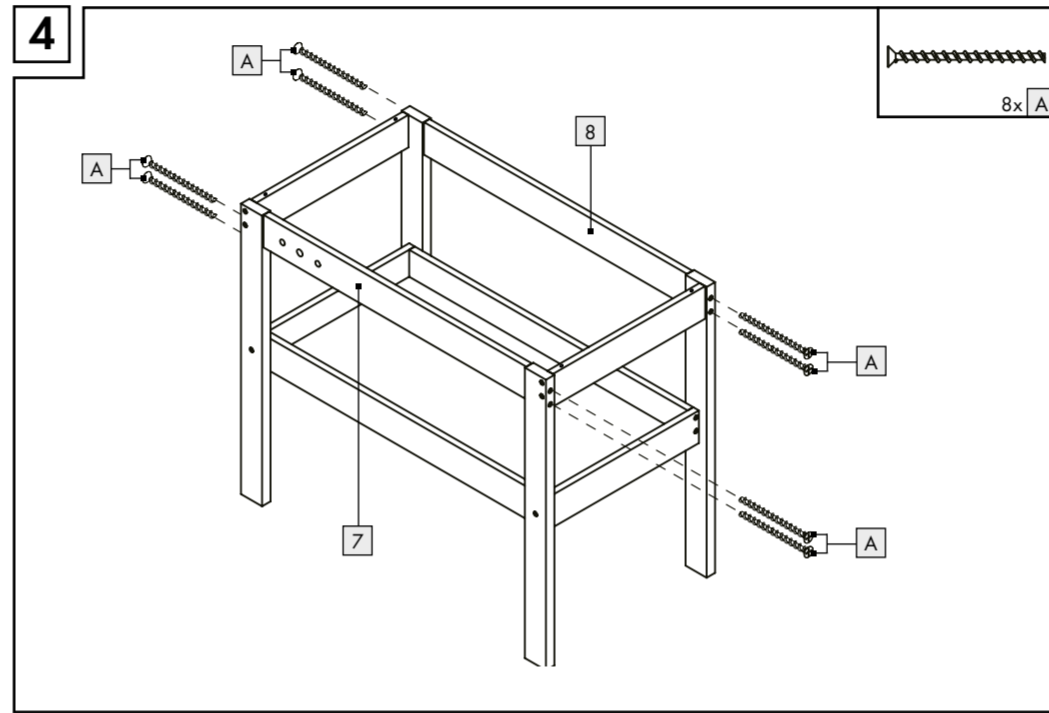
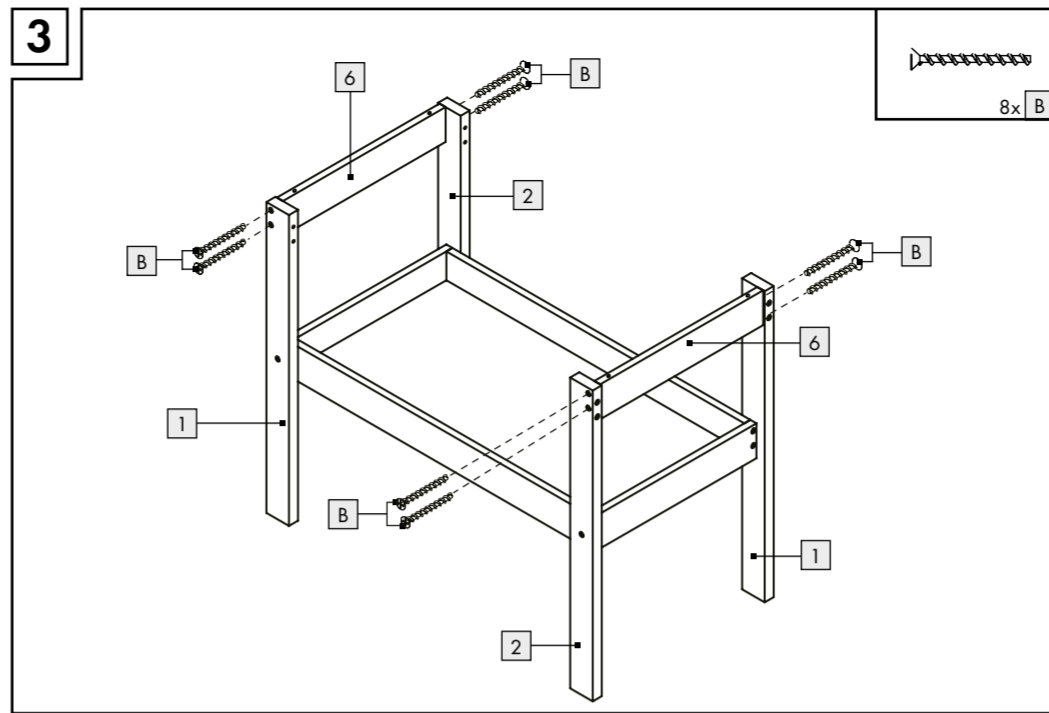
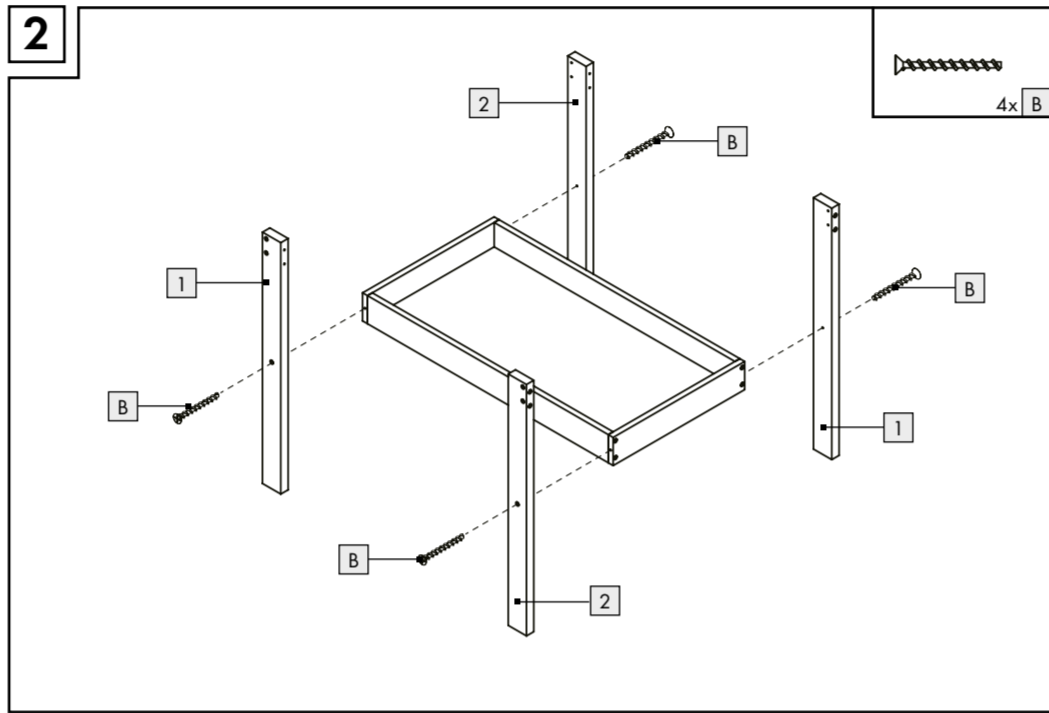
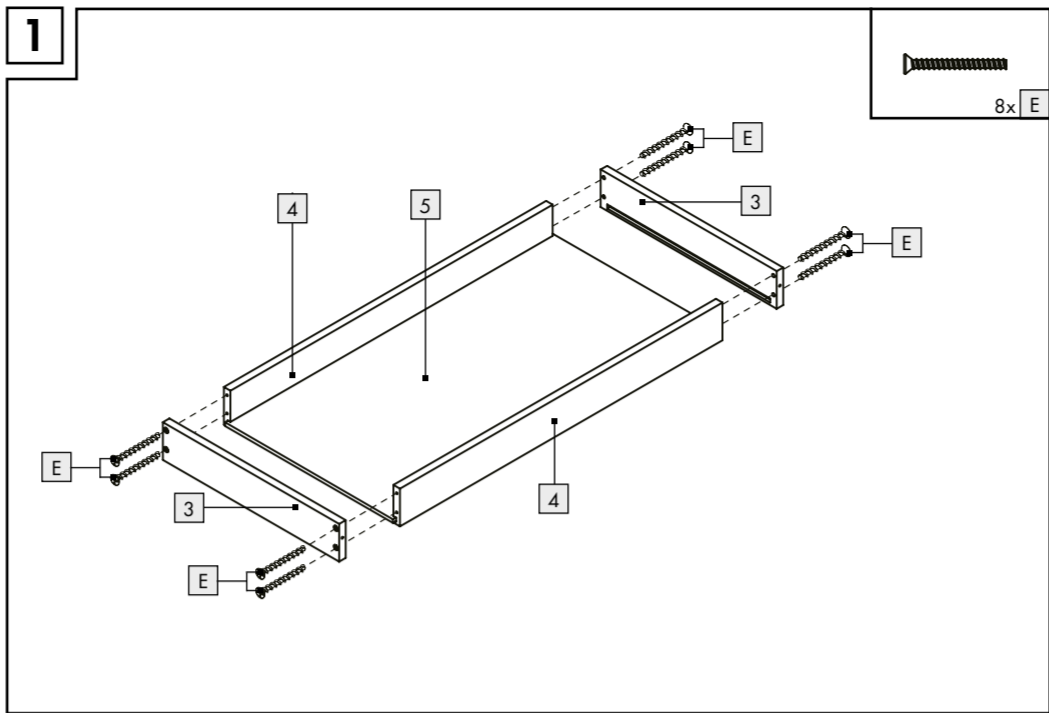
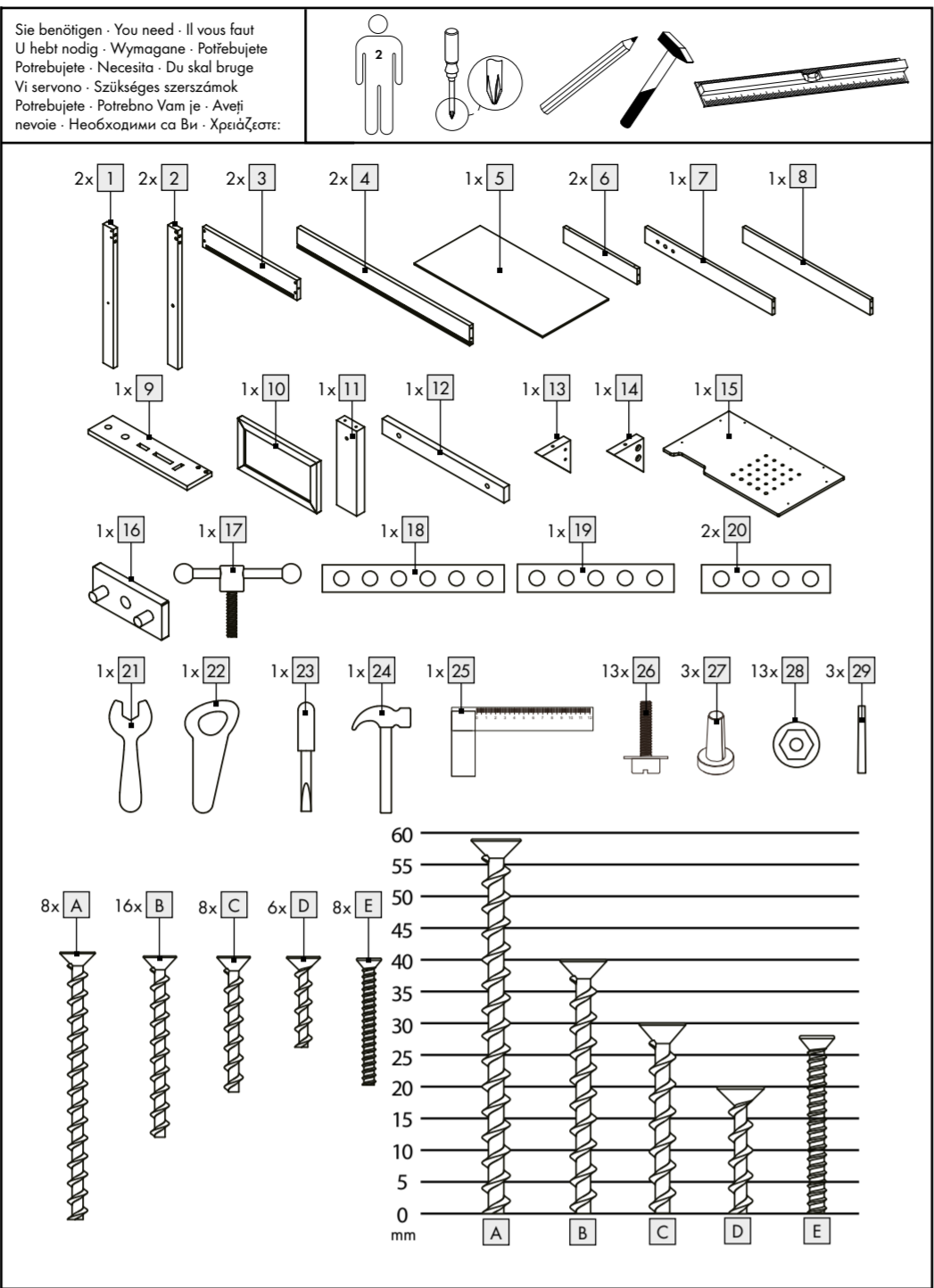

Legende der verwendeten Piktogramme

- ⚠ **ACHTUNG!** Warnhinweis
- 📄 Sicherheitshinweise
- 📄 Handlungsanweisungen

Outdoor Werkbank

● **Einleitung**

Wir beglückwünschen Sie zum Kauf Ihres neuen Produkts. Sie haben sich damit für ein hochwertiges Produkt entschieden. Machen Sie sich vor der ersten Inbetriebnahme mit dem Produkt vertraut. Lesen Sie hierzu aufmerksam die nachfolgende Bedienungsanleitung und die Sicherheitshinweise. Benutzen Sie das Produkt nur wie beschrieben und für die angegebenen Einsatzbereiche. Bewahren Sie diese Anleitung an einem sicheren Ort auf. Händigen Sie alle Unterlagen bei Weitergabe des Produktes an Dritte mit aus.

● **Bestimmungsgemäße Verwendung**

Das Produkt ist nur für den privaten Gebrauch und nicht für den gewerblichen Einsatz bestimmt.

● **Lieferumfang**

- 22 Einzelteile (1 - 17)
- 1 Lochleiste mit 6 Löchern 18
- 1 Lochleiste mit 5 Löchern 19
- 2 Lochleisten mit 4 Löchern 20
- 1 Schraubenschlüssel 21
- 1 Säge 22
- 1 Schraubendreher 23
- 1 Hammer 24
- 1 Lineal 25
- 13 Kunststoffschrauben, 83 mm 26
- 3 Kunststoffnägel 27
- 13 Kunststoffmutter 28
- 3 Stücke Kreide 29

● **Satz Montagematerial:**

- 8 Schrauben, 58 mm A
- 16 Schrauben, 40 mm B
- 8 Schrauben, 30 mm C
- 6 Schrauben, 20 mm D

8 Schrauben, 28 mm E

1 Montage-, Bedienungs- und Sicherheitshinweise

● **Technische Daten**

Maße: 70 x 40 x 73 cm (L x B x H)

⚠ **Sicherheitshinweise**

- ⚠ **ACHTUNG.** Nicht für Kinder unter 36 Monaten geeignet. Kleine Teile. Erstickengefahr.
- ⚠ **ACHTUNG.** Benutzung unter unmittelbarer Aufsicht von Erwachsenen.
- Montage/Demontage nur durch Erwachsene aufgrund verschluckbarer Kleinteile.
- ⚠ **ACHTUNG.** Alle Verpackungsmaterialien sind nicht Bestandteil des Spielzeugs und sollten aus Sicherheitsgründen stets entfernt werden, bevor es Kindern zum Spielen übergeben wird.
- Verpackung für Rückfragen aufbewahren.
- Das Produkt ist geeignet für Kinder ab 3 Jahren.

● **Montage**

Hinweis: Entfernen Sie sämtliches Verpackungsmaterial vom Produkt.

Hinweis: Sie benötigen einen zusätzlichen Kreuzschlitzschraubendreher, um das Produkt zu montieren.

- Für die Montage des Produkts beachten Sie die Einzelschritte wie in den Abb. 1 - 10 dargestellt.
- Es wird empfohlen, das Produkt von 2 Erwachsenen zusammenbauen zu lassen.
- Ziehen Sie die Schrauben während der Montage nicht fest an; ziehen Sie alle Schrauben fest an, wenn die einzelnen Elemente fertig sind.

● **Pflege und Lagerung**

- Verwenden Sie keine scharfen oder aggressiven Reinigungsmittel.
- Reinigen Sie das Produkt nur mit einem trockenen Tuch.
- Lagern Sie das Produkt immer trocken und bei Zimmertemperatur.

● **Entsorgung**

Die Verpackung besteht aus umweltfreundlichen Materialien, die Sie über die örtlichen Recyclingstellen entsorgen können.

Möglichkeiten zur Entsorgung des ausgedienten Produkts erfahren Sie bei Ihrer Gemeinde- oder Stadtverwaltung.

● **Abwicklung im Garantiefall**

Um eine schnelle Bearbeitung Ihres Anliegens zu gewährleisten, folgen Sie bitte den folgenden Hinweisen:

Bitte halten Sie für alle Anfragen den Kassensbon und die Artikelnummer (IAN 413435_2207) als Nachweis für den Kauf bereit. Die Artikelnummer entnehmen Sie bitte dem Typenschild, einer Gravier, auf dem Tieltblatt Ihrer Bedienungsanleitung (unten links) oder als Aufkleber auf der Rück- oder Unterseite des Produkts. Sollten Funktionsfehler oder sonstige Mängel auftreten, kontaktieren Sie zunächst die nachfolgend benannte Serviceabteilung telefonisch oder per E-Mail. Ein als defekt erfasstes Produkt können Sie dann unter Beifügung des Kaufbelegs (Kassensbon) und der Angabe, worin der Mangel besteht und wann er aufgetreten ist, für Sie portofrei an die Ihnen mitgeteilte Service-Anschrift übersenden.

● **Service**

- DE **Service Deutschland**
Tel.: 0800 5435 111
E-Mail: owim@lidl.de
- AT **Service Österreich**
Tel.: 0800 292726
E-Mail: owim@lidl.at
- CH **Service Schweiz**
Tel.: 0800562153
E-Mail: owim@lidl.ch

Die Garantie erlischt, wenn das Produkt beschädigt oder unsachgemäß verwendet oder gewartet wurde.

Die Garantie deckt Material- und Herstellungsfehler ab. Diese Garantie erstreckt sich weder auf Produktteile, die normalem Verschleiß unterliegen, und somit als Verschleißteile gelten (z. B. Batterien, Akkus, Schläuche, Farbpatronen), noch auf Schäden an zerbrechlichen Teilen, z. B. Schalter oder Teile aus Glas.

● **Entsorgung**

Die Verpackung besteht aus umweltfreundlichen Materialien, die Sie über die örtlichen Recyclingstellen entsorgen können.

Möglichkeiten zur Entsorgung des ausgedienten Produkts erfahren Sie bei Ihrer Gemeinde- oder Stadtverwaltung.

● **Abwicklung im Garantiefall**

Um eine schnelle Bearbeitung Ihres Anliegens zu gewährleisten, folgen Sie bitte den folgenden Hinweisen:

Bitte halten Sie für alle Anfragen den Kassensbon und die Artikelnummer (IAN 413435_2207) als Nachweis für den Kauf bereit. Die Artikelnummer entnehmen Sie bitte dem Typenschild, einer Gravier, auf dem Tieltblatt Ihrer Bedienungsanleitung (unten links) oder als Aufkleber auf der Rück- oder Unterseite des Produkts. Sollten Funktionsfehler oder sonstige Mängel auftreten, kontaktieren Sie zunächst die nachfolgend benannte Serviceabteilung telefonisch oder per E-Mail. Ein als defekt erfasstes Produkt können Sie dann unter Beifügung des Kaufbelegs (Kassensbon) und der Angabe, worin der Mangel besteht und wann er aufgetreten ist, für Sie portofrei an die Ihnen mitgeteilte Service-Anschrift übersenden.

● **Service**

- DE **Service Deutschland**
Tel.: 0800 5435 111
E-Mail: owim@lidl.de
- AT **Service Österreich**
Tel.: 0800 292726
E-Mail: owim@lidl.at
- CH **Service Schweiz**
Tel.: 0800562153
E-Mail: owim@lidl.ch

Die Garantie erlischt, wenn das Produkt beschädigt oder unsachgemäß verwendet oder gewartet wurde.

List of pictograms used

- ⚠ **WARNING!** Safety notice
- 📄 Safety information
- 📄 Instructions for use

Outdoor Play Workbench

● **Introduction**

We congratulate you on the purchase of your new product. You have chosen a high quality product. Familiarise yourself with the product before using it for the first time. In addition, please carefully refer to the operating instructions and the safety advice below. Only use the product as instructed and only for the indicated field of application. Keep these instructions in a safe place. If you pass the product on to anyone else, please ensure that you also pass on all the documentation with it.

● **Intended use**

This product is only for private use and not intended for commercial use.

● **Scope of delivery**

- 22 individual parts (1 - 17)
- 1 perforated strips with 6 holes 18
- 1 perforated strips with 5 holes 19
- 2 perforated strips with 4 holes 20
- 1 wrench 21
- 1 saw 22
- 1 screwdriver 23
- 1 hammer 24
- 1 ruler 25
- 13 plastic screws, 83 mm 26
- 3 plastic nails 27
- 13 plastic nuts 28
- 3 chalk 29

1 set assembly materials:

- 8 screws, 58 mm A
- 16 screws, 40 mm B
- 8 screws, 30 mm C
- 6 screws, 20 mm D
- 8 screws, 28 mm E
- 1 assembly, operating and safety instructions

● **Technical data**

Dimensions: 70 x 40 x 73 cm (L x D x H)

⚠ **Safety notices**

- ⚠ **WARNING.** Not suitable for children under 36 months. Small parts. Choking hazard.
- ⚠ **WARNING.** To be used under the direct supervision of an adult.
- Mounting/Dismantling only by adults due to small parts which can be swallowed.
- ⚠ **WARNING.** All packaging are not part of the toy and for safety reasons should always be removed before it is handed over to children to play with.
- Retain packaging for future reference.
- The product is suitable for children aged from 3 years old.

● **Assembly**

Note: Remove all packaging materials from the product. **Note:** You will need an additional cross-tip screwdriver in order to assemble the product.

- Follow the steps shown in figures 1 - 10 for the assembly of the product.
- It is recommended to assemble this product by two adults.
- Do not fully tighten screws when assembling, tighten all screws when each section completed.

● **Care and storage**

- Do not use harsh or aggressive cleaning agents.
- Clean the product only with a dry cloth.
- Always store the product clean and dry and at room temperature.

● **Disposal**

The packaging is made entirely of recyclable materials, which you may dispose of at local recycling facilities.

Contact your local refuse disposal authority for more details of how to dispose of your worn-out product.

● **Warranty claim procedure**

To ensure quick processing of your case, please observe the following instructions:

Please have the till receipt and the item number (IAN 413435_2207) available as proof of purchase. You will find the item number on the rating plate, an engraving on the front page of the instructions for use (bottom left), or as a sticker on the rear or bottom of the product.

If functional or other defects occur, please contact the service department listed either by telephone or by email. You can return a defective product to us free of charge to the service address that will be provided to you. Ensure that you enclose the proof of purchase (till receipt) and information about what the defect is and when it occurred.

● **Service**

- GB **Service Great Britain**
Tel.: 08000569216
E-Mail: owim@lidl.co.uk
- IE **Service Ireland**
Tel.: 1800 200736
E-Mail: owim@lidl.ie

Any damage or defects already present at the time of purchase must be reported without delay after unpacking the product.

The warranty for this product is 3 years from the date of purchase. The warranty period begins on the date of purchase. Keep the original sales receipt in a safe location as this document is required as proof of purchase.

Should the product show any fault in materials or manufacture within 3 years from the date of purchase, we will repair or replace it - at our choice - free of charge to you. The warranty period is not extended as a result of a claim being granted. This also applies to replaced and repaired parts.

This warranty becomes void if the product has been damaged, or used or maintained improperly.

The warranty covers material or manufacturing defects. This warranty does not cover product parts subject to normal wear and tear, thus considered consumables (e.g. batteries, rechargeable batteries, tubes, cartridges), nor damage to fragile parts, e.g. switches or glass parts.

Légende des pictogrammes utilisés

- ⚠ **ATTENTION !** Avertissement
- 📄 Instructions de sécurité
- 📄 Instructions de manipulation

Établi d'extérieur

● **Introduction**

Nous vous félicitons pour l'achat de votre nouveau produit. Vous avez opté pour un produit de grande qualité. Avant la première mise en service, vous devez vous familiariser avec toutes les fonctions du produit. Veuillez lire attentivement le mode d'emploi ci-dessous et les consignes de sécurité. N'utilisez le produit que pour l'usage décrit et les domaines d'application cités. Conservez ces instructions dans un lieu sûr. Si vous donnez le produit à des tiers, remettez-leur également la totalité des documents.

● **Utilisation conforme**

Le produit est exclusivement destiné à un usage privé et non commercial.

● **Contenu de la livraison**

- 22 pièces individuelles (1 - 17)
- 1 rail perforé à 6 trous 18
- 1 rail perforé à 5 trous 19
- 2 rails perforés à 4 trous 20
- 1 clé de serrage 21
- 1 scie 22
- 1 tournevis 23
- 1 marteau 24
- 1 règle 25
- 13 vis en plastique, 83 mm 26
- 3 clous en plastique 27
- 13 écrous en plastique 28
- 3 morceaux de craie 29

1 jeu de matériel de montage :

- 8 vis, 58 mm A
- 16 vis, 40 mm B
- 8 vis, 30 mm C
- 6 vis, 20 mm D

8 vis, 28 mm E

1 manuel de montage, d'utilisation et de consignes de sécurité

● **Caractéristiques techniques**

Dimensions : 70 x 40 x 73 cm (L x P x H)

⚠ **Consignes de sécurité**

- ⚠ **ATTENTION.** Ne convient pas aux enfants de moins de 36 mois. Petites pièces. Risque d'étouffement.
- ⚠ **ATTENTION.** Utilisation uniquement sous la surveillance directe d'adultes.
- En raison des éléments de petite taille, le montage/démontage doit seulement être effectué par un adulte.
- ⚠ **ATTENTION.** Les matériaux d'emballage ne font pas partie du jouet et doivent pour des raisons de sécurité toujours être jetés avant que le produit soit remis aux enfants pour qu'ils puissent jouer avec.
- Conservez l'emballage pour toute recherche de précision.
- Le produit convient aux enfants de 3 ans et plus.

● **Montage**

Remarque : veuillez retirer tous les matériaux d'emballage du produit.

Remarque : vous avez besoin d'un tournevis cruciforme supplémentaire pour monter le produit.

- Respectez les différentes étapes lors du montage du produit, comme indiqué sur les fig. 1 à 10.
- Il est recommandé de confier l'assemblage du produit à 2 adultes.
- Lorsque vous montez le produit, ne serrez pas les vis à fond ; vous pouvez serrer toutes les vis à fond lorsque chaque élément est en place.

● **Entretien et stockage**

- N'utilisez pas de produit nettoyant abrasif ou agressif.
- Nettoyez uniquement le produit à l'aide d'un chiffon sec.
- Stockez toujours le produit dans un endroit sec et à température ambiante.

