



RÉGLETTÉ SOUS MEUBLE LED À BLANC VARIABLE

FR

RÉGLETTÉ SOUS MEUBLE LED À BLANC VARIABLE

Manuel de montage, d'utilisation et consignes de sécurité

DE AT CH

LED-UNTERBAULEUCHE MIT FARBTONWAHL

Montage-, Bedienungs- und Sicherheitshinweise

IAN 428383_2301

FR



FR

Avant de lire le mode d'emploi, ouvrez la page contenant les illustrations et familiarisez-vous ensuite avec toutes les fonctions de l'appareil.

DE AT CH

Klappen Sie vor dem Lesen die Seite mit den Abbildungen aus und machen Sie sich anschließend mit allen Funktionen des Gerätes vertraut.

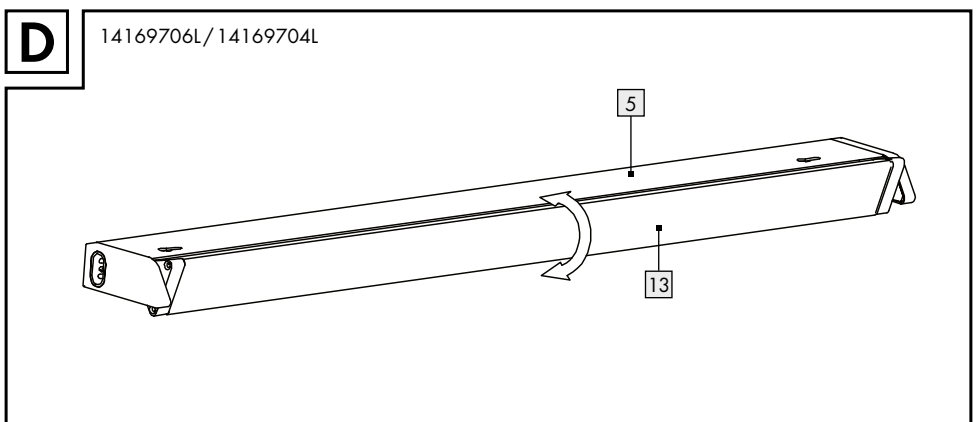
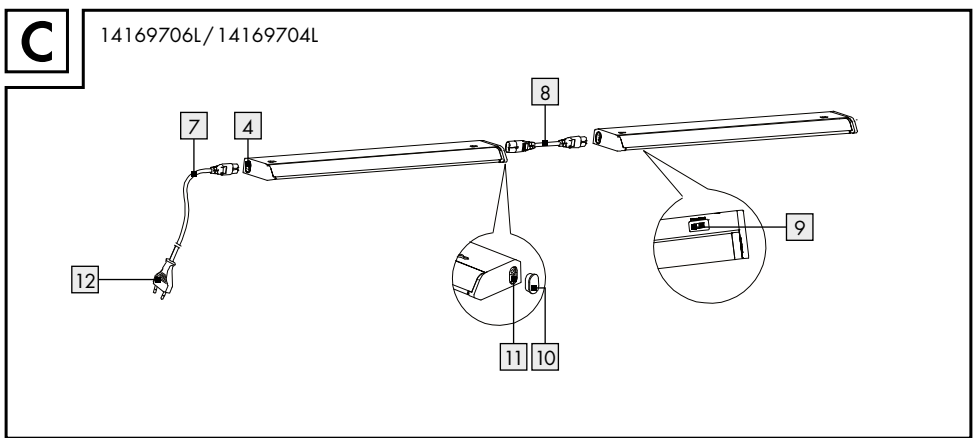
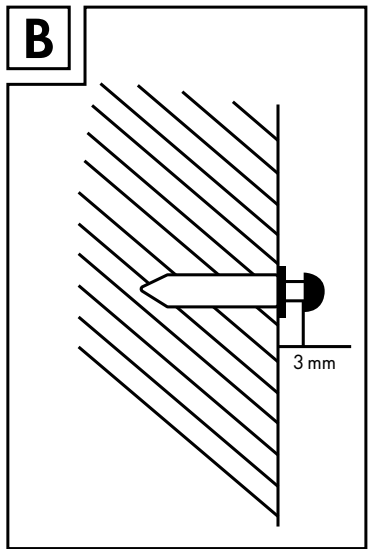
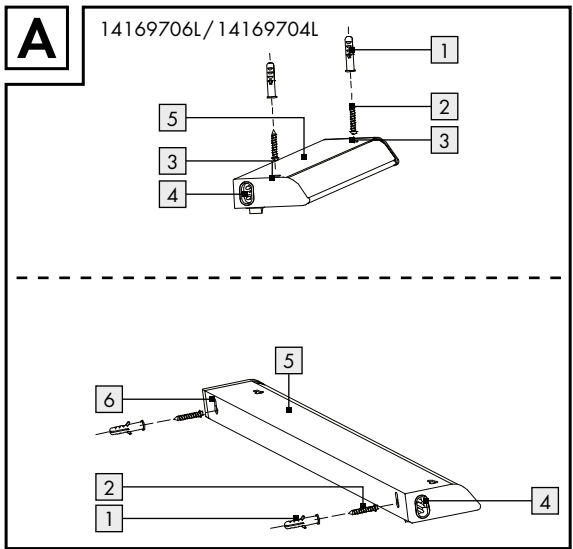

Légende des pictogrammes utilisés	Page 6
Introduction	Page 7
Utilisation conforme à l'usage prévu	Page 7
Contenu de la livraison.....	Page 7
Descriptif des éléments	Page 7
Caractéristiques techniques.....	Page 7
Sécurité	Page 8
Consignes de sécurité.....	Page 8
Préparation	Page 9
Outils et matériels nécessaires	Page 9
Mise en marche	Page 9
Montage de la lampe.....	Page 9
Connexion de plusieurs lampes les unes aux autres	Page 10
Allumer la lampe / Modifier la couleur de la lumière.....	Page 10
Éteindre la lampe.....	Page 10
Orientation de la lampe	Page 10
Entretien et nettoyage	Page 10
Mise au rebut	Page 10
Garantie et service après-vente	Page 11
Garantie	Page 11
Déclaration de conformité.....	Page 12
Fabricant / service.....	Page 12

Légende des pictogrammes utilisés

Légende des pictogrammes utilisés			
	Lisez les instructions !	Ra	Indice de restitution des couleurs
	Cette lampe est exclusivement conçue pour un usage intérieur, dans des locaux secs et fermés.		Attention au risque d'électrocution ! Danger de mort !
 A.C. a.c.	Tension alternative (type de courant et de tension)		Conduite à tenir
Hz	Hertz (fréquence)		Attention ! Risque de brûlures à cause des surfaces très chaudes !
W	Watt (puissance active)	  	Mettez l'emballage et l'appareil au rebut dans le respect de l'environnement !
	Classe de protection II		Danger de mort et risque de blessures pour les enfants en bas âge et les enfants !
	Papier		Respecter les avertissements et consignes de sécurité !
	Cette lampe n'est adaptée ni aux variateurs externes ni aux interrupteurs électroniques.		L'emballage est composé à 100% de papier recyclé.
	L'appareil de commande de ce produit n'est pas remplaçable.		La source lumineuse de ce produit n'est pas remplaçable.
V	Volt		Température de lumière en Kelvin
IP20	Le luminaire possède l'indice de protection « IP20 » ; il est exclusivement conçu pour un usage domestique en intérieur. Aucune protection contre l'infiltration d'eau.	 lm	Lumen
	Polyéthylène (basse densité)		Carton ondulé
 	Consignes de sécurité Instructions de manipulation		

Réglette sous meuble LED à blanc variable

● Introduction



Nous vous félicitons pour l'achat de votre nouvel appareil. Vous avez opté pour un produit de grande qualité. Veuillez lire ce mode d'emploi intégralement et attentivement. Ouvrez la page contenant les illustrations. Le présent mode d'emploi fait partie de ce produit et contient des instructions essentielles pour sa mise en service et sa manipulation. Respectez toujours toutes les consignes de sécurité. Avant la mise en service, vérifiez si la tension est correcte et si toutes les pièces sont correctement montées. Si vous avez des questions ou des doutes concernant la manipulation de l'appareil, veuillez contacter votre revendeur ou le service après-vente. Veuillez conserver soigneusement ce mode d'emploi et remettez-le aux autres utilisateurs.

● Utilisation conforme à l'usage prévu



Cette lampe est exclusivement conçue pour un usage intérieur, dans des locaux secs et fermés. Étant donné que la lampe est équipée d'un interrupteur, il convient de l'installer à portée de main. Cette lampe peut être fixée sur toutes les surfaces normalement inflammables. Toute utilisation autre que celle décrite ou toute modification de l'appareil est interdite et entraîne un endommagement de l'appareil. Un usage non conforme peut en outre provoquer d'autres dangers mortels et blessures ainsi que des défaillances techniques (par ex. court-circuit, incendie, décharge électrique). Cet appareil est uniquement destiné à un usage domestique privé.

Ce produit est conçu pour une utilisation normale.

● Contenu de la livraison

Contrôlez toujours immédiatement après le déballage du produit que le contenu de la livraison est complet et que l'appareil se trouve en parfait état.

- 1 Réglette sous meuble LED à blanc variable, modèle 14169706L/14169704L
- 1 Cordon d'alimentation
- 1 Cordon de connexion
- 2 Chevilles
- 2 Vis
- 1 Notice de montage et mode d'emploi

● Descriptif des éléments

- 1 Cheville
- 2 Vis
- 3 Trou de montage pour fixation des réglettes
- 4 Prise de la lampe
- 5 Boîtier de la lampe
- 6 Trou de montage pour support mural
- 7 Cordon d'alimentation
- 8 Câble de connexion
- 9 Interrupteur à coulisse
- 10 Cache de protection
- 11 Raccord
- 12 Fiche secteur
- 13 Réflecteur pivotant

● Caractéristiques techniques

Lampe :

- Numéro d'article : 14169706L/14169704L
- Tension de service : 230-240V~, 50 Hz
- Puissance nominale : 6,8 W
- Classe de protection : II/□
- Indice de protection : IP20

LED :

- Ampoule : module LED
- Puissance nominale : max. 6 W

Ce produit contient une source lumineuse présentant la classe d'efficacité énergétique « E ».

● Sécurité



Consignes de sécurité

Les droits de recours en garantie sont annulés en cas de dommages résultant du non-respect du présent mode d'emploi ! Le fabricant décline toute responsabilité pour les dommages consécutifs ! Toute responsabilité est déclinée pour les dommages matériels ou corporels causés par une manipulation incorrecte ou par le non-respect des consignes de sécurité !



DANGER DE MORT ET D'ACCIDENT POUR LES ENFANTS EN BAS ÂGE ET LES ENFANTS !

Ne jamais laisser les enfants manipuler sans surveillance le matériel d'emballage. Le matériel d'emballage présente un risque d'étouffement. Les enfants sous-estiment souvent les dangers. Toujours tenir le produit à l'écart des enfants.

- Ce produit peut être utilisé par des enfants de 8 ans et plus, ainsi que par des personnes avec des capacités physiques, psychiques ou sensorielles réduites ou manquant d'expérience ou de connaissance s'ils sont surveillés ou s'ils ont été instruits de l'utilisation du produit de manière sûre et comprennent les risques liés à son utilisation. Les enfants ne doivent pas jouer avec ce produit. Le nettoyage et l'entretien du produit ne doivent pas être effectués par des enfants laissés sans surveillance.



Prévention de risques mortels par électrocution

- Avant chaque branchement au secteur, contrôlez la lampe, le cordon secteur, ainsi que le cas échéant le cordon de connexion afin de détecter d'éventuels endommagements. N'utilisez jamais la lampe si vous constatez le moindre dommage.



AVERTISSEMENT !

Un cordon secteur et un câble de raccordement endommagés représentent un danger de mort par électrocution.

- Avant d'effectuer le montage, vérifiez que la tension secteur correspond à la tension de service requise de la lampe (voir „Caractéristiques techniques“).
- Évitez impérativement tout contact de la lampe avec de l'eau ou d'autres liquides.
- N'ouvrez jamais les composants électriques (par ex. interrupteur, douille et.) et n'insérez aucun objet quelconque dans ceux-ci. De telles interventions impliquent un danger de mort par électrocution.
- Uniquement saisir la fiche secteur par les parties isolées pour la brancher ou la débrancher !
- La source lumineuse de cette lampe n'est pas remplaçable. Lorsque la source lumineuse arrive en fin de vie, l'ensemble de la lampe doit être remplacé.
- Pour éviter toute mise en danger, le remplacement d'un câble flexible extérieur endommagé de ce luminaire est exclusivement réservé au fabricant, à son représentant de maintenance ou à un spécialiste présentant les mêmes qualifications.
- Ne branchez la réglette au secteur qu'avec le cordon secteur d'origine.
- Ne connectez entre elles que des réglettes d'origine de même type (14169706L/14169704L).
- Ne branchez les réglettes reliées entre elles qu'à une seule prise de courant. Veuillez noter qu'un nombre maximal de 10 réglettes de même type peuvent fonctionner par l'intermédiaire d'une même prise de courant. Si plus de 10 réglettes sont branchées de cette manière, il existe un risque de surcharge des raccordements et des câbles.
- Tenez compte du fait que toutes les réglettes doivent d'abord être reliées entre elles par l'intermédiaire de câbles de connexion avant de brancher la fiche secteur.



Prévention de risque d'incendies et de blessures

- **RISQUE DE BLESSURES !**
Vérifiez immédiatement l'état de chaque lampe, et de chaque verre de lampe, après le

déballage du produit. Ne pas utiliser la lampe avec une source lumineuse défectueuse et/ou un verre de lampe défectueux. Si vous constatez des dommages, veuillez contacter le service après-vente pour procéder au remplacement de la pièce défectueuse.

- Afin d'éviter tout risque d'étranglement, le câblage flexible raccordé à ce luminaire doit être fixé de manière efficace au mur au cas où ce câblage se trouverait à portée de main.

■ RISQUE DE BRÛLURE !

Afin d'éviter toute brûlure, vérifiez que la lampe soit éteinte et suffisamment froide avant de la manipuler. L'ampoule dégage une forte chaleur.

- Ce produit ne contient aucune pièce nécessitant une maintenance de la part de l'utilisateur.
- Lorsque les LED sont allumées, évitez de les regarder de trop près. Ne pas regarder les LED à l'aide d'un instrument optique (par exemple une loupe).

-  N'utilisez pas cette lampe pour des variateurs ni des commutateurs électroniques. Elle n'est pas conçue à cet effet.



Veuillez vous conformer aux points suivants

- Montez la lampe de telle sorte qu'elle soit protégée de l'humidité et des salissures.
- Soigneusement préparer le montage et l'effectuer sans précipitation. Préparez toutes les pièces détachées et l'outillage ou le matériel requis et posez-les à portée de main.
- Soyez toujours vigilant ! Faites toujours attention à ce que vous faites et agissez raisonnablement. N'effectuez jamais le montage de la lampe si vous n'êtes pas concentré ou si vous vous sentez mal.

● Préparation

● Outils et matériels nécessaires

Les outils et matériels indiqués ne sont pas inclus dans le contenu de la livraison. Il s'agit là de données et de valeurs indicatives vous permettant de vous

orienter. Les caractéristiques du matériel dépendent des conditions spécifiques sur place.













- Crayon/outil marqueur
- Tournevis
- Perceuse
- Foret (\varnothing 6 mm)
- Niveau à bulle
- Mètre ruban

● Mise en marche

● Montage de la lampe

Remarque : Avant le montage, assurez-vous qu'une prise électrique se trouve à proximité, et peut être connectée au câble secteur  fourni.

Remarque : l'éclairage peut être ajusté sur 3 couleurs lumineuses au moyen de l'interrupteur à coulisse .

1. Mesurez le mur ou la surface de montage pour les trous à forer. Pour un alignement précis, utilisez un niveau à bulle.
2. Marquez l'écartement des trous de fixation  ou .
3. Percez à présent les trous de fixation (\varnothing 6 mm, profondeur 40 mm). Veillez à ne pas endommager de ligne électrique.
4. Introduisez les chevilles fournies  dans les trous. Insérez les vis  fournies dans les chevilles  et laissez-les sortir d'environ 3 mm du mur ou de la surface de montage (fig. A et B).
5. Fixer la lampe à l'aide des trous de montage correspondants  ou  sur les vis .
6. Lorsque vous avez fixé la lampe par le biais des trous de montage , vous devez en outre faire coulisser le boîtier de la lampe  vers la gauche jusqu'en butée.
7. Insérez l'extrémité du cordon d'alimentation  dans la prise de la lampe  (fig. C).
8. Insérez la fiche secteur  dans une prise de courant. Votre lampe est alors prête à l'emploi.

● Connexion de plusieurs lampes les unes aux autres (fig. C)

ATTENTION !

Tenez compte du fait que toutes les réglettes doivent d'abord être reliées entre elles par l'intermédiaire de câbles de connexion [8] avant de brancher la fiche secteur [12].

Remarque : Veillez à brancher ensemble un nombre maximum de 10 réglettes de même type par l'intermédiaire d'une même prise de courant.

- Montez jusqu'à 10 lampes de même type l'une à côté de l'autre. Pour ce faire, suivez les étapes de travail 1. à 5. du chapitre « Monter la lampe ».

Avis : Veillez à ce que l'écart entre les lampes ne soit pas supérieur à 15 cm.

Remarque : veillez à ce que l'écart entre les lampes ne soit pas inférieur à 10 cm.

- Retirez le capuchon de protection [10].
- Branchez le câble de connexion [8] dans le raccord [11] de la lampe.
- Branchez le second raccordement du câble de connexion [8] dans la prise [4] de l'autre lampe.
- Branchez le raccordement du cordon d'alimentation [7] dans la prise de la lampe [4] extérieure gauche.
- Branchez la fiche secteur [12] dans la prise. Vos lampes sont alors prêtes à l'emploi.

● Allumer la lampe / Modifier la couleur de la lumière

- Placez l'interrupteur coulissant [9] en position I pour allumer la lampe.
- Placez l'interrupteur coulissant [9] en position II ou III pour régler la couleur de lumière :
Position I - blanc chaud
Position II - blanc neutre
Position III - blanc froid

● Éteindre la lampe

- Faites glisser l'interrupteur à glissière [9] sur la position « OFF » afin d'éteindre la lampe.

● Orientation de la lampe (fig. D)

- Modifiez seulement l'orientation de la lampe lorsque qu'elle est éteinte.

⚠ RISQUE DE BRÛLURES !

Afin d'éviter toute brûlure, vérifiez que la lampe est éteinte et suffisamment froide avant de la manipuler. Les ampoules dégagent une forte chaleur.

- Laissez la lampe refroidir complètement.
- Faites pivoter le réflecteur [13] dans la direction souhaitée.

● Entretien et nettoyage

⚠ AVERTISSEMENT ! RISQUE D'ÉLECTROCUTION !

Débranchez la fiche secteur [12] de la prise de courant.

⚠ AVERTISSEMENT ! RISQUE D'ÉLECTROCUTION !

Pour des raisons de sécurité électrique, il est interdit de nettoyer la lampe à l'eau ou avec d'autres liquides ou encore de la plonger dans de l'eau. Pour le nettoyage, utilisez uniquement un chiffon sec qui ne peluche pas.

- N'utilisez ni solvants, ni benzine, ni autres produits similaires. Ceci endommagerait la lampe.
- Laissez refroidir la lampe complètement.

● Mise au rebut

L'emballage se compose de matières recyclables pouvant être mises au rebut dans les déchetteries locales.



Veillez respecter l'identification des matériaux d'emballage pour le tri sélectif, ils sont identifiés avec des abbréviations (a)

et des chiffres (b) ayant la signification suivante : 1-7 : plastiques/20-22 : papiers et cartons/80-98 : matériaux composite.



Afin de contribuer à la protection de l'environnement, veuillez ne pas jeter votre produit usagé dans les ordures ménagères, mais éliminez-le de manière appropriée. Pour obtenir des renseignements concernant les points de collecte et leurs horaires d'ouverture, vous pouvez contacter votre municipalité.



Le produit ainsi que les accessoires et les matériaux d'emballage sont recyclables et relèvent de la responsabilité élargie du producteur. Éliminez-les séparément, en suivant l'Info-tri illustrée, dans l'intérêt d'un meilleur traitement des déchets. Le logo Triman n'est valable qu'en France.



L'emballage est composé à 100 % de papier recyclé.

● Garantie et service après-vente

● Garantie

Article L217-16 du Code de la consommation

Lorsque l'acheteur demande au vendeur, pendant le cours de la garantie commerciale qui lui a été consentie lors de l'acquisition ou de la réparation d'un bien meuble, une remise en état couverte par la garantie, toute période d'immobilisation d'au moins sept jours vient s'ajouter à la durée de la garantie qui restait à courir. Cette période court à compter de la demande d'intervention de l'acheteur ou de la mise à disposition pour réparation du

bien en cause, si cette mise à disposition est postérieure à la demande d'intervention.

Indépendamment de la garantie commerciale souscrite, le vendeur reste tenu des défauts de conformité du bien et des vices rédhibitoires dans les conditions prévues aux articles L217-4 à L217-13 du Code de la consommation et aux articles 1641 à 1648 et 2232 du Code Civil.

Article L217-4 du Code de la consommation

Le vendeur livre un bien conforme au contrat et répond des défauts de conformité existant lors de la délivrance.

Il répond également des défauts de conformité résultant de l'emballage, des instructions de montage ou de l'installation lorsque celle-ci a été mise à sa charge par le contrat ou a été réalisée sous sa responsabilité.

Article L217-5 du Code de la consommation

Le bien est conforme au contrat :

- 1° S'il est propre à l'usage habituellement attendu d'un bien semblable et, le cas échéant :
 - s'il correspond à la description donnée par le vendeur et posséder les qualités que celui-ci a présentées à l'acheteur sous forme d'échantillon ou de modèle ;
 - s'il présente les qualités qu'un acheteur peut légitimement attendre eu égard aux déclarations publiques faites par le vendeur, par le producteur ou par son représentant, notamment dans la publicité ou l'étiquetage ;
- 2° Ou s'il présente les caractéristiques définies d'un commun accord par les parties ou être propre à tout usage spécial recherché par l'acheteur, porté à la connaissance du vendeur et que ce dernier a accepté.

Article L217-12 du Code de la consommation

L'action résultant du défaut de conformité se prescrit par deux ans à compter de la délivrance du bien.

Article 1641 du Code civil

Le vendeur est tenu de la garantie à raison des défauts cachés de la chose vendue qui la rendent impropre à l'usage auquel on la destine, ou qui diminuent tellement cet usage que l'acheteur ne l'aurait pas acquise, ou n'en aurait donné qu'un moindre prix, s'il les avait connus.

Article 1648 1er alinéa du Code civil

L'action résultant des vices rédhibitoires doit être intentée par l'acquéreur dans un délai de deux ans à compter de la découverte du vice.

Vous bénéficiez d'une garantie de 36 mois à partir de la date d'achat de l'appareil. Cet appareil a été fabriqué avec soin et soumis à un contrôle qualité minutieux. Pendant la durée de la garantie, nous réparons gratuitement tous les défauts de matériaux ou de fabrication. Cependant, si des défauts apparaissent pendant la période de garantie, veuillez expédier l'appareil à l'adresse SAV indiquée en mentionnant la référence de modèle suivante : 14169706L / 14169704L.

La garantie exclut les dommages dus à une manipulation incorrecte, au non-respect des instructions du mode d'emploi ou à une intervention par une personne non autorisée, ainsi que les pièces d'usure (p. ex. les ampoules). La durée de garantie n'est aucunement prolongée ou renouvelée par une prestation de garantie.

● Déclaration de conformité CE

Ce produit remplit les critères des réglementations européennes et nationales. La conformité a été attestée. Les déclarations et documents correspondants sont en possession du fabricant.

● Fabricant/service

Briloner Leuchten GmbH & Co. KG
Am Steinbach 14,
59872 Meschede
ALLEMAGNE
Tel. : +49 29 61/97 12-800
Fax : +49 29 61/97 12-199
E-mail : kundenservice@briloner.com
www.briloner.com

FR

Numero de service gratuit :
Tél. : 00800/27456637

IAN 428383_2301

Veillez conserver le ticket de caisse et la référence de l'article (IAN 428383_2301) comme preuve d'achat.

Legende der verwendeten Piktogramme	Seite 14
Einleitung	Seite 15
Bestimmungsgemäße Verwendung.....	Seite 15
Lieferumfang.....	Seite 15
Teilebeschreibung.....	Seite 15
Technische Daten.....	Seite 15
Sicherheit	Seite 16
Sicherheitshinweise.....	Seite 16
Vorbereitung	Seite 17
Benötigtes Werkzeug und Material.....	Seite 17
Inbetriebnahme	Seite 17
Leuchte montieren.....	Seite 17
Mehrere Leuchten miteinander verbinden.....	Seite 18
Leuchte einschalten / Lichtfarbe wechseln.....	Seite 18
Leuchte ausschalten.....	Seite 18
Leuchte ausrichten.....	Seite 18
Wartung und Reinigung	Seite 18
Entsorgung	Seite 18
Garantie und Service	Seite 19
Garantie.....	Seite 19
Konformitätserklärung.....	Seite 19
Hersteller / Service.....	Seite 19

Legende der verwendeten Piktogramme

Legende der verwendeten Piktogramme			
	Anweisungen lesen!	Ra	Farbwiedergabeindex
	Diese Leuchte ist ausschließlich für den Betrieb im Innenbereich, in trockenen und geschlossenen Räumen geeignet.		Warnung vor elektrischem Schlag! Lebensgefahr!
 A.C. a.c.	Wechselspannung (Strom- und Spannungsart)		So verhalten Sie sich richtig
Hz	Hertz (Frequenz)		Vorsicht! Verbrennungsgefahr durch heiße Oberflächen!
W	Watt (Wirkleistung)		Entsorgen Sie Verpackung und Gerät umweltgerecht!
	Schutzklasse II		Lebens- und Unfallgefahr für Kleinkinder und Kinder!
	Papier		Warn- und Sicherheitshinweise beachten!
	Diese Leuchte ist nicht geeignet für externe Dimmer und elektronische Schalter.		Die Verpackung besteht aus 100% recyceltem Papier.
	Das Betriebsgerät dieses Produkts ist nicht austauschbar.		Die Lichtquelle dieses Produkts ist nicht austauschbar.
V	Volt		Lichttemperatur in Kelvin
IP20	Die Leuchte besitzt die Schutzart „IP20“ und ist ausschließlich für den Einsatz im Innenbereich von privaten Haushalten vorgesehen. Kein Schutz gegen das Eindringen von Wasser.		Lumen
	Polyethylen (geringe Dichte)		Wellpappe
	Sicherheitshinweise Handlungsanweisungen		

LED-Unterbauleuchte mit Farbtonwahl

● Einleitung



Wir beglückwünschen Sie zum Kauf Ihres neuen Gerätes. Sie haben sich damit für ein hochwertiges Produkt entschieden.

Bitte lesen Sie diese Bedienungsanleitung vollständig und sorgfältig durch. Klappen Sie die Seite mit den Abbildungen aus. Diese Anleitung gehört zu diesem Produkt und enthält wichtige Hinweise zur Inbetriebnahme und Handhabung. Beachten Sie immer alle Sicherheitshinweise. Prüfen Sie vor der Inbetriebnahme, ob die korrekte Spannung vorhanden ist und ob alle Teile richtig montiert sind. Sollten Sie Fragen haben oder unsicher in Bezug auf die Handhabung des Gerätes sein, setzen Sie sich bitte mit Ihrem Händler oder der Servicestelle in Verbindung. Bewahren Sie diese Anleitung bitte sorgfältig auf und geben Sie sie ggf. an Dritte weiter.

● Bestimmungsgemäße Verwendung



Diese Leuchte ist ausschließlich für den Betrieb im Innenbereich, in trockenen und geschlossenen Räumen geeignet.

Wegen der Schalterbedienung sollte die Leuchte im Handbereich angebracht werden. Die Leuchte kann auf allen normal entflammaren Oberflächen befestigt werden. Eine andere Verwendung als zuvor beschrieben oder eine Veränderung des Gerätes ist nicht zulässig und führt zur Beschädigung. Darüber hinaus können weitere lebensgefährliche Gefahren und Verletzungen sowie technische Fehlfunktionen (z. B. Kurzschluss, Brand, elektrischer Schlag) die Folge sein. Dieses Gerät ist nur für den Einsatz in privaten Haushalten vorgesehen. Dieses Produkt ist vorgesehen für den normalen Betrieb.

● Lieferumfang

Kontrollieren Sie unmittelbar nach dem Auspacken immer den Lieferumfang auf Vollständigkeit sowie den einwandfreien Zustand des Gerätes.

- 1 LED-Unterbauleuchte mit Farbtonwahl, Modell 14169706L/14169704L
- 1 Netzkabel
- 1 Verbindungskabel
- 2 Dübel
- 2 Schrauben
- 1 Montage- und Bedienungsanleitung

● Teilebeschreibung

- 1 Dübel
- 2 Schraube
- 3 Montageloch zur Unterbaubefestigung
- 4 Leuchtenbuchse
- 5 Leuchtengehäuse
- 6 Montageloch zur Wandbefestigung
- 7 Netzkabel
- 8 Verbindungskabel
- 9 Schiebeschalter
- 10 Schutzkappe
- 11 Verbindungsbuchse
- 12 Netzstecker
- 13 Schwenkbarer Reflektor

● Technische Daten

Leuchte:

- Artikel-Nummer: 14169706L/14169704L
- Betriebsspannung: 230-240V~, 50Hz
- Nennleistung: 6,8 W
- Schutzklasse: II/□
- Schutzart: IP20

LED:

- Leuchtmittel: LED-Modul
- Nennleistung: max. 6 W

Diese Produkt enthält eine Lichtquelle der Energieeffizienzklasse „E“.

● Sicherheit



Sicherheitshinweise

Bei Schäden, die durch Nichtbeachtung dieser Bedienungsanleitung verursacht werden, erlischt der Garantieanspruch! Für Folgeschäden wird keine Haftung übernommen!

Bei Sach- oder Personenschäden, die durch unsachgemäße Handhabung oder Nichtbeachtung der Sicherheitshinweise verursacht werden, wird keine Haftung übernommen!

■ **LEBENS- UND UNFALL-GEFAHR FÜR KLEINKINDER UND KINDER!**

Lassen Sie Kinder niemals unbeaufsichtigt mit dem Verpackungsmaterial. Es besteht Erstickungsgefahr durch Verpackungsmaterial. Kinder unterschätzen häufig die Gefahren. Halten Sie Kinder stets vom Produkt fern.

- Dieses Gerät kann von Kindern ab 8 Jahren und darüber, sowie von Personen mit verringerten physischen, sensorischen oder mentalen Fähigkeiten oder Mangel an Erfahrung und Wissen benutzt werden, wenn sie beaufsichtigt oder bezüglich des sicheren Gebrauchs des Gerätes unterwiesen wurden und die daraus resultierenden Gefahren verstehen. Kinder dürfen nicht mit dem Gerät spielen. Reinigung und Benutzerwartung dürfen nicht von Kindern ohne Beaufsichtigung durchgeführt werden.



Vermeiden Sie Lebensgefahr durch elektrischen Schlag

- Überprüfen Sie vor jedem Netzanschluss die Leuchte, das Netzkabel sowie ggf. das Verbindungskabel auf etwaige Beschädigungen. Benutzen Sie Ihre Leuchte niemals, wenn Sie irgendwelche Beschädigungen feststellen.

WARNUNG!

Beschädigte Netzkabel und Verbindungskabel bedeuten Lebensgefahr durch elektrischen Schlag.

- Vergewissern Sie sich vor der Montage, dass die vorhandene Netzspannung mit der benötigten

Betriebsspannung der Leuchte übereinstimmt (siehe „Technische Daten“).

- Vermeiden Sie unbedingt die Berührung der Leuchte mit Wasser oder anderen Flüssigkeiten.
- Öffnen Sie niemals eines der elektrischen Betriebsmittel (z. B. Schalter, Fassung o. Ä.) oder stecken irgendwelche Gegenstände in dieselben. Derartige Eingriffe bedeuten Lebensgefahr durch elektrischen Schlag.
- Fassen Sie nur den isolierten Bereich des Netzsteckers beim Anschluss oder Trennen vom Netzstrom an!
- Die Lichtquelle dieser Leuchte ist nicht ersetzbar; wenn die Lichtquelle das Ende ihrer Lebensdauer erreicht hat, ist die gesamte Leuchte zu ersetzen.
- Zur Vermeidung von Gefährdungen darf eine beschädigte äußere flexible Leitung dieser Leuchte ausschließlich vom Hersteller, seinem Servicevertreter oder einer vergleichbaren Fachkraft ausgetauscht werden.
- Schließen Sie die Unterbauleuchte nur mit dem Original-Netzkabel an den Netzstrom an.
- Verbinden Sie nur original Unterbauleuchten des gleichen Typs (14169706L/14169704L).
- Schließen Sie miteinander verbundene Unterbauleuchten nur an eine Steckdose an. Achten Sie darauf, dass Sie nur maximal 10 Unterbauleuchten des gleichen Typs über eine Steckdose zusammenschalten. Andernfalls kann es zu Überlastungen der Anschlüsse und Kabel kommen.
- Achten Sie darauf, dass erst alle Unterbauleuchten mittels Verbindungskabel verbunden sein müssen, bevor Sie den Netzstecker in die Steckdose stecken.



Vermeiden Sie Brand- und Verletzungsgefahr

- **VERLETZUNGSGEFAHR!**
Überprüfen Sie unmittelbar nach dem Auspacken jede Leuchte und jedes Lampenglas auf Beschädigungen. Betreiben Sie die Leuchte nicht mit defekter Lichtquelle und/oder defektem Lampenglas. Setzen Sie sich in diesem Fall für Ersatz mit der Servicestelle in Verbindung.

- Um die Gefahr der Strangulation zu verringern, muss die an dieser Leuchte angeschlossene flexible Verkabelung wirksam an der Wand befestigt werden, wenn sich die Verkabelung im Handbereich befindet.
- **VERBRENNUNGSGEFAHR!**
Stellen Sie sicher, dass die Leuchte ausgeschaltet und abgekühlt ist, bevor Sie diese berühren, um Verbrennungen zu vermeiden. Leuchtmittel entwickeln eine starke Hitze.
- Dieser Artikel enthält keine Teile, die vom Verbraucher gewartet werden können.
- Bei Betrieb nicht aus kurzem Abstand in die LED schauen. Die LED nicht mit einem optischen Instrument (z. B. Lupe) betrachten.
-  Verwenden Sie diese Leuchte nicht für Dimmer und elektronische Schalter. Sie ist dafür nicht geeignet.



So verhalten Sie sich richtig

- Montieren Sie die Leuchte so, dass sie vor Feuchtigkeit und Verschmutzung geschützt ist.
- Bereiten Sie die Montage sorgfältig vor und nehmen Sie sich ausreichend Zeit. Legen Sie alle Einzelteile und zusätzlich benötigtes Werkzeug oder Material vorher übersichtlich und griffbereit zurecht.
- Seien Sie stets aufmerksam! Achten Sie immer darauf was Sie tun und gehen Sie stets mit Vernunft vor. Montieren Sie die Leuchte in keinem Fall, wenn Sie unkonzentriert sind oder sich unwohl fühlen.

Vorbereitung

Benötigtes Werkzeug und Material

Die genannten Werkzeuge und Materialien sind nicht im Lieferumfang enthalten. Es handelt sich hierbei um unverbindliche Angaben und Werte zur Orientierung. Die Beschaffenheit des Materials richtet sich nach den individuellen Gegebenheiten vor Ort.













- Bleistift/Markierwerkzeug
- Schraubendreher
- Bohrmaschine
- Bohrer (Ø 6 mm)
- Wasserwaage
- Maßband

Inbetriebnahme

Leuchte montieren

Hinweis: Vergewissern Sie sich vor der Montage, dass eine Steckdose in der Nähe ist, die mit dem mitgelieferten Netzkabel  erreichbar ist.

Hinweis: Die Leuchte ist über den Schiebeschalter  in 3 Lichtfarben einstellbar.

1. Vermessen Sie die Wand bzw. Montagefläche für die Bohrungen. Verwenden Sie zur genauen Ausrichtung eine Wasserwaage.
2. Markieren Sie den Abstand der Montagelöcher  oder .
3. Bohren Sie nun die Befestigungslöcher (Ø 6 mm, Tiefe 40 mm). Stellen Sie sicher, dass Sie keine Zuleitung beschädigen.
4. Führen Sie die beigefügten Dübel  in die Bohrlöcher ein. Drehen Sie die beigefügten Schrauben  in die Dübel  ein und lassen diese ca. 3 mm von der Wand bzw. Montagefläche abstehen (Abb. A und B).
5. Befestigen Sie die Leuchte mit den entsprechenden Montagelöchern  oder  an den Schrauben .
6. Wenn Sie die Leuchte über den Montagelöchern  befestigt haben, müssen Sie zusätzlich das Leuchtengehäuse  bis zum Anschlag nach links schieben.
7. Stecken Sie den Anschluss des Netzkabels  in die Leuchtenbuchse  (Abb. C).
8. Stecken Sie den Netzstecker  in die Steckdose. Ihre Leuchte ist nun betriebsbereit.

● Mehrere Leuchten miteinander verbinden (Abb. C)

VORSICHT!

Achten Sie darauf, dass erst alle Unterbauleuchten mittels Verbindungskabel [8] verbunden sein müssen, bevor Sie den Netzstecker [12] in die Steckdose stecken.

Hinweis: Achten Sie darauf, dass Sie nur maximal 10 Unterbauleuchten des gleichen Typs über eine Steckdose zusammenschalten.

- Montieren Sie bis zu 10 Leuchten des gleichen Typs nebeneinander. Befolgen Sie dazu die Arbeitsschritte 1.–5. des Kapitels „Leuchte montieren“.

Hinweis: Achten Sie darauf, dass der Abstand zwischen den Leuchten nicht größer als 15 cm ist.

Hinweis: Achten Sie darauf, dass der Abstand zwischen den Leuchten nicht kleiner als 10 cm ist.

- Entfernen Sie die Schutzkappe [10].
- Stecken Sie das Verbindungskabel [8] in die Verbindungsbuchse [11] der Leuchte.
- Stecken Sie den zweiten Anschluss des Verbindungskabels [8] in die Leuchtenbuchse [4] der anderen Leuchte.
- Stecken Sie den Anschluss des Netzkabels [7] in die Leuchtenbuchse [4] der äußeren, linken Leuchte.
- Stecken Sie den Netzstecker [12] in die Steckdose. Ihre Leuchten sind nun betriebsbereit.

● Leuchte einschalten / Lichtfarbe wechseln

- Schieben Sie den Schiebeschalter [9] auf Position I, um die Leuchte einzuschalten.
- Schieben Sie den Schiebeschalter [9] auf die Positionen II oder III, um die Lichtfarbe einzustellen:
Position I - warmweiß
Position II - neutralweiß
Position III - kaltweiß

● Leuchte ausschalten

- Schieben Sie den Schiebeschalter [9] auf die Position „OFF“, um die Leuchte auszuschalten.

● Leuchte ausrichten (Abb. D)

- Verändern Sie die Ausrichtung der Leuchte nur, wenn die Leuchte ausgeschaltet ist.

⚠ VERBRENNUNGSGEFAHR!

Stellen Sie sicher, dass die Leuchte ausgeschaltet und abgekühlt ist, bevor Sie diese berühren, um Verbrennungen zu vermeiden. Leuchtmittel entwickeln eine starke Hitze.

- Lassen Sie die Leuchte vollständig abkühlen.
- Schwenken Sie den Reflektor [13] in die gewünschte Richtung.

● Wartung und Reinigung

⚠ **WARNUNG! STROMSCHLAGGEFAHR!**

Ziehen Sie den Netzstecker [12] aus der Steckdose.

⚠ **WARNUNG! STROMSCHLAGGEFAHR!**

Aus Gründen der elektrischen Sicherheit darf die Leuchte niemals mit Wasser oder anderen Flüssigkeiten gereinigt oder gar in Wasser getaucht werden. Verwenden Sie zur Reinigung nur ein trockenes, fusselfreies Tuch.

- Benutzen Sie keine Lösungsmittel, Benzin o. Ä. Die Leuchte würde hierbei Schaden nehmen.
- Lassen Sie die Leuchte vollständig abkühlen.

● Entsorgung

Die Verpackung besteht aus umweltfreundlichen Materialien, die Sie über die örtlichen Recyclingstellen entsorgen können.



Beachten Sie die Kennzeichnung der Verpackungsmaterialien bei der Abfalltrennung, diese sind gekennzeichnet mit Abkürzungen (a) und Nummern (b) mit folgender Bedeutung: 1–7: Kunststoffe/

20–22: Papier und Pappe/80–98: Verbundstoffe.



Werfen Sie Ihr Produkt, wenn es ausgedient hat, im Interesse des Umweltschutzes nicht in den Hausmüll, sondern führen Sie es einer fachgerechten Entsorgung zu. Über Sammelstellen und deren Öffnungszeiten können Sie sich bei Ihrer zuständigen Verwaltung informieren.

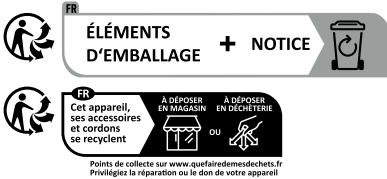

Das Produkt inkl. Zubehör und die Verpackungsmaterialien sind recyclebar und unterliegen einer erweiterten Herstellerverantwortung. Entsorgen Sie diese getrennt, den abgebildeten Info-tri (Sortierinformation) folgend, für eine bessere Abfallbehandlung. Das Triman-Logo gilt nur für Frankreich.



Die Verpackung besteht aus 100% recyceltem Papier.

● Garantie und Service

● Garantie

Sie erhalten zum Zeitpunkt des Kaufs auf dieses Gerät 36 Monate Garantie. Das Gerät wurde sorgfältig produziert und einer genauen Qualitätskontrolle unterzogen. Innerhalb der Garantiezeit beheben wir kostenlos alle Material- oder Herstellerfehler. Sollten sich dennoch während der Garantiezeit Mängel herausstellen, senden Sie das Gerät bitte an die aufgeführte Service-Adresse unter Angabe folgender Modell-Nummer: 14169706L/14169704L. Von der Garantie ausgeschlossen sind Schäden durch nicht sachgemäße Handhabung, Nichtbeachtung der Bedienungsanleitung oder Eingriff durch nicht autorisierte Personen sowie Verschleißteile (wie z. B. Leuchtmittel). Durch die Garantieleistung wird die Garantiezeit weder verlängert noch erneuert.

● Konformitätserklärung CE

Dieses Produkt erfüllt die Anforderungen der geltenden europäischen und nationalen Richtlinien. Die Konformität wurde nachgewiesen. Entsprechende Erklärungen und Unterlagen sind beim Hersteller hinterlegt.

● Hersteller/Service

Briloner Leuchten GmbH & Co. KG

Am Steinbach 14,

59872 Meschede

DEUTSCHLAND

Tel.: +49 29 61/97 12-800

Fax: +49 29 61/97 12-199

E-Mail: kundenservice@briloner.com

www.briloner.com



Kostenlose Servicenummer:

Tel.: 00800 / 27456637

IAN 428383_2301

Bitte halten Sie für alle Anfragen den Kassenbonno und die Artikelnummer (IAN 428383_2301) als Nachweis für den Kauf bereit.

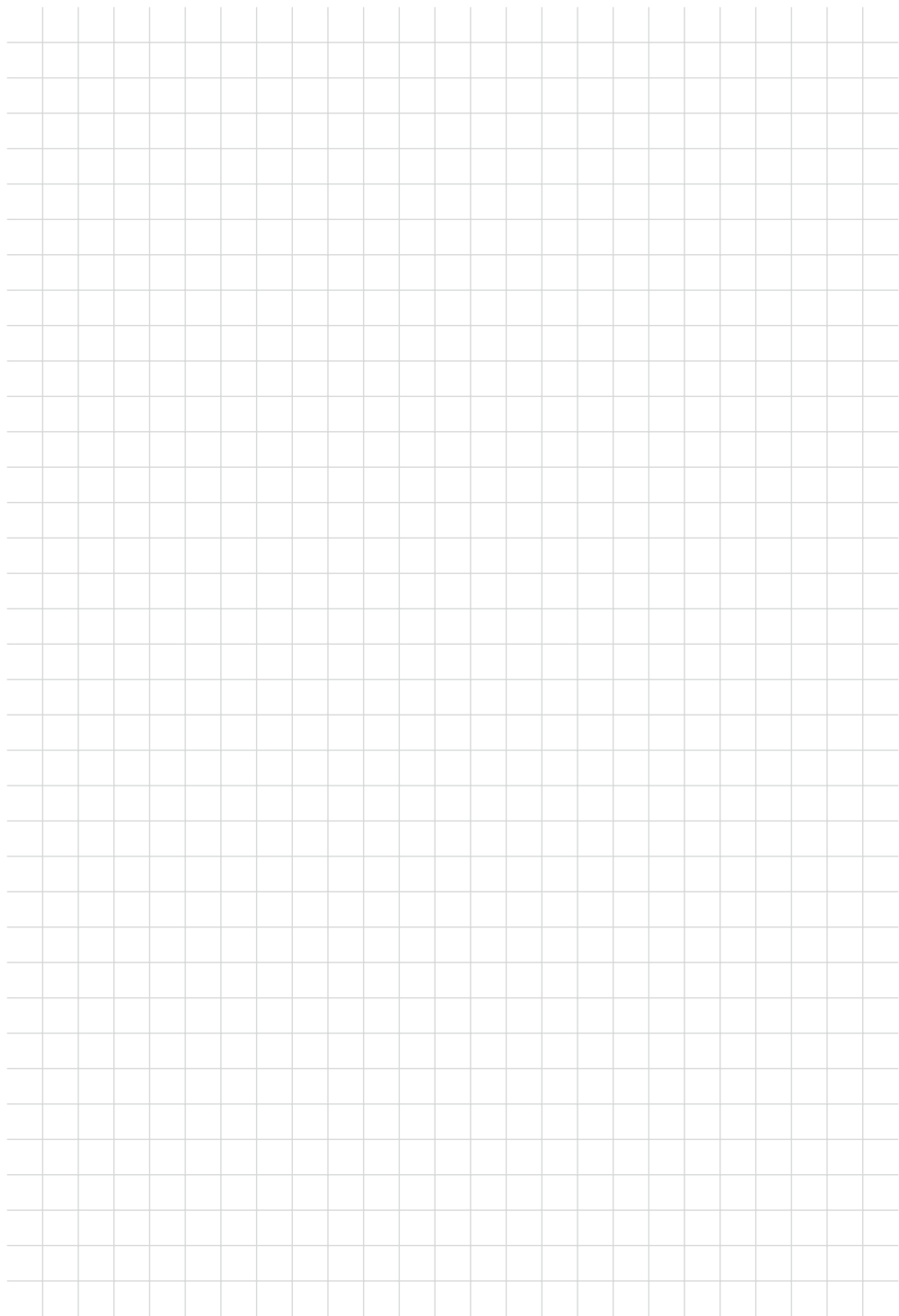

BRILONER LEUCHTEN GMBH & CO. KG

Am Steinbach 14,
59872 Meschede
GERMANY



Version des informations - Stand der Informationen:
03/2023 · Ident.-No.: 14169706L/ 14169704L032023-2

IAN 428383_2301