

# SILVERCREST®



## 6-IN-1 MULTIFUNKTIONSTHERMOMETER

DE AT CH

### 6-IN-1 MULTIFUNKTIONSTHERMOMETER

Gebrauchsanleitung und Sicherheitshinweise

FR CH

### THERMOMÈTRE MULTIFONCTION 6 EN 1

Mode d'emploi et consignes de sécurité

IT CH

### TERMOMETRO MULTIFUNZIONE 6 IN 1

Manuale per l'uso e avvertenze di sicurezza

IAN 322247

AT CH

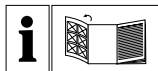

DE AT CH

Klappen Sie vor dem Lesen die Seite mit den Abbildungen aus und machen Sie sich anschließend mit allen Funktionen des Gerätes vertraut.

---

FR CH

Avant de lire le mode d'emploi, ouvrez la page contenant les illustrations et familiarisez-vous ensuite avec toutes les fonctions de l'appareil.

---

IT CH

Prima di leggere aprire la pagina con le immagini e prendere confidenza con le diverse funzioni dell'apparecchio.



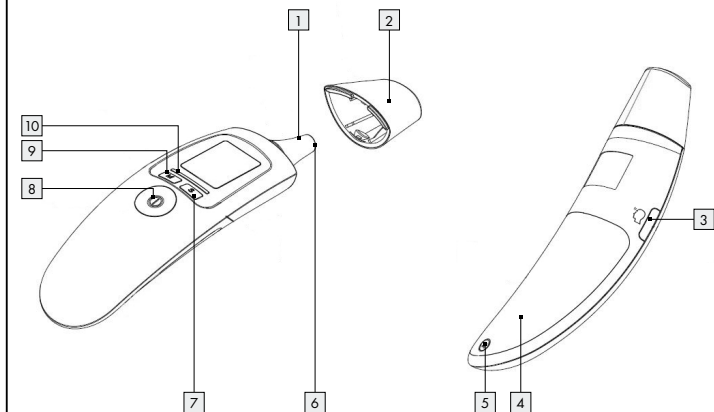
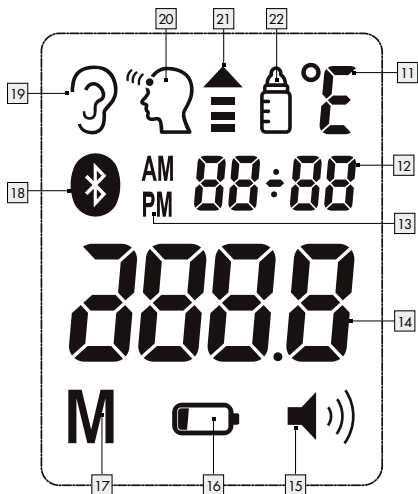







DE/AT/CH	Gebrauchsanleitung und Sicherheitshinweise	Seite	5
FR/CH	Mode d'emploi et consignes de sécurité	Page	35
IT/CH	Manuale per l'uso e avvertenze di sicurezza	Pagina	65









**A****B**



<b>Legende der verwendeten Piktogramme</b> .....	Seite	6
<b>Einleitung</b> .....	Seite	8
Bestimmungsgemäße Verwendung .....	Seite	8
Teilebeschreibung.....	Seite	9
Lieferumfang .....	Seite	10
Technische Daten.....	Seite	10
<b>Wichtige Sicherheitshinweise</b> .....	Seite	12
Sicherheitshinweise für Batterien .....	Seite	15
<b>Inbetriebnahme</b> .....	Seite	16
Batterien einsetzen / auswechseln.....	Seite	16
<b>Grundeinstellungen vornehmen</b> .....	Seite	17
<b>Tastenton aktivieren / deaktivieren</b> .....	Seite	19
<b>Was Sie vor dem Messen wissen sollten</b> .....	Seite	19
<b>Messen</b> .....	Seite	21
Messen der Körpertemperatur an der Stirn .....	Seite	21
Messen der Körpertemperatur im Ohr.....	Seite	22
Messen von Objekttemperaturen .....	Seite	25
Gespeicherte Messwerte anzeigen.....	Seite	26
<b>Messwerte übertragen</b> .....	Seite	27
Übertragung über <i>Bluetooth</i> <sup>®</sup> low energy technology .....	Seite	27
<b>Reinigung und Pflege</b> .....	Seite	29
<b>Lagerung</b> .....	Seite	29
<b>Problembeseitigung</b> .....	Seite	30
<b>Entsorgung</b> .....	Seite	32
<b>Garantie / Service</b> .....	Seite	33

## Legende der verwendeten Piktogramme

 <b>WARNING!</b>	Warnhinweis auf Verletzungsgefahren oder Gefahren für Ihre Gesundheit
	Sicherheitshinweis auf mögliche Schäden am Gerät / Zubehör
	Sicherheitshinweise
	Handlungsanweisungen
	Gebrauchsanweisung beachten
Storage & Transport 	Zulässige Lagerungs- und Transporttemperatur und -luftfeuchtigkeit
Operating 	Zulässige Betriebstemperatur und -luftfeuchtigkeit
	Zulässiger Lagerungs-, Transport- und Betriebsluftdruck
	Hersteller
	Anwendungsteil Typ BF
	Seriennummer

 0483	Die CE-Kennzeichnung bescheinigt die Konformität mit den grundlegenden Anforderungen der Richtlinie 93/42/EEC für Medizinprodukte.
	Umweltschäden durch falsche Entsorgung der Batterien!
<b>IP 22</b>	Geschützt gegen feste Fremdkörper, 12,5 mm Durchmesser und größer und gegen Tropfwasser, wenn das Gehäuse bis zu 15° geneigt ist.
	Verpackung und Multifunktionsthermometer umweltgerecht entsorgen!
	Datenübertragung per <i>Bluetooth</i> ® wireless technology
	Messen der Körpertemperatur im Ohr
	Messen der Körpertemperatur an der Stirn
	Messen von Objekttemperaturen
	Speicher: Für 30 Messungen
	Inkl. Batterien

## **6-in-1 Multifunktionsthermometer**

### **● Einleitung**



Machen Sie sich vor der Inbetriebnahme und dem ersten Gebrauch mit dem Multifunktionsthermometer vertraut.

Lesen Sie hierzu aufmerksam die nachfolgende Gebrauchsanleitung und die wichtigen Sicherheitshinweise. Ein Nichtbeachten der Hinweise kann Personen- oder Sachschäden verursachen. Benutzen Sie das Produkt nur wie in dieser Gebrauchsanweisung beschrieben und für die angegebenen Einsatzbereiche. Bewahren Sie diese Gebrauchsanleitung gut auf. Händigen Sie alle Unterlagen bei Weitergabe des Multifunktionsthermometers an Dritte ebenfalls mit aus.

### **● Bestimmungsgemäße Verwendung**

Dieses Multifunktionsthermometer ist ausschließlich zur Messung der Stirn-, Ohr- und Objekttemperatur bestimmt. Sie können damit schnell und einfach eine Körper- bzw. Objekttemperatur ermitteln. Die Werte werden automatisch gespeichert. Das Multifunktionsthermometer ist für die Messung zu Hause geeignet.

Verwenden Sie das Gerät ausschließlich für den Zweck, für den es entwickelt wurde und auf die in dieser Gebrauchsanweisung angegebene Art und Weise. Jeder unsachgemäße Gebrauch kann gefährlich sein! Der Hersteller haftet nicht für Schäden, die durch unsachgemäßen oder falschen Gebrauch verursacht wurden.

Das Gerät entspricht der EU-Richtlinie für Medizinprodukte 93/42/EEC, dem Medizinproduktegesetz, der ASTM E 1965 - 98, der europäischen Norm EN 12470-5: Medizinische Thermometer – Teil 5: Anforderungen an Infrarot-Ohrthermometer (mit Maximumvorrichtung) sowie der europäischen Norm EN 60601-1-2 (Übereinstimmung mit CISPR 11,



IEC 61000-4-2, IEC 61000-4-3) und unterliegt besonderen Vorsichtsmaßnahmen hinsichtlich der elektromagnetischen Verträglichkeit.

Bitte beachten Sie dabei, dass tragbare und mobile HF-Kommunikations-einrichtungen dieses Gerät beeinflussen können.



Die Genauigkeit dieses Multifunktionsthermometers wurde sorgfältig geprüft und wurde im Hinblick auf eine lange nutzbare Lebensdauer entwickelt. Bei Verwendung des Gerätes in der Heilkunde sind messtechnische Kontrollen mit geeigneten Mitteln durchzuführen. Genaue Angaben zur Überprüfung der Genauigkeit können unter der Service-Adresse angefragt werden.

Wir bestätigen hiermit, dass dieses Produkt der europäischen RED-Richtlinie 2014/53/EU entspricht. Die CE-Konformitätserklärung zu diesem Produkt finden Sie unter: [www.sanitas-online.de/web/de/landingpages/cedeclarationofconformity.php](http://www.sanitas-online.de/web/de/landingpages/cedeclarationofconformity.php)

## ● Teilebeschreibung

- 1 Sensorspitze
- 2 Stirn-/ Abdeckkappe
- 3 Seitliche Mess-Taste   
(Stirnmessung)
- 4 Batteriefachdeckel
- 5 Schraube
- 6 Linse
- 7 **S**-Taste (Einstellungen)
- 8 **EIN-/ AUS-/ MESS**-Taste   
(Ohr- und Objektmessung)
- 9 **M**-Taste (Memory)
- 10 LED-Statusanzeige (Temperaturindikator)

## Displayanzeigen

- 11 Messeinheit Celsius /  
Fahrenheit
- 12 Datum-/ Uhrzeit-Anzeige
- 13 Stundenmodus (AM / PM)
- 14 Temperaturwert
- 15 Tastenton-Symbol 
- 16 Batteriestatus 
- 17 Speicherplatz-Anzeige
- 18 **Bluetooth**® 
- 19 Modus Ohrtemperatur 
- 20 Modus Stirntemperatur 
- 21 Messung wird durchgeführt
- 22 Modus Objekttemperatur 

## ● Lieferumfang

- 1 Multifunktionsthermometer
- 2 Batterien 1,5V Typ AAA, LR03
- 1 Stirn-/Abdeckkappe
- 1 Gebrauchsanweisung
- 1 Kurzanleitung

## ● Technische Daten

Name und Modell:

SFT 76

Messbereich:

Ohr-/Stirnthermometer-Modus:  
34,0 °C - 43,0 °C (93,2 °F -  
109,4 °F) Objekttemperatur-  
Modus: 0,0 °C - 100,0 °C  
(32,0 °F - 212,0 °F)

Labor-Messgenauigkeit:

Ohrthermometer-Modus:  $\pm 0,2$  °C  
( $\pm 0,4$  °F) von 35,0 °C - 42,0 °C  
(95,0 °F - 107,6 °F), außerhalb  
dieses Messbereiches  $\pm 0,3$  °C  
( $\pm 0,5$  °F),  
Stirnthermometer-Modus:  $\pm 0,2$  °C  
( $\pm 0,4$  °F) von 35,0 °C - 42,0 °C  
(95,0 °F - 107,6 °F), außerhalb  
dieses Messbereiches  $\pm 0,3$  °C  
( $\pm 0,5$  °F),  
Objekttemperatur-Modus:  $\pm 2,0$  °C  
( $\pm 4,0$  °F) bei  $< 30,0$  °C (86,0 °F);  
 $\pm 5\%$  (in 3 cm) bei  $\geq 30,0$  °C  
(86,0 °F)

Zeitabstand zwischen

zwei Messungen:

Mindestens 5 Sekunden

Klinische Wiederholpräzision:

Ohr: Kinder, 1 - 5 Jahre:  $\pm 0,08$  °C  
( $\pm 0,14$  °F), Erwachsene:  $\pm 0,07$  °C

	( $\pm 0,13$ °F),
	Stirn: Kinder, 1 – 5 Jahre: $\pm 0,07$ °C
	( $\pm 0,13$ °F),
Maßeinheiten:	Erwachsene: $\pm 0,08$ °C ( $\pm 0,14$ °F)
Betriebsbedingungen:	°Celsius (°C) oder °Fahrenheit (°F)
	10,0 °C bis 40,0 °C (50,0 °F bis
	104,0 °F) bei einer relativen Luft-
	feuchtigkeit von 15% bis 85%
	(nicht kondensierend)
	700 - 1060 hPa Umgebungsdruck
Aufbewahrungsbedingungen:	-25,0 °C bis 55,0 °C (-13,0 °F
	bis 131 °F) bei einer relativen
	Luftfeuchtigkeit von 15% bis 95%
	(nicht kondensierend)
	700 - 1060 hPa Umgebungsdruck
Abmessungen:	137 x 43 x 36 mm
Gewicht:	50g (ohne Batterien)
Batterie:	2 x 1,5V AAA (LR03)
Batterielebensdauer:	ca. 6000 Messungen
Speicher:	Für 30 Messungen
Zu erwartende Lebensdauer:	3 Jahre
Systemvoraussetzungen für die	
„HealthForYou“- Web-Version:	- MS Internet Explorer
	- MS Edge
	- Mozilla Firefox
	- Google Chrome
	- Apple Safari
	(in jeweils aktueller Version)
Systemvoraussetzungen für die	
„HealthForYou“ App:	iOS $\geq$ Version 10.0, Android™
	$\geq$ Version 5.0, Bluetooth® $\geq$ 4.0.

Das Multifunktionsthermometer verwendet *Bluetooth®* low energy technology, Frequenzband 2,402 - 2,480 GHz, die in dem Frequenzband abgestrahlte maximale Sendeleistung <20 dBm, kompatibel mit *Bluetooth®* 4.0 Smartphones/Tablets.



Die Liste der kompatiblen Smartphones, Informationen zur HealthForYou App und Software sowie Näheres zu den Geräten, finden Sie unter folgendem Link: [www.healthforyou.lidl](http://www.healthforyou.lidl)

Änderungen der technischen Angaben ohne Benachrichtigung sind aus Aktualisierungsgründen vorbehalten.



## Wichtige Sicherheitshinweise

**⚠️ WARNUNG!** Dieses Gerät ist nicht dafür bestimmt, durch Personen (einschließlich Kinder) mit eingeschränkten physischen, sensorischen oder geistigen Fähigkeiten oder mangels Erfahrung und/oder mangels Wissen benutzt zu werden, es sei denn, sie werden durch eine für ihre Sicherheit zuständige Person beaufsichtigt oder erhalten von ihr Anweisungen, wie das Gerät zu benutzen ist. Kinder sollten beaufsichtigt werden, damit sie nicht mit dem Gerät spielen.

- Führen Sie bei Messungen im Ohr die Sensorspitze des Thermometers vorsichtig ein.
- Die Anwendung des Thermometers an verschiedenen Personen kann bei bestimmten akuten, infektiösen Erkrankungen aufgrund einer möglichen Keimverschleppung trotz der durchzuführenden Reinigung und Wischdesinfektion unzweckmäßig sein. Fragen Sie im Einzelfall Ihren behandelnden Arzt.

- Halten Sie das Gerät von Kindern fern. Es besteht Verschluckungsgefahr! Kinder könnten das Verpackungsmaterial oder die Stirn-/ Abdeckkappe verschlucken.
- Kinder dürfen das Gerät nicht verwenden. Medizinprodukte sind kein Spielzeug.
- Prüfen Sie vor jeder Anwendung, ob die Linse intakt ist. Sollte diese beschädigt sein, wenden Sie sich an die Händler- oder Serviceadresse.
- Das Gerät wurde für den praktischen Einsatz konstruiert, kann aber nicht den Besuch beim Arzt ersetzen.
- Dieses Thermometer ist ein empfindliches elektronisches Gerät. Behandeln Sie es sorgfältig und setzen Sie es keinen mechanischen Stößen aus.
- Setzen Sie das Gerät nicht direkter Sonneneinstrahlung aus.
- Das Thermometer ist NICHT wasserdicht. Aus diesem Grund ist direkter Kontakt mit Wasser oder anderen Flüssigkeiten zu vermeiden.
- Das SFT 76 Multifunktionsthermometer ist nur für den in der Gebrauchsanweisung angegebenen Messort konzipiert.
- Die Messspitze nach jedem Gebrauch mit einem weichen, mit Desinfektionsmittel angefeuchteten Tuch reinigen.
- Prüfen Sie vor jeder Reklamation zuerst die Batterien und wechseln Sie diese ggf. aus.
- Reparaturen dürfen nur von autorisierten Servicestellen vorgenommen werden. Ansonsten erlischt der Garantieanspruch.
- Wenn Sie noch Fragen haben, wenden Sie sich an Ihren Fachhändler.
- Setzen Sie das Gerät keinen Extremtemperaturen (unter  $-25^{\circ}\text{C}$  /  $-13^{\circ}\text{F}$  oder über  $55^{\circ}\text{C}$  /  $131^{\circ}\text{F}$ ) und keinen hohen Feuchtigkeiten (über 95% relative Luftfeuchtigkeit) aus.

## **Hinweise zu elektromagnetischer Verträglichkeit**

- Das Gerät ist für den Betrieb in allen Umgebungen geeignet, die in dieser Gebrauchsanweisung aufgeführt sind, einschließlich der häuslichen Umgebung.
- Das Gerät kann in der Gegenwart von elektromagnetischen Störgrößen unter Umständen nur in eingeschränktem Maße nutzbar sein. Infolgedessen können z. B. Fehlermeldungen oder ein Ausfall des Displays / Gerätes auftreten.
- Die Verwendung dieses Gerätes unmittelbar neben anderen Geräten oder mit anderen Geräten in gestapelter Form sollte vermieden werden, da dies eine fehlerhafte Betriebsweise zur Folge haben könnte. Wenn eine Verwendung in der vorgeschriebenen Art dennoch notwendig ist, sollte dieses Gerät und die anderen Geräte beobachtet werden, um sich davon zu überzeugen, dass sie ordnungsgemäß arbeiten.
- Die Verwendung von anderem Zubehör, als jenem, welches der Hersteller dieses Gerätes festgelegt oder bereitgestellt hat, kann erhöhte elektromagnetische Störaussendungen oder eine geminderte elektromagnetische Störfestigkeit des Gerätes zur Folge haben und zu einer fehlerhaften Betriebsweise führen.
- Halten Sie tragbare RF-Kommunikationsgeräte (einschließlich Peripherie wie Antennenkabel oder externe Antennen) mindestens 30 cm fern von allen Geräteteilen, inklusive allen im Lieferumfang enthaltenen Kabeln.
- Eine Nichtbeachtung kann zu einer Minderung der Leistungsmerkmale des Gerätes führen.



## Sicherheitshinweise für Batterien

- **LEBENSGEFAHR!** Halten Sie Batterien außer Reichweite von Kindern. Suchen Sie im Falle eines Verschluckens sofort einen Arzt auf!
-  **EXPLOSIONSGEFAHR!** Laden Sie nicht aufladbare Batterien niemals wieder auf. Schließen Sie Batterien nicht kurz und / oder öffnen Sie diese nicht. Überhitzung, Brandgefahr oder Platzen können die Folge sein.
- Werfen Sie Batterien niemals in Feuer oder Wasser.
- Setzen Sie Batterien keiner mechanischen Belastung aus.

### Risiko des Auslaufens von Batterien

- Vermeiden Sie extreme Bedingungen und Temperaturen, die auf Batterien einwirken können, z. B. auf Heizkörpern / direkte Sonneneinstrahlung.
- Wenn Batterien ausgelaufen sind, vermeiden Sie den Kontakt von Haut, Augen und Schleimhäuten mit den Chemikalien! Spülen Sie die betroffenen Stellen sofort mit klarem Wasser und suchen Sie einen Arzt auf!
-  **SCHUTZHANDSCHUHE TRAGEN!** Ausgelaufene oder beschädigte Batterien können bei Berührung mit der Haut Verätzungen verursachen. Tragen Sie deshalb in diesem Fall geeignete Schutzhandschuhe.
- Im Falle eines Auslaufens der Batterien entfernen Sie diese sofort aus dem Produkt, um Beschädigungen zu vermeiden.
- Verwenden Sie nur Batterien des gleichen Typs. Mischen Sie nicht alte Batterien mit neuen!
- Entfernen Sie die Batterien, wenn das Produkt längere Zeit nicht verwendet wird.

## Risiko der Beschädigung des Produkts

- Verwenden Sie ausschließlich den angegebenen Batterietyp!
- Setzen Sie Batterien gemäß der Polaritätskennzeichnung (+) und (-) an Batterie und des Produkts ein.
- Reinigen Sie Kontakte an Batterie und im Batteriefach vor dem Einlegen!
- Entfernen Sie erschöpfte Batterien umgehend aus dem Produkt.

## ● Inbetriebnahme

- Die Batterien sind beim neuen Gerät bereits eingelegt. Ziehen Sie vor der ersten Anwendung den herausstehenden Batterieschutzstreifen aus dem Batteriefach. Das Multifunktionsthermometer schaltet sich dabei anschließend automatisch ein.

## ● Batterien einsetzen / auswechseln

Bevor Sie die Batterie wechseln, vergewissern Sie sich, dass das Gerät ausgeschaltet ist.

Wenn die Batterien schwach werden, erscheint das Batteriewarnsymbol im Display . Temperaturmessungen sind noch möglich, jedoch müssen die Batterien schnellstmöglich ersetzt werden.

Wenn das Batteriewarnsymbol  und „Lo“ im Display blinken, müssen die Batterien unverzüglich ausgetauscht werden. Falls die Batterien zu schwach sind, schaltet sich das Thermometer automatisch aus.





Gehen Sie zum Batterie wechseln wie folgt vor:

- Drehen Sie mit einem Kreuz-Schraubendreher die Schraube **5** am Batteriefachdeckel **4** auf.

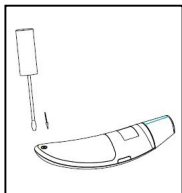

- Entfernen Sie den Batteriefachdeckel **4**.
- Entnehmen Sie ggf. die leeren Batterien aus dem Batteriefach.
- Setzen Sie die neuen Batterien in das Batteriefach ein, bis sie hör- und spürbar fest einrasten. Achten Sie beim Einlegen auf die korrekte Polung (+/-) der Batterien.

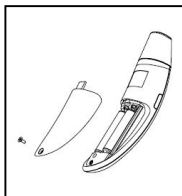

- Setzen Sie den Batteriefachdeckel **4** wieder auf.
- Verschließen Sie die Schraube **5** am Batteriefachdeckel **4** wieder mit einem Kreuz-Schraubendreher.

## ● Grundeinstellungen vornehmen

Sie können an dem Multifunktionsthermometer folgende Grundeinstellungen vornehmen: Temperatureinheit (Celsius / Fahrenheit), Datum, Uhrzeit und *Bluetooth*<sup>®</sup>.

- Um das Gerät einzuschalten, drücken Sie die **EIN-/AUS-/MESS-**Taste **8**.
- Drücken Sie fünf Sekunden lang die **S**-Taste **7**.
- Aktuell eingestellte Temperatureinheit erscheint im Display. Mit **S**-Taste **7** Temperatureinheit wählen (°F oder °C). Mit **M**-Taste **9** bestätigen.

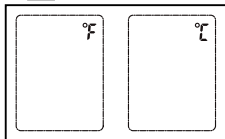

- Zeitformat erscheint im Display.  
Mit **S**-Taste **7** Zeitformat (12 h oder 24 h) wählen. Mit **M**-Taste **9** bestätigen.

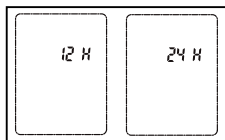

- Jahresanzeige blinkt im Display.  
Mit **S**-Taste **7** aktuelles Jahr wählen.  
Mit **M**-Taste **9** bestätigen.



- Monatsanzeige blinkt im Display.  
Mit **S**-Taste **7** aktuellen Monat wählen. Mit **M**-Taste **9** bestätigen.



- Tagesanzeige blinkt im Display. Mit **S**-Taste **7** aktuellen Tag wählen. Mit **M**-Taste **9** bestätigen.  
**Hinweis:** Ist das 12h-Zeitformat eingestellt, sind die Positionen von Monat und Tag vertauscht.



- Stundenanzeige blinkt im Display. Mit **S**-Taste **7** aktuelle Stunde wählen. Mit **M**-Taste **9** bestätigen.



- Minutenanzeige blinkt im Display. Mit **S**-Taste **7** aktuelle Minute wählen. Mit **M**-Taste **9** bestätigen.



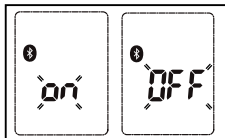

- Bluetooth® blinkt im Display. Mit **S**-Taste 7 Bluetooth® aktivieren (im Display erscheint ON) oder deaktivieren (im Display erscheint OFF). Mit **M**-Taste 9 bestätigen.



- Das Gerät speichert die Grundeinstellungen und schaltet sich automatisch aus.

## ● Tastenton aktivieren / deaktivieren

Sie können am Gerät einen Tastenton aktivieren / deaktivieren. Wenn der Tastenton aktiviert ist, ertönt bei jedem Tastendruck und nach jeder Messung ein Piepton.

- Um den Tastenton zu aktivieren, drücken Sie bei eingeschaltetem Gerät kurz die **S**-Taste 7. Auf dem Display erscheint ein Lautsprecher-Symbol .
- Um den Tastenton wieder zu deaktivieren, drücken Sie erneut die **S**-Taste 7. Das Lautsprecher-Symbol  verschwindet wieder.

## ● Was Sie vor dem Messen wissen sollten

Es gibt verschiedene Thermometer zur Messung an unterschiedlichen Körperstellen:

- Ohr-/Stirn-Thermometer (dieses Thermometer, zur Messung im Ohr oder an der Stirnregion)
- Stab-Thermometer (zur rektalen [im After], axialen [unter der Achsel] oder oralen Messung [im Mund])

**Hinweis:** Die Temperaturmessung liefert einen Messwert, der Auskunft über die aktuelle Körpertemperatur eines Menschen gibt.

Sollten Sie unsicher sein in der Interpretation der Ergebnisse oder treten abnormale Werte auf, sollten Sie sich an Ihren behandelnden Arzt

wenden. Dies gilt auch bei geringeren Temperaturveränderungen, wenn weitere Krankheitssymptome dazukommen, wie z. B. Unruhe, starkes Schwitzen, Hautrötung, hohe Pulsfrequenz, Kollapsneigung etc. Mit unterschiedlichen Thermometern gemessene Temperaturen können nicht miteinander verglichen werden. Geben Sie deshalb Ihrem Arzt an (bzw. berücksichtigen Sie bei einer Selbstdiagnose), mit welchem Thermometer Sie die Körpertemperatur an welcher Körperstelle gemessen haben.

Die Temperatur eines gesunden Menschen wird von verschiedenen Faktoren beeinflusst: dem individuellen, personenabhängigen Stoffwechsel, dem Alter (die Körpertemperatur ist bei Säuglingen und Kleinkindern höher und sinkt mit zunehmendem Alter. Bei Kindern treten höhere Temperaturschwankungen schneller und häufiger auf, z. B. bedingt durch Wachstumsschübe), von der Kleidung, von der Außentemperatur, von der Tageszeit (morgens ist die Körpertemperatur niedriger und steigt im Laufe des Tages zum Abend hin an), von der vorausgegangenen körperlichen und, mit geringerem Einfluss, auch mentalen Aktivität. Der Temperaturwert schwankt je nach Körperstelle, an der er gemessen wird. Die Abweichung kann bei Gesunden zwischen  $0,2^{\circ}\text{C}$  ( $0,4^{\circ}\text{F}$ ) -  $1^{\circ}\text{C}$  ( $1,8^{\circ}\text{F}$ ) liegen.

So liegt der normale Temperaturbereich bei





- der Stirnmessung:  $35,8^{\circ}\text{C}$  ( $96,4^{\circ}\text{F}$ ) -  $37,6^{\circ}\text{C}$  ( $99,7^{\circ}\text{F}$ ), mit einem Stirnthermometer,
- der Ohrmessung:  $36,0^{\circ}\text{C}$  ( $96,8^{\circ}\text{F}$ ) -  $37,8^{\circ}\text{C}$  ( $100^{\circ}\text{F}$ ), mit einem Ohrthermometer,
- rektal gemessener Temperatur:  $36,3^{\circ}\text{C}$  ( $97,3^{\circ}\text{F}$ ) -  $37,8^{\circ}\text{C}$  ( $100^{\circ}\text{F}$ ), mit einem konventionellen Thermometer,
- oral gemessener Temperatur:  $36,0^{\circ}\text{C}$  ( $96,8^{\circ}\text{F}$ ) -  $37,4^{\circ}\text{C}$  ( $99,3^{\circ}\text{F}$ ), mit einem konventionellen Thermometer.

Um den Temperaturverlauf verfolgen zu können, messen Sie immer an derselben Körperstelle.

## ● Messen

**Hinweis:** Prüfen Sie vor jeder Anwendung, ob die Linse beschädigt ist. Falls diese beschädigt ist, wenden Sie sich an die Händler- oder Service-Adresse. Berücksichtigen Sie, dass sich das Multifunktions-thermometer mindestens 30 Minuten in dem Raum befinden muss, in dem die Messung vorgenommen wird.

- Stellen Sie vor jeder Messung sicher, dass Sie sich im entsprechenden Modus befinden, mit dem Sie messen möchten.

Modus	Ohr	Stirn	Objekt	Tastenton aktiviert
Display				

## ● Messen der Körpertemperatur an der Stirn

**Hinweis:** Beachten Sie, dass die Stirn / Schläfe frei von Schweiß und Kosmetika sein muss und dass bei der Stirnmessung die Einnahme von gefäßverengenden Medikamenten und Hautirritationen das Messergebnis verfälschen können.

- Um das Multifunktions-thermometer einzuschalten, drücken Sie eine Sekunde lang die **EIN-/AUS-/MESS-Taste** **8**.
- Setzen Sie den Messkopf mit aufgesetzter Stirn-/ Abdeckkappe **2** bei direktem Hautkontakt an der Schläfe an.
- Halten Sie die **seitliche Mess-Taste** **3** gedrückt und führen Sie das Multifunktions-thermometer gleichmäßig über die Stirn zur anderen Schläfe.

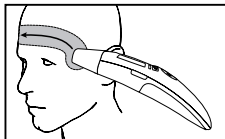

- Lassen Sie dann die **seitliche Mess-Taste** **3** los. Der gemessene Wert erscheint im Display und das Ende der Messung wird mit einem kurzen Piepton signalisiert (wenn Tastenton aktiviert ist).

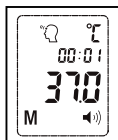

Die nächste Messung ist nach ca. 5 Sekunden möglich.

- Liegt der gemessene Wert innerhalb des Normbereiches ( $<38^{\circ}\text{C}/100,4^{\circ}\text{F}$ ), leuchtet die LED unterhalb des Displays für 3 Sekunden grün. Liegt der gemessene Wert höher ( $\geq 38^{\circ}\text{C}/100,4^{\circ}\text{F}$  = Fieber), leuchtet die LED rot.
  - Ist die **Bluetooth®** Datenübertragung aktiviert, so werden nach der Messung die Daten übertragen. Das Thermometer zeigt das **Bluetooth®** Symbol während der Übertragung an.
- Hinweis:** Die „HealthForYou“ App muss zur Übertragung aktiviert sein. Werden die aktuellen Daten nicht auf Ihrem Smartphone angezeigt, wiederholen Sie die Übertragung wie in Kapitel „Messwerte übertragen“ beschrieben.
- Das Gerät schaltet sich nach 60 Sekunden automatisch ab oder drücken Sie zum Ausschalten die **EIN-/AUS-/MESS-Taste** **8** für 5 Sekunden.
  - Reinigen Sie das Gerät nach jeder Anwendung wie im Kapitel „Reinigung und Pflege“ angegeben.

## ● Messen der Körpertemperatur im Ohr

### **⚠️ WARNUNG!**

- Es gibt Personen, die unterschiedliche Messwerte im linken und rechten Ohr haben. Um Temperaturveränderungen zu erfassen, messen Sie bei derselben Person immer im selben Ohr.
- Das integrierte Ohrthermometer darf von Kindern nur unter Aufsicht von Erwachsenen benutzt werden. In der Regel ist eine Messung ab einem Lebensalter von 6 Monaten möglich. Bei Kleinkindern

unter 6 Monaten ist der Gehörgang noch sehr eng, sodass häufig die Temperatur nicht erfasst werden kann und vermehrt zu niedrige Messergebnisse angezeigt werden.

- Die Messung darf nicht an einem Ohr durchgeführt werden mit entzündlichen Erkrankungen (z. B. Eiterfluss, Sekretabgang), nach möglichen Ohrverletzungen (z. B. Trommelfellschaden) oder in der Heilungsphase nach operativen Eingriffen. In all diesen Fällen sprechen Sie bitte mit Ihrem behandelnden Arzt.
- Die Anwendung des Multifunktionsthermometers an verschiedenen Personen kann bei bestimmten akuten, infektiösen Erkrankungen aufgrund einer möglichen Keimverschleppung trotz der durchzuführenden Reinigung und Wischdesinfektion unzureichend sein. Sprechen Sie dazu im Einzelfall mit Ihrem behandelnden Arzt.
- Wenn Sie längere Zeit auf einem Ohr gelegen haben, ist die Temperatur leicht erhöht. Warten Sie einige Minuten oder messen Sie im anderen Ohr.
- Ohrenschmalz kann die Messung beeinflussen, reinigen Sie deshalb ggf. das Ohr vor der Messung.
- Um das Multifunktionsthermometer einzuschalten, drücken Sie eine Sekunde lang die **EIN-/AUS-/MESS**-Taste 8.
- Nehmen Sie die Stirn-/ Abdeckkappe 2 ab, indem Sie sie leicht nach vorne abziehen.
- Vergewissern Sie sich, dass die Sensorspitze 1 und auch der Gehörgang sauber sind. Da der Gehörgang leicht gekrümmt ist, müssen Sie vor dem Einführen der Sensorspitze 1 das Ohr leicht nach hinten oben ziehen, damit die Sensorspitze 1 direkt auf das Trommelfell ausgerichtet werden kann.

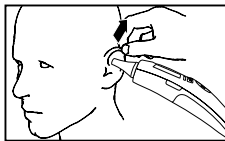

## Positionierung bei Kleinkindern unter einem Jahr:

- Legen Sie das Kleinkind seitlich hin, so dass ein Ohr nach oben zeigt.
- Ziehen Sie das Ohr sanft nach hinten, bevor Sie die Sensorspitze **1** vorsichtig in das Ohr einführen.



## Positionierung bei Kleinkindern älter als ein Jahr:

- Stehen Sie leicht seitlich versetzt hinter dem Kleinkind.
- Ziehen Sie das Ohr ganz sanft nach hinten oben, bevor Sie die Sensorspitze **1** vorsichtig in das Ohr einführen.
- Führen Sie die Sensorspitze **1** vorsichtig ein und drücken Sie eine Sekunde lang die **EIN-/AUS-/MESS-Taste** **8**.



- Der gemessene Wert erscheint auf dem Display und das Ende der Messung wird mit einem kurzen Piepton signalisiert (wenn Tastenton aktiviert ist).



- Die nächste Messung ist nach ca. 5 Sekunden möglich.
- Liegt der gemessene Wert innerhalb des Normbereiches ( $<38^{\circ}\text{C}/100,4^{\circ}\text{F}$ ), leuchtet die LED unterhalb des Displays für 3 Sekunden grün. Liegt der gemessene Wert höher ( $\geq 38^{\circ}\text{C}/100,4^{\circ}\text{F}$  = Fieber), leuchtet die LED rot.
- Ist die *Bluetooth*<sup>®</sup> Datenübertragung aktiviert, so werden nach der Messung die Daten übertragen. Das Thermometer zeigt das *Bluetooth*<sup>®</sup> Symbol während der Übertragung an.

**Hinweis:** Die „HealthForYou“ App muss zur Übertragung aktiviert sein. Werden die aktuellen Daten nicht auf Ihrem Smartphone



angezeigt, wiederholen Sie die Übertragung wie in Kapitel „Messwerte übertragen“ beschrieben.

- Das Gerät schaltet sich nach 60 Sekunden automatisch ab oder drücken Sie zum Ausschalten die **EIN-/AUS-/MESS-Taste** **[8]** für 5 Sekunden.
- Reinigen Sie das Gerät nach jeder Anwendung wie im Kapitel „Reinigung und Pflege“ angegeben.

## ● Messen von Objekttemperaturen

- Um das Multifunktionsthermometer einzuschalten, drücken Sie eine Sekunde lang die **EIN-/AUS-/MESS-Taste** **[8]**.
- Drücken Sie dann gleichzeitig 3 Sekunden lang die **M-Taste** **[9]** und die **S-Taste** **[7]**, um in den Objekttemperatur-Modus zu wechseln. In der LCD-Anzeige erscheint .

- Richten Sie die Sensorspitze mit 3 cm Abstand auf den zu messenden Gegenstand oder die Flüssigkeit (keinesfalls in Flüssigkeiten tauchen!) und drücken Sie die **EIN-/AUS-/MESS-Taste** **[8]** für 1 Sekunde.

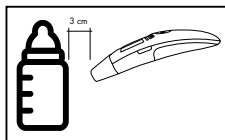

- Lassen Sie die **EIN-/AUS-/MESS-Taste** **[8]** los. Der gemessene Wert erscheint auf dem Display und das Ende der Messung wird mit einem kurzen Piepton signalisiert (wenn Tastenton aktiviert ist). Die nächste Messung ist nach ca. 5 Sekunden möglich.

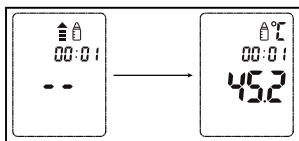

- Um den Objekttemperatur-Modus wieder zu verlassen, halten Sie erneut die **M-Taste** **[9]** und die **S-Taste** **[7]** gleichzeitig für 3 Sekunden gedrückt.

- Ist die *Bluetooth*<sup>®</sup> Datenübertragung aktiviert, so werden nach der Messung die Daten übertragen. Das Thermometer zeigt das *Bluetooth*<sup>®</sup> Symbol während der Übertragung an.  
**Hinweis:** Die „HealthForYou“ App muss zur Übertragung aktiviert sein. Werden die aktuellen Daten nicht auf Ihrem Smartphone angezeigt, wiederholen Sie die Übertragung wie in Kapitel „Messwerte übertragen“ beschrieben.
- Das Gerät schaltet sich nach 60 Sekunden automatisch ab oder drücken Sie zum Ausschalten die **EIN-/AUS-/MESS**-Taste 8 für 5 Sekunden.
- Beachten Sie, dass die angezeigte Temperatur die ermittelte und nicht die angepasste Oberflächentemperatur ist. Sie lässt sich nicht mit der Stirn-/Ohrtemperatur vergleichen.

## ● **Gespeicherte Messwerte anzeigen**

Das Gerät speichert automatisch die Messwerte der letzten 30 Messungen ab. Werden die 30 Speicherplätze überschritten, wird der jeweils älteste Messwert gelöscht.

Die gespeicherten Messwerte können wie folgt abgerufen werden:

- Um das Multifunktionsthermometer einzuschalten, drücken Sie eine Sekunde lang die **EIN-/AUS-/MESS**-Taste 8.
- Drücken Sie die **M**-Taste 9. Auf dem Display erscheint der jüngste Messwert.
- Ist die *Bluetooth*<sup>®</sup> Datenübertragung aktiviert, so werden nach der Messung die Daten übertragen. Das Thermometer zeigt das *Bluetooth*<sup>®</sup> Symbol während der Übertragung an.  
**Hinweis:** Die „HealthForYou“ App muss zur Übertragung aktiviert sein. Werden die aktuellen Daten nicht auf Ihrem Smartphone angezeigt, wiederholen Sie die Übertragung wie in Kapitel „Messwerte übertragen“ beschrieben.

- Um zwischen den einzelnen gespeicherten Messwerten zu wechseln, drücken Sie die **M**-Taste 9.
- Das Gerät schaltet sich nach 60 Sekunden automatisch ab oder drücken Sie zum Ausschalten die **EIN-/AUS-/MESS**-Taste 8 für 5 Sekunden.

## ● Messwerte übertragen

### ● Übertragung über *Bluetooth®* low energy technology

Sie haben die Möglichkeit die gemessenen und auf dem Gerät gespeicherten Werte zusätzlich auf Ihr Smartphone per *Bluetooth®* low energy technology zu übertragen.





Dazu benötigen Sie die „HealthForYou“ App. Diese ist im Apple App Store und bei Google Play kostenlos verfügbar. Um die Werte zu übertragen, befolgen Sie die folgenden Punkte:

Wenn im Einstellungs Menü die *Bluetooth®*-Funktion aktiviert ist, werden die Daten nach jeder Messung oder beim Wechsel in den Speicher übertragen. Auf dem Display erscheint das Symbol .



#### **Schritt 1: SFT 76**

Aktivieren Sie *Bluetooth®* an Ihrem Gerät (siehe Kapitel „Grundeinstellungen vornehmen“).

 <p>HealthForYou</p> 	<p><b>Schritt 2: „HealthForYou“ App</b></p> <p>Starten Sie die „HealthForYou“-App und folgen Sie den Anweisungen. Wählen Sie im Einstellungs Menü der App das SFT 76 aus und verbinden Sie das Gerät. Beim erstmaligen Verbinden wird auf dem Thermometer ein zufallsgenerierter sechsstelliger PIN-Code angezeigt, zeitgleich erscheint auf dem Smartphone ein Eingabefeld, in das Sie diesen sechsstelligen PIN-Code eingeben müssen. Nach erfolgreicher Eingabe ist das Thermometer mit Ihrem Smartphone verbunden.</p>
 	<p><b>Schritt 3: SFT 76</b></p> <p>Nehmen Sie eine Messung vor.</p> 
<p><b>Schritt 4: SFT 76</b></p> <p>Automatische Übertragung der Daten im Anschluss an eine Messung: Dazu muss die App geöffnet und Bluetooth® am Gerät und Smartphone aktiviert sein.</p>	<p><b>Schritt 4: SFT 76</b></p> <p>Übertragung der Daten zu einem späteren Zeitpunkt: Gehen Sie in den Speicherabruf-Modus („Gespeicherte Messwerte anzeigen“). Die Bluetooth® Übertragung startet automatisch.</p>

Die „HealthForYou“ App muss zur Übertragung aktiviert sein. Wir weisen hiermit ausdrücklich darauf hin, dass es sich bei der vorliegenden Software um kein Medizinprodukt gemäß der EU-Richtlinie 93/42/EEC handelt.

Die angezeigten Werte dienen lediglich der Visualisierung und dürfen nicht als Basis für therapeutische Maßnahmen herangezogen werden.

## ● Reinigung und Pflege

**⚠ ACHTUNG!** Möglicher Sachschaden! Halten Sie das Produkt auf keinen Fall unter Wasser, da sonst Flüssigkeit eindringen kann und es beschädigt wird.

- Reinigen Sie nach jedem Gebrauch die Sensorspitze **1** und Stirn-/Abdeckkappe **2**. Verwenden Sie dazu ein weiches Tuch oder ein Wattestäbchen, welches mit Desinfektionsmittel, Alkohol oder warmem Wasser angefeuchtet werden kann.

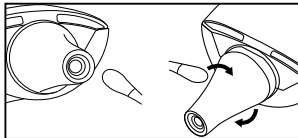

- Zur Reinigung des gesamten Gerätes verwenden Sie ein weiches, leicht mit Seifenlauge angefeuchtetes Tuch.
- Verwenden Sie keine aggressiven Reinigungsmittel.

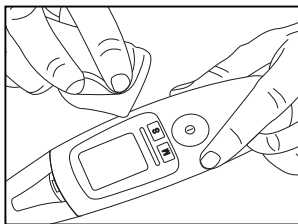



## ● Lagerung

- Lagern Sie das Thermometer immer mit aufgesteckter Stirn-/Abdeckkappe **2**.
- Bei beabsichtigter längerer Lagerung entfernen Sie bitte die Batterien.

- Das Gerät darf nicht bei hoher oder niedriger Temperatur oder Luftfeuchtigkeit (siehe technische Daten), im Sonnenlicht, in Verbindung mit elektrischem Strom oder an staubigen Orten gelagert oder auch benutzt werden. Ansonsten kann es zu Messungenauigkeiten kommen.

## ● Problembhebung

Fehlermeldung	Ursache	Behebung
H <sub>1</sub>	Die ermittelte Temperatur ist höher als 1) Ohr-/Stirnthermometer-Modus: 43 °C (109,4 °F), 2) Objekttemperatur-Modus: 100 °C (212 °F).	Betreiben Sie das Thermometer nur innerhalb der angegebenen Temperaturbereiche. Säubern Sie ggf. die Sensorspitze. Bei wiederholter Fehleranzeige an Fachhändler oder Kundenservice wenden.
Lo	Die ermittelte Temperatur ist niedriger als 1) Ohr-/Stirnthermometer-Modus: 34 °C (93,2 °F), 2) Objekttemperatur-Modus: 0 °C (32 °F).	
Er 1	Die Betriebstemperatur liegt nicht im Bereich von 10 °C bis 40 °C (50 °F bis 104 °F).	Betreiben Sie das Multifunktionsthermometer nur innerhalb der angegebenen Temperaturbereiche.
Er 2	Das Thermometer ist nicht korrekt oder instabil angelegt.	Beachten Sie die korrekte Anwendung in der Gebrauchsanweisung und wiederholen Sie die Messung.

Fehlermeldung	Ursache	Behebung
	<p>Das Thermometer funktioniert nicht korrekt.</p>	<p>Legen Sie die Batterien neu ein. Sollte der Fehler weiterhin bestehen, kontaktieren Sie den Kundenservice.</p>
	<p>Problem mit der Datenübertragung auf das Smartphone.</p>	<p>Aktivieren Sie <i>Bluetooth</i><sup>®</sup> auf Ihrem Smartphone und schalten Sie das Thermometer aus und wieder an. Starten Sie erneut die App.</p>
	<p>Es wurde der falsche sechsstellige PIN-Code eingegeben.</p>	<p>Verbinden Sie das Gerät erneut mit Ihrem Smartphone und geben Sie den nun generierten PIN korrekt ein.</p>
	<p>Die Batterien sind nahezu leer.</p>	<p>Setzen Sie neue Batterien in das Thermometer ein.</p>
	<p>Das Thermometer konnte keine Messung durchführen, da die Batterien nahezu leer sind.</p>	<p>Setzen Sie neue Batterien in das Thermometer ein.</p>

## ● Entsorgung



Beachten Sie die Kennzeichnung der Verpackungsmaterialien bei der Abfalltrennung, diese sind gekennzeichnet mit Abkürzungen (a) und Nummern (b) mit folgender Bedeutung: 1-7: Kunststoffe / 20-22: Papier und Pappe / 80-98: Verbundstoffe.



Möglichkeiten zur Entsorgung des ausgedienten Produkts erfahren Sie bei Ihrer Gemeinde- oder Stadtverwaltung.



Werfen Sie Ihr Produkt, wenn es ausgedient hat, im Interesse des Umweltschutzes nicht in den Hausmüll, sondern führen Sie es einer fachgerechten Entsorgung zu. Über Sammelstellen und deren Öffnungszeiten können Sie sich bei Ihrer zuständigen Verwaltung informieren.

Defekte oder verbrauchte Batterien müssen gemäß Richtlinie 2006/66/EC und deren Änderungen recycelt werden. Geben Sie Batterien und/oder das Produkt über die angebotenen Sammeleinrichtungen zurück.



### **Umweltschäden durch falsche Entsorgung der Batterien**

Batterien dürfen nicht über den Hausmüll entsorgt werden. Sie können giftige Schwermetalle enthalten und unterliegen der Sondermüllbehandlung. Die chemischen Symbole der Schwermetalle sind wie folgt: Cd = Cadmium, Hg = Quecksilber, Pb = Blei. Geben Sie deshalb verbrauchte Batterien bei einer kommunalen Sammelstelle ab.



## ● Garantie / Service

Wir leisten 3 Jahre Garantie ab Kaufdatum für Material- und Fabrikationsfehler des Multifunktionsthermometers.

Die Garantie gilt nicht:

- Im Falle von Schäden, die auf unsachgemäßer Bedienung beruhen.
- Für Verschleißteile.
- Bei Eigenverschulden des Kunden.
- Sobald das Gerät durch eine nicht autorisierte Werkstatt geöffnet wurde.

Die gesetzlichen Gewährleistungen des Kunden bleiben durch die Garantie unberührt. Für Geltendmachung eines Garantiefalles innerhalb der Garantiezeit ist durch den Kunden der Nachweis des Kaufes zu führen. Die Garantie ist innerhalb eines Zeitraumes von 3 Jahren ab Kaufdatum gegenüber der Hans Dinslage GmbH, Uttenweiler, Germany geltend zu machen.

**Bitte wenden Sie sich im Falle von Reklamationen an unseren Service unter folgendem Kontakt:**

**Service-Hotline (kostenfrei):**

DE

☎ **0800 72 42 355 (Mo.–Fr.: 8–18 Uhr)**

✉ **service-de@sanitas-online.de**

AT

☎ **0800 21 22 88 (Mo.–Fr.: 8–18 Uhr)**

✉ **service-at@sanitas-online.de**

CH

☎ **0800 200 510 (Mo.–Fr.: 8–18 Uhr)**

✉ **service-ch@sanitas-online.de**











Fordern wir Sie zur Übersendung des defekten Multifunktionsthermometers auf, ist das Produkt an folgende Adresse zu senden:









NU Service GmbH  
Lessingstraße 10b  
DE-89231 Neu-Ulm  
DEUTSCHLAND

**IAN 32247**

<b>Légende des pictogrammes utilisés</b> .....	Page 36
<b>Introduction</b> .....	Page 38
Utilisation conforme.....	Page 38
Descriptif des pièces.....	Page 39
Contenu de la livraison .....	Page 40
Caractéristiques techniques .....	Page 40
<b>Consignes de sécurité importantes</b> .....	Page 42
Consignes de sécurité relatives aux piles .....	Page 45
<b>Mise en marche</b> .....	Page 46
Installation / remplacement des piles .....	Page 46
<b>Effectuer les réglages de base</b> .....	Page 47
<b>Activer / désactiver le son des touches</b> .....	Page 49
<b>Ce que vous devez savoir avant la mesure</b> .....	Page 49
<b>Mesure</b> .....	Page 51
Mesure de la température corporelle au front .....	Page 51
Mesure de la température corporelle dans l'oreille.....	Page 53
Mesure de la température d'objets.....	Page 55
Afficher la valeur enregistrée.....	Page 56
<b>Transmission des valeurs</b> .....	Page 57
Transmission via <i>Bluetooth</i> <sup>®</sup> low energy technology .....	Page 57
<b>Nettoyage et entretien</b> .....	Page 59
<b>Rangement</b> .....	Page 60
<b>Résolution des problèmes</b> .....	Page 61
<b>Mise au rebut</b> .....	Page 62
<b>Garantie / Service client</b> .....	Page 63

## Légende des pictogrammes utilisés

 <b>AVERTISSEMENT !</b>	Avertissement sur les risques de blessures ou dangers pour votre santé
	Consigne de sécurité sur les dommages possibles sur le produit / l'accessoire
	Consignes de sécurité
	Instructions de manipulation
	Respecter les indications du mode d'emploi
Storage & Transport 	Température de transport et de stockage, et humidité de l'air admissibles
Operating 	Température et humidité de service admissibles
	Pression de stockage, de transport et de service admissible
	Fabricant
	Produit de type BF
	Numéro de série

 0483	Le marquage CE atteste que ce produit est conforme aux exigences essentielles de la directive 93/42/EEC pour les produits médicaux.
	Une mise au rebut inappropriée des piles provoque des dommages écologiques !
<b>IP 22</b>	Protection contre les corps étrangers solides, de diamètre 12,5 mm et supérieur, et contre les gouttes d'eau lorsque le boîtier est incliné jusqu'à 15°.
	Mettez au rebut l'emballage et le thermomètre multifonction dans le respect de l'environnement !
	Transmission des données via la <i>Bluetooth</i> <sup>®</sup> wireless technology
	Mesure de la température corporelle dans l'oreille
	Mesure de la température corporelle au front
	Mesure de la température d'objets
 Speicherplätze	Mémoire : Pour 30 mesures
 Inkl. Batterien	Piles incluses

# **Thermomètre multifonction 6 en 1**

## **● Introduction**



Avant la première utilisation, veuillez vous familiariser avec le thermomètre multifonction. A cet effet, lisez attentivement le mode d'emploi ci-dessous et les consignes de sécurité. Le non-respect des consignes peut provoquer des dommages corporels ou matériels. Ce produit doit être utilisé uniquement de manière conforme aux instructions et pour les emplois spécifiés. Veuillez conserver soigneusement ce mode d'emploi. Lorsque vous remettez le thermomètre multifonction à des tiers, veuillez également fournir tous les documents s'y rapportant.

## **● Utilisation conforme**

Ce thermomètre multifonction est exclusivement conçu pour mesurer la température sur le front, dans les oreilles, et sur les objets. De cette façon, vous pouvez obtenir la température du corps ou d'un objet, en toute simplicité et rapidité. Les valeurs sont automatiquement sauvegardées. Le thermomètre multifonction se destine à effectuer des mesures dans un cadre domestique.

Utilisez exclusivement le produit dans l'objectif pour lequel il a été conçu, et de la manière décrite dans ce mode d'emploi. Toute utilisation inappropriée peut être dangereuse ! Le fabricant n'endosse aucune responsabilité en cas de dommages causés par une utilisation inappropriée ou incorrecte du produit.

Ce produit répond à la directive européenne relative aux dispositifs médicaux 93/42/EEC, à la Loi allemande sur les produits médicaux, à la norme ASTM E 1965 - 98, à la norme européenne EN 12470-5 : Thermomètres médicaux - Partie 5 : Performance des thermomètres tympaniques à infrarouges (avec dispositif à maximum) ainsi qu'à la

norme EN 60601-1-2 (en conformité avec CISPR 11, IEC 61000-4-2, IEC 61000-4-3), et est soumis à des mesures de sécurité particulières concernant la compatibilité électromagnétique.

Veuillez noter que les dispositifs de communication portables et mobiles HF peuvent influencer la fonctionnalité de ce produit.

La précision de ce thermomètre multifonction a été soigneusement vérifiée et a été développée dans l'optique d'une durée de vie prolongée. Si le produit est utilisé à des fins médicales, des contrôles métrologiques sont à effectuer à l'aide des moyens adéquats. Vous pouvez demander des informations précises concernant la vérification de la précision du produit à l'adresse de service.

Par la présente, nous garantissons que ce produit répond à la directive européenne RED 2014/53/EU. Vous pouvez trouver la déclaration de conformité CE sur : [www.sanitas-online.de/web/de/landingpages/cedeclarationofconformity.php](http://www.sanitas-online.de/web/de/landingpages/cedeclarationofconformity.php)

## ● Descriptif des pièces

- |   |   |    |  |
|---|---|----|--|
| 1 | Pointe du capteur   | 7  | Touche <b>S</b> (réglages)   |
| 2 | Capuchon d'extrémité / cache  | 8  | Touche <b>ON / OFF / ME-SURE</b> ① (mesure dans les oreilles et sur objet) |
| 3 | Touche de mesure latérale  (mesure au front) | 9  | Touche <b>M</b> (mémoire)  |
| 4 | Couvercle du compartiment à piles   | 10 | Voyant d'état LED (voyant de température)                                  |
| 5 | Vis   |    |  |
| 6 | Lentille  |    |  |

## Affichages sur l'écran

- |    |                                      |    |                       |
|----|--------------------------------------|----|-----------------------|
| 11 | Unité de mesure Celsius / Fahrenheit | 13 | Mode heure (AM / PM)  |
| 12 | Affichage date / heure               | 14 | Valeur de température |

15 Symbole du son des touches 

16 Niveau des piles 

17 Affichage de l'espace mémoire

18 Bluetooth® 

19 Mode température dans les oreilles 

20 Mode température au front 

21 Mesure en cours

22 Mode température d'objet 

## ● Contenu de la livraison

- 1 thermomètre multifonction
- 2 piles 1,5 V de type AAA, LR03
- 1 capuchon d'extrémité / cache
- 1 mode d'emploi
- 1 guide rapide

## ● Caractéristiques techniques

Nom et modèle : SFT 76

Plage de mesure : mode température oreilles / front : 34,0°C - 43,0°C (93,2°F - 109,4°F) mode température objet : 0,0°C - 100,0°C (32,0°F - 212,0°F)

Précision de la mesure en laboratoire :

mode température dans les oreilles :  $\pm 0,2^{\circ}\text{C}$  ( $\pm 0,4^{\circ}\text{F}$ ) de 35,0°C - 42,0°C (95,0°F - 107,6°F), en dehors de cette plage de mesure  $\pm 0,3^{\circ}\text{C}$  ( $\pm 0,5^{\circ}\text{F}$ ), mode de température au front :  $\pm 0,2^{\circ}\text{C}$  ( $\pm 0,4^{\circ}\text{F}$ ) de 35,0°C - 42,0°C (95,0°F - 107,6°F), hors de cette plage de mesure  $\pm 0,3^{\circ}\text{C}$  ( $\pm 0,5^{\circ}\text{F}$ ), mode de température sur objet :  $\pm 2,0^{\circ}\text{C}$  ( $\pm 4,0^{\circ}\text{F}$ ) lorsque  $< 30,0^{\circ}\text{C}$  (86,0°F) ;  $\pm 5\%$  (à 3 cm) lorsque  $\geq 30,0^{\circ}\text{C}$  (86,0°F)



Intervalle de temps entre deux mesures :	au moins 5 secondes
Répétabilité clinique :	oreilles : enfants, 1 – 5 ans : $\pm 0,08^{\circ}\text{C}$ ( $\pm 0,14^{\circ}\text{F}$ ), adultes : $\pm 0,07^{\circ}\text{C}$ ( $\pm 0,13^{\circ}\text{F}$ ), front : enfants, 1 – 5 ans : $\pm 0,07^{\circ}\text{C}$ ( $\pm 0,13^{\circ}\text{F}$ ), adultes : $\pm 0,08^{\circ}\text{C}$ ( $\pm 0,14^{\circ}\text{F}$ )
Unités de mesure :	Celsius ( $^{\circ}\text{C}$ ) ou Fahrenheit ( $^{\circ}\text{F}$ )
Conditions d'utilisation :	de $10,0^{\circ}\text{C}$ à $40,0^{\circ}\text{C}$ (de $50,0^{\circ}\text{F}$ à $104,0^{\circ}\text{F}$ ) lors d'une humidité de l'air relative de 15% à 85% (sans condensation), 700 - 1060 hPa de pression ambiante
Environnement de conservation :	de $-25,0^{\circ}\text{C}$ à $55,0^{\circ}\text{C}$ (de $-13,0^{\circ}\text{F}$ à $131,0^{\circ}\text{F}$ ) lors d'une humidité de l'air relative de 15% à 95% (sans condensation) 700 - 1060 hPa de pression ambiante
Dimensions :	137 x 43 x 36 mm
Poids :	50 g (sans piles)
Pile :	2 x 1,5V AAA (LR03)
Durée de vie des piles :	env. 6000 mesures
Mémoire :	pour 30 mesures
Durée de vie attendue :	3 ans
Conditions de système pour la version web de l'application	
« HealthForYou » :	- MS Internet Explorer - MS Edge - Mozilla Firefox - Google Chrome - Apple Safari (toujours dans la version la plus récente)

Conditions de système  
pour l'application

« HealthForYou » : iOS ≥ version 10.0, Android™ ≥ version  
5.0, Bluetooth® ≥ 4.0.

Le thermomètre multifonction utilise la Bluetooth® low energy technology, bande de fréquence 2,402 – 2,480 GHz, puissance de radiofréquence maximale transmise <20 dBm, compatible avec les smartphones / tablettes équipés du Bluetooth® 4.0.



Vous pouvez trouver la liste des smartphones compatibles, des informations sur l'application et le logiciel « HealthForYou » ainsi que d'autres informations sur les produits à l'adresse suivante : [www.healthforyou.lidl](http://www.healthforyou.lidl)

Sous réserve de modification sans préavis des données techniques pour des raisons d'actualisation.



## **Consignes de sécurité importantes**

**AVERTISSEMENT !** Ce produit n'est pas conçu pour être utilisé par des personnes (y compris des enfants) aux facultés physiques, sensorielles et mentales limitées, ou manquant d'expérience et/ou de connaissances, à moins d'être surveillées par une personne responsable de leur sécurité ou d'avoir reçu de cette personne des instructions indiquant comment utiliser le produit. Les enfants doivent être surveillés pour s'assurer qu'ils ne jouent pas avec le produit.

- Lors de mesures dans l'oreille, insérez la pointe du capteur du thermomètre avec prudence.

- L'utilisation du thermomètre sur différentes personnes peut être inappropriée lors de certaines maladies aiguës et infectieuses, car elle risque d'entraîner la propagation de germes malgré le nettoyage et la désinfection par essuyage du produit. Dans un cas particulier, demandez l'avis de votre médecin traitant.
- Conserver le produit hors de portée des enfants. Risque d'ingestion ! Les enfants peuvent avaler les matériaux de l'emballage ou le capuchon d'extrémité / cache.
- Les enfants ne doivent pas utiliser le produit. Les produits médicaux ne sont pas des jouets.
- Avant chaque utilisation, vérifiez si la lentille est intacte. Si la lentille est endommagée, adressez-vous au service après-vente ou à votre distributeur.
- Le produit a été conçu pour une utilisation pratique, mais ne peut remplacer une visite chez le médecin.
- Ce thermomètre est un produit électronique sensible. Traitez-le avec soin, et ne l'exposez à aucun choc mécanique.
- N'exposez pas le produit aux rayons solaires directs.
- Le thermomètre n'est PAS étanche. Pour cette raison, éviter le contact direct avec de l'eau ou d'autres liquides.
- Le thermomètre multifonction SFT 76 est uniquement conçu pour les emplacements de mesure cités dans ce mode d'emploi.
- Après chaque utilisation, nettoyer la pointe de mesurage avec un chiffon doux, que vous aurez humidifié avec un produit désinfectant.
- Avant toute réclamation, vérifiez tout d'abord les piles, et les remplacer le cas échéant.
- Les réparations doivent être uniquement confiées à des centres de service agréés. Le droit de garantie s'annule autrement.
- Si vous avez d'autres questions, adressez-vous à votre distributeur.

- Ne pas exposer le produit à des températures extrêmes (en dessous de  $-25^{\circ}\text{C}$  /  $-13^{\circ}\text{F}$  ou au-dessus de  $55^{\circ}\text{C}$  /  $131^{\circ}\text{F}$ ) et à des taux d'humidité élevés (plus de 95% d'humidité ambiante relative).

### **Remarques au sujet de la compatibilité électromagnétique**

- Cet appareil est adapté pour fonctionner dans tous les environnements qui sont mentionnés dans ce mode d'emploi, y compris l'environnement domestique.
- En présence de perturbations électromagnétiques, l'appareil ne peut éventuellement être utilisé que de manière limitée. Des messages d'erreur ou une défaillance de l'écran / appareil par ex. peuvent par conséquent se produire.
- L'utilisation de cet appareil immédiatement à côté d'autres appareils ou empilé avec d'autres appareils devrait être évitée puisque ceci pourrait avoir pour conséquence un mode opératoire incorrect. Lorsque néanmoins une utilisation de ce manière est nécessaire, cet appareil et les autres appareils devraient être surveillés afin de se convaincre qu'ils fonctionnent correctement.
- L'utilisation d'autres accessoires que ceux définis ou mis à disposition par le fabricant de cet appareil peut avoir pour conséquence une augmentation des perturbations électromagnétiques ou une résistance électromagnétique réduite de l'appareil et conduire à un fonctionnement incorrect.
- Maintenez les appareils de communication RF portables (y compris les équipements périphériques comme les câbles d'antenne ou les antennes externes) à au moins 30 cm de distance des autres éléments de l'appareil, y compris tous les câbles inclus dans la livraison.
- Le non-respect peut conduire à une réduction des caractéristiques de l'appareil.



## Consignes de sécurité relatives aux piles

- **DANGER DE MORT !** Tenez les piles hors de la portée des enfants. En cas d'ingestion, consultez immédiatement un médecin !
-  **RISQUE D'EXPLOSION !** Ne rechargez jamais des piles non rechargeables. Ne pas court-circuiter les piles et/ou ne les ouvrez pas. Autrement, vous risquez de provoquer une surchauffe, un incendie ou une explosion.
- Ne jetez jamais des piles au feu ou dans l'eau.
- Ne pas soumettre les piles à une charge mécanique.

### Risque de fuite des piles

- Évitez d'exposer les piles à des conditions et températures extrêmes susceptibles de les endommager, par ex. sur des radiateurs/ rayons directs du soleil.
- Évitez tout contact avec la peau, les yeux ou les muqueuses ! Si vous entrez en contact avec l'acide des piles, rincez immédiatement les parties touchées à l'eau claire et consultez immédiatement un médecin !
-  **PORTER DES GANTS DE PROTECTION !** Les piles endommagées ou présentant des fuites peuvent provoquer des brûlures au contact de la peau. Vous devez donc porter des gants adéquats pour les manipuler.
- En cas de fuite des piles, retirez-les aussitôt du produit pour éviter tout endommagement.
- Utilisez uniquement des piles du même type. Ne pas mélanger des piles usagées et des piles neuves !
- Retirez les piles si vous ne comptez pas utiliser le produit pendant une période prolongée.

## Risque d'endommagement du produit

- Utiliser exclusivement le type de pile spécifié !
- Insérez les piles conformément à l'indication de polarité (+) et (-) indiquée sur la pile et sur le produit.
- Nettoyez les contacts de la pile et du compartiment à piles avant d'insérer les piles !
- Retirez immédiatement les piles usagées du produit.

## ● Mise en marche

- Les piles sont déjà insérées dans le nouveau produit. Avant la première utilisation du produit, retirez la bande de protection des piles dépassant du compartiment à piles. Le thermomètre multifonction s'allume alors automatiquement.

## ● Installation / remplacement des piles

Avant de changer les piles, assurez-vous que le produit est éteint.

Lorsque les piles sont faibles, le symbole d'avertissement du niveau de pile apparaît sur l'écran . Les mesures de la température sont encore possibles, mais les piles doivent être remplacées le plus rapidement possible.

Lorsque le symbole d'avertissement du niveau de pile  et « Lo » clignotent sur l'écran, les piles doivent être remplacées immédiatement. Si les piles sont trop faibles, le thermomètre s'éteint automatiquement. Procédez au changement des piles comme suit :



- Avec un tournevis cruciforme, desserrer la vis **5** du couvercle du compartiment à piles **4**.

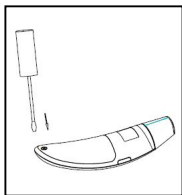

- Enlevez le couvercle du compartiment à piles **4**.
- Le cas échéant, retirez les piles usagées du compartiment à piles.
- Insérez de nouvelles piles dans le compartiment à piles, jusqu'à les entendre et les sentir s'encaster. Lorsque vous insérez les piles, veillez à respecter la polarité (+/-).
- Remplacez le couvercle du compartiment à piles **4**.
- Resserrez la vis **5** sur le couvercle du compartiment à piles **4**, avec un tournevis cruciforme.

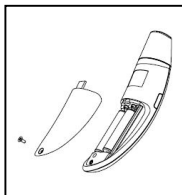

## ● Effectuer les réglages de base

Vous pouvez effectuer les réglages de base suivants sur le thermomètre multifonction : unité de température (Celsius / Fahrenheit), date, heure et Bluetooth®.

- Pour allumer le produit, appuyez sur la touche **ON / OFF / MESURE** **8**.
- Appuyez pendant cinq secondes sur la touche **S** **7**.

- L'unité de température actuellement paramétrée apparaît sur l'écran. Avec la touche **S** 7 sélectionner l'unité de température (°F ou °C). Confirmer avec la touche **M** 9.

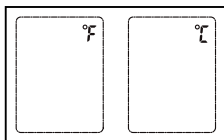

- Le format de l'heure apparaît à l'écran. Sélectionner avec la touche **S** 7 le format horaire (12 h ou 24 h). Confirmer avec la touche **M** 9.

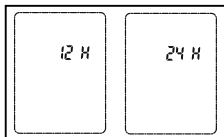

- L'affichage de l'année clignote sur l'écran. La touche **S** 7 permet de sélectionner l'année actuelle. Confirmer avec la touche **M** 9.



- L'affichage du mois clignote sur l'écran. Sélectionner le mois actuel avec la touche **S** 7. Confirmer avec la touche **M** 9.



- L'affichage du jour clignote sur l'écran. Sélectionner le jour actuel avec la touche **S** 7. Confirmer avec la touche **M** 9.



**Remarque :** Lorsque le format de l'heure 12 h est réglé, les positions du mois et du jour sont inversées.

- L'affichage des heures clignote sur l'écran. Sélectionner l'heure actuelle avec la touche **S** 7. Confirmer avec la touche **M** 9.





- L'affichage des minutes clignote sur l'écran. Sélectionner la minute actuelle avec la touche **S** 7. Confirmer avec la touche **M** 9.



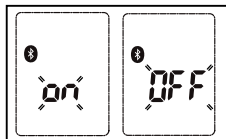

- Le *Bluetooth*® clignote sur l'écran. Activer ou le *Bluetooth*® avec la touche **S** 7 (ON apparaît sur l'écran), ou le désactiver avec la même touche (OFF apparaît sur l'écran). Confirmer avec la touche **M** 9.



- Le produit enregistre les réglages de base et s'éteint automatiquement.

## ● Activer / désactiver le son des touches

Vous pouvez activer / désactiver le son des touches du produit. Lorsque le son des touches est activé, un bip retentit à chaque pression de touche, et après chaque mesure.

- Pour activer le son des touches, appuyez brièvement sur la touche **S** 7 lorsque le produit est allumé. Le symbole du volume  apparaît à l'écran.
- Pour réactiver le son des touches, appuyez de nouveau sur la touche **S** 7. Le symbole du volume  disparaît de nouveau.

## ● Ce que vous devez savoir avant la mesure

Il existe différents thermomètres afin de mesurer différents endroits du corps :

- Thermomètre auriculaire / frontal (ce thermomètre se place sur la zone du front ou dans l'oreille pour effectuer la mesure)

- Thermomètre sous forme de tube (pour une mesure rectale [dans les fesses], axiale [sous l'aisselle] ou orale [dans la bouche])

**Remarque :** La mesure la température délivre une valeur, qui donne des renseignements sur la température corporelle d'une personne.

Si vous n'êtes pas sûre de l'interprétation des résultats, ou rencontrez des valeurs anormales, consultez l'avis de votre médecin traitant. Cette règle s'applique également en cas de faibles évolutions de température, lorsque d'autres symptômes de maladie apparaissent, comme de l'agitation, une transpiration excessive, une éruption cutanée, une fréquence de pouls élevée, un malaise etc.

Les températures mesurées peuvent différer les unes des autres, lorsque plusieurs thermomètres sont utilisés. Par conséquent, indiquez à votre médecin avec quel thermomètre vous avez pris la température du corps et sur quelle zone du corps (ou lui communiquer tout auto-diagnostic). La température d'une personne saine est influencée par différents facteurs : le métabolisme individuel et dépendant de la personne, l'âge (la température du corps est plus élevée chez les nourrissons et enfants en bas âge, et décroît plus la personne est âgée). Chez les enfants, les changements de température surviennent plus rapidement et fréquemment, par ex. lors de poussées de croissance), selon les vêtements, la température extérieure, l'heure de la journée (la température du corps est plus faible le matin et augmente au cours de la journée jusqu'au soir), des précédentes activités physiques et, dans une moindre mesure, de l'activité mentale.

La valeur de température varie selon la zone du corps où elle a été relevée. Chez les personnes saines, cette différence peut être de 0,2°C (0,4°F) - 1°C (1,8°F).

Indication d'une plage de température normale lors d'une

- mesure au front : 35,8°C (96,4°F) - 37,6°C (99,7°F), avec un thermomètre frontal,





- mesure dans l'oreille : 36,0°C (96,8°F) – 37,8°C (100°F), avec un thermomètre auriculaire,
- température prise dans le rectum : 36,3°C (97,3°F) – 37,8°C (100°F), avec un thermomètre ordinaire,
- température prise dans la bouche : 36,0°C (96,8°F) – 37,4°C (99,3°F), avec un thermomètre ordinaire.

Afin de pouvoir suivre le cours de la température, relever toujours la mesure au même endroit du corps.

## ● Mesure

**Remarque :** Avant chaque utilisation, vérifiez si la lentille est endommagée. Si elle se trouve endommagée, adressez-vous à votre distributeur ou référez-vous à l'adresse du service après-vente. Veuillez noter que le thermomètre multifonction doit se trouver, durant 30 minutes au moins, dans la pièce où la mesure va être réalisée.

- Avant chaque mesure, assurez-vous que vous vous trouvez dans le mode correspondant à la mesure souhaitée.

Mode	Oreille	Front	Objet	Son des touches activé
L'écran				

## ● **Mesure de la température corporelle au front**

**Remarque :** Veuillez noter que le front / la tempe doit être dénué(e) de toute transpiration ou maquillage, et que le résultat de la mesure au front peut être influencé, en cas de prise de médicaments vasoconstricteurs ou d'irritations cutanées.

- Pour allumer le thermomètre multifonction, appuyez sur la touche **ON / OFF / MESURE** [8] durant une seconde.
- Placez directement sur la tempe, au contact de la peau, la tête de mesure coiffée ducapuchon d'extrémité / cache [2].

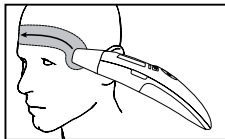

- Maintenez la **touche de mesure latérale** [3] pressée, et déplacez le thermomètre multifonction de façon régulière sur le front, vers l'autre tempe.
- Relâchez ensuite la **touche de mesure latérale** [3]. La valeur mesurée apparaît sur l'écran, et la fin de la mesure est signalée par un bip court (lorsque le son des touches est activé).

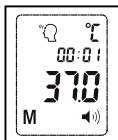

La prochaine mesure est possible au bout d'env. 5 secondes.

- Lorsque la valeur mesurée se situe hors de la plage normale (<38°C / 100,4°F), la LED s'allume en vert sous l'écran durant 3 secondes. Si la valeur mesurée est supérieure ( $\geq 38^\circ\text{C} / 100,4^\circ\text{F}$  = fièvre), la LED s'allume en rouge.
- Si la transmission de données via *Bluetooth*<sup>®</sup> est activée, les données sont transmises après la mesure. Pendant la transmission, le thermomètre affiche le symbole *Bluetooth*<sup>®</sup>.

**Remarque :** Pour le transfert de données, l'application « HealthForYou » doit être activée. Si les données actuelles ne s'affichent pas sur votre smartphone, répétez la transmission comme indiqué au chapitre « Transmission des valeurs ».

- Le produit s'éteint automatiquement après 60 secondes, ou appuyez alors sur la touche **ON / OFF / MESURE** [8] durant 5 secondes pour l'éteindre.
- Après chaque utilisation, nettoyez le produit comme indiqué au chapitre « Nettoyage et entretien ».

## ● Mesure de la température corporelle dans l'oreille

### **▲ AVERTISSEMENT !**

- Il existe des personnes pouvant présenter des différences de mesure entre l'oreille gauche et l'oreille droite. Pour détecter tout changement de température, effectuez la mesure sur la même personne et dans le même lieu.
- Le thermomètre auriculaire intégré doit uniquement être utilisé par des enfants placés sous la surveillance d'un adulte. En général, la mesure peut être effectuée dès l'âge de 6 mois. Chez les enfants en bas âge de moins de 6 mois, le canal auditif est encore très étroit, et très souvent, la température ne peut être relevée, ce qui multiplie l'affichage de résultats trop faibles.
- La mesure ne doit pas être effectuée dans une oreille exposée aux maladies inflammatoires (par ex. pyorrhée, sortie de sécrétions), après d'éventuelles blessures à l'oreille (par ex. blessure au tympan) ou lors d'une phase de convalescence suite à une intervention médicale. Dans tous les cas énoncés, veuillez vous adresser à votre médecin traitant.
- L'utilisation du thermomètre multifonction sur différentes personnes peut être inappropriée lors de certaines maladies aiguës et infectieuses, car elle risque d'entraîner la propagation de germes malgré le nettoyage et la désinfection par essuyage du produit. Dans un cas particulier, demandez l'avis de votre médecin traitant.
- Si vous vous êtes attardé sur une oreille, la température augmente légèrement. Patientez quelques minutes, ou effectuez la mesure dans l'autre oreille.
- Le cérumen peut influencer la mesure ; par conséquent, nettoyez si nécessaire l'oreille avant d'effectuer la mesure.
- Pour allumer le thermomètre multifonction, appuyez sur la touche **ON/OFF/MESURE** **8** durant une seconde.

- Retirez le capuchon d'extrémité / cache [2], en l'ôtant légèrement vers l'avant.
- Assurez-vous que la pointe du capteur [1] ainsi que le canal auditif sont propres. Le canal auditif étant légèrement incurvé, vous devez légèrement tirer l'oreille vers le haut puis l'arrière avant d'insérer la pointe du capteur [1]; de cette manière, la pointe du capteur [1] peut être directement orientée vers le tympan.

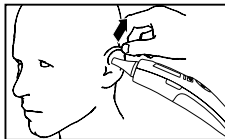

### Positionnement chez les enfants de moins d'un an :

- Couchez l'enfant sur le côté, afin d'orienter une de ses oreilles vers le haut.
- Tirez l'oreille légèrement vers l'arrière, avant d'introduire prudemment la pointe du capteur [1] dans l'oreille.



### Positionnement chez les enfants de plus d'un an :

- Placez-vous légèrement en décalé derrière l'enfant.
- Tirez l'oreille légèrement vers le haut puis l'arrière, avant d'introduire prudemment la pointe du capteur [1] dans l'oreille.
- Introduisez avec précaution la pointe du capteur [1], et appuyez durant une seconde sur la touche **ON / OFF / MESURE** [8].
- La valeur mesurée apparaît sur l'écran, et la fin de la mesure est signalée par un bip court (lorsque le son des touches est activé). La prochaine mesure est possible au bout d'env. 5 secondes.



- Lorsque la valeur mesurée se situe hors de la plage normale (<38°C/100,4°F), la LED s'allume en vert sous l'écran durant 3 secondes. Si la valeur mesurée est supérieure ( $\geq 38^\circ\text{C}/100,4^\circ\text{F}$  = fièvre), la LED s'allume en rouge.
- Si la transmission de données via *Bluetooth*<sup>®</sup> est activée, les données sont transmises après la mesure. Pendant la transmission, le thermomètre affiche le symbole *Bluetooth*<sup>®</sup>.

**Remarque :** Pour le transfert de données, l'application « HealthForYou » doit être activée. Si les données actuelles ne s'affichent pas sur votre smartphone, répétez la transmission comme indiqué au chapitre « Transmission des valeurs ».

- Le produit s'éteint automatiquement après 60 secondes, ou appuyez alors sur la touche **ON/OFF/MESURE** [8] durant 5 secondes pour l'éteindre.
- Après chaque utilisation, nettoyez le produit comme indiqué au chapitre « Nettoyage et entretien ».

## ● Mesure de la température d'objets

- Pour allumer le thermomètre multifonction, appuyez sur la touche **ON/OFF/MESURE** [8] durant une seconde.
- Appuyez ensuite simultanément durant 3 secondes sur la touche **M** [9] et la touche **S** [7], afin de basculer en mode de température sur objet. Sur l'écran LCD apparaît .
- Orientez la pointe du capteur en observant une distance de 3 cm vers l'objet ou le liquide à mesurer (ne jamais immerger le produit dans du liquide !), et appuyez sur la touche **ON/OFF/MESURE** [8] durant 1 seconde.

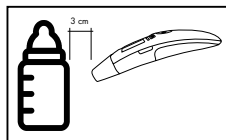

- Relâchez la touche **ON / OFF / MESURE** [8]. La valeur mesurée apparaît sur l'écran, et la fin de la mesure est signalée par un bip court (lorsque le son des touches est activé). La prochaine mesure est possible au bout d'env. 5 secondes.

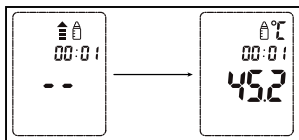

- Pour quitter de nouveau le mode de température sur objet, presser de nouveau simultanément la touche **M** [9] et la touche **S** [7] durant 3 secondes.
- Si la transmission de données via *Bluetooth*<sup>®</sup> est activée, les données sont transmises après la mesure. Pendant la transmission, le thermomètre affiche le symbole *Bluetooth*<sup>®</sup>.

**Remarque :** Pour le transfert de données, l'application « HealthForYou » doit être activée. Si les données actuelles ne s'affichent pas sur votre smartphone, répétez la transmission comme indiqué au chapitre « Transmission des valeurs ».

- Le produit s'éteint automatiquement après 60 secondes, ou appuyez alors sur la touche **ON / OFF / MESURE** [8] durant 5 secondes pour l'éteindre.
- Veuillez noter que la température affichée représente la température de surface relevée, et non ajustée. Elle ne peut se comparer à la température du front / de l'oreille.

## ● Afficher la valeur enregistrée

Le produit sauvegarde automatiquement la valeur des 30 dernières mesures. Si les 30 plages de sauvegarde sont dépassées, la mesure la plus ancienne est alors effacée.

Les mesures sauvegardées peuvent être consultées de la manière suivante :



- Pour allumer le thermomètre multifonction, appuyez sur la touche **ON/OFF/MESURE** [8] durant une seconde.
- Appuyez sur la touche **M** [9]. Sur l'écran apparaît la valeur la plus récente.
- Si la transmission de données via *Bluetooth*<sup>®</sup> est activée, les données sont transmises après la mesure. Pendant la transmission, le thermomètre affiche le symbole *Bluetooth*<sup>®</sup>.

**Remarque :** Pour le transfert de données, l'application « HealthForYou » doit être activée. Si les données actuelles ne s'affichent pas sur votre smartphone, répétez la transmission comme indiqué au chapitre « Transmission des valeurs ».

- Pour basculer entre chaque valeur enregistrée, appuyez sur la touche **M** [9].
- Le produit s'éteint automatiquement après 60 secondes, ou appuyez alors sur la touche **ON/OFF/MESURE** [8] durant 5 secondes pour l'éteindre.

## ● Transmission des valeurs

### ● **Transmission via *Bluetooth*<sup>®</sup> low energy technology**

Vous avez la possibilité de transférer les valeurs mesurées et enregistrées dans le produit sur votre smartphone par la technologie *Bluetooth*<sup>®</sup> low energy technology.

A cet effet, vous avez besoin de l'application « HealthForYou », disponible gratuitement dans Apple App Store et sur Google Play. Pour transmettre les valeurs, suivez les étapes suivantes :

Lorsque le *Bluetooth*<sup>®</sup> est activé dans le menu de configuration, les données relevées sont transmises après chaque mesure, ou lorsqu'elles sont basculées dans la mémoire du produit. Sur l'écran apparaît le symbole .



### Étape 1 : SFT 76

Activez le *Bluetooth*<sup>®</sup> sur votre produit (voir chapitre « Effectuer les réglages de base »).



HealthForYou



### Étape 2 : Application « HealthForYou »

Lancez l'application „HealthForYou” et suivez les instructions. Dans les paramètres de l'application, sélectionner SFT 76 et connectez l'appareil. Lors de la première connexion, un code PIN à six chiffres est généré au hasard et apparaît sur le thermomètre. Simultanément, un champ de saisie apparaît sur votre smartphone dans lequel le code PIN à six chiffres doit être renseigné. Après la réussite de la saisie, le thermomètre est connecté à votre smartphone.



### Étape 3 : SFT 76

Effectuez la mesure.



#### Étape 4 : SFT 76

Transmission automatique des données à la suite d'une mesure :  
Pour ceci, l'application doit être ouverte et la fonction *Bluetooth*® être activé sur l'appareil et le smartphone.

#### Étape 4 : SFT 76

Transmission des données à une période ultérieure :  
Rendez-vous dans le mode de consultation de la mémoire (« Afficher la valeur enregistrée »). La transmission *Bluetooth*® démarre automatiquement.

L'application « HealthForYou » doit être active pour la transmission des données. Par la présente, nous vous informons que le présent logiciel ne constitue pas un produit médical conformément à la directive européenne 93/42/EEC.

Les données indiquées servent uniquement de représentation et ne peuvent pas être retenues pour la prise de mesures thérapeutiques.

## ● Nettoyage et entretien

**⚠ ATTENTION !** Risque de dommages matériels ! Ne mettez en aucun cas le produit sous l'eau, car l'eau peut pénétrer dans le produit et l'endommager.

- Après chaque utilisation, nettoyer la pointe du capteur **1** et le capuchon d'extrémité / cache **2**. A cet effet, utilisez un chiffon doux, ou un coton-tige, humidifié d'un produit désinfectant, d'alcool ou d'eau chaude.

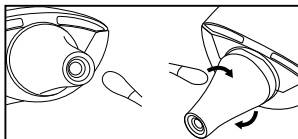

- Pour nettoyer l'ensemble du produit, utilisez un chiffon doux, légèrement humidifié d'une solution savonneuse.
- Ne pas utiliser de détergent agressif.

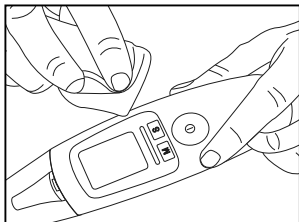

## ● Rangement

- Toujours stocker le thermomètre avec son capuchon d'extrémité / cache [2].
- Si vous n'utilisez pas le produit durant une période prolongée, veuillez retirer les piles.
- Le produit ne doit pas être utilisé à température, ou humidité ambiante, trop haute ou basse (voir Caractéristiques techniques), ni être rangé ou utilisé au soleil, au contact d'un courant électrique, ou dans des lieux poussiéreux. Des erreurs de mesure peuvent autrement survenir.

## ● Résolution des problèmes

Problème	Cause	Réparation
H <sub>1</sub>	La température relevée est supérieure 1) au mode du thermomètre auriculaire/frontal : 43 °C (109,4 °F), 2) au mode de température sur objet : 100 °C (212 °F).	Utilisez uniquement le thermomètre au sein des plages de température indiquées. Le cas échéant, nettoyez la pointe du capteur. Si le problème se répète, adressez-vous à votre distributeur ou service après-vente.
Lo	La température relevée est inférieure 1) au mode du thermomètre auriculaire/frontal : 34 °C (93,2 °F), 2) au mode de température sur objet : 0 °C (32 °F).	
Er 1	La température de service ne se situe pas dans une plage de 10 °C à 40 °C (de 50 °F à 104 °F).	Utilisez uniquement le thermomètre multifonction au sein des plages de température indiquées.
Er 2	Le thermomètre n'est pas positionné de façon correcte ou stable.	Respectez l'utilisation appropriée, décrite dans ce mode d'emploi, et renouvelez la mesure.

Problème	Cause	Réparation
	Le thermomètre ne fonctionne pas correctement.	Insérez de nouveau les piles. Si le problème demeure, contactez le service après-vente.
	Problème avec la transmission des données sur le smartphone.	Activez le <i>Bluetooth</i> ® sur votre smartphone, et éteignez le thermomètre, avant de le rallumer. Redémarrez l'application.
	Un code PIN à six chiffres erroné a été saisi.	Reconnectez de nouveau l'appareil à votre smartphone et entrez le code PIN correct à présent généré.
	Les piles sont presque vides.	Insérez de nouvelles piles dans le thermomètre.
	Le thermomètre n'a pu relever aucune mesure, car les piles sont presque vides.	Insérez de nouvelles piles dans le thermomètre.

## ● Mise au rebut



Veillez respecter l'identification des matériaux d'emballage pour le tri sélectif, ils sont identifiés avec des abréviations (a) et des chiffres (b) ayant la signification suivante : 1-7 : plastiques / 20-22 : papiers et cartons / 80-98 : matériaux composite.



Votre mairie ou votre municipalité vous renseigneront sur les possibilités de mise au rebut des produits usagés.



Afin de contribuer à la protection de l'environnement, veuillez ne pas jeter votre produit usagé dans les ordures ménagères, mais éliminez-le de manière appropriée. Pour obtenir des renseignements concernant les points de collecte et leurs horaires d'ouverture, vous pouvez contacter votre municipalité.

Les piles défectueuses ou usagées doivent être recyclées conformément à la directive 2006/66/EC et ses modifications. Les piles et/ou le produit doivent être retournés dans les centres de collecte proposés.



### **Pollution de l'environnement causée par une mise au rebut inappropriée des piles !**

Les piles ne doivent pas être mises au rebut dans les ordures ménagères. Elles peuvent contenir des métaux lourds toxiques et doivent être considérées comme des déchets spéciaux. Les symboles chimiques des métaux lourds sont les suivants : Cd = cadmium, Hg = mercure, Pb = plomb. Pour cette raison, veuillez toujours déposer les piles usagées dans les conteneurs de recyclage de votre commune.

## **● Garantie / Service client**

Le thermomètre multifonction dispose d'une garantie de 3 ans à partir de la date d'achat pour tout vice matériel et de fabrication.

La garantie ne s'applique pas :

- Dans le cas de dommages provenant d'une utilisation non conforme.
- Aux pièces d'usure.
- En cas de faute propre du client.

- Dès lors que le produit a été ouvert par un atelier non agréé.

La présente garantie n'altère aucunement les droits de garantie légaux du client. Afin d'invoquer le droit à la garantie pendant la période de garantie, le client est tenu de fournir une preuve d'achat. La garantie est à faire valoir contre l'entreprise Hans Dinslage GmbH, Uttenweiler, Germany dans une période de 3 ans suivant la date d'achat.

### **En cas de réclamations, veuillez contacter notre service client :**

#### **Service d'assistance téléphonique (gratuit) :**

(FR)

☎ **080 53 400 06 (lu. – ve.: 8–18 horloge)**

✉ **service-f@sanitas-online.de**

(CH)

☎ **0800 200 510 (lu. – ve.: 8–18 horloge)**

✉ **service-ch@sanitas-online.de**

Si nous vous demandons de nous renvoyer le thermomètre multifonction défectueux, veuillez expédier le produit à l'adresse suivante :











NU Service GmbH  
Lessingstraße 10b  
DE-89231 Neu-Ulm  
ALLEMAGNE









**IAN 322247**



<b>Legenda dei pittogrammi utilizzati</b> .....	Pagina	66
<b>Introduzione</b> .....	Pagina	68
Utilizzo secondo la destinazione d'uso .....	Pagina	68
Descrizione dei componenti .....	Pagina	69
Contenuto della confezione.....	Pagina	70
Dati tecnici .....	Pagina	70
<b>Importanti avvertenze in materia di sicurezza</b> .....	Pagina	72
Avvertenze in materia di sicurezza per le batterie.....	Pagina	75
<b>Messa in funzione</b> .....	Pagina	76
Inserimento / sostituzione delle batterie .....	Pagina	76
<b>Regolazione delle impostazioni di base</b> .....	Pagina	77
<b>Attivazione / Disattivazione del suono dei tasti</b> .....	Pagina	79
<b>Cose da sapere prima di eseguire la misurazione</b> .....	Pagina	79
<b>Misurazione</b> .....	Pagina	81
Misurazione della temperatura corporea sulla fronte .....	Pagina	81
Misurazione della temperatura corporea nell'orecchio .....	Pagina	83
Misurazione della temperatura di oggetti .....	Pagina	85
Visualizzazione dei valori memorizzati .....	Pagina	86
<b>Trasmissione dei dati misurati</b> .....	Pagina	87
Trasmissione mediante tecnologia <i>Bluetooth</i> <sup>®</sup> a basso consumo energetico .....	Pagina	87
<b>Pulizia e cura</b> .....	Pagina	89
<b>Conservazione</b> .....	Pagina	89
<b>Risoluzione dei problemi</b> .....	Pagina	90
<b>Smaltimento</b> .....	Pagina	91
<b>Garanzia / Assistenza</b> .....	Pagina	92

## Legenda dei pittogrammi utilizzati

 <b>ATTENZIONE!</b>	Avvertenza circa un rischio di lesione o di pericolo per la propria salute
	Avvertenza di sicurezza circa possibili danni all'apparecchio / agli accessori
	Avvertenze per la sicurezza
	Avvertenze di utilizzo
	Osservare le istruzioni per l'uso
Storage & Transport 	Temperatura e umidità di trasporto e conservazione consentite
Operating 	Temperatura e umidità di esercizio ammesse
	Pressione atmosferica di conservazione, trasporto ed esercizio consentita
	Produttore
	Componente di impiego di tipo BF
	Numero di serie

 <b>0483</b>	<p>Il marchio CE certifica la conformità relativa ai requisiti essenziali della Direttiva 93/42/EEC sui dispositivi medici.</p>
	<p>Lo smaltimento improprio delle batterie può causare danni all'ambiente!</p>
<b>IP 22</b>	<p>Protetto contro corpi estranei, diametro <math>\geq 12,5</math> mm e protetto contro acqua gocciolante con un'inclinazione dell'alloggiamento fino a <math>15^\circ</math>.</p>
	<p>Smaltire l'imballaggio e il termometro multifunzione nel rispetto dell'ambiente!</p>
	<p>Trasmissione dati tramite tecnologia wireless <i>Bluetooth</i><sup>®</sup></p>
	<p>Misurazione della temperatura corporea nell'orecchio</p>
	<p>Misurazione della temperatura corporea sulla fronte</p>
	<p>Misurazione della temperatura di oggetti</p>
 Speicherplätze	<p>Memoria: Per 30 misurazioni</p>
 Inkl. Batterien	<p>Incl. batterie</p>

# **Termometro multifunzione 6 in 1**

## **● Introduzione**



Prima di metterlo in funzione e di utilizzarlo per la prima volta, prendere dimestichezza con il termometro multifunzione. A tale scopo, leggere attentamente le seguenti istruzioni per l'uso e le importanti avvertenze in materia di sicurezza. L'inosservanza delle avvertenze può provocare danni a persone o cose. Utilizzare il prodotto solo come descritto nelle presenti istruzioni per l'uso e per gli ambiti di impiego indicati. Conservare con cura le presenti istruzioni per l'uso. Consegnare l'intera documentazione del termometro multifunzione in caso di cessione di quest'ultimo a terzi.

## **● Utilizzo secondo la destinazione d'uso**

Il presente termometro multifunzione è destinato esclusivamente alla misurazione della temperatura frontale, auricolare e superficiale. È così possibile rilevare in modo facile e veloce la temperatura corporea o di un oggetto. I valori verranno memorizzati automaticamente. Il termometro multifunzione è adatto alla misurazione domestica.

Utilizzare l'apparecchio esclusivamente per lo scopo per il quale è stato concepito e nel modo indicato nelle presenti istruzioni per l'uso. Qualsiasi uso scorretto può essere pericoloso! Il produttore non risponde in caso di danni causati da un uso improprio o scorretto.

L'apparecchio è conforme alla direttiva UE 93/42/EEC sui dispositivi medici, alla legge sui dispositivi medici, alla norma ASTM E 1965-98, alla norma europea EN 12470-5: Termometri clinici - Parte 5: caratteristiche dei termometri da orecchio a infrarossi (con dispositivo di massimo) e conformità alla norma europea EN 60601-1-2 (conformità con CISPR 11, IEC 61000-4-2, IEC 61000-4-3) ed è soggetto a

particolari precauzioni d'impiego per quanto riguarda la compatibilità elettromagnetica.

Tenere presente che i dispositivi di comunicazione RF portatili e mobili possono influire sul funzionamento di questo apparecchio.

La precisione di questo termometro multifunzione è stata accuratamente controllata ed è stata sviluppata in vista di una lunga vita media utile.

Se l'apparecchio viene utilizzato a scopo professionale, è necessario effettuare controlli tecnici con gli strumenti adeguati. È possibile richiedere informazioni dettagliate sulla verifica della precisione all'indirizzo indicato del servizio assistenza.

Con la presente confermiamo che il presente prodotto è conforme alla direttiva europea RED 2014/53/EU. La dichiarazione di conformità CE relativa a questo prodotto è reperibile sul sito: [www.sanitas-online.de/web/de/landingpages/cedclarationofconformity.php](http://www.sanitas-online.de/web/de/landingpages/cedclarationofconformity.php)

## ● Descrizione dei componenti

- 1 Punta del sensore
- 2 Cappuccio protettivo / per misurazione frontale
- 3 Tasto di misurazione laterale  (misurazione frontale)
- 4 Coperchio vano portabatterie
- 5 Vite
- 6 Lente
- 7 Tasto **S** (Impostazioni)
- 8 Tasto **ON / OFF / MISURAZIONE**  (misurazione auricolare e superficiale)
- 9 Tasto **M** (Memoria)

- 10 Display LED di stato (indicatore temperatura)

## Indicazioni sul display

- 11 Unità di misura Celsius / Fahrenheit
- 12 Indicatore data / orario
- 13 Modalità visualizzazione ora (AM/PM)
- 14 Temperatura
- 15 Simbolo suono tasti 
- 16 Stato della batteria 
- 17 Indicatore spazio memoria
- 18 Bluetooth® 

19 Modalità temperatura auricolare ?

20 Modalità temperatura frontale ?

21 Misurazione in corso

22 Modalità temperatura oggetti ?

## ● Contenuto della confezione

1 termometro multifunzione

2 batterie da 1,5V tipo AAA, LR03

1 cappuccio protettivo / per misurazione frontale

1 manuale di istruzioni per l'uso

1 guida rapida

## ● Dati tecnici

Nome e modello:

SFT 76

Intervallo di misurazione:

modalità auricolare / frontale:  
34,0 °C - 43,0 °C (93,2 °F -  
109,4 °F), modalità superficiale:  
0,0 °C - 100,0 °C (32,0 °F -  
212,0 °F)

Precisione di misurazione  
da laboratorio:

modalità auricolare:  $\pm 0,2$  °C ( $\pm 0,4$  °F)  
di 35,0 °C - 42,0 °C (95,0 °F -  
107,6 °F), al di fuori di questo  
intervallo  $\pm 0,3$  °C ( $\pm 0,5$  °F),  
modalità frontale:  $\pm 0,2$  °C ( $\pm 0,4$  °F)  
di 35,0 °C - 42,0 °C (95,0 °F -  
107,6 °F),  
fuori da questa portata di misurazione  
 $\pm 0,3$  °C ( $\pm 0,5$  °F),  
modalità superficiale  $\pm 2,0$  °C

	( $\pm 4,0$ °F) a $< 30,0$ °C (86,0 °F); $\pm 5\%$ (in 3 cm) a $\geq 30,0$ °C (86,0 °F)
Tempo di attesa tra due misurazioni:	almeno 5 secondi
Precisione di ripetizione clinica:	orecchio: bambini, 1 - 5 anni: $\pm 0,08$ °C ( $\pm 0,14$ °F), adulto: $\pm 0,07$ °C ( $\pm 0,13$ °F), fronte: bambini, 1 - 5 anni: $\pm 0,07$ °C ( $\pm 0,13$ °F), adulti: $\pm 0,08$ °C ( $\pm 0,14$ °F)
Unità di misura:	°Celsius (°C) oppure °Fahrenheit (°F)
Condizioni di funzionamento:	da $10,0$ °C fino a $40,0$ °C (da $50,0$ °F fino a $104,0$ °F) in presenza di un'umidità relativa compresa tra il 15% e l'85% (senza condensa) 700 - 1060 hPa di pressione ambiente
Condizioni di conservazione:	da $-25,0$ °C fino a $55,0$ °C (da $-13,0$ °F fino a $131,0$ °F) in presenza di un'umidità relativa compresa tra il 15% e il 95% (senza condensa) 700 - 1060 hPa di pressione ambiente
Dimensioni:	137 x 43 x 36 mm
Peso:	50 g (senza batterie)
Batteria:	2 x 1,5V AAA (LR03)
Durata batterie:	ca. 6000 misurazioni
Memoria:	per 30 misurazioni
Durata attesa per il funzionamento:	3 anni
Requisiti di sistema per la versione web di "HealthForYou":	- MS Internet Explorer - MS Edge

- Mozilla Firefox
- Google Chrome
- Apple Safari  
(nella loro ultima versione)

Requisiti di sistema per  
l'app "HealthForYou":

iOS ≥ versione 10.0, Android™  
≥ versione 5.0, Bluetooth® ≥ 4.0.

Il termometro multifunzione utilizza una tecnologia Bluetooth® a basso consumo energetico, banda di frequenza 2,402 - 2,480 GHz, massima potenza a radiofrequenza trasmessa <20 dBm, compatibile con Bluetooth® 4.0 smartphones / tablets.



L'elenco degli smartphone compatibili, informazioni relative all'app "HealthForYou" e al software, così come riguardo ai vari apparecchi sono disponibili al seguente link:  
[www.healthforyou.lidl](http://www.healthforyou.lidl)

Ci si riserva il diritto di apportare modifiche tecniche per fini di miglioramento del dispositivo.



## **Importanti avvertenze in materia di sicurezza**

**⚠ ATTENZIONE!** Questo apparecchio non è concepito per un utilizzo da parte di persone (bambini inclusi) con capacità fisiche, sensoriali e mentali limitate o con mancanza di esperienza e/o di conoscenza in merito, a meno che non vengano sorvegliate da una persona responsabile per la loro sicurezza o siano stati istruiti circa



l'utilizzo dell'apparecchio. I bambini devono essere sorvegliati affinché non giochino con l'apparecchio.

- In caso di rilevazioni nell'orecchio, inserire con cautela la punta del sensore del termometro.
- In presenza di determinate patologie acute e infettive, l'utilizzo del termometro su più persone, nonostante la pulizia e la disinfezione, è da sconsigliare a causa del possibile scambio di germi. Per casi particolari rivolgersi al proprio medico curante.
- Tenere l'apparecchio fuori dalla portata dei bambini. Sussiste un pericolo di ingestione! I bambini potrebbero ingerire il materiale dell'imballaggio o il cappuccio protettivo/per misurazione frontale.
- I bambini non possono utilizzare l'apparecchio. I dispositivi medici non sono un giocattolo.
- Verificare prima di ogni utilizzo l'integrità della lente. In caso di danni rivolgersi al proprio rivenditore o al servizio di assistenza clienti.
- L'apparecchio è stato realizzato per l'uso pratico, ma non può sostituire una visita medica.
- Questo termometro è un apparecchio elettronico sensibile. Trattarlo con cautela e non esporlo a urti meccanici.
- Non esporre l'apparecchio all'irraggiamento solare diretto.
- Il termometro NON è impermeabile. Evitare pertanto qualsiasi contatto diretto con acqua o altri liquidi.
- Il termometro multifunzione SFT 76 è destinato esclusivamente alla misurazione nei punti indicati nelle presenti istruzioni per l'uso.
- Pulire la punta di misurazione dopo ogni uso, utilizzando un panno morbido e leggermente inumidito con del disinfettante.
- Tuttavia, prima di ogni reclamo, controllare prima le batterie e sostituirle ove necessario.
- Le riparazioni possono essere eseguite solamente dai centri assistenza autorizzati. Altrimenti decade il diritto di garanzia.

- In caso di ulteriori domande, rivolgersi al proprio rivenditore.
- Non esporre l'apparecchio a temperature estreme (inferiori ai  $-25^{\circ}\text{C}$  /  $-13^{\circ}\text{F}$  oppure superiori ai  $55^{\circ}\text{C}$  /  $131^{\circ}\text{F}$ ), né ad elevati livelli di umidità (superiore al 95% di umidità relativa).

### **Avvertenze sulla compatibilità elettromagnetica**

- L'apparecchio è idoneo all'utilizzo in tutti gli ambienti indicati in queste istruzioni per l'uso, incluso l'ambiente domestico.
- In presenza di interferenze elettromagnetiche, l'apparecchio può risultare solo parzialmente utilizzabile in determinate circostanze. Per questo motivo possono presentarsi messaggi di errore o anomalie del display / dell'apparecchio.
- È da evitare l'utilizzo di questo apparecchio direttamente vicino ad altri apparecchi o se impilato su di essi, poiché potrebbe verificarsi un funzionamento anomalo. Se tuttavia fosse necessario utilizzarlo nel modo succitato, monitorare sia questo apparecchio che gli altri, per assicurarsi che funzionino correttamente.
- L'utilizzo di accessori diversi da quelli indicati o forniti dal produttore può causare interferenze elettromagnetiche elevate, oppure ridurre la resistenza elettromagnetica dell'apparecchio e quindi provocarne un funzionamento incorretto.
- Tenere i dispositivi di comunicazione a RF portatili (includere periferiche come cavi di antenne o antenne esterne) ad almeno 30 cm da tutte le componenti dell'apparecchio, comprese quelle incluse nella fornitura.
- L'inosservanza di tale avvertenza può causare una riduzione delle prestazioni dell'apparecchio.



## Avvertenze in materia di sicurezza per le batterie

- **PERICOLO DI MORTE!** Tenere le batterie fuori dalla portata dei bambini. In caso di ingerimento consultare subito un medico!
-  **PERICOLO DI ESPLOSIONE!** Non ricaricare mai batterie non ricaricabili. Non cortocircuitare e/o aprire le batterie. Ne conseguirebbe un pericolo di surriscaldamento, incendio o scoppio.
- Non gettare mai le batterie nel fuoco o in acqua.
- Non esercitare alcuna pressione meccanica sulle batterie.

### Rischio di perdita di liquido dalle batterie

- Evitare condizioni e temperature estreme che potrebbero ripercuotersi sulle batterie, quali ad esempio la vicinanza a caloriferi/irraggiamento solare diretto.
- Evitare il contatto delle sostanze chimiche con la pelle, gli occhi e le mucose in caso di fuoriuscita del liquido dalle batterie! Sciagquare subito le aree colpite con acqua pulita e consultare immediatamente un medico!
-  **INDOSSARE GUANTI PROTETTIVI!** Le batterie che presentano perdite di liquido o danneggiate possono corrodere la pelle in caso di contatto. In questo caso, indossare pertanto sempre guanti di protezione adatti.
- Nel caso di perdita di liquido delle batterie, rimuoverle subito dal prodotto per evitare danneggiamenti.
- Utilizzare solamente batterie dello stesso tipo. Non mischiare vecchie batterie con quelle nuove!
- Rimuovere le batterie qualora non si utilizzasse a lungo il prodotto.

## Rischio di danneggiamento del prodotto

- Utilizzare esclusivamente la tipologia di batterie indicata!
- Inserire le batterie secondo il contrassegno della polarità (+) e (-) indicato sulla batteria e sul prodotto.
- Pulire i contatti delle batterie e del vano portabatterie prima dell'inserimento!
- Rimuovere immediatamente le batterie esauste dal prodotto.

## ● Messa in funzione

- Le batterie sono già inserite nel nuovo apparecchio. Prima di utilizzarlo per la prima volta, estrarre la striscia isolante che fuoriesce dal vano portabatterie. Infine, il termometro multifunzione si accende automaticamente.

## ● **Inserimento / sostituzione delle batterie**

Prima di sostituire le batterie, assicurarsi che l'apparecchio sia spento. Se le batterie sono quasi scariche, compare sul display il simbolo della batteria . È possibile continuare ad effettuare le misurazioni della temperatura, ma è necessario procedere al più presto alla sostituzione delle batterie.

Se si vede lampeggiare il simbolo della batteria  e "Lo" sul display, è necessario sostituire le batterie immediatamente. Nel caso in cui la carica delle batterie fosse troppo debole, il termometro si spegne automaticamente.

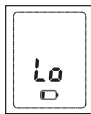

Per sostituire le batterie procedere come segue:

- Allentare la vite **5** situata sul vano portabatterie **4** con un cacciavite a stella.

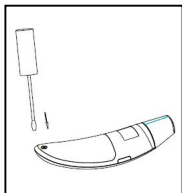

- Rimuovere il coperchio del vano portabatterie **4**.
- Rimuovere eventualmente le batterie scariche dal vano portabatterie.
- Inserire le nuove batterie nel vano portabatterie fino a quando sia ben incastrato e si senta lo scatto. Durante l'inserimento osservare la polarità (+/-) corretta.
- Ricollocare il coperchio del vano portabatterie **4**.
- Riavvitare la vite **5** situata sul vano portabatterie **4** con un cacciavite a stella.

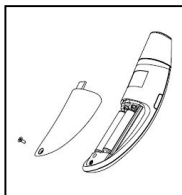

## ● Regolazione delle impostazioni di base

Con il termometro multifunzione è possibile effettuare le seguenti installazione di base: unità di temperatura (Celsius / Fahrenheit), data, orario e *Bluetooth*®.

- Per accendere l'apparecchio, premere il tasto **ON/OFF/MISURAZIONE** **8**.
- Premere per cinque secondi il tasto **S** **7**.

- L'unità di temperatura impostato al momento compare sul display. Premere il tasto **S** 7 per scegliere l'unità di temperatura (°F oppure °C). Confermare con il tasto **M** 9.

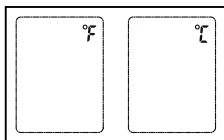

- Il formato dell'orario apparirà sul display. Selezionare il formato dell'orario (12 h oppure 24 h) premendo il tasto **S** 7. Confermare con il tasto **M** 9.

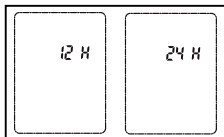

- L'indicatore dell'anno lampeggia sul display. Premendo il tasto **S** 7 selezionare l'anno in corso. Confermare con il tasto **M** 9.



- L'indicatore del mese lampeggia sul display. Premendo il tasto **S** 7 selezionare il mese in corso. Confermare con il tasto **M** 9.



Sul display lampeggia l'indicatore del giorno. Premendo il tasto **S** 7 selezionare il giorno in corso. Confermare con il tasto **M** 9.



**Nota:** nel caso in cui il formato orario fosse impostato a 12h, le posizioni del mese e del giorno sono invertite.

- Sul display lampeggia l'indicatore dell'ora. Premendo il tasto **S** 7 selezionare l'ora attuale. Confermare con il tasto **M** 9.



- Sul display lampeggia l'indicatore dei minuti. Premendo il tasto **S** 7 selezionare il minuto attuale. Confermare con il tasto **M** 9.



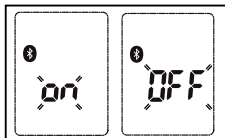

- L'indicazione *Bluetooth*® lampeggia sul display. Premendo il tasto **S** 7 si attiva il *Bluetooth*® (sul display appare ON) o si disattiva (sul display appare OFF). Confermare con il tasto **M** 9.



- L'apparecchio memorizza le impostazioni di base e si spegne automaticamente.

## ● Attivazione / Disattivazione del suono dei tasti

È possibile attivare/disattivare l'audio dei tasti dall'apparecchio. A suono attivato, si sente un beep ogni volta che si preme un tasto e dopo ogni misurazione.

- Per attivare l'audio dei tasti, premere brevemente il tasto **S** 7 ad apparecchio acceso. Sul display appare il simbolo dell'altoparlante .
- Per disattivare il suono dei tasti, premere nuovamente il tasto **S** 7. Il simbolo dell'altoparlante  scompare nuovamente.

## ● Cose da sapere prima di eseguire la misurazione

Esistono diversi termometri che prevedono la misurazione della temperatura in punti del corpo differenti:

- termometro auricolare/frontale (termometro per la misurazione nell'orecchio o sulla fronte)

- termometro tradizionale (per la misurazione rettale [nell'ano], ascellare [sotto le ascelle] oppure orale [in bocca])

**Nota:** la misurazione della temperatura fornisce un valore che indica la temperatura corporea attuale di un soggetto.

Se non si è sicuri dell'interpretazione dei risultati o se risultano dei valori anomali, è consigliabile rivolgersi al proprio medico curante. Lo stesso discorso in caso di lievi oscillazioni della temperatura in presenza di altri sintomi quali agitazione, intensa sudorazione, arrossamento della pelle, elevata frequenza cardiaca, tendenza allo svenimento, ecc.

Non è possibile confrontare temperature misurate con tipi di termometro diversi. È pertanto necessario riferire al proprio medico (o tenerne conto in caso di autodiagnosi) il tipo di termometro utilizzato per la misurazione e il punto del corpo in cui la misurazione è stata effettuata.

La temperatura di un soggetto sano è influenzata da diversi fattori, quali il metabolismo (soggettivo e diverso da persona a persona), l'età (la temperatura corporea risulta più alta nei neonati e nei bambini per poi abbassarsi gradualmente con l'età. Nei bambini gli sbalzi di temperatura sono più rapidi e frequenti a causa ad esempio delle fasi di crescita), dell'abbigliamento, dell'ora della giornata (al mattino la temperatura corporea è più bassa e si alza nel corso della giornata), dell'attività fisica effettuata e, in minima parte, dell'attività mentale.

La temperatura varia a seconda del punto del corpo in cui viene misurata. Nei soggetti sani si parla di uno scostamento compreso tra  $0,2^{\circ}\text{C}$  ( $0,4^{\circ}\text{F}$ ) -  $1^{\circ}\text{C}$  ( $1,8^{\circ}\text{F}$ ).

È pertanto possibile definire normali i seguenti intervalli di temperatura:

- misurazione sulla fronte:  $35,8^{\circ}\text{C}$  ( $96,4^{\circ}\text{F}$ ) -  $37,6^{\circ}\text{C}$  ( $99,7^{\circ}\text{F}$ ), con termometro frontale;
- misurazione nell'orecchio:  $36,0^{\circ}\text{C}$  ( $96,8^{\circ}\text{F}$ ) -  $37,8^{\circ}\text{C}$  ( $100^{\circ}\text{F}$ ), con termometro auricolare;







- misurazione rettale: 36,3°C (97,3°F) – 37,8°C (100°F), con termometro tradizionale;
- misurazione orale: 36,0°C (96,8°F) – 37,4°C (99,3°F), con termometro tradizionale.

Per monitorare l'andamento della temperatura, misurarla sempre nello stesso punto.

## ● Misurazione

**Nota:** prima di ogni utilizzo, verificare che la lente non sia danneggiata. In caso di danni rivolgersi al proprio rivenditore o al servizio di assistenza clienti. Accertarsi che il termometro multifunzione si trovi nelle stesse condizioni ambientali per almeno 30 minuti prima di eseguire la misurazione.

- Prima di ogni misurazione accertarsi che sia attiva la modalità corrispondente al metodo con cui si desidera effettuare la misurazione.

Modalità	Auricolare	Frontale	Superficiale	Suono tasti attivo
Display				

## ● Misurazione della temperatura corporea sulla fronte

**Nota:** assicurarsi che la fronte/la tempia non siano coperte da sudore o trucco e tenere presente che la misurazione frontale può essere falsata dall'assunzione di medicinali vasocostrittori e da irritazioni cutanee.

- Per accendere il termometro multifunzione, premere il tasto **ON/OFF/MISURAZIONE** 8 per un secondo.

- Appoggiare la punta del termometro alla tempia direttamente sulla pelle lasciando inserito il cappuccio protettivo/ per misurazione frontale **2**.

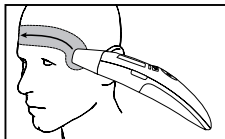

- Tenere premuto il **tasto di misurazione laterale** **3** e spostare il termometro multifunzione sull'altra tempia mantenendo una pressione costante sulla fronte.
- Rilasciare quindi il **tasto di misurazione laterale** **3**. Al termine della misurazione viene emesso un breve segnale acustico e il valore misurato compare sul display (se il suono dei tasti è attivo). È possibile effettuare la misurazione seguente dopo ca. 5 secondi.

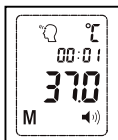

- Se il valore misurato è compreso nell'intervallo standard ( $< 38^{\circ}\text{C} / 100,4^{\circ}\text{F}$ ), il LED verde sotto il display si accende per 3 secondi. Se il valore misurato è superiore all'intervallo standard ( $\geq 38^{\circ}\text{C} / 100,4^{\circ}\text{F}$  = febbre), si accende il LED rosso.
- Qualora fosse attivata la trasmissione dati tramite *Bluetooth*<sup>®</sup>, i dati saranno trasmessi a seguito della misurazione. Il termometro mostra il simbolo *Bluetooth*<sup>®</sup> durante la trasmissione.

**Nota:** l'app "HealthForYou" deve essere attivata per la trasmissione. Qualora i dati attuali non venissero visualizzati sullo smartphone, ripetere la trasmissione come descritto nella sezione "Trasmissione dei valori misurati".

- L'apparecchio si spegne automaticamente dopo 60 secondi oppure premere il tasto **ON/OFF / MISURAZIONE** **8** per 5 secondi per spegnerlo.
- Dopo ogni uso pulire l'apparecchio come indicato nella sezione "Pulizia e cura".

## ● Misurazione della temperatura corporea nell'orecchio

### **⚠ ATTENZIONE!**

- Alcune persone presentano valori diversi nell'orecchio sinistro e nell'orecchio destro. Per poter valutare l'andamento della temperatura, misurarla sempre nello stesso orecchio.
- Il termometro auricolare integrato deve essere utilizzato dai bambini solo sotto sorveglianza degli adulti. Generalmente è possibile procedere a una misurazione nell'orecchio dopo i 6 mesi di vita. Nei bambini di età inferiore ai 6 mesi, il canale auricolare è ancora molto stretto e spesso non è possibile rilevare la temperatura, accrescendo la possibilità di rilevare valori di misurazione troppo bassi.
- Non effettuare la misurazione nell'orecchio in presenza di patologie infiammatorie (ad es. fuoriuscita di pus, secrezione) e possibili lesioni auricolari (ad es. lesioni al timpano) o durante la convalescenza in seguito a interventi chirurgici. In tutti questi casi si prega di consultare il proprio medico curante.
- In presenza di determinate patologie acute e infettive, l'utilizzo del termometro multifunzione su più persone, nonostante la pulizia e la disinfezione, è da sconsigliare a causa del possibile scambio di germi. Per casi particolari rivolgersi al proprio medico curante.
- Nel caso in cui si sia stati sdraiati a lungo su un orecchio, la temperatura risulta leggermente più alta. Attendere qualche minuto oppure misurarla nell'altro orecchio.
- La presenza di cerume può influire sulla misurazione: pulire pertanto l'orecchio prima di misurare la temperatura.
- Per accendere il termometro multifunzione, premere il tasto **ON/OFF / MISURAZIONE** 8 per un secondo.
- Rimuovere il cappuccio protettivo / per misurazione frontale 2 tirandolo leggermente in avanti.

- Assicurarsi che la punta del sensore **1** e il canale auricolare siano puliti. Poiché il canale auricolare è leggermente curvo, prima di introdurre la punta del sensore **1** nell'orecchio spostare indietro leggermente il padiglione per consentire alla punta del sensore **1** di entrare direttamente in contatto con il timpano.

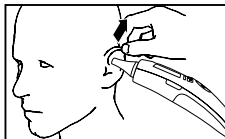

### Posizionamento nei bambini di età inferiore a un anno:

- Far sdraiare il bambino di lato in modo che l'orecchio sia rivolto verso l'alto.
- Tirare il padiglione dolcemente verso l'alto prima di inserire con cautela la punta del sensore **1** nell'orecchio.



### Posizionamento nei bambini di età superiore a un anno:

- Mettersi in piedi lateralmente leggermente spostati dietro al bambino.
- Tirare il padiglione molto dolcemente verso l'alto e indietro prima di inserire con cautela la punta del sensore **1** nell'orecchio.
- Inserire con cautela la punta del sensore **1** e premere il tasto **ON/OFF/MISURAZIONE** **8** per un secondo.
- Al termine della misurazione viene emesso un breve segnale acustico e il valore misurato compare sul display (se il suono dei tasti è attivo). È possibile effettuare la misurazione seguente dopo ca. 5 secondi.



- Se il valore misurato è compreso nell'intervallo standard ( $< 38^{\circ}\text{C} / 100,4^{\circ}\text{F}$ ), il LED verde sotto il display si accende per 3 secondi. Se il valore misurato è superiore all'intervallo standard ( $\geq 38^{\circ}\text{C} / 100,4^{\circ}\text{F}$  = febbre), si accende il LED rosso.

- Qualora fosse attivata la trasmissione dati tramite *Bluetooth*<sup>®</sup>, i dati saranno trasmessi a seguito della misurazione. Il termometro mostra il simbolo *Bluetooth*<sup>®</sup> durante la trasmissione.

**Nota:** l'app "HealthForYou" deve essere attivata per procedere alla trasmissione. Qualora i dati attuali non venissero visualizzati sullo smartphone, ripetere la trasmissione come descritto nella sezione "Trasmissione dei valori misurati".

- L'apparecchio si spegne automaticamente dopo 60 secondi oppure premere il tasto **ON / OFF / MISURAZIONE** [8] per 5 secondi per spegnerlo.
- Dopo ogni uso pulire l'apparecchio come indicato nella sezione "Pulizia e cura".

## ● Misurazione della temperatura di oggetti

- Per accendere il termometro multifunzione, premere il tasto **ON / OFF / MISURAZIONE** [8] per un secondo.
- Premere poi contemporaneamente per 3 secondi il tasto **M** [9] e il tasto **S** [7] per passare alla modalità di misurazione superficiale. Sul display LCD apparirà .
- Mantenendo una distanza di 3 cm, rivolgere la punta del sensore verso l'oggetto o il liquido da misurare (non immergere mai il termometro nei liquidi!) e premere il tasto **ON / OFF / MISURAZIONE** [8] per 1 secondo.

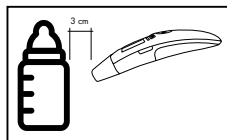

- Rilasciare il tasto **ON/OFF/ MISURAZIONE** [8]. Al termine della misurazione viene emesso un breve segnale acustico e il valore misurato compare sul display (se il suono dei tasti è attivo). È possibile effettuare la misurazione seguente dopo ca. 5 secondi.

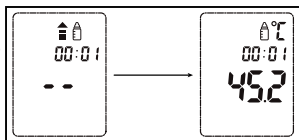

- Per uscire nuovamente dalla modalità di misurazione superficiale, tenere di nuovo premuti contemporaneamente per 3 secondi il tasto **M** [9] e il tasto **S** [7].
- Qualora fosse attivata la trasmissione dati tramite *Bluetooth*<sup>®</sup>, i dati saranno trasmessi a seguito della misurazione. Il termometro mostra il simbolo *Bluetooth*<sup>®</sup> durante la trasmissione.  
**Nota:** l'app "HealthForYou" deve essere attivata per procedere alla trasmissione. Qualora i dati attuali non venissero visualizzati sullo smartphone, ripetere la trasmissione come descritto nella sezione "Trasmissione dei valori misurati".
- L'apparecchio si spegne automaticamente dopo 60 secondi oppure premere il tasto **ON/OFF/ MISURAZIONE** [8] per 5 secondi per spegnerlo.
- Tenere presente che il valore indicato non rappresenta la temperatura superficiale adattata, bensì quella rilevata. Esso non può pertanto essere paragonato con la temperatura frontale o auricolare.

## ● Visualizzazione dei valori memorizzati

L'apparecchio memorizza automaticamente i valori rilevati delle ultime 30 misurazioni. In caso di superamento dei 30 spazi di memoria a disposizione, si procederà all'eliminazione del valore più vecchio.

È possibile recuperare i valori memorizzati come segue:

- Per accendere il termometro multifunzione, premere il tasto **ON/OFF/ MISURAZIONE** [8] per un secondo.

- Premere il tasto **M** 9. Sul display appare l'ultimo valore rilevato.
- Qualora fosse attivata la trasmissione dati tramite *Bluetooth*<sup>®</sup>, i dati saranno trasmessi a seguito della misurazione. Il termometro mostra il simbolo *Bluetooth*<sup>®</sup> durante la trasmissione.

**Nota:** l'app "HealthForYou" deve essere attivata per procedere alla trasmissione. Qualora i dati attuali non venissero visualizzati sullo smartphone, ripetere la trasmissione come descritto nella sezione "Trasmissione dei valori misurati".

- Per passare ai singoli valori memorizzati, premere il tasto **M** 9.
- L'apparecchio si spegne automaticamente dopo 60 secondi oppure premere il tasto **ON/OFF/MISURAZIONE** 8 per 5 secondi per spegnerlo.





## ● Trasmissione dei dati misurati

### ● **Trasmissione mediante tecnologia *Bluetooth*<sup>®</sup> a basso consumo energetico**

Esiste la possibilità di trasmettere i valori misurati memorizzati sull'apparecchio anche sul proprio smartphone tramite la tecnologia a basso consumo energetico *Bluetooth*<sup>®</sup>.

A tal fine, è necessaria l'app "HealthForYou", disponibile gratuitamente nell'Apple App Store e su Google Play. Per trasmettere i valori seguire i seguenti passaggi:

qualora fosse attivata la trasmissione dati tramite *Bluetooth*<sup>®</sup> nel menù delle impostazioni, i dati saranno trasmessi a seguito della misurazione o quando si passa alla modalità di recupero dalla memoria. Sul display appare il simbolo .

	<p><b>Passaggio 1: SFT 76</b> Attivare il <i>Bluetooth</i><sup>®</sup> sul proprio apparecchio (vedi sezione "Regolazione delle impostazioni di base").</p>
	<p><b>Passaggio 2: app "HealthForYou"</b> Avviare l'app "HealthForYou" e seguire le istruzioni. Nel menù delle impostazioni dell'app, selezionare SFT 76 e collegare l'apparecchio. Durante il primo collegamento, sul termometro si visualizza un codice PIN casuale a sei cifre; allo stesso tempo, sullo smartphone appare una casella dove è necessario digitare questo codice PIN a sei cifre. Una volta inserito quest'ultimo con successo, il termometro è collegato al proprio smartphone.</p>
	<p><b>Passaggio 3: SFT 76</b> Eseguire una misurazione.</p> 
<p><b>Passaggio 4: SFT 76</b> Trasmissione automatica dei dati in seguito ad una misurazione: a tal fine, è necessario aprire l'app e attivare il <i>Bluetooth</i><sup>®</sup> sull'apparecchio e lo smartphone.</p>	<p><b>Passaggio 4: SFT 76</b> Trasmissione dei dati in un secondo momento: Passare alla modalità di recupero dalla memoria ("Visualizzazione di dati memorizzati"). La trasmissione <i>Bluetooth</i><sup>®</sup> si avvia automaticamente.</p>



L'app "HealthForYou" deve essere attivata per la trasmissione. Con la presente si avvisa esplicitamente che, ai sensi della direttiva UE 93/42/EEC, il software presente non è un dispositivo medico. I valori mostrati hanno il solo scopo consultivo e non possono essere impiegati come punto di partenza per provvedimenti terapeutici.

## ● Pulizia e cura

**⚠ ATTENZIONE!** Possibili danni materiali! Non tenere in nessun caso il prodotto sotto acqua corrente poiché potrebbe danneggiarsi per la penetrazione di liquidi.

- Pulire la punta del sensore **1** e il cappuccio protettivo/frontale **2** dopo ogni uso. Per la pulizia utilizzare un panno morbido o un cotton fioc inumidito con un disinfettante, alcol o acqua calda.
- Per la pulizia dell'intero apparecchio utilizzare un panno leggermente inumidito con acqua saponata.
- Non utilizzare detergenti aggressivi.

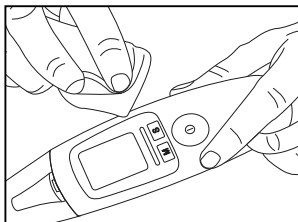
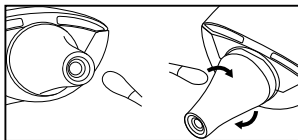

## ● Conservazione

- Conservare il termometro sempre con il cappuccio protettivo/frontale **2** inserito.

- Si prega di rimuovere le batterie dall'apparecchio in caso si desideri riporlo per un lungo lasso di tempo.
- L'apparecchio non può essere riposto né utilizzato in presenza di temperature o livelli di umidità troppo elevate o troppo basse (vedi Dati tecnici), sotto la luce del sole, in collegamento con la corrente elettrica o in luoghi polverosi. In caso contrario, è possibile incorrere in misurazioni imprecise.

## ● Risoluzione dei problemi

Errore	Causa	Soluzione
H <sub>1</sub>	La temperatura rilevata è superiore a 1) per la modalità auricolare/ frontale: 43 °C (109,4 °F), 2) per la modalità superficiale: 100 °C (212 °F).	Utilizzare il termometro solo entro gli intervalli di temperatura indicati. Pulire eventualmente la punta del sensore. In caso di continui problemi, rivolgersi al rivenditore o al centro assistenza.
L <sub>0</sub>	La temperatura rilevata è inferiore a 1) per la modalità auricolare/ frontale: 34 °C (93,2 °F), 2) per la modalità superficiale: 0 °C (32 °F).	
Er 1	La temperatura di esercizio non è compresa in un intervallo tra 10 °C e 40 °C (da 50 °F a 104 °F).	Utilizzare il termometro multifunzione solo entro gli intervalli di temperatura indicati.
Er 2	Il termometro non è collocato correttamente o è instabile.	Attenersi all'uso corretto come indicato nelle istruzioni per l'uso e ripetere la misurazione.

Errore	Causa	Soluzione
	Il termometro non funziona correttamente.	Inserire nuovamente le batterie. Qualora il problema non dovesse risolversi, contattare il centro di assistenza clienti.
	Problemi con la trasmissione dei dati sullo smartphone.	Attivare il <i>Bluetooth</i> ® sul proprio smartphone e spegnere e riaccendere il termometro. Riavviare l'app.
	Il codice PIN a sei cifre inserito non è corretto.	Collegare nuovamente l'apparecchio al proprio smartphone e digitare correttamente il PIN appena generato.
	Le batterie sono quasi scariche.	Inserire delle nuove batterie nel termometro.
	Non è stato possibile eseguire alcuna misurazione perché le batterie sono quasi scariche.	Inserire delle nuove batterie nel termometro.

## ● Smaltimento



Osservare l'identificazione dei materiali di imballaggio per lo smaltimento differenziato, i quali sono contrassegnati da abbreviazioni (a) e da numeri (b) con il seguente significato: 1-7: plastiche / 20-22: carta e cartone / 80-98: materiali compositi.



E' possibile informarsi circa le possibilità di smaltimento del prodotto usato presso l'amministrazione comunale o cittadina.



Per questioni di tutela ambientale non gettare il prodotto usato tra i rifiuti domestici, ma provvedere invece al suo corretto smaltimento. Presso l'amministrazione competente è possibile ricevere informazioni circa i siti di raccolta e i relativi orari di apertura.

Le batterie difettose o usate devono essere riciclate secondo la direttiva 2006/66/EC e relative modifiche. Smaltire le batterie e/o il prodotto presso i punti di raccolta indicati.



**Lo smaltimento improprio delle batterie può causare danni all'ambiente!**

Le batterie non devono essere smaltite con i rifiuti domestici. Possono contenere metalli pesanti nocivi e sono soggette a smaltimento come rifiuti speciali. I simboli chimici dei metalli pesanti sono i seguenti: Cd = cadmio, Hg = mercurio, Pb = piombo. Provvedere perciò allo smaltimento delle batterie esauste presso un centro di raccolta comunale.

## ● Garanzia / Assistenza

Il prodotto è coperto da una garanzia di 3 anni a partire dalla data di acquisto in caso di difetti relativi al materiale e alla fabbricazione del termometro multifunzione.

La garanzia non vale:

- in caso di danni causati da un utilizzo improprio;
- per i componenti soggetti a usura;
- in caso di responsabilità da parte del cliente;

- qualora l'apparecchio fosse stato aperto presso un'officina non autorizzata;

I diritti dell'acquirente ai sensi di legge derivanti dalla prestazione di garanzia non vengono lesi dalla presente garanzia. Per rivendicare la garanzia entro il suo periodo di validità, il cliente deve comprovare l'avvenuto acquisto del prodotto. È possibile rivendicare la garanzia nei confronti di Hans Dinslage GmbH, Uttenweiler, Germania, entro un periodo di 3 anni dalla data di acquisto.

### **In caso di reclami rivolgersi al nostro servizio di assistenza al seguente contatto:**

#### **Numero di telefono dell'assistenza (gratuito):**

IT

☎ **800 14 10 10 (lun. – ven.: 8–18 ore)**

✉ **service-it@sanitas-online.de**

CH

☎ **0800 200 510 (lun. – ven.: 8–18 ore)**

✉ **service-ch@sanitas-online.de**

Qualora si richiedesse di inviare il termometro multifunzione difettoso, spedire quest'ultimo al seguente indirizzo:

NU Service GmbH  
Lessingstraße 10b  
DE-89231 Neu-Ulm  
GERMANIA

**IAN 322247**

The *Bluetooth*<sup>®</sup> word mark and logos are registered trademarks owned by Bluetooth SIG, Inc. and any use of such marks by Hans Dinslage GmbH is under license. Other trademarks and trade names are those of their respective owners.

Apple and the Apple logo are trademarks of Apple Inc., registered in the U.S. and other countries. App Store is a service mark of Apple Inc., registered in the U.S. and other countries.

Google Play and the Google Play logo are trademarks of Google LLC. Android is a trademark of Google LLC.



**Hans Dinslage GmbH**

Riedlinger Str. 28  
DE-88524 Uttenweiler  
GERMANY

Stand der Informationen · Version des  
informations · Versione delle informazioni: 04/2019  
Ident.-No.: 749.465\_SFT76\_2019-02-26\_01\_IM\_Lidl\_Cover\_LB1\_AT-CH

**CE**  
0483

IAN 322247

