

LED-BAND 10M/10M LED LIGHT STRIP/ RUBAN LED 10M

DE AT CH

LED-BAND 10M

Montage-, Bedienungs- und Sicherheitshinweise

FR BE

RUBAN LED 10M

Instructions de montage, d'utilisation et consignes de sécurité

PL

TAŚMA LED 10M

Wskazówki montażu, obsługi i bezpieczeństwa

SK

LED SVETELNÝ PÁS, 10M

Pokyny pre montáž, obsluhu a bezpečnostné pokyny

DK

LED BÅND 10 METER

Monterings-, betjenings- og sikkerhedshenvisninger

HU

LED SZALAG 10 M

Szerelési, használati és biztonsági tudnivalók

GB IE

10M LED LIGHT STRIP

Assembly, operating and safety instructions

NL BE

LED-BAND 10M

Montage-, bedienings- en veiligheidsinstructies

CZ

SVĚTELNÝ LED PÁSEK 10 M

Pokyny k montáži, obsluze a bezpečnostní pokyny

ES

CINTA CON LEDES DE 10 M

Instrucciones de montaje, de uso y de seguridad

IT

STRISCIA LUMINOSA LED 10 M

Istruzioni di montaggio, d'uso e di sicurezza

IAN 459092_2407

DE FR BE NL
PL CZ SK

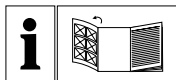

DE AT CH

Klappen Sie vor dem Lesen die Seite mit den Abbildungen aus und machen Sie sich anschließend mit allen Funktionen des Gerätes vertraut.

GB IE

Before reading, unfold the page containing the illustrations and familiarise yourself with all functions of the device.

FR BE

Avant de lire le mode d'emploi, ouvrez la page contenant les illustrations et familiarisez-vous ensuite avec toutes les fonctions de l'appareil.

NL BE

Vouw vóór het lezen de pagina met de afbeeldingen open en maak u vertrouwd met alle functies van het apparaat.

PL

Przed przeczytaniem proszę rozłożyć stronę z ilustracjami, a następnie proszę zapoznać się z wszystkimi funkcjami urządzenia.

CZ

Před čtením si otevřete stranu s obrázky a potom se seznámte se všemi funkcemi přístroje.

SK

Pred čítaním si odklopte stranu s obrázkami a potom sa oboznámte so všetkými funkciami prístroja.

ES

Antes de empezar a leer abra la página que contiene las imágenes y, en seguida, familiarícese con todas las funciones del dispositivo.

DK

Før du læser, vend siden med billeder frem og bliv bekendt med alle apparatets funktioner.

IT

Prima di leggere aprire la pagina con le immagini e prendere confidenza con le diverse funzioni dell'apparecchio.

HU





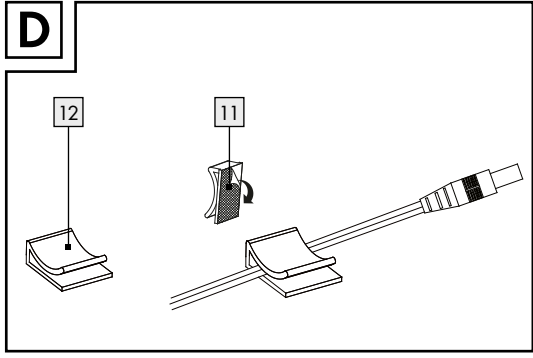
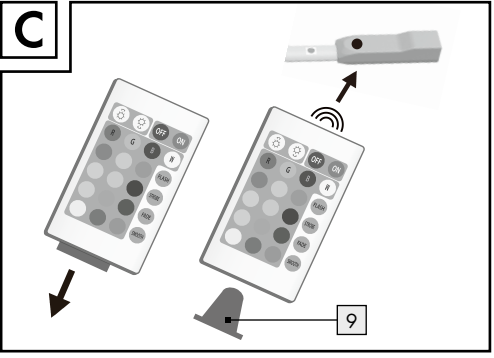
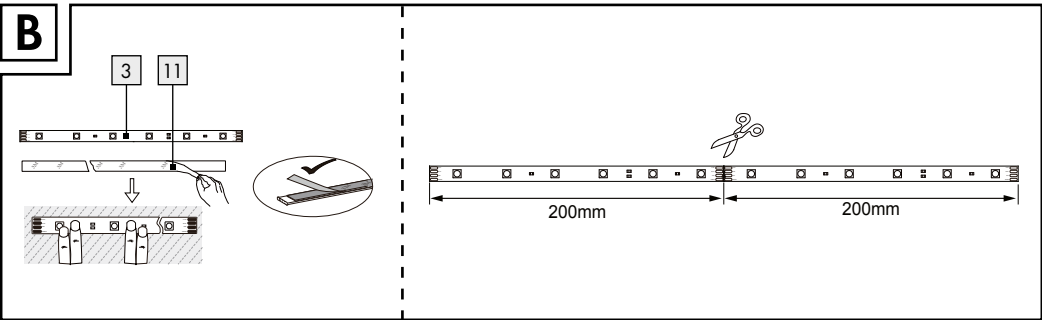
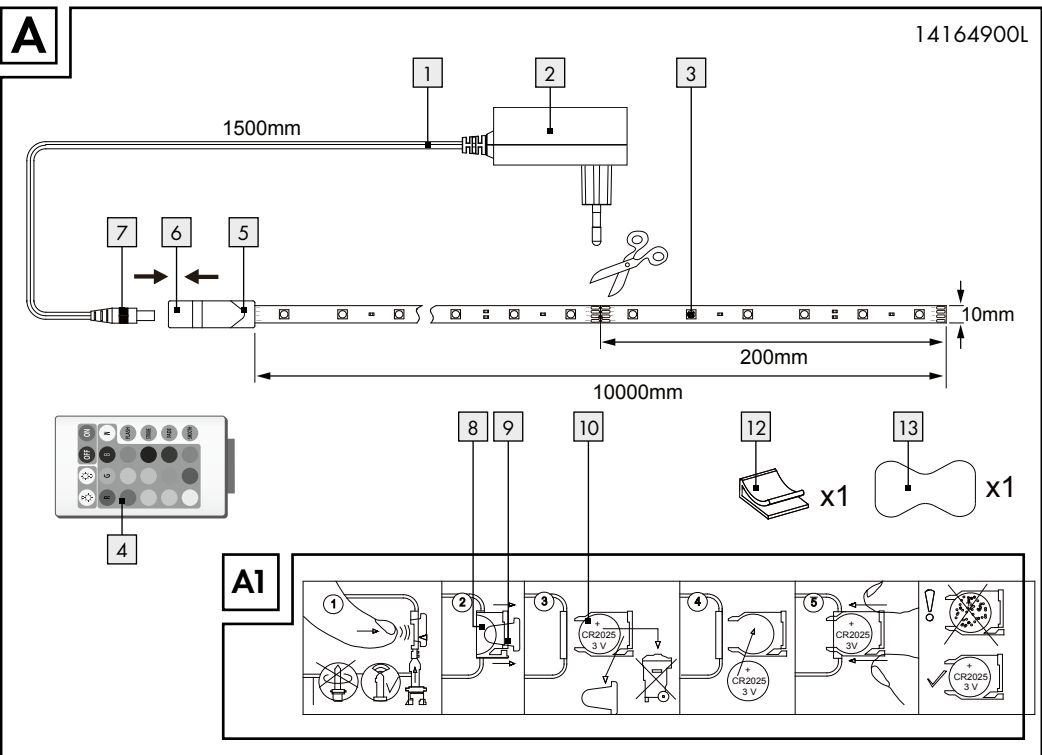



Olvasás előtt kattintson az ábrát tartalmazó oldalra és végezetül ismerje meg a készülék mindegyik funkcióját.

DE/AT/CH	Montage-, Bedienungs- und Sicherheitshinweise	Seite	5
GB/IE	Assembly, operating and safety instructions	Page	15
FR/BE	Instructions de montage, d'utilisation et consignes de sécurité	Page	25
NL/BE	Montage-, bedienings- en veiligheidsinstructies	Pagina	35
PL	Wskazówki montażu, obsługi i bezpieczeństwa	Strona	45
CZ	Pokyny k montáži, obsluhu a bezpečnostní pokyny	Strana	55
SK	Pokyny pre montáž, obsluhu a bezpečnostné pokyny	Strana	63
ES	Instrucciones de montaje, de uso y de seguridad	Página	71
DK	Monterings-, betjenings- og sikkerhedshenvisninger	Side	81
IT	Istruzioni di montaggio, d'uso e di sicurezza	Pagina	89
HU	Szerelési, használati és biztonsági tudnivalók	Oldal	99



Legende der verwendeten Piktogramme	Seite 6
Einleitung	Seite 7
Bestimmungsgemäße Verwendung.....	Seite 7
Lieferumfang.....	Seite 7
Teilebeschreibung.....	Seite 7
Technische Daten.....	Seite 8
Sicherheit	Seite 8
Sicherheitshinweise.....	Seite 8
Sicherheitshinweise für Batterien/Akkus.....	Seite 9
Inbetriebnahme	Seite 10
Batterien einlegen/wechseln.....	Seite 10
LED-Band kürzen.....	Seite 10
LED-Band montieren	Seite 11
LED-Band ein-/ausschalten.....	Seite 11
Leuchteffekte mit Hilfe der Fernbedienung steuern.....	Seite 11
Wartung und Reinigung	Seite 12
Entsorgung	Seite 12
Garantie und Service	Seite 13
Garantieerklärung.....	Seite 13
Serviceadresse.....	Seite 13
Konformitätserklärung.....	Seite 13
Hersteller.....	Seite 13

Legende der verwendeten Piktogramme			
	Bedienungsanleitung lesen!		Diese Leuchte ist nicht geeignet für externe Dimmer und elektronische Schalter.
	Diese Leuchte ist ausschließlich für den Betrieb im Innenbereich, in trockenen und geschlossenen Räumen geeignet.		Explosionsgefahr!
	Bei diesem Artikel handelt es sich um eine Leuchtdecoration. Verwenden Sie diese Leuchte nicht zur Raumbeleuchtung oder als Nachtlicht.		Schutzhandschuhe tragen!
			So verhalten Sie sich richtig
A	Ampere		Kurzschlussfester Sicherheitstransformator
tc°	Messpunkt der Gehäusetemperatur		Unabhängiges Betriebsgerät
 A.C. a.c.	Wechselspannung (Strom- und Spannungsart)		Polarität des Netzanschlusses
Hz	Hertz (Frequenz)	 d.c. DC	Gleichspannung (Strom- und Spannungsart)
W	Watt (Wirkleistung)		Entsorgen Sie Verpackung und Gerät umweltgerecht!
IP20	Die Leuchte besitzt die Schutzart „IP20“ und ist ausschließlich für den Einsatz im Innenbereich von privaten Haushalten vorgesehen. Kein Schutz gegen das Eindringen von Wasser.	ta	höchste Bemessungs-/ Umgebungstemperatur
		tc	Referenztemperatur am Gehäuse
	Achtung! Warn- und Sicherheitshinweise beachten!		Warnung! Gefahr von elektrischem Schlag
	Lebens- und Unfallgefahr für Kleinkinder und Kinder		Enthält Münzzellen - Gefahr von Ersticken und Verschlucken!
	Umweltschäden durch falsche Entsorgung der Batterien/Akkus!	SELV	Schutzkleinspannung
	Außer Reichweite von Kindern aufbewahren!		Die Verpackung besteht aus 100 % recyceltem Papier.
	Schutzklasse II		Wellpappe

Legende der verwendeten Piktogramme	
	Andere Kunststoffe wie Polycarbonat (PC), Polyamid (PA), Acrylnitril-Butadien-Styrol (ABS), Polymethylmethacrylat (PMMA), Polylactide (PLA), u. a.
	Polyethylen (geringe Dichte)
	Die Leuchte ist nur mit dem mitgelieferten Steckernetzteil „LZ-GP2401000EUDH“ zu betreiben.
	Sicherheitshinweise Handlungsanweisungen
	Polyethylenterephthalat
	Papier
	Volt
	Das Betriebsgerät ist austauschbar.

LED-Band 10 m

● Einleitung



Bitte lesen Sie diese Bedienungsanleitung vollständig und sorgfältig durch. Diese Anleitung gehört zu diesem Produkt und enthält wichtige Hinweise zur Inbetriebnahme und Handhabung. Beachten Sie immer alle Sicherheitshinweise. Prüfen Sie vor der Inbetriebnahme, ob die korrekte Spannung vorhanden ist und ob alle Teile richtig montiert sind. Sollten Sie Fragen haben oder unsicher in Bezug auf die Handhabung des Gerätes sein, setzen Sie sich bitte mit Ihrem Händler oder der Servicestelle in Verbindung. Bewahren Sie diese Anleitung bitte sorgfältig auf und geben Sie sie ggf. an Dritte weiter.

● Bestimmungsgemäße Verwendung



Diese Leuchte ist ausschließlich für den Betrieb im Innenbereich, in trockenen und geschlossenen Räumen geeignet.

Dieses Gerät ist nur für den Einsatz in privaten Haushalten und nicht für den kommerziellen Gebrauch vorgesehen. Eine andere Verwendung als zuvor beschrieben ist nicht zulässig und führt zur Beschädigung dieses Produktes. Darüber hinaus ist dies mit

Gefahren, wie z. B. Kurzschluss, Brand elektrischem Schlag etc. verbunden. Dieses Produkt ist vorgesehen für den normalen Betrieb.



Bei diesem Artikel handelt es sich um eine Leuchtdekoration. Verwenden Sie diese Leuchte nicht zur Raumbeleuchtung oder als Nachtlicht.

● Lieferumfang

Kontrollieren Sie unmittelbar nach dem Auspacken immer den Lieferumfang auf Vollständigkeit sowie den einwandfreien Zustand des Gerätes.

- 1 LED-Band (10 m), Modell 14164900L
- 1 Netzadapter (inkl. Netzkabel)
- 1 Fernbedienung inkl. Batterie (Lithium)
- 1 Kabelhalterung
- 1 Klebestreifen
- 1 Bedienungsanleitung

● Teilebeschreibung

- 1 Netzanschlussleitung
- 2 Netzadapter
- 3 LED-Band
- 4 Fernbedienung
- 5 Empfängereinheit

- 6 Buchse
- 7 Stecker
- 8 Batteriefach
- 9 Isolierstreifen
- 10 Batterie
- 11 Schutzfolie
- 12 Kabelhalterung
- 13 Klebestreifen

● Technische Daten

Leuchte:

Modell-Nr.: 14164900L
 Betriebsspannung: 230–240V~ 50 Hz
 Nennleistung max.: max. 22 W
 Schutzklasse: II/□
 Schutzart: IP20

Netzadapter:

Modell-Nr.: LZ-GP2401000EUDH
 Betriebsspannung: 200–240V~, 50/60Hz, 0,35 A
 Schutzklasse: II/□
 Schutzart: IP20
 Ausgangsleistung: 24V===, 1 A; 24 W

Fernbedienung:

Batterie: 1 x CR2025

● Sicherheit



Sicherheitshinweise

Bei Schäden, die durch Nichtbeachtung dieser Bedienungsanleitung verursacht werden, erlischt der Garantieanspruch! Für Folgeschäden wird keine Haftung übernommen! Bei Sach- oder Personenschäden, die durch unsachgemäße Handhabung oder Nichtbeachtung der Sicherheitshinweise verursacht werden, wird keine Haftung übernommen!

-  **⚠️ WARNUNG! LEBENS- UND UNFALLGEFAHR FÜR KLEINKINDER UND KINDER!**

Lassen Sie Kinder niemals unbeaufsichtigt mit dem Verpackungsmaterial. Es besteht Erstickengefahr

durch Verpackungsmaterial. Kinder unterschätzen häufig die Gefahren. Halten Sie Kinder stets vom Produkt fern.

- Dieses Gerät kann von Kindern ab 8 Jahren und darüber sowie von Personen mit verringerten physischen, sensorischen oder mentalen Fähigkeiten oder Mangel an Erfahrung und Wissen benutzt werden, wenn sie beaufsichtigt oder bezüglich des sicheren Gebrauchs des Gerätes unterwiesen wurden und die daraus resultierenden Gefahren verstehen. Kinder dürfen nicht mit dem Gerät spielen. Reinigung und Benutzerwartung dürfen nicht von Kindern ohne Beaufsichtigung durchgeführt werden.



Vermeiden Sie Lebensgefahr durch elektrischen Schlag

- Überprüfen Sie vor jedem Gebrauch das LED-Band auf etwaige Beschädigungen. Benutzen Sie Ihr LED-Band niemals, wenn Sie irgendwelche Beschädigungen feststellen.

⚠️ WARNUNG!

Wenden Sie sich bei Beschädigungen, Reparaturen oder anderen Problemen an die Servicestelle oder eine Elektrofachkraft. Das Gerät enthält keine Teile, welche vom Verbraucher gewartet werden können.

- Vergewissern Sie sich vor der Benutzung, dass die vorhandene Netzspannung mit der benötigten Betriebsspannung des Artikels übereinstimmt (siehe „Technische Daten“).
- Vermeiden Sie unbedingt die Berührung der netzspannungsführenden Leitungen und Kontakte mit Wasser oder anderen Flüssigkeiten.
- Öffnen Sie niemals eines der elektrischen Betriebsmittel oder stecken irgendwelche Gegenstände in dieselben. Derartige Eingriffe bedeuten Lebensgefahr durch elektrischen Schlag.
- Benutzen Sie das LED Band nicht, wenn es mit Gegenständen abgedeckt oder in eine Oberfläche eingelegt ist.
- Montieren Sie die Leuchte nicht auf feuchten oder leitenden Untergründen.
- Dieses LED-Band darf mit einem anderen LED-Band nicht elektrisch verbunden werden.
- Nicht mit scharfen Klammern oder Nägeln befestigen.

- Ziehen Sie immer den Netzadapter vor der Montage, Demontage oder Reinigung aus der Steckdose.
- Vermeiden Sie ein übermäßiges Knicken des LED-Bandes.
- Fassen Sie niemals den Netzadapter oder das LED-Band mit nassen Händen an.
- Verwenden Sie ausschließlich die mitgelieferten Einzelteile, ansonsten erlöschen alle Gewährleistungsansprüche.
- Das Betriebsgerät ist austauschbar. Die Leuchte darf nur mit einem Steckernetzteil betrieben werden, das dem mitgelieferten Original entspricht (siehe „Technische Daten“).
- Die Lichtquelle dieser Leuchte ist nicht ersetzbar; wenn die Lichtquelle das Ende ihrer Lebensdauer erreicht hat, ist die gesamte Leuchte zu ersetzen.
- Das LED-Band darf nicht mit dem Stromnetz verbunden werden, während es in der Verpackung ist. Legen Sie den Artikel vollständig aus, bevor Sie ihn an das Stromnetz anschließen.
- Bei manchen Personen kann es zu epileptischen Anfällen oder Bewusstseinsstörungen kommen, wenn Sie bestimmten Blitzlichtern oder Lichteffekten ausgesetzt werden. Suchen Sie bei epileptischen Symptomen umgehend einen Arzt auf.



Vermeiden Sie Brand- und Verletzungsgefahr

- Dieser Artikel enthält keine Teile, die vom Verbraucher gewartet werden können.
-  Diese Leuchte ist nicht geeignet für externe Dimmer und elektronische Schalter.
- Bei Betrieb nicht aus kurzem Abstand in die LED schauen.
- Die LED nicht mit einem optischen Instrument (z. B. Lupe) betrachten.
- Um die Gefahr der Strangulierung zu verringern, muss die an dieser Leuchte angeschlossene flexible Verkabelung wirksam an der Wand befestigt werden, wenn sich die Verkabelung im Handbereich befindet.



So verhalten Sie sich richtig

- Montieren Sie das LED-Band so, dass es vor Verschmutzung und zu starker Erwärmung geschützt ist.
- Seien Sie stets aufmerksam! Achten Sie immer darauf was Sie tun und gehen Sie stets mit Vernunft vor. Verwenden Sie das LED-Band in keinem Fall, wenn Sie unkonzentriert sind oder sich unwohl fühlen.
- Machen Sie sich vor der Verwendung mit allen Anweisungen und Abbildungen in dieser Anleitung sowie mit dem LED-Band selbst vertraut.
- Um das LED-Band vollständig von der Stromversorgung zu trennen, muss der Netzadapter aus der Steckdose gezogen werden.



Sicherheitshinweise für Batterien/Akkus



ACHTUNG! ERSTICKUNGSGEFAHR!

Die Fernbedienung enthält eine verschluckbare Münnzelle!



BATTERIEN AUSSERHALB DER REICHWEITE VON KINDERN AUFBEWAHREN!

Das Verschlucken kann chemische Verbrennungen, Perforation von Weichteilgewebe und den Tod verursachen. Schwere Verbrennungen können innerhalb von 2 Stunden nach dem Verschlucken auftreten. Sofort einen Arzt aufsuchen.

LEBENSGEFAHR!

Halten Sie Batterien/Akkus außer Reichweite von Kindern. Suchen Sie im Falle eines Verschluckens sofort einen Arzt auf!



EXPLOSIONSGEFAHR!



Laden Sie nicht aufladbare Batterien niemals wieder auf. Schließen Sie Batterien/Akkus nicht kurz und/oder öffnen Sie diese nicht. Überhitzung, Brandgefahr oder Platzen können die Folge sein.

- Werfen Sie Batterien/Akkus niemals in Feuer oder Wasser.

- Setzen Sie Batterien/Akkus keiner mechanischen Belastung aus.

Risiko des Auslaufens von Batterien/Akkus

- Vermeiden Sie extreme Bedingungen und Temperaturen, die auf Batterien/Akkus einwirken können z. B. auf Heizkörpern/direkte Sonneneinstrahlung.
- Wenn Batterien/Akkus ausgelaufen sind, vermeiden Sie den Kontakt von Haut, Augen und Schleimhäuten mit den Chemikalien! Spülen Sie die betroffenen Stellen sofort mit klarem Wasser und suchen Sie einen Arzt auf!



SCHUTZHANDSCHUHE TRAGEN!

Ausgelaufene oder beschädigte Batterien/Akkus können bei Berührung mit der Haut Verätzungen verursachen. Tragen Sie deshalb in diesem Fall geeignete Schutzhandschuhe.

- Im Falle eines Auslaufens der Batterien/Akkus entfernen Sie diese sofort aus dem Produkt, um Beschädigungen zu vermeiden.
- Verwenden Sie nur Batterien/Akkus des gleichen Typs. Mischen Sie nicht alte Batterien/Akkus mit neuen!
- Entfernen Sie die Batterien/Akkus, wenn das Produkt längere Zeit nicht verwendet wird.

Risiko der Beschädigung des Produkts

- Verwenden Sie ausschließlich den angegebenen Batterietyp/Akkutyp!
- Setzen Sie Batterien/Akkus gemäß der Polaritätskennzeichnung (+) und (-) an Batterie/Akku und des Produkts ein.
- Reinigen Sie Kontakte an Batterie/Akku und im Batteriefach vor dem Einlegen mit einem trockenen, fusselreifen Tuch oder Wattestäbchen!
- Entfernen Sie erschöpfte Batterien/Akkus umgehend aus dem Produkt.

Inbetriebnahme

- Entfernen Sie alle Verpackungsmaterialien vor dem ersten Gebrauch.

- Das LED-Band darf nicht mit dem Versorgungsnetz verbunden werden, während es in der Verpackung ist.

Hinweis: Achten Sie darauf, dass sich in unmittelbarer Nähe zur Montagefläche eine Steckdose befindet.

Batterien einlegen/wechseln

Hinweis: Ziehen Sie vor dem ersten Gebrauch den Isolierstreifen [9] aus dem Batteriefach [8].

- Wenn die Reichweite der Fernbedienung [4] nachlässt, müssen Sie die Batterie [10] auswechseln. Ziehen Sie dazu die Batterieschublade aus der Fernbedienung [4]. Entnehmen Sie die Batterie [10] und legen Sie die neue Batterie ein.

Hinweis: Die richtige Polarität wird auf der Rückseite der Fernbedienung [4] angezeigt.

- Schieben Sie die Batterieschublade wieder in die Fernbedienung [4] (siehe Abb. A1).

LED-Band kürzen

Sie haben die Möglichkeit, das LED-Band individuell zu kürzen.

⚠️ WARNUNG! LEBENSGEFAHR DURCH ELEKTRISCHEN SCHLAG!

Trennen Sie die Leuchte vor sämtlichen Arbeiten am LED-Band [3] vom Stromnetz. Ziehen Sie dazu den Netzadapter [2] aus der Steckdose.

- Wählen Sie die gewünschte Länge des LED-Bandes aus.

Hinweis: Achten Sie darauf, dass Sie das LED-Band an der richtigen Stelle kürzen. Die Schnittstelle liegt genau in der Mitte der Pole und ist mit einer schwarzen Linie/Schere gekennzeichnet (+12V, Blue, Red, Green) (siehe Abb. B).

- Kürzen Sie das LED-Band [3] mittels einer Schere.
- Achten Sie darauf, dass Sie vor der Benutzung das offene Ende des LED-Bandes [3] mit dem Klebestreifen [13] abkleben (siehe Abb. 1-4).

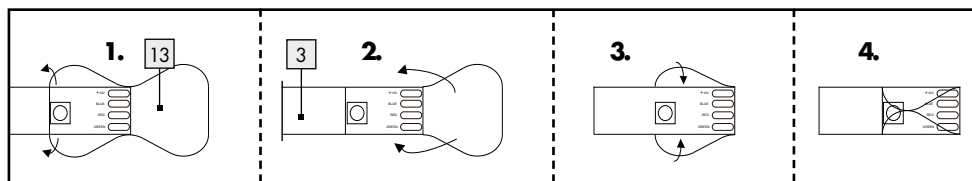

● LED-Band montieren

Hinweis: Achten Sie darauf, dass die Montagefläche sauber, fettfrei und trocken ist. Andernfalls können die Haft Eigenschaften des Klebebands beeinträchtigt sein.

Hinweis: Achten Sie darauf, dass sich in unmittelbarer Nähe zur Montagefläche eine Steckdose befindet.

- Verbinden Sie die Netzanschlussleitung **1** mit der Empfängereinheit **5** mit Hilfe von Stecker **7** und Buchse **6**, sofern diese noch nicht vormontiert sind.
- Wählen Sie eine geeignete Montagefläche aus.
- Entfernen Sie die Schutzfolie **11** von der Rückseite des LED-Bandes **3** und der Empfängereinheit (siehe Abb. B).
- Kleben Sie das LED-Band **3** und die Empfängereinheit mit dem Klebeband auf die Montagefläche und drücken Sie es fest an.
- Entfernen Sie die Schutzfolie **11** (siehe Abb. D) von der Rückseite der Kabelhalterung **12**.
- Kleben Sie die Kabelhalterung **12** an die gewünschte Stelle.
- Stecken Sie den Netzadapter **2** in die Steckdose.

Ihre Leuchte ist nun betriebsbereit.

● LED-Band ein-/ausschalten

- Drücken Sie die ON-Taste der Fernbedienung **4**, um das LED-Band **3** einzuschalten. Drücken Sie die OFF-Taste der Fernbedienung **4**, um das LED-Band **3** auszuschalten.

Hinweis: Die OFF-Taste der Fernbedienung **4** ist nur für kurzfristiges Ausschalten des LED-Bandes **3** geeignet. Ziehen Sie den Netzadapter **2** aus der Steckdose, um das LED-Band **3** dauerhaft auszuschalten.

● Leuchteffekte mit Hilfe der Fernbedienung steuern

Hinweis: Der Sender der Fernbedienung **4** befindet sich auf der entgegengesetzten Seite des Batteriefachs **8**.

Sorgen Sie dafür, dass sich zwischen Sender und Empfänger keine Hindernisse befinden.

Die Reichweite der Fernbedienung beträgt ca. 5 m (siehe Abb. C).

Folgende Funktionen stehen Ihnen zur Verfügung:



- ☀️: Lichtstärke erhöhen (Taste kurz drücken)/
Geschwindigkeit bei Farbwechsel erhöhen
(Taste gedrückt halten)
- ☀️: Lichtstärke verringern (Taste kurz drücken)/
Geschwindigkeit bei Farbwechsel verringern
(Taste gedrückt halten)
- ON: LED-Band einschalten
- OFF: LED-Band ausschalten
- R: rotes Licht/verschiedene
Rottöne einstellen
- G: grünes Licht/verschiedene
Grüntöne einstellen
- B: blaues Licht/verschiedene
Blautöne einstellen
- W: weißes Licht einstellen
- FLASH: Farbwechsel (3 Farben)
- STRONG: fließender Farbwechsel (3 Farben)

 fließender Farbwechsel (7 Farben)

 Farbwechsel (7 Farben)

● Wartung und Reinigung

WARNUNG! LEBENSGEFAHR DURCH ELEKTRISCHEN SCHLAG!

Trennen Sie die Leuchte vor sämtlichen Arbeiten am LED-Band  vom Stromnetz. Ziehen Sie dazu den Netzadapter  aus der Steckdose.

- Benutzen Sie keine Lösungsmittel, Benzin o. Ä. Die Leuchte würde hierbei Schaden nehmen.
- Verwenden Sie zur Reinigung des LED-Bandes  ein trockenes, fusselloses Tuch.

● Entsorgung

Die Verpackung besteht aus umweltfreundlichen Materialien, die Sie über die örtlichen Recyclingstellen entsorgen können.



Beachten Sie die Kennzeichnung der Verpackungsmaterialien bei der Abfalltrennung, diese sind gekennzeichnet mit Abkürzungen (a) und Nummern (b) mit folgender Bedeutung: 1–7: Kunststoffe/20–22: Papier und Pappe/80–98: Verbundstoffe.



Das Symbol der durchgestrichenen Mülltonne bedeutet, dass dieses Gerät am Ende der Nutzungszeit nicht über den Haushaltsmüll entsorgt werden darf. Das Gerät ist bei eingerichteten Sammelstellen, Wertstoffhöfen oder Entsorgungsbetrieben abzugeben. Zudem sind Verreiber von Elektro- und Elektronikgeräten sowie Verreiber von Lebensmitteln zur Rücknahme verpflichtet. LIDL bietet Ihnen Rückgabemöglichkeiten direkt in den Filialen und Märkten an. Rückgabe und Entsorgung sind für Sie kostenfrei. Beim Kauf eines Neugerätes haben Sie das Recht, ein entsprechendes Altgerät unentgeltlich zurückzugeben. Zusätzlich haben Sie die Möglichkeit, unabhängig vom Kauf eines Neugerätes, unentgeltlich (bis zu drei) Altgeräte abzugeben, die in keiner Abmessung

größer als 25 cm sind. Bitte löschen Sie vor der Rückgabe alle personenbezogenen Daten. Bitte entnehmen Sie vor der Rückgabe Batterien oder Akkumulatoren, die nicht vom Altgerät umschlossen sind, sowie Lampen, die zerstörungsfrei entnommen werden können und führen diese einer separaten Sammlung zu.

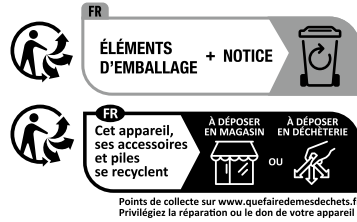

Das Produkt inkl. Zubehör und die Verpackungsmaterialien sind recyclebar und unterliegen einer erweiterten Herstellerverantwortung. Entsorgen Sie diese getrennt, den abgebildeten Info-tri (Sortierinformation) folgend, für eine bessere Abfallbehandlung. Das Triman-Logo gilt nur für Frankreich.

Defekte oder verbrauchte Batterien/Akkus müssen recycelt werden. Geben Sie Batterien/Akkus und/oder das Produkt über die angebotenen Sammeleinrichtungen zurück.



Umweltschäden durch falsche Entsorgung der Batterien/Akkus!

Das Symbol der durchgestrichenen Mülltonne auf Batterien oder Akkus bedeutet, dass Sie Batterien und Akkus nicht im Hausmüll entsorgen dürfen.

Entnehmen Sie die Batterien/den Akku-Pack aus dem Produkt vor der Entsorgung.

Diese können giftige Schwermetalle enthalten und unterliegen der Sondermüllbehandlung. Die chemischen Symbole der Schwermetalle sind wie folgt: Cd = Cadmium, Hg = Quecksilber, Pb = Blei.

Sie sind gesetzlich verpflichtet, alte Batterien und Akkus nach Gebrauch zurückzugeben. Geben Sie deshalb verbrauchte Batterien und Akkus kostenfrei

im Handelsgeschäft z. B. in Ihrer LIDL Filiale oder bei einer kommunalen Sammelstelle ab.

Batterien und Akkus können Stoffe enthalten, die schädlich für die menschliche Gesundheit und Umwelt sind. Nur bei einer getrennten Sammlung und Verwertung von alten Batterien und Akkus können die negativen Auswirkungen vermieden werden.

Seien Sie besonders vorsichtig beim Umgang mit lithiumhaltigen Batterien und Akkus, da bei unsachgemäßer Verwendung eine erhöhte Brandgefahr besteht. Kleben Sie dazu die Pole ab, um einen äußeren Kurzschluss zu vermeiden.

Nutzen Sie Batterien mit langer Lebensdauer oder Akkus, um die Entstehung von Abfällen aus Alt-Batterien zu verringern. Beachten Sie die Anweisungen zum Lagern, und vermeiden Sie das vollständige Ent- und Aufladen des Akkus, um die Lebensdauer zu verlängern.

Darüber hinaus sollten Sie Batterien oder Elektro- und Elektronikgeräte mit Batterien oder Akkus nicht im öffentlichen Raum zurücklassen, um eine Vermüllung zu vermeiden. Prüfen Sie Möglichkeiten, Batterien einer Wiederverwendung zuzuführen, anstatt diese zu entsorgen, beispielsweise durch Instandsetzung der Batterie.

● **Garantie und Service**

● **Garantieerklärung**

Sie erhalten zum Zeitpunkt des Kaufs auf dieses Gerät 36 Monate Garantie. Das Gerät wurde sorgfältig produziert und einer genauen Qualitätskontrolle unterzogen. Innerhalb der Garantiezeit beheben wir kostenlos alle Material- oder Herstellerfehler. Sollten sich dennoch während der Garantiezeit Mängel herausstellen, senden Sie das Gerät bitte an die aufgeführte Service-Adresse unter Angabe folgender Modell-Nummer: 14164900L.

Von der Garantie ausgeschlossen sind Schäden durch nicht sachgemäße Handhabung, Nichtbeachtung der Bedienungsanleitung oder Eingriff durch nicht

autorisierte Personen sowie Verschleißteile (wie z. B. Leuchtmittel).

Durch die Garantieleistung wird die Garantiezeit weder verlängert noch erneuert.

● **Serviceadresse**

Briloner Leuchten GmbH & Co. KG
Am Steinbach 14
59872 Meschede
DEUTSCHLAND
Tel.: +49 291/952 993-650
Fax: +49 291/952 993-109
E-Mail: kundenservice@briloner.com
www.briloner.com

FR

Kostenlose Servicenummer:
Tel.: 00800/27456637

IAN 459092_2407

Bitte halten Sie für alle Anfragen den Kassenbonno und die Artikelnummer (IAN 459092_2407) als Nachweis für den Kauf bereit.

● **Konformitätserklärung CE**

Dieses Produkt erfüllt die Anforderungen der geltenden europäischen und nationalen Richtlinien. Die Konformität wurde nachgewiesen. Entsprechende Erklärungen und Unterlagen sind beim Hersteller hinterlegt.























● **Hersteller**

Briloner Leuchten GmbH & Co. KG
Am Steinbach 14
59872 Meschede
DEUTSCHLAND









List of pictograms used	Page 16
Introduction	Page 17
Intended use.....	Page 17
Scope of delivery.....	Page 17
Parts description.....	Page 17
Technical data.....	Page 18
Safety	Page 18
Safety instructions.....	Page 18
Safety instructions for batteries/rechargeable batteries.....	Page 19
Initial use	Page 20
Replacing/inserting batteries.....	Page 20
Trimming the LED tape.....	Page 20
Installing the LED strip	Page 20
Switching the LED strip on/off.....	Page 21
Controlling light effects with the remote control.....	Page 21
Maintenance and cleaning	Page 21
Disposal	Page 21
Warranty and service	Page 22
Warranty declaration.....	Page 22
Service address.....	Page 22
Declaration of conformity.....	Page 23
Manufacturer.....	Page 23

List of pictograms used

	Please read the operating instructions!		This lamp is not suitable for external dimmers or electronic switches.
	This light is only suitable for indoor use in dry and enclosed spaces.		Danger of explosion!
	This product is an illuminated decoration. Do not use these lights for room lighting or as a night light.		Wear safety gloves!
			For your safety
A	Ampere		Short-circuit proof safety transformer
tc°	Housing temperature measuring point		Separate control unit
 A.C. a.c.	Alternating current (type of current and voltage)		Polarity of the power supply
Hz	Hertz (frequency)	 d.c. DC	Direct current (type of current and voltage)
W	Watt (effective power)		Dispose of the packaging and product in an environmentally-friendly manner!
IP20	These lights have protection type "IP20" and are exclusively intended for indoor use in private households. No protection against water penetration.	ta	Highest design/ambient temperature
		tc	Reference temperature on the housing
	Attention! Observe the warnings and safety notices!		Warning! Risk of electric shock
	Danger to life and risk of accidents for infants and children	 Li	Contains coin cells - risk of choking and swallowing!
	Environmental damage through incorrect disposal of the batteries/rechargeable batteries!	SELV	Safety extra-low voltage
	Keep out of the reach of children!		The packaging is made from 100% recycled paper.
	Protection class II		Corrugated cardboard

List of pictograms used

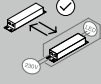
	Other plastics including polycarbonate (PC), polyamide (PA), acrylonitrile-butadiene-styrene (ABS), polymethyl methacrylate (PMMA) and polylactide (PLA).		Polyethylene (low density)
	The lamp should only be operated with the supplied plug-in mains adapter "LZ-GP2401000EUDH".		Safety information Instructions for use
	Polyethylene terephthalate		Paper
	Volt		The operating unit can be replaced.

10 m LED light strip

● Introduction

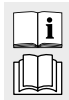

Please be sure to carefully read the complete instructions for use. These instructions are part of the product and contain important information on setup and handling.

Always follow all safety instructions. Before using this product for the first time verify the correct voltage and that all parts are properly installed. If you have any questions or you are unsure about operating the product, please contact the distributor or service centre. Please keep these instructions in a safe place and pass them on to third parties if necessary.

● Intended use



This luminaire is only suitable for indoor use, in dry and enclosed rooms.

This device is only intended for use in a private domestic environment, not for commercial use. Any use other than that described above is prohibited and will result in product damage. It is further associated with dangers, e.g. short circuit, fire, electric shock, etc. This product is intended for normal operation.



This product is an illuminated decoration. Do not use these lights for room lighting or as a night light.

● Scope of delivery

Check immediately after unpacking that the parts are complete and that the product is in proper condition.

- 1 LED strip (10 m), model 14164900L
- 1 mains adapter (incl. mains cable)
- 1 remote control unit including battery (lithium)
- 1 cable holder
- 1 adhesive strip
- 1 set of operating instructions

● Parts description

- 1 Mains connection cable
- 2 Mains adapter
- 3 LED strip
- 4 Remote control
- 5 Receiver
- 6 Socket
- 7 Plug
- 8 Battery compartment
- 9 Insulating strip
- 10 Battery

- 11 Protective film
- 12 Cable holder
- 13 Adhesive strip

● Technical data

Light:

Model no.: 14164900L
 Operating voltage: 230–240 V~ 50 Hz
 Max. rated power: max. 22 W
 Protection class: II/□
 IP rating: IP20

Mains adapter:

Model no.: LZ-GP2401000EUDH
 Operating voltage: 200–240 V~, 50/60 Hz, 0.35 A
 Protection class: II/□
 IP rating: IP20
 Output power: 24 V==, 1 A; 24 W

Remote control:

Battery: 1 x CR2025

● Safety



Safety instructions

Damage due to failure to comply with these instructions for use will void the warranty! We assume no liability for consequential damages! We assume no liability for property damage or personal injury due to improper handling or failure to comply with the safety instructions!

-  **WARNING! RISK OF FATAL INJURY AND ACCIDENT HAZARD FOR TODDLERS AND SMALL CHILDREN!**

Never leave children unsupervised with the packaging material. The packaging material poses a suffocation hazard. Children frequently underestimate the dangers. Please always keep the product out of the reach of children.

- This device may be used by children aged 8 years and up, as well as by persons with reduced physical, sensory or mental capacities, or lacking experience and/or knowledge, so long as they are supervised or instructed in the safe use of the device and understand the associated risks. Do not allow children to play with the product. Cleaning and user maintenance must not be performed by children without supervision.



Avoid the risk of fatal injury from electric shock

- Check the LED strip for damage before every use. Never use the LED strip if any damage is detected.
- **WARNING!**
 In the event of damage, repairs or other problems, contact the service centre or a qualified electrician. The appliance does not contain any parts that can be serviced by the consumer.
- Make sure before use that the available supply voltage corresponds to the required operating voltage of the item (see "Technical Data").
- Never allow the live power leads and contacts to come into contact with water or other liquids.
- Never open any of the components of the electrical equipment or insert any objects into the same components. This will pose a risk of fatal injury from electric shock.
- Do not use the LED strip if it is covered with objects or is inlaid into a surface.
- Do not install the lamp on damp or conductive surfaces.
- This LED strip must not be connected electronically with other LED strips.
- Do not secure with sharp staples or nails.
- Always disconnect the mains adapter from the socket before assembly, disassembly or cleaning.
- Avoid excessive bending of the LED strip.
- Never touch the mains adapter or the LED strip with wet hands.
- Only use the individual parts supplied, otherwise all warranty claims will become invalid.
- The control gear is interchangeable. The light may only be operated with a plug-in power

supply unit that corresponds to the original supplied (see "Technical data").

- The light's illuminant is not replaceable. The entire light needs to be replaced if the illuminant reaches the end of its service life.
- Never connect the LED strip to the power supply while it is in the packaging. Lay out the item completely before you connect it to the power supply.
- Exposure to certain strobe lights or lighting effects can cause epileptic seizures or unconsciousness in some people. If you experience symptoms of an epileptic seizure, seek immediate medical attention.



Prevent fire and injury hazards

- This product does not contain any parts that can be serviced by the user.
-  This lamp is not suitable for external dimmers or electronic switches.
- Do not look into the LED from a close distance during operation.
- Do not look at the LED with an optical instrument (e.g. magnifier).
- To reduce the risk of strangulation, the flexible cabling connected to this luminaire must be effectively fixed to the wall when the cabling is within hand reach.



Safe working

- Install the light so that it is protected from dirt and excessive heating.
- Always be attentive! Always pay attention to what you are doing and use common sense. Never use the LED strip if you are having difficulty concentrating or do not feel well.
- Before use, familiarise yourself with all the instructions and diagrams in these instructions, as well as with the LED strip itself.
- To completely disconnect the LED strip from the power supply, the mains adapter must be removed from the mains socket.



Safety instructions for batteries/rechargeable batteries

- ⚠ **CAUTION! CHOKING HAZARD!** The remote control contains a coin cell that can be swallowed!



KEEP BATTERIES OUT OF THE REACH OF CHILDREN!

Swallowing batteries can cause chemical burns, perforation of soft tissue, and death. Severe burns may occur within 2 hours of swallowing batteries. Seek immediate medical attention.

- **DANGER TO LIFE!** Keep batteries/rechargeable batteries out of reach of children. If accidentally swallowed seek immediate medical attention.



DANGER OF EXPLOSION!

Never recharge non-rechargeable batteries. Do not short-circuit batteries/rechargeable batteries and/or open them. Overheating, fire or bursting can be the result.

- Never throw batteries/rechargeable batteries into fire or water.
- Do not exert mechanical loads to batteries/rechargeable batteries.

Risk of leakage of batteries/rechargeable batteries

- Avoid extreme environmental conditions and temperatures, which could affect batteries/rechargeable batteries, e.g. radiators/direct sunlight.
- If batteries/rechargeable batteries have leaked, avoid contact with skin, eyes and mucous membranes with the chemicals! Flush immediately the affected areas with fresh water and seek medical attention!



WEAR PROTECTIVE GLOVES!

Leaked or damaged batteries/rechargeable batteries can cause burns on contact with the skin. Wear suitable protective gloves at all times if such an event occurs.

- In the event of a leakage of batteries/rechargeable batteries, immediately remove them from the product to prevent damage.
- Only use the same type of batteries/rechargeable batteries. Do not mix used and new batteries/rechargeable batteries.
- Remove batteries/rechargeable batteries if the product will not be used for a longer period.

Risk of damage of the product

- Only use the specified type of battery/rechargeable battery!
- Insert batteries/rechargeable batteries according to polarity marks (+) and (-) on the battery/rechargeable battery and the product.
- Use a dry lint-free cloth or cotton swab to clean the contacts on the battery/rechargeable battery and in the battery compartment before inserting!
- Remove exhausted batteries/rechargeable batteries from the product immediately.

Initial use

- Remove all packaging materials before first use.
- Never connect the LED strip to the mains power supply whilst in the packaging.

Note: Ensure that a plug socket is located in close proximity to the installation area.

Replacing/inserting batteries

Note: Before first use, pull the insulating strip [9] out of the battery compartment [8].

- If the range of the remote control [4] reduces, the battery [10] needs to be replaced. To do so, slide the battery compartment out of the remote control [4]. Remove the old battery [10] and insert a new one.

Note: The correct polarity is indicated on the reverse side of the remote control [4].

- Slide the battery compartment back into the remote control [4] (see Fig. A1).

Trimming the LED tape

The LED tape may be trimmed to size.

⚠ WARNING! DANGER TO LIFE BY ELECTRIC SHOCK!

Disconnect the lights from the power supply before performing any work on the LED strip [3]. Unplug the mains adapter [2] from the socket to do so.

- Choose the desired LED strip length.

Note: Ensure that you trim the LED strip at the right place. The cutting point is exactly in the middle of the poles and is marked with a black line/scissors (+ 12 V, blue, red, green) (see Fig. B).

- Shorten the LED strip [3] using a pair of scissors.
- Be sure to cover the open end of the LED tape [3] with the adhesive strip [13] (see Fig. 1-4).

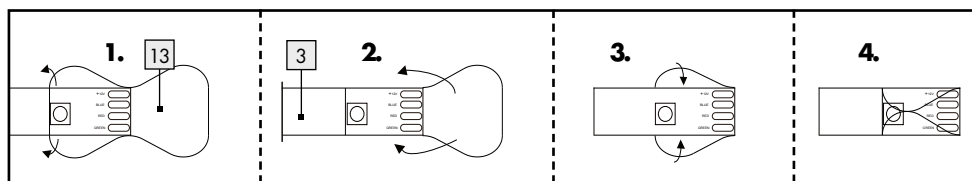

Installing the LED strip

Note: Ensure that the installation area is clean, grease-free and dry. Otherwise the functionality of the adhesive strip may be impaired.

Note: Ensure that a plug socket is located in close proximity to the installation area.

- Connect the mains cable [1] with the receiver [5] using the plug [7] and socket [6], if these have not been pre-installed.
- Choose a suitable installation area.

- Remove the protective foil [11] from the reverse side of the LED strip [3] and the receiver (see Fig. B).
- Stick the LED strip [3] and the receiver with the adhesive strip onto the installation area and press it on firmly.
- Remove the protective foil [11] (see Fig. D) from the reverse side of the cable holder [12].
- Stick the cable holder [12] onto the desired position.
- Insert the mains adapter [2] into the plug socket.

Your light is now ready to use.

● Switching the LED strip on/off

- Press the ON button on the remote control [4], to switch on the LED strip [3]. Press the OFF button on the remote control [4], to switch off the LED strip [3].

Note: The OFF button on the remote control [4] is only suitable to temporarily switch off the LED strip [3]. Unplug the mains adapter [2] from the socket to switch off the LED strip [3] permanently.



● Controlling light effects with the remote control

Note: The transmitter for the remote control [4] is located on the opposite end of the battery compartment [8].

Ensure there are no obstacles between the transmitter and the receiver.

The range of the remote control is approx. 5 m (see Fig. C).

Choose from the following functions:

- : Increase brightness (press button briefly)/ increase speed of colour changes (hold button down)
- : Decrease brightness (press button briefly)/ decrease speed of colour changes (hold button down)

: Switch on LED strip

: Switch off LED strip

: Set red light/different red tones

: Set green light/different green tones

: Set blue light/different blue tones

: Set white light

: Colour change (3 colours)

: Flowing colour change (3 colours)

: Flowing colour change (7 colours)

: Colour change (7 colours)

● Maintenance and cleaning

WARNING! DANGER TO LIFE BY ELECTRIC SHOCK!

Disconnect the lights from the power supply before performing any work on the LED strip [3]. Unplug the mains adapter [2] from the socket to do so.

- Do not use solvents, benzene or similar substances. They could damage the light.
- Use a dry, lint-free cloth to clean the LED strip [3].

● Disposal

The packaging is made entirely of recyclable materials, which you may dispose of at local recycling facilities.



Observe the marking of the packaging materials for waste separation, which are marked with abbreviations (a) and numbers (b) with following meaning: 1-7: plastics/20-22: paper and fibre-board/80-98: composite materials.



To help protect the environment, please dispose of the product properly when it has reached the end of its useful life and not in the household waste. Information on collection points and their opening hours can be obtained from your local authority.

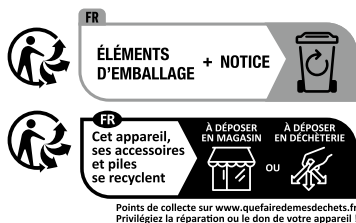

The product incl. accessories and packaging materials are recyclable and are subject to extended producer responsibility. Dispose them separately, following the illustrated Info-tri (sorting information), for better waste treatment. The Triman logo is valid in France only.

Faulty or used batteries/accumulators must be recycled. Return the batteries/accumulators and the product to the available collection points.



Environmental damage through incorrect disposal of the batteries/rechargeable batteries!

Batteries/rechargeable batteries may not be disposed of with the usual domestic waste. They may contain toxic heavy metals and are subject to hazardous waste treatment rules and regulations. The chemical symbols for heavy metals are as follows: Cd = cadmium, Hg = mercury, Pb = lead. That is why you should dispose of used batteries/rechargeable batteries at a local collection point.

● **Warranty and service**

● **Warranty declaration**

You receive a 36 month warranty on this product, valid from the date of purchase. The appliance has been carefully produced under strict quality control. Within the warranty period we shall rectify without charge all material and manufacturing defects.

In the event that a defect arises during the warranty period, please send the device to the listed service centre address, quoting the following model number: 14164900L.

Wear parts (such as bulbs) and damage caused by improper handling, non-observance of the operating instructions or unauthorised interference are excluded from the warranty.

The performance of services under the warranty does not extend or renew the warranty period.

● **Service address**

Briloner Leuchten GmbH & Co. KG
Am Steinbach 14
59872 Meschede
GERMANY

Tel.: +49 291/952 993-650
Fax: +49 291/952 993-109
E-mail: kundenservice@briloner.com
www.briloner.com

(FR)

Free service number:
Tel.: 00800/27456637

IAN 459092_2407

Please have your receipt and the product number (IAN 459092_2407) available for all queries as proof of purchase.

● Declaration of conformity CE

This product fulfils the requirements of the applicable European and national directives. Conformity has been demonstrated. The relevant declarations and documents are held by the manufacturer.























● Manufacturer

Briloner Leuchten GmbH & Co. KG
Am Steinbach 14
59872 Meschede
GERMANY











Légende des pictogrammes utilisés	Page 26
Introduction	Page 27
Utilisation conforme.....	Page 27
Contenu de la livraison.....	Page 27
Descriptif des pièces.....	Page 27
Caractéristiques techniques.....	Page 28
Sécurité	Page 28
Indications de sécurité.....	Page 28
Consignes de sécurité relatives aux piles/aux piles rechargeables.....	Page 29
Mise en service	Page 30
Insérer/remplacer les piles.....	Page 30
Raccourcir la bande LED.....	Page 30
Montage de la bande à LED	Page 31
Mise en marche/arrêt du ruban LED.....	Page 31
Contrôler les effets de lumière avec la télécommande.....	Page 31
Entretien et nettoyage	Page 32
Mise au rebut	Page 32
Garantie et service après-vente	Page 32
Déclaration de garantie.....	Page 32
Adresse du service après-vente.....	Page 33
Déclaration de conformité.....	Page 34
Fabricant.....	Page 34

Légende des pictogrammes utilisés

	Lire le mode d'emploi !		Ce luminaire n'est adapté ni aux variateurs externes ni aux interrupteurs électroniques.
	Ce luminaire est exclusivement conçu pour un usage en intérieur, dans des locaux secs et fermés.		Risque d'explosion !
	Cet article est une décoration lumineuse. N'utilisez pas ce luminaire comme éclairage de pièce ou comme veilleuse.		Porter des gants de protection !
			Conduite à adopter
A	Ampère		Transformateur de sécurité anti court-circuit
tc •	Point de mesure de température du boîtier		Appareil de commande autonome
 A.C. a.c.	Tension alternative (type de courant et de tension)		Polarité de l'alimentation électrique
Hz	Hertz (fréquence)	 d.c. DC	Tension continue (type de courant et de tension)
W	Watt (puissance active)	 	Mettez au rebut l'emballage et l'appareil dans le respect de l'environnement !
IP20	Le luminaire possède l'indice de protection « IP20 » ; il est exclusivement conçu pour un usage domestique en intérieur. Aucune protection contre l'infiltration d'eau.	ta	Température de mesure/ambiante maximale
		tc	Température de référence sur le boîtier
	Attention ! Respecter les avertissements et les consignes de sécurité !		Avertissement ! Attention, risque d'électrocution
	Danger de mort et risque d'accident pour les nourrissons et les enfants		Contient des cellules boutons - Risque d'asphyxie et d'ingestion !
	Pollution en cas de mise au rebut incorrecte des piles/batteries !	SELV	Très basse tension de sécurité
	À conserver hors de portée des enfants !		L'emballage est exclusivement composé de papier recyclé.
	Classe de protection II		Carton ondulé

Légende des pictogrammes utilisés

	Autres plastiques comme le polycarbonate (PC), le polyamide (PA), l'acrylonitrile butadiène styrène (ABS), le polyméthacrylate de méthyle (PMMA), l'acide polylactique (PLA), etc.		Polyéthylène (basse densité)
	Le luminaire ne doit fonctionner qu'avec le bloc d'alimentation « LZ-GP2401000EUDH » fourni.		Consignes de sécurité Instructions de manipulation
	Polytéréphthalate d'éthylène		Papier
	Volt		L'appareil de commande est remplaçable.

Ruban LED 10 m

● Introduction

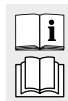

Veillez lire ce mode d'emploi intégralement et attentivement. Ce mode d'emploi fait partie du produit et contient des instructions essentielles pour sa mise en service et sa manipulation. Respectez toujours toutes les consignes de sécurité. Avant la mise en service, vérifiez si la tension est correcte et si toutes les pièces sont correctement montées. Si vous avez des questions ou des doutes concernant la manipulation de l'appareil, veuillez contacter votre revendeur ou le service après-vente. Veillez conserver soigneusement ce mode d'emploi et remettez-le aux autres utilisateurs.

● Utilisation conforme



Cette lampe est exclusivement conçue pour un usage intérieur, dans des locaux secs et fermés.

Cet appareil est uniquement conçu pour un usage domestique privé et non pas pour un usage commercial. Toute utilisation autre que celle décrite ci-dessus est interdite et entraîne l'endommagement du produit. De plus, ceci comporte des risques tels que par ex. un court-circuit, un incendie, un choc électrique etc. Ce produit est conçu pour une utilisation normale.



Ce produit est une décoration lumineuse. N'utilisez pas cette lampe comme éclairage de pièce ou comme veilleuse.

● Contenu de la livraison

Après le déballage du produit, contrôlez toujours et immédiatement que le contenu de la livraison est complet et que l'appareil se trouve en parfait état.

- 1 bandeau LED (10 m), modèle 14164900L
- 1 adaptateur secteur (câble d'alimentation inclus)
- 1 télécommande avec pile (lithium)
- 1 maintien de câble
- 1 bande adhésive
- 1 mode d'emploi

● Descriptif des pièces

- 1 Câble de raccordement
- 2 Adaptateur secteur
- 3 Bandeau LED
- 4 Télécommande
- 5 Unité de réception
- 6 Prise
- 7 Fiche
- 8 Compartiment à pile
- 9 Bande isolante
- 10 Pile

- 11 Film protecteur
- 12 Support de câble
- 13 Bande adhésive

● Caractéristiques techniques

Lampe :

No. de modèle : 14164900L
 Tension nominale : 230-240V~ 50 Hz
 Puissance nominale max. : max. 22 W
 Classe de protection : II/□
 Indice de protection : IP20

Adaptateur secteur :

No. de modèle : LZ-GP2401000EUDH
 Tension de service : 200-240V~, 50/60 Hz, 0,35 A
 Classe de protection : II/□
 Indice de protection : IP20
 Puissance de sortie : 24V==, 1 A; 24 W

Télécommande :

Batterie : 1 x CR2025

● Sécurité



Indications de sécurité

Les droits de recours en garantie sont annulés en cas de dommages résultant du non-respect du présent mode d'emploi ! Le fabricant décline toute responsabilité pour les dommages consécutifs ! Toute responsabilité est déclinée pour les dommages matériels ou corporels causés par une manipulation incorrecte du produit ou par le non-respect des consignes de sécurité !

-  **⚠ AVERTISSEMENT ! DANGER DE MORT ET RISQUE D'ACCIDENT POUR LES ENFANTS EN BAS ÂGE ET LES ENFANTS !**

Ne jamais laisser les enfants manipuler sans surveillance le matériel d'emballage. L'emballage présente un risque d'étouffement. Les enfants

sous-estiment souvent les dangers. Toujours tenir le produit à l'écart des enfants.

- Ce produit peut être utilisé par des enfants âgés de 8 ans et plus ainsi que par des personnes ayant des capacités physiques, sensorielles ou mentales réduites ou manquant d'expérience ou de connaissances, s'ils sont surveillés ou s'ils ont été informés de l'utilisation sûre du produit et comprennent les risques liés à son utilisation. Les enfants ne doivent pas jouer avec ce produit. Le nettoyage et l'entretien du produit ne doivent pas être effectués par des enfants laissés sans surveillance.



Prévention de risques mortels par électrocution

- Avant chaque utilisation, contrôlez le bon état de la bande à LED afin de détecter la présence d'éventuels dommages. N'utilisez jamais votre bande à LED si vous détectez le moindre endommagement.

⚠ AVERTISSEMENT !

En cas de dommages, pour toute réparation ou tout autre problème, adressez-vous au service après-vente ou à un électricien. L'appareil ne comporte pas de pièces pouvant être soumises à une maintenance par le consommateur.

- Assurez-vous avant l'utilisation que la tension secteur fournie correspond à la tension de service nécessaire pour l'article (voir « Caractéristiques techniques »).
- Évitez impérativement tout contact entre les câbles et contacts conducteurs de tension électrique et l'eau ou d'autres liquides.
- N'ouvrez jamais les composants électriques, et n'insérez jamais d'objets quelconques dans ceux-ci. De telles interventions impliquent un danger de mort par électrocution.
- Ne pas utiliser le ruban à LED lorsqu'il est recouvert par des objets ou lorsqu'il est inséré dans une surface.
- Ne montez pas la lampe sur des surfaces support humides ou conductrices.
- Cette bande à LED ne doit pas être raccordée électriquement à une autre bande à LED.

- Ne pas fixer le produit avec des agrafes pointues, ni des clous.
- Débranchez toujours l'adaptateur secteur de la prise de courant avant le montage, le démontage ou le nettoyage.
- Évitez de plier de manière excessive le ruban LED.
- Ne touchez jamais l'adaptateur secteur ou le ruban LED si vos mains sont humides ou mouillées.
- Utilisez exclusivement les éléments fournis, sans quoi toute réclamation de garantie sera nulle et non advenue.
- L'appareil de commande est remplaçable. Le luminaire ne doit être utilisé qu'avec un bloc d'alimentation correspondant au modèle d'origine fourni (voir «Données techniques»).
- La source lumineuse de cette lampe n'est pas remplaçable. Lorsque la source lumineuse arrive en fin de vie, l'ensemble de la lampe doit être remplacé.
- Le bandeau LED ne doit pas être raccordé au réseau d'alimentation lorsqu'il se trouve dans l'emballage. Déballez complètement l'article avant de le relier au réseau électrique.
- Certaines personnes peuvent être sujettes à l'épilepsie ou à des pertes de conscience lorsqu'elles sont soumises à des flashes de lumières ou à des effets lumineux. En cas de symptômes épileptiques, veuillez immédiatement appeler un médecin.



Prévention de risque d'incendies et de blessures

- Cet article ne contient aucune pièce nécessitant une maintenance de la part de l'utilisateur.
-  Cette lampe n'est pas adaptée aux variateurs externes et aux interrupteurs électroniques.
- Lorsque les LED sont allumées, évitez de les regarder de trop près.
- Ne pas observer les LED à l'aide d'un instrument optique (par exemple une loupe).
- Afin d'éviter tout risque d'étranglement, le câblage flexible raccordé à ce luminaire doit être fixé de manière efficace au mur au cas où ce câblage se trouverait à portée de main.



Conduite à tenir

- Montez la bande à LED de manière à le protéger de la poussière et d'un niveau de chaleur trop élevé.
- Soyez toujours vigilant ! Faites toujours attention à ce que vous faites et agissez raisonnablement. N'utilisez en aucun cas la bande à LED si vous n'êtes pas concentré ou si vous ne vous sentez pas bien.
- Avant l'utilisation du produit, prenez bien connaissance de toutes les consignes et figures indiquées dans le présent manuel et familiarisez-vous avec la bande à LED.
- Pour mettre la bande à LED complètement hors-tension, le bloc d'alimentation doit être débranché de la prise.



Consignes de sécurité relatives aux piles/aux piles rechargeables

⚠ ATTENTION ! RISQUE D'ASPHYXIE !

La télécommande contient une cellule pièce de monnaie pouvant être avalée !

-  **GARDER LES PILES HORS DE PORTÉE DES ENFANTS !**

L'ingestion peut causer des brûlures chimiques, une perforation des tissus mous et la mort. De graves brûlures peuvent apparaître dans les 2 heures suivant l'ingestion. Faire immédiatement appel à un médecin.

- **DANGER DE MORT !**

Rangez les piles/piles rechargeables hors de la portée des enfants. En cas d'ingestion, consultez immédiatement un médecin !

- **RISQUE D'EXPLOSION !**



Ne rechargez jamais des piles non rechargeables. Ne court-circuitez pas les piles/piles rechargeables et/ou ne les ouvrez pas ! Autrement, vous risquez de provoquer une surchauffe, un incendie ou une explosion.

- Ne jetez jamais des piles/piles rechargeables au feu ou dans l'eau.
- Ne pas soumettre les piles/piles rechargeables à une charge mécanique.

Risque de fuite des piles/piles rechargeables

- Évitez d'exposer les piles/piles rechargeables à des conditions et températures extrêmes susceptibles de les endommager, par ex. sur des radiateurs/exposition directe aux rayons du soleil.
- Lorsque les piles/piles rechargeables fuient, évitez tout contact du produit chimique avec la peau, les yeux ou les muqueuses ! Rincez les zones touchées à l'eau claire et consultez immédiatement un médecin !



PORTER DES GANTS DE PROTECTION !

Les piles/piles rechargeables endommagées ou sujettes à des fuites peuvent provoquer des brûlures au contact de la peau. Vous devez donc porter des gants adéquats pour les manipuler.

- En cas de fuite des piles/piles rechargeables, retirez-les aussitôt du produit pour éviter tout endommagement.
- Utilisez uniquement des piles/piles rechargeables du même type. Ne mélangez pas des piles/piles rechargeables usées et neuves !
- Retirez les piles/piles rechargeables, si vous ne comptez pas utiliser le produit pendant une période prolongée.

Risque d'endommagement du produit

- Exclusivement utiliser le type de pile/pile rechargeable spécifié.
- Insérez les piles/piles rechargeables conformément à l'indication de polarité (+) et (-) indiquée sur la pile/pile rechargeable et sur le produit.
- Avant l'insertion de la pile, nettoyez les contacts de la pile/de la pile rechargeable ainsi que ceux présents dans le compartiment à piles en vous servant d'un chiffon sec et non pelucheux ou d'un coton-tige !
- Retirez immédiatement les piles/piles rechargeables usées du produit.

Mise en service

- Retirez tous les matériaux d'emballage avant la première utilisation.
- Le ruban LED ne doit pas être raccordé au réseau d'alimentation lorsqu'il se trouve dans l'emballage.

Remarque : Veillez à ce qu'une prise de courant se trouve à proximité immédiate de la surface de montage.

Insérer/remplacer les piles

Remarque : Avant la première utilisation, retirez la bande isolante [9] du compartiment à pile [8].

- Lorsque la portée de la télécommande [4] diminue, vous devez changer la pile [10]. Pour ce faire, retirez le compartiment à pile de la télécommande [4]. Retirez la pile [10], et insérez la pile neuve.

Remarque : La polarité correcte est indiquée sur l'arrière de la télécommande [4].

- Remplacez le compartiment à pile dans la télécommande [4] (voir Fig. A1).

Raccourcir la bande LED

Vous avez la possibilité de raccourcir le ruban LED selon vos souhaits.

AVERTISSEMENT ! DANGER DE MORT PAR ÉLECTROCUTION !

Débranchez la lampe du secteur avant tous travaux sur la bande à LED [3]. Débranchez à cet effet l'adaptateur secteur [2] de la prise de courant.

- Choisissez la longueur de la bande à LED souhaitée.

Remarque : Veillez à raccourcir le ruban LED au bon endroit. Le point de section se situe exactement au milieu des pôles et est caractérisé par une ligne noire/paire de ciseaux (+12V, Blue, Red, Green) (voir Fig. B).

- Raccourcissez le ruban LED [3] avec des ciseaux.
- Avant utilisation, veillez à ce que l'extrémité ouverte du ruban LED [3] soit collée au moyen de la bande adhésive [13] (voir Fig. 1-4).

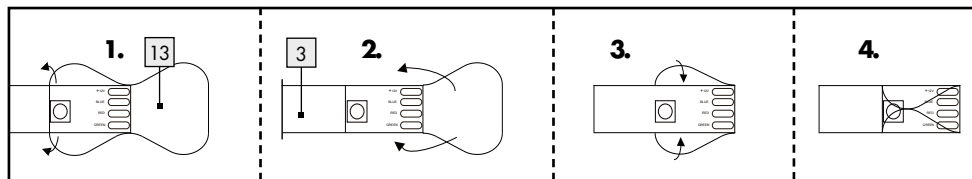

● Montage de la bande à LED

Remarque : Veillez à ce que la surface de montage soit propre, exempte de graisse et sèche. Sinon, l'adhérence de la bande adhésive peut être réduite.

Remarque : Veillez à ce qu'une prise de courant se trouve à proximité immédiate de la surface de montage.

- Reliez le câble de raccordement [1] à l'unité de réception [5] au moyen de la fiche [7] et de la prise [6], à moins que le montage n'ait été effectué au préalable.
- Choisissez une surface de montage adaptée.
- Retirez le film de protection [11] de la face arrière du ruban LED [3] et de l'unité de réception (voir Fig. B).
- Collez le ruban LED [3] et l'unité de réception avec le ruban adhésif sur la surface de montage et appuyez fort pour fixer.
- Retirez le film de protection [11] (voir Fig. D) de la face arrière du support de câble [12].
- Collez le support de câble [12] à l'emplacement souhaité.
- Branchez l'adaptateur secteur [2] dans la prise.

Votre lampe est alors prête à l'emploi.

● Mise en marche/arrêt du ruban LED

- Appuyez sur la touche ON de la télécommande [4] pour allumer le ruban LED [3]. Appuyez sur la touche OFF de la télécommande [4] pour éteindre le ruban LED [3].

Remarque : La touche OFF de la télécommande [4] sert à éteindre le ruban LED [3] lors d'une non utilisation à court terme. Débranchez l'adaptateur secteur [2] de la prise de courant pour éteindre durablement le ruban LED [3].

● Contrôler les effets de lumière avec la télécommande

Remarque : L'émetteur de la télécommande [4] se trouve sur le côté opposé du compartiment à pile [8].

Assurez-vous que rien ne perturbe la liaison entre l'émetteur et le récepteur.

La portée de la télécommande est d'env. 5 m (voir Fig. C).

Les fonctions suivantes sont disponibles :

- ☀ : Augmenter l'intensité lumineuse (appuyer brièvement sur la touche)/Augmenter la vitesse de la variation de couleur (maintenir la touche appuyée)
- ☀ : Réduire l'intensité lumineuse (appuyer brièvement sur la touche)/Réduire la vitesse de la variation de couleur (maintenir la touche appuyée)
- Ⓞ : allumer le bandeau LED
- Ⓞ : éteindre le bandeau LED
- Ⓜ : lumière rouge/régler différents tons de rouges
- Ⓜ : lumière verte/régler différents tons de verts
- Ⓜ : lumière bleue/régler différents tons de bleus
- Ⓜ : régler la lumière blanche
- Ⓜ : variation de couleur (3 couleurs)

 : variation de couleur en dégradé (3 couleurs)

 : variation de couleur en dégradé (7 couleurs)

 : variation de couleur (7 couleurs)

● Entretien et nettoyage

AVERTISSEMENT ! DANGER DE MORT PAR ÉLECTROCUTION !

Débranchez la lampe du secteur avant tous travaux sur la bande à LED .

Débranchez à cet effet l'adaptateur secteur  de la prise de courant.

- N'utilisez ni solvants, ni benzine, ni autres produits similaires. Ceci endommagerait la lampe.
- Utilisez uniquement un chiffon sec et non pelucheux pour nettoyer la bande à LED .

● Mise au rebut

L'emballage se compose de matières recyclables pouvant être mises au rebut dans les déchetteries locales.



Veillez respecter l'identification des matériaux d'emballage pour le tri sélectif, ils sont identifiés avec des abréviations (a) et des chiffres (b) ayant la signification suivante : 1-7 : plastiques/20-22 : papiers et cartons/80-98 : matériaux composite.



Afin de contribuer à la protection de l'environnement, veuillez ne pas jeter votre produit usagé dans les ordures ménagères, mais éliminez-le de manière appropriée. Pour obtenir des renseignements concernant les points de collecte et leurs horaires d'ouverture, vous pouvez contacter votre municipalité.

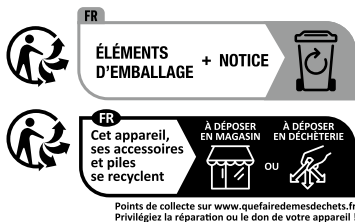

Le produit ainsi que les accessoires et les matériaux d'emballage sont recyclables et relèvent de la responsabilité élargie du producteur. Éliminez-les séparément, en suivant l'Info-tri illustrée, dans l'intérêt d'un meilleur traitement des déchets. Le logo Triman n'est valable qu'en France.

Les piles/piles rechargeables défectueuses ou usagées doivent être recyclées. Les piles et/ou piles rechargeables et/ou le produit doivent être retournés dans les centres de collecte proposés.



Pollution de l'environnement par la mise au rebut incorrecte des piles/piles rechargeables !

Les piles/piles rechargeables ne doivent pas être mises au rebut avec les ordures ménagères. Elles peuvent contenir des métaux lourds toxiques et doivent être considérées comme des déchets spéciaux. Les symboles chimiques des métaux lourds sont les suivants : Cd = cadmium, Hg = mercure, Pb = plomb. Pour cette raison, veuillez toujours déposer les piles/piles rechargeables usagées dans les conteneurs de recyclage communaux.

● Garantie et service après-vente

● Déclaration de garantie

Article L217-16 du Code de la consommation

Lorsque l'acheteur demande au vendeur, pendant le cours de la garantie commerciale qui lui a été consentie lors de l'acquisition ou de la réparation d'un bien meuble, une remise en état couverte par la garantie, toute période d'immobilisation d'au moins sept jours vient s'ajouter à la durée de la garantie qui restait à courir. Cette période court à compter de la demande d'intervention de l'acheteur

ou de la mise à disposition pour réparation du bien en cause, si cette mise à disposition est postérieure à la demande d'intervention.

Indépendamment de la garantie commerciale sous-crite, le vendeur reste tenu des défauts de conformité du bien et des vices rédhibitoires dans les conditions prévues aux articles L217-4 à L217-13 du Code de la consommation et aux articles 1641 à 1648 et 2232 du Code Civil.

Article L217-4 du Code de la consommation

Le vendeur livre un bien conforme au contrat et répond des défauts de conformité existant lors de la délivrance.

Il répond également des défauts de conformité résultant de l'emballage, des instructions de montage ou de l'installation lorsque celle-ci a été mise à sa charge par le contrat ou a été réalisée sous sa responsabilité.

Article L217-5 du Code de la consommation

Le bien est conforme au contrat :

- 1° S'il est propre à l'usage habituellement attendu d'un bien semblable et, le cas échéant :
 - s'il correspond à la description donnée par le vendeur et possède les qualités que celui-ci a présentées à l'acheteur sous forme d'échantillon ou de modèle ;
 - s'il présente les qualités qu'un acheteur peut légitimement attendre eu égard aux déclarations publiques faites par le vendeur, par le producteur ou par son représentant, notamment dans la publicité ou l'étiquetage ;
- 2° Ou s'il présente les caractéristiques définies d'un commun accord par les parties ou être propre à tout usage spécial recherché par l'acheteur, porté à la connaissance du vendeur et que ce dernier a accepté.

Article L217-12 du Code de la consommation

L'action résultant du défaut de conformité se prescrit par deux ans à compter de la délivrance du bien.

Article 1641 du Code civil

Le vendeur est tenu de la garantie à raison des défauts cachés de la chose vendue qui la rendent impropre à l'usage auquel on la destine, ou qui diminuent tellement cet usage que l'acheteur ne l'aurait pas acquise, ou n'en aurait donné qu'un moindre prix, s'il les avait connus.

Article 1648 1er alinéa du Code civil

L'action résultant des vices rédhibitoires doit être intentée par l'acquéreur dans un délai de deux ans à compter de la découverte du vice.

Les pièces détachées indispensables à l'utilisation du produit sont disponibles pendant la durée de la garantie du produit.

Vous bénéficiez d'une garantie de 36 mois à partir de la date d'achat de l'appareil. Cet appareil a été fabriqué avec soin et soumis à un contrôle qualité minutieux. Pendant la durée de la garantie, nous réparons gratuitement tous les défauts de matériaux ou de fabrication.

Si vous deviez toutefois constater des défauts durant la période de garantie, veuillez expédier l'appareil au service après-vente indiqué, en indiquant le numéro de modèle suivant : 14164900L.

La garantie exclut les dommages dus à une manipulation incorrecte, au non-respect des instructions du mode d'emploi ou à une intervention par une personne non autorisée, ainsi que les pièces d'usure (p. ex. les ampoules).

La durée de garantie n'est aucunement prolongée ou renouvelée par une prestation de garantie.

● Adresse du service après-vente

Briloner Leuchten GmbH & Co. KG

Am Steinbach 14

59872 Meschede

ALLEMAGNE

Tél. : +49 291/952 993-650

Fax : +49 291/952 993-109

E-Mail : kundenservice@briloner.com

www.briloner.com

FR

Numero de service gratuit :

Tél. : 00800/27456637

IAN 459092_2407

Veillez conserver le ticket de caisse et le numéro de référence de l'article (IAN 459092_2407) afin de les produire à titre de preuves d'achat pour toute demande.

● Déclaration de conformité CE

Ce produit est conforme aux exigences des directives européennes et nationales applicables. La conformité a été attestée. Les déclarations et documents respectifs sont en possession du fabricant.

● Fabricant

Briloner Leuchten GmbH & Co. KG























Am Steinbach 14

59872 Meschede

ALLEMAGNE

Legenda van de gebruikte pictogrammen	Pagina 36
Inleiding	Pagina 37
Correct gebruik	Pagina 37
Omvang van de levering.....	Pagina 37
Beschrijving van de onderdelen.....	Pagina 37
Technische gegevens	Pagina 38
Veiligheid	Pagina 38
Veiligheidsinstructies	Pagina 38
Veiligheidsinstructies voor batterijen/accu's	Pagina 39
Ingebruikname	Pagina 40
Batterijen plaatsen/vervangen.....	Pagina 40
LED-Band inkorten	Pagina 40
LED-band monteren	Pagina 41
Led-band aan-/uitschakelen.....	Pagina 41
Lichteffecten met behulp van de afstandsbediening instellen	Pagina 41
Onderhoud en reiniging	Pagina 41
Afvoer	Pagina 42
Garantie en service	Pagina 42
Garantieverklaring.....	Pagina 42
Serviceadres.....	Pagina 42
Conformiteitsverklaring	Pagina 43
Fabrikant.....	Pagina 43

Legenda van de gebruikte pictogrammen

	Lees de gebruiksaanwijzing!		Deze lamp is niet geschikt voor externe dimmers en elektronische schakelaars.
	Deze lamp is uitsluitend geschikt voor gebruik binnenshuis, in droge en gesloten ruimtes.		Explosiegevaar!
	Dit product behoort tot de decoratieve verlichting. Gebruik deze lamp niet als normale verlichting of als nachtlampje.		Veiligheidshandschoenen dragen!
			Zo handelt u correct
A	Ampère		Kortsluiting-bestendige veiligheidstransformator
tc°	Meetpunt van de behuizingstemperatuur		Onafhankelijk voorschakelapparaat
 A.C. a.c.	Wisselspanning (stroom- en spanningstype)		Polariteit van de stroomaansluiting
Hz	Hertz (frequentie)	 d.c. DC	Gelijkspanning (stroom- en spanningstype)
W	Watt (nuttig vermogen)		Voer de verpakking en het apparaat op een milieuvriendelijke manier af!
IP20	De lamp heeft beschermingstype 'IP20' en is uitsluitend bestemd voor gebruik binnenshuis in privé-huishoudens. Geen bescherming tegen het binnendringen van water.	ta	Hoogste nominale-/omgevings-temperatuur
		tc	Referentietemperatuur op de behuizing
	Let op! Neem de waarschuwingen en veiligheidsinstructies in acht!		Waarschuwing! Kans op een elektrische schok
	Levensgevaar en kans op ongevallen voor kleuters en kinderen		Bevat knoopcelbatterijen - gevaar voor verstikking en inslikken!
	Milieuschade door onjuiste afvoer van de batterijen/accu's!	SELV	Beveiligde extra lage spanning
	Buiten het bereik van kinderen bewaren!		De verpakking bestaat uit 100% gerecycled papier.
	Beschermingsklasse II		Golfkarton

Legenda van de gebruikte pictogrammen			
	Andere kunststoffen zoals polycarbonaat (PC), polyamide (PA), acrylonitril-butadien-styreen (ABS), polymethylmethacrylaat (PMMA), polylactide (PLA), e.a.		Polyethyleen (geringe dichtheid)
	De lamp mag alleen met de meegeleverde netadapter 'LZ-GP2401000EUDH' worden gebruikt.		Veiligheidsinstructies Instructies
	Polyethyleentereftalaat		Papier
	Volt		Het voorschakelapparaat kan worden vervangen.

LED-band 10 m

● Inleiding



Lees deze gebruiksaanwijzing volledig en zorgvuldig door. Deze gebruiksaanwijzing hoort bij dit product en bevat belangrijke aanwijzingen voor de ingebruikname en bediening. Neem altijd de veiligheidsinstructies in acht. Controleer vóór de ingebruikname of de juiste spanning beschikbaar is en of alle onderdelen goed gemonteerd zijn. Wanneer u vragen hebt of onzeker bent in verband met de bediening van het apparaat, kunt u contact opnemen met uw leverancier of met het servicepunt. Bewaar deze handleiding op een veilige plaats en geef hem evt. aan derden door.

● Correct gebruik



Deze lamp is uitsluitend bedoeld voor gebruik binnenshuis, in droge en gesloten ruimtes.

Dit apparaat is alleen bedoeld voor privé gebruik en niet voor commercieel gebruik. Een ander gebruik dan tevoren beschreven is niet toegestaan en leidt tot beschadigingen aan het product. Bovendien staat dit in verbinding met gevaren, zoals bijv. kortsluiting, brand, elektrische schok etc. Dit product is bestemd voor het normale gebruik.



Dit product behoort tot de decoratieve verlichting. Gebruik deze lamp niet als normale verlichting of als nachtlucht.

● Omvang van de levering

Controleer de levering altijd direct na het uitpakken op volledigheid en optimale staat van het product.

- 1 LED-band (10 m), model 14164900L
- 1 netadapter (incl. netkabel)
- 1 afstandsbediening incl. batterij (lithium)
- 1 kabelhouder
- 1 kleefstrip
- 1 bedieningshandleiding

● Beschrijving van de onderdelen

- 1 Stroomkabel
- 2 Netadapter
- 3 Led-band
- 4 Afstandsbediening
- 5 Ontvangereenheid
- 6 Contrastekker
- 7 Stekker
- 8 Batterijvakje
- 9 Isolatiestrip
- 10 Batterij
- 11 Beschermfolie
- 12 Kabelhouder
- 13 Kleefstrip

● Technische gegevens

Lamp:

Modelnr.:	14164900L
Bedrijfsspanning:	230-240V~ 50Hz
Nominaal vermogen max.:	max. 22W
Beschermingsklasse:	II/□
Beschermingstype:	IP20

Netadapter:

Modelnr.:	LZ-GP2401000EUDH
Bedrijfsspanning:	200-240V~, 50/60Hz, 0,35 A
Beschermingsklasse:	II/□
Beschermingstype:	IP20
Uitgangsvermogen:	24V===, 1 A; 24 W

Afstandsbediening:

Batterij:	1 x CR2025
-----------	------------

● Veiligheid



Veiligheidsinstructies

Bij beschadigingen die worden veroorzaakt door het niet in acht nemen van deze gebruiksaanwijzing vervalt de garantie! Wij zijn niet aansprakelijk voor gevolgschade! Bij materiële schade of persoonlijk letsel dat wordt veroorzaakt door onjuist gebruik of het niet in acht nemen van de veiligheidsinstructies zijn wij niet aansprakelijk!

■ **WAARSCHUWING!** **LEVENSGEVAAR EN GEVAAR VOOR ONGEVALLLEN VOOR KLEUTERS EN KINDEREN!**

- Laat kinderen nooit zonder toezicht bij het verpakkingsmateriaal. Er bestaat gevaar voor verstikking door verpakkingsmateriaal. Kinderen onderschatten de gevaren vaak. Houd kinderen altijd uit de buurt van het product.
- Dit apparaat kan door kinderen vanaf 8 alsmede door personen met verminderde fysieke, sensorische of mentale vaardigheden of een gebrek aan ervaring en kennis worden gebruikt, als zij

onder toezicht staan of geïnstrueerd werden met betrekking tot het veilige gebruik van het apparaat en zij de hieruit voortvloeiende gevaren begrijpen. Kinderen mogen niet met het apparaat spelen. Reiniging en onderhoud mag niet door kinderen zonder toezicht worden uitgevoerd.



Vermijd levensgevaar door elektrische schok

- Controleer de LED-band voor ieder gebruik op eventuele beschadigingen. Gebruik uw LED-band nooit, als u een beschadiging hebt geconstateerd.
-  **WAARSCHUWING!**
Neem bij beschadigingen, reparaties of andere problemen contact op met de klantenservice of met een elektricien. Het apparaat bevat geen onderdelen die door de gebruiker kunnen worden onderhouden.
- Overtuig u er voor het gebruik van, dat de bestaande netspanning overeenstemt met de vereiste bedrijfsspanning van het artikel (zie 'Technische gegevens').
- Vermijd in alle gevallen het contact met spanningvoerende leidingen en contact met water of andere vloeistoffen.
- Open nooit een van de elektrische delen en steek er geen voorwerpen in. Bij dergelijke handelingen bestaat levensgevaar door elektrische schokken.
- Gebruik de LED-band niet als het door voorwerpen wordt afgedekt of in een oppervlak is verzonken.
- Monteer de lamp niet op een vochtige of geleidende ondergrond.
- Dit LED-band mag niet elektrisch verbonden worden met een andere LED-band.
- Bevestig het artikel niet met scherpe klemmen of spijkers.
- Trek voor de montage, demontage of reiniging altijd de netadapter uit het stopcontact.
- Vermijd het overmatig knikken van de led-strip.
- Raak de netadapter of de led-strip nooit met natte handen aan.
- Gebruik uitsluitend de meegeleverde onderdelen, anders vervalt de garantie.
- Het voorschakelapparaat kan worden vervangen. De lamp mag alleen worden gebruikt met een

netadapter die overeenkomt met de meegeleverde originele netadapter (zie 'Technische gegevens').

- De lichtbron van deze lamp kan niet worden vervangen; als de lichtbron het einde van zijn levensduur heeft bereikt, dient de complete lamp te worden vervangen.
- De led-band mag niet worden aangesloten op het stroomnet als deze zich in de verpakking bevindt. Leg het artikel volledig uit voordat u het op het stroomnet aansluit.
- Bij sommige personen kunnen epileptische aanvallen of bewustzijnsstoringen plaatsvinden, wanneer ze worden blootgesteld aan bepaalde flitslichten of lichteffecten. Raadpleeg bij epileptische symptomen direct een arts.



Vermijd brandgevaar en kans op letsel

- Dit artikel bevat geen delen die door de gebruiker kunnen worden onderhouden.
-  Deze lamp is niet geschikt voor externe dimmers en elektronische schakelaars.
- Tijdens het gebruik niet van dichtbij in de LED kijken.
- De LED niet met behulp van een optisch instrument (bijv. vergrootglas) bekijken.
- Om het gevaar van de strangulatie te verminderen, moet de op deze lamp aangesloten flexibele kabel aan de wand worden bevestigd als de kabel zich binnen handbereik bevindt.



Zo handelt u correct

- Monteer de LED-band zo, dat hij tegen verontreiniging en oververhitting beschermd is.
- Wees altijd alert! Let er altijd op wat u doet en ga steeds bedachtzaam te werk. Gebruik de LED-band in geen geval als u niet geconcentreerd bent of u zich niet lekker voelt.
- Maak uzelf voor het gebruik vertrouwd met alle aanwijzingen en afbeeldingen in deze gebruiksaanwijzing en met de LED-band zelf.
- Om de LED-band volledig te scheiden van het stroomnet, moet de transformator uit het stopcontact worden getrokken.



Veiligheidsinstructies voor batterijen/accu's

LET OP! VERSTIKKINGSGEVAAR!

De afstandsbediening bevat een inslikbare knoopcelbatterij!

BATTERIJEN BUITEN BEREIK VAN KINDEREN BEWAREN!



Het inslikken kan chemische brandwonden, perforatie van zacht weefsel en de dood veroorzaken. Ernstige brandwonden kunnen binnen 2 uur na het inslikken optreden. Neem direct contact op met een arts.

LEVENSGEVAAR!

Houd batterijen/accu's buiten het bereik van kinderen. Raadpleeg bij inslikken onmiddellijk een arts!

EXPLOSIEGEVAAR!



Laad niet oplaadbare batterijen nooit op. Sluit de batterijen/accu's niet kort en/of open deze niet. Daardoor kan de batterij oververhit raken, in brand vliegen of exploderen.

- Gooi batterijen/accu's nooit in het vuur of water.
- Stel batterijen/accu's nooit bloot aan mechanische belastingen.

Risico dat de batterijen/accu's lekken

- Vermijd extreme omstandigheden en temperaturen die invloed op de batterijen/accu's zouden kunnen hebben bijv. radiatoren/direct zonlicht.
- Bij lekkende batterijen/accu's het contact van de chemicaliën met de huid, ogen en slijmvliezen vermijden! Spoel de desbetreffende plekken direct af met schoon water en raadpleeg onmiddellijk een arts!

DRAAG VEILIGHEIDSHANDSCHOENEN!



- Lekkende of beschadigde batterijen/accu's kunnen in geval van huidcontact chemische brandwonden veroorzaken. Draag daarom in dit geval geschikte veiligheidshandschoenen.
- Als de batterijen/accu's lekken, dient u deze direct uit het product te halen om beschadigingen te vermijden.

- Gebruik alleen batterijen/accu's van hetzelfde type. Gebruik nooit nieuwe en oude batterijen/accu's door elkaar!
- Verwijder de batterijen/accu's, als u het product gedurende een langere periode niet gebruikt.

Risico op beschadiging van het product

- Gebruik uitsluitend het aangegeven type batterij/accu!
- Plaats de batterijen/accu's volgens de weergegeven polariteit (+) en (-) op batterij/accu en op product.
- Reinig de contacten van de batterij/accu en in het batterijvak voor het plaatsen met een droge, pluisvrije doek of wattenstaafje!
- Verwijder verbruikte batterijen/accu's direct uit het product.

Ingebruikname

- Verwijder al het verpakkingsmateriaal voor de eerste ingebruikname.
- De LED-band mag niet zijn aangesloten op het stroomnet, terwijl deze zich in de verpakking bevindt.

Opmerking: let erop, dat zich in de directe omgeving van de montageplek een stopcontact bevindt.

Batterijen plaatsen/vervangen

- **Opmerking:** trek voor de eerste ingebruikname de isolatiestrip [9] uit het batterijvak [8].
- Als de reikwijdte van de afstandsbediening [4] afneemt, moet de batterij [10] worden vervangen. Trek hiervoor de batterijlade uit de afstandsbediening [4]. Haal de batterij [10] eruit en plaats een nieuwe batterij.
- **Opmerking:** de juiste polariteit wordt op de achterkant van de afstandsbediening [4] weergegeven.
- Schuif de batterijlade weer in de afstandsbediening [4] (zie afb. A1).

LED-Band inkorten

U hebt de mogelijkheid de LED-band individueel in te korten.

⚠ WAARSCHUWING! LEVENSGEVAAR DOOR ELEKTRISCHE SHOKKEN!

- Verbreek voor alle werkzaamheden de verbinding van de LED-band [3] met het stroomnet. Trek hiervoor de netspanningsadapter [2] uit het stopcontact.
- Kies de gewenste lengte van de LED-band.
- **Opmerking:** let erop dat u de led-strip op de juiste plek inkort. De plek voor het inkorten ligt precies in het midden van de pool en is gemarkeerd met een zwarte streep/schaar (+12 V, blue, red, green) (zie afb. B).
- Kort de led-strip [3] met behulp van een schaar in.
- Let erop dat u voor het gebruik het open uiteinde van de led-strip [3] met de plakstrip [13] afplakt (zie afb. 1-4).

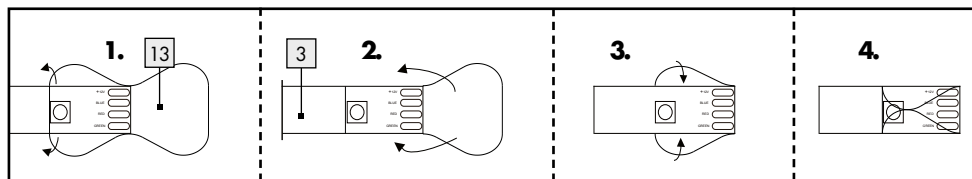

● LED-band monteren

Opmerking: let erop, dat het montagevlak schoon, vetvrij en droog is. Anders kan de adhesie van de plakband worden beperkt.

Opmerking: let erop, dat er zich in de directe omgeving van de montageplek een stopcontact bevindt.

- Verbind de stroomkabel **1** met de ontvanger-unit **5** met behulp van de stekker **7** en contrastekker **6**, voor zover deze nog niet gemonteerd zijn.
- Kies een geschikte montageplek.
- Verwijder de beschermfolie **11** van de achterkant van de led-strip **3** en de ontvanger-unit (zie afb. B).
- Plak de led-strip **3** en de ontvanger-unit met het plakband op het montagevlak en druk het stevig vast.
- Verwijder de beschermfolie **11** (zie afb. D) van de achterkant van de kabelhouder **12**.
- Plak de kabelhouder **12** op de gewenste plek.
- Steek de netadapter **2** in de contactdoos.

Uw lamp is nu gereed voor gebruik.

● LED-band aan-/uitschakelen

- Druk op de ON-knop op de afstandsbediening **4** om de led-band **3** in te schakelen. Druk op de OFF-knop van de afstandsbediening **4** om de led-band **3** uit te schakelen.

Opmerking: De OFF-knop van de afstandsbediening **4** is uitsluitend geschikt voor het kortstondig uitschakelen van de led-band **3**.

Trek de netspanningsadapter **2** uit het stopcontact om de led-band **3** blijvend uit te schakelen.

● Lichteffecten met behulp van de afstandsbediening instellen

Opmerking: de zender van de afstandsbediening **4** bevindt zich op de tegengestelde zijde van het batterijvak **8**.

Zorg ervoor dat er zich tussen zender en ontvanger geen hindernissen bevinden.

De reikwijdte van de afstandsbediening bedraagt ca. 5 m (zie afb. C).

De volgende functies staan ter beschikking:

: Lichtsterkte verhogen (kort op de knop drukken)/snelheid bij kleurwissel verhogen (knop ingedrukt houden)

: Lichtsterkte verlagen (kort op de knop drukken)/snelheid bij kleurwissel verlagen (knop ingedrukt houden)

: led-band inschakelen

: led-band uitschakelen

: rood licht/verschillende roodtinten instellen

: groen licht/verschillende groentinten instellen

: blauw licht/verschillende blauwtinten instellen

: wit licht instellen

: kleurwissel (3 kleuren)

: vloeiende kleurwissel (3 kleuren)

: vloeiende kleurwissel (7 kleuren)

: kleurwissel (7 kleuren)

● Onderhoud en reiniging

WAARSCHUWING! LEVENSGEVAAR DOOR ELEKTRISCHE SCHOKKEN!

Verbreek voor alle werkzaamheden aan de LED-band **3** de verbinding van de lamp met het stroomnet. Trek hiervoor de netspanningsadapter **2** uit het stopcontact.

- Gebruik geen oplosmiddel, benzine e.d. De lichten zullen hierdoor beschadigd raken.
- Gebruik voor de reiniging van de LED-band 3 een droge, pluisvrije doek.

● Afvoer

De verpakking bestaat uit milieuvriendelijke grondstoffen die u via de plaatselijke recyclingcontainers kunt afvoeren.



Neem de aanduiding van de verpakkingsmaterialen voor de afvalscheiding in acht. Deze zijn gemarkeerd met de afkortingen (a) en een cijfers (b) met de volgende betekenis: 1-7: kunststoffen/20-22: papier en vezelplaten/80-98: composietmaterialen.



Gooi het afgedankte product omwille van het milieu niet weg via het huisvuil, maar geef het af bij het daarvoor bestemde depot of het gemeentelijke milieupark. Over afgifteplaatsen en hun openingstijden kunt u zich bij uw aangewezen instantie informeren.

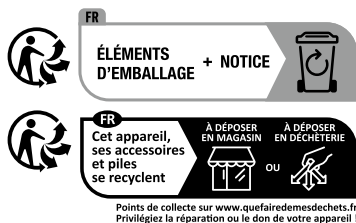

Het product, waaronder het toebehoren, en de verpakkingsmaterialen kunnen worden gerecycled en zijn onderhevig aan een uitgebreide verantwoordelijkheid van de fabrikant. Gooi ze apart weg, overeenkomstig de aangegeven Info-tri (informatie over afvalscheiding), voor een beter afvalbeheer. Het Triman-logo geldt alleen voor Frankrijk.

Defecte of verbruikte batterijen/accu's moeten worden gerecycled. Geef batterijen/accu's en/of het product af bij de daarvoor bestemde verzamelstations.



Milieuschade door foutieve verwijdering van de batterijen/accu's!

Batterijen/accu's mogen niet via het huisvuil worden weggegooid. Ze kunnen giftige zware metalen bevatten en vallen onder het chemisch afval. De chemische symbolen van de zware metalen zijn: Cd = cadmium, Hg = kwik, Pb = lood. Geef verbruikte batterijen/accu's daarom af bij een gemeentelijk inzamelpunt.

● Garantie en service

● Garantieverklaring

Op dit product verlenen wij 36 maanden garantie vanaf koopdatum. Het apparaat werd zorgvuldig vervaardigd en aan een nauwkeurige kwaliteitscontrole onderworpen. Binnen de garantieperiode herstellen wij kosteloos alle materiaal- of productiefouten. Mochten er zich tijdens de garantieperiode toch gebreken voordoen, kunt u het apparaat naar het genoemde service-adres opsturen met vermelding van het volgende modelnummer: 14164900L. Beschadigingen door ondeskundig gebruik, negeren van de handleiding of ingrepen door niet-geautoriseerde personen zijn van de garantieverlening uitgesloten. Dit geldt eveneens voor slijtende delen (zoals bijv. gloeilampen). Door de garantieservice wordt de garantieperiode noch verlengd noch vernieuwd.

● Serviceadres

Briloner Leuchten GmbH & Co. KG
Am Steinbach 14
59872 Meschede
DUITSLAND
Tel.: +49 291/952 993-650
Fax: +49 291/952 993-109
E-mail: kundenservice@briloner.com
www.briloner.com

FR

Gratis servicenummer:

Tel.: 00800/27456637

IAN 459092_2407

Houd a.u.b. bij alle aanvragen de kassabon en het artikelnummer (IAN 459092_2407) als bewijs voor de aankoop bij de hand.

● Conformiteitsverklaring CE

Dit product voldoet aan de eisen van de van toepassing zijnde Europese en nationale richtlijnen. De conformiteit werd aangetoond. Desbetreffende verklaringen liggen ter inzage bij de fabrikant.























● Fabrikant

Briloner Leuchten GmbH & Co. KG
Am Steinbach 14
59872 Meschede
DUITSLAND











Legenda zastosowanych piktogramów	Strona 46
Instrukcja	Strona 47
Zastosowanie zgodne z przeznaczeniem	Strona 47
Zawartość	Strona 47
Opis części	Strona 47
Dane techniczne	Strona 48
Bezpieczeństwo	Strona 48
Wskazówki bezpieczeństwa	Strona 48
Wskazówki bezpieczeństwa dla baterii/akumulatorów	Strona 49
Uruchomienie	Strona 50
Wkładanie/wymiana baterii	Strona 50
Skracanie taśmy świetlnej LED	Strona 50
Montaż taśmy świetlnej LED	Strona 51
Włączanie/wyłączanie taśmy świetlnej LED	Strona 51
Sterowanie efektami oświetleniowymi za pomocą pilota	Strona 51
Konserwacja i czyszczenie	Strona 52
Utylizacja	Strona 52
Gwarancja i serwis	Strona 53
Oświadczenie gwarancyjne	Strona 53
Adres serwisu	Strona 53
Deklaracja zgodności	Strona 53
Producent	Strona 53

Legenda zastosowanych piktogramów

	Przeczytać instrukcję obsługi!		Lampa ta nie nadaje się do użycia w połączeniu z zewnętrznymi regulatorami jasności światła i wyłącznikami elektronicznymi.
	Ta lampa nadaje się wyłącznie do pracy wewnątrz, w suchych i zamkniętych pomieszczeniach.		Niebezpieczeństwo wybuchu!
	W przypadku tego artykułu chodzi o dekorację świetlną. Nie należy używać tej lampy do oświetlania pomieszczeń lub jako lampki nocnej.		Zakładać rękawice ochronne!
			Prawidłowy sposób postępowania
A	Ampery		Transformator bezpieczeństwa odporny na zwarcie
tc°	Punkt pomiaru temperatury obudowy		Niezależne urządzenie sterujące
 A.C. a.c.	Napięcie przemiennie (rodzaj prądu i napięcia)		Biegunowość przyłącza sieciowego
Hz	Herc (częstotliwość)		Napięcie stałe (rodzaj prądu i napięcia)
W	Watt (moc czynna)		Opakowanie i urządzenie przekazać do utylizacji zgodnie z przepisami o ochronie środowiska!
IP20	Lampa posiada rodzaj ochrony „IP20” i jest przeznaczona wyłącznie do zastosowania w pomieszczeniach w prywatnych gospodarstwach domowych. Brak ochrony przed wniknięciem wody.	ta	Najwyższa temperatura pomiaru/otoczenia
		tc	Temperatura odniesienia na obudowie
	Uwaga! Przestrzegać wskazówek ostrzegawczych i bezpieczeństwa!		Ostrzeżenie! Niebezpieczeństwo porażenia prądem
	Niebezpieczeństwo utraty życia i odniesienia wypadku przez dzieci		Zawiera baterie guzikowe - niebezpieczeństwo zadławienia się i połknięcia!
	Niewłaściwa utylizacja baterii/akumulatorów stwarza zagrożenie dla środowiska naturalnego!	SELV	Bardzo niskie napięcie bezpieczne
	Przechowywać poza zasięgiem dzieci!		Opakowanie składa się w 100% ze zutylizowanego papieru.
	Klasa ochrony II		Tektura falista

Legenda zastosowanych piktogramów

	Inne tworzywa sztuczne, takie jak poliwęglan (PC), poliamid (PA), terpolimer akrylonitrylo-butadieno-styrenowy (ABS), poli(metakrylan metylu) (PMMA), polilaktyd (PLA), itp.		Polietylen (niska gęstość)
	Lampę można uruchamiać tylko z dotychczasowym zasilaczem z wtyczką „LZ-GP2401000EUDH”.		Wskazówki bezpieczeństwa Instrukcja postępowania
	Politereftalan etylenu		Papier
	Wolt		Urządzenie sterujące jest wymienne.

Taśma LED 10m

● Instrukcja



Proszę dokładnie przeczytać całą niniejszą instrukcję obsługi. Niniejsza instrukcja obsługi należy do produktu. Zawiera ona ważne wskazówki dotyczące uruchamiania i posługiwania się produktem. Zawsze należy przestrzegać wszystkich wskazówek dotyczących bezpieczeństwa. Przed uruchomieniem proszę sprawdzić, czy występuje prawidłowe napięcie, i czy wszystkie części są prawidłowo zamontowane. W przypadku zapytań lub niepewności odnośnie obchodzenia się z urządzeniem, prosimy o kontakt ze sprzedawcą lub punktem serwisowym. Proszę starannie przechowywać niniejszą instrukcję obsługi, a w razie oddania urządzenia osobom trzecim przekazać ją wraz z nim.

● Zastosowanie zgodne z przeznaczeniem



Niniejsza lampa nadaje się wyłącznie do pracy wewnątrz, w suchych i zamkniętych pomieszczeniach.

Urządzenie to przeznaczone jest do zastosowania jedynie w prywatnych gospodarstwach domowych, a nie w celach komercyjnych. Inne zastosowanie niż opisane powyżej jest niedozwolone i prowadzi

do uszkodzenia produktu. Ponadto łączy się to z ryzykiem, takim jak np. śpięcie, pożar, porażenie prądem itp. Produkt ten jest przeznaczony do normalnej pracy.



W przypadku tego artykułu chodzi o dekorację świetlną. Nie należy używać tej lampy do oświetlania pomieszczeń lub jako lampki nocnej.

● Zawartość

Bezpośrednio po wypakowaniu należy sprawdzić, czy zestaw jest kompletny oraz czy urządzenie jest w nienagannym stanie.

- 1 taśma LED (10 m), model 141 64900L
- 1 adapter sieciowy (z kablem)
- 1 pilot zdalnego sterowania z baterią (litowa)
- 1 uchwyt kabla
- 1 pasek taśmy klejącej
- 1 instrukcja obsługi

● Opis części

- 1 Przewód zasilający
- 2 Adapter sieciowy
- 3 Taśma świetlna LED
- 4 Pilot zdalnego sterowania

- 5 Odbiornik
- 6 Gniazdko
- 7 Wtyczka
- 8 Komora na baterie
- 9 Pasek izolacyjny
- 10 Bateria
- 11 Folia ochronna
- 12 Uchwyt kabla
- 13 Pasek taśmy klejącej

● Dane techniczne

Lampa:

Nr modelu:	14164900L
Napięcie robocze:	230-240V~ 50Hz
Moc znamionowa maks.:	maks. 22 W
Klasa ochrony:	II/□
Rodzaj ochrony:	IP20

Adapter sieciowy:

Nr modelu:	LZ-GP2401000EUDH
Napięcie robocze:	200-240V~, 50/60Hz, 0,35 A
Klasa ochrony:	II/□
Rodzaj ochrony:	IP20
Moc wyjściowa:	24V=, 1 A; 24 W

Pilot:

Bateria:	1 x CR2025
----------	------------

● Bezpieczeństwo



Wskazówki bezpieczeństwa

W przypadku szkód spowodowanych nieprzestrzeganiem niniejszej instrukcji obsługi wygasa prawo do gwarancji! Za szkody pośrednie producent nie ponosi odpowiedzialności! W przypadku szkód materialnych lub osobowych, które powstały wskutek niewłaściwego obchodzenia się lub nieprzestrzegania wskazówek dotyczących bezpieczeństwa, nie ponosimy żadnej odpowiedzialności!

-  **OSTRZEŻENIE! NIEBEZPIECZEŃSTWO UTRATY ŻYCIA I WYPADKU DLA DZIECI!**

Nigdy nie należy pozostawiać dzieci bez nadzoru z materiałem opakowaniowym. Istnieje zagrożenie uduszeniem spowodowane przez materiał opakowaniowy. Dzieci często nie dostrzegają niebezpieczeństwa. Należy zawsze trzymać dzieci z dala od produktu.

- Niniejsze urządzenie może być używane przez dzieci od lat 8 oraz przez osoby z obniżonymi zdolnościami fizycznymi, sensorycznymi lub mentalnymi lub brakiem doświadczenia i/lub wiedzy, jeśli pozostają pod nadzorem lub zostały pouczone w kwestii bezpiecznego użycia urządzenia i rozumieją wynikające z niego zagrożenia. Dzieci nie mogą bawić się urządzeniem. Czyszczenie i konserwacja nie mogą być wykonywane przez dzieci bez nadzoru.



Porażenie prądem elektrycznym grozi śmiercią

- Przed każdym zastosowaniem należy sprawdzić taśmę świetlną LED pod kątem ewentualnych uszkodzeń. Nie używać taśmy świetlnej LED w razie stwierdzenia jakichkolwiek uszkodzeń.

OSTRZEŻENIE!

W przypadku uszkodzeń, konieczności naprawy lub innych problemów zwrócić się do punktu serwisowego lub elektryka. Urządzenie nie zawiera elementów wymagających konserwacji przez użytkownika.

- Przed użyciem upewnić się, że dostępne napięcie sieciowe jest zgodne z wymaganym napięciem roboczym artykułu (patrz „Dane techniczne”).
- Bezwzględnie unikać kontaktu przewodzących napięcie przewodów z wodą lub innymi cieczami.
- Nigdy nie otwierać elementów elektrycznych i nie wkładać do nich jakichkolwiek przedmiotów. Tego rodzaju ingerencje oznaczają zagrożenie życia wskutek porażenia prądem elektrycznym.
- Nie używać taśmy świetlnej LED, jeśli jest przykryta przedmiotami lub umieszczona w powierzchni.
- Nie należy montować lampy na wilgotnej lub przewodzącej powierzchni.

- Taśmy świetlnej LED nie wolno łączyć elektrycznie z innymi taśmami świetlnymi LED.
- Nie mocować za pomocą ostrych klamer lub gwoździ.
- Przed przystąpieniem do montażu, demontażu bądź czyszczenia produktu należy zawsze wyjąć adapter sieciowy z gniazdka.
- Unikać nadmiernego zginania taśmy świetlnej LED.
- Nigdy nie należy dotykać adaptera sieciowego ani taśmy świetlnej LED mokrymi dłońmi.
- Stosować wyłącznie dołączone elementy, w przeciwnym razie wygaśnie gwarancja.
- Urządzenie sterujące jest wymienne. Lampę wolno uruchamiać tylko z zasilaczem sieciowym z wtyczką, który odpowiada dołączonemu oryginałowi (patrz „Dane techniczne”).
- Źródło światła tej lampy nie podlega wymianie; jeśli czas działania źródła światła się zakończy, należy wymienić całą lampę.
- Nie należy włączać taśmy świetlnej LED do sieci elektrycznej, jeśli znajduje się w opakowaniu. Przed podłączeniem do sieci elektrycznej całkowicie rozłożyć artykuł.
- U niektórych osób może dojść do napadów epileptycznych lub utraty przytomności, jeśli będą narażone na określone błyski lub efekty świetlne. W razie symptomów epilepsji należy niezwłocznie skonsultować się z lekarzem.



Jak uniknąć zagrożenia pożarowego i obrażeń ciała

- Artykuł ten nie zawiera elementów wymagających konserwacji przez użytkownika.
-  Lampa ta nie nadaje się do użycia w połączeniu z zewnętrznymi regulatorami jasności światła lub wyłącznikami elektronicznymi.
- Podczas uruchomienia nie patrzeć w diody LED z bliskiej odległości.
- Diod LED nie należy oglądać za pomocą optycznego instrumentu (np. lupy).
- Aby zmniejszyć ryzyko uduszenia, elastyczne okablowanie podłączone do tej lampy musi być skutecznie przymocowane do ściany, gdy okablowanie znajduje się w zasięgu ręki.



Prawidłowy sposób postępowania

- Taśmę świetlną LED zamontować w taki sposób, aby była zabezpieczona przed zanieczyszczeniami i wysoką temperaturą.
- Zachować ostrożność! Zawsze zwracać uwagę na wykonywane czynności i kierować się rozsądkiem. Nie używać taśmy świetlnej LED w przypadku braku koncentracji lub złego samopoczucia.
- Przed instalacją należy zapoznać się ze wszystkimi instrukcjami i rysunkami zawartymi w niniejszej instrukcji oraz z samą taśmą świetlną LED.
- Aby taśmę świetlną LED całkowicie oddzielić od źródła zasilania, należy wyjąć zasilacz z gniazda wtykowego.



Wskazówki bezpieczeństwa dla baterii/akumulatorów

UWAGA! NIEBEZPIECZEŃSTWO UDUSZENIA SIĘ!

Pilot zdalnego sterowania zawiera baterie guzikowe, które można połknąć!

-  **PRZECHOWYWAĆ BATERIE
POZA ZASIĘGIEM DZIECI!**

Połknięcie baterii może prowadzić do poparzeń chemicznych, perforacji tkanki miękkiej i śmierci. Ciężkie obrażenia mogą powstać w ciągu 2 godzin po połknięciu. Natychmiast zgłosić za pomocą lekarzkiej.

ZAGROŻENIE ŻYCIA!

Baterie/akumulatory należy trzymać poza zasięgiem dzieci. W przypadku połknięcia należy natychmiast udać się do lekarza!

-  **NIEBEZPIECZEŃSTWO
WYBUCHU!**

Baterii jednorazowego użytku nie wolno ładować ponownie. Baterii/akumulatorów nie należy zwracać i/lub otwierać. Może to doprowadzić do przegrzania, pożaru lub wybuchu.

- Nigdy nie należy wrzucać baterii/akumulatorów do ognia lub wody.

- Nigdy nie należy narażać baterii/akumulatorów na obciążenia mechaniczne.

Ryzyko wycieku kwasu z baterii/akumulatorów

- Należy unikać ekstremalnych warunków i temperatur, które mogą oddziaływać na baterie/akumulatory, np. kaloryferów/bezpośredniego działania promieniowania słonecznego.
- Jeśli wyciekną baterie/akumulatory, należy unikać kontaktu skóry, oczu i błon śluzowych z chemikaliami! Dotknięte miejsca natychmiast przepłukać czystą wodą i udać się do lekarza!



ZAKŁADAĆ RĘKAWICE OCHRONNE!

Wylane lub uszkodzone baterie/akumulatory po dotknięciu skóry mogą spowodować poparzenia chemiczne. Dlatego należy w takim przypadku nakładać odpowiednie rękawice ochronne.

- W przypadku wycieku baterii/akumulatorów natychmiast usunąć je z produktu, aby uniknąć uszkodzeń.
- Używać wyłącznie baterii/akumulatorów tego samego typu. Nie zakładać razem nowych oraz zużytych baterii/akumulatorów!
- Jeżeli produkt nie jest przez dłuższy czas używany, baterie/akumulatory należy wyjąć.

Ryzyko uszkodzenia produktu

- Używać wyłącznie zalecanego rodzaju baterii/akumulatora!
- Włożyć baterie/akumulatory zgodnie z oznaczeniem biegunów (+) i (-) na baterii/akumulatorze i produkcie.
- Oczyszczyć styki baterii/akumulatora i w komorze baterii przed włożeniem suchą, niestrzępiącą się szmatką lub patyczkiem higienicznym!
- Zużyte baterie/akumulatory wyjąć jak najszybciej z produktu.

U uruchomienie

- Przed pierwszym użyciem usunąć wszystkie materiały opakowaniowe.
- Nie należy włączać taśmy świetlnej LED do sieci zasilania, jeśli znajduje się w opakowaniu.
Wskazówka: należy pamiętać o tym, aby w bezpośrednim miejscu montażu znajdowało się gniazdo wtykowe.

Wkładanie/wymiana baterii

- **Wskazówka:** przed pierwszym użyciem zdjąć pasek izolacyjny [9] z komory na baterie [8].
- Jeśli zasięg pilota [4] osłabnie, należy wymienić baterię [10]. W tym celu należy wyciągnąć szufladkę na baterię z pilota [4]. Wyjąć baterię [10] i włożyć nową.
Wskazówka: poprawne ułożenie biegunów jest pokazane na odwrotnej stronie pilota [4].
- Ponownie wsunąć szufladkę baterii do pilota [4] (patrz rys. A1).

Skracanie taśmy świetlnej LED

Istnieje możliwość indywidualnego skrócenia taśmy świetlnej LED.

⚠ OSTRZEŻENIE! ZAGROŻENIE ŻYCIA PRZEZ PORĄŻENIE PRĄDEM ELEKTRYCZNYM!

- Przed wszystkimi pracami odłączyć oświetlenie przy taśmie świetlnej LED [3] od sieci elektrycznej. W tym celu należy wyjąć adapter sieciowy [2] z gniazdka.
- Wybrać wymaganą długość taśmy świetlnej LED.
Wskazówka: Należy uważać na to, aby skrócić taśmę świetlną LED we właściwym miejscu. Miejsce przecięcia leży dokładnie pośrodku biegunów i jest oznaczone czarną linią/nożyczkami (+12V, Blue, Red, Green) (patrz rys. B).
 - Skrócić taśmę świetlną LED [3] przy pomocy nożyczek.
 - Należy pamiętać, aby przed użyciem obkleić otwarte końce taśmy świetlnej LED [3] paskiem samoprzylepnym [13] (patrz rys. 1-4).

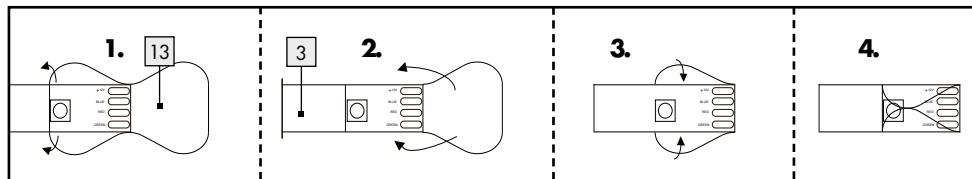

● Montaż taśmy świetlnej LED

Wskazówka: zwrócić uwagę na to, aby powierzchnia montażu była czysta, wolna od tłuszczu i sucha. W przeciwnym wypadku może dojść do zmniejszenia przyczepności taśmy klejącej.

Wskazówka: należy pamiętać o tym, aby w bezpośrednim miejscu montażu znajdowało się gniazdo wtykowe.

- Przewód zasilający [1] połączyć z jednostką odbiornika [5], w tym celu należy wetknąć wtyczkę [7] bezpośrednio do gniazdka [6], o ile nie jest już zamontowana fabrycznie.
- Wybrać odpowiednią powierzchnię montażową.
- Zdjąć folię ochronną [11] z odwrotnej strony taśmy świetlnej LED [3] i jednostki odbiornika (patrz rys. B).
- Przykleić taśmę świetlną LED [3] i jednostkę odbiornika przy użyciu taśmy samoprzylepnej do powierzchni montażowej i przycisnąć ją.
- Zdjąć folię ochronną [11] (patrz rys. D) z odwrotnej strony uchwytu kabla [12].
- W wybranym miejscu przykleić uchwyt kabla [12].
- Włożyć adapter sieciowy [2] do gniazdka.

Lampa jest gotowa do zastosowania.

● Włączanie/wyłączanie taśmy świetlnej LED

- Nacisnąć przycisk ON na pilocie [4], aby włączyć taśmę LED [3]. Nacisnąć przycisk OFF na pilocie [4], aby wyłączyć taśmę LED-Band [3].

Wskazówka: przycisk OFF na pilocie [4] przeznaczony jest jedynie do krótkotrwałego wyłączenia taśmy LED [3]. Aby taśmę LED [3] wyłączyć na stałe, należy odłączyć adapter sieciowy [2] z gniazdka.

● Sterowanie efektami oświetleniowymi za pomocą pilota

Wskazówka: nadajnik pilota [4] znajduje się na odwrotnej stronie komory na baterie [8]. Należy zatroszczyć się o to, aby między nadajnikiem a odbiornikiem nie znajdowały się żadne przeszkody.

Zasięg pilota wynosi ok. 5 m (patrz rys. C).

Dostępne są następujące funkcje:

- ☀️: Zwiększanie natężenia światła (krótkie naciśnięcie przycisku)/zwiększenie prędkości podczas zmiany koloru (naciśnięcie i przytrzymanie przycisku)
- ☀️: Zmniejszanie natężenia światła (krótkie naciśnięcie przycisku)/zmniejszenie prędkości podczas zmiany koloru (naciśnięcie i przytrzymanie przycisku)
- Ⓞ: włączanie taśmy LED
- Ⓞ: wyłączanie taśmy LED
- Ⓜ: ustawienie czerwonego światła/różnych odcieni czerwoności
- Ⓜ: ustawienie zielonego światła/różnych odcieni zieloności
- Ⓜ: ustawienie niebieskiego światła/różnych odcieni niebieskości
- Ⓜ: ustawienie białego światła
- Ⓜ: zmiana koloru (3 kolorów)



: płynna zmiana kolorów (3 kolorów)

: płynna zmiana kolorów (7 kolorów)

: zmiana koloru (7 kolorów)

● Konserwacja i czyszczenie

OSTRZEŻENIE! ZAGROŻENIE ŻYCIA PRZEZ PORAŻENIE PRĄDEM ELEKTRYCZNYM!

Przed wszystkimi pracami odtąć oświetlenie przy taśmie świetlnej LED  od sieci elektrycznej. W tym celu należy wyjąć adapter sieciowy  z gniazdka.

- Nie używać rozpuszczalników, benzyny itp. Mogłoby to spowodować uszkodzenie lampy.
- Do czyszczenia taśmy świetlnej LED  należy używać suchej, niestrzępiącej się szmatki.

● Utylizacja

Opakowanie wykonane jest z materiałów przyjaznych dla środowiska, które można przekazać do utylizacji w lokalnym punkcie przetwarzania surowców wtórnych.



Przy segregowaniu odpadów prosimy zwrócić uwagę na oznakowanie materiałów opakowaniowych, oznaczone są one skrótami (a) i numerami (b) o następującym znaczeniu: 1–7: Tworzywa sztuczne/20–22: Papier i tektura/80–98: Materiały kompozytowe.

Zgodnie z art. 13 ust 1. Ustawy z dnia 11 września 2015 roku o użytym sprzęcie elektrycznym i elektronicznym **zakazuje się umieszczania użytego sprzętu łącznie z innymi odpadami.**

Elektroodpady nie mogą być wyrzucane do pojemników do selektywnej zbiórki odpadów komunalnych. Można je oddać w specjalnie wyznaczonych miejscach np. Punkt Selektywnej Zbiórki Odpadów Komunalnych lub/bądź w punktach handlowych oferujących w sprzedaży sprzęt elektroniczny.

Należy postępować zgodnie z obowiązującymi w Polsce przepisami dotyczącymi selektywnej zbiórki urządzeń elektrycznych i elektronicznych. Prawidłowa gospodarka odpadami pomaga **uniknąć potencjalnych skutków dla środowiska i zdrowia ludzi wynikających z obecności w sprzęcie niebezpiecznych: substancji, mieszanin oraz części składowych.**



SYMBOL SELEKTYWNEGO ZBIERANIA

Ten symbol oznacza, że zużytego sprzętu nie można umieszczać łącznie z innymi odpadami (2012/19/UE).



Points de collecte sur www.quefairemedesdechets.fr
Privilégiez la réparation ou le don de votre appareil !

Produkt, w tym akcesoria i materiały opakowaniowe, nadają się do recyklingu i podlegają rozszerzonej odpowiedzialności producenta. Wyrzuć je osobno, zgodnie z ilustracją przedstawiającą informacje o sortowaniu, aby zapewnić lepszą utylizację odpadów. Logo Triman jest ważne tylko dla Francji.

Uszkodzone lub zużyte baterie/akumulatory muszą być poddane recyklingowi. Oddać baterie/akumulatory i/lub produkt w dostępnych punktach zbiórki.



Niewłaściwa utylizacja baterii/akumulatorów stwarza zagrożenie dla środowiska naturalnego!

Baterii/akumulatorów nie należy wyrzucać razem z odpadami domowymi. Mogą one zawierać szkodliwe metale ciężkie i należy je traktować jak odpady specjalne. Symbole chemiczne metali ciężkich są następujące: Cd = kadm, Hg = rtęć, Pb = ołów. Dlatego też zużyte baterie/akumulatory należy przekazywać do komunalnych punktów gromadzenia odpadów niebezpiecznych.

● **Gwarancja i serwis**

● **Oświadczenie gwarancyjne**

W momencie zakupu otrzymują Państwo na to urządzenie 36 miesięcy gwarancji. Urządzenie wyprodukowano starannie i poddano dokładnej kontroli jakości. W okresie gwarancji usuwamy bezpłatnie wszystkie wady materiałowe lub fabryczne. Jeśli mimo to w okresie gwarancyjnym zostaną stwierdzone braki, proszę przesłać urządzenie na wybrany adres serwisowy z podaniem następującego numeru modelu: 14164900L.

Gwarancji nie podlegają uszkodzenia wynikające z nieprawidłowego użytkowania, nieprzestrzegania instrukcji obsługi lub ingerencji osób nieuprawnionych, a także części zużywalne (jak np. żarówka). Usługa gwarancyjna nie przedłuża ani nie odnawia okresu gwarancji.

Zgodnie z Kodeksem Cywilnym art. 581 §1 wraz z wymianą urządzenia lub ważnej części czas gwarancji rozpoczyna się na nowo.

● **Adres serwisu**

Briloner Leuchten GmbH & Co. KG
Am Steinbach 14
59872 Meschede
NIEMCY

Tel.: +49 291/952 993-650
Faks: +49 291/952 993-109
E-mail: kundenservice@briloner.com
www.briloner.com

FR

Bezpłatny numer serwisu:
Tel.: 00800/27456637

IAN 459092_2407

Przed skontaktowaniem się z działem serwisowym należy przygotować paragon i numer artykułu (IAN 459092_2407) jako dowód zakupu.

● **Deklaracja zgodności CE**

Niniejszy produkt spełnia wymagania obowiązujących dyrektyw europejskich i krajowych. Zgodność została wykazana. Odpowiednie deklaracje i dokumenty są przechowywane przez producenta.























● **Producent**

Briloner Leuchten GmbH & Co. KG
Am Steinbach 14
59872 Meschede
NIEMCY











Vysvětlení použitých piktogramů	Strana 56
Úvod	Strana 57
Použití ke stanovenému účelu.....	Strana 57
Obsah dodávky.....	Strana 57
Popis dílů.....	Strana 57
Technická data.....	Strana 58
Bezpečnost	Strana 58
Bezpečnostní pokyny.....	Strana 58
Bezpečnostní pokyny pro baterie a akumulátory.....	Strana 59
Uvedení do provozu	Strana 60
Vložení a výměna baterií.....	Strana 60
Zkracování a spojování LED pásku.....	Strana 60
Montáž LED pásku	Strana 60
Zapínání a vypínání světelného LED pásku.....	Strana 61
Řízení světelných efektů pomocí dálkového ovládání.....	Strana 61
Údržba a čištění	Strana 61
Zlikvidování	Strana 61
Záruka a servis	Strana 62
Prohlášení k záruce.....	Strana 62
Adresa servisu.....	Strana 62
Evropské prohlášení o shodě.....	Strana 62
Výrobce.....	Strana 62

Legenda použitých piktogramů

	Čtěte návod k použití!		Toto svítidlo není vhodné k používání s externími stmívači a elektronickými spínači.
	Toto svítidlo je určeno k používání výhradně v interiérech, v suchých a uzavřených místnostech.		Nebezpečí výbuchu!
	U tohoto výrobku se jedná o světelnou dekoraci. Nepoužívejte toto svítidlo k osvětlení místnosti nebo jako noční světlo.		Používejte ochranné rukavice!
			Takto postupujete správně
A	Ampéry		Bezpečnostní transformátor jistěný proti zkratu
tc°	Měřicí bod teploty tělesa		Nezávislý předřadník
 A.C. a.c.	Střídavé napětí (druh proudu a napětí)		Polarita síťové přípojky
Hz	Hertz (frekvence)	 d.c. DC	Stejnoseměrné napětí (druh proudu a napětí)
W	W (činný výkon)		Obal a přístroj likvidujte ekologicky!
IP20	Svítidlo má ochranu „IP20“ a je určeno výhradně pro použití ve vnitřních prostorech domácností. Bez ochrany proti vniknutí vody.	ta	Nejvyšší jmenovitá teplota/teplota okolního prostředí
		tc	Referenční teplota na tělese
	Upozornění! Dodržujte výstražné a bezpečnostní pokyny!		Varování! Nebezpečí zasažení elektrickým proudem
	Nebezpečí ohrožení života a nehody malých i větších dětí		Výrobek obsahuje knoflíkové články - nebezpečí udušení a polknutí!
	Ekologické škody v důsledku nesprávné likvidace baterií nebo akumulátorů!	SELV	Ochranné velmi nízké napětí
	Uchovávejte mimo dosah dětí!		Obal je vyroben ze 100% recyklovaného papíru.
	Třída ochrany II		Vlnitá lepenka

Legenda použitých piktogramů

	Jiné plasty, jako je polykarbonát (PC), polyamid (PA), akryl nitril butadien styrol (ABS), polymetylmakrylát (PMMA), polylaktid (PLA) aj.		Polyetylén (nízká hustota)
	Svítilno smíte používat pouze s dodaným síťovým adaptérem „LZ-GP2401000EUDH“.		Bezpečnostní pokyny Instrukce
	Polyethylentereftalát		Papír
	Volt		Předřadník je možné vyměnit.

Světelný LED pásek 10 m

● Úvod



Přečtěte si laskavě kompletně a pečlivě tento návod k obsluze. Tento návod je součástí tohoto výrobku a obsahuje důležité informace o uvedení zařízení do provozu a k zacházení s ním. Řiďte se vždy bezpečnostními pokyny. Před uvedením do provozu zkontrolujte, jestli je k dispozici správné napětí a jestli jsou všechny díly správně namontované. Jestliže máte ještě otázky nebo jste si nejistí při ovládání přístroje, kontaktujte vašeho prodejce nebo servis. Návod pečlivě uschovejte a případně jej předějte třetí osobě.

● Použití ke stanovenému účelu



Svítilno je určeno výhradně pro provoz v interiéru, v suchých a uzavřených místnostech.

Tento přístroj je určen pouze pro privátní použití v domácnosti, není vhodný pro komerční účely. Jiné než popsané použití nebo změna na výrobku není dovolena a může vést k jeho poškození. Navíc je to spojeno s nebezpečím, jako je např. zkrat, požár, zásah elektrickým proudem. Tento výrobek je určen pro normální provoz.



U tohoto výrobku se jedná o světelnou dekoraci. Nepoužívejte toto svítidlo k osvětlení místností nebo jako noční světlo.

● Obsah dodávky

Bezprostředně po vybalení vždy zkontrolujte úplnost dodávky a bezvadný stav zařízení.

- 1 LED pásek (10 m), model 14164900L
- 1 síťový adaptér (včetně síťového kabelu)
- 1 dálkový ovládač včetně baterie (lithium)
- 1 držák kabelu
- 1 lepicí pásek
- 1 návod k obsluze

● Popis dílů

- 1 Síťový připojovací kabel
- 2 Síťový adaptér
- 3 LED pásek
- 4 Dálkové ovládání
- 5 Jednotka přijímače
- 6 Zdiřka
- 7 Zástrčka
- 8 Přihrádka na baterie
- 9 Izolační proužek
- 10 Baterie
- 11 Ochranná fólie
- 12 Držák kabelu
- 13 Lepicí pásek

● Technická data

Svítilno:

Model č.:	14164900L
Provozní napětí:	230–240V~ 50 Hz
Jmenovitý výkon max.:	max. 22 W
Ochranná třída:	II/□
Druh ochrany:	IP20

Síťový adaptér:

Model č.:	LZ-GP2401000EUDH
Provozní napětí:	200–240V~, 50/60 Hz, 0,35 A
Ochranná třída:	II/□
Druh ochrany:	IP20
Výstupní výkon:	24 V $\overline{=}$, 1 A; 24 W

Dálkové ovládání:

Baterie:	1 x CR2025
----------	------------

● Bezpečnost



Bezpečnostní pokyny

Při škodách způsobených nedodržením tohoto návodu k obsluze zaniká záruka! Za následné škody se neručí! Za věcné nebo osobní škody, způsobené neodborným zacházením nebo nerespektováním bezpečnostních pokynů, se neručí!

-  **⚠ VÝSTRAHA! NEBEZPEČÍ OHROŽENÍ ŽIVOTA A ZRA-
NĚNÍ MALÝCH I VĚTŠÍCH DĚTÍ!**
Nenechávejte děti nikdy samotné s obalovým materiálem. Hrozí nebezpečí udusění obalovým materiálem. Děti často podcení nebezpečí. Výrobek chraňte před dětmi.
- Tento výrobek mohou používat děti od 8 let, osoby se sníženými fyzickými, smyslovými nebo duševními schopnostmi nebo s nedostatečnými zkušenostmi a znalostmi, jestliže budou pod dohledem nebo byly poučeny o bezpečném používání výrobku a chápou nebezpečí, která z jeho používání vyplývají. S výrobkem si děti nesmí hrát. Děti nesmí bez dohledu provádět čištění ani uživatelskou údržbu.



Zabraňte ohrožení života v důsledku zásahu elektrickým proudem

- Před každým použitím zkontrolujte LED pásek, jestli není poškozený. Nikdy LED pásek nepoužívejte, pokud jste zjistili nějaká poškození.
- **⚠ VÝSTRAHA!**
Při poškození, opravách nebo jiných problémech se obraťte na servis nebo na kvalifikovaného elektrikáře. Přístroj neobsahuje součásti, na kterých by mohl uživatel provést údržbu.
- Před použitím se ujistěte, že dané síťové napětí souhlasí s potřebným provozním napětím artiklu (viz „Technické údaje“).
- Bezpodmínečně se vyvarujte kontaktu s vodiči a kontakty pod napětím a s vodou nebo jinými kapalinami.
- Nikdy neotvírejte žádný z elektrických dílů výrobku, ani do nich nestrkejte žádné předměty. Takové zásahy znamenají nebezpečí ohrožení života elektrickým proudem.
- Nepoužívejte LED pásek přikrytý předměty nebo vožený do plochy.
- Nestavte lampu na vlhké nebo vodivé podklady.
- Tento LED pásek se nesmí elektricky spojovat s jinými LED pásky.
- Nepřipevňujte výrobek ostrými svorkami nebo hřebíky.
- Před montáží, demontáží nebo čištěním vždy odpojte síťový adaptér ze zásuvky.
- Zabraňte nadměrnému ohýbání LED pásku.
- Nikdy se síťového adaptéru ani LED pásku nedotýkejte mokřými rukama.
- Používejte výhradně dodané součásti, v opačném případě zanikají veškeré nároky ze záruky.
- Předřadník je možné vyměnit. Svítidlo smíte používat pouze se síťovým adaptérem, který se shoduje s dodaným originálním dílem (viz „Technická data“).
- Zdroj světla tohoto svítidla nelze vyměnit; jestliže je vadný nebo dosáhne konce životnosti, musí se vyměnit celé svítidlo.
- LED pásek v obalu se nesmí připojovat na přívod elektrického proudu. Před připojením artiklu na síť elektrického proudu ho úplně rozvíňte.

- U některých osob může dojít k epileptickým záchvatům nebo k poruchám vědomí působením záblesků nebo světelných efektů. Při epileptických symptomech ihned vyhledejte lékařskou pomoc.



Vyvarujte se nebezpečí požáru a poranění

- Tento artikl neobsahuje žádné díly, u nichž by spotřebitel musel provádět údržbu.
-  Toto svítidlo není vhodné k použití s externími stmívači a elektronickými spínači.
- Nedívejte se za provozu zblízka do LED.
- Nedívejte se na LED optickou pomůckou (např. lupou).
- Z důvodu snížení rizika úškrcení musíte upevnit ke stěně kabely flexibilně připojené ke svítidlu, které jsou na dosah ruky.



Tak postupujete správně

- Instalujte LED pásek tak, aby byl chráněn před znečištěním a silným zahřátím.
- Buďte vždy pozorní! Dbejte vždy na to, co děláte, a postupujte vždy s rozumem. V žádném případě LED pásek nepoužívejte, pokud se cítíte nesoustředění nebo je Vám nevolno.
- Před použitím se seznamte se všemi pokyny a zobrazeními v tomto návodu a rovněž se samotným LED páskem.
- K úplnému odpojení LED pásku od přívodu elektrického proudu se musí síťový adaptér vytáhnout ze zástrčky.



Bezpečnostní pokyny pro baterie a akumulátory

⚠ POZOR! NEBEZPEČÍ UDUŠENÍ!

Dálkový ovladač obsahuje knoflíkový článek, který je možné spolknout!

-  **UCHOVÁVEJTE BATERIE MIMO DOSAH DĚTÍ!**

Spolknutí může způsobit poleptání, proděravění měkkých tkání a smrt. K těžkým popáleninám

může dojít během 2 hodin po spolknutí. Ihned vyhledat lékaře.

■ NEBEZPEČÍ OHROŽENÍ ŽIVOTA!

Uchovávejte baterie a akumulátory mimo dosah dětí. V případě spolknutí okamžitě vyhledejte lékařskou pomoc!

■ NEBEZPEČÍ VÝBUCHU!



Nenabíjecí baterie nikdy znovu nenabíjejte.

Baterie nebo akumulátory nezkratujte ani je neotevírejte. Hrozí přehřátí, nebezpečí požáru nebo jejich prasknutí.

- Nikdy neházejte baterie nebo akumulátory do ohně ani do vody.
- Nevystavujte baterie nebo akumulátory mechanickému zatížení.

Nebezpečí vytečení baterií/akumulátorů

- Zabraňte extrémním podmínkám a teplotám, např. na topení anebo na slunci, které mohou negativně ovlivnit funkci baterií nebo akumulátorů.
- V případě vytečení baterií/akumulátorů zabraňte kontaktu chemikálií s pokožkou, očima a sliznicemi! Omyjte ihned postižená místa dostatečným množstvím čisté vody a vyhledejte lékařskou pomoc!

■ NOSTE OCHRANNÉ RUKAVICE!



Vyteklé i poškozené baterie nebo akumulátory mohou při kontaktu s pokožkou způsobit její poleptání. Noste proto vhodné rukavice.

- V případě vytečení ihned odstraňte baterie nebo akumulátory z výrobku, abyste zabránili jeho poškození!
- Používejte jen baterie nebo akumulátory stejného typu. Nekombinujte staré baterie nebo akumulátory s novými!
- Odstraňte baterie nebo akumulátory při delším nepoužívání z výrobku.

Nebezpečí poškození výrobku

- Používejte jen udaný typ baterie nebo akumulátoru!
- Nasazujte baterie nebo akumulátory podle označení polarit (+) a (-) na bateriích nebo akumulátorech a na výrobku.

- Vyčistěte kontakty na baterii/akumulátoru a v přihrádce na baterie před jejich vložením suchou utěrkou, která nepouští vlákna, nebo vatovým tamponem!
- Vybité baterie nebo akumulátory ihned vyjměte z výrobku.

● Uvedení do provozu

- Před prvním použitím odstraňte veškerý obalový materiál.
 - LED pásek v obalu se nesmí připojit na přívod elektrického proudu.
- Upozornění:** Dbejte na to, aby se v bezprostřední blízkosti místa montáže nacházela zásuvka.

● Vložení a výměna baterií

Upozornění: Před prvním použitím vytáhněte izolační proužek [9] z přihrádky na baterie [8].

- Jestliže se zkrátí dosah dálkového ovládání [4], je třeba vyměnit jeho baterii [10]. K tomu vytáhněte zásuvku na baterie z dálkového ovládání [4]. Vyjměte baterie [10] a vložte dovnitř nové.

Poznámka: Správná polarita je vyznačená na zadní straně dálkového ovládání [4].

- Zasuňte zásuvku na baterii zase do dálkového ovládání [4] (viz obr. A1).

● Zkracování a spojování LED pásku

Máte možnost LED pásek individuálně zkrátit.

⚠ VÝSTRAHA! NEBEZPEČÍ OHROŽENÍ ŽIVOTA ÚRAZEM ELEKTRICKÝM PROUDEM!

Před veškerými pracemi na LED pásku [3] odpojte přívod elektrického proudu. Za tímto účelem vytáhněte síťový adaptér [2] ze zásuvky.

- Zvolte si požadovanou délku LED pásku.

Upozornění: Dbejte na to, abyste LED pásek zkrátili na správném místě. Místo k rozdělení je přesně uprostřed pólů a je označeno černou čárkou/symbolem nůžek (+12V, modrá, červená, zelená) (viz obr. B).

- Zkraťte světelný LED pásek [3] nůžkami.
- Nezapomeňte před použitím přelepit volný konec LED pásku [3] lepicí páskou [13] (viz obr. 1–4).

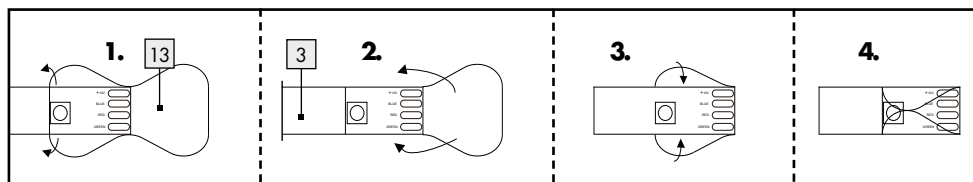

● Montáž LED pásku

Upozornění: Dbejte na to, aby montážní plocha byla čistá, bez mastnoty a suchá. V opačném případě může být narušena přilnavost lepicí pásky.

Upozornění: Dbejte na to, aby se v bezprostřední blízkosti montážní plochy nacházela zásuvka.

- Spojte síťový připojovací kabel [1] s jednotkou přijímače [5] pomocí zástrčky [7] a zdířky [6], pokud ještě není toto spojení provedené.
- Zvolte si vhodnou montážní plochu.

- Odstraňte ochrannou fólii [11] ze zadní strany LED pásku [3] a jednotky přijímače (viz obr. B).
- Nalepte LED pásek [3] a jednotku přijímače pomocí lepicí pásky na montážní plochu a pevně přitlačte.
- Odstraňte ochrannou fólii [11] (viz obr. D) ze zadní strany držáku kabelu [12].
- Nalepte držák kabelu [12] na požadované místo.
- Zapojte síťový adaptér [2] do zásuvky.

Vaše svítidlo je nyní připraveno k provozu.

● Zapínání a vypínání světelného LED pásku









- Pro zapnutí LED pásku [3] stiskněte tlačítko ON na dálkovém ovládacím [4]. Pro vypnutí LED pásku [3] stiskněte tlačítko OFF na dálkovém ovládacím [4].

Upozornění: Tlačítko OFF na dálkovém ovládacím [4] je vhodné jen ke krátkodobému vypnutí LED pásku [3]. Pro dlouhodobé vypnutí LED pásku [3] vytáhněte síťový adaptér [2] ze zásuvky.

● Řízení světelných efektů pomocí dálkového ovládacího

Poznámka: Vysílač dálkového ovládacího [4] je na opačné straně než příhrádka na baterie [8]. Zajistěte, aby se mezi vysílačem a přijímačem nebyly žádné překážky. Dosah dálkového ovládacího činí cca 5 m (viz obr. C).

K dispozici jsou následující funkce:

- : Zvýšení intenzity světla (krátké stisknutí tlačítka)/zvýšení rychlosti změny barev (stisknutí a podržení tlačítka)
- : Snížení intenzity světla (krátké stisknutí tlačítka)/snížení rychlosti změny barev (stisknutí a podržení tlačítka)
- : zapnutí LED pásku
- : vypnutí LED pásku
- : červené světlo/nastavení různých červených odstínů světla
- : zelené světlo/nastavení různých zelených odstínů světla
- : modré světlo/nastavení různých modrých odstínů světla
- : nastavení bílého světla

: měnění barev (3 barvy)

: plynulá změna barev (3 barvy)

: plynulá změna barev (7 barev)

: měnění barev (7 barev)

● Údržba a čištění

VÝSTRAHA! NEBEZPEČÍ OHROŽENÍ ŽIVOTA ÚRAZEM ELEKTRICKÝM PROUDEM!

Před veškerými pracemi na LED pásku [3] odpojte přívod elektrického proudu.

Za tímto účelem vytáhněte síťový adaptér [2] ze zásuvky.

- Nepoužívejte na čištění rozpouštědla, benzín nebo podobné látky, lampu můžete poškodit.
- Na čištění LED pásku [3] používejte suchý hadr, který nepouští vlákna.

● Zlikvidování

Obal se skládá z ekologických materiálů, které můžete zlikvidovat prostřednictvím místních sběrů recyklovatelných materiálů.



Při třídění odpadu se řiďte podle označení obalových materiálů zkratkami (a) a čísly (b), s následujícím významem: 1-7: umělé hmoty/20-22: papír a lepenka/80-98: složené látky.



V zájmu ochrany životního prostředí vysloužilý výrobek nevyhazujte do domovního odpadu, ale předejte k odborné likvidaci. O sběrnách a jejich otevíracích hodinách se můžete informovat u příslušné správy města nebo obce.

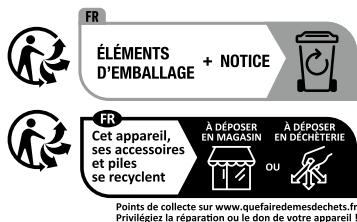

Výrobek vč. příslušenství a obalové materiály jsou recyklovatelné a podléhají rozšířené odpovědnosti výrobce. Likvidujte je odděleně podle ilustrovaných Info-tri (informace o třídění), abyste mohli lépe nakládat s odpady. Logo Triman platí jen pro Francii.

Vadné nebo vybité baterie resp. akumulátory se musí recyklovat. Baterie, akumulátory i výrobek odevzdejte zpět do nabízených sběrů.



Ekologické škody v důsledku chybné likvidace baterií/akumulátorů!

Baterie/akumulátory se nesmí zlikvidovat v domácím odpadu. Mohou obsahovat jedovaté těžké kovy a musí se zpracovávat jako zvláštní odpad. Chemické symboly těžkých kovů: Cd = kadmium, Hg = rtuť, Pb = olovo. Proto odevzdejte opotřebované baterie/akumulátory u komunální sběrně.

● Záruka a servis

● Prohlášení k záruce

Od okamžiku zakoupení dostáváte na výrobek záruku po dobu 36 měsíců. Zařízení bylo svědomitě vyrobeno a podrobno přesné kontrole jakosti. Během záruční doby odstraníme bezplatně všechny vady materiálu a výrobní vady. V případě, že se během záruční lhůty přesto vyskytnou závady, zašlete přístroj na uvedenou adresu servisu a uveďte následující číslo modelu: 14164900L. Ze záruky vyloučeny škody způsobené neodborným zacházením, nerespektováním návodu k obsluze nebo zásahem neautorizovanou osobou, jakož i poškození rychleopotřebitelných dílů (např. svítící prostředky).

Záručním výkonem se záruční doba neprodlouží ani neobnoví.

● Adresa servisu

Briloner Leuchten GmbH & Co. KG
Am Steinbach 14
59872 Meschede
NĚMECKO
Tel.: +49 291/952 993-650
Fax: +49 291/952 993-109
E-mail: kundenservice@briloner.com
www.briloner.com



Servisní číslo zdarma:
Tel.: 00800/27456637

IAN 459092_2407

Pro všechny požadavky si připravte pokladní blok a číslo výrobku (IAN 459092_2407) jako doklad o nákupu.

● Evropské prohlášení o shodě CE























Tento výrobek splňuje požadavky platných evropských a národních směrnic. Shoda byla dokázána. Příslušné vysvětlivky a podklady jsou deponovány u výrobce.

● Výrobce









Briloner Leuchten GmbH & Co. KG
Am Steinbach 14
59872 Meschede
NĚMECKO

Legenda použitých piktogramov	Strana 64
Úvod	Strana 65
Používanie v súlade s určeným účelom	Strana 65
Obsah dodávky	Strana 65
Popis častí	Strana 65
Technické údaje	Strana 66
Bezpečnosť	Strana 66
Bezpečnostné upozornenia	Strana 66
Bezpečnostné upozornenia týkajúce sa batérií/akumulátorových batérií	Strana 67
Uvedenie do prevádzky	Strana 68
Vkladanie/výmena batérií	Strana 68
Skrátenie LED pásu	Strana 68
Montáž LED pásu	Strana 68
Za-/vypnutie LED pásu	Strana 69
Ovládanie svetelných efektov pomocou diaľkového ovládania	Strana 69
Údržba a čistenie	Strana 69
Likvidácia	Strana 69
Záruka a servis	Strana 70
Vyhlásenie o záruke	Strana 70
Servisná adresa	Strana 70
Konformitačné vyhlásenie	Strana 70
Výrobca	Strana 70

Legenda použitých piktogramov

	Prečítajte si návod na obsluhu!		Toto svietidlo nie je vhodné pre externé stmievače a elektronické spínače.
	Toto svietidlo je určené výhradne na prevádzku v interiéri, v suchých a uzatvorených priestoroch.		Nebezpečenstvo explózie!
	V prípade tohto výrobku ide o svetelnú dekoráciu. Toto svietidlo nepoužívajte na osvetlenie miestností ani ako nočné svetlo.		Noste ochranné rukavice!
A	Ampér		Skratuvzdorný bezpečnostný transformátor
tc°	Bod merania teploty schránky		Nezávislý prevádzkový prístroj
 A.C. a.c.	Striedavé napätie (druh prúdu a druh napätia)		Polarita sieťového pripojenia
Hz	Hertz (frekvencia)	 d.c. DC	Jednosmerné napätie (druh prúdu a druh napätia)
W	Watt (efektívny výkon)		Obal a prístroj ekologicky zlikvidujte!
IP20	Svietidlo disponuje druhom ochrany „IP20“ a je určené výlučne na používanie v interiéroch súkromných domácností. Žiadna ochrana proti prenikaniu vody.	ta	Najvyššia menovitá teplota/teplota okolia
	Pozor! Rešpektujte výstražné a bezpečnostné upozornenia!	tc	Referenčný teplotný bod na schránke
	Nebezpečenstvo ohrozenia života a nebezpečenstvo nehody pre malé a staršie deti		Výstraha! Nebezpečenstvo zásahu elektrickým prúdom
	Nesprávna likvidácia batérií/akumulátorových batérií ničí životné prostredie!		Obsahuje mincové batérie - nebezpečenstvo udusenía a prehltnutia!
	Držte v bezpečnej vzdialenosti od detí!	SELV	Ochranné nízke napätie
	Držte v bezpečnej vzdialenosti od detí!		Obal je vyrobený zo 100% recyklovaného papiera.
	Trieda ochrany II		Vlnitá lepenka

Legenda použitých piktogramov

	Ostatné plasty ako sú polykarbonát (PC), polyamid (PA), akrylonitrilbutadiénstyrén (ABS), polymetylmakrylát (PMMA), polylaktid (PLA) atď.		Polyetylén (s nízkou hustotou)
	Svietidlo je možné prevádzkovať iba s priloženým zástrčkovým sieťovým dielom „LZ-GP2401000EUDH“.		Bezpečnostné upozornenia
	Polyetyléntereftalát		Papier
	Volt		Prevádzkový prístroj je možné vymeniť.

LED svetelný pás, 10 m

● Úvod

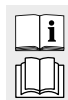

Dôkladne si prečítajte celý tento návod na obsluhu. Tento návod patrí k tomuto výrobku a obsahuje dôležité upozornenia pre uvedenie do prevádzky a manipuláciu.

Dodržiavajte vždy všetky bezpečnostné upozornenia. Pred uvedením do prevádzky prekontrolujte, či je k dispozícii správne napätie a či sú všetky diely správne namontované. V prípade otázok alebo neistoty ohľadom manipulácie s prístrojom sa prosím spojte s Vaším predajcom alebo servisným pracovníkom. Tento návod si starostlivo uschovajte a prípadne ho odovzdajte tretej osobe.

● Používanie v súlade s určeným účelom



Toto svietidlo je určené výhradne na prevádzku v interiéri, v suchých a uzatvorených priestoroch.

Tento prístroj je určený iba pre nasadenie v súkromných domácnostiach a nie pre komerčné využitie. Iné používanie ako vyššie popísané je neprípustné a vedie k poškodeniu tohto produktu. Okrem toho je to spojené s nebezpečenstvami ako napr. skrat, požiar, zásah elektrickým prúdom atď. Tento produkt je určený pre normálnu prevádzku.



V prípade tohto výrobku ide o svetelnú dekoráciu. Toto svietidlo nepoužívajte na osvetlenie miestností alebo ako nočné svetlo.

● Obsah dodávky

Bezprostredne po vybalení vždy skontrolujte úplnosť dodávky ako aj bezchybný stav zariadenia.

- 1 LED pás (10 m), model 14164900L
- 1 sieťový adaptér (vrát. sieťového kábla)
- 1 diaľkové ovládanie vrát. batérie (lítiovaj)
- 1 držiak káblov
- 1 lepiaci pásik
- 1 návod na používanie

● Popis častí

- 1 Sieťové privodové vedenie
- 2 Sieťový adaptér
- 3 LED pás
- 4 Diaľkové ovládanie
- 5 Jednotka prijímača
- 6 Zásuvka
- 7 Zástrčka
- 8 Priečinko pre batérie
- 9 Izolačný pásik
- 10 Batéria
- 11 Ochranná fólia
- 12 Držiak káblov
- 13 Lepiaci pásik

● Technické údaje

Svietidlo:

Model č.:	14164900L
Prevádzkové napätie:	230–240V~ 50Hz
Menovitý výkon max.:	max. 22 W
Trieda ochrany:	II/□
Druh ochrany:	IP20

Sieťový adaptér:

Model č.:	LZ-GP2401000EUDH
Prevádzkové napätie:	200–240V~, 50/60Hz, 0,35 A
Trieda ochrany:	II/□
Druh ochrany:	IP20
Výstupný výkon:	24V==, 1 A; 24 W

Diaľkové ovládanie:

Batéria:	1 x CR2025
----------	------------

● Bezpečnosť



Bezpečnostné upozornenia

V prípade škôd, ktoré vzniknú nedodržiavaním tohto návodu na obsluhu, zaniká garančný nárok! Pri následných škodách nepreberá výrobca ručenie! V prípade vecných škôd alebo poranenia osôb, ktoré boli zapríčinené neodbornou manipuláciou alebo nedodržiavaním bezpečnostných pokynov, nepreberá výrobca ručenie!

-  **VAROVANIE! NEBEZPEČENSTVO OHROZENIA ŽIVOTA A NEBEZPEČENSTVO NEHODY PRE MALÉ A STARŠIE DETI!**
Nikdy nenechávajte deti bez dozoru s obalovým materiálom. Existuje nebezpečenstvo zadusenía obalovým materiálom. Deti často podceňujú nebezpečenstvo. Držte deti vždy v bezpečnej vzdialenosti od výrobku.
- Tento prístroj môžu používať deti od 8 rokov, ako aj osoby so zníženými psychickými, senzorkými alebo duševnými schopnosťami alebo s nedostatkom skúseností a vedomostí, ak sú pod dozorom, alebo ak boli poučené ohľadom

bezpečného používania prístroja, a ak porozumeli nebezpečenstvám spojeným s jeho používaním. Deti sa s prístrojom nesmú hrať. Čistenie a údržbu nesmú vykonávať deti bez dozoru.



Zabráňte ohrozeniu života zásahom elektrickým prúdom

- Pred každým použitím skontrolujte prípadné poškodenia LED pásu. Ak zistíte akékoľvek poškodenia, Váš LED pás za žiadnych okolností nepoužívajte.
-  **VAROVANIE!**
V prípade poškodení, opráv alebo iných problémov sa obráťte na servisné stredisko alebo kvalifikovaného elektroodborníka. Prístroj neobsahuje diely, ktorých údržbu môže vykonávať spotrebiteľ.
- Pred použitím sa ubezpečte, že sa sieťové napätie v zásuvke zhoduje s potrebným prevádzkovým napätím výrobku (pozri „Technické údaje“).
- Bezpodmienečne zabráňte styku vedení a kontaktov vedúcich napätie s vodou alebo inými kvapalinami.
- Nikdy neotvárajte žiadny z elektrických prevádzkových prostriedkov ani do nich nestrkajte žiadne predmety. Takéto zásahy predstavujú ohrozenie života v dôsledku zásahu elektrickým prúdom.
- Nepoužívajte LED pás, keď je prikrýty predmetmi alebo vložený do určitého povrchu.
- Svetidlo nemontujte na vlhkých alebo vodivých podkladoch.
- Tento LED pás nesmie byť elektricky spájaný s iným LED pásom.
- Neupevňujte pomocou ostrých svoriek alebo klinčov.
- Pred montážou, demontážou alebo čistením vždy vytiahnite sieťový adaptér zo zásuvky.
- Zabráňte nadmernému ohýbaniu LED pásu.
- Sieťového adaptéra ani LED pásu sa nikdy nedotýkajte mokrými rukami.
- Používajte výlučne priložené originálne diely, inak zaniknú všetky záručné nároky.
- Prevádzkový prístroj je možné vymeniť. Svetidlo možno prevádzkovať iba so zástrčkovým sieťovým zdrojom, ktorý zodpovedá dodanému originálu (pozri „Technické údaje“).

- Svetelný zdroj tohto svietidla nie je možné vymeniť; keď dosiahne koniec svojej životnosti, je potrebné vymeniť celé svietidlo.
- LED pás nemožno zapájať do elektrickej siete, pokiaľ je v obale. Výrobok úplne rozviniť pred tým, ako ho zapojíte do prúdovej siete.
- U niektorých osôb môže pri vystavení určitým zábleskovým svetlám alebo svetelným efektom dôjsť k epileptickému záchvatu alebo utrpeniu poruchy vedomia. Pri epileptických príznakoch ihneď vyhľadajte lekára.



Zabráňte nebezpečenstvu požiaru a poranení

- Tento výrobok neobsahuje diely, ktoré môže udržiavať spotrebiteľ.
-  Toto svietidlo nie je vhodné pre externé stmievače a elektronické spínače.
- Počas prevádzky nepozerajte z krátkej vzdialenosti do LED.
- Nepozerajte do LED pomocou optického nástroja (napr. lupy).
- Aby sa znížilo riziko uskrtenia, flexibilné vedenie pripojené k tomuto svietidlu musí byť efektívne pripevnené k stene, keď je vedenie v dosahu rúk.



Takto postupujete správne

- LED pás namontujte tak, aby bol chránený pred znečistením a príliš silným zahriatím.
- Buďte neustále opatrný! Dávajte vždy pozor na to, čo robíte, a vždy konajte rozvážne. LED pás v žiadnom prípade nepoužívajte, ak ste práve nekoncentrovaný alebo sa necítite dobre.
- Pred používaním sa oboznámte so všetkými pokynmi a obrázkami v tomto návode, ako aj so samotným LED pásom.
- Ak chcete LED pás úplne odpojiť od zdroja prúdu, musíte vytiahnuť sieťový adaptér z elektrickej zásuvky.



Bezpečnostné upozornenia týkajúce sa batérií/akumulátorových batérií

⚠ POZOR! NEBEZPEČENSTVO ZADUSENIA!

Diaľkové ovládanie obsahuje prehltnuteľnú mincovú batériu!

-  **BATÉRIE SKLADUJTE MIMO DOSAHU DEŤÍ!**

Prehltutie môže spôsobiť chemické popáleniny, perforáciu tkaniny mäkkých častí a smrť. Ťažké popáleniny sa môžu vyskytnúť dve hodiny po prehltnutí. Okamžite vyhľadajte lekára.

- **NEBEZPEČENSTVO OHROZENIA ŽIVOTA!**

Batérie/akumulátorové batérie držte mimo dosahu detí. V prípade prehltnutia okamžite vyhľadajte lekára!

- **NEBEZPEČENSTVO EXPLÓZIE!**



Nenabíjateľné batérie nikdy znova nenabíjajte. Batérie/akumulátorové batérie neskratujte a/alebo neotvárajte. Následkom môže byť prehriatie, požiar alebo explózia.

- Batérie/akumulátorové batérie nikdy nehádzte do ohňa alebo vody.
- Nevystavujte batérie/akumulátorové batérie mechanickej záťaži.

Riziko vytečenia batérií/akumulátorových batérií

- Batérie/akumulátorové batérie nikdy nevystavujte extrémnym podmienkam a teplotám, ktoré by na ne mohli pôsobiť, napr. na vykurovacích telesách/priamom slnečnom žiarení.
- Ak batérie/akumulátorové batérie vytekli, zabráňte kontaktu pokožky, očí a sliznic s chemikáliami! Ihneď vypláchnite postihnuté miesta väčším množstvom čistej vody a okamžite vyhľadajte lekára!

-  **NOSTE OCHRANNÉ RUKAVICE!**

Vytečené alebo poškodené batérie/akumulátorové batérie môžu pri kontakte s pokožkou

spôsobí poleptanie. V takom prípade preto noste vhodné ochranné rukavice.

- V prípade vytečenia batérií/akumulátorových batérií ich ihneď vyberte z výrobku, aby ste predišli vzniku škôd.
- Používajte iba batérie/akumulátorové batérie rovnakého typu. Nekombinujte staré batérie/akumulátorové batérie s novými!
- Ak produkt dlhší čas nepoužívate, vyberte z neho batérie/akumulátorové batérie.

Riziko poškodenia produktu

- Používajte výhradne uvedený typ batérií/akumulátorových batérií!
- Vložte batérie/akumulátorové batérie podľa označenia polarity (+) a (-) na batérii/akumulátorovej batérii a výrobku.
- Pred vložením očistite kontakty na batérii/akumulátorovej batérii a v priečniku pre batériu suchou handričkou, ktorá nepúšťa vlákna, alebo vatovou tyčinkou!
- Vybité batérie/akumulátorové batérie ihneď vyberte z produktu.

● Uvedenie do prevádzky

- Pred prvým použitím odstráňte všetok obalový materiál.
- LED pás nemožno zapájať do elektrickej siete, pokiaľ je v obale.

Poznámka: Dbajte na to, aby sa v bezprostrednej blízkosti montážnej plochy nachádzala zástrčka.

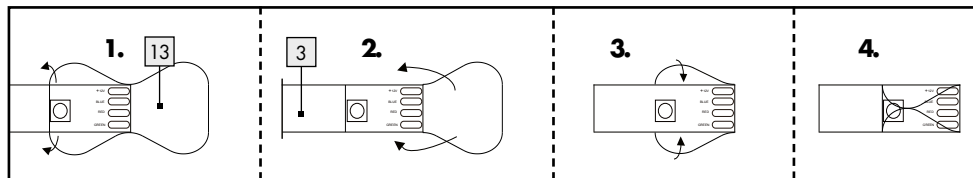

● Montáž LED pásu

Poznámka: Dbajte na to, aby bola montážna plocha čistá, bez masnôt a suchá. Inak môže byť ovplyvnená priliehavosť lepiaceho pásika.

● Vkladanie/výmena batérií

Upozornenie: Pred prvým použitím odstráňte izolačný pásik [9] z priečinka pre batérie [8].

- Keď dosah diaľkového ovládania [4] slabne, je potrebné vymeniť batériu [10]. Vyberte preto priečinok s batériou z diaľkového ovládania [4]. Vyberte batériu [10] a vložte novú batériu.

Poznámka: Správna polarita je zobrazená na zadnej strane diaľkového ovládania [4].

- Priečinok s batériou opäť zasuňte do diaľkového ovládania [4] (pozri obr. A1).

● Skrátenie LED pásu

LED pás môžete individuálne skrátiť.

VAROVANIE! NEBEZPEČENSTVO OHROZENIA ŽIVOTA V DÔSLEDKU ZÁSAAHU ELEKTRICKÝM PRÚDOM!

Pred každou prácou na LED páse [3] odpojte svietidlo od elektrickej siete. Vyťahnite preto sieťový adaptér [2] zo zásuvky.

- Zvoľte želanú dĺžku LED pásu.

Poznámka: Dávajte pozor, aby ste LED pás skrátili na správnom mieste. Miesto rezu sa nachádza presne v strede pólov a je vyznačené čiernou líniou/nožnicami (+12 V, Blue, Red, Green) (pozri obr. B).

- Skráťte LED pás [3] pomocou nožníc.
- Dbajte na to, aby ste pred používaním prelepili otvorený koniec LED pásu [3] lepiacim páskom [13] (pozri obr. 1-4).

Poznámka: Dbajte na to, aby sa v bezprostrednej blízkosti montážnej plochy nachádzala zástrčka.

- Spojte sieťové pripojovacie vedenie [1] s jednotkou prijímača [5] pomocou zástrčky [7] a zásuvky [6], ak ešte nie sú predmontované.

- Zvoľte vhodnú montážnu plochu.
- Odstráňte ochrannú fóliu [11] zo zadnej strany LED pásu [3] a jednotky prijímača (pozri obr. B).
- Nalepte LED pás [3] a jednotku prijímača lepiacim páskom na montážnu plochu a pevne ich pritiačte.
- Odstráňte ochrannú fóliu [11] (pozri obr. D) zo zadnej strany držiaka káblov [12].
- Nalepte držiak káblov [12] na želané miesto.
- Zapojte sieťový adaptér [2] do sieťovej zásuvky.

Vaše svietidlo je teraz pripravené na prevádzku.

● Za-/vypnutie LED pásu

- Stlačte tlačidlo ON diaľkového ovládania [4] pre zapnutie LED pásu [3]. Stlačte tlačidlo OFF diaľkového ovládania [4] pre vypnutie LED pásu [3].

Poznámka: Tlačidlo OFF diaľkového ovládania [4] je vhodné len pre krátkodobé vypínanie LED pásu [3]. Vytiahnite sieťový adaptér [2] zo zásuvky, aby ste LED pás [3] trvale vypli.





● Ovládanie svetelných efektov pomocou diaľkového ovládania









Poznámka: Vysielač diaľkového ovládania [4] sa nachádza na protifahej strane priečinka pre batérie [8].

Zabezpečte, aby sa medzi vysielačom a prijímačom nenachádzali žiadne prekážky.

Diaľkové ovládanie má dosah cca. 5 m (pozri obr. C).

K dispozícii máte nasledujúce funkcie:

-  Zvýšiť intenzitu svetla (krátko stlačte tlačidlo)/ zvýšiť rýchlosť striedania farieb (tlačidlo držte stlačené)
-  Znížiť intenzitu svetla (krátko stlačte tlačidlo)/ znížiť rýchlosť striedania farieb (tlačidlo držte stlačené)
-  Zapnutie LED pásu
-  Vypnutie LED pásu

-  Nastavenie červeného svetla/rôznych odtieňov červeného svetla
-  Nastavenie zeleného svetla/rôznych odtieňov zeleného svetla
-  Nastavenie modrého svetla/rôznych odtieňov modrého svetla
-  Nastavenie bieleho svetla
-  Striedanie farieb (3 farby)
-  Plynulé striedanie farieb (3 farby)
-  Plynulé striedanie farieb (7 farieb)
-  Striedanie farieb (7 farieb)

● Údržba a čistenie

VAROVANIE! NEBEZPEČENSTVO OHROZENIA ŽIVOTA V DÔSLEDKU ZÁSAAHU ELEKTRICKÝM PRÚDOM!

Pred každou prácou na LED páse [3] odpojte svietidlo od elektrickej siete. Vytiahnite preto sieťový adaptér [2] zo zásuvky.

- Nepoužívajte žiadne rozpúšťadlá, benzín a. i. Svietidlo by sa pritom poškodilo.
- Na čistenie LED pásu [3] používajte suchú handričku, ktorá nepúšťa vlákna.

● Likvidácia

Obal pozostáva z ekologických materiálov, ktoré môžete odovzdať na miestnych recyklačných zberných miestach.



Všimajte si prosím označenie obalových materiálov pre triedenie odpadu, sú označené skratkami (a) a číslami (b) s nasledujúcim významom: 1–7: Plasty/20–22: Papier a kartón/80–98: Spojené látky.



Ak výrobok doslúžil, v záujme ochrany životného prostredia ho neodhoďte do domového odpadu, ale odovzdajte na odbornú likvidáciu. Informácie o zberných miestach a ich otváracích hodinách získate na Vašej príslušnej správe.



Výrobok vr. príslušenstva a obalové materiály sú recyklovateľné a podliehajú rozšírenej zodpovednosti výrobcu. Pre lepšie spracovanie odpadu ich zlikvidujte oddelene podľa obrázkov Info-tri (informácie o triedení). Triman-Logo platí iba pre Francúzsko.

Defektné alebo použité batérie/akumulátorové batérie sa musia recyklovať. Batérie/akumulátorové batérie a/alebo výrobok odovzdajte prostredníctvom dostupných zberných stredísk.



Nesprávna likvidácia batérií/akumulátorových batérií ničí životné prostredie!

Batérie/akumulátorové batérie sa nesmú likvidovať spolu s domovým odpadom. Môžu obsahovať jedovaté ťažké kovy a je potrebné zaobchádzať s nimi ako s nebezpečným odpadom. Chemické značky ťažkých kovov sú nasledovné: Cd = kadmium, Hg = ortuť, Pb = olovo. Opatrované batérie/akumulátorové batérie preto odovzdajte v komunálnej zberni.

● Záruka a servis

● Vyhlásenie o záruke

Na tento prístroj dostanete záruku 36 mesiacov od dátumu kúpy. Prístroj bol starostlivo vyrobený a podrobený dôkladnej kontrole kvality. V rámci záručnej doby bezplatne opravíme všetky chyby materiálu a výroby.

Ak by sa však počas záručnej doby vyskytli nedostatky, odošlite prístroj na spomínanú adresu servisu s uvedením nasledujúceho čísla modelu: 14164900L. Zo záruky sú vylúčené škody spôsobené neodbornou manipuláciou, nedodržaním návodu na obsluhu alebo zásahom neautorizovanej osoby, ako aj diely podliehajúce opotrebeniu (napr. žiarovky). Poskytnutím záruky sa záručná doba nepredlžuje ani neobnovuje.

● Servisná adresa

Brloner Leuchten GmbH & Co. KG
Am Steinbach 14
59872 Meschede
NEMECKO
Tel.: +49 291/952 993-650
Fax: +49 291/952 993-109
E-mail: kundenservice@brloner.com
www.briloner.com



Bezplatné servisné číslo:
Tel.: 00800/27456637

IAN 459092_2407

Pre všetky otázky majte pripravený pokladničný doklad a číslo výrobku (IAN 459092_2407) ako dôkaz o kúpe.

● Konformitačné vyhlásenie CE

Tento výrobok spĺňa požiadavky platných európskych a národných smerníc. Zhoda bola preukázaná. Príslušné vysvetlenia a podklady sú uložené u výrobcu.

● Výrobca

Brloner Leuchten GmbH & Co. KG
Am Steinbach 14
59872 Meschede
NEMECKO

Legenda de pictogramas utilizados	Página 72
Introducción	Página 73
Especificaciones de uso.....	Página 73
Volumen de suministro.....	Página 73
Descripción de los componentes	Página 73
Características técnicas	Página 74
Seguridad	Página 74
Advertencias de seguridad	Página 74
Indicaciones de seguridad sobre las pilas/baterías	Página 75
Puesta en funcionamiento	Página 76
Colocar/cambiar las pilas	Página 76
Acortar la cinta de luz LED.....	Página 76
Montar la cinta de luz LED	Página 77
Encender/apagar la cinta de luz LED	Página 77
Controlar los efectos de luz con el mando a distancia.....	Página 77
Mantenimiento y limpieza	Página 78
Eliminación	Página 78
Garantía y servicio técnico	Página 79
Declaración de garantía	Página 79
Dirección del servicio técnico.....	Página 79
Declaración de conformidad	Página 79
Fabricante.....	Página 79

Legenda de pictogramas utilizados

	¡Lea el manual de instrucciones!		Esta lámpara no está diseñada para utilizarse con interruptores electrónicos ni con reguladores externos.
	Esta lámpara solo es apta para el uso en interiores, en espacios secos y cerrados.		¡Peligro de explosión!
	Este artículo es una iluminación decorativa. No utilice esta lámpara para iluminar espacios interiores ni como luz nocturna.		¡Use guantes de seguridad!
			Cómo proceder de forma segura
A	Amperio		Transformador de seguridad resistente a cortocircuitos
tc	Punto de medición de la temperatura de la carcasa		Dispositivo de funcionamiento independiente
 A.C. a.c.	Corriente alterna (tipo de corriente y de tensión)		Polaridad de la conexión
Hz	Hercio (frecuencia)	 c.c. CC	Corriente continua (tipo de corriente y de tensión)
W	Vatio (potencia real)	 	¡Deseche el embalaje y el aparato de forma respetuosa con el medioambiente!
IP20	La lámpara cuenta con el grado de protección «IP20» y está diseñada únicamente para su uso en espacios interiores de domicilios privados. Sin protección contra la entrada de agua.	ta	Temperatura ambiental/de medición más alta
		tc	Temperatura de referencia en la carcasa
	¡Atención! ¡Tenga en cuenta las advertencias e indicaciones de seguridad!		¡Advertencia! Peligro de descarga eléctrica
	Peligro mortal y de accidentes para bebés y niños		Contiene pilas de botón - ¡Peligro de asfixia e ingestión!
	¡Daños medioambientales por un reciclaje indebido de las pilas/baterías!	SELV	Tensión baja de seguridad
	¡Mantener fuera del alcance de los niños!		El embalaje está compuesto por papel 100% reciclado.
	Clase de protección II		Cartón ondulado

Legenda de pictogramas utilizados

	Otros plásticos como policarbonato (PC), poliamida (PA), acrilonitrilo butadieno estireno (ABS), polimetilmetacrilato (PMMA), ácido poliláctico (PLA), entre otros.		Polietileno (densidad baja)
	La lámpara solo debe ponerse en funcionamiento con el alimentador «LZ-GP2401000EUDH» suministrado.		Indicaciones de seguridad Instrucciones de uso
	Tereftalato de polietileno		Papel
	Voltio		La unidad de funcionamiento puede reemplazarse.

Cinta con ledes de 10 m

● Introducción

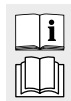

Lea atenta y completamente las siguientes instrucciones de uso. Estas instrucciones forman parte del producto y contienen información importante sobre su puesta en funcionamiento y uso. Tenga siempre en cuenta todas las advertencias de seguridad. Antes de poner el artículo en funcionamiento, compruebe que la tensión es la adecuada y que todas las piezas están bien montadas. Si tiene dudas o no sabe cómo utilizar el aparato, póngase en contacto con su distribuidor o el servicio técnico. Conserve estas instrucciones en un lugar seguro y adjúntelas en caso de entregar el producto a otra persona.

● Especificaciones de uso



Esta lámpara solo es apta para el uso en interiores, en espacios secos y cerrados.

El aparato está diseñado exclusivamente para ser utilizado con fines domésticos privados y no debe utilizarse con fines comerciales. Está prohibido utilizar el producto con otros fines a los indicados ya que podría resultar dañado. Además, ello implicaría

otros peligros como cortocircuitos, incendios, descargas eléctricas, etc. Este producto ha sido diseñado para un funcionamiento normal.



Este artículo es una iluminación decorativa. No utilice la iluminación para iluminar espacios interiores ni como luz nocturna.

● Volumen de suministro

Después de desembalar el aparato, compruebe siempre que dispone de todo el contenido indicado y que el aparato se encuentra en perfecto estado.

- 1 cinta de luz LED (10 m), modelo 14164900L
- 1 adaptador de red (incl. cable de alimentación)
- 1 mando a distancia incl. pila (litio)
- 1 soporte para cable
- 1 cinta adhesiva
- 1 manual de instrucciones

● Descripción de los componentes

- 1 Cable de alimentación
- 2 Adaptador de red
- 3 Cinta de luz LED
- 4 Mando a distancia
- 5 Unidad receptora

- 6 Clavija
- 7 Enchufe
- 8 Compartimento de las pilas
- 9 Cintas de aislamiento
- 10 Pila
- 11 Lámina protectora
- 12 Soporte para cable
- 13 Cinta adhesiva

● Características técnicas

Lámpara:

- N.º de modelo: 14164900L
- Tensión de funcionamiento: 230-240V~ 50Hz
- Potencia nominal máx.: máx. 22W
- Clase de protección: II/□
- Tipo de protección: IP20

Adaptador de red:

- N.º de modelo: LZ-GP2401000EUDH
- Tensión de funcionamiento: 200-240V~, 50/60 Hz, 0,35 A
- Clase de protección: II/□
- Tipo de protección: IP20
- Potencia de salida: 24V==, 1 A; 24W

Mando a distancia:

- Pila: 1 x CR2025

● Seguridad



Advertencias de seguridad

¡La garantía no cubre los daños provocados por el incumplimiento de estas instrucciones de uso! ¡No se asumirá ninguna responsabilidad por daños indirectos! ¡No se asume ninguna responsabilidad en caso de daños materiales o personales provocados por un uso inadecuado o la inobservancia de las instrucciones de seguridad!

■



⚠ ¡ADVERTENCIA! ¡PELIGRO MORTAL Y RIESGO DE ACCIDENTES PARA BEBÉS Y NIÑOS!

No permita que los niños jueguen con el material de embalaje sin la vigilancia de un adulto. Existe peligro de asfixia por el material de embalaje. Los niños no suelen ser conscientes de los peligros. Mantenga siempre el producto fuera del alcance de los niños.

- Este aparato puede ser utilizado por niños mayores de 8 años, así como por personas con capacidades físicas, sensoriales o mentales reducidas o que cuenten con poca experiencia y falta de conocimientos, siempre y cuando se les haya enseñado cómo utilizar el aparato de forma segura y hayan comprendido los peligros que su uso implica. No permita que los niños jueguen con el aparato. Las labores de limpieza y mantenimiento no pueden ser efectuadas por niños sin la supervisión de un adulto.



Evite peligros mortales por descarga eléctrica

- Antes de cada uso compruebe que la cinta de luz LED no está dañada. No utilice nunca la cinta de luz LED si detecta en ella cualquier tipo de desperfecto.

⚠ ¡ADVERTENCIA!

En caso de daños, reparaciones u otros problemas en el producto, diríjase al centro de servicio técnico o a un técnico electricista. Este aparato no contiene piezas que requieran mantenimiento por parte del consumidor.

- Asegúrese antes de cada uso de que la tensión de red disponible coincida con la tensión de funcionamiento necesaria del artículo (ver «Características técnicas»).
- Evite siempre el contacto de los elementos y contactos conductores con agua y demás líquidos.
- Nunca abra el equipo eléctrico ni introduzca objetos en el mismo. Esto podría suponer peligro de muerte por descarga eléctrica.
- No ponga en funcionamiento la cinta de luz LED si esta está tapada o insertada en alguna superficie.
- No instale la lámpara en superficies húmedas o conductoras de la electricidad.
- Esta cinta de luz LED no puede conectarse eléctricamente a otra cinta de luz LED.
- No lo sujete con grapas ni puntillas.
- Antes de montar, desmontar o limpiar el producto, desconecte siempre el adaptador de red de la toma de corriente.
- Evite que la cinta de luz LED se doble en exceso.
- Nunca toque el adaptador de red o la cinta de luz LED con las manos mojadas.
- Utilice exclusivamente los componentes suministrados. De lo contrario, se perderán todos los derechos cubiertos por la garantía.
- La unidad de funcionamiento puede reemplazarse. La lámpara solo debe utilizarse con un alimentador que corresponda al original suministrado (ver «Datos técnicos»).
- El foco de luz de esta lámpara no puede cambiarse, por lo que, cuando llegue al final de su vida útil, deberá desecharse toda la lámpara.
- La cinta de luz LED no debe conectarse a la red eléctrica mientras se encuentre dentro del envoltorio. Despliegue completamente el artículo antes de conectarlo a la red eléctrica.
- En algunas personas pueden presentarse ataques epilépticos o trastornos del estado de conciencia cuando están expuestas a luces relámpago o a efectos de luz. Si detecta síntomas epilépticos acuda inmediatamente a un médico.



Evite el peligro de incendio y de lesiones

- Este artículo no contiene piezas que requieran mantenimiento por parte del usuario.
-  Esta lámpara no está diseñada para utilizarse con interruptores electrónicos ni con reguladores externos.
- Cuando la luz esté encendida, no mire al LED directamente a poca distancia.
- No observe el LED con un instrumento óptico (por ej., una lupa).
- Para reducir el riesgo de estrangulamiento, el cableado flexible conectado a esta lámpara debe estar bien asegurado a la pared cuando el cableado se encuentre al alcance de la mano.



Cómo proceder de forma segura

- Monte la cinta de luz LED de forma que esté protegida de la suciedad y de temperaturas demasiado altas.
- ¡Proceda siempre con sumo cuidado! Preste mucha atención a lo que hace y actúe siempre con sentido común. Bajo ningún concepto utilice la cinta de luz LED si está distraído o no se encuentra bien.
- Familiarícese con la cinta de luz LED y con las indicaciones e ilustraciones de este manual antes de utilizarla.
- Para retirar la cinta de luz LED completamente de la corriente, es necesario sacar el adaptador de la toma de corriente.



Indicaciones de seguridad sobre las pilas/baterías

- ⚠ **¡ATENCIÓN! ¡PELIGRO DE ASFIXIA!**
¡El mando a distancia contiene una pila de botón que puede ingerirse!
-  **¡MANTENGA LAS PILAS FUERA DEL ALCANCE DE LOS NIÑOS!**

Su ingesta puede provocar daños por quemaduras químicas, perforaciones del tejido blando y la muerte. Las quemaduras graves pueden

aparecer hasta 2 horas después de la ingesta. Busque atención médica de inmediato.

■ **¡PELIGRO DE MUERTE!**

Mantenga las pilas/baterías fuera del alcance de los niños. ¡En caso de ingestión, acuda inmediatamente a un médico!

■ **¡PELIGRO DE EXPLOSIÓN!**



No recargue nunca pilas no recargables. No ponga las pilas/baterías en cortocircuito ni tampoco las abra. Estas podrían recalentarse, explotar o provocar un incendio.

- Nunca arroje pilas/baterías al fuego o al agua.
- No aplique cargas mecánicas sobre las pilas/baterías.

Riesgo de sulfatación de las pilas/baterías

- Evite condiciones y temperaturas extremas que puedan influir en el funcionamiento de las pilas/baterías, por ejemplo, acercarlas a un radiador o exponerlas directamente a la luz solar.
- ¡Si las pilas/baterías se sulfatan, evite el contacto de la piel, los ojos y las mucosas con los productos químicos! ¡En caso de entrar en contacto con el ácido, lave inmediatamente la zona afectada con abundante agua y busque atención médica!

■ **¡UTILICE GUANTES DE SEGURIDAD!**



Las pilas/baterías sulfatadas o dañadas pueden provocar abrasiones al entrar en contacto con la piel. Por tanto, es imprescindible el uso de guantes de protección en estos casos.

- En caso de sulfatación de las pilas/baterías, retírelas inmediatamente del producto para evitar daños.
- Utilice únicamente pilas/baterías del mismo tipo. ¡No mezcle pilas/baterías usadas con nuevas!
- Retire las pilas/baterías del producto si no va a utilizarlo durante un período de tiempo prolongado.

Riesgo de daño del producto

- ¡Utilice exclusivamente el tipo de pila/batería indicado!

- Introduzca las pilas/baterías teniendo en cuenta la polaridad marcada con (+) y (-) tanto en las pilas/baterías como en el producto.
- ¡Limpie los contactos de la pila/batería y en el compartimento de las pilas antes de la inserción con un paño seco y libre de pelusas o un bastoncillo de algodón!
- Retire inmediatamente las pilas/baterías agotadas del producto.

● **Puesta en funcionamiento**

- Retire todos los materiales del embalaje antes del primer uso.
- La cinta de luz LED no debe conectarse a la fuente de alimentación mientras se encuentre dentro del envoltorio.

Nota: Asegúrese de que alrededor de la superficie de montaje se encuentre una toma de corriente.

● **Colocar/cambiar las pilas**

Nota: Tire de la cinta de aislamiento [9] del compartimento de la pila [8] antes del primer uso.

- Si el alcance del mando a distancia [4] disminuye, cambie la pila [10]. Extraiga el compartimento de la pila del mando a distancia [4]. Extraiga la pila gastada [10] y coloque una nueva.

Nota: La polaridad correcta está indicada en la parte trasera del mando a distancia [4].

- Coloque de nuevo el compartimento de la pila en el mando a distancia [4] (ver fig. A1).

● **Acortar la cinta de luz LED**

Tiene la posibilidad de acortar la cinta de luz LED de forma individual.

▲ ¡ADVERTENCIA! ¡PELIGRO DE MUERTE POR DESCARGA ELÉCTRICA!

Desenchufe la lámpara de la red eléctrica para la limpieza de la cinta de luz LED [3]. Para ello, saque el adaptador de red [2] de la toma de corriente.

- Seleccione la longitud deseada para la cinta de luz LED.

Nota: Asegúrese de cortar la cinta de luz LED por el lugar adecuado. El punto de corte se encuentra justo entre los polos y está marcado con una línea negra/tijera (+ 12V, Blue, Red, Green) (ver fig. B).

- Corte la cinta LED [3] utilizando unas tijeras.
- Antes de utilizar el extremo abierto de la cinta de luz LED [3] asegúrese de pegarlo con la cinta adhesiva [13] (ver fig. 1-4).

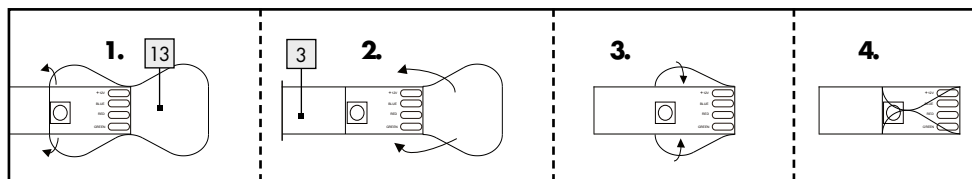

● Montar la cinta de luz LED

Nota: Asegúrese de que la superficie de montaje esté limpia, seca y sin grasa. De lo contrario podrían verse afectadas las propiedades de la cinta adhesiva.

Nota: Asegúrese de que alrededor de la superficie de montaje se encuentre una toma de corriente.

- Conecte el cable de alimentación [1] a la unidad receptora [5] mediante el enchufe [7] y la clavija [6], si no están ya premontados.
- Seleccione una superficie de montaje adecuada.
- Retire la lámina protectora [11] de la parte trasera de la cinta de luz LED [3] y de la unidad receptora (ver fig. B).
- Pegue la cinta de luz LED [3] y la unidad receptora con la cinta adhesiva en la superficie de montaje y ejerza presión sobre ella para que quede bien fijada.
- Retire la lámina protectora [11] (ver fig. D) de la parte trasera del soporte para cable [12].
- Pegue el soporte para cable [12] en el lugar deseado.
- Conecte el adaptador de red [2] a la toma de corriente.

Ya puede utilizar la lámpara.

● Encender/apagar la cinta de luz LED

- Pulse la tecla ON del mando a distancia [4] para encender la cinta de luz LED [3]. Pulse la tecla OFF del mando a distancia [4] para apagar la cinta de luz LED [3].

Nota: La tecla OFF del mando a distancia [4] solo es adecuada para un apagado por poco tiempo de la cinta de luz LED [3]. Retire el adaptador de red [2] de la toma de corriente para apagar la cinta de luz LED [3] de manera permanente.

● Controlar los efectos de luz con el mando a distancia











Nota: El receptor del mando a distancia [4] se encuentra en el lado contrario al compartimento de la pila [8].

Asegúrese de que no existan obstáculos entre el emisor y el receptor.

El alcance del mando a distancia asciende a aprox. 5 m (ver fig. C).



Funciones disponibles:

- ☀️: Aumentar la intensidad luminosa (pulsar botón brevemente)/aumentar la velocidad del cambio de color (mantener botón pulsado)

-  Reducir la intensidad luminosa (pulsar botón brevemente)/reducir la velocidad del cambio de color (mantener botón pulsado)
-  Encender cinta de luz LED
-  Apagar la cinta de luz LED
-  Ajustar luz roja/los distintos tonos de luz roja
-  Ajustar luz verde/los distintos tonos de luz verde
-  Ajustar luz azul/los distintos tonos de luz azul
-  Ajustar luz blanca
-  Cambio de color (3 colores)
-  Cambio fluido de colores (3 colores)
-  Cambio fluido de colores (7 colores)
-  Cambio de color (7 colores)

● Mantenimiento y limpieza

¡ADVERTENCIA! ¡PELIGRO DE MUERTE POR DESCARGA ELÉCTRICA!

Desenchufe la lámpara de la red eléctrica para la limpieza de la cinta de luz LED . Para ello, saque el adaptador de red  de la toma de corriente.

- No utilice disolventes, gasolina ni similares. La lámpara podría dañarse.
- Limpie la cinta de luz LED  con un paño seco y sin pelusas.

● Eliminación

El embalaje está compuesto por materiales no contaminantes que pueden ser desechados en el centro de reciclaje local.



Tenga en cuenta el distintivo del embalaje para la separación de residuos. Está compuesto por abreviaturas (a) y números (b) que significan lo siguiente: 1-7: plásticos/20-22: papel y cartón/80-98: materiales compuestos.



Para proteger el medio ambiente no tire el producto junto con la basura doméstica cuando ya no le sea útil. Deséchelo en un contenedor de reciclaje. Diríjase a la administración competente para obtener información sobre los puntos de recogida de residuos y sus horarios.

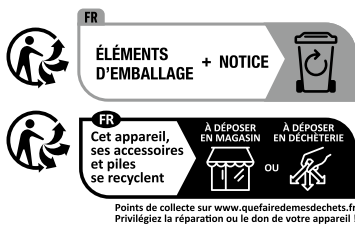

El producto, incluidos los accesorios, y el material de embalaje son reciclables y están sujetos a la responsabilidad extendida del fabricante. Deséchelos por separado siguiendo la información ilustrada de recogida selectiva para un mejor tratamiento de los residuos. El logotipo Triman se aplica solo para Francia.

Las pilas/baterías defectuosas o usadas deben ser recicladas. Recicle las pilas/baterías y/o el producto en los puntos de recogida adecuados.



¡Daños en el medio ambiente por un reciclaje indebido de las pilas/baterías!

Las pilas/baterías no deben eliminarse junto con los residuos domésticos. Estas pueden contener metales pesados tóxicos que deben tratarse conforme a la normativa aplicable a los residuos especiales. Los símbolos químicos de los metales pesados son: Cd = cadmio, Hg = mercurio, Pb = plomo. Las pilas/baterías deben reciclarse en un punto de recolección específico para ello.

● **Garantía y servicio técnico**

● **Declaración de garantía**

Este aparato cuenta con una garantía de 36 meses a partir de la fecha de compra. Este aparato ha sido meticulosamente fabricado y ha sido sometido a estrictos controles de calidad. Dentro del periodo de garantía, reparamos gratuitamente todos los defectos de los materiales o de fabricación.

Si aún así detecta defectos durante el período de garantía, por favor, envíe el aparato a la dirección de servicio que figura indicando el siguiente número de modelo: 14164900L.

Quedan excluidos de la garantía los daños producidos por un manejo incorrecto, por incumplimiento del manual de instrucciones o en caso de manipulación por parte de personas no autorizadas, así como las piezas de desgaste (por ej. las bombillas). Si se hace uso de la garantía, no se prolongará ni renovará el período de garantía.

● **Dirección del servicio técnico**

Briloner Leuchten GmbH & Co. KG
Am Steinbach 14
59872 Meschede
ALEMANIA

Tel.: +49 291/952 993-650

Fax: +49 291/952 993-109

Correo

electrónico: kundenservice@briloner.com

www.briloner.com

FR

Gratuita número de servicio:

Tel.: 00800/27456637

IAN 459092_2407

Por favor, para cualquier consulta, tenga a mano el tique de compra y el número del artículo (IAN 459092_2407) como justificante de compra.

● **Declaración de conformidad CE**

Este producto cumple las exigencias de las directivas europeas y nacionales vigentes. Se ha comprobado la conformidad. El fabricante posee las declaraciones y documentos correspondientes.

● **Fabricante**

Briloner Leuchten GmbH & Co. KG
Am Steinbach 14
59872 Meschede
ALEMANIA











Billedtekst til de anvendte piktogrammer	Side 82
Indledning	Side 83
Formålsbestemt anvendelse	Side 83
Leverede dele	Side 83
Beskrivelse af de enkelte dele	Side 83
Tekniske data.....	Side 84
Sikkerhed	Side 84
Sikkerhedshenvisninger.....	Side 84
Sikkerhedshenvisninger for batterier/akkuer.....	Side 85
Ibrugtagning	Side 86
Indsætning/skift af batterier	Side 86
Afkortning af LED-bånd.....	Side 86
Montering af LED-bånd	Side 86
Tænding/slukning af LED-båndet.....	Side 87
Lyseffekter styres ved hjælp af fjernbetjeningen.....	Side 87
Vedligeholdelse og rengøring	Side 87
Bortskaffelse	Side 87
Garanti og service	Side 88
Garantierklæring.....	Side 88
Serviceadresse	Side 88
Konformitetserklæring.....	Side 88
Producent.....	Side 88

Forklaring af de anvendte piktogrammer

	Læs betjeningsvejledningen!		Denne lampe er ikke egnet til eksterne lysdæmpere og elektroniske kontakter.
	Denne lampe er udelukkende egnet til indendørs brug i tørre og lukkede rum.		Eksplodingsfare!
	Dette produkt er en lysdekoration. Denne lampe må ikke bruges til rumbelysning eller som natlys.		Bær beskyttelseshandsker!
			Sådan forholder du dig rigtigt
A	Ampere		Kortslutningssikker sikkerhedstransformator
tc°	Målepunkt for kabinettemperatur		Uafhængigt driftsapparat
 A.C. a.c.	Vekselspænding (Strøm- og spændingsart)		Strømtilslutningens polaritet
Hz	Hertz (frekvens)	 d.c. DC	Jævnspænding (Strøm- og spændingsart)
W	Watt (aktiv effekt)		Bortskaf emballagen og apparatet miljørigtigt!
IP20	Lampen har beskyttelsesgraden "IP20" og er udelukkende beregnet til indendørs brug i private hjem. Ingen beskyttelse mod indtrængning af vand.	ta	højeste dimensionerede temperatur/omgivelsestemperatur
		tc	Referencetemperatur ved kabinettet
	Obs! Overhold advarsler og sikkerhedsanvisninger!		Advarsel! Fare for elektrisk stød
	Livs- og ulykkesfare for småbørn og børn		Indeholder møntbatterier - fare for kvælning og indtagelse!
	Miljøskader pga. forkert bortskaffelse af batterier/genopladelige batterier!	SELV	Sikkerhedskredsløb med særlig lav spænding
	Opbevares udenfor børns rækkevidde!		Emballagen består af 100% genbrugspapir.
	Beskyttelsesklasse II		Bølgepap

Forklaring af de anvendte piktogrammer

	Andre kunststoffer som polycarbonat (PC), polyamid (PA), acrylnitril-butadienstyren (ABS), polymethylmethacrylat (PMMA), polylactid (PLA), m. fl.		Polyætylen (lav densitet)
	Lampen må kun benyttes med den medleverede strømforsyning "LZ-GP2401000EUDH".		Sikkerhedsanvisninger Handlingsanvisninger
	Polyethylenterephthalat		Papir
	Volt		Driftsapparatet kan udskiftes.

LED bånd 10 meter

● Indledning

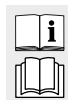

Læs denne betjeningsvejledning fuldstændigt og omhyggeligt igennem. Denne vejledning hører til dette produkt og indeholder vigtige henvisninger om ibrugtagning og håndtering.

Overhold altid alle sikkerhedshenvisninger. Kontrolér inden ibrugtagningen, om den korrekte spænding er tilstede, og om alle dele er rigtigt monteret. Skulle du have spørgsmål eller være usikker med hensyn til håndteringen af apparatet, så kontakt venligst din forhandler eller servicestedet. Denne vejledning skal opbevares omhyggeligt og i givet fald gives videre til tredjemand.

● Formålsbestemt anvendelse



Denne lampe er udelukkende egnet til indendørs brug i tørre og lukkede rum.

Dette apparat er kun beregnet til indsatsen i private husholdninger og ikke til den erhvervs-mæssige brug. En anden anvendelse end før beskrevet er ikke tilladt og fører til beskadigelse af dette produkt. Derudover er dette forbundet med farer, som fx kortslutning, brand, elektrisk stød, etc. Dette produkt er beregnet til den normale drift.



Ved dette produkt drejer det sig om en lysdekoration. Anvend denne lampe ikke til rumbelysning eller som natlys.

● Leverede dele

Kontroller altid umiddelbart efter udpakningen, om de leverede dele er komplette, samt om apparatet er i fejlfri stand.

- 1 LED bånd (10 m), model 14164900L
- 1 strømadapter (med strømledning)
- 1 fjernbetjening inkl. batteri (litium)
- 1 ledningsholder
- 1 klæbestrimmel
- 1 betjeningsvejledning

● Beskrivelse af de enkelte dele

- 1 Tilslutningsledning
- 2 Strømadapter
- 3 LED-bånd
- 4 Fjernbetjening
- 5 Modtagerenhed
- 6 Bøsning
- 7 Stik
- 8 Batterirum
- 9 Isoleringsstrimmel
- 10 Batteri

- 11 Beskyttelsesfolie
- 12 Ledningsholder
- 13 Klæbestrimmel

● Tekniske data

Lampe:

Modelnr.: 14164900L
 Driftspænding: 230-240 V~ 50 Hz
 Effektforbrug maks.: maks. 22 W
 Beskyttelsesklasse: II/□
 Beskyttelsesart: IP20

Strømadapter:

Modelnr.: LZ-GP2401000EUDH
 Driftspænding: 200-240 V~, 50/60 Hz,
 0,35 A
 Beskyttelsesklasse: II/□
 Beskyttelsesart: IP20
 Udgangseffekt: 24 V===, 1 A; 24 W

Fjernbetjening:

Batteri: 1 x CR2025

● Sikkerhed



Sikkerhedshenvisninger

Ved skader, som forårsages af misligholdelse af denne betjeningsvejledning, bortfalder garantikravet! For følgeskader overtages ingen hæftelse! Ved materielle skader eller personskader, som forårsages af u hensigtsmæssig håndtering eller misligholdelse af sikkerhedshenvisningerne, overtages der ingen hæftelse!

-  **ADVARSEL! LIVS- OG ULYKKEFARE FOR SMÅBØRN OG BØRN!**

Børn må aldrig være uden opsyn med emballagen. Der er fare for kvælning gennem emballagen. Børn undervurderer ofte farerne. Hold altid børn på afstand af produktet.

- Dette apparat kan benyttes af børn fra 8-årsalderen og opad, samt af personer med forringede fysiske, følelsesmæssige eller mentale evner eller med mangel på erfaring og viden, når de er under opsyn eller mht. sikker brug af apparatet er blevet vejledt og har forstået de deraf resulterende farer. Børn må ikke lege med apparatet. Rengøring og brugervedligeholdelse må ikke foretages af børn uden opsyn.



Undgå livsfare på grund af elektrisk stød

- Kontrollér inden hver ibrugtagning LED-båndet for eventuelle beskadigelser. Benyt aldrig LED-båndet, hvis du konstaterer nogle beskadigelser.

ADVARSEL!

- Henvend dig ved beskadigelser, reparationer eller andre problemer til servicestedet eller en uddannet elektriker. Dette apparat indeholder ingen dele, som kan vedligeholdes af forbrugeren.
- Kontrollér inden brugen, at den tilstedeværende netspænding stemmer overens med produktets nødvendige netspænding (se "Tekniske data").
- Undgå ubetinget berøringen af de strømførende ledninger og kontakter med vand eller andre væsker.
- De elektriske dele må aldrig åbnes, og der må ikke stikkes genstande ind i dem. Denne slags indgreb betyder livsfare gennem elektrisk stød.
- Brug ikke LED-båndet, hvis det er tildækket med genstande eller er lagt ind i en overflade.
- Montér lampen ikke på fugtige eller ledende undergrunde.
- Dette LED-bånd må ikke forbindes elektrisk med et andet LED-bånd.
- Må ikke fastgøres med skarpe klemmer eller søm.
- Træk altid strømadapteren ud af stikkontakten inden montering, afmontering eller rengøring.
- Undgå en unødvendig bøjning af LED-båndet.
- Rør aldrig ved strømadapteren eller LED-båndet med våde hænder.
- Anvend udeleukkende de medleverede enkeltdele, ellers ophører alle garantikrav.
- Driftsapparatet kan udskiftes. Lampen må kun bruges med et stik, som svarer til det medfølgende originale stik (se "Tekniske data").

- Denne lampes lyskilde er ikke udskiftelig; når lyskilden har nået slutningen af sin levetid, skal hele lampen udskiftes.
- LED-båndet må ikke forbindes med strømnettet, mens det befinder sig i emballagen. Tag produktet helt ud, inden du tilslutter det til strømnettet.
- Hos nogle personer kan det komme til epileptiske anfald eller bevidsthedsforstyrrelser, når de udsættes for blitzlys eller lyseffekter. Opsøg ved epileptiske symptomer omgående en læge.



Undgå fare for brand og tilskadekomst

- Dette produkt indeholder ingen dele, som kan vedligeholdes af forbrugeren.
-  Denne lampe er ikke egnet til eksterne lysdæmpere og elektroniske kontakter.
- Se ved drift aldrig ind i LED'en fra kort afstand.
- Betragt ikke LED'en med et optisk instrument (fx lup).
- For at reducere faren for strangulering skal den fleksible ledning, der er forbundet til denne lampe, fastgøres virksomt til væggen, hvis den kan nås med hånden.



Sådan forholder du dig rigtigt

- Montér LED-båndet således, at det er beskyttet mod snavs og for kraftig opvarmning.
- Vær hele tiden koncentreret! Vær altid opmærksom på hvad du gør og brug din sunde fornuft. Anvend LED-båndet under ingen omstændighed når du er ukoncentreret eller føler dig utilpas.
- Gør dig fortroligt med alle anvisninger og afbildninger i denne vejledning samt med selve LED-båndet inden anvendelsen.
- For at fjerne LED-båndet fuldstændigt fra strømforsyningen, skal strømadapteren trækkes ud af stikkontakten.



Sikkerhedshenvisninger for batterier/akkuer

⚠️ OBS! KVÆLNINGSFARE!

Fjernbetjeningen indeholder et møntbatteri, som kan indtages!

■ OPBEVAR BATTERIER UDENFOR BØRNS RÆKKEVIDDE!

Slugning kan forårsage kemiske forbrændinger, perforering af bladdelsvæv og døden. Alvorlige forbrændinger kan forekomme indenfor 2 timer efter indtagelse. Opsøg læge med det samme.

■ LIVSFARE!

Hold batterier/akkuer udenfor børns rækkevidde. Opsøg i tilfælde af slugning straks lægehjælp!

■ EKSPLOSIONSFARE!

Genoplad aldrig ikkeopladelige batterier igen. Kortslut ikke batterier/akkuer og/eller åben disse ikke. Der kan opstå overophedning, brandfare eller eksplosion.

- Smid batterier/akkuer aldrig i ild eller vand.
- Udsæt batterier/akkuer ikke for mekanisk belastning.

Risiko for udsivning fra batteriene/akkuerne

- Undgå ekstreme betingelser og temperaturer, som kan påvirke batterier/akkuer, f.eks. varmelegemer/direkte sollys.
- Hvis batterier/akkuer er lækket, skal du undgå at få kemikalierne på huden, i øjnene og i slimhinderne! Skyl de berørte steder med det samme med klart vand og opsøg en læge!

■ BÆR BESKYTTELSESHANDSKER!

Udløbne eller beskadigede batterier/akkuer kan forårsage ætsninger ved berøring med huden. Bær i dette tilfælde derfor egnede beskyttelseshandsker.

- I tilfælde af en lækage hos batterierne/akkuerne, skal De fjerne disse med det samme fra produktet for at undgå beskadigelser.

- Anvend kun batterier/akkuer af samme type. Bland ikke gamle batterier/akkuer med nye!
- Fjern batterierne/akkerne, når produktet ikke anvendes i en længere periode.

Risiko for beskadigelse af produktet

- Anvend udelukkende den angivne batteri-/akkutype!
- Indsæt batterier/akkuer iht. polaritetsmærkningen (+) og (-) til batteri/akku og produktet.
- Rengør kontakter ved batteriet/det genopladelige batteri og i batterirummet før ilægningen med en tør, frugfri klud eller en vatpind!
- Fjern brugte batterier/akkuer omgående fra produktet.

Ibrugtagning

- Fjern alle emballagematerialer inden den første ibrugtagning.
- LED-båndet må ikke forbindes med forsyningsnettet, mens det befinder sig i emballagen.

Bemærk: Sørg for, at der befinder sig en stikkontakt i umiddelbar nærhed af montagefladen.

Indsætning/skift af batterier

Bemærk: Fjern inden den første ibrugtagning isoleringsstrimlen [9] fra batterirummet [8].

- Når fjernbetjeningens [4] rækkevidde aftager, skal batteriet [10] skiftes. Træk dertil batteriskuffen ud af fjernbetjeningen [4]. Fjern batteriet [10] og indsæt et nyt batteri.

Bemærk: Den rigtige polaritet vises på bagsiden af fjernbetjeningen [4].

- Skub batteriskuffen igen ind i fjernbetjeningen [4] (se afbildningen A1).

Afkortning af LED-bånd

Du har muligheden for at afkorte LED-båndet individuelt.

⚠ ADVARSEL! LIVSFARE GENNEM ELEKTRISK STØD!

Fjern lampen inden samtlige arbejdsopgaver ved LED-båndet [3] fra strømnettet. Træk dertil strømadapteren [2] ud af stikkontakten.

- Vælg LED-båndets ønskede længde.

Bemærk: Vær opmærksom på, at du afkorter LED-båndet på det rigtige sted. Overklipningsstedet befinder sig nøjagtigt i midten af polerne og er kendetegnet med en sort linie/saks (+12 V, Blue, Red, Green) (se afbildning B).

- Afkort LED-båndet [3] ved hjælp af en saks.
- Vær opmærksom på, at du inden brugen klæber LED-båndets [3] åbne ende til ved brug af klæbestrimlen [13] (se afbildningerne 1 - 4).

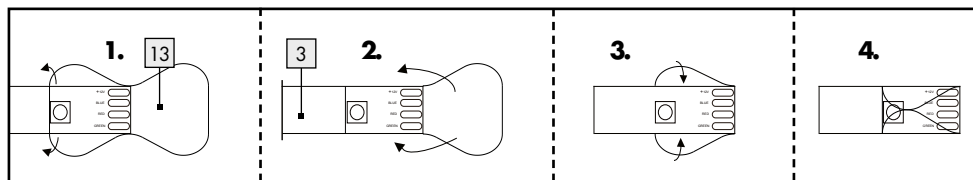

Montering af LED-bånd

Bemærk: Sørg for at montagefladen er ren, fedtfri og tør. Ellers kan klæbebåndets hæfteevne være påvirket.

Bemærk: Sørg for, at der befinder sig en stikkontakt i umiddelbar nærhed af montagefladen.

- Forbind tilslutningsledningen [1] med modtagerenheden [5] ved hjælp af stikket [7] og bøsningen [6], såfremt disse ikke er formonteret.

- Vælg en egnet montageflade.
- Fjern beskyttelsesfolien [11] fra LED-båndets [3] bagside og modtagerenheden (se afbildning B).
- Klæb LED-båndet [3] og modtagerenheden på montagefladen ved brug af klæbebåndet og tryk det godt fast.
- Fjern beskyttelsesfolien [11] (se afbildning D) fra bagsiden af ledningsholderen [12].
- Klæb ledningsholderen [12] på det ønskede sted.
- Sæt strømforsyningen [2] i stikkontakten.

Din lampe er nu driftsklar.

● Tænding/slukning af LED-båndet

- Tryk på ON-tasten af fjernbetjeningen [4], for tænde for LED-båndet [3]. Tryk på OFF-tasten af fjernbetjeningen [4], for at slukke for LED-båndet [3].



Bemærk: Fjernbetjeningens OFF-tast [4] er kun egnet til midlertidig slukning af LED-båndet [3]. Træk strømadapteren [2] ud af stikkontakten, for helt at slukke for LED-båndet [3].









● Lyseffekter styres ved hjælp af fjernbetjeningen

Bemærk: Senderen til fjernbetjeningen [4] befinder sig på den modsatte side af batterirummet [8]. Sørg for at der ikke befinder sig forhindringer mellem sender og modtager.

Fjernbetjeningens rækkevidde er ca. 5 m (se afbildning C).

Følgende funktioner står til rådighed:

- : Forøgelse af lysstyrken (kort tryk på knappen)/forøgelse af hastigheden ved farveskift (tryk på knappen og hold den nede)
- : Reducering af lysstyrken (kort tryk på knappen)/reducering af hastigheden ved farveskift (tryk på knappen og hold den nede)
- : tænd for LED-båndet

- : sluk for LED-båndet
- : rødt lys/indstilling af forskellige røde nuancer
- : grønt lys/indstilling af forskellige grønne nuancer
- : blått lys/indstilling af forskellige blå nuancer
- : indstilling af hvidt lys
- : farveskift (3 farver)
- : flydende farveskift (3 farver)
- : flydende farveskift (7 farver)
- : farveskift (7 farver)

● Vedligeholdelse og rengøring

ADVARSEL! LIVSFARE Gennem ELEKTRISK STØD!

Fjern lampen inden samtlige arbejdsopgaver ved LED-båndet [3] fra strømnettet. Træk dertil strømadapteren [2] ud af stikkontakten.

- Brug ingen opløsningsmidler, benzin eller lignende. Herved vil lampen kunne tage skade.
- Anvend til rengøring af LED-båndet [3] en tør, fugtfri klud.

● Bortskaffelse

Indpakningen består af miljøvenlige materialer, som De kan bortskaffe over de lokale genbrugssteder.



Bemærk forpackningsmaterialernes mærkning til affaldssorteringen, disse er mærket med forkortelser (a) og numre (b) med følgende betydning: 1-7: kunststoffer/20-22: papir og pap/80-98: kompositmaterialer.



For miljøets skyld, så må produktet aldrig smides ud sammen med husholdningsaffaldet, når det er udtjent, men skal afleveres

til en fagmæssig korrekt bortskaffelse. De kan informere Dem vedrørende opsamlingssteder og deres åbningstider hos deres ansvarlige forvaltning.

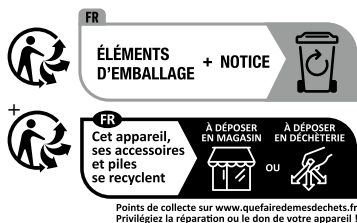

Produktet og tilbehøret og emballagematerialer kan genbruges og er underlagt udvidet producentansvar. De skal bortskaffes separat. Følg de viste mærkater med sorteringsoplysninger, så de bortskaffes på en bedre måde. Triman-logoet gælder kun for Frankrig.

Defekte eller brugte batterier/genopladelige batterier skal genanvendes. Aflever batterier/akkuer og/eller produktet via et af de tilbudte indsamlingssteder.

Miljøskader gennem forkert bortskaffelse af batterierne/akkuerne!

Batterier/akkuer må ikke bortskaffes via husholdningsaffaldet. De kan indeholde giftige tungmetaller og er underlagt behandlingen for særaffald. De kemiske symboler for tungmetaller er følgende: Cd = kadmium, Hg = kviksølv, Pb = bly. Aflever derfor brugte batterier/akkuer hos en kommunal genbrugsstation.

Garanti og service

● **Garantierklæring**

Du får 36 måneders garanti på dette apparat fra købstidspunktet. Apparatet er blevet omhyggeligt produceret og har gennemgået en grundig kvalitetskontrol. Indenfor garantitiden retter vi omkostningsfrit alle materiale- eller produktionsfejl. Skulle der alligevel vise sig mangler i løbet af garantitiden, bedes du sende apparatet til den angivne serviceadresse under angivelse af følgende modelnummer: 14164900L.

Garantien dækker ikke skader som følge af ikke-fagkyndig håndtering, ikke-overholdelse af betjeningsvejledningen eller indgreb foretaget af uautoriserede personer samt sliddele (fx lyskilder). Garantitiden forlænges eller fornyes ikke gennem garantiydelsen.

● **Serviceadresse**

Briloner Leuchten GmbH & Co. KG
Am Steinbach 14
59872 Meschede
TYSKLAND
Tel.: +49 291/952 993-650
Fax: +49 291/952 993-109
E-Mail: kundenservice@briloner.com
www.briloner.com

(FR)

Gratis service-nummer:
Tel.: 00800/27456637

IAN 459092_2407

Opbevar kassebonen og artikelnummeret (IAN 459092_2407) som dokumentation for købet, så disse kan fremvises på forespørgsel.

● **Konformitetserklæring CE**





















Dette produkt opfylder kravene iht. de gældende europæiske og nationale retningslinjer. Konformiteten er påvist. Tilsvarende erklæringer og bilag er deponeret hos producenten.

● **Producent**











Briloner Leuchten GmbH & Co. KG
Am Steinbach 14
59872 Meschede
TYSKLAND

Legenda dei pittogrammi utilizzati	Pagina 90
Introduzione	Pagina 91
Utilizzo conforme alla destinazione d'uso.....	Pagina 91
Contenuto della confezione.....	Pagina 91
Descrizione dei componenti.....	Pagina 92
Specifiche tecniche.....	Pagina 92
Sicurezza	Pagina 92
Avvertenze per la sicurezza.....	Pagina 92
Avvertenze di sicurezza per batterie/accumulatori.....	Pagina 93
Messa in funzione	Pagina 94
Inserimento/sostituzione delle batterie.....	Pagina 94
Accorciare la striscia LED.....	Pagina 94
Montaggio della striscia LED	Pagina 95
Accensione/spegnimento della striscia LED.....	Pagina 95
Regolazione degli effetti luminosi tramite il telecomando.....	Pagina 95
Manutenzione e pulizia	Pagina 96
Smaltimento	Pagina 96
Garanzia e assistenza	Pagina 96
Dichiarazione di garanzia.....	Pagina 96
Indirizzo assistenza clienti.....	Pagina 97
Dichiarazione di conformità.....	Pagina 97
Produttore.....	Pagina 97

Legenda dei pittogrammi utilizzati

	Leggere il manuale di istruzioni per l'uso!		Questa lampada non è idonea per regolatori di luminosità esterni e interruttori elettronici.
	Questa lampada è destinata esclusivamente all'uso in ambienti interni, asciutti e chiusi.		Pericolo di esplosione!
	Questo articolo è un oggetto decorativo luminoso. Non utilizzare questa lampada per l'illuminazione ambiente o come luce notturna.		Indossare guanti protettivi!
			Questa è la procedura corretta
A	Ampere		Trasformatore di sicurezza anticortocircuito
tc°	Punto di misurazione della temperatura dell'alloggiamento		Dispositivo a funzionamento indipendente
 A.C. a.c.	Tensione alternata (Tipo di corrente e di tensione)		Polarità del collegamento di rete
Hz	Hertz (frequenza)	 d.c. DC	Tensione continua (Tipo di corrente e di tensione)
W	Watt (potenza attiva)		Smaltire l'imballaggio e l'apparecchio in modo ecocompatibile!
IP20	La lampada offre il grado di protezione "IP20" ed è destinata esclusivamente all'uso privato e in ambienti interni. Nessuna protezione contro la penetrazione di acqua.	ta	Temperatura di misurazione/ ambiente massima
		tc	Temperatura di riferimento sull'alloggiamento
	Attenzione! Attenersi alle avvertenze e indicazioni di sicurezza!		Avvertenza! Rischio di folgorazione
	Pericolo di morte e incidente per neonati e bambini		Contiene batterie a moneta - rischio di ingerimento e soffocamento!
	Uno smaltimento scorretto delle batterie/degli accumulatori provoca danni all'ambiente!	SELV	Bassissima tensione di sicurezza
	Conservare lontano dalla portata dei bambini!		La confezione è realizzata al 100% in carta riciclata.

Legenda dei pittogrammi utilizzati

	Classe di isolamento II		Cartone ondulato
	Altre plastiche come policarbonato (PC), poliammide (PA), acrilonitrile-butadiene-stirene (ABS), polimetilmetacrilato (PMMA), acido polilattico (PLA), ecc.		Polietilene (bassa densità)
	La lampada deve essere utilizzata esclusivamente con l'alimentatore fornito "LZ-GP2401000EUDH".		Avvertenze per la sicurezza Istruzioni per l'uso
	Polietilene tereftalato		Carta
	Volt		Il dispositivo di funzionamento è sostituibile.

Striscia luminosa LED 10 m

● Introduzione

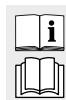

Si prega di leggere questo manuale d'uso interamente e con attenzione. Questo manuale è parte integrante del prodotto e contiene importanti indicazioni circa l'attivazione di quest'ultimo e il suo utilizzo. Osservare sempre tutte le avvertenze per la sicurezza. Prima della messa in funzione controllare che la tensione di rete corretta sia presente e che tutti i componenti siano stati montati correttamente. In caso di domande o dubbi circa l'utilizzo del dispositivo, contattare il proprio rivenditore oppure il centro di assistenza. Conservare con cura questo manuale e consegnarlo eventualmente a terzi in caso di cessione del prodotto.

● Utilizzo conforme alla destinazione d'uso



Questa lampada è idonea esclusivamente all'uso in ambienti interni, asciutti e chiusi.

Questo apparecchio è destinato esclusivamente all'uso domestico privato e non all'uso commerciale.

Non è consentito un utilizzo del prodotto diverso da quello descritto in precedenza, in quanto potrebbe danneggiare il prodotto. Potrebbe inoltre esporre a pericoli quali cortocircuito, incendio, scossa elettrica, ecc. Questo prodotto è destinato al normale funzionamento.



Questo articolo è un oggetto decorativo luminoso. Non utilizzare questa lampada per l'illuminazione domestica o come luce notturna.

● Contenuto della confezione

Dopo aver aperto l'imballaggio, controllare subito che la fornitura sia completa e che l'apparecchio sia in perfette condizioni.

- 1 striscia LED (10 m), modello 14164900L
- 1 adattatore di rete (incl. cavo di alimentazione)
- 1 telecomando incl. batteria (litio)
- 1 supporto per cavo
- 1 striscia adesiva
- 1 manuale di istruzioni per l'uso

● Descrizione dei componenti

- 1 Cavo di collegamento elettrico
- 2 Adattatore di rete
- 3 Striscia LED
- 4 Telecomando
- 5 Unità di ricezione
- 6 Presa
- 7 Spina
- 8 Vano portabatterie
- 9 Striscia isolante
- 10 Batteria
- 11 Pellicola protettiva
- 12 Supporto per il cavo
- 13 Striscia adesiva

● Specifiche tecniche

Lampada:

- Modello n°: 14164900L
Tensione di esercizio: 230-240V~ 50 Hz
Potenza nominale max.: max. 22 W
Classe di isolamento: II/□
Grado di protezione: IP20

Adattatore di rete:

- Modello n°: LZ-GP2401000EUDH
Tensione di esercizio: 200-240V~, 50/60 Hz,
0,35 A
Classe di isolamento: II/□
Grado di protezione: IP20
Potenza di uscita: 24V==, 1 A; 24 W

Telecomando:

- Batteria: 1 x CR2025

● Sicurezza



Avvertenze per la sicurezza

Il diritto di garanzia decade in caso di danni provocati dall'inosservanza delle indicazioni contenute in questo manuale di istruzioni per l'uso! Si declina ogni responsabilità per danni indiretti! Si declina ogni responsabilità per lesioni personali o danni materiali causati da un uso improprio o dall'inosservanza delle avvertenze per la sicurezza!

-  **ATTENZIONE! PERICOLO DI MORTE E DI INCIDENTE PER NEONATI E BAMBINI!**

Evitare di lasciare i bambini non sorvegliati in presenza del materiale di imballaggio. Il materiale di imballaggio potrebbe provocarne il soffocamento. I bambini sottovalutano spesso i pericoli. Tenere sempre il prodotto lontano dalla portata dei bambini.

- Questo apparecchio può essere utilizzato dai bambini dagli 8 anni in su, da persone con capacità fisiche, sensoriali o mentali ridotte o da persone inesperte solo se supervisionate o preventivamente istruite circa un utilizzo sicuro dell'apparecchio e solo se informate dei pericoli legati all'apparecchio stesso. I bambini non devono giocare con questo apparecchio. La pulizia e la manutenzione eseguibili dall'utente non devono essere effettuate da bambini senza la supervisione di un adulto.



Evitare situazioni che espongano al pericolo di morte per folgorazione

- Prima di ogni uso, verificare che la striscia LED non presenti danneggiamenti. Non utilizzare mai la striscia LED se questa presenta dei danneggiamenti.

ATTENZIONE!

In caso di danni, necessità di riparazioni o altri problemi, rivolgersi al centro di assistenza o a un elettricista qualificato. Questo apparecchio non contiene componenti la cui manutenzione può essere eseguita dall'utente.

- Prima dell'uso, accertarsi che la tensione di rete presente sia conforme alla tensione di esercizio necessaria dell'articolo (vedi "Specifiche tecniche").
- Evitare tassativamente che i cavi elettrici e i contatti entrino in contatto con acqua o altri liquidi.
- Non aprire mai nessuno dei componenti elettrici e non inserirvi alcun oggetto. Interventi di questo tipo costituiscono un rischio di morte per folgorazione.
- Non utilizzare la striscia LED se coperta da oggetti o inserita in una superficie.
- Non montare la lampada su superfici umide o conduttrici di elettricità.
- Questa striscia LED non può essere collegata elettricamente con un'altra.
- Non fissare con gancetti affilati o chiodi.
- Staccare sempre l'adattatore di rete dalla presa elettrica prima del montaggio, dello smontaggio o della pulizia.
- Evitare un'eccessiva flessione della striscia LED.
- Non afferrare mai l'alimentatore o la striscia LED con le mani bagnate.
- Utilizzare esclusivamente i componenti in dotazione; in caso contrario decade ogni diritto di garanzia.
- Il dispositivo di funzionamento è sostituibile. La lampada deve essere utilizzata esclusivamente con un adattatore di rete conforme a quello originale fornito (vedi "Specifiche tecniche").
- La fonte luminosa di questa lampada non è sostituibile e quando raggiunge il termine del proprio ciclo di servizio sarà necessario sostituire l'intera lampada.
- La striscia LED non deve essere collegata all'alimentazione di rete quando è alloggiata nell'imballaggio. Liberare completamente l'articolo prima di collegarlo alla rete elettrica.
- In alcune persone potrebbero manifestarsi attacchi epilettici o alterazioni della coscienza dovute a effetti luminosi o lampeggianti. In caso di sintomi epilettici contattare immediatamente un medico.



Evitare situazioni di pericolo che possono causare incendi o lesioni

- Questo articolo non contiene componenti la cui manutenzione può essere eseguita dall'utente.
-  Questa lampada non è idonea per regolatori di luminosità esterni e interruttori elettronici.
- Non guardare i LED a una distanza ravvicinata quando sono in funzione.
- Non esaminare i LED con strumenti ottici (ad es. con una lente di ingrandimento).
- Per impedire il rischio di strangolamento, il cavo flessibile collegato a questa lampada deve essere adeguatamente fissato alla parete se si trova a portata di mano.



Questa è la procedura corretta

- Montare la striscia LED in modo tale che essa sia protetta da sporcizia e surriscaldamento.
- Prestare sempre la massima attenzione! Stare sempre attenti a quel che si fa e procedere sempre con prudenza. Non utilizzare mai la striscia LED in caso di bassa concentrazione o in presenza di malessere.
- Prima dell'uso, leggere attentamente tutte le istruzioni e osservare bene tutte le illustrazioni, al fine di familiarizzare con la striscia LED.
- Per scollegare completamente la striscia LED dall'alimentazione elettrica, l'adattatore di rete deve essere staccato dalla presa.



Avvertenze di sicurezza per batterie/accumulatori

⚠ ATTENZIONE! PERICOLO DI SOFFOCAMENTO!

Il telecomando contiene una batteria a bottone che potrebbe essere ingerita!

-  **TENERE LE BATTERIE LONTANO DALLA PORTATA DEI BAMBINI!**

L'ingestione può provocare bruciateure chimiche, perforazioni ai tessuti delle parti molli e la morte.

Gravi bruciature possono apparire dopo 2 ore dall'ingestione. Consultare subito un medico.

■ **PERICOLO DI MORTE!**

Tenere le batterie/gli accumulatori fuori dalla portata dei bambini. In caso di ingerimento consultare subito un medico!

■ **PERICOLO DI ESPLOSIONE!**



Non ricaricare mai batterie non ricaricabili. Non cortocircuitare e/o aprire le batterie o gli accumulatori. Ne conseguirebbe un rischio di incendio, surriscaldamento o scoppio.

- Non gettare mai le batterie/gli accumulatori nel fuoco o in acqua.
- Non esercitare alcuna pressione meccanica sulle batterie/sugli accumulatori.

Rischio di perdita di liquido dalle batterie/dagli accumulatori

- Evitare condizioni e temperature estreme che possano ripercuotersi sulle batterie/sugli accumulatori, quali ad esempio la vicinanza a termosifoni o l'irraggiamento solare diretto.
- Evitare il contatto delle sostanze chimiche con la pelle, gli occhi e le mucose in caso di fuoriuscita del liquido dalle batterie/dagli accumulatori! Sciacquare subito le aree colpite con acqua pulita e consultare immediatamente un medico!

■ **INDOSSARE GUANTI PROTETTIVI!**



Batterie e accumulatori danneggiati o che presentano perdite possono corrodere la pelle in caso di contatto. Pertanto, in questo caso indossare sempre guanti di protezione adatti.

- Utilizzare solamente batterie/gli accumulatori dello stesso tipo. Non mischiare le batterie/gli accumulatori vecchi con quelli nuovi!
- Rimuovere le batterie/gli accumulatori, quando il prodotto non viene utilizzato a lungo.

Rischio di danneggiamento del prodotto

- Utilizzare esclusivamente il tipo di batterie/gli accumulatori indicato!
- Inserire le batterie/gli accumulatori secondo il contrassegno della polarità (+) e (-) sulla batteria/sull'accumulatore del prodotto.

- Pulire i contatti della batteria/dell'accumulatore e quelli presenti nel vano portabatterie con un panno asciutto e privo di lanugine o un bastoncino cotonato prima dell'inserimento!
- Rimuovere immediatamente le batterie/gli accumulatori esausti dal prodotto.

● **Messa in funzione**

- Prima dell'utilizzo rimuovere tutto il materiale d'imballaggio.
- La striscia LED non deve essere collegata all'alimentazione di rete quando è alloggiata nell'imballaggio.

Nota: assicurarsi che nelle dirette vicinanze della superficie di montaggio sia presente una presa elettrica.

● **Inserimento/sostituzione delle batterie**

Nota: prima del primo utilizzo rimuovere la striscia isolante [9] dal vano portabatterie [8].

- Se diminuisce la portata del telecomando [4], è necessario sostituire la batteria [10]. Estrarre lo scomparto per batterie dal telecomando [4]. Rimuovere la vecchia batteria [10] e inserirne una nuova.

Nota: la polarità corretta è indicata sul lato posteriore del telecomando [4].

- Inserire nuovamente lo scomparto per batterie nel telecomando [4] (vedi Fig. A1).

● **Accorciare la striscia LED**

Esiste la possibilità di accorciare a piacere la striscia LED.

⚠ ATTEZIONE! PERICOLO LETALE PER FOLGORAZIONE!

Prima di qualsiasi operazione sulla striscia LED [3] scollegare la lampada dalla rete elettrica. A tal fine, estrarre l'adattatore di rete [2] dalla presa elettrica.

- Scegliere la lunghezza desiderata della striscia LED.

Nota: assicurarsi di accorciare la striscia LED nel punto giusto. Il punto di taglio si trova esattamente al centro del polo ed è contrassegnato da una linea nera/dal simbolo delle forbici (+12V, blu, rosso, verde) (vedi Fig. B).

- Accorciare la striscia LED [3] usando delle forbici.
- Prima dell'uso assicurarsi di incollare l'estremità aperta della striscia LED [3] con la striscia adesiva [13] (vedi Fig. 1-4).

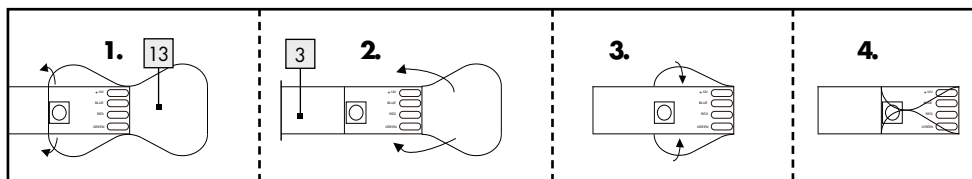

● Montaggio della striscia LED

Nota: assicurarsi che la superficie di montaggio sia pulita, non oleosa e asciutta. In caso contrario, l'aderenza del nastro adesivo potrebbe venire compromessa.

Nota: assicurarsi che nelle dirette vicinanze della superficie di montaggio sia presente una presa elettrica.

- Collegare il cavo di collegamento elettrico [1] con l'unità di ricezione [5] tramite la spina [7] e la presa [6], a meno che non siano già stati assemblati.
- Scegliere una superficie di montaggio idonea.
- Rimuovere la pellicola protettiva [11] dal retro della striscia LED [3] (vedi Fig. B).
- Incollare la striscia LED [3] e l'unità di ricezione con il nastro adesivo sulla superficie di montaggio premendo con una certa intensità.
- Rimuovere la pellicola protettiva [11] (vedi Fig. D) dal retro del supporto per il cavo [12].
- Incollare il supporto per il cavo [12] nel punto desiderato.
- Inserire l'adattatore di rete [2] nella presa elettrica.

La lampada è ora pronta per l'uso.

● Accensione/spengimento della striscia LED

- Premere il tasto ON del telecomando [4] per accendere la striscia LED [3]. Premere il tasto

OFF del telecomando [4] per spegnere la striscia LED [3].

Nota: il tasto OFF del telecomando [4] è adatto solo per uno spegnimento breve della striscia LED [3]. Staccare l'adattatore di rete [2] dalla presa per spegnere completamente la striscia LED [3].

● Regolazione degli effetti luminosi tramite il telecomando

Nota: il trasmettitore del telecomando [4] si trova sul lato opposto del vano portabatterie [8].

Assicurarsi che tra il trasmettitore e il ricevitore non ci siano ostacoli.

Il telecomando ha una portata di ca. 5 m (vedi Fig. C).

Sono disponibili le seguenti funzioni:

- ☀️: aumento dell'intensità luminosa (premere brevemente il tasto)/aumento della velocità del cambio del colore (tenere premuto il tasto)
- ☀️: riduzione dell'intensità luminosa (premere brevemente il tasto)/riduzione della velocità del cambio del colore (tenere premuto il tasto)
- ON: accensione della striscia LED
- OFF: spegnimento della striscia LED

- R**: impostazione della luce rossa/ di diverse tonalità di rosso
- G**: impostazione della luce verde/ di diverse tonalità di verde
- B**: impostazione della luce blu/ di diverse tonalità di blu
- W**: impostazione della luce bianca
- FLASH**: cambio del colore (3 colori)
- STROBE**: cambio del colore continuo (3 colori)
- FADE**: cambio del colore continuo (7 colori)
- SMOOTH**: cambio del colore (7 colori)

● **Manutenzione e pulizia**

⚠ ATTENZIONE! PERICOLO LETALE PER FOLGORAZIONE!

Prima di qualsiasi operazione sulla striscia LED **[3]** scollegare la lampada dalla rete elettrica. A tal fine, estrarre l'adattatore di rete **[2]** dalla presa elettrica.

- Non usare solventi, benzina o simili. Queste sostanze potrebbero danneggiare la lampada.
- Per la pulizia della striscia LED **[3]**, utilizzare un panno asciutto e privo di pelucchi.

● **Smaltimento**

L'imballaggio è composto da materiali ecologici che possono essere smaltiti presso i siti di raccolta locali per il riciclo.



Osservare l'identificazione dei materiali di imballaggio per lo smaltimento differenziato, i quali sono contrassegnati da abbreviazioni (a) e da numeri (b) con il seguente significato: 1-7: plastiche/ 20-22: carta e cartone/80-98: materiali compositi.



Per questioni di tutela ambientale non gettare il prodotto usato tra i rifiuti domestici, ma provvedere invece al suo corretto smaltimento. Presso l'amministrazione competente è possibile ricevere informazioni circa i siti di raccolta e i relativi orari di apertura.

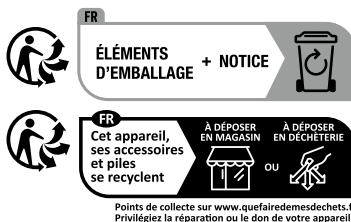

Il prodotto, i suoi accessori e i materiali di imballaggio sono riciclabili e soggetti alla responsabilità estesa del produttore. Per un migliore trattamento dei rifiuti, smaltirli separatamente seguendo i diversi simboli della raccolta differenziata. Il logo Triman è valido solamente per la Francia.

Le batterie/gli accumulatori difettosi o usati devono essere riciclati. Smaltire le batterie/gli accumulatori e/o il prodotto presso i punti di raccolta indicati.



Uno smaltimento scorretto delle batterie/gli accumulatori procura danni all'ambiente!

È vietato smaltire le batterie/gli accumulatori con i rifiuti domestici. Possono contenere metalli pesanti nocivi e sono soggetti a smaltimento come rifiuti speciali. I simboli chimici dei metalli pesanti sono i seguenti: Cd = cadmio, Hg = mercurio, Pb = piombo. Consegnare, pertanto, le batterie/gli accumulatori esausti presso un punto di raccolta comunale.

● **Garanzia e assistenza**

● **Dichiarazione di garanzia**

L'acquirente riceve un diritto di garanzia per 36 mesi a partire dalla data di acquisto di questo dispositivo. Il dispositivo è stato prodotto secondo accurati standard di esecuzione ed è stato sottoposto a rigorosi

controlli di qualità. Entro il periodo di garanzia ci occupiamo di risolvere gratuitamente tutti i problemi legati a difetti di materiale e di fabbrica.

Se tuttavia si dovessero riscontrare dei difetti durante il periodo di garanzia, inviare l'apparecchio all'indirizzo di assistenza riportato indicando il numero del modello: 14164900L.

Sono esclusi dalla garanzia danni provocati da un uso non conforme alla destinazione d'uso, mancata osservanza delle istruzioni d'uso o intervento da parte di persone non autorizzate, oltre a componenti soggetti a usura (ad esempio la lampadina).

Un eventuale intervento in garanzia non prolunga né rinnova il periodo di garanzia.

La prestazione in garanzia vale per difetti del materiale o di fabbricazione. Questa garanzia non si estende a componenti del prodotto esposti a normale logorio, che possono pertanto essere considerati come componenti soggetti a usura (esempio capacità della batteria, calcificazione, lampade, pneumatici, filtri, spazzole...). La garanzia non si estende altresì a danni che si verificano su componenti delicati (esempio interruttori, batterie, parti realizzate in vetro, schermi, accessori vari) nonché danni derivanti dal trasporto o altri incidenti.

● Indirizzo assistenza clienti

Briloner Leuchten GmbH & Co. KG

Am Steinbach 14

59872 Meschede

GERMANIA

Tel.: +49 291/952 993-650

Fax: +49 291/952 993-109

E-mail: kundenservice@briloner.com

www.briloner.com

FR

Servizio gratuito di assistenza:

Tel.: 00800/27456637

IAN 459092_2407

Per qualsiasi richiesta si prega di conservare lo scontrino e il codice dell'articolo (IAN 459092_2407) come prova d'acquisto.

● Dichiarazione di conformità CE

Questo prodotto rispetta i requisiti stabiliti dalle direttive europee e nazionali vigenti. La conformità è stata comprovata. Le relative dichiarazioni e la documentazione relativa sono depositate presso il produttore.

● Produttore

Briloner Leuchten GmbH & Co. KG

Am Steinbach 14

59872 Meschede

GERMANIA



Az alkalmazott piktogramok jelmagyarázata	Oldal 100
Bevezetés	Oldal 101
Rendeltetészerű használat.....	Oldal 101
A csomag tartalma.....	Oldal 101
Alkatrészleírás.....	Oldal 101
Műszaki adatok.....	Oldal 102
Biztonság	Oldal 102
Biztonsági tudnivalók.....	Oldal 102
Az elemekre/akkukra vonatkozó biztonsági tudnivalók.....	Oldal 103
Üzembe helyezés	Oldal 104
Elemek behelyezése/cserélése.....	Oldal 104
LED szalag rövidítése.....	Oldal 104
LED szalag felszerelése	Oldal 104
LED szalag be-/kikapcsolás.....	Oldal 105
Fényeffektek vezérlése távirányító segítségével.....	Oldal 105
Karbantartás és tisztítás	Oldal 105
Mentesítés	Oldal 105
Garancia és szerviz	Oldal 106
Garancianyilatkozat.....	Oldal 106
Szerviz címe.....	Oldal 106
Megfelelőségi nyilatkozat.....	Oldal 106
Gyártó.....	Oldal 106
Jótállási tájékoztató	Oldal 107

Az alkalmazott piktogramok jelmagyarázata

	Olvassa el a használati útmutatót!		Ez a lámpa nem használható külső fényerő-szabályozókkal és elektronikus kapcsolókkal.
	Ez a lámpa kizárólag beltéri, száraz és zárt helyiségekben történő használatra alkalmas.		Robbanásveszély!
	Ez a termék egy fénydekoráció. Ne használja ezt a lámpát helyiségek megvilágítására vagy éjjeli lámpaként.		Viseljen védőkesztyűt!
			Így jár el helyesen
A	Amper		Rövidzárlatbiztos biztonsági transzformátor
tc°	A burkolat hőmérsékletének mérési pontja		Független vezérlőegység
 A.C. a.c.	Váltakozó feszültség (áram- és feszültség típus)		A hálózati csatlakozó polaritása
Hz	Hertz (frekvencia)	 d.c. DC	Egyenáram (áram- és feszültség típus)
W	Watt (effektív teljesítmény)		A csomagolást és az eszközt környezetbarát módon ártalmatlanítsa!
IP20	A lámpa „IP20” védettségi fokozattal rendelkezik, és kizárólag beltéri, magánháztartásokban történő használatra készült. Víz behatolása ellen nem védett.	ta	legmagasabb mért/környezeti hőmérséklet
		tc	Referenciahőmérséklet a házban
	Figyelem! Tartsa be a figyelmeztető és a biztonsági tudnivalókat!		Figyelmeztetés! Elektromos áramütés veszélye
	Kisgyerekek és gyerekek számára élet- és balesetveszélyes		Gombelemet tartalmaz - fulladás és lenyelés veszélye!
	Környezeti károk az elemek/akkumulátorok nem megfelelő ártalmatlanítása miatt!	SELV	Biztonsági törpefeszültség
	Gyermekektől távol tartandó!		A csomagolás 100% újrahasznosított papírból készült.
	II. érintésvédelmi osztály		Hullámkarton

Az alkalmazott piktogramok jelmagyarázata

	Más műanyagok mint polikarbonát (PC), poliamid (PA), akrilnitril-butadién-sztirol (ABS), polimetil-metakrilát (PMMA), polilaktidok (PLA) stb.		Polietilén (alacsony sűrűségű)
	Ez a lámpa csak a mellékelt „LZ-GP2401000EUDH” típusú hálózati tápegységgel üzemeltethető.		Biztonsági tudnivalók Kezelési utasítások
	Polietilén-tereftalát		Papír
	Volt		A vezérlőegység cserélhető.

LED szalag 10m

● Bevezetés

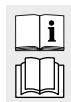

Kérjük, gondosan olvassa végig ezt a használati útmutatót. Ez az útmutató a termék tartozéka, és fontos tudnivalókat tartalmaz az üzembevétellel és a kezeléssel kapcsolatban. Mindig tartsa szem előtt a biztonsági tudnivalókat. Az üzembevétel előtt ellenőrizze, hogy rendelkezésre áll-e a megfelelő feszültség, és valamennyi alkatrész helyesen van-e összeszerelve. Amennyiben az eszköz kezelésével kapcsolatos kérdései lennének, vegye fel a kapcsolatot a kereskedőjével vagy a szervizzel. Gondosan őrizze meg ezt az útmutatót, és adott esetben adja tovább a harmadik félnek.

● Rendeltetészerű használat



Ez a lámpa kizárólag beltéri, száraz és zárt helyiségekben történő üzemelésre alkalmas.

A készülék csak magánháztartásokban történő alkalmazásra és nem közületi használatra készült. A fent leírtaktól eltérő bármely más felhasználás nem megengedett, és károsíthatja ezt a terméket. Ezen túlmenően veszélyhelyzetet, mint pl. rövidzárlatot, tüzet, áramütést, stb. okozhat. Ezt a terméket normál használatra szánták.



Ez az árucikk egy fénydekoráció. Ne használja ezt a lámpát helyiségek megvilágítására vagy éjjeli lámpaként.

● A csomag tartalma

Közvetlenül a kicsomagolás után ellenőrizze a csomag teljességét, valamint az eszköz kifogástalan állapotát.

- 1 LED szalag (10 m), 14164900L modell
- 1 hálózati adapter (hálózati kábellel)
- 1 távirányító elemmel (lítium)
- 1 kábeltartó
- 1 ragasztószalag
- 1 használati útmutató

● Alkatrészleírás

- 1 hálózati csatlakozóvezeték
- 2 hálózati adapter
- 3 LED szalag
- 4 távirányító
- 5 vevőegység
- 6 kapcsolóhévely
- 7 csatlakozó dugó
- 8 elemrekesz
- 9 szigetelőcsíkok
- 10 elem
- 11 védőfólia

- 12 kábeltartó
- 13 ragasztószalag

● Műszaki adatok

Lámpa:

Modell-sz.:	14164900L
Üzemi feszültség:	230–240 V~ 50 Hz
Névleges teljesítmény max.:	max. 22 W
Érintésvédelmi osztály:	II/□
Védettségi fokozat:	IP20

Hálózati adapter:

Modell-sz.:	LZ-GP2401000EUDH
Üzemi feszültség:	200–240 V~, 50/60 Hz, 0,35 A
Érintésvédelmi osztály:	II/□
Védettségi fokozat:	IP20
Kimenő teljesítmény:	24 V===, 1 A; 24 W

Távírányító:

Elem:	1 x CR2025
-------	------------

● Biztonság



Biztonsági tudnivalók

A használati útmutató figyelmen kívül hagyásából eredő károkra nem vonatkozik a garancia! Közvetett károkért nem vállalunk felelősséget! A szakszerűtlen használatból vagy a biztonsági tudnivalók figyelmen kívül hagyásából eredő anyagi károkért vagy személyi sérülésekért nem vállalunk felelősséget!

-  **FIGYELMEZTETÉS!**
KISGYEREKEK ÉS GYEREKEK SZÁMÁRA ÉLET- ÉS BALESET VESZÉLYES!

Soha ne hagyja a gyerekeket felügyelet nélkül a csomagolóanyagokkal. A csomagolóanyagok fulladást okozhatnak. A gyermekek gyakran alábecsülik a veszélyeket. Mindig tartsa távol a gyermekeket a terméktől.

- Az eszközt 8 éves kor feletti gyerekek, valamint korlátozott fizikai, érzékszervi vagy szellemi képességgel élő vagy nem megfelelő tapasztalattal és tudással rendelkező személyek csak felügyelet mellett, illetve az eszköz biztonságos használatára vonatkozó felvilágosítás és a lehetséges veszélyek megértése után használhatják. Gyerekek nem játszhatnak az eszközzel. A tisztítást és a karbantartást gyerekek nem végezhetik felügyelet nélkül.



Kerülje az áramütés általi életveszélyt

- Minden használat előtt ellenőrizze a LED szalagot az esetleges sérülésekre. Soha ne használja a LED szalagot, ha azon valamilyen sérülést állapít meg.
-  **FIGYELMEZTETÉS!**
A készülék meghibásodása, javítások szükségessége vagy más problémák fennállása esetén forduljon a szervizhez vagy egy villamossági szakemberhez. Az eszköz nem tartalmaz olyan alkatrészt, amely a felhasználó részéről karbantartást igényelne.
- Használat előtt bizonyosodjon meg róla, hogy a rendelkezésre álló hálózati feszültség a termék számára szükséges üzemi feszültséggel egyezzen (lásd „Műszaki adatok”).
- Felítéletlenül kerülje el a hálózati áramot vezető vezetékek és érintkezők vízzel, vagy más folyadékkal való érintkezését.
- Soha ne szerelje szét az elektromos berendezéseket és ne dugjon ezekbe tárgyakat. Az ilyen jellegű beavatkozások áramütés általi életveszélyt jelentenek.
- Ne használja a LED szalagot, ha tárgyakkal le van takarva vagy egy felületbe berakta.
- Ne szerelje a lámpát nedves vagy vezető felületekre.
- Ezt a LED szalagot nem szabad más LED szalaggal elektromosan összekötni.
- Ne rögzítse éles csipeszekkel vagy szögekkel.
- Összeszerelés, szétszerelés és tisztítás előtt mindig húzza ki a hálózati adaptert a fali aljzatból.
- Kerülje a LED szalagok túlzott megtörését.

- Sohase fogja meg a hálózati adaptert vagy a LED világító szalagot nedves vagy vizes kézzel.
- Kizárólag a mellékelt alkatrészeket használja, más esetben a garancia érvényét veszti.
- A vezérlőegység cserélhető. A lámpa csak a mellékelt eredetinek megfelelő hálózati tápegységgel üzemeltethető (lásd „Műszaki adatok”).
- A lámpa izzója nem cserélhető, az izzó élettartamának végén a teljes lámpát ki kell cserélni.
- A LED szalagot nem szabad az áramhálózat-hoz csatlakoztatni, amíg az a csomagolásban van. Teljesen terítse szét a terméket, mielőtt az elektromos hálózathoz csatlakoztatja azt.
- Néhány embernél epilepsziás rohamot vagy tudatzavart idézhetnek elő egyes villogó fények vagy fényeffektusok. Epilepsziás tünetek esetén haladéktalanul forduljon orvoshoz.



Kerülje a tűz- és sérülésveszélyt

- Ez az árucikk nem tartalmaz olyan részeket, amelyek a felhasználó részéről karbantartást igényelnének.
-  Ez a lámpa nem használható külső fényerő-szabályozókkal és elektronikus kapcsolókkal.
- Üzemeltetés közben ne nézzen közelről a LED-be.
- Ne nézzen optikai eszközzel (pl. nagyítóval) a LED-be.
- A főtűz veszélyének csökkentése érdekében a lámpatesthez csatlakoztatott rugalmas vezetékeket biztosan a falhoz kell rögzíteni, ha a vezeték a kéz közelében van.



Így jár el helyesen

- Szerelje fel úgy a LED szalagot, hogy az védve legyen a túl erős felmelegedéstől.
- Legyen folyamatosan körültekintő! Ügyeljen mindig arra, amit tesz, és ésszerűen járjon el. Semmiképpen se használja a LED szalagot, ha dekoncentrált vagy rosszul érzi magát.
- A használat előtt ismerje meg az összes, ebben az útmutatóban található előírást és ábrát, valamint magát a LED szalagot.
- A LED szalag teljes leválasztásához az áramforrásról ki kell azt húzni az aljzatból.



Az elemekre/akkukra vonatkozó biztonsági tudnivalók

⚠ FIGYELEM! FULLADÁSVESZÉLY!

A távirányító egy lenyelhető gombelemet tartalmaz!

■ **AZ ELEMÉKET TARTSA GYERMEKEKTŐL TÁVOLI!**



Lenyelésük marást, a lágy szövetek kilyukadását és halált okozhat. A súlyos égési sérülések a lenyelést követő 2 órán belül jelentkezhetnek. Forduljon azonnal orvoshoz.

■ **ÉLETVESZÉLY!**

Tartsa távol az elemeket/akkumulátorokat a gyermekektől. Lenyelés esetén azonnal forduljon orvoshoz!

■ **ROBBANÁSVESZÉLY!**



Soha ne töltse a nem feltölthető elemeket. Az elemeket/akkukat tilos rövidre zární és/vagy felnyitni. Annak következménye túlhevülés, tűzveszély vagy a kihaladásuk lehet.

- Soha ne dobja az elemeket/akkukat tűzbe vagy vízbe.
- Ne tegye ki az elemeket/akkukat mechanikai terhelésnek!

Az elemek/akkuk kifolyásának kockázata

- Kerülje a szélsőséges körülményeket és hőmérsékleteket, mint pl. fűtőtestek/közvetlen napsugárzás, amelyek hatással lehetnek az elemekre/akkukra.
- Ha az elemek/akkumulátorok kifolytak, kerülje el bőr, a szemek és a nyálkahártyák vegyszerekkel való érintkezését! Azonnal mossa le az érintett helyet tiszta vízzel és forduljon orvoshoz!

■ **VISELJEN VÉDŐKESZTYŰT!**



- A kifutott, vagy sérült elemek/akkuk a bőrrel érintkezve felmarhatják azt. Ezért ilyen esetben mindenképpen húzzon megfelelő védőkesztyűt.
- Az elem/akku kifolyása esetén távolítsa el azt azonnal a termékből a sérülések elkerülése érdekében.

- Csak azonos típusú elemeket/akkukat használjon! Ne használjon együtt régi és új elemeket/akkukat!
- Távolítsa el az elemeket/akkukat, ha hosszabb ideig nem használja a terméket.

A termék sérülésének veszélye

- Kizárólag a megadott típusú elemeket/akkukat használja.
- Az elemeket/akkut a termék és az elem/akku (+) és (-) polaritás-jelzésének megfelelően helyezze be.
- Behelyezés előtt tisztítsa meg az elem/akkumulátor és az elemrekesz érintkezőit egy száraz, szösmentes kendővel vagy fültisztító pálcikával!
- A lemerült elemeket/akkukat haladéktalanul távolítsa el a készülékből.

● Üzembe helyezés

- Az első használat előtt távolítsa el a csomagolóanyagokat.
- A LED szalagot nem szabad az elektromos hálózathoz csatlakoztatni, amíg az a csomagolásban van.

Tudnivaló: Ügyeljen arra, hogy a szerelési felület közvetlen közelében legyen aljzat.

● Elemek behelyezése/cserélése

- Tudnivaló:** Első használat előtt húzza ki a szigetelőcsíkot [9] az elemrekeszből [8].
- Ha a távirányító [4] hatótávolsága csökken, akkor elemet [10] kell cserélnie. Ehhez húzza ki az elemrekeszt a távirányítóból [4]. Vegye ki a lemerült elemet [10] és helyezzen be egy újat.
- Tudnivaló:** A helyes polaritás a távirányító [4] hátoldalán van feltüntetve.
- Tolja vissza az elemrekeszt a távirányítóba [4] (lásd A1 ábra).

● LED szalag rövidítése

Lehetősége van a LED-es világító szalag megrövidítésére.

▲ FIGYELMEZTETÉS! ÁRAMÜTÉS ÁLTALI ÉLETVESZÉLY!

A LED szalagon [3] végrehajtandó mindenféle munkavégzés előtt válassza le azt az áramhálózatról. Ehhez húzza ki a hálózati adaptert [2] az aljzatról.

- Válassza meg a LED-es világító szalag kívánt hosszát.

Tudnivaló: Ügyeljen arra, hogy a LED szalagot megfelelő helyen rövidítse meg. A csatlakozóhely mindig a pólus közepén található és egy fekete vonallal van megjelölve (+ 12V, Blue, Red, Green) (lásd B. ábra).

- A LED szalagot [3] egy ollóval rövidítse meg.
- Ügyeljen arra, hogy használat előtt a LED szalag [3] szabad végét ragassza le a ragasztószalaggal [13] (lásd 1–4 ábrák).

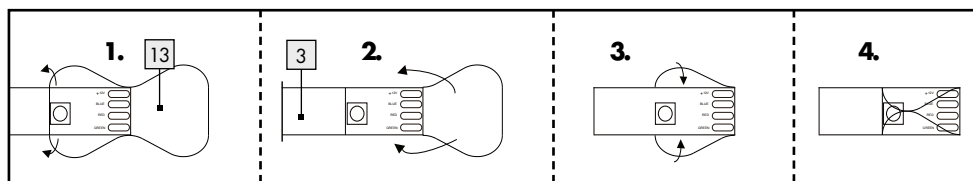

● LED szalag felszerelése

Tudnivaló: Ügyeljen arra, hogy a szerelési felület tiszta, zsírmentes és száraz legyen. Ellenkező esetben befolyásolhatja a ragasztószalag tapadását.

Tudnivaló: Ügyeljen arra, hogy a szerelési felület közvetlen közelében legyen aljzat.

- Csatlakoztassa a hálózati csatlakozókábelt [1] a védőegységhez [5] a hálózati csatlakozó dugó [7] és a kapcsolóhévely [6] segítségével, ha ezek még nincsenek előre összeszerelve.

- Válasszon ki egy alkalmas szerelési felületet.
- Távolítsa el a védőfóliát [11] a LED szalag [3] hátoldaláról és a veőegységről (lásd B. ábra).
- Ragassza fel a ragasztószalaggal a LED szalagot [3] és a veőegységet a szerelési felületre és nyomja rá erősen.
- Távolítsa el a védőfóliát [11] (lásd D. ábra) a kábeltartó [12] hátoldaláról.
- Ragassza a kábeltartót [12] a kívánt helyre.
- Dugja be a hálózati adaptert [2] az aljzatba.

A lámpa most üzemkés.

● LED szalag be-/kikapcsolás

- Nyomja meg a távirányító [4] ON gombját a LED szalag [3] bekapcsolásához. A LED szalag [3] lekapcsolásához nyomja meg a távirányító [4] OFF gombját.

Tudnivaló: A távirányító [4] OFF gombja csupán a LED szalag [3] rövidtávú kikapcsolására alkalmas. A LED szalag [3] hosszabb idejű kikapcsolásához húzza ki a hálózati adaptert [2] az aljzatból.



● Fényeffektok vezérlése távirányító segítségével

Tudnivaló: A távirányító [4] adója az elemrekeszszel [8] szemközti oldalon található.

Ügyeljen rá, hogy a küldő és a fogadó között ne legyen semmilyen akadály.

A távirányító hatótávolsága kb. 5 m (lásd C. ábra)

A következő funkciók állnak a rendelkezésére:

-  fényerősség növelése (röviden nyomja meg a gombot)/gyorsaság színváltáskori növelése (tartsa lenyomva a gombot)
-  fényerősség csökkentése (röviden nyomja meg a gombot)/gyorsaság színváltáskori csökkentése (tartsa lenyomva a gombot)
-  LED szalag bekapcsolása

 LED szalag kikapcsolása

 vörös fény/különböző vörös árnyalatok beállítása

 zöld fény/különböző zöld árnyalatok beállítása

 kék fény/különböző kék árnyalatok beállítása

 fehér fény beállítása

 színváltás (3 szín)

 folyamatos színváltás (3 szín)

 folyamatos színváltás (7 szín)

 színváltás (7 szín)

● Karbantartás és tisztítás

FIGYELMEZTETÉS! ÁRAMÜTÉS ÁLTALI ÉLETVESZÉLY!

A LED szalagon [3] végrehajtandó mindenféle munkavégzés előtt válassza le azt az áramhálózatról. Ehhez húzza ki a hálózati adaptert [2] az aljzatból.

- Ne használjon oldószert, benzint vagy hasonlókat. Más esetben a lámpa megrongálódhat.
- A LED szalag [3] tisztításához csak száraz és szőszmentes kendőt használjon.

● Mentésítés

A csomagolás környezetbarát anyagokból készült, amelyeket a helyi újrahasznosító helyeken adhat le ártalmatlanítás céljából.



A hulladék elkülönítéséhez vegye figyelembe a csomagolóanyagban található jelzéseket. Ezek rövidítéseket (a) és számokat (b) tartalmaznak a következő jelentéssel: 1-7: műanyagok/20-22: papír és karton/80-98: kötőanyagok.



A környezete érdekében, ne dobja a kiszolgált terméket a háztartási szemétkébe, hanem adja le szakszerű ártalmatlanításra. A gyűjtőhelyekről és azok nyitvatartási idejéről az illetékes önkormányzatnál tájékozódhat.

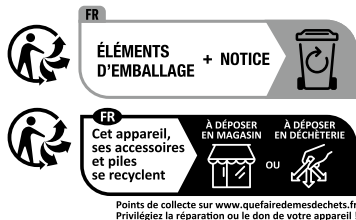

A termék, beleértve a tartozékokat és a csomagolóanyagokat is, újrahasznosítható, és a gyártó kiterjesztett felelőssége alá tartozik. A jobb hulladékkezelés érdekében az ábrán látható információk (szortírozási információk) alapján külön ártalmatlanítsa őket. A Triman-logó csak Franciaországra vonatkozik.

Bojätas vai izlietotas baterijas/akumulatori ir atkārtoti jāpārstrādā. Nododiet baterijas/akumulatorus un/vai izstrādājumu pieejamajās nodošanas iestādēs.



Környezeti károk az elemek/akkuk hibás megsemmisítése következtében!

Az elemeket/akkukat nem szabad a házi szemétkébe dobni. Mérgező hatású nehézfémeket tartalmazhatnak és ezért különleges kezelést igénylő hulladéknak számítanak. A nehézfémek vegyjelei a következők: Cd = kadmium, Hg = higany, Pb = ólom. Ezért az elhasznált elemeket/akkukat egy közösségi gyűjtőhelyen adja le.

● Garancia és szerviz

● Garancianyilatkozat

Erre az eszközre Ön a vásárlás időpontjától számított 36 havi garanciában részesül. Az eszközt gondosan gyártották és alapos minőségi vizsgálatnak vetették alá. A garanciális idő alatt minden anyag- és gyártási hibát díjmentesen elhárítunk.

Ha a garanciaidő alatt mégis hiányosságokat fedez fel, kérjük, küldje az eszközt a megadott szerviz címre a következő modellszám feltüntetésével: 14164900L.

A garanciából kizártak azok a károsodások, amelyeket szakszerűtlen kezelés, a használati útmutató figyelmen kívül hagyása, vagy nem feljogosított személyek beavatkozása okozott, valamint a fogyóeszközök (mint pl. az izzók).

A garanciális teljesítés a garanciaidőt nem hosszabbítja meg és nem újítja meg.

● Szerviz címe

Briloner Leuchten GmbH & Co. KG
Am Steinbach 14
59872 Meschede
NÉMETORSZÁG
Tel.: +49 291/952 993-650
Fax: +49 291/952 993-109
E-mail: kundenservice@briloner.com
www.briloner.com



Ingyenes hívható szerviz:
Tel.: 00800/27456637

IAN 459092_2407

Kérjük, kérdések esetén mindig tartsa kéznél a pénztárblokkot és a cikkszámot (IAN 459092_2407) a vásárlás tényének igazolására.

● Megfelelőségi nyilatkozat CE

Ez a termék megfelel az érvényes európai és nemzeti irányelvek követelményeinek. A megfelelőség bizonyított. Az erre vonatkozó nyilatkozatok és iratok letéiben, a gyártónál találhatóak.

● Gyártó

Briloner Leuchten GmbH & Co. KG
Am Steinbach 14
59872 Meschede
NÉMETORSZÁG

A termék megnevezése: LED szalag 10 m	Gyártási szám: 459092_2407
A termék típusa: 14164900L	
A gyártó cégneve, címe, e-mail címe: Briloner Leuchten GmbH & Co. KG Am Steinbach 14 59872 Meschede NÉMETORSZÁG E-mail: kundenservice@briloner.com	Szerviz neve, címe, telefonszáma: Briloner Leuchten GmbH & Co. KG Am Steinbach 14 59872 Meschede NÉMETORSZÁG Tel.: +49 291/952 993-650
Az importáló/forgalmazó neve és címe: Lidl Magyarország Kereskedelmi Bt., H-1037 Budapest, Rádl árok 6.	

1. A jótállási idő a Magyarország területén, Lidl Magyarország Kereskedelmi Bt. üzletében történt vásárlás napjától számított 1 év, amely jogvesztő. A jótállási idő a fogyasztó részére történő átadással, vagy ha az üzembe helyezést a forgalmazó, vagy annak megbízottja végzi, az üzembe helyezés napjával kezdődik.
2. A jótállási igény a jótállási jeggyel és/vagy a vásárlást igazoló blokkal érvényesíthető. A jótállási jegy szabálytalan kiállítása, vagy átadásának elmaradása nem érinti a jótállási kötelezettség-vállalás érvényességét. Kérjük, hogy a vásárlás tényének és időpontjának bizonyítására őrizze meg a pénztári fizetésnél kapott jótállási jegyet és a vásárlást igazoló blokkot.
3. A vásárlástól számított három munkanapon belül érvényesített csereigény esetén a forgalmazó köteles a terméket kicserélni, feltéve ha a hiba a rendeltetészerű használatot akadályozza. A jótállási jogokat a termék tulajdonosaként a fogyasztó érvényesítheti az áruházakban, valamint a jótállási tájékoztatóban feltüntetett szervizekben. (A magyar Polgári Törvénykönyv alapján fogyasztónak minősül a szakmája, önálló foglalkozása vagy üzleti tevékenysége körén kívül eljáró természetes személy.)

A jótállás ideje alatt a fogyasztó hibás teljesítés esetén kérheti a termék kijavítását, kicserélését, vagy ha a termék nem javítható vagy cserélhető, vagy az a forgalmazónak aránytalan többletköltséggel járna, illetve a fogyasztó kijavításához, kicseréléshez fűződő érdeke alapos ok miatt megszűnt, árleszállítást kérhet, vagy elállhat a szerződéstől és visszakérheti a vételárat. A kijavítás során a termékbe csak új alkatrész kerülhet beépítésre.
4. A fogyasztó a hiba felfedezése után a lehető legrövidebb időn belül köteles a hibát bejelenteni és a terméket a jótállási jogok érvényesítése céljából átadni. A hiba felfedezésétől számított két hónapon belül bejelentett jótállási igényt időben közölni kell tekinteni. A közlés elmaradásából eredő kárért a fogyasztó felelős. A jótállási igény érvényesíthetőségének határideje a termék, vagy fődarabjának kicserélése esetén a csere napján újraindul.

5. A rögzített bekötésű, illetve a 10 kg-nál súlyosabb, vagy tömegközlekedési eszközön nem szállítható terméket az üzemeltetés helyén kell megjavítani. Abban az esetben, ha a javítás a helyszínen nem végezhető el, a termék ki- és visszaszereléséről, valamint szállításáról a forgalmazónak kell gondoskodnia.
6. A jótállás nem áll fenn, ha a hiba a nem rendeltetésszerű használatból, átalakításból, helytelen tárolásból, vagy a használati utasítástól eltérő kezeléssel, vagy bármely a vásárlást követő behatásból fakad, vagy elemi kár okozta, és azt a forgalmazó, vagy a szerviz bizonyítja. A jótállás nem vonatkozik a mozgó kopó alkatrészek (világítótestek, gumibroncsok stb.) rendeltetésszerű felhasználására. A szerviz és a forgalmazó a javítás során nem felel a terméken a fogyasztó vagy harmadik személyek által tárolt adatokért vagy beállításokért.
7. Fogyasztói jogvita esetén a fogyasztó a megyei (fővárosi) kereskedelmi és iparkamarák mellett működő békéltető testület eljárását is kezdeményezheti.

A jótállás a fogyasztó törvényből eredő szavatossági jogait és azok érvényesíthetőségét nem érinti.

Kijavítást ellenőrző szelvény:

A jótállási igény bejelentésének időpontja:	A hiba oka:
Javításra átvétel időpontja:	A hiba javításának módja:
A fogyasztó részére történő visszaadás időpontja:	
A szerviz bélyegzője, kelt és aláírás:	

Kicserélést ellenőrző szelvény:

A jótállási igény bejelentésének időpontja:
Kicserelés időpontja:
A cserélő bolt bélyegzője, kelt és aláírás:

BRILONER LEUCHTEN GMBH & CO. KG

Am Steinbach 14
59872 Meschede
GERMANY



Stand der Informationen · Last Information Update
Version des informations · Stand van de informatie
Stan informacjii · Stav informací · Stav informácií
Estado de las informaciones · Tilstand af information
Versione delle informazioni · Információk állása:
04/2024 · Ident.-No.: 14164900L042024-8



IAN 459092_2407