



BOUILLLOIRE AVEC AFFICHAGE NUMÉRIQUE PREMIUM SWD 3000 A1

FR BE

BOUILLLOIRE AVEC AFFICHAGE NUMÉRIQUE PREMIUM

Instructions d'utilisation et consignes de sécurité

NL BE

PREMIUM WATERKOKER MET DIGITAAL DISPLAY

Bedienings- en veiligheidsinstructies

DE AT CH

PREMIUM-WASSERKOCHER MIT DIGITALANZEIGE

Bedienungs- und Sicherheitshinweise

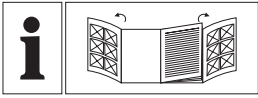

FR/BE	Instructions d'utilisation et consignes de sécurité	Page	5
NL/BE	Bedienings- en veiligheidsinstructies	Pagina	16
DE/AT/CH	Bedienungs- und Sicherheitshinweise	Seite	26

A

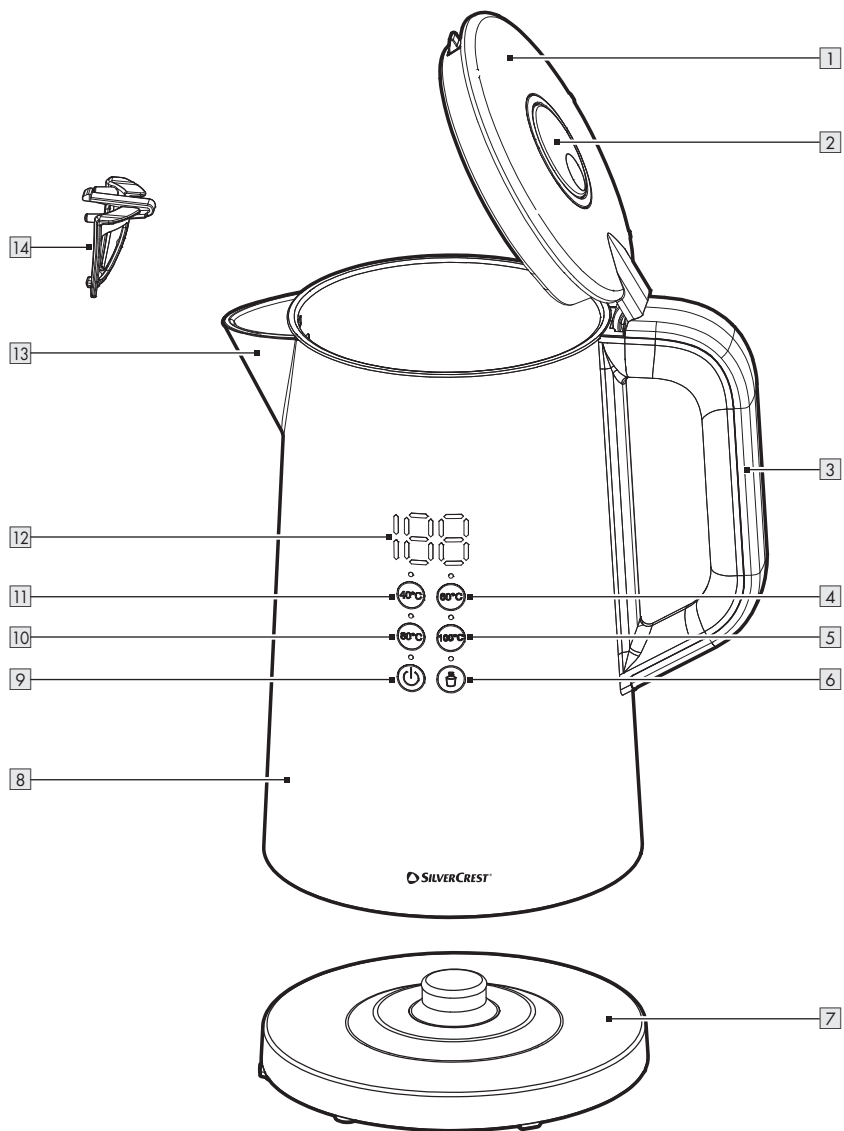



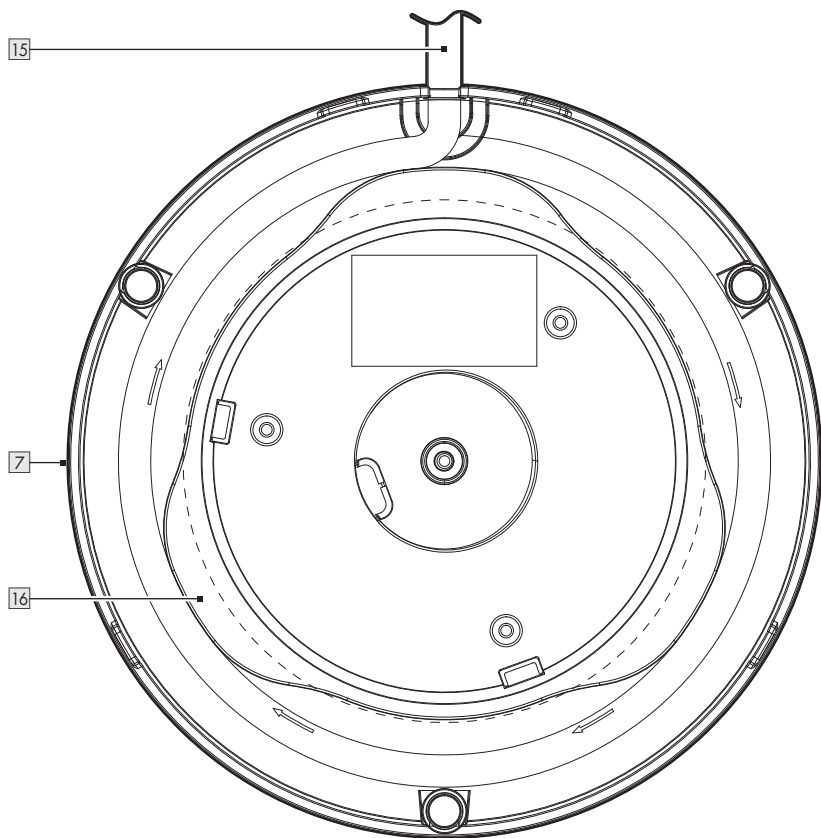







B



Avertissements et symboles utilisés	Page	6
Introduction	Page	6
Utilisation conforme aux prescriptions	Page	7
Contenu de l'emballage	Page	7
Description des pièces	Page	7
Données techniques	Page	7
Consignes de sécurité	Page	7
Avant la première utilisation	Page	11
Fonctionnement	Page	11
Mise en place du socle de contact	Page	11
Bouillir de l'eau	Page	11
Fonction de maintien au chaud	Page	12
Mode veille/mode d'arrêt	Page	12
Nettoyage et entretien	Page	12
Nettoyage	Page	12
Entretien	Page	12
Rangement	Page	13
Mise au rebut	Page	13
Garantie	Page	13
Faire valoir sa garantie	Page	14
Service après-vente	Page	15

Avertissements et symboles utilisés

Les avertissements suivants sont utilisés dans le mode d'emploi, le guide de démarrage rapide et sur l'emballage :

 <p>DANGER ! Ce symbole avec ce signal important de « Danger » indique un danger avec un risque élevé de blessures graves ou de mort si la situation dangereuse n'est pas évitée.</p>	 <p>Courant alternatif/tension alternative</p>
	<p>Hz Hertz (fréquence du secteur)</p>
	<p>W Watt</p>
 <p>AVERTISSEMENT ! Ce symbole avec ce signal important de « Avertissement » indique un danger avec un risque moyen de blessures graves ou de mort si la situation dangereuse n'est pas évitée.</p>	 <p>REMARQUE : Ce symbole avec ce signal important de « Remarque » propose plus d'informations utiles.</p>
	 <p>Utilisez le produit seulement à l'intérieur de locaux secs.</p>
 <p>PRUDENCE ! Ce symbole avec ce signal important de « Prudence » indique un danger avec un risque faible de blessures légères à importantes si la situation dangereuse n'est pas évitée.</p>	 <p>Convient pour les aliments Ce produit n'a aucune influence négative sur le goût ou l'odeur.</p>
 <p>Ce produit est de la classe de protection I et doit être mis à la terre.</p>	 <p>Risque de brûlures ! Ce symbole indique une surface chaude.</p>
 <p>Il est interdit de plonger le produit dans de l'eau ou tout autre liquide.</p>	<p>■ Consignes de sécurité □ Instructions de manipulation</p>
<p>CE Le sigle CE confirme la conformité aux directives de l'UE applicables au produit.</p>	 <p>Ce symbole indique un avertissement concernant un danger de mort ou un risque d'accident pour les nourrissons et les enfants.</p>

BOUILLOIRE AVEC AFFICHAGE NUMÉRIQUE PREMIUM

● Introduction

Nous vous félicitons pour l'achat de votre nouveau produit. Vous avez opté pour un produit de grande qualité. Le mode d'emploi fait partie intégrante de

ce produit. Il contient des indications importantes pour la sécurité, l'utilisation et la mise au rebut. Veuillez lire consciencieusement toutes les indications d'utilisation et de sécurité du produit. Ce produit doit uniquement être utilisé conformément aux instructions et dans les domaines d'application spécifiés. Lors d'une cession à tiers, veuillez également remettre tous les documents.

● Utilisation conforme aux prescriptions



- Ce produit sert uniquement à faire bouillir et à maintenir au chaud de l'eau potable.
- Le produit est conçu exclusivement pour une utilisation domestique. Une utilisation commerciale n'est pas prévue.
- Toute autre utilisation non mentionnée dans ce mode d'emploi est susceptible d'entraîner des dommages au produit ou des blessures graves.
- Le fabricant décline toute responsabilité pour les dommages résultant d'une utilisation inadéquate.

● Contenu de l'emballage

- Après l'ouverture de l'emballage du produit, vérifiez l'exhaustivité de la livraison et si toutes les pièces sont en parfait état. Enlevez tous les matériaux d'emballage avant l'utilisation.
 - Contactez le service clientèle si des pièces manquent ou sont endommagées.
- 1 Bouilloire avec affichage numérique premium
 - 1 Socle de contact
 - 1 Guide de démarrage rapide

● Description des pièces

(Fig. A)

- 1 Couvercle
- 2 Bouton du couvercle
- 3 Poignée
- 4 Touche **60 °C** (température cible)
- 5 Touche **100 °C** (température cible)
- 6 Touche  (maintien au chaud)
- 7 Socle de contact
- 8 Bouilloire
- 9 Touche  (marche/arrêt)
- 10 Touche **80 °C** (température cible)
- 11 Touche **40 °C** (température cible)
- 12 Afficheur
- 13 Bec verseur
- 14 Filtre

(Fig. B)

- 15 Cordon d'alimentation avec fiche secteur
- 16 Enroulement du cordon (en dessous du socle de contact)

● Données techniques

Tension d'entrée :	220–240 V~, 50–60 Hz
Consommation d'énergie :	
– Fonctionnement :	2550–3000 W
– Mode veille :	0,5 W
– Mode arrêt :	0,2 W
Classe de protection :	I
Contenance de la bouilloire :	1,5 l
Certification :	
– HG 11 903 :	GS (TÜV Rheinland)
– HG 11 903-CH :	-
– HG 11 903-BS :	-



Consignes de sécurité

AVANT LA PREMIÈRE UTILISATION DU PRODUIT, FAMILIARISEZ-VOUS AVEC TOUTES LES CONSIGNES DE SÉCURITÉ ET DE FONCTIONNEMENT ! TRANSMETTEZ TOUS LES DOCUMENTS CONCERNANT LE PRODUIT LORSQUE VOUS LE DONNEZ À UN TIERS !

Tout dommage résultant du non-respect des instructions contenues dans le mode d'emploi entraîne la suppression de la garantie ! Toute responsabilité est déclinée en cas de dommages consécutifs !

Nous déclinons toute responsabilité pour d'éventuels dommages aux biens et aux personnes dus à une manipulation non-conforme ou au non-respect des consignes de sécurité !

Enfants et personnes atteintes d'un handicap



⚠ AVERTISSEMENT ! RISQUE MORTEL ET D'ACCIDENT POUR LES NOURRISSONS ET LES ENFANTS !

- Prière de ne jamais laisser des enfants sans surveillance avec des matériaux d'emballage. Les matériaux d'emballage représentent un risque d'asphyxie. Les enfants sous-estiment souvent les dangers. Maintenez toujours les enfants hors de la portée des matériaux d'emballage et du produit.
- Ce produit peut être utilisé par des enfants de plus de 8 ans s'ils sont surveillés ou s'ils ont reçu des instructions concernant l'utilisation en toute sécurité du produit et ont compris les risques encourus.
- Ce produit peut être utilisé par des personnes ayant des capacités physiques, sensorielles ou mentales limitées ou ayant une expérience et/ou des connaissances réduites, uniquement si elles sont

surveillées ou si elles ont reçu des instructions concernant l'utilisation en toute sécurité du produit et ont compris les risques encourus.

- Le nettoyage et l'entretien réalisables par l'utilisateur ne doivent pas être effectués par des enfants, à moins qu'ils aient 8 ans ou plus et qu'ils soient surveillés.
- Le produit et son cordon d'alimentation doivent être tenus hors de la portée des enfants de moins de 8 ans.
- Les enfants ne doivent pas jouer avec le produit.

⚠ AVERTISSEMENT ! Risque de blessures en cas d'utilisation inappropriée !

Domaines d'application

- Ce produit a été conçu pour une utilisation domestique et des applications similaires, comme :
 - Cuisinettes dans des commerces, des bureaux et des environnements de travail similaires ;
 - Fermes ;
 - Hôtels, motels et autres auberges ;
 - Dans des chambres d'hôtes.

Sécurité électrique

- ⚠ **AVERTISSEMENT !** Évitez de renverser de l'eau sur la fiche de secteur ou le socle de contact.

- ⚠ DANGER ! Risque d'électrocution !** N'essayez pas de réparer le produit par vous-même.
En cas de dysfonctionnement, les réparations doivent être effectuées par de la main d'œuvre qualifiée.
- ⚠ AVERTISSEMENT ! Risque d'électrocution !** Il est interdit de plonger le produit dans de l'eau ou tout autre liquide.
Prière de ne pas maintenir le produit sous l'eau courante.
- ⚠ AVERTISSEMENT ! Risque d'électrocution !** N'utilisez aucun produit endommagé.
Débranchez le produit du réseau électrique et adressez-vous à votre détaillant s'il est endommagé.
- ⚠ AVERTISSEMENT ! Risque d'électrocution !** Ne positionnez pas le produit à côté d'éviers ou dans des endroits humides.
- Assurez-vous avant le branchement sur l'alimentation électrique que la tension et l'intensité du courant correspondent bien aux indications de l'étiquette signalétique du produit.

- Ne branchez le produit que sur une prise de courant mise à la terre. Assurez-vous que la fiche de secteur soit correctement branchée.
- Afin d'éviter tout endommagement du cordon d'alimentation, il est interdit de le coincer, de le plier ou de le faire passer sur des arêtes vives. Maintenez-le aussi à l'écart de surfaces chaudes et de flammes.
- Si le câble électrique de ce produit est endommagé, il doit être remplacé soit par le fabricant ou par son service après-vente ou soit par une main d'œuvre qualifiée afin d'éviter tout danger.
- Lorsque vous débranchez le produit du réseau électrique, tirez sur la fiche de secteur et non pas sur le cordon d'alimentation.
- Branchez le produit sur une prise de courant facilement accessible, afin que vous puissiez en cas d'urgence le débrancher immédiatement du réseau électrique.
- Le produit n'est pas prévu pour être utilisé avec une minuterie externe ou un système de télécommande séparé.
- Il est interdit d'utiliser ou de toucher le produit avec les mains mouillées.

Risque d'incendie/de brûlures et de dégagement de chaleur

■ **AVERTISSEMENT !** **Surface chaude !**

Tenez le produit hors de la portée des enfants et des animaux pendant qu'il fonctionne ou refroidit. Les pièces accessibles sont chaudes.

⚠ **PRUDENCE ! Risque de brûlures !**

Les surfaces peuvent devenir chaudes durant l'utilisation.

La surface du produit restera chaude pendant un certain temps après son utilisation.

Ne touchez pas aux surfaces chaudes du produit. Attention aux sorties de vapeur chaude.

Tenez le produit seulement par sa poignée.

⚠ **PRUDENCE ! Risque de brûlures !**

N'ouvrez pas le couvercle lorsque l'eau bout. Le couvercle du produit doit rester bien fermé durant le fonctionnement.

- Si de la fumée ou des bruits inhabituels apparaissent, débranchez immédiatement le produit du réseau électrique. Faites contrôler le produit par un technicien, avant de le réutiliser.

⚠ **AVERTISSEMENT !** N'utilisez pas le produit si la bouilloire est fissurée ou présente d'autres dommages.

Remarques sur le positionnement

- Ne placez pas le produit directement en dessous d'une prise murale.
- Faites toujours fonctionner le produit sur une surface plane, stable, propre, résistante à la chaleur et sèche.

Fonctionnement

- N'utilisez le produit qu'avec le socle de contact fourni.
- Ne remplissez pas trop le produit. Si le produit est trop rempli, de l'eau bouillante peut en sortir. Il est interdit d'utiliser le produit sans eau. Le niveau de remplissage doit se situer entre les repères **MIN** et **MAX** de la bouilloire.

Nettoyage et rangement

- Le produit ne doit pas être exposé aux égouttements et projections d'eau.
- Débranchez le produit du réseau électrique lorsque vous ne l'utilisez pas et avant le nettoyage.

- Pour obtenir des instructions sur le nettoyage du produit, reportez-vous au chapitre « Nettoyage et entretien ».

● Avant la première utilisation

1. Retirez tous les matériaux d'emballage.
2. Nettoyez le produit (voir « Nettoyage et entretien »).
3. Faites bouillir une quantité maximale d'eau de 1,5 litre (voir « Fonctionnement »). Videz l'eau après l'avoir fait bouillir afin d'éliminer tout résidu dû à la fabrication et au transport.

● Fonctionnement

⚠ PRUDENCE ! Risque de brûlures ! Le couvercle **1** doit être fermé lorsque vous versez de l'eau chaude. Sinon, de l'eau chaude ou de la vapeur risque de s'échapper par le bord et provoquer des brûlures.

● Mise en place du socle de contact

ⓘ REMARQUE : Maintenez le cordon d'alimentation **15** aussi court que possible.

1. Enroulez l'excédent du cordon d'alimentation **15** dans le sens des aiguilles d'une montre autour de l'enrouleur de cordon **16** situé au-dessous du socle de contact **7** (fig. B).
2. Placez le socle de contact **7** sur une surface plane et stable. Conservez une distance de sécurité des murs et placards afin d'éviter les dommages dus à la vapeur montante.

● Bouillir de l'eau

ⓘ REMARQUES :

- Vous pouvez modifier la température cible pendant le chauffage de l'eau en appuyant sur **40 °C** **11**, **60 °C** **4**, **80 °C** **10** ou **100 °C** **5**.
- Vous pouvez arrêter la chauffe de l'eau manuellement en effleurant **9**. La bouilloire **8** se met en mode veille.

- Le produit dispose d'une fonction mémoire. Si vous effleurez **9**, la chauffe de l'eau commence à la dernière température cible sélectionnée.
- En mode veille :
 - Si la température de l'eau descend en dessous de 60 °C, l'afficheur **12** et les témoins lumineux au-dessus des touches effleurées s'éteignent au bout d'une minute. Si vous effleurez **9**, l'afficheur affiche à nouveau la température actuelle de l'eau.
 - Si la température de l'eau est de 60 °C ou plus, l'afficheur **12** affiche la température actuelle de l'eau.
- Remplissez d'eau au moins jusqu'au repère **MIN**. Ne dépassez pas le repère **MAX**.
- 1. Retirez la bouilloire **8** de son socle de contact **7**.
- 2. Appuyez sur le bouton couvercle **2** pour ouvrir le couvercle **1**.
- 3. Remplissez la bouilloire **8** avec de l'eau fraîche et claire.
- 4. Fermez le couvercle **1**.
- 5. Placez la bouilloire **8** sur le socle de contact **7**.
- 6. Branchez la fiche secteur **15** sur une prise de courant.
La bouilloire **8** est en mode veille. L'afficheur **12** indique la température actuelle de l'eau. Les témoins lumineux situés au-dessus des touches sont éteints.
- 7. Appuyez sur **9**. Le témoin lumineux situé au-dessus de **9** s'allume.
- 8. Sélectionnez la température cible en appuyant sur **40 °C** **11**, **60 °C** **4**, **80 °C** **10** ou **100 °C** **5**.
L'eau commence à chauffer au bout de 3 secondes.
Le témoin lumineux au-dessus de **40 °C**, **60 °C**, **80 °C** ou **100 °C** s'allume.
- 9. La bouilloire **8** se met automatiquement en mode veille lorsque l'eau atteint la température cible.
L'afficheur **12** indique la température actuelle de l'eau. Les témoins lumineux situés au-dessus des touches s'éteignent.
- 10. Versez l'eau par le bec verseur **13**.

● Fonction de maintien au chaud

- La bouilloire [8] se met automatiquement en mode maintien au chaud lorsque l'eau atteint la température cible. Le témoin lumineux au-dessus de [6] clignote. Un signal sonore retentit.
- Si la température de l'eau tombe en dessous de la température cible sélectionnée, la chauffe de l'eau recommence jusqu'à ce que l'eau atteigne la température cible.
L'afficheur [12] indique la température actuelle de l'eau. Le témoin lumineux au-dessus de [6] s'allume.
- La bouilloire [8] passe automatiquement en mode veille au bout de 40 minutes. Le témoin lumineux situé au-dessus de [6] s'éteint. 5 signaux sonores retentissent.
- Vous pouvez annuler manuellement le mode de maintien au chaud en effleurant [6] ou [9]. La bouilloire [8] se met en mode veille.
- Effleurez [6] pendant la chauffe de l'eau. Le témoin lumineux situé au-dessus de [6] s'allume. Un signal sonore retentit.
- Appuyez sur [6]. Vous pouvez modifier la température cible pendant que la fonction du maintien au chaud est activée en appuyant sur **40 °C** [11], **60 °C** [4], **80 °C** [10] ou **100 °C** [5].

● Mode veille/mode d'arrêt

- **Mode veille** : Le mode veille reste actif pendant 1 minute après chaque utilisation et la température de l'eau descend au-dessous de 60 °C. Pendant ce temps, l'afficheur [12] et les témoins lumineux au-dessus des touches effleurées s'allument.
- **Mode arrêt** : Si le produit n'est pas utilisé pendant 1 minute et la température de l'eau est au-dessous de 60 °C, l'afficheur [12] et les témoins lumineux au-dessus des touches effleurées s'éteignent.
Le produit passe en mode d'arrêt.
- En mode d'arrêt [9], appuyez pour réactiver le produit. Le produit passe en mode veille.

● Nettoyage et entretien

⚠ AVERTISSEMENT ! Ne plongez pas le produit dans de l'eau ou tout autre liquide. Prière de ne pas maintenir le produit sous l'eau courante.

- Avant chaque nettoyage, débranchez toujours le produit du réseau électrique.
- Contrôlez le produit avant chaque utilisation pour déceler des dommages visibles.

● Nettoyage

- N'utilisez jamais de produits de nettoyage soit agressifs soit récurants ou de brosses dures pour nettoyer le produit.
1. Nettoyez le produit à l'aide d'un torchon légèrement humide. Utilisez un liquide vaisselle doux si nécessaire.
 2. Essuyez toutes les pièces avec un chiffon propre jusqu'à séchage.

● Entretien

Nettoyage du filtre

1. Appuyez sur le bouton couvercle [2] pour ouvrir le couvercle [1].
2. Poussez le levier de verrouillage du filtre [14] vers le bas pour le libérer.
3. Tirez le filtre [14] vers l'arrière puis vers le haut pour le retirer de la bouilloire.
4. Nettoyez le filtre [14] avec une lavette humide sous l'eau courante.
5. Insérez le filtre [14] dans l'évidement prévu à cet effet dans la bouilloire [8] et poussez-le vers l'avant jusqu'à ce que le levier de verrouillage du filtre se bloque.

Élimination du calcaire

Les dépôts de calcaire réduisent l'efficacité du produit et augmentent la consommation d'énergie. Vérifiez régulièrement le produit afin de détecter la présence de dépôts de calcaire.

1. Remplissez la bouilloire [8] avec une solution au vinaigre (de 5 % à 15 %).
2. Faites bouillir la solution vinaigrée. Attendez que le produit s'éteigne automatiquement.
3. Laissez la solution vinaigrée agir dans la bouilloire [8] durant la nuit. Jetez la solution vinaigrée le lendemain.
4. Remplissez la bouilloire [8] d'eau potable jusqu'au repère **MAX**. Faites bouillir l'eau.
5. Jetez l'eau après l'ébullition afin d'éliminer les dépôts de calcaire et le reste de vinaigre.

6. Rincez soigneusement l'intérieur de la bouilloire [8] à l'eau du robinet.

● **Rangement**

- Conservez le produit lorsqu'il n'est pas utilisé dans son emballage d'origine.
- Rangez le produit dans un endroit sec, hors de la portée des enfants.
- Enroulez le cordon d'alimentation [15] dans le sens des aiguilles d'une montre autour de l'enrouleur de cordon [16] situé en dessous du socle de contact [7] (fig. B).

● **Mise au rebut**

L'emballage se compose de matières recyclables pouvant être mises au rebut dans les déchetteries locales.



Veillez respecter l'identification des matériaux d'emballage pour le tri sélectif, ils sont identifiés avec des abréviations (a) et des chiffres (b) ayant la signification suivante : 1-7 : plastiques/20-22 : papiers et cartons/80-98 : matériaux composite.

Produit :



Points de collecte sur www.quaifairedemesdechets.fr
Privilégiez la réparation ou le don de votre appareil !

Le produit et les matériaux d'emballage sont recyclables et relèvent de la responsabilité élargie du producteur.

Éliminez-les séparément, en suivant l'Info-tri illustrée, dans l'intérêt d'un meilleur traitement des déchets.

Le logo Triman n'est valable qu'en France.



Votre mairie ou votre municipalité vous renseigneront sur les possibilités de mise au rebut des produits usagés.



Afin de contribuer à la protection de l'environnement, veuillez ne pas jeter votre produit usagé dans les ordures ménagères, mais éliminez-le de manière appropriée.

Pour obtenir des renseignements concernant les points de collecte et leurs horaires d'ouverture, vous pouvez contacter votre municipalité.

● **Garantie**

Article L217-16 du Code de la consommation

Lorsque l'acheteur demande au vendeur, pendant le cours de la garantie commerciale qui lui a été consentie lors de l'acquisition ou de la réparation d'un bien meuble, une remise en état couverte par la garantie, toute période d'immobilisation d'au moins sept jours vient s'ajouter à la durée de la garantie qui restait à courir. Cette période court à compter de la demande d'intervention de l'acheteur ou de la mise à disposition pour réparation du bien en cause, si cette mise à disposition est postérieure à la demande d'intervention.

Indépendamment de la garantie commerciale souscrite, le vendeur reste tenu des défauts de conformité du bien et des vices rédhibitoires dans les conditions prévues aux articles L217-4 à L217-13 du Code de la consommation et aux articles 1641 à 1648 et 2232 du Code Civil.

Article L217-4 du Code de la consommation

Le vendeur livre un bien conforme au contrat et répond des défauts de conformité existant lors de la délivrance.

Il répond également des défauts de conformité résultant de l'emballage, des instructions de montage ou de l'installation lorsque celle-ci a été mise à sa charge par le contrat ou a été réalisée sous sa responsabilité.

Article L217-5 du Code de la consommation

Le bien est conforme au contrat :

- 1° S'il est propre à l'usage habituellement attendu d'un bien semblable et, le cas échéant :
 - s'il correspond à la description donnée par le vendeur et possède les qualités que celui-ci a présentées à l'acheteur sous forme d'échantillon ou de modèle ;

- s'il présente les qualités qu'un acheteur peut légitimement attendre eu égard aux déclarations publiques faites par le vendeur, par le producteur ou par son représentant, notamment dans la publicité ou l'étiquetage ;
- 2° Ou s'il présente les caractéristiques définies d'un commun accord par les parties ou être propre à tout usage spécial recherché par l'acheteur, porté à la connaissance du vendeur et que ce dernier a accepté.

Article L217-12 du Code de la consommation

L'action résultant du défaut de conformité se prescrit par deux ans à compter de la délivrance du bien.

Article 1641 du Code civil

Le vendeur est tenu de la garantie à raison des défauts cachés de la chose vendue qui la rendent impropre à l'usage auquel on la destine, ou qui diminuent tellement cet usage que l'acheteur ne l'aurait pas acquise, ou n'en aurait donné qu'un moindre prix, s'il les avait connus.

Article 1648 1er alinéa du Code civil

L'action résultant des vices rédhibitoires doit être intentée par l'acquéreur dans un délai de deux ans à compter de la découverte du vice.

Les pièces détachées indispensables à l'utilisation du produit sont disponibles pendant la durée de la garantie du produit.

Le produit a été fabriqué selon des critères de qualité stricts, et contrôlé consciencieusement avant sa livraison. En cas de défaut de matériau ou de fabrication, vous avez des droits légaux vis-à-vis du vendeur du produit. Vos droits légaux ne sont en aucun cas limités par notre garantie mentionnée ci-dessous.

La garantie de ce produit est de 3 ans à partir de la date d'achat. La période de garantie commence à la date d'achat. Conservez l'original de la preuve d'achat dans un endroit sûr car ce document est nécessaire pour prouver l'achat.

Tout dommage ou défaut déjà présent au moment de l'achat doit être signalé immédiatement après le déballage du produit.

Si le produit présente un défaut de matériau ou de fabrication dans les 3 ans qui suivent la date d'achat, nous le réparerons ou le remplacerons – à notre choix – gratuitement pour vous. La période de garantie n'est pas prolongée par une demande de garantie acceptée. Cette mesure s'applique également pour les pièces remplacées et réparées.

Cette garantie est annulée si le produit a été endommagé ou utilisé ou entretenu de manière incorrecte.

La garantie couvre les défauts de matériels et de fabrication. Cette garantie ne couvre pas les pièces du produit soumises à une usure normale, et qui sont donc considérées comme des pièces d'usure (par exemple les piles, les piles rechargeables, tuyaux, les cartouches d'encre), ni les dommages aux pièces fragiles, par exemple les interrupteurs ou les pièces en verre.

● Faire valoir sa garantie

Pour garantir la rapidité d'exécution de la procédure de garantie, veuillez respecter les indications suivantes :

Veuillez conserver le ticket de caisse et la référence du produit (IAN 502868_2501) à titre de preuve d'achat pour toute demande.

Le numéro de référence de l'article est indiqué sur la plaque d'identification, gravé sur la page de titre de votre manuel (en bas à gauche) ou sur un autocollant apposé sur la face arrière ou inférieure du produit.

En cas de dysfonctionnement du produit, ou de tout autre défaut, contactez en premier lieu le service après-vente par téléphone ou par e-mail aux coordonnées indiquées ci-dessous.

Vous pouvez alors envoyer franco de port tout produit considéré comme défectueux au service clientèle indiqué, accompagné de la preuve d'achat (ticket de caisse) et d'une description écrite du défaut avec mention de sa date d'apparition.

● Service après-vente

FR Service après-vente France

Tél.: 0800904879

E-Mail: owim@lidl.fr

BE Service après-vente Belgique

Tél.: 080071011

Tél.: 80023970 (Luxembourg)

E-Mail: owim@lidl.be



Gebruikte waarschuwingen en symbolen	Pagina	17
Inleiding	Pagina	17
Beoogd gebruik	Pagina	18
Leveringsomvang	Pagina	18
Onderdelenbeschrijving	Pagina	18
Technische gegevens	Pagina	18
Veiligheidsaanwijzingen	Pagina	18
Voor het eerste gebruik	Pagina	22
Bediening	Pagina	22
Contactvoet opstellen	Pagina	22
Water koken	Pagina	22
Warmhoudfunctie	Pagina	22
Stand-by-modus/uitschakelmodus	Pagina	23
Schoonmaken en onderhoud	Pagina	23
Schoonmaken	Pagina	23
Onderhoud	Pagina	23
Opbergen	Pagina	24
Afvoer	Pagina	24
Garantie	Pagina	24
Afwikkeling in geval van garantie	Pagina	25
Service	Pagina	25

Gebruikte waarschuwingen en symbolen

In de gebruiksaanwijzing, de beknopte handleiding en op de verpakking worden de volgende waarschuwingen gebruikt:

 <p>GEVAAR! Dit symbool met de aanduiding "Gevaar" duidt op een groot risico op gevaar dat, indien niet vermeden, zware verwondingen of de dood tot gevolg kan hebben.</p>	 Wisselstroom/-spanning
	 Hertz (neffrequentie)
	 Watt
 <p>WAARSCHUWING! Dit symbool met de aanduiding "Waarschuwing" betekent een middelmatig risico op gevaar dat, indien niet vermeden, zware verwondingen of de dood tot gevolg kan hebben.</p>	 TIP: Dit symbool met de aanduiding "Tip" duidt op verdere nuttige informatie.
	 Gebruik het product alleen in droge binnenruimtes.
 <p>VOORZICHTIG! Dit symbool met de aanduiding "Voorzichtig" duidt op een klein risico op gevaar dat, indien niet vermeden, kan leiden tot kleine of middelgrote verwondingen.</p>	 Geschikt voor levensmiddelen Dit product heeft geen negatieve effecten op smaak of geur.
	 Gevaar voor verbrandingen! Dit symbool geeft aan dat er een heet oppervlak aanwezig is.
 Dit product is ingedeeld in beschermingsklasse I en moet geaard worden.	 Veiligheidsaanwijzingen Handelingsaanwijzingen
 Dompel het product nooit onder in water of andere vloeistoffen.	 Dit symbool geeft een waarschuwing voor levensgevaar en ongevallen aan voor baby's en kinderen.
 Het CE-teken bevestigt dat het product voldoet aan de betreffende EU-richtlijnen.	

PREMIUM WATERKOKER MET DIGITAAL DISPLAY

● Inleiding

Hartelijk gefeliciteerd met de aankoop van uw nieuwe product. U heeft voor een hoogwaardig product gekozen. De gebruiksaanwijzing is een deel van het product.

Deze bevat belangrijke aanwijzingen voor veiligheid, gebruik en verwijdering. Maakt U zich voor de ingebruikname van het product met alle bedienings- en veiligheidsvoorschriften vertrouwd. Gebruik het product alleen zoals beschreven en voor de aangegeven toepassingsgebieden. Overhandig alle documenten bij doorgifte van het product aan derden.

● Beoogd gebruik

- Dit product is uitsluitend bestemd voor het koken en warmhouden van drinkwater.
- Het product is uitsluitend bestemd voor persoonlijk gebruik thuis. Het product is niet bestemd voor commercieel gebruik.
- Elk ander gebruik dat niet in deze handleiding wordt genoemd, kan leiden tot schade aan het product of tot zware verwondingen.
- De fabrikant aanvaardt geen aansprakelijkheid voor schade als gevolg van ondeskundig gebruik.

● Leveringsomvang

- Controleer na het uitpakken van het product of de levering volledig is en of alle onderdelen in goede staat verkeren. Verwijder voor gebruik al het verpakkingsmateriaal.
- Neem contact op met de klantenservice als er onderdelen ontbreken of beschadigd zijn.

- 1 Premium waterkoker met digitaal display
- 1 Contactvoet
- 1 Beknopte handleiding

● Onderdelenbeschrijving

(Afb. A)

- 1 Deksel
- 2 Toets voor deksel
- 3 Handgreep
- 4 Toets **60 °C** (doeltemperatuur)
- 5 Toets **100 °C** (doeltemperatuur)
- 6 Toets  (warmhouden)
- 7 Contactvoet
- 8 Waterkoker
- 9 Toets  (aan/uit)
- 10 Toets **80 °C** (doeltemperatuur)
- 11 Toets **40 °C** (doeltemperatuur)
- 12 Display
- 13 Tuit
- 14 Zeef

(Afb. B)

- 15 Aansluitsnoer met netstekker
- 16 Kabelhaspel (onderkant van contactvoet)

● Technische gegevens

Voedingsspanning:	220-240 V~, 50-60 Hz
Energieverbruik:	
– Gebruik:	2550-3000 W
– Stand-by-modus:	0,5 W
– Uitschakelmodus:	0,2 W
Beschermingsklasse:	I
Volume waterkoker:	1,5 l
Certificering:	
– HG11903:	GS (TÜV Rheinland)
– HG11903-CH:	-
– HG11903-BS:	-

Veiligheidsaanwijzingen

ZORG ERVOOR DAT U, VOORDAT U HET PRODUCT VOOR HET EERST GEBRUIKT, VERTROUWD BENT MET ALLE VEILIGHEIDS- EN BEDIENINGSAANWIJZINGEN! ALS U HET PRODUCT AAN EEN DERDE DOORGEeft, OVERHANDIG DAN OOK ALLE HIERBIJ BEHORENDE DOCUMENTATIE!

De garantie vervalt in geval van schade veroorzaakt door het niet volgen van deze gebruiksaanwijzing! Wij aanvaarden geen aansprakelijkheid voor gevolgschade! Er wordt geen aansprakelijkheid aanvaard voor schade aan eigendommen of letsel veroorzaakt door onjuist gebruik of het niet opvolgen van de veiligheidsaanwijzingen!

Kinderen en personen met beperkingen



⚠ WAARSCHUWING! LEVENSGEVAAR EN GEVAAR VOOR ONGEVALLEN VOOR (KLEINE) KINDEREN!

- Laat kinderen nooit zonder toezicht achter met het verpakkingsmateriaal. Gevaar voor verstikking door het verpakkingsmateriaal. Kinderen onderschatten gevaren vaak. Houd kinderen altijd uit de buurt van het product en het verpakkingsmateriaal.
- Dit product mag door kinderen vanaf 8 jaar gebruikt worden als ze onder supervisie staan of geïnstrueerd zijn wat betreft veilig gebruik van het product en begrepen hebben welke gevaren uit dat gebruik voortvloeien.
- Dit product mag alleen door personen met verminderde fysieke, sensorische of geestelijke vermogens of gebrek aan ervaring en/of kennis gebruikt worden als ze onder supervisie staan of geïnstrueerd zijn wat betreft veilig gebruik van het product en begrepen hebben welke gevaren uit dat gebruik voortvloeien.

- Schoonmaken en onderhoud door de gebruiker mogen niet door kinderen worden verricht tenzij zij 8 jaar of ouder zijn en onder toezicht staan.
- Het product en het aansluitsnoer moeten uit de buurt worden gehouden van kinderen die jonger zijn dan 8 jaar.
- Kinderen mogen niet met het product spelen.

⚠ WAARSCHUWING! Gevaar voor verwondingen bij onjuist gebruik!

Toepassingen

- Dit product is bestemd om in het huishouden en op vergelijkbare plaatsen gebruikt te worden, zoals:
 - Theekeukens in de detailhandel, op kantoor en op vergelijkbare arbeidsplaatsen;
 - Boerderijen;
 - Hotels, motels en andere onderkomens;
 - Bed-and-breakfasts.

Elektrische veiligheid

⚠ WAARSCHUWING! Voorkom dat er water op de netstekker of de contactvoet terecht komt.

⚠ GEVAAR! Kans op elektrische schokken!

Probeer niet het product zelf te repareren.

In geval van een storing mogen reparaties alleen door gekwalificeerde vaklieden worden uitgevoerd.

⚠ WAARSCHUWING! Kans op elektrische schokken!

Dompel het product niet onder in water of in andere vloeistoffen. Houd het product niet onder stromend water.

⚠ WAARSCHUWING! Kans op elektrische schokken!

Gebruik het product nooit als het is beschadigd. Koppel het product los van het elektriciteitsnet en neem contact op met uw verkoper als het product beschadigd mocht zijn.

⚠ WAARSCHUWING! Kans op elektrische schokken!

Zet product niet neer naast een gootsteen of op vochtige plekken.

- Controleer voor aansluiting op de stroomvoorziening of de spanning en de stroomsterkte overeenkomen met wat vermeld is op het typeplaatje van het product.
- Sluit het product uitsluitend aan op een geaard stopcontact. Vergewis uzelf ervan dat de netstekker goed in het stopcontact is gestoken.

- Kneus of buig het aansluitsnoer niet om beschadigingen te voorkomen en zorg ervoor dat het niet over scherpe randen hangt. Houd het ook uit de buurt van hete oppervlakken en open vuur.
- Als het aansluitsnoer van dit product beschadigd is, moet dit, om gevaar te vermijden, door de fabrikant, zijn klantendienst of een vergelijkbaar gekwalificeerd persoon vervangen worden.
- Als u het product los wilt koppelen van het elektriciteitsnet, trek dan aan de netstekker en niet aan het aansluitsnoer.
- Sluit het product aan op een gemakkelijk bereikbaar stopcontact zodat het in geval van nood snel van het elektriciteitsnet kan worden losgekoppeld.
- Het product is niet bestemd om te worden gebruikt met een externe timer of een aparte afstandsbediening.
- Gebruik het product niet en raak het niet aan als uw handen nat zijn.

Brand/verbrandingsgevaar en hitte

■ **WAARSCHUWING!** **Heet oppervlak!**

Houd kinderen uit de buurt van het product als het gebruikt wordt of als het afkoelt. Onderdelen die aangeraakt kunnen worden, zijn heet.

⚠ **VOORZICHTIG! Gevaar voor verbrandingen!** Er

zijn oppervlakken die tijdens het gebruik heet kunnen worden. De buitenkant van het product blijft na gebruik van het product nog enige tijd heet.

Raak geen hete oppervlakken van het product aan. Blijf uit de buurt van uit het product ontsnappende hete stoom. Houd het product alleen vast aan de handgreep.

⚠ **VOORZICHTIG! Gevaar voor verbrandingen!** Open

het deksel niet als het water kookt. Het deksel van het product moet tijdens gebruik van het product absoluut gesloten blijven.

- Bij rook en ongewone geluiden moet het product direct van het elektriciteitsnet worden losgekoppeld. Laat het product in een dergelijk geval door een vakman controleren voordat u het opnieuw gebruikt.

⚠ **WAARSCHUWING!** Gebruik het product niet als er scheuren in de waterkoker zitten of er andere beschadigingen te zien zijn.

Tips voor het neerzetten

- Plaats het product niet direct onder een stopcontact.
- Gebruik het product alleen op een vlakke, stabiele, schone, hittebestendige en droge ondergrond.

Gebruik

- Gebruik het product uitsluitend met de meegeleverde contactvoet.
- Doe niet teveel water in het product. Als er teveel water in het product gedaan is, kan kokend water uit het product ontsnappen. Gebruik het product niet zonder dat er water in gedaan is. Het niveau moet tussen de markeringen **MIN** en **MAX** op de waterkoker staan.

Schoonmaken en opbergen

- Het product mag niet worden blootgesteld aan waterdruppels of -spatten.
- Als het product niet wordt gebruikt of schoongemaakt, koppel het dan los van het elektriciteitsnet.

■ Tips voor schoonmaken van het product vindt u in het hoofdstuk "Schoonmaken en onderhoud".

● Voor het eerste gebruik

1. Verwijder al het verpakkingsmateriaal.
2. Maak het product schoon (zie "Schoonmaken en onderhoud").
3. Kook de maximale hoeveelheid van 1,5 liter water (zie "Bediening"). Giet het water na het koken weg om eventuele productie- en transportverontreinigingen te verwijderen.

● Bediening

⚠️ VOORZICHTIG! Gevaar voor verbrandingen! Het deksel **1** moet bij het uitgieten van heet water gesloten zijn. Anders kan heet water of stoom over de rand vrijkomen en verbrandingen veroorzaken.

● Contactvoet opstellen

ⓘ TIP: Zorg ervoor dat het aansluitsnoer **15** zo kort mogelijk is.

1. Rol het teveel van het aansluitsnoer **15** met de klok mee om de kabelhaspel **16** aan de onderkant van de contactvoet **7** (afb. B).
2. Plaats de contactvoet **7** op een horizontaal, stabiel oppervlak. Zorg voor een veilige afstand tot muren en kasten om schade door naar buiten komende stoom te voorkomen.

● Water koken

ⓘ TIPS:

- U kunt de doeltemperatuur tijdens het koken wijzigen door te tikken op **40 °C** **11**, **60 °C** **4**, **80 °C** **10** of **100 °C** **5**.
- U kunt het koken handmatig stoppen door op **9** te tikken. De waterkoker **8** schakelt naar de stand-by-modus.
- Het product beschikt over een geheugenfunctie. Wanneer u op **9** tikt, begint het kookproces met de laatst geselecteerde doeltemperatuur.
- In stand-by-modus:

- Als de watertemperatuur daalt tot onder 60 °C, gaan het display **12** en de indicatielampjes boven de toetsen na 1 minuut uit. Wanneer u op **9** tikt, geeft het display weer de huidige watertemperatuur weer.
- Als de watertemperatuur 60 °C of hoger is, toont het display **12** de huidige watertemperatuur.

Vul minimaal tot aan de markering **MIN** met water. Overschrijd daarbij de markering **MAX** niet.

1. Neem de waterkoker **8** van de contactvoet **7**.
2. Duw op de toets voor het deksel **2** om het deksel **1** te openen.
3. Vul de waterkoker **8** met koel, schoon water.
4. Sluit het deksel **1**.
5. Zet de waterkoker **8** op de contactvoet **7**.
6. Steek de netstekker **15** in een stopcontact. De waterkoker **8** staat nu in de stand-by-modus. Het display **12** toont de watertemperatuur van dat moment. De indicatielampjes boven de toetsen zijn uit.
7. Tik op **9**. Het indicatielampje boven **9** licht op.
8. Selecteer de doeltemperatuur door te tikken op **40 °C** **11**, **60 °C** **4**, **80 °C** **10** of **100 °C** **5**. Na 3 seconden begint het kookproces. Het indicatielampje boven **40 °C**, **60 °C**, **80 °C** of **100 °C** licht op.
9. De waterkoker **8** schakelt automatisch over naar de stand-by-modus wanneer het water de doeltemperatuur bereikt. Het display **12** toont de watertemperatuur van dat moment. De indicatielampjes boven de toetsen doven.
10. Giet het water uit via de tuit **13**.

● Warmhoudfunctie

- De waterkoker **8** schakelt automatisch over naar de warmhoudmodus wanneer het water de doeltemperatuur bereikt. Het indicatielampje boven **6** knippert. U hoort een geluidssignaal.

- Als de watertemperatuur daalt tot onder de geselecteerde doeltemperatuur, wordt het kookproces opnieuw gestart totdat het water de doeltemperatuur bereikt.

Het display **12** toont de watertemperatuur van dat moment. Het indicatielampje boven **6** licht op.

- Na 40 minuten schakelt de waterkoker **8** automatisch over naar de stand-by-modus. Het indicatielampje boven **6** dooft. Er klinken 5 geluidssignalen.
- U kunt de warmhoudmodus handmatig afbreken door op **6** of **9** te tikken. De waterkoker **8** schakelt naar de stand-by-modus.
- Tik tijdens het kookproces op **6**. Het indicatielampje boven **6** licht op. U hoort een geluidssignaal.
- Tik op **6**. U kunt de doeltemperatuur terwijl de warmhoudfunctie actief is, wijzigen door te tikken op **40 °C 11**, **60 °C 4**, **80 °C 10** of **100 °C 5**.

● Stand-by-modus/ uitschakelmodus

- **Stand-by-modus:** De stand-by-modus blijft na elke bediening 1 minuut actief en de watertemperatuur daalt tot onder de 60 °C. Gedurende deze tijd lichten het display **12** en de indicatielampjes boven de aantetikke toetsen op.
- **Uitschakelmodus:** Wanneer het product gedurende 1 minuut niet wordt gebruikt en de temperatuur lager is dan 60 °C, gaan het display **12** en de indicatielampjes boven de aangepte toetsen uit. Het product schakelt over naar de uitschakelmodus.
- Tik in de uitschakelmodus op **9** om het product te reactiveren. Het product schakelt over naar de stand-by-modus.

● Schoonmaken en onderhoud

⚠ WAARSCHUWING! Dompel het product nooit onder in water of andere vloeistoffen. Houd het product niet onder stromend water.

- Koppel het product, voordat u het schoon gaat maken, altijd los van het elektriciteitsnet.

- Controleer het product ieder keer dat u het gebuikt op zichtbare schade.

● Schoonmaken

- Gebruik voor het schoonmaken van het product geen schuurmiddelen, agressieve schoonmaakmiddelen of harde borstels.
1. Reinig het product met een licht vochtig doekje. Gebruik indien nodig een beetje mild afwasmiddel.
 2. Wrijf alle onderdelen met een schone doek droog.

● Onderhoud

Zeef schoonmaken

1. Duw op de toets voor het deksel **2** om het deksel **1** te openen.
2. Duw de borggreep van de zeef **14** omlaag om de zeef los te maken.
3. Trek de zeef **14** naar achteren en vervolgens omhoog om deze uit de waterkoker te verwijderen.
4. Maak de zeef **14** onder stromend water schoon met een vochtige vaatdoek.
5. Plaats de zeef **14** terug in de daarvoor bestemde uitsparing in de waterkoker **8** en druk hem naar voren tot de borggreep van de zeef vergrendelt.

Kalkaanslag verwijderen

Kalkaanslag vermindert de efficiëntie van het product en verhoogt het energieverbruik. Controleer het product regelmatig op kalkaanslag.

1. Vul de waterkoker **8** met een azijnoplossing (5 % tot 15 %).
2. Kook de azijnoplossing. Wacht totdat het product zichzelf automatisch uitschakelt.
3. Laat de azijnoplossing de gehele nacht op de waterkoker **8** inwerken. Spoel de azijnoplossing de volgende dag weg.
4. Vul de waterkoker **8** tot aan de markering **MAX** met schoon water. Breng het water aan de kook.
5. Spoel het water, nadat het gekookt heeft, weg om eventueel aanwezige kalkafzettingen en resten azijnzuur te verwijderen.

6. Spoel de binnenkant van de waterkoker **8** van binnen goed uit met leidingwater.

● Opbergen

- Bewaar het product als het niet wordt gebruikt in de originele verpakking.
- Bewaar het product op een droge, goed geventileerde plaats die ontoegankelijk is voor kinderen.
- Rol het aansluitnoer **15** rechtsom om de kabelhaspel **16** aan de onderkant van de contactvoet **7** (afb. B).

● Afvoer

De verpakking bestaat uit milieuvriendelijke grondstoffen die u via de plaatselijke recyclingcontainers kunt afvoeren.



Neem de aanduiding van de verpakkingsmaterialen voor de afvalscheiding in acht. Deze zijn gemarkeerd met de afkortingen (a) en een cijfers (b) met de volgende betekenis: 1-7: kunststoffen/20-22: papier en vezelplaten/80-98: composietmaterialen.

Product:



Points de collecte sur www.quefairedermesdechets.fr
Privilégiez la réparation ou le don de votre appareil !

Het product, en de verpakkingsmaterialen kunnen worden gerecycled en zijn onderhevig aan een uitgebreide verantwoordelijkheid van de fabrikant. Gooi ze apart weg, overeenkomstig de aangegeven Info-tri (informatie over afvalscheiding), voor een beter afvalbeheer.

Het Triman-logo geldt alleen voor Frankrijk.



Informatie over de mogelijkheden om het uitgediende product na gebruik te verwijderen, verstrekt uw gemeentelijke overheid.



Gooi het afgedankte product omwille van het milieu niet weg via het huisvuil, maar geef het af bij het daarvoor bestemde depot of het gemeentelijke milieupark. Over afgifteplaatsen en hun openingstijden kunt u zich bij uw aangewezen instantie informeren.

● Garantie

Het product werd volgens strenge kwaliteitsrichtlijnen gemaakt en voor de uitlevering zorgvuldig gecontroleerd. In geval van materiaal- of fabricagefouten hebt u tegenover de verkoper van het product wettelijke rechten. Uw wettelijke rechten worden op geen enkele manier door onze hieronder vermelde garantie beperkt.

De garantie voor dit product bedraagt 3 jaar vanaf aankoopdatum. De garantieperiode gaat in op de datum van aankoop. Bewaar het originele bewijs van aankoop op een veilige plek aangezien dit document nodig is als bewijs.

Alle beschadigingen of gebreken die reeds op het moment van aankoop aanwezig zijn, moeten meteen na het uitpakken van het product worden gemeld.

Mocht het product binnen 3 jaar na aankoopdatum een materiaal- of fabricagefout vertonen, zullen wij het – naar onze keuze – gratis voor u repareren of vervangen. De garantieperiode wordt door een plaatsgevonden garantieverlening niet verlengd. Dit geldt ook voor vervangen en gerepareerde onderdelen.

Deze garantie vervalt als het product werd beschadigd of onjuist is gebruikt of onderhouden.

De garantie dekt materiaal- en fabricagefouten af. Deze garantie dekt geen productonderdelen die aan normale slijtage onderhevig zijn en daarom als verbruiksartikelen worden beschouwd (bv. batterijen, oplaadbare batterijen, slangen, inktpatronen), noch dekt zij schade aan breekbare onderdelen, bv. schakelaars of onderdelen die van glas zijn gemaakt.

● Afwikkeling in geval van garantie

Om een snelle afhandeling van uw reclamatie te waarborgen dient u de volgende instructies in acht te nemen:

Houd bij alle vragen alstublieft de kassabon en het artikelnummer (IAN 502868_2501) als bewijs van aankoop bij de hand.

Het artikelnummer vindt u op de typeplaat, ingegraveerd, op het titelblad van uw handleiding (linksonder) of als sticker op de achter- of onderzijde.

Wanneer er storingen in de werking of andere gebreken optreden, dient u eerst telefonisch of per e-mail contact met de onderstaande service-afdeling op te nemen.

Een als defect geregistreerd product kunt u dan samen met uw aankoopbewijs (kassabon) en vermelding van de concrete schade alsmede het tijdstip van optreden voor u franco aan het u meegedeelde servicepunt verzenden.

● Service

Service Nederland

Tel.: 08000225537

E-Mail: owim@lidl.nl

Service België

Tel.: 080071011

Tel.: 80023970 (Luxemburg)















E-Mail: owim@lidl.be



Verwendete Warnhinweise und Symbole	Seite	27
Einleitung	Seite	27
Bestimmungsgemäße Verwendung	Seite	28
Lieferumfang	Seite	28
Teilebeschreibung	Seite	28
Technische Daten	Seite	28
Sicherheitshinweise	Seite	28
Vor der ersten Verwendung	Seite	32
Bedienung	Seite	32
Kontaktsockel aufstellen	Seite	32
Wasser kochen	Seite	32
Warmhaltefunktion	Seite	33
Standby-Modus/Abschaltmodus	Seite	33
Reinigung und Pflege	Seite	33
Reinigung	Seite	33
Pflege	Seite	33
Lagerung	Seite	34
Entsorgung	Seite	34
Garantie	Seite	34
Abwicklung im Garantiefall	Seite	35
Service	Seite	35

Verwendete Warnhinweise und Symbole

In der Bedienungsanleitung, der Kurzanleitung und auf der Verpackung werden die folgenden Warnhinweise verwendet:

 <p>GEFAHR! Dieses Symbol mit dem Signalwort „Gefahr“ bezeichnet eine Gefährdung mit einem hohen Risikograd, die, wenn sie nicht vermieden wird, eine schwere Verletzung oder den Tod zur Folge hat.</p>	 Wechselstrom/-spannung
	 Hertz (Netzfrequenz)
	 Watt
 <p>WARNUNG! Dieses Symbol mit dem Signalwort „Warnung“ bezeichnet eine Gefährdung mit einem mittleren Risikograd, die, wenn sie nicht vermieden wird, eine schwere Verletzung oder den Tod zur Folge haben kann.</p>	 HINWEIS: Dieses Symbol mit dem Signalwort „Hinweis“ bietet weitere nützliche Informationen.
	 Verwenden Sie das Produkt nur in trockenen Innenräumen.
 <p>VORSICHT! Dieses Symbol mit dem Signalwort „Vorsicht“ bezeichnet eine Gefährdung mit einem niedrigen Risikograd, die, wenn sie nicht vermieden wird, eine geringe oder mäßige Verletzung zur Folge haben kann.</p>	 Lebensmittelrecht Dieses Produkt hat keine negativen Auswirkungen auf Geschmack oder Geruch.
	 Dieses Produkt ist als Schutzklasse I eingestuft und muss geerdet werden.
 Produkt nicht in Wasser oder andere Flüssigkeiten eintauchen.	 Verbrennungsrisiko! Dieses Symbol weist auf eine heiße Oberfläche hin.
 Das CE-Zeichen bestätigt Konformität mit den für das Produkt zutreffenden EU-Richtlinien.	 Sicherheitshinweise Handlungsanweisungen
	 Dieses Symbol weist auf eine Warnung bezüglich Lebens- und Unfallgefahr für Kleinkinder und Kinder hin.

PREMIUM-WASSERKOCHER MIT DIGITALANZEIGE

● Einleitung

Wir beglückwünschen Sie zum Kauf Ihres neuen Produkts. Sie haben sich damit für ein hochwertiges Produkt entschieden. Die Bedienungsanleitung ist Teil dieses Produkts. Sie enthält wichtige

Hinweise für Sicherheit, Gebrauch und Entsorgung. Machen Sie sich vor der Benutzung des Produkts mit allen Bedien- und Sicherheitshinweisen vertraut. Benutzen Sie das Produkt nur wie beschrieben und für die angegebenen Einsatzbereiche. Händigen Sie alle Unterlagen bei Weitergabe des Produkts an Dritte mit aus.

● Bestimmungsgemäße Verwendung



- Dieses Produkt dient ausschließlich zum Kochen und Warmhalten von Trinkwasser.
- Das Produkt ist ausschließlich für den privaten Heimgebrauch konzipiert. Ein gewerblicher Einsatz ist nicht vorgesehen.
- Jede andere nicht in dieser Anleitung erwähnte Verwendung kann zu Schäden am Produkt oder schweren Verletzungen führen.
- Der Hersteller übernimmt keine Haftung für Schäden aufgrund unsachgemäßer Verwendung.

● Lieferumfang

- Überprüfen Sie nach dem Auspacken des Produktes, ob die Lieferung vollständig ist und ob alle Teile in ordnungsgemäßem Zustand sind. Entfernen Sie vor der Verwendung das gesamte Verpackungsmaterial.
 - Kontaktieren Sie den Kundenservice, falls Teile fehlen oder beschädigt sein sollten.
- 1 Premium-wasserkocher mit digitalanzeige
1 Kontaktsockel
1 Kurzanleitung

● Teilebeschreibung

(Abb. A)

- 1 Deckel
- 2 Deckeltaste
- 3 Griff
- 4 Taste **60 °C** (Zieltemperatur)
- 5 Taste **100 °C** (Zieltemperatur)
- 6 Taste  (warmhalten)
- 7 Kontaktsockel
- 8 Wasserkocher
- 9 Taste  (ein/aus)
- 10 Taste **80 °C** (Zieltemperatur)
- 11 Taste **40 °C** (Zieltemperatur)
- 12 Display
- 13 Ausguss
- 14 Sieb

(Abb. B)

- 15 Anschlussleitung mit Netzstecker
- 16 Kabelaufwicklung (Unterseite des Kontaktsockels)

● Technische Daten

Eingangsspannung:	220–240 V~, 50–60 Hz
Leistungsaufnahme:	
– Betrieb:	2 550–3 000 W
– Standby-Modus:	0,5 W
– Abschaltmodus:	0,2 W
Schutzklasse:	I
Fassungsvermögen des Wasserkochers:	1,5 l
Zertifizierung:	
– HG 1 1903:	GS (TÜV Rheinland)
– HG 1 1903-CH:	-
– HG 1 1903-BS:	-



Sicherheitshinweise

MACHEN SIE SICH VOR DER ERSTEN BENUTZUNG DES PRODUKTS MIT ALLEN SICHERHEITS- UND BEDIENHINWEISEN VERTRAUT! HÄNDIGEN SIE ALLE UNTERLAGEN BEI WEITERGABE DES PRODUKTS AN DRITTE EBENFALLS MIT AUS!

Bei Schäden, die durch Nichtbeachtung dieser Bedienungsanleitung verursacht werden, erlischt der Garantieanspruch! Für Folgeschäden wird keine Haftung übernommen! Bei Sach- oder Personenschäden, die durch unsachgemäße Handhabung oder Nichtbeachtung der Sicherheitshinweise verursacht werden, wird keine Haftung übernommen!

Kinder und Personen mit Einschränkungen



⚠️ WARNUNG! LEBENS- UND UNFALLGEFAHR FÜR KLEINKINDER UND KINDER!

- Lassen Sie Kinder niemals unbeaufsichtigt mit dem Verpackungsmaterial. Es besteht Erstickungsgefahr durch Verpackungsmaterial. Kinder unterschätzen häufig die Gefahren. Halten Sie Kinder stets fern vom Produkt und von Verpackungsmaterialien.
- Dieses Produkt kann von Kindern ab 8 Jahren und darüber benutzt werden, wenn sie beaufsichtigt werden oder bezüglich des sicheren Gebrauchs des Produktes unterwiesen wurden und die daraus resultierenden Gefahren verstanden haben.
- Dieses Produkt kann von Personen mit reduzierten physischen, sensorischen oder mentalen Fähigkeiten oder Mangel an Erfahrung und/oder Wissen benutzt werden, wenn sie beaufsichtigt oder bezüglich des sicheren Gebrauchs des Produktes unterwiesen wurden und die daraus resultierenden Gefahren verstanden haben.

- Reinigung und die Wartung durch den Benutzer dürfen nicht durch Kinder vorgenommen werden, es sei denn, sie sind 8 Jahre oder älter und werden beaufsichtigt.
- Das Produkt und seine Anschlussleitung sind von Kindern jünger als 8 Jahre fernzuhalten.
- Kinder dürfen mit dem Produkt nicht spielen.

⚠️ WARNUNG! Verletzungsrisiko durch Fehlgebrauch!

Einsatzbereiche

- Dieses Produkt wurde für den Einsatz im Haushalt und für ähnliche Anwendungen konzipiert, wie:
 - Teeküchen im Einzelhandel, in Büros und in ähnlicher Arbeitsumgebung;
 - Bauernhäusern;
 - Hotels, Motels und anderen Herbergen;
 - Frühstückspensionen.

Elektrische Sicherheit

- ⚠️ **WARNUNG!** Vermeiden Sie, dass Wasser auf den Netzstecker oder den Kontaktsockel spritzt.
- ⚠️ **GEFAHR! Stromschlagrisiko!** Versuchen Sie nicht, das Produkt selbstständig zu reparieren.

Im Fall einer Fehlfunktion dürfen Reparaturen ausschließlich von qualifiziertem Personal durchgeführt werden.

⚠️ WARNUNG! Stromschlagrisiko! Das Produkt darf nicht in Wasser oder andere Flüssigkeiten getaucht werden.

Halten Sie das Produkt nicht unter laufendes Wasser.

⚠️ WARNUNG! Stromschlagrisiko! Verwenden Sie kein beschädigtes Produkt. Trennen Sie das Produkt vom Stromnetz und wenden Sie sich an Ihren Einzelhändler, falls das Produkt beschädigt sein sollte.

⚠️ WARNUNG! Stromschlagrisiko! Stellen Sie das Produkt nicht neben Spülbecken oder an feuchte Orte.

- Vergewissern Sie sich vor der Verbindung mit der Stromversorgung, dass die Spannung und der Strom mit den Angaben auf dem Typenschild des Produkts übereinstimmen.
- Verbinden Sie das Produkt ausschließlich mit einer geerdeten Steckdose. Vergewissern Sie sich, dass der Netzstecker ordnungsgemäß angeschlossen ist.

- Um Beschädigungen an der Anschlussleitung zu vermeiden, quetschen oder biegen Sie sie nicht und führen Sie sie nicht über scharfe Kanten. Halten Sie sie auch von heißen Oberflächen und offenen Flammen fern.
- Wenn die Netzanschlussleitung dieses Produktes beschädigt wird, muss sie durch den Hersteller oder seinen Kundendienst oder eine ähnlich qualifizierte Person ersetzt werden, um Gefährdungen zu vermeiden.
- Wenn Sie das Produkt vom Stromnetz trennen, ziehen Sie am Netzstecker und nicht an der Anschlussleitung.
- Schließen Sie das Produkt an eine leicht zugängliche Steckdose an, damit Sie das Produkt im Notfall umgehend vom Stromnetz trennen können.
- Das Produkt ist nicht für den Betrieb mit einem externen Zeitschalter oder einem separaten Fernbedienungssystem vorgesehen.
- Verwenden und berühren Sie das Produkt nicht mit nassen Händen.

Feuer-/Verbrennungsrisiko und Hitze

■ **WARNUNG! Heiße Oberfläche!**

Halten Sie Kinder und Tiere vom Produkt fern, wenn es in Betrieb ist oder wenn es abkühlt. Die zugänglichen Teile sind heiß.

⚠ **VORSICHT! Verbrennungsrisiko!** Oberflächen können während des Gebrauchs heiß werden.

Die Oberfläche des Produkts bleibt noch einige Zeit nach der Verwendung des Produkts heiß. Berühren Sie keine heißen Oberflächen des Produkts. Achten Sie auf entweichenden heißen Dampf. Halten Sie das Produkt nur am Handgriff.

⚠ **VORSICHT! Verbrennungsrisiko!** Öffnen Sie nicht den Deckel, während das Wasser kocht. Der Deckel des Produkts muss während des Betriebs sicher verschlossen bleiben.

- Falls Rauch oder ungewöhnliche Geräusche auftreten sollten, trennen Sie das Produkt sofort vom Stromnetz. Lassen Sie das Produkt von einem Spezialisten überprüfen, bevor Sie es erneut verwenden.

⚠ **WARNUNG!** Verwenden Sie das Produkt nicht, falls der Wasserkocher Risse oder sonstige Beschädigungen aufweisen sollte.

Aufstellhinweise

- Stellen Sie das Produkt nicht unmittelbar unterhalb einer Wandsteckdose auf.
- Betreiben Sie das Produkt immer auf einer ebenen, stabilen, sauberen, hitzebeständigen und trockenen Oberfläche.

Betrieb

- Verwenden Sie das Produkt nur mit dem mitgelieferten Kontaktsockel.
- Überfüllen Sie das Produkt nicht. Wenn das Produkt überfüllt ist, könnte kochendes Wasser austreten. Betreiben Sie das Produkt nicht ohne Wasser. Der Füllstand muss zwischen den Markierungen **MIN** und **MAX** am Wasserkocher liegen.

Reinigung und Lagerung

- Setzen Sie das Produkt keinem Tropf- oder Spritzwasser aus.
- Trennen Sie das Produkt während des Nichtgebrauchs und vor der Reinigung vom Stromnetz.
- Hinweise zur Reinigung des Produkts finden Sie im Kapitel „Reinigung und Pflege“.

● **Vor der ersten Verwendung**

1. Entfernen Sie alle Verpackungsmaterialien.
2. Reinigen Sie das Produkt (siehe „Reinigung und Pflege“).
3. Kochen Sie die maximale Wassermenge von 1,5 Litern (siehe „Bedienung“). Schütten Sie das Wasser nach dem Kochvorgang weg, um eventuelle Produktions- und Transportrückstände zu entfernen.

● **Bedienung**

⚠ VORSICHT! Verbrennungsrisiko! Der Deckel **1** muss beim Ausgießen von heißem Wasser geschlossen sein. Ansonsten könnte heißes Wasser oder Dampf über den Rand austreten und Verbrennungen verursachen.

● **Kontaktsockel aufstellen**

ⓘ HINWEIS: Halten Sie die Anschlussleitung **15** möglichst kurz.

1. Wickeln Sie die überschüssige Anschlussleitung **15** im Uhrzeigersinn auf die Kabelaufwicklung **16** an der Unterseite des Kontaktsockels **7** (Abb. B).
2. Stellen Sie den Kontaktsockel **7** auf eine ebene, stabile Oberfläche. Halten Sie einen Sicherheitsabstand zu Wänden und Schränken ein, um Schäden durch aufsteigenden Dampf zu vermeiden.

● **Wasser kochen**

ⓘ HINWEISE:

- Sie können die Zieltemperatur während des Kochvorgangs ändern, indem Sie **40 °C** **11**, **60 °C** **4**, **80 °C** **10** oder **100 °C** **5** antippen.
- Sie können den Kochvorgang manuell beenden, indem Sie **9** antippen. Der Wasserkocher **8** schaltet in den Standby-Modus.
- Das Produkt verfügt über eine Speicherfunktion. Wenn Sie **9** antippen, beginnt der Kochvorgang mit der zuletzt ausgewählten Zieltemperatur.

■ Im Standby-Modus:

- Falls die Wassertemperatur unter 60 °C fällt, erlöschen das Display **12** und die Kontrollleuchten oberhalb der angetippten Tasten nach 1 Minute. Wenn Sie **9** antippen, zeigt das Display wieder die aktuelle Wassertemperatur an.
 - Falls die Wassertemperatur 60 °C oder höher beträgt, zeigt das Display **12** die aktuelle Wassertemperatur an.
- Füllen Sie das Wasser mindestens bis zur Markierung **MIN**. Überschreiten Sie nicht die Markierung **MAX**.
1. Entnehmen Sie den Wasserkocher **8** vom Kontaktsockel **7**.
 2. Drücken Sie die Deckeltaste **2**, um den Deckel **1** zu öffnen.
 3. Füllen Sie den Wasserkocher **8** mit kühlem, klarem Wasser.
 4. Schließen Sie den Deckel **1**.
 5. Stellen Sie den Wasserkocher **8** auf den Kontaktsockel **7**.
 6. Verbinden Sie den Netzstecker **15** mit einer Steckdose.
Der Wasserkocher **8** befindet sich im Standby-Modus.
Das Display **12** zeigt die aktuelle Wassertemperatur an. Die Kontrollleuchten oberhalb der Tasten sind ausgeschaltet.
 7. Tippen Sie **9** an. Die Kontrollleuchte oberhalb von **9** leuchtet.
 8. Wählen Sie die Zieltemperatur aus, indem Sie **40 °C** **11**, **60 °C** **4**, **80 °C** **10** oder **100 °C** **5** antippen.
Nach 3 Sekunden beginnt der Kochvorgang. Die Kontrollleuchte oberhalb von **40 °C**, **60 °C**, **80 °C** oder **100 °C** leuchtet.
 9. Der Wasserkocher **8** schaltet automatisch in den Standby-Modus, wenn das Wasser die Zieltemperatur erreicht.
Das Display **12** zeigt die aktuelle Wassertemperatur an. Die Kontrollleuchten oberhalb der Tasten erlöschen.
 10. Gießen Sie das Wasser durch den Ausguss **13** aus.

● Warmhaltefunktion

- Der Wasserkocher **8** schaltet automatisch in den Warmhaltemodus, wenn das Wasser die Zieltemperatur erreicht. Die Kontrollleuchte oberhalb von **6** blinkt. Ein Signalton ertönt.
- Falls die Wassertemperatur unter die gewählte Zieltemperatur fällt, beginnt der Kochvorgang erneut, bis das Wasser die Zieltemperatur erreicht.
Das Display **12** zeigt die aktuelle Wassertemperatur an. Die Kontrollleuchte oberhalb von **6** leuchtet.
- Nach 40 Minuten schaltet der Wasserkocher **8** automatisch in den Standby-Modus. Die Kontrollleuchte oberhalb von **6** erlischt. 5 Signaltöne ertönen.
- Sie können den Warmhaltemodus manuell abbrechen, indem Sie **6** oder **9** antippen. Der Wasserkocher **8** schaltet in den Standby-Modus.
- Tippen Sie während des Kochvorgangs **6** an. Die Kontrollleuchte oberhalb von **6** leuchtet. Ein Signalton ertönt.
- Tippen Sie **6** an. Sie können nun die Zieltemperatur während die Warmhaltefunktion aktiv ist anpassen, indem Sie **40 °C 11**, **60 °C 4**, **80 °C 10** oder **100 °C 5** antippen.

● Standby-Modus/Abschaltmodus

- **Standby-Modus:** Der Standby-Modus bleibt nach jeder Bedienung 1 Minute lang aktiv und die Wassertemperatur fällt unter 60 °C. Während dieser Zeit leuchten das Display **12** und die Kontrollleuchten oberhalb der angetippten Tasten.
- **Abschaltmodus:** Wenn das Produkt 1 Minute lang nicht verwendet wird und die Wassertemperatur unter 60 °C liegt, erlöschen das Display **12** und die Kontrollleuchten oberhalb der angetippten Tasten.
Das Produkt wechselt in den Abschaltmodus.
- Tippen Sie im Abschaltmodus **9**, um das Produkt zu reaktivieren. Das Produkt wechselt in den Standby-Modus.

● Reinigung und Pflege

⚠ WARNUNG! Tauchen Sie das Produkt nicht in Wasser oder andere Flüssigkeiten ein. Halten Sie das Produkt nicht unter laufendes Wasser.

- Trennen Sie das Produkt vor der Reinigung stets vom Stromnetz.
- Überprüfen Sie das Produkt vor jedem Gebrauch auf sichtbare Schäden.

● Reinigung

- Verwenden Sie keine Scheuermittel, aggressiven Lösungen oder harten Bürsten, um das Produkt zu reinigen.
1. Reinigen Sie das Produkt mit einem leicht angefeuchteten Tuch. Verwenden Sie bei Bedarf ein mildes Spülmittel.
 2. Reiben Sie alle Teile mit einem sauberen Tuch trocken.

● Pflege

Sieb reinigen

1. Drücken Sie die Deckeltaste **2**, um den Deckel **1** zu öffnen.
2. Drücken Sie den Verriegelungshebel des Siebs **14** nach unten, um das Sieb zu lösen.
3. Ziehen Sie das Sieb **14** nach hinten und dann nach oben heraus, um es aus dem Wasserkocher zu entfernen.
4. Reinigen Sie das Sieb **14** mit einem feuchten Spültuch unter fließendem Wasser.
5. Setzen Sie das Sieb **14** in die vorgesehene Aussparung im Wasserkocher **8** ein und drücken Sie es nach vorne, bis der Verriegelungshebel des Siebs verriegelt.

Verkalkungen entfernen

Kalkablagerungen verringern die Effizienz des Produkts und erhöhen den Energieverbrauch. Überprüfen Sie das Produkt regelmäßig auf Kalkablagerungen.

1. Füllen Sie den Wasserkocher **8** mit einer Essiglösung (5 % bis 15 %).
2. Kochen Sie die Essiglösung. Warten Sie, bis sich das Produkt automatisch ausschaltet.

- Lassen Sie die Essiglösung über Nacht im Wasserkocher [8] einwirken. Schütten Sie die Essiglösung am nächsten Tag weg.
- Füllen Sie den Wasserkocher [8] bis zur Markierung **MAX** mit klarem Wasser. Kochen Sie das Wasser.
- Schütten Sie das Wasser nach dem Kochvorgang weg, um eventuell vorhandene Kalkablagerungen und Essigreste zu entfernen.
- Spülen Sie das Innere des Wasserkochers [8] gründlich mit Leitungswasser aus.

● Lagerung

- Bewahren Sie das Produkt während des Nichtgebrauchs in der Originalverpackung auf.
- Lagern Sie das Produkt an einem trockenen, für Kinder unzugänglichen Ort.
- Wickeln Sie die Anschlussleitung [15] im Uhrzeigersinn auf die Kabelaufwicklung [16] an der Unterseite des Kontaktsockels [7] (Abb. B).

● Entsorgung

Die Verpackung besteht aus umweltfreundlichen Materialien, die Sie über die örtlichen Recyclingstellen entsorgen können.



Beachten Sie die Kennzeichnung der Verpackungsmaterialien bei der Abfalltrennung, diese sind gekennzeichnet mit Abkürzungen (a) und Nummern (b) mit folgender Bedeutung: 1-7: Kunststoffe/ 20-22: Papier und Pappe/80-98: Verbundstoffe.

Produkt:



Points de collecte sur www.quefairemedesdchets.fr
Privilégiez la réparation ou le don de votre appareil !

Das Produkt und die Verpackungsmaterialien sind recyclebar und unterliegen einer erweiterten Herstellerverantwortung. Entsorgen Sie diese getrennt, den abgebildeten Info-tri (Sortierinformation) folgend, für eine bessere Abfallbehandlung.

Das Triman-Logo gilt nur für Frankreich.



Möglichkeiten zur Entsorgung des ausgedienten Produkts erfahren Sie bei Ihrer Gemeinde- oder Stadtverwaltung.



Werfen Sie Ihr Produkt, wenn es ausgedient hat, im Interesse des Umweltschutzes nicht in den Hausmüll, sondern führen Sie es einer fachgerechten Entsorgung zu. Über Sammelstellen und deren Öffnungszeiten können Sie sich bei Ihrer zuständigen Verwaltung informieren.

● Garantie

Das Produkt wurde nach strengen Qualitätsrichtlinien hergestellt und vor der Auslieferung sorgfältig geprüft. Im Falle von Material- oder Herstellungsfehlern haben Sie gegenüber dem Verkäufer des Produkts gesetzliche Rechte. Ihre gesetzlichen Rechte werden in keiner Weise durch unsere unten aufgeführte Garantie eingeschränkt.

Die Garantie für dieses Produkt beträgt 3 Jahre ab Kaufdatum. Die Garantiezeit beginnt mit dem Kaufdatum. Bewahren Sie den Originalkaufbeleg an einem sicheren Ort auf, da dieses Dokument als Nachweis des Kaufs erforderlich ist.

Alle Schäden oder Mängel, die bereits zum Zeitpunkt des Kaufs vorhanden sind, müssen unverzüglich nach dem Auspacken des Produkts gemeldet werden.

Sollte das Produkt innerhalb von 3 Jahren ab Kaufdatum einen Material- oder Herstellungsfehler aufweisen, werden wir es – nach unserer Wahl – kostenlos für Sie reparieren oder ersetzen. Die Garantiezeit verlängert sich durch einen stattgegebenen Gewährleistungsanspruch nicht. Dies gilt auch für ersetzte und reparierte Teile.

Diese Garantie erlischt, wenn das Produkt beschädigt oder unsachgemäß verwendet oder gewartet wurde.

Die Garantie deckt Material- und Herstellungsfehler ab. Diese Garantie erstreckt sich weder auf Produktteile, die normalem Verschleiß unterliegen, und somit als Verschleißteile gelten (z. B. Batterien, Akkus, Schläuche, Farbpatronen), noch auf Schäden an zerbrechlichen Teilen, z. B. Schalter oder Teile aus Glas.

● **Abwicklung im Garantiefall**

Um eine schnelle Bearbeitung Ihres Anspruchs zu gewährleisten, beachten Sie die folgenden Hinweise:

Halten Sie den Originalkaufbeleg und die Artikelnummer (IAN 502868_2501) als Nachweis für den Kauf bereit.

Sie finden die Artikelnummer auf dem Typenschild, einer Gravur auf dem Produkt, der Startseite der Bedienungsanleitung (unten links) oder als Aufkleber auf der Rück- oder Unterseite des Produkts.

Sollten Funktionsfehler oder sonstige Mängel auftreten, wenden Sie sich zunächst telefonisch oder per E-Mail an die unten aufgeführte Serviceabteilung.

Sobald das Produkt als defekt erfasst wurde, können Sie es kostenlos an die Ihnen mitgeteilte Service-Anschrift zurücksenden. Stellen Sie sicher, dass Sie den Originalkaufbeleg (Kassenbon) sowie eine kurze, schriftliche Beschreibung beilegen, in der die Einzelheiten des Defekts und der Zeitpunkt des Auftretens dargelegt sind.

● **Service**

DE Service Deutschland

Tel.: 0800 5435 111

E-Mail: owim@lidl.de

AT Service Österreich

Tel.: 0800 292726

E-Mail: owim@lidl.at

CH Service Schweiz

Tel.: 0800 562153

E-Mail: owim@lidl.ch



OWIM GmbH & Co. KG

Stiftsbergstraße 1
74167 Neckarsulm
GERMANY

Model No.: HG11903

Version: 08/2025

IAN 502868_2501

20