



RAISED PLANTER ON WHEELS PMH 1 A1

(GB) (IE) (NI)

RAISED PLANTER ON WHEELS

Assembly and safety instructions

(FR) (BE)

TABLE DE CULTURE MOBILE

Instructions de montage et consignes de sécurité

(DE) (AT) (CH)

MOBILES HOCHBEET

Montage- und Sicherheitshinweise

(DK)

MOBILT HØJBED

Montage- og sikkerhedshenvisninger

(NL) (BE)

MOBIEL, VERHOOGD PERK

Montage- en veiligheidsinstructies

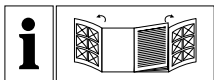

GB/IE/NL	Assembly and safety instructions	Page	5
DK	Montage- og sikkerhedshenvisninger	Side	7
FR/BE	Instructions de montage et consignes de sécurité	Page	9
NL/BE	Montage- en veiligheidsinstructies	Pagina	11
DE/AT/CH	Montage- und Sicherheitshinweise	Seite	13

You need · Du skal bruge
 Il vous faut · U hebt nodig
 Sie benötigen:

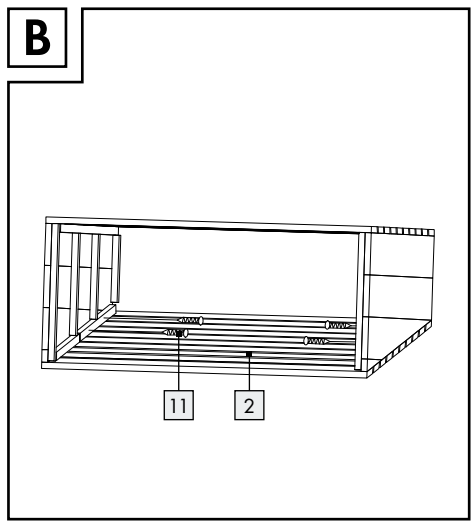
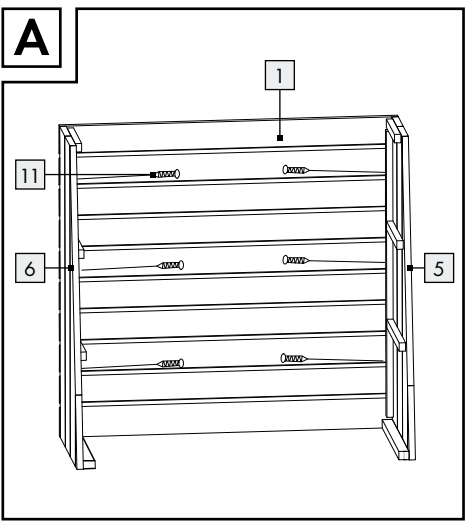
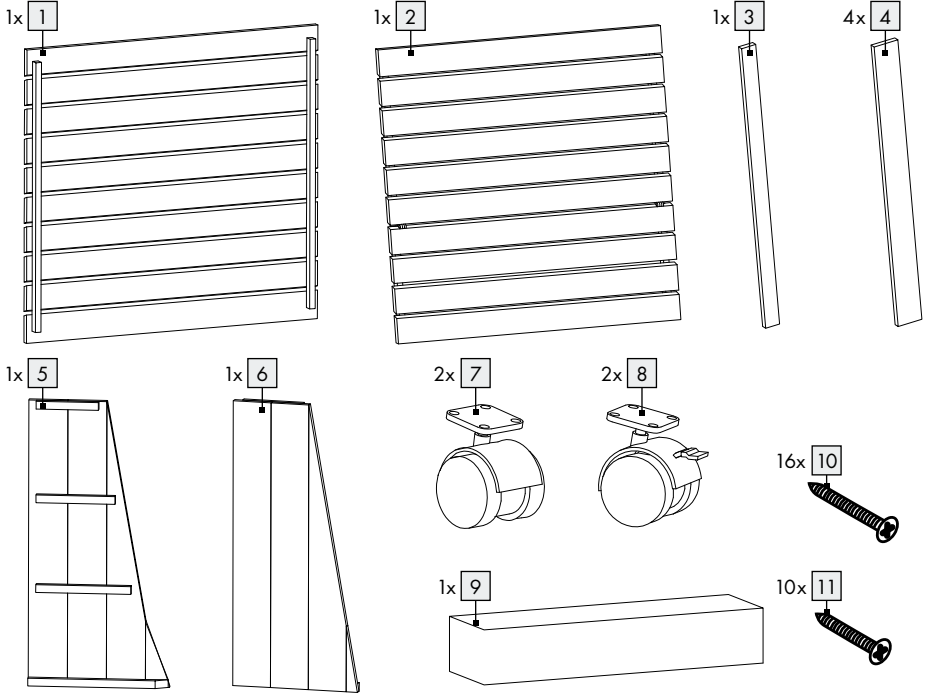
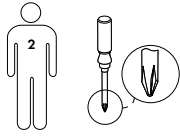

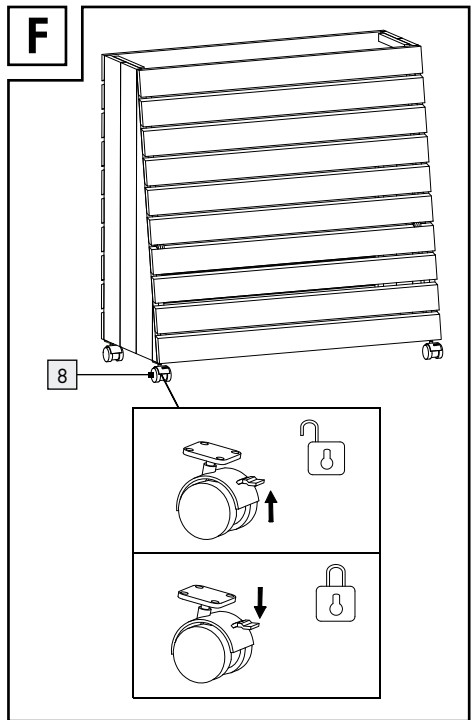
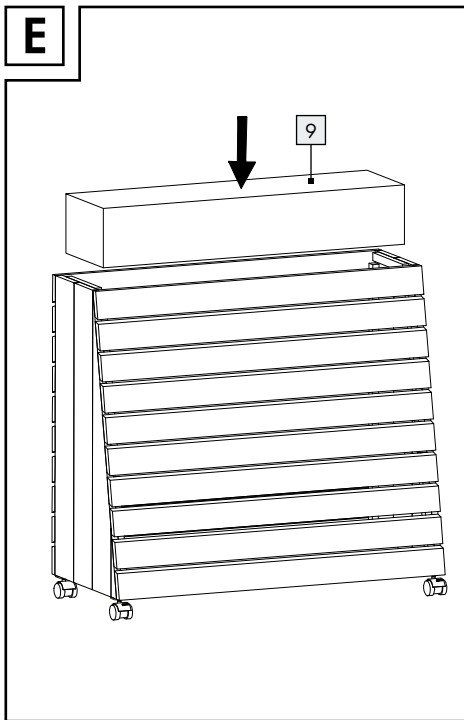
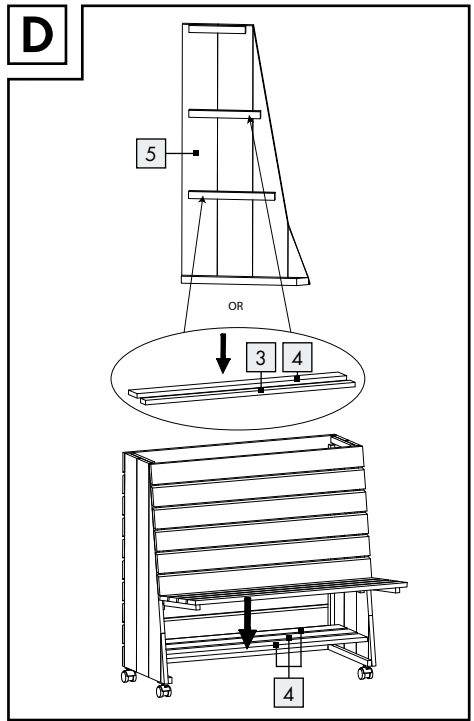
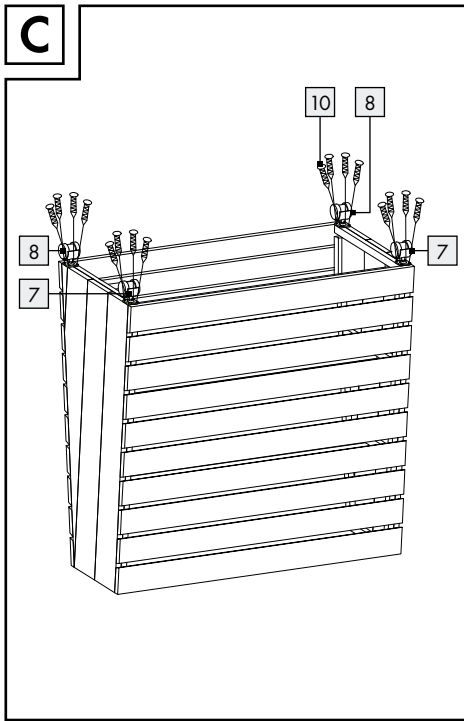

Raised Planter on Wheels PMH 1 A1

● Introduction



We congratulate you on the purchase of your new product. You have chosen a high quality product. Familiarise yourself with the product before using it for the first time. In addition, please carefully refer to the operating instructions and the safety advice below. Only use the product as instructed and only for the indicated field of application. Keep these instructions in a safe place. If you pass the product on to anyone else, please ensure that you also pass on all the documentation with it.

● Intended use

This product is intended for outdoor in gardens, patios, balconies. Any use other than that described or any modification of the product is not permissible and may result in injury and/or damage the product. The manufacture is not liable for damage caused by improper use. This product is not intended for commercial use. This product is designed for private residential use.

● Scope of delivery / Parts description

- | | | | |
|---|-------------------------------|----|---|
| 1 | Back panel x 1 pc | 8 | Wheel with stopper x 2 pcs |
| 2 | Front panel x 1 pc | 9 | Liner x 1 pc |
| 3 | Narrow slat x 1 pc | 10 | Screws (Ø 3 x 20 mm) x 16 pcs |
| 4 | Wide slat x 4 pcs | 11 | Screws (Ø 3.5 x 30 mm) x 10 pcs |
| 5 | Right panel x 1 pc | | 1 installation and operating instructions |
| 6 | Left panel x 1 pc | | |
| 7 | Wheel without stopper x 2 pcs | | |

● Technical data

- Dimension: approx. L 79 x H 80 x W 33 cm
Planter area: Top: approx. L 75.5 x W 21 cm
Medium: approx. L 75.5 x W 24 cm
Bottom: approx. L 75.5 x W 27.5 cm
Max load.: 10 kg per level (20 kg in total)



Safety information

**KEEP THIS INSTRUCTION IN A SAFE PLACE!
WHEN PASSING THE PRODUCT ON TO OTHERS,
PLEASE INCLUDE ALL THE DOCUMENTS.**

-  **⚠ WARNING! RISK OF LOSS OF LIFE OR ACCIDENT TO INFANT AND CHILDREN!** Never leave children unsupervised with the packaging material of the product. The packaging material presents a suffocation hazard and there is a risk of loss of life from strangulation.
- ⚠ **CAUTION!** Do not leave children unattended. The product is not a climbing frame or toy. Make sure that nobody climbs or leans on the product, particular children. The product could become imbalance and tip. This may result in injury and/or damage.
- Do not sit or stand on the product.
- During installation keep children away from the area in which you are working. The contents of the package include many small screw and other small parts. These small parts could be inhaled or swallowed and cause danger of life.
- Make sure the product are only assembly by competent adult.
- Regularly scheduled check and maintain the product and check the filling level ensure filling are evenly distribute. Check the screw regularly for tightness before each use.
- ⚠ **CAUTION! RISK OF INJURY!** Ensure that all parts are undamaged and have been assembled appropriately. Risk of injury exist if assembled incorrectly. Damage part can effect safety and function.

- Be sure to place the product on solid, even surface providing a solid footing. Check the stability before use.
- Protect the product from strong wind and storms. Place the product in a place that is sheltered from the wind.
- Do not put pressure onto the product and ensure even weight distributed on the shelves. The product may otherwise be overbalanced and tip.

⚠ CAUTION! Lock the wheel with stopper **8** when you do not move the raised bed unlock the stopper **8** when move the raised bed (Fig. F).

-  Take care not to exceed the maximum weight of 10 kg per layer or 20 kg in total, otherwise this may result in a risk of injury or damage to the product.

● Assembly

- We recommended that two person to assembly the product together in order to avoid injuries or damage to people or the product.
- Connecting Back panel **1**, Right panel **5** and Left panel **6** with screw **11** according to Figure A.
- Install the front panel **2** to the assembled part with screw **11** according to Figure B.
- Turn the raised bed bottom side upward, and install the wheels **7**, **8** according to Figure C. Wheel with stopper **8** install on the front side. Wheel without stopper **7** install on the back side.
- Turn the raised bed and top side upward (Fig. D). There are 3 layer in the raised bed with 4 wide slat **4** and 1 narrow slat **3** provided. User could adjust the slat arrangement according to actual use. For example shown in Figure D, place, 1 wide slat **4** + 1 narrow slat **3** on top layer and 3 wide slat **4** at the bottom layer.
- **CAUTION!** Narrow slat **3** need to pair up with wide slat **4** to meet the 10 kg loading per layer.
- When slat **3**, **4** in placed on top layer, user can insert the liner **9** on the top of the raised bed. Figure E.

● Clean and care

For raised bed

- Allow all parts to dry well before packing up the product. This will prevent mold, odors and discoloration.
- Use a moist, lint-free cloth to clean and care for the product.

For liner **9**

- Use a moist, lint-free cloth to clean and care for the product.



● Disposal

The packaging is made entirely of recyclable materials, which you may dispose of at local recycling facilities.

Contact your local refuse disposal authority for more details of how to dispose of your worn-out product.

● Service

GB Service Great Britain

Tel.: 0800 404 7657

E-Mail: owim@lidl.co.uk

IE Service Ireland

NI Service Northern Ireland

Tel.: 1890 930 034

(0,08 EUR/Min., (peak))

(0,06 EUR/Min., (off peak))

E-Mail: owim@lidl.ie

Mobilt højbed PMH 1 A1

● Indledning



Hjerteligt tillykke med købet af deres nye produkt. Du har besluttet dig for et produkt af høj kvalitet. Gør Dem fortrolig med apparatet inden første ibrugtagning. Læs derfor den efterfølgende brugsvejledning og sikkerhedsanvisningerne omhyggeligt. Brug kun produktet som beskrevet og kun til de angivne anvendelsesområder. Opbevar denne vejledning på et sikkert sted. Hvis De giver produktet videre til andre, skal alle dokumenter følge med.

● Formålsbestemt anvendelse

Ved dette produkt drejer det sig om et højbed til den private udendørs brug. Højbeddet kan bruges i haver, på terrasser og på altaner. Enhver anden anvendelse eller ændring af produktet er ikke formålsbestemt og kan forårsage alvorlige skader. Producenten fralægger sig ethvert ansvar for skader som følge af uhensigtsmæssig brug. Ikke bestemt til den erhvervsmæssige indsats.

● Levering / beskrivelse af de enkelte dele

1	1 x bagbeklædning	9	1 x indvendig beklædning
2	1 x frontbeklædning	10	16 x skruer (Ø 3 x 20 mm)
3	1 x smal lamel	11	10 x skruer (Ø 3,5 x 30 mm)
4	4 x bred lamel		
5	1 x højre sidedel		
6	1 x venstre sidedel		
7	2 x hjul uden stopper		1 montage- og betjningsvejledning
8	2 x hjul med stopper		

● Tekniske data

Mål: 79 cm x 80 cm x 33 cm
(B x H x D)

Areal der kan beplantes: for oven: 75,5 cm x 21 cm (B x D), i midten: 75,5 x 24 cm (B x D), for neden: 75,5 cm x 27,5 cm (B x D)

Maks. bæreevne: 10 kg pr. niveau, 20 kg i alt



Sikkerhedshenvisninger

OPBEVAR ALLE SIKKERHEDSHENVISNINGER OG VEJLEDNINGER TIL FREMTIDIG BRUG! UDLEVER DESUDEN ALLE DOKUMENTER VED OVERDRAGELSE AF PRODUKTET TIL TREDJEM-AND!



⚠ ADVARSEL! LIVS- OG ULYKKEFARE FOR SMÅBØRN OG BØRN! Lad aldrig børn være

- uden opsyn med emballagen. Der er fare for kvælning gennem emballagen. Børn undervurderer ofte farerne. Hold altid børn væk fra emballagen.
- ⚠ ADVARSEL!** Lad ikke børn være uden opsyn! Produktet er ikke noget klatre- eller legeapparat! Sørg for at personer - især børn - ikke klatrer på produktet, hhv. læner sig mod produktet. Produktet kan vælte. Det kan resultere i tilskadekomst og/eller beskadigelser.
- Sæt eller stil dig ikke på produktet.
- Hold børn væk fra arbejdsområdet under montagen. Leveringen omfatter adskillige skruer og andre smådele. Disse kan inhaleres eller sluges og dermed føre til alvorlige skader.
- Monteringen må udelukkende gennemføres af en voksen.
- Vær opmærksom på, at alle sammenføjninger er fast forbundet og kontrollér regelmæssigt, at sammenføjningerne er stabile. Kontrollér ligeledes regelmæssigt, at produktet ikke fyldes for meget og at pottemulden er fordelt ligeligt i produktet.
- ⚠ ADVARSEL! FARE FOR TILSKADEKOMST!** Kontrollér at alle dele er ubeskadigede og monteret korrekt. Ved uhensigtsmæssig montering er der fare for personskader. Beskadigede

dele kan påvirke sikkerheden og produktets funktion.

- Sørg for, at produktet står på et fast, jævnt underlag. Ellers kan det resultere i tilskadekomst og/eller materielle skader.
- Beskyt produktet mod stærk vind og storm. Opstil produktet hvor der læ.
- Produktet bør belastes jævnt og på en sådan måde, at det ikke kan vælte.

⚠ ADVARSEL! Fastgør stopperne ved hjulene **8**, hvis du har placeret produktet på det ønskede sted. Løsn stopperne ved hjulene **8**, inden du bevæger produktet (se afbildning F).

-  Dette produkt må belastes med maks. 10 kg pr. niveau, hhv. 20 kg i alt. Ellers kan det resultere i tilskadekomst og/eller materielle skader.

● Montage

- Det anbefales at to personer monterer produktet, for at undgå materielle skader eller personskader.
- Ved hjælp af skruerne **11** skrues sidedelene **5** **6** og bagbeklædningen **1** sammen, som vist i afbildning A.
- Montér frontbeklædningen **2**, idet du fastgør den med skruerne **11**, som vist i afbildning B.
- Vend produktet på hovedet og montér hjulene **7** **8** med skruerne **10**, som vist i afbildning C. Hjul med stopper **8** monteres på forsiden, hjul uden stopper **7** monteres på bagsiden.
- Vend produktet (se afbildning D). Fordel den smalle lamel **3** og de fire brede lameller **4** som ønsket på de tre niveauer af produktet, fx – som vist i afbildning D – hhv. en bred og en smal lamel **4** **3** på det øverste niveau og to brede lameller **4** på det nederste niveau.
- **OBS!** Anvend altid en smal lamel **3** sammen med en bred lamel **4**, så at bæreevnen på maks. 10 kg er sikret.
- Hvis du placerer lamellerne **3** **4** på det øverste niveau, kan du også bruge den indvendige beklædning **9** her (se afbildning E).

● Rengøring og pleje

Højbed

- Lad alle dele tørre godt, inden du pakker produktet sammen og opbevarer det. Dette forebygger skimmel, lugt og misfarvninger.
- Anvend til rengøring og pleje en tør, fnugfri klud.

Indvendig beklædning **9**

- Anvend til rengøring og pleje en tør, fnugfri klud.



● Bortskaffelse

Indpakningen består af miljøvenlige materialer, som De kan bortskaffe over de lokale genbrugssteder.

De får oplyst muligheder til bortskaffelse af det udtjente produkt hos deres lokale myndigheder eller bystyre.

● Service

Service Danmark

Tel.: 32 710005

E-Mail: owim@lidl.dk

Table de culture mobile PMH 1 A1

● Introduction



Nous vous félicitons pour l'achat de votre nouveau produit. Vous avez opté pour un produit de grande qualité. Avant la première mise en service, vous devez vous familiariser avec toutes les fonctions du produit. Veuillez lire attentivement le mode d'emploi ci-dessous et les consignes de sécurité. N'utilisez le produit que pour l'usage décrit et les domaines d'application cités. Conserver ces instructions dans un lieu sûr. Si vous donnez le produit à des tiers, remettez-leur également la totalité des documents.

● Utilisation conforme

Ce produit est une installation de parterre pour une utilisation privée en extérieur. Celle-ci peut être utilisée dans des jardins, sur des terrasses et sur des balcons. Toute autre utilisation ou modification du produit est considérée comme non conforme et peut être source de graves dangers. Le fabricant décline toute responsabilité en cas de dommages résultant d'une utilisation non conforme. Non destiné à une utilisation commerciale.

● Fourniture / description des pièces

1	1 panneau arrière	7	2 roues sans butée
2	1 panneau avant	8	2 roues avec butée
3	1 lamelle étroite	9	1 revêtement
4	4 lamelles larges	10	16 vis (Ø 3 x 20 mm)
5	1 partie latérale droite	11	10 vis (Ø 3,5 x 30 mm)
6	1 partie latérale gauche		1 notice de montage et d'utilisation

● Caractéristiques techniques

Dimensions : 79 cm x 80 cm x 33 cm (l x h x p)
Surface à planter : en haut : 75,5 cm x 21 cm (l x p),
au milieu : 75,5 cm x 24 cm (l x p),
en bas : 75,5 cm x 27,5 cm (l x p)
Charge max. : 10 kg par niveau, 20 kg au total



Consignes de sécurité

CONSERVEZ TOUTES LES CONSIGNES DE SÉCURITÉ ET INSTRUCTIONS POUR POUVOIR LES CONSULTER ULTÉRIEUREMENT ! SI VOUS REMETTEZ LE PRODUIT À UN TIERS, VEUILLEZ ÉGALEMENT LUI TRANSMETTRE TOUS LES DOCUMENTS S'Y RAPPORTANT !



AVERTISSEMENT ! DANGER DE MORT ET RISQUE D'ACCIDENT POUR LES BÉBÉS ET LES ENFANTS !

Ne laissez jamais les enfants manipuler les emballages sans surveillance. Ils risquent de s'étouffer avec les emballages. Les enfants sous-estiment souvent les dangers. Tenez toujours les enfants éloignés du matériel d'emballage.

ATTENTION ! Ne laissez pas les enfants sans surveillance ! Le produit n'est pas un appareil d'escalade ni un jouet ! Assurez-vous que personne, en particulier des enfants, ne monte sur le produit ou ne s'y appuie. Dans le cas contraire, le produit peut se renverser. Des blessures et/ou des dommages peuvent en résulter.

- Ne pas s'asseoir, ni prendre appui sur le produit.
- Durant le montage, tenez toujours les enfants éloignés de la zone de travail. La fourniture comprend des vis et d'autres pièces de petite taille. Celles-ci peuvent être inhalées ou avalées et entraîner ainsi des blessures mortelles.
- Le montage doit uniquement être réalisé par une personne adulte qualifiée.
- Assurez-vous que toutes les connexions sont bien serrées et contrôlez régulièrement la stabilité de tous les raccords vissés. Vérifiez également régulièrement que le produit n'est pas trop fortement

chargé et que le terreau est uniformément réparti dans le produit.

⚠ ATTENTION ! RISQUE DE BLESSURES !

Vérifiez que toutes les pièces sont en parfait état et correctement montées. Il existe un risque de blessures si le montage est incorrect. Les éléments endommagés peuvent affecter la sécurité de l'utilisateur et le fonctionnement du produit.

- Assurez-vous que le produit est installé sur un sol stable et plat. Sinon, il pourrait en résulter des blessures et/ou des dommages.
- Protégez le produit du vent fort et de la tempête. Installez le produit à un endroit à l'abri du vent.
- Répartir uniformément la charge dans le produit afin que celui-ci ne se renverse pas.

⚠ ATTENTION ! Fixez la butée aux roues **8** lorsque vous avez placé le produit à l'endroit souhaité. Enlevez la butée des roues **8** avant de déplacer le produit (voir ill. F).

-  La charge maximale de ce produit est de 10 kg par niveau et de 20 kg au total. Sinon, il pourrait en résulter des blessures et/ou des dommages.

● Montage

- Il est recommandé que le montage du produit soit réalisé par deux personnes afin d'éviter toute blessure ou tout dommage matériel.
- Vissez le panneau arrière **1** et les parties latérales **5** **6** avec les vis **11** comme représenté sur l'illustration A.
- Montez le panneau frontal **2** en le fixant avec les vis **11**, comme représenté sur l'illustration B.
- Retournez le produit et montez les roues **7** **8** avec les vis **10**, comme représenté sur l'illustration C. Les roues avec butée **8** doivent être montées à l'avant, les roues sans butée **7** à l'arrière.
- Retournez à nouveau le produit (voir ill. D). Répartissez la lamelle étroite **3** et les quatre lamelles larges **4** comme souhaité sur les trois niveaux du produits, par ex. - comme représenté sur l'illustration D - à chaque fois une lamelle étroite et une lamelle large **4** **3** sur le niveau

supérieur et deux lamelles larges **4** sur le niveau inférieur.

- **ATTENTION !** Utilisez toujours la lamelle étroite **3** avec une lamelle large **4** afin d'avoir une capacité de charge de 10 kg maximum.
- Si vous placez les lamelles **3** **4** sur le niveau supérieur, vous pouvez ici également utiliser le revêtement **9** (voir ill. E).

● Nettoyage et entretien

Parterre surélevé

- Laissez parfaitement sécher toutes les pièces avant d'emballer et de stocker le produit. Ceci empêche la formation de moisissures, de mauvaises odeurs et de décolorations.
- Utilisez un chiffon sec et non pelucheux pour le nettoyage et l'entretien du produit.

Revêtement **9**

- Utilisez un chiffon sec et non pelucheux pour le nettoyage et l'entretien du produit.



● Mise au rebut

L'emballage se compose de matières recyclables pouvant être mises au rebut dans les déchetteries locales.

Votre mairie ou votre municipalité vous renseigneront sur les possibilités de mise au rebut des produits usagés.

● Service après-vente

(FR) Service après-vente France

Tél. : 0800 919270

E-Mail : owim@lidl.fr

(BE) Service après-vente Belgique

Tél. : 070 270 171 (0,15 EUR/Min.)

E-Mail : owim@lidl.be

Mobiel, verhoogd perk PMH 1 A1

● Inleiding



Hartelijk gefeliciteerd met de aankoop van uw nieuwe product. U hebt voor een hoogwaardig product gekozen. Maak

u voor de eerste ingebruikname vertrouwd met het product. Lees hiervoor aandachtig de volgende gebruiksaanwijzing en de veiligheidsvoorschriften. Gebruik het product alleen zoals beschreven en voor de aangegeven toepassingsgebieden. Bewaar deze gebruiksaanwijzing op een veilige plek. Geef, wanneer u het product doorgeeft aan derden, ook alle documenten mee.

● Doelmatig gebruik

Bij dit product gaat het om een plantenbed voor privégebruik buitenshuis. Deze kan in tuinen, op terrassen en balkons worden gebruikt. Elke wijziging of elk ander gebruik van het product is niet doelmatig en houdt een aanzienlijk ongevalsrisico in. De fabrikant is niet aansprakelijk voor schade als gevolg van onjuist en ondoelmatig gebruik. Niet bedoeld voor commercieel gebruik.

● Omvang van de levering / beschrijving van de onderdelen

1	1 x achterplaat	8	2 x wiel met stopper
2	1 x voorplaat	9	1 x bekleding
3	1 x smalle lamel	10	16 x schroef (Ø 3 x 20 mm)
4	4 x brede lamel	11	10 x schroef (Ø 3,5 x 30 mm)
5	1 x rechter zijdeel		1 montage- en bedieningshandleiding
6	1 x linker zijdeel		
7	2 x wiel zonder stopper		

● Technische gegevens

Afmetingen:	79 cm x 80 cm x 33 cm (b x h x d)
oppervlak voor beplanting:	boven: 75,5 cm x 21 cm (b x d), midden: 75,5 cm x 24 cm (b x d), onder: 75,5 cm x 27,5 cm (b x d)
Max. belasting:	10 kg per niveau, 20 kg in totaal



Veiligheidsinstructies

Bewaar alle veiligheidsinstructies en aanwijzingen voor later gebruik! Geef ook alle documenten mee wanneer u het product aan derden doorgeeft!



WAARSCHUWING!

LEVENSGEVAAR EN KANS OP ONGEVALLEN VOOR KLEUTERS

EN KINDEREN! Laat kinderen nooit zonder toezicht bij het verpakkingsmateriaal. Er bestaat verstikkingsgevaar door het verpakkingsmateriaal. Kinderen onderschatten vaak de gevaren. Houd kinderen altijd uit de buurt van het verpakkingsmateriaal.

VOORZICHTIG! Houd kinderen in het oog! Het product is geen klim- of speeltoestel! Waarborg dat personen, in het bijzonder kinderen, niet op het product gaan staan of zich eraan omhoog trekken. Het product kan omvallen. Verwondingen en/of materiële schade kunnen het gevolg zijn.

- Ga niet op het product zitten of staan.
- Houd kinderen tijdens de montage bij de werkplek vandaan. Tot de levering horen schroeven en andere kleine onderdelen. Deze kunnen worden ingeademd of ingeslikt en zo tot levensgevaarlijk letsel leiden.
- Het product mag alléén door vakbekwame volwassenen worden gemonteerd.
- Controleer of alle elementen vast met elkaar verbonden zijn en controleer regelmatig alle schroefverbindingen op stabiliteit. Controleer ook regelmatig of het product niet te vol is en de bloemenarde gelijkmatig in het product is verdeeld.

⚠ VOORZICHTIG! LETSELGEVAAR! Controleer of alle onderdelen onbeschadigd en correct gemonteerd zijn. Bij onjuiste montage is er kans op verwonding. Beschadigde onderdelen kunnen de veiligheid en functionaliteit nadelig beïnvloeden.

- Zorg ervoor dat het product op een stevige, vlakke ondergrond staat. Anders kunnen verwondingen en/of materiële schade het gevolg zijn.
- Bescherm het product tegen harde wind en storm. Plaats het product op een tegen de wind beschermde plek.
- Het product moet gelijkmatig en zodanig belast worden dat het niet kan kantelen.

⚠ VOORZICHTIG! Fixeer de stoppers rond de wielen **8** als u het product op de gewenste locatie heeft geplaatst. Maak de stoppers van de wielen los **8** voordat u het product beweegt (zie afb. F).

-  Belast dit product met maximaal 10 kg per niveau of 20 kg totaal gewicht. Anders kunnen verwondingen en/of materiële schade het gevolg zijn.

● Montage

- Het wordt aangeraden om de montage van het product door twee personen te laten uitvoeren om letsel of materiële schade te voorkomen.
- Schroef de achterplaat **1** en de zijdelen **5** **6** met de schroeven **11** vast zoals weergegeven op afbeelding A.
- Monteer de voorplaat **2** door deze zoals weergegeven op afbeelding B met de schroeven **11** te bevestigen.
- Draai het product op de kop en monteer de wielen **7** **8** zoals weergegeven op afbeelding C met de schroeven **10**. De wielen met stoppers **8** moeten aan de voorkant, de wielen zonder stoppers **7** aan de achterkant worden aangebracht.
- Draai het product weer om (zie afb. D). Verdeel de smalle lamel **3** en de vier brede lamellen **4** zoals gewenst over de drie niveaus van het product, bijvoorbeeld zoals weergegeven op afbeelding D: steeds één brede en één smalle

lamel **4** **3** op het bovenste niveau en twee brede lamellen **4** op het onderste niveau.

- **LET OP!** Gebruik de smalle lamel **3** altijd met een brede lamel **4**, zodat een belastbaarheid van max. 10 kg gegarandeerd is.
- Als u de lamellen **3** **4** op het bovenste niveau monteert, kunt u hier ook de bekleding **9** plaatsen (zie afb. E).

● Reiniging en onderhoud

Plantenbak op poten

- Laat alle onderdelen volledig drogen voordat u het product verpakt en opslaat. Dit voorkomt schimmel, geuren en verkleuringen.
- Gebruik voor de reiniging en het onderhoud een droge, pluisvrije doek.

Bekleding **9**

- Gebruik voor de reiniging en het onderhoud een droge, pluisvrije doek.



● Afvoer

De verpakking bestaat uit milieuvriendelijke grondstoffen die u via de plaatselijke recyclingcontainers kunt afvoeren.

Informatie over de mogelijkheden om het uitgediende product na gebruik te verwijderen, verstrekt uw gemeentelijke overheid.

● Service

NL Service Nederland

Tel.: 0900 0400 223 (0,10 EUR/Min.)

E-Mail: owim@lidl.nl

BE Service België

Tel.: 070 270 171 (0,15 EUR/Min.)

E-Mail: owim@lidl.be

Mobiles Hochbeet PMH 1 A1

● Einleitung



Wir beglückwünschen Sie zum Kauf Ihres neuen Produkts. Sie haben sich damit für ein hochwertiges Produkt entschieden.

Machen Sie sich vor der ersten Inbetriebnahme mit dem Produkt vertraut. Lesen Sie hierzu aufmerksam die nachfolgende Bedienungsanleitung und die Sicherheitshinweise. Benutzen Sie das Produkt nur wie beschrieben und für die angegebenen Einsatzbereiche. Bewahren Sie diese Anleitung an einem sicheren Ort auf. Händigen Sie alle Unterlagen bei Weitergabe des Produktes an Dritte mit aus.

● Bestimmungsgemäße Verwendung

Bei diesem Produkt handelt es sich um eine Beetanlage für den privaten Außenbereich. Diese kann in Gärten, auf Terrassen und Balkonen verwendet werden. Jede andere Verwendung oder Veränderung des Produkts gilt als nicht bestimmungsgemäß und birgt erhebliche Unfallgefahren. Für aus bestimmungswidriger Verwendung entstandene Schäden übernimmt der Hersteller keine Haftung. Nicht für den gewerblichen Einsatz bestimmt.

● Lieferumfang / Teilebeschreibung

1	1 x Rückblende	8	2 x Rad mit Stopper
2	1 x Frontblende	9	1 x Auskleidung
3	1 x schmale Lamelle	10	16 x Schraube (Ø 3 x 20 mm)
4	4 x breite Lamelle	11	10 x Schraube (Ø 3,5 x 30 mm)
5	1 x rechtes Seitenteil		1 Montage- und Bedienungsanleitung
6	1 x linkes Seitenteil		
7	2 x Rad ohne Stopper		

● Technische Daten

Maße: 79 cm x 80 cm x 33 cm (B x H x T)
zu bepflanzende
Fläche: oben: 75,5 cm x 21 cm (B x T),
mitte: 75,5 cm x 24 cm (B x T),
unten: 75,5 cm x 27,5 cm (B x T)
Max. Belastung: 10 kg pro Ebene, 20 kg insgesamt



Sicherheitshinweise

BEWAHREN SIE ALLE SICHERHEITSHINWEISE UND ANWEISUNGEN FÜR DIE ZUKUNFT AUF! HÄNDIGEN SIE ALLE UNTERLAGEN BEI WEITERGABE DES PRODUKTS AN DRITTE EBENFALLS MIT AUS!

■ **WARNUNG! LEBENS- UND UNFALLGEFAHR FÜR KLEINKINDER UND KINDER!**

Lassen Sie Kinder niemals unbeaufsichtigt mit dem Verpackungsmaterial. Es besteht Erstickungsgefahr durch Verpackungsmaterial. Kinder unterschätzen häufig die Gefahren. Halten Sie Kinder stets vom Verpackungsmaterial fern.

⚠ VORSICHT! Lassen Sie Kinder nicht unbeaufsichtigt! Das Produkt ist kein Kletter- oder Spielgerät! Stellen Sie sicher, dass sich Personen, insbesondere Kinder nicht auf das Produkt stellen oder daran hochziehen. Das Produkt kann umkippen. Verletzungen und/oder Sachschäden können die Folgen sein.

- Setzen oder stellen Sie sich nicht auf das Produkt.
- Halten Sie während der Montage Kinder vom Arbeitsplatz fern. Der Lieferumfang beinhaltet Schrauben und andere Kleinteile. Diese können eingeatmet oder verschluckt werden und so zu lebensgefährlichen Verletzungen führen.
- Die Montage darf nur von einem fachkundigen Erwachsenen durchgeführt werden.
- Stellen Sie sicher, dass alle Verbindungen fest miteinander verbunden sind und überprüfen Sie regelmäßig alle Schraubverbindungen auf Stabilität. Überprüfen Sie ebenso regelmäßig, dass das Produkt nicht zu stark befüllt ist und die Blumenerde gleichmäßig im Produkt verteilt ist.

⚠ VORSICHT! VERLETZUNGSGEFAHR!

Stellen Sie sicher, dass alle Teile unbeschädigt und sachgerecht montiert sind. Bei unsachgemäßer Montage besteht Verletzungsgefahr. Beschädigte Teile können die Sicherheit und Funktion beeinflussen.

- Stellen Sie sicher, dass das Produkt auf einem festen, ebenen Untergrund steht. Andernfalls können Verletzungen und/oder Sachschäden die Folgen sein.
- Schützen Sie das Produkt vor starkem Wind und Sturm. Stellen Sie das Produkt an einem windgeschützten Platz auf.
- Das Produkt ist gleichmäßig so zu belasten, dass es nicht umkippen kann.

⚠ VORSICHT! Fixieren Sie den Stopper an den Rädern **8**, wenn Sie das Produkt am gewünschten Ort platziert haben. Lösen Sie die Stopper an den Rädern **8**, bevor Sie das Produkt bewegen (s. Abb. F).

-  Belasten Sie dieses Produkt mit maximal 10 kg pro Ebene bzw. 20 kg Gesamtgewicht. Andernfalls können Verletzungen und/oder Sachschäden die Folgen sein.

● Montage

- Es ist empfehlenswert, den Aufbau des Produkts von zwei Personen durchführen zu lassen, um Verletzungen oder Sachschäden zu vermeiden.
- Verschrauben Sie die Rückblende **1** und die Seitenteile **5** **6** mit den Schrauben **11** wie in Abbildung A dargestellt.
- Montieren Sie die Frontblende **2**, indem Sie diese wie in Abbildung B dargestellt mit den Schrauben **11** befestigen.
- Drehen Sie das Produkt auf den Kopf und montieren Sie die Räder **7** **8** wie in Abbildung C dargestellt mit den Schrauben **10**. Die Räder mit Stopper **8** müssen an der Vorderseite, die Räder ohne Stopper **7** an der Rückseite angebracht werden.
- Drehen Sie das Produkt wieder um (s. Abb. D). Verteilen Sie die schmale Lamelle **3** und die vier breiten Lamellen **4** wie gewünscht auf

die drei Ebenen des Produkts, z. B. – wie in Abbildung D dargestellt – jeweils eine breite und eine schmale Lamelle **4** **3** auf der oberen Ebene und zwei breite Lamellen **4** auf der unteren Ebene.

- **ACHTUNG!** Verwenden Sie die schmale Lamelle **3** immer mit einer breiten Lamelle **4**, damit eine Belastbarkeit von max. 10 kg gegeben ist.
- Wenn Sie die Lamellen **3** **4** auf der oberen Ebene platzieren, können Sie hier auch die Auskleidung **9** einsetzen (s. Abb. E).

● Reinigung und Pflege

Hochbeet

- Lassen Sie alle Teile vollständig trocknen, bevor Sie das Produkt verpacken und lagern. Dies beugt Schimmel, Gerüchen und Verfärbungen vor.
- Verwenden Sie zur Reinigung und Pflege ein trockenes, fusselfreies Tuch.

Auskleidung **9**

- Verwenden Sie zur Reinigung und Pflege ein trockenes, fusselfreies Tuch.



● Entsorgung

Die Verpackung besteht aus umweltfreundlichen Materialien, die Sie über die örtlichen Recyclingstellen entsorgen können.

Möglichkeiten zur Entsorgung des ausgedienten Produkts erfahren Sie bei Ihrer Gemeinde- oder Stadtverwaltung.

● Service

DE **Service Deutschland**

Tel.: 0800 5435 111
(kostenfrei aus dem dt.
Festnetz/Mobilfunknetz)
E-Mail: owim@lidl.de

AT **Service Österreich**

Tel.: 0820 201 222 (0,15 EUR/Min.)
E-Mail: owim@lidl.at

CH **Service Schweiz**

Tel.: 0842 665566
(0,08 CHF/Min., Mobilfunk max.
0,40 CHF/Min.)
E-Mail: owim@lidl.ch

OWIM GmbH & Co. KG

Stiftsbergstraße 1
74167 Neckarsulm
GERMANY

Model no.: HG05695
Version: 10/2019

Last Information Update - Tilstand af information
Version des informations - Stand van de informatie
Stand der Informationen: 08/2019
Ident.-No.: HG05695082019-6

IAN 304001_1904

