

LED-STERNENLICHTERKETTE

DE AT CH

LED-STERNENLICHTERKETTE

Bedienungs- und Sicherheitshinweise

FR CH

GUIRLANDE LUMINEUSE À LED

Instructions d'utilisation et consignes de sécurité

IT CH

CATENA LUMINOSA CON STELLE LED

Avvertenze per l'uso e la sicurezza

GB

LED STAR STRING LIGHTS

Operating and safety information

IAN 392355_2201



DE **AT** **CH**

Klappen Sie vor dem Lesen die Seite mit den Abbildungen aus und machen Sie sich anschließend mit allen Funktionen des Artikels vertraut.

FR **CH**

Avant de commencer la lecture, dépliez la page d'illustrations et familiarisez-vous ensuite avec toutes les fonctions de l'article.

IT **CH**

Prima di leggere le istruzioni aprire la pagina con le illustrazioni e quindi familiarizzare con tutte le funzioni dell'articolo.

GB

Before you start reading, please fold out the illustrations page and familiarise yourself with all of the item's functions.

DE/AT/CH	Bedienungs- und Sicherheitshinweise	Seite	6
FR/CH	Instructions d'utilisation et consignes de sécurité	page	13
IT/CH	Avvertenze per l'uso e la sicurezza	pagina	21
GB	Operating and safety information	page	27

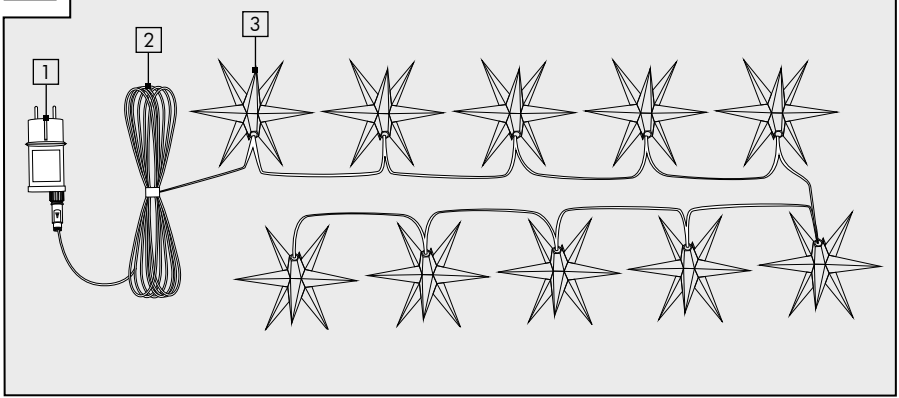
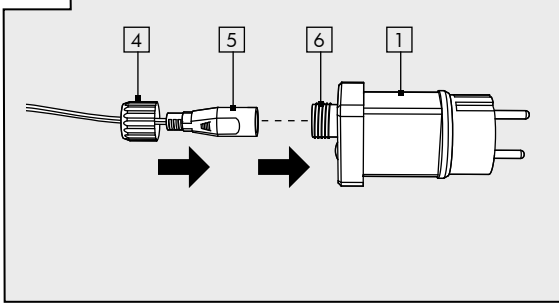
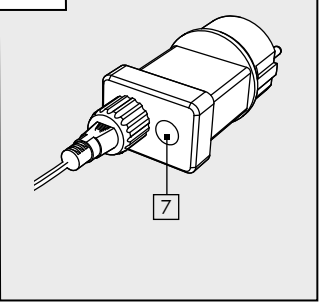
A**B****C**

DE	AT	CH
Einleitung		6
Zeichenerklärung		6
Bestimmungsgemäße Verwendung		7
Lieferumfang		7
Teilebeschreibung		7
Technische Daten		7
Sicherheitshinweise		8
Montage		9
Bedienung		9
Reinigung und Lagerung		10
Fehlerbehebung		10
Entsorgung		10
Garantie		11
Service		13

FR	CH
Introduction	13
Explication des symboles	13
Utilisation conforme	14
Étendue de la livraison	14
Description des composants	14
Spécifications techniques	15
Consignes de sécurité	15
Montage	16
Utilisation	17
Nettoyage et stockage	17
Dépannage	18
Recyclage	18
Garantie	18
Service après-vente	20

IT	CH
Introduzione	21
Legenda dei simboli utilizzati	21
Utilizzo conforme alla destinazione d'uso	22
Dotazione	22
Descrizione delle parti	22
Dati tecnici	22
Avvertenze di sicurezza	23
Montaggio	24
Modo d'uso	24
Pulizia e conservazione	25
Risoluzione problemi	25
Smaltimento	25
Garanzia	26
Assistenza	27

GB	
Introduction	27
Explanation of symbols	27
Intended use	28
Included in package	28
Description of parts	28
Technical data	29
Safety information	29
Assembly and installation	30
Operation	31
Cleaning and storage	31
Troubleshooting	31
Disposal	32
Warranty	32
Service	33

LED-Sternenlichterkette

● Einleitung



Wir beglückwünschen Sie zum Kauf Ihres neuen Produkts. Sie haben sich damit für ein hochwertiges Produkt entschieden. Bitte lesen Sie diese Bedienungsanleitung vollständig und sorgfältig durch. Diese Anleitung gehört zu diesem Produkt und enthält wichtige Hinweise zur Inbetriebnahme und Handhabung. Beachten Sie immer alle Sicherheitshinweise. Sollten Sie Fragen haben oder unsicher in Bezug auf die Handhabung des Produkts sein, setzen Sie sich bitte mit Ihrem Händler oder der Servicestelle in Verbindung. Bewahren Sie diese Anleitung bitte sorgfältig auf und geben Sie sie ggf. an Dritte weiter.

● Zeichenerklärung



Bedienungsanleitung lesen!



Ausgabedatum der Bedienungsanleitung (Monat/Jahr)



Herstellungsdatum (Monat/Jahr)



Wechselspannung



Gleichspannung



Lebens- und Unfallgefahr für Kleinkinder und Kinder!



Warn- und Sicherheitshinweise beachten!



Warnung! Stromschlaggefahr!



Mit diesem Symbol gekennzeichnete Elektrogeräte gehören der Schutzklasse II an.

IP44



Geschützt gegen feste Fremdkörper mit Durchmesser $\geq 1,0$ mm, spritzwassergeschützt



Lichtfarbe



Nicht zur Raumbeleuchtung geeignet.



Für den Innen- und Außenbereich geeignet



Mit Timerfunktion



Netzbetrieb

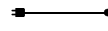

Kabellänge inkl. Stecker



Gesamtlänge



Steckernetzteil

Das Symbol „GS“ steht für Geprüfte Sicherheit.

Produkte, die mit diesem Zeichen gekennzeichnet sind, entsprechen den Anforderungen des deutschen Produktsicherheitsgesetzes (ProdSG).



Entsorgen Sie Verpackung und Produkt umweltgerecht!



Verpackung aus FSC-zertifiziertem Mix-Holz



Mit der CE-Kennzeichnung bestätigt der Hersteller, dass dieses Produkt den geltenden europäischen Richtlinien entspricht.



Das Gerät enthält einen Sicherheitstransformator.



Dieses Symbol bezeichnet ein unabhängiges Betriebsgerät, zur Verwendung außerhalb von Leuchten ohne zusätzliche Abdeckung.



Dieses Symbol beschreibt die Polarität der Ausgangsspannung an der Steckverbindung.

SELV

Der Begriff SELV (Safety Extra Low Voltage = Sicherheits-kleinspannung) bezeichnet Spannungen, die aufgrund ihrer geringen Spannungshöhe und Isolierung besonderen Schutz gegen elektrischen Schlag bieten.

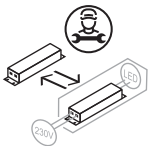

Separates Betriebsgerät durch Fachpersonal austauschbar.

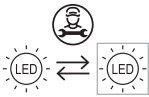

Die LED's sind durch Fachpersonal austauschbar.

● Bestimmungsgemäße Verwendung

Das Produkt ist für die Dekoration im Innen- und Außenbereich geeignet. Dieses Produkt ist nur für den Einsatz in privaten Haushalten vorgesehen. Das Produkt ist kein Kinderspielzeug! Eine andere Verwendung als zuvor beschrieben oder eine Veränderung des Produktes ist nicht zulässig und kann zu Sachschäden oder sogar zu Personenschäden führen. Der Hersteller oder Händler übernimmt keine Haftung für Schäden, die durch nicht bestimmungsgemäßen oder falschen Gebrauch entstanden sind.

● Lieferumfang

864-R, 864-W

- 1 x LED-Sternenlichterkette
- 1 x Netzstecker
- 1 x Bedienungsanleitung

● Teilebeschreibung

- 1 Netzstecker (Steckernetzteil)
- 2 Netzkabel
- 3 3D-Leuchstern
- 4 Überwurfkappe
- 5 Stecker
- 6 Anschlussbuchse
- 7 Knopf

● Technische Daten

Modellnummer:	864-R, 864-W
Leuchtmittel:	LED-Modul (nicht durch den Benutzer austauschbar)
Eingangsspannung:	3 V
Leistungsaufnahme (LED):	max. 0,9 W
Farbtemperatur (Lichtfarbe):	2700 K (warmweiß)
Gesamtlänge (Inkl. Netzkabel + Stecker):	11,75 m
Schutzart:	IP44
Schutzklasse:	II

Steckernetzteil (Netzstecker / POWER SUPPLY):

Herstellername:	CHANGZHOU JUTAI ELECTRONIC CO., LTD.
Handelsregisternummer:	91320411137521456

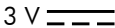
Anschrift: NO.8 LONGFA ROAD,
XINBEI DISTRICT,
CHANGZHOU 213031,
JIANGSU, CHINA
Modell: JT-DC3V0.9W-H5-IP44
Eingangsspannung: 220–240 V~, 50-60 Hz
Ausgangsspannung: 3 V 
Ausgangsstrom: 300 mA
Ausgangsleistung: 0,9 W
Schutzklasse: II
Netzkabellänge: ca. 5 m

● **Sicherheitshinweise**



Sicherheitshinweise



! WARNUNG!

LEBENS- UND UNFALLGEFAHR FÜR KLEINKINDER UND

KINDER! Lassen Sie Kinder niemals unbeaufsichtigt mit dem Verpackungsmaterial. Es besteht Erstickungsgefahr durch Verpackungsmaterial. Kinder unterschätzen häufig die Gefahren. Halten Sie Kinder stets vom Produkt fern.

- Dieses Produkt kann von Kindern ab 8 Jahren und darüber sowie von Personen mit verringerten physischen, sensorischen oder mentalen Fähigkeiten oder Mangel an Erfahrung und Wissen benutzt werden, wenn sie beaufsichtigt oder bezüglich des sicheren Gebrauchs des Produkts unterwiesen wurden und die daraus resultierenden Gefahren verstehen. Kinder dürfen nicht mit dem Produkt spielen. Reinigung und Benutzerwartung dürfen nicht von Kindern ohne Beaufsichtigung durchgeführt werden.



BESCHÄDIGUNGSGEFAHR!

Unsachgemäßer Umgang mit dem Produkt kann zu Beschädigungen führen.

- Verwenden Sie das Produkt nicht, wenn Sie irgendwelche Beschädigungen feststellen.
- Der Hersteller/Vertreiber dieses Produkts übernimmt keine Verantwortung für Verletzungen oder Schäden, die als Folge unsachgemäßer Montage/unsachgemäßen Gebrauchs entstehen.
- Manipulieren oder verändern Sie niemals das Produkt.
- Tauchen Sie das Produkt nicht in Wasser oder andere Flüssigkeiten.
- Halten Sie das Produkt von offenem Feuer und heißen Flächen fern.
- Öffnen Sie das Gehäuse nicht, sondern überlassen Sie die Reparatur Fachkräften. Wenden Sie sich dazu an eine Fachwerkstatt. Bei eigenständig durchgeführten Reparaturen, unsachgemäßem Anschluss oder falscher Bedienung sind Haftungs- und Garantieansprüche ausgeschlossen.



VERMEIDEN SIE LEBENS-GEFAHR DURCH ELEKTRISCHEN SCHLAG!

Fehlerhafte Elektroinstallation oder zu hohe Netzspannung können zu elektrischem Stromschlag führen.

- Überprüfen Sie vor jedem Netzanschluss das Produkt auf etwaige Beschädigungen. Benutzen Sie das Produkt niemals, wenn Sie irgendwelche Beschädigungen feststellen.
- Schützen Sie das Netzkabel  vor scharfen Kanten, mechanischen Belastungen und heißen Oberflächen.
- Fassen Sie den Netzstecker niemals mit feuchten Händen an.
- Fassen Sie nur den isolierten Bereich des Netzsteckers beim Anschluss oder Trennen vom Stromnetz an!
- Verwenden Sie das Netzkabel nie als Tragegriff.
- Wickeln Sie das Kabel vollständig auseinander, bevor Sie es benutzen.
- Schließen Sie das Produkt nur an eine gut zugängliche Steckdose an, damit Sie dieses

bei einem Störfall schnell vom Stromnetz trennen können.

- Ziehen Sie immer den Netzstecker vor der Montage, Demontage oder Reinigung aus der Steckdose.
- Trennen Sie das Produkt vom Stromnetz, wenn Sie es längere Zeit nicht verwenden (z. B. Urlaub) oder an einem anderen Ort aufstellen möchten.
- Vergewissern Sie sich vor der Benutzung, dass die vorhandene Netzspannung mit der benötigten Betriebsspannung des Produkts übereinstimmt (siehe „Technische Daten“).
- Nehmen Sie das Produkt bei erkennbarem Defekt umgehend außer Betrieb.



VERLETZUNGSGEFAHR!

Unsachgemäßer Umgang mit dem Produkt kann zu Verletzungen führen.

- Die Lichtquelle dieses Produktes darf nur vom Hersteller oder einem von ihm beauftragten Servicetechniker oder einer vergleichbar qualifizierten Person ersetzt werden.
- Nicht direkt in die Lichtquelle hineinschauen.
- Schließen Sie das Produkt nicht an, wenn es sich noch in der Verpackung befindet. Es besteht Überhitzungsgefahr!
- **WARNUNG** – DIESE LICHTKETTE DARF OHNE ALLE ORDNUNGSGEMÄß ANGEBRACHTEN DICHTUNGSRINGE NICHT BENUTZT WERDEN.
- Das Betriebsgerät ist ausschließlich für den Betrieb mit LED-Modulen geeignet.
- Das Betriebsgerät dieses Produktes darf nur vom Hersteller oder einem von ihm beauftragten Servicetechniker oder einer vergleichbar qualifizierten Person ersetzt werden.



STOLPERGEFAHR! Stellen Sie sicher, dass das Netzkabel [2] so verlegt ist, dass niemand darüber

laufen bzw. stolpern kann.

● **Montage**

Hinweis: Nehmen Sie das Produkt aus der Verpackung und entfernen Sie sämtliche Verpackungsmaterialien.

- Prüfen Sie, ob die Lieferung vollständig ist.
- Prüfen Sie, ob das Produkt oder die Einzelteile Schäden aufweisen. Ist dies der Fall, benutzen Sie das Produkt nicht. Wenden Sie sich über die im Garantieteil angegebene Serviceadresse an den Inverkehrbringer.



BRANDGEFAHR!

Hängen Sie das Produkt keineswegs über offenem Feuer oder Hitzequellen auf. Dies kann zu Beschädigungen des Produkts und eine übermäßige Wärmeentwicklung kann zur Brandentwicklung führen.



BESCHÄDIGUNGSGEFAHR!

Sichern Sie das Produkt ausreichend gegen Herunterfallen.

Stromversorgung herstellen



STROMSCHLAGGEFAHR!

Stecken Sie den Stecker [5] in die Anschlussbuchse [6] des

- Netzsteckers [1] (siehe Abb. B).
- Drehen Sie die Überwurfkappe [4] auf dem Schraubengewinde der Anschlussbuchse [6] fest.
- Stecken Sie den Netzstecker [1] in eine ordnungsgemäß installierte Steckdose.

Hinweis: Beim Gebrauch im Außenbereich ist der Netzstecker [1] an eine IPX4-Steckdose anzuschließen, um den Spritzwasserschutz zu gewährleisten.

● **Bedienung**



ÜBERHITZUNGSGEFAHR!

Betreiben Sie das Produkt nicht in der Verpackung, hier besteht

Überhitzungsgefahr!

Hinweis: Betreiben Sie das Produkt nur mit dem mitgelieferten Netzstecker. Schließen Sie weder das Produkt, noch den Netzstecker, an externe Geräte an.

Hinweis: Das Produkt leuchtet durchgehend, solange dieses mit dem Strom verbunden ist. Trennen Sie die Verbindung, schaltet sich das Produkt aus.

Timerfunktion

- Um die Timerfunktion zu aktivieren, drücken und halten Sie den Knopf **7** am Netzstecker **1** (siehe Abb. C) bis die LED im Netzstecker grün aufleuchtet. Der Timer ist nun aktiviert.
- Bei eingeschalteter Timerfunktion ist das Produkt für 6 Stunden eingeschaltet und danach für 18 Stunden ausgeschaltet.

Austausch der LEDs



STROMSCHLAGGEFAHR!

Unschlagmäßiger Umgang mit dem Produkt sowie fehlerhafte Montage können zu Verletzungen führen.

- Die Lichtquelle dieses Produktes darf nur vom Hersteller oder einem von ihm beauftragten Servicetechniker oder einer vergleichbar qualifizierten Person ersetzt werden.
- Vor Lampenwechsel Netzstecker ziehen.
- Es ist sicherzustellen, dass alle Schnittstellen mit einer LED bestückt sind.
- Defekte Lampen sind umgehend durch Lampen des gleichen Typs wie geliefert oder entsprechend eines Typs nach Herstellerangaben zu ersetzen.
- Alle Technischen Daten finden Sie unter: www.citygate24.de
- Eine Anleitung zum Austausch der LEDs, für qualifiziertes Fachpersonal, finden Sie unter: www.citygate24.de

● Reinigung und Lagerung



STROMSCHLAGGEFAHR!

- Ziehen Sie vor jeder Reinigung den Netzstecker aus der Steckdose.
- Aus Gründen der elektrischen Sicherheit darf das Produkt niemals mit scharfen Reinigungsmitteln gereinigt oder in Wasser getaucht werden.
 - Verwenden Sie zur Reinigung nur ein trockenes, fusselfreies Tuch. Bei stärkeren Verschmutzungen feuchten Sie das Tuch leicht an.
 - Bewahren Sie das Produkt bei Nichtgebrauch an einem trockenen Ort in der Verpackung auf.

● Fehlerbehebung

- = Fehler
- ⦿ = Ursache
- = Lösung

- = Eine oder mehrere LEDs leuchten nicht.
- ⦿ = Die LEDs sind defekt (z. B. durch Kabelbruch).
- ⦿ = Die LEDs haben ihr Lebensdauerende erreicht.
- = Zum Austauschen der LEDs finden Sie eine Anleitung auf unserer Homepage: www.citygate24.de

- = Das Produkt leuchtet nicht.
- ⦿ = Das Produkt ist nicht am Stromnetz angeschlossen.
- = Stecken Sie den Netzstecker **8** in eine ordnungsgemäß installierte Steckdose (siehe Kapitel „Stromversorgung herstellen“)

● Entsorgung



Beachten Sie die Kennzeichnung der Verpackungsmaterialien bei der Abfalltrennung, diese sind

gekennzeichnet mit Abkürzungen (a) und Nummern (b) mit folgender Bedeutung:

1–7: Kunststoffe

20–22: Papier und Pappe

80–98: Verbundstoffe



Möglichkeiten zur Entsorgung des ausgedienten Produkts erfahren Sie bei Ihrer Gemeinde- oder Stadtverwaltung.



Das nebenstehende Symbol einer durchgestrichenen Mülltonne auf Rädern zeigt an, dass dieses Gerät der Richtlinie 2012/19/EU unterliegt. Diese Richtlinie besagt,

dass Sie dieses Gerät am Ende seiner Nutzungszeit nicht mit dem normalen Haushaltsmüll entsorgen dürfen, sondern in speziell eingerichteten Sammelstellen, Wertstoffhöfen oder

Entsorgungsbetrieben abgeben müssen. Diese Entsorgung ist für Sie kostenfrei. Schonen Sie die Umwelt und entsorgen Sie fachgerecht. Für den deutschen Markt gilt:

Beim Kauf eines Neugerätes haben Sie das Recht, das entsprechende Altgerät an Ihren Händler zurückzugeben. Händler von Elektro- und Elektronikgeräten mit einer Verkaufsfläche von mindestens 400 qm sowie Lebensmittelhändler mit einer Verkaufsfläche von mindestens 800 qm, die regelmäßig Elektro- und Elektronikgeräte verkaufen, sind außerdem verpflichtet, Altgeräte unentgeltlich zurückzunehmen, auch ohne, dass ein Neugerät gekauft wird, wenn die Altgeräte in keiner Abmessung größer sind als 25 cm. Wir bieten Ihnen Rücknahmemöglichkeiten direkt in den Filialen und Märkten an. Informieren Sie sich auch bei Ihrem

Händler über die Rücknahmemöglichkeiten vor Ort. Sofern Ihr Altgerät personenbezogene Daten enthält, sind Sie selbst für deren Löschung verantwortlich, bevor Sie es zurückgeben. Sofern dies ohne Zerstörung des Altgerätes möglich ist, entnehmen Sie die alten Batterien oder Akkus sowie Lampen bevor Sie das Altgerät zur Entsorgung zurückgeben und führen Sie sie einer separaten Sammlung zu. Bei fest eingebauten Akkus ist bei der Entsorgung darauf hinzuweisen, dass das Gerät einen Akku enthält. Weitere Möglichkeiten zur Entsorgung des ausgedienten Produkts erfahren Sie bei Ihrer Gemeinde- oder Stadtverwaltung.

Zur Demontage der LEDs durch Fachpersonal finden Sie eine Bedienungsanleitung unter: www.citygate24.de

● **Garantie**

Sehr geehrte Kundin, sehr geehrter Kunde, Sie erhalten auf dieses Gerät 3 Jahre Garantie ab Kaufdatum. Im Falle von Produktmängeln stehen Ihnen gegenüber dem Verkäufer des Produkts gesetzliche Rechte zu. Diese gesetzlichen Rechte werden durch unsere im Folgenden dargestellten Garantiebedingungen nicht eingeschränkt.

Garantiebedingungen

Die Garantiefrist beginnt mit dem Kaufdatum. Bitte bewahren Sie den Original Kassenbon gut auf. Dieser wird als Nachweis für den Kauf benötigt. Tritt innerhalb von drei Jahren ab dem Kaufdatum dieses Produkts ein Material- oder Fabrikationsfehler auf, wird das Produkt von uns – nach unserer Wahl – für Sie

kostenlos repariert, ersetzt, oder der Kaufpreis erstattet. Diese Garantieleistung setzt voraus, dass innerhalb der Drei-Jahres-Frist das defekte Gerät und der Kaufbeleg (Kassenbon) vorgelegt und schriftlich kurz beschrieben wird, worin der Mangel besteht und wann er aufgetreten ist. Wenn der Defekt durch unsere Garantie gedeckt wird, erhalten Sie das reparierte oder ein neues Produkt zurück. Mit Reparatur oder Austausch des Produkts beginnt kein neuer Garantiezeitraum.

Garantiezeit und gesetzliche Mängelansprüche

Die Garantiezeit wird durch die Gewährleistung nicht verlängert. Dies gilt auch für ersetzte und reparierte Teile. Eventuell schon beim Kauf vorhandene Schäden und Mängel müssen sofort nach dem Auspacken gemeldet werden. Nach Ablauf der Garantiezeit anfallende Reparaturen sind kostenpflichtig.

Garantieumfang

Das Gerät wurde nach strengen Qualitätsrichtlinien sorgfältig produziert und vor Anlieferung gewissenhaft geprüft. Die Garantieleistung gilt für Material- oder Fabrikationsfehler. Diese Garantie erstreckt sich nicht auf Produktteile, die normaler Abnutzung ausgesetzt sind und daher als Verschleißteile angesehen werden können oder auf Beschädigungen an zerbrechlichen Teilen, z. B. Schalter, Akkus oder aus Glas gefertigte Teile. Diese Garantie verfällt, wenn das Produkt beschädigt, nicht sachgemäß benutzt oder gewartet wurde. Für eine sachgemäße Benutzung des Produkts sind alle in der Bedienungsanleitung aufgeführten Anweisungen genau einzuhalten. Verwendungszwecke und Handlungen, von denen in der Bedienungsanleitung abgeraten oder vor denen gewarnt wird, sind unbedingt zu vermeiden. Das Produkt ist lediglich für den privaten und nicht für den

gewerblichen Gebrauch bestimmt. Bei missbräuchlicher und unsachgemäßer Behandlung, Gewaltanwendung und bei Eingriffen, die nicht von unserer autorisierten Service-Niederlassung vorgenommen wurden, erlischt die Garantie.

Abwicklung im Garantiefall

Um eine schnelle Bearbeitung ihres Anliegens zu gewährleisten, folgen Sie bitte den folgende **Hinweisen**:

- Bitte halten Sie für alle Anfragen den Kassenbon und die Artikelnummer (z. B. IAN 123456) als Nachweis für den Kauf bereit.
- Die Artikelnummer entnehmen Sie bitte dem Typenschild am Produkt, einer Gravur am Produkt, dem Titelblatt ihrer Anleitung (unten links) oder dem Aufkleber auf der Rück- oder Unterseite des Produktes.
- Sollten Funktionsfehler oder sonstige Mängel auftreten, kontaktieren Sie zunächst die nachfolgend benannte Service-Abteilung telefonisch oder per E-Mail.
- Ein als defekt erfasstes Produkt können Sie dann unter Beifügung des Kaufbelegs (Kassenbon) und der Angabe, worin der Mangel besteht und wann er aufgetreten ist, für Sie portofrei an die Ihnen mitgeteilte Service-Anschrift übersenden.

Auf **www.lidl-service.com** können Sie diese und viele weitere Handbücher, Produktvideos und Installationssoftware herunterladen.

Mit dem QR-Code auf dem Titelblatt gelangen Sie direkt auf die Lidl-Service-Seite (www.lidlservice.com) und können durch die Eingabe der Artikelnummer (IAN) 123456_7890 Ihre Bedienungsanleitung öffnen.

● Service

DE

Service Deutschland
Tel.: 00800 80040044
E-Mail: administration@mynetsend.de

AT

Service Österreich
Tel.: 00800 80040044
E-Mail: administration@mynetsend.de

CH

Service Schweiz
Tel.: 00800 80040044
E-Mail: administration@mynetsend.de

IAN 392355_2201

Bitte halten Sie für alle Anfragen den Kassenbon und die Artikelnummer (z. B. IAN 123456) als Nachweis für den Kauf bereit.

Eine aktuelle Version der Bedienungsanleitung finden Sie unter: www.citygate24.de

Guirlande lumineuse à LED

● Introduction



Nous vous félicitons pour l'achat de votre nouvel appareil. Vous avez opté pour un appareil de haute qualité. Veuillez lire cette notice d'utilisation entièrement et avec soin. Cette notice fait partie de l'appareil et comporte des indications importantes concernant la mise en service et le maniement. Respectez toujours toutes les consignes de sécurité. Si vous avez des questions ou des doutes concernant l'utilisation de l'appareil, veuillez contacter votre revendeur ou le service après-vente. Veuillez conserver cette notice avec soin et remettez-la le cas échéant à un tiers.

● Explication des symboles



Lire la notice d'utilisation !



Date d'édition de la notice d'utilisation (mois/année)



Date de fabrication (mois/année)



Tensión de corriente alterna.



Tension continue



Danger de mort et d'accident pour les jeunes enfants et les enfants !



Respecter les avertissements et les consignes de sécurité !



AVERTISSEMENT !
Risque d'électrocution !



Les appareils électriques portant ce symbole appartiennent à la classe de protection II.

IP44



Protégée contre les corps étrangers solides d'un diamètre $\geq 1,0$ mm, protégée contre les projections d'eau



Couleur de la lumière



Ne convient pas pour l'éclairage intérieur



Usage intérieur et extérieur



Fonctionnement sur secteur



Longueur du cordon avec fiche



Longueur totale



Avec fonction minuterie



Adaptateur secteur

Le symbole « GS » signifie sécurité contrôlée. Les appareils portant ce symbole remplissent les exigences de la loi allemande sur la sécurité des produits (Produktsicherheitsgesetz ProdSG).



Recyclez l'emballage et l'appareil dans le respect de l'environnement !



Emballage en bois mixte certifié FSC



Avec le marquage CE, le fabricant confirme que cet appareil répond aux directives européennes en vigueur.



L'appareil renferme un transformateur de sécurité.



Ce symbole désigne un appareil de commande autonome à utiliser en dehors de lampes sans cache supplémentaire.



Ce symbole décrit la polarité de la tension de sortie sur la connexion enfichable.

SELV

Le terme TBTS (très basse tension de sécurité) désigne des tensions, qui de par leur faible niveau de tension et leur isolation, offrent une protection particulière contre les décharges électriques.

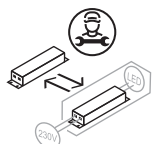

Appareillage de commande séparé remplaçable par du personnel qualifié.

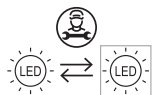

Les LED ne peuvent être remplacées que par du personnel qualifié

● **Utilisation conforme**

Le produit est prévu pour la décoration d'intérieur et d'extérieur. Cet appareil est uniquement prévu pour une utilisation dans des foyers privés. Ce produit n'est pas un jouet pour enfants ! Toute autre utilisation que celle décrite ou toute modification du produit est non admissible et peut entraîner des détériorations ou même des blessures corporelles. Le fabricant ou le revendeur décline toute responsabilité pour tout dommage occasionné par un usage non conforme ou incorrect.

● Étendue de la livraison

864-R, 864-W

1 x guirlande lumineuse LED à étoiles
1 x fiche secteur
1 x notice d'utilisation

● Description des composants

- 1) Fiche secteur (bloc d'alimentation)
- 2) Cordon d'alimentation
- 3) Étoile lumineuse 3 D
- 4) Capuchon d'accouplement
- 5) Connecteur
- 6) Prise de raccordement
- 7) Bouton

● Spécifications techniques

Numéro du modèle : 864-R, 864-W
Lampe : Module LED (non remplaçable par l'utilisateur)
Tension d'entrée : 3 V 
Consommation énergétique (LED) : max. 0,9 W
Température de couleur (couleur de la lumière) : 2700 K (blanc chaud)
Longueur totale (avec cordon + câble d'alimentation) : 11,75 m
Type de protection : IP44
Classe de protection : II

Bloc d'alimentation (fiche secteur/ POWER SUPPLY) :

Nom du fabricant : CHANGZHOU JUTAI ELECTRONIC CO., LTD.

Numéro du registre du commerce : 91320411137521456

Adresse : NO.8 LONGFA ROAD, XINBEI DISTRICT, CHANGZHOU 213031, JIANGSU, CHINA

Modèle : JT-DC3V0.9W-H5-IP44

Tension d'entrée : 220-240 V~, 50-60 Hz

Tension de sortie : 3 V 

Courant de sortie : 300 mA

Puissance de sortie : 0,9 W

Classe de protection : II

Longueur du câble d'alimentation : env. 5 m

● Consignes de sécurité



Consignes de sécurité



⚠ AVERTISSEMENT !

DANGER DE MORT ET D'ACCIDENT POUR LES JEUNES

ENFANTS ET LES ENFANTS ! Ne laissez jamais les enfants jouer sans surveillance avec l'emballage. Ils risquent de s'étouffer. Les enfants n'ont souvent pas conscience des dangers. Maintenez toujours les enfants à distance du produit.

■ Ce produit peut être utilisé par des enfants de 8 ans et plus ainsi que par des personnes aux capacités physiques, sensorielles ou mentales réduites ou dont l'expérience et les connaissances sont insuffisantes, lorsqu'ils sont sous surveillance ou s'ils ont été instruits quant à une utilisation sécurisée du produit et ont compris les dangers qui en résultent. Les enfants ne doivent pas jouer avec l'appareil. Le nettoyage et l'entretien par l'utilisateur ne doivent pas être réalisés par des enfants sans surveillance.



RISQUE DE DÉTÉRIORATION !

Une manipulation non conforme du produit risque de l'endommager.

- N'utilisez pas l'appareil si vous constatez un défaut quelconque.
- Le fabricant / distributeur de cet appareil décline toute responsabilité pour les blessures ou les dommages résultant d'un montage ou d'une utilisation non conformes.
- Ne manipulez ou ne modifiez jamais l'appareil.
- N'immergez pas l'appareil dans l'eau ou dans d'autres liquides.
- Maintenez l'appareil à distance du feu et de surfaces brûlantes.
- N'ouvrez pas le corps de l'appareil : laissez des spécialistes s'occuper de la réparation. Adressez-vous pour cela à un atelier spécialisé. En cas de réparations effectuées de votre propre chef, de branchement non conforme ou d'utilisation erronée, toutes réclamations de responsabilité et de garantie sont exclues.



ÉVITEZ TOUT DANGER DE MORT DU A UN RISQUE ELECTRIQUE !

Une installation électrique défectueuse ou une tension secteur trop élevée peut entraîner une électrocution.

- Contrôlez l'absence de tout dommage sur le produit avant chaque raccordement au secteur. N'utilisez jamais le produit si vous constatez un dommage quelconque.
- Protégez le câble d'alimentation contre les arêtes vives, les sollicitations mécaniques et les surfaces brûlantes.
- Ne touchez jamais la fiche secteur avec les mains mouillées.
- Ne touchez que la zone isolée de la fiche secteur lors du branchement ou du débranchement du réseau électrique !
- Ne vous servez jamais du câble d'alimentation comme poignée pour porter l'appareil.

- Déroulez entièrement le câble avant de l'utiliser.
- Ne branchez le produit qu'à une prise secteur facilement accessible afin de pouvoir le débrancher rapidement du réseau électrique en cas de problème.
- Débranchez toujours la fiche secteur de la prise secteur avant le montage, le démontage ou le nettoyage.
- Débranchez le produit du réseau électrique lorsque vous n'utilisez pas pendant une longue période (par ex. vacances) ou si vous souhaitez le placer à un autre endroit.
- Assurez-vous avant d'utiliser le produit que la tension secteur disponible corresponde à la tension de fonctionnement nécessaire pour le produit (voir « Caractéristiques techniques »)
- Mettez immédiatement l'appareil hors service en cas de défaut visible.



RISQUE DE BLESSURE !

Une manipulation non conforme de l'appareil peut entraîner des blessures.

- La source lumineuse de cette lampe doit être uniquement remplacée par le fabricant ou un technicien SAV mandaté par lui ou par une personne disposant de qualifications similaires.
 - Ne pas fixer directement la source lumineuse.
 - Ne branchez pas le produit tant qu'il se trouve encore dans l'emballage. Risque de surchauffe !
 - **AVERTISSEMENT - CETTE GURILANDE LUMINEUSE NE DOIT PAS ÊTRE UTILISÉE SANS TOUTES LES BAGUES D'ÉTANCHÉITÉ CORRECTEMENT POSITIONNÉES.**
 - L'appareil de commande est exclusivement adapté à un fonctionnement avec des modules à LED.
- L'appareil de commande de ce produit doit être uniquement remplacé par le fabricant ou un technicien SAV mandaté par lui ou par une personne disposant de qualifications similaires.



RISQUE DE TRÉBUCHAGE !

Veillez à ce que le cordon [2] d'alimentation soit posé de manière à ce que personne ne puisse marcher ou trébucher dessus.

● Montage

Remarque : Sortez l'appareil de l'emballage et retirez tous les matériaux d'emballage.

- Vérifiez que le contenu de l'emballage est complet.
- Vérifiez si l'appareil ou ses pièces sont endommagés.
Si tel est le cas, n'utilisez pas l'appareil et contactez le responsable de la mise en circulation à l'adresse SAV indiquée.



RISQUE D'INCENDIE !

N'accrochez en aucun cas le produit au dessus de flammes nues ou de sources de chaleur. Cela risque d'endommager le produit et un développement excessif de chaleur risque de déclencher un incendie.



RISQUE D'ENDOMMAGEMENT !

Sécurisez le produit pour empêcher qu'il ne tombe.

Établir l'alimentation électrique



RISQUE D'ÉLECTROCUTION !

Branchez la fiche [5] dans la prise de raccordement [6] de la fiche secteur [1] (voir fig. B).

- Tournez le capuchon d'accouplement [4] sur le filetage de vis de la prise de raccordement [6].
- Branchez la fiche secteur [1] à une prise de courant correctement installée.

Remarque : En cas d'utilisation en extérieur, la fiche secteur [1] doit être branchée à une prise de courant IPX4 pour garantir la protection contre les projections d'eau.

● Utilisation



RISQUE DE SURCHAUFFE !

N'utilisez pas le produit dans l'emballage, il existe un risque de surchauffe !

Remarque : Utilisez le produit uniquement avec la fiche secteur fournie. Ne raccordez ni le produit ni la fiche secteur à des appareils externes.

Remarque : Le produit reste allumé tant qu'il est raccordé électriquement. Si vous le débranchez, le produit s'éteint.

Fonction minuterie

- Pour activer la fonction minuterie, appuyez et maintenez le bouton [7] sur la fiche secteur [1] (voir fig. C) appuyé jusqu'à ce que la LED de la fiche secteur s'allume en vert. La minuterie est maintenant activée.
- Une fois la fonction minuterie activée, le produit reste allumé pendant 6 heures puis s'éteint durant 18 heures.

Remplacement des LED



RISQUE D'ÉLECTROCUTION !

Une manipulation non conforme du produit ainsi qu'un montage incorrect peuvent entraîner des blessures.

- La source lumineuse de ce produit doit être uniquement remplacée par le fabricant ou un technicien SAV mandaté par lui ou par une personne disposant de qualifications similaires.
- Débrancher la fiche secteur avant de remplacer les lampes.
- Il convient de s'assurer que toutes les interfaces sont dotées d'une LED.
- Les lampes défectueuses doivent être immédiatement remplacées par des lampes du même type que celui fourni, ou par un type conforme aux indications du fabricant.
- Vous trouverez toutes les données techniques sur notre site web :

www.citygate24.de

- Vous trouverez des instructions pour faire remplacer les LED par du personnel qualifié sur notre site web : www.citygate24.de

● Nettoyage et stockage



RISQUE D'ÉLECTROCUTION !

Débranchez toujours la fiche réseau de la prise de courant avant le

nettoyage.

- Pour des raisons de sécurité électrique, le produit ne doit jamais être nettoyé avec des produits de nettoyage agressifs ou immergé dans l'eau.
- Utilisez uniquement un chiffon sec qui ne peluche pas pour le nettoyage. Humidifiez légèrement le chiffon en présence de salissures plus tenaces.
- Lorsque vous n'utilisez pas le produit, conservez-le dans un endroit sec et dans son emballage.

● Dépannage

- = Erreur
- ⊙ = Cause
- = Solution

- = Une LED ou plusieurs ne s'allument pas.
- ⊙ = Les LED sont défectueuses (par ex suite à une rupture de cordon).
- ⊙ = Les LED sont arrivées en fin de durée de vie.
- = Vous trouverez des instructions sur notre site web : www.citygate24.de pour le remplacement des LED.

- = Le produit ne s'allume pas.
- ⊙ = Le produit n'est pas branché au courant secteur.
- = Branchez la fiche secteur  à une prise de courant correctement installée (voir chapitre « Établir l'alimentation électrique »)

● Recyclage



Respectez le marquage des matériaux d'emballage lors du tri des déchets, les abréviations (a) et les numéros (b) ont la signification suivante :

1–7 : plastiques
20–22 : papier et carton
80–98 : matériaux composites



Vous obtiendrez des informations concernant les possibilités de recyclage de l'appareil auprès des administrations de votre commune ou de votre ville.



Dans l'intérêt de la protection de l'environnement, ne jetez pas votre produit usagé dans les ordures ménagères mais dans un centre de collecte adapté. Vous obtiendrez des informations concernant les centres de collecte et leurs horaires d'ouverture auprès de l'administration compétente.

Vous trouverez une notice d'utilisation sur notre site web : www.citygate24.de de pour faire démonter LED par du personnel qualifié.

● Garantie

Chère cliente,
cher client, vous obtenez une garantie de 3 ans sur le produit à compter de la date d'achat. En cas de défauts sur le produit, vous avez des droits légaux face au vendeur. Vos droits légaux ne sont pas limités par la garantie décrite ci-dessous.

Conditions de garantie

Le délai de garantie débute au moment de l'achat. Veuillez bien conserver le ticket de caisse original. Ce dernier fait office de preuve d'achat. Si un défaut de matériel ou de fabrication survient dans un délai de trois

ans à compter de la date d'achat, nous déciderons si le produit sera réparé ou remplacé gratuitement, ou si nous en rembourserons le prix d'achat. Cette garantie suppose que l'appareil défectueux et le justificatif d'achat (ticket de caisse) puissent être présentés au cours du délai de trois ans et que le vice soit brièvement décrit ainsi que le moment auquel il est survenu. Si le vice est couvert par notre garantie, vous recevez le produit réparé ou un nouveau produit. La réparation ou l'échange du produit n'entraîne pas de nouvelle période de garantie.

Période de garantie et droits légaux résultant de la constatation d'un vice

La prestation de garantie ne prolonge pas la période de garantie. Cela vaut également pour les pièces remplacées et réparées. Les dommages et vices éventuellement présents lors de l'achat déjà doivent être signalés immédiatement après le déballage. Une fois la garantie expirée, les réparations éventuelles sont facturées.

Étendue de la garantie

L'appareil a été construit conformément aux strictes directives relatives à la qualité et contrôlé soigneusement avant la livraison. La prestation de garantie s'applique aux défauts de matériel ou de fabrication. Cette garantie ne couvre pas les pièces du produit soumises à une usure normale et ainsi considérées comme des pièces d'usure, ni les dégâts visibles sur des pièces fragiles, par exemple l'interrupteur, les batteries ou les pièces en verre. La garantie expire en cas d'altération du produit en raison d'une utilisation non conforme ou un entretien insuffisant.

Toutes les consignes listées dans la notice d'utilisation doivent être exactement observées pour une utilisation conforme du produit. Il convient obligatoirement d'éviter toute utilisation et action déconseillée dans la notice d'utilisation. Le produit est uniquement destiné à l'usage privé et pas à

l'usage commercial. La garantie devient caduque en cas de traitement abusif et incorrect, d'usage de la force et en cas d'interventions, qui n'ont pas été réalisées par notre filiale SAV agréée.

Traitement d'un recours en garantie

Afin de garantir le traitement rapide de votre demande, veuillez suivre ces **consignes** :

- Veuillez conserver le ticket de caisse et le numéro de l'article (par ex. IAN 123456) comme preuve d'achat.
- Vous trouverez la référence article sur la plaque signalétique de l'appareil, sur une gravure sur le produit, sur la page de garde de votre notice (en bas à gauche) ou sur l'autocollant au dos ou en dessous du produit.
- Si des défauts de fonctionnement ou tout autre vice apparaît, contactez en premier lieu le service SAV indiqué ci-dessous par téléphone ou par e-mail.
- Vous pouvez envoyer un produit enregistré comme étant défectueux en franco de port à l'adresse SAV qui vous a été communiquée en y joignant le justificatif d'achat (ticket de caisse) et en indiquant en quoi consiste le vice et la date à laquelle il est survenu.

Article L217-16 du Code de la consommation

Lorsque l'acheteur demande au vendeur, pendant le cours de la garantie commerciale qui lui a été consentie lors de l'acquisition ou de la réparation d'un bien meuble, une remise en état couverte par la garantie, toute période d'immobilisation d'au moins sept jours vient s'ajouter à la durée de la garantie qui restait à courir. Cette période court à compter de la demande d'intervention de l'acheteur ou de la mise à disposition pour réparation du bien en cause, si cette mise à disposition est postérieure à la demande d'intervention.

Indépendamment de la garantie commerciale souscrite, le vendeur reste tenu des défauts de conformité du bien et des vices rédhibitoires dans les conditions prévues aux articles L217-4 à L217-13 du Code de la consommation et aux articles 1641 à 1648 et 2232 du Code Civil.

Article L217-4 du Code de la consommation

Le vendeur livre un bien conforme au contrat et répond des défauts de conformité existant lors de la délivrance. Il répond également des défauts de conformité résultant de l'emballage, des instructions de montage ou de l'installation lorsque celle-ci a été mise à sa charge par le contrat ou a été réalisée sous sa responsabilité.

Article L217-5 du Code de la consommation

Le bien est conforme au contrat :

1° S'il est propre à l'usage habituellement attendu d'un bien semblable et, le cas échéant :

- s'il correspond à la description donnée par le vendeur et posséder les qualités que celui-ci a présentées à l'acheteur sous forme d'échantillon ou de modèle ;

- s'il présente les qualités qu'un acheteur peut légitimement attendre eu égard aux déclarations publiques faites par le vendeur, par le producteur ou par son représentant, notamment dans la publicité ou l'étiquetage ;

2° Ou s'il présente les caractéristiques définies d'un commun accord par les parties ou être propre à tout usage spécial recherché par l'acheteur, porté à la connaissance du vendeur et que ce dernier a accepté.

Article L217-12 du Code de la consommation

L'action résultant du défaut de conformité se

prescrit par deux ans à compter de la délivrance du bien.

Article 1641 du Code civil

Le vendeur est tenu de la garantie à raison des défauts cachés de la chose vendue qui la rendent impropre à l'usage auquel on la destine, ou qui diminuent tellement cet usage que l'acheteur ne l'aurait pas acquise, ou n'en aurait donné qu'un moindre prix, s'il les avait connus.

Article 1648 1er alinéa du Code civil

L'action résultant des vices rédhibitoires doit être intentée par l'acquéreur dans un délai de deux ans à compter de la découverte du vice.

Les pièces détachées indispensables à l'utilisation du produit sont disponibles pendant la durée de la garantie du produit.

● Service après-vente



Service Suisse

Tél.: 00800 80040044

E-Mail: administration@mynetsend.de

IAN 392355_2201

Veillez conserver le ticket de caisse et le numéro de l'article (par ex. IAN 123456) comme preuve d'achat.

Vous trouverez une version actuelle de la notice d'utilisation sur : www.citygate24.de







Sur **www.lidl-service.com** vous pouvez télécharger ce manuel ainsi que beaucoup d'autres, des vidéos produits et des logiciels d'installation. Vous pouvez accéder directement à la page SAV de Lidl (www.lidl-service.com) avec le code QR de la couverture et pouvez ouvrir votre notice d'utilisation en saisissant la référence article (IAN) 123456_7890.

Catena luminosa con stelle LED

● Introduzione

 Ci congratuliamo con voi per l'acquisto della vostra nuova lampada. Avete scelto un prodotto di qualità. Vi preghiamo di leggere attentamente e per intero queste istruzioni per l'uso. Le presenti istruzioni fanno parte del presente prodotto e contengono indicazioni importanti su come mettere in funzione e maneggiare il prodotto. Seguire sempre tutte le avvertenze di sicurezza. Se avete domande o dubbi riguardanti l'uso del dispositivo, vi preghiamo di mettervi in contatto con il vostro rivenditore o con il centro di assistenza. Si prega di conservare con cura queste istruzioni e di consegnarle a eventuali terzi.

● Legenda dei simboli utilizzati

-  Leggere le istruzioni per l'uso!
-  Data di pubblicazione delle istruzioni per l'uso (mese/anno)
-  Data de produção (mês/ano)
-  Tensione alternata
-  Corrente continua
-  Pericolo di morte e di infortunio per bambini e infanti!
-  Seguire le avvertenze di sicurezza!
-  Attenzione! Pericolo di scossa elettrica!



I dispositivi contrassegnati con questo simbolo fanno parte della classe di protezione II.

IP44



Protetto contro corpi estranei solidi dal diametro di $\geq 1,0$ mm, protetto contro gli spruzzi d'acqua



Colore luce



Non adatto per l'illuminazione di ambienti interni



Adatto ad ambienti interni ed esterni



Alimentazione di corrente

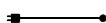

Lunghezza cavo comp la spina



Lunghezza totale



Timer da 6 ore



Alimentatore

Il simbolo "GS" sta per sicurezza garantita. I prodotti contrassegnati con questo simbolo sono conformi ai requisiti della legge tedesca sulla sicurezza dei prodotti (ProdSG).



Smaltire l'imballaggio e il prodotto nel rispetto dell'ambiente!



Imballaggio realizzato con mix legno certificato FSC



Con la marcatura CE, il produttore dichiara che questo prodotto è conforme alle vigenti direttive europee.



Il dispositivo è dotato di un trasformatore di sicurezza.



Questo simbolo indica un dispositivo di funzionamento indipendente da utilizzare esternamente all'illuminazione senza copertura addizionale.



SELV

Questo simbolo indica la polarità della tensione di uscita del connettore.

Il termine SELV (Safety Extra Low Voltage = Alimentazione a bassa tensione di sicurezza) indica le basse tensioni e l'isolamento che proteggono contro le scosse elettriche.

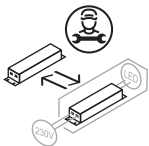

Il dispositivo di alimentazione può essere sostituito dal personale qualificato.

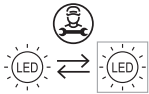

LED sostituibili solo da personale specializzato.

● Utilizzo conforme alla destinazione d'uso

Il prodotto è indicato per la decorazione di ambienti all'aperto e al chiuso. Questo prodotto non è stato concepito solo per l'impiego domestico privato. Il prodotto non è un giocattolo per bambini! Un utilizzo diverso da quello descritto o non conforme alla destinazione d'uso del prodotto potrebbe causare danni materiali e lesioni alle persone. Il produttore o il rivenditore declinano qualsiasi responsabilità per danni causati da un utilizzo non conforme alla destinazione d'uso o errato.

● Dotazione

864-R, 864-W

- 1 x Ghirlanda con stelle luminose a LED
- 1 x Spina di rete
- 1 x Istruzioni per l'uso

● Descrizione delle parti

- 1 Spina di rete (alimentatore)
- 2 Cavo di rete
- 3 Stella luminosa 3D
- 4 Cappuccio protettivo
- 5 Spina
- 6 Presa di collegamento
- 7 Tasto

● Dati tecnici

Numero modello:	864-R, 864-W
Lampadina:	Modulo a LED (non sostituibile dall'utente)
Tensione di ingresso:	3 V
Consumo di elettricità (LED):	max. 0,9 W
Temperatura di colore (colore luce):	2700 K (bianco caldo)
Lunghezza totale (incl. cavo di alimentazione + cavo di rete):	11,75 m
Tipo di protezione:	IP44
Classe di protezione:	II

Alimentatore a spina (spina di rete / POWER SUPPLY):

Nome del produttore:	CHANGZHOU JUTAI ELECTRONIC CO., LTD.
Numero registro delle imprese:	91320411137521456

Indirizzo: NO.8 LONGFA ROAD,
XINBEI DISTRICT,
CHANGZHOU
213031, JIANGSU,
CHINA

Modello: JT-DC3V0.9W-H5-IP44

Tensione di ingresso: 220–240 V~, 50-60
Hz

Tensione di uscita: 3 V 

Corrente di uscita: 300 mA

Potenza di uscita: 0,9 W

Classe di protezione: II

Lunghezza cavo
di rete: ca. 5 m

- Non utilizzare il prodotto qualora questo fosse danneggiato.
- Il produttore/rappresentante del presente prodotto non si assume alcuna responsabilità per le lesioni o i danni causati da un montaggio non a regola d'arte/utilizzo non conforme alla destinazione d'uso.
- Non manomettere né modificare mai il prodotto.
- Non immergere mai il prodotto in acqua o altri liquidi.
- Tenere il prodotto lontano dalle fiamme vive o dalle superfici calde.
- Non aprire la cassa, bensì fare eseguire eventuali riparazioni solo da personale qualificato. Per le riparazioni rivolgersi a specialisti. Le riparazioni fai-da-te, il collegamento non corretto oppure l'uso scorretto comportano la decadenza della garanzia.

● **Avvertenze di sicurezza**



Avvertenze di sicurezza



⚠ ATTENZIONE!

PERICOLO DI MORTE E DI INFORTUNIO PER BAMBINI E INFANTI!

Non lasciare mai i bambini non sorvegliati in presenza del materiale d'imballaggio. Sussiste il pericolo di soffocamento a causa del materiale di imballaggio. Spesso i bambini sottovalutano i pericoli. Tenere sempre il prodotto fuori dalla portata dei bambini.

- L'uso del prodotto da parte di bambini di età superiore a 8 anni e di persone con ridotte capacità fisiche, sensoriali o mentali o con mancanza di esperienza e conoscenza, è consentito in presenza di un tutore o qualora dette persone siano state istruite sull'uso sicuro del prodotto e abbiano compreso i pericoli che ne derivano. Il prodotto non è un giocattolo. La pulizia e la manutenzione da parte di bambini sono consentite solo sotto la supervisione di un adulto.



PERICOLO DI DANNEGGIAMENTO!

L'utilizzo errato del prodotto può causare il suo danneggiamento.



EVITARE IL PERICOLO DI MORTE DA SCOSSA ELETTRICA!

L'installazione elettrica errata o una tensione di rete troppo alta potrebbero causare delle scosse elettriche.

- Prima di collegare la spina alla presa di corrente, verificare che il prodotto non sia danneggiato. Non utilizzare mai il prodotto qualora questo fosse danneggiato.
- Proteggere il cavo di rete dai bordi taglienti, dalle sollecitazioni meccaniche e dalle superfici bollenti.
- Non afferrare mai l'adattatore di rete con le mani bagnate.
- Se collegato, afferrare solo la parte isolata del cavo di rete, oppure distaccare la spina dalla rete elettrica!
- Non utilizzare mai il cavo di rete come maniglia per il trasporto.
- Prima di usare il cavo, srotolarlo completamente.
- Collegare il prodotto solo a una presa facilmente accessibile in modo che, in caso di emergenza, questo possa essere

distaccato velocemente dalla rete di corrente.

- Prima delle operazioni di montaggio, smontaggio o pulizia, estrarre sempre la spina di rete dalla presa.
- Se il prodotto non viene utilizzato per un lungo intervallo di tempo (ad es. durante le ferie) o se deve essere riposto, estrarre sempre la spina di rete dalla presa.
- Prima di utilizzare il prodotto, verificare che la tensione di rete sia compatibile con quella di funzionamento specificata (vedere "Dati tecnici").
- In caso di guasti evidenti, mettere subito il prodotto fuori servizio.



PERICOLO DI LESIONI!

L'utilizzo improprio del prodotto potrebbe causare delle lesioni.

- La fonte luminosa di questa lampada può essere sostituita solo dal produttore, da un tecnico di assistenza autorizzato o da un tecnico qualificato con analoghe competenze.
- Non guardare mai direttamente verso la fonte luminosa.
- Non collegare il prodotto quando si trova ancora nell'imballaggio. Sussiste il pericolo di surriscaldamento!
- **ATTENZIONE - QUESTA GHIRLANDA LUMINOSA NON PUÒ ESSERE UTILIZZATA SENZA ANELLI DI TENUTA MONTATI CORRETTAMENTE.**
- Il dispositivo di funzionamento è stato concepito esclusivamente per il modulo LED.
- Il dispositivo di funzionamento di questo prodotto può essere sostituito solo dal produttore, da un tecnico di assistenza autorizzato o da un tecnico qualificato con analoghe competenze.



PERICOLO DI INCIAMPO!

Verificare che il cavo **2** sia stato posato in modo che nessuno possa camminarci sopra, inciampandovi.

● **Montaggio**

Avvertenza: Estrarre il prodotto dalla confezione e rimuovere il materiale di imballaggio.

- Verificare che la fornitura sia completa.
- Assicurarsi che il prodotto o le singole parti non siano danneggiate. Se il prodotto fosse danneggiato, non utilizzarlo. Rivolgersi all'indirizzo del servizio assistenza del rivenditore.



PERICOLO DI INCENDIO!

Non agganciare mai il prodotto sopra una fiamma viva o una fonte di calore.

Il calore eccessivo potrebbe danneggiare il prodotto e causare un incendio.



PERICOLO DI DANNEGGIAMENTO!

Fissare il prodotto in modo che non possa cadere.

Collegamento dell'alimentazione di corrente



PERICOLO DI SCOSSA

ELETRICA! Inserire la spina **5** nella presa di collegamento **6**

della spina di rete **1** (vedere fig. B).

- Ruotare il cappuccio protettivo **4** sulla filettatura della presa di collegamento **6**.
- Inserire la spina di rete **1** in una presa montata a regola d'arte.

Avvertenza: In caso di utilizzo in ambienti all'aperto, la spina di rete **1** deve essere collegata a una presa IPX4 in modo da garantire la protezione contro gli spruzzi d'acqua.

● **Modo d'uso**



PERICOLO DI

SURRISCALDAMENTO!

Non mettere mai in funzione il prodotto nel suo imballaggio perché sussiste il pericolo di surriscaldamento!

Avvertenza: Mettere in funzione il prodotto

solo con la spina di rete in dotazione. Non collegare mai il prodotto a spine di rete di dispositivi esterni.

Avvertenza: Il prodotto rimane sempre acceso fintanto che è collegato alla corrente elettrica. Distaccando il collegamento, il prodotto si spegne.

Funzione timer

- Per attivare la funzione timer, mantenere premuto il tasto **7** della spina di rete **1** (vedere fig. C) fino a fare accendere il LED. Adesso il timer è attivo.
- Quando la funzione timer è attiva, il prodotto rimarrà acceso per 6 ore e quindi spento per 18 ore.

Sostituzione dei LED



PERICOLO DI SCOSSA

ELETTRICA! L'uso improprio, nonché il montaggio non a regola d'arte del prodotto potrebbe causare delle lesioni.

- La fonte luminosa di questo prodotto può essere sostituita solo dal produttore, da un tecnico di assistenza autorizzato o da un tecnico qualificato con analoghe competenze.
- Staccare la spina prima di sostituire le lampadine.
- Assicurarsi che tutti gli interfaccia siano corredati di un LED.
- Tutte le lampadine guaste devono essere sostituite subito con ricambi dello stesso tipo o con lampadine del tipo indicato dal produttore.
- Tutti i dati tecnici sono riportati nella nostra home page: www.citygate24.de
- Le istruzioni per la sostituzione dei LED da parte di un tecnico qualificato sono disponibili nel home page www.citygate24.de

● Pulizia e conservazione



PERICOLO DI SCOSSA ELETTRICA!

Prima della pulizia, estrarre sempre la spina di rete dalla presa.

- Per motivi di sicurezza elettrica, il prodotto non deve essere pulito mai con detergenti aggressivi né deve essere immerso nell'acqua.
- Per la pulizia utilizzare un panno asciutto senza pelucchi. In caso di sporco più tenace, utilizzare un panno leggermente umido.
- Se il prodotto non viene utilizzato, conservarlo in un ambiente asciutto e nella sua confezione.

● Risoluzione problemi

- = Errore
- ⊙ = Causa
- = Soluzione

- = Uno o più LED non si accendono.
- ⊙ = I LED sono guasti (ad es. cavo rotto).
- ⊙ = I LED hanno raggiunto la fine della loro vita di servizio.
- = Le istruzioni per la sostituzione dei LED da parte di un tecnico qualificato sono disponibili nel home page www.citygate24.de

- = Il prodotto non si accende.
- ⊙ = Il prodotto non è collegato alla rete di corrente.
- = Inserire la spina di rete **8** in una presa montata a regola d'arte (vedere il capitolo "Stabilimento dell'alimentazione di corrente")

● Smaltimento



Osservare l'identificazione dei materiali di imballaggio per la raccolta differenziata, che sono contrassegnati da abbreviazioni (a)

e da numeri (b) con il seguente significato:

1-7: Materie plastiche

20-22: Carta e cartone

80-98: Materiali compositi



E' possibile informarsi circa le possibilità di smaltimento del prodotto usato presso la vostra amministrazione comunale o cittadina.



Per questioni di tutela ambientale non conferire il prodotto usato insieme ai rifiuti domestici, ma provvedere al suo corretto smaltimento. Presso l'amministrazione competente è possibile ricevere informazioni circa i centri di raccolta e i relativi orari di apertura.

Per lo smontaggio del LED da parte di un tecnico qualificato utilizzare le istruzioni che si trovano sulla home page: www.citygate24.de

● **Garanzia**

Gentile cliente, questo dispositivo è coperto da una garanzia di 3 anni a partire dalla data di acquisto. In caso di difetti del prodotto, l'acquirente può far valere i propri diritti previsti per legge nei confronti del venditore. Detti diritti previsti per legge non vengono limitati in alcun modo dalla garanzia di seguito riportata.

Condizioni di garanzia

Il periodo di garanzia decorre dalla data di acquisto. Si invia a conservare lo scontrino di acquisto originale in buone condizioni. Questo servirà come giustificativo dell'avvenuto acquisto. Se entro tre anni dalla data di acquisto di questo prodotto, viene riscontrato un difetto di materiale o di fabbricazione, ci impegnano - a nostra

esclusiva discrezione - a riparare o sostituire gratuitamente il prodotto. La copertura della garanzia è valida se entro il termine dei tre anni è possibile presentare il dispositivo difettoso e il documento di acquisto (scontrino) e se viene spiegato per iscritto la tipologia del difetto e quando si è manifestato. Se il difetto è coperto dalla nostra garanzia, riceverà il prodotto riparato o uno nuovo sostitutivo. La riparazione o la sostituzione del prodotto non rappresentano l'inizio di un nuovo periodo di garanzia.

Durata della garanzia e reclami per difetti dei prodotti previsti dalla legge

La durata della garanzia non viene prolungata dalla prestazione prevista dalle condizioni di garanzia. Ciò vale anche per i componenti sostituiti o riparati. Consigliamo di comunicare i danni o i difetti presenti al momento dell'acquisto, immediatamente dopo aver disimballato il prodotto. Alla scadenza del periodo di garanzia, tutte le nuove riparazioni saranno a carico del cliente.

Copertura della garanzia

Il dispositivo è stato realizzato secondo severe direttive di qualità e ed è stato accuratamente controllato prima della consegna. La prestazione in garanzia vale per difetti di materiale e per difetti di fabbricazione.

La presente garanzia non si estende a parti del prodotto soggette a normale usura e che pertanto possono essere considerate parti soggette a usura o a danni a parti fragili, come ad es. interruttore, batterie, o parti realizzate in vetro. La garanzia decade in caso di danneggiamento del prodotto, di utilizzo o di manutenzione scorretti. Per un utilizzo conforme alla destinazione d'uso del prodotto è importante rispettare alla lettera le istruzioni per l'uso. Le destinazioni d'uso non conformi e le operazioni sconsigliate o evidenziate nelle istruzioni per l'uso devono

essere evitate. Il prodotto è stato concepito esclusivamente per l'uso privato e non commerciale. L'uso improprio o errato, forzature o interventi non autorizzati dalla nostra filiale di assistenza autorizzata fanno decadere la garanzia.

Procedura in caso di reclamo di garanzia

Per consentire l'evasione rapida del suo reclamo, invitiamo a seguire la procedura sotto

Avvertenza:

- Per qualsiasi richiesta si invita a conservare lo scontrino e il codice dell'articolo (ad es. IAN 123456) da esibire come prova d'acquisto.
- Il codice dell'articolo è leggibile sulla targhetta del prodotto, stampigliato su questo, sulla copertina delle istruzioni (in basso a sinistra) o sull'adesivo applicato sul retro o il fondo del prodotto stesso.
- In caso di anomalie di funzionamento o di altri difetti, è importante contattare telefonicamente o per e-mail il servizio assistenza riportato sotto.
- Un prodotto difettoso può essere spedito gratuitamente all'indirizzo del servizio assistenza, corredato di documento di acquisto (scontrino), di una descrizione scritta del difetto e quando questo si è verificato.

● Assistenza



Assistenza Svizzera

Tel.: 00800 80040044

E-Mail: administration@mynetsend.de

IAN 392355_2201

Per qualsiasi richiesta si prega di conservare lo scontrino e il codice dell'articolo (ad es. IAN 123456) da esibire come prova d'acquisto.

La versione aggiornata delle istruzioni per l'uso è disponibile nel sito:
www.citygate24.de

Dalla pagina **www.lidl-service.com** è possibile scaricare altri manuali, video sui prodotti e il software di installazione. Grazie al codice QR si può accedere direttamente alla pagina Lidl-Service (www.lidl-service.com) e inserendo il numero articolo (IAN) 123456_7890 è possibile visualizzare e scaricare le istruzioni per l'uso complete.

LED Star String Lights

● Introduction

 Congratulations on the purchase of your new product. You have chosen a high-quality product. Please read these operating instructions thoroughly and carefully. These instructions are an essential part of the product and contain important information on first-time use and handling. Always observe all safety instructions. If you have any questions or are unsure how to operate the product, please contact your retailer or service centre. Please keep this manual in a safe place and pass it on to third parties where necessary.

● Explanation of symbols



Read the operating instructions!



Issue date of instruction manual (month/year)



Date of manufacture (month/year)



Alternating current



Direct current



Risk of fatal injury and accidents for infants and children!



Observe warning notices and safety instructions!



Warning! Risk of electric shock!



Electrical devices that carry this symbol are rated as Protection Class II.

IP44



Protected against solid foreign objects with a diameter of ≥ 1.0 mm, splash-proof



Light colour



Not suitable for indoor lighting



Suitable for indoor and outdoor use



Network operation

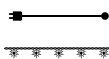

Cable includes connector

Total length



6-hour timer



Mains plug

The "GS" symbol stands for safety-tested. Products that are marked with this symbol meet the requirements of the German Product Safety Act (Produktsicherheitsgesetz).



Dispose of packaging and product in an environmentally friendly manner!



Packaging made of FSC certified wood mix



With the CE label, the manufacturer confirms that this product complies with the applicable European directives.



The device contains a safety isolating transformer.



This symbol represents an independent operating device, for use outside lamps without additional cover.



SELV

This symbol describes the polarity of the connector's output voltage.

The term 'SELV' (Safety Extra Low Voltage) describes low voltages that protect against electric shock through their low voltage range and isolation.

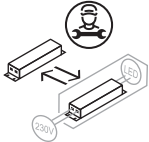

Separate network adapter can be replaced by qualified staff.

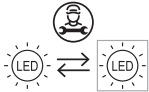

LEDs must only be replaced by trained specialists.

● Intended use

The product is suitable for decorative use indoors and outdoors. This product is intended for use in private households only. The product is not a children's toy! Any type of use other than that described above or any modification of the product is prohibited and likely to cause damage or even personal injury. The manufacturer or retailer accepts no liability for loss or damage that occurs as a result of use other than intended or incorrect use.

● Included in package

864-R, 864-W

- 1 x LED star fairy lights
- 1 x Mains connector
- 1 x Instruction manual

● Description of parts

- 1 Mains plug (plug power supply unit)
- 2 Mains power cable
- 3 3D star lantern

- 4 Sleeve nut
- 5 Connector
- 6 Connection socket
- 7 Button

● Technical data

Model number:	864-R, 864-W
Light source:	LED module (not to be replaced by user)
Input voltage:	3 V
Power consumption (LED):	max. 0.9 W
Colour temperature:	2700 K (warm white)
Total length (incl. supply cable + mains cable):	11.75 m
Protection rating:	IP44
Protection class:	II

● Plug power supply unit (mains plug / POWER SUPPLY):

Make:	CHANGZHOU JUTAI ELECTRONIC CO., LTD.
Commercial Register:	91320411137521456
Address:	NO.8 LONGFA ROAD, XINBEI DISTRICT, CHANGZHOU 213031, JIANGSU, CHINA
Model:	JT-DC3V0.9W-H5-IP44
Input voltage:	220-240 V~, 50-60 Hz
Output voltage:	3 V
Output current:	300 mA
Output power:	0.9 W
Protection class:	II
Mains cable length:	approx. 5 m

● **Safety information**



Safety information



⚠ WARNING!

RISK OF FATAL INJURY AND ACCIDENTS FOR INFANTS AND CHILDREN!

Never leave children unsupervised with the packaging material. There is a danger of suffocation from the packaging material. Children often underestimate the dangers. Always keep children away from the product.

- This product may be used by children aged 8 years or above and by persons with limited physical, sensory or mental capabilities or lacking in experience and knowledge if they are supervised or have been instructed as to the safe use of the product and understand the resulting risks. Do not let children play with the product. Cleaning and maintenance may not be carried out by children without proper supervision.



RISK OF DAMAGE!

Improper handling of the product may result in damage to the product.

- Do not use the product if you notice any damage.
- The manufacturer/distributor of this product accepts no responsibility whatsoever for personal injury or damage resulting from incorrect installation or use.
- Never tamper with or modify the product.
- Do not immerse the product in water or any other liquids.
- Keep the product away from naked flames and hot surfaces.
- Do not open up the casing and only have the product repaired by qualified professionals. To that end you should contact a specialist repairer. No liability or warranty claims are accepted in cases

where repairs have been carried out by unauthorised persons or the product has been incorrectly wired or used.



AVOID THE RISK OF FATAL INJURY FROM ELECTRIC SHOCK!

Incorrect electrical installation or a power supply voltage that is too high can potentially cause electric shocks.

- Always check the product for any damage before plugging it into the mains. Never use the product if it has any signs of damage.
- Protect the mains from sharp edges, mechanical stress and hot surfaces.
- Never touch the mains adapter if your hands are wet.
- Never touch the uninsulated part of the mains plug when plugging it in or out!
- Never carry the product by the mains power cable.
- Fully unwind the cable before using it.
- You should only connect the product to an easily accessible power outlet socket so that you can quickly disconnect it from the power supply in the event of a fault.
- Always unplug the mains plug before assembling, dismantling or cleaning the product.
- Always plug out the product if it is not going to be used for an extended period, e.g. holiday, or if you want to set it up in a different place.
- Before using the product, make sure that the mains voltage matches the supply voltage required by the product (see "Technical data").
- If the product has any identifiable faults, stop using it immediately.



RISK OF INJURY!

Incorrect handling of the product may potentially result in personal injury.

- The light source may only be replaced by the manufacturer, service technician or a similarly qualified person.
 - Never look directly into the light source.
 - Do not connect the product to a power source while still inside the packaging. There is a risk of overheating!
 - **WARNING! DO NOT USE THE LIGHT CHAIN UNLESS ALL SEALING RINGS HAVE BEEN PROPERLY MOUNTED.**
- The operating unit is intended exclusively for use with LED modules.
- The control gear of this product may only be replaced by the manufacturer, its designated service technician, or a similarly qualified person.



TRIPPING HAZARD! Please make sure that the power cable [2] is routed in such a way that nobody can tread on it or trip over it.

● Assembly and installation

Please note: Take the product out of its packaging and remove all packing material.

- Check that all package contents are present.
- Check if the product or individual parts are damaged. Should you detect damage, do not use the product. Please contact the retailer via the service address indicated.



FIRE HAZARD!

Never hang the product above an open fire or heat source. This may damage the product and excessive heat build-up can cause a fire.



RISK OF DAMAGE!

Take sufficient measures to secure the product from falling down.

Connect power supply



RISK OF ELECTRIC SHOCK!

Plug the connector [5] into the socket [6] of the mains plug [1] (see

Fig. B).

- Tighten the union cap [4] on the screw thread of the connection socket [6].
- Plug the mains plug [1] into a socket that has been correctly installed.

Please note: When using outdoors, plug the mains plug [1] in to an IPX4 socket to ensure splash protection.

● Operation



DANGER OF OVERHEATING! Do not operate the product while it is still inside the packaging!

Please note: Only use the product with the supplied mains plug. Do not connect the product or the mains plug to any external devices.

Please note: The product stays lit as long as it is connected to the power supply. If you unplug it, the product will automatically switch off.

Timer function

- To activate the timer function, keep the button [7] on the mains plug [1] pressed down until the LED light turns green (see Fig. C). The timer has now been activated.
- When the timer function is switched on, the product is switched on for 6 hours and then switched off for 18 hours.

Replacing the LEDs



RISK OF ELECTRIC SHOCK!

Incorrect handling of the product or incorrect installation may potentially result in personal injury.

- The light source of this product may only be replaced by the manufacturer, their designated service technician, or a similarly qualified person.
- Remove mains plug before changing bulb.
- It is essential to ensure that all interfaces are fitted with an LED.
- Faulty bulbs must be immediately replaced with bulbs of the same type as the one provided or which correspond with the manufacturer's specifications.
- All technical data can be found on our website: www.citygate24.de
- Instructions for replacing the LEDs for qualified professionals are available on our website: www.citygate24.de

● **Cleaning and storage**



RISK OF ELECTRIC SHOCK!

Always unplug the mains power cable from the socket before

cleaning the product.

- For reasons of electrical safety, the product must never be cleaned with abrasive cleaning agents or immersed in water.
- Use only a dry, lint-free cloth for cleaning. If the product is very dirty, dampen the cloth slightly.
- When the product is not in use, store in the packaging in a dry place.

● **Troubleshooting**

- = Fault
- = Cause
- = Solution

- = One or more LEDs are not lighting up.
- = The LEDs are defective (e.g. due to broken cable).
- = The LEDs have reached the end of their life cycle.

- = Instructions for replacing the LEDs are available on our website: www.citygate24.de
- = The product does not light up.
- = The product is not connected to the mains.
- = Plug the mains plug  into a socket that has been properly installed (see chapter "Connecting the power supply").

● **Disposal**



Note the labels on the packaging materials when sorting the waste; they are marked with abbreviations (a) and numbers (b) with the following meanings:

1-7: Plastics

20-22: Paper and cardboard

80-98: Composite materials



You can find out how to dispose of the used product by contacting your local district or city council.



In the interest of environmental protection, when the product has reached the end of its useful life, do not dispose of it as general household waste but have it properly recycled. For information on recycling centres and their opening times, please contact your local council.

Instructions for removal of the LEDs for professionals are available on our website: www.citygate24.de

● **Warranty**

Dear customer, This product comes with a 3-year warranty from the date of purchase. In the event that this product is faulty, you have legal rights against the seller of the product. These statutory rights are not restricted by our warranty as set out below.

Warranty terms

The warranty period begins with the date of purchase. Please keep the original receipt in a safe place. It is required as proof of purchase. If a material or manufacturing defect occurs within three years of the date of purchase, we will repair or replace the product for you free of charge, or refund the purchase price, at our discretion. This warranty service is granted provided that the faulty device and the proof of purchase (receipt) are presented within three years, along with a brief written description of the fault and of when it occurred. If the fault is covered by our warranty, we will return the fixed product or send you a new one. No new warranty period shall begin upon repair or replacement of the product.

Warranty period and statutory warranty claims

The warranty period is not renewed after a warranty service has been granted. This rule shall also apply for any replaced or repaired parts. Any damage or faults that already existed when buying the product must be reported immediately upon unpacking the product. A fee is charged for any repairs that are carried out after the end of the warranty period.

Warranty scope

The device was carefully manufactured according to the strictest quality guidelines and thoroughly tested before delivery. The warranty applies to material or manufacturing defects.

This warranty does not apply to product parts that are subject to normal wear and tear and can therefore be regarded as wearing parts, or damage to fragile parts, such as switches, rechargeable batteries or parts that are made of glass. This warranty is void if the product has been damaged, improperly used or serviced. To ensure proper use, all instructions included in the manual must be followed carefully. All uses and actions that users are discouraged from or warned of in the manual must be avoided under all circumstances. The product is intended for private household use only, and not for commercial activities. The warranty is void, if the product is treated inappropriately, if force is applied, and in the case of any manipulation that is not carried out by our authorised service branch.

Warranty processing

To ensure your request is handled swiftly, please observe the following

Notes:

- Please have the receipt and the article number (e.g. IAN 123456) ready as proof of purchase for all enquiries.
- Please refer to the type plate on the product, an engraving on the product, the cover of the manual (bottom left) or the sticker on the back or base of the product to find out the product number.
- In the case of any malfunctions or other defects, please call or email the service department indicated below as a first step.
- After your product has been registered as faulty, you can send it to the specified service address, free of charge. Please include the proof of purchase (receipt) and information about the defect and about when it occurred.

● Service

GB

Service Great Britain

Tel.: 00800 80040044

E-Mail: administration@mynetsend.de

IAN 392355_2201

Please have the receipt and the article number (e.g. IAN 123456) ready as proof of purchase for all enquiries.

You can find an up-to-date version of the operating instructions at:

www.citygate24.de

You can download this and many other manuals, product videos and installation software at **www.lidl-service.com**.

Scanning the QR code on the front page will take you directly to the Lidl Service web page (www.lidl-service.com) where you can access the user instructions by entering the item number (IAN) 123456_7890.



citygate24 GmbH

Lange Mühren 1
20095 Hamburg
GERMANY

 06/2022
Model No.: 864-R, 864-W

 10/2022

IAN 392355_2201

1 