

Stand-Bandschleifer / Bench Grinder With Belt Sander / Ponceuse stationnaire à bande PSBS 240 C2

(DE) (AT) (CH)

Stand-Bandschleifer

Originalbetriebsanleitung

(FR) (BE)

Ponceuse stationnaire à bande

Traduction des instructions d'origine

(ES)

Lijadora de banda estacionaria

Traducción del manual de instrucciones original

(CZ)

Kombinovaná bruska

Překlad originálního provozního návodu

(HU)

Állványos szalagcsiszoló

Az originál használati utasítás fordítása

(DK)

Bænkbandsliber

Oversættelse af den originale driftsvejledning

(GB) (MT)

Bench Grinder With Belt Sander

Translation of the original instructions

(NL) (BE)

Staande bandschuurmachine

Vertaling van de originele gebruiksaanwijzing

(IT) (MT)

Levigatrice a nastro da banco

Traduzione delle istruzioni d'uso originali

(SK)

Stojanová pásová brúska

Překlad originálneho návodu na obsluhu

(PL)

Szlifierka taśmowa stojąca

Tłumaczenie oryginalnej instrukcji obsługi

IAN 458679_2401

(DE) (FR) (BE)
(NL) (CZ) (PL) (SK)

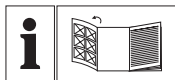

(DE) (AT) (CH)

Klappen Sie vor dem Lesen die Seite mit den Abbildungen aus und machen Sie sich anschließend mit allen Funktionen des Gerätes vertraut.

(GB) (MT)

Before reading, unfold the page containing the illustrations and familiarise yourself with all functions of the device.

(FR) (BE)

Avant de lire le mode d'emploi, ouvrez la page contenant les illustrations et familiarisez-vous ensuite avec toutes les fonctions de l'appareil.

(NL) (BE)

Vouw vóór het lezen de pagina met de afbeeldingen open en maak u vertrouwd met alle functies van het apparaat.

(ES)

Antes de empezar a leer abra la página que contiene las imágenes y, en seguida, familiarícese con todas las funciones del dispositivo.

(IT) (MT)

Prima di leggere aprire la pagina con le immagini e prendere confidenza con le diverse funzioni dell'apparecchio.

(CZ)

Před čtením si otevřete stranu s obrázky a potom se seznamte se všemi funkcemi přístroje.

(SK)

Pred čítaním si odklopte stranu s obrázkami a potom sa oboznámte so všetkými funkciami prístroja.

(HU)

Olvasás előtt kattintson az ábrát tartalmazó oldalra és végezze el ismerte meg a készülék mindegyik funkcióját.

(PL)

Przed przeczytaniem proszę rozłożyć stronę z ilustracjami, a następnie proszę zapoznać się z wszystkimi funkcjami urządzenia.

(DK)

Før du læser, vend siden med billeder frem og bliv bekendt med alle apparatets funktioner.

DE/AT/CH	Originalbetriebsanleitung	Seite	4
GB/MT	Translation of the original instructions	Page	22
FR/BE	Traduction des instructions d'origine	Page	38
NL/BE	Vertaling van de originele gebruiksaanwijzing	Pagina	58
ES	Traducción del manual de instrucciones original	Página	75
IT/MT	Traduzione delle istruzioni d'uso originali	Pagina	93
CZ	Překlad originálního provozního návodu	Strana	110
SK	Preklad originálneho návodu na obsluhu	Strana	126
HU	Az originál használati utasítás fordítása	Oldal	142
PL	Tłumaczenie oryginalnej instrukcji obsługi	Strona	159
DK	Oversættelse af den originale driftsvejledning	Side	177

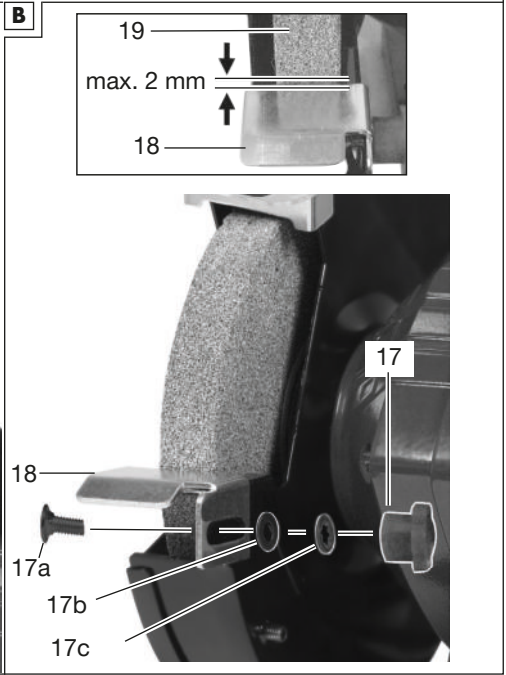
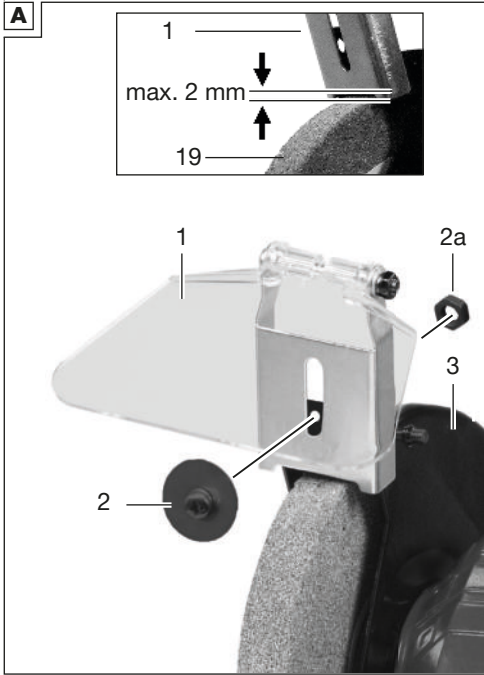
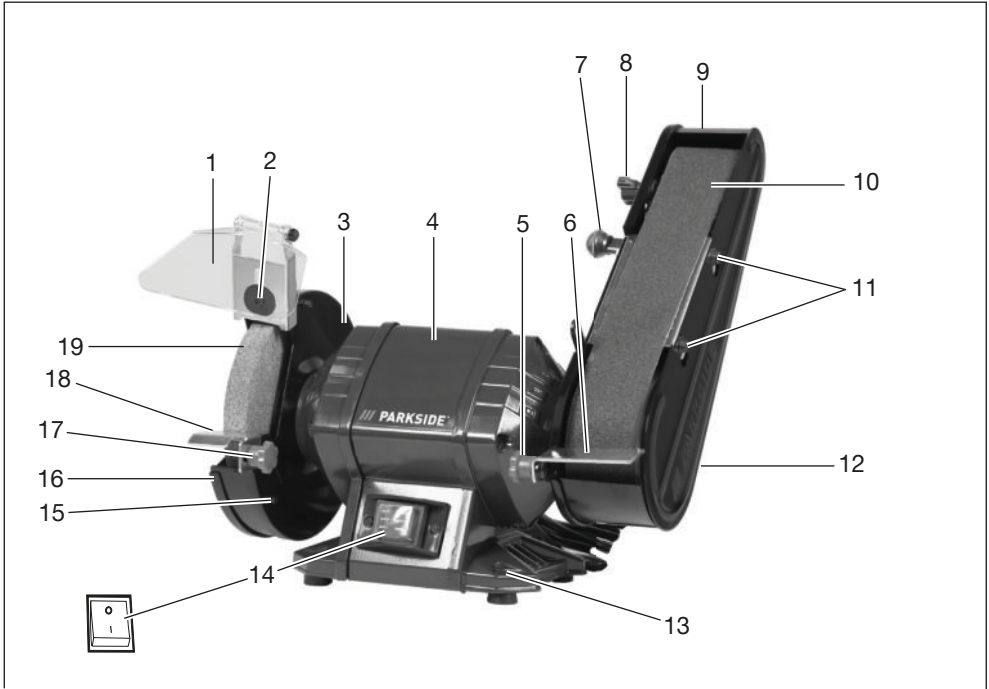

Inhaltsverzeichnis

Einleitung	4
Bestimmungsgemäße Verwendung.....	4
Lieferumfang/Zubehör.....	5
Übersicht.....	5
Funktionsbeschreibung.....	6
Technische Daten.....	6
Sicherheitshinweise	7
Bedeutung der Sicherheitshinweise.....	7
Bildzeichen und Symbole.....	7
Allgemeine Sicherheitshinweise für Elektrowerkzeuge.....	7
Sicherheitshinweise für Tischschleifmaschinen.....	10
Weiterführende Sicherheitshinweise.....	11
Restrisiken.....	12
Vorbereitung	12
Bedienteile.....	12
Funkenschutz montieren und einstellen.....	12
Werkstückauflagen montieren und einstellen.....	13
Gerät auf Arbeitstisch verschrauben.....	13
Schleifscheibe wechseln.....	13
Schleifband wechseln.....	14
Betrieb	14
Ein- und Ausschalten.....	14
Schleifen mit der Schleifscheibe.....	15
Bandschleifen.....	15
Transport	15
Reinigung, Wartung und Lagerung	15
Reinigung.....	16
Wartung.....	16
Lagerung.....	16
Entsorgung/Umweltschutz	16
Zusätzliche Entsorgungshinweise für Deutschland.....	16

Service	17
Garantie.....	17
Reparatur-Service.....	18
Service-Center.....	18
Importeur.....	18
Fehlersuche	19
Ersatzteile und Zubehör	20
Original-EG-Konformitätserklärung	21
Explosionszeichnung	195

Einleitung

Herzlichen Glückwunsch zum Kauf Ihres neuen Stand-Bandschleifers (nachfolgend Gerät oder Elektrowerkzeug genannt).

Sie haben sich damit für ein hochwertiges Gerät entschieden. Dieses Gerät wurde während der Produktion auf Qualität geprüft und einer Endkontrolle unterzogen. Die Funktionsfähigkeit Ihres Gerätes ist somit sichergestellt.



Die Betriebsanleitung ist Bestandteil dieses Geräts. Sie enthält wichtige Hinweise für Sicherheit, Gebrauch und Entsorgung. Lesen Sie die Betriebsanleitung sorgfältig. Machen Sie sich mit den Bedienteilen und dem richtigen Gebrauch des Gerätes vertraut. Benutzen Sie das Gerät nur wie beschrieben und für die angegebenen Einsatzbereiche. Bewahren Sie die Betriebsanleitung gut auf und händigen Sie alle Unterlagen bei Weitergabe des Geräts an Dritte mit aus.

Bestimmungsgemäße Verwendung

Das Gerät ist ausschließlich für folgende Verwendung bestimmt:

- Grob- und Feinschliff von Metall, Holz und Kunststoff

- Entgraten, Entrosten und Schleifen
Für alle anderen Anwendungsarten (z. B. Schleifen mit nicht geeigneten Schleifwerkzeugen, Schleifen mit einer Kühlflüssigkeit, Schleifen gesundheits- gefährdender Materialien wie Asbest) ist das Gerät nicht vorgesehen.

Betrieb ausschließlich in trockenen Räumen.

Jede andere Verwendung, die in dieser Betriebsanleitung nicht ausdrücklich zugelassen wird, kann eine ernsthaftige Gefahr für den Benutzer darstellen und zu Schäden am Gerät führen. Der Bediener oder Nutzer des Geräts ist für Unfälle oder Schäden an anderen Menschen oder deren Eigentum verantwortlich. Das Gerät ist für den Einsatz im Heimwerkerbereich bestimmt. Es wurde nicht für den gewerblichen Dauereinsatz konzipiert. Bei gewerblichem Einsatz erlischt die Garantie. Der Hersteller haftet nicht für Schäden, die durch bestimmungswidrige Verwendung oder falsche Bedienung verursacht wurden.

Lieferumfang/Zubehör

Packen Sie das Gerät aus und überprüfen Sie den Lieferumfang. Entsorgen Sie das Verpackungsmaterial ordnungsgemäß.

- Stand-Bandschleifer
- Funkenschutz
Schraube, Funkenschutz
- 2x Werkstückauflage
- 2x Sternmutter
- 2x Schraube, Werkstückauflage
- 2x Unterlegscheibe
- 2x Zahnscheiben
- 2x Ersatz-Schleifband (Körnung: 80/120)
- Originalbetriebsanleitung

Übersicht



Die Abbildungen des Geräts finden Sie auf der vorderen und hinteren Ausklappseite.

- 1 Funkenschutz
- 2 Schraube, Funkenschutz
- 3 Schutzhaube, Schleifscheibe
- 4 Motorgehäuse
- 5 Sternmutter, Werkstückauflage Schleifband
- 6 Werkstückauflage, Schleifband
- 7 Hebel, Bandlauf
- 8 Schraube, Bandlauf
- 9 Schutzhaube, Schleifband
- 10 Schleifband
- 11 Schraube, Schleifband-Abdeckung
- 12 Schleifband-Abdeckung
- 13 Bohrung
- 14 Ein-/Ausshalter
- 15 Schraube, Schleifscheiben-Abdeckung
- 16 Schleifscheiben-Abdeckung
- 17 Sternmutter, Werkstückauflage Schleifscheibe
- 18 Werkstückauflage, Schleifscheibe
- 19 Schleifscheibe

(Abb. A)

- 2a Mutter, Funkenschutz

(Abb. B)

- 17a Schraube, Werkstückauflage Schleifscheibe
- 17b Unterlegscheibe, Werkstückauflage Schleifscheibe
- 17c Zahnscheiben, Werkstückauflage Schleifscheibe

(Abb. C)

- 5a Schraube, Werkstückauflage Schleifband
- 5b Unterlegscheibe, Werkstückauflage Schleifband
- 5c Zahnscheiben, Werkstückauflage Schleifband

(Abb. E)

- 19a Mutter, Schleifscheibe
- 19b Spannflansch

(Abb. F)

- 20a Laufrolle, oben
- 20b Laufrolle, unten

Funktionsbeschreibung

Das Gerät ist ein Kombigerät, ausgestattet mit einer Schleifscheibe und einem justierbaren Schleifband.

Zum Schutz des Anwenders ist das Gerät mit einem Funkenschutz und Schutzhauben versehen.

Die Funktion der Bedienteile entnehmen Sie bitte den nachfolgenden Beschreibungen.

Technische Daten

Stand-Bandschleifer .. PSBS 240 C2

- Bemessungsspannung *U*230 V~, 50 Hz
- Bemessungsleistung *P*240 W (S6 10 %)
- Leerlaufleistungsaufnahme *P*₀ 190 W (S1)
- Leerlaufdrehzahl *n*₀2980 min⁻¹
- Schutzklasse I
- Gewicht mit Zubehör≈7,1 kg
- Schleifscheibe
 - Außendurchmesser Ø150 mm
 - Bohrung Ø12,7 mm
 - Dicke 20 mm
 - Umlaufgeschwindigkeit *v*₀23 m/s

- Schleifband
 - Abmessung 50×686 mm
 - Körnung 80/120
 - Umlaufgeschwindigkeit *v*₀ 15 m/s
- Schalldruckpegel *L*_{pA}84,5 dB; *K*_{pA}=3 dB
- Schalleistungspegel *L*_{WA}97,5 dB; *K*_{WA}=3 dB
- Betriebsart S6 10 %: Durchlaufbetrieb mit Aussetzbelastung.
- Auf die ununterbrochene Betriebsdauer von 1 min unter Last muss das Gerät anschließend 9 min im Leerlauf abkühlen, da ansonsten eine Überhitzung auftreten würde.
- Betriebsart S1: Dauerlauf mit konstanter Belastung

Schleifscheibe A36 P5 V35 (mitgeliefert)

- Außendurchmesser Ø150 mm
- Bohrung Ø12,7 mm
- Dicke 20 mm
- Körnung36
- Leerlaufgeschwindigkeit *n*₀ 4500 min⁻¹
- Umlaufgeschwindigkeit *v*₀≤35 m/s

Lärm- und Vibrationswerte wurden entsprechend den in der Konformitätserklärung genannten Normen und Bestimmungen ermittelt.

Der angegebene Schwingungsgesamtwert und der angegebene Geräuschemissionswert sind nach einem genormten Prüfverfahren gemessen worden und können zum Vergleich eines Elektrowerkzeugs mit einem anderen verwendet werden. Der angegebene Schwingungsgesamtwert und der angegebene Geräuschemissionswert können auch zu einer vorläufigen Einschätzung der Belastung verwendet werden.

▲ WARNUNG! Die Schwingungs- und Geräuschemissionen können während der tatsächlichen Benutzung des Elektrowerkzeugs von dem Angabewert abweichen, abhängig von der Art und Weise, in der das Elektrowerkzeug verwendet wird. Es ist notwendig, Sicherheitsmaßnahmen zum Schutz des Bedieners festzulegen, die auf einer Abschätzung der Schwingungsbelastung während der tatsächlichen Benutzungsbedingungen beruhen (hierbei sind alle Anteile des Betriebszyklus zu berücksichtigen, beispielsweise Zeiten, in denen das Elektrowerkzeug abgeschaltet ist, und solche, in denen es zwar eingeschaltet ist, aber ohne Belastung läuft).

Sicherheitshinweise

Dieser Abschnitt behandelt die grundlegenden Sicherheitshinweise beim Gebrauch des Geräts.

Bedeutung der Sicherheitshinweise

▲ GEFAHR! Wenn Sie diesen Sicherheitshinweis nicht befolgen, tritt ein Unfall ein. Die Folge ist schwere Körperverletzung oder Tod.













▲ WARNUNG! Wenn Sie diesen Sicherheitshinweis nicht befolgen, tritt möglicherweise ein Unfall ein. Die Folge ist möglicherweise schwere Körperverletzung oder Tod.

▲ VORSICHT! Wenn Sie diesen Sicherheitshinweis nicht befolgen, tritt ein Unfall ein. Die Folge ist möglicherweise leichte oder mittelschwere Körperverletzung.

HINWEIS! Wenn Sie diesen Sicherheitshinweis nicht befolgen, tritt ein Unfall ein. Die Folge ist möglicherweise ein Sachschaden.

Bildzeichen und Symbole

Bildzeichen auf dem Gerät

-  Achtung!
-  Betriebsanleitung lesen
-  Augenschutz benutzen
-  Gehörschutz benutzen
-  Maske benutzen
-  Schutzhandschuhe benutzen
-  Keine defekte Schleifscheibe einsetzen
-  Netzstecker ziehen vor Wartungsarbeiten oder wenn die Netzleitung beschädigt ist
-  Verletzungsgefahr durch sich drehendes Werkzeug! Halten Sie Ihre Hände fern.
-  Elektrogeräte gehören nicht in den Hausmüll.
-  Abmessung Schleifscheibe
-  Abmessung Schleifband

Allgemeine Sicherheitshinweise für Elektrowerkzeuge

▲ WARNUNG! Lesen Sie alle Sicherheitshinweise, Anweisungen, Bebilderungen und technischen Daten, mit denen dieses Elektrowerkzeug versehen ist. Versäum-

nisse bei der Einhaltung der nachfolgenden Anweisungen können elektrischen Schlag, Brand und/oder schwere Verletzungen verursachen. **Bewahren Sie alle Sicherheitshinweise und Anweisungen für die Zukunft auf.**

Der in den Sicherheitshinweisen verwendete Begriff „Elektrowerkzeug“ bezieht sich auf netzbetriebene Elektrowerkzeuge (mit Netzleitung) oder auf akkubetriebene Elektrowerkzeuge (ohne Netzleitung).

1. Arbeitsplatzsicherheit

- a) **Halten Sie Ihren Arbeitsbereich sauber und gut beleuchtet.** Unordnung oder unbeleuchtete Arbeitsbereiche können zu Unfällen führen.
- b) **Arbeiten Sie mit dem Elektrowerkzeug nicht in explosionsgefährdeter Umgebung, in der sich brennbare Flüssigkeiten, Gase oder Stäube befinden.** Elektrowerkzeuge erzeugen Funken, die den Staub oder die Dämpfe entzünden können.
- c) **Halten Sie Kinder und andere Personen während der Benutzung des Elektrowerkzeuges fern.** Bei Ablenkung können Sie die Kontrolle über das Elektrowerkzeug verlieren.

2. Elektrische Sicherheit

- a) **Der Anschlussstecker des Elektrowerkzeugs muss in die Steckdose passen. Der Stecker darf in keiner Weise verändert werden. Verwenden Sie keine Adapterstecker gemeinsam mit schutzgeerdeten Elektrowerkzeugen.** Unveränderte Stecker und passende Steckdosen verringern das Risiko eines elektrischen Schlages.
- b) **Vermeiden Sie Körperkontakt mit geerdeten Oberflächen wie**

von Rohren, Heizungen, Herden und Kühlschränken. Es besteht ein erhöhtes Risiko durch elektrischen Schlag, wenn Ihr Körper geerdet ist.

- c) **Halten Sie das Elektrowerkzeug von Regen oder Nässe fern.** Das Eindringen von Wasser in ein Elektrowerkzeug erhöht das Risiko eines elektrischen Schlages.
 - d) **Zweckentfremden Sie die Anschlussleitung nicht, um das Elektrowerkzeug zu tragen, aufzuhängen oder um den Stecker aus der Steckdose zu ziehen. Halten Sie die Anschlussleitung fern von Hitze, Öl, scharfen Kanten oder sich bewegenden Teilen.** Beschädigte oder verwickelte Anschlussleitungen erhöhen das Risiko eines elektrischen Schlages.
 - e) **Wenn Sie mit einem Elektrowerkzeug im Freien arbeiten, verwenden Sie nur Verlängerungsleitungen, die auch für den Außenbereich geeignet sind.** Die Anwendung einer für den Außenbereich geeigneten Verlängerungsleitung verringert das Risiko eines elektrischen Schlages.
 - f) **Wenn der Betrieb des Elektrowerkzeuges in feuchter Umgebung nicht vermeidbar ist, verwenden Sie einen Fehlerstromschutzschalter.** Der Einsatz eines Fehlerstromschutzschalters vermindert das Risiko eines elektrischen Schlages.
- ### 3. Sicherheit von Personen
- a) **Seien Sie aufmerksam, achten Sie darauf, was Sie tun, und gehen Sie mit Vernunft an die Arbeit mit einem Elektrowerkzeug. Benutzen Sie kein Elektrowerkzeug, wenn Sie müde sind oder unter Einfluss von Drogen, Alko-**

- hol oder Medikamenten stehen.** Ein Moment der Unachtsamkeit beim Gebrauch des Elektrowerkzeugs kann zu ernsthaften Verletzungen führen.
- b) **Tragen Sie persönliche Schutzausrüstung und immer eine Schutzbrille.** Das Tragen persönlicher Schutzausrüstung, wie Staubmaske, rutschfeste Sicherheitsschuhe, Schutzhelm oder Gehörschutz, je nach Art und Einsatz des Elektrowerkzeugs, verringert das Risiko von Verletzungen.
- c) **Vermeiden Sie eine unbeabsichtigte Inbetriebnahme. Vergewissern Sie sich, dass das Elektrowerkzeug ausgeschaltet ist, bevor Sie es an die Stromversorgung und/oder den Akku anschließen, es aufnehmen oder tragen.** Wenn Sie beim Tragen des Elektrowerkzeugs den Finger am Schalter haben oder das Elektrowerkzeug eingeschaltet an die Stromversorgung anschließen, kann dies zu Unfällen führen.
- d) **Entfernen Sie Einstellwerkzeuge oder Schraubenschlüssel, bevor Sie das Elektrowerkzeug einschalten.** Ein Werkzeug oder Schlüssel, der sich in einem drehenden Teil des Elektrowerkzeugs befindet, kann zu Verletzungen führen.
- e) **Vermeiden Sie eine abnormale Körperhaltung. Sorgen Sie für einen sicheren Stand und halten Sie jederzeit das Gleichgewicht.** Dadurch können Sie das Elektrowerkzeug in unerwarteten Situationen besser kontrollieren.
- f) **Tragen Sie geeignete Kleidung. Tragen Sie keine weite Kleidung oder Schmuck. Halten Sie Haare und Kleidung fern von sich be-**
- wegenden Teilen.** Lockere Kleidung, Schmuck oder lange Haare können von sich bewegenden Teilen erfasst werden.
- g) **Wenn Staubabsaug- und -auffangeinrichtungen montiert werden können, sind diese anzuschließen und richtig zu verwenden.** Verwendung einer Staubabsaugung kann Gefährdungen durch Staub verringern.
- h) **Wiegen Sie sich nicht in falscher Sicherheit und setzen Sie sich nicht über die Sicherheitsregeln für Elektrowerkzeuge hinweg, auch wenn Sie nach vielfachem Gebrauch mit dem Elektrowerkzeug vertraut sind.** Achtloses Handeln kann binnen Sekundenbruchteilen zu schweren Verletzungen führen.
4. **Verwendung und Behandlung des Elektrowerkzeugs**
- a) **Überlasten Sie das Elektrowerkzeug nicht. Verwenden Sie für Ihre Arbeit das dafür bestimmte Elektrowerkzeug.** Mit dem passenden Elektrowerkzeug arbeiten Sie besser und sicherer im angegebenen Leistungsbereich.
- b) **Benutzen Sie kein Elektrowerkzeug, dessen Schalter defekt ist.** Ein Elektrowerkzeug, das sich nicht mehr ein- oder ausschalten lässt, ist gefährlich und muss repariert werden.
- c) **Ziehen Sie den Stecker aus der Steckdose und/oder entfernen Sie einen abnehmbaren Akku, bevor Sie Geräteeinstellungen vornehmen, Einsatzwerkzeugteile wechseln oder das Elektrowerkzeug weglegen.** Diese Vorsichtsmaßnahme verhindert den unbeabsichtigten Start des Elektrowerkzeugs.

- d) **Bewahren Sie unbenutzte Elektrowerkzeuge außerhalb der Reichweite von Kindern auf. Lassen Sie keine Personen das Elektrowerkzeug benutzen, die mit diesem nicht vertraut sind oder diese Anweisungen nicht gelesen haben.** Elektrowerkzeuge sind gefährlich, wenn sie von unerfahrenen Personen benutzt werden.
- e) **Pflegen Sie das Elektrowerkzeug und Einsatzwerkzeug mit Sorgfalt. Kontrollieren Sie, ob bewegliche Teile einwandfrei funktionieren und nicht klemmen, ob Teile gebrochen oder so beschädigt sind, dass die Funktion des Elektrowerkzeugs beeinträchtigt ist. Lassen Sie beschädigte Teile vor dem Einsatz des Elektrowerkzeugs reparieren.** Viele Unfälle haben ihre Ursache in schlecht gewarteten Elektrowerkzeugen.
- f) **Halten Sie Schneidwerkzeuge scharf und sauber.** Sorgfältig gepflegte Schneidwerkzeuge mit scharfen Schneidkanten verklemmen sich weniger und sind leichter zu führen.
- g) **Verwenden Sie Elektrowerkzeug, Zubehör, Einsatzwerkzeuge usw. entsprechend diesen Anweisungen. Berücksichtigen Sie dabei die Arbeitsbedingungen und die auszuführende Tätigkeit.** Der Gebrauch von Elektrowerkzeugen für andere als die vorgesehenen Anwendungen kann zu gefährlichen Situationen führen.
- h) **Halten Sie Griffe und Griffflächen trocken, sauber und frei von Öl und Fett.** Rutschige Griffe und Griffflächen erlauben keine sichere Bedienung und Kontrolle

des Elektrowerkzeugs in unvorhergesehenen Situationen.

5. Service

- a) **Lassen Sie Ihr Elektrowerkzeug nur von qualifiziertem Fachpersonal und nur mit Original-Ersatzteilen reparieren.** Damit wird sichergestellt, dass die Sicherheit des Elektrowerkzeugs erhalten bleibt.

Sicherheitshinweise für Tischschleifmaschinen

- **Verwenden Sie keine beschädigten Einsatzwerkzeuge. Kontrollieren Sie vor jeder Verwendung Einsatzwerkzeuge wie Schleifscheiben auf Absplitterungen und Risse. Wenn Sie das Einsatzwerkzeug kontrolliert und eingesetzt haben, halten Sie und in der Nähe befindliche Personen sich außerhalb der Ebene des rotierenden Einsatzwerkzeugs auf und lassen Sie das Gerät 1 min lang mit Höchstdrehzahl laufen.** Beschädigte Einsatzwerkzeuge brachen meist in dieser Testzeit.
- **Die zulässige Drehzahl des Einsatzwerkzeugs muss mindestens so hoch sein wie die auf dem Elektrowerkzeug angegebene Höchstdrehzahl.** Ein Einsatzwerkzeug, das sich schneller als zulässig dreht, kann zerbrechen und umherfliegen.
- **Schleifen Sie niemals auf den Seitenflächen der Schleifscheiben.** Schleifen auf den Seitenflächen kann die Schleifscheiben bersten und auseinanderfliegen lassen.
- **Verwenden Sie nur Schleifscheiben die dem zulässigen Durchmesser entsprechen.**

- Sorgen Sie immer für Standsicherheit und Sicherung der Tischschleifmaschine (z. B. an einer Werkbank befestigt).
- Stellen Sie den Funkenschutz und die Werkstückauflage periodisch nach, um den Verschleiß der Schleifscheibe auszugleichen.
- Halten Sie den Abstand zwischen Funkenschutz/Werkstückauflage und der Schleifscheibe so gering wie möglich und auf keinen Fall größer als 2 mm.
- Ersetzen Sie die abgenutzte Schleifscheibe, wenn diese Abstände nicht mehr einzuhalten sind.
- Verwenden Sie die Schutzhaube, die Werkstückauflage, die Sichtscheibe und den Funkenabweiser immer wie für das Einsatzwerkzeug gefordert.
- Ersetzen Sie beschädigte oder stark zerfurchte Schleifscheiben.
- Stellen Sie die Werkstückauflage so ein, dass der Winkel zwischen Werkstückauflage und dem Einsatzwerkzeug immer größer als 85° ist.

Weiterführende Sicherheitshinweise

- **▲ WARNUNG!** Beim Schleifen können gesundheitsschädliche Stäube entstehen (z. B. Metallen oder einigen Holzarten), die für die Bedienperson oder in der Nähe befindliche Personen eine Gefährdung darstellen können. Sorgen Sie für eine gute Belüftung des Arbeitsplatzes. Tragen Sie stets eine Schutzbrille, Sicherheitshandschuhe und einen Atemschutz.
- Schließen Sie das Gerät nur an eine Steckdose mit Fehlerstrom-Schutzeinrichtung (FI-Schalter) mit einem Bemessungsfehler-

strom von nicht mehr als 30 mA an.

- Wenn die Netzanschlussleitung dieses Geräts beschädigt wird, muss sie durch den Hersteller, seinen Kundendienst oder eine ähnlich qualifizierte Person ersetzt werden, um Gefährdungen zu vermeiden. Wenden Sie sich an das Service-Center.
- **Verwenden Sie ausschließlich Zubehör, welches von PARKSIDE empfohlen wurde.** Ungeeignetes Zubehör kann zu elektrischem Schlag oder Feuer führen.
- **▲ WARNUNG!** Gefahr durch elektrischen Schlag. Halten Sie Netzkabel und Verlängerungskabel von der Schleifscheibe fern. Ziehen Sie bei Beschädigung oder Durchschneiden sofort den Netzstecker aus der Steckdose. Berühren Sie die Leitung nicht, bevor sie vom Netz getrennt ist.
- **▲ WARNUNG!** Gefahr durch Quetschen! Halten Sie nie die Finger zwischen Schleifscheibe und Funkenschutz oder in die Nähe der Schutzhauben.
- Die rotierenden Teile des Gerätes können aus funktionellen Gründen nicht abgedeckt werden. Gehen Sie daher mit Bedacht vor und halten Sie das Werkstück gut fest, um ein Verrutschen zu vermeiden, wodurch Ihre Hände mit dem Schleifband oder der Schleifscheibe in Berührung kommen könnten.
- **▲ WARNUNG!** Verbrennungsgefahr! Das Werkstück wird beim Schleifen heiß. Nicht an der bearbeiteten Stelle anfassen, lassen Sie es abkühlen. Verwenden Sie kein Kühlmittel oder ähnliches.
- Arbeiten Sie mit dem Gerät nicht, wenn Sie müde sind oder nach der

Einnahme von Alkohol oder Tabletten. Legen Sie immer rechtzeitig eine Arbeitspause ein.

- Schalten Sie das Gerät aus und ziehen Sie den Netzstecker
 - zum Lösen eines blockierten Einsatzwerkzeuges,
 - wenn die Anschlussleitung beschädigt oder verheddert ist,
 - bei ungewöhnlichen Geräuschen.
- Bedienen Sie das Gerät nur in aufrechter, stehender Position und achten Sie auf einen sicheren Stand.

Restrisiken

Auch wenn Sie dieses Gerät vorschriftsmäßig bedienen, bleiben immer Restrisiken bestehen. Folgende Gefahren können im Zusammenhang mit der Bauweise und Ausführung dieses Gerätes auftreten:

- Lungenschäden, falls kein geeigneter Atemschutz getragen wird.
- Gehörschäden, falls kein geeigneter Gehörschutz getragen wird.
- Gesundheitsschäden, die aus Hand-Arm-Schwingungen resultieren, falls das Gerät über einen längeren Zeitraum verwendet wird oder nicht ordnungsgemäß geführt und gewartet wird.
- Gesundheitsschäden durch:
 - Berührung der Schleifwerkzeuge im nicht abgedeckten Bereich;
 - Herausschleudern von Teilen aus Werkstücken oder beschädigten Schleifscheiben.

▲ WARNUNG! Gefahr durch elektromagnetisches Feld, das während das Gerät im Betrieb ist, erzeugt wird. Das Feld kann unter bestimmten Umständen aktive oder passive medizinische Implantate beeinträchtigen. Um die Gefahr von ernsthaften oder tödlichen

Verletzungen zu verringern, empfehlen wir Personen mit medizinischen Implantaten ihren Arzt und den Hersteller des medizinischen Implantats zu konsultieren, bevor das Gerät bedient wird.

Vorbereitung

▲ WARNUNG! Verletzungsgefahr durch ungewollt anlaufendes Gerät. Stecken Sie den Anschlussstecker erst dann in die Steckdose, wenn das Gerät vollständig für den Einsatz vorbereitet ist.

Bedienteile

Lernen Sie vor dem ersten Betrieb des Geräts die Bedienteile kennen.

Ein-/Ausschalter (14)

- Einschalten: Bringen Sie den Ein-/Ausschalter (14) in Stellung „I“ (EIN).
- Ausschalten: Bringen Sie den Ein-/Ausschalter (14) in Stellung „0“ (AUS).

Funkenschutz montieren und einstellen

Notwendige Werkzeuge

(nicht mitgeliefert)

- Schraubendreher
- Ringschlüssel (SW8)

Vorgehen (Abb. A)

1. Schrauben Sie den Funkenschutz (1) mit Hilfe der Schraube (2) und der Mutter (2a) an der Schutzhaube (3) fest.
2. Stellen Sie den Funkenschutz (1) mit der Schraube (2) ein.

▲ VORSICHT! Der Abstand zur Schleifscheibe (19) darf maximal 2 mm betragen. Stellen Sie den Abstand periodisch nach, um den

Verschleiß der Schleifscheibe auszugleichen.

Werkstückauflagen montieren und einstellen

Benötigtes Zubehör

- Werkstückauflage (6, 18)
- Sternmutter (5, 17)
- Schraube (5a, 17a)
- Unterlegscheibe (5b, 17b)
- Zahnscheiben (5c, 17c)

Vorgehen (Abb. B)

1. Schrauben Sie die Werkstückauflagen (6, 18) an dem Gerät fest. Am Schleifband sind 2 Positionen (siehe (Abb. C) A+B) möglich.
2. Stellen Sie die Werkstückauflage der Schleifscheibe (19) mit der Sternmutter (17) ein.

▲ VORSICHT! Der Abstand zur Schleifscheibe (19) darf maximal 2 mm betragen. Stellen Sie den Abstand periodisch nach, um den Verschleiß der Schleifscheibe auszugleichen.

Gerät auf Arbeitstisch verschrauben

Notwendige Werkzeuge und Hilfsmittel

(nicht mitgeliefert)

- 4x Schraube
- 4x Mutter

Vorgehen

1. Schrauben Sie das Gerät mit 4 Schrauben und Muttern auf der Arbeitsfläche fest. Führen Sie dazu die Schrauben durch die 4 Bohrungen (13) am Gerätesockel.

Schleifscheibe wechseln

Hinweise zum Wechseln

- Betreiben Sie das Gerät niemals ohne Schutzvorrichtungen.
- Vergewissern Sie sich, dass die auf der Schleifscheibe angegebene Drehzahl gleich oder größer als die Bemessungsleerlaufdrehzahl des Gerätes ist.
- Vergewissern Sie sich, dass die Maße der Schleifscheibe zum Gerät passen.
- Benutzen Sie nur einwandfreie Schleifscheiben (Klangprobe: Sie haben beim Anschlagen mit einem Plastikhammer einen klaren Klang).
- Bohren Sie eine zu kleine Aufnahmebohrung der Schleifscheibe nicht nachträglich auf.
- Verwenden Sie keine getrennten Reduzierbuchsen oder Adapter, um Schleifscheiben mit großem Loch passend zu machen.
- Verwenden Sie keine Sägeblätter.
- Zum Aufspannen der Schleifwerkzeuge dürfen nur die mitgelieferten Spannflansche verwendet werden. Die Zwischenlagen zwischen Spannflansch und Schleifwerkzeuge müssen aus elastischen Stoffen z. B. Gummi, weicher Pappe usw., bestehen.
- Montieren Sie das Gerät nach dem Schleifscheibenwechsel wieder vollständig.
- Schutzhandschuhe benutzen
- Schalten Sie das Gerät aus und ziehen Sie den Netzstecker. Lassen Sie das Gerät abkühlen.

Notwendige Werkzeuge und Hilfsmittel

(nicht mitgeliefert)

- Schraubendreher
- Nuss (19 mm) oder Zange
- Ringschlüssel oder Maulschlüssel

▲ VORSICHT! Die Schleifscheiben-Mutter darf nicht zu fest angezogen werden, um ein Brechen von Schleifscheibe und Mutter zu vermeiden.

Vorgehen (Abb. E)

1. Demontieren Sie den Funkenschutz (1) und die Werkstückauflage (18).
2. Lösen Sie die 3 Schrauben (15).
3. Nehmen Sie die Schleifscheiben-Abdeckung (16) ab.
4. Lösen Sie die 2 Schrauben (11).
5. Hängen Sie die Schleifband-Abdeckung (12) aus.
6. Schrauben Sie die Mutter (19a) **im Uhrzeigersinn** ab, indem Sie die Mutter der gegenüberliegenden Laufrolle des Schleifbandes gegenhalten.
7. Nehmen Sie den Spannflansch (19b) und die Schleifscheibe (19) ab.
8. Setzen Sie die neue Schleifscheibe (19) und den Spannflansch (19b) auf.
9. Schrauben Sie von Hand die Schleifscheiben-Mutter (19a) **gegen den Uhrzeigersinn** auf.
10. Schrauben Sie die Schleifscheiben-Abdeckung (16) an.
11. Schrauben Sie die Schleifband-Abdeckung (12) mit den Schrauben (11) an.
12. Montieren Sie den Funkenschutz (1) und die Werkstückauflage (18) wieder (*Funkenschutz montieren und einstellen, S. 12* bzw. *Werkstückauflagen montieren und einstellen, S. 13*).
13. **Probelauf:** Führen Sie vor dem ersten Arbeiten und nach jedem Schleifscheibenwechsel einen Probelauf von mindestens 1 Minute ohne Belastung durch. Schalten

Sie das Gerät sofort aus, wenn die Schleifscheibe unrund läuft, beträchtliche Schwingungen auftreten oder abnorme Geräusche zu hören sind.

Schleifband wechseln

Vorgehen (Abb. F)

HINWEIS! Achten Sie bei der Montage des Schleifbands auf die Drehrichtung.

1. Lösen Sie die 2 Schrauben (11).
2. Hängen Sie die Schleifband-Abdeckung (12) aus.
3. Drücken Sie den Hebel (7) nach unten.
4. Ziehen Sie das Schleifband (10) ab.
5. Legen Sie das neue Schleifband (10) mittig auf die obere (20a) und untere (20b) Laufrolle auf.
6. Drücken Sie den Hebel (7) hoch.
7. Montieren Sie die Schleifband-Abdeckung (11) wieder.

Bandlauf einstellen

1. Lösen Sie die 2 Schrauben (11).
2. Hängen Sie die Schleifband-Abdeckung (12) aus.
3. Stellen Sie die Bandlaufgenauigkeit durch Drehen der Schraube (8) ein.
4. Prüfen Sie den Bandlauf, indem Sie das Schleifband mit der Hand drehen.
5. Montieren Sie die Schleifband-Abdeckung (11) wieder.

Betrieb

Ein- und Ausschalten

Einschalten

1. Schließen Sie das Gerät an die Netzspannung an.

2. Bringen Sie den Ein-/Ausschalter (14) in Stellung „I“ (EIN).

Ausschalten

1. Bringen Sie den Ein-/Ausschalter (14) in Stellung „0“ (AUS).
2. Vergewissern Sie sich, dass alle sich bewegenden Teile zum vollständigen Stillstand gekommen sind.
3. Ziehen Sie den Anschlussstecker des Geräts aus der Steckdose, wenn Sie das Gerät unbeaufsichtigt lassen oder mit der Arbeit fertig sind.

Schleifen mit der Schleifscheibe

Hinweise

- **▲ WARNUNG!** Verletzungen durch Funkenbildung! Klappen Sie den Funkenschutz (1) beim Schleifen nach unten.
- **HINWEIS!** Der Pfeil auf der Schutzhaube (3) zeigt die Drehrichtung der Schleifscheibe an.

Vorgehen

- Legen Sie das Werkstück auf die Werkstückauflage (18) und führen Sie es langsam im gewünschten Winkel an die Schleifscheibe (19) heran.
- Bewegen Sie das Werkstück leicht hin und her, um ein optimales Schleifergebnis zu erhalten. Die Schleifscheibe wird so gleichmäßig abgenutzt. Lassen Sie das Werkstück zwischendurch abkühlen.

Bandschleifen

Hinweise

- **HINWEIS!** Der Pfeil auf der Schutzhaube (9) zeigt die Drehrichtung des Schleifbands an.

Vorgehen

- Halten Sie das Werkstück beim Schleifen gut fest, üben Sie keinen großen Druck aus.
- Bewegen Sie das Werkstück leicht hin und her, um ein einseitiges Abnutzen des Schleifbands zu verhindern.
- Schleifen Sie Holzstücke immer in Richtung der Holzmaserung, um ein Absplittern zu verhindern.

Transport

Hinweise

- Schalten Sie das Gerät aus.
- Vergewissern Sie sich, dass alle sich bewegenden Teile zum vollständigen Stillstand gekommen sind.
- Ziehen Sie den Netzstecker.
- Entfernen Sie das Einsatzwerkzeug.
- Tragen Sie das Gerät mit zwei Händen.
Greifen Sie das Gerät hierzu am Gerätefuß und am Motorgehäuse.

Reinigung, Wartung und Lagerung

▲ WARNUNG! Elektrischer Schlag! Verletzungsgefahr durch ungewollt anlaufendes Gerät. Schützen Sie sich bei Wartungs- und Reinigungsarbeiten. Schalten Sie das Gerät aus und ziehen Sie den Anschlussstecker aus der Steckdose. Lassen Sie Instandsetzungsarbeiten und Wartungsarbeiten, die nicht in dieser Anleitung beschrieben sind, von unserem Service-Center durchführen. Verwenden Sie nur Original-Ersatzteile.

Reinigung

▲ WARNUNG! Elektrischer Schlag!
Spritzen Sie das Gerät niemals mit Wasser ab.

HINWEIS! Beschädigungsgefahr.
Chemische Substanzen können die Kunststoffteile des Gerätes angreifen. Verwenden Sie keine Reinigungs- bzw. Lösungsmittel.

- Halten Sie Lüftungsschlitze, Motorgehäuse und Griffe des Gerätes sauber. Verwenden Sie dazu ein feuchtes Tuch oder eine Bürste.

Wartung

- Kontrollieren Sie das Gerät vor jedem Gebrauch auf offensichtliche Mängel wie lose, abgenutzte oder beschädigte Teile.
- Prüfen Sie insbesondere die Schleifscheibe (19).
- Tauschen Sie beschädigte Teile aus.

Lagerung

Lagern Sie Gerät und Zubehör stets:

- sauber
- trocken
- staubgeschützt
- außerhalb der Reichweite von Kindern
- Schleifscheiben müssen trocken und hochkant aufbewahrt werden und dürfen nicht gestapelt werden.

Entsorgung/ Umweltschutz

Führen Sie Gerät, Zubehör und Verpackung einer umweltgerechten Wiederverwertung zu.



Elektrogeräte gehören nicht in den Hausmüll.

Das Symbol der durchgestrichenen Mülltonne bedeutet, dass dieses Elektro- bzw. Elektronikgerät am Ende seiner Lebensdauer nicht im Hausmüll entsorgt werden darf, sondern vom Endnutzer einer getrennten Sammlung zugeführt werden muss.

Richtlinie 2012/19/EU über Elektro- und Elektronik-Altgeräte:

Verbraucher sind gesetzlich dazu verpflichtet, Elektro- und Elektronikgeräte am Ende ihrer Lebensdauer einer umweltgerechten Wiederverwertung zuzuführen. Auf diese Weise wird eine umwelt- und ressourcenschonende Verwertung sichergestellt. Je nach Umsetzung in nationales Recht können Sie folgende Möglichkeiten haben:

- an einer Verkaufsstelle zurückgeben,
- an einer offiziellen Sammelstelle abgeben,
- an den Hersteller/Inverkehrbringer zurücksenden.

Nicht betroffen sind den Altgeräten beigefügte Zubehörteile und Hilfsmittel ohne Elektrobestandteile.

Zusätzliche Entsorgungshinweise für Deutschland

Das Gerät ist bei eingerichteten Sammelstellen, Wertstoffhöfen oder Entsorgungsbetrieben abzugeben. Zudem sind Vertreiber von Elektro- und Elektronikgeräten sowie Vertreiber von Lebensmitteln zur Rücknahme verpflichtet. LIDL bietet Ihnen Rückgabemöglichkeiten direkt in den Filialen und Märkten an. Rückgabe und Entsorgung sind für Sie kostenfrei. Beim Kauf eines Neugerätes haben Sie das Recht, ein entsprechendes Altgerät unentgeltlich zurückzugeben. Zusätzlich haben Sie die Möglichkeit, unabhängig vom Kauf eines Neuge-

rätes, unentgeltlich (bis zu drei) Altgeräte abzugeben, die in keiner Abmessung größer als 25 cm sind.

Bitte entnehmen Sie vor der Rückgabe Batterien oder Akkumulatoren, sowie Lampen, die zerstörungsfrei entnommen werden können und führen diese einer separaten Sammlung zu.

Service

Garantie

Sehr geehrte Kundin, sehr geehrter Kunde,

Sie erhalten auf dieses Produkt 3 Jahre Garantie ab Kaufdatum. Im Falle von Mängeln dieses Produkts stehen Ihnen gegen den Verkäufer des Produkts gesetzliche Rechte zu. Diese gesetzlichen Rechte werden durch unsere im Folgenden dargestellte Garantie nicht eingeschränkt.

Garantiebedingungen

Die Garantiefrist beginnt mit dem Kaufdatum. Bitte bewahren Sie den Original-Kassenbon gut auf. Diese Unterlage wird als Nachweis für den Kauf benötigt. Tritt innerhalb von drei Jahren ab dem Kaufdatum dieses Produkts ein Material- oder Fabrikationsfehler auf, wird das Produkt von uns – nach unserer Wahl – für Sie kostenlos repariert oder ersetzt. Diese Garantieleistung setzt voraus, dass innerhalb der Drei-Jahres-Frist das defekte Produkt und der Kaufbeleg (Kassenbon) vorgelegt und schriftlich kurz beschrieben wird, worin der Mangel besteht und wann er aufgetreten ist.

Wenn der Defekt von unserer Garantie gedeckt ist, erhalten Sie das reparierte oder ein neues Produkt zurück. Mit Reparatur oder Austausch des Produkts beginnt kein neuer Garantiezeitraum.

Garantiezeit und gesetzliche Mängelansprüche

Die Garantiezeit wird durch die Gewährleistung nicht verlängert. Dies gilt auch für ersetzte und reparierte Teile. Eventuell schon beim Kauf vorhandene Schäden und Mängel müssen sofort nach dem Auspacken gemeldet werden. Nach Ablauf der Garantiezeit anfallende Reparaturen sind kostenpflichtig.

Garantieumfang

Das Produkt wurde nach strengen Qualitätsrichtlinien sorgfältig produziert und vor Anlieferung gewissenhaft geprüft.

Die Garantieleistung gilt für Material- oder Fabrikationsfehler. Diese Garantie erstreckt sich nicht auf Produktteile, die normaler Abnutzung ausgesetzt sind und daher als Verschleißteile angesehen werden können (z. B. Schleifscheibe, Schleifband) oder für Beschädigungen an zerbrechlichen Teilen (z. B. Schalter).

Diese Garantie verfällt, wenn das Produkt beschädigt, nicht sachgemäß benutzt oder nicht gewartet wurde. Für eine sachgemäße Benutzung des Produkts sind alle in der Betriebsanleitung aufgeführten Anweisungen genau einzuhalten. Verwendungszwecke und Handlungen, von denen in der Betriebsanleitung abgeraten oder vor denen gewarnt wird, sind unbedingt zu vermeiden.

Das Produkt ist lediglich für den privaten und nicht für den gewerblichen Gebrauch bestimmt. Bei missbräuchlicher und unsachgemäßer Behandlung, Gewaltanwendung und bei Eingriffen, die nicht von unserer autorisierten Service-Niederlassung vorgenommen wurden, erlischt die Garantie.

Abwicklung im Garantiefall

Um eine schnelle Bearbeitung Ihres Anliegens zu gewährleisten, folgen Sie bitte den folgenden Hinweisen:

- Bitte halten Sie für alle Anfragen den Kassenbon und die Artikelnummer (IAN 458679_2401) als Nachweis für den Kauf bereit.
- Die Artikelnummer entnehmen Sie bitte dem Typenschild am Produkt, einer Gravur am Produkt, dem Titelblatt der Bedienungsanleitung (unten links) oder dem Aufkleber auf der Rück- oder Unterseite des Produktes.
- Sollten Funktionsfehler oder sonstige Mängel auftreten, kontaktieren Sie zunächst das nachfolgend benannte Service-Center **telefonisch** oder nutzen Sie unser **Kontaktformular**, das Sie auf parkside-diy.com in der Kategorie **Service** finden.
- Ein als defekt erfasstes Produkt können Sie, nach Rücksprache mit unserem Service-Center unter Beifügung des Kaufbelegs (Kassenbons) und der Angabe, worin der Mangel besteht und wann er aufgetreten ist, für Sie portofrei an die Ihnen mitgeteilte Service-Anschrift übersenden. Um Annahmeprobleme und Zusatzkosten zu vermeiden, benutzen Sie unbedingt nur die Adresse, die Ihnen mitgeteilt wird. Stellen Sie sicher, dass der Versand nicht unfrei, per Sperrgut, Express oder sonstiger Sonderfracht erfolgt. Senden Sie das Produkt bitte inkl. aller beim Kauf mitgelieferten Zubehörteile ein und sorgen Sie für eine ausreichend sichere Transportverpackung.

Reparatur-Service

Für Reparaturen, **die nicht der Garantie unterliegen**, wenden Sie sich an das Service-Center. Dort erhalten Sie gerne einen Kostenvoranschlag.

- Wir können nur Geräte bearbeiten, die ausreichend verpackt und frankiert eingesandt wurden.
Hinweis: Bitte senden Sie Ihr Gerät gereinigt und mit Hinweis auf den Defekt an die vom Service-Center genannte Adresse.
- Nicht angenommen werden unfrei eingeschickte Geräte sowie Geräte, die per Sperrgut, Express oder mit sonstiger Sonderfracht versendet wurden.
- Wir entsorgen Ihre eingesendeten, defekten Geräte kostenlos.

Service-Center

DE **Service Deutschland**
Tel.: 0800 88 55 300
Kontaktformular auf
parkside-diy.com
IAN 458679_2401

AT **Service Österreich**
Tel.: 0800 447750
Kontaktformular auf
parkside-diy.com
IAN 458679_2401

CH **Service Schweiz**
Tel.: 0800 56 36 01
Kontaktformular auf
parkside-diy.com
IAN 458679_2401

Importeur

Bitte beachten Sie, dass die folgende Anschrift keine Serviceanschrift ist. Kontaktieren Sie zunächst das oben genannte Service-Center.

Grizzly Tools GmbH & Co. KG
Stockstädter Str. 20
63762 Großostheim
DEUTSCHLAND
www.grizzlytools.de

Fehlersuche

Die folgende Tabelle hilft Ihnen kleine Störungen zu beseitigen:

Problem	Mögliche Ursache	Maßnahme
Antrieb ist blockiert	Schleifband (10) blockiert Antrieb	Schleifband neu montieren (<i>Schleifscheibe wechseln, S. 13</i>)
	Werkstückreste oder Reste der Schleifwerkzeuge blockieren Antrieb	Blockaden entfernen
Gerät arbeitet mit Unterbrechungen	Interner Wackelkontakt	Wenden Sie sich an das Service-Center.
	Ein-/Ausschalter (14) defekt	Wenden Sie sich an das Service-Center.
Gerät startet nicht	Netzspannung fehlt	Steckdose, Netzanschlussleitung, Anschlussstecker, Sicherung prüfen, ggf. Reparatur durch Elektrofachmann.
	Ein-/Ausschalter (14) defekt	Wenden Sie sich an das Service-Center.
	Motor defekt	Wenden Sie sich an das Service-Center.
Geringe Arbeitsleistung	Schleifband (10) abgenutzt	<i>Schleifband wechseln, S. 14</i>
Motor wird langsamer und bleibt stehen	Gerät überlastet	Druck verringern Werkstück ungeeignet
Schleifscheibe läuft unrund, abnorme Geräusche sind zu hören	Schleifscheiben-Mutter (19a) locker	Schleifscheiben-Mutter anziehen (<i>Schleifscheibe wechseln, S. 13</i>)
	Schleifscheibe (19) defekt	<i>Schleifscheibe wechseln, S. 13</i>
	Funkenschutz (1) oder Werkstückauflage (6, 18) falsch eingestellt	<i>Funkenschutz montieren und einstellen, S. 12</i> <i>Werkstückauflagen montieren und einstellen, S. 13</i>

Problem	Mögliche Ursache	Maßnahme
Schleifwerkzeuge bewegen sich nicht, obwohl Motor läuft	Schleifscheiben-Mutter (19a) locker	Schleifscheiben-Mutter anziehen (<i>Schleifscheibe wechseln</i> , S. 13)
	Schleifband (10) locker	Schleifbandspannung erhöhen (<i>Schleifband wechseln</i> , S. 14)

Ersatzteile und Zubehör

Ersatzteile und Zubehör erhalten Sie unter www.grizzlytools.shop. Sollten bei Ihrem Bestellvorgang Probleme auftreten, kontaktieren Sie uns über unseren Online-Shop. Bei weiteren Fragen wenden Sie sich an das *Service-Center*, S. 18.

Pos.-Nr.	Bezeichnung	Best.-Nr.
1	Funkenschutz	91103042
10	Schleifband	
	- Körnung 60	91103048
	- Körnung 80	91103044
	- Körnung 80, 5x	91103046
	- Körnung 120	91103049
	- Körnung 60+80+120	91103050
19	Schleifscheibe	91103553
19a	Schleifscheibe, Mutter	91103040

Original-EG-Konformitätserklärung

Produkt: **Stand-Bandschleifer**

Modell: **PSBS 240 C2**

Seriennummer: 000001-079100

Der oben beschriebene Gegenstand der Erklärung erfüllt die einschlägigen Harmonisierungsrechtsvorschriften der Union:

2006/42/EG • 2014/30/EU • 2011/65/EU & (EU) 2015/863

Der oben beschriebene Gegenstand der Erklärung erfüllt die Vorschriften der Richtlinie 2011/65/EU des Europäischen Parlaments und des Rates vom 8. Juni 2011 zur Beschränkung der Verwendung bestimmter gefährlicher Stoffe in Elektro- und Elektronikgeräten.

Um die Konformität zu gewährleisten, wurden folgende harmonisierte Normen sowie nationale Normen und Bestimmungen angewendet:

**EN 62841-1:2015 • EN 62841-3-4:2016/A1:2020 • EN 12413:2019
EN IEC 63000:2018 • EN IEC 55014-1:2021 • EN IEC 55014-2:2021
EN IEC 61000-3-2:2019/A1:2021 • EN 61000-3-3:2013/A2:2021**

Die alleinige Verantwortung für die Ausstellung dieser Konformitätserklärung trägt der Hersteller:

CE Grizzly Tools GmbH & Co. KG
Stockstädter Str. 20
63762 Großostheim
DEUTSCHLAND
30.04.2024



Christian Frank
Dokumentationsbevollmächtigter

Table of Contents

Introduction.....22
 Proper use.....22
 Scope of delivery/accessories.....23
 Overview.....23
 Description of functions.....24
 Technical data.....24

Safety information.....25
 Meaning of the safety information.....25
 Pictograms and symbols.....25
 General Power Tool Safety Warnings.....25
 Bench grinder safety warnings.....27
 Additional safety instructions.....28
 Residual risks.....29

Preparation.....29
 Control elements.....29
 Attaching and adjusting the spark guard.....29
 Attaching and adjusting the workpiece supports.....29
 Screwing the tool onto a workbench.....30
 Replacing the grinding disc.....30
 Replacing the grinding belt.....31

Operation.....31
 Switching on and off.....31
 Grinding with the grinding disc.....31
 Belt grinding.....31

Transport.....32

Cleaning, maintenance and storage.....32
 Cleaning.....32
 Maintenance.....32
 Storage.....32

Disposal/environmental protection.....32

Service.....33
 Guarantee.....33

Repair service.....34
 Service Centre.....34
 Importer.....34

Troubleshooting.....35

Spare parts and accessories.....36

Translation of the original EC declaration of conformity.....37

Exploded view.....195

Introduction

Congratulations on purchasing your new bench grinder (hereafter referred to as device or power tool). You have chosen a high-quality device. This device was quality-tested and subjected to a final inspection during production, therefore ensuring proper functioning of your device.



The instruction manual forms part of this device. It contains important information on safety, use and disposal. Read the instruction manual carefully. Familiarise yourself with the controls and how to use the device correctly. Use the device only as described and for the stated fields of application. Store the instruction manual carefully and ensure that all documents are handed over in the event that the device is passed on to another user.

Proper use

This device is only intended for the following use:

- Coarse and fine grinding of metal, wood and plastic
- Deburring, rust removal and grinding

The tool is not intended for any other type of application (e.g. grinding with unsuitable grinding tools, grind-

ing with a coolant solution, grinding hazardous materials such as asbestos).

Only operate in dry areas.

Any other use that is not expressly permitted in this instruction manual may pose a serious hazard to the user and result in damage to the device. The operator or user of the machine is responsible for any accidents or personal injury and/or material damage to third parties or their property. The machine is intended to be used by do-it-yourselfers. It was not designed for heavy commercial use. The warranty is void in the case of commercial use. The manufacturer is not liable for damage caused by improper use or incorrect operation.

Scope of delivery/ accessories

Unpack the device and check that everything is present.

Dispose of the packaging material properly.

- Bench Grinder With Belt Sander
- Spark guard
 - Screw, Spark guard
- 2x Workpiece support
- 2x Star grip nut
- 2x Screw, Workpiece support
- 2x Washer
- 2x Lock washers
- 2x Replacement grinding belt (Grain size: 80/120)
- Translation of the original instructions

Overview

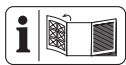

The illustrations for the device can be found on the front and back fold-out page.

- 1 Spark guard
- 2 Screw, Spark guard
- 3 Guard cover, Grinding disc
- 4 Motor housing
- 5 Star grip nut, Workpiece support Grinding belt
- 6 Workpiece support, Grinding belt
- 7 Lever, Belt tracking
- 8 Screw, Belt tracking
- 9 Guard cover, Grinding belt
- 10 Grinding belt
- 11 Screw, Grinding belt cover
- 12 Grinding belt cover
- 13 Hole
- 14 On/Off switch
- 15 Screw, Grinding disc cover
- 16 Grinding disc cover
- 17 Star grip nut, Workpiece support Grinding disc
- 18 Workpiece support, Grinding disc
- 19 Grinding disc

(Fig. A)

- 2a Nut, Spark guard

(Fig. B)

- 17a Screw, Workpiece support Grinding disc
- 17b Washer, Workpiece support Grinding disc
- 17c Lock washers, Workpiece support Grinding disc

(Fig. C)

- 5a Screw, Workpiece support Grinding belt
- 5b Washer, Workpiece support Grinding belt
- 5c Lock washers, Workpiece support Grinding belt

(Fig. E)

- 19a Nut, Grinding disc
- 19b Clamping flange

(Fig. F)

- 20a Roller, top
- 20b Roller, bottom

Description of functions

The tool is a combination device equipped with a grinding disc and an adjustable grinding belt.

To protect the user, the tool is equipped with a spark guard and guard covers.

Please refer to the descriptions below for information on how the operating elements work.

Technical data

Bench Grinder With Belt Sander

..... **PSBS 240 C2**

Rated voltage *U* 230 V~, 50 Hz

Rated output *P* 240 W (S6 10 %)

No load power consumption *P*₀
..... 190 W (S1)

No-load rotation speed *n*₀ 2980 min⁻¹

Protection class I

Weight with accessories ≈7.1 kg

Grinding disc

– Outside diameter ∅150 mm

– Hole ∅12.7 mm

– Thickness 20 mm

– Rotational speed *v*₀ 23 m/s

Grinding belt

– Dimensions 50×686 mm

– Grain size 80/120

– Rotational speed *v*₀ 15 m/s

Sound pressure level (*L*_{pA})
..... 84.5 dB; *K*_{pA}=3 dB

Sound power level (*L*_{WA})
..... 97.5 dB; *K*_{WA}=3 dB

Operating mode S6 10 %: Continuous operation with intermittent load. After an uninterrupted operating time of 1 minute under load, the tool must then cool down for 9 minutes in idle mode, otherwise overheating would occur.

Operating mode S1: Continuous operation with constant load

Grinding discA36 P5 V35 (included)

Outside diameter ∅150 mm

Hole ∅12.7 mm

Thickness 20 mm

Grain size 36

Idle speed *n*₀ 4500 min⁻¹

Rotational speed *v*₀ ≤35 m/s

Levels of noise and vibration were determined according to the standards and regulations in the declaration of conformity.

The specified total vibration value and the stated noise emission value have been measured according to a standardised test method and can be used to compare one power tool with another. The specified total vibration value and the stated specified noise emission value can also be used for a provisional assessment of the load.

▲ WARNING! The vibration and noise emissions may deviate from the specified values during actual use of the power tool, depending on how the power tool is being used. Try to keep the exposure to vibrations as low as possible. An example of a measure to reduce vibration exposure is limiting the working hours. All parts of the operating cycle have to be considered while doing so (for example, times when the power tool is switched off and times when it is

switched on but running without any load).

Safety information

This section deals with the basic safety instructions for using the device.

Meaning of the safety information

▲ DANGER! If you do not observe this safety instruction, an accident will occur. The result of which is severe bodily injury or death.

▲ WARNING! If you do not observe this safety instruction, an accident may occur. The result of which is likely severe bodily injury or death.

▲ CAUTION! If you do not observe this safety instruction, an accident will occur. The result of which is likely minor or moderate bodily injury.

NOTICE! If you do not observe this safety instruction, an accident will occur. The result of which is possible damage to property.

Pictograms and symbols

Symbols on the device



Attention!



Read the instruction manual



Use eye protection



Use hearing protection



Use a mask



Use protective gloves



Never use defective grinding discs



Pull out the mains plug before maintenance work or if the power cord is damaged



Injury hazard caused by rotating tool! Keep hands away.



Waste electrical and electronic equipment (WEEE) must not be disposed of with domestic waste.



Dimensions Grinding disc



Dimensions Grinding belt

General Power Tool Safety Warnings

▲ WARNING! Read all safety warnings, instructions, illustrations and specifications provided with this power tool. Failure to follow all instructions listed below may result in electric shock, fire and/or serious injury. **Save all warnings and instructions for future reference.**

The term “power tool” in the warnings refers to your mains-operated (corded) power tool or battery-operated (cordless) power tool.

1. WORK AREA SAFETY

- a) **Keep work area clean and well lit.** Cluttered or dark areas invite accidents.
- b) **Do not operate power tools in explosive atmospheres, such as in the presence of flammable liquids, gases or dust.** Power tools create sparks which may ignite the dust or fumes.

- c) **Keep children and bystanders away while operating a power tool.** Distractions can cause you to lose control.

2. ELECTRICAL SAFETY

- a) **Power tool plugs must match the outlet. Never modify the plug in any way. Do not use any adapter plugs with earthed (grounded) power tools.** Unmodified plugs and matching outlets will reduce risk of electric shock.
- b) **Avoid body contact with earthed or grounded surfaces, such as pipes, radiators, ranges and refrigerators.** There is an increased risk of electric shock if your body is earthed or grounded.
- c) **Do not expose power tools to rain or wet conditions.** Water entering a power tool will increase the risk of electric shock.
- d) **Do not abuse the cord. Never use the cord for carrying, pulling or unplugging the power tool. Keep cord away from heat, oil, sharp edges or moving parts.** Damaged or entangled cords increase the risk of electric shock.
- e) **When operating a power tool outdoors, use an extension cord suitable for outdoor use.** Use of a cord suitable for outdoor use reduces the risk of electric shock.
- f) **If operating a power tool in a damp location is unavoidable, use a residual current device (RCD) protected supply.** Use of an RCD reduces the risk of electric shock.

3. PERSONAL SAFETY

- a) **Stay alert, watch what you are doing and use common sense when operating a power tool. Do not use a power tool while you**

are tired or under the influence of drugs, alcohol or medication. A moment of inattention while operating power tools may result in serious personal injury.

- b) **Use personal protective equipment. Always wear eye protection.** Protective equipment such as a dust mask, non-skid safety shoes, hard hat or hearing protection used for appropriate conditions will reduce personal injuries.
- c) **Prevent unintentional starting. Ensure the switch is in the off-position before connecting to power source and/or battery pack, picking up or carrying the tool.** Carrying power tools with your finger on the switch or energising power tools that have the switch on invites accidents.
- d) **Remove any adjusting key or wrench before turning the power tool on.** A wrench or a key left attached to a rotating part of the power tool may result in personal injury.
- e) **Do not overreach. Keep proper footing and balance at all times.** This enables better control of the power tool in unexpected situations.
- f) **Dress properly. Do not wear loose clothing or jewellery. Keep your hair and clothing away from moving parts.** Loose clothes, jewellery or long hair can be caught in moving parts.
- g) **If devices are provided for the connection of dust extraction and collection facilities, ensure these are connected and properly used.** Use of dust collection can reduce dust-related hazards.
- h) **Do not let familiarity gained from frequent use of tools allow you**

to become complacent and ignore tool safety principles. A careless action can cause severe injury within a fraction of a second.

- 4. POWER TOOL USE AND CARE**
- a) **Do not force the power tool. Use the correct power tool for your application.** The correct power tool will do the job better and safer at the rate for which it was designed.
 - b) **Do not use the power tool if the switch does not turn it on and off.** Any power tool that cannot be controlled with the switch is dangerous and must be repaired.
 - c) **Disconnect the plug from the power source and/or remove the battery pack, if detachable, from the power tool before making any adjustments, changing accessories, or storing power tools.** Such preventive safety measures reduce the risk of starting the power tool accidentally.
 - d) **Store idle power tools out of the reach of children and do not allow persons unfamiliar with the power tool or these instructions to operate the power tool.** Power tools are dangerous in the hands of untrained users.
 - e) **Maintain power tools and accessories. Check for misalignment or binding of moving parts, breakage of parts and any other condition that may affect the power tool's operation. If damaged, have the power tool repaired before use.** Many accidents are caused by poorly maintained power tools.
 - f) **Keep cutting tools sharp and clean.** Properly maintained cutting tools with sharp cutting edges are

less likely to bind and are easier to control.

- g) **Use the power tool, accessories and tool bits etc. in accordance with these instructions, taking into account the working conditions and the work to be performed.** Use of the power tool for operations different from those intended could result in a hazardous situation.
 - h) **Keep handles and grasping surfaces dry, clean and free from oil and grease.** Slippery handles and grasping surfaces do not allow for safe handling and control of the tool in unexpected situations.
- 5. SERVICE**
- a) **Have your power tool serviced by a qualified repair person using only identical replacement parts.** This will ensure that the safety of the power tool is maintained.

Bench grinder safety warnings

- **Do not use a damaged accessory. Before each use inspect the accessory such as abrasive wheels for chips and cracks. After inspecting and installing an accessory, position yourself and bystanders away from the plane of the rotating accessory and run the power tool at maximum no-load speed for one minute.** Damaged accessory will normally break during this test time.
- **The rated speed of the accessory must be at least equal to the maximum speed marked on the power tool.** Accessories running faster than their rated speed can break and fly apart.

- **Never grind on the sides of a grinding wheel.** Grinding on the side can cause the wheel to break and fly apart.
- Only use accessories that correspond to the permissible diameter.
- Always ensure that the bench grinder is stable and secure (e. g. fixed to a bench).
- Adjust the spark arestor and work rest frequently so as to compensate for wear of the grinding wheel.
- Keep the distance between the spark arestor/work rest and the wheel as small as possible and in any case not greater than 2 mm.
- Replace the worn wheel when these gaps are no longer able to be maintained.
- Use the guard, work rest, transparent screen and spark arestor as required for the accessory.
- Replace damaged or deeply grooved wheels.
- Always adjust the work rest so that the angle between work rest and the tangent of the accessory is always greater than 85°.
- If the power cord of this device is damaged, it must be replaced by the manufacturer, their customer service or by a similarly qualified person in order to avoid hazards. contact the service centre.
- **Only use accessories recommended by PARKSIDE.** Unsuitable accessories may cause electric shock or fire.
- **▲ WARNING!** Danger of electric shock. Keep power cords and extension cords away from the grinding disc. If they are damaged or cut through, immediately pull the plug from the outlet. Do not touch the cable before it has been disconnected from the power supply.
- **▲ WARNING!** Danger of crushing! Never keep the fingers between the grinding disc and spark protection or in close proximity to the guard covers.
- The rotating parts of the tool cannot be covered due to functional reasons. Therefore, proceed cautiously and hold the workpiece firmly in order to avoid slipping which could cause your hands to come into contact with the grinding belt or grinding disc.

Additional safety instructions

▲ WARNING! Sanding may produce harmful dusts (e.g. metals or some types of wood) that may be hazardous to the operator or nearby persons. Make sure that the workplace is well ventilated. Always wear safety goggles, safety gloves and respiratory protection.

- Connect the device only to a power outlet with a residual current circuit breaker (FI switch) of rated residual current no more than 30 mA.
- **▲ WARNING!** Risk of burns! The work-piece becomes hot during grinding. Do not touch the machined area, allow it to cool down. Do not use coolants or the like.
- Do not work with the tool if you are tired or have consumed alcohol or tablets. Always have a break on time.
- Switch off the tool and unplug the mains plug
 - to loosen a blocked insertion tool,
 - if the cord is damaged or entangled,

- in case of unusual sounds.
- Only operate the tool in an upright, standing position and ensure you have secure footing.

Residual risks

There will always be residual risks even if you operate this device according to the instructions. The following hazards may occur in connection with the type and design of this device:

- Lung damage if suitable respiratory protection is not worn.
- Hearing damage if suitable ear protection is not worn.
- Health injuries resulting from the effect of hand/arm vibration in the event that the tool is used over a longer period of time or is not used and maintained properly.
- Damage to health as a result of:
 - touching the area of the grinding tool which is not covered;
 - ejection of parts of workpieces or damaged grinding discs.

▲ WARNING! Danger due to electromagnetic field generated while the tool is in operation. Under certain circumstances, this field may negatively affect active or passive medical implants. In order to reduce the danger of serious or fatal injuries, we recommend that individuals who wear medical implants should consult their doctor and the manufacturer of the implant before operating the tool.

Preparation

▲ WARNING! Risk of injury due to unintentional start-up. Do not insert the plug into the outlet until the device is fully prepared for use.

Control elements

Familiarise yourself with the operating elements before using the device for the first time.

On/Off switch (14)

- Switching on: Move the On/Off switch (14) to the position “I” (ON).
- Switching off: Move the On/Off switch (14) to the position “0” (OFF).

Attaching and adjusting the spark guard

Tools required

(not included)

- Screwdriver
- Ring spanner (SW8)

Procedure (Fig. A)

1. Screw the spark guard (1) using the screw (2) and nut (2a) on to the guard cover (3).
2. Adjust the spark guard (1) with the screw (2).

▲ CAUTION! The distance to the grinding disc (19) must not exceed 2 mm. Adjust the distance periodically to compensate for wear on the grinding disc.

Attaching and adjusting the workpiece supports

Accessories required

- Workpiece support (6, 18)
- Star grip nut (5, 17)
- Screw (5a, 17a)
- Washer (5b, 17b)
- Lock washers (5c, 17c)

Procedure (Fig. B)

1. Screw the workpiece supports (6, 18) onto the tool.
2 positions are possible on the grinding belt (see (Fig. C) A+B).

- Adjust the workpiece support for the grinding disc (19) with the star grip nut (17).

▲ CAUTION! The distance to the grinding disc (19) must not exceed 2 mm. Adjust the distance periodically to compensate for wear on the grinding disc.

Screwing the tool onto a workbench

Tools and aids required

(not included)

- 4x Screw
- 4x Nut

Procedure

- Screw the tool onto the workbench with 4 screws and nuts.
Insert the screws through the 4 holes (13) on the base of the tool.

Replacing the grinding disc

Information on replacement

- Never operate the tool without protective equipment.
- Ensure that the rotation speed stated on the grinding disc is the same or higher than the nominal rotation speed of the tool.
- Ensure that the grinding disc dimensions match those of the tool.
- Only use grinding discs that are in perfect condition (sound test: they have a clear sound when struck with a plastic hammer).
- Never re-drill a locating hole which is too small for the grinding disc to make it larger.
- Never use separate bushings or adapters in order to make grinding discs with a hole that is too large fit the tool.
- Do not use saw blades.
- Only use the supplied clamping flanges to clamp the grinding tools.

The pads between the clamping flange and grinding tools must be made of elastic materials e.g., rubber, soft cardboard etc.

- Always reassemble the tool completely after replacing the grinding disc.
- Use protective gloves
- Switch off the tool and disconnect the mains plug. Allow the tool to cool down.

Tools and aids required

(not included)

- Screwdriver
- Nut (19 mm) or pliers
- Ring spanner or open-end spanner

▲ CAUTION! The grinding disc nut must not be screwed too tight in order to prevent the grinding disc and nut from breaking.

Procedure (Fig. E)

- Remove the spark guard (1) and workpiece support (18).
- Loosen the 3 screws (15).
- Remove the grinding disc cover (16).
- Unscrew the 2 screws (11).
- Unhook the grinding belt cover (12).
- Unscrew the grinding disc nut (19a) **clockwise**, by holding the nut of the opposite roller of the grinding belt in place.
- Remove the clamping flange (19b) and grinding disc (19).
- Fit the new grinding disc (19) and clamping flange (19b).
- Unscrew the grinding disc nut (19a) **anticlockwise** by hand.
- Screw on the grinding disc cover (16).
- Screw on the grinding belt cover (12) with the screws (11).

12. Refit the spark guard (1) and workpiece support (18) (*Attaching and adjusting the spark guard, p. 29* or *Attaching and adjusting the workpiece supports, p. 29*).
13. **Trial run:** Always carry out a trial run of at least 1 minute duration without load before carrying out your first grinding procedure and after every grinding disc replacement. Switch the tool off immediately if the grinding disc is not rotating smoothly, if considerable vibration occurs or if you hear abnormal noises.

Replacing the grinding belt

Procedure (Fig. F)

NOTICE! Pay attention to the direction of rotation when fitting the grinding belt.

1. Unscrew the 2 screws (11).
2. Unhook the grinding belt cover (12).
3. Press the lever (7) downwards.
4. Pull off the grinding belt (10).
5. Place the new grinding belt (10) in the centre on the upper (20a) and lower (20b) rollers.
6. Press the lever (7) upwards.
7. Refit the grinding belt cover (11).

Adjusting the belt tracking

1. Unscrew the 2 screws (11).
2. Unhook the grinding belt cover (12).
3. Set the belt tracking accuracy by turning the screw (8).
4. Check the belt tracking by turning the grinding belt by hand.
5. Refit the grinding belt cover (11).

Operation

Switching on and off

Switching on

1. Connect the device to the power supply.
2. Move the On/Off switch (14) to the position "I" (ON).

Switching off

1. Move the On/Off switch (14) to the position "0" (OFF).
2. Make sure that all moving parts have come to a complete stop.
3. Pull the device plug out of the wall outlet if you are leaving the device unattended or if you have finished working.

Grinding with the grinding disc

Notes

- **▲ WARNING!** Injuries due to sparking! Fold down the spark guard (1) when grinding.
- **NOTICE!** The arrow on the guard cover (3) shows the direction of rotation of the grinding disc.

Procedure

- Place the workpiece on the workpiece support (18) and slowly bring it to its desired angle on the grinding disc (19).
- Move the workpiece slightly from side to side in order to achieve an optimal grinding result.
This way, the grinding disc is worn uniformly. Allow the workpiece to cool down occasionally.

Belt grinding

Notes

- **NOTICE!** The arrow on the guard cover (9) shows the direction of rotation of the grinding belt.

Procedure

- Hold the workpiece firmly when grinding, do not exert too much pressure.
- Move the workpiece slightly from side to side in order to avoid a one-sided wear of the grinding belt.
- Always grind the pieces of wood in the direction of the wood grain in order to avoid chipping.

Transport

Notes

- Turn off the device.
- Make sure that all moving parts have come to a complete stop.
- Pull out the mains plug.
- Remove the attachment tool.
- Carry the machine with two hands. To do this, grip the tool by the tool base and motor housing.

Cleaning, maintenance and storage

▲ WARNING! Electric shock! Risk of injury due to unintentional start-up. Protect yourself when performing maintenance or cleaning work. Switch off the device and disconnect the mains plug from the socket. You should have any repair and maintenance work that is not described in these instructions carried out by our Service Centre. Only use original replacement parts.

Cleaning

▲ WARNING! Electric shock! Never spray down the device with water. **NOTICE!** Risk of damage. Chemical substances may attack the plastic

parts of the machine. Do not use any cleaning agents or solvents.

- Keep the ventilation slits, motor housing and handles of the machine clean. Use a damp cloth or brush to do this.

Maintenance

- Check the device before each use for obvious defects such as loose, worn or damaged parts.
- Examine the grinding disc (19) in particular.
- Replace damaged parts.

Storage

Always store the device and accessories:

- clean
- dry
- protected against dust
- out of the reach of children
- Grinding discs must be dry and stored upright and should never be stacked.

Disposal/ environmental protection

The device, accessories and packaging should be properly recycled.



Waste electrical and electronic equipment (WEEE) must not be disposed of with domestic waste.

The symbol of the crossed-out wheeled bin means that this product must not be disposed of as unsorted municipal waste at the end of its useful life.

Directive 2012/19/EU on waste electrical and electronic equipment:

Consumers are legally obliged to recycle electrical and electronic equipment in an environmentally sound manner at the end of its life. In this way, environmentally friendly and resource-saving recycling is ensured. Depending on the implementation in national law, you may have the following options:

- Return to a shop,
- Hand over to an official collection point,
- Return to the manufacturer/distributor.

This does not affect accessories enclosed with the old devices or tools without any electrical components.

Service

Guarantee

Dear Customer,

This product is provided with a 3 year guarantee from the date of purchase. In case of defects, you have statutory rights against the seller of the product. These statutory rights are not restricted by our guarantee presented below.

Terms of Guarantee

The guarantee period begins on the date of purchase. Please retain the original receipt. This document is required as proof of purchase. If a material or manufacturing defect occurs within three years of the date of purchase of this product, we will repair or replace – at our choice – the product for you free of charge. This guarantee requires the defective product and proof of purchase to be presented within the three-year period with a

brief written description of what constitutes the defect and when it occurred.

If the defect is covered by our guarantee, you will receive either the repaired product or a new product. No new guarantee period begins on repair or replacement of the product.

Guarantee Period and Statutory Claims for Defects

The guarantee period is not extended by the guarantee service. This also applies for replaced or repaired parts. Any damages and defects already present at the time of purchase must be reported immediately after unpacking. Repairs arising after expiry of the guarantee period are chargeable.

Guarantee Cover

The product has been carefully produced in accordance with strict quality guidelines and conscientiously checked prior to delivery.

The guarantee applies for all material and manufacturing defects. This guarantee does not extend to cover product parts that are subject to normal wear and may therefore be considered as wearing parts (e.g. Grinding disc, Grinding belt) or to cover damage to breakable parts (e.g. switch).

This guarantee shall be invalid if the product has been damaged, used incorrectly or not maintained. Precise adherence to all of the instructions specified in the operating manual is required for proper use of the product. Intended uses and actions against which the operating manual advises or warns must be categorically avoided.

The product is designed only for private and not commercial use. The guarantee will be invalidated in

case of misuse or improper handling, use of force, or interventions not undertaken by our authorised service branch.

Processing in Case of Guarantee

To ensure efficient handling of your query, please follow the directions below:

- Please have the receipt and product number (IAN 458679_2401) ready as proof of purchase for all enquiries.
- Please refer for the product number to the type plate on the product, an engraving on the product, the title page of the operating instructions (bottom left) or the sticker on the back or underside of the product.
- Should functional errors or other defects occur, please initially contact the service centre specified below by **telephone** or use the **contact form** available on *parkside-diy.com* in the category **Service**.
- After consultation with our customer service, a product recorded as defective can be sent postage paid to the service address communicated to you, with the proof of purchase (receipt) and specification of what constitutes the defect and when it occurred. In order to avoid acceptance problems and additional costs, please be sure to use only the address communicated to you. Ensure that the consignment is not sent carriage forward or by bulky goods, express or other special freight. Please send the appliance inc. all accessories supplied at the time of purchase and

ensure adequate, safe transport packaging.

Repair service

For repairs **that are not covered by warranty**, contact the service centre. They will gladly create a cost estimate for you.

- We can only work on devices which are sent in properly packed and with postage paid.
Note: Please send your device cleaned and with an indication of the defect to the address named for the service centre.
- The following are not accepted: devices sent in without prepaid postage, sent as bulky goods, sent as an Express shipment, or devices sent as any other form of special freight.
- We will dispose of defective devices you ship to us free of charge.

Service Centre

GB **Service Great Britain**
Tel.: 0800 051 8970
Contact form at
parkside-diy.com
IAN 458679_2401

MT **Service Malta**
Tel.: 800 65168
Contact form at
parkside-diy.com
IAN 458679_2401

Importer

Please note that the address below is not a service address. Contact the service centre named above first.

Grizzly Tools GmbH & Co. KG
Stockstädter Str. 20
63762 Großbostheim
GERMANY
www.grizzlytools.de

Troubleshooting

The following table will assist you in fixing faults:

Problem	Possible Cause	Remedy
Device does not start	No mains power supply	Check the socket, mains connection cable, plug and fuse and have them repaired by a qualified electrician if necessary.
	On/Off switch (14) defective	contact the service centre.
	Defective motor	contact the service centre.
Device works with interruptions	Internal loose contact	contact the service centre.
	On/Off switch (14) defective	contact the service centre.
Drive is blocked	Grinding belt (10) blocks drive	Refit the grinding belt (<i>Replacing the grinding disc, p. 30</i>)
	Workpiece residues or residues from grinding tools block drive	Remove blockages
Engine is slowing down and stops	Tool overloaded	Reduce the pressure Workpiece unsuitable
Grinding disc does not rotate smoothly, abnormal noises can be heard	Grinding disc nut (19a) loose	Tighten the grinding disc nut (<i>Replacing the grinding disc, p. 30</i>)
	Grinding disc (19) defective	<i>Replacing the grinding disc, p. 30</i>
	Spark guard (1) or workpiece support (6, 18) set incorrectly	<i>Attaching and adjusting the spark guard, p. 29</i> <i>Attaching and adjusting the workpiece supports, p. 29</i>

Problem	Possible Cause	Remedy
Grinding tools do not move even though the motor is running	Grinding disc nut (19a) loose	Tighten the grinding disc nut (<i>Replacing the grinding disc, p. 30</i>)
	Grinding belt (10) loose	Increase the grinding belt tension (<i>Replacing the grinding belt, p. 31</i>)
Low work output	Grinding belt (10) worn	<i>Replacing the grinding belt, p. 31</i>

Spare parts and accessories

You can get spare parts and accessories from www.grizzlytools.shop. If you have any problems with your order, contact us via our online shop. If you have any other questions, contact the *Service Centre, p. 34*

Pos. nr.	Name	Order No.
1	Spark guard	91103042
10	Grinding belt	
	- Grain size 60	91103048
	- Grain size 80	91103044
	- Grain size 80, 5x	91103046
	- Grain size 120	91103049
	- Grain size 60+80+120	91103050
19	Grinding disc	91103553
19a	Grinding disc, Nut	91103040

Translation of the original EC declaration of conformity

Product: **Bench Grinder With Belt Sander**

Model: **PSBS 240 C2**

Serial number: 000001-079100

The object of the declaration described above is in conformity with the relevant Union harmonisation legislation:

2006/42/EC • 2014/30/EU • 2011/65/EU & (EU) 2015/863

The object of the declaration described above is in conformity with Directive 2011/65/EU of the European Parliament and of the Council of 8 June 2011 on the restriction of the use of certain hazardous substances in electrical and electronic equipment.

To ensure conformity, the following harmonised standards and national standards and regulations have been applied:

**EN 62841-1:2015 • EN 62841-3-4:2016/A1:2020 • EN 12413:2019
EN IEC 63000:2018 • EN IEC 55014-1:2021 • EN IEC 55014-2:2021
EN IEC 61000-3-2:2019/A1:2021 • EN 61000-3-3:2013/A2:2021**

This declaration of conformity is issued under the sole responsibility of the manufacturer:

C E Grizzly Tools GmbH & Co. KG
Stockstädter Str. 20
63762 Großostheim
GERMANY
30.04.2024



Christian Frank
Authorised representative of documentation

Sommaire

Introduction.....	38
Utilisation conforme.....	38
Matériel livré/Accessoires.....	39
Aperçu.....	39
Description fonctionnelle.....	40
Caractéristiques techniques.....	40
Consignes de sécurité.....	41
Signification des consignes de sécurité.....	41
Pictogrammes et symboles.....	41
Avertissements de sécurité généraux pour l'outil électrique.....	41
Avertissements de sécurité pour tourets à meuler.....	44
Autres consignes de sécurité.....	45
Risques résiduels.....	46
Préparation.....	46
Éléments de commande.....	46
Monter et régler le pare-étincelles.....	46
Monter et régler les supports de pièce à usiner.....	46
Visser l'appareil sur la table de travail.....	47
Remplacer la meule.....	47
Changer la bande abrasive.....	48
Fonctionnement.....	48
Mise en marche et arrêt.....	48
Poncer avec la meule.....	48
Ponçage à la bande abrasive.....	49
Transport.....	49
Nettoyage, entretien et stockage.....	49
Nettoyage.....	49
Maintenance.....	49
Stockage.....	49
Recyclage/protection de l'environnement.....	50
Service.....	50
Garantie (Belgique).....	50

Garantie (France).....	52
Service de réparation.....	54
Service-Center.....	54
Importateur.....	54
Dépannage.....	55
Pièces de rechange et accessoires.....	56
Traduction de la déclaration CE de conformité originale.....	57
Vue éclatée.....	195

Introduction

Nous vous félicitons pour l'achat de votre nouveau ponceuse à bande d'établi (ci-après dénommé appareil ou outil électrique).

Vous avez ainsi opté pour un produit de grande qualité. La qualité de cet appareil a été contrôlée au cours de la production, et il a été soumis à un contrôle final. Le bon fonctionnement de votre appareil est ainsi garanti.



Le mode d'emploi fait partie intégrante de cet appareil. Il contient des informations importantes sur la sécurité, l'utilisation et le recyclage. Lisez attentivement le mode d'emploi. Familiarisez-vous avec les éléments de commande et l'utilisation correcte de l'appareil. Utilisez l'appareil uniquement de la façon décrite et pour les domaines d'applications indiqués. Veillez à bien conserver le mode d'emploi et à remettre l'ensemble des documents en cas de cession de l'appareil à des tierces personnes.

Utilisation conforme

Cet appareil est exclusivement destiné à l'utilisation suivante :

- Ponçage grossier et fin de métal, bois et plastique

- Ébavurage, décapage et ponçage
Cet appareil n'est pas approprié pour tous les autres types d'utilisations (par ex. pour le ponçage avec des outils abrasifs inadaptés, le ponçage avec un liquide de refroidissement, le ponçage de matériaux nocifs comme l'amiante).

Utilisation uniquement dans des endroits secs.

Toute autre utilisation qui n'est pas expressément préconisée dans ce mode d'emploi peut constituer un sérieux danger pour l'utilisateur et entraîner des dommages à l'appareil. L'opérateur ou l'utilisateur de l'appareil est responsable des accidents ou des dommages causés aux autres personnes ou à leurs biens. L'appareil est destiné à être utilisé dans le domaine du bricolage. Il n'a pas été conçu pour une utilisation professionnelle constante. Une utilisation commerciale annule la garantie. Le fabricant ne peut être tenu pour responsable des dommages causés par une utilisation inappropriée ou par une manipulation incorrecte.

Matériel livré/Accessoires

Déballer l'appareil et vérifiez le matériel livré.

Éliminez correctement les matériaux d'emballage.

- Ponceuse stationnaire à bande
- Pare-étincelles
Vis, Pare-étincelles
- 2x Support de pièce à usiner
- 2x Écrou étoile
- 2x Vis, Support de pièce à usiner
- 2x Rondelle
- 2x Rondelles dentées
- 2x Bande abrasive de rechange (Granulation: 80/120)
- Traduction de la notice originale

Aperçu



Vous trouverez les représentations de l'appareil sur le volet rabattable avant et arrière.

- 1 Pare-étincelles
- 2 Vis, Pare-étincelles
- 3 Capot de protection, Disque de ponçage
- 4 Carter moteur
- 5 Écrou étoile, Support de pièce à usiner Bande abrasive
- 6 Support de pièce à usiner, Bande abrasive
- 7 Levier, Défilement de la bande
- 8 Vis, Défilement de la bande
- 9 Capot de protection, Bande abrasive
- 10 Bande abrasive
- 11 Vis, Cache de la bande abrasive
- 12 Cache de la bande abrasive
- 13 Perçage
- 14 Interrupteur Marche/Arrêt
- 15 Vis, Cache de la meule
- 16 Cache de la meule
- 17 Écrou étoile, Support de pièce à usiner Disque de ponçage
- 18 Support de pièce à usiner, Disque de ponçage
- 19 Disque de ponçage

(Fig. A)

- 2a Écrou, Pare-étincelles

(Fig. B)

- 17a Vis, Support de pièce à usiner Disque de ponçage
- 17b Rondelle, Support de pièce à usiner Disque de ponçage
- 17c Rondelles dentées, Support de pièce à usiner Disque de ponçage

(Fig. C)

- 5a Vis, Support de pièce à usiner
Bande abrasive
- 5b Rondelle, Support de pièce à usiner
Bande abrasive
- 5c Rondelles dentées, Support de pièce à usiner
Bande abrasive

(Fig. E)

- 19a Écrou, Disque de ponçage
- 19b Flasque de serrage

(Fig. F)

- 20a Galet de roulement, haut
- 20b Galet de roulement, bas

Description fonctionnelle

L'appareil est un appareil combiné, équipé d'une meule et d'une bande abrasive réglable.

Pour la protection de l'utilisateur, l'appareil est équipé d'un pare-étincelles et de capots de protection. Pour savoir quelles fonctions remplissent les éléments de commande, veuillez vous reporter aux descriptions suivantes.

Caractéristiques techniques

Ponceuse stationnaire à bande
..... **PSBS 240 C2**

Tension assignée U 230 V~, 50 Hz
Puissance assignée P

.....240 W (S6 10 %)

Puissance absorbée à vide P_0

..... 190 W (S1)

Vitesse à vide n_0 2980 min⁻¹

Classe de protection I

Poids avec accessoires≈7,1 kg

Disque de ponçage

– Diamètre externe \varnothing 150 mm

– Perçage \varnothing 12,7 mm

– Épaisseur 20 mm

– Vitesse de rotation v_0 23 m/s

Bande abrasive

– Dimension 50×686 mm

– Granulation80/120

– Vitesse de rotation v_0 15 m/s

Niveau de pression acoustique (L_{pA})

.....84,5 dB; K_{pA} =3 dB

Niveau de puissance acoustique (L_{WA})

.....97,5 dB; K_{WA} =3 dB

Mode de fonctionnement S6 10 % : fonctionnement continu avec charge. Après une durée d'utilisation ininterrompue de 1 minute sous charge, l'appareil doit refroidir pendant 9 minutes à vide. Une surchauffe pourrait sinon apparaître.

Mode de fonctionnement S1 : fonctionnement en continu avec charge constante

Disque de ponçage A36 P5 V35 (fourni)

Diamètre externe \varnothing 150 mm

Perçage \varnothing 12,7 mm

Épaisseur20 mm

Granulation 36

Vitesse au ralenti n_0 4500 min⁻¹

Vitesse de rotation v_0 \leq 35 m/s

Les valeurs sonores et de vibration ont été déterminées selon les normes et réglementations citées dans la déclaration de conformité.

La valeur totale de vibrations et la valeur d'émissions sonores indiquées ont été calculées selon une méthode d'essai standardisée et peuvent être utilisées comme moyen de comparaison entre un outil électrique et un autre. La valeur totale de vibrations et la valeur d'émissions sonores indiquées peuvent également être utilisées pour une évaluation préliminaire de la pollution sonore.

▲ AVERTISSEMENT ! Les émissions de vibrations et les émissions sonores

pendant l'utilisation réelle de l'outil électrique peuvent différer des valeurs indiquées, en fonction de la manière dont l'outil électrique est utilisé. Essayez de maintenir aussi faible que possible la contrainte que constituent les vibrations. Mesures à titre d'exemple pour réduire la contrainte que constituent les vibrations : limiter le temps de travail. Il faut à ce titre tenir compte de toutes les parties du cycle d'exploitation (par exemple les temps au cours desquels l'outil électrique est éteint, et ceux au cours desquels il est certes allumé, mais fonctionne hors charge).

Consignes de sécurité

Cette section couvre les consignes de sécurité de base relatives à l'utilisation de l'appareil.

Signification des consignes de sécurité

▲ DANGER ! Si vous ne suivez pas cette consigne de sécurité, un accident se produira. Cela entraînera des blessures graves, voire la mort.













▲ AVERTISSEMENT ! Si vous ne suivez pas cette consigne de sécurité, un accident peut se produire. Cela peut entraîner des blessures graves, voire la mort.

▲ PRUDENCE ! Si vous ne suivez pas cette consigne de sécurité, un accident se produira. Cela peut entraîner des blessures physiques mineures ou modérées.

REMARQUE ! Si vous ne suivez pas cette consigne de sécurité, un accident se produira. Cela peut entraîner des dommages matériels.

Pictogrammes et symboles

Pictogrammes sur l'appareil

-  Attention !
-  Lire le mode d'emploi
-  Utiliser une protection oculaire
-  Utiliser une protection auditive
-  Utiliser un masque
-  Utiliser des gants de protection
-  Ne pas utiliser de meule défectueuse
-  Débrancher la fiche secteur avant les travaux de maintenance ou si le cordon est endommagé
-  Risque de blessures par un outil en rotation ! Gardez vos mains éloignées.
-  Les appareils électriques ne doivent pas être jetés avec les déchets ménagers.
-  Dimension Disque de ponçage
-  Dimension Bande abrasive

Avertissements de sécurité généraux pour l'outil électrique

▲ AVERTISSEMENT ! Lire tous les avertissements de sécurité, les instructions, les illustrations et les spécifications fournis avec cet ou-

til électrique. Ne pas suivre les instructions énumérées ci-dessous peut provoquer un choc électrique, un incendie et/ou une blessure sérieuse.

Conserver tous les avertissements et toutes les instructions pour pouvoir s'y reporter ultérieurement.

Le terme « outil électrique » dans les avertissements fait référence à votre outil électrique alimenté par le secteur (avec cordon d'alimentation) ou votre outil électrique fonctionnant sur batterie (sans cordon d'alimentation).

1. SECURITE DE LA ZONE DE TRAVAIL

- a) **Conserver la zone de travail propre et bien éclairée.** Les zones en désordre ou sombres sont propices aux accidents.
- b) **Ne pas faire fonctionner les outils électriques en atmosphère explosive, par exemple en présence de liquides inflammables, de gaz ou de poussières.** Les outils électriques produisent des étincelles qui peuvent enflammer les poussières ou les fumées.
- c) **Maintenir les enfants et les personnes présentes à l'écart pendant l'utilisation de l'outil électrique.** Les distractions peuvent vous faire perdre le contrôle de l'outil.

2. SECURITE ELECTRIQUE

- a) **Il faut que les fiches de l'outil électrique soient adaptées au socle. Ne jamais modifier la fiche de quelque façon que ce soit. Ne pas utiliser d'adaptateurs avec des outils électriques à branchement de terre.** Des fiches non modifiées et des socles adaptés réduisent le risque de choc électrique.
- b) **Éviter tout contact du corps avec des surfaces reliées à la**

terre telles que les tuyaux, les radiateurs, les cuisinières et les réfrigérateurs. Il existe un risque accru de choc électrique si votre corps est relié à la terre.

- c) **Ne pas exposer les outils électriques à la pluie ou à des conditions humides.** La pénétration d'eau à l'intérieur d'un outil électrique augmente le risque de choc électrique.
 - d) **Ne pas maltraiter le cordon. Ne jamais utiliser le cordon pour porter, tirer ou débrancher l'outil électrique. Maintenir le cordon à l'écart de la chaleur, du lubrifiant, des arêtes vives ou des parties en mouvement.** Des cordons endommagés ou emmêlés augmentent le risque de choc électrique.
 - e) **Lorsqu'on utilise un outil électrique à l'extérieur, utiliser un prolongateur adapté à l'utilisation extérieure.** L'utilisation d'un cordon adapté à l'utilisation extérieure réduit le risque de choc électrique.
 - f) **Si l'usage d'un outil électrique dans un emplacement humide est inévitable, utiliser une alimentation protégée par un dispositif à courant différentiel résiduel (RCD).** L'usage d'un RCD réduit le risque de choc électrique.
- ## 3. SECURITE DES PERSONNES
- a) **Rester vigilant, regarder ce que vous êtes en train de faire et faire preuve de bon sens dans votre utilisation de l'outil électrique. Ne pas utiliser un outil électrique lorsque vous êtes fatigué ou sous l'emprise de drogues, de l'alcool ou de médicaments.** Un moment d'inattention en cours d'utilisation

- d'un outil électrique peut entraîner des blessures graves.
- b) **Utiliser un équipement de protection individuelle. Toujours porter une protection pour les yeux.** Les équipements de protection individuelle tels que les masques contre les poussières, les chaussures de sécurité antidérapantes, les casques ou les protections auditives utilisés pour les conditions appropriées réduisent les blessures.
- c) **Éviter tout démarrage intempestif. S'assurer que l'interrupteur est en position arrêt avant de brancher l'outil au secteur et/ou au bloc de batteries, de le ramasser ou de le porter.** Porter les outils électriques en ayant le doigt sur l'interrupteur ou brancher des outils électriques dont l'interrupteur est en position marche est source d'accidents.
- d) **Retirer toute clé de réglage avant de mettre l'outil électrique en marche.** Une clé laissée fixée sur une partie tournante de l'outil électrique peut donner lieu à des blessures.
- e) **Ne pas se précipiter. Garder une position et un équilibre adaptés à tout moment.** Cela permet un meilleur contrôle de l'outil électrique dans des situations inattendues.
- f) **S'habiller de manière adaptée. Ne pas porter de vêtements amples ou de bijoux. Garder les cheveux et les vêtements à distance des parties en mouvement.** Des vêtements amples, des bijoux ou les cheveux longs peuvent être pris dans des parties en mouvement.
- g) **Si des dispositifs sont fournis pour le raccordement d'équipements pour l'extraction et la récupération des poussières, s'assurer qu'ils sont connectés et correctement utilisés.** Utiliser des collecteurs de poussière peut réduire les risques dus aux poussières.
- h) **Rester vigilant et ne pas négliger les principes de sécurité de l'outil sous prétexte que vous avez l'habitude de l'utiliser.** Une fraction de seconde d'inattention peut provoquer une blessure grave.
4. **UTILISATION ET ENTRETIEN DE L'OUTIL ELECTRIQUE**
- a) **Ne pas forcer l'outil électrique. Utiliser l'outil électrique adapté à votre application.** L'outil électrique adapté réalise mieux le travail et de manière plus sûre au régime pour lequel il a été construit.
- b) **Ne pas utiliser l'outil électrique si l'interrupteur ne permet pas de passer de l'état de marche à arrêt et inversement.** Tout outil électrique qui ne peut pas être commandé par l'interrupteur est dangereux et il faut le réparer.
- c) **Débrancher la fiche de la source d'alimentation et/ou enlever le bloc de batteries, s'il est amovible, avant tout réglage, changement d'accessoires ou avant de ranger l'outil électrique.** De telles mesures de sécurité préventives réduisent le risque de démarrage accidentel de l'outil électrique.
- d) **Conservier les outils électriques à l'arrêt hors de la portée des enfants et ne pas permettre à des personnes ne connaissant pas l'outil électrique ou les pré-**

sentes instructions de le faire fonctionner. Les outils électriques sont dangereux entre les mains d'utilisateurs novices.

- e) **Observer la maintenance des outils électriques et des accessoires. Vérifier qu'il n'y a pas de mauvais alignement ou de blocage des parties mobiles, des pièces cassées ou toute autre condition pouvant affecter le fonctionnement de l'outil électrique. En cas de dommages, faire réparer l'outil électrique avant de l'utiliser.** De nombreux accidents sont dus à des outils électriques mal entretenus.
- f) **Garder affûtés et propres les outils permettant de couper.** Des outils destinés à couper correctement entretenus avec des pièces coupantes tranchantes sont moins susceptibles de bloquer et sont plus faciles à contrôler.
- g) **Utiliser l'outil électrique, les accessoires et les lames etc., conformément à ces instructions, en tenant compte des conditions de travail et du travail à réaliser.** L'utilisation de l'outil électrique pour des opérations différentes de celles prévues peut donner lieu à des situations dangereuses.
- h) **Il faut que les poignées et les surfaces de préhension restent sèches, propres et dépourvues d'huiles et de graisses.** Des poignées et des surfaces de préhension glissantes rendent impossibles la manipulation et le contrôle en toute sécurité de l'outil dans les situations inattendues.

5. MAINTENANCE ET ENTRETIEN

- a) **Faire entretenir l'outil électrique par un réparateur qualifié utili-**

sant uniquement des pièces de rechange identiques. Cela assure le maintien de la sécurité de l'outil électrique.

Avertissements de sécurité pour tourets à meuler

- **N'utilisez pas d'accessoire endommagé. Avant chaque utilisation, inspectez l'accessoire, notamment les meules abrasives pour déceler un effritement ou des fissures. Après avoir inspecté et installé un accessoire, éloignez-vous, ainsi que les personnes présentes, du plan de l'accessoire en rotation et faites tourner l'outil électrique à la vitesse maximale à vide pendant une minute.** Un accessoire endommagé se brise normalement pendant ce test.
- **La vitesse nominale de l'accessoire doit être au moins égale à la vitesse maximale indiquée sur l'outil électrique.** Les accessoires fonctionnant à une vitesse supérieure à leur vitesse nominale peuvent se briser et voler en éclats.
- **Ne meulez jamais sur les côtés d'une meule.** Un meulage sur le côté peut provoquer une rupture de la meule et sa projection.
- Utilisez uniquement des accessoires qui correspondent au diamètre autorisé.
- Veillez toujours à ce que le touret à meuler soit stable et sécurisé (p. ex. fixé à un établi).
- Réglez fréquemment le pare-étincelles et le support de pièce à usiner afin de compenser l'usure de la meule.
- Gardez la distance entre le pare-étincelles/support de pièce à usi-

ner aussi petite que possible. Elle ne doit en aucun cas dépasser 2 mm.

- Remplacez la meule usée lorsque ces espacements ne peuvent plus être respectés.
- Utilisez le cache de protection, le support de pièce à usiner, l'écran transparent et le pare-étincelles selon les exigences applicables à l'accessoire.
- Remplacez des meules endommagées ou qui présentent des rainures profondes.
- Réglez toujours le support de pièce à usiner de sorte que l'angle entre le support de pièce à usiner et la tangente de l'accessoire soit supérieur à 85°.

Autres consignes de sécurité

▲ AVERTISSEMENT ! Le ponçage peut produire des poussières nocives (p. ex. de métaux ou de certains types de bois) qui sont susceptibles de présenter un risque pour l'utilisateur ou les personnes à proximité. Veillez à une bonne aération du lieu de travail. Veuillez toujours porter des lunettes de sécurité, des gants de sécurité et un masque de protection respiratoire.

- Raccordez l'appareil uniquement à une prise protégée par un disjoncteur à courant de défaut (disjoncteur différentiel) avec un courant de défaut assigné inférieur à 30 mA.
- Si le cordon d'alimentation de cet appareil est endommagé, il doit être remplacé par le fabricant, son service après-vente ou une personne aux qualifications similaires pour éviter des risques. Adressez-vous au Centre de SAV.

- **Utiliser uniquement les accessoires recommandés par PARKSIDE.** Des accessoires inadaptés peuvent provoquer un choc électrique ou un incendie.
- **▲ AVERTISSEMENT !** Risque d'électrocution. Maintenez le cordon d'alimentation et la rallonge éloignés de la meule. En cas d'endommagement ou de coupures, débranchez immédiatement la fiche secteur de la prise du courant. Ne touchez pas le câble avant qu'il ne soit débranché du réseau.
- **▲ AVERTISSEMENT !** Risque d'écrasement ! Ne jamais mettre vos doigts entre la meule et le pare-étincelles ou près des capots de protection.
- Pour des raisons fonctionnelles, les parties en rotation de l'appareil ne peuvent pas être recouvertes. Soyez prudent et tenez bien la pièce à usiner, afin d'éviter qu'elle glisse, puisque dans ce cas, vos mains pourraient entrer en contact avec la bande abrasive ou la meule.
- **▲ AVERTISSEMENT !** Risque de brûlure ! La pièce à usiner chauffe pendant le ponçage. Ne touchez pas l'endroit usiné, laissez-le refroidir. Ne pas utiliser de produit de refroidissement ou assimilés.
- Ne pas utiliser cet appareil si vous êtes fatigué, ou après avoir ingéré de l'alcool ou des médicaments. Prenez toujours des pauses en temps utile.
- Éteignez l'appareil et débranchez la fiche secteur de la prise de courant
 - pour libérer un outil à insérer bloqué,
 - si le cordon est endommagé ou emmêlé,

- en cas de bruits inhabituels.
- N'utilisez l'appareil qu'en position verticale et debout et veillez à ce qu'il repose de façon stable.

Risques résiduels

Même si cet appareil est utilisé d'une manière conforme, il reste toujours des risques résiduels. Les risques suivants peuvent exister dans le cadre de la construction et l'exécution de cet appareil :

- Dégâts pulmonaires, si aucune protection respiratoire appropriée n'est portée.
- Dégâts auditifs, si aucune protection auditive appropriée n'est portée.
- Dommages à la santé, résultants des oscillations main-bras, lorsque l'appareil est utilisé trop longtemps ou qu'il n'est pas utilisé ou entretenu correctement.
- Atteintes à la santé suite à :
 - un contact avec une partie non couverte de l'outil de ponçage ;
 - une éjection de parties des pièces à usiner ou de disques de meulage endommagés.

▲ AVERTISSEMENT ! Risque lié au champ électromagnétique généré pendant le fonctionnement de l'appareil. Le champ peut dans certaines circonstances nuire aux implants médicaux actifs ou passifs. Pour réduire les risques de blessures graves voire mortelles, nous recommandons aux personnes porteuses d'implants médicaux de consulter leur médecin, ainsi que le fabricant de leur implant médical avant d'utiliser l'appareil.

Préparation

▲ AVERTISSEMENT ! Risque de blessures lié au démarrage involontaire de l'appareil. Branchez la fiche dans la prise de courant uniquement lorsque l'appareil est entièrement prêt à être utilisé.

Éléments de commande

Avant la première mise en service de l'appareil, familiarisez-vous avec les éléments de commande.

Interrupteur Marche/Arrêt (14)

- Mise en marche: Mettez l'interrupteur Marche/Arrêt (14) en position « I » (MARCHE).
- Arrêt: Mettez l'interrupteur Marche/Arrêt (14) en position « 0 » (ARRÊT).

Monter et régler le pare-étincelles

Outils nécessaires

(non fourni)

- Tournevis
- Clé à douille (SW8)

Procédure (Fig. A)

1. Vissez le pare-étincelles (1) à l'aide de la vis (2) et de l'écrou (2a) sur le capot de protection (3).
2. Réglez le pare-étincelles (1) avec la vis (2).

▲ PRUDENCE ! La distance par rapport à la meule (19) ne doit pas dépasser 2 mm. Réglez régulièrement la distance, afin de compenser l'usure de la meule.

Monter et régler les supports de pièce à usiner

Accessoires nécessaires

- Support de pièce à usiner (6, 18)
- Écrou étoile (5, 17)
- Vis (5a, 17a)

- Rondelle (5b, 17b)
- Rondelles dentées (5c, 17c)

Procédure (Fig. B)

1. Visser solidement les supports de pièce à usiner (6, 18) sur l'appareil. 2 positions sont possibles sur la bande abrasive (voir (Fig. C) A+B).
2. Réglez le support de pièce à usiner de la meule (19) avec l'écrou étoile (17).

▲ PRUDENCE ! La distance par rapport à la meule (19) ne doit pas dépasser 2 mm. Réglez régulièrement la distance, afin de compenser l'usure de la meule.

Visser l'appareil sur la table de travail

Outils et moyens auxiliaires nécessaires

(non fourni)

- 4x Vis
- 4x Écrou

Procédure

1. Vissez l'appareil avec 4 vis et écrous sur la table de travail. Pour cela, passez les vis à travers les 4 trous (13) sur le socle de l'appareil.

Remplacer la meule

Consignes relatives au changement

- N'utilisez jamais l'appareil sans dispositifs de protection.
- Assurez-vous que la vitesse de rotation mentionnée sur la meule est égale ou supérieure à la vitesse nominale à vide de l'appareil.
- Assurez-vous que les dimensions de la meule sont compatibles avec l'appareil.
- Utilisez uniquement des meules impeccables (test de résonance : vous entendez un son clair lorsque

vous frappez avec un marteau en plastique).

- Ne tentez pas d'élargir ultérieurement un orifice de fixation de la meule trop petit.
- N'utilisez ni douilles réductrices séparées ni adaptateurs pour faire correspondre des meules à grand orifice.
- N'utilisez pas de lames de scie.
- Pour le serrage des outils abrasifs, utilisez uniquement les flasques de serrage fournies. Les couches intermédiaires entre la flasque de serrage et les outils abrasifs doivent être composées de matière élastique, p. ex., du caoutchouc, du carton souple, etc.
- Après le changement de meule, remontez entièrement l'appareil.
- Utiliser des gants de protection
- Éteignez l'appareil et débranchez sa fiche secteur. Laissez l'appareil refroidir.

Outils et moyens auxiliaires nécessaires

(non fourni)

- Tournevis
- Douille (19 mm) ou pince
- Clé à douille ou clé plate

▲ PRUDENCE ! L'écrou de meule ne doit pas être trop serré, pour éviter que la meule et l'écrou ne se cassent.

Procédure (Fig. E)

1. Démontez le pare-étincelles (1) et le support de pièce à usiner (18).
2. Desserrez les 3 vis (15).
3. Retirez le cache de la meule (16).
4. Desserrez les 2 vis (11).
5. Décrochez le cache de la bande abrasive (12).
6. Dévissez l'écrou (19a) **dans le sens horaire**, tout en maintenant

- l'écrou du galet de roulement opposé de la bande abrasive.
7. Enlevez la flasque de serrage (19b) et la meule (19).
 8. Placez la meule (19) neuve et la flasque de serrage (19b).
 9. Vissez à la main l'écrou de meule (19a) **dans le sens antihoraire**.
 10. Vissez le cache de la meule (16).
 11. Vissez le cache de la bande abrasive (12) avec les vis (11).
 12. Remontez le pare-étincelles (1) et le support de pièce à usiner (18) (*Monter et régler le pare-étincelles, p. 46* ou *Monter et régler les supports de pièce à usiner, p. 46*).
 13. **Essai de fonctionnement** : avant d'effectuer le premier travail et après chaque changement de meule, effectuez un essai de fonctionnement hors charge pendant 1 minute minimum. Éteignez immédiatement l'appareil si la meule tourne de manière décentrée, si de fortes vibrations ou des bruits anormaux se manifestent.

Changer la bande abrasive

Procédure (Fig. F)

REMARQUE ! Lors du montage de la bande abrasive, respectez le sens de rotation.

1. Desserrez les 2 vis (11).
2. Décrochez le cache de la bande abrasive (12).
3. Abaissez le levier (7).
4. Retirez la bande abrasive (10).
5. Posez la nouvelle bande abrasive (10) au centre sur le galet de roulement supérieur (20a) et inférieur (20b).
6. Relevez le levier (7).

7. Montez le cache de la bande abrasive (11).

Régler le défilement de la bande

1. Desserrez les 2 vis (11).
2. Décrochez le cache de la bande abrasive (12).
3. Réglez la précision du défilement de la bande en tournant la vis (8).
4. Testez le défilement de la bande, en tournant la bande abrasive avec la main.
5. Montez le cache de la bande abrasive (11).

Fonctionnement

Mise en marche et arrêt

Mise en marche

1. Branchez l'appareil au secteur.
2. Mettez l'interrupteur Marche/Arrêt (14) en position « I » (MARCHE).

Arrêt

1. Mettez l'interrupteur Marche/Arrêt (14) en position « 0 » (ARRÊT).
2. Assurez-vous que toutes les pièces en mouvement sont à l'arrêt complet.
3. Débranchez la fiche d'alimentation de la prise de courant si vous laissez l'appareil sans surveillance ou si vous avez terminé votre travail.

Poncer avec la meule

Remarques

- **▲ AVERTISSEMENT !** Risque de blessures lié à la formation d'étincelles ! Pour le meulage, abaissez le pare-étincelles (1).
- **REMARQUE !** La flèche sur le capot de protection (3) indique le sens de rotation de la meule.

Procédure

- Posez la pièce à usiner sur le support de pièce à usiner (18) et

amenez-la lentement dans l'angle souhaité vers la meule (19).

- Bougez la pièce à usiner doucement dans un mouvement de va-et-vient, pour obtenir un ponçage optimal.

Ainsi, la meule s'use de façon uniforme. Entre temps, laissez la pièce à usiner refroidir.

Ponçage à la bande abrasive

Remarques

- **REMARQUE !** La flèche sur le capot de protection (9) indique le sens de la rotation de la bande abrasive.

Procédure

- Tenez fermement la pièce à usiner pendant le meulage, sans appuyer trop fort.
- Bougez la pièce à usiner dans un mouvement de va-et-vient, pour éviter une usure d'un seul côté de la bande abrasive.
- Poncez les pièces en bois toujours dans le sens des veinures du bois, afin d'éviter qu'elles ne s'ébrèchent.

Transport

Remarques

- Éteignez l'appareil.
- Assurez-vous que toutes les pièces en mouvement sont à l'arrêt complet.
- Débranchez la fiche secteur.
- Retirez l'outil à insérer.
- Portez l'appareil à deux mains. Pour cela, saisissez l'appareil par le pied et le carter moteur.

Nettoyage, entretien et stockage

▲ AVERTISSEMENT ! Électrocution ! Risque de blessures lié au démarrage involontaire de l'appareil. Protégez-vous lors des travaux de maintenance et de nettoyage. Éteignez l'appareil et débranchez sa fiche d'alimentation de la prise de courant.

Faites effectuer les travaux de réparation et de maintenance qui ne sont pas mentionnés dans cette notice par notre Centre de service après-vente. Utilisez exclusivement des pièces de rechange d'origine.

Nettoyage

▲ AVERTISSEMENT ! Électrocution ! Ne nettoyez jamais l'appareil au jet d'eau.

REMARQUE ! Risque de dommages. Les substances chimiques peuvent attaquer les pièces en plastique de l'appareil. N'utilisez aucun produit de nettoyage ou solvants.

- Maintenez propre la fente d'aération, le carter du moteur et les poignées de l'appareil. Utilisez pour cela un chiffon humide ou une brosse.

Maintenance

- Avant chaque utilisation, contrôlez l'appareil pour trouver des défauts tels que des pièces détachées, usagées ou endommagées.
- Contrôlez en particulier la meule (19).
- Remplacez les pièces défectueuses.

Stockage

Rangez toujours l'appareil et les accessoires dans un état :

- propre

- sec
- à l'abri de la poussière
- hors de portée des enfants
- Les meules doivent être stockées au sec et verticalement et ne doivent jamais être empilées.

Recyclage/protection de l'environnement

Introduisez l'appareil, les accessoires et l'emballage dans un circuit de recyclage respectueux de l'environnement.



Les appareils électriques ne doivent pas être jetés avec les déchets ménagers.

Le symbole de la poubelle sur roues barrée d'une croix signifie que ce produit ne doit pas être éliminé comme déchet municipal non trié à la fin de sa vie utile.

Directive 2012/19/UE sur les déchets d'équipements électriques et électroniques :

les consommateurs sont légalement tenus de recycler, dans le respect de l'environnement, les équipements électriques et électroniques arrivés en fin de vie. Cela permet de garantir une valorisation écologique et respectueuse des ressources. Suivant la transposition en droit national, vous pouvez disposer des possibilités suivantes :

- Restitution à un point de vente,
- Restitution à un point de collecte officiel,
- Renvoi au fabricant / au distributeur.

Ne sont pas concernés les accessoires qui accompagnent les appareils usagés et les moyens auxiliaires sans composants électriques.



Le produit est recyclable, est soumis à une responsabilité élargie du fabricant et est collecté dans le cadre du tri sélectif.



Portez le carton à un point de recyclage.

Service

Garantie (Belgique)

Chère cliente, cher client, ce produit bénéficie d'une garantie de 3 ans, valable à compter de la date d'achat. En cas de manques constatés sur ce produit, vous disposez des droits légaux contre le vendeur du produit. Ces droits légaux ne sont pas limités par notre garantie présentée par la suite.

Conditions de garantie

Le délai de garantie débute avec la date d'achat. Veuillez conserver soigneusement le ticket de caisse original. En effet, ce document vous sera réclamé comme preuve d'achat. Si un défaut de matériel ou un défaut de fabrication se présente au cours des drei ans suivant la date d'achat de ce produit, nous réparons gratuitement ou remplaçons ce produit – selon notre choix. Cette garantie suppose que l'appareil défectueux et le justificatif d'achat (ticket de caisse) nous soient présentés durant cette délai de trois ans et que la nature du manque et la manière dont celui-ci est apparu soient explicités par écrit dans un bref courrier.

Si le défaut est couvert par notre garantie, le produit vous sera retourné, réparé ou remplacé par un neuf. Aucune nouvelle délai de garantie ne débute à la date de la réparation ou de l'échange du produit.

Durée de garantie et demande légale en dommages-intérêts

La durée de garantie n'est pas prolongée par la garantie. Ce point s'applique aussi aux pièces remplacées et réparées. Les dommages et les manques éventuellement constatés dès l'achat doivent immédiatement être signalés après le déballage. A l'expiration du délai de garantie les réparations occasionnelles sont à la charge de l'acheteur.

Volume de la garantie

L'appareil a été fabriqué avec soin, selon de sévères directives de qualité et il a été entièrement contrôlé avant la livraison.

La garantie s'applique aux défauts de matériel ou aux défauts de fabrication. Cette garantie ne s'étend pas aux parties du produit qui sont exposées à une usure normale et peuvent être donc considérées comme des pièces d'usure (par ex. Disque de ponçage, Bande abrasive) ou pour des dommages affectant les parties fragiles (par ex. interrupteur).

Cette garantie est nulle si l'appareil a été endommagé, mal utilisé ou non entretenu. Il en va de même pour des dommages provoqués par l'eau, le gel, la foudre ou le feu ou un transport inadapté. Pour une utilisation appropriée du produit, il faut impérativement respecter toutes les instructions citées dans le manuel de l'opérateur. Les actions et les domaines d'utilisation déconseillés dans la notice d'utilisation ou vis-à-vis des-

quels une mise en garde est émise, doivent absolument être évités.

L'appareil est destiné à un usage privé uniquement et non à un usage commercial. La garantie est nulle en cas de mauvaise utilisation et de manipulation inappropriée, d'usage de la force et d'interventions qui n'ont pas été effectuées par notre centre de service agréé.

Marche à suivre dans le cas de garantie

Pour garantir un traitement rapide de votre demande, veuillez suivre les instructions suivantes :

- Tenez vous prêt à présenter, sur demande, le ticket de caisse et le numéro d'article (IAN 458679_2401) comme preuve d'achat.
- Vous trouverez le numéro d'article sur la plaque signalétique du produit, d'une gravure sur le produit, de la page de titre du mode d'emploi (en bas à gauche) ou sur l'autocollant au dos ou en dessous du produit.
- Si des erreurs de fonctionnement ou d'autres défauts apparaissent, contactez d'abord le centre de service désigné ci-dessous par **téléphone** ou utilisez notre **formulaire de contact**, que vous trouverez sur parkside-diy.com dans la catégorie **Service**.
- En cas de produit défectueux vous pouvez, après contact avec notre service clients, envoyer le produit, franco de port à l'adresse de service après-vente indiquée, accompagné du justificatif d'achat (ticket de caisse) et en indiquant quelle est la nature du défaut et quand celui-ci s'est produit. Pour éviter des problèmes d'acceptation et des frais supplémentaires, utilisez

absolument seulement l'adresse qui vous est donnée. Assurez-vous que l'expédition ne se fait pas en port dû, comme marchandises encombrantes, envoi express ou autre taxe spéciale. Veuillez renvoyer l'appareil, y compris tous les accessoires livrés lors de l'achat et prenez toute mesure pour avoir un emballage de transport suffisamment sûr.

Article L217-4 du Code de la consommation – Le vendeur livre un bien conforme au contrat et répond des défauts de conformité existant lors de la délivrance.

Il répond également des défauts de conformité résultant de l'emballage, des instructions de montage ou de l'installation lorsque celle-ci a été mise à sa charge par le contrat ou a été réalisée sous sa responsabilité.

Article L217-5 du Code de la consommation – Le bien est conforme au contrat :

1. S'il est propre à l'usage habituellement attendu d'un bien semblable et, le cas échéant :
 - s'il correspond à la description donnée par le vendeur et posséder les qualités que celui-ci a présentées à l'acheteur sous forme d'échantillon ou de modèle ;
 - s'il présente les qualités qu'un acheteur peut légitimement attendre eu égard aux déclarations publiques faites par le vendeur, par le producteur ou par son représentant, notamment dans la publicité ou l'étiquetage ;
2. Ou s'il présente les caractéristiques définies d'un commun accord par les parties ou être propre à tout usage spécial recherché par l'acheteur, porté à la connaissance

Garantie (France)

Chère cliente, cher client, ce produit bénéficie d'une garantie de 3 ans, valable à compter de la date d'achat. En cas de manques constatés sur ce produit, vous disposez des droits légaux contre le vendeur du produit. Ces droits légaux ne sont pas limités par notre garantie présentée par la suite.

du vendeur et que ce dernier a accepté.

Article L217-16 du Code de la consommation – Lorsque l'acheteur demande au vendeur, pendant le cours de la garantie commerciale qui lui a été consentie lors de l'acquisition ou de la réparation d'un bien meuble, une remise en état couverte par la garantie, toute période d'immobilisation d'au moins sept jours vient s'ajouter à la durée de la garantie qui restait à courir.

Cette période court à compter de la demande d'intervention de l'acheteur ou de la mise à disposition pour réparation du bien en cause, si cette mise à disposition est postérieure à la demande d'intervention.

Indépendamment de la garantie commerciale souscrite, le vendeur reste tenu des défauts de conformité du bien et des vices rédhibitoires dans les conditions prévues aux articles L217-4 à L217-13 du Code de la consommation et aux articles 1641 à 1648 et 2232 du Code Civil.

Article L217-12 du Code de la consommation – L'action résultant du défaut de conformité se prescrit par deux ans à compter de la délivrance du bien.

Conditions de garantie

Le délai de garantie débute avec la date d'achat. Veuillez conserver soi-

gneusement le ticket de caisse original. En effet, ce document vous sera réclamé comme preuve d'achat. Si un défaut de matériel ou un défaut de fabrication se présente au cours des drei ans suivant la date d'achat de ce produit, nous réparons gratuitement ou remplaçons ce produit – selon notre choix. Cette garantie suppose que l'appareil défectueux et le justificatif d'achat (ticket de caisse) nous soient présentés durant cette délai de trois ans et que la nature du manque et la manière dont celui-ci est apparu soient explicités par écrit dans un bref courrier.

Si le défaut est couvert par notre garantie, le produit vous sera retourné, réparé ou remplacé par un neuf. Aucune nouvelle délai de garantie ne débute à la date de la réparation ou de l'échange du produit.

Durée de garantie et demande légale en dommages-intérêts

La durée de garantie n'est pas prolongée par la garantie. Ce point s'applique aussi aux pièces remplacées et réparées. Les dommages et les manques éventuellement constatés dès l'achat doivent immédiatement être signalés après le déballage. A l'expiration du délai de garantie les réparations occasionnelles sont à la charge de l'acheteur.

Volume de la garantie

L'appareil a été fabriqué avec soin, selon de sévères directives de qualité. Les pièces détachées indispensables à l'utilisation du produit sont disponibles pendant la durée de la garantie du produit.

Article 1641 du Code civil

Le vendeur est tenu de la garantie à raison des défauts cachés de la chose vendue qui la rendent impropre à l'usage auquel on la destine, ou qui

et il a été entièrement contrôlé avant la livraison.

La garantie s'applique aux défauts de matériel ou aux défauts de fabrication. Cette garantie ne s'étend pas aux parties du produit qui sont exposées à une usure normale et peuvent être donc considérées comme des pièces d'usure (par ex. Disque de ponçage, Bande abrasive) ou pour des dommages affectant les parties fragiles (par ex. interrupteur).

Cette garantie est nulle si l'appareil a été endommagé, mal utilisé ou non entretenu. Il en va de même pour des dommages provoqués par l'eau, le gel, la foudre ou le feu ou un transport inadapté. Pour une utilisation appropriée du produit, il faut impérativement respecter toutes les instructions citées dans le manuel de l'opérateur. Les actions et les domaines d'utilisation déconseillés dans la notice d'utilisation ou vis-à-vis desquels une mise en garde est émise, doivent absolument être évités.

L'appareil est destiné à un usage privé uniquement et non à un usage commercial. La garantie est nulle en cas de mauvaise utilisation et de manipulation inappropriée, d'usage de la force et d'interventions qui n'ont pas été effectuées par notre centre de service agréé.

diminuent tellement cet usage que l'acheteur ne l'aurait pas acquise, ou n'en aurait donné qu'un moindre prix, s'il les avait connus.

Article 1648 1er alinéa du Code civil

L'action résultant des vices rédhibitoires doit être intentée par l'acquéreur dans un délai de deux ans à compter de la découverte du vice.

Marche à suivre dans le cas de garantie

Pour garantir un traitement rapide de votre demande, veuillez suivre les instructions suivantes :

- Tenez vous prêt à présenter, sur demande, le ticket de caisse et le numéro d'article (IAN 458679_2401) comme preuve d'achat.
- Vous trouverez le numéro d'article sur la plaque signalétique du produit, d'une gravure sur le produit, de la page de titre du mode d'emploi (en bas à gauche) ou sur l'autocollant au dos ou en dessous du produit.
- Si des erreurs de fonctionnement ou d'autres défauts apparaissent, contactez d'abord le centre de service désigné ci-dessous par **téléphone** ou utilisez notre **formulaire de contact**, que vous trouverez sur *parkside-diy.com* dans la catégorie **Service**.
- En cas de produit défectueux vous pouvez, après contact avec notre service clients, envoyer le produit, franco de port à l'adresse de service après-vente indiquée, accompagné du justificatif d'achat (ticket de caisse) et en indiquant quelle est la nature du défaut et quand celui-ci s'est produit. Pour éviter des problèmes d'acceptation et des frais supplémentaires, utilisez absolument seulement l'adresse qui vous est donnée. Assurez-vous que l'expédition ne se fait pas en port dû, comme marchandises encombrantes, envoi express ou autre taxe spéciale. Veuillez renvoyer l'appareil, y compris tous les accessoires livrés lors de l'achat et prenez toute mesure pour avoir un

emballage de transport suffisamment sûr.

Service de réparation

Pour les réparations **ne relevant pas de la garantie**, adressez-vous au Centre de SAV. Il vous établira volontiers un devis.

- Nous pouvons traiter uniquement les appareils qui ont été expédiés avec un emballage et un affranchissement suffisants.
Remarque : Veuillez envoyer votre appareil nettoyé en indiquant le défaut à l'adresse connue du Centre de SAV.
- Ne seront pas acceptés les appareils envoyés en port dû ainsi que les appareils envoyés comme produits encombrants, en express ou par tout autre mode de transport spécial.
- Nous recyclons gratuitement vos appareils défectueux que vous nous renvoyez.

Service-Center

FR **Service France**
Tel.: 0800 907612

Formulaire de contact à
parkside-diy.com
IAN 458679_2401

BE **Service Belgique**
Tel.: 0800 12614

Formulaire de contact à
parkside-diy.com
IAN 458679_2401

Importateur

Veuillez noter que l'adresse suivante n'est pas une adresse de service après-vente. Contactez d'abord le Centre de SAV cité ci-dessus.

Grizzly Tools GmbH & Co. KG
Stockstädter Str. 20
63762 Großostheim
ALLEMAGNE
www.grizzlytools.de

Dépannage

Le tableau suivant vous aide à éliminer les petites pannes :

Symptôme	Cause possible	Mesure
Faible puissance de travail	La bande abrasive (10) est usée	<i>Changer la bande abrasive, p. 48</i>
L'appareil ne démarre pas	Absence de tension de réseau	Contrôler la prise de courant, le câble d'alimentation, la fiche d'alimentation, le fusible, et le cas échéant, faire réparer par un électricien.
	Interrupteur Marche/Arrêt (14) défectueux	Adressez-vous au Centre de SAV.
	Défaut du moteur	Adressez-vous au Centre de SAV.
L'entraînement est bloqué	La bande abrasive (10) bloque l'entraînement	Remonter la bande abrasive (<i>Remplacer la meule, p. 47</i>)
	Des restes de pièce à usiner ou d'outils abrasifs bloquent le mécanisme	Enlever ce qui bloque
L'outil fonctionne avec des interruptions	Mauvais contact interne	Adressez-vous au Centre de SAV.
	Interrupteur Marche/Arrêt (14) défectueux	Adressez-vous au Centre de SAV.
La meule ne tourne pas rond, on entend des bruits inhabituels	Écrou de meule (19a) dévissé	Resserrer l'écrou de meule (<i>Remplacer la meule, p. 47</i>)
	La meule (19) est défectueuse	<i>Remplacer la meule, p. 47</i>
	Le pare-étincelles (1) ou le support de pièce à usiner (6, 18) sont mal réglés	<i>Monter et régler le pare-étincelles, p. 46</i> <i>Monter et régler les supports de pièce à usiner, p. 46</i>
Le moteur ralentit et s'arrête	L'appareil est surchargé	Réduire la pression La pièce à usiner est inappropriée

Symptôme	Cause possible	Mesure
Les outils abrasifs ne bougent pas, alors que le moteur est allumé	Écrou de meule (19a) dévissé	Resserrer l'écrou de meule (<i>Remplacer la meule, p. 47</i>)
	La bande abrasive (10) est desserrée	Augmentez la tension de la bande abrasive (<i>Changer la bande abrasive, p. 48</i>)

Pièces de rechange et accessoires

Vous obtiendrez des pièces de rechange et accessoires à l'adresse www.grizzlytools.shop.

Les pièces détachées indispensables à l'utilisation du produit sont disponibles pendant la durée de la garantie du produit.

En cas de problèmes lors de la passation de votre commande, contactez-nous via notre boutique en ligne. Pour toute autre question, adressez-vous au *Service-Center, p. 54*.

Pos. n°	Désignation	N° de commande
1	Pare-étincelles	91103042
10	Bande abrasive	
	- Granulation 60	91103048
	- Granulation 80	91103044
	- Granulation 80, 5×	91103046
	- Granulation 120	91103049
	- Granulation 60+80+120	91103050
19	Disque de ponçage	91103553
19a	Disque de ponçage, Écrou	91103040

Traduction de la déclaration CE de conformité originale

Produit: **Ponceuse stationnaire à bande**

Modèle: **PSBS 240 C2**

Número de serie: 000001-079100

L'objet de la déclaration décrit ci-dessus est conforme à la législation d'harmonisation de l'Union applicable:

2006/42/EC • 2014/30/EU • 2011/65/EU & (EU) 2015/863

L'objet de la déclaration décrit ci-dessus est conforme à la directive 2011/65/EU du Parlement européen et du Conseil du 8 juin 2011 relative à la limitation de l'utilisation de certaines substances dangereuses dans les équipements électriques et électroniques.

Pour assurer la conformité, les normes harmonisées et les normes et réglementations nationales suivantes ont été appliquées :

**EN 62841-1:2015 • EN 62841-3-4:2016/A1:2020 • EN 12413:2019
EN IEC 63000:2018 • EN IEC 55014-1:2021 • EN IEC 55014-2:2021
EN IEC 61000-3-2:2019/A1:2021 • EN 61000-3-3:2013/A2:2021**

La présente déclaration de conformité est établie sous la seule responsabilité du fabricant:

C E Grizzly Tools GmbH & Co. KG
Stockstädter Str. 20
63762 Großostheim
ALLEMAGNE
30.04.2024



Christian Frank
Mandataire de documentation

Inhoudsopgave

Inleiding.....	58
Reglementair gebruik.....	58
Inhoud van het pakket/accessoires.....	59
Overzicht.....	59
Functiebeschrijving.....	60
Technische gegevens.....	60
Veiligheidsaanwijzingen.....	61
Betekenis van de veiligheidsaanwijzingen.....	61
Pictogrammen en symbolen.....	61
Algemene veiligheidswaarschuwingen voor elektrisch gereedschap.....	61
Veiligheidswaarschuwingen voor werkbankslijpmachines.....	64
Verdere veiligheidsmaatregelen.....	65
Restrisico's.....	65
Vorbereiding.....	66
Bedieningselementen.....	66
De vonkenvanger monteren en afstellen.....	66
Werkstuksteunen monteren en afstellen.....	66
Apparaat aan de werkbank vastschroeven.....	67
Slijpschijf vervangen.....	67
Slijpband vervangen.....	68
Bedrijf.....	68
In- en uitschakelen.....	68
Slijpen met de slijpschijf.....	68
Bandslijpen.....	69
Transport.....	69
Reiniging, onderhoud en opslag.....	69
Reiniging.....	69
Onderhoud.....	69
Opslag.....	69
Afvoeren/milieubescherming.....	69
Service.....	70
Garantie.....	70

Reparatie-service.....	71
Service-Center.....	71
Importeur.....	72
Probleemopsporing.....	72
Reserveonderdelen en accessoires.....	73
Vertaling van de originele EG-conformiteits-verklaring.....	74
Explosietekening.....	195

Inleiding

Hartelijk gefeliciteerd met de aankoop van uw nieuwe bandschuurmachine (hierna "apparaat" of "elektrisch gereedschap" genoemd).

U hebt voor een hoogwaardig product gekozen. Dit apparaat werd tijdens de productie op kwaliteit gecontroleerd en aan een eindcontrole onderworpen. Een goede werking van uw apparaat is daarom gegarandeerd.



Deze gebruiksaanwijzing maakt deel uit van dit apparaat. Ze bevat belangrijke instructies over de veiligheid, het gebruik en de afvoer van het apparaat. Lees zorgvuldig de gebruiksaanwijzing. Maak u vertrouwd met de bedieningselementen en het juiste gebruik van het apparaat. Gebruik het apparaat alleen zoals beschreven en alleen voor de vermelde doeleinden. Bewaar de gebruiksaanwijzing zorgvuldig en geef alle documentatie mee wanneer u het apparaat aan derden doorgeeft.

Reglementair gebruik

Het apparaat is uitsluitend bedoeld voor het volgende gebruik:

- Grof en fijn schuren van metaal, hout en kunststof

- Afbramen, ontroesten en slijpen
Het apparaat is niet bedoeld voor andere toepassingen (bijv. schuren met ongeschikt schuurgereedschap, schuren met koelmiddel, schuren van gevaarlijke materialen zoals asbest). Bedrijf alleen in droge ruimten. Elk ander gebruik dat in deze handleiding niet expliciet wordt toegestaan, kan leiden tot schade aan het apparaat en kan een ernstig risico voor de gebruiker inhouden. De bediener of gebruiker van het apparaat is verantwoordelijk voor letsel- of materiële schade aan derde partijen of hun eigendom. Het apparaat is bedoeld voor huishoudelijk gebruik. Het is niet ontworpen voor continu commercieel gebruik. Bij commercieel gebruik vervalt de garantie. De fabrikant is niet aansprakelijk voor schade die voortvloeit uit oneigenlijk gebruik of uit een foute bediening.

Inhoud van het pakket/ accessoires

Pak het apparaat uit en controleer de inhoud van het pakket.

Voer het verpakkingsmateriaal af zoals reglementair voorgeschreven.

- Staande bandschuurmachine
- Vonkenvanger
- Schroef, Vonkenvanger
- 2x Werkstuksteun
- 2x Stermoer
- 2x Schroef, Werkstuksteun
- 2x Dichtingsring
- 2x Tandring
- 2x Reserveslijpband (Korrelgrootte: 80/120)
- vertaling van de oorspronkelijke gebruiksaanwijzing

Overzicht



De afbeeldingen van het apparaat vindt u op de voorste en achterste uitvoopagina.

- 1 Vonkenvanger
- 2 Schroef, Vonkenvanger
- 3 Beschermkap, Slijpschijf
- 4 Motorbehuizing
- 5 Stermoer, Werkstuksteun Slijpband
- 6 Werkstuksteun, Slijpband
- 7 Hendel, Bandloop
- 8 Schroef, Bandloop
- 9 Beschermkap, Slijpband
- 10 Slijpband
- 11 Schroef, Slijpbandafdekking
- 12 Slijpbandafdekking
- 13 Gat
- 14 Aan-/uitknop
- 15 Schroef, Afdekking van de slijpschijf
- 16 Afdekking van de slijpschijf
- 17 Stermoer, Werkstuksteun Slijpschijf
- 18 Werkstuksteun, Slijpschijf
- 19 Slijpschijf

(Fig. A)

- 2a Moer, Vonkenvanger

(Fig. B)

- 17a Schroef, Werkstuksteun Slijpschijf
- 17b Dichtingsring, Werkstuksteun Slijpschijf
- 17c Tandring, Werkstuksteun Slijpschijf

(Fig. C)

- 5a Schroef, Werkstuksteun Slijpband

(Fig. C)

- 5b Dichtingsring, Werkstuksteun Slijpband
- 5c Tandring, Werkstuksteun Slijpband

(Fig. E)

- 19a Moer, Slijpschijf
- 19b Spanflens

(Fig. F)

- 20a Loopwiel, boven
- 20b Loopwiel, onder

Functiebeschrijving

Het apparaat is een combinatieapparaat dat is uitgerust met een schuur-schijf en een verstelbare schuurband. Om de gebruiker te beschermen is het apparaat voorzien van een vonkenvanger en beschermkappen. De werking van de verschillende bedieningselementen is hieronder beschreven.

Technische gegevens

Staande bandschuurmachine

- **PSBS 240 C2**
- Nominale spanning U .. 230 V~, 50 Hz
- Nominaal vermogen P
-240 W (S6 10 %)
- Opgenomen vermogen bij leegloop
- P_0 190 W (S1)
- Stationair toerental n_0 2980 min⁻¹
- Veiligheidsklasse I
- Gewicht met toebehoren ≈7,1 kg
- Slijpschijf
- Buitendiameter Ø150 mm
- Gat Ø12,7 mm
- Dikte 20 mm
- Omloopsnelheid v_0 23 m/s
- Slijpband
- Afmetingen 50×686 mm
- Korrelgrootte 80/120

- Omloopsnelheid v_0 15 m/s
- Geluidsdruk niveau (L_{pA})
- 84,5 dB; K_{pA} =3 dB
- Geluidsvermogen niveau (L_{WA})
- 97,5 dB; K_{WA} =3 dB

Bedrijfsmodus S6 10 %: Continue werking met intermitterende belasting.

Na een ononderbroken bedrijfstijd van 1 min. onder belasting moet het apparaat vervolgens 9 min. afkoelen in de ruststand, omdat anders oververhitting kan optreden.

Bedrijfsmodus S1: duurloop met constante belasting

SlijpschijfA36 P5 V35 (meegeleverd)

- Buitendiameter Ø150 mm
- Gat Ø12,7 mm
- Dikte 20 mm
- Korrelgrootte 36
- Snelheid onbelast draaien n_0
- 4500 min⁻¹
- Omloopsnelheid v_0 ≤35 m/s

De geluids- en trilwaarden zijn vastgesteld in overeenstemming met de normen en bepalingen die in de conformiteitsverklaring zijn vermeld.

De vermelde totale trillingswaarden en geluidsemissiewaarden zijn gemeten volgens een genormeerde testprocedure en kunnen worden gebruikt om een elektrisch gereedschap met een ander gereedschap te vergelijken. De vermelde totale trillingswaarden en geluidsemissiewaarden kunnen ook worden gebruikt voor een voorlopige inschatting van de belasting.

⚠ WAARSCHUWING! Trillingen en geluidsemissies tijdens het feitelijke gebruik van het elektrische apparaat kunnen afwijken van de opgegeven waarde, afhankelijk van de manier

waarop het apparaat wordt gebruikt. Probeer de belasting door trillingen zo gering mogelijk te houden. Voorbeeld van maatregelen om de trillingsbelasting te verminderen, is de beperking van de werkuren. Houd daarbij rekening met alle fasen van de bedrijfscyclus (bijvoorbeeld ook periodes wanneer het elektrische gereedschap is uitgeschakeld en periodes wanneer het weliswaar is ingeschakeld maar zonder belasting draait).

Veiligheidsaanwijzingen

Dit gedeelte behandelt de basisveiligheidsmaatregelen bij het gebruik van het apparaat.

Betekenis van de veiligheidsaanwijzingen

▲ GEVAAR! Als u deze veiligheidsaanwijzing niet volgt, gebeurt er een ongeval. Het gevolg is ernstig lichamelijk letsel of de dood.

▲ WAARSCHUWING! Als u deze veiligheidsaanwijzing niet volgt, gebeurt er eventueel een ongeval. Het gevolg is eventueel ernstig lichamelijk letsel of de dood.

▲ VOORZICHTIG! Als u deze veiligheidsaanwijzing niet volgt, gebeurt er een ongeval. Het gevolg is eventueel lichte of matig lichamelijk letsel.

AANWIJZING! Als u deze veiligheidsaanwijzing niet volgt, gebeurt er een ongeval. Het gevolg is eventueel materiële schade.

Pictogrammen en symbolen

Pictogrammen op het apparaat



Let op!



Lees de gebruiksaanwijzing



Gebruik oogbescherming



Gebruik gehoorbescherming



Gebruik een masker



Veiligheidshandschoenen dragen



Geen defecte slijpschijf plaatsen



Trek de stekker uit het stopcontact voor onderhoudswerkzaamheden of als het netsnoer beschadigd is.



Verwondingsgevaar door roterend werktuig! Houd de handen uit de buurt van het apparaat.



Elektrische apparaten horen niet bij het huisvuil.



Afmetingen Slijpschijf



Afmetingen Slijpband

Algemene veiligheidsaanschuivingen voor elektrisch gereedschap

▲ WAARSCHUWING! Lees alle veiligheidsaanschuivingen, instructies, illustraties en specificaties bij dit elektrische gereedschap. Volgt u niet alle onderstaande instructies, dan kan dit leiden tot elektrische schok, brand en/of ernstig letsel. **Bewaar**

alle waarschuwingen en instructies voor toekomstige naslag.

De term „elektrisch gereedschap” in de waarschuwingen verwijst naar uw op netstroom aangedreven elektrische gereedschap (met netsnoer) of uw accu-aangedreven elektrische gereedschap (zonder netsnoer).

1. VEILIGE WERKPLEK

- a) **Houd uw werkplek schoon en goed verlicht.** Rommelige of donkere werkplekken leiden tot ongevallen.
- b) **Gebruik geen elektrische gereedschappen in omgevingen met ontploffingsgevaar, bijvoorbeeld als ontvlambare vloeistoffen, gassen of stof aanwezig is.** Elektrische gereedschappen produceren vonken, die het stof of de dampen kunnen doen ontbranden.
- c) **Houd kinderen en omstanders op een afstand terwijl u met een elektrisch gereedschap werkt.** Wordt u afgeleid, dan zou u de controle over het gereedschap kunnen verliezen.

2. ELEKTRISCHE VEILIGHEID

- a) **De stekker van het elektrische gereedschap moet overeenkomen met het stopcontact. Breng nooit modificaties aan de stekker aan. Gebruik bij geaarde (geïsoleerde) elektrische gereedschappen nooit een adapterstekker.** Ongewijzigde stekkers en passende stopcontacten reduceren het risico op elektrische schok.
- b) **Voorkom lichamelijk contact met geaarde of geïsoleerde oppervlakken zoals leidingen, radiatoren, fornuizen en koelkasten.** Er bestaat een verhoogd risico op elektrische schok als uw lichaam geaard of geïsoleerd is.

- c) **Stel elektrische gereedschappen niet bloot aan regen of natte omgevingen.** Indringend water in een elektrisch gereedschap verhoogt het risico op elektrische schok.
 - d) **Gebruik het netsnoer niet voor oneigenlijke doelen. Gebruik het netsnoer niet om het elektrische gereedschap te dragen of te trekken of om de stekker uit het stopcontact te halen. Houd het netsnoer uit de buurt van warmte, olie, scherpe randen of bewegende delen.** Beschadigde of warrige netsnoeren verhogen het risico op elektrische schok.
 - e) **Werkt u buitenshuis met het elektrische gereedschap, gebruik dan een verlengkabel die geschikt is voor gebruik buitenshuis.** Het gebruik van een verlengkabel voor buitenshuis reduceert het risico op elektrische schok.
 - f) **Als u alsnog een elektrisch gereedschap op een vochtige locatie moet gebruiken, gebruik dan een stroomvoorziening met aardlekschakelaar.** Het gebruik van een aardlekschakelaar reduceert het risico op elektrische schok.
- 3. PERSOONLIJKE VEILIGHEID**
- a) **Blijf alert, kijk uit wat u doet en gebruik uw gezond verstand bij het bedienen van een elektrisch gereedschap. Gebruik een elektrisch gereedschap niet als u moe bent of onder de invloed bent van drugs, alcohol of medicijnen.** Eén moment van onoplettendheid kan bij het gebruik van elektrisch gereedschap leiden tot ernstig letsel.
 - b) **Gebruik persoonlijke beschermingsmiddelen. Draag altijd**

- oogbescherming.** Het gebruik van voor de omstandigheden passende beschermingsmiddelen zoals stofmaskers, antislipschoenen, veiligheidshelmen of oorbeschermers reduceert het risico op letsels.
- c) **Voorkom onbedoelde inschakeling. Zorg ervoor dat de schakelaar op de uit-stand staat voordat u het gereedschap aansluit op de netstroom en/of op het accupack en voordat u het op-pakt of wegdraagt.** Het dragen van elektrisch gereedschap met uw vinger op de schakelaar of het onder stroom zetten van elektrisch gereedschap waarvan de schakelaar aanstaat, is vragen om ongelukken.
- d) **Verwijder eventuele stel- of moersleutels voordat u het elektrische gereedschap inschakelt.** Een achtergelaten moer- of stel-sleutel op een draaiend onderdeel van het elektrische gereedschap kan leiden tot letsel.
- e) **Strek u niet te ver uit. Blijf op elk moment stevig staan en bewaar uw evenwicht.** Zo hebt u in onverwachte situaties betere controle over het elektrische gereedschap.
- f) **Draag gepaste kleding. Draag geen losse kleding of sieraden. Houd uw haren en kleding uit de buurt van bewegende delen.** Losse kleding, losse juwelen of lange haren kunnen verstrikt raken in bewegende delen.
- g) **Als het gereedschap is voorzien voor de aansluiting van stofafzuig- en stofopvangsystemen, zorg er dan voor dat die aangesloten zijn en correct worden gebruikt.** Het gebruik van stofopvangsystemen kan stofgerelateerde risico's reduceren.
- h) **Ook al hebt u reeds veel ervaring met het gereedschap, laat nooit uw waakzaamheid zakken en negeer nooit de veiligheidsprincipes van het gereedschap.** Een onachtzame beweging kan in een fractie van een seconde leiden tot ernstig letsel.
4. **GEBUIK EN ONDERHOUD VAN ELEKTRISCH GEREEDSCHAP**
- a) **Forceer het elektrische gereedschap niet. Gebruik het correcte elektrische gereedschap voor uw toepassing.** Het juiste elektrische gereedschap zal het werk beter en veiliger uitvoeren tegen de snelheid waarvoor het was bedoeld.
- b) **Gebruik het elektrische gereedschap niet als de aan-/uitknop niet vlot schakelt.** Een elektrisch gereedschap dat niet met de schakelaar kan worden beheerst, is gevaarlijk en moet worden vervangen.
- c) **Haal de stekker uit het stopcontact en/of haal het accupack, indien verwijderbaar, uit het elektrische gereedschap voordat u enige aanpassingen aan het gereedschap uitvoert, toebehoren verwisselt of het elektrische gereedschap opbergt.** Dergelijke preventieve veiligheidsmaatregelen reduceren het risico op onbedoelde inschakeling van het elektrische gereedschap.
- d) **Berg niet-gebruikte elektrische gereedschappen op buiten het bereik van kinderen, en laat personen die niet bekend zijn met het elektrische gereedschap of met deze instructies, niet werken met het elektrische gereed-**

schap. In de handen van onopgeleide gebruikers kunnen elektrische gereedschappen erg gevaarlijk zijn.

- e) **Onderhoud elektrische gereedschappen en de toebehoren ervan. Controleer ze op verkeerde uitgelijnde of vastklemmenbewegende delen, kapotte onderdelen en andere omstandigheden die de werking van het elektrische gereedschap kunnen aantasten. Laat in geval van schade het elektrische gereedschap repareren voordat u het gebruikt.** Veel ongevallen worden veroorzaakt door slecht onderhouden elektrische gereedschappen.
 - f) **Houd alle snijgereedschap scherp en schoon.** Goed onderhouden snijgereedschappen met scherpe snijkanten blijven minder vaak geklemd zitten en zijn vlotter te beheersen.
 - g) **Gebruik de elektrische gereedschappen, toebehoren, bits en dergelijke overeenkomstig de instructies en houd rekening met de werkomstandigheden en de uit te voeren taak.** Het gebruik van elektrische gereedschappen voor andere taken dat de bedoelde taken, kan leiden tot een gevaarlijke situatie.
 - h) **Houd de handgrepen en grijpvlakken droog, schoon en olieën vetvrij.** Gladde handgrepen en grijpvlakken hinderen de veilige omgang en de controle over het gereedschap in onverwachte situaties.
5. **REPARATIES**
- a) **Laat uw elektrische gereedschap alleen repareren door een erkend technicus met behulp van identieke vervangingsdelen.** Dit

verzekert dat de veiligheid van het elektrische gereedschap wordt behouden.

Veiligheidswaarschuwingen voor werkbankslijpmachines

- **Gebruik geen beschadigd toebehoren. Controleer voor elk gebruik het toebehoren zoals slijpschijven op spanen en barsten.** Na het inspecteren en installeren van een toebehoren, plaatst u zichzelf en omstanders uit de buurt van het draaiende toebehoren en laat u het elektrische apparaat gedurende één minuut op het maximale onbelaste toerental draaien. Beschadigd toebehoren breekt normaal gesproken tijdens deze testtijd.
- **De nominale snelheid van het toebehoren moet ten minste gelijk zijn aan de maximumsnelheid die op het elektrische gereedschap is aangegeven.** Toebehoren dat sneller loopt dan zijn nominale snelheid kan breken en uit elkaar vliegen.
- **Slijp nooit op de zijkanten van een slijpschijf.** Als u aan de zijkant slijpt, kan het wiel breken en uit elkaar vliegen.
- Gebruik alleen toebehoren dat overeenkomt met de toegestane diameter.
- Zorg er altijd voor dat de werkbankslijpmachine stabiel en stevig staat (bijv. bevestigd aan een werkbank).
- Stel de vonkenvanger en werksteun regelmatig bij om slijtage van de slijpschijf te compenseren.
- Houd de afstand tussen de vonkenvanger / werksteun en het wiel

zo klein mogelijk en in elk geval niet groter dan 2 mm.

- Vervang het versleten wiel wanneer deze tussenruimtes niet langer kunnen worden gehandhaafd.
- Gebruik de beschermkap, werksteun, transparante afscherming en vonkenvanger zoals vereist voor het toebehoren.
- Vervang beschadigde wielen of wielen met diepe groeven.
- Stel de werksteun altijd zo af dat de hoek tussen de werksteun en de raaklijn van het toebehoren groter is dan 85°.

Verdere veiligheidsmaatregelen

▲ WAARSCHUWING! Bij het schuren kan schadelijk stof vrijkomen (bijv. metalen of sommige houtsoorten) dat een risico kan vormen voor de bediener of personen in de buurt. Zorg voor een goede ventilatie van de werkplek. Draag steeds een veiligheidsbril, beschermende handschoenen en een stofmasker.

- Sluit het apparaat slechts aan op een stopcontact met een aardlekschakelaar (FI-schakelaar) met een gemeten lekstroom van niet meer dan 30 mA.
- Indien het netsnoer van dit apparaat beschadigd is, moet het worden vervangen door de fabrikant, diens dienst naverkoop of een soortgelijk gekwalificeerd persoon, om gevaren te voorkomen. Neem contact op met het servicecentrum.
- **Gebruik enkel toebehoren dat door PARKSIDE aanbevolen is.** Ongeschikte toebehoren kunnen leiden tot elektrische schok of brand.

- **▲ WAARSCHUWING!** Gevaar door elektrische schok. Houd het elektrische snoer en de verlengkabel weg van de slijpschijf. Trek bij beschadiging of een doorsneden snoer meteen de stekker uit het stopcontact. Raak de kabel niet aan, vóór hij losgekoppeld is.
- **▲ WAARSCHUWING!** Gevaar door kneuzingen! Houd de vingers nooit tussen de slijpschijf en vonkenvanger of in de buurt van beschermkappen.
- De roterende delen van het apparaat kunnen om functionele redenen niet worden afgedekt. Ga daarom zorgvuldig te werk en houd het werkstuk goed vast, zodat het niet wegglijdt en de handen niet met de slijpband of de slijpschijf in aanraking kunnen komen.
- **▲ WAARSCHUWING!** Risico op brandwonden! Het werkstuk wordt heet bij het schuren. De bewerkte plaats niet aanraken, laat hem afkoelen. Gebruik geen koelmiddel of iets dergelijks.
- Werk niet met het apparaat als u moe bent of na de inname van alcohol of tabletten. Las steeds tijdig een werkpauze in.
- Schakel het apparaat uit en haal de netstekker uit het stopcontact
 - om een geblokkeerd gebruikt werktuig los te maken,
 - als de elektrische leiding beschadigd of verstrikt is,
 - bij abnormale geluiden.
- Gebruik het apparaat alleen in verticale, staande positie en zorg ervoor dat het veilig opgesteld is.

Restrisico's

Zelfs als u dit apparaat volgens de instructies gebruikt, zijn er altijd restrisico's. De volgende gevaren

kunnen ontstaan in verband met het ontwerp en de constructie van dit apparaat:

- Schade aan de longen, indien geen geschikte ademhalingsbescherming wordt gedragen.
- Gehoorschade indien geen passende gehoorbescherming wordt gedragen.
- Schade aan de gezondheid als gevolg van trillingen van hand en arm als het apparaat gedurende lange tijd wordt gebruikt of niet naar behoren wordt bewogen en onderhouden.
- Gezondheidsschade door:
 - aanraking van de slijpwerktuigen in de niet afgedekte zone;
 - wegslingeren van delen van werkstukken of beschadigde slijpschijven.

▲ WAARSCHUWING! Gevaar door elektromagnetisch veld dat wordt gegenereerd tijdens het bedrijf van het apparaat. Dit veld kan onder bepaalde omstandigheden actieve of passieve medische implantaten negatief beïnvloeden. Om het risico op ernstige of dodelijke letsels te reduceren, adviseren wij personen met medische implantaten om hun arts en de fabrikant van het medische implantaat te raadplegen voordat zij het apparaat bedienen.

Vorbereitung

▲ WAARSCHUWING! Gevaar voor letsel door onbedoeld aanlopen van het apparaat. Steek de stekker pas in het stopcontact als het apparaat volledig is voorbereid voor gebruik.

Bedieningselementen

Maak u vóór het eerste gebruik van het apparaat vertrouwd met de bedieningselementen van het apparaat.

Aan-/uitknop (14)

- Inschakelen: Breng de aan-/uitschakelaar (14) in stand „I“ (AAN).
- Uitschakelen: Breng de aan-/uitschakelaar (14) in stand „0“ (UIT).

De vonkenvanger monteren en afstellen

Benodigde gereedschappen

(niet meegeleverd)

- Schroevendraaier
- Ringsleutel (SW8)

Procedure (Fig. A)

1. Schroef de vonkenvanger (1) op de beschermkap (2) met de schroef (2a) en de moer (3).
2. Stel de vonkenvanger (1) in met de schroef (2).

▲ VOORZICHTIG! De afstand tot de slijpschijf (19) mag maximaal 2 mm bedragen. Pas de afstand regelmatig aan om slijtage van de slijpschijf te compenseren.

Werkstuksteunen monteren en afstellen

Benodigd toebehoren

- Werkstuksteun (6, 18)
- Stermoer (5, 17)
- Schroef (5a, 17a)
- Dichtingsring (5b, 17b)
- Tandring (5c, 17c)

Procedure (Fig. B)

1. Schroef de werkstuksteunen (6, 18) vast aan het apparaat. Op de slijpband zijn 2 posities (zie (Fig. C) A+B) mogelijk.
2. Stel de werkstuksteun van de slijpschijf (19) af met de stermoer (17).

▲ VOORZICHTIG! De afstand tot de slijpschijf (19) mag maximaal 2 mm bedragen. Pas de afstand regelmatig aan om slijtage van de slijpschijf te compenseren.

Apparaat aan de werkbank vastschroeven

Benodigde gereedschappen en hulpmiddelen

(niet meegeleverd)

- 4x Schroef
- 4x Moer

Procedure

1. Schroef het apparaat met 4 schroeven en moeren vast aan de werkbank.
Steek daarvoor de schroeven door de 4 gaten (13) van de sokkel van het apparaat.

Slijpschijf vervangen

Instructies voor de vervanging

- Gebruik het apparaat nooit zonder de beschermingsinrichtingen.
- Zorg ervoor dat het toerental dat vermeld is op de slijpschijf gelijk of groter is dan het opgegeven nominaal toerental van het apparaat.
- Zorg ervoor dat de afmetingen van de slijpschijf op het apparaat passen.
- Gebruik uitsluitend slijpschijven in perfecte staat (geluidsproef: u krijgt een heldere klank als u erop slaat met een plastic hamer).
- Boor een te klein bevestigingsgat van de slijpschijf niet achteraf verder open.
- Gebruik geen gescheiden reduceerbussen of adapters om slijpschijven met een groot gat passend te maken.
- Gebruik geen zaagbladen.

- Om slijpwerktuigen te spannen, mogen alleen de meegeleverde spanflenzen worden gebruikt. De tussenlagen tussen de spanflens en het schuurgereedschap moeten gemaakt zijn van elastisch materiaal, bijv. rubber, zacht karton, enz.
- Monteer het apparaat na een wissel van de slijpschijf weer volledig.
- Veiligheidshandschoenen dragen
- Schakel het apparaat uit en haal de netstekker uit het stopcontact. Laat het apparaat afkoelen.

Benodigde gereedschappen en hulpmiddelen

(niet meegeleverd)

- Schroevendraaier
- Moer (19 mm) of tang
- Ringsleutel of steeksleutel

▲ VOORZICHTIG! De slijpschijfmoer mag niet te hard worden vastgedraaid zodat wordt vermeden dat de slijpschijf en moer breken.

Procedure (Fig. E)

1. Verwijder de vonkenvanger (1) en de werkstuksteun (18).
2. Draai de 3 schroeven (15) los.
3. Verwijder de slijpschijf-afdekking (16).
4. Draai de 2 schroeven (11) los.
5. Hang de slijpbandafdekking (12) uit.
6. Draai de moer (19a) **linksom** los door de moer op de tegenoverliggende rol van de schuurband vast te houden.
7. Verwijder de spanflens (19b) en de slijpschijf (19).
8. Plaats de nieuwe slijpschijf (19) en de spanflens (19b).
9. Schroef de moer van de slijpschijf (19a) **linksom** met de hand vast.
10. Schroef de slijpschijf-afdekking (16) vast.

11. Schroef de slijpbandafdekking (12) vast met de schroeven (11).
12. Monteer de vonkenvanger (1) en de werkstuksteun (18) weer (*De vonkenvanger monteren en afstellen, Pag. 66 of Werkstuksteunen monteren en afstellen, Pag. 66*).
13. **Proefrun:** Voer – voordat u voor de eerste keer werkt en na elke wissel van de slijpschijf – een proefrun van minstens 1 minuut zonder belasting door. Schakel het apparaat onmiddellijk uit wanneer de schijf niet rond draait, wanneer er aanzienlijke trillingen opduiken of wanneer er abnormale geluiden te horen zijn.

Slijpband vervangen

Procedure (Fig. F)

AANWIJZING! Zorg bij de montage van de slijpband op de draairichting.

1. Draai de 2 schroeven (11) los.
2. Hang de slijpbandafdekking (12) uit.
3. Draai de hendel (7) naar onder.
4. Trek de slijpband (10) af.
5. Leg de nieuwe slijpband (10) in het midden op de bovenste (20a) en onderste (20b) looprol.
6. Druk de hendel (7) naar omhoog.
7. Monteer de slijpbandafdekking (11) weer.

Bandloop instellen

1. Draai de 2 schroeven (11) los.
2. Hang de slijpbandafdekking (12) uit.
3. Stel de nauwkeurigheid van de bandloop in door aan de schroef (8) te draaien.
4. Controleer de bandbeweging met de hand waarmee u aan de slijpband draait.

5. Monteer de slijpbandafdekking (11) weer.

Bedrijf

In- en uitschakelen

Inschakelen

1. Sluit het apparaat aan op het elektriciteitsnet.
2. Breng de aan-/uitschakelaar (14) in stand „I“ (AAN).

Uitschakelen

1. Breng de aan-/uitschakelaar (14) in stand „0“ (UIT).
2. Verzeker u ervan dat alle bewegende delen volledig tot stilstand zijn gekomen.
3. Haal de stekker van het apparaat uit het stopcontact als u het apparaat onbeheerd achterlaat of als u klaar bent met werken.

Slijpen met de slijpschijf

Instructies

- **⚠ WAARSCHUWING!** Verwondingen door vonkvorming! Klap de vonkenvanger (1) omlaag tijdens het slijpen.
- **AANWIJZING!** De pijl op de beschermkap (3) geeft de draairichting van de slijpschijf aan.

Procedure

- Plaats het werkstuk op de werkstuksteun (18) en leid het langzaam onder de gewenste hoek naar de slijpschijf (19).
- Beweeg het werkstuk lichtjes heen en weer om een optimaal slijpresultaat te verkrijgen.
De slijpschijf wordt op die manier gelijkmatig gebruikt. Laat het werkstuk tussendoor afkoelen.

Bandslijpen

Instructies

- **AANWIJZING!** De pijl op de beschermkap (9) geeft de draairichting van de slijpband aan.

Procedure

- Houd het werkstuk bij het slijpen goed vast, oefen geen grote druk uit.
- Beweeg het werkstuk lichtjes heen en weer om een eenzijdige slijtage van de slijpband te vermijden.
- Slijp houten stukken steeds in de richting van de nerf zodat afsplintering wordt vermeden.

Transport

Instructies

- Schakel het apparaat uit.
- Verzeker u ervan dat alle bewegendelen volledig tot stilstand zijn gekomen.
- Haal de stekker uit het wandstopcontact.
- Verwijder het inzetgereedschap.
- Draag het apparaat met twee handen.
Neem hiervoor het apparaat bij de apparaatvoet en het motorhuis vast.

Reiniging, onderhoud en opslag

▲ WAARSCHUWING! Elektrische schok! Gevaar voor letsel door onbedoeld aanlopen van het apparaat. Bescherm u bij onderhouds- en reinigingswerkzaamheden. Schakel het apparaat uit en trek de stekker uit het stopcontact.

Laat reparatiewerkzaamheden en onderhoud, die niet zijn beschreven in

deze handleiding, uitvoeren door een gespecialiseerd service-center. Gebruik uitsluitend originele onderdelen.

Reiniging

▲ WAARSCHUWING! Elektrische schok! Spuit het apparaat nooit schoon met water.

AANWIJZING! Beschadigingsgevaar. Chemische substanties kunnen de plasticen delen van het apparaat aantasten. Gebruik geen reinigings- of oplosmiddelen.

- Houd ventilatiesleuven, de motorbehuizing en grepen van het apparaat schoon. Gebruik daartoe een vochtige doek of een borstel.

Onderhoud

- Controleer het apparaat voor elk gebruik op duidelijke gebreken zoals losse, versleten of beschadigde onderdelen.
- Controleer in het bijzonder de slijpschijf (19).
- Vervang beschadigde onderdelen.

Opslag

Sla het apparaat en accessoires steeds als volgt op:

- zuiver
- droog
- beschut tegen stof
- buiten het bereik van kinderen
- Slijpschijven moeten droog en recht op worden opgeslagen en mogen niet worden gestapeld.

Afvoeren/milieubescherming

Voer afgedankte apparaten, toebehoren en verpakkingsmaterialen op milieuvriendelijke manier af.



Elektrische apparaten horen niet bij het huisvuil.

Het symbool van de doorkruiste verrijdbare afvalbak betekent dat dit product aan het einde van zijn levensduur niet als ongesorteerd stedelijk afval mag worden verwijderd.

Richtlijn 2012/19/EU betreffende afgedankte elektrische en elektronische apparatuur:

Consumenten zijn wettelijk verplicht elektrische en elektronische apparatuur aan het eind van de levensduur op milieuvriendelijke wijze te recyclen. Op die manier wordt milieuvriendelijke en grondstofbesparende recycling gewaarborgd.

Afhankelijk van de omzetting in nationaal recht, hebt u de volgende mogelijkheden:

- retourneren naar een verkooppunt,
- aan een officieel inzamelpunt inleveren,
- retourneren naar de fabrikant/distributeur.

Dit is niet van toepassing op accessoires die bij oude apparaten zijn gevoegd en hulpmiddelen zonder elektrische bestanddelen.

Service

Garantie

Beste klant,

U krijgt op dit product een garantie van 3 jaar vanaf datum van aankoop. In geval van defecten aan dit product hebt u tegenover de verkoper van het product wettelijke rechten. Deze wettelijke rechten worden door de onderstaande garantie niet beperkt.

Garantievoorwaarden

De garantietermijn begint bij de koopdatum. Gelieve de originele kasbon goed te bewaren. Dit document is vereist als aankoopbewijs. Als een materiaal- of fabricagefout optreedt binnen drie jaar na de aankoopdatum van dit product, zullen wij – naar eigen goeddunken – het product gratis voor u repareren of vervangen. Deze garantieservice vereist dat het defecte product en het aankoopbewijs (kasbon) binnen de periode van drie jaar worden overlegd en een schriftelijk kort wordt beschreven wat het defect is en wanneer het zich heeft voorgedaan.

Als het defect onder onze garantie valt, krijgt u het gerepareerde of een nieuw product terug. Na reparatie of vervanging van het product begint geen nieuwe garantieperiode.

Garantietermijn en wettelijke claims voor gebreken

De garantie verlengt de garantieperiode niet. Dit geldt ook voor vervangen en gerepareerde onderdelen. Eventuele bij aankoop reeds aanwezige beschadigingen of gebreken dienen direct na het uitpakken te worden gemeld. Voor reparaties na afloop van de garantieperiode worden kosten in rekening gebracht.

Omvang van de garantie

Het product is zorgvuldig geproduceerd volgens strenge kwaliteitsrichtlijnen en grondig getest voor levering. De garantie is van toepassing op materiaal- of fabricagefouten. Deze garantie dekt geen productonderdelen die onderhevig zijn aan normale slijtage en daarom kunnen worden beschouwd als slijtageonderdelen (bijv. Slijpschijf, Slijpband) of schade aan breekbare onderdelen (bijv. schakelaar).

Deze garantie vervalt indien het product beschadigd, verkeerd gebruikt of niet onderhouden is. Voor een goed gebruik van het product moeten alle aanwijzingen in de gebruiksaanwijzing strikt worden opgevolgd. Gebruiken en handelingen die in de gebruiksaanwijzing worden afgeraden of waartegen worden gewaarschuwd, moeten ten allen tijde worden vermeden.

Het product is uitsluitend bedoeld voor privégebruik en niet voor commercieel gebruik. De garantie vervalt bij misbruik en onoordeelkundig gebruik, het gebruik van geweld en ingrepen die niet door ons geautoriseerde servicefiliaal zijn uitgevoerd.

Verwerking bij garantie

Om ervoor te zorgen dat uw verzoek snel wordt verwerkt, volgt u de onderstaande instructies:

- Houd voor alle vragen de kassabon en het artikelnummer (IAN 458679_2401) bij de hand als bewijs van aankoop.
- Raadpleeg het typeplaatje op het product, een gravure op het product, de titelpagina van de gebruiksaanwijzing (linksonder) of de sticker op de achterkant of onderkant van het product voor het artikelnummer.
- Neem bij functiestoringen of andere defecten eerst **telefonisch** of gebruik ons **contactformulier** dat u kunt vinden op *parkside-diy.com* in de categorie **Service** contact op met het hieronder genoemde servicecentrum.
- Als een product als defect is geregistreerd, kunt u het na overleg met ons Servicecentrum franco opsturen naar het serviceadres dat u is opgegeven, met bijvoeging van het aankoopbewijs (kassabon) en

onder vermelding van wat het defect is en wanneer het defect is opgetreden. Om acceptatieproblemen en extra kosten te voorkomen, is het absoluut noodzakelijk dat u alleen het aan u opgegeven adres gebruikt. Zorg ervoor dat de zending geen vrachtvervoer is, per volumineuze goederen, expres of andere speciale vracht. Verzend het product inclusief alle toebehoren die bij de aankoop zijn geleverd en zorg ervoor dat de verpakking voldoende stevig is voor transport.

Reparatie-service

Neem contact op met het servicecentrum voor reparaties **die niet door de garantie worden gedekt**. U ontvangt daar een kostenraming.

- Wij kunnen alleen apparaten verwerken die voldoende verpakt en gefrankeerd zijn verzonden.
Opmerking: stuur uw apparaat schoon en met vermelding van het defect naar het adres dat door het servicecentrum is opgegeven.
- Apparaten die niet vooraf zijn betaald of die zijn verzonden met omvangrijke goederen, exprespost of andere speciale vracht, worden niet geaccepteerd.
- We zullen de door u opgestuurde defecte apparaten gratis afvoeren.

Service-Center

(NL) **Service Nederland**
Tel.: 08000 229556
Contactformulier op
parkside-diy.com
IAN 458679_2401

(BE) **Service België**
Tel.: 0800 12614
Contactformulier op
parkside-diy.com
IAN 458679_2401

Importeur

Opgelet: het onderstaande adres is geen serviceadres. Neem eerst contact op met het bovenvermelde service-center.

Grizzly Tools GmbH & Co. KG
 Stockstädter Str. 20
 63762 Großostheim
 DUITSLAND
www.grizzlytools.de

Probleemopsporing

De volgende tabel helpt u bij het oplossen van storingen:

Symptoom	Mogelijke oorzaak	Maatregel
Aandrijving is geblokkeerd	Slijpband (10) blokkeert aandrijving	Slijpband opnieuw monteren (<i>Slijpschijf vervangen, Pag. 67</i>)
	Werkstukresten of resten van slijpwerktuigen blokkeren de aandrijving	Belemmeringen verwijderen
Apparaat start niet	Spanning ontbreekt	Stopcontact, netsnoer, stekker en zekering controleren, evt. reparatie door elektriciens.
	Aan-/uitknop (14) defect	Neem contact op met het servicecentrum.
	Motor defect	Neem contact op met het servicecentrum.
Apparaat werkt met onderbrekingen	Intern loszittend contact	Neem contact op met het servicecentrum.
	Aan-/uitknop (14) defect	Neem contact op met het servicecentrum.
Gering vermogen	Slijpband (10) versleten	<i>Slijpband vervangen, Pag. 68</i>
Motor wordt trager en blijft staan	Apparaat overbelast	Druk verlagen Werkstuk ongeschikt

Symptoom	Mogelijke oorzaak	Maatregel
Slijpschijf loopt niet rond, er zijn abnormale geluiden te horen	Slijpschijfmoer (19a) los	Slijpschijfmoer vastdraaien (<i>Slijpschijf vervangen, Pag. 67</i>)
	Slijpschijf (19) defect	<i>Slijpschijf vervangen, Pag. 67</i>
	Vonkenvanger (1) of werkstuksteun (6, 18) verkeerd ingesteld	<i>De vonkenvanger monteren en afstellen, Pag. 66</i> <i>Werkstuksteunen monteren en afstellen, Pag. 66</i>
Slijpwerktuigen bewegen niet, hoewel motor draait	Slijpschijfmoer (19a) los	Slijpschijfmoer vastdraaien (<i>Slijpschijf vervangen, Pag. 67</i>)
	Slijpband 10) los	Slijpbandspanning verhogen (<i>Slijpband vervangen, Pag. 68</i>)

Reserveonderdelen en accessoires

Reserveonderdelen en toebehoren zijn beschikbaar via www.grizzlytools.shop. Als u problemen heeft met uw bestelproces, neem dan contact met ons op via onze online shop. Indien u nog vragen heeft, kunt u contact opnemen met de *Service-Center, Pag. 71*

Pos. nr.	Benaming	Bestelnr.
1	Vonkenvanger	91103042
10	Slijpband	
	- Korrelgrootte 60	91103048
	- Korrelgrootte 80	91103044
	- Korrelgrootte 80, 5x	91103046
	- Korrelgrootte 120	91103049
	- Korrelgrootte 60+80+120	91103050
19	Slijpschijf	91103553
19a	Slijpschijf, Moer	91103040

Vertaling van de originele EG-conformiteitsverklaring

Product: **Staande bandschuurmachine**

Model: **PSBS 240 C2**

Serienummer: 000001-079100

Het hierboven beschreven voorwerp is in overeenstemming met de desbetreffende harmonisatiewetgeving van de Unie:

2006/42/EC • 2014/30/EU • 2011/65/EU & (EU) 2015/863

Het hierboven beschreven voorwerp is conform Richtlijn 2011/65/EU van het Europees Parlement en de Raad van 8 juni 2011 betreffende beperking van het gebruik van bepaalde gevaarlijke stoffen in elektrische en elektronische apparatuur.

Om de conformiteit te waarborgen, zijn de volgende geharmoniseerde normen en nationale normen en voorschriften toegepast:

**EN 62841-1:2015 • EN 62841-3-4:2016/A1:2020 • EN 12413:2019
EN IEC 63000:2018 • EN IEC 55014-1:2021 • EN IEC 55014-2:2021
EN IEC 61000-3-2:2019/A1:2021 • EN 61000-3-3:2013/A2:2021**

Deze conformiteitsverklaring wordt verstrekt onder volledige verantwoordelijkheid van de fabrikant:

 Grizzly Tools GmbH & Co. KG
Stockstädter Str. 20
63762 Großostheim
DUITSLAND
30.04.2024



Christian Frank
Documentatie gemachtigde

Índice de contenido

Introducción.....	75
Usado previsto.....	75
Volumen de suministro/accesorios.....	76
Vista general.....	76
Descripción del funcionamiento.....	77
Datos técnicos.....	77
Indicaciones de seguridad.....	78
Significado de las indicaciones de seguridad.....	78
Gráficos y símbolos.....	78
Advertencias de seguridad generales de la herramienta eléctrica.....	79
Advertencias de seguridad para amoladoras de banco.....	81
Advertencias de seguridad adicionales.....	82
Riesgos residuales.....	83
Preparación.....	83
Elementos de control.....	83
Montaje y ajuste de la cubierta de protección.....	83
Montaje y ajuste de los soportes de la pieza de labor.....	84
Atornillar el aparato a la mesa de trabajo.....	84
Cambiar el disco abrasivo.....	84
Cambiar la cinta abrasiva.....	85
Funcionamiento.....	85
Encendido y apagado.....	85
Lijar con el disco abrasivo.....	86
Lijar con cinta abrasiva.....	86
Transporte.....	86
Limpieza, mantenimiento y almacenamiento.....	86
Limpieza.....	86
Mantenimiento.....	87
Almacenamiento.....	87
Eliminación/protección del medio ambiente.....	87

Servicio.....	87
Garantía.....	87
Servicio de reparación.....	89
Service-Center.....	89
Importador.....	89
Localización de averías.....	89
Piezas de repuesto y accesorios.....	91
Traducción de la declaración CE de conformidad.....	92
Vista explosionada.....	195

Introducción

Enhorabuena por la compra de su nuevo lijadora de banda de banco (en adelante, denominado aparato o herramienta eléctrica).

Ha adquirido un aparato de alta calidad. Durante la producción del aparato se ha revisado su calidad y se le ha realizado una inspección final. Por lo tanto, la capacidad de funcionamiento de su aparato queda garantizada.



Este manual de instrucciones es parte de este aparato. Contiene indicaciones importantes para la seguridad, uso y desecho del producto. Lea atentamente el manual de instrucciones. Familiarícese con los controles y el uso correcto del aparato. Utilice exclusivamente el aparato como se describe y para los campos de aplicación especificados. Conserve el manual de instrucciones y entregue toda la documentación si traspasa este aparato a un tercero.

Uso previsto

El aparato está previsto exclusivamente para el uso siguiente:

- Desbaste y rectificado fino de metal, madera y plástico

- Desbarbado, decapado y lijado

Este aparato no está previsto para otro tipo de uso (p. ej.: lijado con herramientas de lijado no apropiadas, lijado mediante líquido refrigerante, lijado con materiales peligrosos para la salud como el amianto).

Funcionamiento exclusivamente en espacios secos.

Cualquier otro uso que no esté expresamente permitido en este manual de instrucciones puede suponer un serio peligro para el usuario y provocar daños en el aparato. El operador o usuario del aparato será responsable de los accidentes o daños causados a otras personas o sus propiedades. El aparato está destinado al uso doméstico. No se ha concebido para uso industrial prolongado. Si se le da un uso profesional, se anulará la garantía. El fabricante no se responsabiliza de los daños derivados de un uso erróneo o distinto del previsto.

Volumen de suministro/ accesorios

Desembale el aparato y compruebe el volumen de suministro.

Deseche el material de embalaje según corresponda.

- Lijadora de banda estacionaria
- Protección contra chispas
Tornillo, Protección contra chispas
- 2× Soporte para pieza de labor
- 2× Tuerca de estrella
- 2× Tornillo, Soporte para pieza de labor
- 2× Arandela
- 2× Discos dentados
- 2× Cinta de lijado de repuesto (Granulación: 80/120)
- Traducción del manual original

Vista general

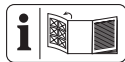

En las páginas desplegables delantera y trasera encontrará ilustraciones del aparato.

- 1 Protección contra chispas
- 2 Tornillo, Protección contra chispas
- 3 Cubierta de protección, Disco abrasivo
- 4 Carcasa del motor
- 5 Tuerca de estrella, Soporte para pieza de labor Banda abrasiva
- 6 Soporte para pieza de labor, Banda abrasiva
- 7 Palanca, Recorrido de la cinta
- 8 Tornillo, Recorrido de la cinta
- 9 Cubierta de protección, Banda abrasiva
- 10 Banda abrasiva
- 11 Tornillo, Cubierta de la cinta abrasiva
- 12 Cubierta de la cinta abrasiva
- 13 Orificio
- 14 Interruptor de encendido/apagado
- 15 Tornillo, Cubierta del disco abrasivo
- 16 Cubierta del disco abrasivo
- 17 Tuerca de estrella, Soporte para pieza de labor Disco abrasivo
- 18 Soporte para pieza de labor, Disco abrasivo
- 19 Disco abrasivo

(Fig. A)

- 2a Tuerca, Protección contra chispas

(Fig. B)

- 17a Tornillo, Soporte para pieza de labor Disco abrasivo

(Fig. B)

- 17b Arandela, Soporte para pieza de labor Disco abrasivo
- 17c Discos dentados, Soporte para pieza de labor Disco abrasivo

(Fig. C)

- 5a Tornillo, Soporte para pieza de labor Banda abrasiva
- 5b Arandela, Soporte para pieza de labor Banda abrasiva
- 5c Discos dentados, Soporte para pieza de labor Banda abrasiva

(Fig. E)

- 19a Tuerca, Disco abrasivo
- 19b Brida de fijación

(Fig. F)

- 20a Rodillo, arriba
- 20b Rodillo, abajo

Descripción del funcionamiento

Esta herramienta es un dispositivo combinado que dispone de un disco abrasivo y una cinta abrasiva ajustable.

Dispone de protección contra chispas y cubierta de protección para proteger al usuario.

El funcionamiento de los elementos de mando se describe en las siguientes páginas.

Datos técnicos

Lijadora de banda estacionaria

..... **PSBS 240 C2**

Tensión nominal U 230 V~, 50 Hz

Potencia nominal P . 240 W (S6 10 %)

Consumo de potencia al ralentí P_0

..... 190 W (S1)

Régimen de ralentí n_0 2980 min⁻¹

Clase de protección I

Peso con accesorios ≈7,1 kg

Disco abrasivo

- Diámetro exterior Ø150 mm
- Orificio Ø12,7 mm
- Espesor 20 mm
- Velocidad de rotación v_0 23 m/s

Banda abrasiva

- Dimensiones 50×686 mm
- Granulación 80/120
- Velocidad de rotación v_0 15 m/s

Nivel de presión acústica (L_{pA})

.....84,5 dB; K_{pA} =3 dB

Nivel de potencia acústica (L_{WA})

.....97,5 dB; K_{WA} =3 dB

Régimen de servicio S6 10 %: Funcionamiento continuo con carga intermitente.

Tras el tiempo de funcionamiento ininterrumpido de 1 minuto bajo carga, el aparato debe enfriarse durante 9 minutos al ralentí; de lo contrario, se produciría un sobrecalentamiento.

Régimen de servicio S1: Funcionamiento continuo con carga constante

Disco abrasivo A36 P5 V35 (suministrado)

Diámetro exterior Ø150 mm

Orificio Ø12,7 mm

Espesor 20 mm

Granulación 36

Velocidad en ralentí n_0 4500 min⁻¹

Velocidad de rotación v_0 ≤35 m/s

Los valores de ruido y vibración se han obtenido según la normativa y disposiciones indicadas en la declaración de conformidad.

El valor de emisión de vibraciones y el valor de emisiones sonoras indicados se obtienen mediante la medición en un procedimiento de ensayo normalizado y se pueden utilizar para hacer una comparación entre una herramienta eléctrica y otra. El valor de emisión de vibraciones y el valor de

emisiones sonoras indicados también pueden utilizarse para una evaluación preliminar de la carga.

▲ ¡ADVERTENCIA! Los valores de emisión de vibraciones y sonoras reales pueden variar frente a los valores indicados cuando se hace un uso real de la herramienta electrónica, dependiendo del tipo y forma en que se utiliza la herramienta. Intente minimizar la exposición a las vibraciones en la medida de lo posible. Una medida para reducir la tensión por las vibraciones es, por ejemplo, limitar el tiempo de trabajo. En este sentido, se deben tener en cuenta todas las fases del ciclo de trabajo (por ejemplo, los tiempos en los que el aparato está desconectado y aquellos en los que está encendido, pero funciona sin carga).

Indicaciones de seguridad

En este apartado se presentan las indicaciones de seguridad básicas para utilizar el aparato.

Significado de las indicaciones de seguridad

▲ ¡PELIGRO! Si no sigue esta indicación de seguridad, se producirá accidentes. El resultado es una lesión grave o la muerte.













▲ ¡ADVERTENCIA! Si no sigue esta indicación de seguridad, es posible que se produzca un accidente. El resultado es posiblemente una lesión grave o la muerte.

▲ ¡PRECAUCIÓN! Si no sigue esta indicación de seguridad, se producirá accidentes. El resultado es posiblemente una lesión de gravedad leve o media.

¡NOTA IMPORTANTE! Si no sigue esta indicación de seguridad, se producirá accidentes. El resultado es posiblemente un daño material.

Gráficos y símbolos

Símbolos gráficos sobre el aparato

-  ¡Atención!
-  Lea las instrucciones de uso
-  Utilice protección ocular
-  Utilice protección auditiva
-  Utilice máscara
-  Utilice guantes de protección
-  No insertar un disco abrasivo defectuoso
-  Desenchufe el conector antes de los trabajos de mantenimiento o si el cable de alimentación está dañado
-  ¡Peligro de lesión porque la herramienta está en movimiento! Aleje las manos.
-  Los aparatos eléctricos no deben tirarse a la basura doméstica.
-  Dimensiones Disco abrasivo
-  Dimensiones Banda abrasiva

Advertencias de seguridad generales de la herramienta eléctrica

▲ ¡ADVERTENCIA! Lea todas las advertencias de seguridad, instrucciones, ilustraciones y especificaciones proporcionadas con esta herramienta eléctrica. Si no se siguen todas las instrucciones incluidas más abajo puede producirse una descarga eléctrica, un incendio y/o lesiones graves. **Guarde todas las advertencias e instrucciones para referencia futura.**

El término "herramienta eléctrica" en las advertencias se refiere a su herramienta eléctrica operada con corriente de la red eléctrica (con cable eléctrico), o su herramienta eléctrica operada con baterías (sin cable eléctrico).

1. SEGURIDAD DEL ÁREA DE TRABAJO

- a) **Mantenga el área de trabajo limpia y bien iluminada.** Las áreas abarrotadas u oscuras favorecen los accidentes.
- b) **No opere las herramienta eléctricas en atmósferas explosivas tales como en presencia de líquidos, gases o polvo inflamables.** Las herramientas eléctricas producen chispas que pueden incendiar el polvo o los gases.
- c) **Mantenga alejados a los niños y personas en el área cuando esté operando una herramienta eléctrica.** Las distracciones pueden hacer que pierda el control.

2. SEGURIDAD ELÉCTRICA

- a) **Las clavijas de las herramientas eléctricas tienen que coincidir con el enchufe. Nunca modifique la clavija de ninguna forma. No utilice ningún adaptador con herramientas conectadas a tierra.**

Las clavijas originales no modificadas y los enchufes adecuados reducen el riesgo de descarga eléctrica.

- b) **Evite el contacto entre su cuerpo y las superficies conectadas a tierra, como tubos, radiadores, cables y refrigeradores.** Existe un mayor riesgo de descarga eléctrica si su cuerpo está conectado a tierra.
 - c) **No exponga las herramientas eléctricas a la lluvia o ambientes húmedos.** Si el agua penetra en una herramienta eléctrica aumenta el riesgo de descarga eléctrica.
 - d) **No maltrate el cable. Nunca use el cable para cargar, jalar o desconectar la herramienta eléctrica. Mantenga alejado el cable del calor, aceite, bordes afilados o partes móviles.** Los cables dañados o enredados aumentan el riesgo de descarga eléctrica.
 - e) **Al usar una herramienta eléctrica en exteriores, utilice una extensión adecuada para uso en exteriores.** Utilizar un cable adecuado para exteriores reduce el riesgo de descarga eléctrica.
 - f) **Si es inevitable utilizar una herramienta eléctrica en una ubicación húmeda, utilice una fuente protegida con un dispositivo de corriente residual (RCD).** Utilizar un RCD reduce el riesgo de descarga eléctrica.
- ### 3. SEGURIDAD PERSONAL
- a) **Manténgase alerta, fíjese en lo que está haciendo, y utilice el sentido común cuando esté utilizando una herramienta eléctrica. No utilice una herramienta eléctrica cuando esté cansado o bajo los efectos de drogas, alcohol o medicamentos.** Un mo-

- mento de distracción al operar herramientas eléctricas pueden tener como resultado graves lesiones físicas.
- b) **Utilice equipo de protección personal. Siempre utilice protección para los ojos.** Utilizar equipo protector, como una máscara anti-polvo, calzado de seguridad antideslizante, un casco, o protección auditiva para lograr las condiciones apropiadas reduce la posibilidad de lesiones personales.
 - c) **Evite un arranque involuntario. Asegúrese de que el interruptor está en la posición de apagado antes de conectar la fuente de energía y/o el paquete de baterías, y antes de recoger o cargar la herramienta.** Cargar las herramientas eléctricas con su dedo puesto en el interruptor o conectar la energía a herramientas eléctricas que tienen el interruptor encendido aumenta la posibilidad de tener accidentes.
 - d) **Retire cualquier llave de ajuste o llave inglesa antes de encender la herramienta eléctrica.** Una llave inglesa o una llave que se haya dejado pegada a una parte giratoria de la herramienta eléctrica puede ocasionar lesiones personales.
 - e) **No se extralimite. Mantenga una posición y un balance adecuados en todo momento.** Esto permite un mejor control de la herramienta eléctrica en situaciones inesperadas.
 - f) **Vista ropa adecuada. No utilice ropa suelta o joyas. Mantenga su cabello y su ropa lejos de las partes móviles.** Las prendas de vestir sueltas, las joyas o el cabello largo pueden quedar atrapados en las partes móviles.
 - g) **Si se proporcionan dispositivos para la conexión de extracción de polvo e instalaciones de recolección, asegúrese de que estén conectados y se utilicen adecuadamente.** La utilización de recolección de polvo puede reducir los riesgos relacionados con este.
 - h) **No permita que la familiaridad obtenida por el uso frecuente de las herramientas lo vuelva descuidado y le haga ignorar los principios de seguridad de herramientas.** Una acción descuidada puede causar lesiones graves en una fracción de segundo.
- #### 4. USO Y CUIDADO DE LAS HERRAMIENTAS ELÉCTRICAS
- a) **No fuerce la herramienta eléctrica. Utilice la herramienta eléctrica correcta para su aplicación.** La herramienta eléctrica correcta hará el trabajo mejor y con más seguridad al ritmo para el cual fue diseñada.
 - b) **No utilice la herramienta eléctrica si el interruptor no la enciende y apaga.** Cualquier herramienta eléctrica que no pueda controlarse con el interruptor es peligrosa y tiene que repararse.
 - c) **Desconecte la clavija de la fuente de energía y/o el paquete de baterías de la herramienta eléctrica, si este es desmontable, antes de hacer cualquier ajuste, cambiar accesorios o almacenar las herramientas eléctricas.** Estas medidas preventivas de seguridad reducen el riesgo de arrancar accidentalmente la herramienta eléctrica.
 - d) **Almacene las herramientas eléctricas que no utilice fuera del alcance de los niños, y no permita**

a personas que no estén familiarizadas con las herramientas eléctricas o estas instrucciones que operen dichas herramientas. Las herramientas eléctricas son peligrosas en manos de usuarios no capacitados.

- e) **Proporcione mantenimiento a las herramientas eléctricas y sus accesorios. Revise si hay desalineaciones de partes de conexión o móviles, roturas de partes y cualquier otra condición que pueda afectar la operación de la herramienta eléctrica. Si está dañada, mande a reparación la herramienta antes de usarla.** Muchos accidentes son causados por herramientas eléctricas con mal mantenimiento.
- f) **Mantenga las herramientas de corte afiladas y limpias.** Las herramientas de corte con un buen mantenimiento y filos de corte bien afilados tienden menos a atorarse y son más fáciles de controlar.
- g) **Utilice la herramienta eléctrica, sus accesorios y brocas, etc. de acuerdo con estas instrucciones, tomando en cuenta las condiciones de trabajo y el trabajo que se va a realizar.** Utilizar la herramienta eléctrica para operaciones distintas a las que está destinada podría ocasionar una situación de riesgo.
- h) **Mantenga las manijas y las superficies de agarre secas, limpias y sin aceite o grasa.** Las manijas y superficies de agarre resbalosas no permiten un manejo y control seguro de la herramienta en situaciones inesperadas.
5. **SERVICIO**
- a) **Lleve su herramienta eléctrica a servicio con una persona califi-**

cada para realizar reparaciones y que utilice solamente refacciones idénticas. Esto asegurará que se mantenga la seguridad de la herramienta eléctrica.

Advertencias de seguridad para amoladoras de banco

- **No utilice accesorios dañados.** Antes de cada uso, compruebe que los accesorios están en buen estado. Por ejemplo, que los discos abrasivos no presenten grietas o astillas. Tras inspeccionar e instalar un accesorio, colóquese fuera del alcance del accesorio que gira y ponga en marcha la herramienta a la velocidad máxima sin carga de trabajo durante un minuto. Los accesorios dañados se romperán durante este tiempo de prueba.
- **La velocidad nominal del accesorio debe ser al menos igual a la velocidad máxima especificada en la herramienta.** Los accesorios que funcionan a una velocidad superior a su velocidad de trabajo pueden romperse y salir despedidos.
- **No amole nunca en los laterales de la muela.** Amolar por un lado puede hacer que la muela se rompa y salga despedido.
- Utilice únicamente accesorios que correspondan al diámetro admisible.
- Asegúrese siempre de que la amoladora de banco esté estable y segura (por ejemplo, fijada a un banco).
- Ajuste con frecuencia el parachispas y el apoyo de trabajo para compensar el desgaste de la muela.

- Mantenga la distancia entre el parachispas/apoyo de trabajo y la muela lo más pequeña posible y, en cualquier caso, no superior a 2 mm.
- Sustituya la muela desgastada cuando estas separaciones ya no puedan mantenerse.
- Utilice la protección, el apoyo de trabajo, la pantalla transparente y el parachispas según sea necesario para el accesorio.
- Sustituya las muelas dañadas o muy estriadas.
- Ajuste siempre el apoyo de forma que el ángulo entre el apoyo y la tangente del accesorio sea siempre superior a 85°.

Advertencias de seguridad adicionales

⚠ ¡ADVERTENCIA! Durante el lijado se puede generar un polvo que puede ser dañino para la salud (p. ej., metales o algunos tipos de madera) que pueden suponer un peligro para el usuario o para quienes estén cerca. Procure que el lugar de trabajo esté bien ventilado. Póngase siempre gafas de protección, guantes de protección y mascarilla.

- Conecte el aparato solo a un enchufe con dispositivo de protección de corriente de fuga (interruptor diferencial) con una corriente de medición de fuga de no más de 30 mA.
- Si se daña el cable de conexión eléctrica de este aparato, deberá ser sustituido por el fabricante, su servicio de atención al cliente o una persona con cualificación similar para evitar peligros. Diríjase al centro de servicio.
- **Utilice solo accesorios recomendados por PARKSIDE.** Los acce-

sorios inadecuados pueden causar una descarga eléctrica o un incendio.

- **⚠ ¡ADVERTENCIA!** Peligro de descarga eléctrica. Mantenga alejado el cable eléctrico y el cable de extensión alejado del disco abrasivo. Quítelo inmediatamente si se daña o se secciona de la toma de corriente. No toque el cable antes de que esté desconectado de la red.
- **⚠ ¡ADVERTENCIA!** ¡Peligro de aplastamiento! No ponga nunca los dedos entre el disco abrasivo y la protección contra chispas o cerca de la cubierta de protección.
- Por razones de funcionalidad, las partes del aparato que están en rotación no pueden ser cubiertas. Por tanto, actúe con prudencia y sujete bien la pieza de labor para evitar que se deslice y que las manos puedan entrar en contacto con la cinta abrasiva o con el disco abrasivo.
- **⚠ ¡ADVERTENCIA!** ¡Peligro de quemaduras! La pieza de labor se calienta durante el lijado. No la toque por el lado mecanizado, deje que se enfríe. No utilice ningún medio refrigerante o similar.
- No trabaje con el aparato si está cansado o ha ingerido alcohol o pastillas. Haga las pausas necesarias a tiempo.
- Apague el aparato y desenchúfelo de la corriente eléctrica
 - para soltar una herramienta intercambiable bloqueada,
 - cuando el cable de conexión esté dañado o se haya enrollado,
 - si hace ruidos raros.

- Utilice el aparato solo en posición vertical y de pie y procure mantener una posición segura.

Riesgos residuales

Incluso aunque esta herramienta se maneje con precaución, existen siempre riesgos residuales. Debido a su diseño y ejecución, esta herramienta puede presentar los siguientes peligros:

- Daños en los pulmones, si no se utiliza mascarilla adecuada.
- Daños auditivos, si no se lleva una protección adecuada para los oídos.
- Daños en la salud provocados por las vibraciones en manos y brazos, si el aparato se utiliza por un periodo prolongado o si no se utiliza y se mantiene correctamente.
- Perjuicios para la salud provocados por:
 - entrar en contacto con la herramienta de lijado en la zona no cubierta;
 - expulsión de partes de las piezas de trabajo o discos abrasivos dañados.

⚠ ¡ADVERTENCIA! Peligro por el campo electromagnético generado mientras el dispositivo está en funcionamiento. En determinadas circunstancias este campo puede afectar a implantes médicos activos o pasivos. Para reducir el peligro de lesiones graves o mortales, recomendamos a las personas que tengan implantes médicos que consulten a su médico y al fabricante de los implantes médicos antes de utilizar la máquina.

Preparación

⚠ ¡ADVERTENCIA! Peligro de lesiones debido a la puesta en marcha involuntaria del aparato. No conecte el enchufe a la toma de corriente hasta que el aparato esté completamente preparado para su uso.

Elementos de control

Antes de poner en funcionamiento el aparato por primera vez, familiarícese con los elementos de control.

Interruptor de encendido/apagado (14)

- Encender: Coloque el interruptor de encendido/apagado (14) en la posición "I" (ON).
- Apagar: Coloque el interruptor de encendido/apagado (14) en la posición "0" (OFF).

Montaje y ajuste de la cubierta de protección

Herramientas necesarias

(no incluido)

- Destornillador
- Llave poligonal (SW8)

Procedimiento (Fig. A)

1. Atornille la protección contra chispas (1) a la cubierta de protección (2) con ayuda del tornillo (2a) y de la tuerca (3).
2. Fije la protección contra chispas (1) con el tornillo (2).

⚠ ¡PRECAUCIÓN! La distancia con el disco abrasivo (19) ha de ser como máximo de 2 mm. Ajuste periódicamente la distancia para compensar el desgaste del disco abrasivo.

Montaje y ajuste de los soportes de la pieza de labor

Accesorios necesarios

- Soporte para pieza de labor (6, 18)
- Tuerca de estrella (5, 17)
- Tornillo (5a, 17a)
- Arandela (5b, 17b)
- Discos dentados (5c, 17c)

Procedimiento (Fig. B)

1. Atornille los soportes de las piezas de labor (6, 18) al aparato.

Son posibles 2 posiciones en la cinta abrasiva (véase (Fig. C) A+B).

2. Ajuste el soporte de la pieza de labor del disco abrasivo (19) con la tuerca de estrella (17).

▲ ¡PRECAUCIÓN! La distancia con el disco abrasivo (19) ha de ser como máximo de 2 mm. Ajuste periódicamente la distancia para compensar el desgaste del disco abrasivo.

Atornillar el aparato a la mesa de trabajo

Herramientas necesarias y medios auxiliares

(no incluido)

- 4x Tornillo
- 4x Tuerca

Procedimiento

1. Atornille el aparato con los 4 tornillos y tuercas a la mesa de trabajo. Para ello, introduzca los tornillos por los 4 agujeros (13) en la base del aparato.

Cambiar el disco abrasivo

Indicaciones sobre el cambio

- No use nunca el aparato sin dispositivos de protección.
- Asegúrese de que las revoluciones especificadas en el disco abrasivo

sean iguales o mayores que las revoluciones de referencia al ralentí.

- Cerciórese de que el tamaño del disco abrasivo sea adecuado para el aparato.
- Utilice únicamente discos abrasivos que estén en perfectas condiciones (prueba de sonido: al darle con un martillo de plástico el sonido es claro).
- Si el orificio de alojamiento es demasiado pequeño, no trate de aumentarlo.
- No utilice ningún casquillo reductor ni adaptador adicional para ajustar el tamaño de los discos con orificios demasiado grandes.
- No utilice hojas de sierra.
- Para montar las herramientas de lijado solo se puede utilizar las bridas de fijación que se suministran. Las capas intermedias entre la brida de fijación y las herramientas de lijado han de ser de material elástico, p. ej., goma, cartón blando, etc.
- Vuelva a montar completamente el aparato tras cambiar el disco abrasivo.
- Utilice guantes de protección
- Apague el aparato y desenchúfelo de la corriente eléctrica. Deje que el aparato se enfríe.

Herramientas necesarias y medios auxiliares

(no incluido)

- Destornillador
- Llave de vaso (19 mm) o alicates
- Llave poligonal o llave de boca

▲ ¡PRECAUCIÓN! La tuerca del disco abrasivo no puede estar demasiado apretada para evitar que la tuerca y el disco abrasivo se rompan.

Procedimiento (Fig. E)

1. Desmonte la protección contra chispas (1) y el soporte para pieza de labor (18).
2. Suelte los 3 tornillos (15).
3. Retire la cubierta del disco abrasivo (16).
4. Suelte los 2 tornillos (11).
5. Desenganche la cubierta de la cinta abrasiva (12).
6. Desatornille la tuerca (19a) **en el sentido de las agujas del reloj** oponiendo resistencia con la tuerca del rodillo de cinta del lado opuesto.
7. Retire la brida de fijación (19b) y el disco abrasivo (19).
8. Coloque el nuevo disco abrasivo (19) y la brida de fijación (19b).
9. Atornille a mano la tuerca del disco abrasivo (19a) **en el sentido contrario a las agujas del reloj**.
10. Atornille la cubierta del disco abrasivo (16).
11. Atornille la cubierta de la cinta abrasiva (12) con los tornillos (11).
12. Monte de nuevo la protección contra chispas (1) y el soporte para pieza de labor (18) (*Montaje y ajuste de la cubierta de protección, p. 83 o Montaje y ajuste de los soportes de la pieza de labor, p. 84*).
13. **Prueba de funcionamiento:** Antes de trabajar con la máquina por primera vez y después de cada cambio del disco abrasivo, realice una prueba de funcionamiento sin carga durante un mínimo de 1 minuto. Apague inmediatamente el aparato si el disco abrasivo gira de forma irregular, si se producen vibraciones notables o si se escuchan ruidos anómalos.

Cambiar la cinta abrasiva

Procedimiento (Fig. F)

¡NOTA IMPORTANTE! Cuando monte la cinta abrasiva preste atención al sentido de giro.

1. Suelte los 2 tornillos (11).
2. Desenganche la cubierta de la cinta abrasiva (12).
3. Presione la palanca (7) hacia abajo.
4. Retire la cinta abrasiva (10).
5. Introduzca la nueva cinta abrasiva (10) en el centro sobre el rodillo superior (20a) y el inferior (20b).
6. Tire de la palanca (7) hacia arriba.
7. Monte de nuevo la cubierta de la cinta abrasiva (11).

Ajustar el recorrido de la cinta

1. Suelte los 2 tornillos (11).
2. Desenganche la cubierta de la cinta abrasiva (12).
3. Ajuste la precisión del recorrido de la cinta girando el tornillo (8).
4. Revise el recorrido de la cinta girando la cinta abrasiva con la mano.
5. Monte de nuevo la cubierta de la cinta abrasiva (11).

Funcionamiento

Encendido y apagado

Encender

1. Conecte el aparato a la red eléctrica.
2. Coloque el interruptor de encendido/apagado (14) en la posición "I" (ON).

Apagar

1. Coloque el interruptor de encendido/apagado (14) en la posición "0" (OFF).

2. Asegúrese de que todas las piezas en movimiento se hayan detenido completamente.
3. Desenchufe el aparato de la toma de corriente si lo deja sin vigilancia o si ha terminado de trabajar.

Lijar con el disco abrasivo

Indicaciones

- **▲ ¡ADVERTENCIA!** ¡Peligro de incendio debido a la formación de chispas! Abata hacia abajo la protección contra chispas (1) durante el lijado.
- **¡NOTA IMPORTANTE!** La flecha de la cubierta de protección (3) indica el sentido de giro del disco abrasivo.

Procedimiento

- Coloque la pieza de labor en su soporte (18) y guíela lentamente hacia el disco abrasivo (19) en el ángulo deseado.
- Mueva la pieza de labor ligeramente de un lado a otro para obtener el mejor lijado.
Así el desgaste del disco abrasivo es uniforme. Deje que la pieza de labor se enfríe.

Lijar con cinta abrasiva

Indicaciones

- **¡NOTA IMPORTANTE!** La flecha de la cubierta de protección (9) indica el sentido de giro de la cinta abrasiva.

Procedimiento

- Cuando esté lijando sujete bien la pieza de labor y no ejerza mucha presión.
- Mueva la pieza de labor ligeramente de un lado a otro para evitar que la cinta abrasiva se desgaste solo por una parte.

- Lije las piezas de madera siempre en dirección del veteado de la madera para evitar que se astille.

Transporte

Indicaciones

- Apague el aparato.
- Asegúrese de que todas las piezas en movimiento se hayan detenido completamente.
- Extraiga la clavija de alimentación.
- Retire el accesorio.
- Transporte el aparato con las dos manos.
Para ello, coja el aparato por el soporte base del aparato y la carcasa del motor.

Limpieza, mantenimiento y almacenamiento

▲ ¡ADVERTENCIA! ¡Descarga eléctrica! Peligro de lesiones debido a la puesta en marcha involuntaria del aparato. Protéjase durante los trabajos de mantenimiento y limpieza. Apague el aparato y desenchúfelo de la corriente eléctrica.

Los trabajos de reparación y mantenimiento que no están descritos en estas instrucciones han de llevarse a cabo por nuestro centro de servicio. Utilice exclusivamente piezas de repuesto originales.

Limpieza

▲ ¡ADVERTENCIA! ¡Descarga eléctrica! Nunca rocíe el aparato con agua.

¡NOTA IMPORTANTE! ¡Peligro de daños! Las sustancias químicas pueden dañar las partes del aparato que son

de plástico. No utilice detergentes o disolventes.

- Mantenga limpias las ranuras de ventilación, la carcasa del motor y las empuñaduras del aparato. Para ello utilice un trapo húmedo o un cepillo.

Mantenimiento

- Antes de cualquier uso, controle el aparato para ver si presenta desperfectos visibles como pueden ser piezas sueltas, desgastadas o dañadas.
- Revise sobre todo el disco abrasivo (19).
- Cambie las piezas dañadas.

Almacenamiento

Almacene siempre el aparato:

- limpio
- seco
- protegido contra el polvo
- fuera del alcance de los niños
- Los discos abrasivos han de guardarse secos y de canto, y no se pueden apilar.

Eliminación/ protección del medio ambiente

Lleve el aparato, los accesorios y el embalaje a un lugar para que procedan a reciclarlo respetando el medio ambiente.



Los aparatos eléctricos no deben tirarse a la basura doméstica.

El símbolo del contenedor de basura tachado significa que este producto no debe eliminarse como residuo municipal sin clasificar al final de su vida útil.

Directiva 2012/19/UE sobre residuos de aparatos eléctricos y electrónicos:

Los consumidores tienen la obligación legal de reciclar los aparatos eléctricos y electrónicos de forma ecológica al final de su vida útil. De este modo, se garantiza un reciclaje respetuoso con el medio ambiente y con los recursos.

Dependiendo de las normas estatales, puede tener las siguientes opciones:

- devolverlo a un punto de venta,
- entregarlo a un punto de recogida oficial,
- devolver al fabricante/distribuidor.

Esto no afecta a los accesorios y a otros medios sin componentes electrónicos.

Servicio

Garantía

Estimada/o cliente:

Este producto tiene una garantía de 3 años a partir de la fecha de compra. En caso de defectos en este producto, tiene derechos legales contra el vendedor del producto. Estos derechos legales no están limitados por nuestra garantía que se detalla a continuación.

Condiciones de la garantía

El plazo de la garantía empieza a partir de la fecha de compra. Guarde el recibo de caja original, ya que se necesita como comprobante de compra. Si se produce un defecto de material o de fabricación en el plazo de tres años a partir de la fecha de compra de este producto, procederemos a la reparación o sustitución del producto, según consideremos oportuno, sin cargo alguno para usted.

Para poder hacer uso de la garantía, es necesario presentar el aparato defectuoso y el comprobante de compra (recibo de caja) en el plazo de tres años y entregar una breve descripción por escrito de la naturaleza del defecto y de cuándo se produjo.

Si nuestra garantía cubre el defecto, recibirá el producto reparado o uno nuevo. La reparación o sustitución del producto no supone un nuevo inicio del periodo de garantía.

Periodo de garantía y reclamaciones por defectos legales

La garantía no prolonga el periodo de garantía. Esto también se aplica a piezas repuestas o reparadas. Cualquier daño o defecto ya presente en el momento de la compra debe ser comunicado inmediatamente después de desembalar el producto. Transcurrido el periodo de garantía, cualquier reparación está sujeta a costes.

Alcance de la garantía

El producto ha sido fabricado cuidadosamente según las más estrictas normas de calidad y ha sido sometido a pruebas exhaustivas antes de su entrega.

La garantía cubre los fallos de material o de fabricación. Esta garantía no cubre las piezas del producto sujetas al desgaste normal y que, por lo tanto, pueden considerarse piezas de desgaste (p. ej.: Disco abrasivo, Banda abrasiva) o los daños en las piezas frágiles (interruptor p. ej.:).

Esta garantía queda anulada si el producto ha sido dañado, utilizado indebidamente o no se ha mantenido correctamente. Para garantizar el uso adecuado del producto, es imprescindible respetar estrictamente todas las instrucciones que figuran en el manual de instrucciones. Se debe

evitar a toda costa cualquier uso o acción desaconsejada o advertida en el manual de instrucciones.

El producto está previsto exclusivamente para su uso particular y no para un uso profesional. La garantía desaparece en caso de manipulación inadecuada, uso de la fuerza e intervenciones no realizadas por nuestro centro de servicio autorizado.

Tramitación en caso de reclamación de garantía

Con el fin de garantizar una rápida tramitación de su solicitud, le rogamos que siga las siguientes instrucciones:

- Para cualquier consulta, conserve el recibo de caja y el número de artículo (IAN 458679_2401) como comprobante de su compra.
- El número del artículo figura en la placa de características del producto, en un grabado en el producto, en la portada de su manual de instrucciones (parte inferior a la izquierda) o en la pegatina situada en la parte posterior o inferior del producto.
- Si se producen errores de funcionamiento u otros defectos, póngase en contacto con el centro de servicio que se indica a continuación **por teléfono**. O utilice nuestro **formulario de contacto**, que puede encontrar en parkside-diy.com en la sección **Servicio**.
- Después de consultar con nuestro centro de servicio, puede enviar un producto que haya sido identificado como defectuoso a la dirección de servicio que se le ha proporcionado, con el franqueo pagado, junto con el comprobante de compra (recibo de caja) e indicando en qué consiste el defecto y cuándo se produjo. Para evitar problemas

de aceptación y costes adicionales, utilice únicamente la dirección que se le ha comunicado. Asegúrese de que el envío no se realiza a portes debidos, por mercancías voluminosas, exprés u otro tipo de carga especial. Por favor, envíe el producto con todos los accesorios suministrados con la compra y asegúrese de que el embalaje de transporte es suficientemente seguro.

Servicio de reparación

Para las reparaciones **no cubiertas por la garantía**, póngase en contacto con el centro de servicio. Estarán encantados de proporcionarle un presupuesto.

- Solo podemos procesar equipos que hayan sido suficientemente empaquetados y franqueados.

Nota: Envíe su aparato limpio y con una nota de los defectos a la dirección indicada por el centro de servicio.

- No se aceptarán los aparatos enviados a portes debidos, por mercancías voluminosas, envíos exprés o con otro tipo de carga especial.
- Nos deshacemos de forma gratuita de los aparatos defectuosos devueltos.

Service-Center

ES Servicio España

Tel.: 900 994 940

Formulario de contacto en parkside-diy.com

IAN 458679_2401

Importador

Por favor, tenga en cuenta que la siguiente dirección no es una dirección de servicio técnico. Póngase en contacto con la dirección del centro de servicio mencionada arriba.

Grizzly Tools GmbH & Co. KG

Stockstädter Str. 20

63762 GroBostheim

ALEMANIA

www.grizzlytools.de

Localización de averías

La siguiente tabla le ayudará a eliminar las pequeñas averías:

Síntoma	Causa posible	Medida a tomar
El accionamiento está bloqueado	La cinta abrasiva (10) bloquea el accionamiento	Montar de nuevo la cinta abrasiva (<i>Cambiar el disco abrasivo, p. 84</i>)
	Restos de la pieza de labor o restos de la herramienta de lijado bloquean el accionamiento	Retire los bloqueos
El aparato funciona con interrupciones	Contacto flojo en el interior	Diríjase al centro de servicio.
	Interruptor de encendido/apagado (14) defectuoso	Diríjase al centro de servicio.

Síntoma	Causa posible	Medida a tomar
El aparato no arranca	Falta tensión de alimentación	Compruebe la toma de corriente, el cable de red, el enchufe de conexión, el fusible y, si es necesario, hágalos reparar por parte de un electricista cualificado.
	Interruptor de encendido/apagado (14) defectuoso	Diríjase al centro de servicio.
	Motor defectuoso	Diríjase al centro de servicio.
El disco abrasivo no gira en redondo, se escuchan ruidos extraños	La tuerca del disco abrasivo (19a) está suelta	Apretar la tuerca del disco abrasivo (<i>Cambiar el disco abrasivo, p. 84</i>)
	Disco abrasivo (19) defectuoso	<i>Cambiar el disco abrasivo, p. 84</i>
	La protección contra chispas (1) o el soporte de la pieza de labor (6, 18) están mal ajustadas	<i>Montaje y ajuste de la cubierta de protección, p. 83</i> <i>Montaje y ajuste de los soportes de la pieza de labor, p. 84</i>
El motor se ralentiza y se para	Aparato sobrecargado	Reducir la presión no es adecuada para la pieza de labor
Las herramientas de lijado no se mueven aunque el motor funciona	La tuerca del disco abrasivo (19a) está suelta	Apretar la tuerca del disco abrasivo (<i>Cambiar el disco abrasivo, p. 84</i>)
	Cinta abrasiva (10) suelta	Aumentar la tensión de la cinta abrasiva (<i>Cambiar la cinta abrasiva, p. 85</i>)
Rendimiento reducido	Cinta abrasiva (10) desgastada	<i>Cambiar la cinta abrasiva, p. 85</i>

Piezas de repuesto y accesorios

Encontrará piezas de repuesto y accesorios en www.grizzlytools.shop. Si surgen problemas durante el proceso de pedido, por favor, póngase en contacto con nosotros a través de nuestra tienda online. Si tiene más preguntas, póngase en contacto con el *Service-Center*, p. 89.

Pos. n°	Nombre	N° de pedido
1	Protección contra chispas	91103042
10	Banda abrasiva	
	- Granulación 60	91103048
	- Granulación 80	91103044
	- Granulación 80, 5x	91103046
	- Granulación 120	91103049
	- Granulación 60+80+120	91103050
19	Disco abrasivo	91103553
19a	Disco abrasivo, Tuerca	91103040

Traducción de la declaración CE de conformidad

Producto: **Lijadora de banda estacionaria**

Modelo: **PSBS 240 C2**

Número de serie: 000001-079100

El objeto de la declaración descrita anteriormente es conforme con la legislación de armonización pertinente de la Unión:

2006/42/EC • 2014/30/EU • 2011/65/EU & (EU) 2015/863

El objeto de la declaración descrito anteriormente es conforme a la Directiva 2011/65/EU del Parlamento Europeo y del Consejo, de 8 de junio de 2011, sobre restricciones a la utilización de determinadas sustancias peligrosas en aparatos eléctricos y electrónicos.

Para garantizar la conformidad, se han aplicado las siguientes normas armonizadas así como las normas y reglamentos nacionales:

**EN 62841-1:2015 • EN 62841-3-4:2016/A1:2020 • EN 12413:2019
EN IEC 63000:2018 • EN IEC 55014-1:2021 • EN IEC 55014-2:2021
EN IEC 61000-3-2:2019/A1:2021 • EN 61000-3-3:2013/A2:2021**

La presente declaración de conformidad se expide bajo la exclusiva responsabilidad del fabricante:

CE Grizzly Tools GmbH & Co. KG
Stockstädter Str. 20
63762 Großostheim
ALEMANIA
30.04.2024



Christian Frank
Representante autorizado para la documentación

Indice

Introduzione..... 93
 Uso conforme.....93
 Materiale in dotazione/accessori..... 94
 Panoramica..... 94
 Descrizione del funzionamento.....95
 Dati tecnici.....95

Avvertenze di sicurezza..... 96
 Significato delle avvertenze di sicurezza..... 96
 Pittogrammi e simboli.....96
 Avvertenze di sicurezza generali elettroutensile.....96
 Avvertenze di sicurezza per smerigliatrice da banco..... 99
 Ulteriori avvertenze di sicurezza..... 99
 Rischi residui..... 100

Preparazione..... 101
 Elementi di comando..... 101
 Montare e regolare il parascintille..... 101
 Montare e regolare il portapezzo..... 101
 Fissaggio dell'apparecchio al banco di lavoro.....101
 Sostituire la mola..... 101
 Sostituire il nastro abrasivo..... 102

Funzionamento..... 103
 Accensione e spegnimento..... 103
 Molatura con la mola..... 103
 Levigatura a nastro..... 103

Trasporto..... 103

Pulizia, manutenzione e conservazione..... 104
 Pulizia..... 104
 Manutenzione..... 104
 Conservazione..... 104

Smaltimento/rispetto dell'ambiente..... 104

Assistenza..... 105

Garanzia..... 105
 Servizio di riparazione..... 106
 Service-Center..... 106
 Importatore..... 106

Ricerca degli errori..... 107

Ricambi e accessori..... 108

Traduzione delle dichiarazioni CE di conformità originale..... 109

Vista esplosa..... 195

Introduzione

Complimenti per l'acquisto di questo nuovo levigatrice a nastro da banco (di seguito apparecchio o elettroutensile).

Avete optato per un apparecchio di alta qualità. La qualità di questo apparecchio è stata verificata durante la produzione, in seguito l'apparecchio è stato sottoposto ad un controllo finale. Pertanto, la funzionalità dell'apparecchio è garantita.



Il manuale d'uso è parte integrante del presente apparecchio. Esse contengono importanti avvertenze sulla sicurezza, l'uso e lo smaltimento. Leggere attentamente il manuale d'uso. Acquisire familiarità con i comandi e con l'uso corretto dell'apparecchio. Utilizzare l'apparecchio solo come descritto e per i settori d'impiego previsti. Conservare il manuale d'uso e, in caso di cessione dell'apparecchio a terzi, consegnare anche tutti i documenti correlati.

Uso conforme

L'apparecchio è destinato esclusivamente al seguente uso:

- Sgrossatura e finitura di metallo, legno e plastica

- Sbavatura, rimozione della ruggine e levigatura

L'apparecchio non è concepito per qualsiasi altro tipo di utilizzo (ad es. la levigatura con utensili non adeguati, la levigatura con liquidi refrigeranti, la levigatura di materiali nocivi come l'amianto).

Funzionamento solo in ambienti asciutti.

Qualsiasi altro impiego non espressamente consentito nel presente manuale d'uso può causare danni all'apparecchio e rappresentare un serio pericolo per l'utilizzatore. L'utilizzatore od operatore dell'apparecchio è responsabile di eventuali incidenti o danni ad altre persone o alla loro proprietà. L'apparecchio è adatto all'uso per piccoli lavori domestici. Non è stato concepito per l'impiego aziendale prolungato. Un eventuale utilizzo aziendale comporta l'estinzione della garanzia. Il produttore non si fa carico di eventuali danni causati da un uso improprio o da un azionamento errato.

Materiale in dotazione/ accessori

Estrarre l'apparecchio dalla confezione e controllare il materiale fornito.

Smaltire il materiale di imballaggio ai sensi della normativa vigente.

- Levigatrice a nastro da banco
- Parascintille
Vite, Parascintille
- 2x Portapezzo
- 2x Dado a stella
- 2x Vite, Portapezzo
- 2x Rosetta
- 2x Disco dentato
- 2x Nastro abrasivo di ricambio (Grana: 80/120)
- Traduzione delle istruzioni originali

Panoramica



Le figure dell'apparecchio si trovano nelle pagine apribili anteriore e posteriore.

- 1 Parascintille
- 2 Vite, Parascintille
- 3 Calotta protettiva, Mola da levigatura
- 4 Alloggiamento motore
- 5 Dado a stella, Portapezzo Nastro abrasivo
- 6 Portapezzo, Nastro abrasivo
- 7 Leva, Scorrimento del nastro
- 8 Vite, Scorrimento del nastro
- 9 Calotta protettiva, Nastro abrasivo
- 10 Nastro abrasivo
- 11 Vite, Carter di copertura nastro abrasivo
- 12 Carter di copertura nastro abrasivo
- 13 Foro
- 14 Interruttore di accensione/spegnimento
- 15 Vite, Coprimola
- 16 Coprimola
- 17 Dado a stella, Portapezzo Mola da levigatura
- 18 Portapezzo, Mola da levigatura
- 19 Mola da levigatura

(Fig. A)

- 2a Dado, Parascintille

(Fig. B)

- 17a Vite, Portapezzo Mola da levigatura
- 17b Rosetta, Portapezzo Mola da levigatura
- 17c Disco dentato, Portapezzo Mola da levigatura

(Fig. C)

- 5a Vite, Portapezzo Nastro abrasivo
- 5b Rosetta, Portapezzo Nastro abrasivo
- 5c Disco dentato, Portapezzo Nastro abrasivo

(Fig. E)

- 19a Dado, Mola da levigatura
- 19b Flangia di fissaggio

(Fig. F)

- 20a Rullo di guida, superiore
- 20b Rullo di guida, inferiore

Descrizione del funzionamento

Si tratta di un apparecchio combinato, dotato di una mola e di un nastro abrasivo regolabile.

Per proteggere l'utilizzatore, l'apparecchio è provvisto di parascintille e di calotta protettiva.

La seguente descrizione illustra il funzionamento dei componenti.

Dati tecnici

Levigratrice a nastro da banco
 **PSBS 240 C2**

- Tensione nominale U ... 230 V~, 50 Hz
- Potenza nominale P .240 W (S6 10 %)
- Potenza assorbita a vuoto P_0
 190 W (S1)
- Numero di giri a vuoto n_0 ..2980 min⁻¹
- Classe di protezione I
- Peso con accessori ≈7,1 kg
- Mola da levigatura
 - Diametro esterno Ø150 mm
 - Foro Ø12,7 mm
 - Spessore 20 mm
 - Velocità di rotazione v_0 23 m/s
- Nastro abrasivo
 - Dimensioni 50×686 mm

- Grana 80/120
- Velocità di rotazione v_0 15 m/s
- Livello di pressione acustica (L_{pA})
84,5 dB; K_{pA} =3 dB
- Livello di potenza acustica (L_{WA})
97,5 dB; K_{WA} =3 dB
- Modalità operativa S6 10 %: Funzionamento continuo a carico intermittente.

Dopo un funzionamento ininterrotto di 1 min sotto carico, l'apparecchio deve essere raffreddato per 9 min in folle, altrimenti si può verificare un surriscaldamento.

Modalità operativa S1: Funzionamento continuo con carico costante

Mola da levigaturaA36 P5 V35 (in dotazione)

- Diametro esterno Ø150 mm
- Foro Ø12,7 mm
- Spessore 20 mm
- Grana 36
- Velocità a vuoto n_0 4500 min⁻¹
- Velocità di rotazione v_0 ≤35 m/s

I valori relativi alla rumorosità e alle vibrazioni sono stati determinati in base alle norme e alle disposizioni indicate nella dichiarazione di conformità.

Il valore complessivo di vibrazione indicato e il valore sulle emissioni rumorose riportato sono stati misurati secondo una procedura di controllo regolata da norme e possono essere utilizzati per il confronto fra un utensile elettrico e un altro. Il valore complessivo di vibrazione indicato e il valore sulle emissioni rumorose riportato possono essere utilizzati anche per una stima temporanea del carico.

▲ AVVERTIMENTO! Le emissioni sulle vibrazioni e la rumorosità possono differire dai valori indicati durante l'uso effettivo dell'elettrotensile, in base alla tipologia e la modalità

in cui si utilizza l'elettrotensile, in particolare quale tipo di pezzo viene lavorato. Cercare di limitare il più possibile l'esposizione alle vibrazioni. Un esempio di misura per ridurre l'esposizione alle vibrazioni è la limitazione del tempo di lavoro. In tal senso, occorre tenere conto di tutte le componenti del ciclo operativo (ad esempio i momenti in cui l'elettrotensile è spento e quelli in cui è acceso, ma opera senza carico).

Avvertenze di sicurezza

Questa sezione contiene le avvertenze di sicurezza fondamentali per l'uso dell'apparecchio.

Significato delle avvertenze di sicurezza

▲ PERICOLO! Se non si seguono queste avvertenze di sicurezza, si verifica un incidente. La conseguenza è una grave lesione o la morte.

▲ AVVERTIMENTO! Se non si seguono queste avvertenze di sicurezza, si può verificare un incidente. La conseguenza può essere una grave lesione o la morte.

▲ ATTENZIONE! Se non si seguono queste avvertenze di sicurezza, si verifica un incidente. La conseguenza può essere una lieve o media lesione.

NOTA! Se non si seguono queste avvertenze di sicurezza, si verifica un incidente. La conseguenza può essere un danno materiale.

Pittogrammi e simboli

Pittogrammi sull'apparecchio



Attenzione!



Leggere le istruzioni per l'uso



Utilizzare la protezione per gli occhi



Utilizzare la protezione acustica



Utilizzare la mascherina



Utilizzare guanti di protezione



Non utilizzare mole difettose



Prima dei lavori di manutenzione e quando il cavo di alimentazione è danneggiato, staccare la spina di alimentazione



Pericolo di lesioni a causa dell'utensile in rotazione! Tenere lontane le mani.



Gli apparecchi elettrici non devono essere smaltiti con i rifiuti domestici.



Dimensioni Mola da levigatura



Dimensioni Nastro abrasivo

Avvertenze di sicurezza generali elettrotensile

▲ AVVERTIMENTO! Leggere tutte le avvertenze di sicurezza, istruzioni, illustrazioni e specifiche fornite con questo elettrotensile. In caso di inosservanza delle istruzioni seguenti, potrebbero verificarsi scariche elettriche, incendi e/o lesioni gravi.

Conservare tutte le avvertenze e le istruzioni per poterle consultare in futuro.

Il termine “elettroutensile” usato nelle avvertenze si riferisce al proprio utensile elettrico alimentato a corrente (via cavo) o batterie (senza cavo).

1. SICUREZZA DELL'AREA DI LAVORO

- a) **Mantenere l'area di lavoro pulita e ben illuminata.** Le aree disordinate e scure stimolano gli incidenti.
- b) **Non utilizzare gli elettroutensili in atmosfere esplosive, ad esempio in presenza di liquidi infiammabili, gas o polveri.** Gli elettroutensili emettono fiammelle che possono infiammare la polvere o i fumi.
- c) **Tenere lontani i bambini ed eventuali altre persone presenti mentre si adopera l'elettroutensile.** Le distrazioni possono causare perdite di controllo.

2. SICUREZZA ELETTRICA

- a) **Le spine dell'elettroutensile devono combaciare con le prese di corrente. Non modificare mai in alcun modo la spina. Non usare adattatori con gli elettroutensili a terra (massa).** Spine non modificate e prese corrette riducono il rischio di scossa elettrica.
- b) **Evitare il contatto con superfici a terra o massa, come condutture, radiatori, piani cottura e frigoriferi.** Sussiste un rischio maggiore di scossa elettrica se il proprio corpo è a terra o massa.
- c) **Non esporre gli elettroutensili alla pioggia o umidità.** Infiltrazioni di acqua nell'elettroutensile possono accrescere il rischio di scossa elettrica.
- d) **Non usare scorrettamente il cavo. Non usare mai il cavo per trasportare, tirare o staccare**

dalla corrente l'elettroutensile.

Tenere il cavo lontano da fonti di calore, olio, spigoli vivi o parti in movimento. Cavi danneggiati o impigliati possono accrescere il rischio di scossa elettrica.

- e) **Quando si adopera un elettroutensile all'esterno, utilizzare un cavo di prolunga idoneo per l'uso all'esterno.** Usare un cavo idoneo per l'uso esterno riduce il rischio di scossa elettrica.
- f) **Se non è possibile evitare di usare un elettroutensile in una zona umida, usare un'alimentazione protetta con dispositivo a corrente residua (RCD).** Usare un RCD riduce il rischio di scossa elettrica.

3. SICUREZZA PERSONALE

- a) **Stare vigili, osservare ciò che si sta facendo e usare il buon senso quando si adopera l'elettroutensile. Non usare un elettroutensile se si è stanchi o sotto l'influsso di sostanze stupefacenti, alcol o medicinali.** Un attimo di disattenzione mentre si adoperano elettroutensili può provocare lesioni personali gravi.
- b) **Usare dispositivi di protezione individuali. Indossare sempre una protezione oculare.** Usare dispositivi di protezione, come una mascherina antipolvere, calzature di sicurezza antiscivolo, caschi rigidi o protezione acustica alle condizioni appropriate riduce il rischio di lesioni personali.
- c) **Evitare l'accensione involontaria. Assicurarsi che l'interruttore sia in posizione di spegnimento prima di attaccarlo alla corrente elettrica e/o pacco batterie, sollevare o trasportare l'utensile.** Trasportare elettroutensili con le

dita sull'interruttore o strumenti a corrente con l'interruttore acceso accresce gli incidenti.

- d) **Prima di accendere l'elettrotensile rimuovere tutte le chiavi e chiavi di fissaggio.** Una chiave o una chiavetta rimaste inserite in una parte rotante di un elettrotensile può causare lesioni personali.
- e) **Non sporgersi eccessivamente. Mantenere sempre equilibrio e una base ben solidi.** In tal modo sarà più facile controllare l'elettrotensile in caso di situazioni inattese.
- f) **Indossare abiti idonei. Non indossare abiti larghi o gioielli. Tenere i capelli e gli abiti lontani dalle parti in movimento.** Abiti larghi, gioielli o capelli lunghi potrebbero rimanere impigliati nelle parti in movimento.
- g) **In caso di dispositivi in dotazione da collegare per l'aspirazione di polveri e raccolta, assicurarsi che siano collegati e usati in modo appropriato.** Usare un raccoglitore di polvere può ridurre i rischi correlati alle polveri.
- h) **Non consentire che la familiarità acquisita con l'uso frequente di utensili faccia sì che si diventi eccessivamente sicuri di sé e si ignorino i principi di sicurezza.** Un'azione inavvertita può causare lesioni gravi in una frazione di secondo.
4. **USO E MANUTENZIONE DELL'ELETTROTENSILE**
- a) **Non forzare l'elettrotensile. Usare l'elettrotensile corretto per la propria applicazione.** Usando l'elettrotensile corretto, le operazioni risulteranno migliori

e più sicure al ritmo per il quale è stato sviluppato.

- b) **Non usare l'elettrotensile se l'interruttore non si accende e spegne.** Un elettrotensile che non può essere controllato con l'interruttore è pericoloso e va riparato.
- c) **Prima di praticare regolazioni, cambiare accessori o conservare l'elettrotensile, staccare la spina dalla presa di corrente e/ o rimuovere il pacco batterie, se rimovibile, dall'elettrotensile.** Tali misure preventive riducono il rischio di accensione involontaria dell'elettrotensile.
- d) **Conservare elettrotensili in pausa fuori dalla portata dei bambini e non consentire a persone che non conoscono l'elettrotensile o le presenti istruzioni di adoperare l'elettrotensile.** Gli elettrotensili sono pericolosi se nelle mani di utenti non esperti.
- e) **Praticare manutenzione sugli elettrotensili e gli accessori. Verificare che non vi siano disallineamenti o inceppamento di parti mobili, rotture di parti o altre condizioni che possano compromettere il funzionamento dell'elettrotensile. Se danneggiato, far riparare l'elettrotensile prima di usarlo.** Molti incidenti sono causati da elettrotensili non sottoposti a regolare manutenzione.
- f) **Mantenere gli utensili di taglio affilati e puliti.** Gli strumenti di taglio correttamente curati con spigoli affilati sono messo soggetti all'inceppamento e più facili da controllare.

- g) **Usare l'elettrotensile, gli accessori e i porta punte ecc. nel rispetto delle presenti istruzioni, considerano le condizioni operative e le attività da eseguire.** L'uso di questo elettrotensile per operazioni diverse da quelle previste può provocare situazioni pericolose.
- h) **Mantenere i manici e le superfici di presa pulite, asciutte e prive di olio e grasso.** Manici e superfici di presa scivolose non consentono una gestione e un controllo sicuri dell'utensile in condizioni inattese.

5. ASSISTENZA

- a) **Far eseguire la manutenzione sul proprio elettrotensile da parte di personale di riparazione qualificato e usando solo pezzi di ricambio identici.** Ciò garantirà il mantenimento della sicurezza dell'elettrotensile.

Avvertenze di sicurezza per smerigliatrice da banco

- **Non usare accessori danneggiati. Prima dell'uso esaminare gli accessori, ad esempio cercare eventuali cricche e scheggiature . Dopo aver esaminato e montato un accessorio, l'operatore e terzi presenti dovranno posizionarsi lontano dal piano dell'accessorio rotante; quindi far funzionare l'elettrotensile alla massima velocità senza carico per un minuto.** Se un accessorio è danneggiato, normalmente si rompe durante questa prova.
- **La velocità nominale dell'accessorio dev'essere almeno pari alla velocità massima indicata sull'elettrotensile.** Gli accessori che girano a velocità mag-

giore di quella nominale possono rompersi ed essere scagliati in giro.

- **Non molare mai su un lato di un disco di rettifica.** Molare su un lato potrebbe spezzare il disco e scagliarlo.
- Utilizzare solo accessori del diametro ammesso.
- Assicurarsi sempre che la smerigliatrice da banco sia in posizione stabile e sicura (ad es. fissata ad un banco).
- Regolare il parascintille e il portapezzo spesso per compensare l'usura della mola.
- Mantenere la distanza fra il parascintille/il portapezzo e la mola il più piccola possibile e mai superiore ai 2 mm.
- Qualora non sia più possibile rispettare questa distanza, sostituire la mola usurata.
- Utilizzare la protezione, il portapezzo, lo schermo trasparente e il parascintille come richiesto dall'accessorio.
- Sostituire le mole danneggiate o molto usurate.
- Regolare il portapezzo sempre in modo tale che l'angolo fra lo stesso e la tangente all'accessorio sia in ogni caso superiore a 85°.

Ulteriori avvertenze di sicurezza

▲ AVVERTIMENTO! Durante la levigatura possono generarsi polveri nocive per la salute (ad es. di metalli o alcuni tipi di legno) che potrebbero costituire un rischio per l'operatore o per le persone situate nelle vicinanze. Assicurarsi che vi sia una buona ventilazione nei luoghi di lavoro. Indossare sempre occhiali di protezione, guanti di sicurezza e una mascherina.

- Collegare l'apparecchio solo a una presa protetta da interruttore differenziale (interruttore FI) con corrente di guasto nominale non superiore a 30 mA.
- Se il cavo di collegamento di questo apparecchio è danneggiato, deve essere sostituito dal produttore o dal suo servizio clienti o da una persona qualificata per evitare pericoli. rivolgersi al centro di assistenza.
- **Utilizzare solo accessori consigliati da PARKSIDE.** Accessori non idonei possono causare incendi o scariche elettriche.
- **⚠ AVVERTIMENTO!** Pericolo di scossa elettrica. Tenere il cavo di alimentazione e l'eventuale prolunga lontani dalla mola. In caso di danni o di tranciamenti disinserire immediatamente la spina di alimentazione dalla presa di corrente. Non toccare la conduttura prima di averla scollegata dalla rete elettrica.
- **⚠ AVVERTIMENTO!** Pericolo di schiacciamento! Non tenere mai le dita fra la mola e il parascintille, ovvero in prossimità della calotta protettiva.
- Le parti rotanti dell'apparecchio non possono essere coperte per non comprometterne il funzionamento. Pertanto, si raccomanda di procedere con attenzione e di tenere il pezzo da lavorare ben saldo, in modo da evitare che scivoli e che le mani entrino conseguentemente in contatto con il nastro abrasivo o la mola.
- **⚠ AVVERTIMENTO!** Pericolo di ustione! Durante la levigatura il pezzo si surriscalda. Non afferrarlo dal lato di lavorazione, lasciarlo

raffreddare. Non usare refrigeranti o sostanze simili.

- Non usare l'apparecchio in caso di stanchezza o dopo l'assunzione di alcol o di medicinali. Di tanto in tanto, interrompere il lavoro per fare una pausa.
- Speggnere l'apparecchio ed estrarre la spina
 - per sbloccare un accessorio bloccato,
 - se il cavo di alimentazione è danneggiato o si è ingarbugliato,
 - in presenza di rumori inconsueti.
- Utilizzare l'apparecchio solo in posizione verticale e stabile e verificare il posizionamento sicuro.

Rischi residui

Anche utilizzando l'apparecchio in modo conforme, rimangono dei rischi residui. I seguenti pericoli possono verificarsi in funzione del modello e del tipo di apparecchio:

- Danni ai polmoni, in caso di mancato utilizzo di un apposito dispositivo di protezione delle vie respiratorie.
- Danni all'udito, in caso di mancato utilizzo di un'apposita protezione acustica.
- Danni alla salute derivanti dalle vibrazioni della mano e del braccio, qualora l'apparecchio venga utilizzato per un periodo di tempo prolungato o il suo uso e la sua manutenzione non siano effettuati in modo conforme.
- Danni alla salute dovuti a:
 - contatto con gli utensili di levigatura in un'area non coperta;
 - protezione di parti di pezzi in lavorazione o di mole danneggiate.

⚠ AVVERTIMENTO! Pericolo di campo elettromagnetico generato duran-

te il funzionamento dell'apparecchio. In presenza di determinate condizioni, questo campo può danneggiare i dispositivi medici attivi e passivi. Per ridurre il rischio di lesioni gravi o mortali, raccomandiamo alle persone che portano dispositivi medici di consultare il proprio medico e il costruttore dello stesso prima dell'utilizzo dell'apparecchio.

Preparazione

▲ AVVERTIMENTO! Pericolo di lesioni a causa di un avviamento accidentale dell'apparecchio. Inserire la spina di alimentazione nella presa solo quando l'apparecchio è completamente pronto per l'uso.

Elementi di comando

Familiarizzare con i comandi prima di mettere in funzione l'apparecchio per la prima volta.

Interruttore di accensione/spengimento (14)

- Accensione: Portare l'interruttore on/off (14) in posizione "I" (ON).
- Spengimento: Portare l'interruttore on/off (14) in posizione "0" (OFF).

Montare e regolare il parascintille

Utensili necessari

(non fornito)

- Cacciavite
- Chiave ad anello (SW8)

Procedura (Fig. A)

1. Fissare saldamente il parascintille (1) alla calotta protettiva (2) con la vite (2a) e il dado (3).
2. Impostare il parascintille (1) alla vite di (2).

▲ ATTENZIONE! La distanza rispetto alla mola (19) non deve su-

perare i 2 mm. Regolare la distanza periodicamente, in modo da compensare l'usura della mola.

Montare e regolare il portapezzo

Accessori necessari

- Portapezzo (6, 18)
- Dado a stella (5, 17)
- Vite (5a, 17a)
- Rosetta (5b, 17b)
- Disco dentato (5c, 17c)

Procedura (Fig. B)

1. Fissare i portapezzi (6, 18) all'apparecchio.
Sono possibili 2 posizioni sul nastro abrasivo (vedere (Fig. C) A+B).
2. Regolare il portapezzo della mola (19) con la manopola a stella (17).

▲ ATTENZIONE! La distanza rispetto alla mola (19) non deve superare i 2 mm. Regolare la distanza periodicamente, in modo da compensare l'usura della mola.

Fissaggio dell'apparecchio al banco di lavoro

Utensile e accessori necessari

(non fornito)

- 4x Vite
- 4x Dado

Procedura

1. Fissare l'apparecchio al piano di lavoro con 4 viti e dadi.
A tal fine introdurre le viti nei 4 fori (13) alla base dell'apparecchio.

Sostituire la mola

Indicazioni per la sostituzione

- Non utilizzare mai l'apparecchio senza dispositivi di protezione.
- Assicurarsi che il numero di giri indicato sulla mola sia uguale o

- maggiore al numero di giri nominali a vuoto dell'apparecchio.
- Assicurarsi che le dimensioni della mola siano adatte all'apparecchio.
 - Utilizzare solamente mole in perfetto stato (test acustico: colpendo con un martello in plastica si ascolta un suono nitido).
 - Non ingrandire a posteriori il foro della mola da levigatura se troppo piccolo.
 - Non usare una bussola di riduzione separata o un adattatore per adeguare le mole dotate di un foro troppo grande.
 - Non utilizzare lame da sega.
 - Per il serraggio degli utensili di levigatura usare solamente le flange di fissaggio in dotazione. Gli spessori fra la flangia e l'utensile di molatura devono essere in materiale elastico, come gomma, cartone morbido ecc.
 - Dopo avere sostituito la mola, rimontare completamente l'apparecchio.
 - Utilizzare guanti di protezione
 - Spegnerne l'apparecchio ed estrarre la spina. Lasciarlo raffreddare.

Utensile e accessori necessari

(non fornito)

- Cacciavite
- Dado (19 mm) oppure pinza
- Chiave ad anello oppure combinata

▲ ATTENZIONE! Il dado della mola non deve essere stretto eccessivamente per evitare che la mola e il dado si rompano.

Procedura (Fig. E)

1. Smontare il parascintille (1) e il portapezzo (18).
2. Svitare le 3 viti (15).

3. Rimuovere la copertura del coprimola (16).
4. Svitare le 2 viti (11).
5. Sganciare il coprimola (12).
6. Svitare il dado (19a) **in senso orario** tenendo fermo il dado della rotella all'estremità opposta del nastro abrasivo.
7. Estrarre la flangia di fissaggio (19b) e la mola (19).
8. Inserire la nuova mola (19) e la flangia di fissaggio (19b).
9. Avvitare manualmente il dado della mola (19a) **in senso antiorario**.
10. Avvitare il coprimola (16).
11. Avvitare il coprimola (12) con le viti (11).
12. Montare il parascintille (1) e il portapezzo (18) nuovamente (*Montare e regolare il parascintille, p. 101* oppure *Montare e regolare il portapezzo, p. 101*).
13. **Ciclo di prova:** Prima del primo utilizzo e dopo ogni sostituzione della mola, effettuare un ciclo di prova di almeno 1 minuto a vuoto. Spegnerne immediatamente l'apparecchio se la mola non gira in modo uniforme e si percepiscono vibrazioni o rumori anomali.

Sostituire il nastro abrasivo

Procedura (Fig. F)

NOTA! Verificare durante il montaggio la direzione di rotazione del nastro abrasivo.

1. Svitare le 2 viti (11).
2. Sganciare il coprimola (12).
3. Premere la leva verso il basso (7).
4. Staccare il nastro abrasivo (10).
5. Posizionare il nuovo nastro abrasivo (10) al centro della rotella superiore (20a) e inferiore (20b).
6. Premere la leva verso l'alto (7).
7. Rimontare il coprimola (11).

Regolazione scorrimento del nastro

1. Svitare le 2 viti (11).
2. Sganciare il coprimola (12).
3. Per regolare con precisione lo scorrimento del nastro avvitare la vite (8).
4. Verificare lo scorrimento del nastro abrasivo facendolo girare manualmente.
5. Rimontare il coprimola (11).

Funzionamento

Accensione e spegnimento

Accensione

1. Collegare l'apparecchio all'alimentazione.
2. Portare l'interruttore on/off (14) in posizione "I" (ON).

Spegnimento

1. Portare l'interruttore on/off (14) in posizione "0" (OFF).
2. Assicurarsi che tutte le parti mobili siano completamente ferme.
3. Quando si lascia l'apparecchio incustodito o al termine del lavoro, staccare la spina dell'apparecchio dalla presa.

Molatura con la mola

Avvertenze

- **▲ AVVERTIMENTO!** Pericolo di lesioni a causa di folgorazione! Durante la molatura piegare il parascintille (1) verso il basso.
- **NOTA!** La freccia sulla calotta protettiva (3) indica il senso di rotazione della mola.

Procedura

- Posizionare il pezzo da lavorare sul portapezzo (18) e guidarlo lentamente verso la mola (19) all'inclinazione desiderata.

- Muovere il pezzo leggermente avanti e indietro in modo da ottenere un risultato di levigatura ottimale.

In questo modo si garantisce un'usura uniforme della mola. Di tanto in tanto lasciare raffreddare il pezzo.

Levigatura a nastro

Avvertenze

- **NOTA!** La freccia sulla calotta protettiva (9) indica il senso di rotazione del nastro abrasivo.

Procedura

- Durante la levigatura, tenere il pezzo da lavorare ben saldo, senza esercitare una pressione eccessiva.
- Muovere il pezzo leggermente avanti e indietro in modo da evitare che il nastro abrasivo si usuri solo su un lato.
- Levigare i pezzi in legno sempre nella senso della venatura, in modo da evitare la formazione di schegge.

Trasporto

Avvertenze

- Spegnere l'apparecchio.
- Assicurarsi che tutte le parti mobili siano completamente ferme.
- Estrarre la spina di alimentazione.
- Rimuovere l'utensile a inserto.
- Trasportare l'apparecchio con due mani.

A tal scopo, reggere l'apparecchio per il piede e l'alloggiamento motore.

Pulizia, manutenzione e conservazione

▲ AVVERTIMENTO! Scossa elettrica! Pericolo di lesioni a causa di un avviamento accidentale dell'apparecchio. Proteggersi durante i lavori di manutenzione e pulizia. Spegnerne l'apparecchio ed estrarre la spina di alimentazione dalla presa. Per i lavori di riparazione e manutenzione non descritti nelle presenti istruzioni chiedere l'intervento del nostro Centro Assistenza. Usare solo componenti originali.

Pulizia

▲ AVVERTIMENTO! Scossa elettrica! Non spruzzare mai acqua sull'apparecchio.

NOTA! Pericolo di danneggiamento. Le sostanze chimiche possono aggredire i componenti in materiale sintetico dell'apparecchio. Non utilizzare detergenti o solventi.

- Garantire una costante pulizia delle fessure di aerazione, dell'alloggiamento del motore e delle impugnature dell'apparecchio. A tale scopo utilizzare un panno umido o una spazzola.

Manutenzione

- Prima di ogni utilizzo verificare l'assenza di difetti visibili sull'apparecchio, ad es. componenti allentati, usurati o danneggiati.
- Controllare in particolare la mola da levigatura (19).
- Sostituire i componenti danneggiati.

Conservazione

L'apparecchio e gli accessori vanno conservati sempre:

- puliti
- asciutti
- protetti dalla polvere
- fuori dalla portata dei bambini
- Le mole di levigatura devono essere conservate asciutte e poste di taglio e non vanno accatastate.

Smaltimento/rispetto dell'ambiente

Smaltire l'apparecchio, gli accessori e l'imballaggio in modo da garantirne il corretto riciclaggio nel rispetto dell'ambiente.



Gli apparecchi elettrici non devono essere smaltiti con i rifiuti domestici.

Il simbolo del contenitore di spazzatura mobile barrato indica che questo prodotto non deve essere smaltito come rifiuto urbano non differenziato al termine della sua vita utile.

Direttiva 2012/19/UE sui rifiuti di apparecchiature elettriche ed elettroniche:

Il consumatore è tenuto per legge al corretto riciclaggio nel rispetto dell'ambiente degli apparecchi elettrici ed elettronici al termine della loro vita utile. In questo modo si garantisce che vengano riciclati nel rispetto dell'ambiente e delle risorse.

A seconda del recepimento nel diritto nazionale, le possibilità sono le seguenti:

- restituzione a un punto vendita
- conferimento a un centro di raccolta ufficiale,
- restituzione al produttore/commerciante.

Tali disposizioni non contemplano gli accessori e i dispositivi ausiliari privi di componenti elettrici a corredo dell'apparecchio da smaltire.

Assistenza

Garanzia

Gentile cliente,

Il prodotto gode di una garanzia di 3 anni dalla data di acquisto. In caso di difetti del prodotto, al cliente spettano diritti legali verso il venditore del prodotto. Questi diritti legali non sono limitati dalla garanzia descritta di seguito.

Condizioni di garanzia

Il termine di garanzia decorre dalla data di acquisto. Conservare lo scontrino originale in buono stato. Tale documento è necessario come prova d'acquisto. Se entro tre anni dalla data di acquisto di questo prodotto dovessero emergere difetti di fabbricazione o del materiale, il prodotto viene a nostra discrezione ripartito o sostituito a titolo gratuito. Questa garanzia presuppone che il prodotto difettoso venga presentato entro il termine di tre anni unitamente allo scontrino d'acquisto (scontrino) con una breve descrizione del difetto e di quando si è riscontrato.

Se il difetto è coperto dalla nostra garanzia, si riceverà l'apparecchio riparato o un prodotto nuovo. Il periodo di garanzia non si rinnova con la riparazione o la sostituzione del prodotto.

Periodo di garanzia e diritti legali di reclamo per vizi

Il periodo di garanzia non viene prolungato dalla prestazione della garanzia. Ciò si applica anche ai pezzi sostituiti e riparati. Danni e difetti eventualmente presenti già al momento

dell'acquisto devono essere segnati subito dopo il disimballaggio. Le riparazioni effettuate dopo la scadenza del periodo di garanzia sono a pagamento.

Copertura della garanzia

Il prodotto è stato prodotto con cura sulla base di rigorose direttive di qualità ed è stato controllato scrupolosamente prima della consegna.

La garanzia viene prestata esclusivamente per difetti del materiale o di fabbricazione. La presente garanzia non si estende a parti del prodotto esposte a normale usura e che pertanto vengono considerate pezzi soggetti a usura (ad es. Mola da levigatura, Nastro abrasivo) oppure a danni a parti fragili (ad es. interruttore).

La garanzia decade se il prodotto è stato danneggiato, non è stato utilizzato adeguatamente o non è stato sottoposto a manutenzione. Per un impiego adeguato del prodotto occorre attenersi strettamente a tutte le istruzioni riportate nel manuale di istruzioni. Evitare assolutamente impieghi e azioni che nelle istruzioni per l'uso vengono espressamente sconsigliati o dai quali viene messo in guardia.

Il prodotto è concepito esclusivamente per l'uso privato e non è destinato a quello commerciale. La garanzia in caso di trattamento scorretto, uso di violenza e interventi non eseguiti dalla nostra filiale di assistenza autorizzata.

Procedimento in caso di intervento in garanzia

Per assicurare un rapido disbrigo del caso, si prega di attenersi alle seguenti indicazioni:

- Per tutte le richieste tenere pronti lo scontrino e il codice articolo (ad es. IAN 458679_2401) come prova d'acquisto.

- Il codice articolo è riportato sulla targhetta applicata sul prodotto, inciso sul prodotto, riportato sulla pagina iniziale delle Istruzioni per l'uso (in basso a sinistra) o sull'adesivo sul retro o il fondo del prodotto.
- Se dovessero presentarsi errori di funzionamento o altri difetti, per prima cosa mettersi in contatto **telefonticamente** oppure utilizzare il **modulo di contatto** disponibile su parkside-diy.com alla voce **Assistenza** con il Centro di assistenza indicato di seguito.
- D'intesa con il nostro Centro di assistenza, allegando la prova d'acquisto (scontrino) e indicando in cosa consiste il difetto e quando si è presentato, si potrà spedire franco di porto il prodotto registrato come difettoso all'indirizzo del servizio di assistenza che verrà comunicato. Per evitare problemi di accettazione e spese aggiuntive, utilizzare esclusivamente l'indirizzo comunicato. Assicurarsi che la spedizione non avvenga non affrancata, come merce ingombrante, per espresso o come altra spedizione speciale. Si prega di inviare il prodotto insieme a tutti gli accessori consegnati all'acquisto e di assicurarsi che l'imballaggio per il trasporto sia sufficientemente sicuro.

Servizio di riparazione

Per le riparazioni **non coperte dalla garanzia** rivolgersi al centro di assi-

stenza, dove potrete ottenere un preventivo.

- Accettiamo solo apparecchi imballati sufficientemente e inviati a spese del cliente.

Nota: inviare l'apparecchio pulito e indicando il difetto all'indirizzo del centro di assistenza indicato.

- Non si accettano apparecchi inviati a carico del destinatario, tramite contrassegno, corriere espresso o altri invii speciali.
- Ci occuperemo di smaltire gratuitamente gli apparecchi difettosi che ci vengono spediti.

Service-Center

IT Assistenza Italia
Tel.: 800 172663
Modulo di contatto su
parkside-diy.com
IAN 458679_2401

MT Assistenza Malta
Tel.: 800 65168
Modulo di contatto su
parkside-diy.com
IAN 458679_2401

Importatore

Si tenga presente che l'indirizzo indicato di seguito non è l'indirizzo del centro di assistenza. Per prima cosa contattare il centro di assistenza summenzionato.

Grizzly Tools GmbH & Co. KG
Stockstädter Str. 20
63762 Großostheim
GERMANIA
www.grizzlytools.de

Ricerca degli errori

La tabella che segue aiuta a risolvere piccoli guasti:

Problema	Causa possibile	Misura
Azionamento bloccato	Il nastro abrasivo (10) blocca l'azionamento	Rimontare il nastro abrasivo (<i>Sostituire la mola, p. 101</i>)
	I residui del pezzo da lavorare o degli utensili di levigatura bloccano l'azionamento	Rimuovere le cause di blocco
Gli utensili di levigatura non si muovono anche se il motore gira	Dado della mola da levigatura (19a) allentato	Stringere il dado della mola da levigatura (<i>Sostituire la mola, p. 101</i>)
	Nastro abrasivo (10) allentato	Aumentare la tensione del nastro (<i>Sostituire il nastro abrasivo, p. 102</i>)
Il motore rallenta e si ferma	Apparecchio sovraccarico	Ridurre la pressione Pezzo da lavorare non adatto
La mola ruota in modo irregolare, si odono rumori inconsueti	Dado della mola da levigatura (19a) allentato	Stringere il dado della mola da levigatura (<i>Sostituire la mola, p. 101</i>)
	Mola da levigatura (19) difettosa	<i>Sostituire la mola, p. 101</i>
	Parascintille (1) o portapezzo (6, 18) non regolato correttamente	<i>Montare e regolare il parascintille, p. 101</i> <i>Montare e regolare il portapezzo, p. 101</i>
L'apparecchio non si accende	Manca la tensione di rete	Ispezionare la presa, il cavo di alimentazione, la spina di collegamento, il fusibile ed eventualmente farli riparare dall'elettricista.
	Interruttore di accensione/spegnimento (14) guasto	rivolgersi al centro di assistenza.
	Motore difettoso	rivolgersi al centro di assistenza.

Problema	Causa possibile	Misura
Nell'apparecchio si verificano interruzioni	Contatto difettoso interno	rivolgersi al centro di assistenza.
	Interruttore di accensione/spengimento (14) guasto	rivolgersi al centro di assistenza.
Rendimento ridotto	Nastro abrasivo (10) usurato	<i>Sostituire il nastro abrasivo, p. 102</i>

Ricambi e accessori

Pezzi di ricambio e accessori sono reperibili al sito www.grizzlytools.shop. Qualora sorgessero problemi durante l'ordinazione, si prega di contattarci tramite il nostro negozio online. Per ulteriori domande, rivolgersi al *Service-Center*, p. 106

Pos. nr.	Designazione	No. d'ordine
1	Parascintille	91103042
10	Nastro abrasivo	
	- Grana 60	91103048
	- Grana 80	91103044
	- Grana 80, 5x	91103046
	- Grana 120	91103049
	- Grana 60+80+120	91103050
19	Mola da levigatura	91103553
19a	Mola da levigatura, Dado	91103040

Traduzione delle dichiarazione CE di conformità originale

Prodotto: **Levigatrice a nastro da banco**

Modello: **PSBS 240 C2**

Numero di serie: 000001-079100

L'oggetto della dichiarazione di cui sopra è conforme alla pertinente normativa di armonizzazione dell'Unione:

2006/42/EC • 2014/30/EU • 2011/65/EU & (EU) 2015/863

L'oggetto della dichiarazione di cui sopra è conforme alla direttiva 2011/65/EU del Parlamento europeo e del Consiglio dell'8 giugno 2011, sulla restrizione dell'uso di determinate sostanze pericolose nelle apparecchiature elettriche ed elettroniche.

Per garantire la conformità, sono state applicate le seguenti norme armonizzate e le norme e i regolamenti nazionali:

**EN 62841-1:2015 • EN 62841-3-4:2016/A1:2020 • EN 12413:2019
EN IEC 63000:2018 • EN IEC 55014-1:2021 • EN IEC 55014-2:2021
EN IEC 61000-3-2:2019/A1:2021 • EN 61000-3-3:2013/A2:2021**

La presente dichiarazione di conformità è rilasciata sotto la responsabilità esclusiva del fabbricante:

CE Grizzly Tools GmbH & Co. KG
Stockstädter Str. 20
63762 Großostheim
GERMANIA
30.04.2024



Christian Frank
Mandatario della documentazione

Obsah

Úvod	110
Použití dle určení.....	110
Rozsah dodávky/příslušenství.....	111
Přehled.....	111
Popis funkce.....	112
Technické údaje.....	112
Bezpečnostní pokyny	113
Význam bezpečnostních pokynů.....	113
Piktogramy a symboly.....	113
Obecná bezpečnostní upozornění pro elektrické nářadí.....	113
Bezpečnostní upozornění týkající se stolní brusky.....	115
Další bezpečnostní informace...	116
Zbytková nebezpečí.....	117
Příprava	117
Ovládací části.....	117
Montáž a demontáž chrániče proti jiskrám.....	117
Montáž a nastavení podložek pod obrobek.....	118
Příšroubování přístroje na pracovní stůl.....	118
Výměna brusného kotouče.....	118
Výměna brusného pásu.....	119
Provoz	119
Zapnutí a vypnutí.....	119
Broušení pomocí brusného kotouče.....	119
Broušení na brusném pásu.....	120
Přeprava	120
Čištění, údržba a skladování	120
Čištění.....	120
Údržba.....	120
Skladování.....	120
Likvidace/ochrana životního prostředí	121
Servis	121
Záruka.....	121

Opravárenská služba.....	122
Service-Center.....	122
Dovozce.....	122

Hledání chyb..... 123

Náhradní díly a příslušenství.....124

Překlad původního ES prohlášení o shodě..... 125

Rozložený pohled..... 195

Úvod

Blahopřejeme vám k zakoupení nového stolní pásové brusky (dále jen přístroj nebo elektrický nástroj).

Vybrali jste si vysoce kvalitní přístroj. Tento přístroj byl odzkoušen během výroby na kvalitu a podroben výstupní kontrole. Funkčnost Vašeho přístroje je tím zajištěná.



Návod k obsluze je součástí tohoto přístroje. Obsahuje důležité pokyny pro bezpečnost, použití a likvidaci. Přečtěte si pečlivě návod k obsluze. Seznamte se s ovládacími prvky a správným používáním přístroje. Používejte přístroj pouze tak, jak je popsáno a pro určené oblasti použití. Návod k obsluze dobře uschovejte a v případě předání přístroje třetím osobám předejte veškerou dokumentaci.

Použití dle určení

Přístroj je určen výhradně pro následující použití:

- Hrubé a jemné broušení kovů, dřeva a plastů
 - Odstraňování otřepů, rzi a broušení
- Přístroj není vhodný pro všechny ostatní druhy použití (např. broušení s nevhodnými brusnými nástroji (kotouči), broušení s chladicí kapalinou či broušení materiálů ohrožujících zdraví, např. azbest).

Provoz výhradně v suchých místnostech.

Jakékoliv jiné použití, které není v tomto návodu k obsluze výslovně povoleno, může vést k poškození přístroje a pro uživatele představovat vážné nebezpečí. Obsluha nebo uživatel zařízení nese zodpovědnost za nehody či škody na jiných osobách nebo jejich majetku. Přístroj je určen pro použití domácími kutily. Není určen pro trvalé komerční využívání. V případě komerčního použití záruka zaniká. Výrobce neručí za škody způsobené nesprávným použitím nebo nesprávnou obsluhou.

Rozsah dodávky/ příslušenství

Vybalte přístroj a zkontrolujte rozsah dodávky.

Obalový materiál zlikvidujte správně dle předpisů.

- Kombinovaná bruska
- Chráníč proti jiskrám
šroub, Chráníč proti jiskrám
- 2x Podložka pod obrobek
- 2x Hvězdicová matice
- 2x šroub, Podložka pod obrobek
- 2x Podložka
- 2x Ozubené podložky
- 2x Náhradní brusný pás (Zrnitost: 80/120)
- Překlad původního návodu k používání

Přehled

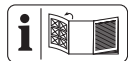

Obrázky přístroje naleznete na přední a zadní výklopné stránce.

- 1 Chráníč proti jiskrám
- 2 šroub, Chráníč proti jiskrám
- 3 Ochranný kryt, brusný kotouč
- 4 Kryt motoru

- 5 Hvězdicová matice, Podložka pod obrobek brusný pás
- 6 Podložka pod obrobek, brusný pás
- 7 páčka, Chod pásu
- 8 šroub, Chod pásu
- 9 Ochranný kryt, brusný pás
- 10 brusný pás
- 11 šroub, Kryt brusného pásu
- 12 Kryt brusného pásu
- 13 Otvor
- 14 zapínač/vypínač
- 15 šroub, Kryt brusného kotouče
- 16 Kryt brusného kotouče
- 17 Hvězdicová matice, Podložka pod obrobek brusný kotouč
- 18 Podložka pod obrobek, brusný kotouč
- 19 brusný kotouč

(Obr. A)

- 2a Matice, Chráníč proti jiskrám

(Obr. B)

- 17a šroub, Podložka pod obrobek brusný kotouč
- 17b Podložka, Podložka pod obrobek brusný kotouč
- 17c Ozubené podložky, Podložka pod obrobek brusný kotouč

(Obr. C)

- 5a šroub, Podložka pod obrobek brusný pás
- 5b Podložka, Podložka pod obrobek brusný pás
- 5c Ozubené podložky, Podložka pod obrobek brusný pás

(Obr. E)

- 19a Matice, brusný kotouč
- 19b Upínací příruba

(Obr. F)

20a Vodicí kladka, nahoře

20b Vodicí kladka, dole

Popis funkce

Přístroj je kombinovaným přístrojem vybaveným brusným kotoučem a nastavitelným brusným pásem.

Obsluhující osoby jsou při používání přístroje chráněny chráničem proti jiskrám a ochrannými kryty.

Funkce ovládacích prvků naleznete v následujících popisech.

Technické údaje**Kombinovaná bruska . PSBS 240 C2**Domezovací napětí U .. 230 V~, 50 HzDomezovací výkon P

.....240 W (S6 10 %)

Příkon chodu naprázdno P_0

..... 190 W (S1)

Přístroji otáčky n_0 2980 min⁻¹

Třída ochrany I

Hmotnost s příslušenstvím ≈7,1 kg

brusný kotouč

– Vnější průměr Ø150 mm

– Otvor Ø12,7 mm

– Tloušťka 20 mm

– Oběžná rychlost v_0 23 m/s

brusný pás

– Rozměry 50×686 mm

– Zrnitost 80/120

– Oběžná rychlost v_0 15 m/sHladina akustického tlaku (L_{pA})..... 84,5 dB; $K_{pA}=3$ dBHladina akustického výkonu (L_{WA})..... 97,5 dB; $K_{WA}=3$ dB

Provozní režim S6 10 %: Nepřetržitý provoz s přerušovaným zatížením.

Po době nepřetržitého provozu 1 min pod zatížením se pak přístroj musí 9 min nechat ochladit při chodu na-

prázdnou, jinak by došlo k jeho přehřátí.

Provozní režim S1: Nepřetržitý chod s konstantním zatížením

brusný kotouč A36 P5 V35 (součást dodávky)

Vnější průměr Ø150 mm

Otvor Ø12,7 mm

Tloušťka 20 mm

Zrnitost 36

Volnoběžné otáčky n_0 4500 min⁻¹Oběžná rychlost v_0 ≤35 m/s

Hladina hluku a vibrační byla stanovena dle norem a předpisů uvedených v prohlášení o shodě.

Uvedená hodnota vibrační a uvedená hodnota emisí hluku byly změřeny pomocí standardizované zkušební metody a lze je použít k porovnání určitého elektrického nástroje s jiným nástrojem. Uvedená hodnota vibrační a uvedená hodnota emisí hluku mohou být použity také k předběžnému odhadu zatížení.

▲ VAROVÁNÍ! Emise vibrační a emise hluku se mohou během skutečného používání elektrického nástroje lišit od udané hodnoty v závislosti na způsobu, jakým je elektrický nástroj používán a zejména pak podle typu zpracovávaného obrobku. Dle možnosti se snažte udržet co nejnižší zatížení, způsobené vibracemi. Příkladným opatřením ke snížení vibračního zatížení je omezení pracovní doby. Přitom se musí brát v úvahu všechny části pracovního cyklu (například doby, během kterých je elektrický nástroj vypnutý, a ty, ve kterých je sice zapnutý, ale běží bez zátěže).

Bezpečnostní pokyny

V této části jsou popsána základní bezpečnostní opatření při používání přístroje.

Význam bezpečnostních pokynů

▲ NEBEZPEČÍ! Pokud tento bezpečnostní pokyn nedodržíte, dojde k nehodě. Důsledkem je vážné zranění nebo smrt.

▲ VAROVÁNÍ! Pokud tento bezpečnostní pokyn nedodržíte, dojde případně k nehodě. Mohlo by to mít za následek vážné zranění nebo smrt.

▲ UPOZORNĚNÍ! Pokud tento bezpečnostní pokyn nedodržíte, dojde k nehodě. V důsledku může dojít k drobnému nebo středně těžkému ublížení na zdraví.

OZNÁMENÍ! Pokud tento bezpečnostní pokyn nedodržíte, dojde k nehodě. V důsledku může dojít k věcnému poškození.

Piktogramy a symboly

Piktogram na přístroji



Pozor!



Přečtěte si návod k obsluze



Používejte ochranu zraku



Používejte chrániče sluchu



Používejte masku



Používejte ochranné rukavice



Vadné brusné kotouče se nesmí používat



Síťovou zástrčku vytáhněte před údržbovými pracemi nebo v případě poškození napájecího kabelu



Nebezpečí poranění točícím se nástrojem! Nepřibližujte se rukama.



Elektrické nástroje nepatří do domácího odpadu.



Rozměry brusný kotouč



Rozměry brusný pás

Obecná bezpečnostní upozornění pro elektrické nářadí

▲ VAROVÁNÍ! Přečtěte si všechna bezpečnostní upozornění, pokyny, obrázky a technické údaje dodané s tímto elektrickým nářadím. Při nedodržení všech níže uvedených pokynů může dojít k úrazu elektrickým proudem, požáru a/nebo vážnému zranění. **Uschovejte všechna varování a pokyny pro budoucí použití.** Termín „elektrické nářadí“ ve varováních se vztahuje na vaše elektrické nářadí napájené ze sítě (s napájecím kabelem) nebo nářadí napájené z baterie (bez napájecího kabelu).

1. BEZPEČNOST PRACOVNÍHO PROSTORU

- a) **Udržujte pracovní prostor čistý a dobře osvětlený.** Nepořádek nebo tmavé prostory vedou k nehodám.
- b) **Nepracujte s elektrickým nářadím ve výbušném prostředí, například v blízkosti hořlavých ka-**

palin, plynů nebo prachu. Elektrické nářadí vytváří jiskry, které mohou zapálit prach nebo výpary.

- c) **Při práci s elektrickým nářadím udržujte děti a přihlížející v bezpečné vzdálenosti.** Budete-li rozptylováni, můžete ztratit kontrolu.
2. **ELEKTRICKÁ BEZPEČNOST**
 - a) **Zástrčky elektrického nářadí musí odpovídat zásuvce. Nikdy zástrčku žádným způsobem neupravujte. S uzemněným elektrickým nářadím nepoužívejte žádné adaptérové zástrčky.** Neupravené zástrčky a odpovídající zásuvky snižují riziko úrazu elektrickým proudem.
 - b) **Vyvarujte se tělesného kontaktu s uzemněnými povrchy, jako jsou potrubí, radiátory, sporáky a chladničky.** Pokud je vaše tělo uzemněno, existuje zvýšené riziko úrazu elektrickým proudem.
 - c) **Nevystavujte elektrické nářadí dešti ani moku.** Voda vnikající do elektrického nářadí zvyšuje riziko úrazu elektrickým proudem.
 - d) **Nepoužívejte kabel nedovoleným způsobem. Nikdy nepoužívejte kabel k přenášení, tahání nebo odpojování elektrického nářadí. Udržujte kabel mimo dosah tepla, oleje, ostrých hran nebo pohyblivých částí.** Poškozené nebo zamotané kabely zvyšují riziko úrazu elektrickým proudem.
 - e) **Při práci s elektrickým nářadím venku používejte prodlužovací kabel vhodný pro venkovní použití.** Při použití kabelu vhodného pro venkovní použití se snižuje riziko úrazu elektrickým proudem.
 - f) **Pokud je provoz elektrického nářadí ve vlhkém prostředí nevyhnutelný, použijte zdroj chráněný proudovým chráničem (RCD).**

Při použití ochrany RCD se snižuje riziko úrazu elektrickým proudem.

3. **OSOBNÍ BEZPEČNOST**
 - a) **Zůstaňte ve střehu, sledujte, co děláte, a při práci s elektrickým nářadím používejte zdravý rozum. Nepoužívejte elektrické nářadí, jste-li unaveni nebo pod vlivem drog, alkoholu nebo léků.** Kvůli chvilce nepozornosti při práci s elektrickým nářadím může dojít k vážnému zranění.
 - b) **Používejte osobní ochranné prostředky. Vždy noste ochranu očí.** Ochranné prostředky, jako je protiprachová maska, protiskluzová bezpečnostní obuv, ochranná přilba nebo chrániče sluchu používané ve vhodných podmínkách, omezují riziko zranění osob.
 - c) **Zabraňte neúmyslnému spuštění. Před připojením ke zdroji napájení a/nebo akumulátoru, zvednutím nebo přenášením nářadí se ujistěte, že je vypínač ve vypnuté poloze.** Přenášení elektrického nářadí s prstem na spínači nebo manipulace s elektrickým nářadím se zapnutým spínačem, může vést k úrazům.
 - d) **Před zapnutím elektrického nářadí odstraňte jakýkoliv seřizovací klíč nebo klíč.** Kvůli klíči nebo klíči připevněnému k rotující části elektrického nářadí může dojít ke zranění.
 - e) **Nesazte se s nářadím dosáhnout daleko od sebe. Vždy udržujte správný postoj a rovnováhu.** Získáte tak lepší kontrolu nad elektrickým nářadím v neočekávaných situacích.
 - f) **Noste vhodný oděv. Nenoste volný oděv nebo šperky. Udržujte své vlasy a oděv mimo pohyblivé součásti.** Volné oblečení,

šperky nebo dlouhé vlasy se mohou zachytit v pohyblivých součástech.

- g) **Pokud jsou k dispozici zařízení pro připojení zařízení k odsávání a sběru prachu, ujistěte se, že jsou připojena a správně používána.** Při použití sběrače prachu se může snížit nebezpečí související s prachem.
- h) **Nedopustěte, abyste na základě častého používání nářadí polevili a ignorovali zásady bezpečnosti nářadí.** Při nedbalém používání může během zlomku sekundy dojít k vážnému zranění.
4. **POUŽÍVÁNÍ A PÉČE O ELEKTRICKÉ NÁŘADÍ**
- a) **Elektrické nářadí nepoužívejte za použití síly. Používejte správné elektrické nářadí pro danou aplikaci.** Správné elektrické nářadí zvládne práci lépe a bezpečněji při rychlosti, pro kterou bylo navrženo.
- b) **Nepoužívejte elektrické nářadí, pokud je nelze zapnout a vypnout vypínačem.** Jakékoliv elektrické nářadí, které nelze ovládat vypínačem, je nebezpečné a musí být opraveno.
- c) **Před seřizováním, výměnou příslušenství nebo před uložením elektrického nářadí vytáhněte zástrčku ze zásuvky a/nebo vyjměte z nářadí akumulátor, je-li odnímatelný.** Díky takovým preventivním bezpečnostním opatřením se snižuje riziko náhodného spuštění elektrického nářadí.
- d) **Nepoužívané elektrické nářadí skladujte mimo dosah dětí a nedovolte osobám, které nejsou obeznámeny s elektrickým nářadím nebo s těmito pokyny, aby s elektrickým nářadím pracovaly.**

Elektrické nářadí je v rukou neškolených uživatelů nebezpečné.

- e) **Na elektrickém nářadí a příslušenství provádějte údržbu. Zkontrolujte, zda nejsou pohyblivé části vychýleny nebo zablokovány, zda nejsou zlomené a zda neexistují jiné podmínky, které mohou ovlivnit činnost elektrického nářadí. Je-li nářadí poškozeno, nechte elektrické nářadí před použitím opravit.** Mnoho nehod je způsobeno kvůli nedostatečně udržovanému elektrickému nářadí.
- f) **Řezné nástroje udržujte ostré a čisté.** Řádně udržované řezné nástroje s ostrými řeznými hranami se méně zasekávají a snáze se ovládají.
- g) **Elektrické nářadí, příslušenství, násadce atd. použijte v souladu s těmito pokyny, s ohledem na pracovní podmínky a prováděnou práci.** Použití elektrického nářadí k jiným než určeným činnostem může vést k nebezpečné situaci.
- h) **Udržujte rukojeti a úchopové plochy v suchém a čistém stavu a bez oleje a mastnoty.** Kvůli kluzké rukojeti a úchopovým plochám nelze s nástrojem bezpečně manipulovat a ovládat jej v neočekávaných situacích.
5. **SERVIS**
- a) **Nechte své elektrické nářadí opravit kvalifikovanou osobou, která použije pouze identické náhradní díly.** Tím bude zachována bezpečnost elektrického nářadí.
- Bezpečnostní upozornění týkající se stolní brusky**
- **Nepoužívejte poškozené příslušenství. Před každým použitím**

zkontrolujte příslušenství, např. brusné kotouče, zda neobsahují odštěpnutí a praskliny. Po kontrole a montáži příslušenství se vy i okolostojící osoby postavte tak, abyste se nacházeli mimo roviny rotujícího příslušenství, a nechte elektrické nářadí běžet jednu minutu při maximálních otáčkách naprázdno. Poškozené příslušenství během této zkušební doby obvykle praskne.

- **Jmenovité otáčky příslušenství musí být alespoň rovny maximálním otáčkám vyznačeným na nářadí.** Příslušenství pracující rychleji, než jsou jeho jmenovité otáčky, se může rozlomit a rozpadnout.
- **Nikdy nebruste na boku brusného kotouče.** Broušení na boku může způsobit, že se kotouč zlomí a rozletí.
- Používejte pouze příslušenství, které odpovídá přípustnému poloměru.
- Vždy se ujistěte, že je stolní bruska stabilní a bezpečná (např. připevňována ke stolu).
- Často nastavujte lapač jisker a pracovní opěrku tak, aby se vyrovnalo opotřebením brusného kotouče.
- Vzdálenost mezi lapačem jisker / pracovní opěrku a kotoučem udržujte co nejmenší a v žádném případě ne větší než 2 mm.
- Pokud tyto mezery již nelze zachovat, vyměňte opotřebený kotouč.
- Používejte ochranný kryt, pracovní opěrku, průhlednou clonu a lapač jisker podle potřeby pro příslušenství.
- Vyměňte poškozené kotouče i ty s hlubokými drážkami.
- Pracovní opěrku vždy nastavte tak, aby úhel mezi pracovní opěrkou a

tečnou příslušenství byl větší než 85°.

Další bezpečnostní informace

▲ VAROVÁNÍ! Při broušení může vznikat škodlivý prach (např. z kovů nebo některých druhů dřeva), který může být nebezpečný pro obsluhující osobu nebo osoby nacházející se v blízkosti. Zajistěte dobré větrání pracoviště. Vždy noste ochranné brýle, bezpečnostní rukavice a ochranu dýchacích cest.

- Přístroj zapojujte pouze do zásuvky s proudovým chráničem s jmenovitým chybovým proudem max. 30 mA.
- Pokud je síťový připojovací kabel tohoto přístroje poškozen, musí jej vyměnit výrobce, jeho zákaznická služba nebo podobně kvalifikovaná osoba, aby se zamezilo nebezpečí. obraťte se na servisní středisko.
- **Používejte pouze příslušenství doporučené společností PARKSIDE.** Kvůli nevhodnému příslušenství může dojít k úrazu elektrickým proudem nebo požáru.
- **▲ VAROVÁNÍ!** Nebezpečí úrazu elektrickým proudem. Síťový kabel a prodlužovací kabel udržujte v bezpečné vzdálenosti od kotouče. Při poškození nebo proříznutí kabelu vytáhněte napájecí kabel ihned ze zásuvky. Před odpojením kabelu od sítě se jej nedotýkejte.
- **▲ VAROVÁNÍ!** Nebezpečí zhmoždění! Do prostoru mezi brusným kotoučem a chráničem proti jiskrám nebo do blízkosti ochranných krytů nikdy nezasahujte prsty.
- Otáčející se součásti přístroje nelze z funkčních důvodů zakrýt. Při práci proto postupujte obezřetně a obrobek dobře přidržujte, aby ne-

sklouzl, protože byste se tak mohli dotknout rukama brusného pásu nebo brusného kotouče.

- **▲ VAROVÁNÍ!** Nebezpečí popálení! Obrobek se při broušení zahřívá. Nedotýkejte se opracovaného místa, nechte jej ochladit. Používejte chladicí prostředek nebo podobný způsob zchlazení.
- S přístrojem nepracujte, pokud se cítíte unaveni nebo jste pod vlivem alkoholu či léků. Při práci vždy dělejte pravidelné přestávky.
- Vypněte přístroj a vytáhněte síťovou zástrčku ze zásuvky
 - k uvolnění zablokovaného vyměnitelného nástroje,
 - pokud je připojovací kabel poškozený nebo zamotaný,
 - v případě neobvyklých zvuků.
- Přístroj používejte pouze ve vzpřímeném stoji a dbejte na bezpečný postoj.

Zbytková nebezpečí

I když tento přístroj používáte správně, existují vždy zbytková rizika. V souvislosti s konstrukčním návrhem a provedením tohoto přístroje mohou vzniknout níže uvedená nebezpečí:

- poškození plic, pokud se nenosí vhodná ochrana dýchacích cest.
- poškození sluchu, pokud není použita žádná vhodná ochrana sluchu.
- ohrožení zdraví vyplývající z vibrací rukou a paží, pokud se přístroj používá delší dobu nebo není řádně veden a udržován.
- Újmy na zdraví v důsledku:
 - dotyku brusných nástrojů na nechráněné oblasti;
 - odmrštění součástí z obrobků nebo poškozených brusných kotoučů.

▲ VAROVÁNÍ! Nebezpečí z elektromagnetických polí, která jsou generována během provozu přístroje. Pole může za určitých okolností ovlivňovat aktivní nebo pasivní lékařské implantáty. K omezení nebezpečí vážných nebo smrtelných zranění, doporučujeme osobám s lékařskými implantáty konzultovat svého lékaře a výrobce lékařského implantátu, než budou zařízení obsluhovat.

Příprava

▲ VAROVÁNÍ! Nebezpečí zranění v důsledku neúmyslného spuštění přístroje. Připojovací zástrčku zapojte do zásuvky až tehdy, když je přístroj zcela připraven k použití.

Ovládací části

Před prvním uvedením přístroje do provozu se seznamte s ovládacími částmi.

zapínač/vypínač (14)

- Zapnutí: Uvedte zapínač/vypínač (14) do polohy „I“ (ZAP).
- Vypnutí: Uvedte zapínač/vypínač (14) do polohy „0“ (VYP).

Montáž a demontáž chrániče proti jiskrám

Potřebné nástroje

(nejsou dodány)

- Šroubovák
- Očkový klíč (SW8)

Postup (Obr. A)

1. Chránič proti jiskrám (1) našroubujte pomocí šroubu (2) a matice (2a) na ochranném krytu (3).
2. Chránič proti jiskrám (1) seřídte pomocí šroubu (2).

▲ UPOZORNĚNÍ! Vzdálenost k brusnému kotouči (19) nesmí přesáhnout 2 mm. Vzdálenost pra-

videlně donastavujte, abyste vyrovnali opotřebení brusného kotouče.

Montáž a nastavení podložek pod obrobek

Potřebné příslušenství

- Podložka pod obrobek (6, 18)
- Hvězdicová matice (5, 17)
- šroub (5a, 17a)
- Podložka (5b, 17b)
- Ozubené podložky (5c, 17c)

Postup (Obr. B)

1. Podložky pod obrobek (6, 18) našroubujte na přístroj.

Na brusném pásu jsou možné 2 polohy (viz (Obr. C) A+B).

2. Nastavte podložku pod obrobek brusného kotouče (19) pomocí hvězdicové matice (17).

▲ UPOZORNĚNÍ! Vzdálenost k brusnému kotouči (19) nesmí přesáhnout 2 mm. Vzdálenost pravidelně donastavujte, abyste vyrovnali opotřebení brusného kotouče.

Přišroubování přístroje na pracovní stůl

Potřebné nástroje a pomocné prostředky

(nejsou dodány)

- 4 × šroub
- 4 × Matice

Postup

1. Přístroj přišroubujte na pracovní plochu pomocí 4 šroubů a matic. Šrouby protáhněte 4 otvory (13) na podstavci přístroje.

Výměna brusného kotouče

Upozornění k výměně

- Přístroj nikdy neprovozujte bez ochranných zařízení.

- Ujistěte se, zda počet otáček uvedený na brusném kotouči je větší nebo roven jmenovitým volnoběžným otáčkám přístroje.
- Přesvědčte se, zda jsou rozměry brusného kotouče vhodné pro přístroj.
- Používejte pouze brusné kotouče v bezvadném stavu (zvuková zkouška: při úderu plastovým kládkem se ozve jasný zvuk).
- Příliš malý úložný otvor brusného kotouče nevrtejte dodatečně.
- Nepoužívejte samostatné redukční zdířky ani adaptéry pro přizpůsobení brusných kotoučů s větším otvorem.
- Nepoužívejte pilové listy.
- Pro upnutí brusných nástrojů lze používat pouze dodávané upínací přírubu. Vložky mezi upínací přírubou a brusnými nástroji musí sestávat z elastických materiálů, například z pryže, měkké lepenky apod.
- Po výměně brusného kotouče přístroj opět zcela smontujte.
- Používejte ochranné rukavice
- Přístroj vypněte a vytáhněte síťovou zástrčku ze zásuvky. Nechte přístroj vychladnout.

Potřebné nástroje a pomocné prostředky

(nejsou dodány)

- Šroubovák
- Nástrčná hlavice (19 mm) nebo kleště
- Očkový klíč nebo otevřený klíč

▲ UPOZORNĚNÍ! Matice brusného kotouče nesmí být příliš dotažena, aby nedošlo ke zlomení brusného kotouče a matice.

Postup (Obr. E)

1. Odmontujte chránič proti jiskrám (1) a podložku pod obrobek (18).

2. Povolte 3 šrouby (15).
3. Sejměte kryt brusných kotoučů (16).
4. Povolte 2 šrouby (11).
5. Vyvěste kryt brusného pásu (12).
6. Odšroubujte matici (19a) **ve směru hodinových ručiček**, přičemž přidržujte matici protější vodící kladky brusného pásu.
7. Sejměte upínací přírubu (19b) a brusný kotouč (19).
8. Nasadte nový brusný kotouč (19) a upínací přírubu (19b).
9. Ručně našroubujte matici brusných kotoučů (19a) **proti směru hodinových ručiček**.
10. Našroubujte kryt brusného kotouče (16).
11. Našroubujte kryt brusného pásu (12) pomocí šroubů (11).
12. Opět namontujte chránič proti jiskrám (1) a podložku pod obrobek (18) (*Montáž a demontáž chrániče proti jiskrám, str. 117, resp. Montáž a nastavení podložek pod obrobek, str. 118*).
13. **Zkušební chod:** Před první prací a po každé výměně brusného kotouče proveďte minimálně 1 minutu bez zatížení zkušební chod. Přístroj okamžitě vypněte, jakmile se brusný kotouč netočí rovnoměrně, dojde ke značným vibracím nebo je slyšet abnormální hluk.

Výměna brusného pásu

Postup (Obr. F)

OZNÁMENÍ! Při montáži brusného pásu dbejte na směr otáčení.

1. Povolte 2 šrouby (11).
2. Vyvěste kryt brusného pásu (12).
3. Zatlačte páčku (7) dolů.
4. Stáhněte brusný pás (10).

5. Založte nový brusný pás (10) do prostřed na horní (20a) a dolní (20b) vodící kladku.
6. Vytlačte páčku (7) nahoru.
7. Opět namontujte kryt brusného pásu (11).

Nastavení chodu pásu

1. Povolte 2 šrouby (11).
2. Vyvěste kryt brusného pásu (12).
3. Otáčením šroubu (8) nastavte přesnost chodu pásu.
4. Chod pásu zkontrolujte otáčením brusného pásu rukou.
5. Opět namontujte kryt brusného pásu (11).

Provoz

Zapnutí a vypnutí

Zapnutí

1. Zapojte přístroj do síťového napětí.
2. Uvedte zapínač/vypínač (14) do polohy „I“ (ZAP).

Vypnutí

1. Uvedte zapínač/vypínač (14) do polohy „0“ (VYP).
2. Ujistěte se, zda se všechny pohyblivé díly zcela zastavily.
3. Vytáhněte přípojovací zástrčku přístroje ze zásuvky, když jej ponecháváte bez dozoru nebo po dokončení práce.

Broušení pomocí brusného kotouče

Upozornění

- **▲ VAROVÁNÍ!** Poranění v důsledku jiskření! Při broušení zaklapněte chránič proti jiskrám (1) dolů.
- **OZNÁMENÍ!** Šipka na ochranném krytu (3) ukazuje směr otáčení brusného kotouče.

Postup

- Položte obrobek na podložku pod obrobek (18) a pomalu jej vedte v požadovaném úhlu k brusnému kotouči (19).
- Obrobkem pohybujte zlehka sem a tam, abyste dosáhli optimálního výsledku broušení.
Brusný kotouč se tak rovnoměrně opotřebovává. Občas ponechte obrobek vychladnout.

Broušení na brusném pásu

Upozornění

- **OZNÁMENÍ!** Šipka na ochranném krytu (9) ukazuje směr otáčení brusného pásu.

Postup

- Obrobek během broušení pevně přidržujte, avšak nevyvíjejte příliš velký tlak.
- Obrobkem pohybujte zlehka sem a tam, abyste předešli jednostrannému opotřebení brusného pásu.
- Dřevěné součásti bruste vždy ve směru dřevěných vláken, aby se netvořily třísky.

Přeprava

Upozornění

- Vypněte přístroj.
- Ujistěte se, zda se všechny pohyblivé díly zcela zastavily.
- Vytáhněte síťovou zástrčku.
- Sejměte vyměnitelný nástroj.
- Přístroj přenášejte oběma rukama. K tomu účelu uchopte přístroj za nohu přístroje a kryt motoru.

Čištění, údržba a skladování

▲ VAROVÁNÍ! Nebezpečí úrazu elektrickým proudem! Nebezpečí zranění

v důsledku neúmyslného spuštění přístroje. Chraňte se při údržbě a čištění. Vypněte přístroj a vytáhněte síťovou zástrčku ze zásuvky.

Opravné a údržbářské práce, které nejsou popsány v tomto návodu k obsluze, přenechte našemu servisnímu centru. Používejte pouze originální náhradní díly.

Čištění

▲ VAROVÁNÍ! Nebezpečí úrazu elektrickým proudem! Nikdy přístroj neostříkujte vodou.

OZNÁMENÍ! Nebezpečí poškození. Chemické látky mohou poškodit plastové části přístroje. Nepoužívejte čisticí prostředky ani rozpouštědla.

- Udržujte větrací otvory, kryt motoru a rukojeti zařízení v čistotě. Použijte za tím účelem vlhký hadřík nebo kartáč.

Údržba

- Před každým použitím přístroje zkontrolujte případné zjevné vady, např. uvolněné, opotřebované nebo poškozené součásti.
- Zvláštní pozornost věnujte kontrole brusného kotouče (19).
- Poškozené díly vyměňte.

Skladování

Přístroj a příslušenství skladujte vždy:

- čisté
- suché
- chráněné před prachem
- mimo dosah dětí
- Brusné kotouče je nutné skladovat v suchu a ve vzprímené poloze a nesmí se stohovat.

Likvidace/ochrana životního prostředí

Přístroj, příslušenství a balení zlikvidujte ekologickou recyklací.



Elektrické nástroje nepatří do domácího odpadu.

Symbol přeškrtnuté popelnice na kolečkách znamená, že tento výrobek nesmí být po skončení své životnosti likvidován jako netříděný komunální odpad.

Směrnice 2012/19/EU o odpadních elektrických a elektronických zařízeních (OEEZ):

Spotřebitelé jsou ze zákona povinni recyklovat elektrická a elektronická zařízení na konci jejich životnosti způsobem šetrným k životnímu prostředí. Tímto způsobem je zajištěna recyklace šetrná k životnímu prostředí a šetřící zdroje.

V závislosti na tom, jak je vše implementováno ve vnitrostátním právu, máte následující možnosti:

- vrátit v prodejně,
- odevzdat na oficiálním sběrném místě,
- zaslat zpět výrobci/distributorovi.

Tento stav se netýká příslušenství starých přístrojů a pomocných prostředků bez elektrických součástí.

Servis

Záruka

Vážení zákazníci, na tento výrobek získáváte záruku 3 let od data zakoupení. V případě závad na tomto výrobku máte nárok na zákonná práva vůči prodejci tohoto výrobku. Tato zákonná práva nejsou omezena níže uvedenou zárukou.

Záruční podmínky

Záruční doba začíná datem nákupu. Dobře uschovejte originální pokladní doklad. Tento doklad je potřebný jako doklad o koupi. Dojde-li k vadě materiálu nebo výrobní vadě během tří let od data nákupu tohoto výrobku, opravíme nebo vyměníme Vám výrobek podle našeho uvážení zdarma. Toto záruční plnění vyžaduje, aby vadný výrobek a doklad o koupi (pokladní doklad) byly předloženy během tříleté lhůty a bylo stručně písemně popsáno, o jakou závadu se jedná a kdy k ní došlo.

Pokud je vada kryta naší zárukou, obdržíte zpět opravený nebo nový výrobek. S opravou nebo výměnou výrobku nezačne plynout nová záruční doba.

Záruční doba a zákonné nároky z vad

Záruční doba se záručním plněním neprodlouží. To platí také pro vyměněné a opravené díly. Jakákoli poškození nebo vady, které se již v době nákupu vyskytly, je nutné nahlásit ihned po vybalení. Opravy provedené po uplynutí záruční doby jsou za poplatek.

Rozsah záruky

Výrobek byl pečlivě vyroben podle přísných směrnic pro jakost a před dodáním pečlivě zkontrolován.

Záruční plnění platí pro vady materiálu nebo výrobní vady. Tato záruka se nevztahuje na díly výrobku, které jsou vystaveny běžnému opotřebení, a lze je proto považovat za opotřebitelné součásti (např. brusný kotouč, brusný pás) nebo za poškození křehkých částí (např. spínač).

Tato záruka zaniká, pokud je výrobek poškozen, nesprávně používán nebo není udržován. Pro správné používání výrobku se musí přesně dodržovat všechny pokyny uvedené v návodu k

obsluze. Je nutné se bezpodmínečně vyvarovat použití a jednání, které nejsou v tomto návodu k obsluze doporučovány nebo před nimiž se varuje.

Výrobek je určen pouze pro soukromé použití a není určen ke komerčnímu používání. Záruka zaniká v případě hrubého a nesprávného zacházení, použití násilí a zásahů, které nebyly provedeny naší autorizovanou servisní pobočkou.

Vyřízení v záručním případě

V zájmu rychlého zpracování Vašeho požadavku postupujte podle následujících pokynů:

- Pro všechny dotazy si připravte doklad o koupi a číslo položky (např. IAN 458679_2401) jako doklad o nákupu.
- Číslo položky naleznete na typovém štítku na výrobku, na rytině na výrobku, na titulní straně návodu k obsluze (vlevo dole) nebo na nálepce na zadní nebo spodní straně výrobku.
- Pokud se vyskytnou funkční chyby nebo jiné závady, nejprve kontaktujte níže uvedené servisní středisko **telefonicky** nebo použijte náš **kontaktní formulář**, který najdete na stránkách parkside-diy.com v kategorii **Servis**.
- Po konzultaci s naším servisním střediskem můžete bezplatně zaslat vadný výrobek na adresu služby, kterou jste obdrželi, s příloženým dokladem o koupi (účtenkou), s uvedením povahy vady a kdy k ní došlo. K zamezení problémů s přijetím a dalším nákladům je bezpodmínečně nutné používat pouze adresu, která Vám byla oznámena. Ujistěte se, že zásilka není za-

slaná nevyplaceně, není objemným zbožím, expresem nebo jiným speciálním nákladem. Zašlete výrobek včetně veškerého příslušenství dodaného při nákupu a zajistěte, aby přepravní obal byl dostatečně bezpečný.

Oprávérenská služba

Pro opravy, **kteřé nepodléhají záruce**, se obraťte na servisní středisko. Tam Vám rádi poskytneme odhad nákladů.

- Můžeme přijímat pouze přístroje, které byly při zaslání dostatečně zabaleny a ofrankovány.
Upozornění: Zašlete Váš přístroj vyčištěný a s odkazem na závadu na adresu uvedenou v servisním středisku.
- Nepřijmou se přístroje zaslané neoprávněně, přístroje zasílané jako objemné zboží nebo expres zaslané přístroje nebo přístroje odeslané jinou speciální dopravou.
- Vaše odeslané vadné přístroje zlikvidujeme bezplatně.

Service-Center



Servis Česko

Tel.: 8000 23611

Kontaktní formulář na

parkside-diy.com

IAN 458679_2401

Dovozce

Upozorňujeme, že následující adresa není servisní adresou. Nejprve kontaktujte výše uvedené servisní středisko.

Grizzly Tools GmbH & Co. KG

Stockstädter Str. 20

63762 Grobostheim

NĚMECKO

www.grizzlytools.de

Hledání chyb

Následující tabulka Vám pomůže odstranit malé poruchy:

Příznak	Možná příčina	Opatření
Běh brusného kotouče je neokrouhlý, ozývají se abnormální ruchy	Matice brusného kotouče (19a) je uvolněná	Utáhněte matici brusného kotouče (<i>Výměna brusného kotouče, str. 118</i>)
	Vadný brusný kotouč (19)	<i>Výměna brusného kotouče, str. 118</i>
	Chránič proti jiskrám (1) nebo podložka pod obrobek (6, 18) jsou špatně nastaveny	<i>Montáž a demontáž chrániče proti jiskrám, str. 117</i> <i>Montáž a nastavení podložek pod obrobek, str. 118</i>
Brusné nástroje se nepohybují, přestože motor běží	Matice brusného kotouče (19a) je uvolněná	Utáhněte matici brusného kotouče (<i>Výměna brusného kotouče, str. 118</i>)
	Brusný pás (10) je uvolněný	Dopněte brusný pás (<i>Výměna brusného pásu, str. 119</i>)
Motor se zpomalí a zastaví	Přístroj je přetížen	Snížit tlak Nevhodný obrobek
Nízký pracovní výkon	Brusný pás (10) je opotřeбенý	<i>Výměna brusného pásu, str. 119</i>
Pohon je zablokovaný	Brusný pás (10) blokuje pohon	Brusný pás znovu namontujte (<i>Výměna brusného kotouče, str. 118</i>)
	Zbytky obrobku nebo zbytky brusného nástroje blokují pohon	Odstranění zablokování
Přístroj pracuje přerušovaně	Vnitřní uvolněný kontakt	Obraťte se na servisní středisko.
	Zapínač/vypínač (14) je vadný	Obraťte se na servisní středisko.

Příznak	Možná příčina	Opatření
Přístroj se nespustí	Chybí síťové napětí	Zkontrolujte zásuvku, síťový připojovací kabel, připojovací zástrčku, pojistku, v případě potřeby je nechte opravit kvalifikovaným elektrikářem.
	Zapínač/vypínač (14) je vadný	Obratťe se na servisní středisko.
	Vadný motor	Obratťe se na servisní středisko.

Náhradní díly a příslušenství

Náhradní díly a příslušenství dostanete na webových stránkách

www.grizzlytools.shop. Pokud máte problémy při objednání, kontaktujte nás prostřednictvím našeho online obchodu. V případě dalších dotazů se obraťte na *Service-Center, str. 122*

Poz. č.	Název	Obj. č.
1	Chráníč proti jiskrám	91103042
10	brusný pás	
	- Zrnitost 60	91103048
	- Zrnitost 80	91103044
	- Zrnitost 80, 5x	91103046
	- Zrnitost 120	91103049
	- Zrnitost 60+80+120	91103050
19	brusný kotouč	91103553
19a	brusný kotouč, Matice	91103040

Překlad původního ES prohlášení o shodě

Výrobek: **Kombinovaná bruska**

Model: **PSBS 240 C2**

Sériové číslo: 000001–079100

Výše popsany předmět prohlášení je ve shodě s příslušnými harmonizačními právními předpisy Unie:

2006/42/EC • 2014/30/EU • 2011/65/EU & (EU) 2015/863

Výše popsany předmět prohlášení je ve shodě se směrnicí Evropského parlamentu a Rady 2011/65/EU ze dne 8. června 2011 o omezení používání některých nebezpečných látek v elektrických a elektronických zařízeních.

Pro zajištění shody byly použity následující harmonizované normy a národní normy a předpisy:

**EN 62841-1:2015 • EN 62841-3-4:2016/A1:2020 • EN 12413:2019
EN IEC 63000:2018 • EN IEC 55014-1:2021 • EN IEC 55014-2:2021
EN IEC 61000-3-2:2019/A1:2021 • EN 61000-3-3:2013/A2:2021**

Toto prohlášení o shodě vydal na vlastní odpovědnost výrobce:



Grizzly Tools GmbH & Co. KG
Stockstädter Str. 20
63762 GroBostheim
NĚMECKO
30.04.2024

Christian Frank
Zplnomocněný zástupce dokumen-
tace

Obsah

Úvod	126
Používanie na určený účel.....	126
Rozsah dodávky/Príslušenstvo.....	127
Prehľad.....	127
Opis funkcie.....	128
Technické údaje.....	128
Bezpečnostné pokyny	129
Význam bezpečnostných pokynov.....	129
Piktogramy a symboly.....	129
Všeobecné bezpečnostné upozornenia pre elektrické nariadenie.....	129
Bezpečnostné upozornenia pre stolnú brúsku.....	132
Ďalšie bezpečnostné pokyny....	132
Zostatkové riziká.....	133
Príprava	134
Ovládacie prvky.....	134
Montáž a nastavenie ochrany pred iskrami.....	134
Montáž a nastavenie podpory obrobku.....	134
Prístroj priskrutkujte na pracovný stôl.....	134
Výmena brúsneho kotúča.....	134
Výmena brúsneho pásu.....	135
Prevádzka	136
Zapnutie a vypnutie.....	136
Brúsenie s brúsnym kotúčom...	136
Brúsenie brúsnym pásom.....	136
Preprava	136
Čistenie, údržba a skladovanie	136
Čistenie.....	137
Údržba.....	137
Skladovanie.....	137
Likvidácia/ochrana životného prostredia	137
Servis	137
Garancia.....	137

Opravný servis.....	139
Service-Center.....	139
Importér.....	139

Vyhľadávanie chýb..... 139

Náhradné diely a príslušenstvo..... 141

Preklad originálneho vyhlásenia o zhode ES..... 141

Rozložený pohľad..... 195

Úvod

Srdečne vám blahoželáme ku kúpe nového stolnej pásovej brúsky (v nasledujúcej časti nazývanej prístroj alebo elektrické nariadenie).

Rozhodli ste sa tým pre vysoko kvalitný prístroj. Tento prístroj bol počas výroby skontrolovaný vzhľadom na kvalitu a podrobený výrobnou kontrole. Tým je zabezpečená funkčná schopnosť prístroja.



Návod na obsluhu je súčasťou tohto prístroja. Obsahuje dôležité pokyny pre bezpečnosť, používanie a likvidáciu. Starostlivo si prečítajte návod na obsluhu. Oboznámte sa s ovládacími dielmi a správnym používaním prístroja. Prístroj používajte iba ako je opísané a na uvedené oblasti použitia. Návod na obsluhu si dobre uschovajte a pri odovzdávaní prístroja tretej osobe dodajte tiež všetky podklady.

Používanie na určený účel

Prístroj je určený výlučne na nasledujúce používanie:

- Hrubé a jemné brúsenie kovu, dreva a plastov
- Odhrotovanie, odhrdzovanie a brúsenie

Pre všetky ostatné použitia (napr. brúsenie s nevhodnými brúsnymi nástroj-

mi, brúsenie s chladiacou kvapalinou, brúsenie materiálov ohrozujúcich zdravie ako azbest) prístroj nie je určený.

Prevádzka výlučne v suchých priestoroch.

Každé iné používanie, ktoré nie je v tomto návode na obsluhu výslovne povolené, môže predstavovať vážne nebezpečenstvo pre používateľa a viesť k škodám na prístroji. Obsluhujúca osoba alebo používateľ je zodpovedný za zranenia iných ľudí alebo poškodenia ich majetku. Prístroj je určený na použitie pre domácich majstrov. Nie je koncipovaný na trvalé komerčné nasadenie. Pri komerčnom používaní záruka zaniká. Výrobca neručí za škody, ktoré vzniknú v dôsledku používania v rozpore s určením alebo nesprávnej obsluhy.

Rozsah dodávky/ Príslušenstvo

Vybaľte prístroj a skontrolujte rozsah dodávky.

Obalový materiál riadne zlikvidujte.

- Stojanová pásová brúska
- Ochrana pred iskrami
skrutka, Ochrana pred iskrami
- 2x Opierka obrobku
- 2x Hviezdicová matica
- 2x skrutka, Opierka obrobku
- 2x Podložka
- 2x Ozubené podložky
- 2x Náhradný brúsny pás (Zrinitosť: 80/120)
- preklad pôvodného návodu na použitie

Prehľad

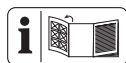

Obrázky prístroja nájdete na prednej a zadnej vyklápacej strane.

- 1 Ochrana pred iskrami
- 2 skrutka, Ochrana pred iskrami
- 3 Ochranný kryt, Brúsny kotúč
- 4 Kryt motora
- 5 Hviezdicová matica, Opierka obrobku Brúsny pás
- 6 Opierka obrobku, Brúsny pás
- 7 páka, Chod pásu
- 8 skrutka, Chod pásu
- 9 Ochranný kryt, Brúsny pás
- 10 Brúsny pás
- 11 skrutka, Kryt brúsneho pásu
- 12 Kryt brúsneho pásu
- 13 Otvor
- 14 zapínač/vypínač
- 15 skrutka, Kryt na brúsne kotúče
- 16 Kryt na brúsne kotúče
- 17 Hviezdicová matica, Opierka obrobku Brúsny kotúč
- 18 Opierka obrobku, Brúsny kotúč
- 19 Brúsny kotúč

(Obr A)

- 2a Matica, Ochrana pred iskrami

(Obr B)

- 17a skrutka, Opierka obrobku Brúsny kotúč
- 17b Podložka, Opierka obrobku Brúsny kotúč
- 17c Ozubené podložky, Opierka obrobku Brúsny kotúč

(Obr C)

- 5a skrutka, Opierka obrobku Brúsny pás
- 5b Podložka, Opierka obrobku Brúsny pás
- 5c Ozubené podložky, Opierka obrobku Brúsny pás

(Obr E)

19a Matica, Brúsny kotúč

19b Upínacia príruka

(Obr F)

20a Vodiaci valček, hore

20b Vodiaci valček, dole

Opis funkcie

Prístroj je kombinovaný prístroj, vybavený brúsnym kotúčom a nastaviteľným brúsnym pásom.

Na ochranu používateľa je prístroj opatrený ochranou pred iskrami a ochrannými krytmi.

Funkcia prvkov obsluhy je uvedená v nasledujúcich opisoch.

Technické údaje

Stojanová pásová brúska

..... **PSBS 240 C2**

Dimenzačné napätie U 230 V~, 50 Hz

Dimenzačný výkon P

.....240 W (S6 10 %)

Príkion pri chode naprázdno P_0

..... 190 W (S1)

Voľnobežné otáčky n_0 2980 min⁻¹

Trieda ochrany I

Hmotnosť príslušenstvom≈7,1 kg

Brúsny kotúč

– Vonkajší priemer \varnothing 150 mm

– Otvor \varnothing 12,7 mm

– Hrúbka20 mm

– Obvodová rýchlosť v_0 23 m/s

Brúsny pás

– Rozmer50×686 mm

– Zrinitosť80/120

– Obvodová rýchlosť v_0 15 m/s

Hladina akustického tlaku (L_{pA})

.....84,5 dB; K_{pA} =3 dB

Hladina akustického výkonu (L_{WA})

.....97,5 dB; K_{WA} =3 dB

Prevádzkový režim S6 10 %: Nepretržitá prevádzka s prerušovaným zaťažením.

Na neprerušovanú dobu prevádzky 1 pod zaťažením sa musí prístroj následne chladiť 9 min. v chode naprázdno, pretože inak by sa mohlo vyskytnúť prehriatie.

Prevádzkový režim S1: Trvalý chod s konštantným zaťažením

Brúsny kotúčA36 P5 V35 (dodané súčasne)

Vonkajší priemer \varnothing 150 mm

Otvor \varnothing 12,7 mm

Hrúbka20 mm

Zrinitosť 36

Rýchlosť pri chode naprázdno n_0

..... 4500 min⁻¹

Obvodová rýchlosť v_0 ≤35 m/s

Hodnoty hluku a vibrácií boli stanovené podľa noriem a ustanovení uvedených vo vyhlásení o zhode.

Uvedené celkové hodnoty vibrácií a uvedené hodnoty emisií hluku boli merané podľa normovaného skúšobného postupu a môžu sa použiť na porovnanie jedného elektrického náradia s druhým. Uvedené celkové hodnoty vibrácií a uvedené hodnoty emisií hluku sa môžu použiť tiež na predbežný odhad zaťaženia.

▲ VAROVANIE! Emisie vibrácií a hluku sa môžu počas skutočného používania elektrického náradia odlišovať od uvedených hodnôt, v závislosti od druhu a spôsobu, akým sa elektrické náradie používa. Zaťaženie spôsobené vibráciami sa pokúste udržať tak malé, ako je to možné. Príkladné opatrenie na zníženie zaťaženia vibráciami je obmedzenie pracovného času. Pritom sa zohľadnia všetky podiely cyklu prevádzky (napríklad časy, kedy je elektrické náradie vypnuté a

také, kedy je zapnuté, ale bez zaťaženia).

Bezpečnostné pokyny

Tento odsek sa zaoberá základnými bezpečnostnými pokynmi pri používaní prístroja.

Význam bezpečnostných pokynov

▲ NEBEZPEČENSTVO! Keď tento bezpečnostný pokyn nebudete dodržiavať, nastane úraz. Následkom je ťažké telesné poranenie alebo smrť.

▲ VAROVANIE! Keď tento bezpečnostný pokyn nebudete dodržiavať, môže nastať úraz. Následkom je možné telesné poranenie alebo smrť.

▲ OPATRNE! Keď tento bezpečnostný pokyn nebudete dodržiavať, nastane úraz. Následok je možné ľahké alebo stredne ťažké telesné poranenie.

UPOZORNENIE! Keď tento bezpečnostný pokyn nebudete dodržiavať, nastane úraz. Následkom sú možné vecné škody.

Piktogramy a symboly

Piktogramy na prístroji



Pozor!



Prečítajte si návod na obsluhu



Používajte chrániče očí



Používajte chrániče sluchu



Používajte masku



Používajte ochranné rukavice



Nepoužívajte poškodený brúsny kotúč



Pred údržbárskymi prácami a v prípade poškodenia sieťového kábla vyťahnite sieťovú zástrčku



Nebezpečenstvo úrazu otáčajúcim sa nástrojom! Majte ruky vzdialené.



Elektrické prístroje nepatria do domového odpadu.



Rozmer Brúsny kotúč



Rozmer Brúsny pás

Všeobecné bezpečnostné upozornenia pre elektrické náradie

▲ VAROVANIE! Prečítajte si všetky bezpečnostné upozornenia, pokyny, špecifikácie a pozrite si ilustrácie dodané s týmto elektrickým náradím. Nedodržanie ktoréhokoľvek z pokynov uvedených nižšie môže mať za následok úraz elektrickým prúdom, požiar a/alebo ťažké poranenie. **Tieto upozornenia a pokyny starostlivo uschovajte na budúce použitie.**

Pojem „elektrické náradie“ používaný v nasledujúcom texte sa vzťahuje na elektrické náradie napájané zo siete (s prírodným káblom) a na elektrické náradie napájané akumulátorom (bez prírodného kábla).

1. BEZPEČNOSŤ NA PRACOVISKU

a) **Pracovisko vždy udržiavajte čisté a dobre osvetlené.** Ak je na pracovisku neporiadok a je neos-

vetlené, môžu vzniknúť pracovné úrazy.

- b) **Nepoužívajte elektrické náradie vo výbušnom prostredí, napr. tam, kde sa nachádzajú horľavé kvapaliny, plyny alebo prach.** Elektrické náradie vytvára iskry, ktoré by mohli zapáliť prach alebo výpary.
- c) **Nedovoľte deťom a iným nepovolánym osobám priblížiť sa k vám, keď používate elektrické náradie.** Ak by ste sa nesústredili, môžete stratiť kontrolu nad náradím.

2. ELEKTRICKÁ BEZPEČNOSŤ

- a) **Zástrčka na prívodnom kábli elektrického náradia sa musí zapojiť do zodpovedajúcej zásuvky. Zástrčku nijakým spôsobom neupravujte. S uzemneným elektrickým náradím nepoužívajte žiadne zástrčkové adaptéry.** Neupravené zástrčky a vhodné zásuvky znižujú riziko úrazu elektrickým prúdom.
- b) **Vyhýbajte sa telesnému kontaktu s uzemnenými povrchmi, ako sú potrubia, vykurovacie telesá, sporáky a chladničky.** Ak je vaše telo uzemnené, hrozí zvýšené riziko úrazu elektrickým prúdom.
- c) **Nevystavujte elektrické náradie dažďu ani vlhkosti.** Vniknutie vody do elektrického náradia zvyšuje riziko úrazu elektrickým prúdom.
- d) **Nepoužívajte prívodný kábel na iné než určené účely. Prívodný kábel nikdy nepoužívajte na nosenie elektrického náradia, elektrické náradie zaň neťahajte ani ho zaň nevyberajte zo zásuvky. Prívodný kábel udržiavajte mimo dosahu tepla, oleja, ostrých hrán alebo pohyblivých častí.** Poškodené alebo zamotané prí-

vodné káble zvyšujú riziko úrazu elektrickým prúdom.

- e) **Keď pracujete s elektrickým náradím vonku, použite predlžovací kábel vhodný do vonkajšieho prostredia.** Použitie predlžovacieho kábla do vonkajšieho prostredia znižuje riziko úrazu elektrickým prúdom.
- f) **Ak s elektrickým náradím musíte pracovať vo vlhkom prostredí, použite napájanie chránené prúdovým chráničom (RCD).** Použitie prúdového chrániča znižuje riziko úrazu elektrickým prúdom.

3. BEZPEČNOSŤ OSÔB

- a) **Sústredte sa na to, čo robíte, a s elektrickým náradím pracujte uvažlivo. Elektrické náradie nepoužívajte, keď pociťujete únavu, ste pod vplyvom drog, alkoholu alebo liekov.** Aj krátka nepozornosť pri používaní elektrického náradia môže zapríčiniť vážne zranenie.
- b) **Používajte osobné ochranné prostriedky. Vždy používajte ochranné okuliare.** Používanie ochranných prostriedkov, ako je maska proti prachu, protišmyková bezpečnostná obuv, prilba alebo chrániče sluchu, v závislosti od príslušných podmienok, znižuje riziko zranenia.
- c) **Zabráňte neúmyselnému zapnutiu elektrického zariadenia. Pred pripojením elektrického náradia k napájaniu a/alebo vložení akumulátora, zdvíhaním alebo prenášaním elektrického náradia dbajte na to, aby bol spínač vo vypnutej polohe.** Ak prenášate elektrické náradie a máte prst na spínači alebo privediete energiu do elektrického náradia, ktoré má

- zapnutý spínač, môže to spôsobiť nehodu.
- d) **Pred zapnutím elektrického náradia odstráňte nastavovací nástroj alebo kľúč na skrutky.** Kľúč alebo nastavovací nástroj pripevnený k otáčajúcej sa časti elektrického náradia môže spôsobiť zranenie.
- e) **Nenačahujte sa. Vždy stojte pevne a udržiavajte rovnováhu.** Elektrické náradie tak budete mať v nepredvídaných situáciách lepšie pod kontrolou.
- f) **Majte oblečený vhodný odev. Nenoste voľné oblečenie ani šperky. Vlasy ani odevom sa nepribližujte k pohyblivým častiam.** Pohyblivé časti by mohli zachytiť voľné oblečenie, šperky alebo dlhé vlasy.
- g) **Ak je k elektrickému náradia možné pripojiť zariadenia na odsávanie a zachytávanie prachu, pripojte ich a dbajte na ich správne používanie.** Používanie zachytávania prachu znižuje nebezpečenstvo, ktoré so sebou prach prináša.
- h) **Hoci elektrické náradie často používate, a tak ho dobre poznáte, dávajte si stále pozor a neprehliadajte zásady bezpečného používania elektrického náradia.** Nedbalosť môže viesť v zlomku sekundy k vážnym zraneniam.
4. **POUŽÍVANIE A STAROSTLIVOSŤ O ELEKTRICKÉ NÁRADIE**
- a) **Elektrické náradie nepreťažujte. Používajte elektrické náradie vhodné na daný typ práce.** Vďaka použitiu vhodného elektrického náradia v súlade s účelom, na ktorý bolo vyrobené, sa vám bude pracovať lepšie a práca bude bezpečnejšia.
- b) **Elektrické náradie nepoužívajte, ak sa spínačom nedá zapnúť a vypnúť.** Elektrické náradie, ktoré sa pomocou spínača nedá ovládať, nie je bezpečné a musíte ho dať opraviť.
- c) **Skôr, ako budete elektrické náradie nastavovať, meniť jeho príslušenstvo alebo ho odložíte, vyťahnite zástrčku z napájania a/alebo z neho vysuňte akumulátor, ak je to možné.** Takéto preventívne opatrenia znížia riziko neúmyselného zapnutia elektrického náradia.
- d) **Ak elektrické náradie nepoužívate, odložte ho mimo dosahu detí a nedovoľte osobám, ktoré ho nevedia používať alebo nie sú oboznámené s týmito pokynmi, elektrické náradie používať.** Elektrické náradie je nebezpečné, ak ho používajú neskúsené osoby.
- e) **Elektrické náradie a príslušenstvo udržiavajte v dobrom stave. Skontrolujte, či nie sú pohyblivé časti v nesprávnej polohe alebo zaseknuté, či nie sú niektoré časti poškodené alebo či niečo nebráni chodu elektrického náradia. Ak je elektrické náradie poškodené, nepoužívajte ho, kým nebude opravené.** Veľa nehôd je spôsobených nedostatočnou údržbou elektrického náradia.
- f) **Rezné nástroje udržiavajte ostré a čisté.** Keď sa rezné nástroje dobre udržiavajú a majú ostré rezné hrany, je menšia pravdepodobnosť, že sa zaseknú, a ľahšie sa s nimi pracuje.
- g) **Elektrické náradie, príslušenstvo, vložené nástroje atď. používajte podľa týchto pokynov. Pri používaní zohľadnite pracovné podmienky a vykonávanú prácu.**

Používanie elektrického náradia na inú prácu, než na ktorú sú určené, môže viesť k nebezpečným situáciám.

- h) **Rukováti a úchopové plochy udržiavajte suché a čisté. Dbajte na to, aby neboli znečistené olejom alebo plastickým mazivom.** Šmykľavé rukováti a úchopové plochy neumožňujú bezpečnú manipuláciu a ovládanie náradia v neočakávaných situáciách.
5. **SERVIS**
- a) **Elektrické náradie si dajte opraviť len kvalifikovanému opravárovi, ktorý používa len originálne náhradné diely.** Vďaka tomu bude elektrické náradie aj naďalej bezpečné.

Bezpečnostné upozornenia pre stolnú brúsku

- **Nepoužívajte poškodené príslušenstvo.** Pred každým použitím skontrolujte úlomky a praskliny príslušenstva, ako sú brúsne kotúče. Po skontrolovaní a inštalácii príslušenstva sa vy a okolostojaci postavte mimo rovinu otáčajúceho sa príslušenstva a nechajte elektrické náradie jednu minútu otáčať sa pri maximálnych otáčkach bez zaťaženia. Poškodené príslušenstvo sa počas tejto skúšobnej doby normálne zlomí.
- **Menovité otáčky príslušenstva sa musia rovnať aspoň maximálnym otáčkam vyznačeným na elektrickom náradí.** Príslušenstvo, ktoré sa otáča rýchlejšie, než sú jeho menovité otáčky, môže prasknúť a roztrieštiť sa.
- **Nikdy nebrúste po stranách brúsneho kotúča.** Brúsenie po

stranách môže spôsobiť zlomenie a roztriešenie kotúča.

- Používajte len príslušenstvo, ktoré zodpovedá prípustnému priemeru.
- Vždy sa uistite, že je stolná brúška stabilná a bezpečná (napr. pripevnená k stolu).
- Často upravujte lapač iskier a pracovnú opierku, aby ste kompenzovali opotrebovanie brúsneho kotúča.
- Udržujte vzdialenosť medzi lapačom iskier / pracovnou opierkou a kotúčom čo najmenšiu a v žiadnom prípade nie väčšiu ako 2 mm.
- Opotrebovaný kotúč vymeňte, keď tieto medzery už nie je možné udržiavať.
- Pre príslušenstvo sa vyžaduje ochranný kryt, pracovná opierka, priehľadné sito a lapač iskier.
- Vymeňte poškodené alebo hlboko drážkované kotúče.
- Vždy nastavte pracovnú opierku tak, aby uhol medzi pracovnou opierkou a dotyčnicou príslušenstva bol vždy väčší ako 85°.

Ďalšie bezpečnostné pokyny

▲ VAROVANIE! Pri brúsení môže vzniknúť zdraviu škodlivý prach (napr. kovy alebo niektoré druhy dreva), ktorý môže predstavovať nebezpečenstvo pre obsluhujúce osoby alebo osoby nachádzajúce sa v blízkosti. Postarajte sa o dobré vetranie pracoviska. Stále noste ochranné okuliare, bezpečnostné rukavice a ochranu dýchania.

- Prístroj zapojte iba do zásuvky s ochranným zariadením proti chybovému prúdu (FI spínač) s menovitým chybovým prúdom nie väčším ako 30 mA.

- Ak sa sieťový pripojovací kábel tohto prístroja poškodí, musí sa vymeniť výrobcom, jeho zákazníckym servisom alebo podobnou kvalifikovanou osobou, aby sa zabránilo ohrozeniam. Obráťte sa na servisné centrum.
- **Používajte len príslušenstvo, ktoré odporúča spoločnosť PARKSIDE.** Nevhodné príslušenstvo môže spôsobiť úraz elektrickým prúdom alebo požiar.
- **▲ VAROVANIE!** Nebezpečenstvo zásahu elektrickým prúdom. Sieťový kábel a predlžovací kábel nechávajte v blízkosti brúsneho kotúča. V prípade poškodenia alebo prerezania ihneď vyťahnite sieťovú zástrčku zo zásuvky. Nedotýkajte sa vedenia pred jeho odpojením zo siete.
- **▲ VAROVANIE!** Nebezpečenstvo pomliaždenia! Nikdy nedávajte prsty medzi brúsny kotúč a ochranu pred iskrami ani do blízkosti ochranných krytov.
- Rotujúce časti prístroja sa nemôžu z funkčných dôvodov zakryť. Preto postupujte s rozvahou a obrobok držte dobre pevne, aby sa zabránilo zošmyknutiu, pričom by Vaše ruky mohli prísť do kontaktu s brúsnym pásom alebo brúsnym kotúčom.
- **▲ VAROVANIE!** Nebezpečenstvo popálenia! Obrobok sa pri brúsení zohreje. Nikdy ho nechytajte na obrábanom mieste, nechajte ho vychladnúť. Nepoužívajte chladiacu kvapalinu ani podobné.
- Nikdy nepracujte s prístrojom v prípade únavy alebo po požití alkoholu alebo liekov. Vždy si včas urobte prestávku v práci.
- Vypnite prístroj a vyťahnite sieťovú zástrčku
 - na uvoľnenie zaseknutého vsadeného nástroja,
 - keď je pripojovacie vedenie poškodené alebo zamotané,
 - v prípade neobvyklých zvukov.
- Prístroj obsluhujte iba vo vzpriamenej, stojacej polohe a dbajte na bezpečný postoj.

Zostatkové riziká

Aj keď tento prístroj obsluhujete podľa predpisov, vždy zostávajú zvyškové riziká. V súvislosti s konštrukciou a vyhotovením tohto prístroja môžu vzniknúť nasledujúce nebezpečenstvá:

- Poškodenia pľúc, ak sa nenosí vhodná ochrana dýchania.
- Poškodenia sluchu, ak sa nenosí vhodná ochrana sluchu.
- Poškodenia zdravia, ktoré sú spôsobené vibráciami na rameno-ruku, ak sa prístroj používa dlhší čas alebo sa riadne nepoužíva a nevykonáva sa na ňom riadna údržba.
- Poškodenia zdravia spôsobené:
 - kontaktom s brúsnymi nástrojmi v nezakrytej oblasti;
 - vymrštením častí z obrobkov alebo poškodených brúsných kotúčov.

▲ VAROVANIE! V dôsledku elektromagnetického poľa sa vytvorí nebezpečenstvo, zatiaľ čo je prístroj v prevádzke. Toto pole môže za určitých okolností ovplyvniť aktívne alebo pasívne lekárske implantáty. Aby sa znížilo nebezpečenstvo ťažkých alebo smrteľných zranení, odporúčame osobám s lekáskymi implantátmi, aby sa skôr než začnú prístroj obsluhovať, poradili so svojim lekárom a výrobcom lekárskeho implantátu.

Príprava

▲ VAROVANIE! Nebezpečenstvo poranenia v dôsledku neúmyselne spusteného prístroja. Pripojovaciu zástrčku zastrčte do zásuvky až vtedy, keď je prístroj úplne pripravený na použitie.

Ovládacie prvky

Pred prvou prevádzkou prístroja spoznajte ovládače.

zapínač/vypínač (14)

- Zapnutie: Vypínač zap/vyp (14) dajte do polohy „I“ (ZAP).
- Vypnutie: Vypínač zap/vyp (14) dajte do polohy „0“ (VYP).

Montáž a nastavenie ochrany pred iskrami

Potrebné náradie

(nie je súčasťou dodávky)

- Skrutkovač
- Prstencový kľúč (SW8)

Postup (Obr A)

1. Priskrutkujte ochranu pred iskrami (1) pomocou skrutky (2) a matice (2a) na ochranný kryt (3).
2. Nastavte ochranu pred iskrami (1) pomocou skrutky (2).

▲ OPATRNE! Odstup od brúsneho kotúča (19) smie byť maximálne 2 mm. Odstup nastavujte periodicky, aby sa vyrovnalo opotrebovanie brúsneho kotúča.

Montáž a nastavenie podpory obrobku

Potrebné príslušenstvo

- Opierka obrobku (6, 18)
- Hviezdicová matica (5, 17)
- skrutka (5a, 17a)
- Podložka (5b, 17b)
- Ozubené podložky (5c, 17c)

Postup (Obr B)

1. Priskrutkujte opierky obrobku (6, 18) na prístroji.
Na brúsnom páse sú možné 2 polohy (pozri (Obr C) A+B).
2. Nastavte opierku obrobku brúsneho kotúča (19) pomocou hviezdicovej matice (17).

▲ OPATRNE! Odstup od brúsneho kotúča (19) smie byť maximálne 2 mm. Odstup nastavujte periodicky, aby sa vyrovnalo opotrebovanie brúsneho kotúča.

Prístroj priskrutkujte na pracovný stôl

Potrebné náradie a pomocné prostriedky

(nie je súčasťou dodávky)

- 4x skrutka
- 4x Matica

Postup

1. Prístroj priskrutkujte na pracovnej ploche pomocou 4 skrutiek a matíc.
Pritom skrutky vedte 4 otvormi (13) na sokli prístroja.

Výmena brúsneho kotúča

Pokyny pre výmenu

- Nikdy nepracujte s prístrojom bez ochranných zariadení.
- Uistite sa, že na brúsnom kotúči uvedené otáčky sú rovnaké alebo väčšie ako dimenzačné voľnobežné otáčky prístroja.
- Uistite sa, že rozmery brúsneho kotúča sú vhodné pre prístroj.
- Používajte len bezchybné brúsne kotúče (zvuková skúška: pri údere plastovým kladivom zaznie čistý zvuk).
- Nevrtajte dodatočne do príliš malého upínacieho otvoru brúsneho kotúča.

- Nepoužívajte žiadne redukčné vložky alebo adaptéry, aby ste prispôsobili brúsne kotúče s veľkým otvorom.
- Nepoužívajte pílové listy.
- Na upnutie brúsnych nástrojov sa smú používať len dodané upínacie príruby. Vložky medzi upínaním príruby a brúsne nástroje musia pozostávať z elastických materiálov napr. gumených, mäkkej lepenky atď.
- Po výmene brúsneho kotúča prístroj znova úplne zmontujte.
- Používajte ochranné rukavice
- Vypnite prístroj a vyťahnite sieťovú zástrčku. Prístroj nechajte vychladnúť.

Potrebné náradie a pomocné prostriedky

(nie je súčasťou dodávky)

- Skrutkovač
- Orech (19 mm) alebo kliešte
- Prstencový kľúč alebo vidlicový kľúč

▲ OPATRNE! Matica brúsneho kotúča sa nesmie pevne dotiahnuť, aby sa zabránilo zlomeniu brúsneho kotúča a matice.

Postup (Obr E)

1. Demontujte ochranu pred iskrami (1) a opierku obrobku (18).
2. Uvoľnite 3 skrutky (15).
3. Odoberte kryt brúsneho kotúča (16)
4. Uvoľnite 2 skrutky (11).
5. Zveste kryt brúsneho pásu (12).
6. Odskrutkujte maticu (19a) **v smere hodinových ručičiek**, pričom pridržiavajte maticu protíľahlého vodiaceho valčeka brúsneho pásu.
7. Odoberte upínaciu prírubu (19b) a brúsny kotúč (19).
8. Nasadte nový brúsny kotúč (19) a upínaciu prírubu (19b).

9. Naskrutkujte rukou maticu brúsneho kotúča (19a) **proti smeru hodinových ručičiek**.
10. Naskrutkuje kryt brúsneho kotúča (16).
11. Kryt brúsneho kotúča (12) naskrutkujte pomocou skrutiek (11).
12. Namontujte znova ochranu pred iskrami (1) a opierku obrobku (18) (*Montáž a nastavenie ochrany pred iskrami, S. 134, resp. Montáž a nastavenie podpery obrobku, S. 134*).
13. **Skúšobný chod:** Pred začatím prvej práce a po každej výmene brúsneho kotúča vykonajte skúšobný chod minimálne 1 minútu bez zaťaženia. Ihneď vypnite prístroj, keď brúsny kotúč má nepravidelný chod, nastane veľké kmitanie alebo je počuť abnormálne zvuky.

Výmena brúsneho pásu

Postup (Obr F)

UPOZORNENIE! Pri montáži brúsneho pásu dávajte pozor na smer otáčania.

1. Uvoľnite 2 skrutky (11).
2. Zveste kryt brúsneho pásu (12).
3. Potlačte páku (7) nadol.
4. Stiahnite brúsny pás (10).
5. Položte nový brúsny pás (10) v strede na horný (20a) a spodný (20b) vodiaci valček.
6. Potlačte páku (7) nahor.
7. Namontujte znova kryt brúsneho pásu (11).

Nastavenie chodu pásu

1. Uvoľnite 2 skrutky (11).
2. Zveste kryt brúsneho pásu (12).
3. Presnosť chodu pásu nastavte otáčaním skrutky (8).
4. Skontrolujte chod pásu tak, že brúsny pás otočíte rukou.

- Namontujte znova kryt brúsneho pásu (11).

Prevádzka

Zapnutie a vypnutie

Zapnutie

- Prístroj pripojte na sieťové napätie.
- Vypínač zap/vyp (14) dajte do polohy „I“ (ZAP).

Vypnutie

- Vypínač zap/vyp (14) dajte do polohy „0“ (VYP).
- Uistite sa, či sa úplne zastavili všetky pohyblivé diely.
- Keď necháte prístroj bez dohľadu alebo ste hotoví s prácou, vytiahnite pripojovaciu zástrčku prístroja zo zásuvky.

Brúsenie s brúsnym kotúčom

Upozornenia

- ▲ VAROVANIE!** Poranenia v dôsledku tvorenia iskier! Sklopte ochranu pred iskrami (1) pri brúsení nadol.
- UPOZORNENIE!** Šípka na ochrannom kryte (3) zobrazuje smer otáčania brúsneho kotúča.

Postup

- Položte obrobok na opierku obrobku (18) a pomaly ho vedte v požadovanom uhle na brúsný kotúč (19).
- Pohybujte obrobkom mierne tam a späť, aby ste získali optimálny výsledok brúsenia.

Brúsný kotúč sa tak rovnomerne opotrebuje. Medzitým nechajte obrobok ochladieť.

Brúsenie brúsnym pásom

Upozornenia

- UPOZORNENIE!** Šípka na ochrannom kryte (9) zobrazuje smer otáčania brúsneho pásu.

Postup

- Pri brúsení držte obrobok pevne, nevyvíjajte veľký tlak.
- Pohybujte obrobkom mierne tam a späť, aby ste zabránili jednostrannému opotrebovaniu brúsneho pásu.
- Drevené predmety brúste vždy v smere kresby dreva, aby ste zabránili odlupovaniu.

Preprava

Upozornenia

- Prístroj vypnite.
- Uistite sa, či sa úplne zastavili všetky pohyblivé diely.
- Vytiahnite sieťovú zástrčku.
- Vyberte vložený nástroj.
- Prístroj noste obidvoma rukami. Na tento účel uchopte prístroj za nohu prístroja a kryt motora.

Čistenie, údržba a skladovanie

▲ VAROVANIE! Zásah elektrickým prúdom! Nebezpečenstvo poranenia v dôsledku neúmyselného spustenia prístroja. Chráňte sa pri údržbárskych a čistiacich prácach. Prístroj vypnite a vytiahnite pripojovaciu zástrčku zo zásuvky.

Údržbárske a opravárske práce, ktoré nie sú opísané v tomto návode, nechajte vykonať nášmu servisnému centru. Používajte len originálne náhradné diely.

Čistenie

▲ VAROVANIE! Zásah elektrickým prúdom! Prístroj nikdy nestriekajte vodou.

UPOZORNENIE! Nebezpečenstvo poškodenia. Chemické látky môžu pôsobiť na plastové diely prístroja. Nepoužívajte žiadne čistiace prostriedky, resp. rozpúšťadlá.

- Vetráciu štrbinu, kryt motora a držadlá prístroja udržiavajte čisté. Na tento účel použite vlhkú utierku alebo kefu.

Údržba

- Pred každým použitím skontrolujte prístroj, či nemá zjavné chyby, ako sú uvoľnené, opotrebované alebo poškodené diely.
- Zvlášť skontrolujte brúsny kotúč (19).
- Poškodené diely vymeňte.

Skladovanie

Prístroj a príslušenstvo skladujte vždy:

- v čistote
- v suchu
- chránené pred prachom
- mimo dosahu detí
- Brúsne kotúče sa musia skladovať suché a na výšku a nesmú sa stoňovať na seba.

Likvidácia/ochrana životného prostredia

Prístroj, príslušenstvo a obal odovzdajte na ekologické opätovné zhodnotenie.



Elektrické prístroje nepatria do domového odpadu.

Symbol preškrtnutého kontajnera na kolieskach znamená, že tento výrobok sa po skončení jeho životnosti nesmie likvidovať ako netriedený komunálny odpad.

Smernica 2012/19/EÚ o odpade z elektrických a elektronických zariadení:

Spotrebiteľia sú zo zákona povinní elektrické a elektronické zariadenia na konci ich životnosti odovzdať na ekologickú recykláciu. Týmto spôsobom je zabezpečené zhodnotenie šetrné k životnému prostrediu a zdrojom. V závislosti od národných zákonov, máte tieto možnosti:

- vrátenie na predajnom mieste,
- odovzdanie na oficiálnom zbernom mieste,
- zaslanie späť výrobcovi/distribútorovi.

Netýka sa to dielov príslušenstva a pomocných prostriedkov bez elektrických komponentov, pripojených k starým prístrojom.

Servis

Garancija

Vážená zákazníčka, vážený zákazník, Na tento výrobok dostávate záruku 3 rokov od dátumu kúpy. V prípade nedostatkov tohto výrobku vám voči predajcovi výrobku prináležia zákonné práva. Tieto zákonné práva nie sú obmedzené našou zárukou opísanou v nasledujúcej časti.

Záručné podmienky

Záručná doba začína s dátumom kúpy. Originálny pokladničný doklad dobre uschovajte. Tento doklad bude potrebný ako doklad o kúpe. Ak sa v rámci tri rokov od dátumu kúpy tohto výrobku vyskytne chyba materiálu alebo výroby, výrobok – podľa na-

šej voľby – pre vás bezplatne opravíme alebo vymeníme. Toto poskytnutie záruky predpokladá, že v rámci trojročnej lehoty sa predloží chybný výrobok a doklad o kúpe (pokladničný doklad) a krátko sa písomne opíše, v čom existuje nedostatok a kedy sa vyskytol.

Ak je chyba pokrytá našou zárukou, dostanete späť opravený alebo nový výrobok. S opravou alebo výmenou výrobku nezačína žiadne nové záručné obdobie.

Záručná doba a zákonné nároky na odstránenie nedostatkov

Záručná doba sa poskytnutím záruky nepredlži. To platí aj pre vymenené a opravené diely. Škody a nedostatky existujúce prípadne už pri kúpe sa musia ihneď pri vybalení ohlásiť. Opravy pripadajúce po uplynutí záručnej doby sú s povinnosťou úhrady.

Rozsah záruky

Výrobok bol starostlivo vyrobený podľa prísnych kvalitatívnych smerníc a pred dodávkou bol svedomito skontrolovaný.

Poskytnutie záruky platí výlučne na chyby materiálu alebo výroby. Táto záruka sa nevzťahuje na časti výrobku, ktoré sú vystavené normálnemu opotrebeniu a preto je možné na ne prihliadať (napr. Brúsny kotúč, Brúsny pás) ako na rýchlo opotrebitelné diely alebo na poškodenia na rozbitných dieloch (napr. spínač).

Táto záruka prepadá, keď je výrobok poškodený, neodborne používaný alebo nebola na ňom vykonávaná údržba. Pre odborné používanie výrobku je nutné presne dodržiavať všetky pokyny uvedené v návode na obsluhu. Účelom použitia a manipuláciám, od ktorých sa v návode na obsluhu odrádza alebo pred ktorými sa

varuje, je možné bezpodmienečne zabrániť.

Výrobok je určený iba na súkromné a nekomerčné použitie. Pri nesprávnej alebo neodbornej manipulácii, aplikácii násilia a pri zásahoch, ktoré neboli uskutočnené našou autorizovanou servisnou pobočkou, záruka zaniká.

Vybavenie v záručnom prípade

Aby bolo možné zaručiť rýchle vybavenie vašej žiadosti, postupujte podľa nasledujúcich pokynov:

- V prípade akýchkoľvek otázok si pripravte pokladničný doklad a číslo výrobku (IAN 458679_2401) ako doklad o nákupe.
- Číslo výrobku nájdete na typovom štítku na výrobku, gravúre na výrobku, na titulnej stránke návodu na obsluhu (vľavo dole) alebo na nálepke na zadnej alebo spodnej strane výrobku.
- Ak by sa mali vyskytnúť funkčné chyby alebo iné nedostatky, kontaktujte najprv **telefonicky** alebo použite náš **kontaktný formulár**, ktorý nájdete na parkside-diy.com v kategórii **Servis** nasledovne uvedené servisné centrum.
- Výrobok zaznamenaný ako chybný môžete po konzultácii s naším servisným centrom zaslať pre vás s oslobodením od poštovného na vám oznámenú servisnú adresu za pripojenia dokladu o kúpe (pokladničný doklad) a informácie, v čom spočíva nedostatok a kedy sa vyskytol. Aby bolo možné zabrániť problémom s prevzatím a prídavným nákladom, použite bezpodmienečne iba adresu, ktorá sa vám oznámi. Zabezpečte, aby sa odoslanie uskutočnilo bez vyplatenia, ako neskladný tovar, expresne alebo ako iná zvláštna zásielka. Výrobok pošlite, prosím, vrát. všetkých

súčasne dodaných dielov príslušenstva a postarajte sa o dostatočne bezpečné prepravné balenie.

Opravný servis

Ohľadom opráv, ktoré nepodliehajú záruke, sa obráťte na Servisné centrum. Tam dostanete s ochotou predbežný návrh nákladov.

- Môžeme spracovať iba prístroje, ktoré boli zaslané dostatočne zabalené a ofrankované.
Upozornenie: Váš prístroj pošlite, prosím, vyčistený a s upozornením na chybu na adresu uvedenú Servisným centrom.
- Prístroje zaslané bez úhrady prepravného, ako aj prístroje, ktoré boli zaslané ako veľkorozmerný náklad, expresom alebo s iným špe-

ciálnym prepravným nebudú prevzaté.

- Vaše zaslané, chybné prístroje zlikvidujeme bezplatne.

Service-Center



Servis Slovensko

Tel.: 0800 003409

Kontaktný formulár na

parkside-diy.com

IAN 458679_2401

Importér

Zohľadnite, prosím, že nasledujúca adresa nie je servisná adresa. Najprv kontaktujte hore uvedené servisné centrum.

Grizzly Tools GmbH & Co. KG

Stockstädter Str. 20

63762 Großostheim

NEMECKO

www.grizzlytools.de

Vyhľadávanie chýb

Nasledujúca tabuľka vám pomôže odstrániť malé poruchy:

Príznak	Možná príčina	Opatrenie
Brúsne nástroje sa nepohybujú, hoci sa motor otáča	Uvoľnená matica brúsneho kotúča (19a)	Utiahnite maticu brúsneho kotúča (<i>Výmena brúsneho kotúča, S. 134</i>)
	Uvoľnený brúsny pás (10)	Zvýšte napnutie brúsneho pásu (<i>Výmena brúsneho pásu, S. 135</i>)
Brúsny kotúč sa otáča nerovnomerne, je počuť abnormálne zvuky	Uvoľnená matica brúsneho kotúča (19a)	Utiahnite maticu brúsneho kotúča (<i>Výmena brúsneho kotúča, S. 134</i>)
	Brúsny kotúč (19) chybný	<i>Výmena brúsneho kotúča, S. 134</i>
	Ochrana pred iskrami (1) alebo opierka obrobku (6, 18) nesprávne nastavené	<i>Montáž a nastavenie ochrany pred iskrami, S. 134</i> <i>Montáž a nastavenie podpery obrobku, S. 134</i>

Príznak	Možná príčina	Opatrenie
Motor je pomalý a zostane stáť	Prístroj je preťažený	Znížte tlak Obrobok nevhodný
Nízky pracovný výkon	Opotrebovaný brúsny pás (10)	<i>Výmena brúsneho pásu,</i> S. 135
Pohon je blokováný	Brúsny pás (10) blokuje pohon	Znova namontujte brúsny pás (<i>Výmena brúsneho kotúča,</i> S. 134)
	Zvyšky obrobku alebo zvyšky brúsnych nástrojov blokujú pohon	Odstráňte blokovanie
Prístroj pracuje pre-rušovane	Uvoľnený vnútorný kontakt	Obráťte sa na servisné centrum.
	Spínač zap/vyp (14) je chybný	Obráťte sa na servisné centrum.
Prístroj sa nespustí	Chýba sieťové napätie	Skontrolujte zásuvku, sieťový pripojovací kábel, pripojovaciu zástrčku, poistku, v prípade potreby oprava prostredníctvom odborného elektrikára.
	Spínač zap/vyp (14) je chybný	Obráťte sa na servisné centrum.
	Porucha motora	Obráťte sa na servisné centrum.

Náhradné diely a príslušenstvo

Náhradné diely a príslušenstvo dostanete na www.grizzlytools.shop. Ak by sa pri vašom procese objednávania mali vyskytnúť problémy, kontaktujte nás cez náš internetový obchod. V prípade ďalších otázok sa obráťte na *Service-Center, S. 139*

Poz. č.	Název	Obj. č.
1	Ochrana pred iskrami	91103042
10	Brúsny pás	
	- Zrmitosť 60	91103048
	- Zrmitosť 80	91103044
	- Zrmitosť 80, 5x	91103046
	- Zrmitosť 120	91103049
	- Zrmitosť 60+80+120	91103050
19	Brúsny kotúč	91103553
19a	Brúsny kotúč, Matica	91103040

Preklad originálneho vyhlásenia o zhode ES

Výrobok: **Stojanová pásová brúska**

Model: **PSBS 240 C2**

Sériové číslo: 000001-079100

Uvedený predmet vyhlásenia je v zhode s príslušnými harmonizačnými právnymi predpismi Únie:

2006/42/EC • 2014/30/EU • 2011/65/EU & (EU) 2015/863

Vyššie opísaný predmet vyhlásenia je v zhode so smericou Európskeho parlamentu a Rady 2011/65/EÚ z 8. júna 2011 o obmedzení používania určitých nebezpečných látok v elektrických a elektronických zariadeniach.

Na zabezpečenie zhody sa použili tieto harmonizované normy a vnútroštátne normy a predpisy:

**EN 62841-1:2015 • EN 62841-3-4:2016/A1:2020 • EN 12413:2019
EN IEC 63000:2018 • EN IEC 55014-1:2021 • EN IEC 55014-2:2021
EN IEC 61000-3-2:2019/A1:2021 • EN 61000-3-3:2013/A2:2021**

Toto vyhlásenie o zhode sa vydáva na výhradnú zodpovednosť výrobcu:



Grizzly Tools GmbH & Co. KG
Stockstädter Str. 20
63762 Großostheim
NEMECKO
30.04.2024

Christian Frank
Splnomocnený zástupca dokumentácie

Tartalomjegyzék

Bevezető.....	142
Rendeltetésszerű használat.....	142
A csomag tartalma / Tartozékok.....	143
Áttekintés.....	143
Működés leírása.....	144
Műszaki adatok.....	144
Biztonsági utasítások.....	145
A biztonsági utasítások jelentése.....	145
Piktogramok és szimbólumok...	145
Általános elektromos szerszám biztonsági figyelmeztetések.....	145
Asztali köszörűgép biztonsági figyelmeztetései.....	148
További biztonsági utasítások...	148
Maradvány-kockázatok.....	149
Előkészítés.....	150
Kezelőelemek.....	150
Szikrafogó felszerelése és beállítása.....	150
Munkadarab-támaszok felszerelése és beállítása.....	150
A készülék munkaasztalra csavarozása.....	150
Csiszolókorong cseréje.....	150
Csiszolószalag csere.....	151
Üzemeltetés.....	152
Be- és kikapcsolás.....	152
Csiszolás a csiszolókoronggal.....	152
Szalagcsiszolás.....	152
Szállítás.....	152
Tisztítás, karbantartás és tárolás.....	153
Tisztítás.....	153
Karbantartás.....	153
Tárolás.....	153
Ártalmatlanítás/ Környezetvédelem.....	153
Hibakeresés.....	154

Pótalkatrészek és tartozékok.....	155
Az eredeti EK -megfelelőségi nyilatkozat fordítása.....	156
JÓTÁLLÁSI TÁJÉKOZTATÓ.....	157
Robbantott ábra.....	195

Bevezető

Gratulálunk az új asztali szalagcsiszoló megvásárlásához (a továbbiakban készülék vagy elektromos kéziszerszám).

Vásárlásával kiváló minőségű termék mellett döntött. Ezt a készüléket a gyártás során minőségi vizsgálatnak és végső ellenőrzésnek vetették alá. Ezáltal biztosított a készülék működőképessége.



A használati útmutató a készülék része. Fontos tudnivalókat tartalmaz a biztonságra, használatra és ártalmatlanításra vonatkozóan. Olvassa el figyelmesen a használati útmutatót. Ismerje meg a kezelőrészeket és a készülék helyes használatát. A készüléket csak a leírtak szerint és a megadott alkalmazási területen használja. Őrizze meg a használati útmutatót és a készülék harmadik személynek történő továbbadása esetén adja át a készülékhez tartozó valamennyi leírást is.

Rendeltetésszerű használat

A készülék kizárólag a következő használatra készült:

- Fém, fa és műanyag durva és finom csiszolása
- Sorjázás, rozsdá eltávolítása és csiszolás

A készülék semmilyen másfajta alkalmazásra (pl. csiszolás nem alkalmas csiszolószerszámokkal, csiszolás hűtőfolyadékkal, egészszégre ve-

szélyes anyagok, például azbeszt csiszolása) nem alkalmas.

Kizárólag száraz helyiségekben üzemeltethető.

A készülék minden más, a jelen használati útmutatóban nem kifejezetten engedélyezett használata komoly veszélyt jelenthet a felhasználó számára és kárt okozhat a készülékben. A készüléket kezelő vagy használó személy felel más személyeknek okozott balesetekért vagy tulajdonukon okozott károkért. A készülék a barkács szektorban történő használatra készült. Nem folyamatos ipari használatra tervezték. Ipari használat esetén a garancia érvényét veszti. A gyártó nem vállal felelősséget a nem rendeltetésszerű használatból vagy helytelen kezeléssel eredő károkért.

A csomag tartalma / Tartozékok

Csomagolja ki a készüléket és ellenőrizze a csomag tartalmát.

Ártalmatlanítsa megfelelően a csomagolóanyagot.

- Állványos szalagcsiszoló
- szikrafogó csavar, szikrafogó
- 2x munkadarab-támasz
- 2x csillaganya
- 2x csavar, munkadarab-támasz
- 2x csavaralátét
- 2x fogazott alátét
- 2x pót-csiszolószalag (Szemcse-méret: 80/120)
- Eredeti használati utasítás fordítása

Áttekintés

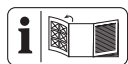

A készülék ábrái az elülső és hátsó kihajtható oldalon találhatóak.

- 1 szikrafogó
- 2 csavar, szikrafogó

- 3 védőburkolat, csiszolókorong
- 4 motorház
- 5 csillaganya, munkadarab-támasz csiszolószalag
- 6 munkadarab-támasz, csiszolószalag
- 7 kar, szalagmenet
- 8 csavar, szalagmenet
- 9 védőburkolat, csiszolószalag
- 10 csiszolószalag
- 11 csavar, csiszolószalag-burkolat
- 12 csiszolószalag-burkolat
- 13 furat
- 14 be-/kikapcsoló
- 15 csavar, csiszolókorong-burkolat
- 16 csiszolókorong-burkolat
- 17 csillaganya, munkadarab-támasz csiszolókorong
- 18 munkadarab-támasz, csiszolókorong
- 19 csiszolókorong

(A ábra)

- 2a anya, szikrafogó

(B ábra)

- 17a csavar, munkadarab-támasz csiszolókorong
- 17b csavaralátét, munkadarab-támasz csiszolókorong
- 17c fogazott alátét, munkadarab-támasz csiszolókorong

(C ábra)

- 5a csavar, munkadarab-támasz csiszolószalag
- 5b csavaralátét, munkadarab-támasz csiszolószalag
- 5c fogazott alátét, munkadarab-támasz csiszolószalag

(E ábra)

- 19a anya, csiszolókorong

(E ábra)

19b rögzítő karima

(F ábra)

20a vezetőgörgő, fent

20b vezetőgörgő, lent

Működés leírása

A készülék egy olyan kombinált készülék, amely csiszolókoronggal és állítható csiszolószalaggal van felszerelve.

A felhasználó védelmére a készülék egy szikrafogóval és védőburkolatokkal van felszerelve.

A kezelőelemek funkciója az alábbi leírásban található.

Műszaki adatok

Állványos szalagcsiszoló

..... **PSBS 240 C2**

Névleges feszültség U .230 V~, 50 Hz

Névleges teljesítmény P

.....240 W (S6 10 %)

Üresjáratú teljesítményfelvétel P_0

..... 190 W (S1)

Üresjáratú fordulatszám n_0 2980 min⁻¹

Védelmi osztály I

Súly tartozékokkal ≈7,1 kg

csiszolókorong

– Külső átmérő Ø150 mm

– furat Ø12,7 mm

– Vastagság 20 mm

– Forgási sebesség v_0 23 m/s

csiszolószalag

– Méret50×686 mm

– Szemcseméret 80/120

– Forgási sebesség v_0 15 m/s

Hangnyomásszint (L_{pA})

.....84,5 dB; K_{pA} =3 dB

Hangerőszint (L_{WA})

.....97,5 dB; K_{WA} =3 dB

S6 üzemmód 10 %: Folyamatos működés szakaszos terheléssel.

1 perc megszakítás nélküli terhelés alatti működtetést követően a készüléknek 9 percig hűlnie kell alapjáraton, ellenkező esetben túlmelegedhet.

S1 üzemmód: folyamatos működés állandó terheléssel

csiszolókorong A36 P5 V35 (mellékelve)

Külső átmérő Ø150 mm

furat Ø12,7 mm

Vastagság20 mm

Szemcseméret36

Üresjáratú fordulatszám n_0 .4500 min⁻¹

Forgási sebesség v_0 ≤35 m/s

A zaj- és rezgésszint értékek a megfelelő nyilatkozatban megnevezett szabványoknak és előírásoknak megfelelően kerültek meghatározásra.

A megadott rezgés-összérték és a megadott zajkibocsátási érték szabványosított mérési eljárással lett meghatározva és felhasználható az elektromos kéziszerszám egy másik készülékkel történő összehasonlítására. A megadott rezgés-összérték és a megadott zajkibocsátási érték a terhelés előzetes megbecsüléséhez is felhasználható.

▲ FIGYELMEZTETÉS! A rezgés- és zajkibocsátási értékek az elektromos kéziszerszám tényleges használata során eltérhetnek a megadott értékektől az elektromos kéziszerszám használatától függően kerül megmunkálásra. Próbálja a lehető legalacsonyabb szinten tartani a rezgésterhelést. A rezgésterhelés például a munkaidő korlátozásával csökkenthető. Ebben az esetben a működési ciklus minden részét figyelembe kell venni (például amikor az elektromos kéziszerszám ki van kapcsolva, és ami-

kor bár be van kapcsolva, de terhelés nélkül fut).

Biztonsági utasítások

Ez a fejezet a készülék használatával kapcsolatos alapvető biztonsági utasításokat tartalmazza.

A biztonsági utasítások jelentése

▲ VESZÉLY! Baleset történik, ha nem tartja be ezt a biztonsági utasítást. Súlyos testi sérülés vagy halál a következménye.

▲ FIGYELMEZTETÉS! Baleset történhet, ha nem tartja be ezt a biztonsági utasítást. Súlyos testi sérülés vagy halál lehet a következménye.

▲ VIGYÁZAT! Baleset történik, ha nem tartja be ezt a biztonsági utasítást. Enyhe vagy közepes fokú testi sérülés lehet a következménye.

MEGJEGYZÉS! Baleset történik, ha nem tartja be ezt a biztonsági utasítást. Anyagi kár lehet a következménye.

Piktogramok és szimbólumok

Szimbólumok a készüléken



Figyelem!



Olvassa el a használati útmutatót



Használjon szemvédőt



Használjon hallásvédőt



Használjon maszkot



Használjon védőkesztyűt



Ne használjon hibás csiszolókorongot



Húzza ki a hálózati csatlakozódugót karbantartási munkák előtt, vagy ha a hálózati vezeték sérült



Forgó szerszám okozta sérülésveszély! Tartsa távol a kezzeit.



Az elektromos készülékek nem tartoznak a háztartási hulladékba.



Méret csiszolókorong



Méret csiszolószalag

Általános elektromos szerszám biztonsági figyelmeztetések

▲ FIGYELMEZTETÉS! Olvassa el az összes biztonsági figyelmeztetést, utasítást, ábrát és specifikációt, amelyet az elektromos szerszámhoz mellékelünk. Valamennyi felsorolt utasítás figyelmen kívül hagyása áramütéshez, tüzesettséghez és/vagy súlyos sérüléshez vezethet. **Későbbi hivatkozás céljából mentsen el minden figyelmeztetést és utasítást.**

A figyelmeztetésekben említett „elektromos szerszám” kifejezés egy hálózatról működtetett (vezetékes) elektromos szerszámmra vagy akkumulátoros (vezeték nélküli) elektromos szerszámmra vonatkozik.

1. A MUNKATERÜLET BIZTONSÁGA

a) **Munkaterületét tartsa tisztán és világítsa meg megfelelően.** A

rendezetlen vagy sötét területek baleseteket okozhatnak.

- b) **Ne működtesse az elektromos szerszámokat robbanásveszélyes környezetben, például gyúlékony folyadékok, gázok vagy por jelenlétében.** Az elektromos szerszámok szikrát okoznak, amely meggyújthatja a port vagy a füstöt.
 - c) **Az elektromos szerszám működtetése közben tartsa távol a gyerekeket és a nézelődőket.** A figyelmet elvonó tényezők következtében elveszítheti a kontrollt.
- ## 2. ELEKTROMOS BIZTONSÁG
- a) **Az elektromos szerszámok dugaszainak illeszkedniük kell a konnektorhoz. A dugaszt soha semmilyen módon ne módosítsa. Ne használjon semmilyen adapterdugaszt földelt elektromos szerszámokkal.** A nem módosított dugaszok és a megfelelő konnektorok csökkentik az áramütés kockázatát.
 - b) **Egyik testrésze se érjen a földelt felületekhez, pl. csövek, radiátorok, tűzhelyek és hűtőszekrények.** Fokozottan fennáll az áramütés veszélye, ha a teste földelve van.
 - c) **Ne tegye ki az elektromos szerszámokat esőnek vagy nedves körülményeknek.** Az elektromos szerszámba kerülő víz növeli az áramütés veszélyét.
 - d) **A kábelt ne használja szakszerűtlenül. Soha ne használja a kábelt az elektromos szerszám hordozására, húzására vagy a kihúzásához. A kábelt tartsa távol a hőtől, olajtól, éles szélektől vagy mozgó alkatrészekről.** A sérült vagy összegabalyodott kábelek növelik az áramütés veszélyét.

- e) **A szerszám kültéri működtetésekor, használjon a kültéri használathoz alkalmas hosszabbító kábelt.** A kültéri használatra alkalmas kábel használata csökkenti az áramütés veszélyét.
- f) **Ha az elektromos szerszám nedves helyen történő üzemeltetése elkerülhetetlen, használjon maradékáram-eszközzel (RCD) védett tápegységet.** Az RCD eszköz használata csökkenti az áramütés veszélyét.

3. SZEMÉLYI BIZTONSÁG

- a) **Az elektromos eszköz használata közben maradjon éber, figyeljen arra, hogy mit csinál, és használja a józan eszt. Ha fáradt vagy drog, alkohol vagy gyógyszerek hatása alatt áll, ne használja az elektromos szerszámot.** Egy pillanatnyi figyelmetlenség is elég, hogy a használat közben súlyos személyi sérülést szenvedjen.
- b) **Személyi védőeszköz használata. Mindig viseljen szemvédőt.** A megfelelő körülmények között használt védőfelszerelések, mint például porvédő maszk, csúszásmentes biztonsági cipő, kemény fejfedő vagy hallásvédő, csökkentik a személyi sérülések számát.
- c) **Véletlen elindulás megakadályozása. Mielőtt csatlakoztatja az áramforrást és/vagy az akkumulátort, felveszi vagy hordozza a szerszámot, győződjön meg róla, hogy a kapcsoló kikapcsolt helyzetben van.** Az elektromos szerszámok hordozása úgy, hogy az ujjá a kapcsolón van, vagy a bekapcsolt állapotban lévő elektromos szerszámok feszültség alá helyezése balesetveszélyes.

- d) **Az elektromos szerszám bekapcsolása előtt távolítsa el a beállítókulcsot vagy a csavarkulcsot.** Az elektromos szerszám forgó részéhez rögzített csavarkulcs vagy kulcs személyi sérülést okozhat.
- e) **Ne lépje túl a határokat. Mindig ügyeljen a megfelelő alátámasztásra és egyensúlyra.** Így jobban tudja irányítani az elektromos szerszámot váratlan helyzetekben.
- f) **Viseljen megfelelő ruházatot. Ne viseljen laza ruházatot vagy ékszert. Tartsa távol a haját és ruháját a mozgó alkatrésztől.** A lazán illeszkedő ruhák, ékszer vagy hosszú haj beakadhatnak a mozgó alkatrészekbe.
- g) **Ha vannak porfelszívó és porgyűjtő berendezések csatlakoztatására szolgáló eszközök, gondoskodjon ezek csatlakoztatásáról és megfelelő használatáról.** A porgyűjtés csökkentheti a porhoz köthető veszélyeket.
- h) **Ne engedje, hogy a szerszámok gyakori használatából fakadó tudás magabiztossá tegye, és figyelmen kívül hagyja a szerszámbiztonsági alapelveket.** Egy gondatlan cselekedet a másodperc tört része alatt súlyos sérülést okozhat.
- 4. AZ ELEKTROMOS SZERSZÁM HASZNÁLATA ÉS GONDOZÁSA**
- a) **Ne erőltesse az elektromos szerszámot. Használja az adott alkalmazáshoz a helyes elektromos szerszámot.** A megfelelő elektromos szerszám jobban és biztonságosabban végzi el a munkát olyan sebességgel, amelyre tervezték.
- b) **Ne használja az elektromos szerszámot, ha a kapcsoló nem kapcsolja be vagy ki.** Minden olyan elektromos szerszám, amelyet nem lehet a kapcsolóval vezérelni, veszélyes, és meg kell javítani.
- c) **Mielőtt bármilyen beállítást végez, tartozékot cserél, vagy tárolja az elektromos szerszámot, húzza ki a dugaszt az áramforrásból és/vagy távolítsa el az akkumulátort az elektromos szerszámból, ha eltávolítható.** Egy ilyen megelőző biztonsági intézkedés lecsökkenti annak az esélyét, hogy az elektromos szerszám véletlenül elinduljon.
- d) **A használaton kívüli elektromos szerszámokat gyermekek elől elzárva tárolja, és ne engedje, hogy az elektromos szerszámot olyan személyek kezeljék, akik nem ismerik az elektromos szerszámot vagy ezt a használati utasítást.** Az elektromos szerszámok képzetlen felhasználók kezében veszélyesek.
- e) **Tartsa karban az elektromos szerszámot és kiegészítőit.** Ellenőrizze a mozgó alkatrészek helytelen beállítását vagy kötését, az alkatrészek törését és minden más olyan állapotot, amely befolyásolhatja az elektromos szerszám működését. Ha elromlott, javítsa meg az elektromos szerszámot, mielőtt újra használná. Sok balesetet a nem megfelelően karbantartott elektromos szerszámok okoznak.
- f) **A vágószerszámot tartsa élesen és tisztán.** A megfelelően karbantartott, éles vágóéllal rendelkező vágószerszámok kevésbé hajlamo-

sak megakadni, és könnyebben ellenőrizhetők.

- g) **Használja az elektromos szerszámot, a tartozékokat és a szerszám biteket stb. e használati utasításnak megfelelően, figyelembe véve a munkakörülményeket és az elvégzendő munkát.** Az elektromos szerszám rendeltetésétől eltérő műveletekhez történő használata veszélyes helyzetet eredményezhet.
- h) **Tartsa a fogantyúkat és a fogófelületeket szárazon, tisztán, olaj- és zsírmentesen.** A csúszós fogantyúk és fogófelületek nem teszik lehetővé a szerszám biztonságos kezelését és irányítását váratlan helyzetekben.
5. **SZERVÍZ**
- a) **Az elektromos szerszámot csak azonos cserealkatrészek felhasználásával, szakképzett szakemberrel javítsa meg.** Ez biztosítja, hogy az elektromos szerszám biztonsága megmaradjon.

Asztali köszörűgép biztonsági figyelmeztetései

- **Ne használjon sérült vagy módosított tartozékot.** Minden használat előtt ellenőrizze a tartozékokat, például a csiszolókorongokat, hogy nincsenek-e rajtuk repedések és repedések. A tartozék ellenőrzése és felszerelése után saját maga és a közelben tartózkodók helyezkedjenek távol a forgó tartozék síkjától, és járassa az elektromos kéziszerszámot maximális üresjárat sebességgel egy percig. A sérült tartozék általában széttörik ezen tesztidő alatt.
- **A tartozék névleges fordulatszámának legalább egyenlőnek**

kell lennie az elektromos kéziszerszámon feltüntetett maximális fordulatszámmal. A névleges sebességüknél gyorsabban mozgó tartozékok eltörhetnek és darabjai szétrepülhetnek.

- **Soha ne köszörüljön a csiszolókoron lapjával.** Ha a lapjával köszörül, a csiszolókorong eltörhet, és darabjai messzire repülhetnek.
- Csak olyan tartozékot használjon, melynek átmérője megfelel az előírt méretnek.
- Mindig gondoskodjon arról, hogy az asztali köszörűgép stabilan és biztonságosan álljon (pl. rögzítse a munkafelülethez).
- Végezze el a szikrafogó/munkadarab-rögzítő gyakori utánállítást, hogy kompenzálni tudja a csiszolókorong kopását.
- A szikrafogó/munkadarab-rögzítő és a korong közötti távolság a lehető legkisebb legyen, de semmiképpen ne haladja meg a 2 mm-t.
- Ha ezt a távolságot már semmilyen módon nem lehet biztosítani, cserélje ki a korongot.
- Minden esetben használja a szükséges védőelemet, munkadarab-rögzítőt, átlátszó pajzsot és szikrafogót, melyek az aktuális tartozékhoz.
- A megsérült vagy mélyen bevágott korongot cserélni kell.
- A munkadarab-rögzítőt mindig úgy kell beállítani, hogy a munkadarab-rögzítő és a tartozék érintője közötti szög 85°-nál nagyobb legyen.

További biztonsági utasítások

▲ FIGYELMEZTETÉS! A csiszolás során olyan egészségkárosító porok képződhetnek (pl. fémek vagy néhány

fafajta), amelyek veszélyt jelenthetnek a kezelő személy vagy a közelben tartózkodók számára. Gondoskodjon a munkahely megfelelő szellőzéséről. Mindig viseljen védőszemüveget, védőkesztyűt és légzésvédő maszkot.

- A készüléket csak egy legfeljebb 30 mA névleges kioldóáramú hibáram-védő szerkezettel (FI relé) ellátott csatlakozóaljzathoz csatlakoztassa.
- Ha megsérül a készülék hálózati csatlakozóvezetéke, akkor a veszélyek elkerülése érdekében ezt a gyártónak, ügyfélszolgálatának, vagy egy hasonlóan szakképzett személynek kell kicserélnie. Forduljon a szervizközponthoz.
- **Csak a PARKSIDE által javasolt kiegészítőket használja.** A nem megfelelő kiegészítők áramütést vagy tüzet okozhatnak.
- **▲ FIGYELMEZTETÉS!** Áramütés veszélye. A hálózati kábelt és a hosszabbító-kábelt tartsa távol a csiszolókorongtól. A hálózati kábel sérülése vagy kettévágása esetén, azonnal húzza ki a hálózati csatlakozódugót a csatlakozóaljzathoz. Ne érjen a vezetékhez, amíg nincs leválasztva a hálózatról.
- **▲ FIGYELMEZTETÉS!** Zúzóadás veszélye! Soha ne nyúljon a csiszolókorong és szikrafogó közé vagy a védőburkolat közelébe.
- A készülék forgó alkatrészeit funkcionális okokból nem lehet lefedni. Cselekedjen tehát óvatosan, és tartsa erősen a munkadarabot, hogy elkerülje a munkadarab megcsúszását, ami által keze a csiszolószalaghoz vagy a csiszolókoronghoz érhet.
- **▲ FIGYELMEZTETÉS!** Égési sérülés veszélye! A munkadarab csiszolás közben felforrósodik. Ne

nyúljon a megmunkált részhez, hagyja lehűlni. Ne használjon hűtőfolyadékot vagy hasonlót.

- Ne dolgozzon a készülékkel, ha fáradt vagy alkohol, illetve gyógyszer hatása alatt áll. Tartson mindig időben szünetet.
- Kapcsolja ki a készüléket és húzza ki a hálózati csatlakozódugót
 - egy elakadt betétszerszám kioldásához,
 - ha a csatlakozóvezeték sérült vagy összegabalyodott,
 - szokatlan zajok esetén.
- Csak függőleges, álló helyzetben működtesse a készüléket és ügyeljen a stabil állóhelyzetre.

Maradvány-kockázatok

Akkor is mindig maradnak maradvány-kockázatok, ha a készüléket az előírtaknak megfelelően használja. A következő veszélyek léphetnek fel a jelen készülék felépítéséből és kivitelzéséből adódóan:

- Tüdőkárosodás, ha nem visel megfelelő légzésvédőt.
- Halláskárosodás, ha nem visel megfelelő hallásvédőt.
- A kéz és kar rezgéséből adódó egészségkárosodás, amennyiben a készüléket hosszabb ideig vagy nem megfelelően használja vagy a készülék nincs megfelelően karbantartva.
- Egészségkárosodás:
 - a csiszolószerszámok megérintése révén a nem fedett területen;
 - munkadarabok vagy sérült csiszolókorongok kirepülő részei révén.

▲ FIGYELMEZTETÉS! A készülék működése közben keletkező elektromágneses mező által okozott veszély. A mező adott esetben hátrányosan

befolyásolhatja az aktív és passzív orvostechnikai implantátumokat. A súlyos vagy halálos sérülések kockázatának csökkentése érdekében azt javasoljuk az orvostechnikai implantátummal élő személyeknek, hogy a készülék használata előtt kérjék orvosuk vagy az orvosi implantátum gyártójának tanácsát.

Előkészítés

▲ FIGYELMEZTETÉS! Sérülésveszély véletlenül beinduló készülék révén. Csak akkor csatlakoztassa a csatlakozódugót a csatlakozóaljzatba, ha a készülék teljesen elő van készítve a használatra.

Kezelőelemek

A készülék első használata előtt ismerje meg a kezelőelemeket.

be-/kikapcsoló (14)

- Bekapcsolás: Állítsa a be-/kikapcsolót (14) „I” (BE) állásba.
- Kikapcsolás: Állítsa a be-/kikapcsolót (14) „O” (KI) állásba.

Szikrafogó felszerelése és beállítása

Szükséges szerszámok

(nincs mellékelve)

- csavarhúzó
- csavarkulcs (SW8)

Eljárás (A ábra)

1. Csavarozza a szikrafogót (1) a csavar (2) és az anya (2a) segítségével a védőburkolathoz (3).
2. Állítsa be a szikrafogót (1) a csavarral (2).

▲ VIGYÁZAT! A csiszolókorongtól (19) mért távolság legfeljebb 2 mm lehet. Rendszeresen állítsa be a távolságot, hogy kiegyenlítse a csiszolókorong kopását.

Munkadarab-támaszok felszerelése és beállítása

Szükséges tartozékok

- munkadarab-támasz (6, 18)
- csillaganya (5, 17)
- csavar (5a, 17a)
- csavaralátét (5b, 17b)
- fogazott alátét (5c, 17c)

Eljárás (B ábra)

1. Csavarozza a munkadarab-támaszokat (6, 18) a készülékre. A csiszolószalagon 2 pozíció (lásd (C ábra) A+B) lehetséges.
2. Állítsa be a csiszolókorong (19) munkadarab-támaszát a csillaganyával (17).

▲ VIGYÁZAT! A csiszolókorongtól (19) mért távolság legfeljebb 2 mm lehet. Rendszeresen állítsa be a távolságot, hogy kiegyenlítse a csiszolókorong kopását.

A készülék munkaasztalra csavarozása

Szükséges szerszámok és segédesszközök

(nincs mellékelve)

- 4x csavar
- 4x anya

Eljárás

1. Csavarozza a készüléket 4 csavarral és anyával a munkafelületre. Ehhez vezesse át a csavarokat a készülék talpán lévő 4 furaton (13).

Csiszolókorong cseréje

A cserével kapcsolatos tudnivalók

- Soha ne működtesse a készüléket védőberendezések nélkül.
- Ellenőrizze, hogy a csiszolókorongon megadott fordulatszám meg egyezik a készülék üresjárati fordulatszámával, vagy annál nagyobb.

- Ellenőrizze, hogy a csiszolókorong méretei illenek a készülékhez.
- Csak kifogástalan állapotban lévő csiszolókorongot használjon (hang-próba: ha műanyag kalapáccsal üt a csiszolókorongra, akkor egy tiszta hangot kell hallania).
- Ne próbálja meg utólag kiszélesíteni a csiszolókorong túl kicsi befogófuratát.
- Ne használjon külön szűkítőper-selyt vagy adaptert a túl nagy lyukkal rendelkező csiszolókorongok megfelelővé tételéhez.
- Ne használjon fűrészlapot.
- A csiszoló szerszámok rögzítéséhez csak a mellékelt rögzítő karimákat szabad használni. A rögzítő karima és a csiszolószerszám közötti rétegnek rugalmas anyagból, pl. gumiból, puha kartonból, stb. kell lennie.
- Csiszolókörong csere után ismét szerelje össze teljesen a készüléket.
- Használjon védőkesztyűt
- Kapcsolja ki a készüléket és húzza ki a hálózati csatlakozódugót. Hagyja lehűlni a készüléket.

Szükséges szerszámok és segédeszközök

(nincs mellékelve)

- csavarhúzó
- dugókulcs (19 mm) vagy fogó
- csavarkulcs vagy villáskulcs

▲ VIGYÁZAT! A csiszolókorong anyát nem szabad túl erősen meghúzni, nehogy eltörjön a csiszolókorong és a csavaranya.

Eljárás (E ábra)

1. Szerelje le a szikrafogót (1) és munkadarab-támaszt (18).
2. Csavarja ki a 3 csavart (15).
3. Vegye le a csiszolókorong-burkolatot (16).

4. Csavarja le a 2 csavart (11).
5. Akassza ki a csiszolószalag-burkolatot (12).
6. Csavarja le az anyát (19a) **az óramutató járásával megegyező irányba** oly módon, hogy a csiszolószalag szemben lévő vezetőgörgőjének csavaranyáját ellentartja.
7. Vegye le a rögzítőkarimát (19b) és a csiszolókorongot (19).
8. Helyezze fel az új csiszolókorongot (19) és a rögzítőkarimát (19b).
9. Csavarja fel kézzel a csiszolókorong-anyát (19a) **az óramutató járásával ellentétes irányba**.
10. Csavarozza fel a csiszolókorong-burkolatot (16).
11. Csavarozza fel a csiszolókorong-burkolatot (12) a csavarokkal (11).
12. Szerelje vissza a szikrafogót (1) és a munkadarab-támaszt (18) (*Szikrafogó felszerelése és beállítása, L. 150, ill. Munkadarab-támaszok felszerelése és beállítása, L. 150*).
13. **Próbamenet:** A első munkavégzés előtt és minden csiszolókorong-csere után legalább 1 perces terhelés nélküli próbamenetet kell végezni. Azonnal kapcsolja ki a készüléket, ha a csiszolókorong nem egyenletesen jár, jelentős rezgést tapasztal vagy a normálistól eltérő zajokat hall.

Csiszolószalag csere

Eljárás (F ábra)

MEGJEGYZÉS! A csiszolószalag felszerelésekor ügyeljen a forgásirányra.

1. Csavarja le a 2 csavart (11).
2. Akassza ki a csiszolószalag-burkolatot (12).
3. Nyomja lefelé a kart (7).
4. Húzza le a csiszolószalagot (10).

- Helyezze fel az új csiszolószalagot (10) középre a felső (20a) és alsó (20b) vezetőgörgőre.
- Nyomja felfelé a kart (7).
- Szerelje vissza a csiszolószalag-burkolatot (11).

Szalagmenet beállítása

- Csavarja le a 2 csavart (11).
- Akassza ki a csiszolószalag-burkolatot (12).
- Állítsa be a szalagmenet-pontos-ságot a csavar (8) forgatásával.
- Ellenőrizze a szalagmenetet a csiszolószalag kézzel történő forgatásával.
- Szerelje vissza a csiszolószalag-burkolatot (11).

Üzemeltetés

Be- és kikapcsolás

Bekapcsolás

- Csatlakoztassa a készüléket a hálózati feszültségre.
- Állítsa a be-/kikapcsolót (14) „I” (BE) állásba.

Kikapcsolás

- Állítsa a be-/kikapcsolót (14) „O” (KI) állásba.
- Győződjön meg arról, hogy minden mozgó alkatrész teljesen leállt.
- Húzza ki a készülék csatlakozódugóját a csatlakozóaljzatból, ha felügyelet nélkül hagyja a készüléket vagy befejezte a munkát.

Csiszolás a csiszolókoronggal

Tudnivalók

- ▲ FIGYELMEZTETÉS!** Szikraképződés okozta sérülés! A csiszolás során hajtsa le a szikrafogót (1).

- MEGJEGYZÉS!** A védőburkolaton (3) lévő nyíl a csiszolókorong forgási irányát jelzi.

Eljárás

- Helyezze a munkadarabot a munkadarab-támaszra (18) és vezesse lassan a kívánt szögben a csiszolókoronghoz (19).
- Kissé mozgassa a munkadarabot ide-oda, hogy a csiszolás eredménye optimális legyen. Ily módon egyenletesen kopik a csiszolókorong. Időnként hagyja lehűlni a munkadarabot.

Szalagcsiszolás

Tudnivalók

- MEGJEGYZÉS!** A védőburkolaton (9) lévő nyíl a csiszolószalag forgási irányát jelzi.

Eljárás

- Tartsa erősen a munkadarabot csiszolás közben, ne nyomja erősen.
- Kissé mozgassa a munkadarabot ide-oda, hogy megakadályozza a csiszolószalag egyoldalú kopását.
- Fadarabokat mindig a fa mintázatának irányába csiszolja, hogy megakadályozza a fa forgácsoldását.

Szállítás

Tudnivalók

- Kapcsolja ki a készüléket.
- Győződjön meg arról, hogy minden mozgó alkatrész teljesen leállt.
- Húzza ki a hálózati csatlakozódugót.
- Távolítsa el a betétszerszámot.
- Két kézzel vigye a készüléket. Ehhez fogja meg a készüléket a készüléklábnál és a motorháznál fogva.

Tisztítás, karbantartás és tárolás

▲ FIGYELMEZTETÉS! Áramütés! Sérülésveszély véletlenül beinduló készülék révén. Vigyázzon magára a karbantartási és tisztítási munkák során. Kapcsolja ki a készüléket és húzza ki a csatlakozódugót a csatlakozóaljzából.

A jelen használati útmutatóban nem szereplő javítási és karbantartási munkákat szervizközpontunkkal végeztesse el. Csak eredeti alkatrészeket használjon.

Tisztítás

▲ FIGYELMEZTETÉS! Áramütés! Soha ne fröcskölje le a készüléket vízzel.

MEGJEGYZÉS! Anyagi kár veszélye. Vegyi anyagok kárt tehetnek a készülék műanyag részeiben. Ne használjon tisztító-, ill. oldószereket.

- Tartsa tisztán a készülék szellőzőnyílásait, motorházát és markolatait. Ehhez használjon nedves törülköződöt vagy keféit.

Karbantartás

- Minden használat előtt ellenőrizze a készülék esetleges hibáit, például meglazult, kopott vagy sérült alkatrészeket.
- Különös figyelemmel ellenőrizze a csiszolókorongot (19).
- Cserélje ki a sérült alkatrészeket.

Tárolás

Tárolja a készüléket és a tartozékokat mindig:

- tisztán

- szárazon
- portól védve
- gyermekektől elzárva
- A csiszolókorongokat szárazon és élükre állítva kell tárolni és nem szabad egymásra rakni.

Ártalmatlanítás/ Környezetvédelem

Gondoskodjon a készülék, a tartozékok és a csomagolás környezetbarát újrahasznosításáról.



Az elektromos készülékek nem tartoznak a háztartási hulladékba.

Az áthúzott kerek kuka szimbóluma azt jelenti, hogy ezt a terméket élettartama végén nem szabad szelektálatlan települési hulladékként ártalmatlanítani.

Az elektromos és elektronikus berendezések hulladékairól szóló 2012/19/EU irányelv:

A fogyasztókat jogszabály kötelezi arra, hogy az elektromos és elektronikus berendezéseket élettartamuk végén eljuttassák környezetbarát újrahasznosításra. Ilyen módon környezetbarát és erőforrás-kímélő újrahasznosítás biztosítható.

A nemzeti jogba való átültetéstől függően a következő lehetőségek állnak rendelkezésre:

- visszaadás egy értékesítő helyen,
- leadás egy hivatalos gyűjtőhelyen,
- visszaküldés a gyártónak/forgalmazónak.

Ez nem érinti a hulladékká vált készülékek tartozékait és elektromos alkatrészek nélküli segédeszközeit.

Hibakeresés

A következő táblázat segít Önnek a hibaelhárításban:

Szimptóma	Lehetséges ok	Intézkedés
A csiszolókorong nem egyenletesen mozog, a normális-tól eltérő zajok hallhatók	A csiszolókorong-anya (19a) laza	Húzza meg a csiszolókorong-anyát (<i>Csiszolókorong cseréje, L. 150</i>)
	A csiszolókorong (19) meghibásodott	<i>Csiszolókorong cseréje, L. 150</i>
	A szikrafogó (1) vagy a munkadarab-támasz (6, 18) rosszul van beállítva	<i>Szikrafogó felszerelése és beállítása, L. 150</i> <i>Munkadarab-támaszok felszerelése és beállítása, L. 150</i>
A csiszoló szerszámok nem mozognak, annak ellenére, hogy a motor működik	A csiszolókorong-anya (19a) laza	Húzza meg a csiszolókorong-anyát (<i>Csiszolókorong cseréje, L. 150</i>)
	A csiszolószalag (10) laza	Növelje a csiszolószalag feszességét (<i>Csiszolószalag cseréje, L. 151</i>)
A hajtás blokkolva van	A csiszolószalag (10) blokkolja a hajtást	Szerelje újra a csiszolószalagot (<i>Csiszolókorong cseréje, L. 150</i>)
	A munkadarab maradványai vagy a csiszolószerszámok maradványai blokkolják a hajtást	Távolítsa el a blokkoló dolgokat
A készülék nem indul	Nincs hálózati feszültség	Ellenőrizze a csatlakozóaljzatot, a hálózati csatlakozóvezetékét, a csatlakozódugót és a biztosítékot, adott esetben javíttassa meg villamossági szakemberrel.
	Be-/kikapcsoló (14) meghibásodott	Forduljon a szervizközponthoz.
	A motor meghibásodott	Forduljon a szervizközponthoz.

Szimptóma	Lehetséges ok	Intézkedés
A készülék szakaszosan működik	Belső érintkezési hiba	Forduljon a szervizközpontoz.
	Be-/kikapcsoló (14) meghibásodott	Forduljon a szervizközpontoz.
A motor lelassul, majd megáll	A készülék túlterhelt	Csökkentse a kifejtett nyomást Nem alkalmas munkadarab
Gyenge munkateljesítmény	A csiszolószalag (10) kopott	<i>Csiszolószalag csere, L. 151</i>

Pótalkatrészek és tartozékok

Pótalkatrészek és tartozékok az alábbi oldalon állnak rendelkezésre www.grizzlytools.shop. Ha probléma merül fel a rendelés során, vegye fel velünk a kapcsolatot internetes boltunkon keresztül. További kérdések esetén forduljon az alábbi helyre: , L.

Poz. sz.	Név	Rendelési sz.
1	szikrafogó	91103042
10	csiszolószalag	
	- Szemcseméret 60	91103048
	- Szemcseméret 80	91103044
	- Szemcseméret 80, 5x	91103046
	- Szemcseméret 120	91103049
	- Szemcseméret 60+80+120	91103050
19	csiszolókorong	91103553
19a	csiszolókorong, anya	91103040

Az eredeti EK -megfelelőségi nyilatkozat fordítása

Termék: **Állványos szalagcsiszoló**

Modell: **PSBS 240 C2**

Sorozatszám: 000001-079100

A fent ismertetett nyilatkozat tárgya megfelel a vonatkozó uniós harmonizációs jogszabályoknak:

2006/42/EC • 2014/30/EU • 2011/65/EU & (EU) 2015/863

E nyilatkozat fent leírt tárgya összhangban van az egyes veszélyes anyagok elektromos és elektronikus berendezésekben való alkalmazásának korlátozásáról szóló, 2011. június 8-i 2011/65/EU európai parlamenti és tanácsi irányelvvel.

A megfelelőség biztosítása érdekében a következő harmonizált szabványokat és nemzeti szabványokat és előírásokat alkalmazták:

**EN 62841-1:2015 • EN 62841-3-4:2016/A1:2020 • EN 12413:2019
EN IEC 63000:2018 • EN IEC 55014-1:2021 • EN IEC 55014-2:2021
EN IEC 61000-3-2:2019/A1:2021 • EN 61000-3-3:2013/A2:2021**

E megfelelőségi nyilatkozat a gyártó kizárólagos felelőségére kerül kibocsátásra:



Grizzly Tools GmbH & Co. KG
Stockstädter Str. 20
63762 Großostheim
NÉMETORSZÁG
30.04.2024

Christian Frank
Meghatalmazott képviselő a dokumentációhoz

JÓTÁLLÁSI TÁJÉKOZTATÓ

A termék megnevezése:	Állványos szalagcsiszoló
A termék típusa:	PSBS 240 C2
Gyártási szám:	458679_2401

A gyártó cégneve, címe, e-mail címe:	Szerviz neve, címe, telefonszáma:
Grizzly Tools GmbH & Co. KG Stockstädter Straße 20 63762 Großostheim Germany E-Mail: service@grizzlytools.de	Szerviz Magyarország Tel.: 06800 21647 Kapcsolatfelvételi űrlap www.parkside-diy.com W+T Környezetvédelmi és Szolgáltató Kft. Dunapart also 138 2318 Szigetszentmárton Tel.: 0624 456 672

Az importáló/ forgalmazó neve és címe:

Lidl Magyarország Kereskedelmi Bt., H-1037 Budapest, Rádl árok 6.

1. A jótállási idő a Magyarország területén, Lidl Magyarország Kereskedelmi Bt. üzle-tében történt vásárlás napjától számított 3 év, amely jogvesztő. A jótállási idő a fogyasztó részére történő átadással, vagy ha az üzembe helyezést a forgalmazó, vagy annak megbízottja végzi, az üzembe helyezés napjával kezdődik.
2. A jótállási igény a jótállási jeggyel és/vagy a vásárlást igazoló blokkal érvénye-síthető. A jótállási jegy szabálytalan kiállítása, vagy átadásának elmaradása nem érinti a jótállási kötelezettség-vállalás érvényességét. Kérjük, hogy a vásárlás tényének és időpontjának bizonyítására őrizze meg a pénztári fizetésnél kapott jótállási jegyet és a vásárlást igazoló blokkot.
3. A vásárlástól számított három munkanapon belül érvényesített csereigény esetén a forgalmazó köteles a terméket kicserélni, feltéve ha a hiba a rendeltetésszerű hasz-nálatot akadályozza. A jótállási jogokat a termék tulajdonosaként a fogyasztó érvé-nyesítheti az áruházakban, valamint a jótállási tájékoztatóban feltüntetett szervizekben. (A magyar Polgári Törvénykönyv alapján fogyasztónak minősül a szakmája, önálló foglalkozása vagy üzleti tevékenysége körén kívül eljáró termé-szetes személy.)
A jótállás ideje alatt a fogyasztó hibás teljesítés esetén kérheti a termék kijavítá-sát, kicserélését, vagy ha a termék nem javítható vagy cserélhető, vagy az a for-galma-zónak aránytalan többletköltséggel járna, illetve a fogyasztó kijavításhoz, kicseré-léshez fűződő érdeke alapos ok miatt megszűnt, árszállítást kérhet, vagy elállhat a szerződéstől és visszakérheti a vételárat. A kijavítás során a ter-mékbe csak új alkatrész kerülhet beépítésre.

4. A fogyasztó a hiba felfedezése után a lehető legrövidebb időn belül köteles a hibát bejelenteni és a terméket a jótállási jogok érvényesítése céljából átadni. A hiba fel-fedezésétől számított két hónapon belül bejelentett jótállási igényt időben közöltnek kell tekinteni. A közlés elmaradásából eredő kárért a fogyasztó felelős. A jótállási igény érvényesíthetőségének határideje a termék, vagy fődarabjának kicserélése esetén a csere napján újraindul.
5. A rögzített bekötésű, illetve a 10 kg-nál súlyosabb, vagy tömegközlekedési eszközön nem szállítható terméket az üzemeltetés helyén kell megjavítani. Abban az esetben, ha a javítás a helyszínen nem végezhető el, a termék ki- és visszaszereléséről, valamint szállításáról a forgalmazónak kell gondoskodnia.
6. A jótállás nem áll fenn, ha a hiba a nem rendeltetésszerű használatból, átalakításból, helytelen tárolásból, vagy a használati utasítástól eltérő kezeléssel, vagy bármely a vásárlást követő behatásból fakad, vagy elemi kár okozta, és azt a forgalmazó, vagy a szerviz bizonyítja. A jótállás nem vonatkozik a mozgó kopó alkat-részek (világítótestek, gumiabroncsok stb.) rendeltetésszerű elhasználódására. A szerviz és a forgalmazó a kijavítás során nem felel a terméken a fogyasztó vagy harmadik személyek által tárolt adatokért vagy beállításokért.
7. Fogyasztói jogvita esetén a fogyasztó a megyei (fővárosi) kereskedelmi és iparkamarák mellett működő békéltető testület eljárását is kezdeményezheti. A jótállás a fogyasztó törvényből eredő szavatossági jogait és azok érvényesíthetőségét nem érinti.

Kijavítást ellenőrző szelvény:

A jótállási igény bejelentésének időpontja:	A hiba oka:
Javításra átvétel időpontja:	A hiba javításának módja:
A fogyasztó részére történő visszaadás időpontja:	
A szerviz bélyegzője, kelt és aláírás:	

Kicserélést ellenőrző szelvény:

A jótállási igény bejelentésének időpontja:
Kicserélés időpontja:
A cserélő bolt bélyegzője, kelt és aláírás:

Spis treści

Wprowadzenie.....	159
Użytkowanie zgodne z przeznaczeniem.....	160
Zakres dostawy/akcesoria.....	160
Zestawienie elementów urządzenia.....	160
Opis działania.....	161
Dane techniczne.....	161
Wskazówki dotyczące bezpieczeństwa.....	162
Znaczenie wskazówek dotyczących bezpieczeństwa...	162
Piktogramy i symbole.....	162
Ogólne ostrzeżenia dotyczące bezpieczeństwa elektronarzędzi.....	163
Ostrzeżenia dotyczące bezpieczeństwa szlifierki stołowej.....	165
Pozostałe uwagi dotyczące bezpieczeństwa.....	166
Ryzyko resztkowe.....	167
Przygotowanie.....	167
Elementy obsługowe.....	167
Montaż i ustawianie zabezpieczenia przed iskrami...	168
Montaż i ustawianie uchwytów obrabianych elementów.....	168
Przykręcanie urządzenia na stole roboczym.....	168
Wymienić tarczę szlifierską.....	168
Wymienić taśmę szlifierską.....	169
Eksploatacja.....	170
Włączanie i wyłączanie.....	170
Szlifowanie tarczą szlifierską.....	170
Szlifowanie taśmą szlifierską.....	170
Transport.....	170
Czyszczenie, konserwacja i przechowywanie.....	171
Czyszczenie.....	171
Konserwacja.....	171
Przechowywanie.....	171

Utylizacja /ochrona środowiska.....	171
Serwis.....	172
Gwarancja.....	172
Serwis naprawczy.....	173
Service-Center.....	173
Importer.....	173
Rozwiązywanie problemów.....	174
Części zamienne i akcesoria.....	175
Tłumaczenie oryginalnej deklaracji zgodności WE.....	176
Widok rozłożony.....	195

Wprowadzenie

Serdecznie gratulujemy zakupu nowego szlifierki taśmowej (w dalszej części dokumentu określanego jako elektronarzędzie).

Zdecydowali się Państwo na zakup urządzenia wysokiej jakości. Urządzenie zostało poddane kontroli jakości w trakcie produkcji oraz kontroli końcowej. Dzięki temu gwarantujemy sprawność Państwa urządzenia.



Instrukcja obsługi jest integralną częścią urządzenia. Zawiera ona ważne wskazówki dotyczące bezpieczeństwa, użytkowania i utylizacji. Należy uważnie przeczytać instrukcję obsługi. Należy zapoznać się z elementami obsługowymi i zasadami prawidłowego użytkowania urządzenia. Z urządzenia należy korzystać tylko zgodnie z opisem i w podanych zakresach użytkowania. Instrukcję obsługi należy dobrze przechowywać, a przekazując urządzenie innym osobom należy dołączyć całą dokumentację.

Użytkowanie zgodne z przeznaczeniem

Urządzenie jest przeznaczone wyłącznie do następujących celów:

- Wstępne i właściwe szlifowania metalu, drewna i tworzyw sztucznych
- Usuwanie zadziorów, rdzy i szlifowanie

Urządzenie nie jest przeznaczone do wszelkich innych rodzajów zastosowań (np. szlifowania z użyciem nieodpowiednich narzędzi szlifierskich, szlifowania z użyciem chłodziwa, szlifowania materiałów niebezpiecznych dla zdrowia, np. azbestu).

Eksploatacja wyłącznie w suchych pomieszczeniach.

Każdy inny rodzaj zastosowania, który nie został wyraźnie dopuszczony w niniejszej instrukcji obsługi, może stanowić źródło poważnych niebezpieczeństw dla użytkownika oraz prowadzić do uszkodzeń urządzenia. Operator lub użytkownik jest odpowiedzialny za wypadki lub szkody innych osób lub ich własności. Urządzenie jest przeznaczone do użytku prywatnego. Urządzenie nie zostało zaprojektowane do ciągłego użytku komercyjnego. Użytkowanie urządzenia do celów komercyjnych powoduje utratę gwarancji. Producent nie odpowiada za szkody spowodowane użyciem urządzenia w sposób niezgodny z przeznaczeniem lub jego nieprawidłową obsługą.

Zakres dostawy/akcesoria

Rozpakować urządzenie i sprawdzić zakres dostawy.

Materiały opakowaniowe należy usuwać zgodnie z przepisami.

- Szlifierka taśmowa stojąca
- Osłona przeciwiskrowa
Śruba, Osłona przeciwiskrowa

- 2x Uchwytu obrabianego elementu
- 2x Nakrętka gwiazdkowa
- 2x Śruba, Uchwytu obrabianego elementu
- 2x Podkładka
- 2x Podkładka zębata
- 2x Zamienna taśma szlifierska (Uziarnienie: 80/120)
- Tłumaczenie instrukcji oryginalnej

Zestawienie elementów urządzenia

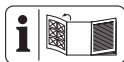

Ilustracje znajdują się na przedniej i tylnej rozkładanej stronie.

- 1 Osłona przeciwiskrowa
- 2 Śruba, Osłona przeciwiskrowa
- 3 Osłona ochronna, Tarcza szlifierska
- 4 Obudowa silnika
- 5 Nakrętka gwiazdkowa, Uchwytu obrabianego elementu Taśma szlifierska
- 6 Uchwytu obrabianego elementu, Taśma szlifierska
- 7 Dźwignia, Bieg taśmy
- 8 Śruba, Bieg taśmy
- 9 Osłona ochronna, Taśma szlifierska
- 10 Taśma szlifierska
- 11 Śruba, Osłona taśmy szlifierskiej
- 12 Osłona taśmy szlifierskiej
- 13 Otwór
- 14 Włącznik/wyłącznik
- 15 Śruba, Osłona tarczy szlifierskiej
- 16 Osłona tarczy szlifierskiej
- 17 Nakrętka gwiazdkowa, Uchwytu obrabianego elementu Tarcza szlifierska

- 18 Uchwytu obrabianego elementu, Tarcza szlifierska
 19 Tarcza szlifierska

(rys. A)

- 2a Nakrętka, Osłona przeciwwiskrowa

(rys. B)

- 17a Śruba, Uchwytu obrabianego elementu Tarcza szlifierska
 17b Podkładka, Uchwytu obrabianego elementu Tarcza szlifierska
 17c Podkładka zębata, Uchwytu obrabianego elementu Tarcza szlifierska

(rys. C)

- 5a Śruba, Uchwytu obrabianego elementu Taśma szlifierska
 5b Podkładka, Uchwytu obrabianego elementu Taśma szlifierska
 5c Podkładka zębata, Uchwytu obrabianego elementu Taśma szlifierska

(rys. E)

- 19a Nakrętka, Tarcza szlifierska
 19b Kołnierz mocujący

(rys. F)

- 20a Rolka bieżna, góra
 20b Rolka bieżna, dół

Opis działania

Produkt jest urządzeniem łączonym, wyposażonym w tarczę szlifierską i regulowaną taśmę szlifierską.

W celu ochrony użytkownika urządzenie posiada osłonę przeciwwiskrową i osłony ochronne.

Funkcje elementów obsługowych podano w poniższych opisach.

Dane techniczne**Szlifierka taśmowa stojąca**

..... **PSBS 240 C2**

Napięcie obliczeniowe U

.....230 V~, 50 Hz

Moc obliczeniowa P 240 W (S6 10 %)

Pobór mocy na biegu jałowym P_0

..... 190 W (S1)

Prędkość obrotowa biegu jałowego n_0

.....2980 min⁻¹

Klasa ochronyI

Ciężar z akcesoriami ≈7,1 kg

Tarcza szlifierska

– Średnica zewnętrzna Ø150 mm

– Otwór Ø12,7 mm

– Grubość 20 mm

– Prędkość obrotowa v_0 23 m/s

Taśma szlifierska

– Wymiary 50×686 mm

– Uziarnienie80/120

– Prędkość obrotowa v_0 15 m/s

Poziom ciśnienia akustycznego (L_{pA})

.....84,5 dB; K_{pA} =3 dB

Poziom mocy akustycznej (L_{WA})

.....97,5 dB; K_{WA} =3 dB

Tryb pracy S6 10 %: Tryb pracy ciągłej z obciążeniem zwalniającym.

Po nieprzerwanej pracy urządzenia przez 1 min pod obciążeniem urządzenie należy następnie schładzać przez 9 min na biegu jałowym, ponieważ w przeciwnym razie doszłoby do jego przegrzania.

Tryb pracy S1: Tryb ciągły ze stałym obciążeniem

Tarcza szlifierska **A36 P5 V35**

(Dostarczone w zestawie)

Średnica zewnętrzna Ø150 mm

OtwórØ12,7 mm

Grubość20 mm

Uziarnienie36

Prędkość biegu jałowego n_0

..... 4500 min⁻¹

Prędkość obrotowa v_0 ≤ 35 m/s

Wartości emisji hałasu i wibracji zostały ustalone zgodnie z normami i przepisami, wyszczególnionymi w deklaracji zgodności.

Podana łączna wartość drgań i wartość emisji hałasu zostały zmierzone zgodnie z unormowaną metodą pomiarów i mogą zostać wykorzystane do porównania tego elektronarzędzia z innym. Podana łączna wartość drgań i wartość emisji hałasu mogą zostać wykorzystane także do wstępnej oceny narażenia.

▲ OSTRZEŻENIE! Wartości emisji drgań i hałasu mogą różnić się w trakcie rzeczywistego użytkowania elektronarzędzia od wartości podanej, w zależności od sposobu eksploatacji elektronarzędzia. Należy próbować maksymalnie ograniczać narażenie na wibracje. Przykładowym sposobem zmniejszenia narażenia na wibracje jest ograniczenie czasu pracy. Należy przy tym uwzględnić wszystkie elementy cyklu eksploatacji (na przykład czas, w którym elektronarzędzie jest wyłączone, oraz czas, w których jest ono wprawdzie włączone, ale pracuje bez obciążenia).

Wskazówki dotyczące bezpieczeństwa

W niniejszym rozdziale opisano podstawowe wskazówki dotyczące bezpieczeństwa w ramach użytkowania urządzenia.

Znaczenie wskazówek dotyczących bezpieczeństwa

▲ NIEBEZPIECZEŃSTWO! W przypadku nieprzestrzegania niniejszej wskazówki dotyczącej bezpieczeństwa, dojdzie do wypadku. Jego skutkiem są poważne obrażenia ciała lub zgon.

▲ OSTRZEŻENIE! W przypadku nieprzestrzegania niniejszej wskazówki dotyczącej bezpieczeństwa, dojdzie do wypadku. Jego skutkiem mogą być poważne obrażenia ciała lub zgon.

▲ UWAGA! W przypadku nieprzestrzegania niniejszej wskazówki dotyczącej bezpieczeństwa, dojdzie do wypadku. Jego skutkiem mogą być lekkie lub średnie obrażenia ciała.
WSKAZÓWKA! W przypadku nieprzestrzegania niniejszej wskazówki dotyczącej bezpieczeństwa, dojdzie do wypadku. Jego skutkiem może być szkoda materialna.

Piktogramy i symbole

Piktogramy na urządzeniu



Uwaga!



Przeczytać instrukcję obsługi



Stosować środki ochrony oczu



Stosować środki ochrony słuchu



Stosować maskę



Stosować rękawice ochronne



Nie stosować uszkodzonych tarcz szlifierskich



Przed pracami konserwacyjnymi w przypadku uszkodzenia kabla zasilającego należy wyciągnąć wtyczkę sieciową z gniazdka



Niebezpieczeństwo urazu stwarzane przez wirujące narzędzie! Ręce trzymać z dala od narzędzia.



Urządzeń elektrycznych nie należy wyrzucać razem z odpadami komunalnymi.



Wymiary Tarcza szlifierska



Wymiary Taśma szlifierska

Ogólne ostrzeżenia dotyczące bezpieczeństwa elektronarzędzi

▲ OSTRZEŻENIE! Przeczytaj wszystkie ostrzeżenia dotyczące bezpieczeństwa, instrukcje, ilustracje i specyfikacje dotyczące tego elektronarzędzia. Nieprzestrzeganie wszystkich poniższych instrukcji może być przyczyną porażenia prądem, pożaru i/lub poważnych obrażeń. **Zachowaj wszystkie ostrzeżenia i instrukcje do wykorzystania w przyszłości.**

Pojęcie „elektonarzędzie” w ostrzeżeniach odnosi się do elektronarzędzia zasilanego sieciowo (przewodowo) lub akumulatorowo (bezprzewodowo).

1. BEZPIECZEŃSTWO W MIEJSCU PRACY

- a) **Utrzymuj miejsce pracy w czystości oraz dobrze oświetlone.**

Nieuporządkowane lub ciemne miejsca sprzyjają wypadkom.

- b) **Nie korzystaj z elektronarzędzi w środowisku zagrożonym wybuchem, np. w obecności łatwopalnych cieczy, gazów lub pyłów.** Elektronarzędzia wytwarzają iskry, które mogą spowodować zapłon pyłu lub oparów.
- c) **Podczas pracy z elektronarzędziem należy trzymać dzieci i osoby postronne z daleka.** Rozproszenie uwagi może spowodować utratę kontroli nad narzędziem.

2. BEZPIECZEŃSTWO ELEKTRYCZNE

- a) **Wtyki sieciowe elektronarzędzi muszą pasować do gniazda zasilania. Nigdy nie wolno w żaden sposób modyfikować wtyków sieciowych. Korzystając z uziemionych elektronarzędzi nie wolno używać żadnych wtyczek adaptacyjnych.** Niezmodyfikowane wtyki sieciowe i pasujące gniazda zasilania zmniejszają ryzyko porażenia prądem.
- b) **Unikać kontaktu ciała z uziemionymi powierzchniami, takimi jak rury, grzejniki, piece i lodówki.** Istnieje zwiększone ryzyko porażenia prądem, jeśli ciało jest uziemione.
- c) **Nie wystawiaj elektronarzędzi na działanie deszczu lub wilgoci.** Woda przedostająca się do elektronarzędzia zwiększa ryzyko porażenia prądem.
- d) **Nie wolno korzystać z kabla zasilającego niezgodnie z jego przeznaczeniem. Nigdy nie używaj kabla zasilającego do przenoszenia, ciągnięcia lub odłączania elektronarzędzia. Trzymaj kabel zasilający z dala od źró-**

- deł ciepła, oleju, ostrych krawędzi lub poruszających się części.** Uszkodzone lub zaplątane kable zasilające zwiększają ryzyko porażenia prądem.
- e) **Podczas pracy z elektronarzędziem na zewnątrz należy stosować kabel zasilający przeznaczony do użytku na zewnątrz.** Użycie kabla zasilającego przeznaczonego do użytku na zewnątrz zmniejsza ryzyko porażenia prądem.
- f) **Jeżeli nie można uniknąć pracy elektronarzędzia w wilgotnym miejscu, należy użyć zasilania zabezpieczonego wyłącznikiem różnicowo-prądowym (RCD).** Zastosowanie wyłącznika różnicowo-prądowego zmniejsza ryzyko porażenia prądem.
3. **BEZPIECZEŃSTWO OSOBISTE**
- a) **Pracując z elektronarzędziem zachowaj czujność, patrz co robisz i kieruj się zdrowym rozsądkiem. Nie korzystaj z elektronarzędzia, gdy jesteś zmęczony lub pod wpływem narkotyków, alkoholu bądź leków.** Chwila nieuwagi podczas obsługi elektronarzędzia może spowodować poważne obrażenia ciała.
- b) **Stosuj środki ochrony indywidualnej. Zawsze stosuj ochronę oczu.** Sprzęt ochronny, taki jak maska przeciwpyłowa, antypoślizgowe obuwie ochronne, kask lub ochronniki słuchu, stosowane w odpowiednich warunkach, ograniczają obrażenia ciała.
- c) **Zapobiegaj niezamierzonemu uruchomieniu. Przed podłączeniem do źródła zasilania i/lub akumulatora, podniesieniem lub przenoszeniem narzędzia upewnij się, że wyłącznik jest w pozycji wyłączonej.** Przenoszenie elektronarzędzia z palcem na włączniku lub włączanie elektronarzędzia z włączonym włącznikiem sprzyja wypadkom.
- d) **Przed włączeniem elektronarzędzia usuń klucz nastawczy lub klucz maszynowy.** Klucz maszynowy lub klucz pozostawiony na obracającej się części elektronarzędzia może spowodować obrażenia ciała.
- e) **Nie sięgaj zbyt daleko. Utrzymuj właściwą postawę i równowagę przez cały czas.** Umożliwia to lepszą kontrolę nad elektronarzędziem w nieoczekiwanych sytuacjach.
- f) **Ubieraj się odpowiednio. Nie noś luźnej odzieży ani biżuterii. Trzymaj włosy i ubrania z dala od ruchomych części.** Luźne ubrania, biżuteria lub długie włosy mogą zostać pochwycone przez ruchome części.
- g) **Jeśli na wyposażeniu znajdują się urządzenia do podłączania instalacji odpylających i zbierających, należy dopilnować, aby były one podłączone i właściwie użytkowane.** Stosowanie systemu odpylania może zmniejszyć zagrożenia związane z pyłem.
- h) **Nie pozwól, aby przyzwyczajenie wynikające z częstego używania narzędzi spowodowało u Ciebie nadmierną pewność siebie i zignorować zasady bezpieczeństwa narzędzi.** Nieostrożne działanie może w ciągu ułamka sekundy spowodować poważne obrażenia.
4. **OBSŁUGA I KONSERWACJA ELEKTRONARZĘDZI**
- a) **Nie należy przeciążać elektronarzędzi. Zawsze używaj odpo-**

- wiedniego elektronarzędzia do danego zastosowania. Właściwe elektronarzędzie wykona pracę lepiej i bezpieczniej, w tempie, do którego zostało zaprojektowane.
- b) **Nie korzystaj z elektronarzędzia, jeśli nie ma możliwości włączenia i wyłączenia go przełącznikiem.** Każde elektronarzędzie, które nie może być sterowane za pomocą przełącznika jest niebezpieczne i musi zostać naprawione.
- c) **Przed dokonaniem jakichkolwiek regulacji, zmianą akcesoriów lub przechowywaniem elektronarzędzia należy odłączyć wtyk sieciowy od źródła zasilania i/lub wyjąć akumulator, jeśli jest odłączany.** Takie prewencyjne środki bezpieczeństwa zmniejszają ryzyko przypadkowego uruchomienia elektronarzędzia.
- d) **Nieużywane elektronarzędzia należy przechowywać w miejscu niedostępnym dla dzieci i nie dopuszczać do obsługi elektronarzędzia przez osoby nieobeznane z elektronarzędziem lub niniejszą instrukcją.** Elektronarzędzia są niebezpieczne w rękach nieprzeszkolonych użytkowników.
- e) **Konserwuj elektronarzędzia i akcesoria. Sprawdź elektronarzędzie pod kątem rozregulowania lub blokowania się ruchomych części, czy nie doszło do ich pęknięcia oraz czy nie występują inne okoliczności, które mogą wpłynąć na działanie elektronarzędzia. Jeśli elektronarzędzie jest uszkodzone, zleć jego naprawę przed użyciem.** Wiele wypadków jest powodowanych przez źle konserwowane elektronarzędzia.
- f) **Utrzymuj narzędzia tnące ostre i czyste.** Prawidłowo konserwowane narzędzia tnące z ostrymi krawędziami tnącymi są mniej podatne na zakleszczenia i łatwiejsze do kontrolowania.
- g) **Używaj elektronarzędzia, osprzętu, końcówek narzędzi itp. zgodnie z niniejszą instrukcją, uwzględniając warunki pracy i wykonywaną pracę.** Używanie elektronarzędzia do czynności niezgodnych z przeznaczeniem może prowadzić do niebezpiecznych sytuacji.
- h) **Utrzymuj uchwyty i powierzchnie chwytne suche, czyste i wolne od oleju i smaru.** Śliskie uchwyty i powierzchnie chwytne nie pozwalają na bezpieczną obsługę i kontrolę narzędzia w nieoczekiwanych sytuacjach.
5. **SERWIS**
- a) **Elektronarzędzie powinno być serwisowane przez wykwalifikowanego pracownika serwisu przy użyciu wyłącznie identycznych części zamiennych.** Zapewni to utrzymanie bezpieczeństwa elektronarzędzia.

Ostrzeżenia dotyczące bezpieczeństwa szlifierki stołowej

- **Nie używaj uszkodzonych elementów.** Przed każdym użyciem sprawdź elementy taki jak ściernica pod kątem odprysków i pęknięć. Po sprawdzeniu i zamontowaniu elementu odsuń się razem z osobami dookoła od płaszczyzny obracającego się elementu i uruchom elektronarzędzie z maksymalną prędkością bez obciążenia na minutę.

Uszkodzone elementy normalnie pękają w czasie tego testu.

- **Prędkość znamionowa elementu musi być co najmniej taka sama jak prędkość maksymalna oznaczona na elektronarzędziu.** Elementy działające szybciej niż prędkość znamionowa mogą pęknąć i zostać odrzucone.
- **Nigdy nie szlifować po bokach tarczy szlifierskiej.** Szlifowanie z boku może spowodować pęknięcie tarczy i odrzucenie.
- Używaj wyłącznie elementów odpowiednich dla dozwolonej średnicy.
- Zawsze upewnij się, że szlifierka stołowa jest stabilna i zabezpieczona (np. zamocowana do stołu).
- Często reguluj iskrochron i stojak roboczy, aby skompensować zużycie tarczy szlifierskiej.
- Utrzymuj najmniejszą możliwą odległość między iskrochronem / stojakiem roboczym a tarczą i nigdy nie większą niż 2 mm.
- Wymieniaj zużytą tarczę, jeśli nie można już zachować tych odstępów.
- Używaj osłony, stojaka roboczego, przezroczystego ekranu i iskrochrony zgodnie z wymaganiami dla elementu.
- Wymieniaj tarcze uszkodzone lub z głębokimi rowkami.
- Zawsze reguluj stojak roboczy tak, aby kąt między nim a stykiem elementu był większy niż 85°.

Pozostałe uwagi dotyczące bezpieczeństwa

▲ OSTRZEŻENIE! Podczas szlifowania może tworzyć się szkodliwy dla zdrowia pył (np. podczas obróbki materiałów takich jak metal lub niektóre gatunki drewna), który może stano-

wić zagrożenie dla operatora lub osób znajdujących się w pobliżu. Należy dbać o dobrą wentylację stanowiska pracy. Nosić zawsze okulary ochronne, rękawice ochronne i ochronę dróg oddechowych.

- Urządzenie podłączać tylko do gniazda chronionego wyłącznikiem różnicowo-prądowym o wartości znamionowego prądu wyłączającego nie większej niż 30 mA.
- Aby uniknąć zagrożeń spowodowanych uszkodzeniem przewodu zasilającego urządzenia, należy zlecić wymianę przewodu zasilającego producentowi, w jego punkcie serwisowym, lub osobie posiadającej podobne kwalifikacje. Należy się zwrócić do Centrum Serwisowego.
- **Używaj wyłącznie akcesoriów zalecanych przez firmę PARKSIDE.** Nieodpowiednie akcesoria mogą spowodować porażenie prądem lub pożar.
- **▲ OSTRZEŻENIE!** Niebezpieczeństwo porażenia prądem elektrycznym. Kabel zasilający i przedłużacz trzymać z dala od tarczy szlifierskiej. W przypadku uszkodzenia lub przecięcia kabla natychmiast wyjąć wtyk sieciowy z gniazda. Przed odłączeniem od sieci kabla nie wolno dotykać.
- **▲ OSTRZEŻENIE!** Niebezpieczeństwo zmiążdżenia! Nigdy nie trzymać palców między tarczą szlifierską i osłoną przeciwiskrową lub w pobliżu osłon ochronnych.
- Z powodów funkcjonalnych nie można zakrywać wirujących części urządzenia. Dlatego proszę zachować rozwagę i dobrze trzymać obrabiany element, aby uniknąć jego ześlizgnięcia się, co mogłoby spo-

wodować nieumyślny kontakt dłoni z taśmą lub tarczą szlifierską.

- **▲ OSTRZEŻENIE!** Niebezpieczeństwo poparzenia! Podczas szlifowania obrabiany element mocno się nagrzewa. Nie chwycać za obrabiane miejsce, odczekać do jego wystudzenia. Nie stosować czynników chłodzących ani podobnych środków.
- Nie należy pracować z urządzeniem w przypadku zmęczenia, po spożyciu alkoholu lub zażyciu tabletek. Zawsze w porę robić przerwę w pracy.
- Wyłączyć urządzenie i wyciągnąć wtyczkę z gniazda sieciowego
 - aby uwolnić zablokowane narzędzie końcowe,
 - gdy przewód zasilający jest uszkodzony lub splątany,
 - w przypadku nietypowych odgłosów.
- Urządzenie obsługiwać wyłącznie w wyprostowanej pozycji stojącej i zwracać na bezpieczną postawę.

Ryzyko resztkowe

Nawet w przypadku prawidłowej obsługi urządzenia zawsze istnieje ryzyko resztkowe. Z uwagi na konstrukcję i wariant wykonania urządzenia mogą wystąpić następujące zagrożenia:

- Uszkodzenia płuc w przypadku niestosowania odpowiednich środków ochrony dróg oddechowych.
- Uszkodzenie słuchu w przypadku niestosowania odpowiednich ochronników słuchu.
- Szkody zdrowotne, spowodowane przez przenoszenie drgań na ręce, jeśli urządzenie jest użytkowane przez dłuższy czas lub jest nieprawidłowo prowadzone i konserwowane.

- Szkody zdrowotne w wyniku następujących sytuacji:
 - kontakt z narzędziem szlifierskim w nieosłoniętym miejscu;
 - wyrzucenie części obrabianego elementu lub uszkodzonej tarczy szlifierskiej.

▲ OSTRZEŻENIE! Zagrożenie generowane przez pole elektromagnetyczne podczas pracy urządzenia. Pole to może w określonych okolicznościach zakłócać pracę aktywnych lub pasywnych implantów medycznych. Aby zmniejszyć niebezpieczeństwo poważnych lub śmiertelnych obrażeń ciała, przed przystąpieniem do obsługi urządzenia przez osoby z implantami medycznymi zalecamy konsultację się z lekarzem i producentem implantu medycznego.

Przygotowanie

▲ OSTRZEŻENIE! Ryzyko obrażeń ciała w wyniku przypadkowego uruchomienia urządzenia. Wtyczkę przyłącza sieciowego należy włożyć w gniazdo wtykowe dopiero wtedy, gdy urządzenie jest całkowicie przygotowane do zastosowania.

Elementy obsługowe

Przed pierwszym użyciem urządzenia należy się zapoznać z jego elementami obsługowymi.

Włącznik/wyłącznik (14)

- Włączanie: Ustawić włącznik / wyłącznik (14) w położeniu „I” (WŁ).
- Wyłączanie: Ustawić włącznik / wyłącznik (14) w położeniu „0” (WYŁ).

Montaż i ustawianie zabezpieczenia przed iskrami

Potrzebne narzędzia

(nie dostarczono)

- Wkrętak
- Klucz pierścieniowy (SW8)

Sposób postępowania (rys. A)

1. Przykręcić osłonę przeciwiwkrową (1) za pomocą śruby (2) i nakrętki (2a) do osłony zabezpieczającej (3).
2. Ustawić osłonę przeciwiwkrową (1) za pomocą śruby (2).

▲ UWAGA! Odstęp od tarczy szlifierskiej (19) może wynosić maksymalnie 2 mm. Odstęp należy okresowo regulować w celu kompensowania zużycia tarczy szlifierskiej.

Montaż i ustawianie uchwytów obrabianych elementów

Potrzebne akcesoria

- Uchwytu obrabianego elementu (6, 18)
- Nakrętka gwiazdkowa (5, 17)
- Śruba (5a, 17a)
- Podkładka (5b, 17b)
- Podkładka zębata (5c, 17c)

Sposób postępowania (rys. B)

1. Przykręcić uchwyty do mocowania obrabianego elementu (6, 18) do urządzenia.
Na taśmie szlifierskiej możliwe są 2 położenia (patrz (rys. C) A+B).
2. Ustawić uchwyt obrabianego elementu tarczy szlifierskiej (19) za pomocą nakrętki gwiazdkowej (17).

▲ UWAGA! Odstęp od tarczy szlifierskiej (19) może wynosić maksymalnie 2 mm. Odstęp należy okre-

sowo regulować w celu kompensowania zużycia tarczy szlifierskiej.

Przykręcanie urządzenia na stole roboczym

Potrzebne narzędzia i środki pomocnicze

(nie dostarczono)

- 4× Śruba
- 4× Nakrętka

Sposób postępowania

1. Przykręcić urządzenie na powierzchni roboczej za pomocą 4 śrub i nakrętek.

W tym celu przełożyć śruby przez 4 otwory (13) w podstawie urządzenia.

Wymienić tarczę szlifierską

Wskazówki w zakresie wymiany

- Nigdy nie używać urządzenia bez zabezpieczeń.
- Upewnić się, czy prędkość obrotowa podana na tarczy szlifierskiej jest równa lub większa niż nominalna prędkość obrotowa urządzenia bez obciążenia.
- Upewnić się, czy wymiary tarczy szlifierskiej pasują do urządzenia.
- Używać tylko tarcz szlifierskich w dobrym stanie (próba akustyczna: przy uderzeniu młotkiem plastikowym uzyskujemy czysty dźwięk).
- Zbyt małego otworu mocowania tarczy szlifierskiej nie wolno później rozwiercać.
- Nie stosować żadnych oddzielnych tulei redukcyjnych ani adapterów w celu dopasowywania tarcz szlifierskich ze zbyt dużym otworem.
- Nie używać brzeszczotów do cięć.
- Do mocowania narzędzi szlifierskich można używać tylko dostarczonych kołnierzy mocujących. Podkładki między kołnierzem mocują-

cym i narzędziami szlifierskimi muszą być wykonane z elastycznego materiału np. gumy, miękkiej tektury itp.

- Po wymianie tarczy szlifierskiej ponownie całkowicie zmontować urządzenie.
- Stosować rękawice ochronne
- Wyłączyć urządzenie i wyciągnąć wtyczkę z gniazda sieciowego. Poczekać do ostygnięcia urządzenia.

Potrzebne narzędzia i środki pomocnicze

(nie dostarczone)

- Wkrętak
- Nasadka (19 mm) lub szczypce
- Klucz pierścieniowy lub klucz płaski

▲ UWAGA! Nakrętki tarczy szlifierskiej nie wolno dokręcać zbyt mocno, aby uniknąć pęknięcia tarczy i nakrętki.

Sposób postępowania (rys. E)

1. Zdemontować zabezpieczenie przed iskrami (1) oraz uchwyt obrabianego elementu (18).
2. Odkręcić 3 śruby (15).
3. Zdjąć osłonę tarczy szlifierskiej (16).
4. Odkręcić 2 śruby (11).
5. Zdjąć osłonę tarczy szlifierskiej (12).
6. Odkręcić nakrętkę (19a) **w kierunku zgodnym z ruchem wskazówek zegara**, przytrzymując nakrętkę przeciwnego krążka tocznego taśmy szlifierskiej.
7. Zdjąć kołnierz mocujący (19b) i tarczę szlifierską (19).
8. Założyć nową tarczę szlifierską (19) i kołnierz mocujący (19b).
9. Nakrętkę tarczy szlifierskiej (19a) wkręcać ręcznie **w kierunku**

przeciwным do kierunku ruchu wskazówek zegara.

10. Przykręcić osłonę tarczy szlifierskiej (16).
11. Osłonę taśmy szlifierskiej przykręcać (12) za pomocą śrub (11).
12. Ponownie zamontować zabezpieczenie przed iskrami (1) oraz uchwyt obrabianego elementu (18) (*Montaż i ustawianie zabezpieczenia przed iskrami, s. 168* wzgl. *Montaż i ustawianie uchwytów obrabianych elementów, s. 168*).
13. **Ruch próbny:** Przed wykonaniem pierwszych prac i po każdej wymianie kamienia szlifierskiego należy przez co najmniej 1 minutę wykonać ruch próbny bez obciążenia. Urządzenie natychmiast wyłączyć, jeśli bieg tarczy szlifierskiej jest niesymetryczny, jeśli występują znaczne drgania lub dziwne dźwięki.

Wymienić taśmę szlifierską

Sposób postępowania (rys. F)

WSKAZÓWKA! Podczas montażu taśmy szlifierskiej należy zwrócić uwagę na kierunek obracania się.

1. Odkręcić 2 śruby (11).
2. Zdjąć osłonę tarczy szlifierskiej (12).
3. Wcisnąć dźwignię (7) w dół.
4. Odciągnąć taśmę szlifierską (10).
5. Nową taśmę szlifierską (10) zakładać centralnie na górny (20a) i dolny (20b) krążek toczny.
6. Wcisnąć dźwignię (7) w górę.
7. Ponownie zamontować osłonę tarczy szlifierskiej (11).

Ustawianie biegu taśmy

1. Odkręcić 2 śruby (11).
2. Zdjąć osłonę tarczy szlifierskiej (12).

3. Dokładność biegu taśmy należy ustawić poprzez obracanie śruby (8).
4. Sprawdzić bieg taśmy, obracając taśmę szlifierską dłonią.
5. Ponownie zamontować osłonę tarczy szlifierskiej (11).

Eksplatacja

Włączanie i wyłączanie

Włączanie

1. Podłączyć urządzenie do zasilania sieciowego.
2. Ustawić włącznik / wyłącznik (14) w położeniu „I” (WŁ).

Wyłączanie

1. Ustawić włącznik / wyłącznik (14) w położeniu „0” (WYŁ).
2. Należy się upewnić, że wszystkie ruchome elementy całkowicie się zatrzymały.
3. W momencie pozostawienia urządzenia bez nadzoru lub po zakończeniu pracy należy wyciągać wtyczkę urządzenia z gniazda.

Szlifowanie tarczą szlifierską

Wskazówki

- **▲ OSTRZEŻENIE!** Niebezpieczeństwo obrażeń ciała przez powstające iskry! Podczas szlifowania zamknąć osłonę przeciwwiskrową (1) w dół.
- **WSKAZÓWKA!** Strzałka na osłonie ochronnej (3) wskazuje kierunek obrotu tarczy szlifierskiej.

Sposób postępowania

- Ułożyć obrabiany element na uchwycie (18) i przysunąć go powoli do tarczy szlifierskiej (19) pod żądanym kątem.

- Poruszać lekko obrabianym elementem tam i z powrotem, aby uzyskać optymalny efekt szlifowania.

Dzięki temu tarcza szlifierska ulega równomiernemu zużyciu. Co pewien czas pozwolić na schłodzenie się obrabianego elementu.

Szlifowanie taśmą szlifierską

Wskazówki

- **WSKAZÓWKA!** Strzałka na osłonie ochronnej (9) wskazuje kierunek obrotu taśmy szlifierskiej.

Sposób postępowania

- Podczas szlifowania dobrze trzymać obrabiany element, nie dociskając go przy tym zbyt mocno.
- Poruszać lekko obrabianym elementem tam i z powrotem, aby uniknąć jednostronnego zużycia się taśmy szlifierskiej.
- Elementy drewniane szlifować zawsze w kierunku włókien drewna, aby uniknąć jego odłupywania.

Transport

Wskazówki

- Wyłączyć urządzenie.
- Należy się upewnić, że wszystkie ruchome elementy całkowicie się zatrzymały.
- Wyciągnąć wtyczkę sieciową z gniazda.
- Wyciągnąć narzędzie końcowe.
- Urządzenie należy przenosić, trzymając je oburącz. Urządzenie należy przytrzymywać za jego stopkę i za obudowę silnika.

Czyszczenie, konserwacja i przechowywanie

▲ OSTRZEŻENIE! Porażenie elektryczne! Ryzyko obrażeń ciała w wyniku przypadkowego uruchomienia urządzenia. Podczas prac konserwacyjnych i czyszczenia należy się zabezpieczać. Wyłączyć urządzenie i wyciągnąć wtyczkę z gniazda.

Wykonanie prac naprawczych i konserwacyjnych, które nie zostały opisane w tej instrukcji, należy powierzać naszym specjalistom z działu serwisowego. Stosować tylko oryginalne części zamienne.

Czyszczenie

▲ OSTRZEŻENIE! Porażenie elektryczne! Nigdy nie spryskiwać urządzenia wodą.

WSKAZÓWKA! Ryzyko uszkodzenia. Substancje chemiczne mogą oddziaływać agresywnie na elementy wykonane z tworzywa sztucznego. Nie stosować środków czyszczących wzgl. rozpuszczalników.

- Dbać o czystość i drożność otworów wentylacyjnych, obudowy silnika i uchwytów urządzenia. Używać do tego wilgotnej ściereczki lub szczotki.

Konserwacja

- Przed każdym użyciem należy skontrolować urządzenie pod kątem widocznych usterek, takich jak luźne, zużyte lub uszkodzone części.
- W szczególności należy sprawdzić tarczę szlifierską (19).
- Uszkodzone części należy wymienić.

Przechowywanie

Urządzenie należy przez cały czas przechowywać w warunkach:

- czystych
- suchych
- zabezpieczonych przed zapyleniem
- poza zasięgiem dzieci
- Tarcze szlifierskie przechowywać w stanie suchym, ustawione pionowo. Tarcz nie wolno układać w stos.

Utylizacja /ochrona środowiska

Urządzenie, akcesoria i opakowanie należy oddać do ekologicznego punktu recyklingu.



Urządzeń elektrycznych nie należy wyrzucać razem z odpadami komunalnymi.

Symbol przekreślonego kosza na śmieci oznacza, że po zakończeniu okresu użytkowania tego produktu nie wolno wyrzucać jako niesortowanych odpadów komunalnych.

Dyrektywa 2012/19/UE w sprawie zużytego sprzętu elektrycznego i elektronicznego:

Konsumenci są prawnie zobowiązani po zakończeniu okresu żywotności urządzeń elektrycznych i elektronicznych do ich przekazywania do ponownego przetworzenia zgodnie z zasadami ochrony środowiska. Dzięki temu można zapewnić wykorzystanie urządzeń zgodnie z zasadami ochrony środowiska i ochrony zasobów. W zależności od adaptacji na gruncie prawa krajowego mogą być do wyboru następujące możliwości:

- zwrot w miejscu zakupu,
- zwrot w oficjalnym punkcie zbiórki,

- odesłanie do producenta/podmiotu wprowadzającego produkt na rynek.

Przepisy te nie obejmują akcesoriów i środków pomocniczych dołączonych do starych urządzeń, które nie zawierających elementów elektrycznych. Zużyty sprzęt może mieć szkodliwy wpływ na środowisko i zdrowie ludzi z uwagi na potencjalną zawartość niebezpiecznych substancji, mieszanin oraz części składowych. Gospodarstwo domowe spełnia ważną rolę w przyczynianiu się do ponownego użycia i odzysku surowców wtórnych, w tym recyklingu zużytego sprzętu. Na tym etapie kształtuje się postawy, które wpływają na zachowanie wspólnego dobra jakim jest czyste środowisko naturalne.

Serwis

Gwarancja

Szanowni Klienci,
Na niniejszy produkt udzielamy 3 letniej gwarancji od daty zakupu. W przypadku usterek produktu nabywcy przysługują ustawowe prawa wobec sprzedawcy. Te ustawowe prawa nie są ograniczone przez naszą przedstawioną poniżej gwarancję.

Warunki gwarancji

Okres gwarancji rozpoczyna się od daty zakupu. Należy dobrze przechować oryginalny paragon. Dokument ten będzie potrzebny jako dowód zakupu. Jeśli w ciągu trzech lat od daty zakupu produktu wystąpi wada materiałowa lub produkcyjna, dokonamy - według własnego uznania - bezpłatnej naprawy lub wymiany produktu. Realizacja świadczenia gwarancyjnego wymaga przekazania w terminie trzech lat wadliwego urządzenia i dowodu zakupu (paragon) oraz pisem-

nego, krótkiego opisu rodzaju wady i daty jej wystąpienia.

Jeśli nasza gwarancja pokrywa dany defekt, otrzymają Państwo naprawiony lub wymieniony produkt. Naprawa lub wymiana produktu nie rozpoczyna nowego okresu gwarancji.

Okres gwarancji i roszczenia ustawowe z tytułu wad

Rękojmia nie przedłuża okresu gwarancji. Dotyczy to również części wymienionych lub naprawionych. Wszelkie uszkodzenia lub wady występujące ewentualnie już w chwili zakupu należy zgłosić niezwłocznie po rozpakowaniu. Po upływie okresu gwarancji wszelkie naprawy są wykonywane odpłatnie.

Zakres gwarancji

Produkt został wyprodukowany starannie zgodnie z surowymi wymogami jakościowymi i przed dostarczeniem został rzetelnie skontrolowany.

Świadczenia gwarancyjne dotyczą wad materiałowych i produkcyjnych. Niniejsza gwarancja nie obejmuje części produktu podlegających normalnemu zużyciu, które należy traktować jako części zużywające się (np. Tarcza szlifierska, Taśma szlifierska) lub uszkodzeń części delikatnych (np. Przełącznik).

Niniejsza gwarancja traci ważność, jeśli produkt został uszkodzony, był niewłaściwie używany lub nie był konserwowany. W celu prawidłowego użytkowania produktu należy ściśle przestrzegać wszystkich wskazówek zawartych w instrukcji obsługi. Należy bezwzględnie unikać zastosowań i czynności, które są odradzane lub przed którymi ostrzega się w instrukcji obsługi.

Produkt jest przeznaczony jedynie do użytku prywatnego, a nie do użytku profesjonalnego. Gwarancja wygasa

w przypadku niezgodnego z przeznaczeniem i niewłaściwego użytkowania, użycia siły oraz ingerencji, które nie zostały wykonane przez nasz autoryzowany serwis.

Realizacja świadczenia gwarancyjnego

Aby zapewnić szybkie opracowanie Państwa przypadku, należy postępować zgodnie z zamieszczonymi poniżej wskazówkami:

- Na wypadek wszelkich zapytań prosimy o zachowanie paragonu i numeru artykułu (IAN 458679_2401) jako dowodu zakupu.
- Numer artykułu znaleźć można na tabliczce znamionowej produktu. Może on być również wygrawerowany na produkcie lub znajdować się na stronie tytułowej instrukcji (po lewej stronie na dole) lub na naklejce z tyłu lub na dolnej stronie produktu.
- W razie wystąpienia błędów działania lub innych wad, należy w pierwszej kolejności skontaktować się ze wskazanym poniżej działem serwisowym **telefonicznie** lub wykorzystać nasz **formularz kontaktowy**, dostępny pod adresem parkside-diy.com w kategorii **Serwis**.
- Produkt uznany za wadliwy mogą Państwo bezpłatnie przesłać po konsultacji z naszym działem obsługi klienta na podany adres serwisu, załączając dowód zakupu (paragon) oraz informację, na czym polega wada i kiedy wystąpiła. Aby uniknąć problemów z przyjęciem i dodatkowych kosztów, konieczne jest korzystanie wyłącznie z podanego adresu. Należy upewnić się, że przesyłka nie zostanie przesłana odpłatnie, jako przesyłka wiel-

kogabarytowa, ekspresowa lub też jako inna przesyłka specjalna. Prosimy o odesłanie produktu wraz ze wszystkimi akcesoriami dostarczonymi w chwili zakupu i zapewnienie odpowiednio bezpiecznego opakowania transportowego.

Serwis naprawczy

W sprawie napraw, **które nie podlegają gwarancji**, należy się zwracać do Centrum Serwisowego. Centrum Serwisowe prześle Państwu odpowiedni kosztorys.

- Możemy naprawiać tylko urządzenia w odpowiednim opakowaniu i przesłane z uregulowaną opłatą pocztową.

Wskazówka: Oczyszczone urządzenie wraz z informacją na temat uszkodzenia należy przysyłać bezpośrednio na adres podany przez Centrum Serwisowe.

- Urządzenia przesłane bez opłaty, jako towary niewymiarowe, w trybie ekspresowym lub w ramach innych typów przesyłek specjalnych, nie będą przyjmowane.
- Przesłane, uszkodzone urządzenia utylizujemy bezpłatnie.

Service-Center



Serwis Polska

Tel.: 00800 4912069

Formularz kontaktowy na parkside-diy.com

IAN 458679_2401

Importer

Uwaga: poniższy adres nie jest adresem działu serwisowego. Najpierw skontaktuj się z podanym wyżej centrum serwisowym.

Grizzly Tools GmbH & Co. KG
Stockstädter Str. 20
63762 Großostheim
NIEMCY
www.grizzlytools.de

Rozwiązywanie problemów

Poniższa tabeli stanowi pomoc w ramach usuwania błędów:

Objaw	Możliwa przyczyna	Działanie
Napęd zablokowany	Taśma szlifierska (10) blokuje napęd	Ponownie zamontować taśmę szlifierską (<i>Wymienić tarczę szlifierską, s. 168</i>)
	Pozostałości obrabianego elementu lub pozostałości narzędzi szlifierskich blokują napęd	Usunąć blokady
Narzędzia szlifierskie nie poruszają się, mimo że silnik pracuje	Luźna nakrętka tarczy szlifierskiej (19a)	Dokręcić nakrętkę tarczy szlifierskiej (<i>Wymienić tarczę szlifierską, s. 168</i>)
	Taśma szlifierska (10) jest luźna	Zwiększyć naprężenie taśmy szlifierskiej (<i>Wymienić taśmę szlifierską, s. 169</i>)
Niska moc robocza	Taśma szlifierska (10) jest zużyta	<i>Wymienić taśmę szlifierską, s. 169</i>
Silnik pracuje wolniej i zatrzymuje się	Urządzenie przeciążone	Zmniejszyć docisk Obrabiany element jest niewłaściwy
Tarcza szlifierska pracuje nierówno, nieprawidłowy hałas	Luźna nakrętka tarczy szlifierskiej (19a)	Dokręcić nakrętkę tarczy szlifierskiej (<i>Wymienić tarczę szlifierską, s. 168</i>)
	Tarcza szlifierska (19) jest uszkodzona	<i>Wymienić tarczę szlifierską, s. 168</i>
	Osłona przeciwwiskrowa (1) lub uchwyt obrabianego elementu (6, 18) są nieprawidłowo ustawione	<i>Montaż i ustawianie zabezpieczenia przed iskrami, s. 168</i> <i>Montaż i ustawianie uchwytów obrabianych elementów, s. 168</i>

Objaw	Możliwa przyczyna	Działanie
Urządzenie nie uruchamia się	Brak napięcia sieciowego	Skontrolować gniazdo, kabel zasilający, wtyczkę i bezpiecznik; w razie potrzeby zlecić naprawę wykwalifikowanemu elektrykowi.
	Uszkodzony włącznik/wyłącznik (14)	Należy się zwrócić do Centrum Serwisowego.
	Uszkodzony silnik	Należy się zwrócić do Centrum Serwisowego.
Urządzenie pracuje z przerwami	Chwiejny styk wewnątrz urządzenia	Należy się zwrócić do Centrum Serwisowego.
	Uszkodzony włącznik/wyłącznik (14)	Należy się zwrócić do Centrum Serwisowego.

Części zamienne i akcesoria

Części zamienne i akcesoria można zamówić na stronie

www.grizzlytools.shop. Jeśli w ramach procedury Państwa zamówienia pojawią się problemy, prosimy o kontakt za pośrednictwem naszego sklepu internetowego. W razie kolejnych pytań należy zwracać się do *Service-Center*, s. 173

Nr stan.	Opis	Nr zamów.
1	Ośłona przeciwwiskrowa	91103042
10	Taśma szlifierska	
	- Uziarnienie 60	91103048
	- Uziarnienie 80	91103044
	- Uziarnienie 80, 5x	91103046
	- Uziarnienie 120	91103049
	- Uziarnienie 60+80+120	91103050
19	Tarcza szlifierska	91103553
19a	Tarcza szlifierska, Nakrętka	91103040

Tłumaczenie oryginalnej deklaracji zgodności WE

Produkt: **Szlifierka taśmowa stojąca**

Model: **PSBS 240 C2**

Numer serii: 000001–079100

Wymieniony powyżej przedmiot niniejszej deklaracji jest zgodny z odpowiednimi wymaganiami unijnego prawodawstwa harmonizacyjnego

2006/42/EC • 2014/30/EU • 2011/65/EU & (EU) 2015/863

Opisany powyżej przedmiot deklaracji jest zgodny z dyrektywą Parlamentu Europejskiego i Rady 2011/65/EU z dnia 8 czerwca 2011 r. w sprawie ograniczenia stosowania niektórych niebezpiecznych substancji w sprzęcie elektrycznym i elektronicznym.

Aby zapewnić zgodność, zastosowano następujące normy zharmonizowane oraz normy i przepisy krajowe:

**EN 62841-1:2015 • EN 62841-3-4:2016/A1:2020 • EN 12413:2019
EN IEC 63000:2018 • EN IEC 55014-1:2021 • EN IEC 55014-2:2021
EN IEC 61000-3-2:2019/A1:2021 • EN 61000-3-3:2013/A2:2021**

Niniejsza deklaracja zgodności wydana zostaje na wyłączną odpowiedzialność producenta:

 Grizzly Tools GmbH & Co. KG
Stockstädter Str. 20
63762 Großostheim
NIEMCY
30.04.2024



Christian Frank
Upoważniony przedstawiciel dokumentacji

Indholdsfortegnelse

Indledning.....	177
Formålsbestemt anvendelse.....	177
Leverede dele/tilbehør.....	178
Oversigt.....	178
Funktionsbeskrivelse.....	179
Tekniske data.....	179
Sikkerhedsanvisninger.....	179
Sikkerhedsanvisningernes betydning.....	180
Billedtegn og symboler.....	180
Generelle advarsler for elværktøjer.....	180
Sikkerhedsanvisninger til bændslibemaskiner.....	182
Yderligere sikkerhedsanvisninger.....	183
Restrisici.....	184
Forberedelse.....	184
Betjeningselementer.....	184
Montering og justering af gnistbeskyttelse.....	184
Montering og justering af emneholder.....	184
Fastskruning af apparatet på arbejdsbordet.....	185
Udskift slibeskive.....	185
Udskift slibebåndet.....	186
Drift.....	186
Tænd og sluk.....	186
Slibning med slibeskiven.....	186
Båndslibning.....	186
Transport.....	187
Rengøring, vedligeholdelse og opbevaring.....	187
Rengøring.....	187
Vedligeholdelse.....	187
Opbevaring.....	187
Bortskaffelse/ miljøbeskyttelse.....	187
Service.....	188
Garanti.....	188

Reparationservice.....	189
Service-Center.....	189
Importør.....	189

Fejlsøgning.....	189
-------------------------	------------

Reserve dele og tilbehør.....	191
--------------------------------------	------------

Oversættelse af den originale EF-overensstemmelseserklæringen.....	191
---	------------

Eksploderet tegning.....	195
---------------------------------	------------

Indledning

Tillykke med købet af din nye bændsliber (herefter apparatet eller elværktøjet).

Med købet har du besluttet dig for et førsteklasses apparat. Dette apparat blev testet under produktionen og underkastet en kvalitetstest til sidst. Dermed er produktets funktionsevne sikret.



Betjeningsvejledningen er en del af dette apparat. Den indeholder vigtige anvisninger til sikkerhed, brug og bortskaffelse. Læs betjeningsvejledningen omhyggeligt igennem. Gør dig fortrolig med betjeningsdelene og korrekt brug af apparatet. Anvend kun apparatet som beskrevet og kun til de anførte anvendelsesområder. Opbevar betjeningsvejledningen sikkert og udlever alle dokumenter, hvis apparatet gives videre til tredjepart.

Formålsbestemt anvendelse

Produktet er udelukkende beregnet til følgende anvendelse:

- Grov- og finslibning af metal, træ og plast
 - Afgratning, rustfjernelse og slibning
- Apparatet er ikke beregnet til andre anvendelsesformer (f.eks. slibning med ikke egnet slibeværktøj, slibning

med et kølemiddel, slibning af sundhedsskadelige materialer som asbest).

Brug kun apparatet i tørre rum.

Enhver anden anvendelse, som ikke er udtrykkeligt tilladt i denne betjeningsvejledning, kan udgøre en alvorlig fare for brugeren og medføre skader på apparatet. Brugeren af apparatet er ansvarlig for ulykker eller skader på andre mennesker eller deres ejendom. Apparatet er kun beregnet til privat brug. Det er ikke konstrueret til erhvervmæssig brug. Ved erhvervmæssig brug bortfalder garantien. Producenten er ikke ansvarlig for skader, som skyldes ikke-formålsbestemt anvendelse, eller som skyldes forkert betjening.

Leverede dele/tilbehør

Pak apparatet ud og kontrollér de leverede dele.

Bortskaf emballagen korrekt.

- Bænkbandsliber
- Gnistbeskyttelse
Skrue, Gnistbeskyttelse
- 2× Emneholder
- 2× Stjernemøtrik
- 2× Skrue, Emneholder
- 2× Underlagsskive
- 2× Tandskive
- 2× Reserveslibebånd (Kornstørrelse: 80/120)
- oversættelse af den originale brugsanvisning

Oversigt

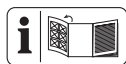

Afbildninger af apparatet finder du på den forreste og bageste udfoldnings-side.

- 1 Gnistbeskyttelse
- 2 Skrue, Gnistbeskyttelse
- 3 Beskyttelsesskærm, Slibeskive

- 4 Motorhus
- 5 Stjernemøtrik, Emneholder Slibebånd
- 6 Emneholder, Slibebånd
- 7 Greb, Båndløb
- 8 Skrue, Båndløb
- 9 Beskyttelsesskærm, Slibebånd
- 10 Slibebånd
- 11 Skrue, Slibebandsafdækning
- 12 Slibebandsafdækning
- 13 Boring
- 14 Tænd-/sluk-kontakt
- 15 Skrue, Slibeskiveafdækning
- 16 Slibeskiveafdækning
- 17 Stjernemøtrik, Emneholder Slibeskive
- 18 Emneholder, Slibeskive
- 19 Slibeskive

(Fig. A)

- 2a Møtrik, Gnistbeskyttelse

(Fig. B)

- 17a Skrue, Emneholder Slibeskive
- 17b Underlagsskive, Emneholder Slibeskive
- 17c Tandskive, Emneholder Slibeskive

(Fig. C)

- 5a Skrue, Emneholder Slibebånd
- 5b Underlagsskive, Emneholder Slibebånd
- 5c Tandskive, Emneholder Slibebånd

(Fig. E)

- 19a Møtrik, Slibeskive
- 19b Spændeflange

(Fig. F)

- 20a Løberulle, for oven
- 20b Løberulle, for neden

Funktionsbeskrivelse

Apparatet er en kombimaskine, der er udstyret med en slibeskive og et justerbart slibebånd.

Til beskyttelse af brugeren er apparatet udstyret med gnistbeskyttelse og beskyttelsesskærme.

I det følgende beskrives betjeningsdelenes funktion.

Tekniske data

Bænkbandsliber PSBS 240 C2

Mærkespænding U 230 V~, 50 Hz

Mærkeeffekt P 240 W (S6 10 %)

Tomgangsforbrug P_0 190 W (S1)

Tomgangsomedrejningstal n_0

..... 2980 min⁻¹

Beskyttelsesklasse I

Vægt med tilbehør ≈7,1 kg

Slibeskive

– Udvendig diameter Ø150 mm

– Boring Ø12,7 mm

– Tykkelse 20 mm

– Omløbshastighed v_0 23 m/s

Slibebånd

– Mål 50×686 mm

– Kornstørrelse 80/120

– Omløbshastighed v_0 15 m/s

Lydtrykniveau (L_{pA})

..... 84,5 dB; $K_{pA}=3$ dB

Lydeffektniveau (L_{WA})

..... 97,5 dB; $K_{WA}=3$ dB

Driftsart S6 10 %: Efter uafbrudt drift under belastning.

Efter en uafbrudt driftstid på 1 min med belastning, skal apparatet køle ned i 9 minutter i tomgang, da der ellers vil opstå overophedning.

Driftsart S1: Kontinuerlig drift med konstant belastning

Slibeskive A36 P5 V35 (medfølger)

Udvendig diameter Ø150 mm

Boring Ø12,7 mm

Tykkelse 20 mm

Kornstørrelse 36

Tomgangshastighed n_0 4500 min⁻¹

Omløbshastighed v_0 ≤35 m/s

Støj- og vibrationsværdier er blevet målt efter standarderne og bestemmelserne, som er angivet i overensstemmelseserklæringen.

Den angivne samlede vibrationsværdi og den angivne samlede støjemissionsværdi er målt iht. til en standardiseret afprøvningsproces og kan anvendes til sammenligning af elværktøjer. Den angivne samlede vibrationsværdi og den angivne samlede støjemissionsværdi kan også anvendes til en foreløbig vurdering af belastningen.

▲ ADVARSEL! Vibrations- og støjemissioner kan under brugen af elværktøjet afvige fra de angivne værdier afhængigt af måden, som elværktøjet anvendes på. Forsøg at holde belastningen pga. vibrationer så lav som muligt. En måde at reducere vibrationsbelastningen på, er at begrænse arbejdstiden. Her er det nødvendigt at tage hensyn til alle dele af driftscyklussen (fx tider, hvor elværktøjet er slukket, og tider, hvor det ganske vist er tændt, men kører uden belastning).

Sikkerhedsanvisninger

Dette afsnit beskriver de grundlæggende sikkerhedsanvisninger ved brug af apparatet.

Sikkerhedsanvisningernes betydning

▲ FARE! Hvis du ikke overholder denne sikkerhedsanvisning, sker der et uheld. Dette resulterer i alvorlige kvæstelser eller dødsfald.

▲ ADVARSEL! Hvis du ikke overholder denne sikkerhedsanvisning, sker der muligvis et uheld. Dette resulterer muligvis i alvorlige kvæstelser eller dødsfald.

▲ FORSIGTIG! Hvis du ikke overholder denne sikkerhedsanvisning, sker der et uheld. Dette resulterer muligvis i lettere eller moderate kvæstelser.

BEMÆRK! Hvis du ikke overholder denne sikkerhedsanvisning, sker der et uheld. Dette resulterer muligvis i materielle skader.

Billedtegn og symboler

Billedsymboler på apparatet



OBS!



Læs betjeningsvejledningen



Bær øjenbeskyttelse



Bær høreværn



Bær maske



Bær beskyttelseshandsker



Brug ikke en defekt slibeskive



Træk stikket vedligeholdelsesarbejde eller hvis strømledningen er beskadiget



Fare for kvæstelser på grund af roterende værktøj! Hold hænderne på afstand.



Elektriske apparater må ikke bortskaffes som husholdningsaffald.



Mål Slibeskive



Mål Slibebånd

Generelle advarsler for elværktøjer

▲ ADVARSEL! Læs alle sikkerhedsadvarsler, anvisninger, illustrationer og specifikationer, der følger med dette elværktøj. Hvis ikke alle nedenstående instruktioner følges, kan der opstå elektrisk stød, brand og/eller alvorlige kvæstelser. **Gem alle advarsler og anvisninger til fremtidig brug.** Begrebet "elværktøj" i advarslerne refererer til dit lysnettilsluttede (kabelforbundne) elværktøj eller batteridrevne (kablefrie) elværktøj.

1. **SIKKERHED PÅ ARBEJDSOMRÅDET**
 - a) **Hold arbejdsområdet rent og godt oplyst.** Rodede eller mørke områder er en kilde til ulykker.
 - b) **Betjen ikke elværktøjer i eksplosive omgivelser, f.eks. i nærheden af antændelige væsker, gasser eller støv.** Elværktøjer frembringer gnister, der kan antænde støv eller dampe.
 - c) **Hold børn og omkringstående personer på afstand, når elværktøjet er i brug.** Forstyrrelser kan medføre tab af kontrol.
2. **ELEKTRISK SIKKERHED**
 - a) **Stik på elværktøjet skal passe til stikkontakten.** Stikket må al-

- drig modificeres på nogen måde. Anvend ikke adapterstik i forbindelse med jordforbundne elværktøjer.** Når stikket ikke er modificeret og stikkontakten passer, reduceres risikoen for elektrisk stød.
- b) **Undgå kropskontakt med jordforbundne overflader som f.eks. rør, radiatorer, komfurer og køleskabe.** Der er en øget risiko for elektrisk stød, hvis din krop er jordforbundet.
- c) **Udsæt ikke elværktøjet for regn eller våde forhold.** Hvis der trænger vand ind i elværktøjet, øges risikoen for elektrisk stød.
- d) **Misbrug ikke ledningen. Brug aldrig ledningen til at bære eller trække elværktøjet eller til at trække stikket ud af stikkontakten. Hold ledningen på afstand af varme, olie, skarpe kanter eller bevægelige dele.** Beskadigede eller sammenfiltrede ledninger øger risikoen for elektrisk stød.
- e) **Når elværktøjet anvendes udenfor, skal der benyttes en forlængerledning, der er egnet til udendørs brug.** Brug af en ledning, der er egnet til udendørs brug, reducerer risikoen for elektrisk stød.
- f) **Hvis det ikke kan undgås at bruge elværktøjet i et fugtigt område, skal der anvendes en fejlstrømsafbryder (RCD).** Brug af en fejlstrømsafbryder reducerer risikoen for elektrisk stød.
3. **PERSONSIKKERHED**
- a) **Vær opmærksom, overvej dine handlinger, og brug din sund fornuft, når du betjener et elværktøj. Anvend ikke elværktøjet, hvis du er træt eller påvirket af stoffer, alkohol eller medikamenter.** Et øjeblik uopmærksomhed under brugen af elværktøjet kan medføre alvorlige personskader.
- b) **Anvend personlige værnemidler. Bær altid øjenværn.** Beskyttelsesudstyr som f.eks. en støvmaske, skridsikre sko, beskyttelseshjelm eller høreværn, der anvendes ved behov, reducerer personskader.
- c) **Undgå utilsigtet start. Sørg for, at kontakten står i off-stilling, inden du forbinder værktøjet til strømkilden og/eller batteripakken eller tager det op eller bærer det.** Hvis man bærer elværktøjet med fingeren på kontakten eller sætter strøm til et elværktøj med tændt kontakt, er der risiko for ulykker.
- d) **En eventuel indstillingsnøgle eller skruenøgle skal fjernes, inden der tændes for elværktøjet.** En skruenøgle eller en nøgle, der er fastgjort på en roterende del af elværktøjet, kan medføre personskade.
- e) **Ræk ikke for højt op med værktøjet. Sørg altid for godt fodfæste og god balance.** Så har du bedre kontrol over elværktøjet i uventede situationer.
- f) **Sørg for passende beklædning. Bær ikke løstsiddende tøj eller smykker. Hold hår og tøj på afstand af bevægelige dele.** Løstsiddende tøj, smykker eller langt hår kan sætte sig fast i bevægelige dele.
- g) **Hvis der er installeret anordninger til tilslutning af støvudsugnings- og opsamlingsanlæg, skal det sikres, at disse er tilsluttet og anvendes korrekt.** Brug af støvopsamling kan reducere støvrelaterede farer.

h) **Fortrolighed, du opnår ved hyppig brug af værktøjet, må ikke få dig til at se stort på og ignorere sikkerhedsprincipperne for værktøjet.** En uforsigtig handling kan forårsage alvorlig skade i løbet af en brøkdæl af et sekund.

4. BRUG OG PLEJE AF ELVÆRKTØJET

a) **Pres ikke elværktøjet. Benyt det rigtige elværktøj til det pågældende anvendelsesformål.** Med det rigtige elværktøj udføres arbejdet bedre og mere sikkert med den hastighed, som værktøjet er konstrueret til.

b) **Anvend ikke elværktøjet, hvis kontakten ikke tænder og slukker for det.** Et elværktøj, der ikke kan styres med kontakten, er farligt og skal repareres.

c) **Adskil stikket fra strømkilden og/eller fjern batteripakken fra elværktøjet (hvis den kan tages af), før du foretager indstillinger, skifter tilbehør eller opbevarer elværktøjet.** Sådanne forebyggende sikkerhedsforanstaltninger reducerer risikoen for, at elværktøjet starter ved et uheld.

d) **Opbevar det ubenyttede elværktøj uden for børns rækkevidde, og lad ikke personer, der ikke er fortrolige med elværktøjet eller denne vejledning, betjene elværktøjet.** Elværktøjer er farlige, hvis de anvendes af uerfarne brugere.

e) **Vedligehold elværktøj og tilbehør. Kontrollér, om bevægelige dele er fejljusteret eller binder, om dele er gået i stykker, eller om andre forhold kan påvirke elværktøjets funktion.** Hvis elværktøjet er beskadiget, skal det repareres inden brug. Man-

ge ulykker skyldes dårligt vedligeholdte elværktøjer.

f) **Hold skæreværktøjer skarpe og rene.** Godt vedligeholdte skæreværktøjer med skarpe skærekanten har mindre tendens til at binde og er nemmere at kontrollere.

g) **Anvend elværktøjet, tilbehøret og værktøjsbits etc. i overensstemmelse med denne vejledning, idet du tager hensyn til arbejdsforholdene og det pågældende arbejde, der skal udføres.** Hvis elværktøjet anvendes til andre end de tilsigtede formål, kan der opstå farlige situationer.

h) **Hold håndtag og gribeflader tørre, rene og fri for olie og smørefedt.** Glatte håndtag og gribeflader forhindrer sikker håndtering af og kontrol over værktøjet i uventede situationer.

5. VEDLIGEHOLDELSE

a) **Få dit elværktøj vedligeholdt af kvalificerede reparatører, der udelukkende anvender identiske reservedele.** Derved opretholdes sikkerheden for elværktøjet.

Sikkerhedsanvisninger til bænkslibemaskiner

- **Anvend ikke et beskadiget tilbehør. Før hver brug skal du kontrollere tilbehør, som slibeskiver for spåner og revner, .** Når du har inspiceret og monteret et tilbehør, skal du og andre tilstedeværende holde afstand til det roterende tilbehør, og drive elværktøjet ved maksimal tomgangshastighed i et minut. Beskadiget tilbehør går normalt i stykker inden for denne testperiode.
- **Tilbehørets nominelle hastighed skal være mindst lig med den maksimale hastighed, der er an-**

givet på elværktøjet. Tilbehør, der anvendes med en højere hastighed end dets nominelle hastighed, kan gå i stykker og blive slynget bort.

- **Slib aldrig på siderne af en slibe-skive.** Slibning på siden kan få skiven til at knække og blive slynget bort.
- Brug kun tilbehør, som stemmer overens med den tilladte diameter.
- Sørg altid for, at bænkslibemaskinen er stabil og sikker (f.eks. fastgjort til en bænk).
- Juster gnistbeskytteren og arbejdsstøtten regelmæssigt, for at kompensere for slid af slibeskiven.
- Hold afstanden mellem gnistbeskytteren/arbejdsstøtten og skiven så lille som muligt, og aldrig over 2 mm.
- Udskift en slidt skive, hvis disse afstande ikke længere kan overholdes.
- Brug afskærmningen, arbejdsstøtten, den transparente skærm og gnistbeskytteren som angivet til tilbehøret.
- Udskift beskadigede eller dybt rillede skiver.
- Juster altid arbejdsstøtten, så vinklen mellem arbejdsstøtten og tilbehørets tangent altid er større end 85°.

Yderligere sikkerhedsanvisninger

▲ ADVARSEL! Ved slibning kan der opstå sundhedsskadeligt støv (f.eks. fra metaller eller nogle træsorter), som kan være til fare for betjeningspersonen eller personer, der befinder sig i nærheden. Sørg for god udluftning på arbejdspladsen. Bær altid beskyttelsesbrille, sikkerhedshandsker og åndedrætsværn.

- Slut kun apparatet til en stikkontakt med fejlstrømsafbryder (HPFI-relæ) med en dimensioneret fejlstrøm på højst 30 mA.
- Hvis dette apparats tilslutningsledning beskadiges, skal den udskiftes af producenten eller dennes kundeservice eller af en tilsvarende kvalificeret person for at undgå fare. Kontakt vores servicecenter.
- **Brug kun tilbehør, der er anbefalet af PARKSIDE.** Uegnet tilbehør kan forårsage elektrisk stød eller brand.
- **▲ ADVARSEL!** Fare på grund af elektrisk stød. Hold strømledningen og forlængerledningen på afstand af slibeskiven. Træk straks stikket ud af stikkontakten ved skader eller gennemskæring. Rør ikke ved ledningen, før den er taget ud af stikkontakten.
- **▲ ADVARSEL!** Fare for klemning! Hold aldrig fingrene mellem slibeskiven og gnistafviseren eller i nærheden af beskyttelsesskærmene.
- Apparatets roterende dele kan af funktionsmæssige årsager ikke dækkes til. Arbejd derfor med omtanke og hold altid arbejdsemnet godt fast for at undgå, at det skrider, da dette kan medføre, at hænderne kommer i kontakt med slibeåndet eller slibeskiven.
- **▲ ADVARSEL!** Fare for forbrænding! Arbejdsemnet bliver varmt under slibning. Rør ikke ved det bearbejdede sted, men lad det køle af. Brug ikke kølemiddel eller lignende.
- Arbejd ikke med apparatet, hvis du er træt eller efter indtagelse af alkohol eller piller. Hold altid en pause med regelmæssige mellemrum.
- Sluk for apparatet og træk stikket

- for at løse et blokeret indsatsværktøj,
 - hvis tilslutningsledningen er beskadiget eller filtret sammen,
 - ved usædvanlige lyde.
- Værktøjet må kun bruges i oprejst, stående position og vær opmærksom på, at du står fast.

Restrisici

Selvom dette apparat betjenes i overensstemmelse med forskrifterne, vil der være en række restrisici. Følgende farer kan forekomme i forbindelse med dette apparats konstruktion og udførelse:

- Lungeskader, hvis der ikke bæres egnet åndedrætsværn.
- Høreskader, hvis der ikke bæres egnet høreværn.
- Sundhedsskader, som sker pga. hånd-arm-vibrationer, hvis apparatet bruges over en længere periode eller ikke føres eller vedligeholdes korrekt.
- Sundhedsskader pga.:
 - Berøring af slibeværktøjerne i det ikke afskærmede område;
 - Udslyngning af dele fra arbejdssemner eller beskadigede slibeskiver.

▲ ADVARSEL! Fare på grund af det elektromagnetiske felt, som genereres, når produktet er i drift. Feltet kan i visse situationer påvirke aktive eller passive medicinske implantater. For at reducere faren for alvorlige eller livsfarlige kvæstelser anbefaler vi, at personer med medicinske implantater konsulterer deres læge, før de anvender produktet.

Forberedelse

▲ ADVARSEL! Risiko for kvæstelser på grund af utilsigtet start af appa-

rat. Sæt først stikket i stikkontakten, når produktet er klargjort fuldstændigt til arbejdet.

Betjeningselementer

Gør dig fortrolig med betjeningselementerne, inden du bruger apparatet.

Tænd-/sluk-kontakt (14)

- Tænd: Sæt tænd/sluk-kontakten (14) i position "I" (TÆNDT).
- Sluk: Sæt tænd/sluk-kontakten (14) i position "0" (SLUKKET).

Montering og justering af gnistbeskyttelse

Nødvendige værktøjer

(ikke inkluderet i leveringen)

- Skruetrækker
- Ringnøgle (SW8)

Fremgangsmåde (Fig. A)

1. Skru gnistbeskyttelsen (1) fast på beskyttelsesskærmen (3) ved hjælp af skruen (2a) og møtrikken (2).
2. Juster gnistbeskyttelsen (1) med skruen (2).

▲ FORSIGTIG! Afstanden til slibeskiven (19) må maksimalt være 2 mm. Juster afstanden jævnlige for at udligne slitagen af slibeskiven.

Montering og justering af emneholder

Nødvendigt tilbehør

- Emneholder (6, 18)
- Stjernemøtrik (5, 17)
- Skrue (5a, 17a)
- Underlagsskive (5b, 17b)
- Tandskive (5c, 17c)

Fremgangsmåde (Fig. B)

1. Skru emneholderen (6, 18) fast på apparatet.

- Der er mulighed for 2 positioner på slibebåndet (se (Fig. C) A+B).
2. Juster emneholderen af slibeskiven (19) med stjernemøtrikken (17).

▲ FORSIGTIG! Afstanden til slibeskiven (19) må maksimalt være 2 mm. Juster afstanden jævnlige for at udligne slitagen af slibeskiven.

Fastskriving af apparatet på arbejdsbordet

Nødvendige værktøjer og hjælpemidler

(ikke inkluderet i leveringen)

- 4x
- 4x Møtrik

Fremgangsmåde

1. Skru apparatet fast på arbejdsfladen med 4 skruer og møtrikker. Før skruerne gennem de 4 borehuller (13) på apparatets sokkel.

Udskift slibeskive

Anvisninger til udskiftning

- Brug aldrig apparatet uden beskyttelsesanordninger.
- Kontrollér at omdrejningstallet, som er angivet på slibeskiven, er det samme som eller højere end apparatets beregnede tomgangshastighed.
- Vær sikker på, at slibeskivens mål passer til apparatet.
- Brug kun fejlfrie slibeskiver (lydprøve: når der slås på slibeskiven med en plastikhammer, høres der en klar lyd).
- Udbor ikke en for lille boring i slibeskiven.
- Anvend ikke separate reduceringsbøsninger eller adaptorer for at få slibeskiver med stort hul til at passe.
- Brug ikke savklinger.

- Kun de medfølgende spændeflanger må bruges til at spænde slibeværktøjet. Mellemlagene mellem spændeflange og slibeværktøj skal bestå af elastiske stoffer som f.eks. gummi, blødt pap osv.
- Monter hele apparatet efter udskiftning af slibeskiven.
- Bær beskyttelseshandsker
- Sluk for apparatet og træk stikket ud. Lad apparatet køle ned.

Nødvendige værktøjer og hjælpemidler

(ikke inkluderet i leveringen)

- Skruetrækker
- Top (19 mm) eller tang
- Ringnøgle eller gaffelnøgle

▲ FORSIGTIG! Slibeskivemøtrikken må ikke spændes for hårdt, for at undgå, at slibeskiven og møtrikken knækker.

Fremgangsmåde (Fig. E)

1. Afmontering af gnistbeskyttelsen (1) og emneholderen (18).
2. Løsn de 3 skruer (15).
3. Tag slibeskiveafdækningen (16) af.
4. Løsn de 2 skruer (11).
5. Løft slibebandsafdækningen (12) af.
6. Skru møtrikken (19a) af **med uret** ved at holde imod med møtrikken på den overfor liggende løberulle på slibebåndet.
7. Tag spændeflangeren (19b) og slibeskive (19) af.
8. Sæt den nye slibeskive (19) og spændeflangeren (19b) på.
9. Skru slibeskivemøtrikken (19a) på **mod uret** ved håndkraft.
10. Skru slibeskiveafdækningen (16) på.
11. Skru slibebandsafdækningen (12) på ved hjælp af skruerne (11).

12. Montér gnistbeskyttelsen (1) og emneholderen (18) igen (*Montering og justering af gnistbeskyttelse, s. 184* hhv. *Montering og justering af emneholder, s. 184*).
13. **Testkørsel:** Udfør en testkørsel i mindst 1 minut uden belastning inden det første arbejde, og efter hver udskiftning af slibeskiven. Sluk straks apparatet, hvis slibeskiven ikke kører jævnt, der er betydelige svingninger eller hvis du kan høre en usædvanlig støj.

Udskift slibebåndet

Fremgangsmåde (Fig. F)

BEMÆRK! Vær ved monteringen opmærksom på slibebåndets drejeretning.

1. Løsn de 2 skruer (11).
2. Løft slibebåndsafdækningen (12) af.
3. Tryk grebet (7) nedad.
4. Træk slibebåndet (10) af.
5. Anbring det nye slibebånd (10) midt på den øverste (20a) og nederste (20b) løberulle.
6. Tryk grebet (7) opad.
7. Monter slibebåndsafdækningen (11) igen.

Indstilling af båndløb

1. Løsn de 2 skruer (11).
2. Løft slibebåndsafdækningen (12) af.
3. Justér båndløbets nøjagtighed ved at dreje på skruen (8).
4. Kontrollér båndløbet ved at dreje slibebåndet med hånden.
5. Monter slibebåndsafdækningen (11) igen.

Drift

Tænd og sluk

Tænd

1. Tilslut apparatet til strømforsyningen.
2. Sæt tænd/sluk-kontakten (14) i position "I" (TÆNDT).

Sluk

1. Sæt tænd/sluk-kontakten (14) i position "0" (SLUKKET).
2. Kontrollér, at alle bevægelige dele står fuldstændigt stille.
3. Hvis du lader apparatet være uden opsyn eller er færdig med at arbejde, skal du tage apparatets strømstik ud af stikkontakten.

Slibning med slibeskiven

Bemærk

- **▲ ADVARSEL!** Kvæstelser pga. gnister! Vip gnistbeskyttelsen (1) ned ved slibning.
- **BEMÆRK!** Pilen på beskyttelsesafdækningen (3) viser slibeskvrens drejeretning.

Fremgangsmåde

- Læg arbejdsemnet på emneholderen (18) og før det langsomt mod slibeskiven (19) i den ønskede vinkel.
- Bevæg arbejdsemnet lidt frem og tilbage for at opnå et optimalt sliberesultat. Slibeskiven slides på denne måde ensartet. Lad arbejdsemnet køle af ind i mellem.

Båndslibning

Bemærk

- **BEMÆRK!** Pilen på beskyttelses-skærmen (9) viser slibebåndets drejeretning.

Fremgangsmåde

- Hold arbejdsemnet godt fast under slibningen, og udøv ikke et for kraftigt tryk.
- Bevæg arbejdsemnet lidt frem og tilbage for at forhindre en ensidig slitage af slibebåndet.
- Slib altid træstykkerne i årringenes retning for at undgå træsplinter.

Transport

Bemærk

- Sluk for apparatet.
- Kontrollér, at alle bevægelige dele står fuldstændigt stille.
- Træk stikket ud.
- Fjern indsatsværktøjet.
- Bær apparatet med begge hænder. Tag fat i apparatets fod og motorhus.

Rengøring, vedligeholdelse og opbevaring

▲ ADVARSEL! Elektrisk stød! Risiko for kvæstelser på grund af utilsigtet start af apparatet. Beskyt dig selv ved vedligeholdelses- og rengøringsarbejder. Sluk for apparatet og træk tilslutningsstikket ud af stikkontakten.

Vedligeholdelses- og servicearbejde, som ikke er beskrevet i denne betjeningsvejledning, skal udføres af vores servicecenter. Anvend kun originale reservedele.

Rengøring

▲ ADVARSEL! Elektrisk stød! Sprøjt aldrig vand på apparatet.

BEMÆRK! Fare for skader. Kemiske substanser kan angribe apparatets plastdele. Brug ikke rengørings- eller opløsningsmiddel.

- Hold luftgæller, motorhuset og greb på apparatet rene. Brug en fugtig klud eller en børste hertil.

Vedligeholdelse

- Før hver brug skal apparatet kontrolleres for tydelige mangler såsom løse, slidte eller beskadigede dele.
- Kontrollér især slibeskiven (19).
- Udskift beskadigede dele.

Opbevaring

Opbevar altid apparatet og tilbehøret:

- rent
- tørt
- støvbeskyttet
- uden for børns rækkevidde
- Slibeskiver skal opbevares tørt og på højkant og må ikke stables.

Bortskaffelse/miljøbeskyttelse

Apparatet, tilbehøret og emballagen skal afleveres til miljøvenlig genanvendelse.



Elektriske apparater må ikke bortskaffes som husholdningsaffald.

Symbolet med den overstregede affaldsspand på hjul betyder, at dette produkt ikke må bortskaffes som usorteret husholdningsaffald ved udløbet af dets levetid.

Direktiv 2012/19/EU om affald af elektrisk og elektronisk udstyr:

Forbrugere er juridisk forpligtet til at sende elektriske og elektroniske enheder til miljøvenlig genanvendelse ved slutningen af produkternes levetid. På denne måde garanteres en miljø- og ressourcebesparende genanvendelse.

Afhængigt af hvordan det implementeres i national lovgivning, har du følgende muligheder:

- at give det tilbage til salgsstedet,
- at aflevere det til et officielt indsamlingssted,
- at sende det tilbage til producenten/distributøren.

Tilbehørsdele og hjælpemidler uden elektriske bestanddele, der følger med det udtjente udstyr, er ikke omfattet heraf.

Service

Garanti

Kære kunde, på dette produkt får du 3 års garanti fra købsdatoen. I tilfælde af mangler ved produktet har du lovmæssige rettigheder over for sælgeren af produktet. Disse lovmæssige rettigheder bliver ikke indskrænket af garantien, som uddybes efterfølgende.

Garantibetingelser

Garantifristen begynder med købsdatoen. Opbevar den originale kassebon omhyggeligt. Dette bilag bruges til at dokumentere købet. Hvis der inden for tre år fra købsdato af dette produkt opstår materiale- eller fabriktionsfejl, bliver produktet - efter vores valg - repareret omkostningsfrit eller erstattet. Denne garantiydelse forudsætter, at det defekte apparat samt købsbeviset (kassebon) forlægges inden for fristen på tre år, og at det kort beskrives, hvori manglen består, og hvornår den er opstået.

Hvis fejlen dækkes af vores garanti, modtager du et repareret eller et nyt produkt. Reparationen eller et nyt produkt er ikke begyndelsen på en ny garantiperiode.

Garantiperiode og lovmæssige reklamationer

Garantiperioden bliver ikke forlænget pga. garantiydelser. Dette gælder også for skiftede eller reparerede dele. Eventuelle skader og mangler, som allerede eksisterer ved købet, skal meddeles til producenten straks efter udpakningen. Reparationer, der foretages, efter at garantiperioden er udløbet, laves mod betaling.

Garantidækning

Dette apparat blev produceret efter strenge kvalitetskrav og nøje kontrolleret før udleveringen.

Garantiydelser gælder for materiale- og fabriktionsfejl. Denne garanti dækker ikke dele af produktet, der er udsat for normal slitage og derfor kan betragtes som sliddele (f.eks. Slibeskive, Slibebånd) eller for beskadigelse af skrøbelige dele (f.eks. Kontakt). Denne garanti bortfalder, hvis produktet er beskadiget, ikke blev anvendt korrekt eller ikke blev vedligeholdt.

For at sikre en korrekt brug af produktet skal alle anvisninger i betjeningsvejledning nøje overholdes. Anvendelser og handlinger, der frarådes i betjeningsvejledningen eller som der advares imod, skal ubetinget undgås.

Produktet er udelukkende beregnet til den private og ikke til den erhvervmæssige brug. Ved misbrug og uhenigtsmæssig brug, anvendelse af vold og ved indgreb, som ikke er foretaget af vores autoriserede serviceafdeling, udløber garantien.

Bearbejdning af reklamationer

For at sikre en hurtig behandling af din anmodning skal du følge følgende instruktioner:

- Hav kassebonen og varenummeret (f.eks. IAN 458679_2401) parat som købsbevis ved alle forespørgsler.

- Varenummeret kan aflæses på typeskiltet på produktet, en indgravering på produktet, omslaget af din vejledning (nederst til venstre) eller på klistermærket på bagsiden eller bunden af produktet.
- Kontakt først nedenstående service-center via **telefon** eller brug vores **kontaktformular**, som du finder på *parkside-diy.com* under kategorien **Service**, hvis der er funktionsfejl eller andre mangler.
- Et defekt produkt kan sammen med købsbeviset og beskrivelsen af fejlen, og hvornår den er opstået, efter samråd med vores service-center sendes omkostningsfrit til den adresse, som du får oplyst. For at undgå problemer med modtagelsen og yderligere omkostninger er det vigtigt, at du kun bruger den adresse, som du har fået oplyst. Sørg for, at forsendelsen er betalt, ikke er for omfangsrig og ikke sker per ekspres eller andre særlige former for forsendelse. Send apparatet inkl. alt tilbehør, som fulgte med ved købet, og sørg for tilstrækkelig og sikker transportemballage.

Reparationservice

Kontakt vores service-center i tilfælde af reparationer, som **ikke er omfattet**

Fejlsøgning

Den følgende tabel hjælper dig ved fejlsøgning af småfejl:

Symptom	Mulig årsag	Foranstaltning
Apparatet arbejder med afbrydelser	Intern løs forbindelse	Kontakt vores servicecenter.
	Tænd-/sluk-kontakt (14) defekt	Kontakt vores servicecenter.

af garantien. Service-centeret giver dig gerne et tilbud.

- Vi kan kun bearbejde apparater, hvor forsendelsen er betalt, og som er pakket forsvarligt.
Bemærk: Send dit apparat rengjort og med en beskrivelse af defekten til den nævnte adresse af vores service-center.
- Vi tager ikke imod apparater, uden at forsendelsen er betalt, eller som er sendt som volumenpakker, ekspres-pakker eller andre særlige leveringer.
- Vi bortskaffer dine indsendte, defekte apparater gratis.

Service-Center



Service Danmark

Tel.: 80 254583

Kontaktformular på
parkside-diy.com

IAN 458679_2401

Importør

Bemærk at den følgende adresse ikke er en serviceadresse. Kontakt først ovennævnte service-center.

Grizzly Tools GmbH & Co. KG

Stockstädter Str. 20

63762 Großbostheim

TYSKLAND

www.grizzlytools.de

Symptom	Mulig årsag	Foranstaltning
Apparat starter ikke	Der er ingen strøm	Kontrollér stikkontakt, nettilslutningsledning, stik og sikring, og få dem repareret af en autoriseret elektriker ved behov.
	Tænd-/sluk-kontakt (14) defekt	Kontakt vores servicecenter.
	Motoren er defekt	Kontakt vores servicecenter.
Drevet er blokeret	Slibebåndet (10) blokerer drevet	Monter slibebåndet igen (<i>Udskift slibeskive, s. 185</i>)
	Rester af arbejdsemnet eller rester af slibeværktøjet blokerer drevet	Fjern blokeringer
Lav arbejds-effekt	Slibebåndet (10) er nedslidt	<i>Udskift slibebåndet, s. 186</i>
Motoren bliver langsommere og går i stå	Apparat overbelastet	Reducér trykket Arbejdsemne uegnet
Slibeskive kører ujævn, usædvanlig støj kan høres	Slibeskivemøtrik (19a) løs	Spænd slibeskivemøtrikken (<i>Udskift slibeskive, s. 185</i>)
	Slibeskive (19) defekt	<i>Udskift slibeskive, s. 185</i>
	Gnistbeskyttelse (1) eller emneholder (6, 18) indstillet forkert	<i>Montering og justering af gnistbeskyttelse, s. 184</i> <i>Montering og justering af emneholder, s. 184</i>
Slibeværktøj bevæger sig ikke, selvom motoren kører	Slibeskivemøtrik (19a) løs	Spænd slibeskivemøtrikken (<i>Udskift slibeskive, s. 185</i>)
	Slibebåndet (10) er løst	Forøg slibebåndets spænding (<i>Udskift slibebåndet, s. 186</i>)

Reserve dele og tilbehør

Reserve dele og tilbehør kan fås på www.grizzlytools.shop. Hvis der opstår problemer i forbindelse med bestillingen, skal du kontakte vores online-shop. Hvis du har yderligere spørgsmål, bedes du kontakte *Service-Center*, s. 189

Pos.nr.	Betegnelse	Best.nr.
1	Gnistbeskyttelse	91103042
10	Slibebånd	
	- Kornstørrelse 60	91103048
	- Kornstørrelse 80	91103044
	- Kornstørrelse 80, 5x	91103046
	- Kornstørrelse 120	91103049
	- Kornstørrelse 60+80+120	91103050
19	Slibeskive	91103553
19a	Slibeskive, Møtrik	91103040

Oversættelse af den originale EF-overensstemmelses-erklæringen

Produkt: **Bænkbandsliber**

Model: **PSBS 240 C2**

Serienummer: 000001-079100

Genstanden for erklæringen, som beskrevet ovenfor, er i overensstemmelse med den relevante EU-harmoniseringslovgivning:

2006/42/EC • 2014/30/EU • 2011/65/EU & (EU) 2015/863

Genstanden for erklæringen, som beskrevet ovenfor, er i overensstemmelse med Europa-Parlamentets og Rådets direktiv 2011/65/EU af 8. juni 2011 om begrænsning af anvendelsen af visse farlige stoffer i elektrisk og elektronisk udstyr.

For at sikre overensstemmelse er følgende harmoniserede standarder og nationale standarder og forskrifter blevet anvendt:

**EN 62841-1:2015 • EN 62841-3-4:2016/A1:2020 • EN 12413:2019
EN IEC 63000:2018 • EN IEC 55014-1:2021 • EN IEC 55014-2:2021
EN IEC 61000-3-2:2019/A1:2021 • EN 61000-3-3:2013/A2:2021**

Denne overensstemmelseserklæring udstedes på fabrikantens ansvar:



Grizzly Tools GmbH & Co. KG
Stockstädter Str. 20
63762 Großostheim
TYSKLAND
30.04.2024

Christian Frank
Repræsentant for dokumentation

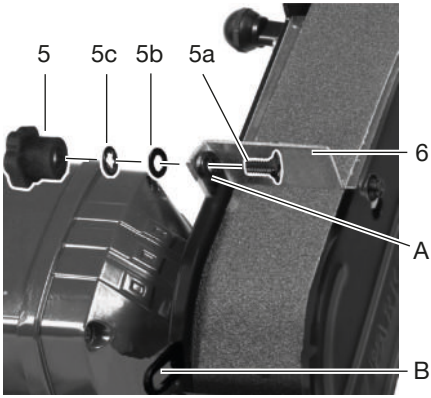
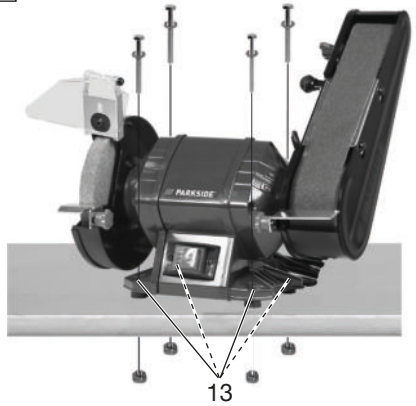
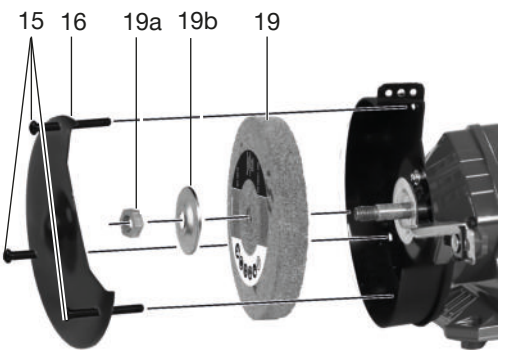
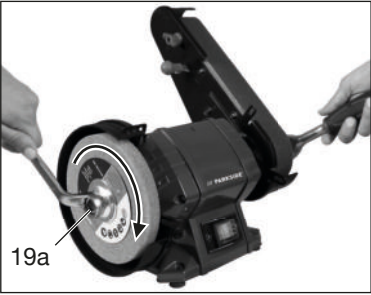
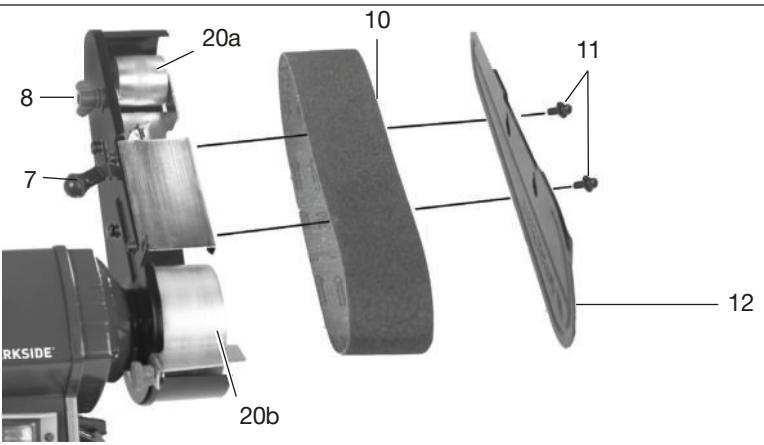
C**D****E****F**

Explosionszeichnung • Exploded view • Vue écartée • Vista esplosa • Vista explosionada • Explosietekening • Eksploderet tegning • Robbantott ábra • Widok rozłożony • Rozłożony pogľad • Rozložený pohľad

PSBS 240 C2

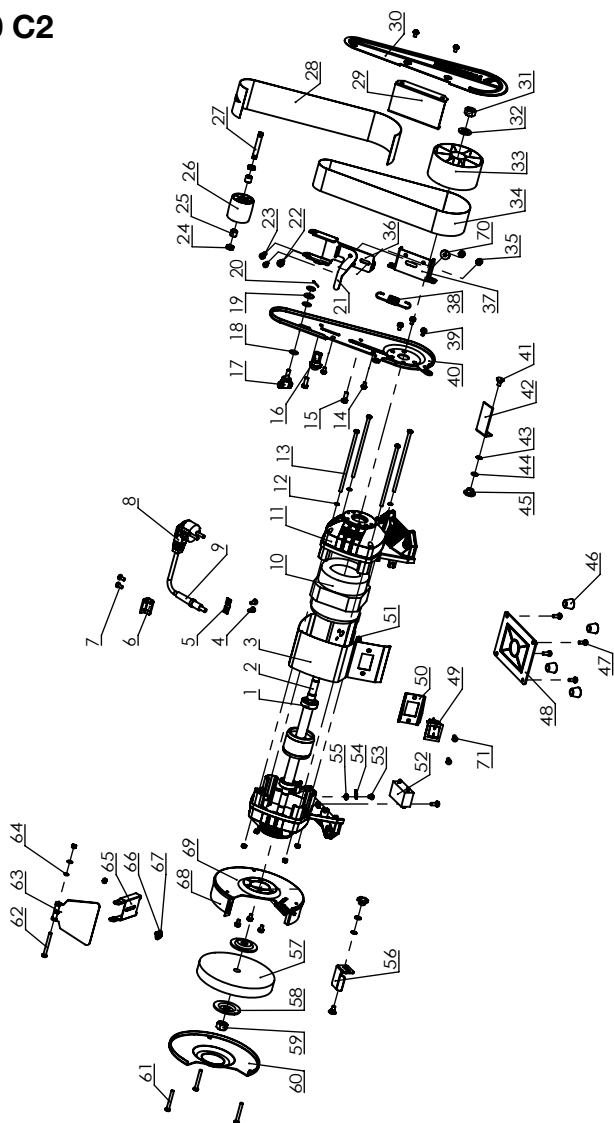

informativ • informative • informatif • informatief • informativo • informatív • informacyj-
ny • informační • informatívny



GRIZZLY TOOLS GMBH & CO. KG

Stockstädter Straße 20
63762 Großostheim
GERMANY

Stand der Informationen · Last Information Update ·
Version des informations · Stand van de informatie ·
Estado de las informaciones · Versione delle informazioni ·
Stav informací · Stav informácií · Információk állása ·
Stan informacjii · Tilstand af information: 03/2024
Ident.-No.: 72037095032024-8

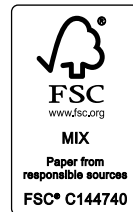

IAN 458679_2401