

SILVERCREST®



POPCORN-MAKER SPCM 1200 C1

DE AT CH

POPCORN-MAKER

Bedienungsanleitung

IT CH

MACCHINA PER POPCORN

Istruzioni per l'uso

FR CH

APPAREIL À POP-CORN

Mode d'emploi

IAN 497779_2204

CH



DE AT CH

Klappen Sie vor dem Lesen die Seite mit den Abbildungen aus und machen Sie sich anschließend mit allen Funktionen des Gerätes vertraut.

FR CH

Avant de lire le mode d'emploi, ouvrez la page contenant les illustrations et familiarisez-vous ensuite avec toutes les fonctions de l'appareil.

IT CH

Prima di leggere aprire la pagina con le immagini e prendere confidenza con le diverse funzioni dell'apparecchio.

DE/AT/CH	Bedienungsanleitung	Seite	1
FR/CH	Mode d'emploi	Page	15
IT/CH	Istruzioni per l'uso	Pagina	29

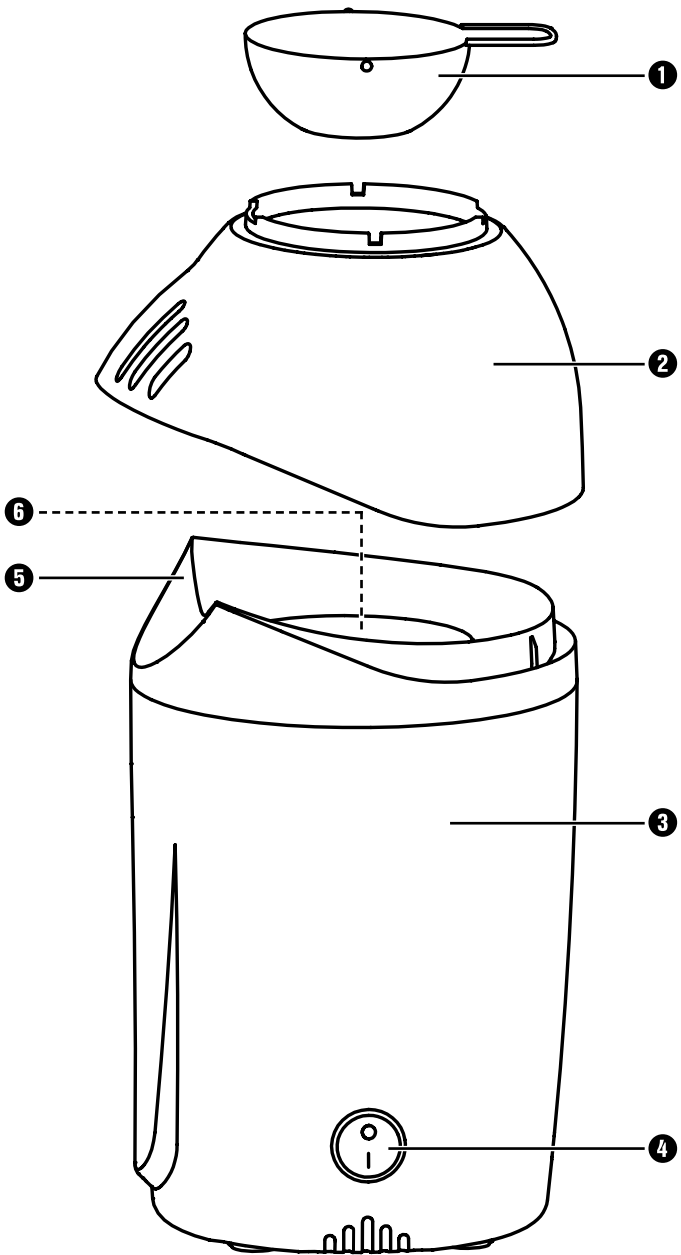

Inhaltsverzeichnis

Einleitung	2
Bestimmungsgemäße Verwendung	2
Lieferumfang	3
Auspacken	3
Gerätebeschreibung	3
Sicherheitshinweise	4
Inbetriebnahme	7
Bedienen	8
Popcorn herstellen	8
Popcorn süßen/salzen	9
Überhitzungsschutz	10
Reinigen	10
Aufbewahren	11
Fehlerbehebung	11
Entsorgen	11
Gerät entsorgen	11
Verpackung entsorgen	12
Anhang	12
Technische Daten	12
Garantie der Kompernaß Handels GmbH	13
Service	14
Importeur	14

Einleitung

Herzlichen Glückwunsch zum Kauf Ihres neuen Gerätes!

Sie haben sich damit für ein modernes und hochwertiges Produkt entschieden. Die Bedienungsanleitung ist Bestandteil dieses Produktes. Sie enthält wichtige Hinweise für Sicherheit, Gebrauch und Entsorgung. Machen Sie sich vor der Benutzung des Produkts mit allen Bedien- und Sicherheitshinweisen vertraut. Benutzen Sie dieses Produkt nur wie beschrieben und für die angegebenen Einsatzbereiche. Händigen Sie bei Weitergabe des Produkts an Dritte alle Unterlagen mit aus.

Bestimmungsgemäße Verwendung

Dieses Gerät ist ausschließlich zur Herstellung von Popcorn mit trockenem Popcornmais in privaten Haushalten vorgesehen. Benutzen Sie das Gerät nicht gewerblich.

Betreiben Sie das Gerät nur in trockenen Innenräumen, verwenden Sie es niemals im Freien.

WARNUNG

Gefahr durch nicht bestimmungsgemäße Verwendung!

Von dem Gerät können bei nicht bestimmungsgemäßer Verwendung und/oder andersartiger Nutzung Gefahren ausgehen.

- ▶ Das Gerät ausschließlich bestimmungsgemäß verwenden.
- ▶ Die in dieser Bedienungsanleitung beschriebenen Vorgehensweisen einhalten.

Lieferumfang

Das Gerät wird standardmäßig mit folgenden Komponenten geliefert:

- Popcorn-Maker
- Deckel
- Messlöffel
- Bedienungsanleitung

Auspacken

- ◆ Entnehmen Sie alle Teile des Gerätes und die Bedienungsanleitung aus dem Karton.
- ◆ Entfernen Sie sämtliches Verpackungsmaterial und eventuelle Aufkleber vom Gerät.

HINWEIS

- ▶ Prüfen Sie die Lieferung auf Vollständigkeit und auf sichtbare Schäden.
- ▶ Bei einer unvollständigen Lieferung oder Schäden infolge mangelhafter Verpackung oder durch Transport wenden Sie sich an die Service-Hotline (siehe Kapitel **Service**).

Gerätebeschreibung

- ❶ Messlöffel
- ❷ Deckel
- ❸ Motorblock
- ❹ Ein-/Ausschalter
- ❺ Auswurföffnung
- ❻ Popcornkammer

Sicherheitshinweise

WARNUNG! STROMSCHLAGGEFAHR!

- ▶ Prüfen Sie vor der Inbetriebnahme des Gerätes, ob die Netzspannung mit der auf dem Typen-/Leistungsschild angegebenen Netzspannung übereinstimmt.
- ▶ Führen Sie das Netzkabel so, dass es nicht eingeklemmt oder anderweitig beschädigt werden kann.
- ▶ Verwenden Sie das Gerät nur in trockenen Räumen, nicht im Freien.
-  Tauchen Sie das Gerät, das Netzkabel oder den Netzstecker niemals in Wasser oder andere Flüssigkeiten! Andernfalls besteht Lebensgefahr durch elektrischen Schlag!
- ▶ Ziehen Sie nach Gebrauch, zur Reinigung oder zum Bewegen des Gerätes immer den Netzstecker aus der Steckdose.
- ▶ Falls das Gerät heruntergefallen oder beschädigt ist, dürfen Sie es nicht mehr in Betrieb nehmen. Lassen Sie das Gerät von qualifiziertem Fachpersonal überprüfen und gegebenenfalls reparieren.
- ▶ Wenn die Netzanschlussleitung dieses Gerätes beschädigt wird, muss sie durch den Hersteller oder seinen Kundendienst oder eine ähnlich qualifizierte Person ersetzt werden, um Gefährdungen zu vermeiden
- ▶ Öffnen Sie niemals das Gerätegehäuse. In diesem Falle ist die Sicherheit nicht gegeben und die Gewährleistung erlischt.
- ▶ Setzen Sie das Gerät keinem Regen aus und benutzen Sie es auch niemals in feuchter oder nasser Umgebung.
- ▶ Achten Sie darauf, dass die Anschlussleitung während des Betriebs niemals nass oder feucht wird.

WARNUNG! VERLETZUNGSGEFAHR!

- ▶ Missbrauchen Sie das Gerät nicht für andere Zwecke, als in dieser Anleitung beschrieben. Bei Missbrauch des Gerätes besteht Verletzungsgefahr.
- ▶ Dieses Gerät kann von Kindern ab 8 Jahren und darüber sowie von Personen mit reduzierten physischen, sensorischen oder mentalen Fähigkeiten oder Mangel an Erfahrung und/oder Wissen benutzt werden, wenn sie beaufsichtigt oder bezüglich des sicheren Gebrauchs des Gerätes unterwiesen wurden und die daraus resultierenden Gefahren verstanden haben.
- ▶ Die Reinigung und Benutzer-Wartung darf nicht von Kindern durchgeführt werden, es sei denn, sie sind älter als 8 Jahre und beaufsichtigt.
- ▶ Kinder jünger als 8 Jahre sind vom Gerät und der Anschlussleitung fernzuhalten.
- ▶ Kinder dürfen nicht mit dem Gerät spielen.
- ▶ Sorgen Sie für einen sicheren Stand des Gerätes.
- ▶ Verlegen Sie das Netzkabel so, dass niemand darauf treten oder darüber stolpern kann.
- ▶ Stellen Sie das Gerät möglichst in der Nähe einer Steckdose auf. Sorgen Sie dafür, dass der Netzstecker bei Gefahr schnell erreichbar ist und die Netzleitung nicht zur Stolperfalle werden kann.
- ▶ Während des Garvorgangs wird heißer Dampf freigesetzt, insbesondere, wenn Sie den Deckel öffnen. Halten Sie einen sicheren Abstand zum Dampf.



Achtung! Heiße Oberfläche!

- ▶ Teile des Gerätes werden während des Betriebs heiß. Verbrennungsgefahr!

⚠️ WARNUNG! VERLETZUNGSGEFAHR!

- ▶ Lassen Sie das Gerät abkühlen, bevor Sie es reinigen oder Zubehör wechseln.
- ▶ Das frische Popcorn ist heiß! Stellen Sie immer eine ausreichend große Schale unter die Auswurföffnung und lassen Sie das Popcorn vor dem Verzehr ausreichend abkühlen.
- ▶ Lassen Sie das Gerät während des Betriebs niemals unbeaufsichtigt.
- ▶ Benutzen Sie das Gerät nicht in der Nähe von heißen Oberflächen oder brennbaren Materialien.
- ▶ Stellen Sie das Gerät niemals in der Nähe von oder unter brennbaren Gegenständen ab, insbesondere nicht unter Gardinen oder Hängeschränke.

ACHTUNG! SACHSCHADEN!

- ▶ Benutzen Sie keine externe Zeitschaltuhr oder ein separates Fernwirksystem, um das Gerät zu betreiben.
- ▶ Stecken Sie nichts in die Lüftungsschlitze im Gehäuse des Gerätes und decken Sie diese nicht ab.
- ▶ Lassen Sie keine Flüssigkeit in die Lüftungsschlitze im Gehäuse des Gerätes gelangen.
- ▶ Lassen Sie das Gerät während des Betriebs niemals unbeaufsichtigt.
- ▶ Lassen Sie das Gerät nach jedem Durchgang 15–20 Minuten abkühlen, bevor Sie es wieder in Betrieb nehmen.
- ▶ Geben Sie keine Zutaten wie Zucker, Salz, Öl, Butter o. Ä. in die Popcornkammer, diese können das Gerät beschädigen. Geben Sie solche Zusätze erst nach der Zubereitung und außerhalb des Gerätes über das fertige Popcorn.

ACHTUNG! SACHSCHADEN!

- ▶ Betreiben Sie das Gerät nie ohne Maiskörner in der Popcornkammer.
- ▶ Verwenden Sie nur vom Hersteller empfohlenes Zubehör.
- ▶ Benutzen Sie keine aggressiven, chemischen oder scheuernden Reinigungsmittel! Diese können die Oberfläche irreparabel angreifen.

HINWEIS

- ▶ Es ist keine Aktion seitens der Benutzer erforderlich, um das Produkt zwischen 50 und 60 Hz umzustellen. Das Produkt passt sich sowohl für 50 als auch für 60 Hz an.

Inbetriebnahme

WARNUNG! VERLETZUNGSGEFAHR!

- ▶ Stellen Sie das Gerät niemals in der Nähe von oder unter brennbaren Gegenständen ab, insbesondere nicht unter Gardinen oder Hängeschränke.
- ◆ Reinigen Sie das Gerät vor dem ersten Gebrauch wie im Kapitel **Reinigen** beschrieben.
- ◆ Stellen Sie das Gerät auf eine ebene, hitzebeständige und rutschfeste Oberfläche.
- ◆ Vergewissern Sie sich, dass der Ein-/Ausschalter  auf „O“ steht. Stecken Sie dann den Netzstecker in eine Netzsteckdose.

Das Gerät ist betriebsbereit.

Bedienen

Popcorn herstellen

⚠️ WARNUNG! VERLETZUNGSGEFAHR!

- ▶ Teile des Gerätes, insbesondere der Deckel **2** sowie der eingesetzte Messlöffel **1**, werden während des Betriebs sehr heiß. **Verbrennungsgefahr!**

ACHTUNG! SACHSCHADEN!

- ▶ Geben Sie keine Zutaten wie Zucker, Salz, Öl, Butter o. Ä. in die Popcornkammer **6**, diese können das Gerät beschädigen. Geben Sie solche Zusätze erst nach der Zubereitung und außerhalb des Gerätes über das fertige Popcorn.
- ▶ Betreiben Sie das Gerät nie ohne Maiskörner in der Popcornkammer **6**.
- ▶ Lassen Sie das Gerät nach jedem Durchgang 15 - 20 Minuten abkühlen, bevor Sie es wieder in Betrieb nehmen.

HINWEIS

- ▶ Nicht jeder Mais ist für die Popcorn-Herstellung geeignet. Verwenden Sie nur den dafür vorgesehenen Popcorn-Mais.

- ◆ Nehmen Sie ggf. den Deckel **2** samt Messlöffel **1** vom Gerät.
- ◆ Füllen Sie maximal 60 g (= 1 bis zum Rand gefüllter Messlöffel **1**) Maiskörner in die Popcornkammer **6**.
- ◆ Setzen Sie den Deckel **2** auf. Achten Sie dabei darauf, dass die Wölbung am Deckel **2** über der Einkerbung am Geräterand sitzt.
- ◆ Setzen Sie den Messlöffel **1** in die obere Öffnung des Deckels **2** ein. Die beiden Nasen am Messlöffel **1** müssen in den schmalen Einkerbungen im Deckel **2** liegen:

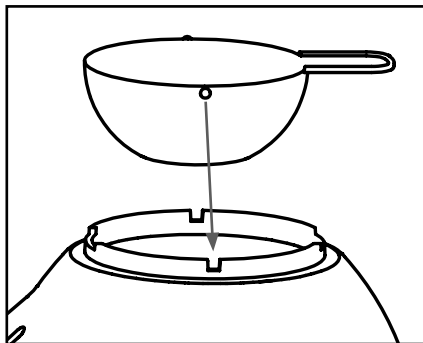

HINWEIS

- ▶ Um Butter mit dem Gerät zu schmelzen, beachten Sie die Anweisungen im Kapitel **Popcorn süßen/salzen**.
- ◆ Stellen Sie eine hitzebeständige Schüssel unter die Auswurföffnung **5**. Achten Sie darauf, dass die Schüssel ausreichend hoch und breit ist, damit das fertige Popcorn komplett aufgefangen wird.
- ◆ Stellen Sie den Ein-/Ausschalter **4** auf „I“. Das Gerät beginnt mit der Popcorn-Herstellung. Nach kurzer Zeit wird das fertige Popcorn durch die Auswurföffnung **5** aus dem Gerät geblasen.
- ◆ Sobald alle Maiskörner verarbeitet sind, stellen Sie den Ein-/Ausschalter **4** auf „O“.
- ◆ Lassen Sie das Gerät 15 – 20 Minuten abkühlen, bevor Sie es wieder in Betrieb nehmen oder reinigen.

Popcorn süßen/salzen

ACHTUNG! SACHSCHADEN!

- ▶ Geben Sie keine Zutaten wie Zucker, Salz, Öl, Butter o. Ä. in die Popcornkammer **6**, diese können das Gerät beschädigen. Geben Sie solche Zusätze erst nach der Zubereitung und außerhalb des Gerätes über das fertige Popcorn.
- ▶ Achten Sie darauf, dass zu keiner Zeit Butter in die Popcornkammer **6** läuft!

Sie können mit dem Gerät Butter schmelzen, um diese anschließend über das fertige Popcorn zu geben. Am besten klappt dies mit **zimmerwarmer** Butter. Die Butter sorgt dafür, dass der Zucker bzw. das Salz am Popcorn haften bleibt.

- ◆ Geben Sie maximal 20 g zimmerwarmer Butter in den Messlöffel **1**, bevor Sie das Gerät einschalten. Die Butter schmilzt während der Popcorn-Herstellung.

HINWEIS

- ▶ Sollte die Butter nicht vollständig geschmolzen sein, nehmen Sie den Messlöffel **1** vom Deckel **2** ab und rühren Sie die Butter darin vorsichtig um.
- ◆ Gießen Sie die geschmolzene Butter über das fertige Popcorn in der Schüssel und mischen Sie es durch.
- ◆ Geben Sie nach Belieben Salz oder Zucker hinzu und mischen Sie das Popcorn noch einmal durch.

Überhitzungsschutz

Das Gerät ist mit einem Überhitzungsschutz ausgestattet. Wenn das Gerät zu heiß wird, schaltet es sich automatisch ab. Sobald es ausreichend abgekühlt ist, schaltet es sich selbstständig wieder ein.

Um ein ungewolltes Wiedereinschalten des Gerätes zu verhindern, schalten Sie das Gerät im Falle einer Überhitzung aus. Lassen Sie das Gerät 15 – 20 Minuten abkühlen, bevor Sie es wieder in Betrieb nehmen.

Reinigen

WARNUNG! STROMSCHLAGEGFAHR!

- ▶ Bevor Sie das Gerät reinigen, ziehen Sie immer den Netzstecker aus der Netzsteckdose.
-  Tauchen Sie das Gerät, das Netzkabel oder den Netzstecker niemals in Wasser oder andere Flüssigkeiten! Andernfalls besteht Lebensgefahr durch elektrischen Schlag!

WARNUNG! VERLETZUNGSGEFAHR!

- ▶ Lassen Sie das Gerät vor der Reinigung vollständig abkühlen.

ACHTUNG! SACHSCHADEN!

- ▶ Benutzen Sie keine aggressiven, chemischen oder scheuernden Reinigungsmittel! Diese können die Oberfläche irreparabel angreifen.
- ◆ Wischen Sie die Popcorn-Kammer mit einem trockenen Tuch aus. Feuchten Sie das Tuch bei Bedarf leicht an.
- ◆ Reinigen Sie den Motorblock **3** mit einem feuchten Tuch. Geben Sie bei Bedarf ein mildes Spülmittel auf das Tuch. Wischen Sie danach mit einem nur mit Wasser befeuchteten Tuch nach, um eventuelle Spülmittelreste zu entfernen.
- ◆ Reinigen Sie den Deckel **2** und den Messlöffel **1** in warmem Wasser mit einem milden Spülmittel. Spülen Sie die Teile zum Schluss mit klarem Wasser ab.

HINWEIS



Der Deckel **2** und der Messlöffel **1** sind zur Reinigung in der Spülmaschine geeignet. Legen Sie die Teile möglichst in den oberen Korb der Spülmaschine und achten Sie darauf, dass sie nicht eingeklemmt werden. Ansonsten können sich diese verformen!

- ◆ Trocknen Sie alle Teile gut ab, bevor Sie sie erneut verwenden oder verstauen.

Aufbewahren

- ◆ Reinigen Sie das Gerät wie im Kapitel **Reinigen** beschrieben.
- ◆ Bewahren Sie das Gerät an einem sauberen, staubfreien und trockenen Ort auf.

Fehlerbehebung

Problem	Mögliche Ursache	Mögliche Lösung
Das Gerät funktioniert nicht.	Das Gerät ist nicht mit einer Netzsteckdose verbunden.	Schließen Sie das Gerät an eine Netzsteckdose an.
	Das Gerät ist beschädigt.	Wenden Sie sich an den Service.
Das Gerät geht während des Betriebs aus.	Der Überhitzungsschutz wurde aktiviert.	Schalten Sie das Gerät aus und lassen Sie es 15 - 20 Minuten abkühlen.

Sollten sich die Störungen nicht mit obenstehenden Fehlerbehebungen beheben lassen oder wenn Sie andere Arten von Störungen feststellen, wenden Sie sich bitte an unseren Service.

Entsorgen

Gerät entsorgen



Das nebenstehende Symbol einer durchgestrichenen Mülltonne auf Rädern zeigt an, dass dieses Gerät der Richtlinie 2012/19/EU unterliegt. Diese Richtlinie besagt, dass Sie dieses Gerät am Ende seiner Nutzungszeit nicht mit dem normalen Haushaltsmüll entsorgen dürfen, sondern in speziell eingerichteten Sammelstellen, Wertstoffhöfen oder Entsorgungsbetrieben abgeben müssen.

Diese Entsorgung ist für Sie kostenfrei. Schonen Sie die Umwelt und entsorgen Sie fachgerecht.

Für den deutschen Markt gilt:

Beim Kauf eines Neugerätes haben Sie das Recht, das entsprechende Altgerät an Ihren Händler zurückzugeben. Händler von Elektro- und Elektronikgeräten mit einer Verkaufsfläche von mindestens 400 qm sowie Lebensmittelhändler mit einer Verkaufsfläche von mindestens 800 qm, die regelmäßig Elektro- und Elektronikgeräte verkaufen, sind außerdem verpflichtet, Altgeräte unentgeltlich zurückzunehmen, auch ohne dass ein Neugerät gekauft wird, wenn die Altgeräte in keiner Abmessung größer sind als 25 cm. LIDL bietet Ihnen Rücknahmemöglichkeiten direkt in den Filialen und Märkten an. Informieren Sie sich auch bei Ihrem Händler über die Rücknahmemöglichkeiten vor Ort.



Weitere Möglichkeiten zur Entsorgung des ausgedienten Produkts erfahren Sie bei Ihrer Gemeinde- oder Stadtverwaltung.

Verpackung entsorgen



Die Rückführung der Verpackung in den Materialkreislauf spart Rohstoffe und verringert das Abfallaufkommen. Entsorgen Sie nicht mehr benötigte Verpackungsmaterialien gemäß den örtlich geltenden Vorschriften.

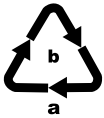

Entsorgen Sie die Verpackung umweltgerecht.

Beachten Sie die Kennzeichnung auf den verschiedenen Verpackungsmaterialien und trennen Sie diese gegebenenfalls gesondert. Die Verpackungsmaterialien sind gekennzeichnet mit Abkürzungen (a) und Ziffern (b) mit folgender Bedeutung:
1-7: Kunststoffe,
20-22: Papier und Pappe,
80-98: Verbundstoffe.

Anhang

Technische Daten

Netzspannung	220 - 240 V ~ (Wechselstrom), 50/60 Hz
Nennleistung	1200 W
	Alle Teile dieses Gerätes, die mit Lebensmitteln in Berührung kommen, sind lebensmittelecht.

Garantie der Kompernaß Handels GmbH

Sehr geehrte Kundin, sehr geehrter Kunde,

Sie erhalten auf dieses Gerät 3 Jahre Garantie ab Kaufdatum. Im Falle von Mängeln dieses Produkts stehen Ihnen gegen den Verkäufer des Produkts gesetzliche Rechte zu. Diese gesetzlichen Rechte werden durch unsere im Folgenden dargestellte Garantie nicht eingeschränkt.

Garantiebedingungen

Die Garantiefrist beginnt mit dem Kaufdatum. Bitte bewahren Sie den Kassenbon gut auf. Dieser wird als Nachweis für den Kauf benötigt.

Tritt innerhalb von drei Jahren ab dem Kaufdatum dieses Produkts ein Material- oder Fabrikationsfehler auf, wird das Produkt von uns – nach unserer Wahl – für Sie kostenlos repariert, ersetzt oder der Kaufpreis erstattet. Diese Garantieleistung setzt voraus, dass innerhalb der Dreijahresfrist das defekte Gerät und der Kaufbeleg (Kassenbon) vorgelegt und schriftlich kurz beschrieben wird, worin der Mangel besteht und wann er aufgetreten ist.

Wenn der Defekt von unserer Garantie gedeckt ist, erhalten Sie das reparierte oder ein neues Produkt zurück. Mit Reparatur oder Austausch des Produkts beginnt kein neuer Garantiezeitraum.

Garantiezeit und gesetzliche Mängelansprüche

Die Garantiezeit wird durch die Gewährleistung nicht verlängert. Dies gilt auch für ersetzte und reparierte Teile. Eventuell schon beim Kauf vorhandene Schäden und Mängel müssen sofort nach dem Auspacken gemeldet werden. Nach Ablauf der Garantiezeit anfallende Reparaturen sind kostenpflichtig.

Garantieumfang

Das Gerät wurde nach strengen Qualitätsrichtlinien sorgfältig produziert und vor Auslieferung gewissenhaft geprüft.

Die Garantieleistung gilt für Material- oder Fabrikationsfehler. Diese Garantie erstreckt sich nicht auf Produktteile, die normaler Abnutzung ausgesetzt sind und daher als Verschleißteile angesehen werden können oder für Beschädigungen an zerbrechlichen Teilen, z. B. Schalter, Akkus oder Teile, die aus Glas gefertigt sind.

Diese Garantie verfällt, wenn das Produkt beschädigt, nicht sachgemäß benutzt oder gewartet wurde. Für eine sachgemäße Benutzung des Produkts sind alle in der Bedienungsanleitung aufgeführten Anweisungen genau einzuhalten. Verwendungszwecke und Handlungen, von denen in der Bedienungsanleitung abgeraten oder vor denen gewarnt wird, sind unbedingt zu vermeiden.

Das Produkt ist nur für den privaten und nicht für den gewerblichen Gebrauch bestimmt. Bei missbräuchlicher und unsachgemäßer Behandlung, Gewaltanwendung und bei Eingriffen, die nicht von unserer autorisierten Serviceniederlassung vorgenommen wurden, erlischt die Garantie.

Abwicklung im Garantiefall

Um eine schnelle Bearbeitung Ihres Anliegens zu gewährleisten, folgen Sie bitte den folgenden Hinweisen:

- Bitte halten Sie für alle Anfragen den Kassenbon und die Artikelnummer (IAN) 497779_2204 als Nachweis für den Kauf bereit.
- Die Artikelnummer entnehmen Sie bitte dem Typenschild am Produkt, einer Gravur am Produkt, dem Titelblatt der Bedienungsanleitung (unten links) oder dem Aufkleber auf der Rück- oder Unterseite des Produktes.
- Sollten Funktionsfehler oder sonstige Mängel auftreten, kontaktieren Sie zunächst die nachfolgend benannte Serviceabteilung **telefonisch** oder per **E-Mail**.
- Ein als defekt erfasstes Produkt können Sie dann unter Beifügung des Kaufbelegs (Kassenbon) und der Angabe, worin der Mangel besteht und wann er aufgetreten ist, für Sie portofrei an die Ihnen mitgeteilte Serviceanschrift übersenden.



Auf www.lidl-service.com können Sie diese und viele weitere Handbücher, Produktvideos und Installationssoftware herunterladen.

Mit diesem QR-Code gelangen Sie direkt auf die Lidl-Service-Seite (www.lidl-service.com) und können durch die Eingabe der Artikelnummer (IAN) 497779_2204 Ihre Bedienungsanleitung öffnen.

Service

DE Service Deutschland

Tel.: 0800 5435 111 (kostenfrei aus dem dt. Festnetz / Mobilfunknetz)

E-Mail: kompernass@lidl.de

AT Service Österreich

Tel.: 0820 201 222

E-Mail: kompernass@lidl.at

CH Service Schweiz

Tel.: 0800 56 44 33

E-Mail: kompernass@lidl.ch

IAN 497779_2204

Importeur

Bitte beachten Sie, dass die folgende Anschrift keine Serviceanschrift ist. Kontaktieren Sie zunächst die benannte Servicestelle.

KOMPERNASS HANDELS GMBH

BURGSTRASSE 21

44867 BOCHUM

DEUTSCHLAND

www.kompernass.com

Table des matières

Introduction	16
Usage conforme	16
Matériel livré	17
Déballage	17
Description de l'appareil	17
Consignes de sécurité	18
Mise en service	21
Utilisation	22
Préparation de popcorn	22
Saler/sucrer le popcorn	23
Protection anti-surchauffe	24
Nettoyage	24
Rangement	25
Dépannage	25
Recyclage	25
Recyclage de l'appareil	25
Recyclage de l'emballage	26
Annexe	26
Caractéristiques techniques	26
Garantie de Kompernass Handels GmbH	26
Service après-vente	28
Importateur	28

Introduction

Toutes nos félicitations pour l'achat de votre nouvel appareil !

Vous venez ainsi d'opter pour un produit moderne et de grande qualité. Le mode d'emploi fait partie intégrante de ce produit. Il contient des remarques importantes concernant la sécurité, l'usage et le recyclage. Avant d'utiliser le produit, veuillez vous familiariser avec toutes les consignes d'utilisation et de sécurité. N'utilisez ce produit que conformément aux descriptions et pour les domaines d'utilisation prévus. Si vous cédez le produit à un tiers, remettez-lui également tous les documents.

Usage conforme

Cet appareil est uniquement destiné à la préparation de popcorn dans un cadre domestique à partir de maïs à popcorn sec. N'utilisez pas l'appareil pour des applications commerciales.

Utilisez l'appareil exclusivement dans des locaux secs, ne l'utilisez jamais en extérieur.

AVERTISSEMENT

Danger résultant d'un usage non conforme !

L'appareil peut présenter des dangers en cas d'utilisation non conforme et/ou d'usage différent.

- ▶ Utiliser l'appareil exclusivement de manière conforme à sa destination.
- ▶ Respectez les procédures décrites dans ce mode d'emploi.

Matériel livré

L'appareil est livré équipé de série avec les composants suivants :

- Appareil à pop-corn
- Couvercle
- Cuillère doseuse
- Mode d'emploi

Déballage

- ◆ Sortez du carton toutes les pièces de l'appareil et le mode d'emploi.
- ◆ Retirez tous les matériaux d'emballage et les éventuels autocollants de l'appareil.

REMARQUE

- ▶ Vérifiez si la livraison est au complet et ne présente aucun dégât apparent.
- ▶ En cas de livraison incomplète ou de dommages résultant d'un emballage défectueux ou du transport, veuillez vous adresser à la hotline du service après-vente (voir le chapitre **Service après-vente**).

Description de l'appareil

- ❶ Cuillère doseuse
- ❷ Couvercle
- ❸ Bloc-moteur
- ❹ Interrupteur marche/arrêt
- ❺ Orifice de sortie
- ❻ Compartiment à popcorn

Consignes de sécurité

AVERTISSEMENT ! RISQUE D'ÉLECTROCUTION !

- ▶ Avant la mise en service de l'appareil, vérifiez si la tension réseau correspond à celle indiquée sur la plaque signalétique.
- ▶ Posez le cordon d'alimentation de façon à ce qu'il ne puisse pas être coincé ou endommagé de quelque manière que ce soit.
- ▶ Utilisez l'appareil exclusivement dans des locaux secs, pas en extérieur.



N'immergez jamais l'appareil, le cordon d'alimentation ou la fiche secteur dans de l'eau ni dans d'autres liquides ! Dans le cas contraire, un danger de mort par électrocution est possible !

- ▶ Après utilisation, pour le nettoyage ou pour déplacer l'appareil, veuillez toujours retirer la fiche de la prise secteur.
- ▶ Si l'appareil est tombé ou est endommagé, ne le remettez pas en service. Faites vérifier et, le cas échéant, réparer l'appareil par des techniciens spécialisés et qualifiés.
- ▶ Si le cordon d'alimentation de l'appareil est endommagé, il doit être remplacé par le fabricant, son service après-vente ou une personne de qualification similaire afin d'éviter tout risque
- ▶ N'ouvrez jamais le corps de l'appareil. Dans ce cas, la sécurité n'est plus assurée et vous perdez le bénéfice de la garantie.
- ▶ N'exposez pas l'appareil à la pluie et ne l'utilisez jamais dans un environnement humide ou mouillé.
- ▶ Assurez-vous que le cordon d'alimentation ne soit jamais mouillé ou humide pendant le fonctionnement de l'appareil.

⚠ AVERTISSEMENT ! RISQUE DE BLESSURES !

- ▶ N'utilisez pas l'appareil à d'autres fins que celles décrites dans cette notice. En cas d'usage abusif, il existe un risque de blessures.
- ▶ Cet appareil ne doit pas être utilisé par des enfants de moins de 8 ans ni par des personnes ayant des capacités physiques, mentales et sensorielles réduites ou qui n'ont pas l'expérience et les connaissances nécessaires, à moins qu'elles ne soient sous la surveillance d'une personne responsable de leur sécurité ou qu'elles aient reçu de cette personne des directives concernant l'utilisation de l'appareil et qu'elles comprennent les dangers pouvant en résulter.
- ▶ Le nettoyage et la maintenance utilisateur ne doivent pas être effectués par des enfants à moins qu'ils aient plus de 8 ans et soient sous surveillance.
- ▶ Maintenir l'appareil et son cordon d'alimentation hors de portée des enfants de moins de 8 ans.
- ▶ Les enfants ne doivent pas jouer avec l'appareil.
- ▶ Veillez à ce que l'appareil soit posé bien d'aplomb.
- ▶ Disposez le cordon d'alimentation de telle manière que personne ne puisse marcher ou trébucher dessus.
- ▶ Dans la mesure du possible, placez l'appareil à proximité immédiate d'une prise secteur. Veillez à ce que la fiche secteur soit rapidement accessible en cas de danger et à ce que le cordon d'alimentation ne fasse pas trébucher quelqu'un.
- ▶ Le processus de cuisson dégage de la vapeur brûlante, en particulier lorsque vous ouvrez le couvercle. Respectez toujours une distance de sécurité avec la vapeur.

⚠ AVERTISSEMENT ! RISQUE DE BLESSURES !



Attention ! Surface brûlante !

- ▶ Les pièces de l'appareil deviennent brûlantes en cours d'utilisation. Risque de brûlure !
- ▶ Laissez l'appareil refroidir complètement avant de le nettoyer ou de changer les accessoires.
- ▶ Le popcorn frais est brûlant ! Placez toujours un récipient suffisamment grand en dessous de l'orifice de sortie et laissez suffisamment refroidir le popcorn avant de le consommer.
- ▶ Ne laissez jamais l'appareil sans surveillance durant son fonctionnement.
- ▶ N'utilisez pas l'appareil à proximité de surfaces brûlantes ou de matériaux inflammables.
- ▶ Ne placez jamais l'appareil à proximité ou sous des objets inflammables, tout particulièrement pas sous des rideaux ou des placards suspendus.

ATTENTION ! DÉGÂTS MATÉRIELS !

- ▶ N'utilisez pas de minuterie externe ni de dispositif de commande à distance séparé pour utiliser l'appareil.
- ▶ N'insérez rien dans les fentes de ventilation placées dans le corps de l'appareil et ne les couvrez pas.
- ▶ Ne laissez pas couler de liquide dans les fentes de ventilation placées dans le corps de l'appareil.
- ▶ Ne laissez jamais l'appareil sans surveillance durant son fonctionnement.
- ▶ Laissez l'appareil refroidir 15 - 20 minutes après chaque utilisation avant de le remettre en marche.

ATTENTION ! DÉGÂTS MATÉRIELS !

- ▶ Ne mettez pas d'ingrédients comme du sucre, du sel, de l'huile, du beurre ou autre dans le compartiment à popcorn, ils risquent d'abîmer l'appareil. N'ajoutez ces ingrédients au popcorn prêt qu'après la préparation, une fois le popcorn retiré de l'appareil.
- ▶ N'utilisez jamais l'appareil sans grains de maïs dans le compartiment à popcorn.
- ▶ Utilisez exclusivement les accessoires recommandés par le fabricant.
- ▶ N'utilisez pas de produits nettoyants agressifs, chimiques ou abrasifs ! Ceux-ci peuvent attaquer les surfaces de manière irréversible.

REMARQUE

- ▶ Aucune action de la part de l'utilisateur n'est nécessaire pour passer le produit de 50 à 60 Hz. Le produit est à la fois adapté à 50 et à 60 Hz.

Mise en service

AVERTISSEMENT ! RISQUE DE BLESSURES !

- ▶ Ne placez jamais l'appareil à proximité ou sous des objets inflammables, tout particulièrement pas sous des rideaux ou des placards suspendus.
 - ◆ Nettoyez l'appareil avant de l'utiliser pour la première fois comme indiqué au chapitre **Nettoyage**.
 - ◆ Placez l'appareil sur un support plan, résistant à la chaleur et antidérapant.
 - ◆ Assurez-vous que l'interrupteur marche/arrêt  se trouve sur « O ». Branchez ensuite la fiche secteur dans une prise secteur.
- L'appareil est prêt à être utilisé.

Utilisation

Préparation de popcorn

⚠ AVERTISSEMENT ! RISQUE DE BLESSURES !

- ▶ Les pièces de l'appareil, en particulier le couvercle ②, ainsi que la cuillère doseuse ① utilisés deviennent brûlants en cours d'utilisation.

Risque de brûlure !

ATTENTION ! DÉGÂTS MATÉRIELS !

- ▶ Ne mettez pas d'ingrédients comme du sucre, du sel, de l'huile, du beurre ou autre dans le compartiment à popcorn ⑥, ils risquent d'abîmer l'appareil. N'ajoutez ces ingrédients au popcorn prêt qu'après la préparation, une fois le popcorn retiré de l'appareil.
- ▶ N'utilisez jamais l'appareil sans grains de maïs dans le compartiment à popcorn ⑥.
- ▶ Laissez l'appareil refroidir 15 - 20 minutes après chaque utilisation avant de le remettre en marche.

REMARQUE

- ▶ Les variétés de maïs ne conviennent pas toutes à la préparation du popcorn. Utilisez uniquement du maïs prévu pour le popcorn.
- ◆ Retirez le couvercle ② avec la cuillère doseuse ① de l'appareil.
- ◆ Versez au maximum 60 g (= 1 cuillère doseuse ① remplie à ras bord) de grains de maïs dans le compartiment à popcorn ⑥.
- ◆ Placez le couvercle ② dessus. Veillez à ce que la courbure sur le couvercle ② se trouve au-dessus de l'encoche sur le bord de l'appareil.
- ◆ Placez la cuillère doseuse ① dans l'ouverture supérieure du couvercle ②. Les deux nez sur la cuillère doseuse ① doivent reposer dans les deux fines encoches dans le couvercle ② :

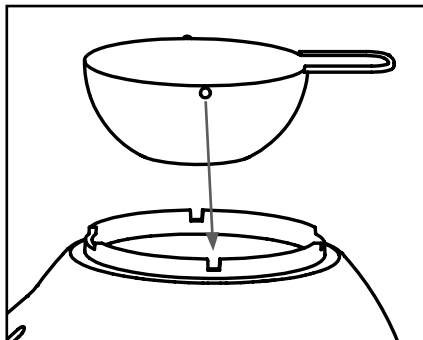

REMARQUE

- ▶ Pour faire fondre le beurre avec l'appareil, observez les instructions au chapitre **Saler/sucrer le popcorn**.
- ◆ Placez un récipient résistant à la chaleur en-dessous de l'orifice de sortie **5**. Veillez à ce que le récipient soit suffisamment haut et large pour que le popcorn préparé soit complètement récupéré.
- ◆ Placez l'interrupteur marche/arrêt **4** sur "I". L'appareil commence à préparer le popcorn. Peu de temps après, le popcorn prêt sort de l'appareil par l'orifice de sortie **5**.
- ◆ Une fois tous les gains de maïs transformés, placez l'interrupteur marche/arrêt **4** sur «O».
- ◆ Laissez l'appareil refroidir 15 - 20 minutes avant de le remettre en marche ou de le nettoyer.

Saler/sucrer le popcorn

ATTENTION ! DÉGÂTS MATÉRIELS !

- ▶ Ne mettez pas d'ingrédients comme du sucre, du sel, de l'huile, du beurre ou autre dans le compartiment à popcorn **6**, ils risquent d'abîmer l'appareil. N'ajoutez ces ingrédients au popcorn prêt qu'après la préparation, une fois le popcorn retiré de l'appareil.
- ▶ Veillez à ce que le beurre ne coule jamais dans le compartiment à popcorn **6** !

Vous pouvez faire fondre du beurre avec l'appareil pour le verser ensuite sur le popcorn préparé. Vous obtiendrez les meilleurs résultats avec du beurre à température ambiante.

Le beurre veille à ce que le sucre ou le sel adhère au popcorn.

- ◆ Mettez au maximum 20 g de beurre à température ambiante dans la cuillère doseuse **1**, avant d'allumer l'appareil. Le beurre fond pendant la préparation du popcorn.

REMARQUE

- ▶ Si le beurre n'est pas entièrement fondu, retirez la cuillère doseuse **1** du couvercle **2** et mélangez le beurre avec précaution.
- ◆ Versez le beurre fondu sur le popcorn prêt dans le récipient et mélangez bien.
- ◆ Ajoutez sel ou sucre en fonction des goûts et mélangez à nouveau bien le popcorn.

Protection anti-surchauffe

L'appareil est doté d'une protection anti-surchauffe. Si l'appareil chauffe trop, il s'éteint automatiquement. Dès que l'appareil a suffisamment refroidi, il s'allume à nouveau automatiquement.

Pour éviter toute remise en marche involontaire de l'appareil, éteignez-le en cas de surchauffe. Laissez l'appareil refroidir 15 - 20 minutes avant de le remettre en marche.

Nettoyage

AVERTISSEMENT ! RISQUE D'ÉLECTROCUTION !

▶ Avant de nettoyer l'appareil, débranchez toujours la fiche secteur de la prise secteur.

 N'immergez jamais l'appareil, le cordon d'alimentation ou la fiche secteur dans de l'eau ni dans d'autres liquides ! Dans le cas contraire, un danger de mort par électrocution est possible !

AVERTISSEMENT ! RISQUE DE BLESSURES !

▶ Laissez entièrement refroidir l'appareil avant de le nettoyer.

ATTENTION ! DÉGÂTS MATÉRIELS !

▶ N'utilisez pas de produits nettoyants agressifs, chimiques ou abrasifs ! Ceux-ci peuvent attaquer les surfaces de manière irréversible.

- ◆ Nettoyez le compartiment à popcorn à l'aide d'un chiffon sec. Humidifiez légèrement le chiffon si nécessaire.
- ◆ Nettoyez le bloc-moteur **3** à l'aide d'un chiffon humide. Si nécessaire, versez un peu de liquide vaisselle doux sur un chiffon. Essuyez ensuite avec un chiffon uniquement humidifié d'eau pour éliminer d'éventuels restes de liquide vaisselle.
- ◆ Nettoyez le couvercle **2** et la cuillère doseuse **1** à l'eau chaude avec un peu de liquide vaisselle doux. À la fin, rincez les pièces à l'eau claire.

REMARQUE



Le couvercle **2** et la cuillère doseuse **1** peuvent être lavés au lave-vaisselle. Placez les pièces de préférence dans le panier supérieur du lave-vaisselle et veillez à ne pas les coincer. Risque de déformation dans le cas contraire !

- ◆ Veillez à bien sécher toutes les pièces avant de les réutiliser ou de les ranger.

Rangement

- ◆ Nettoyez l'appareil comme indiqué au chapitre **Nettoyage**.
- ◆ Conservez l'appareil dans un endroit sec, propre et exempt de poussières.

Dépannage

Problème	Cause possible	Solution possible
L'appareil ne fonctionne pas.	L'appareil n'est pas branché sur une prise secteur.	Branchez l'appareil sur une prise secteur.
	L'appareil est endommagé.	Adressez-vous au Service après-vente.
L'appareil s'éteint en cours d'utilisation.	La protection anti-surchauffe a été activée.	Éteignez l'appareil et laissez-le refroidir pendant 15 - 20 minutes.

Si vous ne parvenez pas à remédier aux pannes à l'aide des indications données ci-dessus ou si vous constatez d'autres types de pannes, veuillez vous adresser à notre Service après-vente.

Recyclage

Recyclage de l'appareil



Le symbole ci-contre, d'une poubelle barrée sur roues, indique que cet appareil doit respecter la directive 2012/19/EU. Cette directive stipule que vous ne devez pas éliminer cet appareil en fin de vie avec les ordures ménagères, mais le rapporter aux points de collecte, aux centres de recyclage ou aux entreprises de gestion des déchets spécialement équipés à cet effet.

Ce recyclage est gratuit. Respectez l'environnement et recyclez en bonne et due forme.



Renseignez-vous auprès de votre commune ou des services administratifs de votre ville pour connaître les possibilités de recyclage du produit usagé.

Recyclage de l'emballage



Le retour de l'emballage dans les filières de recyclage permet d'économiser les matières premières et réduit la formation de déchets. Remettre les matériaux d'emballage qui ne sont plus utilisés dans les points de collecte prévus par la réglementation.



Éliminez l'emballage d'une manière respectueuse de l'environnement. Observez le marquage sur les différents matériaux d'emballage et triez-les séparément si nécessaire. Les matériaux d'emballage sont repérés par des abréviations (a) et des numéros (b) qui ont la signification suivante:

- 1 - 7 : Plastiques,
- 20 - 22 : Papier et carton,
- 80 - 98 : Matériaux composites.

Annexe

Caractéristiques techniques

Tension secteur	220 - 240 V ~ (courant alternatif), 50/60 Hz
Puissance nominale	1200 W
	Tous les éléments de cet appareil, entrant en contact avec les aliments sont approuvés pour le contact alimentaire.

Garantie de Kompernass Handels GmbH

Chère cliente, cher client,

Cet appareil est garanti 3 ans à partir de la date d'achat. Si ce produit venait à présenter des vices, vous disposez de droits légaux face au vendeur de ce produit. Vos droits légaux ne sont pas restreints par notre garantie présentée ci-dessous.

Conditions de garantie

La période de garantie débute à la date d'achat. Veuillez bien conserver le ticket de caisse. Celui-ci servira de preuve d'achat.

Si dans un délai de trois ans suivant la date d'achat de ce produit, un vice de matériel ou de fabrication venait à apparaître, le produit sera réparé, remplacé gratuitement par nos soins ou le prix d'achat remboursé, selon notre choix. Cette prestation sous garantie nécessite, dans le délai de trois ans, la présentation de l'appareil défectueux et du justificatif d'achat (ticket de caisse) ainsi que la description brève du vice et du moment de son apparition.

Si le vice est couvert par notre garantie, vous recevrez le produit réparé ou un nouveau produit en retour. Aucune nouvelle période de garantie ne débute avec la réparation ou l'échange du produit.

Période de garantie et réclamation légale pour vices cachés

L'exercice de la garantie ne prolonge pas la période de garantie. Cette disposition s'applique également aux pièces remplacées ou réparées. Les dommages et vices éventuellement déjà présents à l'achat doivent être signalés immédiatement après le déballage. Toute réparation survenant après la période sous garantie fera l'objet d'une facturation.

Étendue de la garantie

L'appareil a été fabriqué avec soin conformément à des directives de qualité strictes et consciencieusement contrôlé avant sa livraison.

La prestation de la garantie s'applique aux vices de matériel et de fabrication. Cette garantie ne s'étend pas aux pièces du produit qui sont exposées à une usure normale et peuvent de ce fait être considérées comme pièces d'usure, ni aux détériorations de pièces fragiles, par ex. interrupteurs, batteries ou pièces en verre.

Cette garantie devient caduque si le produit est détérioré, utilisé ou entretenu de manière non conforme. Toutes les instructions listées dans le manuel d'utilisation doivent être exactement respectées pour une utilisation conforme du produit. Des buts d'utilisation et actions qui sont déconseillés dans le manuel d'utilisation, ou dont vous êtes avertis doivent également être évités.

Le produit est uniquement destiné à un usage privé et ne convient pas à un usage professionnel. La garantie est annulée en cas d'entretien incorrect et inapproprié, d'usage de la force et en cas d'intervention non réalisée par notre centre de service après-vente agréé.

Procédure en cas de garantie

Afin de garantir un traitement rapide de votre demande, veuillez suivre les indications suivantes :

- Veuillez avoir à portée de main pour toutes questions le ticket de caisse et la référence article (IAN) 497779_2204 en tant que justificatif de votre achat.
- Vous trouverez la référence sur la plaque signalétique sur le produit, une gravure sur le produit, sur la page de garde du mode d'emploi (en bas à gauche) ou sur l'autocollant au dos ou sur le dessous du produit.
- Si des erreurs de fonctionnement ou d'autres vices venaient à apparaître, veuillez d'abord contacter le département service clientèle cité ci-dessous par **téléphone** ou par **e-mail**.
- Vous pouvez ensuite retourner un produit enregistré comme étant défectueux en joignant le ticket de caisse et en indiquant en quoi consiste le vice et quand il est survenu, sans devoir l'affranchir à l'adresse de service après-vente communiquée.



Sur www.lidl-service.com, vous pourrez télécharger ce mode d'emploi et de nombreux autres manuels, vidéos produit et logiciels d'installation.

Grâce à ce code QR, vous arriverez directement sur le site Lidl service après-vente (www.lidl-service.com) et vous pourrez ouvrir votre mode d'emploi en saisissant votre référence (IAN) 497779_2204.

Service après-vente



Service France

Tel.: 0800 919270

E-Mail: kompernass@lidl.fr



Service Suisse

Tel.: 0800 56 44 33

E-Mail: kompernass@lidl.ch

IAN 497779_2204

Importateur

Veillez tenir compte du fait que l'adresse suivante n'est pas une adresse de service après-vente. Veuillez d'abord contacter le service mentionné.

KOMPERNASS HANDELS GMBH

BURGSTRASSE 21

44867 BOCHUM

ALLEMAGNE

www.kompernass.com

Indice

Introduzione	30
Uso conforme	30
Volume della fornitura	31
Disimballaggio	31
Descrizione dell'apparecchio	31
Avvertenze di sicurezza	32
Messa in funzione	35
Uso	35
Produzione dei popcorn	35
Addolcire/salare i popcorn	37
Protezione dal surriscaldamento	37
Pulizia	38
Conservazione	38
Eliminazione dei guasti	39
Smaltimento	39
Smaltimento dell'apparecchio	39
Smaltimento dell'imballaggio	39
Appendice	40
Dati tecnici	40
Garanzia della Kompnass Handels GmbH	40
Assistenza	42
Importatore	42

Introduzione

Congratulazioni per l'acquisto del nuovo apparecchio!

È stato scelto un prodotto moderno e di alta qualità. Il manuale di istruzioni è parte integrante del presente prodotto. Esso contiene importanti indicazioni per la sicurezza, l'uso e lo smaltimento. Prima di utilizzare il prodotto, acquisire dimestichezza con tutte le indicazioni relative ai comandi e alla sicurezza. Utilizzare il prodotto solo come descritto e per i campi d'impiego indicati. In caso di cessione del prodotto a terze persone, consegnare anche tutta la relativa documentazione.

Uso conforme

Questo apparecchio è destinato esclusivamente a produrre popcorn con mais per popcorn asciutto in ambienti domestici. Non utilizzare l'apparecchio a fini commerciali.

Utilizzare l'apparecchio solo in ambienti interni asciutti, non utilizzarlo mai all'aperto.

AVVERTENZA

Pericolo derivante da uso non conforme!

In caso di uso non conforme e/o diverso da quello previsto, possono verificarsi situazioni di pericolo.

- ▶ L'apparecchio deve essere impiegato esclusivamente per l'uso previsto.
- ▶ Attenersi alle procedure descritte nel presente manuale di istruzioni.

Volume della fornitura

La fornitura standard dell'apparecchio comprende i seguenti componenti:

- Macchina per popcorn
- Coperchio
- Cucchiaino misurino
- Manuale di istruzioni

Disimballaggio

- ◆ Rimuovere dal cartone tutte le parti dell'apparecchio e il manuale di istruzioni.
- ◆ Rimuovere tutto il materiale di imballaggio ed eventuali adesivi dall'apparecchio.

NOTA

- ▶ Controllare la completezza e l'integrità della fornitura.
- ▶ In caso di fornitura incompleta o in presenza di danni da trasporto o da imballaggio inadeguato, rivolgersi alla linea diretta di assistenza (vedere capitolo **Assistenza**).

Descrizione dell'apparecchio

- ❶ Cucchiaino misurino
- ❷ Coperchio
- ❸ Blocco motore
- ❹ Interruttore ON/OFF
- ❺ Apertura di espulsione
- ❻ Camera dei popcorn

Avvertenze di sicurezza

AVVERTENZA! PERICOLO DI FOLGORAZIONE!

- ▶ Prima della prima messa in funzione dell'apparecchio verificare se la tensione di rete coincide con quella indicata sulla targhetta di modello/targhetta dati.
- ▶ Posizionare il cavo di rete in modo tale che non si schiacci o venga danneggiato in altro modo.
- ▶ Utilizzare l'apparecchio solo in ambienti asciutti, non all'aperto.

 Non immergere mai l'apparecchio, il cavo di alimentazione o la spina in acqua o altri liquidi! Sussiste altrimenti il pericolo di morte per folgorazione!

- ▶ Dopo l'uso, per la pulizia o per lo spostamento dell'apparecchio, disinserire sempre la spina di alimentazione dalla presa di corrente.
- ▶ Se l'apparecchio avesse subito cadute o danni, non metterlo più in funzione. L'apparecchio deve essere sottoposto a controllo da parte di personale specializzato e all'occorrenza riparato.
- ▶ In caso di danni al cavo di collegamento dell'apparecchio, farlo sostituire dal produttore, dal servizio di assistenza clienti o da personale altrettanto qualificato per evitare pericoli.
- ▶ Non aprire mai l'alloggiamento dell'apparecchio. In caso contrario, la sicurezza non può essere garantita e la garanzia decade.
- ▶ Non esporre l'apparecchio alla pioggia e non utilizzarlo in ambienti umidi o bagnati.
- ▶ Impedire che il cavo di collegamento si inumidisca o si bagni durante il funzionamento.

⚠ AVVERTENZA! PERICOLO DI LESIONI!

- ▶ Non utilizzare mai l'apparecchio per scopi diversi da quelli descritti nel presente manuale. In caso di uso errato dell'apparecchio sussiste il pericolo di lesioni.
- ▶ Questo apparecchio può essere utilizzato dai bambini di almeno 8 anni di età e da persone con capacità fisiche, sensoriali o mentali ridotte o insufficiente esperienza o conoscenza, solo se sorvegliati o istruiti sull'uso sicuro dell'apparecchio e qualora ne abbiano compreso i pericoli associati.
- ▶ La pulizia e la manutenzione a cura dell'utente non devono essere eseguite da bambini, a meno che non abbiano almeno 8 anni di età e siano sorvegliati.
- ▶ Tenere l'apparecchio e il cavo di alimentazione fuori dalla portata di bambini di età inferiore agli 8 anni.
- ▶ I bambini non devono giocare con l'apparecchio.
- ▶ Provvedere ad un posizionamento stabile dell'apparecchio.
- ▶ Collocare il cavo di rete in modo che non venga calpestato o costituisca intralcio.
- ▶ Posizionare l'apparecchio nelle immediate vicinanze della presa di corrente. Assicurarsi che la presa di corrente sia facilmente accessibile in caso di pericolo e che il cavo non diventi un elemento di intralcio.
- ▶ Durante il procedimento di cottura si sviluppa vapore bollente, soprattutto all'apertura del coperchio. Mantenersi a distanza di sicurezza dal vapore.

**Attenzione! Superficie bollente!**

- ▶ Durante l'uso alcune parti dell'apparecchio diventano molto calde. Pericolo di ustioni!
- ▶ Fare raffreddare l'apparecchio prima di pulirlo o di sostituire gli accessori.

⚠ AVVERTENZA! PERICOLO DI LESIONI!

- ▶ I popcorn appena fatti sono caldi! Collocare sempre una ciotola di dimensioni sufficienti sotto l'apertura di espulsione e fare raffreddare a sufficienza i popcorn prima di consumarli.
- ▶ Non lasciare mai l'apparecchio incustodito durante l'uso.
- ▶ Non utilizzare l'apparecchio nelle vicinanze di superfici molto calde o di materiali infiammabili.
- ▶ Non posizionare mai l'apparecchio in prossimità o al di sotto di oggetti infiammabili, in particolare sotto tendine o pensili.

ATTENZIONE! DANNI MATERIALI!

- ▶ Non utilizzare timer esterni o un sistema di telecomando separato per azionare l'apparecchio.
- ▶ Non infilare nulla nelle feritoie di ventilazione presenti nell'alloggiamento dell'apparecchio e non coprirle.
- ▶ Impedire che penetri liquido nelle feritoie di ventilazione presenti nell'alloggiamento dell'apparecchio.
- ▶ Non lasciare mai l'apparecchio incustodito durante l'uso.
- ▶ Dopo aver utilizzato l'apparecchio, lasciarlo raffreddare per 15 - 20 minuti prima di rimetterlo in funzione.
- ▶ Non versare ingredienti quali zucchero, olio, burro o simili nella camera dei popcorn, poiché potrebbero danneggiare l'apparecchio. Versare questi ingredienti solo sui popcorn pronti, dopo la preparazione e al di fuori dell'apparecchio.
- ▶ Non usare mai l'apparecchio se nella camera dei popcorn non ci sono grani di mais.
- ▶ Usare solo accessori consigliati dal produttore.
- ▶ Non usare detergenti chimici, abrasivi o aggressivi! Essi possono aggredire irrimediabilmente la superficie.

NOTA

- ▶ Non è necessaria alcuna azione da parte dell'utente per commutare il prodotto tra 50 e 60 Hz. Il prodotto si adegua sia a 50 Hz che a 60 Hz.

Messa in funzione



AVVERTENZA! PERICOLO DI LESIONI!

- ▶ Non posizionare mai l'apparecchio in prossimità o al di sotto di oggetti infiammabili, in particolare sotto tendine o pensili.
- ◆ Prima di usare l'apparecchio per la prima volta, pulirlo come descritto al capitolo Pulizia.
- ◆ Collocare l'apparecchio su una superficie piana, resistente al calore e non sdruciolevole.
- ◆ Assicurarsi che l'interruttore ON/OFF  si trovi su "O". Poi inserire la spina in una presa di corrente. L'apparecchio è pronto per l'uso.



Uso

Produzione dei popcorn

AVVERTENZA! PERICOLO DI LESIONI!

- ▶ Durante l'uso alcune parti dell'apparecchio, in particolare il coperchio  e il cucchiaino misurino inserito , diventano molto calde. **Pericolo di ustioni!**

ATTENZIONE! DANNI MATERIALI!

- ▶ Non versare ingredienti quali zucchero, olio, burro o simili nella camera dei popcorn , poiché potrebbero danneggiare l'apparecchio. Versare questi ingredienti solo sui popcorn pronti, dopo la preparazione e al di fuori dell'apparecchio.
- ▶ Non usare mai l'apparecchio se nella camera dei popcorn  non ci sono grani di mais.
- ▶ Dopo aver utilizzato l'apparecchio, lasciarlo raffreddare per 15 - 20 minuti prima di rimetterlo in funzione.

NOTA

- ▶ Non tutto il mais è adatto alla produzione di popcorn. Utilizzare solo apposito mais per popcorn.

- ◆ Eventualmente togliere dall'apparecchio il coperchio ❷ insieme al cucchiaino misurino ❶.
- ◆ Versare massimo 60 g (= 1 cucchiaino misurino ❶ riempito fino all'orlo) nella camera dei popcorn ❸.
- ◆ Applicare il coperchio ❷. Assicurarsi che la curvatura del coperchio ❷ poggi sulla tacca del bordo dell'apparecchio.
- ◆ Inserire il cucchiaino misurino ❶ nell'apertura superiore del coperchio ❷. Le due sporgenze del cucchiaino misurino ❶ devono inserirsi nelle tacche sottili del coperchio ❷:

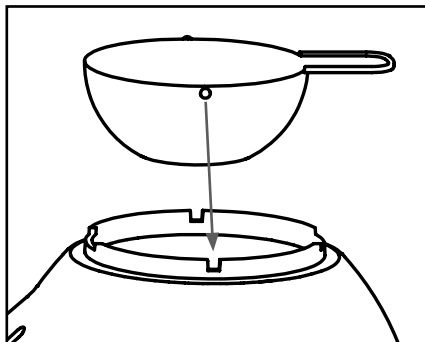

NOTA

► Per fondere burro con l'apparecchio, seguire le istruzioni del capitolo **Addolcire/salare i popcorn.**

- ◆ Collocare una ciotola resistente al calore sotto l'apertura di espulsione ❺. Assicurarsi che la ciotola sia abbastanza alta e larga da accogliere tutti i popcorn pronti.
- ◆ Portare l'interruttore ON/OFF ❹ su "I". L'apparecchio inizia a produrre i popcorn. Poco dopo i popcorn pronti vengono soffiati fuori dall'apparecchio attraverso l'apertura di espulsione ❺.
- ◆ Una volta preparati tutti i popcorn, portare l'interruttore ON/OFF ❹ su "O".
- ◆ Lasciare raffreddare l'apparecchio per 15 - 20 minuti prima di rimetterlo in funzione o di pulirlo.

Addolcire/salare i popcorn

ATTENZIONE! DANNI MATERIALI!

- ▶ Non versare ingredienti quali zucchero, olio, burro o simili nella camera dei popcorn **6**, poiché potrebbero danneggiare l'apparecchio. Versare questi ingredienti solo sui popcorn pronti, dopo la preparazione e al di fuori dell'apparecchio.
- ▶ Assicurarsi che in nessun momento si riversi burro all'interno della camera dei popcorn **6**!

È possibile usare l'apparecchio per fondere burro da versare poi sui popcorn pronti. I migliori risultati si ottengono con burro a **temperatura ambiente**. Il burro fa in modo che lo zucchero o il sale rimangano attaccati ai popcorn.

- ◆ Versare massimo 20 g di burro a temperatura ambiente nel cucchiaino misurino **1** prima di accendere l'apparecchio. Il burro si fonde durante la produzione dei popcorn.

NOTA

- ▶ Se il burro non dovesse fondersi completamente, togliere il cucchiaino misurino **1** dal coperchio **2** e mescolare con cautela il burro presente al suo interno.
- ◆ Versare il burro fuso sui popcorn pronti nella ciotola e mescolare bene.
- ◆ Aggiungere sale o zucchero secondo i gusti e mescolare ancora una volta a fondo i popcorn.

Protezione dal surriscaldamento

L'apparecchio è dotato di un dispositivo di protezione dal surriscaldamento. Se l'apparecchio diventa troppo caldo, si spegne automaticamente. Non appena si è raffreddato a sufficienza, si riaccende da solo.

Per impedire una riaccensione indesiderata dell'apparecchio, spegnere l'apparecchio in caso di surriscaldamento. Lasciare raffreddare l'apparecchio per 15 - 20 minuti prima di rimetterlo in funzione.

Pulizia

AVVERTENZA! PERICOLO DI FOLGORAZIONE!

► Prima di pulire l'apparecchio, staccare sempre la spina dalla presa di corrente.



Non immergere mai l'apparecchio, il cavo di alimentazione o la spina in acqua o altri liquidi! Sussiste altrimenti il pericolo di morte per folgorazione!

AVVERTENZA! PERICOLO DI LESIONI!

► Fare raffreddare completamente l'apparecchio prima di pulirlo.

ATTENZIONE! DANNI MATERIALI!

► Non usare detersivi chimici, abrasivi o aggressivi! Essi possono aggredire irrimediabilmente la superficie.

- ◆ Pulire la camera dei popcorn con un panno asciutto. Se necessario inumidire leggermente il panno.
- ◆ Pulire il blocco motore **3** con un panno umido. Se necessario, versare sul panno un detersivo delicato. Per rimuovere eventuali residui di detersivo, strofinare poi con un panno leggermente inumidito solo con acqua.
- ◆ Pulire il coperchio **2** e il cucchiaino misurino **1** in acqua calda con un detersivo delicato. Alla fine risciacquare i componenti con acqua pulita.

NOTA



Il coperchio **2** e il cucchiaino misurino **1** sono idonei al lavaggio in lavastoviglie. Disporre gli accessori possibilmente nel cestello superiore della lavastoviglie facendo attenzione a che non rimangano incastrati. Altrimenti potrebbero deformarsi!

- ◆ Asciugare accuratamente tutte le parti prima di riutilizzarle o conservarle.

Conservazione

- ◆ Pulire l'apparecchio come descritto al capitolo **Pulizia**.
- ◆ Riporre l'apparecchio in un luogo pulito, asciutto e privo di polvere.

Eliminazione dei guasti

Problema	Possibile causa	Possibile soluzione
L'apparecchio non funziona.	L'apparecchio non è collegato a una presa di corrente.	Collegare l'apparecchio a una presa di corrente.
	L'apparecchio è danneggiato.	Rivolgersi al servizio clienti.
L'apparecchio si spegne durante il funzionamento.	È stata attivata la protezione dal surriscaldamento.	Spegnere l'apparecchio e lasciarlo raffreddare per 15 - 20 minuti.

Qualora i guasti non si risolvessero con le indicazioni precedenti o si riscontrassero altri tipi di guasti, rivolgersi al servizio clienti.

Smaltimento

Smaltimento dell'apparecchio



Il simbolo del bidone dei rifiuti barrato, raffigurato lateralmente, indica che l'apparecchio è soggetto alla Direttiva 2012/19/EU. Tale direttiva prescrive che, al termine della sua vita utile, l'apparecchio non venga smaltito assieme ai normali rifiuti domestici, bensì conferito in appositi centri di raccolta, centri di riciclaggio o aziende di smaltimento.

Lo smaltimento è gratuito per l'utente. Rispettare l'ambiente e smaltire l'apparecchio in modo conforme alle direttive pertinenti.



Per lo smaltimento del prodotto una volta che ha terminato la sua funzione, informarsi presso l'amministrazione comunale.

Smaltimento dell'imballaggio



Il riciclo dell'imballaggio consente di risparmiare materie prime e riduce la generazione di rifiuti. Smaltire il materiale di imballaggio non più necessario in conformità alle vigenti norme locali.

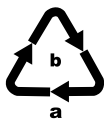

Tenere conto dei codici presenti sui vari materiali di imballaggio ed eventualmente separare i materiali effettuando una raccolta differenziata. I materiali di imballaggio presentano codici costituiti da abbreviazioni (a) e numeri (b) con il seguente significato:

1-7: materie plastiche,
20-22: carta e cartone,
80-98: materiali compositi.

Appendice

Dati tecnici

Tensione di rete	220 - 240 V ~ (corrente alternata), 50/60 Hz
Potenza nominale	1200 W
	Tutti i componenti di questo apparecchio che vengono a contatto con alimenti sono idonei al contatto con gli alimenti.

Garanzia della Kompernass Handels GmbH

Egregio Cliente,

Questo apparecchio ha una garanzia di 3 anni dalla data di acquisto. Qualora questo prodotto presentasse vizi, Le spettano diritti legali nei confronti del venditore del prodotto. La garanzia qui di seguito descritta non costituisce alcun limite a tali diritti legali.

Condizioni di garanzia

Il periodo di garanzia decorre dalla data di acquisto. Si prega di conservare bene lo scontrino di cassa. Quest'ultimo è necessario come prova d'acquisto.

Qualora entro tre anni a partire dalla data d'acquisto del prodotto si presentasse un difetto del materiale o di fabbricazione, provvederemo a nostra discrezione a riparare o a sostituire gratuitamente il prodotto oppure a rimborsare il prezzo d'acquisto. Questa prestazione di garanzia ha come presupposto che l'apparecchio guasto e la prova d'acquisto (scontrino di cassa) vengano presentati entro il termine di tre anni e che si descriva per iscritto in cosa consiste il difetto e quando si è evidenziato.

Se il vizio rientra nell'ambito della nostra garanzia, il Suo prodotto verrà riparato o sostituito da uno nuovo. Con la riparazione o la sostituzione del prodotto non decorre un nuovo periodo di garanzia.

Periodo di garanzia e diritti legali di rivendicazione di vizi

Il periodo di garanzia non viene prolungato da interventi in garanzia. Ciò vale anche per le parti sostituite e riparate. Danni e vizi eventualmente già presenti al momento dell'acquisto devono venire segnalati immediatamente dopo che l'apparecchio è stato disimballato. Le riparazioni eseguite dopo la scadenza del periodo di garanzia sono a pagamento.

Ambito della garanzia

L'apparecchio è stato prodotto con cura secondo severe direttive qualitative e debitamente collaudato prima della consegna.

La prestazione in garanzia vale per difetti del materiale o di fabbricazione. Questa garanzia non si estende a componenti del prodotto esposti a normale logorio, che possono pertanto essere considerati come componenti soggetti a usura (esempio capacità della batteria, calcificazione, lampade, pneumatici, filtri, spazzole...). La garanzia non si estende altresì a danni che si verificano su componenti delicati (esempio interruttori, batterie, parti realizzate in vetro, schermi, accessori vari) nonché danni derivanti dal trasporto o altri incidenti.

Questa garanzia decade se il prodotto è stato danneggiato oppure utilizzato o sottoposto a interventi di manutenzione in modo non conforme. Per un utilizzo adeguato del prodotto si devono rigorosamente rispettare tutte le istruzioni esposte nel manuale di istruzioni per l'uso. Si devono assolutamente evitare modalità di utilizzo e azioni che il manuale di istruzioni per l'uso sconsiglia o da cui esso mette in guardia.

Il prodotto è destinato esclusivamente all'uso domestico e non a quello commerciale. La garanzia decade in caso di impiego improprio o manomissione, uso della forza e interventi non eseguiti dalla nostra filiale di assistenza autorizzata.

Trattamento dei casi di garanzia

Per garantire una rapida evasione della Sua richiesta, La preghiamo di seguire le seguenti istruzioni:

- Tenga a portata di mano per qualsiasi richiesta lo scontrino di cassa e il codice dell'articolo (IAN) 497779_2204 come prova di acquisto.
- Il codice dell'articolo è riportato sulla targhetta identificativa o su un'incisione presenti sul prodotto, sul frontespizio del manuale di istruzioni (in basso a sinistra) o su un adesivo applicato alla parte posteriore o inferiore del prodotto.
- Qualora si presentassero malfunzionamenti o altri tipi di vizi, contatti innanzitutto il reparto assistenza clienti qui di seguito indicato **telefonticamente** o via **e-mail**.
- Una volta che il prodotto è stato registrato come difettoso, lo può poi spedire a nostro carico, provvedendo ad allegare la prova di acquisto (scontrino di cassa), una descrizione del vizio e l'indicazione della data in cui si è presentato, all'indirizzo del servizio di assistenza clienti che Le è stato comunicato.



Sul sito www.lidl-service.com è possibile scaricare questo e molti altri manuali di istruzioni, filmati sui prodotti e software d'installazione.

Con questo codice QR si giunge direttamente al sito dell'assistenza clienti Lidl (www.lidl-service.com) e con la digitazione del codice articolo (IAN) 497779_2204 si può aprire il manuale di istruzioni di proprio interesse.

Assistenza

IT Assistenza Italia

Tel.: 800781188

E-Mail: kompernass@lidl.it

CH Assistenza Svizzera

Tel.: 0800 56 44 33

E-Mail: kompernass@lidl.ch

IAN 497779_2204

Importatore

Badi che il seguente indirizzo non è quello del servizio di assistenza clienti.

Contatti innanzitutto il servizio di assistenza clienti indicato.

KOMPERNASS HANDELS GMBH

BURGSTRASSE 21

44867 BOCHUM

GERMANIA

www.kompernass.com

KOMPERNASS HANDELS GMBH

BURGSTRASSE 21

44867 BOCHUM

GERMANY

www.kompernass.com

Stand der Informationen · Version des informations

Versione delle informazioni:

05 / 2022 · Ident.-No.: SPCM1200C1-052022-1

IAN 497779_2204