

## SHARPENING STATION/ SCHÄRFSTATION / STATION D'AFFÛTAGE PSS 65 D1

(DE) (AT) (CH)

### SCHÄRFSTATION

Bedienungsanleitung  
Originalbetriebsanleitung

(GB) (IE) (NI) (CY) (MT)

### SHARPENING STATION

User manual  
Translation of the original instructions

(FR) (BE) (CH)

### STATION D'AFFÛTAGE

Manuel d'utilisation  
Traduction de la notice originale

(NL) (BE)

### SLIJPSTATION

Gebruikershandleiding  
Vertaling van de oorspronkelijke gebruiksaanwijzing

(PL)

### URZĄDZENIE DO OSTRZENIA

Instrukcja obsługi  
Tłumaczenie instrukcji oryginalnej

(CZ)

### BRUSNÁ STANICE

Návod k použití  
Překlad původního návodu k používání

(SK)

### BRUSNÁ STANICA

Používateľská príručka  
Překlad pôvodného návodu na použitie

(ES)

### AFILADORA

Manual del usuario  
Traducción del manual original

(DK)

### SLIBESTATION

Brugsvejledning  
Oversættelse af den originale brugsanvisning

(IT) (MT) (CH)

### MACCHINA AFFILATRICE

Manuale di istruzioni  
Traduzione delle istruzioni originali

(HU)

### ÉLEZŐGÉP

Használati útmutató  
Eredeti használati utasítás fordítás

(SI)

### OSTRILNA POSTAJA

Navodila za uporabo  
Prevod izvirnih navodil

(HR)

### STANICA ZA OŠTRENJE

Korisnički priručnik  
Prijevod originalnih uputa

(RO)

### STĂTIE DE ASCUȚIT

Manual de utilizare  
Traducere a instrucțiunilor originale

(BG)

### СТАНЦИЯ ЗА ЗАТОЧВАНЕ

Ръководство за потребителя  
Превод на оригиналната инструкция

(GR) (CY)

### ΣΥΣΚΕΥΗ ΑΚΟΝΙΣΜΑΤΟΣ

Εγχειρίδιο χρήστη  
Μετάφραση του πρωτοτύπου των οδηγιών χρήσης

IAN 499631\_2204



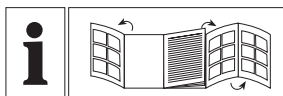

DE/AT/CH	Bedienungsanleitung	Seite	5
GB/IE/NL/CY/MT	User manual	Page	22
FR/BE/CH	Manuel d'utilisation	Page	37
NL/BE	Gebbruikershandleiding	Pagina	54
PL	Instrukcja obsługi	Strona	69
CZ	Návod k použití	Strana	85
SK	Používateľská príručka	Strana	100
ES	Manual del usuario	Página	115
DK	Brugsvejledning	Side	131
IT/MT/CH	Manuale di istruzioni	Pagina	146
HU	Használati útmutató	Oldal	161
SI	Navodila za uporabo	Stran	177
HR	Korisnički priručnik	Stranica	193
RO	Manual de utilizare	Pagina	208
BG	Ръководство за потребителя	Страница	225
GR/CY	Εγχειρίδιο χρήστη	Σελίδα	244

**A**

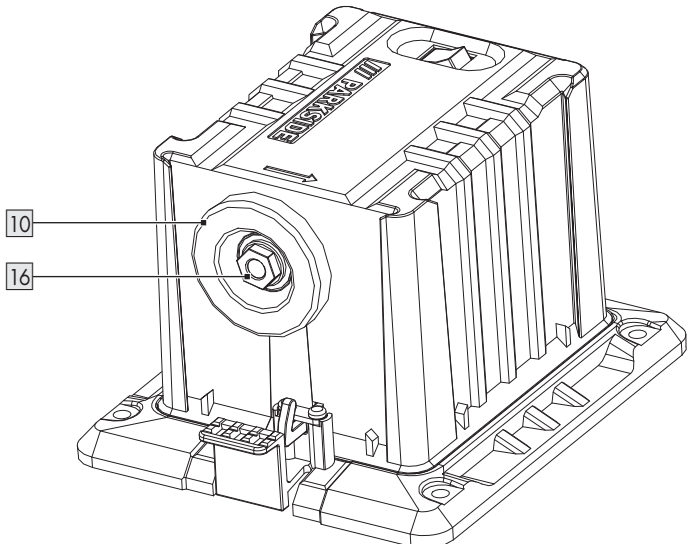
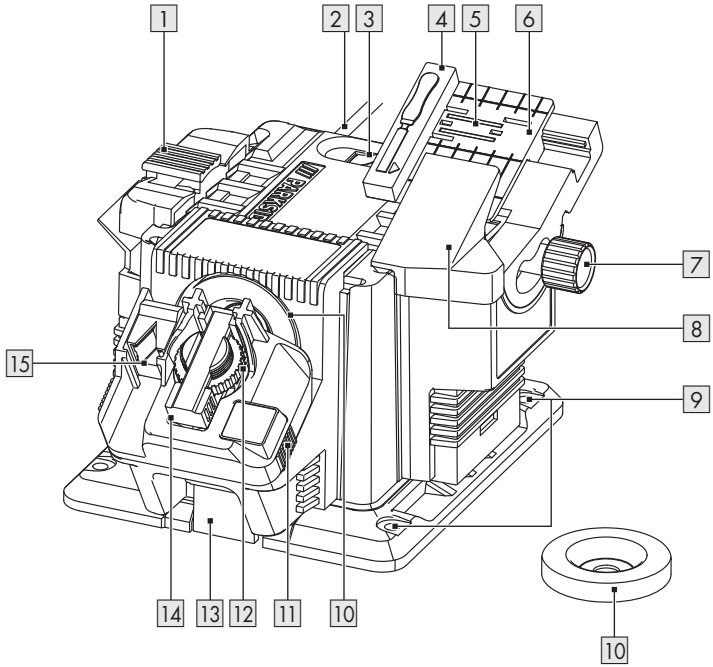

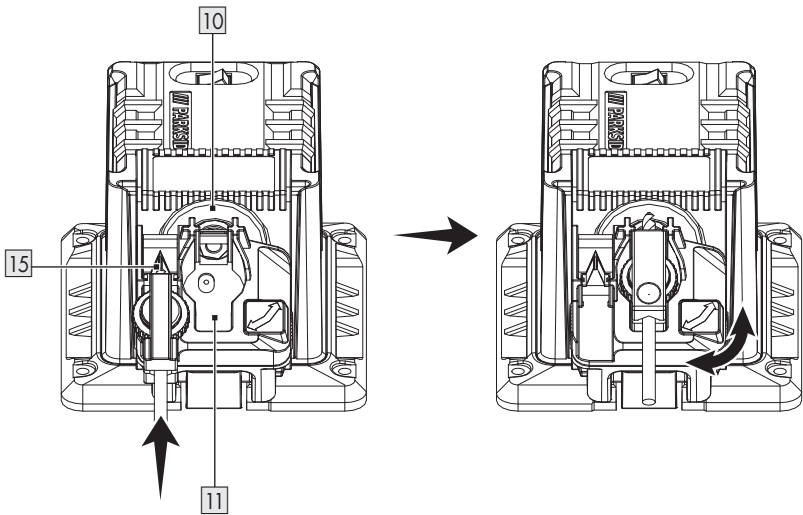
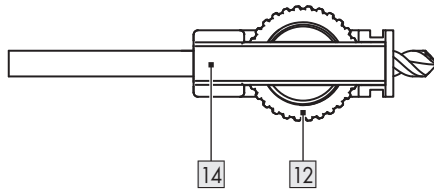
**B**

180°

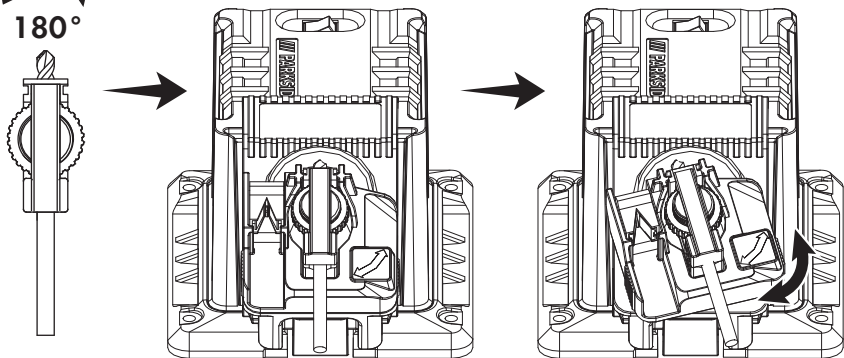

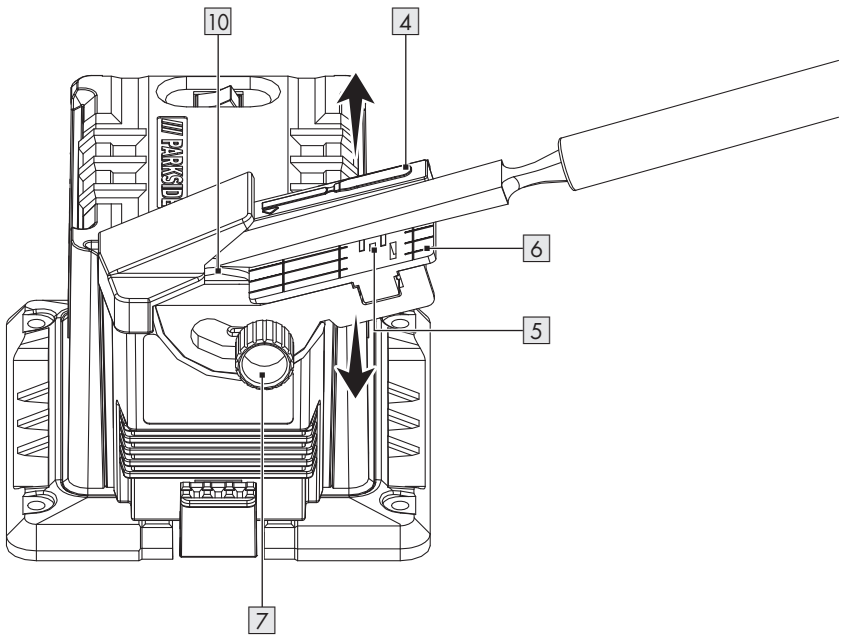
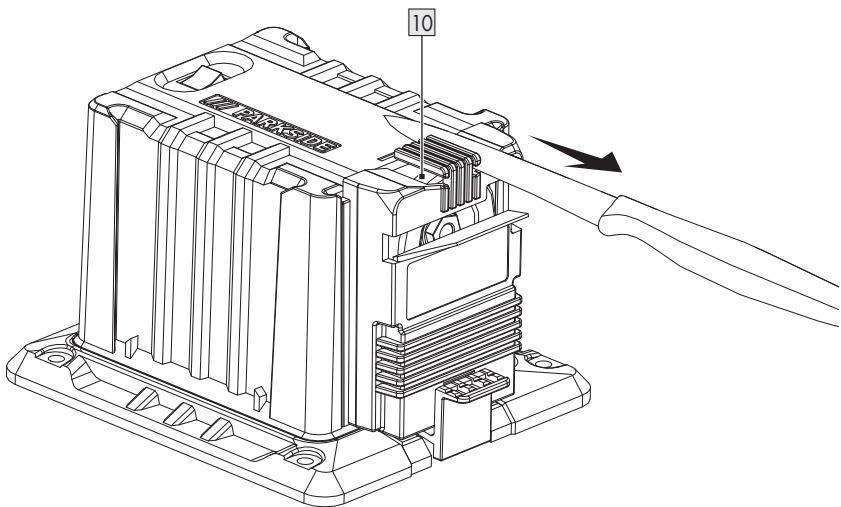
**C****D**



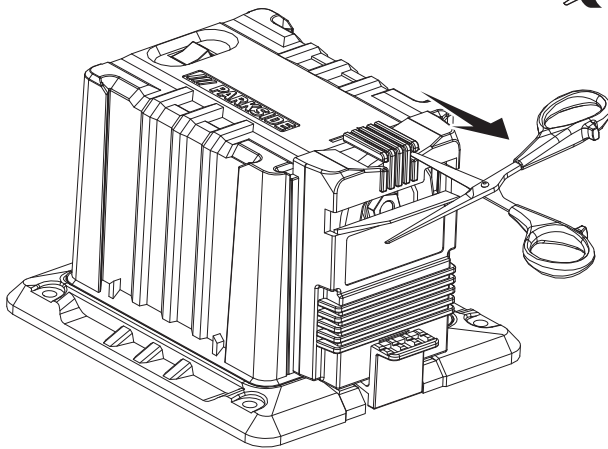
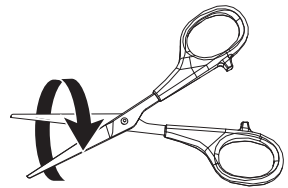
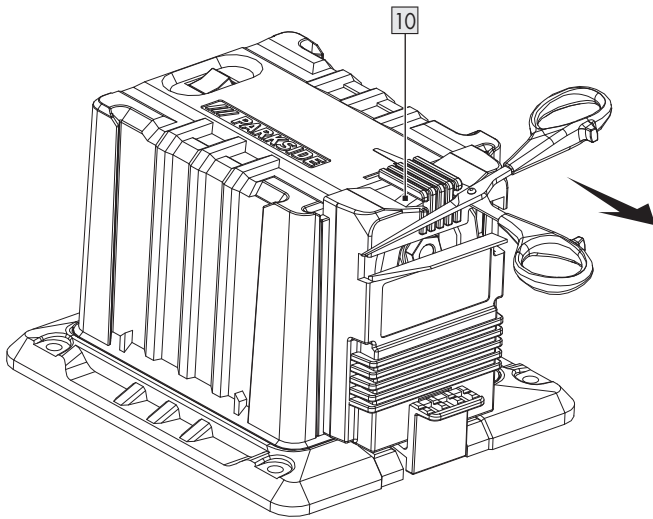











E



<b>Liste der verwendeten Piktogramme</b> .....	Seite	6
<b>Einleitung</b> .....	Seite	7
Bestimmungsgemäße Verwendung .....	Seite	7
Lieferumfang .....	Seite	7
Teilebeschreibung .....	Seite	8
Technische Daten .....	Seite	8
<b>Allgemeine Sicherheitshinweise</b> .....	Seite	9
Allgemeine Sicherheitshinweise für Elektrowerkzeuge .....	Seite	9
Weitere Sicherheitshinweise .....	Seite	12
Restgefahren .....	Seite	12
<b>Montage</b> .....	Seite	13
<b>Bedienung</b> .....	Seite	14
<b>Fehlerbehebung</b> .....	Seite	17
<b>Reinigung und Wartung</b> .....	Seite	18
Reinigung .....	Seite	18
<b>Lagerung</b> .....	Seite	18
<b>Transport</b> .....	Seite	18
<b>Entsorgung</b> .....	Seite	18
<b>Garantie</b> .....	Seite	19
Abwicklung im Garantiefall .....	Seite	20
Service .....	Seite	20
<b>EG-Konformitätserklärung</b> .....	Seite	21

## Liste der verwendeten Piktogramme

Folgende Warnhinweise erscheinen in dieser Bedienungsanleitung, auf der Verpackung und auf dem Typenschild:

 	<p>Bedienungsanleitung lesen!</p>	 <b>VORSICHT!</b> Beachten Sie die Sicherheitshinweise.
	<p><b>GEFAHR!</b> Dieses Symbol bezeichnet in Kombination mit dem Signalwort „Gefahr“ eine Gefahr mit hohem Risikograd, die, wenn sie nicht vermieden wird, den Tod oder eine schwere Verletzung zur Folge hat.</p>	 Augenschutz tragen!  Gehörschutz tragen!  Schutzhandschuhe tragen!
	<p><b>WARNUNG!</b> Dieses Symbol bezeichnet in Kombination mit dem Signalwort „Warnung“ eine Gefahr mit mittlerem Risikograd, die, wenn sie nicht vermieden wird, den Tod oder eine schwere Verletzung zur Folge haben kann.</p>	 Produkt ausschalten und Netzstecker ziehen, bevor Zubehör gewechselt wird oder wenn das Produkt gereinigt oder nicht gebraucht wird.  Netzstecker ziehen
	<p><b>VORSICHT!</b> Dieses Symbol bezeichnet in Kombination mit dem Signalwort „Vorsicht“ eine Gefahr mit niedrigem Risikograd, die, wenn sie nicht vermieden wird, eine leichte bis mäßige Verletzung zur Folge haben kann.</p>	 Wechselstrom/-spannung  Schutzklasse II (doppelte Isolierung)
 	<p>Sicherheitshinweise Gebrauchsanweisungen</p>	 Das CE Zeichen bestätigt Konformität mit den für das Produkt geltenden EU-Richtlinien.



# SCHÄRFSTATION

## ● Einleitung

Wir beglückwünschen Sie zum Kauf Ihres neuen Produkts, im Folgenden nur „Produkt“ genannt. Sie haben sich damit für ein hochwertiges Produkt entschieden. Die Bedienungsanleitung ist fester Bestandteil dieses Produkts. Sie enthält wichtige Hinweise zu Bedienung, Sicherheit, Gebrauch und Entsorgung. Machen Sie sich vor der Verwendung des Produkts mit dem Produkt vertraut. Lesen Sie dazu die folgenden Bedien- und Sicherheitshinweise.

Verwenden Sie das Produkt nur wie beschrieben und für die angegebenen Einsatzbereiche. Heben Sie diese Anleitung gut auf. Händigen Sie alle Unterlagen bei Weitergabe des Produkts an Dritte unbedingt mit aus.

## ● Bestimmungsgemäße Verwendung

Die Schärfstation eignet sich zum Nachschleifen von Werkzeugen (z. B. Bohrern, Messerschneiden, Scheren, Beitel, Meißeln).

Für andere Verwendungszwecke ist das Gerät nicht vorgesehen (z. B. das Schleifen mit ungeeigneten Schleifwerkzeugen, mit Kühlmittelzufuhr oder das Schleifen von gefährlichen Werkstoffen wie etwa Asbest).

Das Gerät ist für das Hobbyhandwerk und nicht für den gewerblichen Einsatz vorgesehen.

Das Gerät ist für Erwachsene vorgesehen. Personen ab einem Alter von 16 Jahren dürfen das Gerät nur unter Aufsicht benutzen.

Der Hersteller haftet nicht für Schäden, die durch eine nicht bestimmungsgemäße Verwendung oder durch fehlerhafte Bedienung verursacht werden.

## ● Lieferumfang

### **WARNUNG!**

▶ Gerät auspacken und auf Vollständigkeit kontrollieren. Verpackungsmaterial korrekt entsorgen.

- 1x Gerät
- 1x Aufsatz für Klingen von Messern und Scheren
- 1x Aufsatz für Bohrer
- 1x Aufsatz für Beitel und Meißel
- 1x Ersatzschleifscheibe
- 1x Bedienungsanleitung

## ● Teilebeschreibung

### Abb. A

- 1 Aufsatz für Klingen von Messern und Scheren
- 2 Netzkabel mit Netzstecker
- 3 Hauptschalter
- 4 Anschlag
- 5 Magnethalterung
- 6 Werkzeugablage
- 7 Sicherungsschraube zur Winkelverstellung
- 8 Schutzhaube
- 9 Montagebohrungen für die Werkbankmontage
- 10 Schleifscheibe
- 11 Drehbare Bohreraufnahme
- 12 Rändelmutter zum Einspannen des Bohrers
- 13 Freigabehebel für Schärfaufsatz
- 14 Bohrerhalter
- 15 Einstellhilfe
- 16 Schleifscheibenmuttern

## ● Technische Daten

### Schärfstation PSS 65 D1

#### Nennwerte

Eingangsspannung:	220 - 240 V~, 50 Hz
Leistungsverbrauch P:	65 W (S6 20%)*
Leistungsverbrauch P <sub>0</sub> :	25 W (S1)**
Leerlaufdrehzahl n <sub>0</sub> :	6700 min <sup>-1</sup>
Schutzklasse:	□ II
Gewicht (inkl. Zubehör):	Ca. 1,26 kg
Schleifwinkelbereich:	15° - 50°
Durchmesser z. Schärfen von Bohrern:	3 - 10 mm
Breite z. Schärfen von Messerklingen:	6 - 51 mm

#### Schleifscheibe

Außendurchmesser:	Ø 49,5 mm
Bohrungsdurchmesser:	Ø 10,14 mm
Dicke:	7,9 mm
Schleifmaterial:	Diamant
Gerätekörper:	Metall
Bearbeitungsgeschwindigkeit:	Max. 60 m/s
Umdrehungszahl:	Max. 23100 min <sup>-1</sup>
Schalldruckpegel (L <sub>pA</sub> ):	64,3 dB; K <sub>pA</sub> = 3 dB
Schallleistungspegel (L <sub>WA</sub> ):	77,3 dB; K <sub>WA</sub> = 3 dB

\* Betriebsart S6 20%: Dauerbetrieb mit Lastwechsel (Einschaltdauer 10 Min.) Um eine Motorüberhitzung zu vermeiden, darf der Motor nur 20 % der Einschaltdauer mit der angegebenen Nennleistung betrieben werden. Die verbleibenden 80 % der Einschaltdauer muss der Motor lastfrei bleiben.

\*\* Betriebsart S1: Dauerbetrieb mit konstanter Belastung

- Lärm- und Vibrationswerte wurden gemäß Normen und Standards ermittelt, die in der Konformitätserklärung aufgeführt sind.
- Der angegebene Schwingungsgesamtwert und der angegebene Geräuschemissionswert sind nach einem genormten Prüfverfahren gemessen worden und können zum Vergleich eines Elektrowerkzeugs mit einem anderen verwendet werden.
- Der angegebene Schwingungsgesamtwert und der angegebene Geräuschemissionswert können auch zu einer vorläufigen Einschätzung der Belastung verwendet werden.

### **Ein Warnhinweis!**

- ▶ Die Schwingungs- und Geräuschemissionen können während der tatsächlichen Benutzung des Elektrowerkzeugs von den Angabewerten abweichen, abhängig von der Art und Weise, in der das Elektrowerkzeug verwendet wird, insbesondere, welche Art von Werkstück bearbeitet wird.
- ▶ Es ist notwendig, Sicherheitsmaßnahmen zum Schutz des Bedieners festzulegen, die auf einer Abschätzung der Schwingungsbelastung während der tatsächlichen Benutzungsbedingungen beruhen (hierbei sind alle Anteile des Betriebszyklus zu berücksichtigen, beispielsweise Zeiten, in denen das Elektrowerkzeug abgeschaltet ist, und solche, in denen es zwar eingeschaltet ist, aber ohne Belastung läuft).



## **Allgemeine Sicherheitshinweise**

### ● **Allgemeine Sicherheitshinweise für Elektrowerkzeuge**

#### **WARNING!**

- ▶ **Lesen Sie alle Sicherheitshinweise, Anweisungen, Bilderungen und technischen Daten, mit denen dieses Elektrowerkzeug versehen ist.** Versäumnisse bei der Einhaltung der nachfolgenden Anweisungen können elektrischen Schlag, Brand und/oder schwere Verletzungen verursachen.

### **Bewahren Sie alle Sicherheitshinweise und Anweisungen für die Zukunft auf.**

Der in den Sicherheitshinweisen verwendete Begriff „Elektrowerkzeug“ bezieht sich auf netzbetriebene Elektrowerkzeuge (mit Netzleitung) oder auf akkubetriebene Elektrowerkzeuge (ohne Netzleitung).

### **Arbeitsplatzsicherheit**

- **Halten Sie Ihren Arbeitsbereich sauber und gut beleuchtet.** Unordnung oder unbeleuchtete Arbeitsbereiche können zu Unfällen führen.
- **Arbeiten Sie mit dem Elektrowerkzeug nicht in explosionsgefährdeter Umgebung, in der sich brennbare Flüssigkeiten, Gase oder Stäube befinden.** Elektrowerkzeuge erzeugen Funken, die den Staub oder die Dämpfe entzünden können.
- **Halten Sie Kinder und andere Personen während der Benutzung des Elektrowerkzeugs fern.** Bei Ablenkung können Sie die Kontrolle über das Elektrowerkzeug verlieren.

## Elektrische Sicherheit

- **Der Anschlussstecker des Elektrowerkzeugs muss in die Steckdose passen. Der Stecker darf in keiner Weise verändert werden. Verwenden Sie keine Adapterstecker gemeinsam mit Schutzgeerdeten Elektrowerkzeugen.** Unveränderte Stecker und passende Steckdosen verringern das Risiko eines elektrischen Schlages.
- **Vermeiden Sie Körperkontakt mit geerdeten Oberflächen wie von Rohren, Heizungen, Herden und Kühlschränken.** Es besteht ein erhöhtes Risiko durch elektrischen Schlag, wenn Ihr Körper geerdet ist.
- **Halten Sie Elektrowerkzeuge von Regen oder Nässe fern.** Das Eindringen von Wasser in ein Elektrowerkzeug erhöht das Risiko eines elektrischen Schlages.
- **Zweckentfremden Sie die Anschlussleitung nicht, um das Elektrowerkzeug zu tragen, aufzuhängen oder um den Stecker aus der Steckdose zu ziehen. Halten Sie die Anschlussleitung fern von Hitze, Öl, scharfen Kanten oder sich bewegendem Teilen.** Beschädigte oder verwickelte Anschlussleitungen erhöhen das Risiko eines elektrischen Schlages.
- **Wenn Sie mit einem Elektrowerkzeug im Freien arbeiten, verwenden Sie nur Verlängerungsleitungen, die auch für den Außenbereich geeignet sind.** Die Anwendung einer für den Außenbereich geeigneten Verlängerungsleitung verringert das Risiko eines elektrischen Schlages.

- **Wenn der Betrieb des Elektrowerkzeugs in feuchter Umgebung nicht vermeidbar ist, verwenden Sie einen Fehlerstromschutzschalter.** Der Einsatz eines Fehlerstromschutzschalters vermindert das Risiko eines elektrischen Schlages.

## Sicherheit von Personen

- **Seien Sie aufmerksam, achten Sie darauf, was Sie tun, und gehen Sie mit Vernunft an die Arbeit mit einem Elektrowerkzeug. Benutzen Sie kein Elektrowerkzeug, wenn Sie müde sind oder unter dem Einfluss von Drogen, Alkohol oder Medikamenten stehen.** Ein Moment der Unachtsamkeit beim Gebrauch des Elektrowerkzeugs kann zu ernsthaften Verletzungen führen.
- **Tragen Sie persönliche Schutzausrüstung und immer eine Schutzbrille.** Das Tragen persönlicher Schutzausrüstung, wie Staubmaske, rutschfeste Sicherheitsschuhe, Schutzhelm oder Gehörschutz, je nach Art und Einsatz des Elektrowerkzeugs, verringert das Risiko von Verletzungen.
- **Vermeiden Sie eine unbeabsichtigte Inbetriebnahme. Vergewissern Sie sich, dass das Elektrowerkzeug ausgeschaltet ist, bevor Sie es an die Stromversorgung und/oder den Akku anschließen, es aufnehmen oder tragen.** Wenn Sie beim Tragen des Elektrowerkzeugs den Finger am Schalter haben oder das Elektrowerkzeug eingeschaltet an die Stromversorgung anschließen, kann dies zu Unfällen führen.
- **Entfernen Sie Einstellwerkzeuge oder Schraubenschlüssel, bevor Sie das Elektrowerkzeug einschalten.** Ein Werkzeug oder Schlüssel, der sich in einem drehenden Teil des Elektrowerkzeugs befindet, kann zu Verletzungen führen.

- **Vermeiden Sie eine abnormale Körperhaltung. Sorgen Sie für einen sicheren Stand und halten Sie jederzeit das Gleichgewicht.**

Dadurch können Sie das Elektrowerkzeug in unerwarteten Situationen besser kontrollieren.

- **Tragen Sie geeignete Kleidung. Tragen Sie keine weite Kleidung oder Schmuck. Halten Sie Haare und Kleidung fern von sich bewegenden Teilen.** Lockere Kleidung, Schmuck oder lange Haare können von sich bewegenden Teilen erfasst werden.
- **Wenn Staubabsaug- und -auffangeinrichtungen montiert werden können, sind diese anzuschließen und richtig zu verwenden.** Verwendung einer Staubabsaugung kann Gefährdungen durch Staub verringern.
- **Wiegen Sie sich nicht in falscher Sicherheit und setzen Sie sich nicht über die Sicherheitsregeln für Elektrowerkzeuge hinweg, auch wenn Sie nach vielfachem Gebrauch mit dem Elektrowerkzeug vertraut sind.** Achtloses Handeln kann binnen Sekundenbruchteilen zu schweren Verletzungen führen.

## **Verwendung und Behandlung des Elektrowerkzeugs**

- **Überlasten Sie das Elektrowerkzeug nicht. Verwenden Sie für Ihre Arbeit das dafür bestimmte Elektrowerkzeug.** Mit dem passenden Elektrowerkzeug arbeiten Sie besser und sicherer im angegebenen Leistungsbereich.
- **Benutzen Sie kein Elektrowerkzeug, dessen Schalter defekt ist.** Ein Elektrowerkzeug, das sich nicht mehr ein- oder ausschalten lässt, ist gefährlich und muss repariert werden.

- **Ziehen Sie den Stecker aus der Steckdose und/ oder entfernen Sie einen abnehmbaren Akku, bevor Sie Geräteeinstellungen vornehmen, Einsatzwerkzeugteile wechseln oder das Elektrowerkzeug weglegen.** Diese Vorsichtsmaßnahme verhindert den unbeabsichtigten Start des Elektrowerkzeugs.
- **Bewahren Sie unbenutzte Elektrowerkzeuge außerhalb der Reichweite von Kindern auf. Lassen Sie keine Personen das Elektrowerkzeug benutzen, die mit diesem nicht vertraut sind oder diese Anweisungen nicht gelesen haben.** Elektrowerkzeuge sind gefährlich, wenn sie von unerfahrenen Personen benutzt werden.
- **Pflegen Sie Elektrowerkzeuge und Einsatzwerkzeug mit Sorgfalt. Kontrollieren Sie, ob bewegliche Teile einwandfrei funktionieren und nicht klemmen, ob Teile gebrochen oder so beschädigt sind, dass die Funktion des Elektrowerkzeugs beeinträchtigt ist. Lassen Sie beschädigte Teile vor dem Einsatz des Elektrowerkzeuges reparieren.** Viele Unfälle haben ihre Ursache in schlecht gewarteten Elektrowerkzeugen.
- **Halten Sie Schneidwerkzeuge scharf und sauber.** Sorgfältig gepflegte Schneidwerkzeuge mit scharfen Schneidkanten verklemmen sich weniger und sind leichter zu führen.
- **Verwenden Sie Elektrowerkzeug, Zubehör, Einsatzwerkzeuge usw. entsprechend diesen Anweisungen. Berücksichtigen Sie dabei die Arbeitsbedingungen und die auszuführende Tätigkeit.** Der Gebrauch von Elektrowerkzeugen für andere als die vorgesehenen Anwendungen kann zu gefährlichen Situationen führen.

- **Halten Sie Griffe und Griffflächen trocken, sauber und frei von Öl und Fett.** Rutschige Griffe und Griffflächen erlauben keine sichere Bedienung und Kontrolle des Elektrowerkzeugs in unvorhergesehenen Situationen.

## Service

- **Lassen Sie Ihr Elektrowerkzeug nur von qualifiziertem Fachpersonal und nur mit Original-Ersatzteilen reparieren.** Damit wird sichergestellt, dass die Sicherheit des Elektrowerkzeugs erhalten bleibt.

## ● Weitere Sicherheitshinweise

- Das Gerät darf nur an eine Steckdose angeschlossen werden, die über einen Fehlerstromschutzschalter (FI) mit einem Ist-Fehlerstrom von maximal 30 mA geschaltet ist.
- Netz- und Verlängerungskabel von der Schleifscheibe entfernt verlegen. Sollte ein Kabel beschädigt oder durchtrennt werden, sofort den Stecker aus der Steckdose ziehen.  
Das Kabel erst berühren, wenn es nicht mehr mit dem Stromnetz verbunden ist. Stromschlaggefahr.
- Wenn die Netzanschlussleitung dieses Gerätes beschädigt wird, muss sie durch den Hersteller oder seinen Kundendienst oder eine ähnlich qualifizierte Person ersetzt werden, um Gefährdungen zu vermeiden.
- Gerät erst einschalten, wenn es fest an der Arbeitsplatte montiert ist.
- Zur eigenen Sicherheit stets nur Zubehör- und Anbauteile verwenden, die in der Bedienungsanleitung genannt bzw. empfohlen oder vom Werkzeughersteller vorgegeben werden.
- Nur Schleifscheiben verwenden, deren Umdrehungszahl-Angaben so hoch sind wie die Angaben, die auf dem Typenschild des Geräts stehen.
- Vor dem Gebrauch die Schleifscheibe sichtbar prüfen. Beschädigte oder verformte Schleifscheiben nicht verwenden. Beschädigte oder abgenutzte Schleifscheiben ersetzen.
- Die beim Schleifen erzeugten Funken dürfen keine Gefahren hervorrufen, z. B. Personen erreichen oder zündfähige Stoffe in Brand setzen.
- Nie die Finger zwischen Schleifscheibe und Funkschutz oder in der Nähe der Schutzhaube halten. Es besteht Quetschgefahr.
- Aus funktionellen Gründen können die rotierenden Geräteteile nicht abgedeckt werden. Deshalb mit Umsicht vorgehen und das Werkstück gut festhalten, um ein Abrutschen zu vermeiden. Dabei besteht die Gefahr, dass die Hände mit dem Schleifriemen oder der Schleifscheibe in Kontakt geraten.
- Beim Schleifen erwärmt sich das Werkstück. Den Bearbeitungsbereich nicht berühren, sondern abkühlen lassen. Es besteht Verbrennungsgefahr. Keine Kühlmittel oder vergleichbare Mittel verwenden.
- Bei Müdigkeit oder nach der Einnahme von Alkohol oder Medikamenten nicht mit dem Gerät arbeiten. Immer rechtzeitig Pausen einlegen.
- Gerät ausschalten und Netzstecker ziehen,
  - um ein fest sitzendes Werkzeug zu lösen,
  - falls die Anschlussleitung beschädigt ist oder sich verfangen hat,
  - oder bei ungewöhnlichen Geräuschen.
- Nur eine Schleifscheibe vom Originalanbieter verwenden.

## ● Restgefahren

Auch bei sachgemäßer Handhabung und Bedienung dieses Elektrowerkzeugs bestehen noch Restrisiken. Bauart- und konstruktionsbedingt bestehen bei diesem Elektrowerkzeug noch folgende Gefahren:

- Lungenschäden, falls kein geeigneter Atemschutz getragen wird.

- Gehörschäden, falls kein geeigneter Gehörschutz getragen wird.
- Gesundheitsschäden durch
  - das Berühren des ungeschützten Arbeitsbereichs des Schleifwerkzeugs;
  - das Herausschleudern von Teilen des Werkstücks oder durch beschädigte Schleifscheiben.
- Gesundheitsschäden durch Wackeln mit Armen und Händen, wenn das Gerät über längere Zeit eingesetzt wird oder nicht korrekt festgehalten oder gewartet wird.

### **⚠️ WARNUNG!**

- ▶ Warnung! Während des Betriebs erzeugt dieses Elektrowerkzeug ein elektromagnetisches Feld, das unter gewissen Umständen die Funktionalität aktiver oder passiver medizinischer Implantate beeinträchtigen kann. Um die Gefahr schwerer oder tödlicher Verletzungen zu verringern, raten wir Personen mit medizinischen Implantaten, vor dem Betrieb des Geräts ihren Arzt und den Hersteller des Implantats zu konsultieren.

## ● **Montage**

### **⚠️ VORSICHT! VERLETZUNGSGEFAHR!**

- ▶ Achten Sie darauf, dass Sie genügend Platz zum Arbeiten haben und dass Sie keine anderen Personen in Gefahr bringen.
- ▶ Alle Abdeckungen und Schutzvorrichtungen müssen vor der Inbetriebnahme korrekt montiert sein.
- ▶ Vor dem Ändern von Geräteeinstellungen immer den Netzstecker ziehen.

## **Rüsten**

Stellen Sie die Schärfsstation auf einen stabilen Untergrund und spannen Sie das Gerät ein. Im Idealfall den Bohrer mit der Oberfläche verschrauben. Benutzen Sie dazu die Montagebohrungen für die Werkbankmontage , die in die Bodenplatte eingearbeitet sind.

### **HINWEIS**

- ▶ Die zur Montage benötigten Schrauben und Muttern sind nicht im Lieferumfang enthalten.

## **Schärfaufsatz montieren**

1. Wählen Sie einen der drei Schärfaufsätze.
2. Um einen Schärfaufsatz aus der Arbeitsposition zu nehmen, müssen Sie den Freigabehebel für Schärfaufsatz  herunterdrücken.
3. Ziehen Sie den Schärfaufsatz nach oben aus den Führungsschienen.
4. In den Ablagepositionen sind die Schärfaufsätze auf der linken und rechten Seite nicht fest angeschlagen und lassen sich leicht aus den Führungsschienen entnehmen.
5. Zum Befestigen des gewählten Schärfaufsatzes in der Arbeitsposition schieben Sie ihn von oben in die Führungsschienen hinein. Drücken Sie den Schärfaufsatz fest an, bis dieser einrastet.

### **⚠️ VORSICHT!**

- ▶ **Die Schärfaufsätze sind außerdem auch Schutzvorrichtungen. Benutzen Sie das Gerät nie ohne einen Schärfaufsatz. Verletzungsgefahr!**

## ● **Bedienung**

### **⚠ VORSICHT!** **VERLETZUNGSGEFAHR!**

- ▶ Vor dem Arbeiten immer den Netzstecker aus der Steckdose ziehen.
- ▶ Nur Schleifscheiben und Zubehörteile verwenden, die vom Hersteller empfohlen werden. Bei Benutzung anderer Einsatzwerkzeuge und sonstiger Zubehörteile besteht Verletzungsgefahr.
- ▶ Betreiben Sie das Gerät nie ohne die Sichtschuttscheibe.
- ▶ Schalten Sie das Gerät nur dann ein, wenn es fest mit der Arbeitsfläche verbunden ist.

### **⚠ VORSICHT!**



**Trotz des Funkenschutzes stets eine Schutzbrille beim Arbeiten tragen, um eine Augenschädigung zu vermeiden.**

### **⚠ VORSICHT!**



Um eine Schädigung des Gehörs zu vermeiden, raten wir zum Tragen eines Gehörschutzes.

### **⚠ VORSICHT!**

- ▶ **Halten Sie Ihre Hände fern von der Schleifscheibe und vom Antriebsriemen, wenn das Gerät in Betrieb ist. Verletzungsgefahr.**

## **Ein- und Ausschalten**

### **HINWEIS**

- ▶ Die Netzspannung muss mit den Angaben auf dem Typenschild übereinstimmen.

Schließen Sie das Gerät an die Steckdose an.

1. Drücken Sie zum Einschalten den Schalter "I". Das Gerät läuft an **A** **3**.

2. Drücken Sie zum Ausschalten den Schalter "O". Das Gerät schaltet sich aus **A** **3**.

Warten Sie nach dem Einschalten, bis das Gerät seine Maximaldrehzahl erreicht hat. Beginnen Sie erst dann mit dem Schleifen.

### **⚠ VORSICHT!**

- ▶ **Nach dem Abschalten des Geräts dreht sich die Scheibe noch weiter. Es besteht Verletzungsgefahr.**

### **Probelauf:**

Starten Sie einen Probelauf von mindestens 60 Sekunden ohne Last, bevor Sie mit der Arbeit beginnen oder nachdem Sie eine Schleifscheibe gewechselt haben. Schalten Sie das Gerät sofort aus, wenn die Scheibe unrund läuft, wenn erhebliche Schwingungen oder ungewöhnliche Geräusche entstehen.

### **B** **Schärfen von Spiralbohrern**

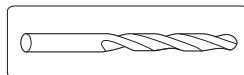

Spiralbohrer mit einem Durchmesser von 3 - 10 mm können nachgeschliffen werden.

1. Montieren Sie den gewählten Schärfaufsatz (siehe Schärfaufsatz montieren).
2. Nehmen Sie den Bohrerhalter **14** vom Schärfaufsatz ab.
3. Setzen Sie den Bohrer in den Bohrerhalter **14** ein. Befestigen Sie den Bohrer nicht.
4. Führen Sie den Bohrerhalter **14** nach oben in die Einstellhilfe **15** ein und verwenden Sie die Rändelmutter zum Einspannen des Bohrers **12**.
5. Schieben Sie den Bohrer bis zum Metallanschlag nach vorn in die Keilnut hinein. Die Schneidflächen des Bohrers müssen eng an den Metallflächen anliegen.
6. Spannen Sie den Bohrer mit der Rändelmutter **12** fest ein.
7. Entnehmen Sie den Bohrerhalter **14** und führen Sie ihn von unten in die drehbare Bohrer Aufnahme **11** ein. Benutzen Sie zum Einspannen die Rändelmutter **12**.



8. Prüfen Sie, ob der Bohrer in der richtigen Position ist. Die Schneidflächen des Bohrers müssen die Schleifscheibe **10** berühren.
9. Schalten Sie das Gerät ein und schleifen Sie den Bohrer. Bewegen Sie dabei die drehbare Bohreraufnahme in Pfeilrichtung vor und zurück.
10. Schalten Sie das Gerät aus und warten Sie, bis die Schleifscheibe **10** zum Stillstand ausgelaufen ist.
11. Nehmen Sie den Bohrerhalter **14** ab und führen Sie ihn in die drehbare Bohreraufnahme **11** ein, indem Sie ihn um 180° drehen. Gehen Sie auf gleiche Weise vor, um die gegenüber liegende Schneidfläche des Bohrers nachzuschleifen.
12. Schalten Sie das Gerät an und schleifen Sie den Bohrer.
13. Schalten Sie das Gerät aus und warten Sie, bis die Schleifscheibe **10** zum Stillstand ausgelaufen ist.

### **C** Beitel und Meißel schärfen

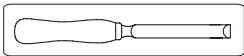

1. Montieren Sie den gewählten Schärfaufsatz (siehe Schärfaufsatz montieren).
2. Legen Sie die Werkzeugschneide so auf die Werkzeugablage **6**, dass sie am Anschlag **4** anliegt. Die Magnethalterung **5** hält die Werkzeugschneide in Position.
3. Lösen Sie die Sicherungsschraube zur Winkelverstellung **7** und drehen Sie die Werkzeugablage **6** in Position. Stellen Sie den Winkel entsprechend des vorhandenen Schrägwinkels ein (Winkel der abgeschrägten Kante).
4. Ziehen Sie die Sicherungsschraube zur Winkelverstellung **7** wieder fest.
5. Schalten Sie das Gerät ein und bewegen Sie die Werkzeugablage **6** entlang der Schleifscheibe **10** gleichmäßig vor und zurück.
6. Drücken Sie beim Schleifen immer leicht an und führen Sie die zu schleifende Fläche langsam gegen die Schleifscheibe **10**.

7. Wiederholen Sie den Schleifvorgang, bis alle Unebenheiten beseitigt sind.
8. Schalten Sie das Gerät aus und warten Sie, bis die Schleifscheibe **10** zum Stillstand ausgelaufen ist.

### **HINWEIS**

- ▶ Zum Nachschleifen eines Meißels wenden Sie den Meißel und wiederholen Sie den Vorgang ab Schritt 5.

### **D** Messer schärfen

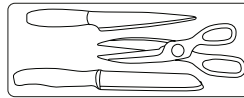

### **⚠ VORSICHT!**



**Tragen Sie beim Umgang von Messern und Scheren Schutzhandschuhe.**

### **HINWEIS**

- ▶ Das Gerät ist nicht zum Schärfen von Messern mit gezackten Klingen geeignet.
1. Montieren Sie den gewählten Schärfaufsatz (siehe Schärfaufsatz montieren).
  2. Schalten Sie das Gerät ein.
  3. Führen Sie die Klinge des Messer direkt in die Schleiföffnung ein.
  4. Drücken Sie die Klinge leicht und gleichmäßig an die Schleifscheibe **10** an und führen Sie das Messer in Ihre Richtung.
  5. Wenden Sie das Messer und führen Sie die Messerklinge in die gegenüber liegende Schleiföffnung ein.
  6. Wiederholen Sie den Schleifvorgang auf dieser Klingenseite.
  7. Schleifen Sie die Klingenseiten abwechselnd nach, bis die Schneidflächen gratfrei und scharf sind.
  8. Schalten Sie das Gerät aus und warten Sie, bis die Schleifscheibe **10** zum Stillstand ausgelaufen ist.

## E Scheren nachschleifen

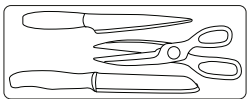

### HINWEIS

- ▶ Das Gerät ist nicht zum Schärfen von Scheren mit gezackten Klingen geeignet. Das Gerät ist nicht zum Schärfen von Zickzackscheren geeignet.

1. Montieren Sie den gewählten Aufsatz für Klingen von Messern und Scheren **1** (siehe Schärfaufsatz montieren).
2. Weiten Sie die Schere ganz auf.
3. Schalten Sie das Gerät ein.
4. Führen Sie eine Scherenklinge in die Schleiföffnung ein.
5. Führen Sie die Klinge vom Schraubgelenk an aufwärts mit leichtem Andruck bis zur Spitze der Klinge an der Schleifscheibe **10** entlang.
6. Nehmen Sie die Schere aus der Schärfstation und wenden Sie sie, um die andere Klinge zu schärfen.
7. Führen Sie die andere Scherenklinge in die Schleiföffnung ein.
8. Führen Sie die Klinge vom Schraubgelenk an aufwärts mit leichtem Andruck bis zur Spitze der Klinge an der Schleifscheibe **10** entlang.
9. Schleifen Sie die Klingenseiten abwechselnd nach, bis die Klingen gratfrei und scharf sind.
10. Schalten Sie das Gerät aus und warten Sie, bis die Schleifscheibe **10** zum Stillstand ausgelaufen ist.

## Schleifscheibe wechseln

### HINWEIS

#### Hinweise zum Wechseln:

- ▶ Das Gerät nie ohne Schutzvorrichtung betreiben.
- ▶ Darauf achten, dass die Schleifscheibenmaße den Maßen für das Gerät entsprechen.
- ▶ Keine separaten Buchsen oder Adapterstücke verwenden, um Schleifscheiben mit zu großen Öffnungen an das Gerät anzupassen.
- ▶ Keine Sägeblätter verwenden.
- ▶ Nach dem Wechseln der Schleifscheibe das Gerät immer vollständig zusammenbauen.

### ⚠ VORSICHT!



- Gerät ausschalten und Netzstecker ziehen.
- Gerät abkühlen lassen.

### HINWEIS

- ▶ Wenn die Schleifscheibenmutter **16** festgezogen oder gelöst wird, muss die Schleifscheibe **10** mit der Hand oder mit einer Zange gut festgehalten werden.

1. Zum Lösen die Schleifscheibenmutter **16** im Uhrzeigersinn drehen (Linksgewinde).
2. Nehmen Sie die Schleifscheibe **10** ab.
3. Setzen Sie eine neue Schleifscheibe **10** auf. Zum Festziehen die Schleifscheibenmutter **16** gegen den Uhrzeigersinn drehen (Linksgewinde).
4. **Probelauf:** Starten Sie einen Probelauf von mindestens 60 Sekunden ohne Last, bevor Sie mit der Arbeit beginnen oder nachdem Sie eine Schleifscheibe gewechselt haben. Schalten Sie das Gerät sofort aus, wenn die Scheibe unruhig läuft, wenn erhebliche Schwingungen oder ungewöhnliche Geräusche entstehen.

## ● Fehlerbehebung

### ⚠️ WARNUNG!



Vor dem Arbeiten immer den Netzstecker aus der Steckdose ziehen. Stromschlaggefahr.

Problem	Ursache	Lösung
Gerät startet nicht.	Keine Netzspannung. FI-Schalter hat ausgelöst.	Steckdose, Netzkabel, Leitung, Netzstecker überprüfen. Die Reparatur muss von einem ausgebildeten Elektriker ausgeführt werden. Ggf. den FI-Schalter prüfen.
	Hauptschalter <b>A 3</b> u. U. defekt.	Reparatur beim Kundendienst beauftragen.
	Motorstörung.	
Schleifwerkzeug bewegt sich nicht, obwohl sich der Motor dreht.	Schleifscheibenmutter <b>A 16</b> nicht festgezogen.	Schleifscheibenmutter festziehen (siehe "Schleifscheibe wechseln").
	Das Werkstück, Werkstückreste oder Reste vom Schleifwerkzeug blockieren den Antrieb.	Blockaden beseitigen.
Motor wird langsamer und stoppt.	Gerät durch Werkstück überlastet.	Weniger Druck auf das Schleifwerkzeug ausüben. Werkstück ungeeignet.
Schleifscheibe dreht sich ungleichmäßig, ungewöhnliche Geräuschentwicklung.	Schleifscheibenmutter <b>A 16</b> nicht festgezogen.	Schleifscheibenmutter festziehen (siehe "Schleifscheibe wechseln").
	Schleifscheibe <b>A 10</b> defekt.	Schleifscheibe auswechseln.

## ● Reinigung und Wartung

### ⚠ **WARNUNG!**



Vor Einstell-, Wartungs- oder Reparaturarbeiten den Netzstecker ziehen.

### ⚠ **WARNUNG!**

- ▶ **Alle in diesen Anweisungen beschriebenen Arbeiten müssen von einer Fachwerkstatt ausgeführt werden. Nur Originalbauteile verwenden. Das Gerät vor allen Wartungs- und Reinigungsarbeiten abkühlen lassen. Es besteht Verbrennungsgefahr.**

Vor jedem Gebrauch das Gerät auf sichtbare Mängel untersuchen, z. B. auf gelöste, verschlissene oder beschädigte Teile, und prüfen, ob sich alle Schrauben oder sonstigen Teile an der richtigen Stelle befinden. Ganz besonders die Schleifscheibe  prüfen. Beschädigte Teile auswechseln.

## ● Reinigung

### **HINWEIS**

- ▶ Keine Reinigungs- oder Lösungsmittel verwenden. Chemische Substanzen können die Kunststoffteile des Geräts angreifen. Das Gerät nie unter fließendem Wasser reinigen.
- Das Gerät nach jedem Gebrauch gründlich reinigen.
- Die Geräteoberflächen mit einer weichen Bürste oder einem Tuch abwischen.

## ● Lagerung

- Das Gerät trocken und außer Reichweite von Kindern aufbewahren.
- Schleifscheiben müssen trocken und senkrecht ohne zu Stapeln gelagert werden.

## ● Transport

- Das Produkt vor Stößen und starken Vibrationen schützen, die insbesondere während des Transports in einem Fahrzeug auftreten.
- Das Produkt fixieren, damit es nicht verrutschen oder umkippen kann.

## ● Entsorgung

Die Verpackung besteht aus umweltfreundlichen Materialien, die Sie über die örtlichen Recyclingstellen entsorgen können.



Beachten Sie die Kennzeichnung der Verpackungsmaterialien bei der Abfalltrennung, diese sind gekennzeichnet mit Abkürzungen (a) und Nummern (b) mit folgender Bedeutung: 1-7: Kunststoffe/20-22: Papier und Pappe/80-98: Verbundstoffe.

### **Produkt:**



Das Produkt inkl. Zubehör und die Verpackungsmaterialien sind recyclebar und unterliegen einer erweiterten Herstellerverantwortung.

Entsorgen Sie diese getrennt, den abgebildeten Info-tri (Sortierinformation) folgend, für eine bessere Abfallbehandlung.

Das Triman-Logo gilt nur für Frankreich.



Möglichkeiten zur Entsorgung des ausgedienten Produkts erfahren Sie bei Ihrer Gemeinde oder Stadtverwaltung.



## Gerät entsorgen

Das Symbol der durchgestrichenen Mülltonne bedeutet, dass dieses Gerät am Ende der Nutzungszeit nicht über den Haushaltsmüll entsorgt werden darf. Das Gerät ist bei eingerichteten Sammelstellen, Wertstoffhöfen oder Entsorgungsbetrieben abzugeben. Zudem sind Vertrieber von Elektro- und Elektronikgeräten sowie Vertrieber von Lebensmitteln zur Rücknahme verpflichtet. LIDL bietet Ihnen Rückgabemöglichkeiten direkt in den Filialen und Märkten an. Rückgabe und Entsorgung sind für Sie kostenfrei. Beim Kauf eines Neugerätes haben Sie das Recht, ein entsprechendes Altgerät unentgeltlich zurückzugeben. Zusätzlich haben Sie die Möglichkeit, unabhängig vom Kauf eines Neugerätes, unentgeltlich (bis zu drei) Altgeräte abzugeben, die in keiner Abmessung größer als 25 cm sind. Bitte löschen Sie vor der Rückgabe alle personenbezogenen Daten. Bitte entnehmen Sie vor der Rückgabe Batterien oder Akkumulatoren, die nicht vom Altgerät umschlossen sind, sowie Lampen, die zerstörungsfrei entnommen werden können und führen diese einer separaten Sammlung zu.

## ● Garantie

Das Produkt wurde nach strengen Qualitätsrichtlinien hergestellt und vor der Auslieferung sorgfältig geprüft. Im Falle von Material- oder Herstellungsfehlern haben Sie gegenüber dem Verkäufer des Produkts gesetzliche Rechte. Ihre gesetzlichen Rechte werden in keiner Weise durch unsere unten aufgeführte Garantie eingeschränkt.

Die Garantie für dieses Produkt beträgt 3 Jahre ab Kaufdatum. Die Garantiezeit beginnt mit dem Kaufdatum. Bewahren Sie den Originalkaufbeleg an einem sicheren Ort auf, da dieses Dokument als Nachweis des Kaufs erforderlich ist.

Alle Schäden oder Mängel, die bereits zum Zeitpunkt des Kaufs vorhanden sind, müssen unverzüglich nach dem Auspacken des Produkts gemeldet werden.

Sollte das Produkt innerhalb von 3 Jahren ab Kaufdatum einen Material- oder Herstellungsfehler aufweisen, werden wir es – nach unserer Wahl – kostenlos für Sie reparieren oder ersetzen. Die Garantiezeit verlängert sich durch einen stattgegebenen Gewährleistungsanspruch nicht. Dies gilt auch für ersetzte und reparierte Teile.

Diese Garantie erlischt, wenn das Produkt beschädigt oder unsachgemäß verwendet oder gewartet wurde.

Die Garantie deckt Material- und Herstellungsfehler ab. Diese Garantie erstreckt sich weder auf Produktteile, die normalem Verschleiß unterliegen, und somit als Verschleißteile gelten (z. B. Batterien, Akkus, Schläuche, Farbpatronen), noch auf Schäden an zerbrechlichen Teilen, z. B. Schalter oder Teile aus Glas.

## ● Abwicklung im Garantiefall

Um eine schnelle Bearbeitung Ihres Anspruchs zu gewährleisten, beachten Sie die folgenden Hinweise:

Halten Sie den Originalkaufbeleg und die Artikelnummer (IAN 49963 1\_2204) als Nachweis für den Kauf bereit.

Sie finden die Artikelnummer auf dem Typenschild, einer Gravur auf dem Produkt, der Startseite der Bedienungsanleitung (unten links) oder als Aufkleber auf der Rück- oder Unterseite des Produkts.

Sollten Funktionsfehler oder sonstige Mängel auftreten, wenden Sie sich zunächst telefonisch oder per E-Mail an die unten aufgeführte Serviceabteilung.

Sobald das Produkt als defekt erfasst wurde, können Sie es kostenlos an die Ihnen mitgeteilte Service-Anschrift zurücksenden. Stellen Sie sicher, dass Sie den Originalkaufbeleg (Kassenbon) sowie eine kurze, schriftliche Beschreibung beilegen, in der die Einzelheiten des Defekts und der Zeitpunkt des Auftretens dargelegt sind.

## ● Service

### DE **Service Deutschland**

Tel.: 0800 5435 111

E-Mail: [owim@lidl.de](mailto:owim@lidl.de)

### AT **Service Österreich**

Tel.: 0800 292726

E-Mail: [owim@lidl.at](mailto:owim@lidl.at)

### CH **Service Schweiz**

Tel.: 0800562153

E-Mail: [owim@lidl.ch](mailto:owim@lidl.ch)



# ● EG-Konformitätserklärung

## EU-KONFORMITÄTSERKLÄRUNG

IAN: 499631\_2204  
 Produkt-Identifikation: "Parkside" Schärfsstation  
 Modellnummer: HG09795

Der oben beschriebene Gegenstand der Erklärung erfüllt die einschlägigen Harmonisierungsrechtsvorschriften der Union:

Richtlinie 2006/42/EG
Richtlinie 2014/30/EU
Richtlinie 2011/65/EU

Verweise auf die verwendeten einschlägigen harmonisierten Normen oder Verweise auf die anderen technischen Spezifikationen, in Bezug auf welche Konformität erklärt wird:

Nr. / Teile
Richtlinie 2006/42/EG
EN 62841-1:2015
EN ISO 12100:2010
Richtlinie 2014/30/EU
EN IEC 55014-1:2021
EN IEC 55014-2:2021
EN IEC 61000-3-2:2019/A1:2021
EN 61000-3-3:2013/A2:2021

Der Gegenstand der oben beschriebenen Erklärung steht im Einklang mit der Richtlinie 2011/65/EU des Europäischen Parlaments und des Rates vom 8. Juni 2011 zur Beschränkung der Verwendung bestimmter gefährlicher Stoffe in Elektro- und Elektronikgeräten:

Nr. / Teile
Richtlinie 2011/65/EU
EN IEC 63000:2018

Weitere Informationen - Weitere verwandte Normen:

Nr. / Teile
EN 13236:2019

Person, die die technische Dokumentation aufbewahrt: OWIM GmbH & Co.KG

Unterzeichnet für und im Namen von:

**OWIM GmbH & Co. KG Stiftsbergstraße 1 D-74167 Neckarsulm Deutschland**

Diese Konformitätserklärung wird unter der alleinigen Verantwortung des Herstellers ausgestellt.

Übersetzung der Original-Konformitätserklärung

Neckarsulm	05.10.2022		
Ort	Datum	Benjamin Steeb Managing Director	ppa. J. Buchheim Authorised Signatory

DE



**List of pictograms used** ..... Page 23

**Introduction** ..... Page 24

    Intended use. .... Page 24

    Scope of delivery. .... Page 24

    Parts description. .... Page 25

    Technical data ..... Page 25

**General safety instructions** ..... Page 26

    General Safety Directions for Power Tools. .... Page 26

    Further Safety Instructions ..... Page 28

    Residual risks ..... Page 29

**Assembly** ..... Page 29

**Operation** ..... Page 30

**Troubleshooting** ..... Page 33

**Cleaning and maintenance** ..... Page 34

    Cleaning. .... Page 34

**Storage** ..... Page 34

**Transportation** ..... Page 34

**Disposal** ..... Page 34

**Warranty** ..... Page 35

    Warranty claim procedure. .... Page 35















    Service ..... Page 35

**EC Declaration of conformity** ..... Page 36



## List of pictograms used

The following warnings are used in this user manual, on the packaging and on the rating label:

 	<p>Read the instruction manual!</p>		<p><b>CAUTION!</b> Pay attention to the safety instructions.</p>
	<p><b>DANGER!</b> This symbol in combination with the signal word "Danger" marks a high-risk hazard that if not prevented could result in death or serious injury.</p>		<p>Wear eye protection!</p>
	<p><b>WARNING!</b> This symbol in combination with the signal word "Warning" marks a medium-risk hazard that if not prevented could result in death or serious injury.</p>		<p>Wear ear protection!</p>
	<p><b>CAUTION!</b> This symbol in combination with the signal word "Caution" marks a low-risk hazard that if not prevented could result in minor or moderate injury.</p>		<p>Switch off the product and disconnect it from the mains before replacing attachments, cleaning and when not in use.</p>
	<p>Safety information Instructions for use</p>		<p>Wear safety gloves!</p>
			<p>Alternating current/voltage</p>
			<p>Protection class II (double insulation)</p>
			<p>CE mark indicates conformity with relevant EU directives applicable for this product.</p>

## **SHARPENING STATION**

### ● **Introduction**

Congratulations on the purchase of your new product hereafter referred to only as “the product”.

You have chosen a high quality product. The user manual forms an integral part of this product. It contains important information on operation, safety, use and disposal. Prior to use of the product, familiarise yourself with the product and all operation and safety notes. For this purpose, carefully read the following user manual and safety notes.

Only use the product as described and for the applications stated. Keep this manual in a safe place. If you hand the product on to third parties, all documentation must be passed on as well.

### ● **Intended use**

The sharpening station is suitable for sharpening tools (e.g. drills, knives, scissors, picks, chisel).

The device is not intended for all other types of applications (e.g. grinding with unsuitable grinding tools, grinding with a coolant solution, grinding hazardous materials such as asbestos).

The equipment is intended for use in the field of DIY. It is not designed for commercial use.

The equipment is designed for use by adults. Young people over the age of 16 are permitted to use the equipment only under supervision.

The manufacturer shall not be liable for damages caused by use other than for the intended purpose or by incorrect operation.

### ● **Scope of delivery**

#### **⚠ WARNING!**

- ▶ Unpack the equipment and check that it is complete. Dispose of the packaging material correctly.

- 1x Appliance
- 1x Sharpener for knives and scissors
- 1x Sharpener for drills
- 1x Sharpener for picks and chisels
- 1x Spare grinding wheel
- 1x User manual

## ● Parts description

**Fig. A**

- 1 Sharpener for knives and scissors
- 2 Power cord with power plug
- 3 On/off switch
- 4 Spacer
- 5 Magnet holder
- 6 Tool table
- 7 Retaining screw for angular adjustment
- 8 Protective hood
- 9 Mounting holes for work bench assembly
- 10 Grinding wheel
- 11 rotatable drill mount
- 12 Knurled nut for drill-fastening
- 13 Release lever for sharpener
- 14 Drill holder
- 15 Adjusting device
- 16 Grinding wheel nuts

## ● Technical data

### Sharpening station PSS 65 D1

#### Nominal

Input voltage:	220-240 V~, 50 Hz
Power consumption P:	65 W (S6 20%)*
Power consumption P <sub>0</sub> :	25 W (S1)**
Measurement idling speed n <sub>0</sub> :	6700 min <sup>-1</sup>
Safety class:	□ II
Weight (incl. accessories):	approx. 1,26 kg
Grinding angle range:	15° - 50°
Sharpness drill diameter:	3 - 10 mm
Sharpness knife width:	6 - 51 mm

#### Grinding wheel

Outer diameter:	Ø 49.5 mm
Borehole diameter:	Ø 10.14 mm
Thickness:	7.9 mm
Abrasive:	Diamond
Base body:	Metal
Working speed:	max. 60 m/s
Rotational speed:	max. 23100 min <sup>-1</sup>
Sound pressure level (L <sub>pA</sub> ):	64,3 dB; K <sub>pA</sub> = 3 dB
Sound power level (L <sub>WA</sub> ):	77,3 dB; K <sub>WA</sub> = 3 dB

\* Operating mode S6 20%: Continuous operation with intermittent load (cycle time 10 min). In order not to heat the motor more than permitted, the motor may only be operated for 20% of the cycle time with the stated nominal power and must then continue running for 80% of the cycle time without a load.

\*\* Operating mode S1: Continuous operation with constant load

- Noise and vibration values have been determined according to the standards and regulations mentioned in the declaration of conformity.
- The declared vibration total value and the declared noise emission value have been measured in accordance with a standard test method and may be used for comparing one tool with another.
- The declared total vibration value and the declared noise emission value may also be used for a preliminary assessment of exposure.

### **WARNING!**

- ▶ The vibration and noise emissions during actual use of the power tool can differ from the declared values depending on the manner in which the tool is used, especially what kind of workpiece is processed.
- ▶ Try to minimise exposure to vibration and noise. Examples of measures to reduce vibration include wearing gloves when using the tool and limiting working time. All parts of the operating cycle must be taken into account (e.g. times when the power tool is switched off and when it is running idle in addition to the trigger time).



## **General safety instructions**

### **● General Safety Directions for Power Tools**

#### **WARNING!**

- ▶ **Read all safety warnings, instructions, illustrations and specifications provided with this power tool.** Failure to follow all instructions listed below may result in electric shock, fire and/or serious injury.

### **Save all warnings and instructions for future reference.**

The term “power tool” in the warnings refers to your mains-operated (corded) power tool or battery-operated (cordless) power tool).

### **Work area safety**

- **Keep work area clean and well lit.** Cluttered or dark areas invite accidents.
- **Do not operate power tools in explosive atmospheres, such as in the presence of flammable liquids, gases or dust.** Power tools create sparks which may ignite the dust or fumes.
- **Keep children and bystanders away while operating a power tool.** Distractions can cause you to lose control.

### **Electrical safety**

- **Power tool plugs must match the outlet. Never modify the plug in any way. Do not use any adapter plugs with earthed (grounded) power tools.** Unmodified plugs and matching outlets will reduce risk of electric shock.
- **Avoid body contact with earthed or grounded surfaces, such as pipes, radiators, ranges and refrigerators.** There is an increased risk of electric shock if your body is earthed or grounded.
- **Do not expose power tools to rain or wet conditions.** Water entering a power tool will increase the risk of electric shock.
- **Do not abuse the cord. Never use the cord for carrying, pulling or unplugging the power tool. Keep cord away from heat, oil, sharp edges or moving parts.** Damaged or entangled cords increase the risk of electric shock.

- **When operating a power tool outdoors, use an extension cord suitable for outdoor use.** Use of a cord suitable for outdoor use reduces the risk of electric shock.
- **If operating a power tool in a damp location is unavoidable, use a residual current device (RCD) protected supply.** Use of an RCD reduces the risk of electric shock.

### Personal safety

- **Stay alert, watch what you are doing and use common sense when operating a power tool. Do not use a power tool while you are tired or under the influence of drugs, alcohol or medication.** A moment of inattention while operating power tools may result in serious personal injury.
- **Use personal protective equipment. Always wear eye protection.** Protective equipment such as dust mask, non-skid safety shoes, hard hat, or hearing protection used for appropriate conditions will reduce personal injuries.
- **Prevent unintentional starting. Ensure the switch is in the off-position before connecting to power source and/or battery pack, picking up or carrying the tool.** Carrying power tools with your finger on the switch or energising power tools that have the switch on invites accidents.
- **Remove any adjusting key or wrench before turning the power tool on.** A wrench or a key left attached to a rotating part of the power tool may result in personal injury.
- **Do not overreach. Keep proper footing and balance at all times.** This enables better control of the power tool in unexpected situations.

- **Dress properly. Do not wear loose clothing or jewellery. Keep your hair, clothing and gloves away from moving parts.** Loose clothes, jewellery or long hair can be caught in moving parts.
- **If devices are provided for the connection of dust extraction and collection facilities, ensure these are connected and properly used.** Use of dust collection can reduce dust-related hazards.
- **Do not let familiarity gained from frequent use of tools allow you to become complacent and ignore tool safety principles.** A careless action can cause severe injury within a fraction of a second.

### Power tool use and care

- **Do not force the power tool. Use the correct power tool for your application.** The correct power tool will do the job better and safer at the rate for which it was designed.
- **Do not use the power tool if the switch does not turn it on and off.** Any power tool that cannot be controlled with the switch is dangerous and must be repaired.
- **Disconnect the plug from the power source and/or remove the battery pack, if detachable, from the power tool before making any adjustments, changing accessories, or storing power tools.** Such preventive safety measures reduce the risk of starting the power tool accidentally.
- **Store idle power tools out of the reach of children and do not allow persons unfamiliar with the power tool or these instructions to operate the power tool.** Power tools are dangerous in the hands of untrained users.

- **Maintain power tools and accessories. Check for misalignment or binding of moving parts, breakage of parts and any other condition that may affect the power tool's operation. If damaged, have the power tool repaired before use.** Many accidents are caused by poorly maintained power tools.
- **Keep cutting tools sharp and clean.** Properly maintained cutting tools with sharp cutting edges are less likely to bind and are easier to control.
- **Use the power tool, accessories and tool bits etc. in accordance with these instructions, taking into account the working conditions and the work to be performed.** Use of the power tool for operations different from those intended could result in a hazardous situation.
- **Keep handles and grasping surfaces dry, clean and free from oil and grease.** Slippery handles and grasping surfaces do not allow for safe handling and control of the tool in unexpected situations.

## Service

- **Have your power tool serviced by a qualified repair person using only identical replacement parts.** This will ensure that the safety of the power tool is maintained.

## ● Further Safety Instructions

- Connect the device only to a power point with a RCD (Residual Current Device) with a measured residual current of not more than 30 mA.
- Keep the mains cable and extension cable away from the grinding wheel. In the event that it is damaged or severed, immediately disconnect the plug from the socket.

Do not touch the cable before it has been disconnected from the mains. Risk of electric shock.

- The replacement of the plug or the cable must be carried out by the manufacturer or his/her customer service in order to avoid any hazards.
- Only switch the device on once it is safely fixed to the worktop.
- For your own safety only use accessories and attachments which were stated in the operating instructions or recommended or specified by the tool manufacturer.
- Only use grinding wheels where the printed rotational speed is at least as high as what has been specified on the name plate of the device.
- Carry out a visual inspection of the grinding wheel before use. Do not use any damaged or deformed grinding wheels. Replace any damaged or worn grinding wheels.
- Make sure that the sparks produced by grinding do not present a danger, e.g. reach people or ignite flammable substances.
- Never keep the fingers between the grinding wheel and spark protection or in close proximity to the protective hoods. There is a risk of crushing.
- The rotating parts of the device cannot be covered due to functional reasons. Therefore, proceed cautiously and hold the workpiece firmly in order to avoid slipping which could cause your hands to come into contact with the grinding belt or grinding wheel.
- The workpiece gets hot during grinding. Do not touch the machined area, allow it to cool down. There is a risk of burning. Do not use coolants or the like.
- If you are tired or have consumed alcohol or tablets, do not work with the device. Always have a break on time.
- Switch the device off and remove the mains plug
  - to loosen a blocked insertion tool,

- if the connection line is damaged or entangled,
- in case of unusual sounds.
- Only use grinding wheel from original supplier.

## ● Residual risks

Even if properly operating and handling this electric tool, some residual risks will remain. Due to its construction and build, this electric tool may present the following hazards:

- Lung damage, if suitable respiratory protection is not worn.
- Hearing damage, if suitable ear protection is not worn.
- Damages to health due to
  - touching the area of the grinding tool which was not covered;
  - the ejection of pieces from workpiece or damaged grinding wheels.
- Damage to your health caused by swinging your hands and arms when operating the appliance for longer periods of time or if the unit is not held or maintained properly.

### **WARNING!**



- ▶ Warning! During operation, this electric tool generates an electro-magnetic field which, under certain circumstances, may impair the functionality of active or passive medical implants. To reduce the risk of serious or lethal injuries, we recommend that persons with medical implants consult their doctor and the manufacturer of their medical implant before operating the machine.

## ● **Assembly**

### **CAUTION! RISK OF INJURY!**

- ▶ Ensure that you have sufficient space in which to work, and that you do not endanger other people.
- ▶ All covers and protective devices must be assembled properly before commissioning.
- ▶ Disconnect the mains plug before changing the setting on the device.



### **Setting up**

Place the sharpening station on firm surface and fasten the device. Ideally, bolt the drill to the surface. Use the mounting holes for the work bench assembly   in the baseplate for this.

### **NOTE**

- ▶ The screws and nuts required for assembly are not part of the scope of delivery.

### **Mount the sharpener**

1. Select one of the three sharpeners.
2. In order to remove a sharpener from the working position, you must press down the release lever for the sharpener  .
3. Remove the sharpener from the guide rails, upwards.
4. In the storage positions, the sharpeners are not fixed to the right and left side and can be easily removed from the guide rails.
5. In order to fasten the selected sharpener in the working position, from above push this into the guide rails. Press the sharpener down until it snaps into place.

### **CAUTION!**

- ▶ **The sharpeners also present a safety device. Never use this device without a sharpener. Risk of injury!**

## ● Operation

### ⚠ CAUTION! RISK OF INJURY!

- ▶ Always disconnect the plug from the mains socket before working.
- ▶ Use only grinding disks and accessories recommended by the manufacturer. The use of other insertion tools and other accessories may cause risk of injury.
- ▶ Never operate the device without the visual protection disk.
- ▶ Switch on the equipment only when it is safely installed on the work surface.

### ⚠ CAUTION!



**Despite spark protection, always wear safety goggles while working in order to avoid eye injuries.**

### ⚠ CAUTION!



We recommend wearing ear protection to prevent damage to hearing.

### ⚠ CAUTION!

- ▶ **Keep your hands away from the grinding wheel and grinding belt when the device is in operation. Injury hazard.**

## Switching on and off

### NOTE

- ▶ Ensure that the mains voltage matches the specifications on the rating plate.

Connect the equipment to the mains.

1. To switch on, press the "1" On switch and the device starts up **A 3**.
2. To switch off, press the "0" off switch and the device switches off **A 3**.

After switching on the device, wait until the device has reached its max. speed. Only then must you start with the grinding.

### ⚠ CAUTION!

- ▶ **The disk will continue to run after the equipment is switched off. There is a risk of injury.**

### Test run:

Before starting work and after each change of grinding disk, carry out a test run of at least 60 seconds with no load. Switch off the equipment immediately if the disk runs lumpy, substantial vibrations occur, or abnormal noises are generated.

### B Sharpening drills



Drills with a diameter of 3-10 mm can be sharpened.

1. Mount the selected sharpener (see Mounting sharpener).
2. Remove the drill holder **14** from the sharpener.
3. Insert the drill into the drill holder **14**. Do not attach the drill.
4. Insert the drill holder **14** upwards into the adjusting device **15** using the knurled nut for drill-fastening **12**.
5. Push the drill to the front into the V-nut up to the metal stop. The cutting edges of the drill must fit closely to the metal surfaces.
6. Using the knurled nut fasten the drill for drill-fastening **12**.
7. Remove the drill holder **14** and insert this into the rotatable drill mount **11** from below using the knurled nut for drill-fastening **12**.
8. Check the alignment of the drill. The cutting edges of the drill must be touching the grinding wheel **10**.
9. Switch the device on and grind the drill by moving the rotatable drill mount to and fro in the direction of the arrow.
10. Switch the device off and wait for the grinding wheel **10** to stop.



1. Remove the drill holder **14** and insert it into the rotatable drill mount **11** by rotating in by 180°. Using the same adjustment, you can grind the opposite cutting edge of the drill.
12. Switch the device on and grind the drill.
13. Switch the device off and wait for the grinding wheel **10** to stop.

### C Sharpening picks and chisels

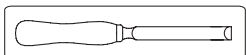

1. Mount the selected sharpener (see Mounting sharpener).
2. Place the blade on the tool table **6** so that it lies against the spacer **4**. The magnetic holder **5** keeps the blade in position.
3. Release the retaining screw for the angular adjustment **7** and turn the tool table **6** into position. Select the angle according to the existing bevel angle (angle of the bevelled edge).
4. Tighten the retaining screw for angular adjustment **7** again.
5. Switch the device on and move the tool table **6** equally back and forth along the grinding wheel **10**.
6. Always use light pressure while sharpening and slowly push the blade towards the grinding wheel **10**.
7. Repeat the sharpening process until all irregularities have been removed.
8. Switch the device off and wait for the grinding wheel **10** to stop.

#### NOTE

- ▶ To sharpen a chisel, turn the chisel over and repeat the process from Point 5.

### D Sharpening knives

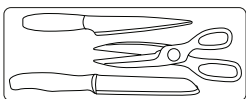

#### CAUTION!



**Wear safety gloves when handling knives and scissors.**

#### NOTE

- ▶ The device is not suitable for grinding serrated knives.

1. Mount the selected sharpener (see Mounting sharpener).
2. Turn the machine on.
3. Insert the blade of the knife right into the grinding slot.
4. Using light pressing guide the blade along the grinding wheel **10** and evenly and slowly pull the knife towards you.
5. Turn the knife and insert the knife blade into the opposite grinding slot.
6. Repeat this grinding process for this side of the blade as well.
7. Execute the alternating grinding process until the cutting edge is burr-free and sharp.
8. Switch the device off and wait for the grinding wheel **10** to stop.

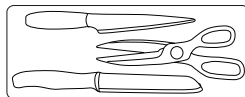

### E Sharpening scissors



#### NOTE

- ▶ The device is not suitable for grinding serrated scissors. The device is not suitable for grinding pinking shears.

1. Mount the selected sharpener for knives and scissors **1** (see Mounting sharpener).
2. Completely open the scissors.
3. Turn the machine on.
4. Insert one of the scissor blades into the grinding slot.
5. Using light pressure guide the blade from the screw up to the tip along the grinding wheel **10**.

6. Remove the scissors from the sharpening station and turn the scissors to sharpen the other blade.
  7. Insert the other scissor blade into the grinding slot.
  8. Using light pressure guide the blade from the screw up to the tip along the grinding wheel .
  9. Execute the alternating grinding process until the cutting edges are burr-free and sharp.
  10. Switch the device off and wait for the grinding wheel  to stop.
4. **Test run:** Before starting work and after each change of grinding disk, carry out a test run of at least 60 seconds with no load. Switch off the equipment immediately if the disk runs lumpy, substantial vibrations occur, or abnormal noises are generated.

## Changing the grinding wheel

### NOTE

#### Information on replacement:







- ▶ Never operate the device without protective equipment.
- ▶ Ensure that the grinding wheel dimensions match those of the device.
- ▶ Never use separate bushings or adapters in order to make grinding wheels whose hole is too large fit the device.
- ▶ Do not use any saw blades.
- ▶ Always reassemble the device completely after replacing the grinding wheel.

### ⚠ CAUTION!



Switch the device off and remove the mains plug.  
Allow the device to cool down.

### NOTE

- ▶ When the grinding wheel nut  is being tightened or loosened, the grinding wheel  must be held firm by hand or the axle held firmly in place with a pair of pliers.
1. Release the grinding wheel nut  in the clockwise direction (left-handed thread).
  2. Remove the grinding wheel .
  3. Set up a new grinding wheel . Screw the grinding wheel nut  in the anti-clockwise direction (left-handed thread).

## ● Troubleshooting

### ⚠ WARNING!



Always disconnect the plug from the mains socket before working. Danger of electric shock.

Problem	Cause	Solution
Device doesn't start.	Mains voltage missing. Main circuit breaker is tripped.	Check the socket, mains cable, line, mains plug, repairs to be carried out by qualified electrician if necessary, check main circuit breaker.
	On/off switch <b>A 3</b> may be defective. Engine faulty.	Repair by Customer Care.
Grinding tools do not move although the engine is running.	Grinding wheel nut <b>A 16</b> loose.	Tighten grinding wheel nut (see "Changing the grinding wheel").
	Workpiece, remaining work-pieces or remaining grinding tools block drive.	Remove blockages.
Engine is slower and stops.	Device is overloaded through workpiece.	Reduce pressure on grinding tool. Workpiece unsuitable.
Grinding wheel does not rotate smoothly, abnormal noises can be heard.	Grinding wheel nut <b>A 16</b> loose.	Tighten grinding wheel nut (see "Changing the grinding wheel").
	Grinding wheel <b>A 10</b> faulty.	Change grinding wheel.

## ● Cleaning and maintenance

### ⚠ WARNING!





Disconnect the plug before adjustment, maintenance or repair.

### ⚠ WARNING!

- ▶ **Have any work not described in these instructions carried out by a specialist workshop. Use only original components. Allow the equipment to cool before carrying out any maintenance and cleaning work. There is a risk of burns.**

Before each use, check the equipment for obvious defects such as loose, worn or damaged components and check that screws or other parts are sitting correctly.

In particular, check the grinding disk  .

Replace damaged parts.

## ● Cleaning

### NOTE

- ▶ Do not use cleaning agents or solvents. Chemical substances may attack plastic parts of the equipment. Never clean the equipment under running water.
- Clean the equipment thoroughly after each use.
- Clean the surface of the device with a soft brush or cloth.

## ● Storage

- Store the appliance in a dry place well out of reach of children.
- Grinding disks must be stored dry and upright and are not to be stacked.

## ● Transportation

- Protect the product against shocks and strong vibrations that occur especially during transport in vehicles.

- Secure the product against slipping and tipping.

## ● Disposal

The packaging is made of environmentally friendly materials, which may be disposed of through your local recycling facilities.



Observe the marking of the packaging materials for waste separation, which are marked with abbreviations (a) and numbers (b) with following meaning: 1-7: plastics/20-22: paper and fibreboard/80-98: composite materials.

### Product:



The product incl. accessories and packaging materials are recyclable and are subject to extended producer responsibility. Dispose them separately, following the illustrated Info-tri (sorting information), for better waste treatment.

The Triman logo is valid in France only.



Contact your local refuse disposal authority for more details of how to dispose of your wornout product.



To help protect the environment, please dispose of the product properly when it has reached the end of its useful life and not in the household waste. Information on collection points and their opening hours can be obtained from your local authority.

## ● **Warranty**

The product has been manufactured to strict quality guidelines and meticulously examined before delivery. In the event of material or manufacturing defects you have legal rights against the retailer of this product. Your legal rights are not limited in any way by our warranty detailed below.

The warranty for this product is 3 years from the date of purchase. The warranty period begins on the date of purchase. Keep the original sales receipt in a safe location as this document is required as proof of purchase.

Any damage or defects already present at the time of purchase must be reported without delay after unpacking the product.

Should the product show any fault in materials or manufacture within 3 years from the date of purchase, we will repair or replace it – at our choice – free of charge to you. The warranty period is not extended as a result of a claim being granted. This also applies to replaced and repaired parts.

This warranty becomes void if the product has been damaged, or used or maintained improperly.

The warranty covers material or manufacturing defects. This warranty does not cover product parts subject to normal wear and tear, thus considered consumables (e.g. batteries, rechargeable batteries, tubes, cartridges), nor damage to fragile parts, e.g. switches or glass parts.

## ● **Warranty claim procedure**

To ensure quick processing of your claim, observe the following instructions:

Make sure to have the original sales receipt and the item number (IAN 499631\_2204) available as proof of purchase.

You can find the item number on the rating plate, an engraving on the product, on the front page of the instruction manual (bottom left), or as a sticker on the rear or bottom of the product.

If functional or other defects occur, contact the service department listed below either by telephone or by e-mail.

Once the product has been recorded as defective you can return it free of charge to the service address that will be provided to you. Ensure to enclose the proof of purchase (sales receipt) and a short, written description outlining the details of the defect and when it occurred.

## ● **Service**

### Ⓜ **Service Great Britain**

Tel.: 08000569216

E-Mail: owim@lidl.co.uk

### Ⓜ **Service Ireland**

Tel.: 1800 200736

E-Mail: owim@lidl.ie

### Ⓜ **Service Northern Ireland**

Tel.: 0800 0927852

E-Mail: owim@lidl.ie

### Ⓜ **Service Malta**

Tel.: 80062960

E-Mail: owim@lidl.com.mt

### Ⓜ **Service Cyprus**

Tel.: 8009 4211

E-Mail: owim@lidl.com.cy

# ● EC Declaration of conformity

<b>EC DECLARATION OF CONFORMITY</b>
-------------------------------------

IAN: 499631\_2204  
 Product identification: "Parkside" Sharpening station  
 Model Number: 499

The object of the declaration described above is in conformity with the relevant Union harmonisation legislation:

Directive 2006/42/EC
Directive 2014/30/EU
Directive 2011/65/EU

References to the relevant harmonised standards used or references to the other technical specifications in relation to which conformity is declared:

<b>N° / Parts</b>
<b>Directive 2006/42/EC</b>
EN 62841-1:2015
EN ISO 12100:2010
<b>Directive 2014/30/EU</b>
EN IEC 55014-1:2021
EN IEC 55014-2:2021
EN IEC 61000-3-2:2019/A1:2021
EN 61000-3-3:2013/A2:2021

The object of the declaration described above is in conformity with Directive 2011/65/EU of the European Parliament and of the Council of 8 June 2011 on the restriction of the use of certain hazardous substances in electrical and electronic equipment:

<b>N° / Parts</b>
<b>Directive 2011/65/EU</b>
EN IEC 63000:2018

Additional information - Further related standards:

<b>N° / Parts</b>
EN 13236:2019

**Keeper of the technical documentation:** OWIM GmbH & Co.KG

Signed for and on behalf:

**OWIM GmbH & Co. KG Stiftsbergstraße 1 D-74167 Neckarsulm Germany**

This declaration of conformity is issued under the sole responsibility of the manufacturer.

Original declaration of conformity

Neckarsulm	05.10.2022		
Place	Date	Benjamin Steeb Managing Director	J. Buchheim Authorised Signatory















GB



<b>Liste des pictogrammes utilisés</b> .....	Page 38
<b>Introduction</b> .....	Page 39
Utilisation prévue .....	Page 39
Contenu de la livraison .....	Page 39
Description des pièces .....	Page 40
Données techniques .....	Page 40
<b>Instructions de sécurité générales</b> .....	Page 41
Consignes de sécurité générales pour les outils électriques .....	Page 41
Instructions de sécurité supplémentaires .....	Page 44
Risques résiduels .....	Page 44
<b>Assemblage</b> .....	Page 45
<b>Fonctionnement</b> .....	Page 45
<b>Dépannage</b> .....	Page 49
<b>Nettoyage et entretien</b> .....	Page 50
Nettoyage .....	Page 50
<b>Stockage</b> .....	Page 50
<b>Transport</b> .....	Page 50
<b>Mise au rebut</b> .....	Page 50
<b>Garantie</b> .....	Page 51
Procédure de réclamation au titre de la garantie .....	Page 52
Service après-vente .....	Page 52
<b>Déclaration de conformité CE</b> .....	Page 53

## Liste des pictogrammes utilisés

Les avertissements suivants sont utilisés dans ce manuel d'utilisation, sur l'emballage et sur l'étiquette d'identification :

 	<p>Lisez le manuel d'utilisation !</p>	 <p><b>ATTENTION !</b> Faites attention aux consignes de sécurité.</p>
	<p><b>DANGER !</b> Ce symbole, associé au mot « Danger », signale un risque élevé qui, s'il n'est pas évité, peut entraîner la mort ou des blessures graves.</p>	 <p>Portez des protections oculaires !</p>  <p>Portez des protections auditives !</p>  <p>Portez des gants de protection !</p>
	<p><b>AVERTISSEMENT !</b> Ce symbole, associé au mot « Avertissement », signale un risque moyen qui, s'il n'est pas évité, peut entraîner la mort ou des blessures graves.</p>	 <p>Éteignez le produit et débranchez-le du secteur avant de remplacer les accessoires, de le nettoyer et lorsqu'il n'est pas utilisé</p>  <p>Débranchez</p>
	<p><b>ATTENTION !</b> Ce symbole, associé au mot « Attention », signale un risque faible qui, s'il n'est pas évité, peut entraîner des blessures mineures ou modérées.</p>	 <p>Courant alternatif/tension alternative</p>  <p>Protection de classe II (double isolation)</p>
	<p>Consignes de sécurité Instructions d'utilisation</p>	 <p>La marque CE indique la conformité avec les directives UE applicables à ce produit</p>



## **STATION D’AFFÛTAGE**

### **● Introduction**

Félicitations pour l’achat de votre nouveau produit, ci-après dénommé uniquement « le produit ».

Vous avez choisi un produit de haute qualité. Le manuel d’utilisation fait partie intégrante de ce produit. Il contient des informations importantes sur le fonctionnement, la sécurité, l’utilisation et la mise au rebut. Avant d’utiliser le produit, familiarisez-vous avec le produit et toutes les notes de fonctionnement et de sécurité. À cet effet, lisez attentivement le manuel utilisateur et les notes de sécurité suivantes.

Utilisez uniquement le produit comme décrit et pour les applications indiquées. Conservez ce manuel en lieu sûr. Si vous remettez le produit à des tiers, tous les documents doivent également être remis.

### **● Utilisation prévue**

La station d’affûtage est adaptée pour l’affûtage d’outils (par exemple, forets, couteaux, ciseaux, pics, burin).

L'appareil n'est pas destiné à tous les autres types d'applications (par exemple, l'affûtage avec des outils inadaptés, l'affûtage avec une solution de refroidissement, l'affûtage de matériaux dangereux tels que l'amiante).

L'équipement est destiné à une utilisation dans le domaine du bricolage. Il n'est pas conçu pour un usage commercial.

L'équipement est conçu pour être utilisé par des adultes. Les jeunes de plus de 16 ans ne sont autorisés à utiliser l'équipement que sous surveillance.

Le fabricant n'est pas responsable des dommages causés par une utilisation autre que celle prévue ou par une utilisation incorrecte.

### **● Contenu de la livraison**

#### **⚠ AVERTISSEMENT !**

► Déballiez l’équipement et vérifiez qu’il est complet. Éliminez correctement le matériel d’emballage.

- 1x Appareil
- 1x Aigiseur pour couteaux et ciseaux
- 1x Aigiseur pour forets
- 1x Aigiseur pour pic et burin
- 1x Meule de rechange
- 1x Manuel d’utilisation

## ● Description des pièces

### Fig. A

- 1 Aiguiseur pour couteaux et ciseaux
- 2 Cordon d'alimentation avec fiche électrique
- 3 Interrupteur marche/arrêt
- 4 Entretoise
- 5 Porte-aimant
- 6 Table à outils
- 7 Vis de retenue pour le réglage angulaire
- 8 Capot de protection
- 9 Orifice de montage pour l'assemblage du poste de travail
- 10 Meule d'affûtage
- 11 Support de forêt rotatif
- 12 Écrou moleté pour fixation du forêt
- 13 Levier de déclenchement de l'aiguiseur
- 14 Porte-forêt
- 15 Dispositif de réglage
- 16 Écrous de la meule d'affûtage

## ● Données techniques

### Station d'affûtage PSS 65 D1

#### Nominal

Tension d'entrée :	220-240 V~, 50 Hz
Consommation électrique P :	65 W (S6 20 %)*
Consommation électrique P <sub>0</sub> :	25 W (S1)**
Vitesse de ralenti de mesure n <sub>0</sub> :	6700 tr/min
Classe de sécurité :	<input type="checkbox"/> II
Poids (avec accessoires)	env. 1,26 kg
Plage d'angle d'affûtage :	15° - 50°
Diamètre du forêt d'affûtage :	3 - 10 mm
Largeur du couteau d'affûtage :	6 - 51 mm

#### Meule d'affûtage

Diamètre extérieur:	Ø 49,5 mm
Diamètre de l'alésage :	Ø 10,14 mm
Épaisseur :	7,9 mm
Abrasive :	diamant
Corps du socle :	métal
Vitesse de fonctionnement :	max. 60 m/s
Vitesse de rotation :	max. 23100 tr/min
Niveau de pression acoustique (L <sub>pA</sub> ) :	64,3 dB ; K <sub>pA</sub> = 3 dB
Niveau de puissance acoustique (L <sub>WA</sub> ) :	77,3 dB ; K <sub>WA</sub> = 3 dB

\* Mode de fonctionnement S6 20 %  
Fonctionnement continu avec charge intermittente (durée du cycle 10 min) Afin de ne pas chauffer le moteur plus que ce n'est autorisé, le moteur ne peut fonctionner que pendant 20 % de la durée du cycle à la puissance nominale indiquée et doit ensuite continuer à fonctionner pendant 80 % de la durée du cycle sans charge.

\*\* Mode de fonctionnement S1 :  
Fonctionnement continu avec charge constante

- Les valeurs de bruit et de vibration ont été déterminées conformément aux normes et règlements mentionnés dans la déclaration de conformité.
- La valeur totale déclarée des vibrations et la valeur déclarée des émissions sonores ont été mesurées conformément à une méthode d'essai standard et peuvent être utilisées pour comparer un outil à un autre.
- La valeur totale déclarée des vibrations et la valeur déclarée des émissions sonores peuvent également être utilisées pour une évaluation préliminaire de l'exposition.

### **AVERTISSEMENT !**

- ▶ Les émissions de vibrations et de bruit pendant l'utilisation réelle de l'outil électrique peuvent différer des valeurs déclarées en fonction de la manière dont l'outil est utilisé, et notamment du type de pièce à usiner.
- ▶ Essayez de minimiser l'exposition aux vibrations et au bruit. Le port de gants lors de l'utilisation de l'outil et la limitation du temps de travail sont des exemples de mesures visant à réduire les vibrations. Toutes les parties du cycle de fonctionnement doivent être prises en compte (par exemple, les temps d'arrêt et de fonctionnement à vide de l'outil électrique en plus du temps de déclenchement).



## **Instructions de sécurité générales**

## ● **Consignes de sécurité générales pour les outils électriques**

### **AVERTISSEMENT !**

- ▶ **Lisez tous les avertissements de sécurité, instructions, illustrations et spécifications fournis avec cet outil électrique.** Le non-respect de toutes les instructions énumérées ci-dessous peut entraîner un choc électrique, un incendie et/ou des blessures graves.

### **Conservez tous les avertissements et instructions pour vous y référer ultérieurement.**

Le terme « outil électrique » dans les avertissements fait référence à votre outil électrique fonctionnant sur secteur (avec fil) ou à votre outil électrique fonctionnant sur batterie (sans fil).

### **Sécurité de la zone de travail**

- **Maintenez la zone de travail propre et bien éclairée.** Les zones encombrées ou sombres sont propices aux accidents.
- **N'utilisez pas d'outils électriques dans des atmosphères explosives, par exemple en présence de liquides, de gaz ou de poussières inflammables.** Les outils électriques produisent des étincelles qui peuvent enflammer la poussière ou les fumées.
- **Tenez les enfants et les personnes présentes à l'écart lorsque vous utilisez un outil électrique.** Les distractions peuvent vous faire perdre le contrôle.

## Sécurité électrique

- **Les fiches des outils électriques doivent être adaptées à la prise de courant. Ne modifiez jamais la fiche de quelque façon que ce soit. N'utilisez pas d'adaptateur avec des outils électriques mis à la terre.** Des fiches non modifiées et des prises adaptées réduisent le risque de choc électrique.
- **Évitez tout contact corporel avec des surfaces mises à la terre, telles que des tuyaux, des radiateurs, des cuisinières et des réfrigérateurs.** Le risque de choc électrique est accru si votre corps est mis à la terre ou à la masse.
- **N'exposez pas les outils électriques à la pluie ou à l'humidité.** L'eau qui pénètre dans un outil électrique augmente le risque de choc électrique.
- **Ne maltraitez pas le cordon électrique. N'utilisez jamais le cordon pour transporter, tirer ou débrancher l'outil électrique. Maintenez le cordon à l'écart de la chaleur, de l'huile, des bords tranchants ou des pièces mobiles.** Les cordons endommagés ou emmêlés augmentent le risque de choc électrique.
- **Lorsque vous utilisez un outil électrique à l'extérieur, utilisez une rallonge adaptée pour une utilisation en extérieur.** L'utilisation d'un cordon adapté à l'extérieur réduit le risque de choc électrique.
- **Si l'utilisation d'un outil électrique dans un endroit humide est inévitable, utilisez une alimentation protégée par un dispositif à courant résiduel (DDR).** L'utilisation d'un DDR réduit le risque de choc électrique.

## Sécurité personnelle

- **Restez vigilant, regardez ce que vous faites et faites preuve de bon sens lorsque vous utilisez un outil électrique. N'utilisez pas d'outil électrique lorsque vous êtes fatigué ou sous l'influence de drogues, d'alcool ou de médicaments.** Un moment d'inattention lors de l'utilisation d'un outil électrique peut entraîner des blessures graves.
- **Utilisez des équipements de protection individuelle. Portez toujours des lunettes de protection.** Les équipements de protection tels que le masque anti-poussière, les chaussures de sécurité antidérapantes, le casque de chantier ou les protections auditives utilisés dans les conditions appropriées réduiront les blessures corporelles.
- **Empêchez tout démarrage involontaire. Assurez-vous que l'interrupteur est en position d'arrêt avant de brancher l'outil à la source d'alimentation et/ou au bloc-piles, de le ramasser ou de le transporter.** Le fait de porter des outils électriques avec le doigt sur l'interrupteur ou de mettre sous tension des outils électriques dont l'interrupteur est en position marche invite à l'accident.
- **Retirez toute clé de réglage ou clé à molette avant de mettre l'outil électrique sous tension.** Une clé laissée attachée à une partie rotative de l'outil électrique peut entraîner des blessures corporelles.
- **Ne vous penchez pas trop. Gardez toujours bien les pieds bien au sol et un équilibre corrects.** Cela permet de mieux contrôler l'outil électrique dans des situations inattendues.

- **Habillez-vous correctement. Ne portez pas de vêtements amples ni de bijoux. Conservez vos cheveux, vos vêtements et vos gants à l'écart des pièces mobiles.** Les vêtements amples, les bijoux ou les cheveux longs peuvent être happés par les pièces mobiles.
- **Si des dispositifs sont fournis pour le raccordement d'installations d'extraction et de collecte des poussières, assurez-vous qu'ils sont raccordés et utilisés correctement.** L'utilisation d'un système de collecte des poussières peut réduire les risques liés à la poussière.
- **Ne laissez pas la familiarité acquise par l'utilisation fréquente des outils vous rendre complaisant et vous faire ignorer les principes de sécurité des outils.** Un geste imprudent peut provoquer une blessure grave en une fraction de seconde.
- **Rangez les outils électriques non utilisés hors de portée des enfants et ne laissez pas les personnes qui ne sont pas familiarisées avec l'outil électrique ou avec ces instructions utiliser l'outil électrique.** Les outils électriques sont dangereux entre les mains d'utilisateurs non formés.
- **Entretenez les outils électriques et leurs accessoires. Vérifiez que les pièces mobiles ne sont pas mal alignées, qu'elles ne sont pas coincées, qu'elles ne sont pas cassées et que rien d'autre ne risque d'affecter le fonctionnement de l'outil électrique. En cas de dommage, faites réparer l'outil électrique avant de l'utiliser.** De nombreux accidents sont causés par des outils électriques mal entretenus.
- **Maintenez les outils de coupe affûtés et propres.** Des outils de coupe correctement entretenus et aux tranchants affûtés risquent moins de se coincer et sont plus faciles à contrôler.

## Utilisation et entretien des outils électriques

- **Ne forcez pas sur l'outil électrique. Utilisez le bon outil électrique pour votre application.** Le bon outil électrique fera mieux le travail et de manière plus sûre, au rythme pour lequel il a été conçu.
- **N'utilisez pas l'outil électrique si l'interrupteur ne permet pas de l'allumer et de l'éteindre.** Tout outil électrique qui ne peut être contrôlé à l'aide de l'interrupteur est dangereux et doit être réparé.
- **Débranchez la fiche de la source d'alimentation et/ou retirez le bloc batterie, s'il est détachable, de l'outil électrique avant d'effectuer tout réglage, de changer d'accessoire ou de le ranger.** Ces mesures de sécurité préventives réduisent le risque de démarrage accidentel de l'outil électrique.
- **Utilisez le moteur, les accessoires, les embouts, etc. conformément à ces instructions, en tenant compte des conditions de travail et du travail à effectuer.** L'utilisation de l'outil électrique pour des opérations différentes de celles prévues peut entraîner une situation dangereuse.
- **Maintenez les poignées et les surfaces de préhension sèches, propres et exemptes d'huile et de graisse.** Les poignées et les surfaces de préhension glissantes ne permettent pas une manipulation et un contrôle sûrs de l'outil dans des situations inattendues.

## Entretien

- **Faites réviser votre outil électrique par un réparateur qualifié qui n'utilisera que des pièces de rechange identiques.** Cela garantira le maintien de la sécurité de l'outil électrique.

## ● Instructions de sécurité supplémentaires

- Ne branchez l'appareil qu'à un point d'alimentation équipé d'un DCR (dispositif à courant résiduel) dont le courant résiduel mesuré ne dépasse pas 30 mA.
- Maintenez le câble d'alimentation et la rallonge à l'écart de la meule. Si elle est endommagée ou sectionnée, débranchez immédiatement la fiche de la prise. Ne touchez pas le câble avant de l'avoir débranché du secteur. Risque de choc électrique
- Le remplacement de la fiche ou du câble doit être effectué par le fabricant ou son service client afin d'éviter tout danger.
- Ne mettez l'appareil en marche qu'une fois qu'il est fixé en toute sécurité sur le plan de travail.
- Pour votre propre sécurité, n'utilisez que les accessoires et les dispositifs de fixation indiqués dans le mode d'emploi ou recommandés ou spécifiés par le fabricant de l'outil.
- N'utilisez que des meules dont la vitesse de rotation (imprimée) est au moins aussi élevée que celle indiquée sur la plaque signalétique de l'appareil.
- Effectuez un contrôle visuel de la meule avant de l'utiliser. N'utilisez pas de meules endommagées ou déformées. Remplacez toute meule endommagée ou usée.

- Veillez à ce que les étincelles produites par le meulage ne présentent pas de danger, par exemple en atteignant des personnes ou en enflammant des substances inflammables.
- Ne gardez jamais les doigts entre la meule et le pare-étincelles ou à proximité des capots de protection. Il y a un risque d'écrasement.
- Les parties rotatives de l'appareil ne peuvent pas être couvertes pour des raisons fonctionnelles. Par conséquent, procédez avec précaution et tenez fermement la pièce à usiner afin d'éviter tout glissement qui pourrait mettre vos mains en contact avec la bande abrasive ou la meule.
- La pièce à usiner devient chaude pendant le meulage. Ne touchez pas la zone usinée, laissez-la refroidir. Il y a un risque de brûlure. N'utilisez pas de liquide de refroidissement ou autre.
- Si vous êtes fatigué ou si vous avez consommé de l'alcool ou des comprimés, n'utilisez pas l'appareil. Faites toujours une pause à temps.
- Éteignez l'appareil et retirez la fiche secteur
  - pour débloquer un outil d'insertion bloqué,
  - si le cordon est endommagé ou emmêlé,
  - en cas de bruits inhabituels.
- N'utilisez d'une meule provenant du fournisseur d'origine.

## ● Risques résiduels

Même si vous utilisez et manipulez correctement cet outil électrique, certains risques résiduels subsistent. En raison de sa construction et de sa fabrication, cet outil électrique peut présenter les risques suivants :

- Lésions pulmonaires, si une protection respiratoire appropriée n'est pas portée.
- Lésions auditives, si une protection auditive appropriée n'est pas portée.
- Dommages pour la santé dus

- au contact avec la zone de l'outil d'affûtage qui n'était pas couverte ;
  - à l'éjection de morceaux de la pièce à usiner ou de meules endommagées.
- Dommages pour la santé dus au balancement des mains et des bras lors de l'utilisation prolongée de l'appareil ou si l'appareil n'est pas tenu ou entretenu correctement.

### **AVERTISSEMENT !**



- ▶ Avertissement ! Pendant son fonctionnement, cet outil électrique génère un champ électromagnétique qui, dans certaines circonstances, peut nuire à la fonctionnalité des implants médicaux actifs ou passifs. Pour réduire le risque de blessures graves ou mortelles, nous recommandons aux personnes porteuses d'implants médicaux de consulter leur médecin et le fabricant de leur implant médical avant d'utiliser l'appareil.

## ● Assemblage

### **ATTENTION ! RISQUE DE BLESSURE !**

- ▶ Assurez-vous que vous disposez d'un espace suffisant pour travailler et que vous ne mettez pas en danger d'autres personnes.
- ▶ Tous les capots et dispositifs de protection doivent être montés correctement avant la mise en service.
- ▶ Débranchez la fiche secteur avant de modifier le réglage de l'appareil.



### **Mise en service**

Placez la station d'affûtage sur une surface ferme et fixez l'appareil. Idéalement, boulonnez la perceuse à la surface. Utilisez pour cela les trous de montage de l'établi   dans le socle.

### **REMARQUE**

- ▶ Les vis et les écrous nécessaires au montage ne font pas partie de la livraison.

## **Montage de l'aiguiser**

1. Sélectionnez l'un des trois aiguiseurs.
2. Pour retirer un aiguiseur de sa position de travail, vous devez appuyer sur le levier de déverrouillage de l'aiguiser  .
3. Retirez l'aiguiser des rails de guidage, vers le haut.
4. En position de stockage, les aiguiseurs ne sont pas fixés sur les côtés droit et gauche et peuvent être facilement retirés des rails de guidage.
5. Pour fixer l'aiguiser sélectionné en position de travail, poussez-le par le haut dans les rails de guidage. Appuyez sur l'aiguiser jusqu'à ce qu'il s'enclenche.

### **ATTENTION !**

- ▶ **Les aiguiseurs présentent également un dispositif de sécurité. N'utilisez jamais ce dispositif sans aiguiseur. Risque de blessure !**

## ● Fonctionnement

### **ATTENTION ! RISQUE DE BLESSURE !**

- ▶ Débranchez toujours la fiche de la prise de courant avant de travailler.
- ▶ N'utilisez que les disques de meulage et les accessoires recommandés par le fabricant. L'utilisation d'autres outils d'insertion et d'autres accessoires peut entraîner des risques de blessures.
- ▶ Ne jamais utiliser l'appareil sans le disque de protection visuelle.
- ▶ N'allumez l'appareil que lorsqu'il est installé en toute sécurité sur le plan de travail.

### **ATTENTION !**



**Malgré le pare-étincelles, portez toujours des lunettes de sécurité pendant que vous travaillez afin d'éviter les blessures aux yeux.**

## **⚠ ATTENTION !**



Il est recommandé de porter des protections auditives afin d'éviter tout dommage auditif.

## **⚠ ATTENTION !**

- ▶ **Gardez vos mains éloignées de la meule et de la bande abrasive lorsque l'appareil est en fonctionnement. Risque de blessure.**

## **Mise en marche et arrêt**

### **REMARQUE**

- ▶ Assurez-vous que la tension du secteur correspond aux spécifications indiquées sur la plaque signalétique.

Brancher l'appareil sur le secteur.

1. Pour allumer l'appareil, appuyez sur l'interrupteur de mise en marche « **I** » et l'appareil démarre **A** **3**.
2. Pour éteindre l'appareil, appuyez sur l'interrupteur d'arrêt « **O** » et l'appareil s'éteint **A** **3**.

Après avoir mis l'appareil en marche, attendez qu'il ait atteint sa vitesse maximale. Ce n'est qu'alors que vous pouvez commencer à affûter.

## **⚠ ATTENTION !**

- ▶ **Le disque continue à tourner après la mise hors tension de l'appareil. Il y a un risque de blessure.**

## **Test de fonctionnement :**

Avant de commencer le travail et après chaque changement de meule, effectuez un test de fonctionnement d'au moins 60 secondes à vide. Arrêtez immédiatement l'appareil si le disque présente des irrégularités, si des vibrations importantes se produisent ou si des bruits anormaux sont générés.

## **B Affûtage des forets**



Les forets d'un diamètre allant de 3 à 10 mm peuvent être affûtés.

1. Montez l'aiguiser choisi (voir Montage de l'aiguiser).
2. Retirez le porte-foret **14** de l'aiguiser.
3. Insérez le foret dans le porte-foret **14**. Ne fixez pas le foret.
4. Insérez le porte-foret **14** vers le haut dans le dispositif de réglage **15** à l'aide de l'écrou moleté de fixation du foret **12**.
5. Poussez le foret vers l'avant dans l'écrou en V jusqu'à la butée métallique. Les bords coupants du foret doivent s'adapter étroitement aux surfaces métalliques.
6. Fixez le foret à l'aide de l'écrou moleté de la fixation du foret **12**.
7. Retirez le porte-foret **14** et insérez-le par le bas dans le support de foret rotatif **11** à l'aide de l'écrou moleté de fixation du foret **12**.
8. Vérifiez l'alignement du foret. Les arêtes de coupe du foret doivent toucher la meule **10**.
9. Allumez l'appareil et affûtez le foret en déplaçant le porte-foret rotatif dans le sens de la flèche.
10. Éteignez l'appareil et attendez que la meule **10** s'arrête.
11. Retirez le porte-foret **14** et insérez-le dans le support de foret rotatif **11** en tournant de 180°. En utilisant le même réglage, vous pouvez affûter le bord de coupe opposé du foret.
12. Mettez l'appareil en marche et affûtez le foret.
13. Éteignez l'appareil et attendez que la meule **10** s'arrête.

## **C Affûtage des pics et des burins**

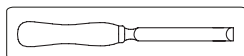



1. Montez l'aiguiser choisi (voir Montage de l'aiguiser).
2. Placez la lame sur la table à outils **6** de manière à ce qu'elle repose sur l'entretoise **4**. Le support magnétique **5** maintient la lame en position.
3. Desserrez la vis de retenue pour le réglage angulaire **7** et positionnez la table à outils **6**. Sélectionnez l'angle en fonction de l'angle de biseau existant (angle du bord biseauté).
4. Resserrez la vis de fixation pour le réglage angulaire **7**.
5. Allumez l'appareil et déplacez la table à outils **6** de manière égale d'avant en arrière le long de la meule **10**.
6. Exercez toujours une légère pression pendant l'affûtage et poussez lentement la lame vers la meule **10**.
7. Répétez le processus d'affûtage jusqu'à ce que toutes les irrégularités aient été éliminées.
8. Éteignez l'appareil et attendez que la meule **10** s'arrête.

#### REMARQUE

- Pour affûter un ciseau, retournez le ciseau et répétez le processus à partir du point 5.

#### D Affûtage des couteaux

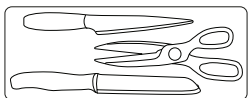

#### ⚠ ATTENTION !



**Portez des gants de sécurité lorsque vous manipulez des couteaux et des ciseaux.**

#### REMARQUE

- L'appareil n'est pas adapté pour affûter des couteaux dentelés.

1. Montez l'aiguiser choisi (voir Montage de l'aiguiser).

2. Allumez la machine.
3. Insérez la lame du couteau dans la fente d'affûtage.
4. En appuyant légèrement, guidez la lame le long de la meule **10** et tirez régulièrement et lentement le couteau vers vous.
5. Tournez le couteau et insérez la lame du couteau dans la fente d'affûtage opposée.
6. Répétez ce processus d'affûtage pour ce côté de la lame également.
7. Exécutez le processus d'affûtage alterné jusqu'à ce que le tranchant soit sans bavures et bien aiguisé.
8. Éteignez l'appareil et attendez que la meule **10** s'arrête.

#### E Affûtage des ciseaux

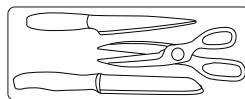

#### REMARQUE

- L'appareil n'est pas adapté pour affûter des ciseaux dentelés. L'appareil n'est pas adapté pour affûter des ciseaux à cranter.

1. Montez l'aiguiser choisi pour les couteaux et les ciseaux **1** (voir Montage de l'aiguiser).
2. Ouvrez complètement les ciseaux.
3. Allumez la machine.
4. Insérez une des lames de ciseaux dans la fente d'affûtage.
5. En exerçant une légère pression, guidez la lame depuis la vis jusqu'à la pointe le long de la meule **10**.
6. Retirez les ciseaux de la station d'affûtage et tournez les ciseaux pour affûter l'autre lame.
7. Insérez l'autre lame des ciseaux dans la fente d'affûtage.
8. En exerçant une légère pression, guidez la lame depuis la vis jusqu'à la pointe le long de la meule **10**.

- Exécutez le processus d'affûtage alterné jusqu'à ce que les tranchants soient exempts de bavures et aiguisés.
  - Éteignez l'appareil et attendez que la meule  s'arrête.
4. **Test de fonctionnement :** Avant de commencer le travail et après chaque changement de meule, effectuez un test de fonctionnement d'au moins 60 secondes à vide. Arrêtez immédiatement l'appareil si le disque présente des irrégularités, si des vibrations importantes se produisent ou si des bruits anormaux sont générés.

## Remplacement de la meule

### REMARQUE

#### Informations sur le remplacement :







- ▶ N'utilisez jamais l'appareil sans équipement de protection.
- ▶ Assurez-vous que les dimensions de la meule correspondent à celles de l'appareil.
- ▶ Ne jamais utiliser de douilles ou d'adaptateurs séparés pour adapter à l'appareil des meules dont le trou est trop grand.
- ▶ N'utilisez pas de lame de scie.
- ▶ Remontez toujours complètement l'appareil après avoir remplacé la meule.

### ⚠ ATTENTION !



Mettez l'appareil hors tension et retirez la fiche secteur.  
Laissez refroidir l'appareil.

### REMARQUE

- ▶ Lorsque l'écrou de la meule  est serré ou desserré, la meule  doit être maintenue fermement par la main ou l'axe doit être maintenu fermement en place à l'aide d'une paire de pinces.
- Desserrez l'écrou de la meule  dans le sens des aiguilles d'une montre (filetage à gauche).
  - Retirez la meule .
  - Installez une nouvelle meule . Visser l'écrou de la meule  dans le sens inverse des aiguilles d'une montre (filetage à gauche).

## ● Dépannage

### ⚠ AVERTISSEMENT !



Débranchez toujours la fiche de la prise de courant avant de travailler. Danger de choc électrique

Problème	Cause	Solution
L'appareil ne démarre pas.	Absence de tension du réseau.	Vérifiez la prise, le câble secteur, la ligne, la fiche secteur, les réparations doivent être effectuées par un électricien qualifié si nécessaire, vérifiez le disjoncteur principal.
	Le disjoncteur principal est déclenché.	
	L'interrupteur marche/arrêt <b>A 3</b> est peut-être défectueux.	Réparation par le service client.
Les outils de meulage ne bougent pas bien que le moteur soit en marche.	Moteur défectueux.	
	L'écrou de la meule <b>A 16</b> est desserré.	Serrer l'écrou de la meule (voir « Remplacement de la meule »).
Le moteur est plus lent et s'arrête.	La pièce à usiner, les autres pièces à usiner ou les autres outils de meulage bloquent l'entraînement.	Éliminez les blocages.
	L'appareil est surchargé par la pièce à usiner.	Réduisez la pression sur l'outil d'affûtage. La pièce est inadaptée.
La meule ne tourne pas de manière régulière, des bruits anormaux se font entendre.	L'écrou de la meule <b>A 16</b> est desserré.	Serrez l'écrou de la meule (voir « Remplacement de la meule »).
	La meule <b>A 10</b> est défectueuse.	Remplacez la meule.

## ● Nettoyage et entretien

### ⚠ **AVERTISSEMENT !**



Débranchez la fiche avant tout réglage, entretien ou réparation.

### ⚠ **AVERTISSEMENT !**

► **Faites effectuer par un atelier spécialisé tout travail non décrit dans ces instructions. N'utilisez que des composants d'origine. Laissez refroidir l'appareil avant d'effectuer les travaux d'entretien et de nettoyage. Il y a un risque de brûlures.**

Avant chaque utilisation, vérifiez que l'appareil ne présente pas de défauts évidents tels que des composants desserrés, usés ou endommagés et que les vis ou autres pièces sont correctement fixées.

Vérifiez en particulier le disque d'affûtage **A**  
**10**. Remplacez les pièces endommagées.

## ● Nettoyage

### **REMARQUE**

► N'utilisez pas de produits de nettoyage ou de solvants. Les substances chimiques peuvent attaquer les pièces en plastique de l'équipement. Ne nettoyez jamais l'équipement sous l'eau courante.

- Nettoyez soigneusement l'équipement après chaque utilisation.
- Nettoyez la surface de l'appareil avec une brosse ou un chiffon doux.

## ● Stockage

- Stockez l'appareil dans un endroit sec et hors de portée des enfants.
- Les disques de meulage doivent être stockés au sec et en position verticale et ne doivent pas être empilés.

## ● Transport

- Protégez le produit contre les chocs et les fortes vibrations qui se produisent notamment lors du transport dans des véhicules.
- Sécurisez le produit pour éviter qu'il ne glisse ou ne bascule.

## ● Mise au rebut

L'emballage se compose de matières recyclables pouvant être mises au rebut dans les déchetteries locales.



Veillez respecter l'identification des matériaux d'emballage pour le tri sélectif, ils sont identifiés avec des abbréviations (a) et des chiffres (b) ayant la signification suivante : 1-7 : plastiques / 20-22 : papiers et cartons / 80-98 : matériaux composite.

### **Produit :**



Le produit ainsi que les accessoires et les matériaux d'emballage sont recyclables et relèvent de la responsabilité élargie du producteur.

Éliminez-les séparément, en suivant l'Infotri illustrée, dans l'intérêt d'un meilleur traitement des déchets.

Le logo Triman n'est valable qu'en France.



Votre mairie ou votre municipalité vous renseigneront sur les possibilités de mise au rebut des produits usagés.



Afin de contribuer à la protection de l'environnement, veuillez ne pas jeter votre produit usagé dans les ordures ménagères, mais éliminez-le de manière appropriée. Pour obtenir des renseignements concernant les points de collecte et leurs horaires d'ouverture, vous pouvez contacter votre municipalité.

## ● Garantie

### **Article L217-16 du Code de la consommation**

Lorsque l'acheteur demande au vendeur, pendant le cours de la garantie commerciale qui lui a été consentie lors de l'acquisition ou de la réparation d'un bien meuble, une remise en état couverte par la garantie, toute période d'immobilisation d'au moins sept jours vient s'ajouter à la durée de la garantie qui restait à courir. Cette période court à compter de la demande d'intervention de l'acheteur ou de la mise à disposition pour réparation du bien en cause, si cette mise à disposition est postérieure à la demande d'intervention.

Indépendamment de la garantie commerciale souscrite, le vendeur reste tenu des défauts de conformité du bien et des vices rédhibitoires dans les conditions prévues aux articles L217-4 à L217-13 du Code de la consommation et aux articles 1641 à 1648 et 2232 du Code Civil.

### **Article L217-4 du Code de la consommation**

Le vendeur livre un bien conforme au contrat et répond des défauts de conformité existant lors de la délivrance.

Il répond également des défauts de conformité résultant de l'emballage, des instructions de montage ou de l'installation lorsque celle-ci a été mise à sa charge par le contrat ou a été réalisée sous sa responsabilité.

### **Article L217-5 du Code de la consommation**

Le bien est conforme au contrat :

- 1° S'il est propre à l'usage habituellement attendu d'un bien semblable et, le cas échéant :
  - s'il correspond à la description donnée par le vendeur et posséder les qualités que celui-ci a présentées à l'acheteur sous forme d'échantillon ou de modèle ;

- s'il présente les qualités qu'un acheteur peut légitimement attendre eu égard aux déclarations publiques faites par le vendeur, par le producteur ou par son représentant, notamment dans la publicité ou l'étiquetage ;

- 2° Ou s'il présente les caractéristiques définies d'un commun accord par les parties ou être propre à tout usage spécial recherché par l'acheteur, porté à la connaissance du vendeur et que ce dernier a accepté.

### **Article L217-12 du Code de la consommation**

L'action résultant du défaut de conformité se prescrit par deux ans à compter de la délivrance du bien.

### **Article 1641 du Code civil**

Le vendeur est tenu de la garantie à raison des défauts cachés de la chose vendue qui la rendent impropre à l'usage auquel on la destine, ou qui diminuent tellement cet usage que l'acheteur ne l'aurait pas acquise, ou n'en aurait donné qu'un moindre prix, s'il les avait connus.

### **Article 1648 1er alinéa du Code civil**

L'action résultant des vices rédhibitoires doit être intentée par l'acquéreur dans un délai de deux ans à compter de la découverte du vice. Les pièces détachées indispensables à l'utilisation du produit sont disponibles pendant la durée de la garantie du produit.

Le produit a été fabriqué selon des directives de qualité strictes, puis soigneusement examiné avant la livraison. En cas de défauts matériels ou de fabrication, vous avez des droits légaux vis-à-vis du revendeur de ce produit. Vos droits légaux ne sont pas limités de quelque manière que ce soit par notre garantie détaillée ci-dessous.

La garantie de ce produit est de 3 ans à compter de la date d'achat. La période de garantie commence à la date d'achat. Conservez l'original du reçu de vente en lieu sûr, car ce document est exigé comme preuve d'achat.

Les dommages ou les défauts déjà présents lors de l'achat doivent être signalés sans délai après avoir déballé le produit.

Si le produit présente un défaut matériel ou de fabrication dans un délai de 3 ans suivant la date d'achat, nous le réparerons ou le remplacerons, à notre discrétion, sans frais supplémentaires pour vous. La période de garantie n'est pas étendue suite à l'acceptation d'une réclamation. Cela s'applique également aux pièces remplacées et réparées.

Cette garantie est annulée si le produit a été endommagé ou utilisé/entretenu incorrectement.

La garantie couvre les défauts matériels et de fabrication. Cette garantie ne couvre pas les pièces du produit soumises à une usure normale, considérées de ce fait comme des consommables (p. ex., piles, piles rechargeables, tubes, cartouches), ni les dommages occasionnés aux pièces fragiles, telles que les interrupteurs ou les éléments en verre.

## ● Procédure de réclamation au titre de la garantie

Pour garantir un traitement rapide de votre réclamation, respectez les instructions suivantes :

Assurez-vous de disposer de l'original du reçu de vente et du numéro d'article (IAN 499631\_2204) comme preuve d'achat.

Vous trouverez le numéro d'article sur la plaque signalétique, une gravure sur le produit, la première page du manuel d'instructions (en bas à gauche) ou sous la forme d'une étiquette à l'arrière ou sur la partie inférieure du produit.

Si un défaut fonctionnel ou autre survient, contactez le service client indiqué ci-dessous, par téléphone ou par e-mail.

Une fois le produit enregistré comme défectueux, vous pourrez le retourner gratuitement à l'adresse du service qui vous a été communiquée. Veuillez à joindre la preuve d'achat (ticket de caisse) et une brève description écrite décrivant les détails du défaut et la date à laquelle il s'est produit.

## ● Service après-vente

**FR** **Service après-vente France**  
Tél.: 0800904879  
E-Mail: owim@lidl.fr

**CH** **Service après-vente Suisse**  
Tél.: 0800562153  
E-Mail: owim@lidl.ch

**BE** **Service après-vente Belgique**  
Tél.: 080071011  
Tél.: 80023970 (Luxembourg)  
E-Mail: owim@lidl.be

# ● Déclaration de conformité CE

## DÉCLARATION DE CONFORMITÉ CE

IAN : 499631\_2204  
Identification du produit : "Parkside" Station d'affûtage  
Numéro de modèle : HG09795

L'objet de la déclaration décrit ci-dessus est conforme à la législation d'harmonisation de l'Union applicable:

Directive 2006/42/EC
Directive 2014/30/EU
Directive 2011/65/EU

Références des normes harmonisées pertinentes appliquées ou des autres spécifications techniques par rapport auxquelles la conformité est déclarée :

N° / Pièces
<b>Directive 2006/42/EC</b>
EN 62841-1:2015
EN ISO 12100:2010
<b>Directive 2014/30/EU</b>
EN IEC 55014-1:2021
EN IEC 55014-2:2021
EN IEC 61000-3-2:2019/A1:2021
EN 61000-3-3:2013/A2:2021

L'objet de la déclaration décrite ci-dessus est conforme à la directive 2011/65/UE du Parlement européen et du Conseil du 8 juin 2011 relative à la limitation de l'utilisation de certaines substances dangereuses dans les équipements électriques et électroniques :

N° / Pièces
Directive 2011/65/UE
EN IEC 63000:2018

Informations complémentaires - Autres normes connexes :

N° / Pièces
EN 13236:2019

Détenteur de la documentation technique : OWIM GmbH & Co.KG

Signé par et au nom de :

**OWIM GmbH & Co. KG Stiftsbergstraße 1 D-74167 Neckarsulm Allemagne**  
Cette déclaration de conformité est délivrée sous la seule responsabilité du fabricant.

Traduction de la déclaration de conformité d'origine

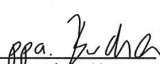
Neckarsulm	05.10.2022		
Lieu	Date	Benjamin Steeb Directeur	Jochen Buchheim Fondé de pouvoir

FR



<b>Lijst van gebruikte pictogrammen</b> .....	Pagina	55
<b>Inleiding</b> .....	Pagina	56
Beoogd gebruik .....	Pagina	56
Leveringsomvang .....	Pagina	56
Beschrijving van de onderdelen .....	Pagina	56
Technische gegevens .....	Pagina	57
<b>Algemene veiligheidsinstructies</b> .....	Pagina	58
Algemene veiligheidsvoorschriften voor elektrisch gereedschap .....	Pagina	58
Overige veiligheidsinstructies .....	Pagina	60
Restricties .....	Pagina	61
<b>Montage</b> .....	Pagina	61
<b>Bediening</b> .....	Pagina	62
<b>Probleemoplossing</b> .....	Pagina	65
<b>Reiniging en onderhoud</b> .....	Pagina	66
Reiniging .....	Pagina	66
<b>Opslag</b> .....	Pagina	66
<b>Transport</b> .....	Pagina	66
<b>Afvoer</b> .....	Pagina	66
<b>Garantie</b> .....	Pagina	67
Procedure voor garantieclaims .....	Pagina	67
Service .....	Pagina	67
<b>EC Verklaring van overeenstemming</b> .....	Pagina	68



## Lijst van gebruikte pictogrammen

De volgende waarschuwingen worden gebruikt in deze gebruiksaanwijzing, op de verpakking en op het typeplaatje:

 	<p>Lees de gebruiksaanwijzing!</p>	 <p><b>VOORZICHTIG!</b> Let op de veiligheidsinstructies.</p>
	<p><b>GEVAAR!</b> Dit symbool in combinatie met het signaalwoord "Gevaar" markeert een hoog risico dat, indien niet voorkomen, de dood of ernstig letsel tot gevolg kan hebben.</p>	 <p>Draag oogbescherming!</p>  <p>Draag gehoorbescherming!</p>  <p>Draag veiligheidshandschoenen!</p>
	<p><b>WAARSCHUWING!</b> Dit symbool in combinatie met het signaalwoord "Waarschuwing" markeert een middelgroot risico dat, indien het niet wordt voorkomen, de dood of ernstig letsel tot gevolg kan hebben.</p>	 <p>Schakel het product uit en trek de stekker uit het stopcontact voordat u hulpstukken vervangt, schoonmaakt en wanneer u het niet gebruikt.</p>  <p>Trek de stekker uit het stopcontact</p>
	<p><b>VOORZICHTIG!</b> Dit symbool in combinatie met het signaalwoord "Voorzichtig" markeert een gevaar met een laag risico dat, indien niet voorkomen, kan leiden tot licht of matig letsel.</p>	 <p>Wisselstroom/spanning</p>  <p>Veiligheidsklasse II (dubbele isolatie)</p>
	<p>Veiligheidsinformatie Gebruiksaanwijzing</p>	 <p>De CE-markering geeft aan dat dit product voldoet aan de relevante EU-richtlijnen.</p>

## **SLIJPSTATION**

### ● **Inleiding**

Gefeliciteerd met de aankoop van uw nieuwe product, hierna alleen "het product" genoemd. U hebt een product van hoge kwaliteit gekozen. De gebruiksaanwijzing vormt een integraal onderdeel van dit product. De gebruiksaanwijzing bevat belangrijke informatie over bediening, veiligheid, gebruik en verwijdering. Maak u vóór gebruik van het product vertrouwd met het product en alle bedienings- en veiligheidsaanwijzingen. Lees hiervoor zorgvuldig de volgende gebruiksaanwijzing en veiligheidsvoorschriften. Gebruik het product alleen zoals beschreven en voor de aangegeven toepassingen. Bewaar deze gebruiksaanwijzing op een veilige plaats. Als u het product aan derden overdraagt, moet ook alle documentatie worden doorgegeven.

### ● **Beoogd gebruik**

Het slijpstation is geschikt voor het slijpen van gereedschap (bijv. boren, messen, scharen, priemen, beitels).

Het apparaat is niet bedoeld voor alle andere soorten toepassingen (bijv. slijpen met ongeschikt slijpgereedschap, slijpen met een koelvloeistof, slijpen van gevaarlijke materialen zoals asbest).

Het apparaat is bestemd voor gebruik in de doe-het-zelfsector. Het is niet ontworpen voor commercieel gebruik.

Het apparaat is ontworpen voor gebruik door volwassenen. Jongeren vanaf 16 jaar mogen het apparaat alleen onder toezicht gebruiken.

De fabrikant is niet aansprakelijk voor schade veroorzaakt door ander gebruik dan waarvoor het bestemd is of door verkeerd gebruik.

### ● **Leveringsomvang**

#### **⚠ WAARSCHUWING!**

- ▶ Pak het apparaat uit en controleer of deze compleet is. Voer het verpakkingsmateriaal correct af.

- 1x Apparaat
- 1x Slijper voor messen en scharen
- 1x Slijper voor boren
- 1x Slijper voor priemen en beitels
- 1x Reserve slijpschijf
- 1x Gebruiksaanwijzing

### ● **Beschrijving van de onderdelen**

#### **Afb. A**

- 1 Slijper voor messen en scharen
- 2 Netsnoer met stekker
- 3 Aan/Uit-schakelaar
- 4 Afstandshouder
- 5 Magneethouder
- 6 Gereedschapstafel
- 7 Borgschroef voor hoekverstelling
- 8 Beschermkap
- 9 Montagegaten voor werkbankmontage
- 10 Slijpschijf
- 11 Draaibare boorbevestiging
- 12 Kartelmoer voor boorbevestiging
- 13 Vrijgavehendel voor slijper
- 14 Boorhouder
- 15 Instelapparaat
- 16 Slijpschijfmoeren

## ● Technische gegevens

### Slijpstation PSS 65 D1

#### Nominaal

Ingangsspanning:	220-240 V~, 50 Hz
Opgenomen vermogen P:	65 W (S6 20%)*
Opgenomen vermogen P <sub>0</sub> :	25 W (S1)**
Stationair toerental n <sub>0</sub> :	6700 min <sup>-1</sup>
Veiligheidsklasse:	□ II
Gewicht (incl. accessoires):	ongeveer 1,26 kg
Slijphoekbereik:	15° - 50°
Diameter boren:	3 - 10 mm
Mesbreedte:	6 - 51 mm

#### Slijpschijf

Buitendiameter:	Ø 49,5 cm
Boorgatdiameter:	Ø 10,14 cm
Dikte:	7,9 mm
Schuurmedium:	Diamant
Basis:	Metaal
Werksnelheid:	max. 60 m/s
Rotatiesnelheid:	max. 23100 min <sup>-1</sup>
Geluidsdruk (L <sub>pA</sub> ):	64,3 dB; K <sub>pA</sub> = 3 dB
Geluidsvermogensniveau (L <sub>WA</sub> ):	77,3 dB; K <sub>WA</sub> = 3 dB

\* Bedrijfsstand S6 20%: Continue werking met intermitterende belasting (cyclustijd 10 min). Om de motor niet meer te verwarmen dan toegestaan, mag de motor slechts 20% van de cyclusduur met het opgegeven nominale vermogen draaien en moet hij vervolgens 80% van de cyclusduur onbelast blijven draaien.

\*\* Bedrijfsstand S1: Continue werking met constante belasting

- De geluids- en trillingswaarden zijn bepaald overeenkomstig de normen en voorschriften die in de verklaring van overeenstemming worden genoemd.
- De opgegeven totale trillingswaarde en de opgegeven geluidsemissiewaarde zijn gemeten volgens een standaard beproevingsmethode en kunnen worden gebruikt om het ene gereedschap met het andere te vergelijken.
- De opgegeven totale trillingswaarde en de opgegeven geluidsemissiewaarde kunnen ook worden gebruikt voor een voorlopige beoordeling van de blootstelling.

### WAARSCHUWING!

- ▶ De trillings- en geluidsemissies tijdens het feitelijke gebruik van het elektrisch gereedschap kunnen afwijken van de opgegeven waarden, afhankelijk van de wijze waarop het gereedschap wordt gebruikt, met name van het soort werkstuk dat wordt bewerkt.
- ▶ Probeer de blootstelling aan trillingen en lawaai tot een minimum te beperken. Voorbeelden van maatregelen ter vermindering van trillingen zijn het dragen van handschoenen bij het gebruik van het gereedschap en het beperken van de werktijd. Er moet rekening worden gehouden met alle delen van de bedrijfscyclus (bv. de tijd dat het elektrische apparaat is uitgeschakeld en de tijd dat het stationair draait, naast de triggertijd).



## Algemene veiligheidsinstructies

- **Algemene veiligheidsvoorschriften voor elektrisch gereedschap**

### **⚠ WAARSCHUWING!**

- ▶ **Lees alle veiligheidswaarschuwingen, instructies, illustraties en specificaties die met dit elektrisch gereedschap zijn meegeleverd.** Het niet opvolgen van alle onderstaande instructies kan leiden tot elektrische schokken en/of ernstig letsel.

### **Bewaar alle waarschuwingen en instructies voor toekomstig gebruik.**

De term "elektrisch gereedschap" in waarschuwingen heeft betrekking op het apparaat op netstroom (bekabeld) of op een oplaadbaar (draadloos) apparaat.

### **Veiligheid op de werkplek**

- **Houd het werkgebied schoon en goed verlicht.** Rommelige of donkere ruimtes kunnen ongevallen veroorzaken.
- **Gebruik geen elektrisch gereedschap in explosieve ruimten, bijvoorbeeld in de aanwezigheid van ontvlambare vloeistoffen, gassen of stof.** Elektrisch gereedschap creëert vonken die het stof of de dampen kunnen doen ontbranden.
- **Houd kinderen en omstanders uit de buurt wanneer u elektrisch gereedschap gebruikt.** Afleiding kan tot controleverlies leiden.

### **Elektrische veiligheid**

- **De stekker van het elektrisch gereedschap dient met het stopcontact overeen te stemmen. Pas de stekker nooit aan. Gebruik geen verloopstekker met geaard elektrisch gereedschap.** Niet-aangepaste stekkers en overeenkomstige stopcontacten beperken het risico op elektrische schokken.
- **Vermijd lichamelijk contact met geaarde oppervlakken, zoals pipleidingen, radiatoren, fornuizen of koelkasten.** Het risico op een elektrische schok is groter als uw lichaam geaard is.
- **Stel elektrisch gereedschap niet bloot aan regen of vochtige omstandigheden.** Water dat elektrisch gereedschap binnendringt, vergroot het risico op elektrische schokken.
- **Misbruik het netsnoer niet. Gebruik het netsnoer nooit om het elektrisch gereedschap te dragen, te trekken of uit het stopcontact te halen. Houd het netsnoer uit de buurt van hitte, olie, scherpe randen of bewegende onderdelen.** Een beschadigde of verstrikte kabel vergroot het risico op een elektrische schok.
- **Wanneer u een elektrisch gereedschap buitenshuis bedient, gebruik dan een verlengkabel die voor gebruik buitenshuis is geschikt.** Het gebruik van een kabel die voor gebruik buitenshuis geschikt is, verkleint het risico op een elektrische schok.
- **Als het onvermijdelijk is om een elektrisch apparaat in een vochtige omgeving te gebruiken, gebruik dan een circuit met aardlekschakelaar (RCD).** Het gebruik van een differentieelschakelaar verkleint het risico op een elektrische schok.

## Persoonlijke veiligheid

- **Wees waakzaam, let op wat u doet en gebruik uw gezond verstand wanneer u elektrisch gereedschap gebruikt. Gebruik geen elektrisch gereedschap als u moe bent of onder de invloed bent van drugs, alcohol of medicijnen.**

Een moment van onoplettendheid tijdens het gebruik van elektrisch gereedschap kan leiden tot ernstig persoonlijk letsel.

- **Draag persoonlijke beschermingsmiddelen. Draag altijd oogbescherming.**  
Beschermingsmiddelen zoals een stofmasker, slipvaste werkschoenen, veiligheidshelm of gehoorbescherming verkleinen het risico op persoonlijk letsel, afhankelijk van de aard en het gebruik van het gereedschap.
- **Vermijd het onopzettelijk starten van het gereedschap. Zorg ervoor dat de schakelaar op de stand 'Uit' staat voordat u het gereedschap oppakt, draagt of op een stroombron en/of de accu aansluit.** Het dragen van elektrisch gereedschap met uw vinger op de schakelaar, of gereedschap ingeschakeld op de stroomvoorziening aansluiten, kan ongevallen veroorzaken.
- **Verwijder instelgereedschap of moersleutels voordat u het elektrisch gereedschap inschakelt.** Als er instelgereedschap of een moersleutel in een draaiend deel van het elektrisch gereedschap wordt achtergelaten, kan dit leiden tot persoonlijk letsel.
- **Rijk niet verder dan u normaal kan. Zorg dat u altijd stevig en stabiel staat.** Dit zorgt ervoor dat u het elektrisch gereedschap in onverwachte situaties beter onder controle kunt houden.

- **Draag werkkleding. Draag geen loshangende kleding of sieraden. Houd uw haar, kleding en handschoenen uit de buurt van bewegende onderdelen.**  
Loshangende kleding, sieraden en lang haar kunnen in bewegende onderdelen verstrikt raken.
- **Wanneer de montage van stofafzuigings- of stofopvangvoorzieningen mogelijk is, dient u ervoor te zorgen dat deze juist aangesloten en gebruikt worden.** Het gebruik van voorzieningen voor stofopvang kan helpen om stof-gerelateerde gevaren te beperken.
- **Zorg dat u ondanks uw ervaring met het apparaat door frequent gebruik, altijd de veiligheidswaarschuwingen in acht neemt.** Een achteloze actie kan binnen een fractie van een seconde ernstig letsel veroorzaken.

## Gebruik en onderhoud van elektrisch gereedschap

- **Overbelast het elektrisch gereedschap niet. Gebruik het juiste elektrisch gereedschap voor uw toepassing.** Met het juiste elektrisch gereedschap werkt u beter en veiliger binnen het aangegeven vermogensbereik.
- **Gebruik het elektrisch gereedschap niet als de schakelaar defect is.** Elektrisch gereedschap dat niet kan worden in- of uitgeschakeld is gevaarlijk en moet worden gerepareerd.
- **Trek de stekker uit het stopcontact en/of accu voordat u het elektrisch gereedschap instelt, accessoires vervangt of het gereedschap opbergt.** Deze voorzorgsmaatregelen beperken het risico op onbedoeld starten van het elektrisch gereedschap.

- **Berg niet-gebruikt gereedschap op buiten het bereik van kinderen en zorg ervoor dat personen die niet vertrouwd zijn met het gereedschap of die deze instructies niet hebben gelezen het gereedschap niet gebruiken.**

Elektrisch gereedschap is gevaarlijk wanneer dit door onervaren personen wordt gebruikt.

- **Onderhoud het elektrisch gereedschap en de accessoires. Controleer of de bewegende onderdelen correct functioneren en niet vastklemmen en of de onderdelen zodanig gebroken of beschadigd zijn dat de werking van het elektrisch gereedschap nadelig wordt beïnvloed. Laat beschadigde onderdelen repareren voordat u het elektrisch gereedschap gebruikt.** Veel ongevallen worden veroorzaakt door slecht onderhouden elektrisch gereedschap.
- **Houd snijgereedschap scherp en schoon.** Zorgvuldig onderhouden snijgereedschap met scherpe snijkanten lopen minder vaak vast en zijn gemakkelijker te bedienen.
- **Gebruik het elektrisch gereedschap, accessoires, inzetgereedschap, etc. in overeenstemming met deze instructies en houd hierbij rekening met de werkomstandigheden en de uit te voeren werkzaamheden.** Het gebruik van elektrisch gereedschap voor andere dan de beoogde toepassingen kan tot gevaarlijke situaties leiden.
- **Houd de handvatten en greepvlakken droog, schoon en vrij van olie en smeervet.** Glibberige handvatten en greepvlakken maken een veilige omgang en de controle over het elektrisch gereedschap in onverwachte situaties onmogelijk.

## Service

- **Laat uw elektrisch gereedschap repareren door een gekwalificeerd persoon en alleen met identieke reserveonderdelen.** Dit waarborgt de veiligheid van het elektrisch gereedschap.

## ● Overige veiligheidsinstructies

- Sluit het apparaat alleen aan op een stopcontact met een RCD (Residual Current Device of aardlekschakelaar) met een gemeten reststroom van maximaal 30 mA.
- Houd het netsnoer en het verlengsnoer uit de buurt van de slijpschijf. In geval van beschadiging of breuk, trek dan onmiddellijk de stekker uit het stopcontact. Raak de kabel niet aan voordat deze van het lichtnet is losgekoppeld. Risico op een elektrische schok.
- De vervanging van de stekker of de kabel moet worden uitgevoerd door de fabrikant of de klantenservice.
- Schakel het apparaat pas in als het veilig op het werkblad is bevestigd.
- Gebruik voor uw eigen veiligheid alleen accessoires en hulpstukken die in de gebruiksaanwijzing staan of door de fabrikant van het gereedschap worden aanbevolen of gespecificeerd.
- Gebruik alleen slijpschijven waarvan de gedrukte draaisnelheid minstens even hoog is als wat op het typeplaatje van het apparaat is aangegeven.
- Voer vóór gebruik een visuele inspectie van de slijpschijf uit. Gebruik geen beschadigde of vervormde slijpschijven. Vervang beschadigde of versleten slijpschijven.
- Zorg ervoor dat de door het slijpen ontstane vonken geen gevaar opleveren, bijv. mensen bereiken of brandbare stoffen ontsteken.
- Houd de vingers nooit tussen de slijpschijf en de vonkbescherming of in de buurt van de beschermkappen. Er is gevaar voor beknelling.

- De draaiende delen van het apparaat kunnen om functionele redenen niet worden afgedekt. Ga daarom voorzichtig te werk en houd het werkstuk stevig vast om te voorkomen dat u uitglijdt en uw handen in contact komen met de schuurband of de slijpschijf.
- Het werkstuk wordt heet tijdens het slijpen. Raak het slijpoppervlak pas aan als het volledig is afgekoeld. Er is gevaar voor brandwonden. Gebruik geen koelmiddelen of dergelijke.
- Als u moe bent of alcohol of medicijnen hebt gebruikt, werk dan niet met het apparaat. Neem altijd op tijd pauze.
- Schakel het apparaat uit en trek de stekker uit het stopcontact.
  - om een geblokkeerd stuk gereedschap los te maken,
  - als het snoer beschadigd of verstrikt is,
  - bij ongewone geluiden.
- Gebruik alleen de slijpschijf van de originele leverancier.

## ● Restrisico's

Zelfs bij een juiste bediening en hantering van dit elektrisch gereedschap blijven er enkele restrisico's bestaan. Door zijn constructie en bouw kan dit elektrisch gereedschap de volgende gevaren opleveren:

- Longschade, indien geen geschikte ademhalingsbescherming wordt gedragen.
- Gehoorbeschadiging, indien geen geschikte gehoorbescherming wordt gedragen.
- Letsel door
  - het niet bedekte deel van het slijpgereedschap aan te raken;
  - het wegslingeren van werkstukken of beschadigde slijpschijven.
- Letsel aan uw handen en armen wanneer u het apparaat langere tijd gebruikt of wanneer het apparaat niet goed wordt vastgehouden of onderhouden.

## ⚠ WAARSCHUWING!



- ▶ Waarschuwing! Tijdens de werking genereert dit elektrisch gereedschap een elektromagnetisch veld dat onder bepaalde omstandigheden de werking van actieve of passieve medische implantaten kan aantasten. Om het risico op ernstig of dodelijk letsel te beperken, raden wij personen met medische implantaten aan om hun arts en de fabrikant van de medische implantaten te raadplegen alvorens dit apparaat te gebruiken.

## ● Montage

### ⚠ VOORZICHTIG! RISICO OP LETSEL!

- ▶ Zorg ervoor dat u voldoende ruimte hebt om te werken en dat u andere mensen niet in gevaar brengt.
- ▶ Alle afdekkingen en beveiligingen moeten vóór de inbedrijfstelling naar behoren worden gemonteerd.
- ▶ Trek de stekker uit het stopcontact voordat u de instelling op het apparaat wijzigt.



## Gereedmaken voor gebruik

Plaats het slijpstation op een stevige ondergrond en maak het apparaat vast. Ideaal is om het apparaat aan de oppervlakte vast te schroeven. Gebruik hiervoor de bevestigingsgaten voor de werkbankmontage   in de grondplaat.

### OPMERKING

- ▶ De voor de montage vereiste schroeven en moeren maken geen deel uit van de levering.

## Monteer de slijper

1. Kies een van de drie slijpers.
2. Om een slijper uit de werkstand te halen, moet u de vrijgavehendel voor de slijper   naar beneden drukken.

3. Verwijder de slijper van de geleiderails, naar boven.
4. In de opslagposities zijn de slijpers niet aan de rechter- en linkerzijde bevestigd en kunnen zij gemakkelijk van de geleiderails worden verwijderd.
5. Om de gekozen slijper in de werkstand te bevestigen, duwt u deze van bovenaf in de geleiderails. Druk de slijper naar beneden tot hij vastklikt.

### **⚠️ VOORZICHTIG!**

- ▶ **De slijpers hebben ook een veiligheidsvoorziening. Gebruik dit apparaat nooit zonder slijper. Risico op letsel!**

## ● **Bediening**

### **⚠️ VOORZICHTIG! RISICO OP LETSEL!**

- ▶ Trek altijd de stekker uit het stopcontact voordat u slijpers plaatst.
- ▶ Gebruik alleen de door de fabrikant gespecificeerde accessoires. Het gebruik van ander inbrenggereedschap en andere accessoires kan letsel veroorzaken.
- ▶ Gebruik het apparaat nooit zonder de visuele beschermingsschijf.
- ▶ Schakel het apparaat pas in als het veilig op het werkvlak is geïnstalleerd.

### **⚠️ VOORZICHTIG!**



**Ondanks de bescherming tegen vonken moet u tijdens het werk altijd een veiligheidsbril dragen om oogletsel te voorkomen.**

### **⚠️ VOORZICHTIG!**



Wij adviseren gehoorbescherming te dragen om gehoorschade te voorkomen.

### **⚠️ VOORZICHTIG!**

- ▶ **Houd uw handen uit de buurt van de slijpschijf en de schuurband wanneer het apparaat in werking is. Verwondingsgevaar.**

## **In- en uitschakelen**

### **OPMERKING**

- ▶ Controleer of de netspanning overeenkomt met de specificaties op het typeplaatje.

Steek de stekker in het stopcontact.

1. Druk op "I" om het apparaat in te schakelen A 3.
2. Om uit te schakelen, drukt u op de "O" A 3.

Wacht na het inschakelen van het apparaat tot het apparaat zijn maximale snelheid heeft bereikt. Begin pas dan met het slijpen.

### **⚠️ VOORZICHTIG!**

- ▶ **De slijpschijf blijft nog bewegen nadat de motor is uitgeschakeld. Er is gevaar voor letsel.**

## **Proefdraaien:**

Voor aanvang van de werkzaamheden en na elke vervanging van de slijpschijf moet u het apparaat even proefdraaien voor 60 seconden zonder belasting. Schakel het apparaat onmiddellijk uit als de schijf onrustig loopt, er aanzienlijke trillingen optreden of er abnormale geluiden worden gegenereerd.

### B **Slijpen van boren**

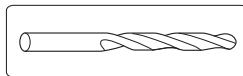

Boren met een diameter van 3-10 mm kunnen worden geslepen.

1. Monteer de geselecteerde slijper (zie Slijper monteren).
2. Neem de boorhouder 14 uit de slijper.



- Steek de boor in de boorhouder **14**. Bevestig de boor niet.
- Steek de boorhouder **14** met de kartelmoer voor boorbevestiging **12** naar boven in de instelinrichting **15**.
- Duw de boor naar voren in de V-moer tot aan de metalen stop. De snijkanten van de boor moeten nauw aansluiten op de metalen oppervlakken.
- Bevestig de boor met de kartelmoer voor boorbevestiging **12**.
- Verwijder de boorhouder **14** en steek deze met de kartelmoer voor boorbevestiging **12** van onderaf in de draaibare boorbevestiging **11**.
- Controleer de uitlijning van de boor. De snijkanten van de boor moeten de slijpschijf raken **10**.
- Schakel het apparaat in en slijp de boor door de draaibare boorbeugel heen en weer te bewegen in de richting van de pijl.
- Schakel het apparaat uit en wacht tot de slijpschijf **10** stopt.
- Verwijder de boorhouder **14** en plaats deze in de draaibare boorhouder **11** door deze 180° te draaien. Met dezelfde aanpassing kunt u de tegenoverliggende snijkant van de boor slijpen.
- Schakel het apparaat in en slijp de boor.
- Schakel het apparaat uit en wacht tot de slijpschijf **10** stopt.

### C Het slijpen van priemen en beitels

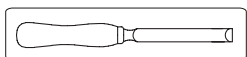

- Monteer de geselecteerde slijper (zie Slijper monteren).
- Plaats het blad zodanig op de gereedschapstafel **6** dat het tegen de afstandshouder **4** ligt. De magnetische houder **5** houdt het blad in positie.
- Draai de bevestigingsschroef voor de hoekverstelling **7** los en draai de gereedschapstafel **6** in positie. Selecteer de hoek volgens de bestaande afschuiningshoek (hoek van de afgeschuinde rand).

- Draai de bevestigingsschroef voor de hoekverstelling **7** weer vast.
- Schakel het apparaat in en beweeg de gereedschapstafel **6** gelijkmatig heen en weer langs de slijpschijf **10**.
- Gebruik altijd lichte druk tijdens het slijpen en duw het mes langzaam naar de slijpschijf **10**.
- Herhaal het slijpen totdat alle onregelmatigheden zijn verwijderd.
- Schakel het apparaat uit en wacht tot de slijpschijf **10** stopt.

### OPMERKING

- Om een beitel te slijpen, draait u de beitel om en herhaalt u het proces vanaf punt 5.

### D Messen slijpen

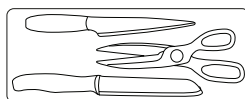

### ⚠ VOORZICHTIG!



**Draag veiligheidshandschoenen bij het hanteren van messen en scharen.**

### OPMERKING

- Het apparaat is niet geschikt voor het slijpen van gekartelde messen.

- Monteer de geselecteerde slijper (zie Slijper monteren).
- Zet de machine aan.
- Steek het lemmet van het mes recht in de slijpsleuf.
- Leid het mes met lichte druk langs de slijpschijf **10** en trek het mes gelijkmatig en langzaam naar u toe.
- Draai het mes en steek het mesblad in de tegenoverliggende slijpsleuf.
- Herhaal dit slijpproces ook voor deze kant van het blad.

- Voer het afwisselende slijpproces uit tot de slijpkant braamvrij en scherp is.
- Schakel het apparaat uit en wacht tot de slijpschijf **10** stopt.

### E Een schaar slijpen

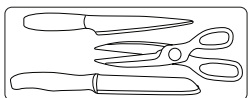

#### OPMERKING

- Het apparaat is niet geschikt voor het slijpen van gekartelde scharen. Het apparaat is niet geschikt voor het slijpen van pinkerscharen.

- Monteer de gekozen slijper voor messen en scharen **1** (zie Slijper monteren).
- Maak de schaar helemaal open.
- Zet de machine aan.
- Steek een van de schaarmessen in de slijpsleuf.
- Met lichte druk het blad vanaf de schroef tot aan de punt langs de slijpschijf geleiden **10**.
- Neem de schaar uit het slijpstation en draai de schaar om het andere blad te slijpen.
- Steek het andere schaarblad in de slijpsleuf.
- Met lichte druk het blad vanaf de schroef tot aan de punt langs de slijpschijf geleiden **10**.
- Voer het afwisselende slijpproces uit tot de slijpkanten braamvrij en scherp zijn.
- Schakel het apparaat uit en wacht tot de slijpschijf **10** stopt.

## De slijpschijf vervangen

### OPMERKING

#### Informatie over vervanging:

- Bedien het apparaat nooit zonder beschermende onderdelen.
- Zorg ervoor dat de afmetingen van de slijpschijf overeenkomen met die van het apparaat.
- Gebruik nooit losse bussen of adapters om slijpschijven met een te groot gat op het apparaat te laten passen.
- Gebruik geen zaagbladen.
- Monteer het apparaat altijd volledig nadat de slijpschijf is vervangen.

### ⚠ VOORZICHTIG!



- Schakel het apparaat uit en trek de stekker uit het stopcontact. Laat het apparaat afkoelen.

### OPMERKING

- Bij het aan- of losdraaien van de slijpschijfmoer **16** moet de slijpschijf **10** met de hand worden vastgehouden of moet de as met een tang stevig op zijn plaats worden gehouden.
- Draai de slijpschijfmoer **16** met de klok mee los (linkse draad).
  - Verwijder de slijpschijf **10**.
  - Plaats een nieuwe slijpschijf **10**. Draai de slijpschijfmoer **16** tegen de klok in (linkse draad).
  - Proefdraaien:** Voor aanvang van de werkzaamheden en na elke vervanging van de slijpschijf moet u het apparaat even proefdraaien voor 60 seconden zonder belasting. Schakel het apparaat onmiddellijk uit als de schijf onrustig loopt, er aanzienlijke trillingen optreden of er abnormale geluiden worden gegenereerd.

## ● Probleemoplossing

### ⚠ WAARSCHUWING!



Trek altijd de stekker uit het stopcontact voordat u slijpers plaatst. Gevaar voor een elektrische schok.

Probleem	Oorzaak	Oplossing
Het apparaat start niet.	Netspanning ontbreekt. De hoofdschakelaar is uitgeschakeld.	Controleer het stopcontact, het netsnoer, de netstekker, repareer zo nodig door een gekwalificeerde elektricien, controleer de hoofdstroomonderbreker.
	Aan/uit-schakelaar <b>A</b> <b>3</b> kan defect zijn.	Reparatie door de klantenservice.
	Motor defect.	
Slijpgereedschap beweegt niet terwijl de motor draait.	Slijpschijfmoer <b>A</b> <b>16</b> los.	Draai de moer van de slijpschijf vast (zie "Vervanging van de slijpschijf").
	Werkstuk, resterende werkstukken of resterende slijpgereedschappen blokkeren aandrijving.	Verwijder verstoppingen.
De motor is trager en stopt.	Apparaat is overbelast door werkstuk.	Verminder de druk op het slijpgereedschap. Werkstuk ongeschikt.
Slijpschijf draait niet soepel, er zijn abnormale geluiden te horen.	Slijpschijfmoer <b>A</b> <b>16</b> los.	Draai de moer van de slijpschijf vast (zie "Vervanging van de slijpschijf").
	Slijpschijf <b>A</b> <b>10</b> defect.	Vervang de slijpschijf.

## ● Reiniging en onderhoud

### ⚠ WAARSCHUWING!



Haal de stekker uit het stopcontact voor afstelling, onderhoud of reparatie.

### ⚠ WAARSCHUWING!

▶ **Laat werkzaamheden die niet in deze handleiding staan beschreven uitvoeren door een gespecialiseerde werkplaats. Gebruik alleen originele onderdelen. Laat het apparaat afkoelen alvorens onderhoud en reiniging uit te voeren. Er is gevaar voor brandwonden.**

Controleer het apparaat vóór elk gebruik op duidelijke gebreken zoals losse, versleten of beschadigde onderdelen en controleer of schroeven of andere onderdelen goed zitten. Controleer met name de slijpschijf **A** **10**. Vervang beschadigde onderdelen.

## ● Reiniging

### OPMERKING

▶ Gebruik nooit reinigingsmiddelen of oplosmiddelen. Chemische stoffen kunnen plastic onderdelen van het apparaat aantasten. Houd het apparaat nooit onder stromend water.

- Maak het gereedschap schoon na elk gebruik.
- Reinig het oppervlak van het apparaat met een zachte borstel of doek.

## ● Opslag

- Bewaar het apparaat op een droge plaats buiten het bereik van kinderen.
- Slijpschijven moeten droog en rechtop worden opgeslagen en mogen niet worden gestapeld.

## ● Transport

- Bescherm het product tegen schokken en sterke trillingen die vooral tijdens het vervoer in voertuigen optreden.
- Beveiligt het product tegen wegglijden en kantelen.

## ● Afvoer

De verpakking bestaat uit milieuvriendelijke grondstoffen die u via de plaatselijke recyclingcontainers kunt afvoeren.



Neem de aanduiding van de verpakkingsmaterialen voor de afvalscheiding in acht. Deze zijn gemarkeerd met de afkortingen (a) en een cijfers (b) met de volgende betekenis: 1-7: kunststoffen / 20-22: papier en vezelplaten / 80-98: composietmaterialen.

### Product:



Het product, waaronder het toebehoren, en de verpakkingsmaterialen kunnen worden gerecycled en zijn onderhevig aan een uitgebreide verantwoordelijkheid van de fabrikant.

Gooi ze apart weg, overeenkomstig de aangegeven Info-tri (informatie over afvalscheiding), voor een beter afvalbeheer. Het Triman-logo geldt alleen voor Frankrijk.



Informatie over de mogelijkheden om het uitgediende product na gebruik te verwijderen, verstrekt uw gemeentelijke overheid.



Gooi het afgedankte product omwille van het milieu niet weg via het huisvuil, maar geef het af bij het daarvoor bestemde depot of het gemeentelijke milieupark. Over afgifteplaatsen en hun openingstijden kunt u zich bij uw aangewezen instantie informeren.

## ● Garantie

Het product is vervaardigd volgens strikte kwaliteitsrichtlijnen en zorgvuldig onderzocht vóór levering. In geval van materiaal- of fabricagefouten heeft u wettelijke rechten richting de verkoper van dit product. Uw wettelijke rechten worden op geen enkele wijze beperkt door onze garantie zoals hieronder beschreven.

De garantie voor dit product is 3 jaar vanaf de datum van aankoop. De garantieperiode gaat in op de datum van aankoop. Bewaar de originele kassabon op een veilige plaats, want dit document is nodig als bewijs van aankoop.

Eventuele schade of gebreken die op het moment van aankoop reeds aanwezig zijn, moeten onmiddellijk na het uitpakken van het product worden gemeld.

Mocht het product binnen 3 jaar na aankoopdatum een materiaal- of fabricagefout vertonen, dan zullen wij het - naar onze keuze - kosteloos voor u repareren of vervangen. De garantieperiode wordt niet verlengd als gevolg van de toekenning van een claim. Dit geldt ook voor vervangen en gerepareerde onderdelen.

Deze garantie vervalt als het product is beschadigd, of onjuist is gebruikt of onderhouden.

De garantie dekt materiaal- of fabricagefouten. Deze garantie geldt niet voor productonderdelen die aan normale slijtage onderhevig zijn en dus als verbruiksartikelen worden beschouwd (bv. batterijen, oplaadbare batterijen, buizen, slijpschijven), noch voor schade aan breekbare onderdelen, bv. schakelaars of glazen onderdelen.

## ● Procedure voor garantieclaims

Voor een snelle verwerking van uw claim dient u de volgende instructies in acht te nemen:

Zorg ervoor dat u de originele kassabon en het artikelnummer (IAN 499631\_2204) bij de hand hebt als bewijs van aankoop.

U vindt het artikelnummer op het typeplaatje, op de voorpagina van de gebruiksaanwijzing (linksonder), of als sticker op de achter- of onderkant van het product.

Neem bij functionele of andere defecten telefonisch of per e-mail contact op met de hieronder vermelde servicedienst.

Zodra het product als defect is geregistreerd, kunt u het kosteloos terugsturen naar het serviceadres dat u wordt meegedeeld. Zorg ervoor dat u het aankoopbewijs (aankoopbon) en een korte, schriftelijke beschrijving met de details van het defect en wanneer het zich heeft voorgedaan, bijvoegt.

## ● Service

### **(NL) Service Nederland**

Tel.: 08000225537

E-Mail: [owim@lidl.nl](mailto:owim@lidl.nl)

### **(BE) Service België**

Tel.: 080071011

Tel.: 80023970 (Luxemburg)

E-Mail: [owim@lidl.be](mailto:owim@lidl.be)

# ● EC Verklaring van overeenstemming

## EG-VERKLARING VAN OVEREENSTEMMING

IAN: 499631\_2204  
Productidentificatie: "Parkside" Slijpstation  
Modelnummer: HG09795

Het hierboven beschreven voorwerp is in overeenstemming met de desbetreffende harmonisatiewetgeving van de Unie:

Directive 2006/42/EC
Directive 2014/30/EU
Directive 2011/65/EU

Vermelding van de toegepaste relevante geharmoniseerde normen of van de andere technische specificaties waarop de conformiteitsverklaring betrekking heeft:

<b>Nr. / Onderdelen</b>
<b>Directive 2006/42/EC</b>
EN 62841-1:2015
EN ISO 12100:2010
<b>Directive 2014/30/EU</b>
EN IEC 55014-1:2021
EN IEC 55014-2:2021
EN IEC 61000-3-2:2019/A1:2021
EN 61000-3-3:2013/A2:2021

Het hierboven beschreven voorwerp van de verklaring is in overeenstemming met Richtlijn 2011/65/EU van het Europees Parlement en de Raad van 8 juni 2011 betreffende beperking van het gebruik van bepaalde gevaarlijke stoffen in elektrische en elektronische apparatuur:

<b>Nr. / Onderdelen</b>
<b>Richtlijn 2011/65/EU</b>
EN IEC 63000:2018

Bijkomende informatie - Verdere verbonden standaarden:

<b>Nr. / Onderdelen</b>
EN 13236:2019



Houder van de technische documentatie: OWIM GmbH & Co.KG

Ondertekend voor en namens:

**OWIM GmbH & Co. KG Stiftsbergstraße 1 D-74167 Neckarsulm Duitsland**

Deze verklaring van overeenstemming wordt onder de uitsluitende verantwoordelijkheid van de fabrikant verstrekt.

Vertaling van de originele verklaring van overeenkomst

Neckarsulm	05.10.2022		
Plaats	Datum	Benjamin Steeb Managing Director	ppa. Jely Buchheim Authorised Signatory











NL



<b>Lista używanych piktogramów</b> .....	Strona	70
<b>Wprowadzenie</b> .....	Strona	71
Przeznaczenie .....	Strona	71
Zakres dostawy .....	Strona	71
Opis części. ....	Strona	72
Charakterystyka techniczna. ....	Strona	72
<b>Ogólne instrukcje dotyczące bezpieczeństwa</b> .....	Strona	73
Ogólne wskazówki dotyczące bezpieczeństwa używania elektronarzędzi .....	Strona	73
Dalsze instrukcje dotyczące bezpieczeństwa .....	Strona	76
Ryzyka resztkowe. ....	Strona	77
<b>Montaż</b> .....	Strona	77
<b>Użytkowanie</b> .....	Strona	78
<b>Rozwiązywanie problemów</b> .....	Strona	81
<b>Czyszczenie i konserwacja</b> .....	Strona	82
Czyszczenie. ....	Strona	82
<b>Przechowywanie</b> .....	Strona	82
<b>Transport</b> .....	Strona	82
<b>Utylizacja</b> .....	Strona	82
<b>Gwarancja</b> .....	Strona	83
Sposób postępowania w przypadku naprawy gwarancyjnej. ....	Strona	83
Serwis .....	Strona	83
<b>Deklaracja zgodności WE</b> .....	Strona	84

## Lista używanych piktogramów

W niniejszej instrukcji obsługi, na opakowaniu i na etykiecie znamionowej zastosowano następujące ostrzeżenia:

 	<p>Przeczytaj instrukcję obsługi!</p>	 <p><b>OSTROŻNIE!</b> Zwróć uwagę na instrukcje dotyczące bezpieczeństwa.</p>
	<p><b>NIEBEZPIECZEŃSTWO!</b> Ten symbol, w połączeniu z hasłem ostrzegawczym „Niebezpieczeństwo”, oznacza zagrożenie o wysokim stopniu ryzyka, które, jeśli się mu nie zapobiegnie, może spowodować śmierć lub poważne obrażenia.</p>	 <p>Noś okulary ochronne!</p>  <p>Noś nauszники ochronne!</p>  <p>Noś rękawice ochronne!</p>
	<p><b>OSTRZEŻENIE!</b> Ten symbol, w połączeniu z hasłem ostrzegawczym „Niebezpieczeństwo”, oznacza zagrożenie o średnim stopniu ryzyka, które, jeśli się mu nie zapobiegnie, może spowodować śmierć lub poważne obrażenia.</p>	 <p>Przed wymianą osprzętu, czyszczeniem i gdy urządzenie nie jest używane należy je wyłączyć i odłączyć od zasilania.</p>  <p>Wyjmij wtyczkę</p>
	<p><b>OSTROŻNIE!</b> Ten symbol, w połączeniu z hasłem ostrzegawczym „Niebezpieczeństwo”, oznacza zagrożenie o niskim stopniu ryzyka, które, jeśli się mu nie zapobiegnie, może spowodować drobne lub umiarkowane uszkodzenia ciała.</p>	 <p>Prąd przemienny/napięcie przemienne</p>  <p>Klasa ochrony II (podwójna izolacja)</p>
	<p>Informacje dotyczące bezpieczeństwa Instrukcja obsługi</p>	 <p>Znak CE oznacza zgodność z odpowiednimi dyrektywami UE mającymi zastosowanie do tego produktu.</p>



## **URZĄDZENIE DO OSTRZENIA**

### ● **Wprowadzenie**

Gratulujemy zakupu Państwa nowego produktu, który dalej zwany będzie wyłącznie „produktem”.

Wybrali Państwo produkt wysokiej jakości. Instrukcja obsługi stanowi integralną część tego produktu. Podane są w niej ważne informacje dotyczące obsługi, bezpieczeństwa, użytkowania i utylizacji. Przed rozpoczęciem używania produktu należy zapoznać się z produktem i wszystkimi informacjami dotyczącymi jego obsługi i bezpieczeństwa. W tym celu należy uważnie przeczytać poniższą instrukcję obsługi oraz informacje dotyczące bezpieczeństwa.

Produktu należy używać wyłącznie w sposób opisany i tylko do wskazanych celów. Instrukcję należy przechowywać w bezpiecznym miejscu. W przypadku przekazania produktu stronie trzeciej należy dołączyć do niego również całą dokumentację.

### ● **Przeznaczenie**

Urządzenie do ostrzenia nadaje się do ostrzenia narzędzi (np. wiertła, noży, nożyczek, przecinaków i dłut).

Urządzenie nie jest przeznaczone do innych zastosowań (np. szlifowanie nieodpowiednimi narzędziami szlifierskimi, szlifowanie z użyciem roztworu chłodzącego, szlifowanie materiałów niebezpiecznych takich jak azbest).

Urządzenie jest przeznaczone dla majsterkowiczów. Nie jest zaprojektowane do użytku komercyjnego.

Urządzenie jest przeznaczone do użytku przez osoby dorosłe. Młodzież powyżej 16 roku życia może używać urządzenia wyłącznie pod nadzorem.

Producent nie ponosi odpowiedzialności za szkody spowodowane nieprawidłową obsługą lub używaniem w sposób niezgodny z przeznaczeniem.

### ● **Zakres dostawy**

#### **⚠ OSTRZEŻENIE!**

▶ Prosimy rozpakować urządzenie i sprawdzić, czy jest kompletne. Materiały opakowaniowe należy zutylizować.

- 1x Urządzenie
- 1x Ostrzałka do noży i nożyczek
- 1x Ostrzałka do wiertła
- 1x Ostrzałka do przecinaków i dłut
- 1x Zapasowa ściernica
- 1x Instrukcja obsługi

## ● Opis części

### Rys. A

- 1 Ostrzałka do noży i nożyczek
- 2 Przewód zasilający z wtyczką
- 3 Włącznik
- 4 Dystansownik
- 5 Uchwyt magnetyczny
- 6 Podpórka na narzędzie
- 7 Śruba ustalająca do regulacji kąta
- 8 Osłona zabezpieczająca
- 9 Otwory montażowe do montażu do stołu warsztatowego
- 10 Ściernica
- 11 Obrotowy uchwyt mocujący na wiertło
- 12 Nakrętka radełkowana do mocowania wiertła
- 13 Dźwignia odblokowująca do ostrzałki
- 14 Uchwyt na wiertło
- 15 Przyrząd regulacyjny
- 16 Nakrętki ściernicy

## ● Charakterystyka techniczna

### Urządzenie do ostrzenia PSS 65 D1

#### Znamionowe

Napięcie wejściowe:	220-240 V~, 50 Hz
Pobór prądu P:	65 W (S6 20%)*
Pobór prądu P <sub>0</sub> :	25 W (S1)**
Zmierzona prędkość bez obciążenia n <sub>0</sub> :	6700 min <sup>-1</sup>
Klasa bezpieczeństwa:	□ II
Ciężar (z akcesoriami):	ok. 1,26 kg
Zakres kątów szlifowania:	15° - 50°
Średnica ostrzonych wiertel:	3 - 10 mm
Szerokość ostrzonych noży:	6 - 51 mm

#### Ściernica

Średnica zewnętrzna:	Ø 49,5 mm
Średnica otworu:	Ø 10,14 mm
Grubość:	7,9 mm
Ściernia:	Diament
Korpus podstawy:	Metal
Prędkość robocza:	maks. 60 m/s
Prędkość obrotowa:	maks. 23100 min <sup>-1</sup>
Poziom ciśnienia akustycznego (L <sub>pA</sub> ):	64,3 dB; K <sub>pA</sub> = 3 dB
Poziom mocy akustycznej (L <sub>WA</sub> ):	77,3 dB; K <sub>WA</sub> = 3 dB

\* Tryb działania S6 20%: Praca ciągła z obciążeniem przerywanym (czas trwania cyklu 10 min). Aby nie przegrzewać silnika bardziej niż jest to dopuszczalne, silnik może pracować tylko przez 20% czasu trwania cyklu z podaną mocą znamionową, po czym przez 80% czasu trwania cyklu musi pracować bez obciążenia.

\*\* Tryb działania S1: Praca ciągła ze stałym obciążeniem

- Wartości hałasu i drgań określono zgodnie z normami i przepisami podanymi w deklaracji zgodności.
- Deklarowana całkowita wartość drgań i deklarowana wartość emisji hałasu zostały zmierzone zgodnie ze standardową metodą testowania i mogą być używane do porównywania narzędzia z innymi.
- Deklarowana całkowita wartość drgań i deklarowana wartość emisji hałasu mogą również służyć do wstępnej oceny narażenia na hałas i drgania.

### **OSTRZEŻENIE!**

- ▶ W zależności od sposobu używania narzędzia, a zwłaszcza od rodzaju obrabianego przedmiotu, emisja drgań i hałasu podczas rzeczywistego użytkowania elektronarzędzia może się różnić od wartości deklarowanych.
- ▶ Należy starać się minimalizować poziom narażenia na drgania i hałas. Przykłady działań mających na celu zmniejszenie drgań to m.in. noszenie rękawic podczas używania narzędzia oraz ograniczenie czasu pracy. Należy uwzględnić wszystkie części cyklu pracy (na przykład, oprócz czasu pracy pod obciążeniem, czas, kiedy elektronarzędzie jest wyłączone i czas, kiedy pracuje bez obciążenia).



## **Ogólne instrukcje dotyczące bezpieczeństwa**

## **Ogólne wskazówki dotyczące bezpieczeństwa używania elektronarzędzi**

### **OSTRZEŻENIE!**

- ▶ **Prosimy przeczytać wszystkie ostrzeżenia i instrukcje dotyczące bezpieczeństwa oraz zapoznać się z ilustracjami i specyfikacją dołączonymi do elektronarzędzia.** Nieprzestrzeganie wszystkich wymienionych poniżej instrukcji może doprowadzić do porażenia prądem, pożaru i/lub poważnych obrażeń.

### **Wszystkie ostrzeżenia i instrukcje należy zachować na przyszłość.**

Termin „elektonarzędzie” występujący w ostrzeżeniach dotyczy narzędzia elektrycznego o zasilaniu sieciowym (przewodowego) lub akumulatorowym (beprzewodowego).

### **Bezpieczeństwo w miejscu pracy**

- **Należy dbać o czystość i dobre oświetlenie w miejscu pracy.** Bałagan i złe oświetlenie sprzyjają wypadkom.
- **Elektonarzędzi nie należy używać w miejscach zagrożonych wybuchem, np. w obecności łatwopalnych cieczy, gazów lub pyłu.** Elektronarzędzia wytwarzają iskry, które mogą zapalić opary lub pył.
- **W czasie pracy elektronarzędzie należy trzymać z dala od dzieci i osób postronnych.** Chwila nieuwagi może spowodować utratę kontroli nad urządzeniem.

## Bezpieczeństwo elektryczne

- **Wtyczki elektronarzędzi muszą pasować do gniazdka. Nigdy w jakikolwiek sposób nie należy przerabiać wtyczki. Do elektronarzędzi wymagających uziemienia nie należy używać przejściówek.** Oryginalne wtyczki i pasujące do nich gniazdka zmniejszają ryzyko porażenia prądem.
- **Należy unikać dotykania ciałem powierzchni uziemionych, takich jak rury, kaloryfery, kuchenki i lodówki.** Uziemienie ciała zwiększa ryzyko porażenia prądem.
- **Elektronarzędzia należy chronić przed deszczem i wilgocią.** Woda dostająca się do wnętrza elektronarzędzia zwiększa ryzyko porażenia prądem.
- **Nie należy nadwyrażać przewodu. Nigdy nie należy używać przewodu do noszenia lub ciągnięcia elektronarzędzia; nie należy chwycić za przewód, aby wyjąć wtyczkę z kontaktu. Przewód należy chronić przed gorącym, olejem, ostrymi krawędziami i poruszającymi się częściami.** Uszkodzone lub zaplątane przewody zwiększają ryzyko porażenia prądem.
- **Podczas używania elektronarzędzia na dworze należy stosować przedłużacz nadający się do używania na dworze.** Używanie przewodu przeznaczonego do stosowania na dworze zmniejsza ryzyko porażenia prądem.
- **Jeżeli użycie elektronarzędzia w miejscu o dużej wilgotności jest nieuniknione, należy używać zasilania zabezpieczonego wyłącznikiem różnicowoprądowym (RCD).** Używanie wyłącznika różnicowoprądowego zmniejsza ryzyko porażenia prądem.

## Bezpieczeństwo osobiste

- **Podczas pracy elektronarzędziem należy zachować czujność, patrzeć, co się robi i kierować się zdrowym rozsądkiem. Nie należy używać elektronarzędzia, gdy użytkownik jest zmęczony, albo jest pod wpływem narkotyków, alkoholu lub leków.** Chwila nieuwagi w czasie posługiwania się elektronarzędziami może spowodować poważne obrażenia.
- **Należy używać środków ochrony osobistej. Należy zawsze nosić okulary ochronne.** Stosowanie w odpowiednich warunkach sprzętu ochronnego takiego jak np. maska przeciwpyłowa, obuwie ochronne z podeszwami antypoślizgowymi, kask lub ochronniki słuchu zmniejszy ewentualne obrażenia.
- **Nie należy dopuszczać do przypadkowego włączenia. Przed podłączeniem narzędzia do zasilania i/lub baterii akumulatorowej oraz przed podniesieniem i przenoszeniem przełącznik musi być ustawiony w pozycji „wyłączone”.** Trzymanie palca na przełączniku włączającym w czasie przenoszenia elektronarzędzi lub podłączanie ich do zasilania, gdy przełącznik ustawiony jest w pozycji „włączone”, może doprowadzić do wypadku.
- **Przed włączeniem elektronarzędzia należy usunąć wszystkie klucze regulacyjne i inne narzędzia.** Klucz zaczepiony o obracającą się część elektronarzędzia może spowodować obrażenia.
- **Nie należy sięgać za daleko. Należy zawsze dbać o utrzymanie równowagi i pewne podparcie nóg.** W nieprzewidzianych sytuacjach zapewnia to lepszą kontrolę nad elektronarzędziem.

- **Należy nosić odpowiednią odzież. Nie należy nosić luźnych ubrań lub biżuterii. Włosy, odzież i rękawice należy trzymać z dala od poruszających się części.** Luźne ubrania, biżuteria lub długie włosy mogą zaczepić się o poruszające się części.
- **Jeżeli urządzenie jest wyposażone w przystawkę do odsysania i zbierania pyłu, należy pilnować, aby była ona podłączona i właściwie stosowana.** Używanie systemów służących do pochłaniania pyłu może zmniejszyć zagrożenia związane z pyłem.
- **Nie wolno dopuścić do tego, aby poczucie znajomości narzędzia wynikające z jego częstego używania doprowadziło do lekceważenia i ignorowania zasad bezpieczeństwa.** Jedno lekkomyślne działanie może w ułamku sekundy doprowadzić do ciężkich urazów.
- **Przed przystąpieniem do regulacji elektronarzędzia oraz przed wymianą akcesoriów lub odłożeniem narzędzia na miejsce, należy odłączyć je od zasilania i/lub wyjąć akumulator.** Tego typu zapobiegawcze środki ostrożności zmniejszają ryzyko przypadkowego włączenia się elektronarzędzia.
- **Nieużywane elektronarzędzia należy przechowywać w miejscu niedostępnym dla dzieci. Osobom, które nie zapoznały się z narzędziem i jego instrukcją, nie należy pozwalać go obsługiwać.** W rękach nieprzeszkolonych użytkowników elektronarzędzia mogą stanowić zagrożenie.
- **Elektronarzędzia i akcesoria należy utrzymywać w dobrym stanie. Należy kontrolować, czy części ruchome nie są odchyłone od osi, nie zacinają się i nie są pęknięte lub uszkodzone w inny sposób, który mógłby wpłynąć na działanie narzędzia. W razie uszkodzenia, przed użyciem narzędzie należy oddać do naprawy.** Wiele wypadków wynika ze złej konserwacji narzędzi.

### Używanie i utrzymanie elektronarzędzi.

- **Elektronarzędzia nie należy forsować. Należy używać narzędzia dostosowanego do wykonywanej pracy.** Odpowiednie narzędzie elektryczne wykona pracę lepiej i bezpieczniej, gdy pozwoli mu się pracować z prędkością/obrotami do jakich zostało zaprojektowane.
- **Nie należy używać elektronarzędzia, jeżeli przełącznik zasilania nie włącza go lub nie wyłącza.** Elektronarzędzie, którego nie da się kontrolować przełącznikiem, jest potencjalnie niebezpieczne i wymaga naprawy.
- **Należy dbać o czystość i naostrzenie narzędzi tnących.** Odpowiednio utrzymane narzędzia tnące z ostrymi krawędziami tnącymi są mniej narażone na zakleszczanie się i łatwiej jest je kontrolować.
- **Elektronarzędzi, akcesoriów, wiertel, bitów, itp. należy używać zgodnie z niniejszą instrukcją, z uwzględnieniem warunków i rodzaju wykonywanej pracy.** Korzystanie z narzędzi niezgodnie z przeznaczeniem może prowadzić do niebezpiecznych sytuacji.

- **Należy dbać o to, aby uchwyty były suche, czyste i niezaplamione olejem lub smarem.** Śliskie uchwyty nie pozwalają w bezpieczny sposób kontrolować narzędzia w nieprzewidzianych sytuacjach.

## Serwisowanie

- **Serwisowanie elektronarzędzia należy powierzyć wykwalifikowanemu technikowi, a do naprawy używać wyłącznie części zamiennych identycznych z oryginalnymi.** Zapewni to bezpieczeństwo eksploatacji elektronarzędzia.

## ● Dalsze instrukcje dotyczące bezpieczeństwa

- Urządzenie należy podłączać wyłącznie do obwodów zabezpieczonych wyłącznikiem różnicowoprądowym o prądzie wyłączenia nie większym niż 30mA.
- Przewód zasilający i przedłużacz należy trzymać z dala od ściernicy. W przypadku jego uszkodzenia lub przecięcia należy natychmiast wyjąć wtyczkę z kontaktu. Nie należy dotykać przewodu zanim nie zostanie odłączony od prądu. Ryzyko porażenia prądem.
- Aby uniknąć niebezpiecznych sytuacji, wymiany wtyczki lub przewodu powinien dokonać producent lub jego serwis.
- Urządzenie można włączyć dopiero wtedy, gdy będzie bezpiecznie przymocowane do blatu.
- Dla własnego bezpieczeństwa należy używać wyłącznie tych akcesoriów i osprzętu, które zostały podane w instrukcji obsługi lub są zalecane lub wskazane przez producenta narzędzia.
- Należy używać wyłącznie takich ściernic, na których nadrukowana prędkość obrotowa jest co najmniej równa prędkości podanej na tabliczce znamionowej urządzenia.
- Przed użyciem należy przeprowadzić kontrolę wzrokową ściernicy. Nie należy używać ściernic, które są uszkodzone lub odkształcone. Uszkodzone lub zużyte ściernice należy wymienić.
- Należy pilnować, aby iskry powstające podczas szlifowania nie stanowiły zagrożenia, np. nie mogły osiągnąć osób lub spowodować zapalenia się substancji łatwopalnych.
- Nigdy nie należy trzymać palców między tarczą szlifierską a osłoną przeciwiskrową ani w bezpośredniej bliskości osłon ochronnych. Istnieje ryzyko zmiążdżenia.
- Kręcących się części urządzenia nie można zasłonić z przyczyn technicznych. Dlatego też należy zachować ostrożność i mocno trzymać obrabiany przedmiot, tak aby uniknąć jego ześlizgnięcia się, które mógłby doprowadzić do zetknięcia się rąk z taśmą szlifierską lub ściernicą.
- Podczas szlifowania obrabiany przedmiot nagrzewa się i jest gorący. Nie należy dotykać obrabianego miejsca, należy pozwolić mu ostygnąć. Istnieje ryzyko oparzeń. Nie należy stosować płynów chłodzących itp.
- Jeśli użytkownik jest zmęczony lub spożywał alkohol lub zażył jakieś leki, urządzenia nie należy używać. Należy zawsze na czas robić sobie przerwę.
- Urządzenie należy wyłączyć, a wtyczkę wyjąć z kontaktu:
  - aby poluzować zablokowane narzędzie,
  - jeśli przewód połączeniowy jest uszkodzony lub zaplątany,
  - w przypadku występowania nietypowych dźwięków.
- Należy używać wyłącznie ściernic pochodzących od oryginalnego dostawcy.

## ● Ryzyka reszkowe

Nawet w przypadku prawidłowej eksploatacji i obsługi elektronarzędzia zawsze pozostają jakieś ryzyka reszkowe. Ze względu na swoją konstrukcję i budowę, to elektronarzędzie może stwarzać następujące zagrożenia:

- Schorzenia płuc w przypadku nieużywania odpowiednich środków ochrony dróg oddechowych.
- Utrata słuchu w przypadku nieużywania odpowiednich ochronników słuchu.
- Uszczerbek na zdrowiu spowodowany następującymi czynnikami
  - dotknięcie nieosłoniętej części ściernicy;
  - wyrzucenie w powietrze kawałków obrabianego elementu lub uszkodzonej ściernicy.
- Uszczerbek na zdrowiu spowodowany wymachiwaniem rękoma i ramionami podczas dłuższej pracy przy urządzeniu lub gdy urządzenie nie jest odpowiednio zamocowane lub właściwie utrzymywane.

### **⚠ OSTRZEŻENIE!**



- ▶ Ostrzeżenie! Podczas użytkowania to elektronarzędzie wytwarza pole elektromagnetyczne, które w pewnych okolicznościach może zakłócić działanie aktywnych lub pasywnych implantów medycznych. Aby zmniejszyć ryzyko poważnych obrażeń lub śmierci, zalecamy, aby osoby z implantami medycznymi przed przystąpieniem do używania urządzenia skonsultowały się ze swoim lekarzem oraz z producentem implantu medycznego.

## ● Montaż

### **⚠ OSTROŻNIE! RYZYKO URAZÓW!**

- ▶ Należy pilnować, aby mieć wystarczająco dużo miejsca do pracy i aby nie stwarzać zagrożenia dla innych osób.
- ▶ Przed oddaniem do użytkowania wszystkie osłony i mechanizmy zabezpieczające muszą być prawidłowo zamontowane.
- ▶ Przed zmianą ustawień urządzenia należy wyjąć wtyczkę z kontaktu.



### **Instalacja**

Urządzenie do ostrzenia należy ustawić na twardej powierzchni i przymocować. Najlepiej przykręcić wiertło do powierzchni. Do montażu na stole warsztatowym wykorzystać otwory montażowe   w płycie podstawy.

### **UWAGA**

- ▶ Śruby i nakrętki niezbędne do montażu nie wchodzą w zakres dostawy.

### **Montaż ostrzałki**

1. Wybrać jedną z trzech ostrzałek.
2. Aby wyjąć ostrzałkę z pozycji roboczej, należy nacisnąć w dół dźwignię zwalniającą ostrzałkę  .
3. Wyjąć ostrzałkę z szyn prowadzących, do góry.
4. W pozycjach przechowywania, ostrzałki nie są zamocowane z prawej i lewej strony i można je łatwo zdjąć z szyn prowadzących.
5. Aby zamocować wybraną ostrzałkę w pozycji roboczej, należy wcisnąć ją od góry w szyny prowadzące. Docisnąć ostrzałkę w dół, aż zatrzaśnie się na swoim miejscu.

## **⚠ OSTROŻNIE!**

- ▶ **Ostrzałki stanowią również mechanizm zabezpieczający. Nigdy nie należy używać urządzenia bez ostrzałki. Ryzyko zranienia!**

## **● Użytkowanie**

### **⚠ OSTROŻNIE! RYZYKO URAZÓW!**

- ▶ Przed rozpoczęciem pracy należy zawsze wyjąć wtyczkę z kontaktu.
- ▶ Należy używać wyłącznie ściernic i akcesoriów zalecanych przez producenta. Używanie innych narzędzi wkładanych i innych akcesoriów stwarza ryzyko obrażeń.
- ▶ Nigdy nie należy używać urządzenia bez osłony na oczy.
- ▶ Urządzenie można włączyć tylko w przypadku, gdy jest ono bezpiecznie zainstalowane na powierzchni roboczej.

### **⚠ OSTROŻNIE!**



**Pomimo osłony przeciwiskrowej, aby uniknąć urazów oczu, podczas pracy należy zawsze nosić okulary ochronne.**

### **⚠ OSTROŻNIE!**



Aby nie dopuścić do uszkodzenia słuchu, zalecamy noszenie ochronników słuchu.

### **⚠ OSTROŻNIE!**

- ▶ **Podczas pracy urządzenia, ręce należy trzymać z dala od ściernicy i taśmy szlifierskiej. Ryzyko urazów.**

## **Włączanie i wyłączanie**

### **UWAGA**

- ▶ Napięcie w sieci zasilającej musi odpowiadać parametrom podanym na tabliczce znamionowej.

Podłączanie urządzenia do zasilania

1. Aby włączyć urządzenie, należy nacisnąć włącznik „I”; urządzenie zacznie pracować [A] [3].
2. Aby wyłączyć urządzenie, wystarczy nacisnąć wyłącznik „O”; urządzenie wyłączy się [A] [3].

Po włączeniu urządzenia należy odczekać, aż urządzenie osiągnie swoją maksymalną prędkość. Dopiero wtedy należy rozpocząć szlifowanie.

### **⚠ OSTROŻNIE!**

- ▶ **Po wyłączeniu urządzenia tarcza będzie się nadal przez jakiś czas kręcić. Istnieje ryzyko urazów.**

## **Próba działania:**

Przed rozpoczęciem pracy i po każdej zmianie tarczy szlifierskiej należy przeprowadzić próbę działania bez obciążenia trwającą co najmniej 60 sekund. Jeśli tarcza pracuje nierówno, występują znaczne drgania lub generowane są nietypowe odgłosy, urządzenie należy natychmiast wyłączyć.

### **[B] Ostrzenie wiertła**



Urządzenie umożliwia ostrzenie wiertła o średnicy od 3 do 10 mm.

1. Zamontować wybraną ostrzałkę (patrz Montaż ostrzałki).
2. Wyjąć z ostrzałki uchwyt na wiertło [14].
3. Włożyć wiertło w uchwyt na wiertło [14]. Nie mocować wiertła.



4. Włożyć uchwyt na wiertło [14] do góry w przyrząd regulacyjny [15] i zamocować nakrętką radełkowaną do mocowania wiertła [12].
5. Wcisnąć wiertło do przodu w nakrętkę V aż do metalowego ogranicznika. Krawędzie tnące wiertła muszą ściśle przylegać do powierzchni metalowych.
6. Za pomocą nakrętki radełkowanej do mocowania wiertła [12] zamocować wiertło.
7. Wyjąć uchwyt na wiertło [14] i włożyć go od dołu w obrotowy uchwyt mocujący na wiertło [11] za pomocą nakrętki radełkowanej do mocowania wiertła [12].
8. Sprawdzić dopasowanie wiertła. Krawędzie tnące wiertła muszą dotykać ściernicy [10].
9. Włączyć urządzenie i szlifować wiertło, przesuając obrotowy uchwyt mocujący na wiertło w tę i z powrotem w kierunku wskazywanym strzałką.
10. Wyłączyć urządzenie i poczekać aż ściernica [10] się zatrzyma.
11. Wyjąć uchwyt na wiertło [14] i włożyć go w obrotowy uchwyt mocujący na wiertło [11], obracając go o 180°. Przy użyciu tego samego ustawienia można szlifować przeciwną krawędź tnącą wiertła.
12. Włączyć urządzenie i szlifować wiertło.
13. Wyłączyć urządzenie i poczekać aż ściernica [10] się zatrzyma.

### C Ostrzenie przecinaków i dłut

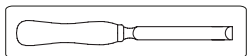

1. Zamontować wybraną ostrzałkę (patrz Montaż ostrzałki).
2. Umieścić ostrze na podpórce na narzędziu [6] tak, aby przylegało do dystansownika [4]. Uchwyt magnetyczny [5] utrzymuje ostrze w odpowiedniej pozycji.
3. Poluzować śrubę ustalającą do regulacji kąta [7] i obrócić podpórkę na narzędziu [6]. Wybrać kąt odpowiednio do istniejącego kąta ukosu (kąta krawędzi ukośnej).

4. Ponownie dokręcić śrubę ustalającą do regulacji kąta [7].
5. Włączyć urządzenie i przesuwać podpórkę narzędzie [6] równo do tyłu i do przodu wzdłuż ściernicy [10].
6. Podczas ostrzenia należy zawsze lekko dociskać ostrze i powoli je przesuwać w kierunku ściernicy [10].
7. Powtarzać proces ostrzenia, aż do usunięcia wszystkich nierówności.
8. Wyłączyć urządzenie i poczekać aż ściernica [10] się zatrzyma.

### UWAGA

- ▶ Aby naostrzyć dłuto, należy je odwrócić i powtórzyć procedurę od punktu 5.

### D Ostrzenie noży

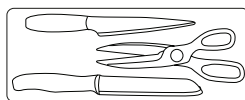

### ! OSTROŻNIE!



**Podczas pracy z nożami i nożyczkami należy nosić rękawice ochronne.**

### UWAGA

- ▶ Urządzenie nie nadaje się do szlifowania noży ząbkowanych.

1. Zamontować wybraną ostrzałkę (patrz Montaż ostrzałki).
2. Włączyć urządzenie.
3. Włożyć ostrze noża prosto w szczelinę do szlifowania.
4. Lekko dociskając przesuwać nóż po ściernicy [10] i równomiernie, powoli pociągać nóż do siebie.
5. Obrócić nóż i włożyć jego ostrze w przeciwną szczelinę do szlifowania.
6. Powtórz powyższą procedurę szlifowania również dla tej strony ostrza.
7. Procedurę szlifowania należy wykonywać naprzemiennie, aż z krawędzi tnącej znikną zadziory i stanie się ona ostra.

- Wyłączyć urządzenie i poczekać aż ściernica **10** się zatrzyma.

### **E** Ostrzenie nożycek

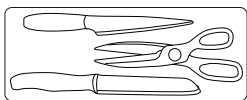

#### **UWAGA**

- ▶ Urządzenie nie nadaje się do szlifowania nożycek ząbkowanych. Urządzenie nie nadaje się do szlifowania nożycek do cięcia w zygzak.

- Zamontować wybraną ostrzałkę do noży i nożycek **1** (patrz Montaż ostrzałki).
- Całkowicie otworzyć nożycki.
- Włączyć urządzenie.
- Włożyć jedno z ostrzy nożycek do szczeliny do szlifowania.
- Lekko dociskając prowadzić ostrze po ściernicy **10** od śruby do czubka.
- Wyjąć nożycki z urządzenia do ostrzenia i obrócić je, aby naostrzyć drugie ostrze.
- Włożyć drugie ostrze nożycek do szczeliny do szlifowania.
- Lekko dociskając prowadzić ostrze po ściernicy **10** od śruby do czubka.
- Procedurę szlifowania należy wykonywać naprzemiennie, aż z krawędzi tnących znikną zadziory i ostrza staną się ostre.
- Wyłączyć urządzenie i poczekać aż ściernica **10** się zatrzyma.

## **Wymiana ściernicy**

### **UWAGA**

#### **Informacje dotyczące wymiany:**

- ▶ Nigdy nie należy używać urządzenia bez osłon zabezpieczających i środków ochrony.
- ▶ Pilnować, aby wymiary ściernicy pasowały do wymiarów urządzenia.
- ▶ Nigdy nie używać oddzielnych tulei lub adapterów, aby dopasować do urządzenia ściernice o za dużym otworze.
- ▶ Nie używać brzeszczotów pił.
- ▶ Po wymianie ściernicy należy zawsze całkowicie złożyć urządzenie.

### **OSTROŻNIE!**



Urządzenie należy wyłączyć, a wtyczkę wyjąć z kontaktu. Pozwolić, aby urządzenie ostygło.

### **UWAGA**

- ▶ Podczas dokręcania lub odkręcania nakrętki ściernicy **16** należy mocno trzymać ściernicę **10** ręką lub chwycić jej oś kombinerkami.
- Odkręcić nakrętkę ściernicy **16** w prawo (zgodnie z kierunkiem ruchu wskazówek zegara) (gwint lewy).
  - Zdjąć ściernicę **10**.
  - Założyć nową ściernicę **10**. Dokręcić nakrętkę ściernicy **16** w lewo (przeciwnie do kierunku ruchu wskazówek zegara) (gwint lewy).
  - Próba działania:** Przed rozpoczęciem pracy i po każdej zmianie tarczy szlifierskiej należy przeprowadzić próbę działania bez obciążenia trwającą co najmniej 60 sekund. Jeśli tarcza pracuje nierówno, występują znaczne drgania lub generowane są nietypowe odgłosy, urządzenie należy natychmiast wyłączyć.

## ● Rozwiązywanie problemów

### ⚠ OSTRZEŻENIE!



Przed rozpoczęciem pracy należy zawsze wyjąć wtyczkę z kontaktu. Ryzyko porażenia prądem.

Problem	Przyczyna	Rozwiązanie
Urządzenie nie włącza się.	Brak zasilania. Zadziałał główny wyłącznik automatyczny.	Sprawdzić gniazdko, przewód zasilający, linię i wtyczkę; w razie potrzeby naprawy zlecić wykwalifikowanemu elektrykowi; sprawdzić główny wyłącznik prądu.
	Być może włącznik <b>A 3</b> jest uszkodzony. Usterka silnika.	Naprawić w serwisie.
Narzędzia szlifierskie nie poruszają się przy pracującym silniku.	Poluzowana nakrętka ściernicy <b>A 16</b> .	Dokręcić nakrętkę ściernicy (patrz część „Wymiana ściernicy”).
	Obrabiany element lub inne elementy lub narzędzia szlifierskie blokują napęd urządzenia.	Usunąć elementy blokujące pracę.
Silnik pracuje wolniej i zatrzymuje się.	Urządzenie jest przeciążone przez obrabiany element.	Zmniejszyć nacisk na narzędzie szlifierskie. Obrabiany element jest nieodpowiedni.
	Poluzowana nakrętka ściernicy <b>A 16</b> .	Dokręcić nakrętkę ściernicy (patrz część „Wymiana ściernicy”).
Ściernica nie kręci się płynnie, słychać nietypowe odgłosy.	Uszkodzona ściernica <b>A 10</b> .	Wymienić ściernicę.

## ● Czyszczenie i konserwacja

### ⚠ OSTRZEŻENIE!



Przed przystąpieniem do regulacji, konserwacji lub naprawy należy odłączyć wtyczkę.

### ⚠ OSTRZEŻENIE!

▶ **Wszelkie prace nieopisane w niniejszej instrukcji należy zlecać w specjalistycznym warsztacie. Należy używać wyłącznie oryginalnych części. Przed przystąpieniem do jakichkolwiek czynności konserwacyjnych i czyszczenia należy odczekać, aż urządzenie ostygnie. Istnieje ryzyko oparzeń.**

Przed każdym użyciem urządzenie należy skontrolować pod kątem oczywistych usterek, takich jak luźne, zużyte lub uszkodzone elementy oraz sprawdzić, czy śruby lub inne części są właściwie osadzone.

W szczególności należy skontrolować ściernicę **A** 10. Uszkodzone części należy wymienić.

## ● Czyszczenie

### UWAGA

▶ Nie należy używać produktów czyszczących ani rozpuszczalników. Substancje chemiczne mogą uszkodzić plastikowe części urządzenia. Urządzenia nie wolno nigdy czyścić pod bieżącą wodą.

- Po każdym użyciu urządzenie należy dokładnie wyczyścić.
- Powierzchnie urządzenia należy czyścić miękką szmatką lub ściereczką.

## ● Przechowywanie

- Urządzenie należy przechowywać w suchym miejscu niedostępnym dla dzieci.
- Ściernice należy przechowywać suche i ustawione pionowo, nie należy ich kłaść jednej na drugą.

## ● Transport

- Produkt należy chronić przed wstrząsami i silnymi drganiami, które występują zwłaszcza podczas transportu w pojazdach.
- Produkt należy zabezpieczyć przed zsunieniem się i przewróceniem.

## ● Utylizacja

Opakowanie wykonane jest z materiałów przyjaznych dla środowiska, które można przekazać do utylizacji w lokalnym punkcie przetwarzania surowców wtórnych.



Przy segregowaniu odpadów prosimy zwrócić uwagę na oznakowanie materiałów opakowaniowych, oznaczone są one skrótami (a) i numerami (b) o następującym znaczeniu: 1-7: Tworzywa sztuczne / 20-22: Papier i tektura / 80-98: Materiały kompozytowe.

### Produkt:



Produkt, w tym akcesoria i materiały opakowaniowe, nadają się do recyklingu i podlegają rozszerzonej odpowiedzialności producenta.

Wyrzuć je osobno, zgodnie z ilustracją przedstawiającą informacje o sortowaniu, aby zapewnić lepszą utylizację odpadów. Logo Triman jest ważne tylko dla Francji.



Informacji na temat możliwości utylizacji wyeksploatowanego produktu udziela urząd gminy lub miasta.



Z uwagi na ochronę środowiska nie wyrzucać urządzenia po zakończeniu eksploatacji do odpadów domowych, lecz prawidłowo zutylizować. Informacji o punktach zbiorczych i ich godzinach otwarcia udziela odpowiedni urząd.

## ● **Gwarancja**

Produkt wyprodukowano zgodnie z wysokimi standardami jakości i przed wysyłką poddano skrupulatnej kontroli. W przypadku wad materiałowych lub produkcyjnych nabywcy przysługuje ustawowe prawo do dochodzenia swoich roszczeń u sprzedawcy produktu.

Niniejsza gwarancja w żaden sposób nie ogranicza ustawowych praw nabywcy produktu.

Produkt jest objęty 3-letnią gwarancją liczoną od daty zakupu. Okres gwarancyjny rozpoczyna się z datą zakupu. Ponieważ jest to dokument wymagany jako dowód zakupu, oryginał paragonu kasowego należy przechowywać w bezpiecznym miejscu.

Jakiegolwiek usterki lub uszkodzenia występujące w produkcie już w chwili zakupu należy zgłosić niezwłocznie po rozpakowaniu produktu.

W przypadku wystąpienia wad materiałowych lub wykonawczych w okresie 3 lat od daty zakupu, producent dokonuje – według własnej oceny – bezpłatnej naprawy lub wymiany produktu. Okres gwarancyjny nie ulega przedłużeniu wskutek uznania roszczenia z tytułu gwarancji. Dotyczy to także części wymienionych lub poddanych naprawie.

Jeśli produkt zostanie uszkodzony lub będzie używany lub serwisowany w niewłaściwy sposób, niniejsza gwarancja zostaje unieważniona.

Świadczenie gwarancyjne obejmuje wady materiałowe i fabryczne. Gwarancja nie obejmuje części produktu ulegających normalnemu zużyciu, uznawanych za części eksploatacyjne (np. baterie, baterie akumulatorowe, węże, wkłady) ani uszkodzeń części delikatnych, np. przetwórczyków lub elementów szklanych.

Zgodnie z Kodeksem Cywilnym art. 581 §1 wraz z wymianą urządzenia lub ważnej części czas gwarancji rozpoczyna się na nowo.

## ● **Sposób postępowania w przypadku naprawy gwarancyjnej**

Aby zapewnić szybkie rozpatrzenie Państwa roszczenia, prosimy stosować się do następujących wskazówek:

Przygotować numer artykułu (IAN 499631\_2204) oraz paragon jako dowód zakupu.

Numer artykułu znaleźć można na tabliczce znamionowej, jako napis wygrawerowany na produkcie, na stronie tytułowej instrukcji (na dole po lewej stronie) lub jako naklejkę z tytułu lub na spodzie produktu.

W razie wystąpienia błędów w działaniu lub innych wad, należy skontaktować się z podanym niżej działem serwisowym telefonicznie lub pocztą elektroniczną.

Po zarejestrowaniu produktu jako uszkodzony można go bezpłatnie zwrócić na adres serwisu, który zostanie Państwu podany. Należy pamiętać o dołączeniu dowodu zakupu (paragonu kasowego) oraz krótkiego, pisemnego opisu usterki wraz z informacją o tym, kiedy do niej doszło.

## ● **Serwis**

PL **Serwis Polska**

Tel.: 008004911946

E-Mail: owim@lidl.pl

# ● Deklaracja zgodności WE

## DEKLARACJA ZGODNOŚCI WE

IAN: 499631\_2204  
Nazwa produktu: "Parkside" Urządzenie do ostrzenia  
Oznaczenie modelu: HG09795

Wymieniony powyżej przedmiot niniejszej deklaracji jest zgodny z odnośnymi wymaganiami unijnego prawodawstwa harmonizacyjnego:

Directive 2006/42/EC
Directive 2014/30/EU
Directive 2011/65/EU

Odwołania do odnośnych norm zharmonizowanych, które zastosowano, lub do innych specyfikacji technicznych, w stosunku do których deklarowana jest zgodność:

Nr / Części
Directive 2006/42/EC
EN 62841-1:2015
EN ISO 12100:2010
Directive 2014/30/EU
EN IEC 55014-1:2021
EN IEC 55014-2:2021
EN IEC 61000-3-2:2019/A1:2021
EN 61000-3-3:2013/A2:2021

Opisany powyżej przedmiot deklaracji jest zgodny z dyrektywą Parlamentu Europejskiego i Rady 2011/65/UE z dnia 8 czerwca 2011 r. w sprawie ograniczenia stosowania niektórych niebezpiecznych substancji w sprzęcie elektrycznym i elektronicznym:

Nr / Części
Dyrektywa 2011/65/UE
EN IEC 63000:2018

Informacje dodatkowe - Inne powiązane normy:

Nr / Części
EN 13236:2019

Osoba odpowiedzialna za dokumentację techniczną: OWIM GmbH & Co.KG

Podpisano przez lub w imieniu:

**OWIM GmbH & Co. KG Stiftsbergstraße 1 D-74167 Neckarsulm Niemcy**

Niniejsza deklaracja zgodności wydana zostaje na wyłączną odpowiedzialność producenta.

Tłumaczenie oryginalnej deklaracji zgodności

Neckarsulm  
Miejsce

05.10.2022  
Data

Benjamin Steeb  
Managing Director















ppa. J. Buchheim  
Authorised Signatory



<b>Seznam použitých piktogramů</b> .....	Strana	86
<b>Úvod</b> .....	Strana	87
Zamýšlené použití .....	Strana	87
Rozsah dodávky .....	Strana	87
Popis dílů .....	Strana	88
Technické údaje .....	Strana	88
<b>Všeobecné bezpečnostní pokyny</b> .....	Strana	89
Obecné bezpečnostní pokyny pro elektrické nářadí .....	Strana	89
Další bezpečnostní pokyny .....	Strana	91
Potenciální rizika .....	Strana	92
<b>Montáž</b> .....	Strana	92
<b>Použití</b> .....	Strana	93
<b>Odstraňování problémů</b> .....	Strana	96
<b>Čištění a údržba</b> .....	Strana	97
Čištění .....	Strana	97
<b>Skladování</b> .....	Strana	97
<b>Přeprava</b> .....	Strana	97
<b>Zlikvidování</b> .....	Strana	97
<b>Záruka</b> .....	Strana	98
Postup v případě uplatnění záruky .....	Strana	98
Servis .....	Strana	98
<b>ES prohlášení o shodě</b> .....	Strana	99

## Seznam použitých pictogramů

V tomto návodu k použití, na obalu a na výrobním štítku jsou uvedena následující upozornění:

 	<p>Přečtěte si návod k použití!</p>		<p><b>POZOR!</b> Věnujte pozornost bezpečnostním pokynům.</p>
	<p><b>NEBEZPEČÍ!</b> Tento symbol v kombinaci se signálním slovem „Nebezpečí“ označuje vysoce rizikové nebezpečí, které, pokud mu nebude zabráněno, může mít za následek smrt nebo vážné zranění.</p>		<p>Používejte ochranu očí!</p>
	<p><b>VAROVÁNÍ!</b> Tento symbol v kombinaci se signálním slovem „Varování“ označuje riziko se středním rizikem, které, pokud se mu nezabrání, může mít za následek smrt nebo vážné zranění.</p>		<p>Používejte ochranu sluchu!</p>
	<p><b>POZOR!</b> Tento symbol v kombinaci se signálním slovem „Pozor“ označuje nebezpečí s nízkým rizikem, které, pokud se mu nezabrání, může vést k lehkému nebo středně těžkému zranění.</p>		<p>Používejte ochranné rukavice!</p>
	<p>Bezpečnostní informace Pokyny k použití</p>		<p>Před výměnou nástavců, čištěním a když jej nepoužíváte, vypněte výrobek a odpojte jej od sítě.</p>
			<p>Odpojit</p>
			<p>Střídavý proud/napětí</p>
			<p>Třída ochrany II (dvojitá izolace)</p>
			<p>Značka CE označuje shodu s příslušnými směrnici EU platnými pro tento výrobek.</p>



## **BRUSNÁ STANICE**

### ● **Úvod**

Blahopřejeme vám ke koupi vašeho nového výrobku, dále označovaného pouze jako „výrobek“.

Vybrali jste si vysoce kvalitní výrobek. Návod k použití je nedílnou součástí tohoto výrobku. Obsahuje důležité informace o provozu, bezpečnosti, použití a likvidaci. Před použitím výrobku se seznámte s výrobkem a všemi provozními a bezpečnostními pokyny. Za tímto účelem si pečlivě přečtěte následující návod k použití a bezpečnostní pokyny.

Používejte výrobek pouze tak, jak je popsáno a pro uvedené aplikace. Ušchovejte tento návod na bezpečném místě. Pokud výrobek předáte třetím osobám, musíte předat také veškerou dokumentaci.

### ● **Zamýšlené použití**

Brusná stanice je vhodná pro ostření nástrojů (např. vrtáky, nože, nůžky, sekáčky, dláta).

Zařízení není určeno pro všechny ostatní typy aplikací (např. broušení nevhodnými brusnými nástroji, broušení s roztokem chladicí kapaliny, broušení nebezpečných materiálů, jako je azbest).

Zařízení je určeno pro použití kutily. Není určeno pro komerční použití.

Zařízení je určeno pro použití dospělými osobami. Mladí lidé starší 16 let mohou zařízení používat pouze pod dohledem.

Výrobce neručí za škody způsobené použitím k jinému než určenému účelu nebo nesprávnou obsluhou.

### ● **Rozsah dodávky**

#### **⚠ VAROVÁNÍ!**

► Vybalte zařízení a zkontrolujte, zda je kompletní. Obalový materiál zlikvidujte správným způsobem.

- 1× Zařízení
- 1× Brousek na nože a nůžky
- 1× Brousek na vrtačky
- 1× Brousek na sekáčky a dláta
- 1× Náhradní brusný kotouč
- 1× Návod k použití

## ● Popis dílů

### Obr. A

- 1 Brousek na nože a nůžky
- 2 Napájecí kabel se zástrčkou
- 3 Hlavní vypínač
- 4 Vymezovač
- 5 Magnetický držák
- 6 Nástrojový stůl
- 7 Upevňovací šroub pro nastavení úhlu
- 8 Ochranný kryt
- 9 Montážní otvory pro montáž na pracovní stůl
- 10 Brusný kotouč
- 11 otočný držák na vrtáky
- 12 Vroubkovaná matice pro upevnění vrtáků
- 13 Uvolňovací páčka brousku
- 14 Držák na vrtáky
- 15 Seřizovací zařízení
- 16 Matice brusného kotouče

## ● Technické údaje

### Brusná stanice PSS 65 D1

#### Jmenovitě

vstupní napětí:	220-240 V~, 50 Hz
Příkon P:	65 W (S6 20 %)*
Příkon P <sub>0</sub> :	25 W (S1)**
Měření volnoběžných otáček n <sub>0</sub> :	6700 min <sup>-1</sup>
Bezpečnostní třída:	<input type="checkbox"/> I <input checked="" type="checkbox"/> II
Hmotnost (včetně příslušenství):	cca. 1,26 kg
Rozsah úhlu broušení:	15 ° - 50 °
Průměr vrtáku pro ostření:	3 -10 mm
Šířka nože pro ostření:	6 -51 mm

#### Brusný kotouč

Vnější průměr:	Ø 49,5 mm
Průměr otvoru:	Ø 10,14 mm
Tloušťka:	7,9 mm
Brusivo:	Diamant
Základní těleso:	Kov
Pracovní rychlost:	max. 60 m/s
Rychlost otáčení:	max. 23100 min <sup>-1</sup>
Hladina akustického tlaku (L <sub>pA</sub> ):	64,3 dB; K <sub>pA</sub> = 3 dB
Změřená hladina akustického výkonu (L <sub>WA</sub> ):	77,3 dB; K <sub>WA</sub> = 3 dB

\* Provozní režim S6 20%: Nepřetržitý provoz s přerušovaným zatížením (doba cyklu 10 min). Aby se motor nezahřival více, než je povoleno, smí být motor provozován pouze po 20 % doby cyklu s uvedeným jmenovitým výkonem a poté musí pokračovat v chodu po 80 % doby cyklu bez zátěže.

\*\* Provozní režim S1: Nepřetržitý provoz s konstantní zátěží

- Hodnoty hluku a vibrací byly stanoveny podle norem a předpisů uvedených v prohlášení o shodě.
- Deklarovaná celková hodnota vibrací a deklarovaná hodnota emise hluku byly měřeny v souladu se standardní zkušební metodou a lze je použít pro porovnání jednoho nástroje s druhým.
- Deklarovaná celková hodnota vibrací a deklarovaná hodnota emise hluku mohou být také použity pro předběžné posouzení expozice.

### **VAROVÁNÍ!**

- ▶ Emise vibrací a hluku při skutečném používání elektrického nářadí se mohou lišit od deklarovaných hodnot v závislosti na způsobu, jakým je nářadí používáno, zejména na tom, jaký druh obrobku je zpracováván.
- ▶ Snažte se minimalizovat vystavení vibracím a hluku. Příklady opatření ke snížení vibrací zahrnují nošení rukavic při používání nástroje a omezení pracovní doby. Je třeba vzít v úvahu všechny části pracovního cyklu (např. časy, kdy je elektrické nářadí vypnuté a kdy běží naprázdno kromě doby spouštění).



## **Všeobecné bezpečnostní pokyny**

### **● Obecné bezpečnostní pokyny pro elektrické nářadí**

#### **VAROVÁNÍ!**

- ▶ **Přečtěte si všechna bezpečnostní varování, pokyny, ilustrace a specifikace dodávané s tímto elektrickým nářadím.** Nedodržení všech níže uvedených pokynů může mít za následek úraz elektrickým proudem, požár a/nebo vážné zranění.

### **Ušchovejte všechna varování a pokyny pro budoucí použití.**

Pojem „elektrické nářadí“ ve varováních se vztahuje na vaše elektrické nářadí napájené ze sítě (s napájecím kabelem) nebo nářadí napájené bateriemi (bez napájecího kabelu).

#### **Bezpečnost pracovního prostoru**

- **Udržujte pracovní prostor čistý a dobře osvětlený.** Nepořádek nebo tmavé prostory vedou k nehodám.
- **Nepracujte s elektrickým nářadím ve výbušném prostředí, například v přítomnosti hořlavých kapalin, plynů nebo prachu.** Elektrické nářadí vytváří jiskry, které mohou zapálit prach nebo výpary.
- **Při práci s elektrickým nářadím držte děti a přihlížející osoby mimo dosah.** Rozptylování může způsobit ztrátu kontroly.

#### **Elektrická bezpečnost**

- **Zástrčky elektrického nářadí musí odpovídat zásuvce. Nikdy zástrčku žádným způsobem neupravujte. S uzemněným elektrickým nářadím nepoužívejte žádné adaptérové zástrčky.** Neupravené zástrčky a odpovídající zásuvky sniží riziko úrazu elektrickým proudem.
- **Vyvarujte se tělesného kontaktu s uzemněnými povrchy, jako jsou potrubí, radiátory, sporáky a chladničky.** Pokud je vaše tělo uzemněno, existuje zvýšené riziko úrazu elektrickým proudem.
- **Nevystavujte elektrické nářadí dešti nebo mokru.** Voda vnikající do elektrického nářadí zvyšuje riziko úrazu elektrickým proudem.

- **Kabel používejte správným způsobem. Nikdy nepoužívejte kabel k přenášení, tahání nebo odpojování elektrického nářadí. Udržujte kabel mimo dosah tepla, oleje, ostrých hran nebo pohyblivých částí.** Poškozené nebo zamotané kabely zvyšují riziko úrazu elektrickým proudem.
- **Při práci s elektrickým nářadím venku používejte prodlužovací kabel vhodný pro venkovní použití.** Použití kabelu vhodného pro venkovní použití snižuje riziko úrazu elektrickým proudem.
- **Pokud je provoz elektrického nářadí ve vlhkém prostředí nevyhnutelný, použijte zdroj chráněný proudovým chráničem (RCD).** Použití RCD snižuje riziko úrazu elektrickým proudem.

### Osobní bezpečnost

- **Zůstaňte ve střehu, sledujte, co děláte, a při práci s elektrickým nářadím používejte zdravý rozum. Nepoužívejte elektrické nářadí, jste-li unavení nebo pod vlivem drog, alkoholu nebo léků.** Chvilka nepozornosti při práci s elektrickým nářadím může způsobit vážné zranění.
- **Používejte osobní ochranné prostředky. Vždy používejte ochranu očí.** Ochranné prostředky, jako je protiprachová maska, protiskluzová bezpečnostní obuv, ochranná přilba nebo ochrana sluchu používané ve vhodných podmínkách, omezí zranění osob.
- **Zabraňte neúmyslnému spuštění. Před připojením ke zdroji napájení a/nebo akumulátoru, zvednutím nebo přenášením nářadí se ujistěte, že je hlavní vypínač v poloze vypnuto.** Přenášení elektrického nářadí s prstem na vypínači nebo připojení elektrického nářadí, které má vypínač zapnutý, může vést k úrazům.

- **Před zapnutím elektrického nářadí odstraňte veškeré seřizovací klíče.** Klíč ponechaný připevněný k rotující části elektrického nářadí může způsobit zranění.
- **Neunáhlete se. Vždy udržujte správný postoj a rovnováhu.** To umožňuje lepší kontrolu nad elektrickým nářadím v neočekávaných situacích.
- **Správně se oblečte. Nenoste volné oblečení nebo šperky. Udržujte vaše vlasy, oděv a rukavice mimo dosah pohyblivých částí.** Volné oblečení, šperky nebo dlouhé vlasy mohou být zachyceny pohyblivými částmi.
- **Pokud jsou k dispozici zařízení pro připojení zařízení k odsávání a sběru prachu, ujistěte se, že jsou připojena a správně používána.** Použití sběrače prachu může snížit nebezpečí související s prachem.
- **Nedovolte, aby vám znalost získaná častým používáním nářadí umožnila se uspokojit a ignorovat zásady bezpečného používání nářadí.** Neopatrné jednání může způsobit vážné zranění během zlomku sekundy.

### Používání elektrického nářadí a péče o něj

- **Netlačte na elektrické nářadí násilím. Používejte správné elektrické nářadí pro vaši aplikaci.** Správné elektrické nářadí zvládne práci lépe a bezpečněji při rychlosti, pro kterou bylo navrženo.
- **Nepoužívejte elektrické nářadí, pokud jej nelze zapnout a vypnout vypínačem.** Jakékoli elektrické nářadí, které nelze ovládat vypínačem, je nebezpečné a musí být opraveno.
- **Před seřizováním, výměnou příslušenství nebo před uložením elektrického nářadí vytáhněte zástrčku ze zásuvky a/nebo vyjměte z nářadí akumulátor, je-li odnímatelný.** Taková preventivní bezpečnostní opatření snižují riziko náhodného spuštění elektrického nářadí.

- **Nepoužívané elektrické nářadí skladujte mimo dosah dětí a nedovolte osobám, které nejsou obeznámeny s elektrickým nářadím nebo s těmito pokyny, aby s elektrickým nářadím pracovaly.** Elektrické nářadí je v rukou neškolených uživatelů nebezpečné.
- **Udržujte elektrické nářadí a příslušenství. Zkontrolujte, zda nejsou pohyblivé části vychýleny nebo zablokovány, zda nejsou některé části zlomené a zda nejsou jiné podmínky, které by mohly ovlivnit provoz elektrického nářadí. Nechte elektrické nářadí před použitím opravit, je-li poškozeno.** Mnoho nehod je způsobeno špatně udržovaným elektrickým nářadím.
- **Řezné nástroje udržujte ostré a čisté.** Řádně udržované řezné nástroje s ostrými řeznými hranami se méně zasekávají a snáze se ovládají.
- **Používejte elektrické nářadí, příslušenství, násadce atd. v souladu s těmito pokyny, s ohledem na pracovní podmínky a práci, kterou budete provádět.** Použití elektrického nářadí k jiným než určeným činnostem může vést k nebezpečné situaci.
- **Udržujte rukojeti a úchopové plochy suché, čisté a bez oleje a mastnoty.** Kluzké rukojeti a úchopové plochy neumožňují bezpečnou manipulaci a ovládání nástroje v neočekávaných situacích.

## Servis

- **Nechte vaše elektrické nářadí opravit kvalifikovanou osobou, která bude používat pouze identické náhradní díly.** Tím zajistíte zachování bezpečnosti elektrického nářadí.

## ● Další bezpečnostní pokyny

- Zařízení připojujte pouze k elektrické zásuvce s RCD (Residual Current Device - proudový chránič) s naměřeným zbytkovým proudem maximálně 30 mA.
- Udržujte síťový kabel a prodlužovací kabel v dostatečné vzdálenosti od brusného kotouče. V případě, že je kabel poškozen nebo uříznut, okamžitě vytáhněte zástrčku ze zásuvky. Nedotýkejte se kabelu, dokud nebude odpojen od sítě. Riziko úrazu elektrickým proudem.
- Výměnu zástrčky nebo kabelu musí provést výrobce nebo jeho zákaznický servis, aby se předešlo jakémukoli nebezpečí.
- Zařízení zapínejte až poté, co je bezpečně připevněno k pracovnímu stolu.
- Pro svou vlastní bezpečnost používejte pouze příslušenství a nástavce, které jsou uvedeny v návodu k použití nebo doporučeny či specifikovány výrobcem nářadí.
- Používejte pouze brusné kotouče, jejichž rychlost otáčení je minimálně tak vysoká, jak je uvedeno na typovém štítku zařízení.
- Před použitím proveďte vizuální kontrolu brusného kotouče. Nepoužívejte žádné poškozené nebo zdeformované brusné kotouče. Poškozené nebo opotřebované brusné kotouče vyměňte.
- Ujistěte se, že jiskry vznikající při broušení nepředstavují nebezpečí, např. zasáhnutí lidí nebo zapálení hořlavých látek.
- Nikdy nedržte prsty mezi brusným kotoučem a ochranou proti jiskrák nebo v těsné blízkosti ochranných krytů. Hrozí nebezpečí rozdrčení.
- Rotující části zařízení nelze z funkčních důvodů zakrýt. Postupujte proto opatrně a držte obrobek pevně, aby nedošlo k uklouznutí, při kterém by se vaše ruce mohly dostat do kontaktu s brusným pásem nebo brusným kotoučem.

- Obrobek se během broušení zahřívá. Nedotýkejte se obráběné plochy, nechte ji vychladnout. Hrozí popálení. Nepoužívejte chladicí kapaliny a podobně.
- S přístrojem nepracujte, pokud jste unavení nebo jste požili alkohol nebo léky. Vždy si dejte pauzu včas.
- Vypněte zařízení a vytáhněte síťovou zástrčku,
  - abyste uvolnili zablokovaný vkládací nástroj,
  - pokud je připojovací vedení poškozené nebo zamotané,
  - v případě neobvyklých zvuků.
- Používejte pouze brusný kotouč od původního dodavatele.

## ● Potenciální rizika

I při správném provozu a manipulaci s tímto elektrickým nářadím přetrvávají určitá potenciální rizika. Vzhledem ke své konstrukci a provedení může toto elektrické nářadí představovat následující nebezpečí:

- Poškození plic, pokud se nenosí vhodná ochrana dýchacích cest.
- Poškození sluchu, pokud nenosíte vhodnou ochranu sluchu.
- Škody na zdraví v důsledku
  - dotýkání se nezakryté oblasti brusného nástroje;
  - vymrštění kusů z obrobku nebo poškozených brusných kotoučů.
- Poškození vašeho zdraví způsobené kýváním rukou a paží při delším provozu spotřebiče nebo nesprávným držením nebo údržbou zařízení.

## ⚠ VAROVÁNÍ!



- ▶ Varování! Během provozu toto elektrické nářadí generuje elektromagnetické pole, které může za určitých okolností narušit funkčnost aktivních nebo pasivních lékařských implantátů. Ke snížení rizika vážných nebo smrtelných zranění doporučujeme, aby se osoby s lékařskými implantáty před použitím stroje poradily se svým lékařem a výrobcem svého lékařského implantátu.

## ● Montáž

### ⚠ POZOR! NEBEZPEČÍ ÚRAZU!

- ▶ Ujistěte se, že máte dostatek prostoru pro práci a neohrožujete ostatní lidi.
- ▶ Všechny kryty a ochranná zařízení musí být před uvedením do provozu řádně namontovány.
- ▶ Před změnou nastavení na zařízení odpojte síťovou zástrčku.



### Nastavení

Umístěte brusnou stanici na pevný povrch a upevněte zařízení. V ideálním případě přišroubujte vrták k povrchu. Použijte k tomu montážní otvory pro montáž na pracovní stůl   v základně.

### POZNÁMKA

- ▶ Šrouby a matice potřebné k montáži nejsou součástí dodávky.

### Montáž brousku

1. Vyberte jeden ze tří brouseků.
2. Chcete-li brousek vyjmout z pracovní polohy, musíte stisknout uvolňovací páčku brousku  .
3. Odstraňte brousek z vodicích lišt směrem nahoru.
4. V odkládacích polohách nejsou brousky fixovány na pravou a levou stranu a lze je snadno vyjmout z vodicích lišt.

5. Pro upevnění vybraného brousku v pracovní poloze jej shora zatlačte do vodičích lišt. Zatlačte brousek dolů, dokud nezapadne na místo.

### **⚠ POZOR!**

- ▶ **Brousky jsou zároveň bezpečnostním zařízením. Nikdy nepoužívejte toto zařízení bez brousku. Nebezpečí úrazu!**

## **● Použití**

### **⚠ POZOR! NEBEZPEČÍ ÚRAZU!**

- ▶ Před prací vždy vytáhněte zástrčku ze zásuvky.
- ▶ Používejte pouze brusné kotouče a příslušenství doporučené výrobcem. Použití jiných vkládacích nástrojů a dalšího příslušenství může způsobit riziko zranění.
- ▶ Nikdy nepoužívejte zařízení bez ochrany zraku.
- ▶ Zařízení zapínejte pouze tehdy, když je bezpečně nainstalováno na pracovní ploše.

### **⚠ POZOR!**



**I přes ochranu proti jiskrám vždy používejte při práci ochranné brýle, aby nedošlo k poranění očí.**

### **⚠ POZOR!**



Doporučujeme nosit ochranu sluchu, aby nedošlo k poškození sluchu.

### **⚠ POZOR!**

- ▶ **Když je zařízení v provozu, držte ruce mimo dosah brusného kotouče a brusného pásu. Nebezpečí zranění.**

## **Zapínání a vypínání**

### **POZNÁMKA**

- ▶ Ujistěte se, že síťové napětí odpovídá specifikacím na typovém štítku.

Připojte zařízení k elektrické síti.

1. Pro zapnutí stiskněte vypínač „I“ a zařízení se spustí [A] [3].
2. Pro vypnutí stiskněte vypínač „O“ a zařízení se vypne [A] [3].

Po zapnutí zařízení počkejte, dokud zařízení nedosáhne maximální rychlosti. Teprve poté můžete začít s broušením.

### **⚠ POZOR!**

- ▶ **Kotouč se otáčí i po vypnutí zařízení. Hrozí nebezpečí úrazu.**

## **Zkušební provoz:**

Před zahájením práce a po každé výměně brusného kotouče proveďte zkušební provoz bez zatížení po dobu nejméně 60 sekund. Okamžitě vypněte zařízení, pokud kotouč poskakuje, dochází k výrazným vibracím nebo jsou slyšet abnormální zvuky.

## **B Broušení vrtáků**

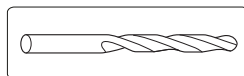

Lze brousit vrtáky o průměru 3-10 mm.

1. Namontujte vybraný brousek (viz Montáž brousku).
2. Vyjměte držák vrtáku [14] z brousky.
3. Vložte vrták do držáku vrtáku [14]. Nepřipevňujte vrták.
4. Držák vrtáku [14] zasuněte nahoru do seřizovacího zařízení [15] pomocí vroubkované matice pro upevnění vrtáků [12].
5. Zatlačte vrták dopředu do V-matice až na kovový doraz. Řezné hrany vrtáku musí těsně přiléhat ke kovovým povrchům.
6. Pomocí vroubkované matice upevněte vrták [12].

- Vyjměte držák na vrtáky **14** a zasuňte jej zesponu do otočného držáku na vrtáky **11** pomocí vroubkované matice pro upevnění vrtáků **12**.
- Zkontrolujte zarovnání vrtáku. Břity vrtáku se musí dotýkat brusného kotouče **10**.
- Zapněte zařízení a bruste vrták pohybem otočného držáku na vrtáky tam a zpět ve směru šipky.
- Vypněte zařízení a počkejte, až se brusný kotouč **10** zastaví.
- Vyjměte držák na vrtáky **14** a vložte jej do otočného držáku na vrtáky **11** otočením o 180 °. Stejným nastavením můžete brousit protější břitu vrtáku.
- Zapněte zařízení a bruste vrták.
- Vypněte zařízení a počkejte, až se brusný kotouč **10** zastaví.

### C Broušení sekáčků a dlát

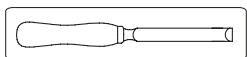

- Namontujte vybraný brousek (viz Montáž brousku).
- Umístěte ostří na nástrojový stůl **6** tak, aby přiléhalo k vymezovači **4**. Magnetický držák **5** udržuje ostří na místě.
- Uvolněte upevňovací šroub pro nastavení úhlu **7** a otočte nástrojový stůl **6** do polohy. Vyberte úhel podle existujícího úhlu zkosení (úhel zkosené hrany).
- Upevňovací šroub pro nastavení úhlu **7** opět utáhněte.
- Zapněte zařízení a pohybujte nástrojovým stolem **6** rovnoměrně tam a zpět podél brusného kotouče **10**.
- Při ostření vždy používejte mírný tlak a pomalu tlačte ostří směrem k brusnému kotouči **10**.
- Opakujte proces ostření, dokud nebudou odstraněny všechny nepravidelnosti.
- Vypněte zařízení a počkejte, až se brusný kotouč **10** zastaví.

### POZNÁMKA

- Pro naostření dláta otočte dláto a opakujte postup od bodu 5.

### D Broušení nožů

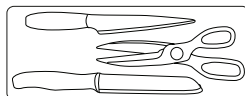

### ⚠ POZOR!



**Při manipulaci s noži a nůžkami použijte ochranné rukavice.**

### POZNÁMKA

- Zařízení není vhodné pro broušení ozubených nožů.

- Namontujte vybraný brousek (viz Montáž brousku).
- Zapněte stroj.
- Vložte ostří nože přímo do brusného otvoru.
- Lehkým tlakem vedte čepel podél brusného kotouče **10** a rovnoměrně a pomalu táhněte nůž směrem k sobě.
- Otočte nůž a vložte čepel nože do protilehlé brusné šterbiny.
- Tento proces broušení opakujte také pro tuto stranu čepele.
- Provádějte střídavý proces broušení, dokud nebude řezná hrana bez ořepů a ostrá.
- Vypněte zařízení a počkejte, až se brusný kotouč **10** zastaví.

### E Broušení nůžek

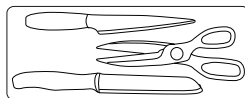



## POZNÁMKA

- ▶ Zařízení není vhodné pro broušení ozubených nůžek. Zařízení není vhodné pro broušení nůžek s vroubkovaným ostřím.

1. Namontujte vybraný brousek na nože a nůžky **1** (viz Montáž brousů).
2. Zcela otevřete nůžky.
3. Zapněte stroj.
4. Vložte jednu z čepelí nůžek do brusného otvoru.
5. Mírným tlakem vedte čepel od šroubu až ke špičce podél brusného kotouče **10**.
6. Vyjměte nůžky z brusné stanice a otočením nůžek naostřete druhou čepel.
7. Vložte druhou čepel nůžek do brusného otvoru.
8. Mírným tlakem vedte čepel od šroubu až ke špičce podél brusného kotouče **10**.
9. Provádějte střídavý proces broušení, dokud nebudou řezné hrany bez ořepů a ostrá.
10. Vypněte zařízení a počkejte, až se brusný kotouč **10** zastaví.

## Výměna brusného kotouče

### POZNÁMKA

#### Informace o výměně:

- ▶ Nikdy nepoužívejte zařízení bez ochranných pomůcek.
- ▶ Ujistěte se, že rozměry brusného kotouče odpovídají rozměrům zařízení.
- ▶ Nikdy nepoužívejte samostatná pouzdra nebo adaptéry, aby se brusné kotouče s příliš velkým otvorem vešly do zařízení.
- ▶ Nepoužívejte žádné pilové kotouče.
- ▶ Po výměně brusného kotouče vždy přístroj kompletně smontujte.

### POZOR!



Vypněte zařízení a vytáhněte sířovou zástrčku.

Nechte zařízení vychladnout.

## POZNÁMKA

- ▶ Při utahování nebo povolování matice brusného kotouče **16** je nutné brusný kotouč **10** pevně držet rukou nebo osu pevně držet na místě pomocí kleští.

1. Uvolněte matici brusného kotouče **16** ve směru hodinových ručiček (levotočivý závit).
2. Demontujte brusný kotouč **10**.
3. Nainstalujte nový brusný kotouč **10**. Našroubujte matici brusného kotouče **16** proti směru hodinových ručiček (levotočivý závit).
4. **Zkušební provoz:** Před zahájením práce a po každé výměně brusného kotouče proveďte zkušební provoz bez zatížení po dobu nejméně 60 sekund. Okamžitě vypněte zařízení, pokud kotouč poskakuje, dochází k výrazným vibracím nebo jsou slyšet abnormální zvuky.

## ● Odstraňování problémů

### ⚠ **VAROVÁNÍ!**



Před prací vždy vytáhněte zástrčku ze zásuvky. Nebezpečí úrazu elektrickým proudem.

<b>Problém</b>	<b>Příčina</b>	<b>Řešení</b>
Zařízení se nespustí.	Chybí síťové napětí. Hlavní jistič je vypnutý.	Zkontrolujte zásuvku, síťový kabel, vedení, síťovou zástrčku, případné opravy proveďte kvalifikovaným elektrikářem, zkontrolujte hlavní jistič.
	Hlavní vypínač <b>A 3</b> může být vadný. Motor je vadný.	Proveďte opravu v zákaznickém servisu.
Brusné nástroje se nepohybují, i když motor běží.	Uvolněná matice brusného kotouče <b>A 16</b> .	Utáhněte matici brusného kotouče (viz „Výměna brusného kotouče“).
	Obrobek, zbývající obrobky nebo zbývající brusné nástroje blokují pohon.	Odstraňte zablokování.
Motor zpomaluje a zastaví se.	Zařízení je přetíženo obrobkem.	Snižte tlak na brusný nástroj. Obrobek je nevhodný.
Brusný kotouč se neotáčí plynule, jsou slyšet abnormální zvuky.	Uvolněná matice brusného kotouče <b>A 16</b> .	Utáhněte matici brusného kotouče (viz „Výměna brusného kotouče“).
	Brusný kotouč <b>A 10</b> je vadný.	Vyměňte brusný kotouč.

## ● Čištění a údržba

### ⚠ VAROVÁNÍ!



Před seřizováním, údržbou nebo opravou odpojte zástrčku.

### ⚠ VAROVÁNÍ!

► **Veškeré práce, které nejsou popsány v tomto návodu, nechte provést v odborné dílně. Používejte pouze originální komponenty. Před prováděním jakékoli údržby a čištěním nechte zařízení vychladnout. Hrozí nebezpečí popálení.**

Před každým použitím zkontrolujte zařízení, zda nemá zjevné vady, jako jsou uvolněné, opotřebené nebo poškozené součásti a zkontrolujte, zda šrouby nebo jiné části správně sedí. Zkontrolujte zejména brusný kotouč **A** **T0**. Vyměňte poškozené díly.

## ● Čištění

### POZNÁMKA

- Nepoužívejte čisticí prostředky ani rozpouštědla. Chemické látky mohou poškodit plastové části zařízení. Nikdy nečistěte zařízení pod tekoucí vodou.
- Po každém použití zařízení důkladně vyčistěte.
  - Očistěte povrch zařízení měkkým kartáčkem nebo hadříkem.

## ● Skladování

- Spotřebič skladujte na suchém místě mimo dosah dětí.
- Brusné kotouče musí být skladovány suché, ve svislé poloze a nesmějí se stohovat.

## ● Přeprava

- Chraňte výrobek před nárazy a silnými vibracemi, ke kterým dochází zejména při přepravě ve vozidlech.

- Zajistěte výrobek proti sklouznutí a převrácení.

## ● Zlikvidování

Obal se skládá z ekologických materiálů, které můžete zlikvidovat prostřednictvím místních sběrů recyklovatelných materiálů.



Při třídění odpadu se řiďte podle označení obalových materiálů zkratkami (a) a čísly (b), s následujícím významem: 1–7: umělé hmoty / 20–22: papír a lepenka / 80–98: složené látky.

### Výrobek:



Výrobek vč. příslušenství a obalové materiály jsou recyklovatelné a podléhají rozšířené odpovědnosti výrobce. Likvidujte je odděleně podle ilustrovaných Info-tri (informace o třídění), abyste mohli lépe nakládat s odpady. Logo Triman platí jen pro Francii.



O možnostech likvidace vysloužilých zařízení se informujte u správy vaší obce nebo města.



V zájmu ochrany životního prostředí vysloužilý výrobek nevyhazujte do domovního odpadu, ale předejte k odborné likvidaci. O sběrnách a jejich otevíracích hodinách se můžete informovat u příslušné správy města nebo obce.

## ● Záruka

Výrobek byl vyroben podle přísných směrnic kvality a před dodáním pečlivě zkontrolován. V případě materiálových nebo výrobních vad máte zákonná práva vůči prodejci tohoto výrobku. Vaše zákonná práva nejsou nijak omezena naší zárukou popsanou níže.

Záruka na tento výrobek je 3 roky od data zakoupení. Záruční doba začíná dnem nákupu. Uschovejte originální prodejní doklad na bezpečném místě, protože tento dokument je vyžadován jako doklad o nákupu.

Jakékoli poškození nebo závady, které již existují v době nákupu, je nutné neprodleně po rozbalení výrobku nahlásit.

Pokud výrobek vykáže během 3 let od data zakoupení jakoukoli vadu materiálu nebo výroby, zdarma vám jej opravíme nebo vyměníme – dle našeho rozhodnutí. Záruční doba se v důsledku vyřízení reklamace neprodlužuje. To platí i pro vyměněné a opravené díly.

Tato záruka pozbývá platnosti, pokud byl výrobek poškozen, používán nebo udržován nesprávně.

Záruka se vztahuje na materiálové nebo výrobní vady. Tato záruka se nevztahuje na části výrobku, které podléhají běžnému opotřebení, a jsou tedy považovány za spotřební materiál (např. baterie, dobíjecí baterie, trubky, náplně), ani na poškození křehkých dílů, např. vypínače nebo skleněné části.

## ● Postup v případě uplatnění záruky

Abyste zajistili rychlé vyřízení vaší reklamace, dodržujte následující pokyny:

Mějte k dispozici originální prodejní doklad a kód zboží (IAN 499631\_2204) v podobě dokladu o zakoupení.

Kód zboží naleznete na typovém štítku, gravírování na výrobku, na přední straně návodu k použití (vlevo dole) nebo jako nálepka na zadní nebo spodní straně výrobku.

Pokud se vyskytnou funkční nebo jiné závady, kontaktujte buď telefonicky nebo e-mailem níže uvedené servisní oddělení.

Jakmile bude výrobek zaznamenán jako vadný, můžete jej bezplatně vrátit na servisní adresu, která vám bude poskytnuta. Nezapomeňte přiložit doklad o zakoupení (prodejní doklad) a krátký písemný popis s podrobnostmi o závadě a o tom, kdy se vyskytla.

## ● Servis

 **Servis Česká republika**

Tel.: 800600632

E-Mail: [owim@lidl.cz](mailto:owim@lidl.cz)

# ● ES prohlášení o shodě

## ES PROHLÁŠENÍ O SHODĚ

Mezinárodní číslo obchodní položky (IAN): 499631\_2204  
Identifikace produktu: "Parkside" Brusná stanice  
Číslo modelu: HG09795

Výše popsaný předmět prohlášení je ve shodě s příslušnými harmonizačními právními předpisy Unie:

Directive 2006/42/EC
Directive 2014/30/EU
Directive 2011/65/EU

Odkazy na příslušné harmonizované normy, které byly použity, nebo na jiné technické specifikace, na jejichž základě se shoda prohlašuje:

Č. / Části
Directive 2006/42/EC
EN 62841-1:2015
EN ISO 12100:2010
Directive 2014/30/EU
EN IEC 55014-1:2021
EN IEC 55014-2:2021
EN IEC 61000-3-2:2019/A1:2021
EN 61000-3-3:2013/A2:2021

Předmět výše uvedeného prohlášení je v souladu se směrnicí Evropského parlamentu a Rady 2011/65/EU ze dne 8. června 2011 o omezení používání některých nebezpečných látek v elektrických a elektronických zařízeních:

Č. / Části
Směrnice 2011/65/EU
EN IEC 63000:2018

Další informace - Další související normy:

Č. / Části
EN 13236:2019



Držitel technické dokumentace: OWIM GmbH & Co.KG

Podepsáno za a jménem:

**OWIM GmbH & Co. KG Stiftsbergstraße 1 D-74167 Neckarsulm Německo**

Toto prohlášení o shodě se vydává na výhradní odpovědnost výrobce.















Příklad původního prohlášení o shodě

Neckarsulm	05.10.2022		
Místo	Datum	Benjamin Steeb Managing Director	Gpa. J. Buchheim Authorised Signatory

<b>Zoznam použitých piktogramov</b> .....	Strana 101
<b>Úvod</b> .....	Strana 102
Zamýšľané použitie .....	Strana 102
Rozsah dodávky .....	Strana 102
Popis dielov .....	Strana 103
Technické údaje .....	Strana 103
<b>Všeobecné bezpečnostné pokyny</b> .....	Strana 104
Všeobecné bezpečnostné pokyny pre elektrické náradie .....	Strana 104
Ďalšie bezpečnostné pokyny .....	Strana 106
Potenciálne riziká .....	Strana 107
<b>Montáž</b> .....	Strana 107
<b>Obsluha</b> .....	Strana 108
<b>Riešenie problémov</b> .....	Strana 111
<b>Čistenie a údržba</b> .....	Strana 112
Čistenie .....	Strana 112
<b>Skladovanie</b> .....	Strana 112
<b>Preprava</b> .....	Strana 112
<b>Likvidácia</b> .....	Strana 112
<b>Záruka</b> .....	Strana 113
Postup pri reklamácii záruky .....	Strana 113
Servis .....	Strana 113
<b>Vyhĺasenie o zhode ES</b> .....	Strana 114

## Zoznam použitých piktoграмov

V tomto návode na obsluhu, na balení a na typovom štítku sa používajú nasledovné varovania:

 	<p>Prečítajte si návod na použitie!</p>	 <p><b>UPOZORNENIE!</b> Venujte pozornosť bezpečnostným pokynom.</p>
 <p><b>NEBEZPEČENSTVO!</b> Tento symbol v kombinácii so signálnym slovom „Nebezpečenstvo“ označuje vysokorizikové nebezpečenstvo, ktoré, ak sa mu nezabráni, môže mať za následok smrť alebo vážne zranenie.</p>	 <p>Noste ochranu očí!</p>	 <p>Noste ochranu uší!</p>
 <p><b>VAROVANIE!</b> Tento symbol v kombinácii so signálnym slovom „Varovanie“ označuje riziko so stredným rizikom, ktoré, ak sa mu nezabráni, môže mať za následok smrť alebo vážne zranenie.</p>	 <p>Pred výmenou príslušenstva, čistením alebo keď sa nepoužíva, vypnite výrobok a odpojte ho od siete.</p>	 <p>Odpojte</p>
 <p><b>UPOZORNENIE!</b> Tento symbol v kombinácii so signálnym slovom „Upozornenie“ označuje nebezpečenstvo s nízkym rizikom, ktoré, ak sa mu nezabráni, môže viesť k ľahkému alebo stredne ťažkému zraneniu.</p>	 <p>Striedavý prúd/napätie</p>	 <p>Trieda ochrany II (dvojitá izolácia)</p>
 <p>Bezpečnostné informácie Pokyny na použitie</p>	 <p>Značka CE označuje zhodu s príslušnými smernicami EÚ platnými pre tento výrobok.</p>	

# BRÚSNA STANICA

## ● Úvod

Blahoželáme vám ku kúpe vášho nového výrobku, ktorý bude ďalej označovaný ako „výrobok“.

Vybrali ste si výrobok vysokej kvality. Návod na obsluhu tvorí neoddeliteľnú súčasť tohto výrobku. Obsahuje dôležité informácie o prevádzke, bezpečnosti, používaní a likvidácii. Pred použitím výrobku sa oboznámte s výrobkom a všetkými prevádzkovými a bezpečnostnými pokynmi. Na tento účel si pozorne prečítajte nasledujúci návod na obsluhu a bezpečnostné pokyny. Výrobok používajte len tak, ako je popísané a na uvedené účely. Uschovajte tento návod na bezpečnom mieste. Ak odovzdáte výrobok tretím osobám, musíte odovzdať aj všetku dokumentáciu.

## ● Zamýšľané použitie

Brúsna stanica je vhodná na ostrenie nástrojov (napr. vrtákov, nožov, nožníc, sekáčov, dlát).

Zariadenie nie je určené pre všetky ostatné typy aplikácií (napr. brúsenie nevhodnými brúsnymi nástrojmi, brúsenie chladiacim roztokom, brúsenie nebezpečných materiálov, ako je azbest).

Zariadenie je určené pre použitie v oblasti „urob si sám“. Nie je určené na komerčné použitie.

Zariadenie je určené na používanie dospelými osobami. Osoby staršie ako 16 rokov môžu zariadenie používať len pod dohľadom.

Výrobca nezodpovedá za škody spôsobené použitím na iný ako určený účel alebo nesprávnou obsluhou.

## ● Rozsah dodávky

### ⚠ VAROVANIE!

► Vybalte zariadenie a skontrolujte, či je kompletné. Obalový materiál zlikvidujte správnym spôsobom.

- 1x Zariadenie
- 1x Brúska na nože a nožnice
- 1x Brúska na vrtáky
- 1x Brúska na sekáče a dláta
- 1x Náhradný brúsny kotúč
- 1x Návod na obsluhu



## ● Popis dielov

### Obr. A

- 1 Brúska na nože a nožnice
- 2 Napájací kábel so zástrčkou
- 3 Hlavný vypínač
- 4 Rozpera
- 5 Magnetický držiak
- 6 Nástrojový stôl
- 7 Upevňovacia skrutka pre nastavenie uhla
- 8 Ochranný kryt
- 9 Montážne otvory pre montáž na pracovný stôl
- 10 Brúsny kotúč
- 11 otočný držiak na vrtáky
- 12 Vrubkovaná matica na upevnenie vrtákov
- 13 Uvoľňovacia páka brúsky
- 14 Držiak na vrtáky
- 15 Nastavovacie zariadenie
- 16 Matice brúsneho kotúča

## ● Technické údaje

### Brúsna stanica PSS 65 D1

#### Menovité

vstupné napätie:	220-240 V~, 50 Hz
Príkon P:	65 W (S6 20%)*
Príkon P <sub>0</sub> :	25 W (S1)**
Meranie voľnobežných otáčok n <sub>0</sub> :	6700 min <sup>-1</sup>
Bezpečnostná trieda:	□ II
Hmotnosť (vrátane príslušenstva):	približne 1,26 kg
Rozsah uhla brúsenia:	15 ° - 50 °
Priemer vrtáku na ostrenie:	3 - 10 mm
Šírka noža na ostrenie:	6 - 51 mm

#### Brúsny kotúč

Vonkajší priemer:	Ø 49,5 mm
Priemer otvoru:	Ø 10,14 mm
Hrúbka:	7,9 mm
Brusivo:	Diamant
Základné teleso:	Kov
Pracovná rýchlosť:	max. 60 m/s
Rýchlosť otáčania:	max. 23100 min <sup>-1</sup>
Úroveň tlaku zvuku (L <sub>pA</sub> ):	64,3 dB; K <sub>pA</sub> = 3 dB
Hladina akustického výkonu (L <sub>WA</sub> ):	77,3 dB; K <sub>WA</sub> = 3 dB

\* Prevádzkový režim S6 20%: Nepretržitá prevádzka s prerušovaným zaťažením (doba cyklu 10 min). Aby sa motor nezohrieval viac, ako je povolené, smie byť motor prevádzkovaný iba 20 % doby cyklu s uvedeným menovitým výkonom a potom musí pokračovať v chode 80 % doby cyklu bez zaťaženia.

\*\* Prevádzkový režim S1: Nepretržitá prevádzka s konštantným zaťažením

- Hodnoty hluku a vibrácií boli stanovené podľa noriem a predpisov uvedených vo vyhlásení o zhode.
- Deklarovaná celková hodnota vibrácií a deklarovaná hodnota emisie hluku boli namerané v súlade so štandardnou skúšobnou metódou a možno ich použiť na porovnanie jedného nástroja s druhým.
- Deklarovaná celková hodnota vibrácií a deklarovaná hodnota emisie hluku sa môžu použiť aj na predbežné posúdenie expozície.

### **VAROVANIE!**

- ▶ Emisie vibrácií a hluku pri skutočnom používaní elektrického náradia sa môžu líšiť od deklarovaných hodnôt v závislosti od spôsobu, akým sa náradie používa, najmä od druhu spracovávaného obrobku.
- ▶ Snažte sa minimalizovať vystavenie vibráciám a hluku. Príklady opatrení na zníženie vibrácií zahŕňajú nosenie rukavíc pri používaní nástroja a obmedzenie pracovného času. Je potrebné vziať do úvahy všetky časti pracovného cyklu (napríklad časy, keď je elektrické náradie vypnuté a keď beží naprázdno okrem času spustenia).



## **Všeobecné bezpečnostné pokyny**

- **Všeobecné bezpečnostné pokyny pre elektrické náradie**

### **VAROVANIE!**

- ▶ **Prečítajte si všetky bezpečnostné upozornenia, pokyny, ilustrácie a špecifikácie dodané s týmto elektrickým náradím.** Nedodržanie všetkých pokynov uvedených nižšie môže mať za následok zásah elektrickým prúdom, požiar a/alebo vážne zranenie.

## **Uschovajte si všetky upozornenia a pokyny pre budúce použitie.**

Pojem „elektrické náradie“ v upozorneniach sa vzťahuje na vaše elektrické náradie napájané zo siete (s káblom) alebo náradie napájané z batérie (bez kábla).

### **Bezpečnosť pracovného priestoru**

- **Udržujte pracovný priestor čistý a dobre osvetlený.** Neporiadok alebo tmavé oblasti môžu viesť k nehodám.
- **Nepracujte s elektrickým náradím vo výbušnom prostredí, napríklad v prítomnosti horľavých kvapalín, plynov alebo prachu.** Elektrické náradie vytvára iskry, ktoré môžu zapáliť prach alebo výpary.
- **Pri práci s elektrickým náradím držte deti a okolostojace mimo dosahu.** Rozptyľovanie môže spôsobiť stratu kontroly.

### **Elektrická bezpečnosť**

- **Zástrčky elektrického náradia musia zodpovedať zásuvke. Nikdy zástrčku žiadnym spôsobom neupravujte. S uzemneným elektrickým náradím nepoužívajte žiadne adaptérové zástrčky.** Neupravené zástrčky a zodpovedajúce zásuvky znížia riziko úrazu elektrickým prúdom.
- **Zabráňte kontaktu tela s uzemnenými povrchmi, ako sú potrubia, radiátory, sporáky a chladničky.** Ak je vaše telo uzemnené, existuje zvýšené riziko úrazu elektrickým prúdom.
- **Nevystavujte elektrické náradie dažďu alebo mokru.** Voda vniknutá do elektrického náradia zvyšuje riziko úrazu elektrickým prúdom.

- **Kábel nezneužívajte. Nikdy nepoužívajte kábel na prenášanie, ťahanie alebo odpájanie elektrického náradia. Udržujte kábel mimo dosahu tepla, oleja, ostrých hrán alebo pohyblivých častí.** Poškodené alebo zamotané káble zvyšujú riziko úrazu elektrickým prúdom.
- **Pri práci s elektrickým náradím vonku používajte predlžovací kábel vhodný na vonkajšie použitie.** Použitie kábla vhodného na vonkajšie použitie znižuje riziko úrazu elektrickým prúdom.
- **Ak je prevádzka elektrického náradia vo vlhkom prostredí nevyhnutná, použite zdroj chránený prúdovým chráničom (RCD).** Použitie RCD znižuje riziko úrazu elektrickým prúdom.

### Osobná bezpečnosť

- **Buďte pozorní, sledujte, čo robíte, a pri práci s elektrickým náradím používajte zdravý rozum. Nepoužívajte elektrické náradie, ak ste unavení alebo pod vplyvom drog, alkoholu alebo liekov.** Chvilka nepozornosti pri práci s bielym elektrickým náradím môže viesť k vážnemu zraneniu osôb.
- **Používajte osobné ochranné prostriedky. Vždy noste ochranu očí.** Ochranné vybavenie, ako je protiprachová maska, protišmyková bezpečnostná obuv, prilba alebo ochrana sluchu používané v príslušných podmienkach, znížia zranenia osôb.
- **Zabráňte neúmyselnému spusteniu. Pred pripojením k zdroju napájania a/alebo akumulátora, zdvihnutím alebo prenášaním náradia sa uistite, že je vypínač vo vypnutej polohe.** Prenášanie elektrického náradia s prstom na vypínači alebo zapájanie elektrického náradia so zapnutým vypínačom môže viesť k nehodám.
- **Pred zapnutím elektrického náradia odstráňte všetky nastavovacie kľúče.** Kľúč, ktorý zostane pripravený k rotujúcej časti elektrického náradia, môže spôsobiť zranenie.
- **Neponáhľajte sa. Vždy udržujte správny postoj a rovnováhu.** To umožní lepšiu kontrolu nad elektrickým náradím v neočakávaných situáciách.
- **Správne sa oblečte. Nenoste voľné oblečenie ani šperky. Udržujte svoje vlasy, odev a rukavice mimo pohyblivých častí.** Voľné oblečenie, šperky alebo dlhé vlasy môžu byť zachytené pohyblivými časťami.
- **Ak sú k dispozícii zariadenia na pripojenie zariadení na odsávanie a zachytávanie prachu, uistite sa, že sú pripojené a správne používané.** Použitie zberača prachu môže znížiť riziká súvisiace s prachom.
- **Nedovoľte, aby vám znalosť získaná častým používaním náradia umožnila uspokojiť sa a ignorovať zásady bezpečnosti náradia.** Neopatrný zásah môže spôsobiť vážne zranenie v priebehu zlomku sekundy.

### Používanie a starostlivosť o zariadenie

- **Netlačte na elektrické náradie silou. Používajte správne elektrické náradie pre vašu aplikáciu.** Správne elektrické náradie vykoná prácu lepšie a bezpečnejšie pri rýchlosti, pre ktorú bolo navrhnuté.
- **Nepoužívajte elektrické náradie, ak ho vypínač nezapína a nevypína.** Akékoľvek elektrické náradie, ktoré nemožno ovládať vypínačom, je nebezpečné a musí byť opravené.

- **Pred nastavovaním, výmenou príslušenstva alebo uskladnením elektrického náradia vyťahnite zástrčku zo zásuvky a/alebo vyberte z náradia akumulátor, ak je odpojitelný.** Takéto preventívne bezpečnostné opatrenia znižujú riziko náhodného spustenia elektrického náradia.
- **Nepoužívané elektrické náradie skladujte mimo dosahu detí a nedovoľte, aby toto elektrické náradie používali osoby, ktoré nie sú oboznámené s elektrickým náradím alebo s týmito pokynmi.** Elektrické náradie je v rukách neškolených používateľov nebezpečné.
- **Údržba elektrického náradia a príslušenstva. Skontrolujte, či nie sú pohyblivé časti vychýlené alebo zaseknuté, či nie sú časti zlomené a iné okolnosti, ktoré môžu ovplyvniť činnosť elektrického náradia. Ak je elektrické náradie poškodené, pred použitím ho nechajte opraviť.** Veľa nehôd je spôsobených zle udržiavaným elektrickým náradím.
- **Rezné nástroje udržiavajte ostré a čisté.** Správne udržiavané rezné nástroje s ostrými reznými hranami sú menej náchylné na zaseknutie a ľahšie sa ovládajú.
- **Elektrické náradie, príslušenstvo, násadce atď. používajte v súlade s týmito pokynmi, berúc do úvahy pracovné podmienky a prácu, ktorú budete vykonávať.** Používanie elektrického náradia na iné činnosti, než na aké je určené, môže viesť k nebezpečnej situácii.
- **Udržujte rukoväť a úchopové plochy suché, čisté a bez oleja a mastnoty.** Klzké rukoväť a úchopové plochy neumožňujú bezpečnú manipuláciu a ovládanie náradia v neočakávaných situáciách.

## Servis

- **Opravu elektrického náradia zverte kvalifikovanej osobe, ktorá bude používať iba identické náhradné diely.** Tým sa zaistí zachovanie bezpečnosti elektrického náradia.

## ● Ďalšie bezpečnostné pokyny

- Zariadenie pripájajte len k napájacej zásuvke s RCD (Residual Current Device - prúdový chránič) s nameraným zvyškovým prúdom maximálne 30 mA.
- Udržujte sieťový kábel a predlžovací kábel v dostatočnej vzdialenosti od brúsneho kotúča. V prípade, že je kábel poškodený alebo prerazaný, okamžite vyťahnite zástrčku zo zásuvky. Nedotýkajte sa kábla, kým nebude odpojený od elektrickej siete. Nebezpečenstvo úrazu elektrickým prúdom.
- Výmenu zástrčky alebo kábla musí vykonať výrobca alebo jeho zákazník servis, aby sa predišlo akémukoľvek nebezpečenstvu.
- Prístroj zapnite až vtedy, keď je bezpečne pripravený k pracovnej doske.
- Pre svoju vlastnú bezpečnosť používajte iba príslušenstvo a nadstavce, ktoré sú uvedené v návode na obsluhu alebo odporúčané či špecifikované výrobcom náradia.
- Používajte len brúsne kotúče, pri ktorých je vytlačená rýchlosť otáčania aspoň taká vysoká, ako je uvedená na typovom štítku zariadenia.
- Pred použitím vykonajte vizuálnu kontrolu brúsneho kotúča. Nepoužívajte žiadne poškodené alebo zdeformované brúsne kotúče. Vymeňte všetky poškodené alebo opotrebované brúsne kotúče.
- Uistite sa, že iskry vznikajúce pri brúsení nepredstavujú nebezpečenstvo, napr. nemôžu sa dostať k ľuďom alebo zapáliť horľavé látky.

- Nikdy nedržte prsty medzi brúsnym kotúčom a ochranou pred iskrami alebo v tesnej blízkosti ochranných krytov. Hrozí nebezpečenstvo pomliaždenia.
- Rotujúce časti zariadenia nie je možné z funkčných dôvodov zakryť. Preto postupujte opatrne a obrobok držte pevne, aby ste predišli pošmyknutiu, ktoré by mohlo spôsobiť kontakt rúk s brúsnym pásom alebo brúsnym kotúčom.
- Obrobok sa počas brúsenia zahrieva. Nedoťahujte sa obrábanej plochy, nechajte ju vychladnúť. Hrozí nebezpečenstvo popálenia. Nepoužívajte chladiace kvapaliny ani nič podobné.
- S prístrojom nepracujte, ak ste unavení alebo ste požíli alkohol alebo lieky. Vždy si urobtečas prestávku.
- Vypnite prístroj a vyťahnite sieťovú zástrčku
  - na uvoľnenie zablokovaného vkladacieho nástroja,
  - ak je pripojovacie vedenie poškodené alebo zamotané,
  - v prípade nezvyčajných zvukov.
- Používajte iba brúsny kotúč od pôvodného dodávateľa.

## ● Potenciálne riziká

Aj pri správnej prevádzke a manipulácii s týmto elektrickým náradím zostávajú určité potenciálne riziká. Vďaka svojej konštrukcii a vyhotoveniu môže toto elektrické náradie predstavovať nasledujúce nebezpečenstvá:

- Poškodenie pľúc, ak nepoužívate vhodnú ochranu dýchacích ciest.
- Poškodenie sluchu, ak nepoužívate vhodnú ochranu sluchu.
- Škody na zdraví v dôsledku
  - dotýkania sa nezakrytej oblasti brúsneho nástroja;
  - vyhadzovania častí z obrobku alebo poškodených brúsnych kotúčov.
- Poškodenie zdravia v dôsledku kývania rúk a paží pri dlhšej prevádzke spotrebiča alebo pri nesprávnom držaní alebo údržbe zariadenia.

## ⚠ VAROVANIE!



- ▶ Varovanie! Počas prevádzky toto elektrické náradie generuje elektromagnetické pole, ktoré môže za určitých okolností zhoršiť funkčnosť aktívnych alebo pasívnych lekárskech implantátov. Aby sa znížilo riziko vážnych alebo smrteľných zranení, odporúčame, aby sa osoby s lekárskeymi implantátmi pred použitím stroja poradili so svojím lekárom a výrobcom svojho lekárskeho implantátu.

## ● Montáž

### ⚠ UPOZORNENIE! NEBEZPEČENSTVO PORANENIA!

- ▶ Uistite sa, že máte dostatok priestoru na prácu a neohrozujete iných ľudí.
- ▶ Všetky kryty a ochranné zariadenia musia byť pred uvedením do prevádzky riadne namontované.
- ▶ Pred zmenou nastavenia na zariadení odpojte sieťovú zástrčku.



## Nastavenie

Umiestnite brúsnu stanicu na pevný povrch a upevnite zariadenie. V ideálnom prípade priskrutkujte vrták k povrchu. Použite na to montážne otvory pre montáž na pracovný stôl   v základni.

## POZNÁMKA

- ▶ Skrutky a matice potrebné na montáž nie sú súčasťou dodávky.

## Montáž brúsky

1. Vyberte si jednu z troch brúsok.
2. Na vybratie brúsky z pracovnej polohy musíte stlačiť uvoľňovaciu páčku brúsky  .
3. Odstráňte brúsku z vodiacich líšt smerom nahor.
4. V skladovacích polohách nie sú brúsky upevnené na pravú a ľavú stranu a dajú sa ľahko vybrať z vodiacich líšt.

5. Aby ste vybranú brúsku upevnili v pracovnej polohe, zatlačte ju zhora do vodiacich líšt. Zatlačte brúsku nadol, kým nezapadne na miesto.

**⚠ UPOZORNENIE!**

- **Brúsky sú zároveň bezpečnostným zariadením. Nikdy nepoužívajte toto zariadenie bez brúsky. Nebezpečenstvo poranenia!**

**● Obsluha**

**⚠ UPOZORNENIE!  
NEBEZPEČENSTVO PORANENIA!**

- Pred prácou na zariadení vždy vyťahnite zástrčku zo zásuvky.
- Používajte iba brúsne kotúče a príslušenstvo odporúčané výrobcom. Použitie iných vkladacích nástrojov a iného príslušenstva môže spôsobiť riziko zranenia.
- Nikdy neprevádzkujte zariadenie bez ochrany zraku.
- Zariadenie zapínajte iba vtedy, keď je bezpečne nainštalované na pracovnej ploche.

**⚠ UPOZORNENIE!**



**Napriek ochrane pred iskrami vždy nosite pri práci ochranné okuliare, aby ste predišli poraneniu očí.**

**⚠ UPOZORNENIE!**



Odporúčame nosiť ochranu sluchu, aby ste predišli poškodeniu sluchu.

**⚠ UPOZORNENIE!**

- **Keď je zariadenie v prevádzke, držte ruky mimo brúsneho kotúča a brúsneho pásu. Nebezpečenstvo úrazu.**

**Zapínanie a vypínanie**

**POZNÁMKA**

- Uistite sa, že sieťové napätie zodpovedá špecifikáciám na typovom štítku.

Pripojte zariadenie k elektrickej sieti.

1. Pre zapnutie stlačte vypínač „I“ a prístroj sa spustí [A] 3.
2. Pre vypnutie stlačte vypínač „0“ a prístroj sa vypne [A] 3.

Po zapnutí prístroja počkajte, kým prístroj nedosiahne max. rýchlosť. Až potom môžete začať s brúsením.

**⚠ UPOZORNENIE!**

- **Kotúč bude bežať aj po vypnutí zariadenia. Hrozí nebezpečenstvo úrazu.**

**Skúšobná prevádzka:**

Pred začatím práce a po každej výmene brúsneho kotúča vykonajte skúšobnú prevádzku v trvaní najmenej 60 sekúnd bez zaťaženia. Okamžite vypnite zariadenie, ak sa kotúč nerovnomerne otáča, dochádza k výrazným vibráciám alebo sa vytvára abnormálny zvuk.

**B Ostrenie vrtákov**

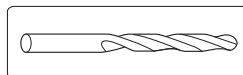

Je možné nabrúsiť vrtáky s priemerom 3-10 mm.

1. Namontujte vybranú brúsku (pozri Montáž brúsky).
2. Odstráňte držiak vrtákov [14] z brúsky.
3. Vložte vrták do držiaka na vrtáky [14]. Nepripájajte vrtáčku.
4. Držiak na vrtáky [14] zasunite nahor do nastavovacieho zariadenia [15] pomocou vrúbkovanej matice na upevnenie vrtákov [12].
5. Zatlačte vrták dopredu do V-matice až po kovový doraz. Rezné hrany vrtáka musia tesne priliehať ku kovovým povrchom.
6. Pomocou vrúbkovanej matice upevnite vrták [12].

- Odstráňte držiak na vrtáky **14** a vrúbkovanej matice na upevnenie vrtákov **12** ho zospodu vložte do otočného držiaka na vrtáky **11**.
- Skontrolujte zarovnanie vrtáku. Rezné hrany vrtáka sa musia dotýkať brúsneho kotúča **10**.
- Zapnite prístroj a brúste vrták pohybom otočného držiaka na vrtáky sem a tam v smere šípky.
- Vypnite prístroj a počkajte, kým sa brúsny kotúč **10** nezastaví.
- Odstráňte držiak na vrtáky **14** a vložte ho do otočného držiaka na vrtáky **11** otočením o 180°. Pomocou rovnakého nastavenia môžete brúsiť protiľahlú reznú hranu vrtáka.
- Zapnite prístroj a nabrúste vrták.
- Vypnite prístroj a počkajte, kým sa brúsny kotúč **10** nezastaví.

### **C** Brúsenie sekáčov a dlát

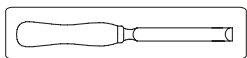

- Namontujte vybranú brúsku (pozri Montáž brúsky).
- Položte nôž na nástrojový stôl **6** tak, aby priliehal k rozpere **4**. Magnetický držiak **5** drží čepeľ na mieste.
- Uvoľnite upevňovaciu skrutku pre nastavenie uhla **7** a otočte nástrojový stôl **6** do polohy. Vyberte uhol podľa existujúceho uhla skosenia (uhol skosenej hrany).
- Upevňovaciu skrutku nastavenia uhla **7** opäť utiahnite.
- Zapnite prístroj a pohybujte nástrojovým stolom **6** rovnomerne tam a späť pozdĺž brúsneho kotúča **10**.
- Pri ostrení vždy používajte mierny tlak a pomaly tlačte čepeľ smerom k brúsnemu kotúču **10**.
- Opakujte proces ostrenia, kým nebudú odstránené všetky nepravidelnosti.
- Vypnite prístroj a počkajte, kým sa brúsny kotúč **10** nezastaví.

### **POZNÁMKA**

- ▶ Ak chcete nabrúsiť dláto, otočte dláto a opakujte postup od bodu 5.

### **D** Brúsenie nožov

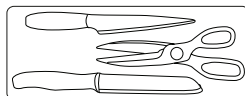

### **! UPOZORNENIE!**



**Pri manipulácii s nožmi a nožnicami používajte ochranné rukavice.**

### **POZNÁMKA**

- ▶ Prístroj nie je vhodný na brúsenie zubkovaných nožov.

- Namontujte vybranú brúsku (pozri Montáž brúsky).
- Zapnite stroj.
- Čepeľ noža vložte priamo do brúsneho otvoru.
- Lahkým pritlačením vedte čepeľ pozdĺž brúsneho kotúča **10** a rovnomerne a pomaly ťahajte nôž smerom k sebe.
- Otočte nôž a vložte čepeľ noža do protiľahlej brúsnej drážky.
- Tento proces brúsenia zopakujte aj pre túto stranu čepele.
- Vykonávajte striedavé brúsenie, kým nebude rezná hrana bez otrepov a ostrá.
- Vypnite prístroj a počkajte, kým sa brúsny kotúč **10** nezastaví.

### **E** Brúsenie nožníc

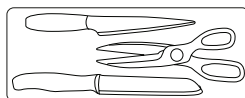

## POZNÁMKA

- ▶ Prístroj nie je vhodný na brúsenie zúbkovaných nožníc. Prístroj nie je vhodný na brúsenie nožníc s vrúbkovaným ostrím.

1. Namontujte vybranú brúsku na nože a nožnice **1** (pozri Montáž brúsky).
2. Úplne otvorte nožnice.
3. Zapnite stroj.
4. Vložte jednu z čepelí nožníc do brúsneho otvoru.
5. Pomocou ľahkého prítlaku ved'te čepel' od skrutky až po hrot pozdĺž brúsneho kotúča **10**.
6. Vyberte nožnice z brúsnej stanice a otočením nožníc naostríte druhú čepel'.
7. Vložte druhú čepel' nožníc do brúsneho otvoru.
8. Pomocou ľahkého prítlaku ved'te čepel' od skrutky až po hrot pozdĺž brúsneho kotúča **10**.
9. Vykonávajte striedavý brúsenie, kým nebudú rezné hrany bez otrepov a ostré.
10. Vypnite prístroj a počkajte, kým sa brúsny kotúč **10** nezastaví.

## Výmena brúsneho kotúča

### POZNÁMKA

#### Informácie o výmene:

- ▶ Nikdy neprevádzkujte prístroj bez ochranných pomôcok.
- ▶ Uistite sa, že rozmery brúsneho kotúča zodpovedajú rozmerom zariadenia.
- ▶ Nikdy nepoužívajte samostatné puzdrá alebo adaptéry, aby sa brúsne kotúče s príliš veľkým otvorom zmestili do zariadenia.
- ▶ Nepoužívajte žiadne pílové listy.
- ▶ Po výmene brúsneho kotúča vždy prístroj úplne zmontujte.

### ⚠ UPOZORNENIE!



Vypnite prístroj a vytiahnite sieťovú zástrčku.  
Nechajte prístroj vychladnúť.

## POZNÁMKA

- ▶ Pri uťahovaní alebo povolovaní matice brúsneho kotúča **16** je potrebné brúsny kotúč **10** pevne držať rukou alebo os pevne držať na mieste pomocou kliešť.

1. Uvoľnite maticu brúsneho kotúča **16** v smere hodinových ručičiek (ľavotočivý závit).
2. Odstráňte brúsny kotúč **10**.
3. Vložte nový brúsny kotúč **10**. Maticu brúsneho kotúča **16** zaskrutkujte proti smeru hodinových ručičiek (ľavotočivý závit).
4. **Skúšobná prevádzka:** Pred začatím práce a po každej výmene brúsneho kotúča vykonajte skúšobnú prevádzku v trvaní najmenej 60 sekúnd bez zaťaženia. Okamžite vypnite zariadenie, ak sa kotúč nerovnomerne otáča, dochádza k výrazným vibráciám alebo sa vytvára abnormálny zvuk.



## ● **Riešenie problémov**

### **⚠ VAROVANIE!**



Pred prácou na zariadení vždy vytriahnite zástrčku zo zásuvky. Nebezpečenstvo úrazu elektrickým prúdom!

<b>Problém</b>	<b>Príčina</b>	<b>Riešenie</b>
Zariadenie sa nespustí.	Chýba sieťové napätie. Hlavný istič je vypnutý.	Skontrolujte zásuvku, sieťový kábel, vedenie, sieťovú zástrčku, v prípade potreby opravy, ktoré musí vykonať kvalifikovaný elektrikár, skontrolujte hlavný istič.
	Vypínač <b>A 3</b> môže byť chybný.	Vykonajte opravu v zákazníckom servise.
	Chybný motor.	
Brúsne nástroje sa nepohybujú, aj keď motor beží.	Uvoľnená matica brúsneho kotúča <b>A 16</b> .	Utiahnite maticu brúsneho kotúča (pozri „Výmena brúsneho kotúča“).
	Obrobok, zostávajúce obrobky alebo zostávajúce brúsne nástroje blokujú pohon.	Odstraňte zablokovania.
Motor je spomaľuje a zastaví sa.	Zariadenie je preťažené obrobkom.	Znížte tlak na brúsny nástroj. Obrobok nevhodný.
Brúsny kotúč sa neotáča hladko, je počuť abnormálne zvuky.	Uvoľnená matica brúsneho kotúča <b>A 16</b> .	Utiahnite maticu brúsneho kotúča (pozri „Výmena brúsneho kotúča“).
	Brúsny kotúč <b>A 10</b> je chybný.	Vymeňte brúsny kotúč.

## ● Čistenie a údržba

### ⚠ VAROVANIE!



Pred nastavovaním, údržbou alebo opravou odpojte zástrčku.

### ⚠ VAROVANIE!

► **Všetky práce, ktoré nie sú popísané v tomto návode, nechajte vykonať v odbornej dielni. Používajte iba originálne diely. Pred vykonaním akejkoľvek údržby a čistenia nechajte zariadenie vychladnúť. Hrozí nebezpečenstvo popálenia.**

Pred každým použitím skontrolujte, či zariadenie nemá zjavné chyby, ako sú uvoľnené, opotrebované alebo poškodené diely a skontrolujte, či skrutky alebo iné časti správne sedia.

Predovšetkým skontrolujte brúsny kotúč . Vymeňte poškodené diely.

## ● Čistenie

### POZNÁMKA

► Nepoužívajte čistiace prostriedky ani rozpúšťadlá. Chemické látky môžu poškodiť plastové časti zariadenia. Zariadenie nikdy nečistíte pod tečúcou vodou.

- Po každom použití náradie dôkladne vyčistite.
- Očistite povrch zariadenia mäkkou kefkou alebo handričkou.

## ● Skladovanie

- Spotrebič skladujte na suchom mieste mimo dosahu detí.
- Brúsne kotúče sa musia skladovať v suchu a zvisle a nesmú sa stohovať.

## ● Preprava

- Chrňte výrobok pred nárazmi a silnými vibráciami, ktoré vznikajú najmä pri preprave vo vozidlách.
- Zabezpečte výrobok proti sklznutiu a prevráteniu.

## ● Likvidácia

Obal pozostáva z ekologických materiálov, ktoré môžete odovzdať na miestnych recyklačných zberných miestach.



Všímajte si prosím označenie obalových materiálov pre triedenie odpadu, sú označené skratkami (a) a číslami (b) s nasledujúcim významom: 1-7: Plasty / 20-22: Papier a kartón / 80-98: Spojené látky.

### Výrobok:



Výrobok vr. príslušenstva a obalové materiály sú recyklovateľné a podliehajú rozšírenej zodpovednosti výrobcu.

Pre lepšie spracovanie odpadu ich zlikvidujte oddelene podľa obrázkov Info-tri (informácie o triedení).

Triman-Logo platí iba pre Francúzsko.



O možnostiach likvidácie opotrebovaného výrobku sa môžete informovať na Vašej obecnej alebo mestskej správe.



Ak výrobok doslúžil, v záujme ochrany životného prostredia ho neodhodte do domového odpadu, ale odovzdajte na odbornú likvidáciu. Informácie o zberných miestach a ich otváracích hodinách získate na Vašej príslušnej správe.

## ● Záruka

Výrobok bol vyrobený podľa prísnych smerníc kvality a pred dodaním bol dôkladne skontrolovaný. V prípade materiálových alebo výrobných chýb máte zákonné práva voči predajcovi tohto výrobku. Vaše zákonné práva nie sú žiadnym spôsobom obmedzené našou zárukou, ktorá je uvedená nižšie.

Záruka na tento výrobok je 3 roky od dátumu zakúpenia. Záručná doba začína plynúť dňom nákupu. Originál účtenky si uschovajte na bezpečnom mieste, pretože tento dokument je potrebný ako doklad o kúpe.

Akékoľvek poškodenie alebo závady, ktoré už boli prítomné v čase nákupu, je potrebné nahlásiť bezodkladne po rozbalení výrobku.

Ak výrobok vykáže akúkoľvek chybu materiálu alebo výroby do 3 rokov od dátumu zakúpenia, bezplatne vám ho opravíme alebo vymeníme – podľa nášho rozhodnutia. V dôsledku uplatnenia reklamácie sa záručná doba nepredlžuje. To platí aj pre vymenené a opravené diely.

Táto záruka stráca platnosť, ak bol výrobok poškodený, nesprávne používaný alebo udržiavaný.

Záruka sa vzťahuje na chyby materiálu alebo výrobné chyby. Táto záruka sa nevzťahuje na časti výrobku, ktoré podliehajú bežnému opotrebovaniu, a preto sa považujú za spotrebný materiál (napr. batérie, dobíjacie batérie, trubice, náplne), ani na poškodenie krehkých častí, napr. vypínače alebo sklenené časti.

## ● Postup pri reklamácií záruky

Aby ste zabezpečili rýchle vybavenie vašej reklamácie, dodržujte nasledujúce pokyny:

Uistite sa, že máte k dispozícii originál predajného dokladu a číslo položky (IAN 499631\_2204) ako doklad o kúpe.

Číslo položky nájdete na typovom štítku, vygravírovaný na výrobku, na prednej strane návodu na použitie (vľavo dole) alebo ako nálepka na zadnej alebo spodnej strane výrobku.

Ak sa vyskytnú funkčné alebo iné závady, kontaktujte buď telefonicky alebo e-mailom nižšie uvedené servisné oddelenie.

Akonáhle bude výrobok zaznamenaný ako chybný, môžete ho bezplatne vrátiť na servisnú adresu, ktorá vám bude poskytnutá. Nezapudnite priložiť doklad o kúpe (predajný doklad) a krátky písomný popis s podrobnosťami o chybe a o tom, kedy sa vyskytla.

## ● Servis



**Servis Slovensko**

Tel.: 0800 008158

E-pošta: owim@lidl.sk

# ● Vyhlasenie o zhode ES

## EÚ VYHLÁSENIE O ZHODE

IAN: 499631\_2204  
Identifikácia produktu: "Parkside" Brúsna stanica  
Číslo modelu: HG09795

Uvedený predmet vyhlásenia je v zhode s príslušnými harmonizačnými právnymi predpismi Únie:

Directive 2006/42/EC
Directive 2014/30/EU
Directive 2011/65/EU

Odkazy na príslušné použité harmonizované normy alebo odkazy na iné technické špecifikácie, v súvislosti s ktorými sa zhoda vyhlasuje:

Č. / Časti
Directive 2006/42/EC
EN 62841-1:2015
EN ISO 12100:2010
Directive 2014/30/EU
EN IEC 55014-1:2021
EN IEC 55014-2:2021
EN IEC 61000-3-2:2019/A1:2021
EN 61000-3-3:2013/A2:2021

Predmet vyššie uvedeného vyhlásenia je v súlade so smernicou Európskeho parlamentu a Rady 2011/65/EÚ z 8. júna 2011 o obmedzení používania určitých nebezpečných látok v elektrických a elektronických zariadeniach:

Č. / Časti
Smernica 2011/65/EU
EN IEC 63000:2018

Ďalšie informácie - Ďalšie súvisiace normy:

Č. / Časti
EN 13236:2019

Držiteľ technickej informácie: OWIM GmbH & Co.KG

Podpísané za a v mene:

**OWIM GmbH & Co. KG Stiftsbergstraße 1 D-74167 Neckarsulm Nemecko**

Toto vyhlásenie o zhode sa vydáva na výhradnú zodpovednosť výrobcu.

Preklad pôvodného vyhlásenia o zhode

Neckarsulm  
Miesto

05.10.2022  
Dátum

  
Benjamin Steeb  
Managing Director

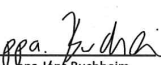











  
ppa. Jörn Buchheim  
Authorised Signatory



<b>Lista de pictogramas utilizados</b> .....	Página 116
<b>Introducción</b> .....	Página 117
Uso previsto .....	Página 117
Alcance de la entrega .....	Página 117
Descripción de las piezas .....	Página 118
Datos técnicos .....	Página 118
<b>Medidas generales de seguridad</b> .....	Página 119
Instrucciones generales de seguridad para las herramientas eléctricas .....	Página 119
Otras instrucciones de seguridad .....	Página 122
Riesgos residuales .....	Página 122
<b>Montaje</b> .....	Página 123
<b>Modo de empleo</b> .....	Página 123
<b>Solución de problemas</b> .....	Página 127
<b>Limpieza y mantenimiento</b> .....	Página 128
Limpieza .....	Página 128
<b>Almacenamiento</b> .....	Página 128
<b>Transporte</b> .....	Página 128
<b>Eliminación</b> .....	Página 128
<b>Garantía</b> .....	Página 129
Trámite para una reclamación bajo garantía .....	Página 129
Asistencia .....	Página 129
<b>Declaración de conformidad de la CE</b> .....	Página 130

## Lista de pictogramas utilizados

Las siguientes advertencias aparecen en este manual de usuario, en el embalaje y en la etiqueta de características técnicas:

	<p>¡Lea el manual de instrucciones!</p>		<p><b>¡PRECAUCIÓN!</b> Preste atención a las instrucciones de seguridad.</p>
	<p><b>¡PELIGRO!</b> Este símbolo, en combinación con la palabra de señalización «Peligro», marca un peligro de alto riesgo que, si no se evita, puede provocar la muerte o lesiones graves.</p>		<p>¡Use protección para los ojos!</p>
	<p><b>¡ADVERTENCIA!</b> Este símbolo, en combinación con la palabra de señalización «Advertencia», marca un peligro de riesgo medio que, si no se evita, puede provocar la muerte o lesiones graves.</p>		<p>¡Use protección para los oídos!</p>
	<p><b>¡PRECAUCIÓN!</b> Este símbolo en combinación con la palabra de señalización «Precaución» marca un peligro de bajo riesgo que, si no se evita, podría provocar lesiones menores o moderadas.</p>		<p>Apague el producto y desconéctelo de la red eléctrica antes de cambiar los accesorios o de limpiarlo y cuando no lo utilice.</p>
	<p>Información sobre seguridad Instrucciones de uso</p>		<p>Desenchufe</p>
			<p>Corriente/tensión alterna</p>
			<p>Clase de protección II (doble aislamiento)</p>
			<p>La marca CE indica la conformidad con las directivas de la UE aplicables a este producto.</p>

## **AFILADORA**

### ● **Introducción**

Enhorabuena por la adquisición de su nuevo producto, al que se hará referencia en adelante como el producto.

Ha elegido un producto de alta calidad. El manual de instrucciones forma parte integral de este producto. Contiene información importante de manejo, seguridad, uso y eliminación.

Familiarícese con el producto y con todas las notas de manejo y seguridad antes de usarlo. A tal objeto, léase detenidamente este manual de instrucciones y las notas de seguridad.

Utilice el producto únicamente del modo descrito y en las aplicaciones enunciadas.

Guarde este manual en un lugar seguro.

Si transfiere el producto a terceros, adjunte también toda la documentación.

### ● **Uso previsto**

La Afiladora es adecuada para afilar herramientas (p. ej., brocas, cuchillos, tijeras, picos, cinceles).

El aparato no está previsto para cualquier otro tipo de aplicaciones (p. ej., el afilado con herramientas de afilado inadecuadas, el afilado con una solución refrigerante, el afilado de materiales peligrosos como el amianto).

El equipo está destinado a ser utilizado en el ámbito del bricolaje. No está diseñado al uso comercial.

El equipo está diseñado para ser usado por adultos. Los jóvenes mayores de 16 años solo pueden utilizar el equipo bajo supervisión.

El fabricante no se hace responsable de los daños causados por un uso distinto al previsto o por un manejo incorrecto.

### ● **Alcance de la entrega**

#### **⚠ ¡ADVERTENCIA!**

- ▶ Desembale el equipo y compruebe que esté completo. Deseche el material de embalaje correctamente.

- 1x aparato
- 1x afiladora de cuchillos y tijeras
- 1x afiladora de brocas
- 1x afiladora para picos y cinceles
- 1x Muela de recambio
- 1x manual del usuario

## ● Descripción de las piezas

### Fig. A

- 1 afiladora de cuchillos y tijeras
- 2 Cable de alimentación con enchufe
- 3 Interruptor de encendido/apagado
- 4 Distanciador
- 5 Soporte de imán
- 6 Mesa de herramientas
- 7 Tornillo de sujeción para el ajuste angular
- 8 Capucha protectora
- 9 Orificios de fijación para el montaje en banco de trabajo
- 10 Muela
- 11 Soporte giratorio de la broca
- 12 Tuerca moleteada para la fijación de la broca
- 13 Palanca de liberación de la afiladora
- 14 Portabrocas
- 15 Dispositivo de ajuste
- 16 Tuercas de muela

## ● Datos técnicos

### Afiladora PSS 65 D1

#### Nominal

Tensión de entrada:	220-240 V~, 50 Hz
Consumo de energía P:	65 W (S6 20 %)*
Consumo de energía P <sub>0</sub> :	25 W (S1)**
Medición de la velocidad de ralentí n <sub>0</sub> :	6700 rpm
Clase de seguridad:	□ II
Peso (incl. accesorios):	Aprox. 1,26 kg
Rango de ángulos de afilado:	15° - 50°
Diámetro de la broca de afilado:	3-10 mm
Ancho del cuchillo a afilar:	6-51 mm

#### Muela

Diámetro exterior:	Ø 49,5 mm
Diámetro de perforación:	Ø 10,14 mm
Grosor:	7,9 mm
Abrasivo:	Diamante
Cuerpo base:	Metal
Velocidad de trabajo:	Máx. 60 m/s
Velocidad de rotación:	Máx. 23 100 rpm
Nivel de presión acústica (L <sub>pA</sub> ):	64,3 dB; K <sub>pA</sub> = 3 dB
Nivel de potencia acústica (L <sub>WA</sub> ):	77,3 dB; K <sub>WA</sub> = 3 dB

\* Modo de funcionamiento S6 20 %:  
Funcionamiento continuo con carga intermitente (tiempo del ciclo: 10 min).  
Para no calentar el motor por encima de lo permitido, este solo puede funcionar durante el 20 % del tiempo del ciclo con la potencia nominal indicada y, a continuación, debe seguir funcionando durante el 80 % del tiempo de ciclo sin carga.

\*\* Modo de funcionamiento S1:  
Funcionamiento continuo con carga constante



- Los valores de ruido y vibración se han determinado según las normas y reglamentos mencionados en la declaración de conformidad.
- El valor total de vibración declarado y el valor de emisión de ruido declarado se han medido de acuerdo con un método de ensayo estándar y pueden utilizarse para comparar una herramienta con otra.
- El valor total de vibración declarado y el valor de emisión de ruido declarado también pueden utilizarse para una evaluación preliminar de la exposición.

### ¡ADVERTENCIA!

- ▶ Las emisiones de vibraciones y ruidos durante el uso real de la herramienta eléctrica pueden diferir de los valores declarados en función de la forma en que se utilice la herramienta, especialmente del tipo de pieza que se procese.
- ▶ Intente minimizar la exposición a las vibraciones y al ruido. Algunos ejemplos de medidas para reducir las vibraciones son el uso de guantes cuando se utiliza la herramienta y la limitación del tiempo de trabajo. Deben tenerse en cuenta todas las partes del ciclo de funcionamiento (p. ej., los tiempos de desconexión de la herramienta eléctrica y de funcionamiento en vacío, además del tiempo de activación).



## Medidas generales de seguridad

## ● Instrucciones generales de seguridad para las herramientas eléctricas

### ¡ADVERTENCIA!

- ▶ **Lea todas las advertencias de seguridad, instrucciones, ilustraciones y especificaciones suministradas con esta herramienta eléctrica.** Si no se siguen todas las instrucciones indicadas a continuación, pueden producirse descargas eléctricas, incendios y/o lesiones graves.

### **Guarde todas las advertencias e instrucciones para futuras consultas.**

El término «herramienta eléctrica» en las advertencias se refiere a su herramienta eléctrica de red (con cable) o de batería (sin cable).

### **Seguridad en la zona de trabajo**

- **Mantenga la zona de trabajo limpia y bien iluminada.** Las zonas desordenadas u oscuras favorecen los accidentes.
- **No utilice las herramientas eléctricas en atmósferas explosivas, como en presencia de líquidos, gases o polvos inflamables.** Las herramientas eléctricas crean chispas que pueden encender el polvo o los humos.
- **Mantenga alejados a los niños y a cualquier persona presente mientras maneja una herramienta eléctrica.** Las distracciones pueden hacerle perder el control.

## Seguridad eléctrica

- **Los enchufes de las herramientas eléctricas deben coincidir con la toma de corriente. No modifique nunca el enchufe de ninguna manera. No utilice ningún enchufe adaptador con herramientas eléctricas con toma de tierra.**

El uso de enchufes no modificados y tomacorrientes acordes reducirá el riesgo de descarga eléctrica.

- **Evite el contacto del cuerpo con superficies conectadas a tierra, como tuberías, radiadores, cocinas y refrigeradores.** Existe un mayor riesgo de descarga eléctrica si su cuerpo está conectado a tierra.
- **No exponga las herramientas eléctricas a la lluvia o a la humedad.** La entrada de agua en una herramienta eléctrica aumenta el riesgo de descarga eléctrica.
- **No maltrate el cable. No utilice nunca el cable para transportar, tirar o desenchufar la herramienta eléctrica. Mantenga el cable alejado del calor, el aceite, los bordes afilados o las piezas móviles.** Los cables dañados o enredados aumentan el riesgo de descarga eléctrica.
- **Cuando utilice una herramienta eléctrica al aire libre, utilice un cable alargador adecuado para su uso en exteriores.** La utilización de un cable adecuado para el uso en exteriores reduce el riesgo de descarga eléctrica.
- **Si es inevitable utilizar una herramienta eléctrica en un lugar húmedo, utilice un suministro protegido por un dispositivo diferencial residual (RCD).** El uso de un RCD reduce el riesgo de descarga eléctrica.

## Seguridad personal

- **Manténgase alerta, vigile lo que hace y utilice el sentido común cuando maneje una herramienta eléctrica. No utilice una herramienta eléctrica cuando sienta cansancio o se encuentre bajo la influencia de drogas, alcohol o medicamentos.** Un momento de falta de atención en el manejo de las herramientas eléctricas puede provocar graves lesiones personales.
- **Utilice un equipo de protección personal. Siempre use protección para los ojos.** Los equipos de protección, como una máscara antipolvo, calzado de seguridad antideslizante, un casco o protección auditiva, utilizados en condiciones adecuadas, reducirán las lesiones personales.
- **Evite el arranque involuntario. Asegúrese de que el interruptor esté en la posición de apagado antes de conectar el aparato a la fuente de alimentación y/o a la batería, y de coger o transportar la herramienta.** Llevar las herramientas eléctricas con el dedo en el interruptor o energizar las herramientas eléctricas que tienen el interruptor encendido favorece los accidentes.
- **Retire cualquier llave de ajuste o llave inglesa antes de encender la herramienta eléctrica.** Si se deja una llave inglesa o de ajuste en una pieza giratoria de la herramienta eléctrica, pueden producirse lesiones personales.
- **No se extralimite en su alcance de movimiento. Mantenga el equilibrio y la estabilidad en todo momento.** Esto permite un mejor control de la herramienta eléctrica en situaciones inesperadas.

- **Vístase adecuadamente. No lleve ropa suelta ni joyas. Mantenga el pelo, la ropa y los guantes alejados de las piezas móviles.**

La ropa suelta, las joyas o el pelo largo pueden quedar atrapados en las piezas móviles.

- **Si se proporcionan aparatos para la conexión de instalaciones de extracción y recogida de polvo, asegúrese de que estén conectados y se utilicen correctamente.**

El uso de instalaciones de recogida de polvo puede reducir los riesgos relacionados con el polvo.

- **No permita que la familiaridad adquirida por el uso frecuente de las herramientas le haga actuar con descuido e ignorar los principios de seguridad de las herramientas.** Una acción descuidada puede causar lesiones graves en una fracción de segundo.

### **Uso y cuidado de la herramienta eléctrica**

- **No fuerce la herramienta eléctrica. Utilice la herramienta eléctrica correcta para su aplicación.** La herramienta eléctrica correcta hará el trabajo mejor y de forma más segura en las condiciones para las que fue diseñada.
- **No utilice la herramienta eléctrica si el interruptor no la enciende ni la apaga.** Cualquier herramienta eléctrica que no pueda ser controlada con el interruptor es peligrosa y debe repararse.
- **Desconecte el enchufe de la fuente de alimentación y/o retire la batería, si es extraíble, de la herramienta eléctrica antes de realizar cualquier ajuste, cambiar accesorios o almacenar las herramientas eléctricas.** Estas medidas de seguridad preventivas reducen el riesgo de que la herramienta eléctrica se ponga en marcha accidentalmente.

- **Guarde las herramientas eléctricas en reposo fuera del alcance de los niños y no permita que personas no familiarizadas con la herramienta eléctrica o con estas instrucciones la manejen.** Las herramientas eléctricas son peligrosas en manos de usuarios no formados.

- **Mantenga las herramientas eléctricas y los accesorios. Compruebe si las piezas móviles están desalineadas o atascadas, si hay piezas rotas o si existe cualquier otra condición que pueda afectar al funcionamiento de la herramienta eléctrica. Si está dañada, haga reparar la herramienta eléctrica antes de utilizarla.** Muchos accidentes son causados por herramientas eléctricas mal mantenidas.

- **Mantenga las herramientas de corte afiladas y limpias.** Las herramientas de corte correctamente mantenidas y con bordes de corte afilados tienen menos probabilidades de atascarse y son más fáciles de controlar.

- **Utilice la herramienta eléctrica, los accesorios y las brocas, etc., de acuerdo con estas instrucciones, teniendo en cuenta las condiciones de trabajo y el trabajo a realizar.**

El uso de la herramienta eléctrica para operaciones distintas a las previstas puede provocar una situación de peligro.

- **Mantenga los mangos y las superficies de agarre secos, limpios y libres de aceite y grasa.**

Los mangos y superficies de agarre resbaladizos no permiten un manejo y control seguros de la herramienta en situaciones inesperadas.

## Servicio

- **Encargue el mantenimiento de su herramienta eléctrica a un técnico cualificado que utilice únicamente piezas de recambio idénticas.** De este modo, se garantiza la seguridad de la herramienta eléctrica.

## ● Otras instrucciones de seguridad

- Conecte el aparato solo a una toma de corriente con un RCD (dispositivo diferencial residual) con una corriente residual medida no superior a 30 mA.
- Mantenga el cable de alimentación y el cable de extensión alejados de la muela. En caso de que se dañe o se corte, desconecte inmediatamente el enchufe de la toma de corriente.  
No toque el cable antes de desconectarlo de la red eléctrica. Riesgo de descarga eléctrica.
- La sustitución del enchufe o del cable debe ser realizada por el fabricante o su servicio de atención al cliente para evitar cualquier peligro.
- Encienda el aparato solo cuando esté bien fijado a la mesa de trabajo.
- Por su propia seguridad, utilice únicamente los accesorios y complementos indicados en el manual de instrucciones o recomendados o especificados por el fabricante de la herramienta.
- Utilice únicamente muelas en las que la velocidad de giro impresa sea como mínimo la especificada en la placa de características del aparato.
- Realice una inspección visual de la muela antes de utilizarla. No utilice muelas dañadas o deformadas. Sustituir las muelas dañadas o desgastadas.
- Asegúrese de que las chispas producidas por el afilado no representen un peligro que, p. ej., alcancen a las personas o enciendan sustancias inflamables.

- No mantenga nunca los dedos entre la muela y la protección contra chispas ni cerca de las capuchas protectoras. Existe riesgo de aplastamiento.
- Las partes giratorias del aparato no se pueden cubrir por razones de funcionamiento. Por lo tanto, proceda con precaución y sujete firmemente la pieza de trabajo para evitar resbalones que puedan hacer que sus manos entren en contacto con la cinta de afilado o la muela.
- La pieza se calienta durante el afilado. No toque la zona mecanizada, deje que se enfríe. Existe riesgo de quemaduras. No utilice refrigerantes o similares.
- Si siente cansancio o ha consumido alcohol o pastillas, no trabaje con el aparato. Haga siempre una pausa a tiempo.
- Apague el aparato y retire el enchufe de la red:
  - para aflojar una herramienta de inserción bloqueada,
  - si la línea de conexión está dañada o enredada,
  - en caso de sonidos extraños.
- Utilizar únicamente la muela del proveedor original.

## ● Riesgos residuales

Incluso si se utiliza y maneja correctamente esta herramienta eléctrica, seguirán existiendo algunos riesgos residuales. Debido a su construcción y montaje, esta herramienta eléctrica puede presentar los siguientes riesgos:

- Daño pulmonar si no se usa una protección respiratoria adecuada.
- Daños auditivos si no se usa una protección auditiva adecuada.
- Daños a la salud por:
  - tocar la zona de la herramienta de afilado que no estaba cubierta;
  - la expulsión de fragmentos de la pieza de trabajo o muelas dañadas.

- Daños a la salud causados por el balanceo de las manos y los brazos al utilizar el aparato durante largos periodos de tiempo o si el aparato no se sujeta o mantiene adecuadamente.

### ¡ADVERTENCIA!



- ▶ ¡Advertencia! Durante su funcionamiento, esta herramienta eléctrica genera un campo electromagnético que, en determinadas circunstancias, puede perjudicar la funcionalidad de los implantes médicos activos o pasivos. Para reducir el riesgo de lesiones graves o mortales, recomendamos que las personas con implantes médicos consulten a su médico y al fabricante de su implante médico antes de utilizar la máquina.

## ● Montaje

### ¡PRECAUCIÓN! ¡RIESGO DE LESIONES!

- ▶ Asegúrese de disponer de espacio suficiente para trabajar y de no poner en peligro a otras personas.
- ▶ Todas las cubiertas y dispositivos de protección deben estar bien montados antes de la puesta en marcha.
- ▶ Desconecte el enchufe de la red antes de cambiar el ajuste del aparato.



## Configuración

Coloque la Afiladora sobre una superficie firme y fije el aparato. Lo ideal es atornillar la broca a la superficie. Para ello, utilice los orificios de montaje del conjunto del banco de trabajo   en la placa base.

### NOTA

- ▶ Los tornillos y tuercas necesarios para el montaje no forman parte del volumen de suministro.

## Montar la afiladora

1. Seleccione una de las tres afiladoras.
2. Para retirar una afiladora de la posición de trabajo, debe presionar hacia abajo la palanca de liberación de la afiladora  .
3. Retire la afiladora de los rieles guía hacia arriba.
4. En las posiciones de almacenamiento, las afiladoras no están fijados a la derecha ni a la izquierda y pueden retirarse fácilmente de los rieles guía.
5. Para fijar la afiladora seleccionada en la posición de trabajo, empuje esta desde arriba en los rieles guía. Presione la afiladora hacia abajo hasta que encaje en su sitio.

### ¡PRECAUCIÓN!

- ▶ **Las afiladoras también presentan un aparato de seguridad. Nunca utilice este aparato sin una afiladora. ¡Riesgo de lesiones!**

## ● Modo de empleo

### ¡PRECAUCIÓN! ¡RIESGO DE LESIONES!

- ▶ Desconecte siempre el enchufe de la toma de corriente antes de trabajar.
- ▶ Utilice únicamente los discos de amolar y los accesorios recomendados por el fabricante. El uso de otras herramientas de inserción y otros accesorios puede causar riesgo de lesiones.
- ▶ No utilice nunca el aparato sin el disco de protección visual.
- ▶ Encienda el equipo solo cuando esté instalado de forma segura en la superficie de trabajo.

### **⚠ ¡PRECAUCIÓN!**



**A pesar de la protección contra chispas, utilice siempre gafas de seguridad mientras trabaja para evitar lesiones oculares.**

### **⚠ ¡PRECAUCIÓN!**



Se recomienda usar protección auditiva para evitar daños en la audición.

### **⚠ ¡PRECAUCIÓN!**

► **Mantenga sus manos alejadas de la muela y de la cinta de afilado cuando el aparato esté en funcionamiento. Peligro de lesiones.**

## **Encender y apagar**

### **NOTA**

► Asegúrese de que la tensión de red coincida con las especificaciones de la placa de características.

Conecte el equipo a la red eléctrica.

1. Para encender, pulse el interruptor de encendido «1» y el aparato se pondrá en marcha **A** **3**.
2. Para apagar, pulse el interruptor de apagado «0» y el aparato se apagará **A** **3**.

Después de encender el aparato, espere hasta que este haya alcanzado su velocidad máxima. Solo entonces se podrá empezar con el afilado.

### **⚠ ¡PRECAUCIÓN!**

► **El disco seguirá funcionando después de apagar el equipo. Existe riesgo de lesiones.**

## **Prueba de funcionamiento:**

Antes de empezar a trabajar y después de cada cambio de disco de amolar, realice una prueba de al menos 60 segundos sin carga. Desconecte inmediatamente el equipo si el disco funciona de forma irregular, se producen vibraciones importantes o se generan ruidos anormales.

### **B Afilar brocas**



Se pueden afilar brocas con un diámetro de 3 a 10 mm.

1. Monte la afiladora seleccionada (véase Montaje de la afiladora).
2. Retire el portabrocas **14** de la afiladora.
3. Introduzca la broca en el portabrocas **14**. No acople la broca.
4. Introduzca el portabrocas **14** hacia arriba en el dispositivo de ajuste **15** utilizando la tuerca moleteada para la fijación de la broca **12**.
5. Empuje la broca hacia delante en la tuerca en V hasta el tope metálico. Los bordes de corte de la broca deben ajustarse a las superficies metálicas.
6. Con la tuerca moleteada, fije la broca para la fijación de la broca **12**.
7. Retire el portabrocas **14** e introdúzcalo desde abajo en el soporte giratorio de la broca **11** utilizando la tuerca moleteada para la fijación de la broca **12**.
8. Compruebe la alineación de la broca. Los filos de la broca deben estar en contacto con la muela **10**.
9. Encienda el aparato y afile la broca moviendo el soporte giratorio de la broca de un lado a otro en la dirección de la flecha.
10. Apague el aparato y espere a que la muela **10** se detenga.

1. Retire el portabrocas **14** e introdúzcalo en el soporte giratorio de la broca **11** girándolo 180°. Utilizando el mismo ajuste, puede afilar el borde de corte opuesto de la broca.
12. Encienda el aparato y afile la broca.
13. Apague el aparato y espere a que la muela **10** se detenga.

### C Afilado de picos y cinceles

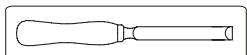

1. Monte la afiladora seleccionada (véase Montaje de la afiladora).
2. Coloque la cuchilla en la mesa de herramientas **6** de manera que quede apoyada en el distanciador **4**. El soporte magnético **5** mantiene la cuchilla en su posición.
3. Suelte el tornillo de sujeción para el ajuste angular **7** y gire la mesa de herramientas **6** hasta su posición. Seleccione el ángulo según el ángulo de biselado existente (ángulo de la arista biselada).
4. Vuelva a apretar el tornillo de sujeción para el ajuste angular **7**.
5. Encienda el aparato y mueva la mesa de herramientas **6** igualmente hacia adelante y hacia atrás a lo largo de la muela **10**.
6. Ejercer siempre una ligera presión mientras afila y empuje lentamente la cuchilla hacia la muela **10**.
7. Repita el proceso de afilado hasta eliminar todas las irregularidades.
8. Apague el aparato y espere a que la muela **10** se detenga.

#### NOTA

- Para afilar un cincel, dele la vuelta y repita el proceso desde el punto 5.

### D Afilado de cuchillos

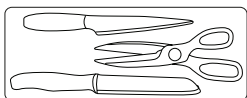

#### ⚠ ¡PRECAUCIÓN!



**Utilice guantes de seguridad para manipular cuchillos y tijeras.**

#### NOTA

- El aparato no es adecuado para afilar cuchillos dentados.

1. Monte la afiladora seleccionada (véase Montaje de la afiladora).
2. Encienda la máquina.
3. Introduzca la hoja del cuchillo justo en la ranura de afilado.
4. Presionando ligeramente, guíe la cuchilla a lo largo de la muela **10** y tire uniforme y lentamente del cuchillo hacia usted.
5. Gire el cuchillo e introduzca la hoja del cuchillo en la ranura de afilado opuesta.
6. Repita este proceso de afilado también para este lado de la hoja.
7. Ejecute el proceso de afilado alternativo hasta que el filo esté libre de rebabas y afilado.
8. Apague el aparato y espere a que la muela **10** se detenga.

### E Afilado de tijeras

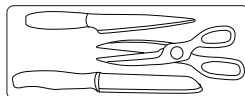

#### NOTA

- El aparato no es adecuado para afilar tijeras dentadas. El aparato no es adecuado para afilar tijeras para dentar.

1. Monte la afiladora seleccionada para cuchillos y tijeras **1** (véase Montaje de la afiladora).
2. Abra completamente las tijeras.
3. Encienda la máquina.
4. Introduzca una de las cuchillas de la tijera en la ranura de afilado.

5. Con una ligera presión, guíe la hoja desde el tornillo hasta la punta a lo largo de la muela **10**.
  6. Retire las tijeras de la Afiladora y gire las tijeras para afilar la otra hoja.
  7. Introduzca la otra hoja de las tijeras en la ranura de afilado.
  8. Con una ligera presión, guíe la hoja desde el tornillo hasta la punta a lo largo de la muela **10**.
  9. Ejecute el proceso de afilado alternadamente hasta que los bordes de corte estén afilados y libres de rebabas.
  10. Apague el aparato y espere a que la muela **10** se detenga.
3. Prepare una nueva muela **10**. Enrosque la tuerca de la muela **16** en sentido antihorario (rosca a la izquierda).
  4. **Prueba de funcionamiento:** Antes de empezar a trabajar y después de cada cambio de disco de amolar, realice una prueba de al menos 60 segundos sin carga. Desconecte inmediatamente el equipo si el disco funciona de forma irregular, se producen vibraciones importantes o se generan ruidos anormales.

## Cambiar la muela

### NOTA

#### Información sobre la sustitución:

- ▶ No utilice nunca el aparato sin equipo de protección.
- ▶ Asegúrese de que las dimensiones de la muela coincidan con las del aparato.
- ▶ No utilice nunca casquillos o adaptadores separados para que las muelas cuyo orificio sea demasiado grande encajen en el aparato.
- ▶ No utilice hojas de sierra.
- ▶ Vuelva a montar siempre el aparato por completo después de sustituir la muela.

### ⚠ ¡PRECAUCIÓN!



Apague el aparato y retire el enchufe de la red. Deje que el aparato se enfríe.

### NOTA

- ▶ Al apretar o aflojar la tuerca de la muela **16**, la muela **10** debe sostenerse firme con la mano o el eje debe sujetarse firmemente con unas pinzas.

1. Suelte la tuerca de la muela **16** en sentido horario (rosca a la izquierda).
2. Retire la muela **10**.



## ● Solución de problemas

### ⚠ ¡ADVERTENCIA!



Desconecte siempre el enchufe de la toma de corriente antes de trabajar. Peligro de descarga eléctrica.

Problema	Causa	Solución
El aparato no arranca.	No hay tensión de red eléctrica. El disyuntor principal se ha disparado.	Compruebe la toma de corriente, el cable de red, la línea, el enchufe de red, las reparaciones deben ser realizadas por un electricista cualificado si es necesario, compruebe el disyuntor principal.
	El interruptor de encendido/apagado <b>A 3</b> puede estar defectuoso.	Reparación por parte del servicio de atención al cliente.
Las herramientas de afilado no se mueven aunque el motor esté en marcha.	Motor defectuoso.	
	Tuerca de muela <b>A 16</b> suelta.	Apriete la tuerca de muela (véase «Cambiar la muela»).
El motor va más lento y se para.	La pieza de trabajo, las piezas restantes o las herramientas de afilado restantes bloquean el accionamiento.	Elimine los bloqueos.
	El aparato está sobrecargado por la pieza de trabajo.	Reduzca la presión sobre la herramienta de afilado. Pieza de trabajo inadecuada.
La muela no gira suavemente, se oyen ruidos anormales.	Tuerca de muela <b>A 16</b> suelta.	Apriete la tuerca de muela (véase «Cambiar la muela»).
	Muela <b>A 10</b> defectuosa.	Cambie la muela.

## ● Limpieza y mantenimiento

### ⚠ ¡ADVERTENCIA!



Desconecte el enchufe antes de realizar ajustes, mantenimiento o reparaciones.

### ⚠ ADVERTENCIA¡!

► **Encargue a un taller especializado cualquier trabajo no descrito en estas instrucciones. Utilice solo componentes originales. Deje que el equipo se enfríe antes de realizar cualquier trabajo de mantenimiento y limpieza. Existe riesgo de quemaduras.**

Antes de cada uso, compruebe que el equipo no presente defectos evidentes, como componentes sueltos, desgastados o dañados, y compruebe que los tornillos u otras piezas estén bien asentados.

En particular, compruebe el disco de amolar  **10**. Sustituya las piezas dañadas.

## ● Limpieza

### NOTA

► No utilice productos de limpieza ni disolventes. Las sustancias químicas pueden atacar las partes de plástico del equipo. No limpie nunca el equipo bajo el grifo.

- Limpie bien el equipo después de cada uso.
- Limpie la superficie del aparato con un cepillo suave o un paño.

## ● Almacenamiento

- Guarde el aparato en un lugar seco y fuera del alcance de los niños.
- Los discos de amolar deben almacenarse en seco y en posición vertical, y no deben apilarse.

## ● Transporte

- Proteja el producto contra los golpes y las fuertes vibraciones que se producen especialmente durante el transporte en vehículos.
- Asegure el producto contra el deslizamiento y el vuelco.

## ● Eliminación

El embalaje está compuesto por materiales no contaminantes que pueden ser desechados en el centro de reciclaje local.



Tenga en cuenta el distintivo del embalaje para la separación de residuos. Está compuesto por abreviaturas (a) y números (b) que significan lo siguiente: 1-7: plásticos / 20-22: papel y cartón / 80-98: materiales compuestos.

### Producto:



El producto, incluidos los accesorios, y el material de embalaje son reciclables y están sujetos a la responsabilidad extendida del fabricante.

Deséchelos por separado siguiendo la información ilustrada de recogida selectiva para un mejor tratamiento de los residuos. El logotipo Triman se aplica solo para Francia.



Para obtener información sobre las posibilidades de desecho del producto al final de su vida útil, acuda a la administración de su comunidad o ciudad.



Para proteger el medio ambiente no tire el producto junto con la basura doméstica cuando ya no le sea útil. Deséchelo en un contenedor de reciclaje. Dirijase a la administración competente para obtener información sobre los puntos de recogida de residuos y sus horarios.

## ● Garantía

El producto ha sido fabricado siguiendo estrictas directrices de calidad y examinado meticulosamente antes de su envío. En caso de defectos de material o fabricación, tiene derechos legales frente al distribuidor de este producto. Sus derechos legales no están limitados en modo alguno por nuestra garantía, la cual se detalla más abajo.

La garantía de este producto es de 3 años a partir de la fecha de compra. El periodo de garantía da comienzo en la fecha de compra. Guarde el recibo de compra original en un lugar seguro, dado que este documento es requerido como prueba de compra.

En el momento de la compra, se debe informar sin demora de cualquier daño o defecto ya presente cuando se desembale el producto.

Si en un plazo de 3 años a partir de la fecha de compra se produce un fallo de material o fabricación en este producto, repararemos o sustituiremos –a nuestra discreción– el producto gratuitamente. La concesión de una reclamación no da lugar a una extensión en el plazo de la garantía. Esto también es aplicable a las piezas reparadas y de repuesto.

Esta garantía no tendrá validez si el producto ha sido dañado, o utilizado o mantenido inapropiadamente.

La garantía cubre los defectos de material o fabricación. Esta garantía no cubre aquellos componentes del producto sometidos a un desgaste natural y que puedan considerarse, por tanto, piezas consumibles (p. ej., pilas, pilas recargables, tubos, cartuchos). Tampoco cubre daños de componentes frágiles como interruptores o piezas de vidrio.

## ● Trámite para una reclamación bajo garantía

Para garantizar una tramitación diligente de su reclamación, siga las instrucciones siguientes:

Asegúrese de tener disponible el recibo de compra original y el número de artículo (IAN 499631\_2204) como prueba de la compra.

El número del artículo puede hallarse en la etiqueta de especificaciones, grabado en el producto, en la portada del manual de instrucciones (esquina inferior izquierda), o como un adhesivo en la parte trasera o inferior del producto.

En caso de defectos funcionales o de otro tipo, contacte con el servicio de atención mencionado más abajo, junto al teléfono o el correo electrónico.

Una vez que el producto haya sido registrado como defectuoso, puede devolverlo sin cargo alguno a la dirección postal del servicio de atención que le será proporcionado. Asegúrese de adjuntar la prueba de compra (recibo de compra) y una breve descripción por escrito resumiendo el defecto y cuando ocurrió.

## ● Asistencia

### ES Asistencia en España

Tel.: 900984948

E-Mail: [owim@lidl.es](mailto:owim@lidl.es)

# ● Declaración de conformidad de la CE

## DECLARACIÓN DE CONFORMIDAD DE LA CE

IAN: 499631\_2204  
Identificación del producto: "Parkside" Afiladora  
Número de modelo: HG09795

El objeto de la declaración descrita anteriormente es conforme con la legislación de armonización pertinente de la Unión:

Directive 2006/42/EC
Directive 2014/30/EU
Directive 2011/65/EU

Referencias a las normas armonizadas pertinentes utilizadas, o referencias a las otras especificaciones técnicas respecto las cuales se declara la conformidad:

N° / Partes
Directive 2006/42/EC
EN 62841-1:2015
EN ISO 12100:2010
Directive 2014/30/EU
EN IEC 55014-1:2021
EN IEC 55014-2:2021
EN IEC 61000-3-2:2019/A1:2021
EN 61000-3-3:2013/A2:2021

El objeto de la declaración descrita anteriormente se ajusta a la Directiva 2011/65/UE del Parlamento Europeo y del Consejo, de 8 de junio de 2011, sobre restricciones a la utilización de determinadas sustancias peligrosas en aparatos eléctricos y electrónicos:

N° / Partes
Directiva 2011/65/UE
EN IEC 63000:2018

Información adicional - Otras normas relacionadas:

N° / Partes
EN 13236:2019

Responsable de la documentación técnica: OWIM GmbH & Co.KG

Firmado por y en nombre de:

**OWIM GmbH & Co. KG Stiftsbergstraße 1 D-74167 Neckarsulm Alemania**

Esta declaración de conformidad se emite bajo la responsabilidad exclusiva del fabricante.

Traducción de la declaración de conformidad original

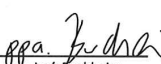
Neckarsulm	05.10.2022		
Lugar	Fecha	Benjamin Steeb Managing Director	Jero Buchheim Authorised Signatory



<b>Liste over brugte piktogrammer</b> .....	Side 132
<b>Introduktion</b> .....	Side 133
Anvendelsesformål .....	Side 133
Leveringsomfang .....	Side 133
Beskrivelse af delene .....	Side 134
Tekniske data .....	Side 134
<b>Generelle sikkerhedsinstruktioner</b> .....	Side 135
Generelle sikkerhedsanvisninger til elværktøj .....	Side 135
Yderligere sikkerhedsinstruktioner .....	Side 137
Restrisici .....	Side 138
<b>Samling</b> .....	Side 138
<b>Betjening</b> .....	Side 138
<b>Fejlfinding</b> .....	Side 142
<b>Rengøring og vedligeholdelse</b> .....	Side 143
Rengøring .....	Side 143
<b>Opbevaring</b> .....	Side 143
<b>Transport</b> .....	Side 143
<b>Bortskaffelse</b> .....	Side 143
<b>Garanti</b> .....	Side 144
Afvikling af garantisager .....	Side 144
Service .....	Side 144
<b>Overensstemmelseserklæring fra EU</b> .....	Side 145

## Liste over brugte pictogrammer

Følgende advarsler bruges i denne brugsvejledning og på emballagen og på klassificeringsmærket:

 	<p>Læs brugsvejledningen!</p>	 <p><b>FORSIGTIG!</b> Hold øje med sikkerhedsinstruktionerne.</p>
	<p><b>FARE!</b> Dette symbol, vist med ordet »Fare« betyder, at en meget farlig situation kan opstå, som kan - hvis den ikke forhindres - føre til dødsfald eller alvorlige personskader.</p>	 <p>Brug øjenbeskyttelse!</p>  <p>Brug øjenbeskyttelse!</p>  <p>Brug sikkerhedshandsker!</p>
	<p><b>ADVARSEL!</b> Dette symbol, vist med ordet »Advarsel« betyder, at en farlig situation kan opstå, som kan - hvis den ikke forhindres - føre til dødsfald eller alvorlige personskader.</p>	 <p>Sluk for produktet, og afbryd det fra stikkontakten før udskiftning af tilbehør, rengøring og når produktet ikke er i brug.</p>  <p>Afbryd</p>
	<p><b>FORSIGTIG!</b> Dette symbol, vist med ordet »Forsigtig« betyder, at en halvfarlig situation kan opstå, som kan - hvis den ikke forhindres - føre til mindre eller moderate personskader.</p>	 <p>Vekselstrøm/spænding</p>  <p>Beskyttelsesklasse II (dobbelt isolering)</p>
	<p>Sikkerhedsoplysninger Brugervejledning</p>	 <p>CE-mærket viser, at produktet er i overensstemmelse med relevante EU-direktiver, der gælder for dette produkt.</p>

## **SLIBESTATION**

### ● **Introduktion**

Tillykke med købet af dit nye produkt, som herefter kun refereres til som »produktet«.

Du har valgt et produkt af høj kvalitet.

Brugsvejledningen er en vigtig del af dette produkt. Den indeholder vigtige oplysninger om brug af produktet, sikkerhed og bortskaffelse af produktet. Før produktet tages i brug, bedes du gøre dig selv bekendt med produktet, og læse alle brugs- og sikkerhedsoplysninger. Derfor skal du omhyggeligt læse følgende brugsvejledning og sikkerhedsoplysninger. Produktet må kun bruges som beskrevet, og til de beskrevne ting. Behold denne brugsvejledning på et sikkert sted. Hvis produktet videregives til en tredjepart, skal alle dokumenterne følge med.

### ● **Anvendelsesformål**

Slibestationen er beregnet til slibning af værktøjer (fx bor, knive, sakse, hakke, mejsler).

Produktet er ikke beregnet til nogen andre slibeopgaver (f.eks. slibning med uegnede slibeværktøjer, slibning med kølevæske, slibning af farlige materialer såsom asbest).

Produktet er beregnet til privat brug. Produktet er ikke beregnet til erhvervmæssigt brug.

Produktet er beregnet til brug af voksne. Unge over 16 år må kun bruge produktet under opsyn.

Producenten er ikke ansvarlig for skader ved brug af produktet til andet end dets tilsigtede formål eller ved forkert brug.

### ● **Leveringsomfang**

#### **⚠ ADVARSEL!**

- ▶ Pak produktet ud og sørg for, at alle delene følger med. Bortskaf emballagematerialet korrekt.

- 1x Apparat
- 1x Sliber til knive og sakse
- 1x Sliber til bor
- 1x Sliber til hakke og mejsler
- 1x Reserveslibehjul
- 1x Brugsvejledning

## ● Beskrivelse af delene

### Fig. A

- 1 Sliber til knive og sakse
- 2 Strømkabel med stik
- 3 Tænd/sluk-knap
- 4 Mellemstykke
- 5 Magnetholder
- 6 Værktøjsbord
- 7 Holdeskruer til vinkeljustering
- 8 Beskyttelseskærm
- 9 Huller til montering på arbejdsbænk
- 10 Slibehjul
- 11 Drejeligt boreholder
- 12 Riflet møtrik til fastgørelse af bor
- 13 Greb til løsning af sliberen
- 14 Bor-holder
- 15 Justeringsenhed
- 16 Møtrikker til slibehjul

## ● Tekniske data

### Slibestation PSS 65 D1

#### Nominel

Indgangsspænding:	220-240 V~, 50 Hz
Strømforbrug P:	65 W (S6 20 %)*
Strømforbrug P <sub>0</sub> :	25 W (S1)**
Måling af tomgangshastighed n <sub>0</sub> :	6700 min <sup>-1</sup>
Sikkerhedsklasse:	□ II
Vægt (med tilbehør):	Ca. 1,26 kg
Slibevinkelområde:	15° - 50°
Diameter på bor der slibes:	3 - 10 mm
Bredde på knive der slibes:	6 - 51 mm

#### Slibehjul

Ydre diameter:	Ø 49,5 mm
Diameter på borehul:	Ø 10,14 mm
Tykkelse:	7,9 mm
Slibende:	Diamant
Fod og kabinet	Metal
Driftshastighed:	maks. 60 m/s
Drejehastighed:	maks. 23100 min <sup>-1</sup>
Lydtryk (L <sub>pA</sub> ):	64,3 dB; K <sub>pA</sub> = 3 dB
Lydstyrke (L <sub>WA</sub> ):	77,3 dB; K <sub>WA</sub> = 3 dB

\* Driftsfunktion S6 20 %: Uafbrudt drift med skiftende belastning (interval 10 min). For ikke at overophede motoren, må den kun køre i 20 % af driftstiden med den angivne nominelle effekt. Herefter skal den køre videre i 80 % af driftstiden uden belastning.

\*\* Driftsfunktion S1: Uafbrudt drift med konstant belastning



- Støj- og vibrationsværdierne er fastsat i henhold til standarderne og forskrifterne i overensstemmelseserklæringen.
- Den erklærede samlede vibrationsværdi og den erklærede støjemissionsværdi er blevet målt i overensstemmelse med en standard-testmetode. Disse værdier kan bruges til, at sammenligne et værktøj med et andet.
- Den erklærede støj- og vibrationsemissionsværdi kan også bruges til en midlertidig eksponeringsvurdering.

### ADVARSEL!

- ▶ Vibrations- og støjemissionerne under den faktiske brug af elværktøjet er muligvis ikke ens med de erklærede værdier, afhængigt af hvordan værktøjet bruges, især hvilken slags emner, der bearbejdes.
- ▶ Brugeren skal undgå, at udsætte sig selv for vibrationer og støj i lang tid ad gangen. Dette kan fx gøres ved, at bruge handsker for, at minimere vibrationer, og ved at begrænse arbejdstiden. Hele driftsforløbet skal tages i betragtning (fx når elværktøjet er slukket når det kører i tomgang og når produktet bruges).



## Generelle sikkerhedsinstruktioner

### ● Generelle sikkerhedsanvisninger til elværktøj

#### ADVARSEL!

- ▶ **Læs alle sikkerhedsadvarsler, instruktioner, billeder og specifikationer, der følger med dette elværktøj.** Manglende overholdelse af alle nedenstående instruktioner kan føre til elektrisk stød, brand og/eller alvorlige personskader.

### Gem alle advarsler og instruktioner til senere reference.

Udtrykket "elværktøj" i advarslerne refererer til dit el-drevne (med ledning) elværktøj eller dit batteridrevne elværktøj (uden ledning)).

### Sikkerhed i arbejdsområdet

- **Arbejdsområdet skal holdes rent og godt belyst.** Rodede eller mørke områder kan føre til ulykker.
- **Elværktøj må ikke bruges i eksplosive atmosfærer, såsom i nærheden af brændbare væsker, gasser eller støv.** Elværktøj danner gnister, som kan antænde støv og dampe.
- **Børn og omkringstående personer skal holdes væk, når elværktøjet er i brug.** Distraktioner kan gøre, at du mister kontrollen over værktøjet.

### El-sikkerhed

- **Stikket på elværktøjet skal passe til stikkontakten. Stikket må aldrig ændre på nogen måde. Brug ikke et adapterstik på et elværktøj med en jordforbindelse.** Stik, der ikke ændres, og stikkontakter der passer sammen reducerer risikoen for elektrisk stød.
- **Undgå, at kroppen kommer i kontakt med jordforbundne overflader, såsom rør, radiatorer, komfurer og køleskabe.** Der er en øget risiko for elektrisk stød, hvis din krop er forbundet.
- **Elværktøj må ikke udsættes for regn eller våde forhold.** Vand, der trænger ind i et elværktøj, øger risikoen for elektrisk stød.
- **Ledningen må ikke misbruges. Ledningen må aldrig bruges til at bære, trække eller afbryde elværktøjet. Ledningen skal holdes væk fra varme, olie, skarpe kanter og bevægelige dele.** Beskadede og indviklede ledninger forøger risikoen for elektrisk stød.

- **Hvis et elværktøj bruges udendørs, skal du bruge en forlængerledning, der er beregnet til udendørs brug.**

Brug af en ledning, der er beregnet til udendørs brug, reducerer risikoen for elektrisk stød.

- **Hvis det ikke kan undgås at bruge et elværktøj på et fugtigt sted, skal du bruge en fejlstrømsanordning.**

Når en fejlstrømsanordning bruges, reduceres risikoen for elektrisk stød.

## Personlig sikkerhed

- **Når du bruger en elværktøjs, skal du hele tiden være opmærksom og holde øje med, hvad du laver, og bruge din sunde fornuft. Brug ikke elværktøj, hvis du er træt eller påvirket af stoffer, alkohol eller medicin.** Et øjeblikks uopmærksomhed, når du bruger et elværktøj, kan føre til alvorlige personskader.

- **Brug af personligt beskyttelsesudstyr. Brug altid øjenbeskyttelse.** Beskyttelsesudstyr såsom støvmasker, skridsikre sikkerhedssko, sikkerhedshjelm og høreværn, der bruges i de rigtige forhold, reducerer risikoen for personskader.

- **Undgå, at starte elværktøjet ved et uheld. Sørg for, at tænd/sluk-knappen er slukket, før elværktøjet strømforsynes, løftes eller bæres. Undgå, at bære elværktøj med fingeren på tænd/sluk-knappen, eller strømforsyne elværktøjer med tænd/sluk-knappen tændt, da dette kan føre til ulykker.**

- **Fjern alle justeringsnøgler og skruenøgler, før elværktøjet tændes.** Hvis en skruenøgle eller nøgle efterlades på en drejende del af elværktøjet, kan det føre til personskader.

- **Undgå, at række for langt ud. Sørg altid for, at holde balancen og et ordentligt fodfæste.** På denne måde har du bedre styr på elværktøjet i uventede situationer.

- **Brug ordentligt tøj.** Brug ikke løstsiddende tøj eller smykker. Hold dit hår, tøj og handsker væk fra bevægelige dele. Løstsiddende tøj, smykker eller langt hår komme i klemme i bevægende dele.
- **Hvis det er muligt, at sætte støvudsugnings- og opsamlingsudstyr på produktet, skal du sørge for at dette gøres sikkert og ordentligt.** Brug af støvopsamlingsudstyr kan reducere støvrelaterede farer.
- **Undgå, at ignorere værktøjets sikkerhedsprincipper, blot fordi du har erfaring med brug af værktøjet.** En uforsigtig handling kan føre til alvorlig skade på blot en brøkdæl af et sekund.

## Brug og pleje af elværktøjet

- **Undgå, at tvinge med elværktøjet. Brug det rigtige elværktøj til opgaven.** Det rigtige elværktøj gør et bedre stykke arbejde, og det er mere sikkert ved brug til opgaver, som det er beregnet til.
- **Brug ikke elværktøjet, hvis tænd/sluk-knappen ikke tænder og slukker det.** Et elværktøj, der ikke kan tændes/slukkes på tænd/sluk-knappen, er farligt og det skal repareres.
- **Før elværktøjet justeres, tilbehør skiftes og før elværktøjet gemmes væk, skal du trække stikket ud af stikkontakten og/eller tag batteripakken ud, hvis dette kan lade sig gøre.** Sådanne forebyggende sikkerhedsforanstaltninger reducerer risikoen for, at elværktøjet startes ved et uheld.
- **Elværktøj, der ikke bruges, skal opbevares uden for børns rækkevidde. Personer, der ikke er bekendt med elværktøjet eller disse instruktioner, må ikke bruge elværktøjet.** Elværktøj er farligt i hænderne på personer, der ikke ved, hvordan det skal bruges.

- **Elværktøjet og tilbehøret skal vedligeholdes. Se elværktøjet efter for fejljusteringer eller bevægende dele, der binder, ødelagte dele og alle andre tilstande, der kan påvirke elværktøjets funktionsdygtighed. Hvis elværktøjet beskadiges, skal det repareres før brug.** Mange ulykker skyldes dårligt vedligeholdt elværktøj.
- **Skæreværktøj skal holdes skarpt og rent.** Når skæreværktøjer med skarpe skærekanter vedligeholdes ordentligt, er de mindre tilbøjelige til at binde og de er nemmere at styre.
- **Elværktøjet, tilbehøret, bitsene og lignende skal bruges i henhold til denne vejledning, og der skal tages hensyn til arbejdsforholdene og opgaven, der udføres.** Hvis elværktøjet bruges til andet end det, det er beregnet til, kan det føre til en farlig situation.
- **Hold håndtag og gribeflader tørre, rene og fri for olie og fedt.** Glatte håndtag og gribeflader gør, at værktøjet ikke kan håndteres og styres sikkert i uventede situationer.

## Service

- **Få elværktøjet set efter af en kvalificeret fagperson, og sørg for kun, at bruge identiske reservedele.** Dette sikrer, at elværktøjets sikkerhed opretholdes.

## ● Yderligere sikkerhedsinstruktioner

- Produktet må kun sluttes til en stikkontakt, der er udstyret med en reststrømsenhed (RCD), der har en målt reststrøm på højst 30 mA.
- Ledningen og forlængerledningen skal holdes væk fra slibehjulet. Hvis disse beskadiges eller skæres over, skal stikket straks trækkes ud af stikkontakten.
- Undgå, at røre ledningen, før den er afbrudt fra stikkontakten. Risiko for elektrisk stød.
- Stikket og ledningen skal skiftes af producenten eller dennes kundeservice, så alle farlige situationer undgås.
- Tænd først for apparatet, når det ordentligt fastgjort på bordpladen.
- Af hensyn til din egen sikkerhed må du kun bruge tilbehøret, som er angivet i brugsvejledningen, eller som anbefales eller angives af værktøjsproducenten.
- Brug kun slibehjul, hvor den trykte omdrejningshastighed er mindst lige så høj som den, der står på apparatets typeskilt.
- Se slibehjulet efter for skader før brug. Beskadigede eller deformerede slibehjul må ikke bruges. Beskadigede eller slidte slibehjul skal skiftes.
- Sørg for, at de gnister, der dannes ved slibning, ikke udgør en fare, f.eks. at de ikke rammer andre personer eller antænder brændbare stoffer.
- Hold aldrig fingrene mellem slibehjulet og gnistskærmen eller i nærheden af beskyttelseskærmene. Der er risiko for, at de kan komme i klemme.
- Værktøjets drejende dele kan ikke dækkes af funktionelle årsager. Hold ordentligt i emnet og før det forsigtigt frem, så det ikke glider. Hvis det glider kan dine hænder komme i kontakt med slibebandet eller slibehjulet.
- Arbejdsemnet bliver varmt under slibning. Rør ikke det bearbejdede område. Lad det først køle ned. Risiko for forbrænding. Kølemidler eller lignende må ikke bruges.
- Hvis du er træt eller har indtaget alkohol eller medicin, må du ikke bruge værktøjet. Hold altid regelmæssige pauser.
- Sluk for apparatet, og tag stikket ud, hvis:
  - et fastklemt værktøj skal fjernes,
  - ledningen beskadiges eller indvikles,
  - du hører usædvanlige lyde.
- Brug kun slibehjul fra originale leverandører.

## ● Restrisici

Selvom elværktøjet betjenes og håndteres rigtigt, er der stadig restrisici. På grund af elværktøjets konstruktion, kan det føre til følgende farer:

- Lungeskader, hvis brugeren ikke bruger et passende åndedrætsværn.
- Høreskader, hvis passende høreværn ikke bruges.
- Sundhedsskader, som følge af:
  - berøring af steder på slibeværktøjet, der ikke er tildækket;
  - udslyngning af stykker fra emnet eller beskadigede slibehjul.
- Skader på dit helbred som følge af svingende hænder og arme ved brug af apparatet i længere tid, eller hvis apparatet ikke holdes eller vedligeholdes rigtigt.

### **⚠ ADVARSEL!**

- ▶ Advarsel! Elværktøjet genererer et elektromagnetisk felt under drift, der i visse omstændigheder kan påvirke aktive eller passive medicinske implantater. For at reducere risikoen for alvorlige eller livsfarlige skader anbefaler vi, at personer med medicinske implantater først snakker deres læge og producenten af deres medicinske implantat, før de bruger maskinen.

## ● Samling

### **⚠ FORSIGTIG! RISIKO FOR PERSONSKADER!**

- ▶ Sørg for, at der er nok plads til at arbejde, og at du ikke sætter andre personer i fare.
- ▶ Alle dæksler og beskyttelsesanordninger skal monteres rigtigt før værktøjets tages i brug.
- ▶ Træk stikket ud af stikkontakten, før du ændrer nogen indstillinger på apparatet.

## Opsætning

Placer slibestationen på en fast overflade, og spænd den fast. Den skal helst skrues fast på overfladen. Brug monteringshullerne til arbejdsbænken **A** **9** på bundpladen til dette.

### **BEMÆRK**

- ▶ Skrue og møtrikkerne, der skal bruges til monteringen, medfølger ikke.

## Monter sliberen

1. Vælg en af de tre slibere.
2. For at fjerne en sliber fra driftspositionen, skal udløsergrebet til sliberen **A** **13** trykkes ned.
3. Fjern sliberen fra styreskinne, ved at føre den opad.
4. I opbevaringspositionen, er sliberne ikke spændt fast på højre og venstre side. De kan nemt tages af styreskinne.
5. For at spænde den valgte sliber fast i driftspositionen, skal den trykkes ned i styreskinne fra oven. Tryk sliberen ned, indtil den klikker på plads.

### **⚠ FORSIGTIG!**

- ▶ **Sliberne virker også som en sikkerhedsanordning. Apparatet må aldrig bruges uden en sliber. Risiko for personskader!**

## ● Betjening

### **⚠ FORSIGTIG! RISIKO FOR PERSONSKADER!**

- ▶ Træk altid stikket ud af stikkontakten, før der arbejdes på værktøjet.
- ▶ Brug kun slibeskiver og tilbehør, der anbefales af producenten. Brug af andre indføringsværktøjer og andet tilbehør kan føre til personskader.
- ▶ Apparatet må aldrig bruges uden beskyttelsesskærmen.
- ▶ Apparatet må kun tændes, når det er monteret sikkert på arbejdsfladen.

### ⚠ FORSIGTIG!



**Selvom apparatet har en gnistskærm, skal du altid bruge beskyttelsesbriller under arbejdet, for at undgå øjenskader.**

### ⚠ FORSIGTIG!



Vi anbefaler at bruge høreværn, for at forhindre høreskader.

### ⚠ FORSIGTIG!

- ▶ **Hold hænderne væk fra slibehjulet og slibebåndet, når apparatet kører. Fare for personskader.**

## Sådan tændes og slukkes produktet

### BEMÆRK

- ▶ Sørg for, at netspændingen passer med specifikationerne på typeskiltet.

Tilslut apparatet til stikkontakten.

1. Apparatet tændes ved, at trykke på **I** tænd-knappen, hvorefter apparatet starter **A** **3**.
2. Apparatet slukkes ved, at trykke på **O** sluk-knappen, hvorefter apparatet slukker **A** **3**.

Når apparatet tændes, skal ud vente indtil den når op på fuld hastighed. Først derefter må du begynde, at slibe.

### ⚠ FORSIGTIG!

- ▶ **Skiven fortsætter med at køre rundt, når apparatet slukker. Risiko for personskader.**

## Testkørsel:

Lad apparatet køre i mindst 60 uden belastning, før arbejdet påbegyndes og hver gang slibeskiven skiftes. Hvis skiven ikke drejer ordentligt, kan apparatet vibrere meget, eller det kan sige unormale lyde. I dette tilfælde skal apparatet straks slukkes.

## B Slibeøvelser



Apparatet er beregnet til, at slibe bor med en diameter på 3-10 mm.

1. Sæt den ønskede sliber på (se afsnittet »Montering af sliber«).
2. Tag boreholderen **14** af sliberen.
3. Sæt boret i boreholderen **14**. Monter ikke boret.
4. Sæt boreholderen **14** opad i justeringsenheden **15** med den riflede møtrik til fastgørelse af boret **12**.
5. Tryk boret fremad ind i V-møtrikken og op til metalanslaget. Borets skærekanten skal sidde tæt på metaloverfladerne.
6. Spænd boret fast med den riflede møtrik til fastgørelse af boret **12**.
7. Fjern boreholderen **14** og sæt den i den drejelige boreholder **11** nedefra, med den riflede møtrik til fastgørelse af boret **12**.
8. Sørg for, at boret sidder lige. Borets skær skal røre slibehjulet **10**.
9. Tænd produktet og slib boret ved, at flytte den drejelige boreholder frem og tilbage i pilens retning.
10. Sluk for apparatet, og vent indtil slibehjulet **10** stopper.
11. Fjern boreholderen **14** og sæt den i den drejelige boreholder **11** ved, at dreje den 180°. Borets modsatte skær kan slibes med samme indstilling.
12. Tænd apparatet og slib boret.
13. Sluk for apparatet, og vent indtil slibehjulet **10** stopper.

## C Slibning af hakke og mejsler

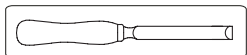

1. Sæt den ønskede sliber på (se afsnittet »Montering af sliber«).
2. Læg kniven på værktøjsbordet **6**, så den ligger mod mellemstykket **4**. Magnetholderen **5** holder kniven på plads.
3. Løsn holdeskruen til vinkeljusteringen **7**, og drej værktøjsbordet **6** på plads. Vælg vinklen i henhold til den eksisterende skråvinkel (vinkel på den skrå kant).
4. Spænd holdeskruen til vinkeljustering **7** igen.
5. Tænd apparatet, og flyt værktøjsbordet **6** lige langt frem og tilbage langs slibehjulet **10**.
6. Brug altid et let tryk under slibningen og skub langsomt kniven mod slibeskiven **10**.
7. Gentag slibningen, indtil alle ujævne overflader er væk.
8. Sluk for apparatet, og vent indtil slibehjulet **10** stopper.

### BEMÆRK

- For at slibe en mejsel, skal du vende mejslen om og gentage fremgangsmåden fra punkt 5.

## D Slibning af knive

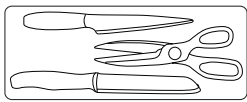

### ⚠ FORSIGTIG!



**Ved håndtering af knive og sakse, skal du bruge sikkerhedshandsker.**

### BEMÆRK

- Apparatet er ikke beregnet til slibning af takkede knive.

1. Sæt den ønskede sliber på (se afsnittet »Montering af sliber«).
2. Tænd for apparatet.
3. Sæt kniven lige ind i slibeåbningen.
4. Tryk kniven let mod slibehjulet **10** og træk langsomt og jævnt kniven mod dig.
5. Vend kniven om og sæt den modsatte side i slibeåbningen.
6. Slib kniven på samme måde på den anden side.
7. Gentag slibningen, indtil skæret er helt jævnt og skarpt.
8. Sluk for apparatet, og vent indtil slibehjulet **10** stopper.

## E Slibning af sakse

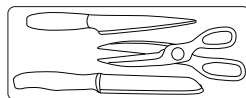

### BEMÆRK

- Apparatet er ikke beregnet til slibning af takkede sakse. Apparatet er ikke beregnet til slibning af takkesakse.
1. Monter den valgte sliber til knive og sakse **1** (se afsnittet »Montering af sliber«).
  2. Åbn saksen helt.
  3. Tænd for apparatet.
  4. Sæt den ene del af saksen i slibeåbningen.
  5. Tryk let kniven fra skruen og op til spidsen langs slibehjulet **10**.
  6. Tag saksen ud af slibestationen, og vend saksen om, at skib den anden side.
  7. Sæt den anden del af saksen i slibeåbningen.
  8. Tryk let kniven fra skruen og op til spidsen langs slibehjulet **10**.
  9. Gentag slibningen, indtil skæret er helt jævnt og skarpt.
  10. Sluk for apparatet, og vent indtil slibehjulet **10** stopper.

## Sådan skiftes slibehjulet

### BEMÆRK

#### Oplysninger om udskiftning:

- ▶ Apparatet må aldrig bruges uden beskyttelsesudstyr.
- ▶ Sørg for, at slibehjulets størrelse passer til apparatet.
- ▶ Brug aldrig separate bøsninger eller adaptere til at tilpasse slibehjul, hvis hullet i slibehjulet er for stort til apparatet.
- ▶ Brug ikke savklinger.
- ▶ Saml altid apparatet helt igen, når du har skiftet slibehjulet.

### ⚠ FORSIGTIG!



Sluk for apparatet, og træk stikket ud af stikkontakten.  
Lad apparatet køle ned.

### BEMÆRK

- ▶ Når møtrikken til slibehjulet **16** spænde eller løsnes, skal slibehjulet **10** holdes fast med hånden eller akslen skal holdes fast med en tang.

1. Løsn møtrikken til slibehjulet **16** med uret (venstregevind).
2. Tag slibehjulet **10** af.
3. Sæt et ny slibehjul **10** på. Drej møtrikken til slibehjulet **16** mod uret (venstregevind).
4. **Testkørsel:** Lad apparatet køre i mindst 60 uden belastning, før arbejdet påbegyndes og hver gang slibeskiven skiftes. Hvis skiven ikke drejer ordentligt, kan apparatet vibrere meget, eller det kan sige unormale lyde. I dette tilfælde skal apparatet straks slukkes.

## ● Fejlfinding

### ⚠ ADVARSEL!



Træk altid stikket ud af stikkontakten, før der arbejdes på værktøjet. Fare for elektrisk stød.

Problem	Årsag	Eventuel løsning
Apparatet starter ikke.	Apparatet er ikke strømforsynet. Hovedafbryder er blevet udløst.	Kontroller stikkontakten, ledningen, forbindelsen, stikket. Eventuelle reparationer skal udføres af en kvalificeret elektriker. Kontroller hovedafbryderen.
	Tænd/sluk-knappen <b>A 3</b> er muligvis gået i stykker.	Reparation af kundeservice.
Slibeværktøjet bevæger sig ikke, selvom motoren kører.	Motoren er gået i stykker.	
	Løsn møtrikken til slibehjulet <b>A 16</b> .	Spænd møtrikken til slibehjulet (se afsnittet »Sådan skiftes slibehjulet«).
Motoren kører langsommere og stopper.	Emne, rester af emner eller rester af slibeværktøjet blokerer drevet.	Fjern elementerne, der blokerer apparatet.
	Apparatet overbelastes af arbejdsemnet.	Reducer trykket på slibeværktøjet. Arbejdsemnet er ikke egnet til apparatet.
Slibehjulet drejer ikke jævnt, unormale lyde kan høres.	Løsn møtrikken til slibehjulet <b>A 16</b> .	Spænd møtrikken til slibehjulet (se afsnittet »Sådan skiftes slibehjulet«).
	Slibehjulet <b>A 10</b> er defekt.	Skift slibehjulet.



## ● Rengøring og vedligeholdelse

### ⚠ ADVARSEL!



Tag stikket ud før apparatet justeres, vedligeholdes eller repareres.

### ⚠ ADVARSEL!

- ▶ **Alt arbejde, der ikke er beskrevet i denne vejledning, skal laves af en fagperson. Brug kun originale dele. Lad udstyret køle ned, før det vedligeholdes og rengøres. Risiko for forbrændinger.**

Inden hver brug skal udstyret ses efter for åbenlyse defekter, såsom løse, nedslidte eller beskadigede dele. Sørg også for, at skruer og andre dele sidder rigtigt.

Kontroller især slibehjulet **A** **10**. Udskift beskadigede dele.

## ● Rengøring

### BEMÆRK

- ▶ Brug ikke rengøringsmidler eller opløsningsmidler. Kemiske stoffer kan angribe plastikdelene på udstyret. Udstyret må aldrig rengøres under rindende vand.
- Udstyret skal rengøres grundigt efter hver brug.
- Apparatets yderside skal rengøres med en blød børste eller en klud.

## ● Opbevaring

- Apparatet skal opbevares på et tørt sted ude af børns rækkevidde.
- Slibehjul skal opbevares tørt på højkant. De må ikke stables.

## ● Transport

- Produktet skal beskyttes mod stød og kraftige vibrationer, der især opstår under transport i køretøjer.

- Produktet skal spændes fast, så det ikke glider eller vælter.

## ● Bortskaffelse

Indpakningen består af miljøvenlige materialer, som De kan bortskaffe over de lokale genbrugssteder.



Bemærk forpakkingsmaterialernes mærkning til affaldssorteringen, disse er mærket med forkortelser (a) og numre (b) med følgende betydning: 1-7: kunststoffer / 20-22: papir og pap / 80-98: kompositmaterialer.

### Produkt:



Produktet og tilbehøret og emballagematerialer kan genbruges og er underlagt udvidet producentansvar.

De skal bortskaffes separat. Følg de viste mærkater med sorteringsoplysninger, så de bortskaffes på en bedre måde.

Triman-logoet gælder kun for Frankrig.



De får oplyst muligheder til bortskaffelse af det udtjente produkt hos deres lokale myndigheder eller bystyre.



For miljøets skyld, så må produktet aldrig smides ud sammen med husholdningsaffaldet, når det er udtjent, men skal afleveres til en fagmæssig korrekt bortskaffelse. De kan informere Dem vedrørende opsamlingssteder og deres åbningstider hos deres ansvarlige forvaltning.

## ● **Garanti**

Produktet er fremstillet efter strenge kvalitetsretningslinjer, og det er set grundt efter inden levering. I tilfælde af fejl i materialer eller fremstilling, du juridiske rettigheder over for forhandleren af dette produkt. Dine juridiske rettigheder er på ingen måde begrænset af vores garanti, der er beskrevet nedenfor.

Garantien til dette produkt er 3 år fra købsdatoen. Garantiperioden starter på købsdatoen. Behold den originale kvittering på et sikkert sted, da dette dokument påkræves som købsbevis.

Hvis et nyt produktet har skader eller mangler, skal dette anmeldes med det samme efter udpakning af produktet.

Hvis der inden for 3 år fra købsdatoen af for dette produkt opstår en materiale- eller fabrikationsfejl, bliver produktet repareret eller erstattet – efter vores valg – af os uden omkostninger for dem. Garantiperioden forlænges ikke, hvis garantien bruges. Dette gælder også udskiftede og reparerede dele.

Denne garanti bortfalder, hvis produktet beskadiges, eller hvis det bruges eller vedligeholdes forkert.

Garantien dækker fejl i materialer og fremstilling. Denne garanti dækker ikke produktdele, som er udsat for normalt slid og derfor kan betragtes som normale sliddele (f.eks. batterier, genopladelige batterier, rør, patroner) eller ved skader på skrøbelige dele; f.eks. kontakter eller dele, som er fremstillet af glas.

## ● **Afvikling af garantisager**

For at sikre hurtig behandling af din sag, skal du overholde følgende instruktioner:

Sørg for at have den originale salgskvittering og varenummeret (IAN 499631\_2204) klar, da disse skal bruges som købsbevis.

Varenummeret findes på mærkepladen, en indgravering på produktet, på forsiden af brugsvejledningen (nederst til venstre), eller på et klistermærke på bagsiden eller på bunden af produktet.

Hvis der opstår funktionsfejl eller andre fejl, skal du kontakte nedenstående serviceafdeling enten via telefon eller e-mail.

Hvis produktet registreres som defekt, kan det returneres gratis til serviceadressen, som du får oplyst. Sørg for at vedlægge købsbeviset (salgskvittering) og en kort, skriftlig beskrivelse, der beskriver defekten og hvornår den opstod.

## ● **Service**

Ⓝ **Service Danmark**

Tel.: 80253972

E-Mail: owim@lidl.dk

# ● Overensstemmelseserklæring fra EU

## EU-OVERENSSTEMMELSESERKLÆRING

IAN: 499631\_2204  
Produktidentifikation: "Parkside" Slibestation  
Modelnummer: HG09795

Genstanden for erklæringen, som beskrevet ovenfor, er i overensstemmelse med den relevante EU-harmoniserings-lovgivning:

Directive 2006/42/EC
Directive 2014/30/EU
Directive 2011/65/EU

Referencer til de relevante anvendte harmoniserede standarder, eller til de andre tekniske specifikationer, som der erklæres overensstemmelse med:

Nr. / dele
Directive 2006/42/EC
EN 62841-1:2015
EN ISO 12100:2010
Directive 2014/30/EU
EN IEC 55014-1:2021
EN IEC 55014-2:2021
EN IEC 61000-3-2:2019/A1:2021
EN 61000-3-3:2013/A2:2021

Genstanden for ovennævnte erklæring er i overensstemmelse med Europa-Parlamentets og Rådets direktiv 2011/65/EU af den 8. juni 2011 om begrænsning af brugen af visse farlige stoffer i elektrisk og elektronisk udstyr:

Nr. / dele
Direktiv 2011/65/EU
EN IEC 63000:2018

Yderligere information - yderligere relaterede standarder:

Nr. / dele
EN 13236:2019

Ihændeager af den tekniske dokumentation: OWIM GmbH & Co.KG

Underskrevet for og på vegne af:

**OWIM GmbH & Co. KG Stiftsbergstraße 1 D-74167 Neckarsulm Tyskland**  
Denne overensstemmelseserklæring udstedes udelukkende under fabrikantens ansvar.

Oversættelse af original overensstemmelseserklæring

Neckarsulm  
Sted

05.10.2022  
Dato

  
Benjamin Steeb  
Managing Director

  
Jörn Buchheim  
Authorised Signatory

DK



<b>Elenco dei simboli utilizzati</b> .....	Pagina 147
<b>Introduzione</b> .....	Pagina 148
Destinazione d'uso .....	Pagina 148
Contenuto dell'imballaggio .....	Pagina 148
Descrizione dei componenti .....	Pagina 148
Specifiche tecniche .....	Pagina 149
<b>Avvertenze di sicurezza generali</b> .....	Pagina 149
Avvertenze di sicurezza generali relative agli utensili elettrici .....	Pagina 150
Avvertenze di sicurezza aggiuntive .....	Pagina 152
Rischi residui .....	Pagina 153
<b>Assemblaggio</b> .....	Pagina 153
<b>Utilizzo</b> .....	Pagina 154
<b>Risoluzione dei problemi</b> .....	Pagina 157
<b>Pulizia e manutenzione</b> .....	Pagina 158
Pulizia .....	Pagina 158
<b>Conservazione</b> .....	Pagina 158
<b>Trasporto</b> .....	Pagina 158
<b>Smaltimento</b> .....	Pagina 158
<b>Garanzia</b> .....	Pagina 159
Richieste di intervento in garanzia .....	Pagina 159
Assistenza .....	Pagina 159
<b>Dichiarazione di conformità CE</b> .....	Pagina 160

## Elenco dei simboli utilizzati

In questo manuale, sull'imballaggio e sulla targa di potenza sono utilizzati i seguenti simboli.

 	<p>Leggere il manuale di istruzioni.</p>	 <p><b>ATTENZIONE!</b> Rispettare le avvertenze di sicurezza.</p>
	<p><b>PERICOLO!</b> Questo simbolo, in combinazione con la parola "Pericolo" indica un grave pericolo che può causare lesioni grave o morte.</p>	 <p>Indossare dispositivi di protezione per gli occhi.</p>
	<p><b>AVVERTENZA!</b> Questo simbolo, in combinazione con la parola "Avvertenza" indica un pericolo di media entità che può causare lesioni grave o morte.</p>	 <p>Indossare protezioni per le orecchie.</p>
	<p><b>ATTENZIONE!</b> Questo simbolo, in combinazione con la parola "Attenzione" indica un pericolo di lieve entità che può causare lesioni lievi o moderate.</p>	 <p>Indossare guanti di protezione.</p>
	<p>Avvertenza di sicurezza Istruzioni per l'uso</p>	 <p>Corrente alternata/tensione</p>
		 <p>Classe di protezione II (doppio isolamento)</p>
		 <p>Il simbolo CE indica che il prodotto è conforme alle direttive UE rilevanti applicabili.</p>

## **MACCHINA AFFILATRICE**

### ● **Introduzione**

Grazie per aver acquistato questo prodotto, che di seguito sarà denominato "il prodotto". Questo è un prodotto di alta qualità. Il manuale di istruzioni è parte integrante del prodotto e contiene informazioni importanti sull'uso, la sicurezza e lo smaltimento. Prima dell'uso, familiarizzarsi con il prodotto, le istruzioni e le avvertenze di sicurezza. Pertanto, leggere attentamente le istruzioni e le avvertenze riportate di seguito.

Il prodotto deve essere utilizzato esclusivamente come descritto e per gli scopi specificati. Conservare questo manuale in un luogo sicuro. In caso di cessione del prodotto a terzi, allegare anche tutta la documentazione.

### ● **Destinazione d'uso**

Questa macchina affilatrice è progettata per affilare utensili come punte da trapano, coltelli, forbici, lame e scalpelli.

Il prodotto non è progettato per qualsiasi altro tipo di utilizzo (ad esempio l'affilatura di materiali nocivi come l'amianto o l'affilatura con utensili non adeguati o liquidi refrigeranti).

Il prodotto è destinato all'uso privato. Non è destinato all'uso commerciale.

Il prodotto deve essere usato da persone adulte. I minorenni di età superiore a 16 anni possono usare il prodotto esclusivamente se supervisionati.

Il costruttore declina ogni responsabilità per danni causati da un uso scorretto del prodotto o per scopi diversi da quelli a cui è destinato.

### ● **Contenuto dell'imballaggio**

#### **⚠ AVVERTENZA!**

- ▶ Estrarre il prodotto dall'imballaggio e assicurarsi che siano presenti tutti i componenti. Smaltire i materiali di imballaggio in modo corretto.

- 1x Macchina affilatrice
- 1x Modulo di affilatura per coltelli e forbici
- 1x Modulo di affilatura per punte da trapano
- 1x Modulo di affilatura per lame e scalpelli
- 1x Disco abrasivo di ricambio
- 1x Manuale di istruzioni

### ● **Descrizione dei componenti**

#### **Fig. A**

- 1 Modulo di affilatura per coltelli e forbici
- 2 Cavo di alimentazione con spina
- 3 Interruttore di accensione/spengimento
- 4 Distanziatore
- 5 Supporto magnetico
- 6 Portapezzi
- 7 Manopola di regolazione dell'angolazione
- 8 Calotta protettiva
- 9 Fori di fissaggio per l'installazione sul piano di lavoro
- 10 Disco abrasivo
- 11 Alloggio girevole per punte da trapano
- 12 Ghiera di fissaggio per punte da trapano
- 13 Leva di rilascio del modulo di affilatura
- 14 Porta-punta
- 15 Dispositivo di regolazione
- 16 Dado del disco abrasivo

## ● Specifiche tecniche

### Macchina affilatrice **PSS 65 D1**

#### Tensione in ingresso

nominale:	220-240 V~, 50 Hz
Consumo di energia P:	65 W (S6 20%)*
Consumo di energia P <sub>0</sub> :	25 W (S1)**
Velocità a vuoto n <sub>0</sub> :	6700 min <sup>-1</sup>
Classe di isolamento:	□ II
Peso (accessori inclusi):	1,26 kg circa
Angolo di affilatura	15° - 50°
Diametro di affilatura per punte da trapano	3 - 10 mm
Larghezza di affilatura per coltelli	6 - 51 mm

#### Disco abrasivo

Diametro esterno:	Ø 49,5 mm
Diametro foro:	Ø 10,14 mm
Spessore:	7,9 mm
Tipo di disco:	Diamantato
Corpo:	Metallo
Velocità di funzionamento:	max 60 m/s
Velocità di rotazione:	max. 23100 min <sup>-1</sup>
Livello di pressione sonora (L <sub>pA</sub> ):	64,3 dB; K <sub>pA</sub> = 3 dB
Livello di potenza sonora (L <sub>WA</sub> )	77,3 dB; K <sub>WA</sub> = 3 dB

\* Modalità di esercizio S6 20%: funzionamento continuo con carico intermittente (durata del ciclo: 10 minuti). Per evitare il surriscaldamento del motore, usare la macchina con carico esclusivamente per il 20% della durata del ciclo alla potenza nominale, quindi lasciarla in funzione senza carico per l'80% della durata del ciclo.

\*\* Modalità di esercizio S1: funzionamento continuo con carico costante.

- I valori di emissione acustica e delle vibrazioni sono stati determinati ai sensi degli standard e dei regolamenti menzionati nella dichiarazione di conformità.
- I valori di emissione acustica e delle vibrazioni dichiarati sono stati misurati tramite il metodo di collaudo standard e possono essere utilizzati per confrontare l'utensile con altri prodotti analoghi.
- I valori di emissione acustica e delle vibrazioni dichiarati possono essere utilizzati anche per una valutazione preliminare dei livelli di esposizione.

#### **AVVERTENZA!**

- ▶ I valori di emissione acustica e delle vibrazioni durante l'uso effettivo dell'utensile elettrico possono variare rispetto ai valori totali dichiarati in base alla modalità di utilizzo dell'utensile e in particolare al tipo di materiale lavorato.
- ▶ Cercare di minimizzare l'esposizione al rumore e alle vibrazioni. Esempi di misure per ridurre i rischi causati dalle vibrazioni: indossare guanti durante l'uso dell'utensile e limitare il tempo di utilizzo. È necessario tenere in considerazione tutte le fasi del ciclo di utilizzo, incluso il tempo di arresto, di funzionamento a vuoto e di avvio.



### **Avvertenze di sicurezza generali**

## ● Avvertenze di sicurezza generali relative agli utensili elettrici

### ⚠ AVVERTENZA!

► **Consultare tutte le avvertenze di sicurezza, le istruzioni, le illustrazioni e le specifiche fornite insieme a questo utensile elettrico.** Il mancato rispetto delle istruzioni sotto riportate comporta il rischio di scossa elettrica, incendio e/o gravi infortuni.

### Conservare tutte le avvertenze e le istruzioni per futuro riferimento.

Il termine "utensile elettrico" utilizzato nelle avvertenze indica un utensile elettrico alimentato tramite rete elettrica (con cavo) o batterie (senza cavo).

### Sicurezza dell'area di lavoro

- **Mantenere l'area di lavoro pulita e ben illuminata.** Il disordine e la scarsa illuminazione favoriscono gli incidenti.
- **Non utilizzare gli utensili elettrici in ambienti con atmosfera esplosiva, ad esempio in presenza di liquidi, gas o polveri infiammabili.** Gli utensili elettrici creano scintille che possono incendiare polveri o fumi.
- **Durante l'uso di un utensile elettrico, tenere a distanza i bambini e le persone presenti.** Le distrazioni possono far perdere il controllo.

### Sicurezza elettrica

- **Le spine degli utensili elettrici devono essere adatte al tipo di presa. Non modificare la spina in alcun modo. Non usare adattatori con gli utensili elettrici dotati di messa a terra (collegati a massa).** L'uso di spine originali corrispondenti al tipo di presa riduce il rischio di scossa elettrica.

- **Evitare il contatto fisico con superfici collegate a terra come tubi, radiatori, fornelli elettrici e frigoriferi.** Il rischio di scossa elettrica aumenta se il proprio corpo è collegato a terra.
- **Non esporre gli utensili elettrici a pioggia o umidità.** L'infiltrazione di acqua all'interno di un utensile elettrico aumenta il rischio di scossa elettrica.
- **Non utilizzare il cavo in modo improprio. Non usare il cavo per trasportare, tirare o scollegare l'utensile elettrico dalla presa di corrente. Tenere il cavo al riparo da calore, olio, bordi taglienti o parti in movimento.** La presenza di cavi danneggiati o aggrovigliati aumenta il rischio di scossa elettrica.
- **Durante l'uso di un utensile elettrico all'aperto, utilizzare una prolunga idonea per usi esterni.** L'uso di un cavo idoneo riduce il rischio di scossa elettrica.
- **Se è necessario lavorare in un luogo umido, utilizzare un circuito elettrico dotato di interruttore differenziale (RCD).** L'uso di un interruttore differenziale riduce il rischio di scossa elettrica.

### Sicurezza personale

- **Durante l'uso di un utensile elettrico, prestare sempre la massima attenzione e utilizzare il buon senso. Non usare un utensile elettrico se si è stanchi o sotto l'effetto di droghe, alcol o farmaci.** Anche un solo momento di distrazione durante l'uso dell'utensile elettrico può provocare gravi infortuni.



- **Indossare dispositivi di protezione individuale. Indossare dispositivi di protezione per gli occhi.** I dispositivi di protezione individuale come maschere antipolvere, calzature antiscivolo, caschi e cuffie per le orecchie, se utilizzati quando le circostanze lo richiedono, riducono il rischio di infortuni.
- **Prevenire l'avvio accidentale. Assicurarsi che l'interruttore sia in posizione di arresto prima di sollevare, trasportare o collegare l'utensile elettrico alla presa di corrente e/o alla batteria.** Per ridurre il rischio di incidenti, non trasportare gli utensili elettrici tenendo le dita sull'interruttore e non collegarli alla fonte di alimentazione se l'interruttore è in posizione di avvio.
- **Rimuovere eventuali chiavi di regolazione o avvitamento prima di avviare l'utensile elettrico.** Una chiave di serraggio rimasta inserita in un elemento mobile dell'utensile elettrico può provocare infortuni.
- **Non allungarsi eccessivamente. Mantenere sempre un buon equilibrio evitando posizioni instabili.** Ciò assicura un miglior controllo dell'utensile elettrico in situazioni impreviste.
- **Vestirsi in modo adeguato. Non indossare indumenti ampi o gioielli. Tenere capelli, indumenti e guanti lontani dalle parti in movimento.** Indumenti ampi, gioielli e capelli lunghi possono impigliarsi nelle parti in movimento.
- **Se sono disponibili dei dispositivi per il collegamento di sistemi per l'estrazione e la raccolta della polvere, assicurarsi che siano collegati e in uso.** L'uso di tali dispositivi può ridurre i rischi derivanti dalla polvere.

- **Non lasciare che la familiarità con l'apparecchio (derivata da un uso frequente) abbassi il livello di attenzione.** Anche una minima distrazione può causare gravi infortuni.

#### Use e manutenzione dell'utensile elettrico

- **Non forzare l'utensile elettrico. Utilizzare l'utensile più adatto al lavoro da svolgere.** Un utensile elettrico corretto è più sicuro ed efficace al regime per cui è stato progettato.
- **Non utilizzare l'utensile elettrico se l'interruttore non funziona.** Un utensile elettrico che non può essere controllato dall'interruttore è pericoloso e deve essere riparato.
- **Rimuovere il gruppo batteria, se removibile, e/o scollegare l'utensile elettrico dalla rete elettrica prima di regolarlo, riporlo o sostituire gli accessori.** Tali misure preventive riducono il rischio di avvio accidentale dell'utensile elettrico.
- **Riporre gli utensili elettrici fuori dalla portata dei bambini e non permetterne l'uso a persone che non hanno familiarità con l'apparecchio o con queste istruzioni.** Gli utensili elettrici sono pericolosi se utilizzati da persone non competenti.
- **Mantenere gli utensili elettrici e gli accessori in buono stato. Verificare che le parti mobili non siano disallineate o inceppate, che i componenti non siano danneggiati e che non siano presenti altri problemi che potrebbero pregiudicare il corretto funzionamento dell'utensile elettrico. Se l'utensile elettrico è danneggiato, farlo riparare prima di utilizzarlo nuovamente.** Molti incidenti sono provocati da utensili elettrici in cattive condizioni.

- **Mantenere gli accessori di taglio puliti e affilati.** Un'adeguata manutenzione e affilatura degli accessori da taglio riduce il rischio di inceppamento e facilita il controllo dell'utensile elettrico.
- **Usare l'utensile elettrico, gli accessori, le punte ecc. conformemente a queste istruzioni, tenendo conto delle condizioni dell'area di lavoro e del tipo di lavoro da svolgere.** L'uso dell'utensile elettrico per operazioni diverse da quelle per cui è progettato può comportare situazioni di pericolo.
- **Tenere le impugnature e le superfici di presa asciutte, pulite e prive di olio o grasso.** Impugnature e superfici di presa scivolose non garantiscono l'uso sicuro e il controllo dell'apparecchio in situazioni impreviste.

## Riparazioni

- **Affidare la riparazione dell'utensile elettrico a tecnici qualificati usando esclusivamente parti di ricambio identiche.** Ciò garantisce la sicurezza dell'utensile elettrico.

## ● Avvertenze di sicurezza aggiuntive

- Collegare l'utensile esclusivamente a un circuito elettrico dotato di interruttore differenziale con corrente di intervento non superiore a 30 mA.
- Tenere il cavo di alimentazione e la prolunga a distanza dal disco abrasivo. Se il cavo di alimentazione viene danneggiato o tagliato, scollegare immediatamente la spina dalla presa di corrente. Non toccare il cavo di alimentazione prima di averlo scollegato dalla presa di corrente. Rischio di scossa elettrica.
- Per motivi di sicurezza, la spina o il cavo di alimentazione possono essere sostituiti esclusivamente dal costruttore o dal suo centro di assistenza.
- Accendere l'utensile esclusivamente dopo averlo fissato saldamente al piano di lavoro.
- Per motivi di sicurezza, utilizzare esclusivamente gli accessori elencati nelle istruzioni o raccomandati dal costruttore dell'utensile.
- Utilizzare esclusivamente dischi abrasivi la cui velocità di rotazione è almeno pari a quella riportata sulla targa di potenza dell'utensile.
- Ispezionare visivamente il disco abrasivo prima dell'uso. Non usare dischi abrasivi danneggiati o deformati. Sostituire i dischi abrasivi danneggiati o usurati.
- Assicurarsi che le scintille causate dall'affilatura non presentino rischi; ad esempio, evitare che raggiungano persone o sostanze infiammabili.
- Non posizionare le dita tra il disco abrasivo e il parascintille o in prossimità delle calotte protettive per evitare il rischio di schiacciamento.
- Le parti rotanti dell'utensile non possono essere coperte per motivi funzionali. Pertanto, procedere con cautela e tenere il materiale saldamente per evitare che possa scivolare, causando il contatto delle mani con il nastro abrasivo o il disco abrasivo.
- Il materiale diventa caldo durante la smerigliatura. Non toccare la zona smerigliata finché non si è raffreddata per evitare il rischio di ustioni. Non usare liquidi refrigeranti di alcun tipo.
- Non usare l'utensile se si è stanchi o sotto l'effetto di alcol o medicinali. Effettuare pause regolari.
- Spegnere l'utensile e scollegarlo dalla presa di corrente:
  - Prima di liberare un accessorio inceppato
  - Se il cavo di alimentazione è danneggiato o impigliato
  - In caso di rumori anomali
- Utilizzare esclusivamente dischi abrasivi originali.

## ● Rischi residui

Pur utilizzando l'utensile correttamente, permangono alcuni rischi che non possono essere evitati. Sussistono i seguenti rischi, dovuti alla costruzione e progettazione dell'utensile.

- Danni ai polmoni, se non si indossa una maschera antipolvere.
- Danni all'udito, se non si indossa una protezione per le orecchie.
- Lesioni causate da:
  - Contatto con l'area dell'utensile non protetta
  - Espulsione di detriti dal materiale o da dischi abrasivi danneggiati
- Danni alla salute risultanti dall'oscillazione di mani e braccia se l'utensile viene usato per periodi prolungati, in modo scorretto o sottoposto a una manutenzione non adeguata.

### **AVVERTENZA!**



- ▶ Avvertenza! Durante il funzionamento, questo utensile genera un campo elettromagnetico che, in alcune circostanze, può interferire con impianti medici passivi o attivi. Per ridurre il rischio di infortuni gravi o mortali, si raccomanda alle persone portatrici di impianti medici di consultare il proprio medico e il produttore dell'impianto prima di utilizzare l'utensile.

## ● Assemblaggio

### **ATTENZIONE! RISCHIO DI LESIONI!**

- ▶ Assicurarsi di disporre di uno spazio sufficiente per effettuare il lavoro senza compromettere la sicurezza di altre persone.
- ▶ Tutte le coperture e i dispositivi di protezione devono essere installati correttamente prima di iniziare il lavoro.
- ▶ Scollegare la macchina dalla presa di corrente prima di regolarla.



## Preparazione

Posizionare la macchina affilatrice su una superficie solida e fissarla saldamente. Se possibile, imbullonarla sulla superficie di lavoro usando i fori di fissaggio   situati sulla base della macchina.

### **NOTA**

- ▶ Le viti e i dadi necessari per il fissaggio sulla superficie di lavoro non sono inclusi.

## Installazione dei moduli di affilatura

1. Selezionare uno dei moduli di affilatura forniti.
2. Per rimuovere un modulo di affilatura dalla macchina, premere la leva di rilascio  .
3. Rimuovere il modulo dai binari guida sollevandolo.
4. I moduli di affilatura non in uso, riposti sul lato destro o sinistro dell'utensile, non sono bloccati e possono essere rimossi facilmente dai binari guida.
5. Per installare il modulo di affilatura desiderato, inserirlo dall'alto nei binari guida. Spingerlo verso il basso finché non si blocca in posizione.

### **ATTENZIONE!**

- ▶ **I moduli di affilatura costituiscono anche un dispositivo di sicurezza. Non usare la macchina senza un modulo di affilatura per evitare il rischio di lesioni.**

## ● Utilizzo

### ⚠ **ATTENZIONE! RISCHIO DI LESIONI!**

- ▶ Scollegare il cavo di alimentazione dalla presa di corrente prima di iniziare il lavoro.
- ▶ Utilizzare esclusivamente i dischi abrasivi e gli accessori raccomandati dal costruttore. L'uso di accessori di altro tipo comporta il rischio di lesioni.
- ▶ Non usare la macchina senza visiera di protezione.
- ▶ Accedere la macchina solo se è installata in modo sicuro sulla superficie di lavoro.

### ⚠ **ATTENZIONE!**



**Nonostante la presenza di un parascintille, indossare occhiali di sicurezza durante l'uso per evitare il rischio di lesioni agli occhi.**

### ⚠ **ATTENZIONE!**



Si raccomanda di indossare dispositivi di protezione per le orecchie per evitare il rischio di danni all'udito.

### ⚠ **ATTENZIONE!**

- ▶ **Tenere le mani lontane dal disco abrasivo e dal nastro abrasivo quando la macchina è in funzione per evitare il rischio di lesioni.**

## Accensione e spegnimento

### NOTA

- ▶ Verificare che la tensione della rete elettrica corrisponda a quella riportata sulla targa della macchina

Collegare la macchina alla presa di corrente.

1. Per accendere la macchina, premere la parte dell'interruttore **A** **3** contrassegnata dal simbolo "I".

2. Per spegnere la macchina, premere la parte dell'interruttore **A** **3** contrassegnata dal simbolo "O".

Dopo aver acceso la macchina, attendere che la raggiunga la massima velocità prima di procedere all'affilatura.

### ⚠ **ATTENZIONE!**

- ▶ **Il disco continua a ruotare anche dopo aver spento la macchina. Sussiste il rischio di lesioni.**

## Collaudo

Prima di procedere all'affilatura e dopo ogni sostituzione del disco abrasivo, lasciare in funzione la macchina per almeno 60 secondi senza carico. Spegnere immediatamente la macchina se il disco non ruota in modo uniforme, vibra eccessivamente o genera rumori anomali.

### **B** **Affilatura di punta da trapano**

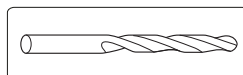

La macchina può affilare punte di diametro compreso tra 3 e 10 mm.

1. Installare l'apposito modulo di affilatura (consultare la sezione "Installazione dei moduli di affilatura").
2. Rimuovere il porta-punta **14** dalla macchina.
3. Inserire la punta nel porta-punta **14**. Non fissare la punta.
4. Inserire il porta-punta **14** verso l'alto nel dispositivo di regolazione **15** usando la ghiera di fissaggio per punte **12**.
5. Inserire la punta nel dado a V dalla parte anteriore fino all'arresto metallico. I bordi taglienti della punta devono aderire alle superfici metalliche.
6. Bloccare la punta usando la ghiera di fissaggio **12**.
7. Rimuovere il porta-punta **14** e inserirlo nell'alloggio girevole **11** dalla parte inferiore usando la ghiera di fissaggio **12**.

8. Controllare l'allineamento della punta. I bordi taglienti della punta devono aderire al disco abrasivo **10**.
9. Accendere la macchina e affilare la punta spostando l'alloggio girevole avanti e indietro nella direzione della freccia.
10. Spegnerla macchina e attendere che il disco abrasivo **10** si arresti.
11. Rimuovere il porta-punta **14** e inserirlo nell'alloggio girevole **11** ruotandolo di 180°. Con la stessa regolazione è possibile affilare il bordo tagliente opposto della punta.
12. Accendere la macchina e affilare la punta.
13. Spegnerla macchina e attendere che il disco abrasivo **10** si arresti.

### C Affilatura di lame e scalpelli

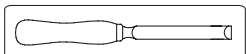

1. Installare l'apposito modulo di affilatura (consultare la sezione "Installazione dei moduli di affilatura").
2. Posizionare la lama sul portapezzi **6** in modo tale che appoggi sul distanziatore **4**. Il supporto magnetico **5** manterrà la lama in posizione.
3. Rilasciare la manopola di regolazione dell'angolazione **7** e ruotare il portapezzi **6** per portarlo in posizione. Selezionare l'angolazione in base all'angolo bisellato (angolo del bordo smussato) già presente.
4. Serrare la manopola di regolazione dell'angolazione **7**.
5. Accendere la macchina e spostare il portapezzi **6** avanti e indietro contro il disco abrasivo **10** in modo uniforme.
6. Esercitare una lieve pressione durante l'affilatura e spingere lentamente la lama verso il disco abrasivo **10**.
7. Ripetere il processo di affilatura finché tutte le irregolarità non sono state rimosse.
8. Spegnerla macchina e attendere che il disco abrasivo **10** si arresti.

### NOTA

- ▶ Per affilare uno scalpello, capovolgerlo e ripetere il processo dal punto 5.

### D Affilatura di coltelli

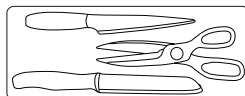

### ATTENZIONE!



**Indossare guanti di protezione durante la manipolazione di forbici e coltelli.**

### NOTA

- ▶ La macchina non è progettata per affilare coltelli seghettati.

1. Installare l'apposito modulo di affilatura (consultare la sezione "Installazione dei moduli di affilatura").
2. Accendere l'apparecchio.
3. Inserire la lama del coltello nella fessura di affilatura.
4. Guidare la lama contro il disco abrasivo **10** esercitando una leggera pressione, quindi estrarre il coltello verso di sé lentamente e in modo uniforme.
5. Capovolgere il coltello e inserire la lama nella fessura di affilatura opposta.
6. Ripetere il processo di affilatura su questo lato della lama.
7. Alternare i due lati finché il lato tagliente della lama non è affilato e privo di sbavature.
8. Spegnerla macchina e attendere che il disco abrasivo **10** si arresti.

### E Affilatura di forbici

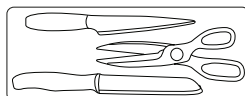

## NOTA

- ▶ La macchina non è progettata per affilare forbici seghettate. La macchina non è progettata per affilare forbici zig-zag.

1. Installare il modulo di affilatura per coltelli e forbici **1** (consultare la sezione "Installazione dei moduli di affilatura").
2. Aprire completamente le forbici.
3. Accendere l'apparecchio.
4. Inserire una delle lame delle forbici nella fessura di affilatura.
5. Guidare la lama dalla vite fino alla punta contro il disco abrasivo **10** esercitando una leggera pressione.
6. Rimuovere le forbici dalla macchina e capovolgerle per affilare l'altra lama.
7. Inserire l'altra lama delle forbici nella fessura di affilatura.
8. Guidare la lama dalla vite fino alla punta contro il disco abrasivo **10** esercitando una leggera pressione.
9. Alternare i due lati finché i lati taglienti della lama non sono affilati e privi di sbavature.
10. Spegnere la macchina e attendere che il disco abrasivo **10** si arresti.

## Sostituzione del disco abrasivo

### NOTA

#### Informazioni relative alla sostituzione

- ▶ Non usare la macchina senza dispositivi di protezione.
- ▶ Assicurarsi che le dimensioni del disco abrasivo siano compatibili con la macchina.
- ▶ Non usare boccole o adattatori per adattare i dischi abrasivi con foro troppo grande per la macchina.
- ▶ Non usare lame da sega.
- ▶ Riassemblare completamente la macchina dopo aver sostituito il disco abrasivo.

### ⚠ ATTENZIONE!



- ▶ Spegnere la macchina e scollegarla dalla presa di corrente. Attendere che la macchina si raffreddi.

### NOTA

- ▶ Durante il serraggio o l'allentamento del dado del disco abrasivo **16**, afferrare saldamente il disco abrasivo **10** con le mani o bloccare l'alberino con un paio di pinze.
1. Allentare il dado del disco abrasivo **16** ruotandolo in senso orario (filettatura sinistra).
  2. Rimuovere il disco abrasivo **10**.
  3. Inserire il nuovo disco abrasivo **10**. Serrare il dado del disco abrasivo **16** ruotandolo in senso antiorario (filettatura sinistra).
  4. **Collaudo** Prima di procedere all'affilatura e dopo ogni sostituzione del disco abrasivo, lasciare in funzione la macchina per almeno 60 secondi senza carico. Spegnere immediatamente la macchina se il disco non ruota in modo uniforme, vibra eccessivamente o genera rumori anomali.

## ● Risoluzione dei problemi

### ⚠ AVVERTENZA!



Scollegare il cavo di alimentazione dalla presa di corrente prima di iniziare il lavoro.  
Rischio di scossa elettrica.

Problema	Causa	Soluzione
La macchina non si accende.	La presa di corrente non funziona.	Controllare la presa di corrente, il cavo di alimentazione, la spina e l'interruttore differenziale. Eventuali riparazioni devono essere effettuate da un elettricista qualificato.
	L'interruttore differenziale si è attivato.	
	L'interruttore di accensione/spegnimento <b>A 3</b> è difettoso.	Farlo riparare dal centro di assistenza.
Gli accessori di affilatura non ruotano sebbene il motore sia in funzione.	Il motore è danneggiato.	
	Il dado del disco abrasivo <b>A 16</b> è allentato.	Serrare il dado del disco abrasivo (consultare la sezione "Sostituzione del disco abrasivo").
Il motore rallenta e si arresta.	Il materiale, i residui di lavorazione o gli accessori di affilatura bloccano la trasmissione.	Rimuovere le ostruzioni.
	La macchina è sovraccarica.	Ridurre la pressione sull'accessorio di affilatura. Il materiale non è adatto all'affilatura.
Il disco abrasivo non ruota correttamente e produce rumori anomali.	Il dado del disco abrasivo <b>A 16</b> è allentato.	Serrare il dado del disco abrasivo (consultare la sezione "Sostituzione del disco abrasivo").
	Il disco abrasivo <b>A 10</b> è difettoso.	Sostituire il disco abrasivo.

## ● Pulizia e manutenzione

### ⚠ AVVERTENZA!



Scollegare la spina dalla presa di corrente prima di effettuare qualsiasi operazione di regolazione, manutenzione o riparazione.

### ⚠ AVVERTENZA!

► **Le operazioni non descritte in queste istruzioni devono essere effettuate da un professionista. Usare esclusivamente componenti originali. Attendere che la macchina di raffreddi prima di effettuare le operazioni di pulizia e manutenzione per evitare il rischio di ustioni.**

Prima di ogni utilizzo, ispezionare la macchina per assicurarsi che i componenti non siano allentati, usurati o danneggiati e che le viti e gli altri componenti siano installati correttamente. In particolare, controllare il disco abrasivo  **10**. Sostituire i componenti danneggiati.

## ● Pulizia

### NOTA

► Non usare solventi o detersivi. Le sostanze chimiche possono danneggiare le parti in plastica della macchina. Non lavare la macchina sotto l'acqua corrente.

- Pulire accuratamente la macchina dopo ogni utilizzo!
- Pulire le superfici della macchina con una spazzola morbida o un panno.

## ● Conservazione

- Riporre la macchina in un luogo asciutto e fuori dalla portata dei bambini.
- I dischi abrasivi devono essere riposti asciutti e in posizione verticale e non devono essere impilati.

## ● Trasporto

- Proteggere la macchina dal rischio di urti e vibrazioni che possono verificarsi in particolare durante il trasporto all'interno di un veicolo.
- Fissare la macchina per evitare che possa scivolare o ribaltarsi.

## ● Smaltimento

L'imballaggio è composto da materiali ecologici che possono essere smaltiti presso i siti di raccolta locali per il riciclo.



Osservare l'identificazione dei materiali di imballaggio per lo smaltimento differenziato, i quali sono contrassegnati da abbreviazioni (a) e da numeri (b) con il seguente significato: 1-7: plastiche / 20-22: carta e cartone / 80-98: materiali compositi.

### Prodotto:



Il prodotto, i suoi accessori e i materiali di imballaggio sono riciclabili e soggetti alla responsabilità estesa del produttore.

Per un migliore trattamento dei rifiuti, smaltirli separatamente seguendo i diversi simboli della raccolta differenziata.

Il logo Triman è valido solamente per la Francia.



E' possibile informarsi circa le possibilità di smaltimento del prodotto usato presso l'amministrazione comunale o cittadina.



Per questioni di tutela ambientale non gettare il prodotto usato tra i rifiuti domestici, ma provvedere invece al suo corretto smaltimento. Presso l'amministrazione competente è possibile ricevere informazioni circa i siti di raccolta e i relativi orari di apertura.



## ● **Garanzia**

Questo prodotto è stato fabbricato secondo severe direttive sulla qualità ed è stato meticolosamente ispezionato prima della consegna. In caso di difetti di materiali o fabbricazione, è possibile rivalersi legalmente sul rivenditore del prodotto. I propri diritti legali non sono limitati in alcun modo dalla presente garanzia.

La garanzia di questo prodotto è valida per 3 anni dalla data di acquisto. Il periodo di garanzia ha inizio dalla data di acquisto. Conservare lo scontrino originale in un luogo sicuro perché tale documento è richiesto come prova di acquisto.

Eventuali danni o difetti già presenti al momento dell'acquisto devono essere segnalati immediatamente dopo il disimballaggio del prodotto.

Se il prodotto mostra difetti di materiali o fabbricazione entro 3 anni dalla data di acquisto, verrà riparato o sostituito, a nostra sola discrezione, gratuitamente. Il periodo di garanzia non viene esteso a seguito di un intervento in garanzia. Ciò si applica anche in caso di componenti sostituiti o riparati.

Questa garanzia non è valida se il prodotto è stato danneggiato, usato in modo improprio o sottoposto a una scorretta manutenzione.

La garanzia copre difetti di materiali o fabbricazione. Questa garanzia non copre i componenti del prodotto soggetti a normale usura e pertanto considerati materiali di consumo (ad esempio batterie, batterie ricaricabili, tubi, cartucce) né componenti fragili come interruttori o parti in vetro.

## ● **Richieste di intervento in garanzia**

Per garantire la rapida elaborazione della propria richiesta di intervento, rispettare le istruzioni riportate di seguito.

Tenere a portata di mano lo scontrino originale e il codice del prodotto (IAN 499631\_2204) come prova di acquisto.

Il codice del prodotto è riportato sulla targa identificativa del prodotto, sulla prima pagina del manuale di istruzioni (in basso a sinistra), su un adesivo applicato sulla parte posteriore o inferiore del prodotto o è inciso direttamente sul prodotto.

In caso di malfunzionamenti o altri difetti, contattare telefonicamente o via e-mail il centro di assistenza riportato di seguito.

Se il prodotto è considerato difettoso, è possibile inviarlo senza costi aggiuntivi al centro di assistenza indicato. Assicurarsi di includere la prova di acquisto (scontrino) e una breve descrizione scritta del tipo di difetto riportando quando si è verificato.

## ● **Assistenza**

**IT Assistenza Italia**  
Tel.: 800790789  
E-Mail: owim@lidl.it

**CH Assistenza Svizzera**  
Tel.: 0800562153  
E-Mail: owim@lidl.ch

**MT Service Malta**  
Tel.: 80062960  
E-Mail: owim@lidl.com.mt

# ● Dichiarazione di conformità CE

## DICHIARAZIONE DI CONFORMITÀ UE

IAN: 499631\_2204  
Identificazione del prodotto: "Parkside" Macchina affilatrice  
Numero di modello: HG09795

L'oggetto della dichiarazione di cui sopra è conforme alla pertinente normativa di armonizzazione dell'Unione:

Directive 2006/42/EC
Directive 2014/30/EU
Directive 2011/65/EU

Riferimento alle pertinenti norme armonizzate utilizzate o riferimenti alle altre specifiche tecniche in relazione alle quali è dichiarata la conformità:

<b>N° / Parti</b>
<b>Directive 2006/42/EC</b>
EN 62841-1:2015
EN ISO 12100:2010
<b>Directive 2014/30/EU</b>
EN IEC 55014-1:2021
EN IEC 55014-2:2021
EN IEC 61000-3-2:2019/A1:2021
EN 61000-3-3:2013/A2:2021

L'oggetto della dichiarazione di cui sopra è conforme alla direttiva 2011/65/UE del Parlamento europeo e del Consiglio, dell'8 giugno 2011, sulla restrizione dell'uso di determinate sostanze pericolose nelle apparecchiature elettriche ed elettroniche:

<b>N° / Parti</b>
Direttiva 2011/65/UE
EN IEC 63000:2018

Ulteriori informazioni - Ulteriori norme correlate:

<b>N° / Parti</b>
EN 13236:2019

Depositario della documentazione tecnica: OWIM GmbH & Co.KG

Firmato a nome e per conto di:

**OWIM GmbH & Co. KG Stiftsbergstraße 1 D-74167 Neckarsulm Germania**  
La presente dichiarazione di conformità è rilasciata sotto la sola responsabilità del produttore.

Traduzione della dichiarazione di conformità originale

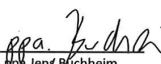
Neckarsulm	05.10.2022		
Luogo	Data	Benjamin Steeb Managing Director	Jens Büchheim Authorised Signatory















IT



<b>A használt piktogramok listája</b> .....	Oldal 162
<b>Bevezetés</b> .....	Oldal 163
Rendeltetésszerű használat .....	Oldal 163
Szállítás terjedelme .....	Oldal 163
A készülék leírása .....	Oldal 164
Műszaki adatok .....	Oldal 164
<b>Általános biztonsági utasítások</b> .....	Oldal 165
Az elektromos kéziszerszámokra vonatkozó általános biztonsági figyelmeztetések .....	Oldal 165
További biztonsági utasítások .....	Oldal 168
Maradék kockázatok .....	Oldal 168
<b>Összeszerelés</b> .....	Oldal 169
<b>Működtetés</b> .....	Oldal 169
<b>Hibaelhárítás</b> .....	Oldal 173
<b>Tisztítás és karbantartás</b> .....	Oldal 174
Tisztítás .....	Oldal 174
<b>Tárolás</b> .....	Oldal 174
<b>Szállítás</b> .....	Oldal 174
<b>Mentesítés</b> .....	Oldal 174
<b>Garancia</b> .....	Oldal 175
Garanciális ügyek lebonyolítása .....	Oldal 175
Szervíz .....	Oldal 175
<b>EK megfelelőségi nyilatkozat</b> .....	Oldal 176

## A használt piktoqramok listája

A felhasználói kézikönyvben, a csomagoláson és a típus táblán a következő figyelmeztetéseket használjuk:

 	<p>Olvassa el a használati utasítást!</p>		<p><b>VIGYÁZAT!</b> Vegye figyelembe a biztonsági utasításokat.</p>
	<p><b>VESZÉLY!</b> Ez a szimbólum a „Veszély” figyelmeztető szóval együtt olyan nagyfokú kockázatot jelöl, amelyet ha nem akadályoznak meg, akkor annak halál vagy súlyos sérülés lehet a következménye.</p>		<p>Viseljen fülvédőt!</p>
	<p><b>FIGYELEMEZTETÉS!</b> Ez a szimbólum a „Figyelmeztetés” figyelmeztető szóval együtt olyan közepes kockázatot jelöl, amelyet ha nem akadályoznak meg, akkor annak halál vagy súlyos sérülés lehet a következménye.</p>		<p>Alkatrész csere vagy tisztítás előtt, illetve ha nem használja, kapcsolja ki a terméket, majd húzza ki a tápkábelt a hálózati aljzatból.</p>
	<p><b>VIGYÁZATI!</b> Ez a szimbólum a „Vigyázat” figyelmeztető szóval együtt olyan alacsony kockázatot jelöl, amelyet ha nem akadályoznak meg, akkor annak enyhe vagy közepes sérülés lehet a következménye.</p>		<p>Leválasztás</p>
 	<p>Biztonsági információk                  Használati útmutató</p>		<p>Váltakozó áramerősség/feszültség</p>
			<p>Védelmi osztály II (dupla szigetelés)</p>
			<p>A CE jelölés azt jelzi, hogy a termék megfelel a rá vonatkozó EU irányelveknek.</p>

## **ÉLEZŐGÉP**

### ● **Bevezetés**

Gratulálunk az új termék megvásárlásához, amelyre a továbbiakban úgy hivatkozunk: „a termék”.

Kiváló minőségű terméket választott. A használati útmutató a termék szerves részét képezi. Fontos információkat tartalmaz a működésre, biztonságra, használatra és ártalmatlanításra vonatkozólag. Használatá elött ismerkedjen meg a termékkel, valamint az összes üzemeltetésre és biztonságra vonatkozó figyelmeztetéssel. Ebből a célból figyelmesen olvassa el a következő használati útmutatót és a biztonságra vonatkozó figyelmeztetéseket. A terméket csak a leírt módon és a megadott alkalmazásokhoz használja. A használati útmutatót biztonságos helyen őrizze. Ha a terméket harmadik félnek átadja, akkor adjon át minden dokumentációt is.

### ● **Rendeltetésszerű használat**

Az élezőgép szerszámok élezésére alkalmas (pl. fűrők, kések, ollók, csákány, véső).

A készülék nem használható mindenféle más alkalmazáshoz (pl. élezés nem megfelelő köszörítárcsákkal, élezés hűtőközeg-oldattal, veszélyes anyagok, például azbeszt csiszolása).

A készülék barkácsoláshoz készült. Nem alkalmas kereskedelmi célú használatra.

A készüléket felnőttek általi használatra tervezték. 16 év feletti fiatalok csak felügyelet mellett használhatják a készüléket.

A gyártó nem vállal felelősséget a nem rendeltetésszerű használat vagy a nem megfelelő működtetés által okozott károkért.

### ● **Szállítás terjedelme**

#### **⚠ FIGYELEMEZTETÉS!**

- ▶ Csomagolja ki a berendezést, és ellenőrizze, hogy meg van-e minden. A csomagolóanyagokat megfelelően ártalmatlanítsa.

- 1x Készülék
- 1x Élező késekhez és ollókhoz
- 1x Élező fűrőkhoz
- 1x Élező csákányhoz és vésőkhöz
- 1x Tartalék köszörítárcsa
- 1x Használati útmutató

## ● A készülék leírása

### A ábra

- 1 Élező késekhez és ollókhoz
- 2 Hálózati kábel hálózati dugóval
- 3 Be-/kikapcsoló
- 4 Távtartó
- 5 Mágneses tartó
- 6 Szerszám asztal
- 7 Rögzítőcsavar a szögbeállításához
- 8 Védburkolat
- 9 Szerelőfuratok munkapadra való felszereléshez
- 10 Köszörűtárcsa
- 11 Forgatható fúróállvány
- 12 Recézett fejű anya a fúró rögzítéséhez
- 13 Kioldókar az élezőhöz
- 14 Fúrótartó
- 15 Beállítóeszköz
- 16 Köszörűtárcsa anyák

## ● Műszaki adatok

### Élezőgép

### PSS 65 D1

#### Névleges

bemeneti feszültség:	220–240 V~, 50 Hz
Teljesítményfelvétel P:	65 W (S6 20%)*
Teljesítményfelvétel P <sub>0</sub> :	25 W (S1)**
Mérés üresjáraton n <sub>0</sub> :	6700 min <sup>-1</sup>
Biztonsági osztály:	□ II
Súly (kiegészítőekkel):	kb. 1,26 kg
Élezési szög tartomány:	15°–50°
Élesség, fúró átmérő:	3–10 mm
Élesség, kés szélessége:	6–51 mm

#### Köszörűtárcsa

Külső átmérő:	Ø 49,5 mm
Furat átmérő:	Ø 10,14 mm
Vastagság	7,9 mm
Köszörűlőanyag:	Gyémánt
Alapegység:	Fém
Működési sebesség:	max. 60 m/s
Forgási sebesség:	max. 23 100 min <sup>-1</sup>
Hangnyomás szint (L <sub>pA</sub> ):	64,3 dB; K <sub>pA</sub> = 3 dB
Mért hangteljesítményszint (L <sub>WA</sub> ):	77,3 dB; K <sub>WA</sub> = 3 dB

\* S6 működési mód 20%: Folyamatos működés szakaszos terheléssel (ciklusidő: 10 perc). Annak érdekében, hogy a motor ne melegedjen túl a megengedettnél, a motort csak a ciklusidő 20%-ban szabad a megadott névleges teljesítménnyel működtetni, majd a ciklusidő 80%-ban terhelés nélkül kell tovább működnie.

\*\* S1 működési mód: Folyamatos működés állandó terheléssel

- A zaj- és rezgésértékeket a megfelelőségi nyilatkozatban megadott szabványok és előírások szerint határozták meg.
- A névleges rezgési és zaj érték mérése standard bevizsgálási módszerrel történt, és használatával a szerszámok egymással összehasonlíthatók.
- A névleges teljes rezgési érték és a névleges zajkibocsátási érték is használható a kitétség előzetes értékelésére.

### FIGYELEMEZTETÉS!

- ▶ Az elektromos szerszám tényleges használata során a rezgés kibocsátás a szerszám használatának módjaitól, különösen a munkadarab fajtájától függően eltérhet a névleges összértéktől.
- ▶ Próbálja minimalizálni a rezgésnek és zajnak való kitétséget. Példák a rezgés csökkentésére: kesztyű viselése a szerszám használatakor és a munkaidő korlátozása. A működési ciklus minden részét figyelembe kell venni (pl. a szerszám kikapcsolásának ideje és üresjáraton működés a kapcsolási idő után).



## Általános biztonsági utasítások

- **Az elektromos kéziszerszámokra vonatkozó általános biztonsági figyelmeztetések**

### FIGYELEMEZTETÉS!

- ▶ **Olvassa el az elektromos kéziszerszámhoz mellékelt összes biztonsági figyelmeztetést, utasítást, ábrát és specifikációt.** Az alább felsorolt utasítások be nem tartása áramütést, tűzveszélyt és/vagy súlyos sérülést idézhet elő.

## Őrizzen meg minden figyelmeztetést és utasítást, hogy később is elő tudja majd venni.

Az „elektromos kéziszerszám” megnevezés a figyelmeztetésekben egyaránt vonatkozik a hálózati feszültségről meghajtott (vezetékes) elektromos kéziszerszámokra, valamint az akkumulátorral működtetett (vezeték nélküli) elektromos kéziszerszámokra.

### A munkaterület biztonsága

- **A munkaterület legyen tiszta és jól megvilágított.** A munkahelyen uralkodó rendetlenségnek vagy a rossz megvilágításnak baleset lehet a következménye.
- **Ne használjon elektromos szerszámokat robbanásveszélynek kitett környezetben, például olyan helyen, ahol éghető folyadékok, gázok vagy porok találhatóak.** Az elektromos kéziszerszámok szikrákat képeznek, amelyek meggyújthatják a porokat vagy gázokat.
- **Tartsa távol a gyermekeket és az illetéktelen személyeket, amikor elektromos kéziszerszámmal dolgozik.** A figyelem elterelődése miatt elveszítheti uralmát a készülék felett.

### Elektromos biztonság

- **Az elektromos kéziszerszám hálózati csatlakozódugójának illeszkednie kell az alkalmazott elektromos aljzathoz. Soha és semmiképpen se módosítsa a csatlakozódugót. Ne használjon adapteres csatlakozódugókat a földelt elektromos kéziszerszámokhoz.** Az eredeti csatlakozódugó és megfelelő hálózati aljzat alkalmazásával megelőzi az áramütés veszélyét.

- **Ne érjen földelt felületekhez, ilyenek pl. a csövek, fűtőtestek, tűzhelyek vagy hűtőszekrények.**

Az áramütés kockázata nagyobb, ha a teste le van földelve.

- **Ne tegye ki az elektromos kéziszerszámot esőnek vagy nedves környezetnek.** Az elektromos kéziszerszámba bekerülő víz megnöveli az áramütés kockázatát.

- **Ne használja a kábelt helytelen módon. Ne használja a kábelt az elektromos szerszám hordozására, húzására vagy a dugasz kihúzására. Tartsa távol a vezetékét hőtől, olajtól, éles szegélyektől és mozgó alkatrészekről.** A sérült vagy összegabalyodott hálózati kábelek megnövelik az áramütés veszélyét.

- **Az elektromos szerszám szabadtéri üzemeltetéséhez használjon szabadtéren használható hosszabbító kábelt.**

A szabadtéren használható kábel alkalmazása csökkenti az áramütés kockázatát.

- **Ha elkerülhetetlen az elektromos kéziszerszám használata nedves helyen, használjon földzárlat-megszakítóval (RCD) ellátott tápellátást.** Az RCD használata csökkenti az áramütés veszélyét.

### **Személyi biztonság**

- **Legyen figyelmes, ügyeljen arra, amit csinál, és józan ésszel fogjon a munkához, ha elektromos kéziszerszámot használ. Ne használjon elektromos kéziszerszámot, ha fáradt, kábítószert, alkoholt vagy gyógyszer befolyása alatt áll.** Az elektromos kéziszerszám üzemeltetése fehér egy pillanatnyi figyelmetlenség is súlyos személyi sérülést okozhat.

- **Használjon személyi védőfelszerelést. Mindig viseljen védőszemüveget.** A védőfelszerelések, mint például porvédő maszk, csúszásmentes lábbeli, sisak és hallásvédő, rendeltetészerű használata révén elkerüli a sérülési veszélyeket.

- **Akadályozza meg a véletlen indítást. Ügyeljen arra, hogy a kapcsoló kikapcsolt állásban legyen, mielőtt a szerszámot tápforrásra és/vagy akkumulátoregységre csatlakoztatja, felveszi vagy viszi.**

Balesetekhez vezethet, ha a hálózatra csatlakoztatott szerszámot úgy viszi, hogy közben az ujjja a bekapcsoló gombon van, vagy ha a hálózati csatlakozódugót olyankor dugja be az aljzatba, amikor be van kapcsolva a szerszám.

- **Vegye ki a csavarkulcsot és a beállító szerszámot, mielőtt az elektromos kéziszerszámot bekapcsolná.** Az elektromos szerszám mozgó alkatrészén felejtett csavarkulcs vagy eszköz személyi sérülést okozhat.

- **Ne hajoljon a szerszám fölé. Vegyen fel stabil testhelyzetet, és mindig tartsa meg az egyensúlyát.** Ezáltal jobban tudja irányítani az elektromos kéziszerszámot a legváratlanabb helyzetben is.

- **Viseljen megfelelő ruhát. Ne hordjon laza, bő ruhát, és ne viseljen ékszert. Tartsa távol haját, ruházatát és kesztyűjét a mozgó alkatrészekről.** A laza ruházatot, az ékszert vagy a hosszú haját becsíphetik a mozgó alkatrészek.



- **Ha az elektromos kéziszerszámot porszívó vagy porfelfogó eszközzel szerelik fel, akkor győződjön meg arról, hogy ezek előírászerűen vannak-e csatlakoztatva, és használja őket a rendeltetésüknek megfelelően.**

Porgyűjtő használata csökkentheti a porral járó veszélyeket.

- **Ne hagyja, hogy a rendszeres használat során megszerzett tapasztalat miatt túl magabiztossá váljon, és emiatt figyelmen kívül hagyja a biztonsági irányelveket.**

A gondatlan kezelés a másodperc töredéke alatt balesetet okozhat.

### **Az elektromos szerszám üzemeltetése és gondozása**

- **Ne terhelje túl az elektromos kéziszerszámot. A munkájához használja az arra alkalmas elektromos kéziszerszámot.** A megfelelő elektromos kéziszerszámmal jobban és biztonságosabban dolgozhat a megadott teljesítményhatárokon belül.
- **Ne használja az elektromos kéziszerszámot, ha nem lehet a bekapcsoló segítségével be- vagy kikapcsolni.** Az olyan elektromos kéziszerszám, amely nem irányítható a kapcsolóval, veszélyes és javításra szorul.
- **Húzza ki a hálózati csatlakozó dugót az aljzatból, és/vagy vegye ki az akkumulátoregységet, mielőtt beállításokat végezne, tartozékot cserélne vagy az elektromos kéziszerszámot félretenné.** Az ilyen megelőző biztonsági óvintézkedések csökkentik az elektromos kéziszerszám véletlen beindításának kockázatát.

- **A használaton kívüli elektromos szerszámokat gyermekektől távol tartsa, és ne engedje meg, hogy olyan személyek használják az elektromos szerszámot, akik nem ismerik azt, vagy nincsenek tisztában ezekkel a biztonsági utasításokkal.** Az elektromos szerszámok veszélyt jelentenek a gyakorlatlan felhasználó kezében.
- **Gondosan tartsa karban az elektromos szerszámot és tartozékait. Ellenőrizze a mozgó részek beállítását és rögzítését, vizsgáljon meg minden részt, nem sérült-e, és ellenőrizze, nem állnak-e fenn olyan körülmények, amelyek befolyásolhatják az elektromos kéziszerszámok helyes kezelését. Használat előtt javíttassa meg a sérült elektromos kéziszerszámot.** A rosszul karbantartott elektromos szerszámok sok balesetet okoznak.
- **A vágószerszámok legyenek mindig élesek és tiszták.** A megfelelően karbantartott és kiélezett vágóélekkel rendelkező vágószerszámok kevésbé hajlamosak az elgörbülésre, valamint könnyebben kezelhetők.
- **Az elektromos kéziszerszámot, tartozékot, vágófeltéteket, stb. mindig ezen biztonsági utasításoknak megfelelően használja, mindig vegye figyelembe a munkakörülményeket, és legyen tekintettel a megmunkálandó munkadarabra.** Az elektromos kéziszerszám előírt rendeltetési célról eltérő használata veszélyes helyzetet eredményezhet.

- **Tartsa szárazon, tisztán, olajtól és zsírtól mentesen a fogantyúkat és a tartófelületeket.** Ha csúszósak a fogantyúk és megfogható felületek, akkor váratlan helyzetben nem lehet biztonságosan kezelni a készüléket.

## Szerviz

- **Az elektromos kéziszerszám szervizelését szakképzett szerelő végezze, csak az eredetivel megegyező cserealkatrészek felhasználásával.** Ez biztosítja az elektromos szerszám biztonságát.

## ● További biztonsági utasítások

- A készüléket csak 30 mA-t nem meghaladó névleges üzemi feszültségre állított váltóáramú megszakítóval rendelkező csatlakozó aljzathoz csatlakoztassa.
- A hálózati kábelt és a hosszabbítókábelt tartsa távol a közbűrtárcsától. Ha sérült vagy szakadt, azonnal húzza ki a csatlakozódugót a hálózati aljzatról. Ne érjen a kábelhez, amíg le nem választotta a hálózati aljzatról. Áramütés veszélye.
- A kockázatok elkerülése érdekében a csatlakozódugó vagy a kábel cseréjét a gyártónak vagy az ügyfélszolgálatnak kell végeznie.
- Csak akkor kapcsolja be a készüléket, ha biztonságosan rögzítve van a munkalapra.
- A saját biztonsága érdekében csak a használati útmutatóban megadott, vagy a szerszám gyártója által ajánlott vagy előírt tartozékokat és alkatrészeket használja.
- Csak olyan közbűrtárcsákat használjon, amelyeknél a nyomtatott fordulatszám legalább olyan magas, mint amit a készülék névtábláján megadtak.
- Használat előtt szemrevételezéssel ellenőrizze a közbűrtárcsát. Ne használjon sérült vagy deformálódott közbűrtárcsákat. Cserélje ki a sérült vagy kopott közbűrtárcsákat.
- Ügyeljen arra, hogy az élezés során keletkező szikrák ne jelentsenek veszélyt, például ne érjenek embereket, és ne gyűjtsanak meg gyúlékony anyagokat.
- Soha ne tartsa az ujjait a közbűrtárcsa és a szikravédelem között, vagy a védőburkolatok közelében. Zúzódásveszély áll fenn.
- A készülék forgó részeit funkcionális okokból nem szabad lefedni. Ezért óvatosan és erősen tartsa meg a munkadarabot, hogy ne hagyja megcsúszni, ami miatt a keze a közbűrtárcsához vagy a közbűrtárcsához érhetne.
- Élezés közben a munkadarab felforrósodik. Ne érjen a megmunkált területhez, hagyja lehűlni. Égési sérülést áll fenn. Ne használjon hűtőfolyadékot, vagy hasonlókat.
- Ne használja a készüléket, ha fáradt, alkoholt fogyasztott vagy gyógyszert vett be. Mindig időben tartson szünetet.
- Kapcsolja ki a készüléket, és húzza ki a hálózati csatlakozódugót
  - a beszorult szerszámbetét meglazításához,
  - ha a csatlakozóvezeték sérült vagy összegabalyodott,
  - szokatlan hangok esetén.
- Csak az eredeti gyártótól származó közbűrtárcsát használjon.

## ● Maradék kockázatok

Még az elektromos kéziszerszám megfelelő működtetése és kezelése esetén is fennmaradnak bizonyos kockázatok. Az elektromos kéziszerszám szerkezete és felépítése miatt az alábbi veszélyek állhatnak fenn:

- Tüdősérülés, ha nem visel megfelelő légzésvédőt.
- Halláskárosodás, amennyiben nem visel fülvédőt.
- Egészségkárosodás léphet fel, ha
  - az élezőgép nem fedett területéhez ér;
  - a munkadarabok vagy a sérült közbűrtárcsák kilöködnek.

- Ha hosszabb ideig használja a készüléket, vagy ha a készüléket nem megfelelően tárolja vagy tartja karban, akkor a forgás miatt a keze és a karja megsérülhet.

### **⚠ FIGYELEMTETÉS!**



- ▶ Figyelmeztetés! Működés közben az elektromos kéziszerszám elektromágneses mezőt hoz létre, amely bizonyos körülmények között károsíthatja az aktív vagy passzív orvosi implantátumok működését. A súlyos vagy halálos balesetek veszélyének csökkentése érdekében azt javasoljuk, hogy az orvosi implantátummal élő személyek a gép használata előtt kérjék ki az orvosuk és az implantátum gyártójának véleményét.

## ● **Összeszerelés**

### **⚠ VIGYÁZAT! SÉRÜLÉSVESZÉLY!**

- ▶ Gondoskodjon róla, hogy elegendő hely álljon rendelkezésére a munkához, és hogy ne veszélyeztessen más embereket.
- ▶ Az üzembe helyezés előtt minden burkolatot és védőfelszerelést megfelelően fel kell szerelni.
- ▶ A készülék beállításának módosítása előtt húzza ki a hálózati csatlakozót.

### **Felállítás**



Helyezze az élezőgépet szilárd felületre, és rögzítse a készüléket. Ideális esetben csavarozza a fúrót a felülethez. Ehhez használja a munkapadon   található szerelőfuratot.

### **MEGJEGYZÉS**

- ▶ Az összeszereléshez szükséges csavarokat és anyákat a kiszállított csomag nem tartalmazza.

## **Az élezőgép felszerelése**

1. Válassza ki a három élező egyikét.

2. Ha az élezőt ki akarja venni a munkapozícióból, akkor nyomja le az élező   kioldókarját.
3. Felfelé vegye le az élezőt a vezetősínekről.
4. Tárolási helyzetben az élezők nincsenek rögzítve a jobb és a bal oldalon, és könnyen levehetőek a vezetősínekről.
5. A kiválasztott élező munkapozícióban rögzítéséhez, felülről nyomja be ra a vezetősínekre. Nyomja le az élezőgépet, amíg a helyére nem kattann.

### **⚠ VIGYÁZAT!**

- ▶ **Az élezők biztonsági biztonsági készülékekkel vannak felszerelve. Soha ne használja a készüléket élező nélkül. Sérülésveszély!**

## ● **Működtetés**

### **⚠ VIGYÁZAT! SÉRÜLÉSVESZÉLY!**

- ▶ Munkavégzés előtt mindig húzza ki csatlakozódugót a hálózati aljzattól.
- ▶ Csak a gyártó által ajánlott élezőgép tartozékokat használja. Más szerszámbeállítások és tartozékok használata sérülésveszélyt okozhat.
- ▶ Soha ne működtesse a készüléket vizuális védőlemez nélkül.
- ▶ Csak akkor kapcsolja be a készüléket, ha biztonságosan fel van szerelve a munkafelületre.

### **⚠ VIGYÁZAT!**



**A szem sérülésének elkerülése érdekében a szikravédelem ellenére mindig viseljen védőszemüveget munka közben.**

### **⚠ VIGYÁZAT!**



**A halláskárosodás megelőzése érdekében javasoljuk, hogy viseljen fülvédőt.**

## ⚠ VIGYÁZAT!

- ▶ **A készülék működése közben tartsa távol a kezét a köszörűtárcsától és a köszörűszalagtól. Sérülésveszély.**

## Be- és kikapcsolás

### MEGJEGYZÉS

- ▶ Ellenőrizze, hogy a hálózati feszültség megfelel-e a típustáblán megadottnak.

Csatlakoztassa a készüléket a hálózati aljzathoz.

1. A bekapcsoláshoz nyomja meg az „I” BE kapcsolót, és a készülék elindul **A** **3**.
2. A kikapcsoláshoz nyomja meg az „O” KI kapcsolót, és a készülék kikapcsol **A** **3**.

A készülék bekapcsolása után várja meg, amíg a készülék eléri a maximális sebességet. Csak utána kell kezdje el az élezést.

## ⚠ VIGYÁZAT!

- ▶ **A tárcsa a berendezés kikapcsolása után is tovább forog. Sérülésveszély áll fenn.**

## Tesztelés:

A munka megkezdése előtt és a köszörűtárcsa minden cseréje után végezzen legalább 60 másodperces tet terhelés nélkül. Azonnal kapcsolja ki a berendezést, ha a tárcsa egyetlenul forog, jelentős rezgések lépnek fel, vagy rendellenes zajok hallhatók.

## **B** Fúrók élezése



3–10 mm átmérőjű fúrók élezhetők.

1. Szerelje fel a kiválasztott élezőt (lásd: Élező felszerelése).
2. Vegye ki a fúrótartót **14** az élezőből.
3. Helyezze a fúrót a fúrótartóba **14**. Ne csatlakoztassa a fúrót.

4. Illessze a fúrótartót **14** felfelé a beállítóeszközbe **15** a fúró rögzítéséhez **12** való recézett fejjű anyával.
5. Tolja előre a fúrót a V-nyámba a fém ütközőig. A fúró vágóéleinek szorosan kell illeszkedniük a fém felületekhez.
6. A fúró rögzítéséhez **12** való recézett fejjű anyával rögzítse a fúrót.
7. Vegye ki a fúrótartót **14**, és helyezze a forgatható fúróállványba **11** a fúró rögzítéséhez **12** való recézett fejjű anyával.
8. Ellenőrizze a fúró illeszkedését. A fúró vágóéleinek érinteniük kell a köszörűtárcsát **10**.
9. Kapcsolja be a készüléket, és élezze meg a fúrót a forgatható fúróállvány nyíl irányába történő ide-oda mozgatásával.
10. Kapcsolja ki a készüléket, és várja meg, amíg a köszörűtárcsa **10** leáll.
11. Távolítsa el a fúrótartót **14**, és helyezze be az elfordítható fúróállványba **11** 180°-kal elforgatva. Ugyanezzel a beállítással meg tudja élezni a fúró másik vágóélét is.
12. Kapcsolja be a készüléket, és élezze meg a fúrót.
13. Kapcsolja ki a készüléket, és várja meg, amíg a köszörűtárcsa **10** leáll.

## **C** Csákányok és vésők élezése

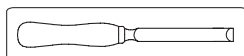

1. Szerelje fel a kiválasztott élezőt (lásd: Élező felszerelése).
2. Helyezze a kést a szerszámasztalra **6** úgy, hogy ráfeküdjön a távtartóra **4**. A mágneses tartó **5** a pengét a helyén tartja.
3. Oldja ki a szögbeállítás rögzítőcsavarját **7**, és fordítsa a szerszámasztalt **6** a helyére. Válassza ki a szöget a meglévő ferde szögnek megfelelően (a ferde él szöge).
4. Húzza meg ismét a szögbeállítás rögzítőcsavarját **7**.
5. Kapcsolja be a készüléket, és mozgassa a szerszámasztalt **6** egyformán előre-hátra a köszörűtárcsa mentén **10**.

- Élezés közben mindig enyhe nyomást fejtsen ki, és lassan nyomja a kést a köszörűtárcsához **10**.
- Addig ismétlje az élezési folyamatot, amíg az összes egyenetlenséget el nem távolította.
- Kapcsolja ki a készüléket, és várja meg, amíg a köszörűtárcsa **10** leáll.

### MEGJEGYZÉS

- ▶ Véső élezéséhez fordítsa meg a vésőt, és ismétlje meg a folyamatot az 5. ponttól.

### D Kések élezése

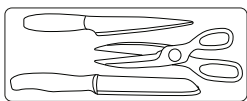

### ⚠ VIGYÁZAT!



**A kések és ollók kezelése során viseljen védőkesztyűt.**

### MEGJEGYZÉS

- ▶ A készülék nem alkalmas recés kések élezésére.

- Szerelje fel a kiválasztott élezőt (lásd: Élező felszerelése).
- Kapcsolja be a gépet.
- Dugja a kés egyik pengéjét az élezőgép nyílásába.
- A pengét a köszörűtárcsa **10** mentén enyhén nyomva, egyenletesen és lassan húzza maga felé a kést.
- Fordítsa meg a kést, és helyezze a késpengét az az élezőgép ellenkező oldalon lévő nyílásába.
- Ismétlje meg az élezési folyamatot a penge ezen oldalán is.
- Váltakozva végezze az élezési folyamatot, amíg a vágóél sorjamentes és éles nem lesz.
- Kapcsolja ki a készüléket, és várja meg, amíg a köszörűtárcsa **10** leáll.

### E Ollók élezése

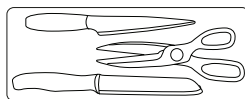

### MEGJEGYZÉS

- ▶ A készülék nem alkalmas recés ollók élezésére. A készülék nem alkalmas cakkzó ollók élezésére.

- Szerelje fel a kiválasztott késekhez és ollókhoz való **1** élezőt (lásd: Élező felszerelése).
- Teljesen nyissa ki az ollót.
- Kapcsolja be a gépet.
- Dugja az olló egyik szárát az élezőgép nyílásába.
- Enyhe nyomással vezesse a szárát a csavartól a végéig a köszörűtárcsa **10** mentén.
- Vegye ki az ollót az élezőgépből, és fordítsa meg az ollót a másik szár élezéséhez.
- Helyezze a másik ollószárát az élezőgép nyílásába.
- Enyhe nyomással vezesse a szárát a csavartól a végéig a köszörűtárcsa **10** mentén.
- Váltakozva végezze az élezési folyamatot, amíg a szár sorjamentes és éles nem lesz.
- Kapcsolja ki a készüléket, és várja meg, amíg a köszörűtárcsa **10** leáll.

## A köszörűtárcsa cseréje

### MEGJEGYZÉS

#### A cserével kapcsolatos információk:

- ▶ Soha ne működtesse a készüléket védőberendezés nélkül.
- ▶ Ellenőrizze, hogy a köszörűtárcsa méretei megfelelnek-e a készülék méretéhez.
- ▶ Soha ne használjon külön csapágyperselyeket vagy adaptereket, hogy a túl nagy furatú köszörűtárcsákat a készülékhez illessze.
- ▶ Ne használjon fűrészlapokat.
- ▶ A köszörűtárcsa cseréje után mindig teljesen szerelje össze a készüléket.

### ⚠ VIGYÁZAT!



Kapcsolja ki a készüléket, és húzza ki a hálózati csatlakozódugót. Hagyja lehűlni a készüléket.

### MEGJEGYZÉS

- ▶ A köszörűtárcsa anyának **16** a meghúzásakor vagy meglazításakor a köszörűtárcsát **10** kézzel erősen kell tartani, vagy a tengelyt egy fogó segítségével szilárdan a helyén kell tartani.
1. Lazítsa meg a köszörűtárcsa anyát **16** az óramutató járásával megegyező irányban (balmenet).
  2. Szerelje le a köszörűtárcsát **10**.
  3. Állítson be egy új köszörűtárcsát **10**. Húzza meg a köszörűtárcsa anyát **16** az óramutató elleni járásával ellentétes irányban (balmenet).
  4. **Tesztelés:** A munka megkezdése előtt és a köszörűtárcsa minden cseréje után végezzen legalább 60 másodperces tet terhelés nélkül. Azonnal kapcsolja ki a berendezést, ha a tárcsa egyenetlenül forog, jelentős rezgések lépnek fel, vagy rendellenes zajok hallhatók.

## ● Hibaelhárítás

### ⚠ FIGYELEMTETÉS!



Munkavégzés előtt mindig húzza ki csatlakozódugót a hálózati aljzatból. Áramütés veszélye.

Probléma	Ok	Megoldás
A készülék nem indul.	Nincs hálózati feszültség. A fő áramköri megszakító kioldott.	Ellenőrizze az aljzatot, a hálózati kábelt, a vezetékét, a hálózati csatlakozót, a javítást szükség esetén szakképzett villanyszerelő végezze el, ellenőrizze a fő áramköri megszakítót.
	Valószínűleg az <b>A</b> <b>3</b> be-/kikapcsoló meghibásodott.	Javítás az ügyfélszolgálat által.
	Motor meghibásodás.	
Az élezők nem mozognak, pedig a motor jár.	A köszörűtárcsa anya <b>A</b> <b>16</b> laza.	Húzza meg a köszörűtárcsa anyát (lásd: „A köszörűtárcsa cseréje”).
	Munkadarab, maradék munkadarab vagy maradék élező blokkolja a működést.	Távolítsa el a blokkot.
A motor lassul, majd leáll.	A készüléket a munkadarab túlterheli.	Csökkentse a köszörűtárcsa nyomását. Alkalmatlan munkadarab.
A köszörűtárcsa nem forog simán, rendellenes zajok hallhatók.	A köszörűtárcsa anya <b>A</b> <b>16</b> laza.	Húzza meg a köszörűtárcsa anyát (lásd: „A köszörűtárcsa cseréje”).
	A köszörűtárcsa <b>A</b> <b>10</b> meghibásodott.	Cserélje ki a köszörűtárcsát.

## ● Tisztítás és karbantartás

### ⚠ FIGYELEMTETÉS!





Beállítás, karbantartás vagy javítás előtt húzza ki a csatlakozódugót.

### ⚠ FIGYELEMTETÉS!

- ▶ **A jelen utasításokban nem szereplő munkákat szakműhelyben végeztesse el. Csak eredeti alkatrészeket használjon. Hagyja lehűlni a készüléket, mielőtt bármilyen karbantartási és tisztítási munkát végezne. Égési sérülést áll fenn.**

Minden használat előtt ellenőrizze, hogy a készüléken van-e meghibásodás, például nem laza, kopott vagy sérült-e, és ellenőrizze, hogy a csavarok vagy más alkatrészek megfelelően vannak-e behelyezve.

Különösen ellenőrizze a köszörűtárcsát  . Cserélje ki sérült alkatrészeket.

## ● Tisztítás

### MEGJEGYZÉS

- ▶ Ne használjon tisztítószereket vagy oldószereket. A vegyi anyagok megtámadhatják a készülék műanyag részeit. Soha ne tisztítsa a berendezést folyó víz alatt.
- Minden használat után tisztítsa meg a készüléket.
- Tisztítsa meg alaposan a készülék felületét egy puha kefével vagy ruhával.

## ● Tárolás

- A készüléket száraz helyen kell tárolni, ahol a gyermekek nem férhetnek hozzá.
- A köszörűtárcsákat szárazon és függőlegesen kell tárolni, és nem szabad őket egymásra rakni.

## ● Szállítás

- Óvja a terméket az ütődésektől és az erős rezgésektől, amelyek különösen a járműben való szállítás során fordulnak elő.
- Biztosítsa a terméket kicsúszás és felborulás ellen.

## ● Mentesítés

A csomagolás környezetbarát anyagokból készült, amelyeket a helyi újrahasznosító helyeken adhat le ártalmatlanítás céljából.



A hulladék elkülönítéséhez vegye figyelembe a csomagolóanyagon található jelzéseket. Ezek rövidítésekkel (a) és számokkal (b) tartalmaznak a következő jelentéssel: 1-7: műanyagok / 20-22: papír és karton / 80-98: kötőanyagok.

### Termék:



A termék, beleértve a tartozékokat és a csomagolóanyagokat is, újrahasznosítható, és a gyártó kiterjesztett felelőssége alá tartozik. A jobb hulladékkezelés érdekében az ábrán látható információk (szortírozási információk) alapján külön ártalmatlanítsa őket.

A Triman-logó csak Franciaországra vonatkozik.



A kiszolgált termék megsemmisítési lehetőségeiről lakóhelye illetékes önkormányzatánál tájékozódhat.



A környezete érdekében, ne dobja a kiszolgált terméket a háztartási szemétkébe, hanem adja le szakszerű ártalmatlanításra. A gyűjtőhelyekről és azok nyitvatartási idejéről az illetékes önkormányzatnál tájékozódhat.



## ● **Garancia**

A termék szigorú minőségi előírások szerint készült, és alapos vizsgálaton esett át szállítás előtt. Anyag- vagy gyártási hibák esetén törvényben foglalt garancia jár Önnek a termék kereskedőjétől. Az alább részletezett garanciánk semmilyen módon nem korlátozzák az Ön törvényes jogait.

A termékre a vásárlás dátumától számított 3 éves garancia jár. A garancia időtartama a vásárlás dátumától kezdődik. Tartsa az eredeti vásárlási nyugtát biztonságos helyen, mivel ez a dokumentum a vásárlást igazoló bizonylat.

Bármilyen, a vásárlás pillanatában fennálló sérülést vagy hibát azonnal jelezni kell a termék kicsomagolása után.

Ha a terméken vásárlásától számított 3 éven belül anyag- vagy gyártási hiba merül fel, akkor a választásunk szerint a terméket ingyen megjavítjuk vagy kicseréljük. A garanciális időszak nem hosszabbítható meg a reklamáció miatt. Ez vonatkozik kicserélt és javított alkatrészekre is.

A garancia érvényét veszti, ha a termék megsérült, vagy nem megfelelően használták, vagy tartották karban.

A garancia kiterjed az anyag- vagy gyártási hibákra is. A garancia nem terjed ki a termék azon részeire, amelyek normál kopásnak vannak kitéve, és ezért fogyóeszköznek tekinthetők (pl. elemek, újratölthető elemek, csövek, betétek), vagy a törékeny alkatrészek sérülésére, pl. kapcsolók vagy üvegből készült alkatrészek.

## ● **Garanciális ügyek lebonyolítása**

A reklamáció gyors feldolgozásának biztosításához tartsa be az alábbi utasításokat:

Legyen meg az eredeti vásárlási nyugta és az azonosítószám (IAN 499631\_2204) a vásárlás bizonyítékeként.

A termék azonosítószáma a típusábrán, a terméken található gravírozásként, a használati útmutató első (bal alsó) oldalán, vagy a termék hátulján vagy alján lévő matricán található.

Amennyiben működési hiba vagy más meghibásodás lép fel, kérjük, vegye fel a kapcsolatot az ügyfélszolgálatunkkal a lent felsorolt telefonszámon vagy e-mail címen.

Ha a terméket hibásként regisztrálják, akkor ingyenesen visszaküldheti az Önnek megadott szervizcímre. Ne felejtse el mellékelni a vásárlási bizonylatot (vásárlási nyugta) és egy rövid leírást, amely ismerteti a hiba részleteit, és hogy mikor következett be a hiba.

## ● **Szerviz**

**HU Szerviz Magyarország**

Tel.: 0680021536

E-mail: owim@lidl.hu

# ● EK megfelelési nyilatkozat

## EK MEGFELELŐSÉGI NYILATKOZAT

IAN: 499631\_2204  
Termékeazonosító: "Parkside" Élezőgép  
Típuszám: HG09795

A fent ismertetett nyilatkozat tárgya megfelel a vonatkozó uniós harmonizációs jogszabálynak:

Directive 2006/42/EC
Directive 2014/30/EU
Directive 2011/65/EU

Az alkalmazott harmonizált szabványokra való hivatkozás vagy az azokra az egyéb műszaki leírásokra való hivatkozás, amelyekkel kapcsolatban megfelelési nyilatkozatot tettek:

Szám / vonatkozó részek
Directive 2006/42/EC
EN 62841-1:2015
EN ISO 12100:2010
Directive 2014/30/EU
EN IEC 55014-1:2021
EN IEC 55014-2:2021
EN IEC 61000-3-2:2019/A1:2021
EN 61000-3-3:2013/A2:2021

A fent ismertetett nyilatkozat tárgya megfelel az egyes veszélyes anyagok elektromos és elektronikus berendezésekben való alkalmazásának korlátozásáról szóló, 2011. június 8-i 2011/65 / EU európai parlamenti és tanácsi irányelvnek:

Szám / vonatkozó részek
2011/65/EU IRÁNYELV
EN IEC 63000:2018

További információ - Egyéb kapcsolódó szabványok:

Szám / vonatkozó részek
EN 13236:2019

A műszaki dokumentáció tulajdonosa: OWIM GmbH & Co.KG

nevében aláírva:

**OWIM GmbH & Co. KG Stiftsbergstraße 1 D-74167 Neckarsulm, Németország**

A jelen megfelelési nyilatkozatot a gyártó kizárólagos felelősségére bocsátják ki.

Az eredeti megfelelési nyilatkozat fordítása

Neckarsulm  
Hely

05.10.2022  
Dátum

  
Benjamin Steeb  
Managing Director

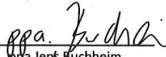
  
Jutta Jerß Buchheim  
Authorised Signatory

HU



<b>Seznam uporabljenih piktogramov</b> .....	Stran 178
<b>Uvod</b> .....	Stran 179
Predvidena uporaba .....	Stran 179
Obseg dobave .....	Stran 179
Opis delov .....	Stran 180
Tehnični podatki .....	Stran 180
<b>Splošna varnostna navodila</b> .....	Stran 181
Splošne varnostne smernice za električna orodja .....	Stran 181
Nadaljnja varnostna navodila .....	Stran 183
Preostala tveganja .....	Stran 184
<b>Sestavljanje</b> .....	Stran 184
<b>Delovanje</b> .....	Stran 185
<b>Odpravljanje težav</b> .....	Stran 188
<b>Čiščenje in vzdrževanje</b> .....	Stran 189
Čiščenje .....	Stran 189
<b>Shranjevanje</b> .....	Stran 189
<b>Prevoz</b> .....	Stran 189
<b>Odstranjevanje</b> .....	Stran 189
<b>Garancijski list</b> .....	Stran 190
Postopek pri uveljavljanju garancije .....	Stran 191
Servis .....	Stran 191
<b>Izjava ES o skladnosti</b> .....	Stran 192

## Seznam uporabljenih piktogramov

V teh navodilih za uporabo, na embalaži in na tipski ploščici se uporabljajo naslednja opozorila:

 	<p>Preberite navodila za uporabo!</p>	 <p><b>SVARILO!</b> Bodite pozorni na varnostna navodila.</p>
	<p><b>NEVARNOST!</b> Ta simbol v kombinaciji s signalno besedo »Nevarnost« označuje nevarnost z visokim tveganjem, ki lahko, če ni preprečena, vodi v smrt ali resno telesno poškodbo.</p>	 <p>Uporabljajte zaščito za oči!</p>
	<p><b>OPOZORILO!</b> Ta simbol v kombinaciji s signalno besedo »Opozorilo« označuje nevarnost s srednjim tveganjem, ki lahko, če ni preprečena, vodi v smrt ali resno telesno poškodbo.</p>	 <p>Uporabljajte zaščito za ušesa!</p>
	<p><b>SVARILO!</b> Ta simbol v kombinaciji s signalno besedo »Svarilo« označuje nevarnost z nizkim tveganjem, ki lahko, če ni preprečena, vodi v manjšo ali zmerno telesno poškodbo.</p>	 <p>Uporabljajte zaščitne rokavice!</p>
	<p>Varnostne informacije Navodila za uporabo</p>	 <p>Pred zamenjavo priključkov, čiščenjem in kadar izdelek ni v uporabi, ga izklopite in izključite iz električnega omrežja.</p>
		 <p>Izključite</p>
		 <p>Izmenični tok/napetost</p>
		 <p>Zaščita razreda II (dvojna izolacija)</p>
		 <p>Oznaka CE označuje skladnost z veljavnimi direktivami EU, ki veljajo za ta izdelek.</p>

## **OSTRILNA POSTAJA**

### **● Uvod**

Čestitamo vam za nakup novega izdelka, ki bo v nadaljevanju tega dokumenta naveden samo kot »izdelek«.

Izbrali ste izdelek visoke kakovosti. Navodila za uporabo so sestavni del tega izdelka. Vsebujejo pomembne informacije o delovanju, varnosti, uporabi in odstranjevanju. Pred uporabo izdelka se seznanite z izdelkom ter vsemi napotki glede delovanja in varnosti. Natančno preberite naslednji uporabniški priročnik ter napotke glede varnosti.

Izdelek uporabljajte samo tako, kot je opisano, in za navedene namene. Ta navodila shranite na varno mesto. Če izdelek predate tretjim osebam, jim morate posredovati tudi vso dokumentacijo.

### **● Predvidena uporaba**

Ostrilna postaja je primerna za brušenje orodij (npr. svedrov, nožev, škarij, cepinov, dleta).

Naprava ni namenjena za vse druge vrste uporabe (npr. za brušenje z neustreznimi brusilnimi orodji, brušenje s hladilno raztopino, brušenje nevarnih materialov, kot je azbest).

Oprema je namenjena za uporabo na področju »naredi sam«. Ni zasnovana za komercialno uporabo.

Oprema je zasnovana na način, da jo uporabljajo odrasli. Mladi, starejši od 16 let, smejo opremo uporabljati le pod nadzorom.

Proizvajalec ni odgovoren za škodo, ki je posledica drugačne uporabe od predvidenega namena ali nepravilnega upravljanja.

### **● Obseg dobave**

#### **⚠ OPOZORILO!**

- ▶ Opremo odstranite iz embalaže in preverite, ali so priloženi vsi sestavni deli. Embalažni material pravilno zavržite.

- 1x Naprava
- 1x Brusilnik za nože in škarje
- 1x Brusilnik za svedre
- 1x Brusilnik za cepine in dleta
- 1x Rezervno brusilno kolo
- 1x Navodila za uporabo

## ● Opis delov

### Sl. A

- 1 Brusilnik za nože in škarje
- 2 Električni kabel z vtičem
- 3 Stikalo za vklop/izklop
- 4 Distančnik
- 5 Držalo za magnet
- 6 Miza za orodje
- 7 Zadrževalni vijak za nastavitev kota
- 8 Zaščitni pokrov
- 9 Montažne odprtine za namestitev na delovno mizo
- 10 Brusilno kolo
- 11 Vrtljiv nosilec za sveder
- 12 Vrtljiva matica za pritrditev svedra
- 13 Ročica za sprostitve brusilnika
- 14 Držalo za sveder
- 15 Naprava za prilagajanje
- 16 Matice brusilnega kolesa

## ● Tehnični podatki

### Ostrilna postaja PSS 65 D1

#### Nominalne vrednosti

Vhodna napetost:	220–240 V~, 50 Hz
Poraba energije P:	65 W (S6 20 %)*
Poraba energije P <sub>0</sub> :	25 W (S1)**
Merjenje hitrosti v prostem teku n <sub>0</sub> :	6700 min <sup>-1</sup>
Varnostni razred:	□ II
Teža (vklj. z dodatki)	pribl. 1,26 kg
Obseg kota brušenja:	15°–50°
Premer svedra za brušenje:	3–10 mm
Širina noža za brušenje:	6–51 mm

#### Brusilno kolo

Zunanji premer:	Ø 49,5 mm
Premer izvrtine:	Ø 10,14 mm
Debelina:	7,9 mm
Abrazivno sredstvo:	diamant
Telo podnožja:	kovina
Delovna hitrost:	najv. 60 m/s
Hitrost vrtenja:	najv. 23100 min <sup>-1</sup>
Stopnja zvočnega tlaka (L <sub>pA</sub> ):	64,3 dB; K <sub>pA</sub> = 3 dB
Stopnja zvočne moči (L <sub>WA</sub> ):	77,3 dB; K <sub>WA</sub> = 3 dB

\* Način delovanja S6 20 %: Neprekinjeno delovanje z občasno obremenitvijo (čas cikla 10 min.) Da motorja ne bi segreli bolj kot je dovoljeno, lahko motor deluje 20 % časa cikla z navedeno nominalno močjo, nato pa mora 80 % časa cikla delovati brez obremenitve.

\*\* Način delovanja S1: Neprekinjeno delovanje s stalno obremenitvijo

- Vrednosti hrupa in treslajev so bile določene v skladu s standardi in predpisi, navedenimi v izjavi o skladnosti.
- Navedena skupna vrednosti treslajev in navedena vrednost emisij hrupa sta bili izmerjeni v skladu s standardno testno metodo in se lahko uporabljata za medsebojno primerjavo orodij.
- Navedena skupna vrednost treslajev in navedena vrednost emisij hrupa se lahko uporabljata tudi za predhodno oceno izpostavljenosti.

### **OPOZORILO!**

- ▶ Emisije treslajev in hrupa se lahko med dejansko uporabo električnega orodja razlikujejo od navedenih vrednosti, kar je odvisno od načina uporabe orodja, zlasti od vrste obdelovanca.
- ▶ Poskusite zmanjšati izpostavljenost treslajem in hrupu. Primeri ukrepov za zmanjšanje treslajev vključujejo nošenje rokavic pri uporabi orodja in omejitev delovnega časa. Upoštevati je treba vse dele cikla delovanja (npr. poleg časa zagona tudi čase, ko je električno orodje izklopljeno in ko deluje v prostem teku).



## **Splošna varnostna navodila**

### **● Splošne varnostne smernice za električna orodja**

#### **OPOZORILO!**

- ▶ **Preberite vsa varnostna opozorila, navodila, skice in tehnične podatke, priložene temu električnemu orodju.** Neupoštevanje vseh spodaj navedenih navodil lahko povzroči električni udar, požar in/ali resne telesne poškodbe.

### **Vsa opozorila in navodila shranite za kasnejšo uporabo.**

Izraz »električno orodje« v opozorilih se nanaša na vaše omrežno (žično) električno orodje oziroma baterijsko (brežžično) električno orodje.

### **Varnost delovnega območja**

- **Delovno območje naj bo čisto in dobro osvetljeno.** Razmetana ali temna območja privabljajo nesreče.
- **Električnih orodij ne uporabljajte v eksplozivnih atmosferah, kot je v prisotnosti vnetljivih tekočin, plinov ali prahu.** Električna orodja ustvarjajo iskre, zaradi katerih se lahko vname prah ali hlapi.
- **Medtem ko uporabljate orodja, naj se vam otroci in mimoidoči ne približujejo.** Zaradi motenj lahko izgubite nadzor.

### **Električna varnost**

- **Vtiči električnega orodja se morajo ujemati v vtičnico. Vtiča nikoli na noben način ne spreminjajte. Z ozemljenimi električnimi orodji ne uporabljajte adapterjev.** Nespremenjeni vtiči in ujemajoče vtičnice zmanjšajo tveganje za električni udar.
- **Izogibajte se telesnemu stiku z ozemljenimi površinami, kot so cevi, radiatorji, štedilniki in hladilniki.** Če je vaše telo ozemljeno, obstaja povečano tveganje za električni udar.
- **Električnega orodja ne izpostavljajte dežju ali mokrim pogojem.** Če v električno orodje vstopi voda, bo to povečalo tveganje za električni udar.

- **S kablom ne ravnajte grdo. Kabla nikoli ne uporabljajte za prenašanje, vlečenje ali izklapljanje električnega orodja. Kabel hranite stran od vročine, olja, ostrih robov ali premičnih delov.** Poškodovani ali zapleteni kabli povečajo tveganje za električni udar.
- **Kadar električno orodje uporabljate na prostem, uporabite podaljšek, ki je primeren za uporabo na prostem.** Uporaba kabla, primernega za uporabo na prostem, zmanjša tveganje za električni udar.
- **Če se uporabi električnega orodja na vlažni lokaciji ni mogoče izogniti, uporabite tokokrog, ki je zaščiten z napravo na preostali tok (RCD).** Uporaba RCD zmanjša tveganje za električni udar.

#### Osebna varnost

- **Pri uporabi električnega orodja ostanite pozorni, pazite, kaj delate in uporabljajte zdravo pamet. Električnega orodja ne uporabljajte, kadar ste utrujeni oziroma pod vplivom drog, alkohola ali zdravil.** Trenutek nepozornosti pri upravljanju električnega orodja lahko povzroči resno telesno poškodbo.
- **Uporabljajte osebno varovalno opremo. Vedno uporabljajte zaščito za oči.** Uporaba zaščitne opreme, kot je protiprašna maska, nedrseči zaščitni čevlji, čelada ali zaščita za sluh v ustreznih pogojih, zmanjša nastanek telesnih poškodb.
- **Preprečite nenamerni zagon. Pred priključitvijo na vir napajanja in/ali pred priključitvijo baterijskega sklopa, dvigovanjem ali prenašanjem orodja zagotovite, da je stikalo v položaju za izklop.** Če orodje prenašate s prstom na stikalu ali električno orodje priključite na napajanje, ko je stikalo v položaju za vklop, privablimate nesreče.
- **Pred vklopom električnega orodja odstranite nastavitveni ključ.** Če pustite ključ priključen v vrtljivi del električnega orodja, lahko to povzroči telesne poškodbe.
- **Ne segajte predaleč. Ves čas ohranjajte ustrezno oporo in ravnotežje.** To omogoča boljši nadzor nad električnim orodjem v nepričakovanih situacijah.
- **Bodite primerno oblečeni. Ne nosite ohlapnih oblačil ali nakita. Z lasmi, oblačili in rokavicami se ne približujte premičnim delom.** Ohlapna oblačila, nakit ali dolgi lasje se lahko ujamejo v premične dele.
- **Če je na naprave mogoče priključiti napravo za odsesavanje in zbiranje prahu, zagotovite, da so slednje priključene in se ustrezno uporabljajo.** Uporaba naprave za zbiranje prahu lahko zmanjša s prahom povezane nevarnosti.
- **Ne dovolite, da bi zaradi poznavanja, pridobljenega s pogosto uporabo orodja, postali samozadovoljni in zanemarili načela varnosti pri delu z orodjem.** Nepremišljeno dejanje lahko v delčku sekunde povzroči hudo telesno poškodbo.

#### Uporaba in skrb za električno orodje

- **Električnega orodja ne uporabljajte na silo. Uporabljajte električno orodje, ki je pravilno za vašo uporabo.** Pravilno električno orodje bo boljše in varneje opravilo delo pri hitrosti, za katero je bilo zasnovano.



- **Električnega orodja ne uporabljajte, če se stikalo ne vklopi in izklopi.** Vsako električno orodje, ki ga ni mogoče upravljati s stikalom, je nevarno in ga je treba popraviti.
- **Vtič izključite iz vira napajanja in/ali odstranite baterijski sklop, če je snemljiv, iz električnega orodja, preden boste opravili kakršne koli prilagoditve, menjali dodatke ali električno orodje shranili.** Takšni preventivni varnostni ukrepi zmanjšajo nenameren zagon električnega orodja.
- **Električno orodje hranite izven dosega otrok in ne dovolite, da bi osebe, ki niso seznanjene z električnim orodjem ali temi navodili, upravljale električno orodje.** Električno orodje je v rokah neusposobljenih uporabnikov nevarno.
- **Električno orodje in dodatke vzdržujte. Preverite, ali so premični deli neporavnani ali ukrivljeni, ali so kateri deli počeni in katero koli drugo stanje, ki lahko vpliva na delovanje električnega orodja. V primeru poškodb poskrbite za popravilo električnega orodja pred uporabo.** Številne nesreče se zgodijo zaradi slabo vzdrževanega električnega orodja.
- **Rezalno orodje naj bo ostro in čisto.** Ustrezno vzdrževano rezalno orodje z ostrimi rezalnimi robovi se bo manj verjetno upogibalo in ga je lažje nadzorovati.
- **Električno orodje, dodatke in nastavke za orodje itd. uporabljajte v skladu s temi navodili, pri tem pa upoštevajte delovne pogoje in delo, ki ga boste opravljali.** Uporaba električnega orodja za operacije, ki niso predvidene, lahko povzroči nastanek nevarnih situacij.

- **Ročaji in oprijemalne površine naj bodo suhi, čisti in brez olja in maščobe.** Drseči ročaji in oprijemalne površine ne omogočajo varnega rokovanja in nadzora nad orodjem v nepričakovanih situacijah.

### Servis

- **Električno orodje naj servisira kvalificiran serviser, ki uporablja le identične nadomestne dele.** S tem boste zagotovili ohranjanje varnosti električnega orodja.

### ● Nadaljnja varnostna navodila

- Napravo priključite le na električno omrežje z RCD (napravo na preostali tok), kjer izmerjen preostali tok ni višji od 30 mA.
- Omrežni kabel in podaljšek ne smeta biti v bližini brusilnega kolesa. V primeru poškodbe kabla vtič nemudoma izključite iz vtičnice.  
Dokler kabla ne izključite iz električnega omrežja, se ga ne dotikajte. Tveganje za električni udar
- Vtič ali kabel mora zamenjati proizvajalec oziroma njegova služba za stranke, da se izognete kakršnim koli nevarnostim.
- Napravo vklopite šele, ko je varno pritrjena na delovno mizo.
- Zaradi lastne varnosti uporabljajte samo dodatke in priključke, ki so navedeni v navodilih za uporabo oziroma jih priporoča ali navaja proizvajalec orodja.
- Brusilna kolesa uporabljajte le v primeru, ko je natisnjena hitrost vrtenja vsaj tako visoka kot je navedena na tipski ploščici naprave.
- Pred uporabo vizualno pregledajte brusilno kolo. Ne uporabljajte poškodovanih ali deformiranih brusilnih koles. Poškodovana ali izrabljena brusilna kolesa zamenjajte.
- Zagotovite, da iskre, ki nastanejo pri brušenju, ne predstavljajo nevarnosti, npr. segajo do ljudi ali povzročijo vnetje vnetljivih snovi.

- Prstov nikoli ne držite med brusilnim kolesom in zaščito pred iskrami oziroma v neposredni bližini zaščitnih pokrovov. Obstaja nevarnost zdrobljenja.
- Vrtljivih delov naprave ni mogoče pokriti zaradi funkcionalnih razlogov. Zato delajte previdno in obdelovanec čvrsto držite, da preprečite zdrs, ki bi lahko povzročil stik rok z brusilnim pasom ali brusilnim kolesom.
- Obdelovanec se med brušenjem segreje. Ne dotikajte se območja obdelave, temveč počakajte, da se ohladi. Obstaja nevarnost opeklin. Ne uporabljajte hladilnih sredstev ali podobnega.
- Če ste utrujeni oziroma ste zaužili alkohol ali tablete, ne uporabljajte naprave. Vedno si pravočasno vzemite odmor.
- Napravo izklopite in odstranite omrežni vtič:
  - za sprostitvev blokirane orodja za vstavljanje,
  - če je priključni kabel poškodovan ali zapleten,
  - v primeru neobičajnih zvokov.
- Uporabljajte le brusilno kolo originalnega dobavitelja.

## ● Preostala tveganja

Tudi v primeru ustreznega upravljanja in rokovanja s tem električnim orodjem nekatera preostala tveganja ostanejo. Zaradi svoje konstrukcije in izdelave lahko to električno orodje predstavlja naslednje nevarnosti:

- poškodbe pljuč, če ne uporabljate ustreznih zaščitnih dihal;
- poškodbe sluha, če ne uporabljate ustreznih zaščitnih ušesnih klobučkov;
- škodo za zdravje zaradi
  - dotikanja območja brusilnega orodja, ki ni bilo pokrito,
  - izmet delov iz obdelovanca ali poškodovane brusilne kolesa;
- škodo za vaše zdravje, ki je posledica nihanja z dlanmi in rokami pri upravljanju naprave daljše časovno obdobje oziroma če enote ne držite ali vzdržujete ustrezno.

## ⚠ OPOZORILO!



- ▶ Opozorilo! Med delovanjem to električno orodje ustvarja elektro-magnetno polje, ki pod določenimi okoliščinami lahko ogrozi delovanje aktivnih ali pasivnih medicinskih vsadkov. Če želite zmanjšati tveganje za resne ali smrtonosne telesne poškodbe, priporočamo, da se osebe z medicinskimi vsadki pred uporabo naprave posvetujejo s svojim zdravnikom ali proizvajalcem medicinskega vsadka.

## ● Sestavljanje

### ⚠ SVARILO! TVEGANJE ZA TELESNE POŠKODBE!

- ▶ Zagotovite, da boste imeli dovolj prostora za delo in da ne boste ogrozili drugih ljudi.
- ▶ Pred zagonom morajo biti nameščeni vsi pokrovi in zaščitne naprave.
- ▶ Pred spreminjanjem nastavitev na napravi izključite omrežni vtič.



## Nastavitev

Ostrilno postajo postavite na trdno površino in jo pritrdite. Idealno je, da zavrtate v površino in postajo privijete. V ta namen uporabite montažne odprtine za namestitev na delovno mizo  , ki se nahajajo v podnožju.

## OPOMBA

- ▶ Vijaki in matice, potrebni za sestavljanje, niso del obsega dobave.

## Namestitev brusilnika

1. Izberite enega izmed treh brusilnikov.
2. Če želite brusilnik odstraniti iz delovnega položaja, morate ročico za sprostitvev brusilnika   potisniti navzdol.
3. Brusilnik odstranite z vodil navzgor.
4. V položajih za shranjevanje brusilniki niso pritrdjeni na desno in levo stran in jih je mogoče enostavno odstraniti z vodil.

5. Če želite izbrani brusilnik pritrditi v delovni položaj, ga z zgornje strani potisnite na vodila. Brusilnik potisnite navzdol, da se zaskoči na mesto.

### ⚠ SVARILO!

- ▶ **Brusilniki predstavljajo tudi zaščitno napravo. Te naprave nikoli ne uporabljajte brez brusilnika. Tveganje za telesne poškodbe!**

## ● Delovanje

### ⚠ SVARILO! TVEGANJE ZA TELESNE POŠKODBE!

- ▶ Pred delom vtič vedno izključite iz omrežne vtičnice.
- ▶ Uporabljajte le brusilne diske in dodatke, ki jih priporoča proizvajalec. Uporaba drugih orodij za vstavljanje in drugih dodatkov lahko povzroči nevarnost za telesne poškodbe.
- ▶ Naprave nikoli ne uporabljajte brez vizualnega zaščitnega diska.
- ▶ Opremo vklopite le, ko je varno nameščena na delovni površini.

### ⚠ SVARILO!



**Kljub zaščiti pred iskrami pri delu vedno uporabljajte zaščitna očala, da preprečite poškodbe oči.**

### ⚠ SVARILO!



Priporočamo uporabo zaščite za ušesa, da preprečite poškodbe sluha.

### ⚠ SVARILO!

- ▶ **Kadar naprava deluje, se z rokami ne približujte brusilnemu kolesu in brusilnemu pasu. Nevarnost telesne poškodbe.**

## Vkllop in izklop

### OPOMBA

- ▶ Prepričajte se, da se omrežna napetost ujema s tehničnimi podatki na tipski ploščici.

Opremo priključite v omrežje.

1. Za vklop na stikalu za vklop/izklop pritisnite »I« in naprava se zažene [A] [3].
2. Za izklop na stikalu za vklop/izklop pritisnite »O« in naprava se izklopi [A] [3].

Ko napravo vklopite, počakajte, da naprava doseže najvišjo hitrost. Šele takrat lahko začnete z brušenjem.

### ⚠ SVARILO!

- ▶ **Disk se bo po izklopu opreme še naprej vrtel. Obstaja nevarnost telesne poškodbe.**

## Testno delovanje:

Pred začetkom dela in po vsaki menjavi brusilnega diska opravite testno delovanje, ki naj traja vsaj 60 sekund brez obremenitve. Opremo nemudoma izklopite, če disk deluje neravno, če se pojavijo močni tresljaji ali nenormalni zvoki.

## [B] Brušenje svedrov



Brusiti je mogoče svedre s premerom 3–10 mm.

1. Namestite izbrani brusilnik (glejte poglavje »Nameščanje brusilnika«).
2. Z brusilnika odstranite držalo svedra [14].
3. Sveder vstavite v držalo za sveder [14]. Svedra ne pritrdite.
4. Držalo za sveder [14] vstavite navgor v napravo za prilagajanje [15] s pomočjo vrtljive matice za pritrditev svedra [12].
5. Sveder potisnite pred V-matico vse do kovinske zapore. Rezalni robovi svedra se morajo tesno prilegati kovinskim površinam.
6. S pomočjo vrtljive matice pritrdite sveder [12].

7. Odstranite držalo za sveder **14** in ga s spodnje strani vstavite v vrtljiv nosilec za sveder **11** s pomočjo vrtljive matice za pritržitev svedra **12**.
8. Preverite poravnanoost svedra. Rezalni robovi svedra se morajo dotikati brusilnega kolesa **10**.
9. Vključite napravo in nabrusite sveder s premikanjem vrtljivega nosilca za sveder naprej in nazaj v smeri puščice.
10. Napravo izklopite in počakajte, da se brusilno kolo **10** ustavi.
11. Odstranite držalo za sveder **14** in ga vstavite v vrtljiv nosilec za sveder **11**, tako da ga zavrtite za 180°. S pomočjo enake nastavitve lahko nabrusite nasprotni rezalni rob svedra.
12. Napravo vključite in nabrusite sveder.
13. Napravo izklopite in počakajte, da se brusilno kolo **10** ustavi.

### C Brušenje cepinov in dlet

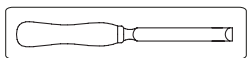

1. Nameštite izbrani brusilnik (glejte poglavje »Nameščanje brusilnika«).
2. Režilo postavite na mizo za orodje **6**, tako da se nahaja ob distančniku **4**. Magnetno držalo **5** ohranja režilo v položaju.
3. Odvijte zadrževalni vijak za nastavev kota **7** in mizo za orodje **6** obrnite v ustrezen položaj. Kot izberite v skladu z obstoječim kotom poševne površine (kot poševnega roba).
4. Ponovno privijte zadrževalni vijak za nastavev kota **7**.
5. Napravo vključite in mizo za orodje **6** enakomerno premikajte naprej in nazaj vzdolž brusilnega kolesa **10**.
6. Pri brušenju vedno uporabljajte rahel pritisk in režilo počasi pomikajte proti brusilnemu kolesu **10**.
7. Postopek brušenja ponavljajte, dokler ne odpravite vseh nepravilnosti.
8. Napravo izklopite in počakajte, da se brusilno kolo **10** ustavi.

### OPOMBA

- ▶ Če želite nabrusiti dleto, ga obrnite okoli in ponovite postopek od 5. točke naprej.

### D Brušenje nožev

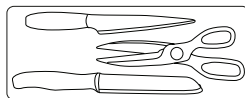

### ⚠ SVARILO!



**Pri rokovanju z noži in škarkjami uporabljajte zaščitne rokavice.**

### OPOMBA

- ▶ Naprava ni primerna za brušenje nazobčanih nožev.

1. Nameštite izbrani brusilnik (glejte poglavje »Nameščanje brusilnika«).
2. Napravo vključite.
3. Režilo noža vstavite neposredno v brusilno režo.
4. S pomočjo rahlega pritiska vodite režilo vzdolž brusilnega kolesa **10** ter nož enakomerno in počasi povlecite proti sebi.
5. Nož obrnite okoli in režilo noža vstavite v nasprotno brusilno režo.
6. Postopek brušenja ponovite tudi za to stran rezila.
7. Izvajajte izmenično brušenje, dokler rezalni rob ni brez ostružkov in oster.
8. Napravo izklopite in počakajte, da se brusilno kolo **10** ustavi.

### E Brušenje škarij

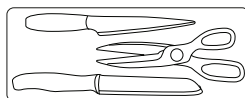

## OPOMBA

- ▶ Naprava ni primerna za brušenje nazobčanih škarij. Naprava ni primerna za brušenje cikcakastih škarij.

1. Namestite izbrani brusilnik za nože in škarje **1** (glejte poglavje »Nameščanje brusilnika«).
2. Škarje popolnoma odprite.
3. Napravo vklopite.
4. Enega izmed rezil škarij vstavite v brusilno režo.
5. Z lahkim pritiskom vodite rezilo od vijaka do konice vzdolž brusilnega kolesa **10**.
6. Škarje odstranite iz ostrilne postaje in jih obrnite okoli, da nabrusite še drugo rezilo.
7. Drugo rezilo škarij vstavite v brusilno režo.
8. Z lahkim pritiskom vodite rezilo od vijaka do konice vzdolž brusilnega kolesa **10**.
9. Izvajajte izmenično brušenje, dokler rezalna robova nista brez ostružkov in ostra.
10. Napravo izklopite in počakajte, da se brusilno kolo **10** ustavi.

## Zamenjava brusilnega kolesa

### OPOMBA

#### Informacije o zamenjavi:

- ▶ Naprave nikoli ne uporabljajte brez zaščitne opreme.
- ▶ Zagotovite, da se dimenzije brusilnega kolesa ujemajo z dimenzijami naprave.
- ▶ Če imajo brusilna kolesa preveliko odprtino za namestitev na napravo, te nikoli ne prilagajajte s pomočjo ločenih puš ali adapterjev.
- ▶ Ne uporabljajte žaginih listov.
- ▶ Po zamenjavi brusilnega kolesa napravo vedno v celoti ponovno sestavite.

### ⚠ SVARILO!



- ▶ Napravo izklopite in odstranite omrežni vtič.
- ▶ Počakajte, da se naprava ohladi.

## OPOMBA

- ▶ Pri privijanju ali odvijanju matice brusilnega kolesa **16** morate brusilno kolo **10** čvrsto držati z roko oziroma morate s kleščami os čvrsto držati na mestu.

1. Matico brusilnega kolesa **16** odvijte v smeri urinega kazalca (levi navoj).
2. Odstranite brusilno kolo **10**.
3. Nastavite novo brusilno kolo **10**. Matico brusilnega kolesa **16** privijte v nasprotni smeri urinega kazalca (levi navoj).
4. **Testno delovanje:** Pred začetkom dela in po vsaki menjavi brusilnega diska opravite testno delovanje, ki naj traja vsaj 60 sekund brez obremenitve. Opremo nemudoma izklopite, če disk deluje neravno, če se pojavijo močni tresljaji ali nenormalni zvoki.

## ● Odpravljanje težav

### ⚠ OPOZORILO!



Pred delom vtič vedno izključite iz omrežne vtičnice. Nevarnost električnega udara.

Težava	Vzrok	Rešitev
Naprava se ne zažene.	Manjka omrežna napetost. Sprožil se je prekinjevalec električnega tokokroga.	Preverite vtičnico, omrežni kabel, kabel, omrežni vtič. Če je treba, mora popravila opraviti usposobljen električar. Preverite glavni prekinjevalec električnega tokokroga.
	Stikalo za vklop/izklop <b>A 3</b> je lahko okvarjeno. Motor je okvarjen.	Popravilo naj opravi služba za stranke.
Brusilna orodja se ne premikajo, čeprav motor deluje.	Matica brusilnega kolesa <b>A 16</b> je zrahljana.	Privijte matico brusilnega kolesa (glejte poglavje »Zamenjava brusilnega kolesa«).
	Obdelovanec, preostali obdelovanci ali preostala brusilna orodja blokirajo pogon.	Odstranite blokade.
Motor deluje počasneje in se ustavi.	Naprava je preobremenjena zaradi obdelovanca.	Zmanjšajte pritisk na brusilno orodje. Obdelovanec je neprimeren.
Brusilno kolo se ne vrti gladko, slišati je mogoče nenormalne zvoke.	Matica brusilnega kolesa <b>A 16</b> je zrahljana.	Privijte matico brusilnega kolesa (glejte poglavje »Zamenjava brusilnega kolesa«).
	Brusilno kolo <b>A 10</b> je okvarjeno.	Zamenjajte brusilno kolo.

## ● Čiščenje in vzdrževanje

### ⚠ OPOZORILO!



Pred prilagajanjem, vzdrževanjem ali popravilom izključite vtič.

### ⚠ OPOZORILO!

► **Vsa dela, ki niso opisana v teh navodilih, naj opravijo v specializirani delavnici. Uporabljajte le originalne komponente. Pred izvajanjem vzdrževanja in čiščenja pustite, da se oprema ohladi. Obstaja nevarnost nastanka opeklin.**

Pred vsako uporabo opremo pregledajte za očitne napake, kot so zrahljanje, obrabljene ali poškodovane komponente, ter preverite, ali so vijaki ali drugi deli pravilno nameščeni. Zlasti pregledajte brusilni disk **A** **10**. Poškodovane dele zamenjajte.

## ● Čiščenje

### OPOMBA

► Ne uporabljajte čistilnih sredstev ali topil. Kemične snovi lahko napadejo plastične dele opreme. Opreme nikoli ne čistite pod tekočo vodo.

- Opremo po vsaki uporabi temeljito očistite.
- Površino naprave očistite z mehko krtačo ali krpo.

## ● Shranjevanje

- Napravo hranite na suhem mestu izven dosega otrok.
- Brusilne diske morate shraniti suhe in v pokončnem položaju ter jih ne smete zlagati enega na drugega.

## ● Prevoz

- Izdelek zaščitite pred udarci in močnimi tresljaji, ki se pojavljajo zlasti med prevozom v vozilih.

- Izdelek zaščitite pred drsenjem in prevračanjem.

## ● Odstranjevanje

Embalaza je narejena iz okolju primernih materialov, ki jih lahko oddate za recikliranje na lokalnih zbirališčih odpadkov.



Upoštevajte oznake embalažnih materialov za ločevanje odpadkov, ki so označene s katicami (a) in številkami (b) z naslednjim pomenom: 1-7: umetne mas / 20-22: papir in karton / 80-98: vezni materiali.

### Izdelek:



Izdelek z dodatki in embalažni materiali so primerni za recikliranje. Zanje veljajo določila proizvajalčeve razširjene odgovornosti. Za boljše ravnanje z odpadki jih odlagajte ločeno, upoštevajoč prikazane informacije o razvrščanju.

Logotip Triman velja samo za Francijo.



O možnostih odstranjevanja odslužene izdelka se lahko pozanimате pri svoji občinski ali mestni upravi.



Ko je vaš izdelek dotrajan, ga zaradi varovanja okolja ne odvrzite med gospodinjne odpadke, temveč ga oddajte na ustreznem zbirališču tovrstnih odpadkov. O zbirnih mestih in njihovih delovnih časih se lahko pozanimате pri svoji pristojni občinski upravi.

## Pooblaščeni serviser:

OWIM GmbH & Co. KG  
Stiftsbergstraße 1  
74167 Neckarsulm  
NEMČIJA

Servisna telefonska številka: 080082034

## Garancijski list

1. S tem garancijskim listom OWIM GmbH & Co. KG, Stiftsbergstraße 1, 74167 Neckarsulm, Nemčija jamčimo, da bo izdelek v garancijskem roku ob normalni in pravilni uporabi brezhibno deloval in se zavezuje, da bomo ob izpolnjenih spodaj navedenih pogojih odpravili morebitne pomanjkljivosti in okvare zaradi napak v materialu ali izdelavi oziroma po svoji presoji izdelek zamenjali ali vrnili kupnino.
2. Garancija je veljavna na ozemlju Republike Slovenije.
3. Garancijski rok za proizvod je 3 leta od datuma izročitve blaga. Datum izročitve blaga je razviden iz računa.
4. Kupec je dolžan okvaro javiti pooblaščenemu servisu oziroma se informirati o nadaljnjih postopkih na zgoraj navedeni telefonski številki. Svetujemo vam, da pred tem natančno preberete navodila o sestavi in uporabi izdelka.
5. Kupec je dolžan pooblaščenemu servisu predložiti garancijski list in račun, kot potrdilo in dokazilo o nakupu ter dnevu izročitve blaga.
6. V primeru, da proizvod popravlja nepooblaščen servis ali oseba, kupec ne more uveljavljati zahtevkov iz te garancije.
7. Vzroki za okvaro oziroma nedelovanje izdelka morajo biti lastnosti stvari same in ne vzroki, ki so zunaj proizvajalčeve oziroma prodajalčeve sfere. Kupec ne more uveljavljati zahtevkov iz te garancije, če se ni držal priloženih navodil za sestavo in uporabo izdelka ali če je izdelek kakorkoli spremenjen ali nepravilno vzdrževan.
8. Jamčimo servis in rezervne dele še 3 leta po preteku garancijskega roka.
9. Obrabni deli oz. potrošni material so izvzeti iz garancije.
10. Vsi potrebni podatki za uveljavljanje garancije se nahajajo na dveh ločenih dokumentih (garancijski list, račun).
11. Ta garancija proizvajalca ne izključuje pravic potrošnika, ki izhajajo iz odgovornosti prodajalca za napake na blagu.

Prodajalec:

Lidl Slovenija d.o.o. k.d., Pod lipami 1,  
SI-1218 Komenda





## ● Postopek pri uveljavljanju garancije

Za zagotovitev hitre obdelave vašega zahtevka vas prosimo, da sledite naslednjim napotkom:

Prosimo, da pripravite originalni račun in številko izdelka (IAN 499631\_2204) kot dokazilo o nakupu.

Številko izdelka najdete na identifikacijski ploščici, gravuri, naslovni strani v navodilih za uporabo (spodaj levo) ali na nalepki na hrbtni ali spodnji strani izdelka.

Če pride do napačnega delovanja ali drugih pomanjkljivosti, se obrnite na v nadaljevanju navedeni servisni oddelek po telefonu ali prek e-pošte.

Izdelek, označen kot okvarjen, lahko nato brez poštnine pošljete na navedeni naslov servisa, zraven pa priložite potrdilo o nakupu (blagajniški račun) in na kratko navedite, za kakšno pomanjkljivost gre in kdaj je nastala.

## ● Servis



### **Servis Slovenija**

Tel.: 00386 (0) 80 70 60

E-Mail: [owim@lidl.si](mailto:owim@lidl.si)

# ● Izjava ES o skladnosti

## IZJAVA EU O SKLADNOSTI

IAN: 499631\_2204  
Identifikacija izdelka: "Parkside" Ostrilna postaja  
Številka modela: HG09795

Predmet navedene izjave je v skladu z ustreznimi zakonodaji Unije o harmonizaciji:

Directive 2006/42/EC
Directive 2014/30/EU
Directive 2011/65/EU

Sklicevanja na uporabljene harmonizirane standarde ali sklicevanja na druge tehnične specifikacije v zvezi s skladnostjo, ki je navedena v izjavi:

Št. / Deli
<b>Directive 2006/42/EC</b>
EN 62841-1:2015
EN ISO 12100:2010
<b>Directive 2014/30/EU</b>
EN IEC 55014-1:2021
EN IEC 55014-2:2021
EN IEC 61000-3-2:2019/A1:2021
EN 61000-3-3:2013/A2:2021

Predmet zgoraj navedene izjave je v skladu z Direktivo 2011/65/EU Evropskega parlamenta in Sveta z dne 8. junija 2011 o omejevanju uporabe nekaterih nevarnih snovi v električni in elektronski opremi:

Št. / Deli
Direktiva 2011/65/EU
EN IEC 63000:2018

Dodatne informacije - Dodatni zadevni standardi:

Št. / Deli
EN 13236:2019

Tehnično dokumentacijo hrani: OWIM GmbH & Co.KG

Podpisano za in v imenu:

**OWIM GmbH & Co. KG Stiftsbergstraße 1 D-74167 Neckarsulm Nemčija**

Za izdajo te izjave o skladnosti je odgovoren izključno proizvajalec.

Prevod izvirne izjave o skladnosti

Neckarsulm

Kraj

05.10.2022

Datum

Benjamin Steeb  
Managing Director















Jens Buchheim  
Authorised Signatory



<b>Popis korištenih piktograma</b> .....	Stranica 194
<b>Uvod</b> .....	Stranica 195
Predviđena upotreba .....	Stranica 195
Sadržaj isporuke .....	Stranica 195
Opis dijelova .....	Stranica 196
Tehnički podaci .....	Stranica 196
<b>Opće sigurnosne napomene</b> .....	Stranica 197
Opće sigurnosne upute za električne alate .....	Stranica 197
Daljnje sigurnosne upute .....	Stranica 199
Skriveni rizici .....	Stranica 200
<b>Montaža</b> .....	Stranica 200
<b>Rad</b> .....	Stranica 201
<b>Rješavanje problema</b> .....	Stranica 204
<b>Čišćenje i održavanje</b> .....	Stranica 205
Čišćenje .....	Stranica 205
<b>Skladištenje</b> .....	Stranica 205
<b>Transport</b> .....	Stranica 205
<b>Zbrinjavanje</b> .....	Stranica 205
<b>Jamstvo</b> .....	Stranica 206
Postupak potraživanja na temelju jamstva .....	Stranica 206
Servis .....	Stranica 206
<b>EZ izjava o sukladnosti</b> .....	Stranica 207

## Popis korištenih piktograma

U ovom korisničkom priručniku, na ambalaži i na nazivnoj oznaci upotrebljavaju se sljedeća upozorenja:

 	<p>Pročitajte upute za upotrebu!</p>		<p><b>OPREZ!</b> Obratite pozornost na sigurnosne upute.</p>
	<p><b>OPASNOST!</b> Ovaj simbol u kombinaciji sa signalnom riječi „Opasnost“ označava opasnost visoke razine rizika koja, ako se ne izbjegne, može rezultirati smrću ili teškim ozljedama.</p>		<p>Nosite zaštitu za oči!</p>
	<p><b>UPOZORENJE!</b> Ovaj simbol u kombinaciji sa signalnom riječi „Upozorenje“ označava opasnost srednje razine rizika koja, ako se ne izbjegne, može rezultirati smrću ili teškim ozljedama.</p>		<p>Isključite proizvod i odvojite ga od napajanja prije zamjene priključaka, čišćenja i kad nije u upotrebi.</p>
	<p><b>OPREZI!</b> Ovaj simbol u kombinaciji sa signalnom riječi „Oprez“ označava opasnost niske razine rizika koja, ako se ne izbjegne, može rezultirati manjim ili srednje teškim ozljedama.</p>		<p>Isključite iz struje</p>
 	<p>Informacije o sigurnosti Upute za upotrebu</p>	 	<p>Izmjenična struja/napon Razred zaštite II (dvostruka izolacija)</p>
			<p>Oznaka CE označava sukladnost s relevantnim EU direktivama koje su važeće za ovaj proizvod.</p>

## **STANICA ZA OŠTRENJE**

### ● **Uvod**

Čestitamo na kupnji vašeg novog proizvoda, u nastavku teksta „proizvod“.

Odabrali ste vrlo kvalitetan proizvod. Korisnički priručnik sastavni je dio ovog proizvoda. Priručnik sadrži važne informacije o radu, sigurnosti, upotrebi i zbrinjavanju proizvoda. Prije upotrebe proizvoda upoznajete se s proizvodom i svim uputama za rad i sigurnost. Za tu svrhu pažljivo pročitajte sljedeći korisnički priručnik i sigurnosne napomene.

Proizvod upotrebljavajte samo kako je opisano i za navedene primjene. Ovaj priručnik čuvajte na sigurnom mjestu. Ako proizvod prosljeđujete trećoj strani, uz njega priložite i svu dokumentaciju.

### ● **Predviđena upotreba**

Stanica za oštrenje prikladna je za oštrenje alata (primjerice svrdla, noževa, škara, šiljastih alata, dlijeta).

Uređaj nije namijenjen za druge vrste primjena (primjerice brušenje neprikladnim alatima za brušenje, brušenje s rashladnom otopinom, brušenje opasnih materijala kao što je azbest).

Oprema je namijenjena za korištenje u području DIY (Uradi sam). Nije namijenjena za komercijalnu upotrebu.

Oprema je namijenjena za korištenje od strane odraslih osoba. Starijima od 16 godina dopušteno je koristiti opremu samo pod nadzorom.

Proizvođač ne snosi odgovornost za štetu nastalu nenamjenskom uporabom ili neispravnim rukovanjem.

### ● **Sadržaj isporuke**

#### **⚠ UPOZORENJE!**

▶ Raspakirajte opremu i provjerite je li kompletna. Ispravno odložite materijal ambalaže.

- 1x Uređaj
- 1x Oštrilo za noževa i škare
- 1x Oštrilo za svrdla
- 1x Oštrilo za šiljaste alate i dlijeta
- 1x Rezervna brusna ploča
- 1x Korisnički priručnik

## ● Opis dijelova

### Sl. A

- 1 Oštrilo za noževe i škare
- 2 Kabel za napajanje s utikačem
- 3 Sklopka za uključivanje/isključivanje
- 4 Odstojnik
- 5 Magnetni držač
- 6 Površina za alat
- 7 Pričvrtni vijak za podešavanje kuta
- 8 Zaštitni poklopac
- 9 Montažne rupe za montažu na radni stol
- 10 Brusna ploča
- 11 okretni nosač za svrdlo
- 12 Nazubljena matica za pričvršćivanje svrdla
- 13 Poluga za otpuštanje za oštrilo
- 14 Držač svrdla
- 15 Uređaj za podešavanje
- 16 Matice brusne ploče

## ● Tehnički podaci

### Stanica za oštrenje PSS 65 D1

#### Nazivno

Ulazni napon:	220 - 240 V~, 50 Hz
Potrošnja snage P:	65 W (S6 20%)*
Potrošnja snage P <sub>0</sub> :	25 W (S1)**
Mjerna brzine praznog hoda n <sub>0</sub> :	6700 min <sup>-1</sup>
Razred sigurnosti:	□ II
Težina (uključujući pribor):	približno 1,26 kg
Raspon kuta brušenja:	15° - 50°
Promjer oštrice svrdla:	3 - 10 mm
Širina oštrice noža:	6 - 51 mm

#### Brusna ploča

Vanjski promjer:	Ø 49,5 mm
Promjer bušotine:	Ø 10,14 mm
Debljina:	7,9 mm
Sredstvo za brušenje:	Dijamant
Tijelo baze:	Metal
Brzina rada:	maks. 60 m/s
Brzina vrtnje:	maks. 23100 min <sup>-1</sup>
Razina zvučnog tlaka (L <sub>pA</sub> ):	64,3 dB; K <sub>pA</sub> = 3 dB
Razina zvučne snage (L <sub>WA</sub> ):	77,3 dB; K <sub>WA</sub> = 3 dB

\* Način rada S6 20%: Neprekidan rad s isprekidanim opterećenjem (vrijeme ciklusa 10 min). Kako se motor ne bi zagrijao više od dopuštenog, smije raditi samo 20% vremena ciklusa s navedenom nazivnom snagom, a zatim mora nastaviti raditi 80% vremena ciklusa bez opterećenja.

\*\* Način rada S1: Neprekidan rad s konstantnim opterećenjem

- Vrijednosti buke i vibracija utvrđene su prema standardima i propisima navedenim u izvaji o sukladnosti.
- Deklarirana ukupna vrijednost vibracija i deklarirana vrijednost emisije buke izmjerene su u skladu sa standardnom metodom ispitivanja i mogu se koristiti za usporedbu jednog alata s drugim.
- Deklarirana ukupna vrijednost vibracija i deklarirana vrijednost emisije buke mogu se rabiti i za preliminarnu procjenu izloženosti.

### **UPOZORENJE!**

- ▶ Emisije vibracija i buke tijekom stvarne uporabe električnog alata mogu se razlikovati od deklariranih vrijednosti, ovisno o načinu na koji se alat koristi, posebno o vrsti obratka koji se obrađuje.
- ▶ Pokušajte smanjiti izloženost vibracijama i buci. Primjeri mjera za smanjenje vibracija uključuju nošenje rukavica pri korištenju alata i ograničavanje vremena rada. Moraju se uzeti u obzir svi dijelovi radnog ciklusa (primjerice vrijeme kad je električni alat isključen i kad radi u praznom hodu, uz vrijeme korištenja).



## **Opće sigurnosne napomene**

- **Opće sigurnosne upute za električne alate**

### **UPOZORENJE!**

- ▶ **Pročitajte sva sigurnosna upozorenja, sve upute, ilustracije i specifikacije isporučene s ovim električnim alatom.** Zanemarivanje uputa navedenih u nastavku može rezultirati električnim udarom, požarom i/ili teškim ozljedama.

## **Sačuvajte sva upozorenja i sve upute za buduće potrebe.**

Pojam „električni alat” se u upozorenjima odnosi na sav alat s mrežnim napajanjem (s priključnim kabelom) ili s baterijskim napajanjem (bez priključnog kabela).

### **Sigurnost u području za rad**

- **Radno područje održavajte čistim i dobro osvjetljenim.** Neuredna ili mračna područja dovode do nezgoda.
- **Električnim alatom ne rukujte u eksplozivnim atmosferama, primjerice u prisutnosti zapaljivih tekućina, plinova ili prašine.** Električni alat stvara iskre koje mogu zapaliti prašinu ili isparenja.
- **Djecu i promatrače držite podalje tijekom rada s električnim alatom.** Ometanje može dovesti do gubitka kontrole nad alatom.

### **Električna sigurnost**

- **Utikač električnog alata mora odgovarati utičnici. Nemojte izmjenjivati utikač ni na koji način. Ne koristite adapterske utikače s uzemljenim električnim alatom.** Neizmijenjeni utikači i odgovarajuće utičnice smanjit će rizik od električnog udara.
- **Izbjegavajte kontakt tijela s uzemljenim površinama, kao što su cijevi, radijatori, štednjaci i hladnjaci.** Ako je vaše tijelo uzemljeno, postoji povećana opasnost od električnog udara.
- **Ne izlažite električne alate kiši ili vlažnim uvjetima.** Ulazak vode u električni alat povećava rizik od električnog udara.

- **Nemojte zlorabiti kabel. Nikada nemojte koristiti kabel za nošenje, povlačenje ili iskopčavanje električnog alata. Držite kabel dalje od topline, ulja, oštih rubova ili pokretnih dijelova.** Oštećeni ili zapetljani kablovi povećavaju rizik od električnog udara.
- **Kad radite s električnim alatom na otvorenom, koristite produžni kabel prikladan za vanjsku upotrebu.** Korištenje kabela prikladnog za vanjsku upotrebu smanjuje rizik od električnog udara.
- **Ako je rad električnog alata na vlažnom mjestu neizbježan, koristite napajanje zaštićeno uređajem za zaostalu struju (RCD).** Korištenje RCD uređaja smanjuje opasnost od električnog udara.

### Osobna sigurnost

- **Budite oprezni i koncentrirajte se na posao koji obavljate i ponašajte se razumno pri korištenju električnog alata. Nemojte raditi s električnim alatom ako ste umorni ili pod utjecajem alkohola ili lijekova.** Trenutak nepažnje pri radu s električnim alatom može dovesti do teške tjelesne ozljede.
- **Koristite osobnu zaštitnu opremu. Obvezno nosite zaštitu za oči.** Osobna zaštitna oprema kao što je maska protiv prašine, zaštitne cipele s potplatima protiv klizanja, zaštitna kaciga ili štitnici za sluh, koja se koristi za odgovarajuća stanja, umanjit će opasnost od ozljede.
- **Spriječite nehotično uključivanje alata. Prije spajanja na izvor napajanja i/ili baterijski modul, uzimanja ili nošenja alata uvjerite se da se sklopka nalazi u isključenom položaju.** Nošenje alata sa prstom na sklopki ili aktivacija alata sa uključenom sklopkom može uzrokovati nezgode.
- **Skinite s alata sve ključeve za podešavanje ili pritezanje prije uključivanja njegovog napajanja.** Ključ ili ključ za podešavanje ostavljen na okretnom dijelu električnog alata može rezultirati tjelesnim ozljedama.
- **Nemojte se pretjerano naginjati. U svakom trenutku stojte stabilno na nogama.** Na taj način ćete zadržati bolju kontrolu nad alatom u nepredviđenim situacijama.
- **Obucite se prikladno. Nemojte nositi široku odjeću i nakit. Kosu, odjeću i rukavice držite dalje od pokretnih dijelova.** Pokretni dijelovi mogu zahvatiti široku odjeću, nakit ili dugu kosu.
- **Ako uređaji imaju mogućnost povezivanja uređaja za izvlačenje i skupljanje prašine, priključite ih i koriste na propisani način.** Uporaba uređaja za prikupljanje prašine može smanjiti opasnost od prašine.
- **Nemojte dopustiti da vas poznavanje alata stečeno čestom uporabom učini samodopadnim te da zanemarite sigurnosna načela za alat.** Nepažljiv rad može rezultirati teškim ozljedama u djeliću sekunde.

### Korištenje i zaštita električnog alata

- **Ne koristite silu s električnim alatom. Koristite odgovarajući električni alat za primjenu.** Odgovarajući električni alat obaviti će posao bolje i sigurnije pri brzini za koju je dizajniran.
- **Nemojte koristiti električni alat ako ga sklopka ne uključuje i isključuje.** Svaki električni alat koji se ne može kontrolirati sklopkom je opasan i mora se popraviti.



- **Odvojite utikač iz izvora napajanja i/ili uklonite baterijski modul, ako se može odvojiti, od električnog alata prije bilo kakvih podešavanja, mijenjanja pribora ili spremanja električnih alata.** Takve preventivne sigurnosne mjere smanjuju opasnost od slučajnog pokretanja električnog alata.
- **Čuvajte električne alate koji se ne koriste izvan dohvata djece i ne dopustite osobama koje nisu upoznate s električnim alatom ili ovim uputama da rade s električnim alatom.** Električni alati opasni su u rukama neobučениh korisnika.
- **Održavajte električne alate i pribor. Provjerite jesu li pokretni dijelovi poravnati ili zaglavljani, ima li slomljenih dijelova ili bilo kakvih drugih stanja koja mogu utjecati na rad električnog alata. Ako je električni alat oštećen, dajte ga popraviti prije uporabe.** Loše održavani električni alati uzrokuju mnoge nezgode.
- **Održavajte alate za rezanje oštirim i čistim.** Ispravno održavani alati za rezanje s oštirim reznim rubovima teže će se zaglaviti i lakše ih je kontrolirati.
- **Koristite električni alat, pribor, nastavke itd. u skladu s ovim uputama, uzimajući u obzir radne uvjete i posao koji treba obaviti.** Korištenje električnog alata za radove koji nisu namijenjeni može dovesti do opasne situacije.
- **Održavajte ručke i površine za držanje suhima, čistima i bez ulja i masti.** Skliske ručke i površine za držanje ne dopuštaju sigurno rukovanje i kontrolu alata u neočekivanim situacijama.

## Servis

- **Servisiranje električnog alata prepustite kvalificiranom osoblju za popravak koje upotrebljava samo identične zamjenske dijelove.** Time će se osigurati održavanje sigurnosti električnog alata.
- **Daljnje sigurnosne upute**
  - Uređaj priključite samo na utičnicu s RCD uređajem s izmjerenom zaostalom strujom od najviše 30 mA.
  - Držite mrežni kabel i produžni kabel dalje od brusne ploče. U slučaju da je oštećen ili prekinut, odmah odvojite utikač od utičnice. Ne dirajte kabel prije odvajanja od napajanja. Opasnost od električnog udara.
  - Zamjenu utikača ili kabela mora izvršiti proizvođač ili njegova služba za korisnike kako bi se izbjegle bilo kakve opasnosti.
  - Uređaj uključite tek kad je sigurno pričvršćen na radnu ploču.
  - Radi vlastite sigurnosti koristite samo pribor i dodatke koji su navedeni u uputama za uporabu ili koje je preporučio ili naveo proizvođač alata.
  - Koristite samo brusne ploče kod kojih je otisnuta brzina vrtnje najmanje jednaka navedenoj na natpisnoj pločici uređaja.
  - Izvršite vizualni pregled brusne ploče prije uporabe. Nemojte koristiti oštećene ili deformirane brusne ploče. Zamijenite sve oštećene ili istrošene brusne ploče.
  - Pobrinite se da iskre nastale brušenjem ne predstavljaju opasnost, primjerice da ne mogu dosegnuti osobe ili zapaliti zapaljive tvari.
  - Ne držite prste između brusne ploče i zaštite od iskenja ili u neposrednoj blizini zaštitnih poklopaca. Postoji opasnost od prignječenja.
  - Okretni dijelovi uređaja ne mogu se pokriti zbog funkcionalnih razloga. Stoga postupajte oprezno i čvrsto držite obradak kako biste izbjegli klizanje koje bi moglo dovesti do dodira ruku s brusnom trakom ili brusnom pločom.

- Obradak se zagrijava tijekom brušenja. Ne dodirujte obrađeno područje, ostavite da se ohladi. Postoji opasnost od opekline. Nemojte koristiti rashladna sredstva ili slično.
- Ako ste umorni ili ste konzumirali alkohol ili tablete, nemojte raditi s uređajem. Uvijek imajte pauzu na vrijeme.
- Isključite uređaj i iskopčajte mrežni utikač
  - za olabaviti blokirani alat za umetanje,
  - ako je priključni vod oštećen ili zapetljan,
  - u slučaju neobičnih zvukova.
- Koristite samo brusnu ploču originalnog dobavljača.

## ● Skriveni rizici

Čak i ako pravilno koristite i rukujete ovim električnim alatom, neki preostali rizici će postojati. Zbog svoje konstrukcije i izrade, ovaj električni alat može predstavljati sljedeće opasnosti:

- Oštećenje pluća, ako se ne nosi odgovarajuća zaštitna dišnog sustava.
- Oštećenje sluha, ako se ne nosi odgovarajuća zaštitna za uši.
- Oštećenja zdravlja zbog
  - dodirivanja područja alata za brušenje koje nije pokriveno;
  - izbacivanja komada iz obratka ili oštećenih brusnih ploča.
- Oštećenje zdravlja uzrokovano njihanjem šaka i ruku tijekom duljeg rukovanja uređajem ili ako se uređaj ne drži ili ne održava pravilno.

### **⚠ UPOZORENJE!**

- ▶ Warning! Tijekom rada ovaj električni alat stvara elektromagnetsko polje koje pod određenim okolnostima može narušiti funkcionalnost aktivnih ili pasivnih medicinskih implantata. Kako biste smanjili rizik od teških ili smrtonosnih ozljeda, preporučujemo da se osobe s medicinskim implantatima prije rada s uređajem posavjetuju sa liječnikom i proizvođačem medicinskog implantata.

## ● **Montaža**

### **⚠ OPREZ! OPASNOST OD OZLJEDE!**

- ▶ Pobrinite se da imate dovoljno prostora za rad i da ne ugrožavate druge osobe.
- ▶ Svi poklopci i zaštitni uređaji moraju biti pravilno montirani prije puštanja u pogon.
- ▶ Prije promjene postavki na uređaju odvojite mrežni utikač.

### **Postavljanje**

Postavite stanicu za oštrenje na čvrstu površinu i pričvrstite uređaj. U idealnom slučaju, pričvrstite na površinu. Upotrijebite montažne rupe za montažu na radni stol **A** **9** na osnovnoj ploči.

### **NAPOMENA**

- ▶ Vijci i matice potrebni za montažu nisu dio opsega isporuke.

### **Montirajte oštrilo**

1. Odaberite jedno od tri oštrila.
2. Kako biste uklonili oštrilo iz radnog položaja, morate pritisnuti polugu za otpuštanje za oštrilo **A** **13**.
3. Uklonite oštrilo s vodilica, prema gore.
4. U položajima za skladištenje, oštrila nisu pričvršćena na desnu i lijevu stranu i mogu se lako ukloniti s vodilica.
5. Kako biste odabrano oštrilo pričvrstili u radni položaj, pritisnite ga odozgo u vodilice. Pritisnite oštrilo prema dolje tako da sjedne na mjesto.

### **⚠ OPREZ!**

- ▶ **Oštrila također sadrže sigurnosni uređaj. Nemojte koristiti ovaj uređaj bez oštrila. Opasnost od ozljede!**

## ● Rad

### ⚠ OPREZ! OPASNOST OD OZLJEDE!

- ▶ Prije rada odvojite utikač od mrežne utičnice.
- ▶ Koristite samo brusne diskove i pribor koje preporučuje proizvođač. Korištenje drugih alata za umetanje i drugog pribora može uzrokovati opasnost od ozljeda.
- ▶ Ne koristite uređaj bez zaštite vida za disk.
- ▶ Uključite opremu samo kad je sigurno postavljena na radnu površinu.

### ⚠ OPREZ!



**Unatoč zaštiti od iskrenja, tijekom rada uvijek nosite zaštitne naočale kako biste izbjegli ozljede očiju.**

### ⚠ OPREZ!



Preporučamo nošenje zaštite za uši kako biste spriječili oštećenje sluha.

### ⚠ OPREZ!

- ▶ **Držite ruke podalje od brusne ploče i brusne trake dok uređaj radi. Opasnost od ozljeda.**

## Uključivanje i isključivanje

### NAPOMENA

- ▶ Uvjerite se da mrežni napon odgovara specifikacijama na označnoj pločici.

Spojite opremu na električnu u napajanje.

1. Za uključivanje pritisnite sklopku za uključivanje „I” i uređaj će se pokrenuti **A** **3**.
2. Za isključivanje pritisnite sklopku za isključivanje „O” i uređaj će se isključiti **A** **3**.

Nakon uključivanja uređaja pričekajte dok ne postigne najveću brzinu. Tek tada smijete početi s brušenjem.

### ⚠ OPREZ!

- ▶ **Disk će nastaviti raditi nakon isključivanja opreme. Postoji opasnost od ozljeda.**

## Probno pokretanje:

Prije početka rada i nakon svake promjene brusnog diska, provedite probno pokretanje od najmanje 60 s bez opterećenja. Odmah isključite opremu ako disk radi s izbočinama, ako se pojave značajne vibracije ili se stvaraju neuobičajeni zvukovi.

### B Oštrenje svrdla

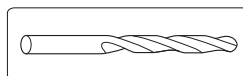

Mogu se oštriti svrdla promjera 3-10 mm.

1. Montirajte odabrano oštrilo (pogledajte Montaža oštrila).
2. Uklonite držač svrdla **14** s oštrila.
3. Umetnite svrdlo u držač svrdla **14**. Nemojte pričvršćivati svrdlo.
4. Umetnite držač svrdla **14** prema gore u uređaj za podešavanje **15** pomoću nazubljene matice za pričvršćivanje svrdla **12**.
5. Pritisnite svrdlo prema naprijed u V-maticu do metalnog graničnika. Rezni rubovi svrdla moraju dobro pristajati uz metalne površine.
6. Pričvrstite svrdlo pomoću nazubljene matice za pričvršćivanje svrdla **12**.
7. Uklonite držač svrdla **14** i umetnite ga u okretni nosač za svrdlo **11** s donje strane pomoću nazubljene matice za pričvršćivanje svrdla **12**.
8. Provjerite poravnanje svrdla. Rezni rubovi svrdla moraju dodirivati brusnu ploču **10**.
9. Uključite uređaj i brusite svrdlo pomičući okretni nosač za svrdlo naprijed-natrag u smjeru strelice.
10. Isključite uređaj i pričekajte da se brusna ploča **10** zaustavi.

1. Uklonite držač svrdla [14] i umetnite ga u okretni nosač za svrdlo [11] okretanjem za 180°. Koristeći isto podešavanje, možete brusiti suprotni rezni rub svrdla.
2. Uključite uređaj i brusite svrdlo.
3. Isključite uređaj i pričekajte da se brusna ploča [10] zaustavi.

### C Oštrenje šiljastih alata i dljeteta

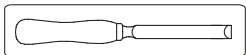

1. Montirajte odabrano oštrilo (pogledajte Montaža oštrila).
2. Postavite oštricu na površinu za alat [6] tako da leži uz odstožnik [4]. Magnetni držač [5] drži oštricu na mjestu.
3. Otpustite pričvrtni vijak za podešavanje kuta [7] i okrenite površinu za alat [6] u položaj. Odaberite kut prema postojećem kutu nagiba (kut ukošenog ruba).
4. Ponovno pritegnite pričvrtni vijak za podešavanje kuta [7].
5. Uključite uređaj i ravnomjerno pomičite površinu za alat [6] naprijed-natrag duž brusne ploče [10].
6. Tijekom oštrenja koristite lagani pritisak i polako gurajte oštricu prema brusnoj ploči [10].
7. Ponavljajte postupak oštrenja dok ne uklonite sve nepravilnosti.
8. Isključite uređaj i pričekajte da se brusna ploča [10] zaustavi.

#### NAPOMENA

- ▶ Da biste naoštrili dljeteta, okrenite ga i ponovite postupak od točke 5.

### D Oštrenje noževa

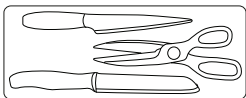

#### ⚠ OPREZ!



**Kad rukujete noževima i škarama nosite zaštitne rukavice.**

#### NAPOMENA

- ▶ Uređaj nije prikladan za brušenje nazubljenih noževa.

1. Montirajte odabrano oštrilo (pogledajte Montaža oštrila).
2. Uključite uređaj.
3. Umetnite oštricu noža točno u utor za brušenje.
4. Laganim pritiskom vodite oštricu duž brusne ploče [10] te ravnomjerno i polako povlačite nož prema sebi.
5. Okrenite nož i umetnite oštricu u suprotni utor za brušenje.
6. Ponovite ovaj postupak brušenja i za ovu stranu oštrice.
7. Naizmjenično izvodite postupak brušenja dok oštrica ne bude oštra i bez rubova.
8. Isključite uređaj i pričekajte da se brusna ploča [10] zaustavi.

### E Oštrenje škara

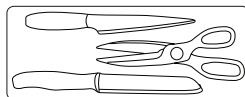

#### NAPOMENA

- ▶ Uređaj nije prikladan za brušenje nazubljenih škara. Uređaj nije prikladan za brušenje cik-cak škara.

1. Montirajte odabrano oštrilo za noževu i škare [1] (pogledajte Montaža oštrila).
2. Potpuno otvorite škare.
3. Uključite uređaj.
4. Umetnite jednu oštricu škara u utor za brušenje.
5. Laganim pritiskom vodite oštricu od vijka prema vrhu duž brusne ploče [10].
6. Uklonite škare sa stanice za oštrenje i okrenite ih kako biste naoštrili drugu oštricu.

7. Umetnite drugu oštricu škara u utor za brušenje.
8. Laganim pritiskom vodite oštricu od vijka prema vrhu duž brusne ploče 10.
9. Naizmjenično izvodite postupak brušenja dok oštrice ne bude oštre i bez rubova.
10. Isključite uređaj i pričekajte da se brusna ploča 10 zaustavi.

## Promjena brusne ploče

### NAPOMENA

#### Informacije o zamjeni:

- ▶ Ne koristite uređaj bez zaštitne opreme.
- ▶ Provjerite odgovaraju li mjere brusne ploče mjerama uređaja.
- ▶ Nemojte koristiti odvojene umetke ili prilagodnike kako biste brusne ploče čiji je otvor prevelik prilagodili uređaju.
- ▶ Nemojte koristiti listove pile.
- ▶ Nakon zamjene brusne ploče uvijek ponovno u potpunosti sastavite uređaj.

### ⚠ OPREZ!



Isključite uređaj i iskopčajte mrežni utikač.  
Ostavite uređaj da se ohladi.

### NAPOMENA

- ▶ Kad se matica brusne ploče 16 priteže ili otpušta, brusna ploča 10 mora se čvrsto držati rukom ili se osovinu mora čvrsto držati na mjestu kliještima.
1. Otpustite maticu brusne ploče 16 u smjeru kazaljke sata (lijevi navoj).
  2. Uklonite brusnu ploču 10.
  3. Postavite novu brusnu ploču 10. Zavrnite maticu brusne ploče 16 u obrnutom smjeru od kazaljke sata (lijevi navoj).
  4. **Probno pokretanje:** Prije početka rada i nakon svake promjene brusnog diska, provedite probno pokretanje od najmanje 60 s bez opterećenja. Odmah isključite opremu ako disk radi s izbočinama, ako se pojave značajne vibracije ili se stvaraju neuobičajeni zvukovi.

## ● Rješavanje problema

### ⚠ UPOZORENJE!



Prije rada odvojite utikač od mrežne utičnice. Opasnost od električnog udara.

Problem	Uzrok	Rješenje
Uređaj se ne pokreće.	Nedostaje mrežno napajanje. Glavni prekidač strujnog kruga je aktiviran.	Provjerite utičnicu, mrežni kabel, vod, mrežni utikač, popravke neka izvrši kvalificirani električar ako je potrebno, provjerite glavni prekidač.
	Sklopka za uključivanje/isključivanje <b>A 3</b> možda je neispravna.	Neka popravi korisnička služba.
	Motor je neispravan.	
Alati za brušenje se ne pomiču iako motor radi.	Matica brusne ploče <b>A 16</b> je otpuštena.	Pritegnite maticu brusne ploče (pogledajte „Promjena brusne ploče”).
	Obradak, preostali radni komadi ili preostali alati za brušenje blokiraju pogon.	Uklonite blokade.
Motor je sporiji i staje.	Uređaj je preopterećen putem obratka.	Smanjite pritisak na alat za brušenje. Obradak je neprikladan.
Brusna ploča se ne okreće glatko, čuju se neuobičajeni zvukovi.	Matica brusne ploče <b>A 16</b> je otpuštena.	Pritegnite maticu brusne ploče (pogledajte „Promjena brusne ploče”).
	Brusna ploča <b>A 10</b> je neispravna.	Zamijenite brusnu ploču.

## ● Čišćenje i održavanje

### ⚠ UPOZORENJE!



Odvojite utikač prije podešavanja, održavanja ili popravka.

### ⚠ UPOZORENJE!

- ▶ **Radove koji nisu opisani u ovim uputama neka izvede specijalizirana radionica. Koristite samo originalne komponente. Ostavite opremu da se ohladi prije izvođenja i čišćenja. Postoji opasnost od opekline.**

Prije svake uporabe provjerite ima li na opremi očitih nedostataka kao što su labave, istrošene ili oštećene komponente i provjerite jesu li vijci ili drugi dijelovi pravilno postavljeni. Posebno provjerite brusni disk . Zamijenite oštećene dijelove.

## ● Čišćenje

### NAPOMENA

- ▶ Nemojte koristiti sredstva za čišćenje ili otapala. Kemijske tvari mogu oštetiti plastične dijelove opreme. Nemojte čistiti opremu pod tekućom vodom.

- Opremu temeljito očistite nakon svake uporabe.
- Očistite površinu uređaja mekom četkom ili krpom.

## ● Skladištenje

- Uređaj čuvajte na suhom mjestu izvan dohvata djece.
- Brusni diskovi moraju se spremirati suhi, u uspravnom položaju i ne smiju se slagati.

## ● Transport

- Zaštitite proizvod od udaraca i jakih vibracija koje se pojavljuju posebno tijekom transporta u vozilima.
- Osigurajte proizvod od klizanja i prevrtanja.

## ● Zbrinjavanje

Ambalaža se sastoji od ekološki neškodljivih materijala koje možete zbrinuti na lokalnim mjestima za reciklažu.



Uvažavajte obilježavanje ambalaže za odvajanje otpada, ono je obilježeno s katicama (a) i brojevima (b) sa slijedećim značenjem: 1-7: plastika / 20-22: papir i karton / 80-98: miješani materijali.

### Proizvod:



Proizvod uklj. pribor i materijali za pakiranje mogu se reciklirati i podliježu proširenoj odgovornosti proizvođača.

Odložite ih odvojeno, slijedeći ilustrirani Info-tri (informacije o razvrstavanju), za bolji tretman otpada.

Triman-Logo važi samo za Francusku.



O mogućnostima zbrinjavanja dotrajalog proizvoda možete se raspitati kod vaše općinske ili gradske uprave.



Zbog zaštite okoliša ne bacajte dotrajali proizvod u kućni otpad, već ga predajte stručnom zbrinjavanju. Informacije o mjestima za sakupljanje otpada i njihovom radnom vremenu možete dobiti pri Vašem nadležnom općinskom uredu.

## ● Jamstvo

Proizvod je proizveden u skladu sa strogim smjernicama kvalitete i pažljivo je provjeren prije isporuke. U slučaju nedostataka u materijalu ili izradi, imate zakonska prava naspram prodavatelja ovog proizvoda. Vaša zakonska prava ni na koji način nisu ograničena našim jamstvom navedenim u nastavku.

Ovaj proizvod ima jamstvo 3 godine od datuma kupnje. Jamstveni rok započinje od datuma kupnje. Sačuvajte originalni račun na sigurnom mjestu jer je ovaj dokument potreban kao dokaz kupnje.

Oštećenja ili nedostatke koji već postoje u vrijeme kupnje potrebno je prijaviti odmah nakon raspakiranja proizvoda.

Ako se u roku od 3 godine od datuma kupnje proizvod pokaže neispravnim u pogledu materijala ili izrade, mi ćemo ga – po našem izboru – besplatno popraviti ili zamijeniti. Prihvaćanje reklamacije ne produljuje jamstveni rok. To vrijedi i za zamijenjene i popravljene dijelove.

Ovo jamstvo ne vrijedi u slučaju oštećenja proizvoda ili nepropisne upotrebe ili nepropisnog održavanja proizvoda.

Jamstvo pokriva nedostatke u materijalu ili izradi. Jamstvo ne pokriva dijelove proizvoda koji su podložni uobičajenom trošenju i habanju koji se stoga smatraju potrošnim materijalom (npr. baterije, punjive baterije, crijeva, patrone) ili oštećenje lomljivih dijelova, npr. prekidači ili stakleni dijelovi.

U slučaju manjeg popravka jamstveni rok se produljuje onoliko koliko je kupac bio lišen uporabe stvari.

Međutim, kad je zbog neispravnosti stvari izvršena njezina zamjena ili njezin bitni popravak, jamstveni rok počinje teći ponovno od zamjene, odnosno od vraćanja popravljene stvari.

Ako je zamijenjen ili bitno popravljen samo neki dio stvari, jamstveni rok počinje teći ponovno samo za taj dio.

## ● Postupak potraživanja na temelju jamstva

Kako bismo osigurali brzu obradu vašeg potraživanja, pridržavajte se sljedećih uputa:

Kao dokaz kupnje pripremite originalni račun i broj artikla (IAN 499631\_2204).

Broj artikla možete pronaći na označnoj pločici, gravuri na proizvodu, na prednjoj stranici uputa za upotrebu (dolje lijevo) ili na naljepnici na stražnjoj ili donjoj strani proizvoda.

U slučaju funkcijskih grešaka ili drugih nedostataka obratite se telefonski ili putem e-pošte odjelu za servisne usluge navedenom u nastavku.

Nakon što se utvrdi da je proizvod neispravan, možete ga besplatno vratiti na adresu servisa koju ste dobili. Obavezno priložite dokaz o kupnji (račun) i kratak pisani opis s pojedinostima o nedostatku i kada se pojavio..

## ● Servis



### Servis Hrvatska

Tel.: 0800806355

E-Mail: owim@lidl.hr



# ● EZ izjava o sukladnosti

## EK IZJAVA O SUKLADNOSTI

IAN: 499631\_2204  
Identifikacija proizvoda: "Parkside" Stanica za oštrenje  
Broj modela: HG09795

Predmet navedene izjave u skladu je s mjerodavnim zakonodavstvom Unije o usklađivanju:

Directive 2006/42/EC
Directive 2014/30/EU
Directive 2011/65/EU

Pozivanja na relevantne primijenjene usklađene norme ili pozivanja na druge tehničke specifikacije u vezi s kojima se izjavljuje sukladnost:

N° / dijelovi
Directive 2006/42/EC
EN 62841-1:2015
EN ISO 12100:2010
Directive 2014/30/EU
EN IEC 55014-1:2021
EN IEC 55014-2:2021
EN IEC 61000-3-2:2019/A1:2021
EN 61000-3-3:2013/A2:2021

Tema gore navedene deklaracije je usklađenost sa direktivom 2011/65/EU Evropskog parlamenta i vijeća od 8 lipnja 2011 o ograničenju uporabe štetnih tvari u elektronskoj i električnoj opremi:

N° / dijelovi
Direktiva 2011/65/EU
EN IEC 63000:2018

Dodatne informacije - ostali povezani standardi:

N° / dijelovi
EN 13236:2019

Osoba zadužena za čuvanje tehničke dokumentacije: OWIM GmbH & Co.KG

Potpisao u ime i za račun:

**OWIM GmbH & Co. KG Stiftsbergstraße 1 D-74167 Neckarsulm Njemačka**

Ova izjava o usuglašenosti je izdata pod punom odgovornošću proizvođača.

Prijevod izvorne izjave o podudarnosti/konformitetu

Neckarsulm

mjesto

05.10.2022

datum

Benjamin Steeb  
Managing Director

ppa. Jens Buchheim  
Authorised Signatory



















HR



<b>Lista pictogramelor utilizate</b> .....	Pagina	209
<b>Introducere</b> .....	Pagina	210
Utilizare prevăzută .....	Pagina	210
Conținut .....	Pagina	210
Descrierea pieselor .....	Pagina	211
Date tehnice .....	Pagina	211
<b>Instrucțiuni generale de siguranță</b> .....	Pagina	212
Instrucțiuni generale de siguranță pentru scule electrice .....	Pagina	212
Instrucțiuni de siguranță suplimentare .....	Pagina	214
Riscuri reziduale .....	Pagina	215
<b>Asamblare</b> .....	Pagina	216
<b>Funcționare</b> .....	Pagina	216
<b>Depanare</b> .....	Pagina	220
<b>Curățare și întreținere</b> .....	Pagina	221
Curățare .....	Pagina	221
<b>Depozitare</b> .....	Pagina	221
<b>Transport</b> .....	Pagina	221
<b>Înlăturare</b> .....	Pagina	221
<b>Garanție</b> .....	Pagina	222
Modul de desfășurare în caz de garanție .....	Pagina	223
Service .....	Pagina	223
<b>Declarație de conformitate CE</b> .....	Pagina	224

## Lista pictogramelor utilizate

Următoarele avertismente sunt utilizate în acest manual de utilizare, pe ambalaj și pe eticheta cu caracteristici tehnice:

	<p>Citiți manualul de instrucțiuni!</p>		<p><b>ATENȚIE!</b> Acordați atenție instrucțiunilor de siguranță.</p>
	<p><b>PERICOL!</b> Acest simbol în combinație cu cuvântul de semnalizare „Pericol” marchează un pericol de mare risc care, dacă nu este prevenit, poate duce la deces sau la vătămări grave.</p>		<p>Purtați protecție pentru ochi!</p>
	<p><b>AVERTISMENT!</b> Acest simbol în combinație cu cuvântul de avertizare „Avertisment” marchează un pericol cu risc mediu care, dacă nu este prevenit, poate duce la deces sau la vătămări grave.</p>		<p>Purtați protecție pentru urechi!</p>
	<p><b>ATENȚIE!</b> Acest simbol în combinație cu cuvântul de semnalizare „Atenție” marchează un pericol cu risc scăzut care, dacă nu este prevenit, ar putea duce la vătămări minore sau moderate.</p>		<p>Purtați mănuși de protecție!</p>
	<p>Informații de siguranță Instrucțiuni de utilizare</p>		<p>Oprii produsul și deconectați-l de la sursa de alimentare înainte de înlocuirea accesoriilor, lucrările de curățare și atunci când nu îl utilizați.</p>
	<p>Informații de siguranță Instrucțiuni de utilizare</p>		<p>Scoateți din priză</p>
	<p>Informații de siguranță Instrucțiuni de utilizare</p>		<p>Curent alternativ/tensiune alternativă</p>
	<p>Informații de siguranță Instrucțiuni de utilizare</p>		<p>Clasa de protecție II (izolație dublă)</p>
	<p>Informații de siguranță Instrucțiuni de utilizare</p>		<p>Marcajul CE indică conformitatea cu directivele UE relevante aplicabile pentru acest produs.</p>

## **STAȚIE DE ASCUȚIT**

### **● Introducere**

Felicitări pentru achiziționarea noului dumneavoastră produs, denumit în continuare „produsul”.

Ați ales un produs de înaltă calitate. Manualul de instrucțiuni face parte integrantă din acest produs. Conține informații importante despre funcționare, siguranță, utilizare și eliminare. Înainte de a utiliza produsul, familiarizați-vă cu produsul și cu toate notele de utilizare și siguranță. În acest scop, citiți cu atenție următoarele instrucțiuni de utilizare și note de siguranță.

Utilizați produsul numai așa cum este descris și pentru aplicațiile menționate. Păstrați acest manual într-un loc sigur. Dacă predați produsul unor terțe părți, toată documentația trebuie să fie transmisă mai departe.

### **● Utilizare prevăzută**

Stația de ascuțit este adecvată pentru ascuțirea sculelor (de exemplu burghie, cuțite, foarfece, ciocane cu vârf, dălți).

Aparatul nu este destinat tuturor celorlalte tipuri de aplicații (de exemplu șlefuirea cu scule de șlefuit necorespunzătoare, șlefuirea cu o soluție de răcire, șlefuirea materialelor periculoase precum azbestul).

Echipamentul este destinat utilizării în domeniul bricolajului. Nu este conceput pentru uz comercial.

Echipamentul este conceput pentru utilizare de către adulți. Tinerii cu vârsta peste 16 ani au voie să folosească echipamentul numai sub supraveghere.

Producătorul nu va fi răspunzător pentru daunele cauzate de utilizarea diferită de scopul prevăzut sau de operarea incorectă.

### **● Conținut**

#### **AVERTISMENT!**

► Despachetați echipamentul și verificați dacă este complet. Eliminați materialul de ambalare în mod corect.

- 1x Aparat
- 1x Dispozitiv de ascuțit pentru cuțite și foarfece
- 1x Dispozitiv de ascuțit pentru burghie
- 1x Dispozitiv de ascuțit pentru ciocane cu vârf și dălți
- 1x Roată abrazivă de rezervă
- 1x Manual de utilizare

## ● Descrierea pieselor

### Fig. A

- 1 Dispozitiv de ascuțit pentru cuțite și foarfece
- 2 Cablu de alimentare cu ștecher
- 3 Comutator pornit/oprit
- 4 Distanțier
- 5 Suport de magnet
- 6 Masă de scule
- 7 Șurub de fixare pentru reglare unghiulară
- 8 Husă de protecție
- 9 Orificii de montare pentru asamblarea bancului de lucru
- 10 Roată abrazivă
- 11 Suport rotativ pentru burghiu
- 12 Piuliță moletată pentru fixarea burghiului
- 13 Pârghie de eliberare pentru dispozitiv de ascuțit
- 14 Suport de burghiu
- 15 Dispozitiv de reglare
- 16 Piulițe pentru roată abrazivă

## ● Date tehnice

### Stație de ascuțit PSS 65 D1

#### Nominal

Tensiune nominală de intrare:	220-240 V~, 50 Hz
Consum de energie P:	65 W (S6 20%)*
Consum de energie P <sub>0</sub> :	25 W (S1)**
Măsurarea turației de mers în gol n <sub>0</sub> :	6700 min <sup>-1</sup>
Clasă de siguranță	□ II
Greutate (inclusiv accesorii):	aprox. 1,26 kg
Gama unghiului de polizare:	15° - 50°
Diametru burghiu pentru ascuțire:	3 - 10 mm
Lățime cuțit pentru ascuțire	6 - 51 mm

#### Roată abrazivă

Diametru exterior:	Ø 49,5 mm
Diametrul găurii:	Ø 10,14 mm
Grosime:	7,9 mm
Roată abrazivă:	Diamant
Corp de bază:	Metal
Viteză de lucru:	max. 60 m/s
Viteză de rotație:	max. 23100 min <sup>-1</sup>
Nivel de presiune a sunetului (L <sub>pA</sub> ):	64,3 dB; K <sub>pA</sub> = 3 dB
Nivelul puterii sonore măsurat (L <sub>WA</sub> ):	77,3 dB; K <sub>WA</sub> = 3 dB

\* Mod de funcționare S6 20%: Funcționare continuă cu sarcină intermitentă (durata ciclului 10 min). Pentru a nu încălzi motorul mai mult decât este permis, motorul poate funcționa doar 20% din timpul ciclului cu puterea nominală declarată și apoi trebuie să continue să funcționeze timp de 80% din timpul ciclului fără sarcină.

\*\* Mod de funcționare S1: Funcționare continuă cu sarcină constantă

- Valorile de zgomot și vibrații au fost determinate conform standardelor și reglementărilor menționate în declarația de conformitate.
- Valoarea totală declarată a vibrațiilor și valoarea declarată a emisiei de zgomot au fost măsurate în conformitate cu o metodă de testare standard și pot fi utilizate pentru a compara o sculă cu alta.
- Valoarea totală declarată a vibrațiilor și valoarea declarată a emisiei de zgomot pot fi, de asemenea, utilizate pentru o evaluare preliminară a expunerii.

### **AVERTISMENT!**

- ▶ Emisiile de vibrații și zgomot în timpul utilizării efective a sculei electrice pot diferi de valorile declarate în funcție de modul în care este utilizată scula, în special de ce fel de piesă de prelucrat este prelucrată.
- ▶ Încercați să minimizați expunerea la vibrații și zgomot. Exemple de măsuri de reducere a vibrațiilor includ purtarea de mănuși atunci când se utilizează scula și limitarea timpului de lucru. Trebuie luate în considerare toate părțile ciclului de funcționare (de exemplu momentele în care scula electrică este oprită și când funcționează în gol, în plus față de timpul de declanșare).



## Instrucțiuni generale de siguranță

## ● Instrucțiuni generale de siguranță pentru scule electrice

### **AVERTISMENT!**

- ▶ **Citiți toate avertismentele de siguranță, instrucțiunile, ilustrațiile și specificațiile furnizate cu această sculă electrică.** Nerespectarea tuturor instrucțiunilor enumerate mai jos poate duce la electrocutare, incendiu și/sau vătămări grave.

### **Salvați toate avertismentele și instrucțiunile pentru referințe ulterioare.**

Termenul „sculă electrică” din avertismente se referă la scula electrică alimentată de la rețea (cu cablu) sau la scula electrică alimentată cu acumulator (fără fir).

### **Siguranța zonei de lucru**

- **Păstrați zona de lucru curată și bine iluminată.** Zonele aglomerate sau întunecate provoacă accidente.
- **Nu utilizați sculele electrice în atmosfere explozive, cum ar fi în prezența lichidelor, gazelor sau pulberilor inflamabile.** Sculele electrice creează scântei care pot aprinde pulberile sau vaporii.
- **Țineți copiii și trecătorii la distanță în timp ce utilizați o sculă electrică.** Distragerile vă pot face să pierdeți controlul.

### **Siguranța electrică**

- **Ștecherile sculelor electrice trebuie să se potrivească cu priza. Nu modificați niciodată ștecherul în niciun fel. Nu utilizați niciun adaptor cu sculele electrice cu împământare.** Ștecherile nemodificate și prizele potrivite vor reduce riscul de șoc electric.

- **Evitați contactul corpului cu suprafețele împământate sau cu împământare, cum ar fi țevi, calorifere, plite și frigidere.** Există un risc crescut de șoc electric dacă corpul dumneavoastră atinge împământarea.
- **Nu expuneți sculele electrice la ploaie sau la condiții umede.**  
Pătrunderea apei într-o sculă electrică va crește riscul de electrocutare.
- **Nu folosiți în mod abuziv cablul. Nu utilizați niciodată cablul pentru a transporta, a trage sau a deconecta scula electrică. Țineți cablul departe de căldură, ulei, margini ascuțite sau piese în mișcare.** Cablurile deteriorate sau încurcate cresc riscul de electrocutare.
- **Când utilizați o sculă electrică în aer liber, utilizați un prelungitor adecvat pentru utilizare în exterior.** Utilizarea unui cablu adecvat pentru utilizare în exterior reduce riscul de electrocutare.
- **Dacă folosirea unei scule electrice într-un loc umed este inevitabilă, utilizați o sursă protejată cu dispozitiv de curent rezidual (DCR).** Utilizarea unui DCR reduce riscul de electrocutare.

### Siguranță personală

- **Fiți atent, urmăriți ce faceți și folosiți bunul simț atunci când utilizați o sculă electrică. Nu folosiți o sculă electrică când sunteți obosit sau sub influența drogurilor, alcoolului sau medicamentelor.** Un moment de neatenție în timpul utilizării sculelor electrice poate duce la vătămări corporale grave.
- **Utilizați echipament individual de protecție. Purtați întotdeauna protecție pentru ochi.** Echipamentele de protecție, cum ar fi masca de praf, bocancii de protecție antiderapați, casca de protecție sau protecția auditivă utilizate în condiții adecvate vor reduce vătămările corporale.
- **Preveniți pornirea accidentală. Asigurați-vă că comutatorul este în poziția oprit înainte de a conecta la sursa de alimentare și/sau la acumulator, pentru a ridica sau a transporta scula.** Transportul sculelor electrice cu degetul pe comutator sau punerea sub tensiune a sculelor electrice care au comutatorul pornit provoacă accidente.
- **Scoateți orice cheie de reglare sau cheie fixă înainte de a porni scula electrică.** O cheie fixă sau o cheie lăsată atașată la o piesă rotativă a sculei electrice poate duce la vătămări corporale.
- **Nu vă întindeți excesiv. Mențineți o poziție adecvată și echilibrul în orice moment.** Acest lucru permite un control mai bun al sculei electrice în situații neașteptate.
- **Îmbrăcați-vă corespunzător. Nu purtați haine largi sau bijuterii. Țineți părul, îmbrăcămintea și mânușile la distanță de piesele în mișcare.** Hainele largi, bijuteriile sau părul lung pot fi prinse în piesele în mișcare.
- **Dacă sunt prevăzute dispozitive pentru conectarea instalațiilor de extracție și colectare a prafului, asigurați-vă că acestea sunt conectate și utilizate corespunzător.** Utilizarea dispozitivelor de colectare a prafului poate reduce pericolele legate de praf.

- **Nu lăsați ca familiaritatea dobândită din utilizarea frecventă a sculelor să vă permită să deveniți neatenți și să ignorați principiile de siguranță a sculelor.** O acțiune neglijentă poate provoca vătămări grave într-o fracțiune de secundă.

#### Utilizarea și îngrijirea sculelor electrice

- **Nu forțați scula electrică. Utilizați scula electrică adecvată pentru aplicația dvs.** Scula electrică adecvată va face treaba mai bine și mai sigur la viteza la care a fost proiectată.
- **Nu utilizați scula electrică dacă comutatorul nu o pornește și nu o oprește.** Orice sculă electrică care nu poate fi controlată din comutator este periculoasă și trebuie reparată.
- **Deconectați ștecherul de la sursa de alimentare și/sau scoateți acumulatorul, dacă este detașabil, de la scula electrică înainte de a face orice reglare, a schimba accesoriile sau a depozita sculele electrice.** Astfel de măsuri preventive de siguranță reduc riscul pornirii accidentale a sculei electrice.
- **Nu lăsați sculele electrice oprite la îndemâna copiilor și nu permiteți persoanelor care nu sunt familiarizate cu scula electrică sau aceste instrucțiuni să o utilizeze.** Sculele electrice sunt periculoase în mâinile utilizatorilor neinstruiți.
- **Întrețineți sculele electrice și accesoriile. Verificați alinierea greșită sau blocarea pieselor în mișcare, spargerea pieselor și orice altă situație care poate afecta funcționarea sculei electrice. Dacă este deteriorată, reparați scula electrică înainte de utilizare.** Multe accidente sunt cauzate de sculele electrice prost întreținute.

- **Mențineți sculele așchietoare ascuțite și curate.** Sculele așchietoare întreținute corespunzător, cu muchii ascuțite, sunt mai puțin probabil să se blocheze și sunt mai ușor de controlat.
- **Folosiți scula electrică, accesoriile și biții de scule etc. în conformitate cu aceste instrucțiuni, ținând cont de condițiile de lucru și de lucrarea care trebuie efectuată.** Utilizarea sculei electrice pentru operațiuni diferite de cele prevăzute poate duce la o situație periculoasă.
- **Mențineți mânerul și suprafețele de prindere uscate, curate și fără ulei și grăsime.** Mânerul și suprafețele de prindere alunecoase nu permit manipularea și controlul în siguranță a sculelor în situații neașteptate.

#### Service

- **Efectuați service-ul sculei electrice de către o persoană calificată care folosește doar piese de schimb identice.** Acest lucru va asigura menținerea siguranței sculei electrice.

#### ● Instrucțiuni de siguranță suplimentare

- Conectați dispozitivul numai la o priză de alimentare cu un DCR (Dispozitiv de curent rezidual) cu un curent rezidual măsurat de cel mult 30 mA.
- Țineți cablul de alimentare și cablul prelungitor departe de roata abrazivă. În cazul în care este deteriorat sau tăiat, deconectați imediat ștecherul din priză. Nu atingeți cablul înainte de a fi deconectat de la rețea. Pericol de electrocutare.
- Înlocuirea ștecherului sau a cablului trebuie efectuată de către producător sau de serviciul de clienți al acestuia pentru a evita orice pericol.
- Porniți dispozitivul numai după ce este fixat în siguranță pe blatul de lucru.



- Pentru siguranța dumneavoastră, utilizați numai accesorii și atașamente care au fost menționate în instrucțiunile de utilizare sau recomandate sau specificate de producătorul sculei.
- Folosiți roți abrazive numai dacă viteza de rotație imprimată este cel puțin la fel de mare ca cea specificată pe plăcuța de identificare a dispozitivului.
- Efectuați o inspecție vizuală a roții abrazive înainte de utilizare. Nu folosiți roți abrazive deteriorate sau deformată. Înlocuiți roțile abrazive deteriorate sau uzate.
- Asigurați-vă că scântele produse prin polizare nu prezintă pericol, de exemplu nu ajung la oameni sau nu aprind substanțe inflamabile.
- Nu țineți niciodată degetele între roata abrazivă și apărătoarea împotriva scântelilor sau în imediata apropiere a capacelor de protecție. Există un risc de strivire.
- Piesele rotative ale dispozitivului nu pot fi acoperite din motive funcționale. Prin urmare, procedați cu precauție și țineți ferm piesa de prelucrat pentru a evita alunecarea, care ar putea face ca mâinile dumneavoastră să vină în contact cu cureaua de șlefuit sau cu roata abrazivă.
- Piesa de prelucrat se încălzește în timpul polizării. Nu atingeți zona prelucrată, lăsați-o să se răcească. Există un risc de ardere. Nu folosiți lichide de răcire sau altele asemenea.
- Dacă sunteți obosit sau ați consumat alcool sau medicamente, nu lucrați cu dispozitivul. Luați întotdeauna o pauză la timp.
- Oprii dispozitivul și scoateți ștecherul din priză
  - pentru a slăbi o sculă de introducere blocată,
  - dacă este deteriorat sau încurcat cablul de alimentare,
  - în cazul unor sunete neobișnuite.
- Folosiți numai roată abrazivă de la furnizorul original.

## ● Riscuri reziduale

Chiar dacă operați și manipulați corect această sculă electrică, vor rămâne unele riscuri reziduale. Datorită construcției sale, această sculă electrică poate prezenta următoarele pericole:

- Leziuni pulmonare, dacă nu se poartă o protecție respiratorie adecvată.
- Deteriorarea auzului, dacă nu se poartă o protecție adecvată pentru urechi.
- Prejudicii aduse sănătății din cauza
  - atingerii zonei sculei de polizat care nu a fost acoperită;
  - ejectării pieselor de pe piesa de prelucrat sau a roții abrazive deteriorate.
- Prejudicii aduse sănătății dumneavoastră, cauzate de balansarea mâinilor și a brațelor atunci când utilizați aparatul pentru perioade mai lungi de timp sau dacă unitatea nu este ținută sau întreținută corespunzător.

### AVERTISMENT!



- ▶ Avertisment! În timpul funcționării, această sculă electrică generează un câmp electromagnetic care, în anumite circumstanțe, poate afecta funcționalitatea implanturilor medicale active sau pasive. Pentru a reduce riscul de leziuni grave sau letale, recomandăm ca persoanele cu implanturi medicale să se consulte cu medicul și producătorul implantului medical înainte de a utiliza scula.

## ● Asamblare

### **ATENȚIE! RISC DE RĂNIRE!**

- ▶ Asigurați-vă că aveți suficient spațiu în care să lucrați și că nu puneți în pericol alte persoane.
- ▶ Toate capacele și dispozitivele de protecție trebuie asamblate corespunzător înainte de punerea în funcțiune.
- ▶ Deconectați ștecherul de la rețea înainte de a modifica setarea dispozitivului.



## Configurare

Așezați stația de ascuțit pe o suprafață fermă și fixați dispozitivul. În mod ideal, fixați-o de suprafață. Pentru aceasta, utilizați orificiile de montare pentru ansamblul bancului de lucru   de pe placa de bază.

### **NOTĂ**

- ▶ Șuruburile și piulițele necesare pentru asamblare nu fac parte din pachetul de livrare.

## Montați dispozitivul de ascuțit

1. Selectați unul dintre cele trei dispozitive de ascuțit.
2. Pentru a scoate un dispozitiv de ascuțit din poziția de lucru, trebuie să apăsați în jos pârghia de eliberare a acestuia  .
3. Scoateți dispozitivul de ascuțit de pe șinele de ghidare, în sus.
4. În pozițiile de depozitare, dispozitivele de ascuțit nu sunt fixate pe partea dreaptă și stângă și pot fi îndepărtate cu ușurință de pe șinele de ghidare.
5. Pentru a fixa dispozitivul de ascuțit selectat în poziția de lucru, împingeți-l de sus în șinele de ghidare. Apăsați dispozitivul de ascuțit în jos până când se fixează în poziție.

### **ATENȚIE!**

- ▶ **Dispozitivele de ascuțit prezintă și un dispozitiv de siguranță. Nu utilizați niciodată acest dispozitiv fără dispozitivul de ascuțit. Risc de rănire!**

## ● Funcționare

### **ATENȚIE! RISC DE RĂNIRE!**

- ▶ Deconectați întotdeauna ștecherul de la priză înainte de a lucra.
- ▶ Utilizați numai discuri de șlefuit și accesorii recomandate de producător. Utilizarea altor instrumente de introducere și a altor accesorii poate cauza riscul de rănire.
- ▶ Nu utilizați niciodată dispozitivul fără discul de protecție vizuală.
- ▶ Porniți echipamentul numai atunci când este instalat în siguranță pe suprafața de lucru.

### **ATENȚIE!**



**În ciuda apărătorii împotriva scânteilor, purtați întotdeauna ochelari de protecție în timpul lucrului pentru a evita rănirea ochilor.**

### **ATENȚIE!**



Vă recomandăm să purtați protecție pentru urechi pentru a preveni deteriorarea auzului.

### **ATENȚIE!**

- ▶ **Țineți mâinile departe de roata abrazivă și cureaua de șlefuit atunci când dispozitivul este în funcțiune. Pericol de vătămare.**

## Pornire și oprire

### NOTĂ

- ▶ Asigurați-vă că tensiunea rețelei corespunde specificațiilor de pe plăcuța cu date tehnice.

Conectați echipamentul la rețea.

1. Pentru a porni, apăsați pe butonul „I” On și dispozitivul pornește **A** **3**.
2. Pentru a opri, apăsați pe butonul „O” Off și dispozitivul se oprește **A** **3**.

După pornirea dispozitivului, așteptați până când dispozitivul a atins valoarea maximă a vitezei. Abia atunci trebuie să începeți polizarea.

### ⚠ ATENȚIE!

- ▶ **Discul va continua să se rotească după ce echipamentul este oprit. Există un risc de vătămare.**

### Testare:

Înainte de a începe lucrul și după fiecare schimbare a discului de șlefuit, efectuați un test de funcționare de cel puțin 60 de secunde fără sarcină. Opriti imediat echipamentul în cazul în care discul funcționează neuniform, apar vibrații substanțiale sau sunt generate zgomote anormale.

### **B** Ascuierea burghiilor



Burghiile cu diametrul de 3-10 mm pot fi ascuțite.

1. Montați dispozitivul de ascuțit selectat (consultați Montarea dispozitivului de ascuțit).
2. Scoateți suportul pentru burghiu **14** din dispozitivul de ascuțit.
3. Introduceți burghiul în suportul pentru burghiu **14**. Nu atașați burghiul.
4. Introduceți suportul de burghiu **14** în sus în dispozitivul de reglare **15** folosind piulița moletată pentru fixarea burghiului **12**.

5. Împingeți burghiul în față în piulița în V până la opritorul metalic. Muchiile tăietoare ale burghiului trebuie să se potrivească strâns pe suprafețele metalice.
6. Folosind piulița moletată, fixați burghiul pentru fixarea burghiului **12**.
7. Scoateți suportul pentru burghiu **14** și introduceți-l în suportul rotativ pentru burghiu **11** de dedesubt folosind piulița moletată pentru fixarea burghiului **12**.
8. Verificați alinierea burghiului. Muchiile tăietoare ale burghiului trebuie să atingă roata abrazivă **10**.
9. Porniți dispozitivul și șlefuiți burghiul prin mișcarea suportului rotativ al burghiului în sensul săgeții.
10. Opriti dispozitivul și așteptați ca roata abrazivă **10** să se oprească.
11. Scoateți suportul pentru burghiu **14** și introduceți-l în suportul rotativ pentru burghiu **11** rotindu-l cu 180°. Folosind aceeași reglare, puteți șlefui muchia tăietoare opusă a burghiului.
12. Porniți dispozitivul și șlefuiți burghiul.
13. Opriti dispozitivul și așteptați ca roata abrazivă **10** să se oprească.

### **C** Ascuierea ciocanelor cu vârf și dălișilor

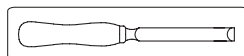

1. Montați dispozitivul de ascuțit selectat (consultați Montarea dispozitivului de ascuțit).
2. Așezați lama pe masa de lucru **6** astfel încât să stea pe distanțier **4**. Suportul magnetic **5** menține lama în poziție.
3. Eliberați șurubul de fixare pentru reglarea unghiulară **7** și întoarceți masa de lucru **6** în poziție. Selectați unghiul în funcție de unghiul de țesire existent (unghiul marginii țesite).
4. Strângeți din nou șurubul de fixare pentru reglarea unghiulară **7**.
5. Porniți dispozitivul și deplasați masa de lucru **6** în mod egal înainte și înapoi de-a lungul roții abrazive **10**.

6. Aplicați întotdeauna o presiune ușoară în timp ce ascuțiți și împingeți încet lama spre roata abrazivă **10**.
7. Repetați procesul de ascuțire până când toate neuniformitățile au fost îndepărtate.
8. Oprii dispozitivul și așteptați ca roata abrazivă **10** să se oprească.

### NOTĂ

- ▶ Pentru a ascuți o dalță, întoarceți dalta și repetați procesul de la punctul 5.

### D Ascuțirea cuțitelor

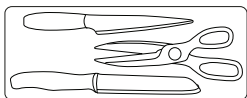

### ⚠ ATENȚIE!



**Purtați mănuși de protecție atunci când manipulați cuțite și foarfece.**

### NOTĂ

- ▶ Aparatul nu este potrivit pentru șlefuirea cuțitelor zimțate.

1. Montați dispozitivul de ascuțit selectat (consultați Montarea dispozitivului de ascuțit).
2. Porniți aparatul.
3. Introduceți lama cuțitului chiar în fanta pentru șlefuire.
4. Folosind o apăsare ușoară, ghidați lama de-a lungul roții abrazive **10** și trageți uniform și încet cuțitul spre dvs.
5. Întoarceți cuțitul și introduceți lama cuțitului în fanta de șlefuire opusă.
6. Repetați acest proces de șlefuire și pentru această parte a lamei.
7. Executați procesul de șlefuire alternativ până când muchia de tăiere este fără bavuri și ascuțită.
8. Oprii dispozitivul și așteptați ca roata abrazivă **10** să se oprească.

### E Ascuțirea foarfecelor

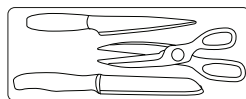

### NOTĂ

- ▶ Aparatul nu este potrivit pentru șlefuirea foarfecelor zimțate. Aparatul nu este potrivit pentru șlefuirea foarfecelor cu vârf.

1. Montați dispozitivul de ascuțit selectat pentru cuțite și foarfece **1** (consultați Montarea dispozitivului de ascuțit).
2. Deschideți complet foarfecele.
3. Porniți aparatul.
4. Introduceți una dintre lamele foarfecelui în fanta de șlefuire.
5. Folosind o presiune ușoară, ghidați lama de la șurub până la vârf de-a lungul roții abrazive **10**.
6. Scoateți foarfecele din stația de ascuțit și întoarceți foarfecele pentru a ascuți cealaltă lamă.
7. Introduceți cealaltă lamă a foarfecelui în fanta de șlefuire.
8. Folosind o presiune ușoară, ghidați lama de la șurub până la vârf de-a lungul roții abrazive **10**.
9. Executați procesul de șlefuire alternativ până când muchia de tăiere este fără bavuri și ascuțită.
10. Oprii dispozitivul și așteptați ca roata abrazivă **10** să se oprească.

## Schimbarea roții abrazive

### NOTĂ

#### Informații despre înlocuire:

- ▶ Nu utilizați niciodată dispozitivul fără echipament de protecție.
- ▶ Asigurați-vă că dimensiunile roții abrazive corespund cu cele ale dispozitivului.
- ▶ Nu utilizați niciodată bucușe sau adaptoare separate pentru a face roți abrazive al căror orificiu este prea mare să se potrivească cu dispozitivul.
- ▶ Nu folosiți nicio pânză de ferăstrău.
- ▶ Reasamblați întotdeauna dispozitivul complet după înlocuirea roții abrazive.

### ⚠ ATENȚIE!



Opriti dispozitivul și scoateți ștecherul din priză.

Lăsați dispozitivul să se răcească.

### NOTĂ

- ▶ Când piulița roții abrazive **16** este strânsă sau slăbită, roata abrazivă **10** trebuie ținut ferm cu mâna sau axa trebuie ținută ferm în poziție cu un clește.

1. Eliberați piulița roții abrazive **16** în sensul acelor de ceasornic (filet pe stânga).
2. Scoateți roata abrazivă **10**.
3. Instalați o nouă roată abrazivă **10**.  
Înșurubați piulița roții abrazive **16** în sens invers acelor de ceasornic (filet pe stânga).
4. **Testare:** Înainte de a începe lucrul și după fiecare schimbare a discului de șlefuit, efectuați un test de funcționare de cel puțin 60 de secunde fără sarcină. Opriti imediat echipamentul în cazul în care discul funcționează neuniform, apar vibrații substanțiale sau sunt generate zgomote anormale.

## ● Depanare

### ⚠ AVERTISMENT!



Deconectați întotdeauna ștecherul de la priză înainte de a lucra. Pericol de electrocutare.

Problemă	Cauză	Soluție
Dispozitivul nu pornește.	Lipsește tensiunea de rețea. Înterupătorul principal este declanșat.	Verificați priza, cablul de rețea, linia, ștecherul de rețea, reparațiile care trebuie efectuate de electrician calificat dacă este necesar, verificați înterupătorul principal.
	Comutatorul pornit/oprit <b>A 3</b> poate fi defect. Motor defect.	Reparație prin Asistență Clienți.
Sculele de șlefuit nu se mișcă deși motorul este pornit.	Piulița roții abrazive <b>A 16</b> slăbită.	Strângeți piulița roții abrazive (vezi „Schimbarea roții abrazive”).
	Piesa de prelucrat, piesele rămase sau sculele de șlefuit rămase blochează antrenarea.	Eliminați blocajele.
Motorul este mai lent și se oprește.	Dispozitivul este supraîncărcat prin piesa de prelucrat.	Reduceți presiunea pe scula de șlefuire. Piesă de prelucrat necorespunzătoare.
	Piulița roții abrazive <b>A 16</b> slăbită. Roată abrazivă <b>A 10</b> defectă.	Strângeți piulița roții abrazive (vezi „Schimbarea roții abrazive”). Schimbați roata abrazivă.

## ● Curățare și întreținere

### ⚠️ AVERTISMENT!



Deconectați ștecherul înainte de reglare, întreținere sau reparare.

### ⚠️ AVERTISMENT!!

- ▶ **Lucrările care nu sunt descrise în aceste instrucțiuni trebuie efectuate de un atelier specializat. Folosiți numai componente originale. Lăsați echipamentul să se răcească înainte de a efectua orice lucrări de întreținere și curățare. Există un risc de ardere.**

Înainte de fiecare utilizare, verificați echipamentul pentru depistarea defectelor evidente, cum ar fi componente slăbite, uzate sau deteriorate și verificați dacă șuruburile sau alte piese sunt așezate corect.

În special, verificați discul de șlefuire .

Înlocuiți piesele deteriorate.

## ● Curățare

### NOTĂ

- ▶ Nu utilizați agenți de curățare sau solvenți. Substanțele chimice pot ataca piesele din plastic ale echipamentului. Nu curățați niciodată echipamentul sub jet de apă.
- Curățați bine echipamentul după fiecare utilizare.
- Curățați suprafața dispozitivului cu o perie moale sau o cârpă.

## ● Depozitare

- Depozitați aparatul într-un loc uscat, inaccesibil copiilor.
- Discurile de șlefuire trebuie depozitate uscate și în poziție verticală și nu trebuie stivuite.

## ● Transport

- Protejați produsul împotriva șocurilor și vibrațiilor puternice care apar în special în timpul transportului în vehicule.
- Asigurați produsul împotriva alunecării și răsturnării.

## ● Înlăturare

Ambalajul este produs din material ecologic care pot fi eliminate la punctele locale de reciclare.



Respectați marcajul materialelor de ambalaj pentru eliminarea deșeurilor, acestea sunt marcate de abrevierile (a) și cifrele (b) cu următoarea semnificație: 1-7: plastice / 20-22: hârtie și carton / 80-98: substanțe de conexiune.

### Produsul:



Produsul, incl. accesoriile, și materialele de ambalare sunt reciclabile și fac obiectul responsabilității extinse a producătorului. Eliminați-le separat, urmând informațiile ilustrate (informații de sortare), pentru o mai bună tratare a deșeurilor.

Logo Triman este valabil doar pentru Franța.



Puteți obține informații despre posibilitățile de eliminare a produsului de la administrația locală.



Pentru a proteja mediul înconjurător nu eliminați produsul dumneavoastră la gunoierul menajer atunci când nu mai poate fi folosit, ci predați-l la un punct de colectare. Vă puteți informa cu privire la punctele de colectare și orarul acestora de la administrația competentă.

## ● **Garanție**

Produsul a fost fabricat conform normelor stricte de calitate și a fost examinat cu meticulozitate înainte de livrare. În cazul unor defecte de material sau de fabricație, aveți drepturi legale împotriva vânzătorului cu amănuntul al acestui produs. Drepturile dumneavoastră legale nu sunt limitate în niciun fel de garanția noastră detaliată mai jos.

Garanția pentru acest produs este de 3 ani de la data achiziției. Perioada de garanție începe de la data achiziției. Păstrați chitanța de vânzare originală într-un loc sigur, deoarece acest document este necesar ca dovadă de cumpărare.

Orice deteriorare sau defecte deja prezente la momentul achiziției trebuie raportate fără întârziere după despachetarea produsului.

Dacă în decurs de 3 ani de la data achiziției acestui produs se înregistrează un defect de material sau de fabricație, vă reparăm sau vă înlocuim gratuit produsul - la alegerea noastră. Perioada de garanție nu se prelungește ca urmare a acordării unei reclamații. Acest lucru se aplică și pieselor înlocuite și reparate.

Această garanție devine nulă dacă produsul a fost deteriorat, utilizat sau întreținut necorespunzător.

Garanția acoperă defecte de material sau de fabricație. Această garanție nu acoperă piesele produsului supuse uzurii normale, astfel considerate consumabile (de ex. baterii, baterii reîncărcabile, tuburi, cartușe), nici deteriorarea pieselor fragile, de ex. întrerupătoare sau piese din sticlă.

Timpul de nefuncționare din cauza lipsei de conformitate apărute în cadrul termenului de garanție prelungește termenul de garanție legală de conformitate și cel al garanției comerciale și curge, după caz, din momentul la care a fost adusă la cunoștința vânzătorului lipsa de conformitate a produsului sau din momentul prezentării produsului la vânzător/unitatea service până la aducerea produsului în stare de utilizare normală și, respectiv, al notificării în scris în vederea ridicării produsului sau predării efective a produsului către consumator.

Produsele de folosință îndelungată care înlocuiesc produse defecte în cadrul termenului de garanție vor beneficia de un nou termen de garanție care curge de la data preschimbării produsului.



## ● Modul de desfășurare în caz de garanție

Pentru a asigura procesarea rapidă a cererii dvs., respectați următoarele instrucțiuni:

Asigurați-vă că aveți la dispoziție chitanța de vânzare originală și numărul articolului (IAN 499631\_2204) ca dovadă a achiziției.

Puteți găsi numărul articolului pe plăcuța cu date tehnice, o inscripționare pe produs, pe prima pagină a manualului de instrucțiuni (stânga jos) sau sub formă de autocolant pe spatele sau pe partea inferioară a produsului.

Dacă apar defecte funcționale sau de altă natură, contactați departamentul de service menționat mai jos, fie prin telefon, fie prin e-mail.

Odată ce produsul a fost înregistrat ca fiind defect, îl puteți returna gratuit la adresa de service care vi se va furniza. Asigurați-vă că atașați dovada de cumpărare (chitanța de vânzare) și o scurtă descriere care să sublinieze detaliile defectului și când a apărut.

## ● Service

 **Service România**

Tel.: 0800890239

E-Mail: owim@lidl.ro

# ● Declarație de conformitate CE

## DECLARAȚIE DE CONFORMITATE UE

IAN: 499631\_2204  
Identificarea produsului: "Parkside" Stație de ascuțit  
Numărul de model: HG09795

Obiectul declarației descris mai sus este în conformitate cu legislația relevantă de armonizare a Uniunii:

Directive 2006/42/EC
Directive 2014/30/EU
Directive 2011/65/EU

Trimiteri la standardele armonizate relevante folosite sau trimiteri la specificațiile în legătură cu care se declară conformitatea:

Nr./Părți
Directive 2006/42/EC
EN 62841-1:2015
EN ISO 12100:2010
Directive 2014/30/EU
EN IEC 55014-1:2021
EN IEC 55014-2:2021
EN IEC 61000-3-2:2019/A1:2021
EN 61000-3-3:2013/A2:2021

Obiectul declarației descris mai sus este conform Directivei 2011/65/UE a Parlamentului European și a Consiliului din 8 iunie 2011 privind restricțiile de utilizare a anumitor substanțe periculoase în echipamentele electrice și electronice:

Nr./Părți
Directiva 2011/65/UE
EN IEC 63000:2018

Informații suplimentare - Alte standarde în domeniu:

Nr./Părți
EN 13236:2019

Deținătorul documentației tehnice: OWIM GmbH & Co.KG

Semnat pentru și în numele:

**OWIM GmbH & Co. KG Stiftsbergstraße 1 D-74167 Neckarsulm Germania**

Prezenta declarație de conformitate este emisă pe răspunderea exclusivă a producătorului.

Traducerea originalului declarației de conformitate

Neckarsulm	05.10.2022		
Locul	Data	Benjamin Steeb Managing Director	Jeps Buchheim Authorised Signatory

RO



<b>Списък с използваните пиктограми</b> .....	Страница	226
<b>Въведение</b> .....	Страница	227
Предназначение .....	Страница	227
Обхват на доставка .....	Страница	227
Описание на частите .....	Страница	227
Технически данни .....	Страница	228
<b>Общи инструкции за безопасност</b> .....	Страница	228
Общи указания за безопасност за електроинструменти .....	Страница	229
Допълнителни инструкции за безопасност .....	Страница	231
Остатъчни рискове .....	Страница	232
<b>Сглобяване</b> .....	Страница	233
<b>Работа с уреда</b> .....	Страница	233
<b>Отстраняване на неизправности</b> .....	Страница	237
<b>Почистване и грижа</b> .....	Страница	238
Почистване .....	Страница	238
<b>Съхранение</b> .....	Страница	238
<b>Транспортиране</b> .....	Страница	238
<b>Изхвърляне</b> .....	Страница	238
<b>Гаранция</b> .....	Страница	239
Процедиране в случай на рекламация .....	Страница	242
Сервиз .....	Страница	242
<b>Декларация на ЕО за съответствие</b> .....	Страница	243

## Списък с използваните пиктограми

В настоящото ръководство за потребителя върху опаковката и върху етикета с рейтинга са използвани следните предупреждения:

 	<p>Прочетете ръководството с инструкции!</p>	 <p><b>ПРЕДПАЗЛИВОСТ!</b> Обърнете внимание на инструкциите за безопасност.</p>
	<p><b>ОПАСНО!</b> Този символ в комбинация с думата „Опасно“ обозначава високорискова опасност, която, ако не бъде предотвратена, би могла да доведе до смърт или сериозно нараняване.</p>	 <p>Носете предпазни очила!</p>  <p>Носете предпазни средства за ушите!</p>  <p>Носете предпазни ръкавици!</p>
	<p><b>ПРЕДУПРЕЖДЕНИЕ!</b> Този символ в комбинация с думата „Предупреждение“ обозначава среднорискова опасност, която, ако не бъде предотвратена, би могла да доведе до смърт или сериозно нараняване.</p>	 <p>Изключете продукта от бутона за изключване и от електрическата мрежа преди смяна на приставките, почистване и когато не се използва.</p>  <p>Изключване от контакта</p>
	<p><b>ПРЕДПАЗЛИВОСТ!</b> Този символ в комбинация с думата „Опасно“ обозначава нискорискова опасност, която, ако не бъде предотвратена, би могла да доведе до леко или средно по степен нараняване.</p>	 <p>Променлив ток/напрежение</p>  <p>Клас на защита II (двойна изолация)</p>
 	<p>Информация за безопасност Инструкции за употреба</p>	 <p>Маркировката CE показва съответствие с релевантните директиви на ЕС, приложими за този продукт.</p>

## СТАНЦИЯ ЗА ЗАТОЧВАНЕ

### ● Введение

Поздравления за закупуването на този продукт, наричан по-нататък „продуктът“. Избрахте висококачествен продукт. Ръководството за потребителя е неделима част от този продукт. Съдържа важна информация относно експлоатацията, безопасността, употребата и изхвърлянето на продукта. Преди да използвате продукта, запознайте се с него и с всички бележки за експлоатацията и безопасността. За тази цел прочетете внимателно следното ръководство за потребителя и бележките за безопасност. Използвайте продукта само както е описано и за посочените приложения. Съхранявайте това ръководство на сигурно място. Ако предадете продукта на трети страни, цялата документация също трябва да бъде предадена.

### ● Предназначение

Станцията за заточване е подходяща за заточване на инструменти (напр. свредла, ножове, ножици, кирки, длето).

Устройството не е предназначено за никакви други видове приложения (напр. шлайфане с неподходящи шлифовъчни инструменти, шлайфане с охлаждащ разтвор, шлайфане на опасни материали като азбест).

Оборудването е предназначено за използване в сферата на хоби заниманията тип „направи си сам“. Не е предназначен за търговска употреба.

Оборудването е предназначено за използване от възрастни. Младежи над 16-годишна възраст имат право да използват оборудването само под надзор.

Производителят не носи отговорност за щети, причинени от използване, различно от предназначението, или от неправилна експлоатация.

### ● Обхват на доставка

#### ⚠ ПРЕДУПРЕЖДЕНИЕ!

- ▶ Разопаковайте оборудването и проверете дали всичко е налично. Изхвърлете опаковъчния материал по установения ред.

- 1x Уред
- 1x Заточващ инструмент за ножове и ножици
- 1x Заточващ инструмент за свредла
- 1x Заточващ инструмент за кирки и длета
- 1x Резервен шлифовъчен диск
- 1x Ръководство за потребителя

### ● Описание на частите

#### фиг. А

- 1 Заточващ инструмент за ножове и ножици
- 2 Захранващ кабел с щепсел
- 3 Превключвател за вкл./изкл.
- 4 Дистанциращ елемент
- 5 Магнитен държач
- 6 Маса с инструмент
- 7 Задържащ винт за ъглова корекция
- 8 Защитен кожух
- 9 Монтажни отвори за слобяване на работната платформа
- 10 Шлифовъчен диск
- 11 въртяща се слобка за свредло
- 12 Резбована муфта за затягане на свредлото
- 13 Лост за освобождаване за заточващия инструмент
- 14 Държач за свредло
- 15 Устройство за регулиране
- 16 Гайки за шлифовъчния диск

## ● Технически данни

### Станция за заточване PSS 65 D1

#### Номинално

Входно напрежение: 220-240 V~, 50 Hz

Консумация на електроенергия (P): 65 W (S6 20%)\*

Консумация на електроенергия (P)<sub>0</sub>: 25 W (S1)\*\*

Мярка за скоростта при празен ход (n)<sub>0</sub>: 6700 min<sup>-1</sup>

Клас на безопасност:  II

Тегло (вкл.

аксесоарите): пригл. 1,26 kg

Диапазон на ъгъла на заточване: 15° - 50°

Диаметър на свредлото за острота: 3-10 mm

Ширина на ножа за острота: 6 - 51 mm

#### Шлифовач диск

Външен диаметър: Ø 49.5 mm

Диаметър на пробития отвор: Ø 10.14 mm

Дебелина: 7.9 mm

Абразивна повърхност: Диамант

Основен корпус: Метал

Работна скорост: макс. 60 m/s

Ротационна скорост: макс. 23100 min<sup>-1</sup>

Ниво на звуково налягане (L<sub>рА</sub>): 64,3 dB; K<sub>рА</sub> = 3 dB

Ниво на звуково налягане (L<sub>WA</sub>): 77,3 dB; K<sub>WA</sub> = 3 dB

\* Работен режим S6 20%: Продължителна работа при прекъсващо натоварване (време на един цикъл - 10 min). За да не се нагрива двигателят повече от допустимото, той може да работи само 20% от времето на цикъла с посочената номинална мощност и след това трябва да продължи да работи 80% от времето на цикъла без натоварване.

\*\* Работен режим S1: Непрекъсната работа с постоянно натоварване

- Стойностите на шума и вибрациите са определени в съответствие със стандартите и разпоредбите, посочени в декларацията за съответствие.
- Декларираната обща стойност на вибрациите и декларираната стойност на излъчвания шум са измерени в съответствие със стандартен метод за изпитване и могат да се използват за сравняване на един инструмент с друг.
- Декларираната обща стойност на вибрациите и декларираната стойност на шумовите емисии могат също да се използват за предварителна оценка на експозицията.

#### ПРЕДУПРЕЖДЕНИЕ!

- ▶ Емисиите на вибрации и шум по време на действителното използване на електроинструмента може да се различават от декларираните стойности в зависимост от начина, по който се използва инструментът, особено в зависимост от вида на детайла, който се обработва.
- ▶ Опитайте се да сведете до минимум излагането на вибрации и шум. Примерите за мерки за намаляване на вибрациите включват носенето на ръкавици при използване на инструмента и ограничаване на работното време. Трябва да се вземат под внимание всички части на работния цикъл (напр. времето, когато електроинструментът е изключен и когато работи на празен ход в допълнение към времето за задействане).



#### Общи инструкции за безопасност

## ● Общи указания за безопасност за електроинструменти

### ⚠ ПРЕДУПРЕЖДЕНИЕ!

- ▶ Прочетете всички предупреждения за безопасност, инструкциите, илюстрациите и спецификациите, предоставени с този електрически инструмент. Неспазването на инструкциите, изброени по-долу, може да доведе до токов удар, пожар и/или сериозно нараняване.

### Запазете всички предупреждения и инструкции за бъдещи справки.

Терминът „електроинструмент“ в предупрежденията се отнася за вашия захранван от електрическата мрежа (с кабел) електроинструмент или работещ с батерии (безжичен) електроинструмент.

### Безопасност на работната зона

- **Поддържайте работната зона чиста и добре осветена.** Разхвърляните или тъмни зони предразполагат към инциденти.
- **Не работете с електроинструменти в експлозивна атмосфера, като например в присъствието на запалими течности, газове или прах.** Електрическите инструменти създават искри, които могат да възпламенят праха или изпаренията.
- **Дръжте децата и минувачите далеч, докато работите с електроинструмент.** Разсейването може да ви накара да загубите контрол.

### Електрическа безопасност

- **Щепселите на електроинструмента трябва да съответстват на контакта. Никога не променяйте щепсела по никакъв начин. Не използвайте адаптерни щепсели със заземени електрически инструменти.** За да намалите риска от токов удар, използвайте немодифицирани щепсели и правилните контакти.
- **Избягвайте контакт на тялото със заземени повърхности, като тръби, радиатори, печки и хладилници.** Съществува повишен риск от токов удар, ако тялото ви е заземено.
- **Не излагайте електрическите инструменти на дъжд или мокра среда.** Попадането на вода в електроинструмента ще увеличи риска от токов удар.
- **Не злоупотребявайте с кабела. Никога не хващайте кабела с цел пренасяне, дърпане или изключване на електрическия инструмент от контакта. Дръжте кабела далеч от топлина, масло, остри ръбове или движещи се части.** Повредените или заплетени кабели увеличават риска от токов удар.
- **Когато работите с електроинструмент на открито, използвайте удължителен кабел, подходящ за употреба на открито, намалява риска от токов удар.**
- **Ако работата с електроинструмент на влажно място е неизбежна, използвайте защитено захранване с устройство за остатъчен ток (RCD).** Използването на RCD намалява риска от токов удар.

## Лична безопасност

- **Бъдете нащрек, внимавайте какво правите и използвайте здрав разум, когато работите с електроинструмент. Не използвайте електроинструмент, докато сте уморени или под въздействието на наркотици, алкохол или лекарства.** Момент на невнимание при работа с електрически инструменти може да доведе до сериозно нараняване.
- **Използвайте лични предпазни средства. Винаги носете предпазни очила.** Предпазните средства като маска за прах, предпазни обувки против хлъзгане, каска или защита за слуха, използвани при подходящи условия, ще намалят нараняванията.
- **Предотвратяване на неволно стартиране. Уверете се, че превключвателят е в изключено положение, преди да свържете към източник на захранване и/или батерия и преди да вдигате или пренасяте инструмента.** Пренасянето на електроинструменти с пръст върху превключвателя или включването на електроинструменти с включен превключвател води до инциденти.
- **Отстранете всички регулиращи ключове или гаечни ключове, преди да включите електроинструмента.** Гаечен ключ или ключ, оставен прикрепен към въртяща се част на електроинструмента, може да доведе до нараняване.
- **Не се пресягайте твърде далеч. Поддържайте правилна опора и баланс през цялото време.** Това позволява по-добър контрол на електроинструмента в неочаквани ситуации.

- **Носете подходящо облекло. Не носете широки дрехи или бижута. Дръжте косата, дрехите и ръкавиците си далеч от движещи се части.** Широките дрехи, бижутата или дългата коса могат да бъдат захванати от движещите се части.
- **Ако са осигурени устройства за изсмукване и събиране на прах, уверете се, че те са свързани и използвани правилно.** Използването и събирането на прах може да намали опасностите, свързани с праха.
- **Не позволявайте познанията, придобити от честата употреба на инструменти, да ви направят самодоволни и да пренебрегнете принципите за безопасност на инструментите.** Едно невнимателно действие може да причини тежки наранявания за части от секундата.

## Използване и грижа за електроинструментите

- **Не форсирайте електроинструмента. Използвайте правилния електроинструмент за вашата работа.** Правилният електроинструмент ще свърши работата по-добре и по-безопасно при скоростта, за която е проектиран.
- **Не използвайте електроинструмента, ако превключвателят не го включва и изключва.** Всеки електроинструмент, който не може да се управлява с превключвателя, е опасен и трябва да бъде ремонтиран.



- **Изключете щепсела от контакта и/или извадете батерията, ако може да се изважда, от електроинструмента, преди да правите каквито и да било настройки, смяна на аксесоари и преди да приберете инструмента за съхраняване.** Такива превантивни мерки за безопасност намаляват риска от случайно стартиране на електроинструмента.

- **Съхранявайте неизползваните електроинструменти на недостъпно за деца място и не позволявайте на хора, които не са запознати с електроинструмента или тези инструкции, да работят с електроинструмента.** Електрическите инструменти са опасни в ръцете на необучени потребители.

- **Поддържайте електрически инструменти и аксесоари. Проверете за разместване или залепване на движещи се части, счупване на части и всяко друго състояние, което може да повлияе на работата на електроинструмента.**

**Ако е повреден, поправете електроинструмента преди употреба.** Много злополуки са причинени от лошо поддържани електрически инструменти.

- **Поддържайте режещите инструменти остри и чисти.** Правилно поддържаните режещи инструменти с остри режещи ръбове са по-малко склонни да доведат до неизправност и се контролират по-лесно.

- **Използвайте електроинструмента, аксесоарите и накрайниците за инструменти и т.н. в съответствие с тези инструкции, като вземете предвид условията на работа и работата, която трябва да се извърши.** Използването на електроинструмента за работа, различна от предвидената, може да доведе до опасна ситуация.
- **Поддържайте дръжките и повърхностите за хващане сухи, чисти и без следи от масло и грес.** Хлъзгавите дръжки и повърхности за хващане не позволяват безопасно боравене и контрол на инструмента в неочаквани ситуации.

## Обслужване

- **Необходимо е вашият електроинструмент да се обслужва от квалифицирано лице, като се използват само идентични резервни части.** Това ще гарантира запазването на безопасността на електроинструмента.

## ● Допълнителни инструкции за безопасност

- Свързвайте устройството само към захранваща точка с RCD (устройство за остатъчен ток) с измерен остатъчен ток не повече от 30 mA.
- Дръжте захранващия кабел и удължителния кабел далеч от шлифовачия диск. В случай, че кабелът е повреден или скъсан, незабавно извадете щепсела от контакта. Не докосвайте кабела, преди да е изключен от електрическата мрежа. Риск от токов удар.
- Смяната на щепсела или кабела трябва да се извърши от производителя или негов сервиз за клиенти, за да се избегнат евентуални опасности.
- Включете уреда само след като е надеждно фиксиран към работния плот.

- За ваша собствена безопасност използвайте само аксесоари и приставки, които са посочени в инструкциите за експлоатация или са препоръчани или посочени от производителя на инструмента.
- Използвайте само шлифовачи дискове, където отпечатаната скорост на въртене е висока, поне колкото е посочено на етикета с наименованието на устройството.
- Извършете визуална проверка на шлифовачия диск преди употреба. Не използвайте повредени или деформирани шлифовачи дискове. Сменете всички повредени или износени шлифовачи дискове.
- Уверете се, че искрите, получени от пиленето, не представляват опасност, т.е., че не достигат до хора и не запалват запалими вещества.
- Никога не дръжте пръстите си между шлифовачия диск и защитата от искри или в непосредствена близост до защитните капаци. Съществува риск от смачкване.
- Въртящите се части на устройството не могат да бъдат покрити поради функционални причини. Затова действайте внимателно и дръжте детайла здраво, за да избегнете подхлъзване, което може да доведе до контакт на ръцете ви с шлифовачната лента или шлифовачия диск.
- Работният детайл се нагорещява по време на шлайфане. Не докосвайте обработената зона, оставете я да изстине. Съществува риск от изгаряне. Не използвайте охлаждащи течности или други подобни.
- Ако сте уморени или сте употребявали алкохол или таблетки, не работете с уреда. Винаги правете почивка навреме.
- Изключете уреда и извадете щепсела,
  - за да разхлабите блокиран инструмент за вкарване,
  - ако свързващата лента е повредена или заплетена,
  - и ако се чуват необичайни звуци.
- Използвайте шлифовачи дискове само от оригиналния производител.

## ● Остатъчни рискове

Дори при правилно използване и боравене с този електрически инструмент, налице са и някои остатъчни рискове. Поради изработката и конструкцията си, този електрически инструмент може да крие следните опасности:

- Увреждане на белите дробове, ако не се носи подходяща респираторна защита.
- Увреждане на слуха, ако не се носи подходяща защита за ушите.
- Увреждане на здравето при
  - докосване на непокритата зона на шлифовъчния инструмент;
  - изваждането на работни детайли или повредени шлифовачи дискове.
- Увреждане на вашето здраве, причинено от размахване на ръцете ви, когато работите с уреда за по-дълги периоди от време или ако уредът не се хваща или поддържа правилно.

### ПРЕДУПРЕЖДЕНИЕ!



- ▶ Предупреждение! По време на работа този електрически инструмент генерира електромагнитно поле, което при определени обстоятелства може да наруши функционалността на активни или пасивни медицински импланти. За да намалите риска от сериозни или фатални наранявания, препоръчваме на хората с медицински импланти да се консултират със своя лекар и с производителя на медицински импланти, преди да използват тази машина!

## ● Сглобяване

### ПРЕДПАЗЛИВОСТ! РИСК ОТ НАРАНЯВАНЕ!

- ▶ Уверете се, че имате достатъчно пространство за работа и че не застрашавате други хора.
- ▶ Всички капаци и защитни устройства трябва да бъдат правилно монтирани преди пускане в експлоатация.
- ▶ Изключете щепсела от електрическата мрежа, преди да промените настройката на устройството.



### Конфигуриране

Поставете станцията за заточване върху твърда повърхност и затегнете устройството. В идеалния случай закрепете бормашината към повърхността. За това използвайте монтажните отвори за модула на работната маса   в основната платформа.

### ЗАБЕЛЕЖКА

- ▶ Необходимите за монтаж винтове и гайки не са включени в доставката.

### Монтирайте заточващия елемент

1. Изберете една от трите заточващи елемента.
2. За да извадите заточващия елемент от работно положение, трябва да натиснете надолу лоста за освобождаване на заточващия елемент  .
3. Извадете остриелката от водещите релси нагоре.
4. В позициите за съхранение заточващите елементи не са фиксирани от дясната и лявата страна и могат лесно да бъдат извадени от водещите релси.
5. За да закрепите избрания заточващ елемент в работно положение, натиснете го, докато влезе във водещите релси. Натиснете заточващия елемент надолу, докато щракне на място.

### ПРЕДПАЗЛИВОСТ!

- ▶ Заточващите елементи също така имат предпазно устройство. Никога не използвайте това устройство без заточващ елемент. Риск от нараняване!

## ● Работа с уреда

### ПРЕДПАЗЛИВОСТ! РИСК ОТ НАРАНЯВАНЕ!

- ▶ Винаги изключвайте щепсела от контакта преди работа.
- ▶ Използвайте само шлифовачи дискове и аксесоари, препоръчани от производителя. Използването на други инструменти за поставяне и други аксесоари може да доведе до риск от нараняване.
- ▶ Никога не работете с устройството без защитен диск за очите.
- ▶ Включвайте оборудването само когато е безопасно монтирано на работната повърхност.

### ПРЕДПАЗЛИВОСТ!



**Въпреки защитата от искри, винаги носете предпазни очила, докато работите, за да избегнете наранявания на очите.**

### ПРЕДПАЗЛИВОСТ!



Препоръчваме да носите защита за уши, за да предотвратите увреждане на слуха.

### ПРЕДПАЗЛИВОСТ!

- ▶ **Дръжте ръцете си далеч от шлифовачия диск и шлифовачната лента, когато устройството работи. Опасност от нараняване.**

## Включване и изключване

### ЗАБЕЛЕЖКА

- ▶ Уверете се, че мрежовото напрежение отговаря на спецификациите на табелата с рейтинга.

Свържете оборудването към електрическата мрежа.

1. За да включите, натиснете превключвателя за включване „I“ и устройството ще стартира [A] [3].
2. За да изключите, натиснете превключвателя за изключване „O“ и устройството ще се изключи [A] [3].

След като включите устройството, изчакайте, докато устройството достигне макс. скорост. Едва тогава трябва да започнете да шлифовате.

### ⚠ ПРЕДПАЗЛИВОСТ!

- ▶ **Дискът ще продължи да работи след изключване на оборудването. Съществува риск от нараняване.**

### Пробна работа:

Преди започване на работа и след всяка смяна на шлифовачия диск, извършвайте пробно пускане най-малко 60 секунди на свободен ход. Изключете незабавно оборудването, ако дискът работи неравно, ако възникнат значителни вибрации или се генерират необичайни шумове.

### [B] Заточване на свредла



Свредлата с диаметър 3-10 mm могат да бъдат заточени.

1. Монтирайте избрания заточващ елемент (вижте „Монтаж на заточващ елемент“).
2. Отстранете държача на свредлото [14] от заточващия елемент.
3. Поставете свредлото в държача за свредло [14]. Не прикрепяйте свредлото.

4. Поставете държача на свредлото [14] вертикално в регулиращото устройство [15] с помощта на резбованата гайка за закрепване на свредлото [12].
5. Натиснете свредлото напред във V-образната гайка до металния ограничител. Режещите ръбове на свредлото трябва да прилягат плътно към металните повърхности.
6. С помощта на резбованата гайка затегнете свредлото, за да го закрепите [12].
7. Отстранете държача на свредлото [14] и го поставете във въртящата се стойка на свредлото [11] отдолу, като използвате резбованата гайка за закрепване на свредлото [12].
8. Проверете подравняването на свредлото. Режещите ръбове на свредлото трябва да докосват шлифовачия диск [10].
9. Включете устройството и шлайфайте свредлото, като движите въртящата се стойка със свредлото напред и назад по посока на стрелката.
10. Изключете уреда и изчакайте шлифовачият диск [10] да спре.
11. Отстранете държача на свредлото [14] и го поставете във въртящата се стойка на свредлото [11], като го завъртите на 180°. Използвайки същата настройка, можете да шлайфате срещуположния режещ ръб на свредлото.
12. Включете устройството и шлайфайте свредлото.
13. Изключете уреда и изчакайте шлифовачият диск [10] да спре.

### [C] Заточване на кирки и длетата

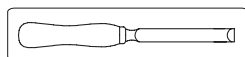

1. Монтирайте избрания заточващ елемент (вижте „Монтаж на заточващ елемент“).
2. Поставете острието върху масата за инструменти [6], така че да лежи срещу дистанциращия елемент [4]. Магнитният държач [5] поддържа острието в позиция.

- Освободете фиксиращия винт за ъглово регулиране [7] и завъртете масата с инструменти [6] на позиция. Изберете ъгъла според съществуващия ъгъл на скосяване (ъгъл на скосения ръб).
- Затегнете отново фиксиращия винт за ъглово регулиране [7].
- Включете устройството и движете масата с инструмента [6] с равномерни движения напред и назад по шлифовачия диск [10].
- Винаги използвайте лек натиск, докато заточвате и бавно натискайте острието към шлифовачия диск [10].
- Повторете процеса на заточване, докато не бъдат отстранени всички нередности.
- Изключете уреда и изчакайте шлифовачият диск [10] да спре.

### ЗАБЕЛЕЖКА

- ▶ За да наточите длето, обърнете длето и повторете процеса от точка 5.

### D Заточване на ножове

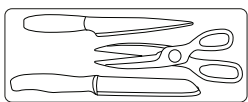

### ⚠ ПРЕДПАЗЛИВОСТ!



**Носете предпазни ръкавици, когато боравите с ножове и ножици.**

### ЗАБЕЛЕЖКА

- ▶ Уредът не е подходящ за шлайфане на назъбени ножове.
- Монтирайте избрания заточващ елемент (вижте „Монтаж на заточващ елемент“).
  - Включете машината.
  - Поставете острието на ножа точно в процепа за шлайфане.
  - С леко натискане водете острието по шлифовачия диск [10] и равномерно и бавно издърпвайте ножа към себе си.

- Завъртете ножа и поставете острието му в противоположния процеп за шлайфане.
- Повторете този процес на шлайфане и за тази страна на острието.
- Шлифовайте така като редувате двете страни, докато режещият ръб остане без грапавини и остър.
- Изключете уреда и изчакайте шлифовачият диск [10] да спре.

### E Заточване на ножици

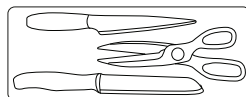

### ЗАБЕЛЕЖКА

- ▶ Уредът не е подходящ за шлайфане на назъбени ножици. Уредът не е подходящ за шлайфане на ножици с назъбени остриета.

- Монтирайте избрания заточващ елемент за ножове и ножици [1] (вижте „Монтаж на заточващ елемент“).
- Отворете ножицата докрай.
- Включете машината.
- Поставете едно от остриетата на ножицата в процепа за шлайфане.
- С лек натиск насочете острието от винта до върха по протежение на шлифовачия диск [10].
- Извадете ножицата от станцията за заточване и я завъртете, за да наточите другото острие.
- Поставете другото острие на ножицата в процепа за шлайфане.
- С лек натиск насочете острието от винта до върха по протежение на шлифовачия диск [10].
- Шлифовайте така като редувате двете страни, докато режещите ръбове останат без грапавини и остри.
- Изключете уреда и изчакайте шлифовачият диск [10] да спре.

## Смяна на шлифовация диск

### ЗАБЕЛЕЖКА

#### Информация за подмяна:

- ▶ Никога не работете с устройството без предпазни средства.
- ▶ Уверете се, че размерите на шлифовация диск съответстват на тези на устройството.
- ▶ Никога не използвайте отделни втулки или адаптери, за да накарате шлифовашите дискове, чийто отвор е твърде голям, да пасват на устройството.
- ▶ Не използвайте остриета за трион.
- ▶ Винаги сплөбявайте напълно устройството след смяна на шлифовация диск.

### ⚠ ПРЕДПАЗЛИВОСТ!



Изключете уреда и извадете щепсела от контакта.

Оставете устройството да се охлади.

### ЗАБЕЛЕЖКА

- ▶ Когато гайката на шлифовация диск **16** се затяга или разхлабва, шлифовацият диск **10** трябва да се държи здраво с ръка или оста да се държи здраво на позиция с чифт клещи.

1. Освободете гайката на шлифовация диск **16** по посока на часовниковата стрелка (лява резба).
2. Отстранете шлифовация диск **10**.
3. Поставете нов шлифоваш диск **10**.  
Завъртете гайката на шлифовация диск **16** по посока обратна на часовниковата стрелка (лява резба).

4. **Пробна работа:** Преди започване на работа и след всяка смяна на шлифовация диск, извършвайте пробно пускане най-малко 60 секунди на свободен ход. Изключете незабавно оборудването, ако дискът работи неравно, ако възникнат значителни вибрации или се генерират необичайни шумове.

## ● Отстраняване на неизправности

### ПРЕДУПРЕЖДЕНИЕ!



Винаги изключвайте щепсела от контакта преди работа. Опасност от токов удар.

Проблем	Причина	Решение
Устройството не стартира.	Липсва мрежово напрежение. Главният прекъсвач е изключен.	Проверете контакта, захранващия кабел, линията, щепсела; ремонтът трябва да се извърши от квалифициран електротехник, ако е необходимо; проверете и главния прекъсвач.
	Превключвателят за включване/изключване <b>A 3</b> може да е дефектен. Дефектен двигател.	Ремонт от обслужване на клиенти.
Шлифовъчните инструменти не се движат, въпреки че двигателят работи.	Гайката на шлифоващото колело <b>A 16</b> е разхлабена.	Затегнете гайката на шлифоващия диск (вижте „Смяна на шлифоващ диск“).
	Работният детайл, останали работни детайли или други шлифовъчни инструменти блокират задвижването.	Отстранете блокажите.
Двигателят е побавен и спира.	Устройството е претоварено чрез детайла.	Намалете натиска върху шлифовъчния инструмент. Неподходящ работен детайл.
	Гайката на шлифоващото колело <b>A 16</b> е разхлабена.	Затегнете гайката на шлифоващия диск (вижте „Смяна на шлифоващ диск“).
Шлифоващият диск не се върти гладко, могат да се чуят необичайни шумове.	Шлифоващ диск <b>A 10</b> – дефектен.	Подмяна на шлифоващ диск.

## ● Почистване и грижа

### ⚠ ПРЕДУПРЕЖДЕНИЕ!



Изключете щепсела преди регулиране, поддръжка или ремонт.

### ⚠ ПРЕДУПРЕЖДЕНИЕ!

- ▶ **Работите, които не са описани в тези инструкции, трябва да се извършват в специализиран сервис. Използвайте само оригинални компоненти. Оставете оборудването да се охлади, преди да извършите каквато и да е работа по поддръжката и почистването. Съществува риск от изгаряне.**

Преди всяка употреба проверявайте оборудването за очевидни дефекти като разхлабени, износени или повредени компоненти и проверете дали винтовете или другите части са поставени правилно. По-специално проверявайте шлифовацията на диск **A** **10**. Сменете повредените части.

## ● Почистване

### ЗАБЕЛЕЖКА

- ▶ Не използвайте почистващи препарати или разтворители. Химическите вещества могат да атакуват пластмасовите части на оборудването. Никога не почиствайте оборудването под течаща вода.

- Почиствайте старателно оборудването след всяка употреба.
- Почиствайте повърхността на устройството с мека четка или кърпа.

## ● Съхранение

- Съхранявайте уреда на сухо място, недостъпно за деца.

- Шлифовашите дискове трябва да се съхраняват сухи и в изправено положение, без се подреждат един върху друг.

## ● Транспортиране

- Защитете продукта от удари и силни вибрации, които възникват особено по време на транспортиране в превозни средства.
- Осигурете продукта срещу подхлъзване и преобръщане.

## ● Изхвърляне

Опаковката е изработена от екологични материали, които може да предадете в местните пунктове за рециклиране.



За разделното събиране на отпадъците съблюдавайте маркировката на опаковъчните материали, те са маркирани със съкращения (a) и цифри (b) със следното значение: 1–7: пластмаси / 20–22: хартия и картон / 80–98: композитни материали.

### Продукт:



Продуктът вкл. аксесоарите и опаковката могат да се рециклират и са предмет на разширената отговорност на производителя. Изхвърляйте ги отделно като следвате илюстрираната информация (за сортиране) за по-добро третиране на отпадъците. Tripart-логото важи само за Франция.



Относно възможностите за отстраняване на излезлия от употреба продукт като отпадък се информирайте от Вашата общинска или градска управа.





В интерес на опазването на околната среда не изхвърляйте излезлия от употреба продукт заедно с битовите отпадъци, а го предайте за правилно рециклиране. За събирателните пунктове и тяхното работно време можете да се информирате от местната управа.

## ● **Гаранция**

Уважаеми клиенти, за този уред получавате 3 години гаранция от датата на покупката. В случай на несъответствие на продукта с договора за продажба Вие имате законно право да предявите рекламация пред продавача на продукта при условията и в сроковете, определени в чл.112-115\* от Закона за защита на потребителите. Вашите права, произтичащи от посочените разпоредби, не се ограничават от нашата по-долу представена търговска гаранция и независимо от нея продавачът на продукта отговаря за липсата на съответствие на потребителската стока с договора за продажба съгласно Закона за защита на потребителите.

## **Гаранционни условия**

Гаранционният срок започва да тече от датата на покупката. Пазете добре оригиналната касова бележка. Този документ е необходим като доказателство за покупката. Ако в рамките на три години от датата на закупуване на този продукт се появи дефект на материала или производствен дефект, продуктът ще бъде безплатно ремонтиран или заменен – по наш избор. Гаранцията предполага в рамките на тригодишния гаранционен срок да се представят дефектния уред и касовата бележка (касовият бон) и писмено да се обясни в какво се състои дефектът и кога е възникнал. Ако дефектът е покрит от нашата гаранция, Вие ще получите обратно ремонтирания или нов продукт. С ремонта или смяната на продукта не започва да тече нов гаранционен срок.

## **Гаранционен срок и законови претенции при дефекти**

Гаранционната услуга не удължава гаранционния срок. Това важи също и за сменените и ремонтирани части. За евентуално наличните повреди и дефекти още при покупката трябва да се съобщи веднага след разопаковането. Евентуалните ремонти след изтичане на гаранционния срок са срещу заплащане.

## Обхват на гаранцията

Уредът е произведен грижливо според строгите изисквания за качество и добросъвестно изпитан преди доставка. Гаранцията важи за дефекти на материала или производствени дефекти. Гаранцията не обхваща частите на продукта, които подлежат на нормално износване, поради което могат да бъдат разглеждани като бързо износващи се части (например филтри или приставки) или повредите на чупливи части (например прекъсвачи, батерии или такива произведени от стъкло). Гаранцията отпада, ако уредът е повреден поради неправилно използване или в резултат на неосъществяване на техническа поддръжка. За правилната употреба на продукта трябва точно да се спазват всички указания в упътването за обслужване. Предназначение и действия, които не се препоръчват от упътването за експлоатация или за които то предупреждава, трябва задължително да се избягват. Продуктът е предназначен само за частна, а не за стопанска употреба. При злоупотреба и неправилно третиране, употреба на сила и при интервенции, които не са извършени от клона на нашия оторизиран сервиз, гаранцията отпада.

## Процедура при гаранционен случай

За да се гарантира бърза обработка на Вашия случай, следвайте следните указания:

- За всички запитвания подгответе касовата бележка и идентификационния номер (IAN 499631\_2204) като доказателство за покупката.
- Вземете артикулния номер от фабричната табелка.
- При възникване на функционални или други дефекти първо се свържете по телефона или чрез имейл с долупосочения сервизен отдел. След това ще получите допълнителна информация за уреждането на Вашата рекламация.

- След съгласуване с нашия сервиз можете да изпратите дефектния продукт на посочения Ви адрес на сервиза безплатно за Вас, като приложите касовата бележка (касовия бон) и посочите в какво се състои дефектът и кога е възникнал. За да се избегнат проблеми с приемането и допълнителни разходи, задължително използвайте само адреса, който Ви е посочен. Осигурете изпращането да не е като експресен товар или като друг специален товар. Изпратете уреда заедно с всички принадлежности, доставени при покупката, и осигурете достатъчно сигурна транспортна опаковка.

## Ремонтен сервиз / извънгаранционно обслужване

Ремонти извън гаранцията можете да възложите на клона на нашия сервиз срещу заплащане. Той с удоволствие ще Ви направи предварителна калкулация. Можем да обработваме само уреди, които са достатъчно опаковани и изпратени с платени транспортни разходи.

**Внимание:** Изпратете Вашия уред на клона на нашия сервиз почистен и с указание за дефекта.

Уредите, изпратени с неплатени транспортни разходи – с наложен платеж, като експресен или друг специален товар – не се приемат. Ние ще извършим безплатно изхвърлянето на изпратените от Вас дефектни уреди.

## Сервизно обслужване България

Тел.: 008001184975

E-мейл: [owim@lidl.bg](mailto:owim@lidl.bg)

## Вносител

Моля, обърнете внимание, че следващият адрес не е адрес на сервиза. Първо се свържете с горепосочения сервизен център.

## **ОВИМ ГмБХ & Ко.КГ**

Щифтсбергщрасе 1  
74167 Некарсулм  
Германия

\* Чл. 112. (1) При несъответствие на потребителската стока с договора за продажба потребителят има право да предяви рекламация, като поиска от продавача да приведе стоката в съответствие с договора за продажба. В този случай потребителят може да избира между извършване на ремонт на стоката или замяната ѝ с нова, освен ако това е невъзможно или избраният от него начин за обезщетение е непропорционален в сравнение с другия.

(2) Смята се, че даден начин за обезщетяване на потребителя е непропорционален, ако неговото използване налага разходи на продавача, които в сравнение с другия начин на обезщетяване са неразумни, като се вземат предвид:

1. стойността на потребителската стока, ако нямаше липса на несъответствие;
2. значимостта на несъответствието;
3. възможността да се предложи на потребителя друг начин на обезщетяване, който не е свързан със значителни неудобства за него.

Чл. 113. (1) Когато потребителската стока не съответства на договора за продажба, продавачът е длъжен да я приведе в съответствие с договора за продажба.

(2) Привеждането на потребителската стока в съответствие с договора за продажба трябва да се извърши в рамките на един месец, считано от предявяването на рекламацията от потребителя.

(3) След изтичането на срока по ал. 2 потребителят има право да развали договора и да му бъде възстановена заплатената сума или да иска намаляване на цената на потребителската стока съгласно чл. 114.

(4) Привеждането на потребителската стока в съответствие с договора за продажба е безплатно за потребителя. Той не дължи разходи за експедиране на потребителската стока или за материали и труд, свързани с ремонта ѝ, и не трябва да понеса значителни неудобства.

(5) Потребителят може да иска и обезщетение за претърпените вследствие на несъответствието вреди.

Чл. 114. (1) При несъответствие на потребителската стока с договора за продажба и когато потребителят не е удовлетворен от решаването на рекламацията по чл. 113, той има право на избор между една от следните възможности:

1. разваляне на договора и възстановяване на заплатената от него сума; 2. намаляване на цената.

(2) Потребителят не може да претендира за възстановяване на заплатената сума или за намаляване цената на стоката, когато търговецът се съгласи да бъде извършена замяна на потребителската стока с нова или да се поправи стоката в рамките на един месец от предявяване на рекламацията от потребителя.

(3) Търговецът е длъжен да удовлетвори искане за разваляне на договора и да възстанови заплатената от потребителя сума, когато след като е удовлетворил три рекламации на потребителя чрез извършване на ремонт на една и съща стока, в рамките на срока на гаранцията по чл. 115, е налице следваща поява на несъответствие на стоката с договора за продажба.

(4) (Предишна ал. 3-ДВ, бр. 61 от 2014 г., в сила от 25.07.2014 г.) Потребителят не може да претендира за разваляне на договора, ако несъответствието на потребителската стока с договора е незначително.

Чл. 115. (1) Потребителят може да упражни правото си по този раздел в срок до две години, считано от доставянето на потребителската стока.

(2) Срокът по ал. 1 спира да тече през времето, необходимо за поправката или замяната на потребителската стока или за постигане на споразумение между продавача и потребителя за решаване на спора.

(3) Упражняването на правото на потребителя по ал. 1 не е обвързано с никакъв друг срок за предявяване на иск, различен от срока по ал. 1.

## ● Процедиране в случай на рекламация

За да осигурите бърза обработка на вашата рекламация, спазвайте следните инструкции:

Уверете се, че имате оригиналната касова бележка и номера на артикула (IAN 499631\_2204) на достъпно място като доказателство за покупката.

Можете да намерите номера на артикула на табелката с рейтинг, във вид на релефен печат върху продукта, на предната страница на ръководството с инструкции (долу вляво) или като стикер отзад или отдолу на продукта.

Ако се появят функционални или други дефекти, свържете се със сервизния отдел, посочен по-долу, по телефона или по имейл.

След като продуктът бъде записан като дефектен, можете да го върнете безплатно на сервизния адрес, който ще ви бъде предоставен. Уверете се, че сте приложили доказателството за покупка (касова бележка) и кратко, писмено описание, очертаващо подробностите за дефекта и кога се е появил.

## ● Сервиз



### Сервиз България

Телефон: 008001184975

Е-мейл: [owim@idl.bg](mailto:owim@idl.bg)

# ● Декларация на ЕО за съответствие

## ДЕКЛАРАЦИЯ ЗА СЪОТВЕТСТВИЕ ЗА ЕО

Идентификационен № (IAN): 499631\_2204  
Идентификация на продукта: "Parkside" Станция за заточване  
Номер на модела: HG09795

Предметът на декларацията, описан по-горе, отговаря на съответното законодателство на Съюза за хармонизация:

Directive 2006/42/EC
Directive 2014/30/EU
Directive 2011/65/EU

Позоваване на използваните хармонизирани стандарти или позоваване на други технически спецификации, по отношение на които се декларира съответствие:

№ / Части
Directive 2006/42/EC
EN 62841-1:2015
EN ISO 12100:2010
Directive 2014/30/EU
EN IEC 55014-1:2021
EN IEC 55014-2:2021
EN IEC 61000-3-2:2019/A1:2021
EN 61000-3-3:2013/A2:2021

Обектът на декларацията, който е описан по-горе, е в съответствие с Директива 2011/65/ЕС на Европейския парламент и на Съвета от 8 юни 2011 г. относно ограничението на употребата на определени опасни вещества в електрическото и електронното оборудване:

№ / Части
Директива 2011/65/ЕС
EN IEC 63000:2018

Допълнителна информация – Други относими стандарти:

№ / Части
EN 13236:2019

Отговорник по съхранение на техническата документация: OWIM GmbH & Co.KG

Подписано за и от името на:

**OWIM GmbH & Co. KG Stiftsbergstraße 1 DE-74167 Neckarsulm Germany (Германия)**

Настоящата декларация за съответствие се издава изцяло на отговорността на производителя

Превод на оригиналната декларация за съответствие

Некарзулм  
Място

05.10.2022  
Дата

  
Benjamin Steeb  
Managing Director















  
J. Buchheim  
Authorised Signatory



<b>Λίστα χρησιμοποιούμενων εικονογραμμάτων</b> .....	Σελίδα	245
<b>Εισαγωγή</b> .....	Σελίδα	246
Σκοπούμενη χρήση .....	Σελίδα	246
Σύνολο παράδοσης .....	Σελίδα	246
Περιγραφή εξαρτημάτων .....	Σελίδα	247
Τεχνικά χαρακτηριστικά .....	Σελίδα	247
<b>Γενικές οδηγίες ασφάλειας</b> .....	Σελίδα	248
Γενικές κατευθύνσεις ασφάλειας για τα ηλεκτρικά εργαλεία .....	Σελίδα	248
Περαιτέρω οδηγίες ασφάλειας .....	Σελίδα	251
Υπολειπόμενοι κίνδυνοι .....	Σελίδα	252
<b>Συναρμολόγηση</b> .....	Σελίδα	252
<b>Λειτουργία</b> .....	Σελίδα	253
<b>Αντιμετώπιση προβλημάτων</b> .....	Σελίδα	257
<b>Καθαρισμός και συντήρηση</b> .....	Σελίδα	258
Καθαρισμός .....	Σελίδα	258
<b>Αποθήκευση</b> .....	Σελίδα	258
<b>Μεταφορά</b> .....	Σελίδα	258
<b>Απόσυρση</b> .....	Σελίδα	258
<b>Εγγύηση</b> .....	Σελίδα	259
Διεκπεραίωση της εγγύησης .....	Σελίδα	259
Σέρβις .....	Σελίδα	259
<b>Δήλωση συμμόρφωσης ΕΚ</b> .....	Σελίδα	260

## Λίστα χρησιμοποιούμενων εικονογραμμάτων

Οι ακόλουθες προειδοποιήσεις χρησιμοποιούνται στο παρόν εγχειρίδιο χρήσης, στη συσκευασία και στην πινακίδα τύπου:

 	<p>Διαβάστε το εγχειρίδιο χρήσης</p>		<p><b>ΠΡΟΦΥΛΑΞΗ!</b> Λάβετε υπόψη τις οδηγίες ασφάλειας.</p>
	<p><b>ΚΙΝΔΥΝΟΣ!</b> Το σύμβολο αυτό σε συνδυασμό με την ενδεικτική λέξη «Κίνδυνος» επισημαίνει έναν υψηλό κίνδυνο ο οποίος εάν δεν εμποδιστεί μπορεί να επιφέρει θάνατο ή σοβαρό τραυματισμό.</p>		<p>Φοράτε προστασία για τα μάτια!</p>
	<p><b>ΠΡΟΕΙΔΟΠΟΙΗΣΗ!</b> Το σύμβολο αυτό σε συνδυασμό με την ενδεικτική λέξη «Προειδοποίηση» επισημαίνει έναν μεσαίο κίνδυνο ο οποίος εάν δεν εμποδιστεί μπορεί να επιφέρει θάνατο ή σοβαρό τραυματισμό.</p>		<p>Φοράτε προστασία για την ακοή!</p>
	<p><b>ΠΡΟΦΥΛΑΞΗ!</b> Το σύμβολο αυτό σε συνδυασμό με την ενδεικτική λέξη «Προφύλαξη» επισημαίνει έναν μικρό κίνδυνο ο οποίος εάν δεν εμποδιστεί μπορεί να επιφέρει μικρό ή μέτριο τραυματισμό.</p>		<p>Φοράτε γάντια ασφαλείας!</p>
	<p>Πληροφορίες ασφαλείας Οδηγίες χρήσης</p>		<p>Απενεργοποιήστε το προϊόν και αποσυνδέστε το από την παροχή ρεύματος προτού αντικαταστήσετε προσαρτήματα, από εργασίες καθαρισμού και όταν δεν το χρησιμοποιείτε.</p>
			<p>Αποσυνδέστε</p>
			<p>Εναλλασσόμενο ρεύμα/τάση</p>
			<p>Κατηγορία προστασίας II (διπλή μόνωση)</p>
			<p>Η σήμανση CE υποδηλώνει τη συμμόρφωση με τις σχετικές Οδηγίες της ΕΕ που ισχύουν για αυτό το προϊόν.</p>

## **ΣΥΣΚΕΥΗ ΑΚΟΝΙΣΜΑΤΟΣ**

### **● Εισαγωγή**

Συγχαρητήρια για την αγορά του νέου σας προϊόντος, το οποίο στη συνέχεια θα αναφέρεται μόνο ως «προϊόν».

Έχετε επιλέξει ένα προϊόν υψηλής ποιότητας. Το εγχειρίδιο οδηγιών αποτελεί αναπόσπαστο μέρος αυτού του προϊόντος. Περιλαμβάνει σημαντικές πληροφορίες για τη λειτουργία, την ασφάλεια, τη χρήση και τη διάθεση. Πριν από τη χρήση του προϊόντος, εξοικειωθείτε με το προϊόν και όλες τις σημειώσεις λειτουργίας και ασφαλείας. Για το σκοπό αυτό, διαβάστε προσεκτικά το ακόλουθο εγχειρίδιο χρήστη και τις σημειώσεις ασφαλείας.

Χρησιμοποιείτε το προϊόν μόνο όπως περιγράφεται και για τους σκοπούς που αναφέρονται. Φυλάσσετε αυτό το εγχειρίδιο σε ασφαλές σημείο. Εάν δώσετε το προϊόν σε τρίτους θα πρέπει να τους δώσετε και ολόκληρη την τεκμηρίωση.

### **● Σκοπούμενη χρήση**

Η συσκευή ακονίσματος προορίζεται για το ακόνισμα εργαλείων (π.χ. τρυπάνια, μαχαίρια, ψαλίδια, ξέστρα, σμίλη).

Η συσκευή δεν προορίζεται για όλους τους άλλους τύπους εφαρμογών (π.χ. λείανση με ακατάλληλα εργαλεία λείανσης, λείανση με διάταξη ψύξης, λείανση επικίνδυνων υλικών όπως είναι ο αμίαντος).

Ο εξοπλισμός προορίζεται για χρήση στον τομέα DIY. Δεν έχει σχεδιαστεί για εμπορική χρήση.

Ο εξοπλισμός έχει σχεδιαστεί για χρήση από ενήλικες. Οι νέοι άνθρωποι άνω των 16 ετών επιτρέπεται να χρησιμοποιούν τον εξοπλισμό μόνο υπό επίτηρηση ενήλικα.

Ο κατασκευαστής δεν φέρει ευθύνη για ζημιές που προκαλούνται από χρήση διαφορετική από την προοριζόμενη ή από εσφαλμένη λειτουργία.

### **● Σύνολο παράδοσης**

#### **⚠ ΠΡΟΕΙΔΟΠΟΙΗΣΗ!**

- ▶ Αποσυσκευάστε τον εξοπλισμό και βεβαιωθείτε ότι είναι πλήρης. Απορίπτετε τα υλικά συσκευασίας σωστά.

- 1x Συσκευή
- 1x Συσκευή ακονίσματος για μαχαίρια και ψαλίδια
- 1x Συσκευή ακονίσματος για τρυπάνια
- 1x Συσκευή ακονίσματος για ξέστρα και σμίλες
- 1x Εφεδρικός τροχός λείανσης
- 1x Εγχειρίδιο χρήστη



## ● Περιγραφή εξαρτημάτων

### Εικ. Α

- 1 Συσκευή ακονίσματος για μαχαίρια και ψαλίδια
- 2 Καλώδιο ρεύματος με βύσμα ισχύος
- 3 Διακόπτης On/Off
- 4 Αποστάτης
- 5 Μαγνητικό στήριγμα
- 6 Πάγκος εργαλείων
- 7 Βίδα συγκράτησης για γωνιακή ρύθμιση
- 8 Προστατευτικό κάλυμμα
- 9 Οπές τοποθέτησης για το συγκρότημα πάγκου εργασίας
- 10 Τροχός λείανσης
- 11 Περιστρεφόμενο εξάρτημα διάτρησης
- 12 Περικόχλιο χειρός για σύσφιξη-διάτρηση
- 13 Μοχλός αποδέσμευσης για συσκευή ακονίσματος
- 14 Βάση τρυπανιού
- 15 Συσκευή ρύθμισης
- 16 Παξιμάδια τροχού λείανσης

## ● Τεχνικά χαρακτηριστικά

### Συσκευή ακονίσματος PSS 65 D1

#### Ονομαστική

τάση εισόδου:	220-240 V~, 50 Hz
Κατανάλωση ρεύματος	
P:	65 W (S6 20%)*
Κατανάλωση ρεύματος	
P <sub>0</sub> :	25 W (S1)**
Ταχύτητα ρελαντί	
μέτρησης n <sub>0</sub> :	6700 min <sup>-1</sup>
Κατηγορία ασφάλειας:	□ II
Βάρος (συμπεριλ. αξεσουάρ):	περ. 1,26 kg
Εύρος γωνίας λείανσης:	15° - 50°
Διάμετρος αιχμηρού τρυπανιού:	3 - 10 mm
Πλάτος αιχμηρού μαχαριού:	6 - 51 mm

#### Τροχός λείανσης

Εξωτερική διάμετρος:	∅ 49,5 mm
Διάμετρος οπής διάτρησης:	∅ 10,14 mm
Πάχος:	7,9 mm
Λειαντικό:	Διαμάντι
Σώμα βάσης:	Μέταλλο
Ταχύτητα λειτουργίας:	μέγ. 60 m/s
Ταχύτητα περιστροφής:	μέγ. 23100 min <sup>-1</sup>
Στάθμη ηχητικής πίεσης (L <sub>pA</sub> ):	64,3 dB, K <sub>pA</sub> = 3 dB
Στάθμη ηχητικής ισχύος (L <sub>WA</sub> ):	77,3 dB, K <sub>WA</sub> = 3 dB

\* Κατάσταση λειτουργίας S6 20%: Συνεχής λειτουργία με διαλείπων φορτίο (χρόνος κύκλου 10 λεπτά). Για να μην ακούγεται το μοτέρ περισσότερο από το επιτρεπόμενο, το μοτέρ επιτρέπεται να λειτουργεί μόνο για το 20% του χρόνου κύκλου με την αναφερόμενη ονομαστική ισχύ και στη συνέχεια πρέπει να συνεχίσει να λειτουργεί για το 80% του χρόνου κύκλου χωρίς φορτίο.

\*\* Κατάσταση λειτουργίας S1: Συνεχής λειτουργία με σταθερό φορτίο

- Οι τιμές θορύβου και κραδασμών έχουν καθοριστεί σύμφωνα με τα πρότυπα και τις διατάξεις που αναφέρονται στη Δήλωση συμμόρφωσης.
- Η δηλωθείσα συνολική τιμή κραδασμών και η δηλωθείσα τιμή εκπομπής θορύβου έχουν μετρηθεί σε συμφωνία με μια πρότυπη μέθοδο δοκιμής και μπορούν να χρησιμοποιούνται για τη σύγκριση ενός εργαλείου με ένα άλλο.
- Η δηλωθείσα συνολική τιμή κραδασμών και η δηλωθείσα τιμή εκπομπής θορύβου μπορούν επίσης να χρησιμοποιούνται για μια πρωταρχική αξιολόγηση της έκθεσης.

### ΠΡΟΕΙΔΟΠΟΙΗΣΗ!

- ▶ Οι εκπομπές κραδασμών και θορύβου κατά τη διάρκεια της πραγματικής χρήσης του ηλεκτρικού εργαλείου μπορούν να διαφέρουν από τις δηλωθείσες τιμές αναλόγως του τρόπου με τον οποίο χρησιμοποιείται το εργαλείο, ειδικά του είδους τεμαχίου επεξεργασίας στο οποίο γίνεται επεξεργασία.
- ▶ Προσπαθήστε να ελαχιστοποιήσετε την έκθεση στους κραδασμούς και τον θόρυβο. Παραδείγματα μέτρων για τη μείωση των κραδασμών περιλαμβάνουν τη χρήση γαντιών κατά το χειρισμό του εργαλείου και τον περιορισμό του χρόνου εργασίας. Όλα τα μέρη του κύκλου λειτουργίας πρέπει να λαμβάνονται υπόψη (π.χ. χρόνοι κατά τους οποίους το ηλεκτρικό εργαλείο είναι απενεργοποιημένο και χρόνοι κατά τους οποίους λειτουργεί στο ρελαντί επιπλέον του χρόνου ενεργοποίησης).



## Γενικές οδηγίες ασφάλειας

## ● Γενικές κατευθύνσεις ασφάλειας για τα ηλεκτρικά εργαλεία

### ΠΡΟΕΙΔΟΠΟΙΗΣΗ!

- ▶ **Διαβάστε όλες τις προειδοποιήσεις ασφάλειας, τις οδηγίες, τις απεικονίσεις και τις προδιαγραφές που παρέχονται σε αυτό το ηλεκτρικό εργαλείο.**

Μη τήρηση όλων των οδηγιών που αναφέρονται κατωτέρω μπορούν να επιφέρουν ηλεκτροπληξία, πυρκαγιά ή/και σοβαρό τραυματισμό.

### **Αποθηκεύετε όλες τις προειδοποιήσεις και τις οδηγίες για μελλοντική αναφορά.**

Ο όρος «ηλεκτρικό εργαλείο» στις προειδοποιήσεις αναφέρεται στο ηλεκτρικό σας εργαλείο που λειτουργεί με ρεύμα (με καλώδιο) ή σε ηλεκτρικό εργαλείο μπαταρίας (χωρίς καλώδιο).

### **Ασφάλεια στο χώρο εργασίας**

- **Διατηρείτε το χώρο εργασίας καθαρό και καλά φωτισμένο.**  
Ακατάστατοι ή σκοτεινοί χώροι ενέχουν κίνδυνο ατυχημάτων.
- **Μην θέτετε σε λειτουργία τα ηλεκτρικά εργαλεία σε εκρηκτικές ατμόσφαιρες, όπως στην παρουσία εύφλεκτων υγρών, αερίων ή σκόνης.** Τα ηλεκτρικά εργαλεία δημιουργούν σπινθήρες οι οποίοι μπορούν να αναφλέξουν τη σκόνη ή τους καπνούς.
- **Διατηρείτε τα παιδιά και τους παρευρισκόμενους μακριά ενώ χειρίζεστε το ηλεκτρικό εργαλείο.** Περισπασμοί μπορούν να σας κάνουν να χάσετε τον έλεγχο.

## Ηλεκτρική ασφάλεια

- **Οι πρίζες των ηλεκτρικών εργαλείων πρέπει να ταιριάζουν στην πρίζα. Ποτέ μην τροποποιείτε την πρίζα με κανένα τρόπο. Μη χρησιμοποιείτε πρίζες ανταπτόρων με γειωμένα ηλεκτρικά εργαλεία.**  
Οι μη τροποποιημένες πρίζες και οι αντίστοιχες πρίζες μειώνουν τον κίνδυνο ηλεκτροπληξίας.
- **Αποφεύγετε επαφή με γειωμένες επιφάνειες όπως σωληνες, καλοριφέρ, κουζίνες και ψυγεία.** Υπάρχει αυξημένος κίνδυνος ηλεκτροπληξίας εάν το σώμα σας είναι γειωμένο.
- **Μην εκθέτετε τα ηλεκτρικά εργαλεία στη βροχή ή σε υγρές συνθήκες.** Κατά την είσοδο νερού σε ένα ηλεκτρικό εργαλείο, αυξάνεται ο κίνδυνος ηλεκτροπληξίας.
- **Μην κακομεταχειρίζεστε το καλώδιο. Ποτέ μη χρησιμοποιείτε το καλώδιο για τη μεταφορά, για να τραβήξετε ή αποσυνδέσετε το ηλεκτρικό εργαλείο. Διατηρείτε το καλώδιο μακριά από θερμότητα, λάδια, αιχμηρές ακμές ή κινούμενα εξαρτήματα.** Τα χαλασμένα ή μπερδεμένα καλώδια αυξάνουν τον κίνδυνο ηλεκτροπληξίας.
- **Κατά τη λειτουργία του ηλεκτρικού εργαλείου σε εξωτερικό χώρο, χρησιμοποιείτε ένα καλώδιο προέκταση κατάλληλο για εξωτερική χρήση.** Η χρήση ενός κατάλληλου καλωδίου για εξωτερική χρήση μειώνει τον κίνδυνο ηλεκτροπληξίας.
- **Εάν είναι αναπόφευκτος ο χειρισμός ενός ηλεκτρικού εργαλείου σε υγρή τοποθεσία, χρησιμοποιείτε μια παροχή με προστατευτική διάταξη παραμένοντος ρεύματος (RCD).** Η χρήση μιας διάταξης RCD μειώνει τον κίνδυνο ηλεκτροπληξίας.

## Ατομική ασφάλεια

- **Να παραμένετε σε εγρήγορση, προσέχετε τις ενέργειές σας και χρησιμοποιείτε κοινή λογική κατά το χειρισμό ενός ηλεκτρικού εργαλείου. Μη χρησιμοποιείτε ένα ηλεκτρικό εργαλείο εάν είστε κουρασμένοι ή υπό την επήρεια ναρκωτικών, αλκοόλ ή φαρμάκων.** Μια στιγμή απροσεξίας κατά τη λειτουργία του ηλεκτρικού εργαλείου μπορεί να επιφέρει σοβαρό ατομικό τραυματισμό.
- **Χρησιμοποιείτε μέσα ατομικής προστασίας. Φοράτε πάντα προστασία για τα μάτια.** Ο προστατευτικός εξοπλισμός όπως η μάσκα για τη σκόνη, τα αντιολισθητικά υποδήματα ασφαλείας, κράνος ή προστασία για την ακοή που χρησιμοποιούνται στις κατάλληλες συνθήκες, μειώνουν τους ατομικούς τραυματισμούς.
- **Προλαμβάνετε μη ηθελημένη ενεργοποίηση. Διασφαλίζετε ότι ο διακόπτης βρίσκεται στη θέση off πριν τη σύνδεση στην πηγή ρεύματος ή/και της συστοιχίας μπαταριών, σηκώσετε ή μεταφέρετε το εργαλείο.** Μια μεταφορά των ηλεκτρικών εργαλείων με το δάχτυλο στον διακόπτη ή μια ενεργοποίηση ηλεκτρικών εργαλείων των οποίων ο διακόπτης βρίσκεται στη θέση on μπορεί να επιφέρει ατυχήματα.
- **Απομακρύνετε οποιοδήποτε κλειδί ρύθμισης ή μηχανικό κλειδί προτού ενεργοποιήσετε το ηλεκτρικό εργαλείο.** Ένα μηχανικό κλειδί ή ένα κλειδί που είναι προσαρτημένο σε ένα περιστρεφόμενο τμήμα του ηλεκτρικού εργαλείου μπορεί να επιφέρει ατομικό τραυματισμό.
- **Μην υπερεκτείνετε. Κρατάτε καλή ισορροπία συνεχώς.** Έτσι παρέχεται καλύτερος έλεγχος του ηλεκτρικού εργαλείου σε μη αναμενόμενες καταστάσεις.

- **Φοράτε τα κατάλληλα ρούχα. Μη φοράτε φαρδιά ρούχα ή κοσμήματα. Διατηρείτε τα μαλλιά, τα ρούχα και τα γάντια σας μακριά από κινούμενα μέρη.** Τα φαρδιά ρούχα, τα κοσμήματα ή τα μακριά μαλλιά μπορούν να πιαστούν σε κινούμενα μέρη.
- **Εάν παρέχονται συσκευές για τη σύνδεση διατάξεων απομάκρυνσης και συλλογής της σκόνης, διασφαλίζετε ότι είναι συνδεδεμένες και χρησιμοποιούνται σωστά.** Η χρήση διάταξης συλλογής της σκόνης μπορεί να μειώσει τους κινδύνους που σχετίζονται με τη σκόνη.
- **Μην επιτρέπετε η εξοικείωση που αποκτάτε για τη χρήση των εργαλείων να σας επιτρέπει να επαναπαύεστε και να αγνοείτε τις αρχές ασφάλειας του εργαλείου.** Μια απρόσεκτη ενέργεια μπορεί να προκαλέσει σοβαρό τραυματισμό σε χιλιοστά του δευτερολέπτου.

### **Χρήση και φροντίδα του ηλεκτρικού εργαλείου**

- **Μην ασκείτε δύναμη στο ηλεκτρικό εργαλείο. Χρησιμοποιείτε το σωστό ηλεκτρικό εργαλείο για την εφαρμογή σας.** Το σωστό ηλεκτρικό εργαλείο κάνει μια εργασία καλύτερα και ασφαλέστερα στην ταχύτητα για την οποία έχει σχεδιαστεί.
- **Μη χρησιμοποιείτε το ηλεκτρικό εργαλείο εάν ο διακόπτης δεν το ενεργοποιεί και απενεργοποιεί.** Οποιοδήποτε ηλεκτρικό εργαλείο δεν ελέγχεται με τον διακόπτη είναι επικίνδυνο και πρέπει να επισκευάζεται.

- **Αποσυνδέετε το βύσμα από την πηγή ρεύματος ή/και απομακρύνετε τη συστοιχία μπαταριών, εφόσον αφαιρείται, από το ηλεκτρικό εργαλείο προτού κάνετε οισοδήποτε ρυθμίσεις, αλλάξετε αξεσουάρ ή αποθηκεύσετε το ηλεκτρικό εργαλείο.** Τέτοια προληπτικά μέτρα ασφάλειας μειώνουν τον κίνδυνο τυχαίας εκκίνησης του ηλεκτρικού εργαλείου.
- **Αποθηκεύετε τα αδρανή ηλεκτρικά εργαλεία εκτός εμβέλειας παιδιών και μην επιτρέπετε σε άτομα μη εξοικειωμένα με το ηλεκτρικό εργαλείο ή με αυτές τις οδηγίες να χειρίζονται το ηλεκτρικό εργαλείο.** Τα ηλεκτρικά εργαλεία είναι επικίνδυνα στα χέρια ανεκπαιδευτων χρηστών.
- **Συντηρείτε τα ηλεκτρικά εργαλεία και τα αξεσουάρ. Ελέγχετε για κακή ευθυγράμμιση ή μάγκωμα κινούμενων εξαρτημάτων, θραύση εξαρτημάτων και οποιαδήποτε άλλη κατάσταση μπορεί να επηρεάζει τη λειτουργία του ηλεκτρικού εργαλείου. Εάν υπάρχει ζημιά, αναθέτετε την επισκευή του ηλεκτρικού εργαλείου πριν τη χρήση.** Πολλά ατυχήματα προκαλούνται από λάθος συντηρημένα ηλεκτρικά εργαλεία.
- **Διατηρείτε τα εργαλεία κοπής αιχμηρά και καθαρά.** Τα σωστά συντηρημένα εργαλεία κοπής με αιχμηρές ακμές κοπής είναι λιγότερο πιθανό να μαγκώσουν και ελέγχονται πιο εύκολα.
- **Χρησιμοποιείτε το ηλεκτρικό εργαλείο, τα αξεσουάρ και τις μύτες εργαλείου κ.λπ. σε συμφωνία με τις παρούσες οδηγίες, λαμβάνοντας υπόψη τις συνθήκες εργασίας και την εργασία που πρέπει να διεξαχθεί.** Χρήση του ηλεκτρικού εργαλείου για λειτουργίες διαφορετικές από τις προοριζόμενες μπορεί να προκαλέσει μια επικίνδυνη κατάσταση.

- **Διατηρείτε τις λαβές και τις επιφάνειες πιασίματος στεγνές, καθαρές και ελεύθερες από λάδια και γράσα.** Οι γλιστερές λαβές και οι επιφάνειες πιασίματος δεν επιτρέπουν ασφαλή χειρισμό και έλεγχο του εργαλείου σε μη αναμενόμενες καταστάσεις.

## Σέρβις

- **Αναθέτετε το σέρβις του ηλεκτρικού σας εργαλείου σε εξουσιοδοτημένο άτομο επισκευών με τη χρήση μόνο πανομοιότυπων ανταλλακτικών.**

Έτσι θα διασφαλιστεί η διατήρηση της ασφάλειας του ηλεκτρικού εργαλείου.

## ● Περαιτέρω οδηγίες ασφάλειας

- Συνδέετε τη συσκευή μόνο σε ένα σημείο ισχύος με διάταξη RCD (διάταξη παραμένοντος ρεύματος) με μετρημένο υπολειπόμενο ρεύμα όχι περισσότερο από 30 mA.
- Διατηρείτε το καλώδιο ρεύματος και προέκτασης μακριά από τον τροχό λείανσης. Στην περίπτωση που έχει χαλάσει ή φθαρεί, αποσυνδέστε αμέσως το βύσμα από την πρίζα.  
Μην αγγίζετε το καλώδιο προτού αποσυνδεθεί από το ρεύμα. Κίνδυνος ηλεκτροπληξίας.
- Η αντικατάσταση του βύσματος ή του καλωδίου πρέπει να πραγματοποιείται από τον κατασκευαστή ή από το τμήμα εξυπηρέτησης πελατών του προς αποφυγή οιασδήποτε κινδύνων.
- Ενεργοποιείτε τη συσκευή μόνο εφόσον έχει επισκευαστεί με ασφάλεια στο εργαστήριο.
- Για τη δική σας ασφάλεια χρησιμοποιείτε μόνο αξεσουάρ και προσαρτήματα τα οποία αναφέρονται στις οδηγίες λειτουργίας ή προτείνονται ή ορίζονται από τον κατασκευαστή του εργαλείου.

- Χρησιμοποιείτε μόνο λειαντικούς τροχούς εκεί όπου η εκτυπωμένη ταχύτητα περιστροφής είναι τουλάχιστον τόσο υψηλή όσο η αναφερόμενη στην πινακίδα τύπου της συσκευής.
- Διεξάγετε μια οπτική επιθεώρηση του τροχού λείανσης πριν τη χρήση. Μη χρησιμοποιείτε φθαρμένους ή παραμορφωμένους λειαντικούς τροχούς. Αντικαθιστάτε οποιουσδήποτε χαλασμένους ή φθαρμένους λειαντικούς τροχούς.
- Εξασφαλίστε ότι οι παραγόμενοι σπινθήρες από τη λείανση δεν αποτελούν κίνδυνο, π.χ. δεν φτάνουν σε άτομα ή δεν αναφλέγουν εύφλεκτες ουσίες.
- Ποτέ μην έχετε τα δάχτυλα μεταξύ του τροχού λείανσης και του προστατευτικού σπινθήρων ή κοντά στο προστατευτικό κάλυμμα. Υφίσταται κίνδυνος σύνθλιψης.
- Τα περιστρεφόμενα μέρη της συσκευής δεν καλύπτονται για λειτουργικούς λόγους. Για αυτό να είστε προσεκτικοί και κρατάτε το τεμάχιο επεξεργασίας σφίχτα προς αποφυγή ολίσθησης η οποία μπορεί να επιφέρει επαφή των χεριών σας με τον μίαντα ή τον τροχό λείανσης.
- Το τεμάχιο επεξεργασίας γίνεται καυτό κατά τη λείανση. Μην αγγίζετε τον τομέα επεξεργασίας, επιτρέψτε να κρυώσει. Υφίσταται κίνδυνος εγκαύματος. Μη χρησιμοποιείτε ψυκτικά μέσα ή παρόμοια.
- Εάν είστε κουρασμένοι ή έχετε καταναλώσει αλκοόλ ή φάρμακα, μην χειρίζεστε τη συσκευή. Να κάνετε πάντα ένα διάλειμμα.
- Απενεργοποιείτε τη συσκευή και απομακρύνετε το βύσμα από την πρίζα
  - για να λασκάρετε ένα μπλοκαρισμένο εργαλείο εισαγωγής,
  - εάν το καλώδιο σύνδεσης έχει χαλάσει ή μπερδευτεί,
  - σε περίπτωση ασυνήθιστων θορύβων.
- Χρησιμοποιείτε μόνο λειαντικούς τροχούς από τον γνήσιο προμηθευτή.

## ● Υπολειπόμενοι κίνδυνοι

Ακόμα και σε σωστή λειτουργία και χειρισμό αυτού του ηλεκτρικού εργαλείου, παραμένουν ορισμένοι υπολειπόμενοι κίνδυνοι. Λόγω της κατασκευής και της έκδοσης του, το παρόν ηλεκτρικό εργαλείο ενδέχεται να παρουσιάσει τους ακόλουθους κινδύνους:

- Βλάβη στους πνεύμονες, εάν δεν χρησιμοποιείται κατάλληλη προστασία για το αναπνευστικό.
- Βλάβη στην ακοή, εάν δεν χρησιμοποιείται κατάλληλη προστασία για την ακοή.
- Βλάβες στην υγεία λόγω
  - επαφής με τον τομέα του εργαλείου λείανσης ο οποίος δεν ήταν καλυμμένος,
  - της εκτόξευσης κομματιών από το τεμάχιο επεξεργασίας ή χαλασμένων τροχών λείανσης.
- Βλάβη στην υγεία σας που προκαλείται από την ταλάντωση των χεριών και βραχιόνων σας κατά τη λειτουργία της συσκευής για μεγαλύτερες χρονικές περιόδους ή εάν δεν συγκρατείται ή συντηρείται σωστά η μονάδα.

### **⚠ ΠΡΟΕΙΔΟΠΟΙΗΣΗ!**

- ▶ Προειδοποίηση! Κατά τη διάρκεια της λειτουργίας το παρόν ηλεκτρικό εργαλείο δημιουργεί ηλεκτρομαγνητικό πεδίο το οποίο, υπό ορισμένες συνθήκες, μπορεί να εμποδίζει τη λειτουργικότητα ενεργών ή παθητικών εμφυτευμάτων. Για τη μείωση του κινδύνου σοβαρών ή θανατηφόρων τραυματισμών συστήνουμε τα άτομα με ιατρικά εμφυτεύματα να συμβουλευούνται τον γιατρό και τον κατασκευαστή του ιατρικού τους εμφυτεύματος πριν το χειρισμό του μηχανήματος.

## ● Συναρμολόγηση

### **⚠ ΠΡΟΣΟΧΗ! ΚΙΝΔΥΝΟΣ ΤΡΑΥΜΑΤΙΣΜΟΥ!**

- ▶ Εξασφαλίστε ότι έχετε επαρκή χώρο για την εργασία και ότι δεν τίθενται σε κίνδυνο άλλα άτομα.
- ▶ Όλες οι επικαλύψεις και οι προστατευτικές διατάξεις πρέπει να συναρμολογούνται σωστά πριν την έναρξη λειτουργίας.
- ▶ Αποσυνδέετε το βύσμα ρεύματος προτού αλλάξετε τη ρύθμιση στη συσκευή.

### **Εγκατάσταση**

Τοποθετήστε τη συσκευή ακονίσματος επάνω σε μια σταθερή επιφάνεια και σφίξτε τη συσκευή. Ιδανικά βιδώστε με τρυπάνι στην επιφάνεια. Για αυτό χρησιμοποιήστε τις οπές τοποθέτησης για την συναρμολόγηση του πάγκου εργασίας **9** στην πλάκα βάσης.

### **ΣΗΜΕΙΩΣΗ**

- ▶ Οι βίδες και τα παξιμάδι που απαιτούνται για τη συναρμολόγηση δεν αποτελούν μέρος του παραδοτέου εξοπλισμού.

### **Τοποθέτηση της διάταξης ακονίσματος**

1. Επιλέξτε μια από τις τρεις διατάξεις ακονίσματος.
2. Για να απομακρύνετε μια διάταξη ακονίσματος από τη θέση εργασίας, πρέπει να πιέσετε κάτω το μοχλό αποδέσμευσης για τη διάταξη ακονίσματος **A** **13**.
3. Απομακρύνετε τη διάταξη ακονίσματος από τις ράγες οδηγού, προς τα επάνω.
4. Στις θέσεις αποθήκευσης οι διατάξεις ακονίσματος δεν είναι σπηρεωμένες στη δεξιά και αριστερά πλευρά και αφαιρούνται εύκολα από τις ράγες οδηγού.
5. Για τη σύσφιγξη της επιλεγμένης διάταξης ακονίσματος στη θέση εργασίας, ωθήστε την από επάνω μέσα στις ράγες οδηγού. Πιέστε τη διάταξη ακονίσματος κάτω μέχρι να ασφαλίσει στη σωστή θέση.

### **⚠ ΠΡΟΣΟΧΗ!**

- ▶ Οι διατάξεις ακονίσματος αποτελούν επίσης και διάταξη ασφάλειας. Ποτέ μη χρησιμοποιείτε αυτή τη συσκευή χωρίς διάταξη ακονίσματος. **Κίνδυνος τραυματισμού!**

## **● Λειτουργία**

### **⚠ ΠΡΟΣΟΧΗ! ΚΙΝΔΥΝΟΣ ΤΡΑΥΜΑΤΙΣΜΟΥ!**

- ▶ Αποσυνδέετε πάντα το βύσμα από την πρίζα ρεύματος πριν την εργασία.
- ▶ Χρησιμοποιείτε μόνο λειαντικούς δίσκους και αζεσουάρ που συστήνονται από τον κατασκευαστή. Η χρήση άλλων εργαλείων εισαγωγής και αζεσουάρ μπορεί να αποτελέσει κίνδυνο τραυματισμού.
- ▶ Ποτέ μη θέτετε σε λειτουργία τη συσκευή χωρίς τον δίσκο οπτικής προστασίας.
- ▶ Ενεργοποιήστε τον εξοπλισμό μόνο εφόσον έχει εγκατασταθεί με ασφάλεια στην επιφάνεια εργασίας.

### **⚠ ΠΡΟΣΟΧΗ!**



**Παρά την ύπαρξη της προστασίας σπινθήρων, φοράτε πάντα προστατευτικά γυαλιά κατά την εργασία προς αποφυγή τραυματισμών στα μάτια.**

### **⚠ ΠΡΟΣΟΧΗ!**



Συστήνουμε να φοράτε προστασία για την ακοή για την πρόληψη βλάβης στην ακοή.

### **⚠ ΠΡΟΣΟΧΗ!**

- ▶ **Διατηρείτε τα χέρια σας μακριά από τον λειαντικό τροχό και τον ιμάντα λείανσης όταν η συσκευή βρίσκεται σε λειτουργία. Κίνδυνος τραυματισμού.**

## **Ενεργοποίηση και απενεργοποίηση**

### **ΣΗΜΕΙΩΣΗ**

- ▶ Εξασφαλίστε ότι η τάση ρεύματος αντιστοιχεί στις προδιαγραφές στην πινακίδα τύπου.

Συνδέστε τον εξοπλισμό στο ρεύμα.

1. Για την ενεργοποίηση, πατήστε τον διακόπτη «I» On και η συσκευή θα εκκινήσει [A] [3].
2. Για την απενεργοποίηση, πατήστε τον διακόπτη «O» Off και η συσκευή θα απενεργοποιηθεί [A] [3].

Αφότου ενεργοποιήσετε τη συσκευή περιμένετε μέχρι η συσκευή να επιτύχει τη μέγιστη ταχύτητα. Μόνο τότε πρέπει να ξεκινήσετε με τη λείανση.

### **⚠ ΠΡΟΣΟΧΗ!**

- ▶ **Ο δίσκος συνεχίζει να κινείται αφού απενεργοποιηθεί ο εξοπλισμός. Υφίσταται κίνδυνος τραυματισμού.**

## **Δοκιμαστική λειτουργία:**

Προτού ξεκινήσετε με την εργασία και μετά από κάθε αλλαγή δίσκου λείανσης, διεξάγετε μια δοκιμαστική λειτουργία για τουλάχιστον 60 δευτερόλεπτα χωρίς φορτίο. Απενεργοποιήστε αμέσως τον εξοπλισμό εάν ο δίσκος κινείται ανώμαλα, προκύπτουν σημαντικές δονήσεις ή δημιουργούνται αφύσικοι θόρυβοι.

## **Ακόνισμα τρυπανιών**

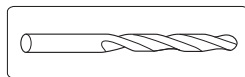

Είναι δυνατό τρύπημα τρυπανιών με μια διάμετρο 3-10 mm.

1. Τοποθετήστε την επιλεγμένη διάταξη ακονίσματος (δείτε Τοποθέτηση διάταξης ακονίσματος).
2. Απομακρύνετε τη συγκράτηση τρυπανιού [14] από τη διάταξη ακονίσματος.

3. Εισαγάγετε το τρυπάνι μέσα στη συγκράτηση τρυπανιού [14]. Μην προσαρτήσετε το τρυπάνι.
4. Εισαγάγετε τη συγκράτηση τρυπανιού [14] προς τα επάνω μέσα στη συσκευή ρύθμισης [15] χρησιμοποιώντας το περικόχλιο χειρός για τη σύσφιγξη του τρυπανιού [12].
5. Ωθήστε το τρυπάνι προς τα εμπρός μέσα στο παζιμάδι V έως επάνω στον μεταλλικό αναστολέα. Οι ακμές κοπής του τρυπανιού πρέπει να εφάπτονται με τις μεταλλικές επιφάνειες.
6. Χρησιμοποιώντας το περικόχλιο χειρός σφίξτε το τρυπάνι για τη σύσφιγξη του τρυπανιού [12].
7. Απομακρύνετε τη συγκράτηση του τρυπανιού [14] και εισαγάγετε την μέσα στο περιστρεφόμενο εξάρτημα τρυπανιού [11] από κάτω χρησιμοποιώντας το περικόχλιο χειρός για τη σύσφιγξη του τρυπανιού [12].
8. Ελέγξτε την ευθυγράμμιση του τρυπανιού. Οι ακμές κοπής του τρυπανιού πρέπει να εφάπτονται με τον τροχό λείανσης [10].
9. Ενεργοποιήστε τη συσκευή και λειάνετε το τρυπάνι μετακινώντας το περιστρεφόμενο εξάρτημα τρυπανιού πέρα-δώθε προς την κατεύθυνση του βέλους.
10. Απενεργοποιήστε τη συσκευή και περιμένετε να σταματήσει ο λειαντικός τροχός [10].
11. Απομακρύνετε την συγκράτηση τρυπανιού [14] και εισαγάγετε την μέσα στο περιστρεφόμενο εξάρτημα τρυπανιού [11] περιστρέφοντας κατά 180°. Χρησιμοποιώντας την ίδια ρύθμιση, μπορείτε να λειάνετε την απέναντι ακμή κοπής του τρυπανιού.
12. Ενεργοποιήστε τη συσκευή και λειάνετε το τρυπάνι.
13. Απενεργοποιήστε τη συσκευή και περιμένετε να σταματήσει ο λειαντικός τροχός [10].

### C Ακόνισμα σε ξέστρα και σμίλες

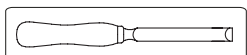

1. Τοποθετήστε την επιλεγμένη διάταξη ακονίσματος (δείτε Τοποθέτηση διάταξης ακονίσματος).
2. Τοποθετήστε την λεπίδα επάνω στον πάγκο εργαλείου [6] έτσι ώστε να ακουμπάει κόντρα στον αποστάτη [4]. Η μαγνητική συγκράτηση [5] διατηρεί τη λεπίδα στη θέση της.
3. Αποδεσμεύστε τη βίδα συγκράτησης για την γωνιακή ρύθμιση [7] και γυρίστε τον πάγκο εργαλείου [6] μέσα στη σωστή θέση. Επιλέξτε τη γωνία σύμφωνα με την υφιστάμενη γωνία λοξότμησης (γωνία της ακμής λοξότμησης).
4. Σφίξτε εκ νέου τη βίδα συγκράτησης για γωνιακή ρύθμιση [7].
5. Ενεργοποιήστε τη συσκευή και μετακινήστε τον πάγκο εργαλείου [6] ισομερώς πέρα-δώθε κατά μήκος του λειαντικού τροχού [10].
6. Πάντα να χρησιμοποιείτε ελαφριά πίεση κατά το ακόνισμα και ωθείτε αργά τη λεπίδα προς τον λειαντικό τροχό [10].
7. Επαναλάβετε τη διαδικασία ακονίσματος μέχρι να απομακρυνθούν όλες οι ανωμαλίες.
8. Απενεργοποιήστε τη συσκευή και περιμένετε να σταματήσει ο λειαντικός τροχός [10].

### ΣΗΜΕΙΩΣΗ

- ▶ Για να ακονίσετε μια σμίλη, γυρίστε τη σμίλη ανάποδα και επαναλάβετε τη διαδικασία από το Σημείο 5.

### D Ακόνισμα μαχαιριών

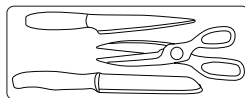

### ⚠ ΠΡΟΣΟΧΗ!



**Φοράτε γάντια ασφαλείας κατά το χειρισμό μαχαιριών και ψαλιδιών.**



## ΣΗΜΕΙΩΣΗ

- ▶ Η συσκευή είναι ακατάλληλη για τη λείανση οδοντωτών μαχαιριών.

1. Τοποθετήστε την επιλεγμένη διάταξη ακονίσματος (δείτε Τοποθέτηση διάταξης ακονίσματος).
2. Ενεργοποιήστε το μηχάνημα.
3. Εισαγάγετε τη λεπίδα του μαχαιριού ακριβώς μέσα στην εσοχή λείανσης.
4. Ασκώντας ελαφριά πίεση οδηγήστε τη λεπίδα κατά μήκος του λειαντικού τροχού [10] και τραβήξτε ομοιόμορφα και αργά το μαχαίρι προς εσάς.
5. Γυρίστε το μαχαίρι και εισαγάγετε τη λεπίδα μαχαιριού μέσα στην απέναντι κείμενη εσοχή λείανσης.
6. Επαναλάβετε αυτή τη διαδικασία λείανσης και για αυτή την πλευρά της λεπίδας.
7. Εκτελέστε την εναλλασσόμενη διαδικασία λείανσης μέχρι η ακμή κοπής να μην έχει τραχιά σημεία και να είναι αιχμηρή.
8. Απενεργοποιήστε τη συσκευή και περιμένετε να σταματήσει ο λειαντικός τροχός [10].

### Ακόνισμα ψαλιδιών

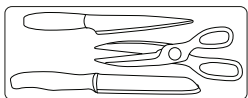

## ΣΗΜΕΙΩΣΗ

- ▶ Η συσκευή είναι ακατάλληλη για τη λείανση οδοντωτών ψαλιδιών. Η συσκευή δεν είναι κατάλληλη για τη λείανση ψαλιδιών ζιγκ-ζαγκ.

1. Τοποθετήστε την επιλεγμένη διάταξη ακονίσματος για μαχαίρια και ψαλίδια [1] (δείτε Τοποθέτηση διάταξης ακονίσματος).
2. Ανοίξτε εντελώς το ψαλίδι.
3. Ενεργοποιήστε το μηχάνημα.
4. Εισαγάγετε μια από τις λεπίδες ψαλιδιού μέσα στην εσοχή λείανσης.

5. Ασκώντας ελαφριά πίεση οδηγήστε τη λεπίδα από τη βίδα προς τα επάνω στην μύτη κατά μήκος του τροχού λείανσης [10].
6. Απομακρύνετε το ψαλίδι από τη συσκευή ακονίσματος και γυρίστε το ψαλίδι για το ακόνισμα της άλλης λεπίδας.
7. Εισαγάγετε την άλλη λεπίδα ψαλιδιού μέσα στην εσοχή λείανσης.
8. Ασκώντας ελαφριά πίεση οδηγήστε τη λεπίδα από τη βίδα προς τα επάνω στην μύτη κατά μήκος του τροχού λείανσης [10].
9. Εκτελέστε την εναλλασσόμενη διαδικασία λείανσης μέχρι οι ακμές κοπής να μην έχουν τραχιά σημεία και να είναι αιχμηρές.
10. Απενεργοποιήστε τη συσκευή και περιμένετε να σταματήσει ο λειαντικός τροχός [10].

## Αλλαγή του λειαντικού τροχού

### ΣΗΜΕΙΩΣΗ

#### Πληροφορίες για την αντικατάσταση:

- ▶ Ποτέ μη θέτετε σε λειτουργία τη συσκευή χωρίς τον προστατευτικό εξοπλισμό.
- ▶ Εξασφαλίστε ότι οι διαστάσεις του λειαντικού τροχού αντιστοιχούν σε αυτές της συσκευής.
- ▶ Ποτέ μη χρησιμοποιείτε ξεχωριστούς δακτυλίους ή αντάππορες για να προσαρμόσετε στη συσκευή τους λειαντικούς τροχούς η σπή των οποίων είναι πολύ μεγάλη.
- ▶ Μη χρησιμοποιείτε πριονολάμες.
- ▶ Επανασυναρμολογείτε πάντα τη συσκευή πλήρως μετά την αντικατάσταση του λειαντικού τροχού.

### ⚠ ΠΡΟΣΟΧΗ!



- ▶ Απενεργοποιείτε τη συσκευή και απομακρύνετε το βύσμα από την πρίζα.

Αφήνετε τη συσκευή να κρυώνει.

## ΣΗΜΕΙΩΣΗ



- Όταν το παξιμάδι λειαντικού τροχού **16** συσφίγγεται ή λασκάρει, ο λειαντικός τροχός **10** πρέπει να συγκρατείται σφιχτά με το χέρι ή ο άξονας πρέπει να συγκρατείται σφιχτά στη θέση του με μιατσιμπίδα.
1. Αποδεσμεύστε το παξιμάδι λειαντικού τροχού **16** δεξιόστροφα (αριστερόστροφο σπείρωμα).
  2. Απομακρύνετε τον λειαντικό τροχό **10**.
  3. Τοποθετήστε έναν καινούριο λειαντικό τροχό **10**. Βιδώστε το παξιμάδι λειαντικού τροχού **16** αριστερόστροφα (αριστερόστροφο σπείρωμα).
  4. **Δοκιμαστική λειτουργία:** Προτού ξεκινήσετε με την εργασία και μετά από κάθε αλλαγή δίσκου λείανσης, διεξάγετε μια δοκιμαστική λειτουργία για τουλάχιστον 60 δευτερόλεπτα χωρίς φορτίο. Απενεργοποιήστε αμέσως τον εξοπλισμό εάν ο δίσκος κινείται ανώμαλα, προκύπτουν σημαντικές δονήσεις ή δημιουργούνται αφύσικοι θόρυβοι.

## ● Αντιμετώπιση προβλημάτων

### ⚠ ΠΡΟΕΙΔΟΠΟΙΗΣΗ!



Αποσυνδέετε πάντα το βύσμα από την πρίζα ρεύματος πριν την εργασία. Κίνδυνος ηλεκτροπληξίας.

Πρόβλημα	Αιτία	Λύση
Η συσκευή δεν εκκινείται.	<p>Η τάση ρεύματος λείπει. Έχει ενεργοποιηθεί ο κύριος διακόπτης κυκλώματος.</p> <p>Ο διακόπτης On/Off  μπορεί να είναι ελαττωματικός.</p> <p>Κινητήρας με βλάβη.</p>	<p>Ελέγξτε την υποδοχή, το καλώδιο ρεύματος, τον αγωγό, το βύσμα ρεύματος. Οι επισκευές πρέπει να διεξάγονται από εξειδικευμένο ηλεκτρολόγο εφόσον απαιτείται. Ελέγξτε τον κύριο διακόπτη κυκλώματος.</p> <p>Επισκευή από το τμήμα εξυπηρέτησης πελατών.</p>
Τα εργαλεία λείανσης δεν κινούνται παρότι ο κινητήρας λειτουργεί.	<p>Το τεμάχιο επεξεργασίας, υπόλοιπα τεμάχια επεξεργασίας ή λειαντικά εργαλεία μπλοκάρουν τον οδηγό.</p>	<p>Σφίξτε το παξιμάδι τροχού λείανσης (δείτε «Αλλαγή του λειαντικού τροχού»).</p> <p>Απομακρύνετε τα μπλοκάρισματα.</p>
Ο κινητήρας είναι πιο αργός και σταματάει.	<p>Η συσκευή έχει υπερφορτωθεί από το τεμάχιο επεξεργασίας.</p>	<p>Μειώστε την πίεση στο εργαλείο λείανσης.</p> <p>Το τεμάχιο επεξεργασίας είναι ακατάλληλο.</p>
Ο λειαντικός τροχός δεν περιστρέφεται ομαλά. Είναι πιθανό να ακούγονται αφύσικοι θόρυβοι.	<p>Παξιμάδι τροχού λείανσης  χαλαρό.</p> <p>Λειαντικός τροχός  χαλασμένος.</p>	<p>Σφίξτε το παξιμάδι τροχού λείανσης (δείτε «Αλλαγή του λειαντικού τροχού»).</p> <p>Αλλάξτε τον τροχό λείανσης.</p>

## ● Καθαρισμός και συντήρηση

### ⚠ ΠΡΟΕΙΔΟΠΟΙΗΣΗ!



Αποσυνδέστε το βύσμα πριν τη ρύθμιση, συντήρηση ή την επισκευή.

### ⚠ ΠΡΟΕΙΔΟΠΟΙΗΣΗ!

► **Οιαδήποτε εργασία δεν περιγράφεται στις παρούσες οδηγίες πρέπει να διεξάγεται από ειδικό συνεργείο. Χρησιμοποιείτε μόνο γνήσια εξαρτήματα. Επιτρέπεται ο εξοπλισμός να κρυώνει προτού διεξάγεται εργασίες συντήρησης και καθαρισμού. Υφίσταται κίνδυνος εγκαυμάτων.**

Πριν από κάθε χρήση ελέγχετε τον εξοπλισμό για προφανή ελαττώματα όπως χαλαρά, φθαρμένα ή χαλασμένα εξαρτήματα και βεβαιώνεστε ότι οι βίδες ή άλλα εξαρτήματα εδράζονται σωστά.

Συγκεκριμένα, ελέγχετε τον δίσκο λείανσης **10**. Αντικαθιστάτε τα χαλασμένα εξαρτήματα.

## ● Καθαρισμός

### ΣΗΜΕΙΩΣΗ

► Μη χρησιμοποιείτε καθαριστικά ή διαλυτικά. Οι χημικές ουσίες μπορούν να προσβάλουν τα πλαστικά μέρη του εξοπλισμού. Ποτέ μην καθαρίζετε τον εξοπλισμό σε τρεχούμενο νερό.

- Καθαρίζετε τον εξοπλισμό σχολαστικά μετά από κάθε χρήση.
- Καθαρίζετε την επιφάνεια της συσκευής με μια μαλακιά βούρτσα ή πανί.

## ● Αποθήκευση

- Αποθηκεύετε τη συσκευή σε στεγνό χώρο εκτός εμβέλειας παιδιών.
- Οι δίσκοι λείανσης πρέπει να αποθηκεύονται στεγνοί και σε όρθια θέση και δεν πρέπει να στοιβάζονται.

## ● Μεταφορά

- Προστατεύετε το προϊόν έναντι κρούσεων και δυνατών κραδασμών που προκύπτουν ειδικά κατά τη διάρκεια της μεταφοράς σε οχήματα.
- Ασφαλιζετε το προϊόν έναντι ολίσθησης και πτώσης.

## ● Απόσυρση

Η συσκευασία αποτελείται από υλικά φιλικά προς το περιβάλλον, τα οποία μπορείτε να διαθέσετε στους χώρους ανακύκλωσης της περιοχής σας.



Προσέξτε τον χαρακτηρισμό των υλικών συσκευασίας για τον διαχωρισμό απορριμμάτων, αυτά είναι χαρακτηρισμένα από συντόμειυσεις (a) και αριθμούς (b) με την ακόλουθη σημασία: 1-7: πλαστικά / 20-22: χαρτί και χαρτόνι / 80-98: σύνθετο υλικό.

### Προϊόν:



Το προϊόν, συμπεριλ. των αξεσουάρ και των υλικών συσκευασίας, είναι ανακυκλώσιμο και υπόκειται στη διευρυσμένη ευθύνη του κατασκευαστή.

Απορριπτετέ τα ξεχωριστά τηρώντας τις απαικονιζόμενες πληροφορίες ταξινόμησης για καλύτερη επεξεργασία των αποβλήτων. Το λογότυπο Tripart ισχύει μόνο για τη Γαλλία.



Για πληροφορίες σχετικά με τις δυνατότητες απόρριψης του προϊόντος που δεν χρησιμοποιείται πλέον, απευθυνθείτε στις αρμόδιες υπηρεσίες της κοινότητας ή του δήμου σας.



Για την προστασία του περιβάλλοντος, μην απορριπτετε το άχρηστο πλέον προϊόν στα οικιακά απορρίμματα, αλλά παραδώστε το στα ειδικά Κέντρα απόρριψης. Για τα σημεία συλλογής και τις ώρες λειτουργίας τους απευθυνθείτε στις αρμόδιες υπηρεσίες.

## ● Εγγύηση

Το προϊόν κατασκευάστηκε προσεκτικά κάτω από αυστηρές οδηγίες ποιότητας και ελέγχθηκε επιμελώς πριν από την αποστολή. Σε περίπτωση κατασκευαστικού ελαττώματος ή ελαττώματος των υλικών έχετε νομικά δικαιώματα προς τον πωλητή του προϊόντος. Τα νομικά δικαιώματα δεν περιορίζονται από την εγγύηση που παρατίθεται παρακάτω.

Για το παρόν προϊόν σάς παρέχεται δικαίωμα εγγύησης 3 ετών από την ημερομηνία αγοράς. Η εγγύηση ισχύει από την ημερομηνία αγοράς. Παρακαλείσθε να φυλάξετε με προσοχή την πρωτότυπη ταμειακή απόδειξη, αφού το συγκεκριμένο έγγραφο θα απαιτηθεί ως αποδεικτικό αγοράς.

Τυχόν ζημιές ή ελαττώματα που προϋπήρχαν τη στιγμή της αγοράς πρέπει να αναφέρονται αμέσως κατόπιν αποσυσκευασίας του προϊόντος.

Σε περίπτωση που εντός του διαστήματος των 3 ετών από την ημερομηνία αγοράς αυτού του προϊόντος προκύψει κάποιο σφάλμα υλικού ή κατασκευής, το προϊόν επισκευάζεται ή αντικαθίσταται από εμάς - κατόπιν επιλογής μας - δωρεάν. Η εγγύηση δεν παρατείνεται ως αποτέλεσμα της ικανοποίησης μιας απαίτησης. Το ίδιο ισχύει και σε περίπτωση αντικατάστασης και επισκευής μερών.

Αυτή η εγγύηση παύει να ισχύει αν το προϊόν πάθει βλάβη, χρησιμοποιηθεί ή συντηρηθεί εκτός των προδιαγραφών.

Η εγγύηση καλύπτει κατασκευαστικά ελαττώματα ή ελαττώματα των υλικών. Αυτή η εγγύηση δεν καλύπτει μέρη του προϊόντος, τα οποία υπόκεινται σε φυσιολογική φθορά και, συνεπώς, θεωρούνται φθαρτά μέρη (π.χ., μπαταρίες, επαναφορτιζόμενες μπαταρίες, σωλήνες, φυσίγγια), ούτε ζημιά σε εύθραυστα μέρη, π.χ., διακόπτες ή γυάλινα μέρη.

Με την αντικατάσταση της συσκευής, σύμφωνα με το ΝΟΜΟΣ 2251/1994, ξεκινάει εκ νέου ο χρόνος εγγύησης.

## ● Διεκπεραίωση της εγγύησης

Για να εξασφαλίσουμε τη γρήγορη επεξεργασία της αξίωσής σας, παρακαλούμε να ακολουθήσετε τις παρακάτω υποδείξεις:

Βεβαιωθείτε ότι διαθέτετε την πρωτότυπη ταμειακή απόδειξη και τον κωδικό προϊόντος (IAN 499631\_2204) ως αποδεικτικό της αγοράς σας.

Μπορείτε να βρείτε τον αριθμό προϊόντος στην πινακίδα τύπου, χαραγμένο επάνω στο προϊόν, στο εξώφυλλο του εγχειριδίου οδηγιών (κάτω αριστερά) ή ως αυτοκόλλητο στην πίσω ή κάτω πλευρά του προϊόντος.

Αν προκύψουν λειτουργικά σφάλματα ή άλλα ελαττώματα, επικοινωνήστε αρχικά τηλεφωνικά ή μέσω email με το παρακάτω αναφερόμενο τμήμα service.

Εφόσον το προϊόν καταχωρηθεί ως ελαττωματικό, μπορείτε να το επιστρέψετε δωρεάν στη διεύθυνση service που θα σας δοθεί. Βεβαιωθείτε ότι θα συμπεριλάβετε το αποδεικτικό αγοράς (ταμειακή απόδειξη) και μια σύντομη, γραπτή περιγραφή που θα παρέχει λεπτομέρειες του ελαττώματος και το πότε αυτό προέκυψε.

## ● Σέρβις



### Σέρβις Ελλάδα

Τηλ: 00800 491 800674

Email: owim@lidl.gr



### Σέρβις Κύπρος

Τηλ: 8009 421 1

Email: owim@lidl.com.cy

# ● Δήλωση συμμόρφωσης ΕΚ

## ΔΗΛΩΣΗ ΣΥΜΜΟΡΦΩΣΗΣ Ε.Κ.

ΙΑΝ [Σ.τ.μ.: Διεθνής Κωδικός Είδους]: 499631\_2204

Τυποποίηση προϊόντος: "Parkside" Συσκευή ακονίσματος

Αριθμός μοντέλου: HG09795

Ο στόχος της δήλωσης που περιγράφεται παραπάνω είναι σύμφωνος με τη σχετική ενωσιακή νομοθεσία αναρμόσσης:

Directive 2006/42/EC
Directive 2014/30/EU
Directive 2011/65/EU

Μνεία των σχετικών αναρμοσμένων προτύπων που χρησιμοποιήθηκαν ή μνεία των λοιπών τεχνικών προδιαγραφών σε σχέση με τις οποίες δηλώνεται η συμμόρφωση:

Αριθ./Τεμάχια
Directive 2006/42/EC
EN 62841-1:2015
EN ISO 12100:2010
Directive 2014/30/EU
EN IEC 55014-1:2021
EN IEC 55014-2:2021
EN IEC 61000-3-2:2019/A1:2021
EN 61000-3-3:2013/A2:2021

Το αντικείμενο της ως άνω δήλωσης είναι αναρμοσμένο με την Οδηγία 2011/65/ΕΕ του Ευρωπαϊκού Κοινοβουλίου και του Συμβουλίου της 8ης Ιουνίου 2011 για τον περιορισμό της χρήσης επικίνδυνων ουσιών σε ηλεκτρικό και ηλεκτρονικό εξοπλισμό:

Αριθ./Τεμάχια
Οδηγία 2011/65/ΕΕ
EN IEC 63000:2018

Επιπρόσθετες πληροφορίες - Περαιτέρω σχετικά πρότυπα:

Αριθ./Τεμάχια
EN 13236:2019

Κάτοχος των τεχνικών εγγράφων: OWIM GmbH & Co.KG

Υπογραφή για λογαριασμό και εξ ονόματος:

**OWIM GmbH & Co. KG Stiftsbergstraße 1 D-74167 Neckarsulm Γερμανία**

Η παρούσα δήλωση συμμόρφωσης εκδίδεται υπό την αποκλειστική ευθύνη του κατασκευαστή.

Μετάφραση της αρχικής δήλωσης συμμόρφωσης

Neckarsulm  
Τόπος

05.10.2022  
Ημερομηνία

  
Benjamin Steeb  
Managing Director

  
J. Buchheim  
Authorised Signatory

GR



**OWIM GmbH & Co. KG**

Stiftsbergstraße 1  
74167 Neckarsulm  
GERMANY

Model No.: HG09795

Version: 10/2022

IAN 499631\_2204

