

EISENBAHN WERKSTATT / EISENBAHNBRÜCKE MIT FARBTECHNOLOGIE

DE AT CH

**EISENBAHN WERKSTATT /
EISENBAHNBRÜCKE
MIT FARBTECHNOLOGIE**

Gebrauchsanweisung

IT CH

**OFFICINA FERROVIARIA /
PONTE FERROVIARIO
CON TECNOLOGIA DEL COLORE**

Istruzioni d'uso

FR CH

**ATELIER DE MAINTENANCE FERROVIAIRE /
PONT FERROVIAIRE
AVEC TECHNOLOGIE COULEUR**

Notice d'utilisation



IAN 447940_2301

DE AT CH
FR IT

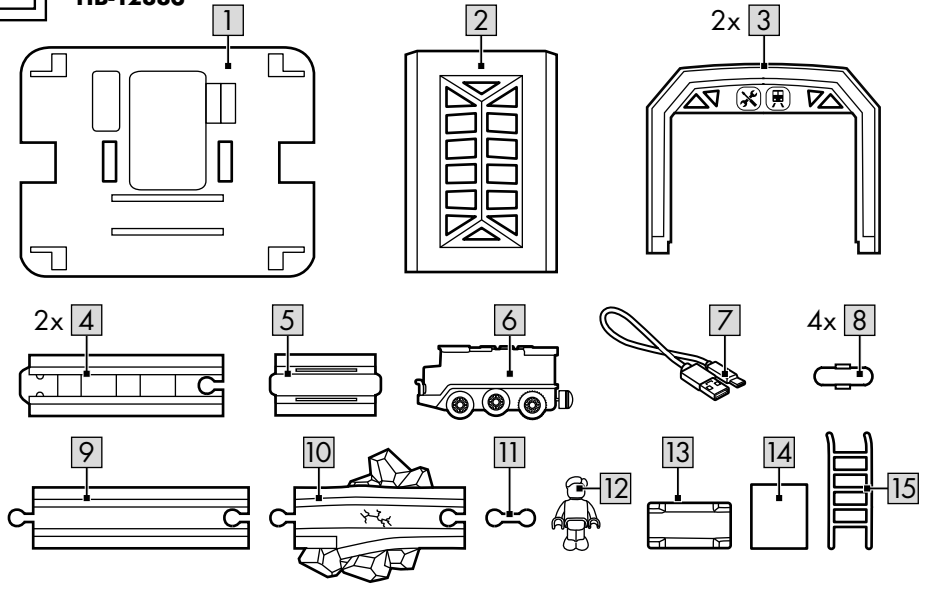
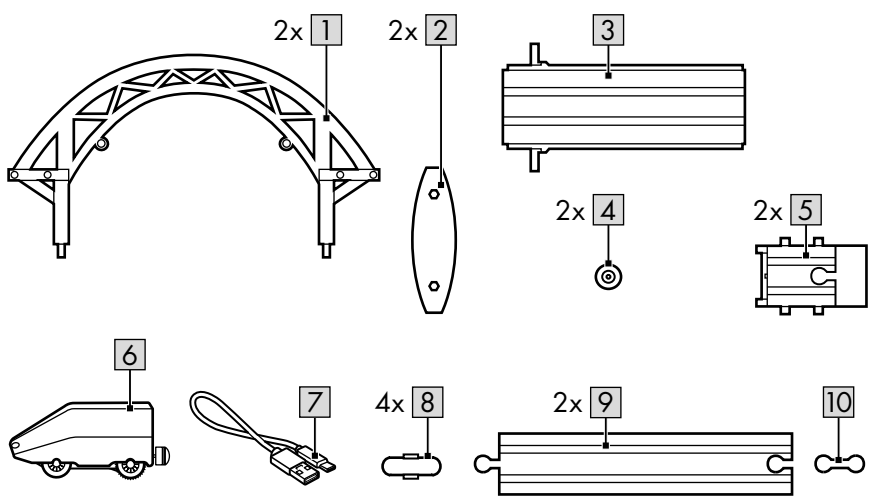
A**HB-12883****HB-12884**

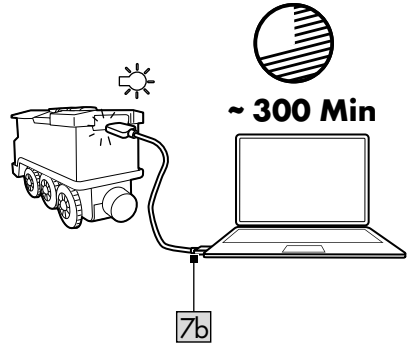
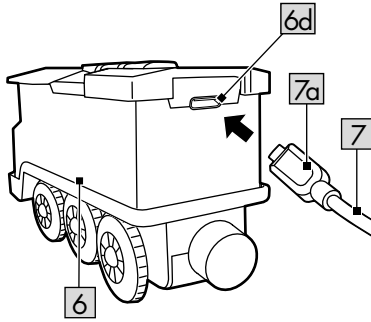
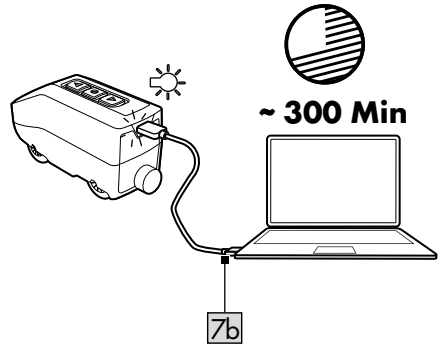
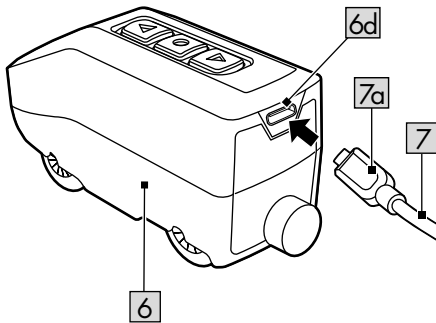
B**HB-12883****HB-12884**

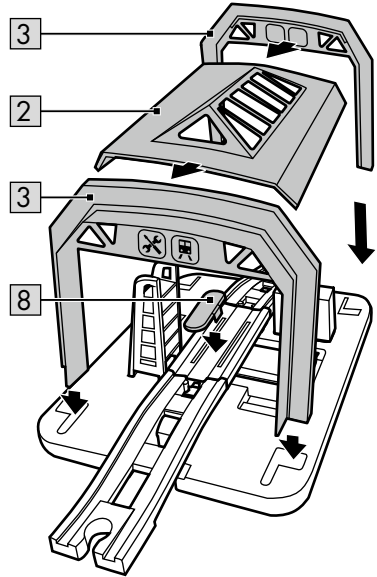
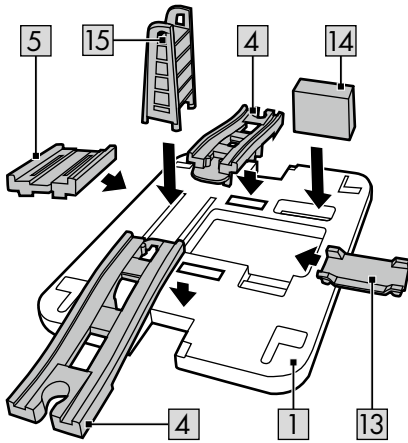
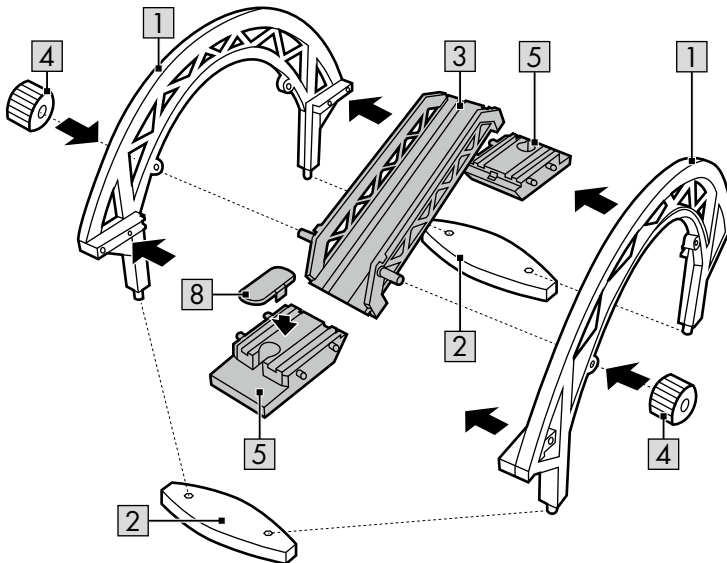
C**HB-12883****HB-12884**

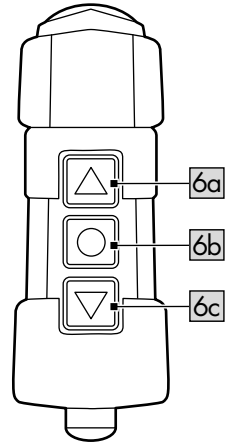
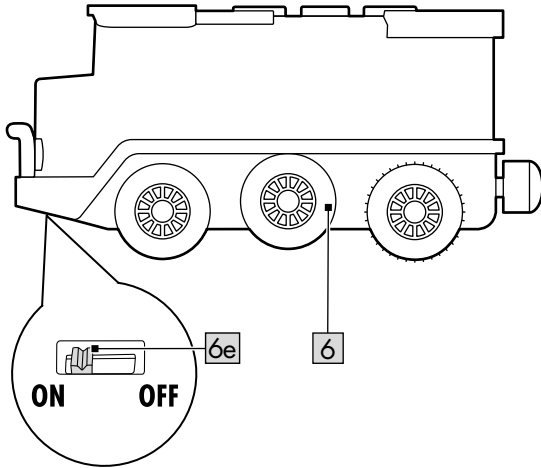
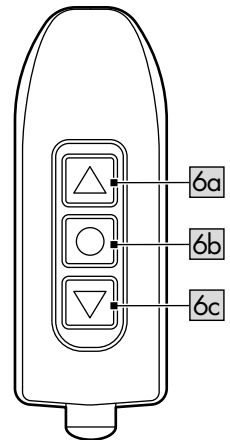
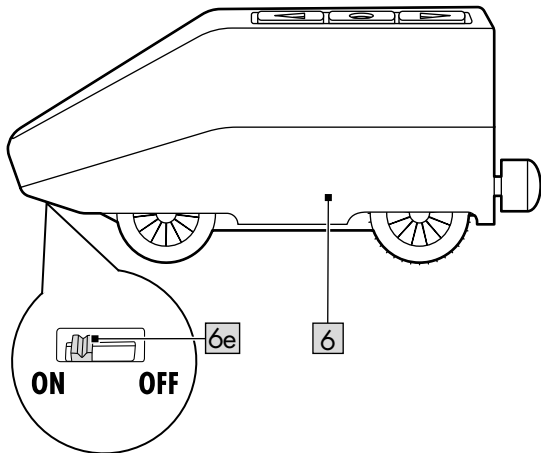
D**HB-12883****HB-12884**

Herzlichen Glückwunsch!

Mit Ihrem Kauf haben Sie sich für einen hochwertigen Artikel entschieden. Machen Sie sich vor der ersten Verwendung mit dem Artikel vertraut.



Lesen Sie hierzu aufmerksam die nachfolgende Gebrauchsanweisung.

Benutzen Sie den Artikel nur wie beschrieben und für die angegebenen Einsatzbereiche. Bewahren Sie diese Gebrauchsanweisung gut auf. Händigen Sie alle Unterlagen bei Weitergabe des Artikels an Dritte ebenfalls mit aus.

Lieferumfang (Abb. A)

HB-12883

- 1 x Werkstatt, zerlegt (1-5, 13-15)
- 1 x USB-Fahrzeug inkl. Akku (6)
- 1 x USB-Kabel (7)
- 1 x Zubehör (8-12)
- 1 x Gebrauchsanweisung

HB-12884

- 1 x Brücke, zerlegt (1-5)
- 1 x USB-Fahrzeug inkl. Akku (6)
- 1 x USB-Kabel (7)
- 1 x Zubehör (8-10)
- 1 x Gebrauchsanweisung

Technische Daten

Energieversorgung Akku (USB-Fahrzeug):
3,7V Li-Po \equiv 500mAh, 1,85Wh

USB-Kabel (USB-C):

Eingang: 5V \equiv 500mA

Verwenden Sie keine Netzteile mit einem Ausgangsstrom >1A

Ladezeit: ca. 300 Min.

Akkulaufzeit: ca. 180 Min.

\equiv Symbol für Gleichspannung



= Schutzklasse II

Dieser Artikel darf nur an Geräten der Schutzklasse II angeschlossen werden, die dieses Symbol tragen.



Herstellungsdatum (Monat/Jahr):
06/2023



Hiermit erklärt Delta-Sport Handlungskontor GmbH, dass dieser Artikel mit den folgenden grundlegenden

Anforderungen und den übrigen einschlägigen Bestimmungen übereinstimmt:

2009/48/EG – Spielzeug-Richtlinie

2014/30/EU – EMV-Richtlinie

2011/65/EU – RoHS-Richtlinie

Bestimmungsgemäße Verwendung

Dieser Artikel ist ein Spielzeug für Kinder ab 3 Jahren für den privaten Gebrauch.



Sicherheitshinweise

- Achtung. Nicht für Kinder unter 36 Monaten geeignet. Erstickungsgefahr. Kleine Teile.
- Achtung. Das Spielzeug erzeugt Lichtblitze, die bei empfindlichen Personen Epilepsie auslösen können.
- Kinder dürfen nur unter Aufsicht von Erwachsenen mit dem Artikel spielen.
- Achtung. Alle Verpackungs-/Befestigungsmaterialien und der „SUPER DRY“-Beutel (Trockenmittel) sind nicht Bestandteil des Spielzeugs und müssen aus Sicherheitsgründen entfernt werden, bevor der Artikel Kindern zum Spielen übergeben wird.
- Achtung. Trockenmittel enthält calcium chloride (CAS 10043-52-4). Darf nicht in die Hände von Kindern gelangen.
- Prüfen Sie den Artikel vor jedem Gebrauch auf Beschädigungen oder Abnutzungen. Der Artikel darf nur in einwandfreiem Zustand verwendet werden!

- Dieser Artikel enthält kleine Magnete. Verschluckte Magnete können schwerwiegende Verletzungen herbeiführen! Sollte ein Magnet verschluckt werden, suchen Sie sofort einen Arzt auf. Der Artikel wird unter größter Sorgfalt hergestellt, sollte es dennoch vorkommen, dass Beschädigungen auftreten, entfernen Sie den Artikel unverzüglich von Kindern und entsorgen Sie ihn.
- LEDs sind nicht austauschbar.
- Dieses Spielzeug enthält nicht austauschbare Batterien.

Warnhinweise integrierter Akku!

- Laden Sie Akkus niemals unbeaufsichtigt.
- Laden Sie den Akku niemals unmittelbar nach dem Gebrauch. Lassen Sie den Akku immer erst abkühlen (min. 5-10 Minuten).
- Verwenden Sie zum Laden des Akkus ausschließlich das mitgelieferte USB-Kabel.
- Da sich der Akku während des Ladevorgangs erwärmt, ist es erforderlich, auf eine ausreichende Belüftung zu achten. Decken Sie den Artikel niemals ab.
- Sollte aus dem Akku und dem Artikel Elektrolytlösung auslaufen, vermeiden Sie den Kontakt mit Augen, Schleimhäuten und Haut. Spülen Sie betroffene Stellen sofort mit reichlich klarem Wasser und suchen Sie einen Arzt auf. Die Elektrolytlösung kann Reizungen hervorrufen.
- Trennen Sie den Artikel vom USB-Kabel, wenn dieser vollständig aufgeladen ist.
- Der Artikel darf nur in trockenen, geschlossenen Innenräumen geladen werden. Laden und lagern Sie den Artikel niemals in der Nähe von großen Hitzequellen oder offenem Feuer, dies könnte eine Explosion des Akkus zur Folge haben.

- Sollte der Akku während des Ladevorgangs brennen, löschen Sie ihn nicht mit Wasser, sondern beispielsweise mit trockenem Sand.
- Lassen Sie den Artikel während des Ladevorgangs nicht unbeaufsichtigt und achten Sie auf eine eventuelle Überhitzung.
- Laden Sie den Akku nur bei einer Umgebungstemperatur von 5-35 °C.
- Die Ladkontakte am Gerät dürfen nicht durch metallische Gegenstände verbunden werden.
- Ist der Artikel einem starken Schlag ausgesetzt gewesen, lagern Sie diesen für die nächsten 30 Minuten an einem sehr sicheren Ort (z. B. in einer Metallkiste).
- Versuchen Sie niemals, einen Akku oder den Artikel zu manipulieren, modifizieren oder zu reparieren.

Akku laden (Abb. B)

1. Verbinden Sie den USB-Stecker (7a) des USB-Kabels (7) mit der Akku-Steckverbindung (6d) des Fahrzeugs (6).
2. Stecken Sie den USB-Stecker (7b) des USB-Kabels in einen USB-Port eines eingeschalteten Laptops/Notebooks oder einer Ladestation mit USB-Port.

Aufbau

Beachten Sie für den Aufbau des Artikels die Einzelschritte wie in Abb. C gezeigt.

Verwendung

Fahrzeug (Abb. D)

Hinweis: Schieben Sie den Schalter (6e) auf ON, um das Fahrzeug (6) einzuschalten, und auf OFF, um es auszuschalten.

- Drücken Sie die Taste (6a), um das Fahrzeug vorwärtsfahren zu lassen.
- Drücken Sie die Taste (6b), um das Fahrzeug zu stoppen.
- Drücken Sie die Taste (6c), um das Fahrzeug rückwärtsfahren zu lassen.

Achtung! Das Fahrzeug ist nicht für das Rückwärtsfahren auf Brücken oder Steigungen entwickelt worden.

Farberkennungstechnologie

Bringen Sie die Farbplättchen (8) beliebig an den Schienen an, um die Farberkennungstechnologie zu nutzen (Abb. C).

Hinweis: Die Farbplättchen lassen sich nur auf geraden Schienen platzieren.

Fährt das Fahrzeug (6) über ein Farbplättchen, wird es entsprechend der Farbe gesteuert:

Farbe	Reaktion
Lila	Fahrzeug stoppt kurz
Blau	Sound ertönt
Rot	LED wechselt den Lichtzustand an/aus
Grün	Fahrzeug wechselt die Fahrtrichtung

Lagerung, Reinigung

Lagern Sie den Artikel bei Nichtbenutzung immer trocken und sauber bei Raumtemperatur. Nur mit einem feuchten Reinigungstuch reinigen und anschließend trockenwischen.

Achtung: Die Schienen sollten vor dem ersten Gebrauch gereinigt werden!

WICHTIG! Nie mit scharfen Reinigungsmitteln reinigen.

Hinweise zur Entsorgung



Die durchgestrichene Mülltonne ist ein Verbraucherhinweis der Richtlinie 2012/19/EU und weist darauf hin, dass dieses Gerät am Ende seiner Nutzungszeit nicht im Hausmüll entsorgt werden darf. Das Gerät ist bei eingerichteten Sammelstellen, Wertstoffhöfen oder Entsorgungsbetrieben abzugeben. Zudem sind Vertrieber von Elektro- und Elektronikgeräten sowie Vertrieber von Lebensmitteln zur Rücknahme verpflichtet. LIDL bietet Ihnen Rückgabemöglichkeiten direkt in den Filialen und Märkten an. Rückgabe und Entsorgung sind für Sie kostenfrei.

Beim Kauf eines Neugeräts haben Sie das Recht, ein entsprechendes Altgerät unentgeltlich zurückzugeben.

Zusätzlich haben Sie die Möglichkeit, unabhängig vom Kauf eines Neugeräts, unentgeltlich (bis zu drei) Altgeräte abzugeben, die in keiner Abmessung größer als 25 cm sind.

Bitte löschen Sie vor der Rückgabe alle personenbezogenen Daten.

Bitte entnehmen Sie vor der Rückgabe Batterien oder Akkus, die nicht vom Altgerät umschlossen sind, sowie Lampen, die zerstörungsfrei entnommen werden können, und führen diese einer separaten Sammlung zu.

Batterien/Akkus dürfen nicht über den Hausmüll entsorgt werden. Sie können giftige Schwermetalle enthalten und unterliegen der Sondermüllbehandlung. Die chemischen Symbole der Schwermetalle sind wie folgt: Cd = Cadmium, Hg = Quecksilber, Pb = Blei. Geben Sie deshalb verbrauchte Batterien/Akkus bei einer kommunalen Sammelstelle ab.



Weitere Informationen zur Entsorgung des ausgedienten Geräts erhalten Sie bei Ihrer Gemeinde- oder Stadtverwaltung. Entsorgen Sie das Gerät und die Verpackung umweltschonend. Bewahren Sie Verpackungsmaterialien (wie z. B. Folienbeutel) für Kinder unerreichbar auf.



Beachten Sie die Kennzeichnung der Verpackungsmaterialien bei der Abfalltrennung, diese sind gekennzeichnet mit Abkürzungen (a) und Nummern (b) mit folgender Bedeutung: 1-7: Kunststoffe / 20-22: Papier und Pappe / 80-98: Verbundstoffe. Der Artikel und die Verpackungsmaterialien sind recycelbar, entsorgen Sie diese getrennt für eine bessere Abfallbehandlung. Das Triman-Logo gilt nur für Frankreich.

Hinweise zur Garantie und Serviceabwicklung

Der Artikel wurde mit großer Sorgfalt und unter ständiger Kontrolle produziert. DELTA-SPORT HANDELSKONTOR GmbH räumt privaten Endkunden auf diesen Artikel drei Jahre Garantie ab Kaufdatum (Garantiefrist) nach Maßgabe der folgenden Bestimmungen ein. Die Garantie gilt nur für Material- und Verarbeitungsfehler.

Die Garantie erstreckt sich nicht auf Teile, die der normalen Abnutzung unterliegen und deshalb als Verschleißteile anzusehen sind (z. B. Batterien) sowie nicht auf zerbrechliche Teile, z. B. Schalter, Akkus oder Teile, die aus Glas gefertigt sind.

Ansprüche aus dieser Garantie sind ausgeschlossen, wenn der Artikel unsachgemäß oder missbräuchlich oder nicht im Rahmen der vorgesehenen Bestimmung oder des vorgesehenen Nutzungsumfangs verwendet wurde oder Vorgaben in der Anleitung/Anweisung nicht beachtet wurden, es sei denn, der Endkunde weist nach, dass ein Material- oder Verarbeitungsfehler vorliegt, der nicht auf einem der vorgenannten Umstände beruht.

Ansprüche aus der Garantie können nur innerhalb der Garantiefrist unter Vorlage des Originalkassenbelegs geltend gemacht werden. Bitte bewahren Sie deshalb den Originalkassenbeleg auf. Die Garantiefrist wird durch etwaige Reparaturen aufgrund der Garantie, gesetzlicher Gewährleistung oder Kulanz nicht verlängert. Dies gilt auch für ersetzte und reparierte Teile. Bitte wenden Sie sich bei Beanstandungen zunächst an die untenstehende Service-Hotline oder setzen Sie sich per E-Mail mit uns in Verbindung. Liegt ein Garantiefall vor, wird der Artikel von uns – nach unserer Wahl – für Sie kostenlos repariert, ersetzt oder der Kaufpreis erstattet. Weitere Rechte aus der Garantie bestehen nicht. Ihre gesetzlichen Rechte, insbesondere Gewährleistungsansprüche gegenüber dem jeweiligen Verkäufer, werden durch diese Garantie nicht eingeschränkt.

IAN: 447940_2301

- (DE)** Kundenservice Deutschland
Tel.: 0800 5435 111
E-Mail: deltasport@lidl.de
- (AT)** Service Österreich
Tel.: 0800 447744
E-Mail: deltasport@lidl.at
- (CH)** Service Schweiz
Tel.: 0800 56 44 33
E-Mail: deltasport@lidl.ch

Félicitations !

Vous venez d'acquérir un article de grande qualité. Avant la première utilisation, familiarisez-vous avec l'article.



Pour cela, veuillez lire attentivement la notice d'utilisation suivante.

Utilisez l'article uniquement comme indiqué et pour les domaines d'utilisation mentionnés. Conservez bien cette notice d'utilisation. Si vous cédez l'article à un tiers, veuillez à lui remettre l'ensemble de la documentation.

Contenu de la livraison (fig. A)

HB-12883

- 1 x atelier, démonté (1-5, 13-15)
- 1 x véhicule USB, batterie incluse (6)
- 1 x câble USB (7)
- 1 x accessoire (8-12)
- 1 x notice d'utilisation

HB-12884

- 1 x pont, démonté (1-5)
- 1 x véhicule USB, batterie incluse (6)
- 1 x câble USB (7)
- 1 x accessoire (8-10)
- 1 x notice d'utilisation

Données techniques

Alimentation batterie (véhicule USB) :
3,7V Li-Po  500mAh, 1,85Wh

Câble USB (USB-C) :

Entrée : 5V  500mA

Ne pas utiliser de bloc d'alimentation avec un courant de sortie >1A

Temps de chargement : env. 300 min

Autonomie de la batterie : env. 180 min

 Symbole de courant continu



= Classe de protection II

Cet article ne peut être raccordé qu'à des appareils de la classe II portant ce symbole.



Date de fabrication (mois/année) :

06/2023



Par la présente, Delta-Sport Handelskontor GmbH déclare que cet article est conforme aux exigences de base

suivantes et aux autres réglementations

pertinentes en vigueur :

2009/48/CE - Directive relative à la sécurité des jouets

2014/30/UE - Directive CEM

2011/65/UE - Directive RoHS

Utilisation conforme

Cet article, destiné à un usage privé, est un jouet pour enfants à partir de 3 ans.



Consignes de sécurité

- Attention. Ne convient pas aux enfants de moins de 36 mois. Danger d'étouffement. Petits éléments.
- Attention. Ce jouet génère des éclairs qui peuvent déclencher des crises d'épilepsie chez les personnes sensibles.
- Les enfants ne sont autorisés à jouer avec l'article que sous surveillance d'un adulte.
- Attention. Les matériaux d'emballage/ de fixation et le sac « SUPER-DRY » (agent déshydratant) ne font pas partie intégrante de l'article et doivent être retirés pour des raisons de sécurité avant que l'article ne soit remis aux enfants pour jouer.
- Attention. L'agent déshydratant contient du calcium chlorure (CAS 10043-52-4). Tenir hors de portée des enfants.
- Avant chaque utilisation, vérifiez que l'article ne montre aucun signe de dégradation ou d'usure. L'article ne doit être utilisé qu'en parfait état !

- Ce produit contient de petits aimants. Avaler des aimants peut occasionner de graves blessures ! Si un aimant a été avalé, consultez immédiatement un médecin. L'article a été fabriqué avec le plus grand soin. Toutefois, si l'article présente des dommages, retirez-le immédiatement de la portée des enfants et mettez-le au rebut.
- Les LED ne peuvent pas être remplacées.
- Ce jouet contient des piles non remplaçables.

Avertissement pour la batterie intégrée !

- Ne chargez jamais les batteries sans surveillance.
- Ne chargez jamais la batterie immédiatement après utilisation. Laissez toujours la batterie refroidir (au moins 5 à 10 minutes).
- Utilisez uniquement le câble de chargement USB fourni pour charger la batterie.
- Étant donné que la batterie se réchauffe pendant le chargement, assurez-vous que la ventilation est suffisante. Ne couvrez jamais l'article.
- En cas de fuite d'électrolyte de la batterie et de l'article, évitez tout contact avec les yeux, les muqueuses et la peau.
Rincez immédiatement les zones affectées avec beaucoup d'eau claire et consultez un médecin. La solution d'électrolyte peut provoquer des irritations.
- Débranchez l'article du câble USB lorsqu'il est complètement chargé.
- L'article ne doit être chargé que dans des espaces intérieurs secs et fermés.
Ne chargez et ne stockez jamais le produit à proximité de sources de chaleur importantes ou de flammes nues, car cela pourrait provoquer l'explosion de la batterie.

- Si la batterie prend feu pendant le chargement, ne l'éteignez pas avec de l'eau, mais avec du sable sec par exemple.
- Ne laissez pas l'article sans surveillance pendant le chargement et prenez garde quant à une éventuelle surchauffe.
- Chargez la batterie uniquement à une température ambiante de 5 à 35 °C.
- Les contacts de charge de l'appareil ne doivent pas être connectés par des objets métalliques.
- Si l'objet a subi un gros choc, rangez-le dans un endroit sécurisé pendant 30 minutes (par exemple, dans une boîte en métal).
- N'essayez jamais de manipuler, modifier ou réparer la batterie ou l'article.

Chargement de la batterie (fig. B)

1. Connectez l'embout USB (7a) du câble USB (7) à la connexion enfichable USB de la batterie (6d) du véhicule (6).
2. Connectez l'embout USB (7b) du câble USB au port USB d'un ordinateur portable/notebook en marche ou d'une station de charge dotée d'un port USB.

Montage

Pour le montage de l'article suivez les étapes tel qu'elles sont indiquées sur la fig. C.

Utilisation

Véhicule (fig. D)

Remarque : Faites glisser l'interrupteur (6e) sur ON pour allumer le véhicule (6) et sur OFF pour l'éteindre.

- Appuyez sur le bouton (6a), pour faire avancer le véhicule.
- Appuyez sur le bouton (6b) pour arrêter le véhicule.
- Appuyez sur le bouton (6c) pour faire reculer le véhicule.

Attention ! Le véhicule n'a pas été conçu pour rouler en marche arrière sur les ponts ou les pentes.

Technologie de reconnaissance des couleurs

Placez les plaquettes de couleur (8) comme vous le souhaitez sur les rails pour utiliser la technologie de reconnaissance des couleurs (fig. C).

Remarque : Les plaquettes de couleur ne peuvent être placées que sur les rails droits.

Si le véhicule (6) roule sur une plaquette de couleur, il est commandé selon la couleur de celle-ci :

Couleur	Réaction
Violet	Le véhicule fait une courte pause.
Bleu	Un son retentit.
Rouge	L'éclairage de la LED s'allume/s'éteint.
Vert	Le véhicule change de direction.

Stockage, nettoyage

Lorsque vous n'utilisez pas l'article, rangez-le toujours dans un endroit sec et propre à une température ambiante.

Nettoyez l'article uniquement avec un chiffon de nettoyage humide, puis séchez-le en l'essuyant.

Attention : veuillez nettoyer les rails avant la première utilisation !

IMPORTANT ! Ne jamais laver avec des produits de nettoyage agressifs.

Mise au rebut



Le symbole ci-contre indique que ce produit est soumis à la directive 2012/19/UE. Cette directive stipule qu'à la fin de sa durée d'utilisation, vous ne devez pas jeter ce produit avec les déchets ménagers normaux, mais le déposer dans des centres de collecte spécialement aménagés, des centres de recyclage ou des entreprises de traitement des déchets.

Protégez l'environnement et procédez à une élimination dans le respect des normes en vigueur.

Les piles/batteries ne doivent pas être jetées avec les ordures ménagères. Elles peuvent contenir des métaux lourds toxiques et sont soumises à un traitement spécial des déchets. Les symboles chimiques des métaux lourds sont les suivants : Cd = cadmium, Hg = mercure, Pb = plomb.

Alors, retournez les piles/batteries usagées à un point de collecte municipal.



Ce produit est recyclable. Il est soumis à la responsabilité élargie du fabricant et est collecté séparément.



Vous obtiendrez plus d'informations relatives à l'élimination du produit usagé auprès de votre commune ou de votre municipalité. Éliminez le produit et l'emballage dans le respect de l'environnement. Conservez les matériaux d'emballage (comme les sachets en plastique) hors de portée des enfants.



Notez le marquage des matériaux d'emballage lors du tri des déchets. Ceux-ci sont marqués par les abréviations (a) et les chiffres (b) avec la signification suivante : 1 - 7 : plastique / 20 - 22 : papier et carton / 80 - 98 : matériaux composites.

Le produit et les matériaux d'emballage sont recyclables. Éliminez-les séparément pour une meilleure gestion des déchets.

Le logo Triman n'est valable que pour la France.

Indications concernant la garantie et le service après-vente

L'article a été produit avec grand soin et sous un contrôle constant. DELTA-SPORT HANDELS-KONTOR GmbH accorde au client final privé une garantie de trois ans sur cet article à compter de la date d'achat (période de garantie) conformément aux dispositions suivantes. La garantie ne vaut que pour les défauts de matériaux et de fabrication.

La garantie ne couvre pas les pièces soumises à une usure normale, lesquelles doivent donc être considérées comme des pièces d'usure (comme par ex. les piles), de même qu'elle ne couvre pas les pièces fragiles, telles que les interrupteurs, les batteries ou les pièces fabriquées en verre.

Les réclamations au titre de cette garantie sont exclues si l'article a été utilisé de manière abusive ou inappropriée, hors du cadre de son usage ou du champ d'application prévu ou si les instructions de la notice d'utilisation n'ont pas été respectées, à moins que le client final ne prouve que l'article présentait un défaut de matériau ou de fabrication n'étant pas dû à l'une des conditions mentionnées ci-dessus.

Les réclamations au titre de la garantie ne peuvent être adressées pendant la période de garantie qu'en présentant le ticket de caisse original. Veuillez pour cela conserver le ticket de caisse original. Ceci s'applique également aux pièces remplacées et réparées.

Si vous avez des plaintes à formuler, veuillez d'abord contacter le service d'assistance téléphonique ci-dessous ou nous contacter par courrier électronique. Si le cas est couvert par la garantie, nous nous engageons - à notre appréciation - à réparer ou à remplacer l'article gratuitement pour vous ou à vous rembourser le prix d'achat. Aucun autre droit ne découle de la garantie.

Vos droits légaux, en particulier les droits de garantie contre le vendeur concerné, ne sont pas limités par cette garantie.

Article L217-16 du Code de la consommation

Lorsque l'acheteur demande au vendeur, pendant le cours de la garantie commerciale qui lui a été consentie lors de l'acquisition ou de la réparation d'un bien meuble, une remise en état couverte par la garantie, toute période d'immobilisation d'au moins sept jours vient s'ajouter à la durée de la garantie qui restait à courir.

Cette période court à compter de la demande d'intervention de l'acheteur ou de la mise à disposition pour réparation du bien en cause, si cette mise à disposition est postérieure à la demande d'intervention.

Indépendamment de la garantie commerciale souscrite, le vendeur reste tenu des défauts de conformité du bien et des vices rédhibitoires dans les conditions prévues aux articles L217-4 à L217-13 du Code de la consommation et aux articles 1641 à 1648 et 2232 du Code Civil.

Article L217-4 du Code de la consommation

Le vendeur livre un bien conforme au contrat et répond des défauts de conformité existant lors de la délivrance.

Il répond également des défauts de conformité résultant de l'emballage, des instructions de montage ou de l'installation lorsque celle-ci a été mise à sa charge par le contrat ou a été réalisée sous sa responsabilité.

Article L217-5 du Code de la consommation

Le bien est conforme au contrat :

1° S'il est propre à l'usage habituellement attendu d'un bien semblable et, le cas échéant :

- s'il correspond à la description donnée par le vendeur et possède les qualités que celui-ci a présentées à l'acheteur sous forme d'échantillon ou de modèle ;
- s'il présente les qualités qu'un acheteur peut légitimement attendre eu égard aux déclarations publiques faites par le vendeur, par le producteur ou par son représentant, notamment dans la publicité ou l'étiquetage ;

2° Ou s'il présente les caractéristiques définies d'un commun accord par les parties ou être propre à tout usage spécial recherché par l'acheteur, porté à la connaissance du vendeur et que ce dernier a accepté.

Article L217-12 du Code de la consommation

L'action résultant du défaut de conformité se prescrit par deux ans à compter de la délivrance du bien.

Article 1641 du Code civil

Le vendeur est tenu de la garantie à raison des défauts cachés de la chose vendue qui la rendent impropre à l'usage auquel on la destine, ou qui diminuent tellement cet usage que l'acheteur ne l'aurait pas acquise, ou n'en aurait donné qu'un moindre prix, s'il les avait connus.

Article 1648 1er alinéa du Code civil

L'action résultant des vices rédhibitoires doit être intentée par l'acquéreur dans un délai de deux ans à compter de la découverte du vice.

Les pièces détachées indispensables à l'utilisation du produit sont disponibles pendant la durée de la garantie du produit.

IAN : 447940_2301

 Service Suisse

Tel. : 0800 56 44 33

E-Mail : deltasport@lidl.ch

Congratulazioni!

Avete acquistato un articolo di alta qualità. Consigliamo di familiarizzare con l'articolo prima di cominciare ad utilizzarlo.



Leggere attentamente le seguenti istruzioni d'uso.

Utilizzare l'articolo solo nel modo descritto e per gli ambiti di applicazione indicati. Conservare accuratamente queste istruzioni d'uso. In caso di trasferimento dell'articolo a terzi, consegnare tutti i documenti insieme all'articolo.

Contenuto della confezione (imm. A)

HB-12883

- 1 x officina, smontata (1-5, 13-15)
- 1 x veicolo USB compresa batteria ricaricabile (6)
- 1 x cavo USB (7)
- 1 x accessorio (8-12)
- 1 x istruzioni d'uso

HB-12884

- 1 x ponte, smontato (1-5)
- 1 x veicolo USB compresa batteria ricaricabile (6)
- 1 x cavo USB (7)
- 1 x accessorio (8-10)
- 1 x istruzioni d'uso

Dati tecnici

Alimentazione di energia batteria ricaricabile (veicolo USB):

3,7V Li-Po  500mAh, 1,85Wh

Cavo USB (USB-C):

Ingresso: 5V  500mA

Non utilizzare alimentatori con una corrente in uscita >1A

Tempo di ricarica: circa 300 min.

Durata di impiego della batteria ricaricabile: circa 180 min.

 Simbolo di tensione continua



= classe di protezione II

Questo articolo può essere collegato solo ad apparecchiature della classe di protezione II sulle quali sia apposto questo simbolo.



Data di produzione (mese/anno):
06/2023



Con la presente, Delta-Sport Handelskontor GmbH dichiara che questo articolo è conforme ai seguenti requisiti di base e alle altre disposizioni interessate:

2009/48/CE - Direttiva sulla sicurezza dei giocattoli

2014/30/UE - Direttiva EMC

2011/65/UE - Direttiva RoHS

Utilizzo conforme

Questo articolo è un giocattolo per bambini a partire da 3 di età per l'utilizzo privato.



Indicazioni di sicurezza

- Avvertenza. Non adatto ai bambini di età inferiore a 36 mesi. Rischio di soffocamento. Piccole parti.
- Avvertenza. Il giocattolo emette lampi di luce che potrebbero indurre l'epilessia in persone sensibili.
- I bambini possono giocare con l'articolo solo se sorvegliati da persone adulte.
- Avvertenza. Tutti i materiali della confezione/ dei fissaggi e del sacchetto "SUPER DRY" (essiccante) non sono parte integrante del giocattolo e per motivi di sicurezza devono essere tolti prima di affidare il prodotto ai bambini che ci giocheranno.
- Avvertenza. L'essiccante contiene calcium chloride (CAS 10043-52-4). Tenere fuori dalla portata dei bambini.
- Prima di ogni utilizzo verificare che l'articolo non presenti danni o segni di usura. L'articolo può essere utilizzato solo se in perfetto stato!

- Questo articolo contiene magneti piccoli. I magneti inghiottiti possono provocare gravi lesioni! In caso di ingestione di un magnete, consultare subito un medico. L'articolo è prodotto con la massima cura, ma se dovesse tuttavia accadere che si manifestino danni, togliere immediatamente l'articolo ai bambini e smaltirlo.
- I LED non sono sostituibili.
- Questo giocattolo contiene batterie non sostituibili.

Avvertenze per la batteria ricaricabile integrata!

- Non ricaricare mai le batterie senza tenerle sorvegliate.
- Non ricaricare mai la batteria subito dopo l'utilizzo. Attendere sempre che la batteria ricaricabile si raffreddi (perlomeno per 5-10 minuti).
- Per ricaricare la batteria utilizzare esclusivamente il cavo USB fornito in dotazione.
- Poiché la batteria si riscalda durante la procedura di ricarica, è necessario garantire una sufficiente areazione. Non coprire mai l'articolo.
- Se dalla batteria e dall'articolo dovesse fuoriuscire della soluzione elettrolitica, evitare il contatto con occhi, mucose e pelle. Lavare immediatamente le zone interessate con acqua abbondante e consultare un medico. La soluzione elettrolitica può provocare irritazioni.
- Staccare l'articolo dal cavo USB quando l'articolo è completamente ricaricato.
- È consentito ricaricare l'articolo solo in ambienti interni asciutti e chiusi. Non ricaricare né conservare mai l'articolo nelle vicinanze di fonti di calore intense o di fiamme libere, altrimenti ciò potrebbe provocare un'esplosione della batteria ricaricabile.

- Se la batteria dovesse infiammarsi durante la procedura di ricarica, non spegnere le fiamme con acqua, bensì ad esempio con della sabbia asciutta.
- Non lasciare incustodito l'articolo durante la procedura di ricarica e verificare un eventuale surriscaldamento.
- Ricaricare la batteria solo ad una temperatura ambientale tra 5 e 35 °C.
- I contatti di ricarica sull'articolo non devono essere collegati tramite oggetti metallici.
- Se l'articolo dovesse avere subito un forte colpo, conservarlo per i 30 minuti successivi in un luogo molto sicuro (ad es. in una cassetta metallica).
- Non tentare mai di manipolare, modificare o riparare una batteria ricaricabile oppure l'articolo.

Ricaricare la batteria (imm. B)

1. Collegare la spina USB (7a) del cavo USB (7) alla presa della batteria ricaricabile (6d) del veicolo (6).
2. Inserire la spina USB (7b) del cavo USB in una porta USB di un laptop/notebook acceso oppure di una stazione di ricarica con porta USB.

Montaggio

Per il montaggio dell'articolo osservare le singole fasi, come indicato nell'immagine C.

Utilizzo

Veicolo (imm. D)

Indicazione: Spostare l'interruttore (6e) su ON per accendere il veicolo (6) e su OFF per spegnerlo.

- Premere il tasto (6a) per fare muovere il veicolo in avanti.
- Premere il tasto (6b) per fermare il veicolo.
- Premere il tasto (6c) per fare muovere il veicolo all'indietro.

Avvertenza! Il veicolo non è stato sviluppato per procedere in retromarcia su ponti o salite.

Tecnologia di riconoscimento dei colori

Mettere le piastrine colorate (8) a piacere sui binari per utilizzare la tecnologia di riconoscimento dei colori (imm. C).

Indicazione: Le piastrine colorate possono essere applicate solo su binari dritti.

Quando il veicolo (6) passa sopra ad una piastrina colorata, esso sarà guidato in funzione del colore.

Colore	Reazione
Viola	Il veicolo si ferma per qualche istante
Blu	Si sente un suono
Rosso	Il LED cambia lo status luminoso on/off
Verde	Il veicolo cambia direzione di marcia

Conservazione, pulizia

In caso di mancato utilizzo, riporre l'articolo a temperatura ambiente in un luogo asciutto e pulito.

Pulire solo con un panno umido e quindi asciugare.

Attenzione: i binari vanno puliti prima di utilizzarli per la prima volta!

IMPORTANTE! Non utilizzare mai detergenti aggressivi.

Smaltimento



Il simbolo accanto indica che questa apparecchiatura è soggetta alla Direttiva 2012/19/UE. Questa direttiva prevede che alla fine del suo periodo di impiego non sia consentito smaltire questa apparecchiatura insieme ai normali rifiuti domestici, bensì presso centri di raccolta appositamente allestiti, presso strutture di riciclaggio dei materiali oppure presso aziende di smaltimento. Rispettate l'ambiente e smaltite i rifiuti correttamente.

Le batterie non devono essere smaltite come rifiuti domestici. Possono contenere metalli pesanti tossici e sono soggetti a un trattamento speciale dei rifiuti. I simboli chimici dei metalli pesanti sono i seguenti: Cd = cadmio, Hg = mercurio, Pb = piombo. Pertanto, restituire le batterie usate in un punto di raccolta comunale.



Presso la propria amministrazione comunale o cittadina è possibile ottenere ulteriori informazioni sullo smaltimento dell'apparecchiatura usata. Smaltire l'apparecchiatura e la confezione nel rispetto dell'ambiente. Conservare i materiali della confezione (come ad es. i sacchetti) in modo che non siano raggiungibili per i bambini.



Si noti la marcatura dei materiali di imballaggio durante la separazione dei rifiuti, questi sono contrassegnati da abbreviazioni (a) e numeri (b) con il seguente significato: 1-7: materiali plastici / 20-22: carta e cartone / 80-98: materiali compositi.

L'articolo e i materiali di imballaggio sono riciclabili, smaltirli separatamente per una migliore gestione dei rifiuti.

Il logo Triman è valido solo per la Francia.

Avvertenze sulla garanzia e sulla gestione dei servizi di assistenza

L'articolo è stato prodotto con la massima cura e sotto un continuo controllo. DELTA-SPORT HANDELSKONTOR GmbH concede ai clienti finali privati, su questo articolo, tre anni di garanzia dalla data di acquisto (termine di garanzia) sulla base delle seguenti disposizioni. La garanzia vale per difetti del materiale o di fabbricazione. Questa garanzia non si estende a componenti del prodotto esposti a normale logorio, che possono pertanto essere considerati come componenti soggetti a usura (esempio capacità della batteria, calcificazione, lampade, pneumatici, filtri, spazzole...).

La garanzia non si estende altresì a danni che si verificano su componenti delicati (esempio interruttori, batterie, parti realizzate in vetro, schermi, accessori vari) nonché a danni derivanti dal trasporto o altri incidenti.

Dalla presente garanzia sono escluse le richieste legate a casi di utilizzo non conforme oppure di abuso dell'articolo, oppure di utilizzo avvenuto non nell'ambito delle condizioni previste oppure del campo di impiego previsto, oppure in caso di non osservanza delle direttive riportate nelle istruzioni d'uso, a meno che il cliente non dimostri che sussista un vizio di materiale o di lavorazione che non sia riconducibile ad una delle circostanze riportate sopra.

Le richieste di garanzia possono essere avanzate solo entro il relativo termine, su presentazione dello scontrino originale di acquisto. Si prega quindi di conservare lo scontrino originale. Il termine di garanzia non sarà prolungato a seguito di eventuali riparazioni effettuate sulla base della garanzia, della garanzia obbligatoria prevista per legge oppure di accondiscendenza. Ciò vale anche per le parti sostituite oppure riparate.

In caso di contestazione rivolgersi dapprima alla hotline di assistenza sotto indicata oppure mettersi in contatto con noi via e-mail. Laddove sussista un caso coperto dalla garanzia, l'articolo sarà - a nostra discrezione - da noi riparato gratuitamente, sostituito oppure sarà rimborsato il prezzo di acquisto. Non sussistono ulteriori diritti derivanti dalla garanzia.

I vostri diritti giuridici, in particolare i diritti di garanzia obbligatoria prevista dalla legge nei confronti del relativo venditore, non sono limitati dalla presente garanzia.

IAN: 447940_2301

 Assistenza Svizzera

Tel.: 0800 56 44 33

E-Mail: deltasport@lidl.ch

DELTA-SPORT HANDELSKONTOR GMBH

Wragekamp 6 • DE-22397 Hamburg
GERMANY



06/2023

Delta-Sport-Nr.: HB-12883, HB-12884

05.22.2023 / AM 11:35

IAN 447940_2301

