



TOWER FAN/TURMVENTILATOR/VENTILATEUR COLONNE TTVL 50 A1

(GB) (IE) (NI) (MT)

TOWER FAN

User manual

(DE) (AT) (BE) (CH)

TURMVENTILATOR

Bedienungsanleitung

(FR) (BE) (CH)

VENTILATEUR COLONNE

Mode d'emploi

(NL) (BE)

TORENVENTILATOR

Gebruiksaanwijzing

(IT) (CH) (MT)

VENTILATORE A TORRE

Istruzioni per l'uso

(ES)

VENTILADOR DE TORRE

Manual de instrucciones

(PT)

VENTILADOR EM TORRE

Manual do utilizador

IAN 507883_2507

(DE) (FR) (ES) (BE)

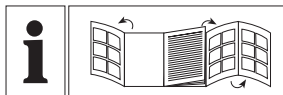

GB/IE/NL/MT	User manual	Page	5
DE/AT/BE/CH	Bedienungsanleitung	Seite	18
FR/BE/CH	Mode d'emploi	Page	32
NL/BE	Gebruiksaanwijzing	Pagina	47
IT/CH/MT	Istruzioni per l'uso	Pagina	60
ES	Manual de instrucciones	Página	73
PT	Manual do utilizador	Página	86

A

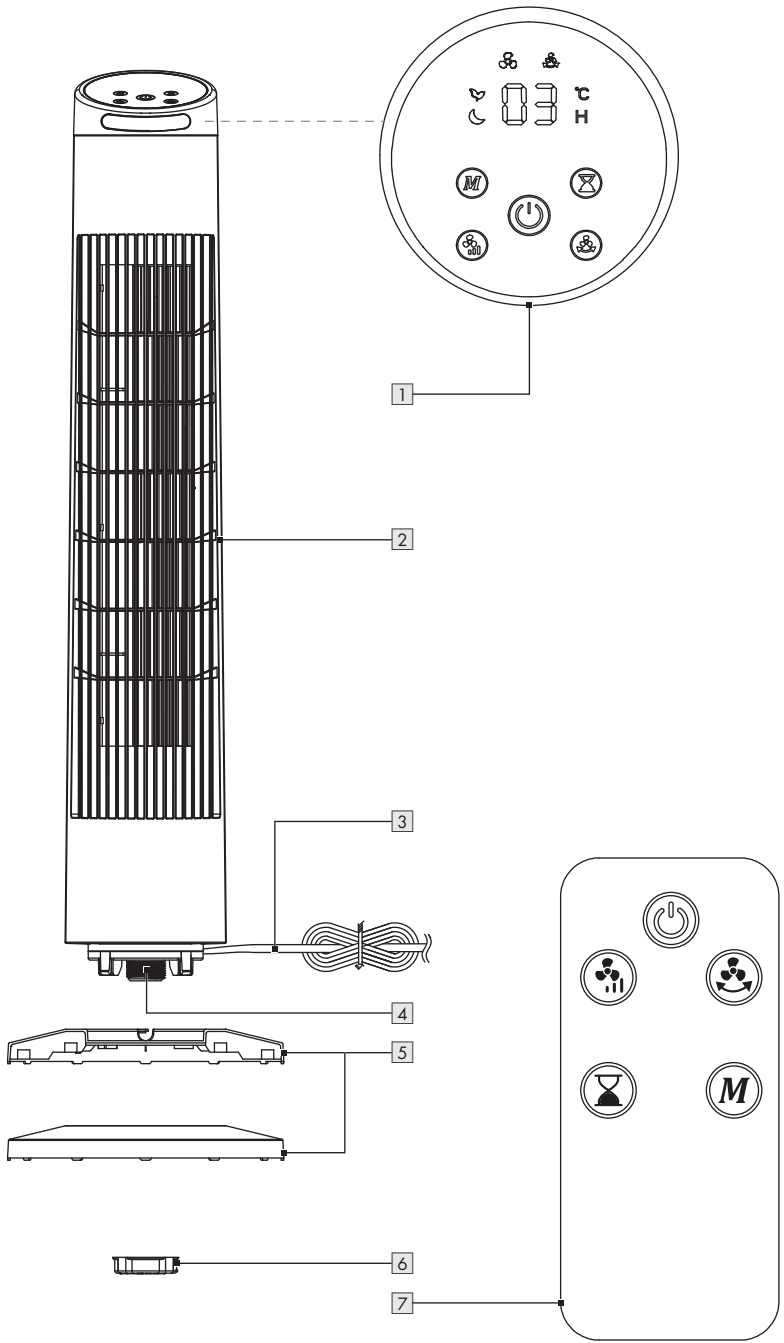

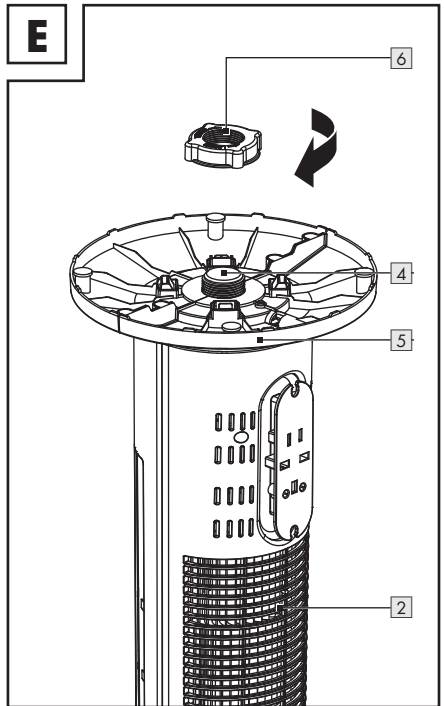
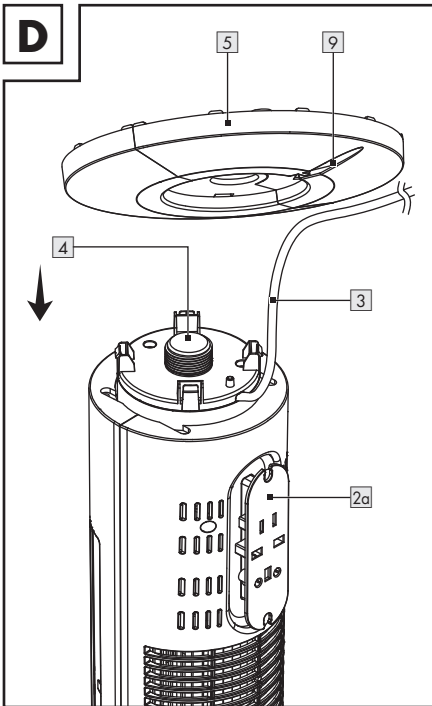
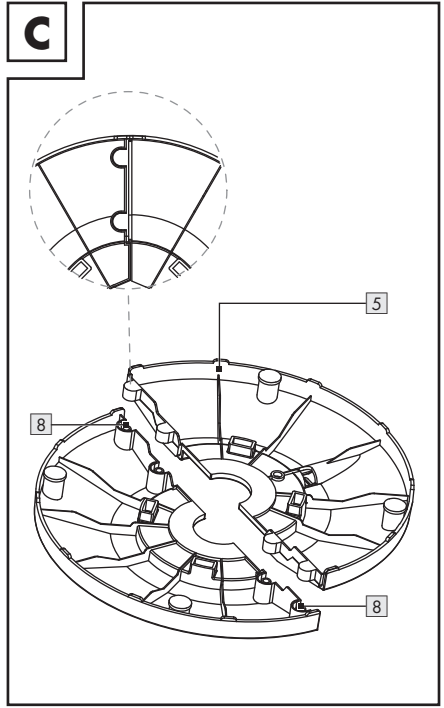
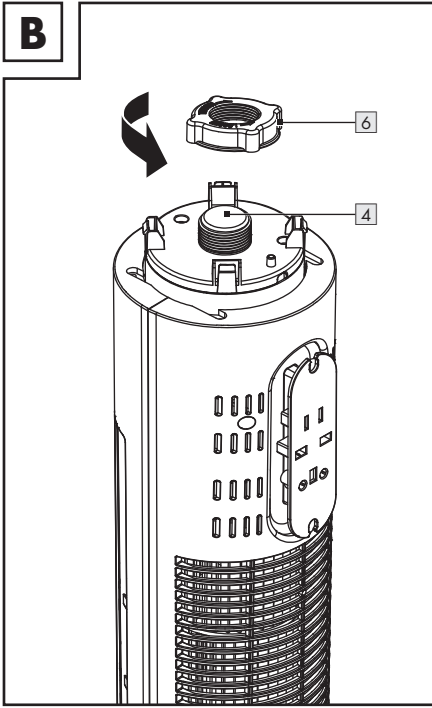

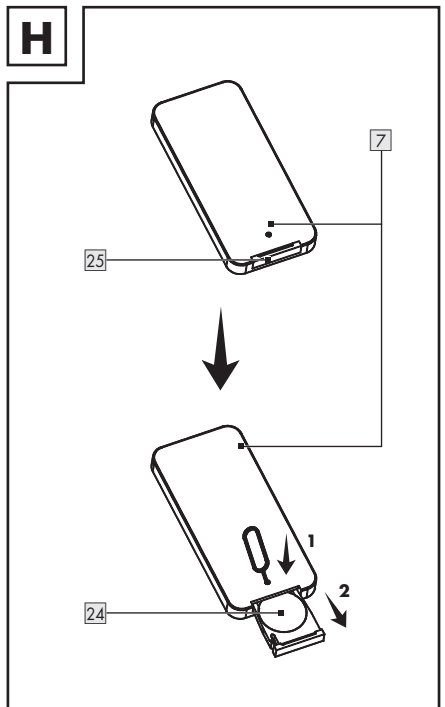
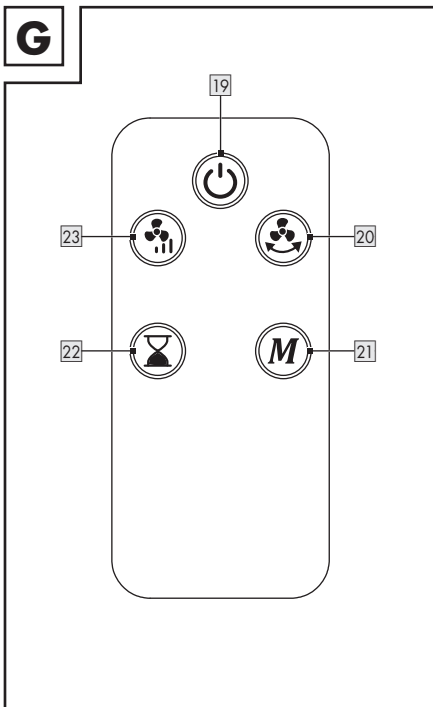
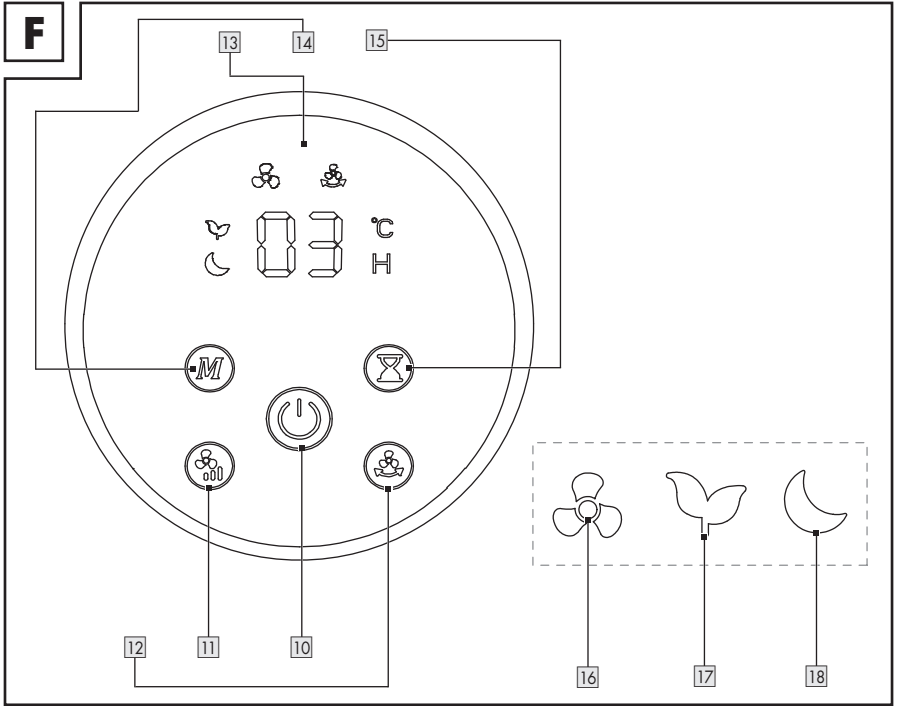

Warnings and symbols used Page 6

Introduction Page 7

 Intended use..... Page 7

 Scope of delivery..... Page 7

 Description of parts Page 7

 Technical data Page 8

Safety instructions Page 8

 Notes for coin/button cell batteries..... Page 11

Assembly Page 13

Operation..... Page 13

 Changing the remote control battery..... Page 15

Cleaning and care Page 15

Storage Page 15

Disposal..... Page 15

















Warranty Page 16

 Warranty claim procedure..... Page 16

Service Page 17

Warnings and symbols used

The following warnings are used in the user manual, short manual and on the packaging:

	DANGER! This symbol in combination with the signal word "Danger" marks a high-risk hazard that if not prevented could result in death or serious injury.		Only use the product in dry indoor rooms.
	WARNING! This symbol in combination with the signal word "Warning" marks a medium-risk hazard that if not prevented could result in death or serious injury.		Symbol for a Protection Class II product
	CAUTION! This symbol in combination with the signal word "Caution" marks a low-risk hazard that if not prevented could result in minor or moderate injury.	Hz	Hertz (mains frequency)
		W	Watts
	NOTE: This symbol in combination with "Note" provides additional useful information.		Direct current/voltage
			Alternating current/voltage
	Danger – Risk of electric shock!		Danger – risk of explosion!
	Wear protective gloves!		Battery warning: Keep out of reach of children
	Keep out of reach of children		Dispose of used batteries immediately. Keep new and used batteries away from children.
	Non-obvious symptoms that might occur because of battery ingestion		Safety information Instructions for use
CE	CE mark indicates conformity with relevant EU directives applicable for this product.		

TOWER FAN

● Introduction

We congratulate you on the purchase of your new product. You have chosen a high quality product. The instructions for use are part of the product. They contain important information concerning safety, use and disposal. Before using the product, please familiarise yourself with all of the safety information and instructions for use. Only use the product as described and for the specified applications. If you pass the product on to anyone else, please ensure that you also pass on all the documentation with it.



You can download and view this and numerous other manuals at www.lidl-service.com. By scanning this QR code, you will be taken straight to the Lidl service website (www.lidl-service.com) where you can open your instruction manual by entering the article number (IAN) 507883_2507.

● Intended use

This product is intended to produce a cooling airflow. The product is designed to be placed on the floor, not on elevated surfaces like table tops. Any other use not mentioned in these instructions may cause a damage to the product or create a serious risk of injury. This product is only intended for private household use, not for commercial purposes. The manufacturer accepts no liability for damages caused by improper use.

● Scope of delivery

After unpacking the product, check if the delivery is complete and if all parts are in good condition. Remove all packing materials before use.

- 1 Tower fan
- 1 Stand
- 1 Lock nut
- 1 Remote control with button cell battery (best before 04/2029)
- 1 User manual

● Description of parts

Before reading, unfold the page containing the illustrations and familiarise yourself with all the functions of the product.

Fig. A to E

- 1 Control panel
- 2 Tower fan
- 2a Cable winder
- 3 Mains cord with mains plug
- 4 Thread
- 5 Stand
- 6 Lock nut
- 7 Remote control
- 8 Cutout
- 9 Cord notch

Fig. F (Control panel and display)

- 10 On/Standby
- 11 Speed
- 12 Swing
- 13 Display
- 14 Mode
- 15 Timer
- 16 Normal mode
- 17 Natural mode
- 18 Sleep mode

Fig. G and H (Remote control)

- 19 On/Standby
- 20 Swing
- 21 Mode
- 22 Timer
- 23 Speed

24 Battery compartment

25 Security latch

● Technical data

Model number	
Black:	HG14221B
White:	HG14221A
Rated input voltage:	220–240 V~, 50–60 Hz
Power consumption:	50 W
Protection class:	II/□
Battery (remote control):	3 V  , CR2025, Lithium

Battery Information (for included battery):

Button cell:	CR2025
Manufactured by:	Lidl Stiftung & Co. KG Stiftsbergstr. 1 74167 Neckarsulm GERMANY Email: battery-service@lidl.com www.lidl-service.com

Description	Symbol	Value	Unit
Maximum fan flow rate	F	24.2	m ³ /min
Fan power input	P	42.0	W
Service value	S _v	0.7	(m ³ /min)/ W
Standby power consumption	P _{SB}	0.2	W
Fan sound power level	L _{WA}	58	dB(A)
Maximum air velocity	C	3.8	meters/ sec
Measurement standard for service value	EN IEC 60879:2019+A1:2025		

Description	Symbol	Value	Unit
Contact details for obtaining more information		OWIM GmbH & Co. KG Stiftsbergstraße 1 74167 Neckarsulm GERMANY www.owim.com	



Safety instructions

BEFORE USING THE PRODUCT, FAMILIARISE YOURSELF WITH ALL OF THE SAFETY INFORMATION AND INSTRUCTIONS FOR USE! WHEN PASSING THIS PRODUCT ON TO OTHERS, ALSO INCLUDE ALL THE DOCUMENTS!

In the case of damage resulting from non-compliance with this instruction manual the warranty claim becomes invalid! No liability is accepted for consequential damage! In the case of material damage or personal injury caused by incorrect handling or non-compliance with the safety instructions, no liability is accepted!

⚠ DANGER! RISK OF DEATH AND ACCIDENTS FOR TODDLERS AND CHILDREN!

- ⚠ DANGER! Risk of suffocation!** Never leave children unsupervised with the packaging material. The packaging material represents a danger of suffocation. Children frequently underestimate the dangers. Always keep children away from the packaging material.
- This product can be used by children aged from 8 years and above and persons with reduced physical, sensory or mental capabilities or lack of experience and knowledge if they have been given supervision or instruction concerning use of the product in a safe way and understand the hazards involved. Cleaning and user maintenance shall not be made by children without supervision. Children shall not play with the product.



Electrical safety

⚠ WARNING! Risk of electric shock!

- Do not use the product when the mains cord is damaged.
- If the mains cord is damaged, it must be replaced by the manufacturer, its service agent or similarly qualified persons in order to avoid a hazard.
- Ensure the rated voltage shown on the rating label corresponds with the voltage of the mains supply.
- Switch the product off and disconnect it from the mains supply before cleaning work and when not in use.
- Do not immerse the product, plug or cord in water or any other liquids.
- Do not spray the product with liquids.
- Use the product in indoor and dry areas only.
- Do not use in humid spaces or near a sink.
- Do not introduce any foreign objects through the ventilation roster.
- Never put anything through the ventilation roster.
- Do not cover the product.

- Do not use in the presence of explosive or highly flammable fume.
- Remove all objects in the direct vicinity of the product in order not to block the swerving mechanism.
- Always keep the product under supervision when switched on.
- Do not place near an open window.
- Always unplug from socket:
 - When the product is not in use.
 - When moving the product from one location to another.
 - Before servicing parts.
 - Before cleaning.
- Do not use:
 - When the product has fallen.
 - When the product is not functioning properly.
 - When the product is damaged.
- Do not hang or mount the product on a wall or ceiling.



Safety instructions for batteries/rechargeable batteries

⚠ DANGER TO LIFE! Keep batteries/rechargeable batteries out of reach of children. If accidentally

swallowed seek immediate medical attention.



DANGER OF EXPLOSION! Never recharge non-rechargeable batteries. Do not short-circuit batteries/rechargeable batteries and/or open them. Overheating, fire or bursting can be the result.

- Never throw batteries/rechargeable batteries into fire or water.
- Do not exert mechanical loads to batteries/rechargeable batteries.

Risk of leakage of batteries/rechargeable batteries

- Avoid extreme environmental conditions and temperatures, which could affect batteries/rechargeable batteries, e.g. radiators/direct sunlight.
- If batteries/rechargeable batteries have leaked, avoid contact with skin, eyes and mucous membranes with the chemicals! Flush immediately the affected areas with fresh water and seek medical attention!



WEAR PROTECTIVE GLOVES!

Leaked or damaged batteries/rechargeable batteries can cause burns on contact with the skin. Wear suitable protective gloves at all times if such an event occurs.

- In the event of a leakage of batteries/rechargeable batteries, immediately remove them from the product to prevent damage.
- Remove batteries/rechargeable batteries if the product will not be used for a longer period.

Risk of product damage

- Only use the specified type of battery/rechargeable battery!
- Insert batteries/rechargeable batteries according to polarity marks (+) and (-) on the battery/rechargeable battery and the product.
- The supply terminals are not to be short-circuited.
- Use a dry lint-free cloth or cotton swab to clean the contacts on the battery/rechargeable battery and in the battery compartment before inserting!

- Remove exhausted batteries/rechargeable batteries from the product immediately.

● **Notes for coin/button cell batteries**



WARNING! Do not ingest the battery, chemical burn hazard.



WARNING! Contains coin battery.

ATTENTION! Contains swallowable button cells! Danger of suffocation!



KEEP BATTERIES OUT OF THE REACH OF CHILDREN!

Swallowing batteries can cause chemical burns, perforation of soft tissue, and death. Severe burns may occur within 2 hours of swallowing batteries. Seek immediate medical attention.

⚠ WARNING! Dispose of used batteries immediately. Keep new and used batteries away from children. If you think batteries might have been swallowed or placed inside any part of the body, seek immediate medical attention.

- This product contains a coin/button cell battery. If

a coin/button cell battery is swallowed, it can cause severe internal burns and perforation of soft tissue in just 2 hours and can lead to death.



Keep new and used batteries away from children.

- If the battery compartment does not close securely, stop using the product and keep it away from children.
- If you think batteries might have been swallowed or placed inside any part of the body, seek immediate medical attention.

⚠ WARNING!

KEEP OUT OF REACH OF CHILDREN

Swallowing can lead to chemical burns, perforation of soft tissue, and death. Severe burns can occur within 2 hours of ingestion. Seek medical attention immediately.



Non-obvious symptoms that might occur because of battery ingestion

Unfortunately, it is not obvious when a button or coin battery is stuck in a child's oesophagus (food pipe).

There are no specific symptoms associated with this. The child might:

- cough, gag or drool a lot;
 - appear to have a stomach upset or a virus;
 - feel sick;
 - point to their throat or stomach;
 - have a pain in their abdomen, chest or throat;
 - be tired or lethargic;
- These sorts of symptoms vary or fluctuate, with the pain increasing and then subsiding. A specific symptom to button and coin battery ingestion is vomiting fresh (bright red) blood. If the child does this seek immediate medical help.
 - The lack of clear symptoms is why it is important to be

vigilant with “flat” or spare button or coin batteries in the home and the products that contain them.

● Assembly

① NOTE: The stand **5** is delivered in 2 parts.

1. Rotate the lock nut **6** counter-clockwise to remove it from the thread **4** (Fig. B).
2. Align both parts of the stand **5**. The protrusions have fit the cutouts **8** (Fig. C).
3. Push both parts of the stand **5** together until they click into place (Fig. C).
4. Align the mains cord **3** with the cord notch **9** on the stand **5** (Fig. D).
5. Slide the central hole in the stand **5** as far as possible over the thread **4** (Fig. D).
6. Rotate the lock nut **6** clockwise to secure it on the thread **4** (Fig. E).

● Operation

1. Place the product on a flat, stable surface.
 2. Connect the mains plug **3** to a suitable socket-outlet.
- You can operate the product by using the control panel **1** and by using the remote control **7**.

- The following instructions refer to operation by control panel **1**. For operation by remote control **7**, see “Function overview”.

Switching on/setting to standby

① NOTE:

- The display **13** shows the speed and the current room temperature alternatively for 30 seconds. Then the display switches off automatically.
- The display **13** can be activated by pressing one of the buttons on the control panel **1** or remote control **7**.
- As soon as the mains plug **3** is inserted into the socket, the product enters standby mode. A short beep sound is heard and the current room temperature is displayed.



- Press **⏻ 10 19**.

Normal mode: The product runs at low speed. Two short beep sounds are heard, the display **13** shows **01** and then changes back to the display of current room temperature.

- **Setting the product to standby:** Press **⏻ 10 19**. A long beep sound is heard, the display **13** switches off and the current room temperature is displayed.

Function overview

(Fig. F, G)

Button	Indicator	Function
⏻ 10 19		Press ⏻ to switch the product on or change to standby (see “Switching on/setting to standby”).
M 14 21	 	Press M repeatedly to start/set/stop the cooling style. <ul style="list-style-type: none"> ■ Natural mode ■ Sleep mode ① INFO: If neither of these indicators lights up, the product is operating at normal mode.

Button	Indicator	Function
[15] [22]	1-12	Press repeatedly to start/set/stop the timer (see "Timer").
[12] [20]		Press to start/stop the automatic left/right oscillation of the fan head. INFO: If neither of these indicators lights up, the oscillation is deactivated.
[11] [23]	01/02/03	Press to set the speed level of the product.

Choosing a mode

NOTE:

- When the product is set to sleep mode [18] all notification sounds are disabled.
- Press **M** [14] [21] to cycle through the mode options shown on the display [13]:

Mode	Level	Speed/Duration
Normal	01	L (until the product switches off)
	02	M (until the product switches off)
	03	H (until the product switches off)
 Natural	01	
	02	
	03	
 Sleep	01	Natural mode on speed 1 (until the product switches off)
	02	Natural mode on speed 2 (30 min) Natural mode on speed 1 (until the product switches off)
	03	Natural mode on speed 3 (30 min) Natural mode on speed 2 (30 min) Natural mode on speed 1 (until the product switches off)
H = High M = Medium L = Low O = Off		

Setting the timer

NOTE:

- You can set the timer during operation:
 - in any mode (see “Choosing a mode”) and/or
 - at any speed (see “Function overview”).You can also change the mode and speed while the timer is running.
- When the timer is set to be stopped, the display [13] returns to showing the current speed level.
- Press [15] [22] to set an operation time from 1 to 12 hours. Once you have chosen a number, **H** blinks in the display next to the number. After 5 seconds without further input, the product settles on the chosen number and stops blinking. The display then switches back to alternating between showing the speed, the current room temperature and selected timer.
- The display [13] switches off automatically after 25 seconds. You can press one of the buttons on the control panel [1] or remote control [7] to activate the display.

Changing the remote control battery

Fig. H

1. **Opening the battery compartment** [24]:
 - Hold the remote control with the back facing upwards.
 - Push and hold the security latch [25].
 - Pull out the battery compartment.
2. Remove the old battery and insert a new battery into the battery compartment [24]. Place the battery in such a way that the positive terminal is facing up.
3. Push the battery compartment [24] back into the remote control [7] until the battery compartment looks in place.

Cleaning and care

WARNING! Risk of electric shock!

Do not immerse the electrical parts of the

product in water or other liquids. Never hold the product under running water.

- Before cleaning, switch off and disconnect the product from the mains supply.
- Do not let any water or other liquids enter the product’s interior.
- Do not use abrasives, harsh cleaning solutions or hard brushes for cleaning.
- Clean the product with a slightly moistened cloth.

Storage

- Wind the mains cord [3] onto the cable winder [2a].
- Remove the button cell from the remote control [7] when not in use for a longer period of time (see “Changing the remote control battery”).
- Store the product in a dry, secure location away from children.

Disposal

The packaging is made entirely of recyclable materials, which you may dispose of at local recycling facilities.



Observe the marking of the packaging materials for waste separation, which are marked with abbreviations (a) and numbers (b) with following meaning: 1–7: plastics/20–22: paper and fibreboard/80–98: composite materials.

Product:



Points de collecte sur www.quefairede mesdechets.fr
Privilégiez la réparation ou le don de votre appareil !

The product incl. accessories, manual and packaging materials are recyclable and are subject to extended producer responsibility.

Dispose them separately, following the illustrated Info-tri (sorting information), for better waste treatment.

The Triman logo is valid in France only.



Contact your local refuse disposal authority for more details of how to dispose of your worn-out product.



To help protect the environment, please dispose of the product properly when it has reached the end of its useful life and not in the household waste. Information on collection points and their opening hours can be obtained from your local authority.

Faulty or used batteries/rechargeable batteries must be recycled. Return the batteries/rechargeable batteries and/or the product to the available collection points.



Environmental damage through incorrect disposal of the batteries/rechargeable batteries!

Batteries/rechargeable batteries may not be disposed of with the usual domestic waste. They may contain toxic heavy metals and are subject to hazardous waste treatment rules and regulations. The chemical symbols for heavy metals are as follows: Cd = cadmium, Hg = mercury, Pb = lead. That is why you should dispose of used batteries/rechargeable batteries at a local collection point.

● **Warranty**

The product has been manufactured to strict quality guidelines and meticulously examined before delivery. In the event of material or manufacturing defects you have legal rights against the retailer of this product. Your legal rights are not limited in any way by our warranty detailed below.

The warranty for this product is 3 years from the date of purchase. The warranty period begins on the date of purchase. Keep the original sales

receipt in a safe location as this document is required as proof of purchase.

Any damage or defects already present at the time of purchase must be reported without delay after unpacking the product.

Should the product show any fault in materials or manufacture within 3 years from the date of purchase, we will repair or replace it – at our choice – free of charge to you. The warranty period is not extended as a result of a claim being granted. This also applies to replaced and repaired parts.

This warranty becomes void if the product has been damaged, or used or maintained improperly.

The warranty covers material or manufacturing defects. This warranty does not cover product parts subject to normal wear and tear, thus considered consumables (e.g. batteries, rechargeable batteries, tubes, cartridges), nor damage to fragile parts, e.g. switches or glass parts.

● **Warranty claim procedure**

To ensure quick processing of your claim, observe the following instructions:

Make sure to have the original sales receipt and the item number (IAN 507883_2507) available as proof of purchase.

You can find the item number on the rating plate, an engraving on the product, on the front page of the instruction manual (bottom left), or as a sticker on the rear or bottom of the product.

If functional or other defects occur, contact the service department listed below either by telephone or by e-mail.

Once the product has been recorded as defective you can return it free of charge to the service address that will be provided to you. Ensure to enclose the proof of purchase (sales receipt) and a short, written description outlining the details of the defect and when it occurred.

● **Service**

GB

Service Great Britain

Tel.: 0800 404 7657

E-Mail: owim@lidl.co.uk

IE

Service Ireland

Tel.: 1800 101010

E-Mail: owim@lidl.ie

NI

Service Northern Ireland

E-Mail: owim@lidl.ie

MT

Service Malta

Tel.: 80062230

















E-Mail: owim@lidl.com.mt



Verwendete Warnhinweise und Symbole	Seite	19
Einleitung	Seite	20
Bestimmungsgemäße Verwendung	Seite	20
Lieferumfang	Seite	20
Teilbeschreibung	Seite	20
Technische Daten	Seite	21
Sicherheitshinweise	Seite	21
Hinweise zu Knopfzellen-Batterien	Seite	24
Montage	Seite	26
Bedienung	Seite	27
Batterie in der Fernbedienung wechseln	Seite	29
Reinigung und Pflege	Seite	29
Lagerung	Seite	29
Entsorgung	Seite	29
Garantie	Seite	30
Abwicklung im Garantiefall	Seite	31
Service	Seite	31

Verwendete Warnhinweise und Symbole

In der Bedienungsanleitung, der Kurzanleitung und auf der Verpackung werden die folgenden Warnhinweise verwendet:

	GEFAHR! Dieses Symbol mit dem Signalwort „Gefahr“ bezeichnet eine Gefährdung mit einem hohen Risikograd, die, wenn sie nicht vermieden wird, eine schwere Verletzung oder den Tod zur Folge hat.		Verwenden Sie das Produkt nur in trockenen Innenräumen.
	WARNUNG! Dieses Symbol mit dem Signalwort „Warnung“ bezeichnet eine Gefährdung mit einem mittleren Risikograd, die, wenn sie nicht vermieden wird, eine schwere Verletzung oder den Tod zur Folge haben kann.		Symbol für ein Produkt der Schutzklasse II
	VORSICHT! Dieses Symbol mit dem Signalwort „Vorsicht“ bezeichnet eine Gefährdung mit einem niedrigen Risikograd, die, wenn sie nicht vermieden wird, eine geringe oder mäßige Verletzung zur Folge haben kann.	Hz	Hertz (Netzfrequenz)
		W	Watt
	HINWEIS: Dieses Symbol mit dem Signalwort „Hinweis“ bietet weitere nützliche Informationen.		Gleichstrom/-spannung
			Wechselstrom/-spannung
	Gefahr – Risiko eines Stromschlags!		Gefahr – Risiko einer Explosion!
	Schutzhandschuhe tragen!		Batteriewarning: Außerhalb der Reichweite von Kindern aufbewahren
	Außerhalb der Reichweite von Kindern aufbewahren		Entsorgen Sie gebrauchte Batterien sofort. Halten Sie neue und verbrauchte Batterien von Kindern fern.
	Nicht-offensichtliche Symptome, die durch Verschlucken von Batterien auftreten können		Sicherheitshinweise Handlungsanweisungen
CE	Das CE-Zeichen bestätigt Konformität mit den für das Produkt zutreffenden EU-Richtlinien.		

TURMVENTILATOR

● **Einleitung**

Wir beglückwünschen Sie zum Kauf Ihres neuen Produkts. Sie haben sich damit für ein hochwertiges Produkt entschieden. Die Bedienungsanleitung ist Teil dieses Produkts. Sie enthält wichtige Hinweise für Sicherheit, Gebrauch und Entsorgung. Machen Sie sich vor der Benutzung des Produkts mit allen Bedien- und Sicherheitshinweisen vertraut. Benutzen Sie das Produkt nur wie beschrieben und für die angegebenen Einsatzbereiche. Händigen Sie alle Unterlagen bei Weitergabe des Produkts an Dritte mit aus.



Sie können dieses und zahlreiche andere Handbücher unter www.lidl-service.com herunterladen und ansehen. Durch Scannen dieses QR-Codes werden Sie direkt auf die Lidl-Service-Website (www.lidl-service.com) weitergeleitet, wo Sie durch Eingabe der Artikelnummer (IAN) 507883_2507 Ihre Bedienungsanleitung öffnen können.

● **Bestimmungsgemäße Verwendung**

Dieses Produkt ist für die Erzeugung eines kühlenden Luftstroms bestimmt. Das Produkt ist für die Aufstellung auf dem Boden und nicht auf erhöhten Flächen wie Tischplatten vorgesehen. Jede andere Verwendung, die nicht in dieser Anleitung erwähnt wird, kann das Produkt beschädigen oder eine ernsthafte Verletzungsgefahr darstellen. Dieses Produkt ist nur für den privaten Gebrauch im Haushalt bestimmt, nicht für gewerbliche Zwecke. Der

Hersteller übernimmt keine Haftung für Schäden, die durch unsachgemäßen Gebrauch entstehen.

● **Lieferumfang**

Überprüfen Sie nach dem Auspacken des Produkts, ob die Lieferung vollständig ist und ob alle Teile in ordnungsgemäßem Zustand sind. Entfernen Sie vor der Verwendung sämtliche Verpackungsmaterialien.

- 1 Turmventilator
- 1 Standfuß
- 1 Überwurfmutter
- 1 Fernbedienung mit Knopfzelle (haltbar bis 04/2029)
- 1 Bedienungsanleitung

● **Teilbeschreibung**

Klappen Sie vor dem Lesen die Seite mit den Abbildungen auf und machen Sie sich mit allen Funktionen des Produkts vertraut.

Abb. A bis E

- 1 Bedienfeld
- 2 Turmventilator
- 2a Kabelaufwicklung
- 3 Anschlussleitung mit Netzstecker
- 4 Gewinde
- 5 Standfuß
- 6 Überwurfmutter
- 7 Fernbedienung
- 8 Aussparung
- 9 Kabelführung



Abb. F (Bedienfeld und Display)

- 10  Ein/Standby
- 11  Geschwindigkeit
- 12  Schwenken
- 13  Display
- 14  Modus
- 15  Timer
- 16  Normalmodus
- 17  Naturmodus
- 18  Schlafmodus

Abb. G und H (Fernbedienung)

- 19  Ein/Standby
- 20  Schwenken
- 21  Modus
- 22  Timer
- 23  Geschwindigkeit
- 24  Batteriefach
- 25  Sicherheitsriegel

● Technische Daten

Modellnummer	
Schwarz:	HG14221B
Weiß:	HG14221A
Nennspannung:	220-240 V~, 50-60 Hz
Nennleistung:	50 W
Schutzklasse:	II/ 
Batterie (Fernbedienung):	3 V  , CR2025, Lithium

Batterie-Information (mitgelieferte Batterie):	
Knopfzelle:	CR2025
Hergestellt von:	Lidl Stiftung & Co. KG Stiftsbergstr. 1 74167 Neckarsulm GERMANY Email: battery-service@lidl.com www.lidl-service.com

Bezeichnung	Symbol	Wert	Einheit
Maximaler Volumenstrom	F	24,2	m ³ /min
Ventilator-Leistungsaufnahme	P	42,0	W
Serviceverhältnis	S _v	0,7	(m ³ /min)/W
Leistungsaufnahme im Bereitschaftszustand	P _{SB}	0,2	W

Bezeichnung	Symbol	Wert	Einheit
Ventilator-Schallleistungspegel	L _{WA}	58	dB(A)
Maximale Luftgeschwindigkeit	C	3,8	Meter/ Sekunde
Messnorm für die Ermittlung des Serviceverhältnisses	EN IEC 60879:2019+A1:2025		
Kontaktadresse für weitere Informationen	OWIM GmbH & Co. KG Stiftsbergstraße 1 74167 Neckarsulm DEUTSCHLAND www.owim.com		



Sicherheitshinweise

MACHEN SIE SICH VOR DER VERWENDUNG DES PRODUKTS MIT ALLEN SICHERHEITSHINWEISEN UND GEBRAUCHSANWEISUNGEN VERTRAUT! WENN SIE DIESES PRODUKT AN ANDERE WEITERGEBEN, GEBEN SIE AUCH ALLE DOKUMENTE WEITER!

Im Falle von Schäden aufgrund der Nichteinhaltung dieser Bedienungsanleitung erlischt Ihr Garantieanspruch! Für Folgeschäden wird keine Haftung übernommen! Im Falle von Sach- oder Personenschäden aufgrund einer unsachgemäßen Benutzung oder Nichteinhaltung

der Sicherheitshinweise wird keine Haftung übernommen!

⚠ GEFAHR! LEBENS- UND UNFALLGEFAHR FÜR KLEINKINDER UND KINDER!

⚠ GEFAHR!

Erstickungsrisiko! Lassen Sie Kinder niemals mit dem Verpackungsmaterial unbeaufsichtigt. Das Verpackungsmaterial stellt eine Erstickungsgefahr dar. Kinder unterschätzen die damit verbundenen Gefahren häufig. Halten Sie Kinder stets vom Verpackungsmaterial fern.

- Dieses Produkt kann von Kindern ab 8 Jahren und darüber sowie von Personen mit verringerten physischen, sensorischen oder mentalen Fähigkeiten oder Mangel an Erfahrung und Wissen benutzt werden, wenn sie beaufsichtigt oder bezüglich des sicheren Gebrauchs des Produkts unterwiesen wurden und die daraus resultierenden Gefahren verstehen. Reinigung und Benutzer-Wartung dürfen nicht von Kindern ohne Beaufsichtigung durchgeführt werden.

Kinder dürfen nicht mit dem Produkt spielen.



Elektrische Sicherheit

⚠ WARNUNG!

Stromschlagrisiko!

- Verwenden Sie das Produkt nicht, wenn die Anschlussleitung beschädigt ist.
- Wenn die Netzanschlussleitung dieses Produktes beschädigt wird, muss sie durch den Hersteller oder seinen Kundendienst oder eine ähnlich qualifizierte Person ersetzt werden, um Gefährdungen zu vermeiden.
- Stellen Sie sicher, dass die auf dem Typenschild angegebene Nennspannung mit der Spannung des Stromnetzes übereinstimmt.
- Schalten Sie das Produkt vor Reinigungsarbeiten und bei Nichtgebrauch aus und trennen Sie es vom Stromnetz.
- Tauchen Sie das Produkt, den Netzstecker oder die Netzanschlussleitung nicht in Wasser oder andere Flüssigkeiten.
- Besprühen Sie das Produkt nicht mit Flüssigkeiten.

- Verwenden Sie das Produkt nur in trockenen Innenräumen.
- Nicht in feuchten Räumen oder in der Nähe von Waschbecken verwenden.
- Führen Sie keine Fremdkörper durch das Lüftungsgitter ein.
- Stecken Sie niemals etwas durch das Lüftungsgitter.
- Decken Sie das Produkt nicht ab.
- Nicht in der Nähe von explosiven oder leicht entzündlichen Dämpfen verwenden.
- Entfernen Sie alle Gegenstände, die sich in unmittelbarer Nähe des Produkts befinden, um den Schwenkmechanismus nicht zu blockieren.
- Lassen Sie das Produkt immer unter Aufsicht, wenn es eingeschaltet ist.
- Nicht in der Nähe eines offenen Fensters aufstellen.
- Stets den Stecker aus der Steckdose ziehen:
 - Wenn das Produkt nicht in Gebrauch ist.
 - Wenn das Produkt von einem Ort zum anderen transportiert wird.
 - Vor der Wartung von Teilen.
 - Vor der Reinigung.
- Nicht verwenden:
 - Wenn das Produkt hinabgefallen ist.
 - Wenn das Produkt nicht richtig funktioniert.
 - Wenn das Produkt beschädigt ist.
- Hängen Sie das Produkt nicht an einer Wand oder einer Decke auf.



Sicherheitshinweise für Batterien/Akkus

- ⚠ LEBENSGEFAHR!** Halten Sie Batterien/Akkus außer Reichweite von Kindern. Suchen Sie im Falle eines Verschluckens sofort einen Arzt auf!



EXPLOSIONSGEFAHR!

- Laden Sie nicht aufladbare Batterien niemals wieder auf. Schließen Sie Batterien/Akkus nicht kurz und/oder öffnen Sie diese nicht. Überhitzung, Brandgefahr oder Platzen können die Folge sein.
- Werfen Sie Batterien/Akkus niemals in Feuer oder Wasser.
 - Setzen Sie Batterien/Akkus keiner mechanischen Belastung aus.

Risiko des Auslaufens von Batterien/Akkus

- Vermeiden Sie extreme Bedingungen und Temperaturen, die auf Batterien/Akkus einwirken können, z. B. auf Heizkörpern/ direkte Sonneneinstrahlung.
- Wenn Batterien/Akkus ausgelaufen sind, vermeiden Sie den Kontakt mit Haut, Augen und Schleimhäuten mit den Chemikalien! Spülen Sie die betroffenen Stellen sofort mit klarem Wasser und suchen Sie einen Arzt auf!



SCHUTZHANDSCHUHE

TRAGEN! Ausgelaufene oder beschädigte Batterien/Akkus können bei Berührung mit der Haut Verätzungen verursachen. Tragen Sie deshalb in diesem Fall geeignete Schutzhandschuhe.

- Im Falle eines Auslaufens der Batterien/Akkus entfernen Sie diese sofort aus dem Produkt, um Beschädigungen zu vermeiden.
- Entfernen Sie Batterien/Akkus, wenn das Produkt längere Zeit nicht verwendet wird.

Risiko von Produktschäden

- Verwenden Sie ausschließlich den angegebenen Batterietyp/ Akkutyp!
- Setzen Sie Batterien/ Akkus gemäß der Polaritätskennzeichnung (+) und (-) an Batterie/Akku und des Produkts ein.
- Die Versorgungsklemmen dürfen nicht kurzgeschlossen werden.
- Reinigen Sie Kontakte an Batterie/Akku und im Batteriefach vor dem Einlegen mit einem trockenen, fusselfreien Tuch oder Wattestäbchen!
- Entfernen Sie erschöpfte Batterien/Akkus umgehend aus dem Produkt.

● Hinweise zu Knopfzellen-Batterien



WARNUNG! Die Batterie nicht verschlucken, es besteht die Gefahr einer chemischen Verätzung.



WARNUNG! Enthält eine Knopfzelle.

ACHTUNG! Enthält verschluckbare Knopfzellen! Erstickungsgefahr!



BATTERIEN AUSSERHALB DER REICHWEITE VON KINDERN AUFBEWAHREN!

Das Verschlucken kann chemische Verbrennungen, Perforation von Weichteilgewebe und den Tod verursachen. Schwere Verbrennungen können innerhalb von 2 Stunden nach dem Verschlucken auftreten. Sofort einen Arzt aufsuchen.

⚠️ WARNUNG! Entsorgen Sie gebrauchte Batterien sofort. Halten Sie neue und gebrauchte Batterien von Kindern fern. Wenn Sie glauben, dass Batterien verschluckt worden sein könnten oder in den Körper

gelangt sein könnten, suchen Sie sofort einen Arzt auf.

- Dieses Produkt beinhaltet eine Knopfzellen-Batterie. Wird eine Knopfzellen-Batterie heruntergeschluckt, kann sie innerhalb 2 Stunden ernsthafte innere Verätzungen und Perforation von Weichteilgewebe verursachen, die zum Tode führen können.



Halten Sie neue und gebrauchte Batterien von Kindern fern.

- Wenn das Batteriefach nicht sicher schließt, benutzen Sie das Produkt nicht mehr und halten Sie es von Kindern fern.
- Wenn Sie vermuten, Batterien könnten verschluckt oder in irgendeinen Teil des Körpers gelangt sein, suchen Sie unverzüglich medizinische Hilfe.

⚠️ WARNUNG!

AUSSERHALB DER REICHWEITE VON KINDERN AUFBEWAHREN

Verschlucken kann zu chemischen Verbrennungen, Perforation von Weichteilen und zum Tod führen. Schwere Verbrennungen können innerhalb von 2 Stunden nach Verschlucken auftreten. Sofort ärztliche Hilfe in Anspruch nehmen.





Nicht-offensichtliche Symptome, die durch Verschlucken von Batterien auftreten können

Leider ist es nicht offensichtlich, wenn eine Knopf- oder Münzbatterie in der Speiseröhre eines Kindes steckt.

Es gibt keine spezifischen Symptome, die damit verbunden sind. Das Kind könnte:

- husten, würgen oder viel sabbern;
 - den Eindruck erwecken, eine Magenverstimmung oder einen Virus zu haben;
 - sich krank fühlen;
 - auf seinen Hals oder Magen zeigen;
 - Schmerzen im Bauch, in der Brust oder im Rachen haben;
 - müde oder lethargisch sein;
 - ruhiger oder anhänglicher als sonst sein oder sonst „nicht es selbst“ sein;
 - seinen Appetit verlieren oder einen verminderten Appetit haben; und
 - keine feste Nahrung zu sich nehmen wollen/keine feste Nahrung zu sich nehmen können.
- Diese Art von Symptomen variiert oder schwankt, wobei die Schmerzen zunehmen und dann wieder abklingen.

Ein spezifisches Symptom für das Verschlucken von Knopf- und Münzbatterien ist das Erbrechen von frischem (hellrotem) Blut. Wenn das Kind dies tut, sollten Sie sofort ärztliche Hilfe in Anspruch nehmen.

- Da es keine eindeutigen Symptome gibt, ist es wichtig, wachsam zu sein mit „leeren“ oder überschüssigen Knopf- oder Münzbatterien im Haushalt und den Produkten, die sie enthalten.

● **Montage**

① **HINWEIS:** Der Standfuß **5** wird in 2 Teilen geliefert.

1. Drehen Sie die Überwurfmutter **6** entgegen dem Uhrzeigersinn, um sie vom Gewinde **4** zu lösen (Abb. B).
2. Richten Sie die beiden Teile des Standfußes **5** aus. Die Vorsprünge müssen in die Aussparungen **8** passen (Abb. C).
3. Drücken Sie die beiden Teile des Standfußes **5** zusammen, bis diese einrasten (Abb. C).
4. Richten Sie die Anschlussleitung **3** an der Kabelführung **9** des Standfußes **5** aus (Abb. D).
5. Schieben Sie das mittige Loch im Standfuß **5** bis zum Anschlag über das Gewinde **4** (Abb. D).
6. Drehen Sie die Überwurfmutter **6** im Uhrzeigersinn, um sie am Gewinde **4** zu befestigen (Abb. E).

● **Bedienung**

1. Stellen Sie das Produkt auf eine ebene, stabile Fläche.
 2. Schließen Sie den Netzstecker **3** an eine geeignete Steckdose an.
 - Sie können das Produkt über das Bedienfeld **1** und über die Fernbedienung **7** bedienen.
 - Die folgenden Anweisungen beziehen sich auf die Bedienung über das Bedienfeld **1**. Für die Bedienung über die Fernbedienung **7** siehe „Funktionsübersicht“.
- Das Display **13** kann durch Drücken einer der Tasten am Bedienfeld **1** oder auf der Fernbedienung **7** aktiviert werden.
 - Sobald der Netzstecker **3** in die Steckdose gesteckt wird, wechselt das Produkt in den Standby-Zustand. Ein kurzer Piepton ertönt und die aktuelle Raumtemperatur wird angezeigt.

- Drücken Sie **10** **19**.

Normalmodus: Das Produkt läuft mit niedriger Geschwindigkeit. Zwei kurze Pieptöne ertönen, das Display **13** zeigt **01** an und wechselt anschließend wieder zur Anzeige der aktuellen Raumtemperatur.

- **Produkt in den Standby-Modus versetzen:** Drücken Sie **10** **19**. Ein langer Piepton ertönt, das Display **13** schaltet sich aus und die aktuelle Raumtemperatur wird angezeigt.











Einschalten/auf Standby schalten

ⓘ HINWEIS:

- Das Display **13** zeigt 30 Sekunden lang abwechselnd die Geschwindigkeit und die aktuelle Raumtemperatur an. Anschließend schaltet es sich automatisch ab.

Funktionsübersicht

(Abb. F, G)



Taste	Anzeige	Funktion
 10 19		Drücken Sie  , um das Produkt ein- oder auf Standby umzuschalten (siehe „Einschalten/auf Standby schalten“).
M 14 21	 	Drücken Sie wiederholt M , um die Kühlart zu starten/einzustellen/zu beenden. <ul style="list-style-type: none"> ■ Natürlicher Modus ■ Schlafmodus ⓘ INFO: Falls keine dieser Anzeigen leuchtet, wird das Produkt im normalen Modus betrieben.
 15 22	1-12	Drücken Sie wiederholt  , um den Timer zu starten/einzustellen/zu beenden (siehe „Timer“).
 12 20		Drücken Sie  , um die automatische Links-/Rechtsbewegung des Ventilatorkopfes zu starten/zu beenden. ⓘ INFO: Falls keine dieser Anzeigen leuchtet, ist die Oszillation deaktiviert.
 11 23	01/02/03	Drücken Sie  , um die Geschwindigkeitsstufe des Produkts einzustellen.

Modus wählen

ⓘ HINWEIS:

- Wenn das Produkt auf den  Schlafmodus **18** eingestellt ist, sind alle Hinweistöne deaktiviert.

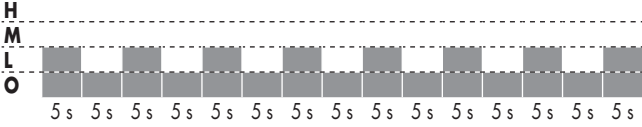
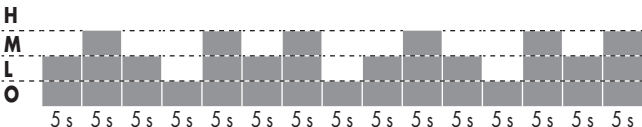
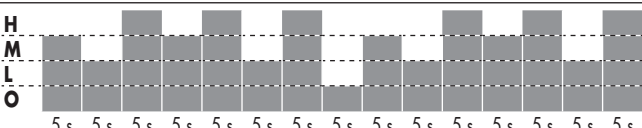
- Drücken Sie **M** [14] [21], um durch die Modus-Optionen zu schalten, die auf dem Display [13] angezeigt werden:

Modus	Stufe	Geschwindigkeit/Dauer
Normal	01	L (bis das Produkt ausgeschaltet wird)
	02	M (bis das Produkt ausgeschaltet wird)
	03	H (bis das Produkt ausgeschaltet wird)
 Natürlich	01	
	02	
	03	
 Schlaf	01	Natürlicher Modus auf Geschwindigkeit 1 (bis das Produkt ausgeschaltet wird)
	02	Natürlicher Modus auf Geschwindigkeit 2 (30 min) Natürlicher Modus auf Geschwindigkeit 1 (bis das Produkt ausgeschaltet wird)
	03	Natürlicher Modus auf Geschwindigkeit 3 (30 min) Natürlicher Modus auf Geschwindigkeit 2 (30 min) Natürlicher Modus auf Geschwindigkeit 1 (bis das Produkt ausgeschaltet wird)
H = Hoch M = Mittel L = Niedrig O = Aus		

Timer einstellen

HINWEIS:

- Sie können den Timer während des Betriebs einstellen:
 - in jedem Modus (siehe „Modus wählen“) und/oder
 - bei jeder Geschwindigkeit (siehe „Geschwindigkeit wählen“)
 Sie können den Modus und die Geschwindigkeit auch ändern, wenn der Timer aktiv ist.
- Wenn der Timer gestoppt wird, zeigt das Display [13] wieder die aktuelle Geschwindigkeitsstufe an.

- Drücken Sie  [15] [22], um eine Betriebszeit von 1 bis 12 Stunden einzustellen. Sobald Sie eine Zahl gewählt haben, blinkt **H** im Display neben der Zahl. Nach 5 Sekunden ohne weitere Eingabe übernimmt das Produkt die gewählte Zahl und blinkt nicht mehr. Anschließend wechselt das Display wieder abwechselnd zwischen Anzeige der Geschwindigkeit, der aktuellen Raumtemperatur und des eingestellten Timers.
- Das Display [13] schaltet sich nach 25 Sekunden automatisch aus. Sie können das Display durch Drücken einer der

Tasten am Bedienfeld **1** oder auf der Fernbedienung **7** wieder aktivieren.

● Batterie in der Fernbedienung wechseln

Abb. H

- Batteriefach **24** öffnen:**
 - Halten Sie die Fernbedienung mit der Rückseite nach oben.
 - Sicherheitsriegel **25** drücken und halten.
 - Batteriefach herausziehen.
- Entfernen Sie die alte Batterie und setzen Sie eine neue Batterie in das Batteriefach **24** ein. Legen Sie die Batterie so ein, dass der Pluspol nach oben zeigt.
- Drücken Sie das Batteriefach **24** zurück in die Fernbedienung **7**, bis das Batteriefach einrastet.

● Reinigung und Pflege

⚠️ WARNUNG! Stromschlagrisiko!

Tauchen Sie die elektrischen Teile des Produkts nicht in Wasser oder andere Flüssigkeiten. Halten Sie das Produkt niemals unter fließendes Wasser.

- Schalten Sie das Produkt vor der Reinigung aus und trennen Sie das Produkt von der Stromversorgung.
- Lassen Sie kein Wasser oder andere Flüssigkeiten in das Innere des Produkts gelangen.
- Verwenden Sie zur Reinigung keine Scheuermittel, scharfe Reinigungslösungen oder harte Bürsten.

- Reinigen Sie das Produkt mit einem leicht angefeuchteten Tuch.

● Lagerung

- Wickeln Sie die Anschlussleitung **3** auf die Kabelaufwicklung **2a**.
- Entfernen Sie die Batterie aus der Fernbedienung **7** wenn Sie längere Zeit nicht verwendet wird (siehe „Batterie in der Fernbedienung wechseln“).

- Lagern Sie das Produkt an einem trockenen, sicheren Ort und außerhalb der Reichweite von Kindern.

● Entsorgung

Die Verpackung besteht aus umweltfreundlichen Materialien, die Sie über die örtlichen Recyclingstellen entsorgen können.



Beachten Sie die Kennzeichnung der Verpackungsmaterialien bei der Abfalltrennung, diese sind gekennzeichnet mit Abkürzungen (a) und Nummern (b) mit folgender Bedeutung: 1–7: Kunststoffe/20–22: Papier und Pappe/80–98: Verbundstoffe.

Produkt:



Das Produkt inkl. Zubehör, die Anleitung und die Verpackungsmaterialien sind recyclebar und unterliegen einer erweiterten Herstellerverantwortung.

Entsorgen Sie diese getrennt, den abgebildeten Info-tri (Sortierinformation) folgend, für eine bessere Abfallbehandlung.

Das Triman-Logo gilt nur für Frankreich.



Möglichkeiten zur Entsorgung des ausgedienten Produkts erfahren Sie bei Ihrer Gemeinde- oder Stadtverwaltung.



Gerät entsorgen

Das Symbol der durchgestrichenen Mülltonne bedeutet, dass dieses Gerät am Ende der Nutzungszeit nicht über den Hausmüll entsorgt werden darf. Das Gerät ist bei eingerichteten Sammelstellen, Wertstoffhöfen oder Entsorgungsbetrieben abzugeben. Zudem sind Vertreiber von Elektro- und

Elektronikgeräten sowie Vertreiber von Lebensmitteln zur Rücknahme verpflichtet. LIDL bietet Ihnen Rückgabemöglichkeiten direkt in den Filialen und Märkten an. Rückgabe und Entsorgung sind für Sie kostenfrei. Beim Kauf eines Neugeräts haben Sie das Recht, ein entsprechendes Altgerät unentgeltlich zurückzugeben.

Zusätzlich haben Sie die Möglichkeit, unabhängig vom Kauf eines Neugeräts, unentgeltlich (bis zu drei) Altgeräte abzugeben, die in keiner Abmessung größer als 25 cm sind.

Bitte löschen Sie vor der Rückgabe alle personenbezogenen Daten.

Bitte entnehmen Sie vor der Rückgabe Batterien oder Akkumulatoren, die nicht vom Altgerät umschlossen sind, sowie Lampen, die zerstörungsfrei entnommen werden können und führen diese einer separaten Sammlung zu.

Defekte oder verbrauchte Batterien/Akkus müssen recycelt werden. Geben Sie Batterien/Akkus und/oder das Produkt über die angebotenen Sammeleinrichtungen zurück.



Umweltschäden durch falsche Entsorgung der Batterien/Akkus!

Das Symbol der durchgestrichenen Mülltonne auf Batterien oder Akkus bedeutet, dass Sie Batterien und Akkus nicht im Hausmüll entsorgen dürfen.

Entnehmen Sie die Batterien/den Akku-Pack aus dem Produkt vor der Entsorgung.

Diese können giftige Schwermetalle enthalten und unterliegen der Sondermüllbehandlung.

Die chemischen Symbole der Schwermetalle sind wie folgt: Cd = Cadmium, Hg = Quecksilber, Pb = Blei.

Sie sind gesetzlich verpflichtet, alte Batterien und Akkus nach Gebrauch zurückzugeben. Geben Sie deshalb verbrauchte Batterien und

Akkus kostenfrei im Handelsgeschäft z. B. in Ihrer LIDL Filiale oder bei einer kommunalen Sammelstelle ab.

Batterien und Akkus können Stoffe enthalten, die schädlich für die menschliche Gesundheit und Umwelt sind. Nur bei einer getrennten Sammlung und Verwertung von alten Batterien und Akkus können die negativen Auswirkungen vermieden werden.

Seien Sie besonders vorsichtig beim Umgang mit lithiumhaltigen Batterien und Akkus, da bei unsachgemäßer Verwendung eine erhöhte Brandgefahr besteht. Kleben Sie dazu die Pole ab, um einen äußeren Kurzschluss zu vermeiden.

Nutzen Sie Batterien mit langer Lebensdauer oder Akkus, um die Entstehung von Abfällen aus Alt-Batterien zu verringern. Beachten Sie die Anweisungen zum Lagern, und vermeiden Sie das vollständige Ent- und Aufladen des Akkus, um die Lebensdauer zu verlängern.

Darüber hinaus sollten Sie Batterien oder Elektro- und Elektronikgeräte mit Batterien oder Akkus nicht im öffentlichen Raum zurücklassen, um eine Vermüllung zu vermeiden. Prüfen Sie Möglichkeiten, Batterien einer Wiederverwendung zuzuführen, anstatt diese zu entsorgen, beispielsweise durch Instandsetzung der Batterie.

● Garantie

Das Produkt wurde nach strengen Qualitätsrichtlinien hergestellt und vor der Auslieferung sorgfältig geprüft. Im Falle von Material- oder Herstellungsfehlern haben Sie gegenüber dem Verkäufer des Produkts gesetzliche Rechte. Ihre gesetzlichen Rechte werden in keiner Weise durch unsere unten aufgeführte Garantie eingeschränkt.

Die Garantie für dieses Produkt beträgt 3 Jahre ab Kaufdatum. Die Garantiezeit beginnt mit dem Kaufdatum. Bewahren Sie den Originalkaufbeleg an einem sicheren Ort auf, da dieses Dokument als Nachweis des Kaufs erforderlich ist.

Alle Schäden oder Mängel, die bereits zum Zeitpunkt des Kaufs vorhanden sind, müssen unverzüglich nach dem Auspacken des Produkts gemeldet werden.

Sollte das Produkt innerhalb von 3 Jahren ab Kaufdatum einen Material- oder Herstellungsfehler aufweisen, werden wir es – nach unserer Wahl – kostenlos für Sie reparieren oder ersetzen. Die Garantiezeit verlängert sich durch einen stattgegebenen Gewährleistungsanspruch nicht. Dies gilt auch für ersetzte und reparierte Teile.

Diese Garantie erlischt, wenn das Produkt beschädigt oder unsachgemäß verwendet oder gewartet wurde.

Die Garantie deckt Material- und Herstellungsfehler ab. Diese Garantie erstreckt sich weder auf Produktteile, die normalem Verschleiß unterliegen, und somit als Verschleißteile gelten (z. B. Batterien, Akkus, Schläuche, Farbpatronen), noch auf Schäden an zerbrechlichen Teilen, z. B. Schalter oder Teile aus Glas.

● Abwicklung im Garantiefall

Um eine schnelle Bearbeitung Ihres Anspruchs zu gewährleisten, beachten Sie die folgenden Hinweise:

Halten Sie den Originalkaufbeleg und die Artikelnummer (IAN 507883_2507) als Nachweis für den Kauf bereit.

Sie finden die Artikelnummer auf dem Typenschild, einer Gravur auf dem Produkt, der Startseite der Bedienungsanleitung (unten links) oder als Aufkleber auf der Rück- oder Unterseite des Produkts.

Sollten Funktionsfehler oder sonstige Mängel auftreten, wenden Sie sich zunächst telefonisch oder per E-Mail an die unten aufgeführte Serviceabteilung.

Sobald das Produkt als defekt erfasst wurde, können Sie es kostenlos an die Ihnen mitgeteilte Service-Anschrift zurücksenden. Stellen

Sie sicher, dass Sie den Originalkaufbeleg (Kassenbon) sowie eine kurze, schriftliche Beschreibung beilegen, in der die Einzelheiten des Defekts und der Zeitpunkt des Auftretens dargelegt sind.

● Service

DE Service Deutschland

Tel.: 0800 5435 111

E-Mail: owim@lidl.de

AT Service Österreich

Tel.: 0800 447744

E-Mail: owim@lidl.at

BE Service Belgien

Tel.: 0800 12089

E-Mail: owim@lidl.be

CH Service Schweiz

Tel.: 0800 56 44 33

















E-Mail: owim@lidl.ch



Avertissements et symboles utilisés	Page	33
Introduction	Page	34
Utilisation conforme aux prescriptions	Page	34
Contenu de l'emballage	Page	34
Description des pièces	Page	34
Données techniques	Page	35
Consignes de sécurité	Page	35
Remarques concernant les piles boutons	Page	39
Montage	Page	40
Fonctionnement	Page	41
Remplacer la pile dans la télécommande	Page	43
Nettoyage et entretien	Page	43
Rangement	Page	43
Mise au rebut	Page	43
Garantie	Page	44
Faire valoir sa garantie	Page	45
Service après-vente	Page	46

Avertissements et symboles utilisés

Les avertissements suivants sont utilisés dans le mode d'emploi, le guide de démarrage rapide et sur l'emballage :

	<p>DANGER ! Ce symbole avec ce signal important de « Danger » indique un danger avec un risque élevé de blessures graves ou de mort si la situation dangereuse n'est pas évitée.</p>		<p>Utilisez le produit seulement à l'intérieur de locaux secs.</p>
	<p>AVERTISSEMENT ! Ce symbole avec ce signal important d'« Avertissement » indique un danger avec un risque moyen de blessures graves ou de mort si la situation dangereuse n'est pas évitée.</p>		<p>Symbole pour un produit de la classe de protection II</p>
	<p>PRUDENCE ! Ce symbole avec ce signal important de « Prudence » indique un danger avec un risque faible de blessures légères à importantes si la situation dangereuse n'est pas évitée.</p>	<p>Hz</p>	<p>Hertz (fréquence du secteur)</p>
		<p>W</p>	<p>Watt</p>
	<p>REMARQUE : Ce symbole avec ce signal important de « Remarque » propose plus d'informations utiles.</p>		<p>Courant continu/tension continue</p>
			<p>Courant alternatif/tension alternative</p>
	<p>Danger - risque d'électrocution !</p>		<p>Danger - risque d'explosion !</p>
	<p>Porter des gants protecteurs !</p>		<p>Avertissements concernant les piles : À conserver hors de la portée des enfants</p>
	<p>À conserver hors de la portée des enfants</p>		<p>Rangez immédiatement les piles usagées afin de les recycler. Tenez les piles neuves et usagées hors de la portée des enfants.</p>
	<p>Symptômes non évidents pouvant survenir en cas d'ingestion de piles</p>		<p>Consignes de sécurité Instructions de manipulation</p>
	<p>Le sigle CE confirme la conformité aux directives de l'UE applicables au produit.</p>		

VENTILATEUR COLONNE

● Introduction

Nous vous félicitons pour l'achat de votre nouveau produit. Vous avez opté pour un produit de grande qualité. Le mode d'emploi fait partie intégrante de ce produit. Il contient des indications importantes pour la sécurité, l'utilisation et la mise au rebut. Veuillez lire consciencieusement toutes les indications d'utilisation et de sécurité du produit. Ce produit doit uniquement être utilisé conformément aux instructions et dans les domaines d'application spécifiés. Lors d'une cession à tiers, veuillez également remettre tous les documents.



Vous pouvez télécharger et consulter ce manuel ainsi que de nombreux autres sur le site www.lidl-service.com. En scannant ce code QR, vous serez directement redirigé vers le site du service Lidl (www.lidl-service.com), où vous pourrez ouvrir votre manuel d'instructions en saisissant le numéro d'article (IAN) 507883_2507.

● Utilisation conforme aux prescriptions

Ce produit est destiné à générer un flux d'air rafraîchissant. Le produit est destiné à être placé au sol et non à des endroits surélevés tels que des tables. Toute autre utilisation non mentionnée dans ce mode d'emploi pourrait endommager le produit ou présenter un risque de blessures graves. Ce produit est uniquement destiné à un usage domestique privé et ne convient pas à des fins commerciales. Le fabricant décline toute

responsabilité pour des dommages causés par une utilisation inappropriée.

● Contenu de l'emballage

Après le déballage du produit, vérifiez l'exhaustivité du contenu de l'emballage et si toutes les pièces sont en parfait état. Retirez tous les matériaux d'emballage avant l'utilisation.

- 1 Ventilateur colonne
- 1 Pied
- 1 Écrou-raccord
- 1 Télécommande avec pile bouton (utilisable jusqu'en 04/2029)
- 1 Mode d'emploi

● Description des pièces

Avant de lire, dépliez la page des illustrations et familiarisez-vous avec toutes les fonctions du produit.

Fig. A jusqu'à E

- 1 Panneau de commandes
- 2 Ventilateur colonne
- 2a Enrouleur de câble
- 3 Cordon d'alimentation avec fiche secteur
- 4 Filetage
- 5 Pied
- 6 Écrou-raccord
- 7 Télécommande
- 8 Évidement
- 9 Passe-câble

Fig. F (panneau de commandes et afficheur)

- 10 Marche/veille
- 11 Vitesse
- 12 Pivotement
- 13 Afficheur
- 14 Mode
- 15 Minuterie
- 16 Mode normal
- 17 Mode naturel
- 18 Mode sommeil

Fig. G et H (télécommande)

- 19  Marche/veille
- 20  Pivotement
- 21  Mode
- 22  Minuterie
- 23  Vitesse
- 24  Compartiment à piles
- 25  Barrette de sécurité

● Données techniques

Numéro de modèle	
Noir :	HG14221B
Blanc :	HG14221A
Tension nominale :	220-240 V~, 50-60 Hz
Puissance nominale :	50 W
Classe de protection :	II/□
Pile (télécommande) :	3 V  , CR2025, lithium

Informations sur la pile (pile fournie) :	
Pile bouton :	CR2025
Fabriqué par :	Lidl Stiftung & Co. KG Stiftsbergstr. 1 74167 Neckarsulm ALLEMAGNE Mail : battery-service@lidl.com www.lidl-service.com

Désignation	Symbole	Valeur	Unité
Débit volumétrique maximal	F	24,2	m ³ /min
Consommation d'énergie du ventilateur	P	42,0	W
Valeur de service	S _v	0,7	(m ³ /min)/W

Désignation	Symbole	Valeur	Unité
Consommation d'électricité en mode veille	P _{SB}	0,2	W
Niveau de puissance acoustique du ventilateur	L _{WA}	58	dB(A)
Vitesse maximale de l'air	C	3,8	Mètre/ seconde
Norme de mesure de la valeur de service	EN IEC 60879:2019+A1:2025		
Adresse de contact pour plus d'informations	OWIM GmbH & Co. KG Stiftsbergstraße 1 74167 Neckarsulm ALLEMAGNE www.owim.com		



Consignes de sécurité

AVANT D'UTILISER LE PRODUIT, FAMILIARISEZ-VOUS AVEC TOUTES LES CONSIGNES DE SÉCURITÉ ET LES INSTRUCTIONS CONCERNANT SON UTILISATION ! TRANSMETTEZ TOUS LES DOCUMENTS CONCERNANT LE PRODUIT LORSQUE VOUS LE DONNEZ À UN TIERS !

Dans le cas de dommages résultant du non-respect des instructions du mode d'emploi, le recours à la garantie est annulé !

Toute responsabilité est déclinée en cas de dommages consécutifs ! Aucune responsabilité n'est assumée en cas de dommages matériels ou de blessures résultant d'une utilisation inappropriée ou du non-respect des consignes de sécurité !

⚠ DANGER ! RISQUE MORTEL ET D'ACCIDENT POUR LES NOURRISSONS ET LES ENFANTS !

⚠ DANGER ! Risque d'étouffement ! Ne laissez jamais des enfants sans surveillance avec des matériaux d'emballage. Les matériaux d'emballage représentent un risque d'étouffement. Les enfants sous-estiment fréquemment les dangers en résultant. Tenez toujours les enfants hors de la portée des matériaux d'emballage.

- Ce produit peut être utilisé par des enfants de plus de 8 ans et par des personnes ayant des capacités physiques, sensorielles ou mentales limitées ou ayant une expérience et des connaissances réduites,

seulement s'ils sont surveillés ou s'ils ont reçu des instructions concernant l'utilisation en toute sécurité du produit et ont compris les risques encourus. Le nettoyage et l'entretien réalisables par l'utilisateur ne doivent pas être effectués par des enfants sans surveillance. Les enfants ne doivent pas jouer avec le produit.



Sécurité électrique

⚠ AVERTISSEMENT ! Risque d'électrocution !

- N'utilisez pas le produit, si le cordon d'alimentation est endommagé.
- Si le câble électrique de ce produit est endommagé, il doit être remplacé soit par le fabricant ou par son service après-vente ou soit par une main d'œuvre qualifiée afin d'éviter tout danger.
- Assurez-vous que la tension nominale indiquée sur l'étiquette signalétique concorde bien avec la tension du réseau électrique.
- Avant le nettoyage et lorsqu'il n'est pas utilisé, éteignez le produit et débranchez-le de l'alimentation électrique.

- Ne plongez jamais le produit, le cordon d'alimentation ou la fiche de secteur dans de l'eau ou tout autre liquide.
- Il est interdit de vaporiser des liquides sur le produit.
- Utilisez le produit seulement à l'intérieur de locaux secs.
- Ne pas utiliser dans des pièces humides ou à proximité de lavabos et éviers.
- N'insérez aucun corps étranger à travers la grille de ventilation.
- Veillez à ne jamais rien introduire à travers la grille de ventilation.
- Prière de ne pas couvrir le produit.
- Ne pas utiliser à proximité de vapeurs explosives ou légèrement inflammables.
- Retirez tous les objets qui se trouvent à proximité immédiate du produit afin de ne pas bloquer le mécanisme de pivotement.
- Conservez toujours le produit sous surveillance lorsqu'il est allumé.
- Ne pas positionner près d'une fenêtre ouverte.
- Retirer toujours la fiche de la prise de courant :
 - Lorsque le produit n'est pas utilisé.
 - Lorsque le produit est transporté d'un endroit à un autre.
 - Avant d'effectuer l'entretien de pièces.
 - Avant le nettoyage.
- Ne pas utiliser :
 - Si le produit est endommagé.
 - Si le produit ne fonctionne pas correctement.
 - Si le produit est endommagé.
- Ne pas accrocher le produit sur un mur ou un plafond.



Consignes de sécurité pour piles/piles rechargeables

⚠ DANGER DE MORT !

Conservez les piles/piles rechargeables hors de la portée des enfants. Consultez immédiatement un médecin en cas d'ingestion !



RISQUE D'EXPLO-

SION ! Ne rechargez jamais de piles non rechargeables. Ne court-circuitiez pas de piles/piles rechargeables et ne tentez pas de les ouvrir. Cela est susceptible de provoquer une surchauffe, un incendie ou une explosion.

- Ne jetez jamais de piles/piles rechargeables dans un feu ou dans de l'eau.
- Ne soumettez pas de piles/piles rechargeables à une sollicitation mécanique.

Risque de fuite des piles/piles rechargeables

- Évitez les conditions et températures extrêmes qui peuvent exercer une influence sur les piles/batteries rechargeables, par ex. positionnement sur des radiateurs/exposition à la lumière directe du soleil.
- Évitez tout contact avec la peau, les yeux et les muqueuses lorsqu'une solution chimique s'écoule de piles/piles rechargeables ! Rincez immédiatement à l'eau claire les parties touchées et consultez un médecin !



PORTER DES GANTS

PROTECTEURS ! Des piles/piles rechargeables qui fuient ou qui sont endommagées sont susceptibles de causer des brûlures lorsqu'elles entrent en contact avec la peau. C'est pourquoi il est demandé de porter des gants protecteurs adaptés.

- En cas de fuite des piles/piles rechargeables, retirez-les immédiatement du produit afin d'éviter tout dommage.
- Retirez les piles/piles rechargeables si vous ne comptez pas utiliser le produit pendant une période prolongée.

Risque de dommages au produit

- Utilisez uniquement le type de piles/piles rechargeables (accus) indiqué !
- Insérez les piles/piles rechargeables (accus) en respectant les indications de polarité (+) et (-) qui sont indiquées sur les piles/piles rechargeables (accus) et dans le produit.
- Les bornes d'alimentation ne doivent pas être court-circuitées.

- Nettoyez avec un chiffon sec et non pelucheux les contacts des piles/piles rechargeables et du compartiment de la pile avant l'insertion !
- Retirez immédiatement les piles/piles rechargeables usées du produit.

● Remarques concernant les piles boutons



AVERTISSEMENT !

N'avez pas de pile car il y a un risque de brûlure chimique.



AVERTISSEMENT !

Contient une pile bouton.

ATTENTION ! Contient des piles bouton qui peuvent être avalées !
Risque d'étouffement !



LES PILES SONT À CONSERVER HORS DE LA PORTÉE DES ENFANTS ! L'ingestion

peut provoquer des brûlures chimiques, une perforation des tissus mous et la mort. Des brûlures graves peuvent survenir dans les 2 heures suivant l'ingestion.

Consultez immédiatement un docteur.

⚠ AVERTISSEMENT ! Rangez immédiatement les piles usagées afin de les recycler. Tenez les piles neuves et usagées hors de la portée des enfants. Si vous supposez que des piles ont pu être avalées ou se loger dans une partie du corps, consultez immédiatement un médecin.

- Ce produit comprend une pile bouton. Si une pile bouton est avalée, elle peut provoquer en l'espace de 2 heures de graves brûlures internes et une perforation des tissus mous pouvant entraîner la mort.



Tenez les piles neuves et usagées hors de la portée des enfants.

- Si le compartiment de la pile ne ferme pas correctement, n'utilisez plus le produit et tenez-le hors de la portée des enfants.
- Si vous pensez que des piles ont été avalées ou ont pénétré dans une partie du corps, consultez immédiatement un médecin.

⚠ AVERTISSEMENT !

À CONSERVER HORS DE LA PORTÉE DES ENFANTS

L'ingestion peut provoquer des brûlures chimiques, une perforation des tissus mous et la mort. Des brûlures graves peuvent survenir dans les 2 heures suivant l'ingestion. Consulter immédiatement un médecin.



Symptômes non évidents pouvant survenir en cas d'ingestion de piles

Il est malheureusement impossible de savoir si une pile bouton, ou même n'importe quelle pile, est passée dans l'œsophage d'un enfant.

Aucun symptôme spécifique n'est lié à cette ingestion. Il est possible que l'enfant :

- Tousse, s'étouffe ou bave beaucoup ;
- Présente l'apparence d'une indigestion ou l'impression d'avoir un virus ;
- Se sente malade ;
- Indique son cou ou son ventre ;
- Ait des douleurs au ventre, dans la poitrine ou à la gorge ;
- Soit fatigué ou léthargique ;
- Soit plus calme ou plus affectueux que d'habitude ou ne soit pas « lui-même » ;
- Perde son appétit ou ait un appétit diminué ; et

- Ne veuille pas/ne puisse pas consommer d'aliments solides.
- Ce type de symptômes varie ou fluctue, les douleurs pouvant augmenter puis diminuer.

Le vomissement de sang frais (rouge clair) est un symptôme spécifique de l'ingestion de piles boutons ou d'une autre pile. Consultez immédiatement un médecin si l'enfant présente n'importe quel symptôme.

- Étant donné qu'il n'existe pas de symptômes clairs, il est important de faire preuve de prudence dans les foyers avec les piles boutons « vides » ou les piles boutons de rechange, ou toute autre pile, et les produits qui les contiennent.

● Montage

- ① **REMARQUE** : Le pied 5 est livré en 2 parties.

1. Tournez l'écrou-raccord [6] dans le sens inverse des aiguilles d'une montre pour le dévisser du filetage [4] (fig. B).
2. Alignez les deux parties du pied [5]. Les picots doivent s'insérer dans les évidements [8] (fig. C).
3. Poussez les deux parties du pied [5] l'une contre l'autre jusqu'à ce qu'elles s'enclenchent (fig. C).
4. Installez le cordon d'alimentation [3] sur le passe-câble [9] du pied [5] (fig. D).
5. Poussez le trou central du pied [5] sur le filetage [4] jusqu'à l'enclenchement (fig. D).
6. Tournez l'écrou-raccord [6] dans le sens des aiguilles d'une montre pour le fixer dans le filetage [4] (fig. E).

● Fonctionnement

1. Positionnez le produit sur une surface plane et stable.
2. Branchez la fiche de secteur [3] sur une prise de courant compatible.
 - Vous pouvez commander le produit via le panneau de commandes [1] et la télécommande [7].
 - Les instructions suivantes se réfèrent à l'utilisation via le panneau de commandes [1]. Pour le fonctionnement

via la télécommande [7], voir « Aperçu des fonctions ».

Allumer/mettre en veille

❗ REMARQUE :







- L'afficheur [13] affiche alternativement pendant 30 secondes la vitesse et la température ambiante actuelle. Il s'éteint ensuite automatiquement.
- L'afficheur [13] peut être activé en appuyant sur l'une des touches du panneau de commandes [1] ou de la télécommande [7].
- Dès que la fiche secteur [3] est branchée dans la prise, le produit passe en mode veille. Un bref bip retentit et la température ambiante actuelle s'affiche.
- Appuyez sur  [10] [19].





Mode normal : Le produit fonctionne à la vitesse la plus faible. Deux bips courts retentissent, l'afficheur [13] affiche **01** puis revient à l'affichage de la température ambiante actuelle.

- **Mettre le produit en mode veille :** Appuyez sur  [10] [19]. Un long bip retentit, l'afficheur [13] s'éteint et la température ambiante actuelle s'affiche.

Aperçu des fonctions

(Fig. F, G)



Touche	Voyant	Fonction
 [10] [19]		Appuyez sur  pour mettre le produit sous tension ou en veille (voir « Allumer/mettre en veille »).
M [14] [21]	 	Pour démarrer/régler/arrêter le mode de rafraîchissement, appuyez sur M à plusieurs reprises. <ul style="list-style-type: none"> ■ Mode naturel ■ Mode sommeil <p>❗ INFO : Si aucun de ces voyants n'est allumé, le produit fonctionne en mode normal.</p>
 [15] [22]	1-12	Pour démarrer/régler/arrêter la minuterie (voir « Minuterie »), appuyez à plusieurs reprises sur  .

Touche	Voyant	Fonction
 [12] [20]		Pour démarrer/arrêter le mouvement automatique vers la gauche/la droite de la tête du ventilateur, appuyez sur  ❶ INFO : Si aucun de ces voyants n'est allumé, c'est que l'oscillation est désactivée.
 [11] [23]	01/02/03	Pour régler le palier de la vitesse du produit, appuyez sur  .

Sélectionner un mode

❶ REMARQUE :

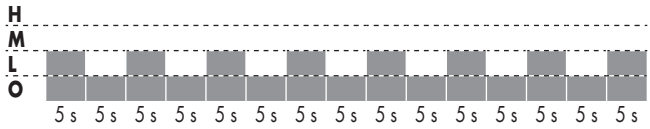
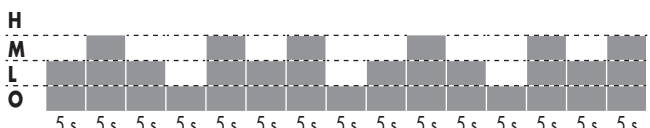
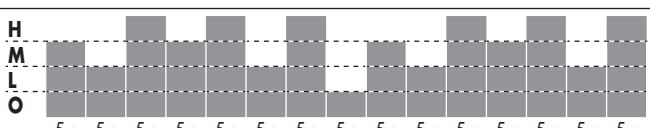
- Lorsque le produit est réglé sur le  mode sommeil [18], tous les signaux sonores sont désactivés.
- Appuyez sur **M** [14] [21] pour parcourir les différentes options des modes qui seront indiqués sur l'afficheur [13] :

Mode	Palier	Vitesse/durée
Normal	01	L (jusqu'à ce que le produit soit éteint)
	02	M (jusqu'à ce que le produit soit éteint)
	03	H (jusqu'à ce que le produit soit éteint)
 Naturel	01	
	02	
	03	
 Dormir	01	Mode naturel en vitesse 1 (jusqu'à ce que le produit soit éteint)
	02	Mode naturel en vitesse 2 (30 min) Mode naturel en vitesse 1 (jusqu'à ce que le produit soit éteint)
	03	Mode naturel en vitesse 3 (30 min) Mode naturel en vitesse 2 (30 min) Mode naturel en vitesse 1 (jusqu'à ce que le produit soit éteint)
H = élevée M = moyenne L = basse O = arrêt		

Régler la minuterie

❗ REMARQUE :

- Vous pouvez régler la minuterie en cours d'utilisation :
 - dans chaque mode (voir « Sélectionner un mode »)
 - et/ou
 - à n'importe quelle vitesse (voir « Aperçu des fonctions »)

Vous pouvez changer le mode et la vitesse quand la minuterie fonctionne.

- Lorsque la minuterie est arrêtée, l'afficheur **13** affiche à nouveau le niveau de vitesse actuel.
- Appuyez sur  **15** **22** pour régler une durée de fonctionnement de 1 à 12 heures. Dès que vous avez sélectionné un chiffre, **H** clignote sur l'afficheur à côté du chiffre. Au bout de 5 secondes sans autre saisie, le produit applique le chiffre sélectionné et arrête de clignoter. L'afficheur alterne ensuite à nouveau entre l'affichage de la vitesse, de la température ambiante actuelle et de la minuterie réglée.
- L'afficheur **13** s'éteint automatiquement après 25 secondes. L'afficheur peut être activé en appuyant sur l'une des touches du panneau de commandes **1** ou de la télécommande **7**.

● Remplacer la pile dans la télécommande

Fig. H

1. **Ouvrez le compartiment à piles** **24** :
 - Tenez la télécommande avec le dos vers le haut.
 - Maintenir enfoncer la barrette de sécurité **25**.
 - Retirer le compartiment de la pile.
2. Retirez la pile usagée du compartiment de la pile **24** et insérez-y une nouvelle. Insérez la pile de sorte que le pôle positif soit orienté vers le haut.
3. Repoussez le compartiment de la pile **24** dans la télécommande **7** jusqu'à ce qu'il s'enclenche.

● Nettoyage et entretien

⚠ AVERTISSEMENT ! Risque

d'électrocution ! Ne plongez jamais les pièces électriques du produit dans de l'eau ou d'autres liquides. Ne maintenez jamais le produit sous l'eau courante.

- Avant chaque nettoyage, éteignez le produit et débranchez-le de son alimentation en électricité.
- Ne laissez jamais d'eau ou d'autres liquides pénétrer à l'intérieur du produit.
- N'utilisez jamais de produits de nettoyage agressifs ou récurants ou de brosses dures pour le nettoyage.
- Nettoyez le produit à l'aide d'un torchon légèrement humide.

● Rangement

- Roulez le cordon d'alimentation **3** dans l'enrouleur de câble **2a**.
- Retirez la pile de la télécommande **7** si vous ne l'utilisez pas pendant une longue période (voir « Remplacer la pile dans la télécommande »).
- Rangez le produit dans un endroit sec, sûr et hors de la portée des enfants.

● Mise au rebut

L'emballage se compose de matières recyclables pouvant être mises au rebut dans les déchetteries locales.



Veillez respecter l'identification des matériaux d'emballage pour le tri sélectif, ils sont identifiés avec des abbréviations (a) et des chiffres (b) ayant la signification suivante : 1-7 : plastiques/20-22 : papiers et cartons/80-98 : matériaux composite.

Produit :

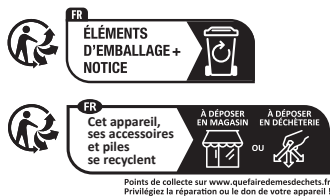

Le produit ainsi que les accessoires et les matériaux d'emballage sont recyclables et relèvent de la responsabilité élargie du producteur. Éliminez-les séparément, en suivant l'Info-tri illustrée, dans l'intérêt d'un meilleur traitement des déchets.

Le logo Triman n'est valable qu'en France.



Votre mairie ou votre municipalité vous renseigneront sur les possibilités de mise au rebut des produits usagés.



Afin de contribuer à la protection de l'environnement, veuillez ne pas jeter votre produit usagé dans les ordures ménagères, mais éliminez-le de manière appropriée. Pour obtenir des renseignements concernant les points de collecte et leurs horaires d'ouverture, vous pouvez contacter votre municipalité.

Les piles/piles rechargeables défectueuses ou usagées doivent être recyclées. Les piles et/ou piles rechargeables et/ou le produit doivent être retournés dans les centres de collecte proposés.



Pollution de l'environnement par la mise au rebut incorrecte des piles/piles rechargeables !

Les piles/piles rechargeables ne doivent pas être mises au rebut avec les ordures ménagères. Elles peuvent contenir des métaux lourds toxiques et doivent être considérées comme des déchets spéciaux. Les symboles chimiques des métaux lourds sont les suivants : Cd = cadmium, Hg = mercure, Pb = plomb. Pour cette raison, veuillez toujours déposer les piles/piles

rechargeables usagées dans les conteneurs de recyclage communaux.

● Garantie

Article L217-16 du Code de la consommation

Lorsque l'acheteur demande au vendeur, pendant le cours de la garantie commerciale qui lui a été consentie lors de l'acquisition ou de la réparation d'un bien meuble, une remise en état couverte par la garantie, toute période d'immobilisation d'au moins sept jours vient s'ajouter à la durée de la garantie qui restait à courir. Cette période court à compter de la demande d'intervention de l'acheteur ou de la mise à disposition pour réparation du bien en cause, si cette mise à disposition est postérieure à la demande d'intervention.

Indépendamment de la garantie commerciale souscrite, le vendeur reste tenu des défauts de conformité du bien et des vices rédhibitoires dans les conditions prévues aux articles L217-4 à L217-13 du Code de la consommation et aux articles 1641 à 1648 et 2232 du Code Civil.

Article L217-4 du Code de la consommation

Le vendeur livre un bien conforme au contrat et répond des défauts de conformité existant lors de la délivrance.

Il répond également des défauts de conformité résultant de l'emballage, des instructions de montage ou de l'installation lorsque celle-ci a été mise à sa charge par le contrat ou a été réalisée sous sa responsabilité.

Article L217-5 du Code de la consommation

Le bien est conforme au contrat :

- 1° S'il est propre à l'usage habituellement attendu d'un bien semblable et, le cas échéant :
 - s'il correspond à la description donnée par le vendeur et possède les qualités que celui-ci a présentées à l'acheteur sous forme d'échantillon ou de modèle ;

- s'il présente les qualités qu'un acheteur peut légitimement attendre eu égard aux déclarations publiques faites par le vendeur, par le producteur ou par son représentant, notamment dans la publicité ou l'étiquetage ;
- 2° Ou s'il présente les caractéristiques définies d'un commun accord par les parties ou être propre à tout usage spécial recherché par l'acheteur, porté à la connaissance du vendeur et que ce dernier a accepté.

Article L217-12 du Code de la consommation

L'action résultant du défaut de conformité se prescrit par deux ans à compter de la délivrance du bien.

Article 1641 du Code civil

Le vendeur est tenu de la garantie à raison des défauts cachés de la chose vendue qui la rendent impropre à l'usage auquel on la destine, ou qui diminuent tellement cet usage que l'acheteur ne l'aurait pas acquise, ou n'en aurait donné qu'un moindre prix, s'il les avait connus.

Article 1648 1er alinéa du Code civil

L'action résultant des vices rédhibitoires doit être intentée par l'acquéreur dans un délai de deux ans à compter de la découverte du vice.

Les pièces détachées indispensables à l'utilisation du produit sont disponibles pendant la durée de la garantie du produit.

Le produit a été fabriqué selon des critères de qualité stricts, et contrôlé consciencieusement avant sa livraison. En cas de défaut de matériau ou de fabrication, vous avez des droits légaux vis-à-vis du vendeur du produit. Vos droits légaux ne sont en aucun cas limités par notre garantie mentionnée ci-dessous.

La garantie de ce produit est de 3 ans à partir de la date d'achat. La période de garantie commence à la date d'achat. Conservez l'original de la preuve d'achat dans un endroit sûr car ce document est nécessaire pour prouver l'achat.

Tout dommage ou défaut déjà présent au moment de l'achat doit être signalé immédiatement après le déballage du produit.

Si le produit présente un défaut de matériau ou de fabrication dans les 3 ans qui suivent la date d'achat, nous le réparerons ou le remplacerons - à notre choix - gratuitement pour vous. La période de garantie n'est pas prolongée par une demande de garantie acceptée. Cette mesure s'applique également pour les pièces remplacées et réparées.

Cette garantie est annulée si le produit a été endommagé ou utilisé ou entretenu de manière incorrecte.

La garantie couvre les défauts de matériels et de fabrication. Cette garantie ne couvre pas les pièces du produit soumises à une usure normale, et qui sont donc considérées comme des pièces d'usure (par exemple les piles, les piles rechargeables, tuyaux, les cartouches d'encre), ni les dommages aux pièces fragiles, par exemple les interrupteurs ou les pièces en verre.

● Faire valoir sa garantie

Pour garantir la rapidité d'exécution de la procédure de garantie, veuillez respecter les indications suivantes :

Veuillez conserver le ticket de caisse et la référence du produit (IAN 507883_2507) à titre de preuve d'achat pour toute demande.

Le numéro de référence de l'article est indiqué sur la plaque d'identification, gravé sur la page de titre de votre manuel (en bas à gauche) ou sur un autocollant apposé sur la face arrière ou inférieure du produit.

En cas de dysfonctionnement du produit, ou de tout autre défaut, contactez en premier lieu le service après-vente par téléphone ou par e-mail aux coordonnées indiquées ci-dessous.

Vous pouvez alors envoyer franco de port tout produit considéré comme défectueux au service clientèle indiqué, accompagné de la preuve d'achat (ticket de caisse) et d'une description

écrite du défaut avec mention de sa date d'apparition.

● **Service après-vente**

FR Service après-vente France

Tél.: 0800 919 270

E-Mail: owim@lidl.fr

BE Service après-vente Belgique

Tél.: 0800 12089

E-Mail: owim@lidl.be

CH Service après-vente Suisse

Tél.: 0800 56 44 33

E-Mail: owim@lidl.ch



Gebruikte waarschuwingen en symbolen	Pagina	48
Inleiding	Pagina	49
Beoogd gebruik	Pagina	49
Leveringsomvang	Pagina	49
Onderdelenbeschrijving	Pagina	49
Technische gegevens	Pagina	50
Veiligheidsaanwijzingen	Pagina	50
Tips voor knoopcellen	Pagina	53
Installatie	Pagina	55
Bediening	Pagina	55
Batterij in de afstandsbediening vervangen	Pagina	57
Schoonmaken en onderhoud	Pagina	58
Opbergen	Pagina	58
Afvoer	Pagina	58
Garantie	Pagina	59
Afwikkeling in geval van garantie	Pagina	59
Service	Pagina	59

Gebruikte waarschuwingen en symbolen

In de gebruiksaanwijzing, de beknopte handleiding en op de verpakking worden de volgende waarschuwingen gebruikt:

	GEVAAR! Dit symbool met de aanduiding "Gevaar" duidt op een groot risico op gevaar dat, indien niet vermeden, zware verwondingen of de dood tot gevolg kan hebben.		Gebruik het product alleen in droge binnenruimtes.
	WAARSCHUWING! Dit symbool met de aanduiding "Waarschuwing" betekent een middelmatig risico op gevaar dat, indien niet vermeden, zware verwondingen of de dood tot gevolg kan hebben.		Symbool voor een product uit de beschermingsklasse II
	VOORZICHTIG! Dit symbool met de aanduiding "Voorzichtig" duidt op een klein risico op gevaar dat, indien niet vermeden, kan leiden tot kleine of middelgrote verwondingen.	Hz	Hertz (netfrequentie)
		W	Watt
	TIP: Dit symbool met de aanduiding "Tip" duidt op verdere nuttige informatie.		Gelijkstroom/-spanning
			Wisselstroom/-spanning
	Gevaar - kans op elektrische schokken!		Gevaar - kans op een ontploffing!
	Draag veiligheidshandschoenen!		Batterijwaarschuwing: Buiten het bereik van kinderen bewaren
	Buiten het bereik van kinderen bewaren		Verwijder verbruikte batterijen direct. Houd nieuwe en gebruikte batterijen uit de buurt van kinderen.
	Onduidelijke symptomen die zich kunnen voordoen wanneer batterijen worden ingeslikt		Veiligheidsaanwijzingen Handelingsaanwijzingen
CE	Het CE-teken bevestigt dat het product voldoet aan de betreffende EU-richtlijnen.		

TORENVENTILATOR

● **Inleiding**

Hartelijk gefeliciteerd met de aankoop van uw nieuwe product. U heeft voor een hoogwaardig product gekozen. De gebruiksaanwijzing is een deel van het product. Deze bevat belangrijke aanwijzingen voor veiligheid, gebruik en verwijdering. Maakt U zich voor de ingebruikname van het product met alle bedienings- en veiligheidsvoorschriften vertrouwd. Gebruik het product alleen zoals beschreven en voor de aangegeven toepassingsgebieden. Overhandig alle documenten bij doorgifte van het product aan derden.



Je kunt deze en vele andere handleidingen downloaden en bekijken op www.lidl-service.com. Door deze QR-code te scannen, kom je meteen op de Lidl service website (www.lidl-service.com) waar je jouw gebruiksaanwijzing kunt openen door het artikelnummer (IAN) 507883_2507 in te voeren.

● **Beoogd gebruik**

Dit product is bestemd voor het scheppen van een verkoelende luchtstroom. Het product moet op de vloer worden neergezet en niet op verhoogde oppervlakken zoals tafelbladen. Ieder ander gebruik, dat niet in deze handleiding wordt vermeld, kan het product beschadigen of tot een ernstige kans op verwondingen leiden. Dit product is bestemd voor privégebruik thuis en niet voor commerciële doeleinden. Voor schade

ontstaan door onjuist gebruik aanvaardt de fabrikant geen aansprakelijkheid.

● **Leveringsomvang**

Controleer na het uitpakken van het product of de levering volledig is en of alle onderdelen in goede staat verkeren. Verwijder vóór gebruik al het verpakkingsmateriaal.

- 1 Torenventilator
- 1 Voetstandaard
- 1 Wartelmoer
- 1 Afstandsbediening met knoopcelbatterij (houdbaar tot 04/2029)
- 1 Gebruiksaanwijzing

● **Onderdelenbeschrijving**

Vouw voor het lezen de bladzijde met de afbeeldingen uit en maak uzelf daarna vertrouwd met alle functionaliteit van het product.

Afb. A t/m E

- 1 Bedieningspaneel
- 2 Torenventilator
- 2a Kabelhaspel
- 3 Aansluitsnoer met netstekker
- 4 Schroefdraad
- 5 Voetstandaard
- 6 Wartelmoer
- 7 Afstandsbediening
- 8 Uitsparing
- 9 Kabelgeleider

Afb. F (bedieningspaneel en display)

- 10 Aan/standby
- 11 Snelheid
- 12 Zwenken
- 13 Display
- 14 Modus
- 15 Timer
- 16 Normale modus
- 17 Natuurmodus
- 18 Slaapmodus

Afb. G en H (afstandsbediening)

- 19 Aan/standby
- 20 Zwenken

- 21 **M** Modus
- 22  Timer
- 23  Snelheid
- 24  Batterijvak
- 25  Veiligheidspal

● Technische gegevens

Modelnummer	
Zwart:	HG14221B
Wit:	HG14221A
Nominale spanning:	220-240 V~, 50-60 Hz
Nominaal vermogen:	50 W
Beschermingsklasse:	II/□
Batterij (afstandsbediening):	3 V  , CR2025, lithium

Batterijgegevens (meegeleverde batterij):	
Knoopcel:	CR2025
Gemaakt door:	Lidl Stiftung & Co. KG Stiftsbergstr.1 74167 Neckarsulm DUITSLAND E-mail: battery-service@lidl.com www.lidl-service.com

Omschrijving	Symbool	Waarde	Eenheid
Maximaal ventilatordebiet	F	24,2	m ³ /min
Energieverbruik ventilator	P	42,0	W
Serviceverhouding	S _v	0,7	(m ³ /min)/W
Energieverbruik in de stand-by stand	P _{SB}	0,2	W
Geluidsvermogensniveau van de ventilator	L _{WA}	58	dB(A)

Omschrijving	Symbool	Waarde	Eenheid
Maximale luchtsnelheid	C	3,8	Meter/ seconde
Meetnorm voor de bepaling van de serviceverhouding	EN IEC 60879:2019+A1:2025		
Contactgegevens voor nadere informatie	OWIM GmbH & Co. KG Stiftsbergstraße 1 74167 Neckarsulm DUITSLAND www.owim.com		



Veiligheidsaanwijzingen

MAAK U VÓÓR HET GEBRUIK VAN HET PRODUCT VERTROUWD MET ALLE VEILIGHEIDSTIPS EN GEBRUIKSAANWIJZINGEN! ALS U DIT PRODUCT AAN IEMAND ANDERS DOORGEeft, GEEF DAN OOK ALLE DOCUMENTATIE MEE!

In geval van schade als gevolg van het niet naleven van deze gebruiksaanwijzing vervalt uw aanspraak op garantie! Wij aanvaarden geen aansprakelijkheid voor gevolgschade! Er wordt geen aansprakelijkheid aanvaard voor materiële schade of persoonlijk letsel, die ontstaan als gevolg van ondeskundig gebruik

of het niet opvolgen van de veiligheidsaanwijzingen!

⚠ GEVAAR! LEVENSGEVAAR EN GEVAAR VOOR ONGEVALLEN VOOR (KLEINE) KINDEREN!

⚠ GEVAAR!

Verstikkingsgevaar!

Laat kinderen nooit zonder toezicht achter met het verpakkingsmateriaal. Het verpakkingsmateriaal vormt een verstikkingsgevaar. Kinderen onderschatten vaak de daaraan verbonden gevaren. Houd kinderen altijd uit de buurt van verpakkingsmateriaal.

- Dit product mag alleen worden gebruikt door kinderen vanaf 8 jaar alsmede door personen met verminderde fysieke, sensorische of geestelijke vermogens of gebrek aan ervaring en kennis als ze onder toezicht staan of geïnstrueerd zijn wat betreft veilig gebruik van het product en begrijpen welke gevaren voortvloeien uit dat gebruik.

Schoonmaken en onderhoud door de gebruiker mogen niet worden uitgevoerd door

kinderen, tenzij ze onder toezicht staan.

Kinderen mogen niet met het product spelen.



Elektrische veiligheid

⚠ WAARSCHUWING! Kans op elektrische schokken!

- Gebruik het product niet als het aansluitsnoer is beschadigd.
- Als het aansluitsnoer van dit product beschadigd is, moet dit, om gevaar te vermijden, door de fabrikant, zijn klantendienst of een vergelijkbaar gekwalificeerd persoon vervangen worden.
- Zorg ervoor dat de op het typeplaatje aangegeven nominale spanning overeenkomt met de spanning van het elektriciteitsnet.
- Schakel het product voordat u het schoon gaat maken en als u het niet gebruikt uit en koppel het los van het elektriciteitsnet.
- Dompel het product, de netstekker of de aansluitsnoer nooit onder in water of andere vloeistoffen.
- Besproei het product niet met vloeistoffen.

- Gebruik het product alleen in droge binnenruimtes.
- Niet in vochtige ruimtes of in de buurt van wasbakken gebruiken.
- Steek geen vreemde voorwerpen door het ventilatierooster.
- Steek nooit een voorwerp door het ventilatierooster.
- Dek het product niet af.
- Niet gebruiken in de buurt van explosieven of gemakkelijk ontvlambare dampen.
- Verwijder alle voorwerpen die zich in de onmiddellijke nabijheid van het product bevinden om te voorkomen dat het zwenkmechanisme geblokkeerd wordt.
- Houd het product altijd in het oog als het ingeschakeld is.
- Niet neerzetten in de buurt van een open venster.
- Altijd de stekker uit het stopcontact trekken:
 - Als het product niet gebruikt wordt.
 - Als het product van de ene naar een andere plaats wordt getransporteerd.
 - Voor het onderhoud van onderdelen.
 - Voor het schoonmaken.
- Niet gebruiken:
 - Als het product gevallen is.
 - Als het product niet goed functioneert.
 - Als het product beschadigd is.
- Hang het product niet aan een muur of een plafond.



Veiligheidstips voor batterijen/accu's

- ⚠ LEVENSGEVAAR!** Houd batterijen/accu's buiten het bereik van kinderen. Neem in geval van inslikken direct contact op met een arts!



EXPLOSIEGEVAAR!

Laad niet-oplaadbare batterijen nooit opnieuw op. Sluit batterijen/accu's nooit kort en/of open ze niet. Oververhitting, brandgevaar of openbarsten kan het gevolg zijn.

- Gooi batterijen/accu's nooit in vuur of water.
- Stel batterijen/accu's nooit bloot aan welke mechanische druk dan ook.

De kans bestaat dat de batterijen/accu's dan gaan lekken

- Vermijd extreme omstandigheden en temperaturen, die op batterijen/accu's kunnen inwerken zoals bijvoorbeeld verwarmingselementen/direct zonlicht.
- Als batterijen/accu's lekken, vermijd contact van de huid, ogen of slijmvliezen met de chemicaliën! Als dat toch gebeurt, spoel dan die plaatsen direct af met schoon water en neem contact op met een arts!



DRAAG VEILIGHEIDSHANDSCHOENEN!

Lekkende of beschadigde batterijen/accu's kunnen bij contact met de huid bijtende wonden veroorzaken. Draag daarom in een dergelijk geval geschikte veiligheidshandschoenen.

- Verwijder een lekkende batterij/accu direct uit het product om beschadigingen te voorkomen.
- Verwijder de batterijen/accu's uit het product als u dat voor langere tijd niet gebruikt.

Risico op schade aan het product

- Gebruik uitsluitend het aangegeven type batterijen/accu's!
- Let bij het in het product plaatsen van batterijen/accu's op de polariteitsaanduiding (+) en (-) op de batterij/accu zowel als op het product.
- De voedingsklemmen mogen niet worden kortgesloten.
- Maak de contacten van de batterij/accu en van het batterijvak schoon met een droog, pluivrij doekje of een wattenstaafje voordat u de batterij/accu in het batterijvak plaatst!
- Verwijder uitgeputte batterijen/accu's direct uit het product.

● **Tips voor knoopcellen**



WAARSCHUWING!

Slik de batterij niet in omdat dit gevaar kan opleveren voor chemische brandwonden.



WAARSCHUWING!

Bevat een knoopcel.

OPGELET! Bevat knoopcellen die kunnen worden ingeslikt!
Verstikkingsgevaar!



BATTERIJEN BUITEN HET BEREIK VAN KINDEREN BEWAREN!

Het inslikken kan chemische verbrandingen, perforatie van zacht weefsel en de dood veroorzaken. Zware verbrandingen kunnen optreden binnen 2 uur na het inslikken. Direct een arts raadplegen.

⚠ WAARSCHUWING!

Verwijder verbruikte batterijen direct. Houd nieuwe en gebruikte batterijen uit de buurt van kinderen. Als u denkt dat batterijen zijn ingeslikt of in uw lichaam terecht zijn gekomen, raadpleeg dan onmiddellijk een arts.

- In dit product bevindt zich een knoopcel. Wordt een knoopcel ingeslikt, dan kan dit binnen 2 uur ernstige interne chemische brandwonden en perforatie van zacht weefsel veroorzaken die tot de dood kunnen leiden.



- Houd nieuwe en gebruikte batterijen uit de buurt van kinderen.
- Als het batterijvak niet goed sluit, gebruik het product dan niet meer en houd het uit de buurt van kinderen.
- Als u vermoedt dat batterijen zijn ingeslikt of ergens in het lichaam zijn binnengedrongen, zoek dan onmiddellijk medische hulp.

⚠ WAARSCHUWING!

BUITEN BEREIK VAN KINDEREN BEWAREN

Inslikken kan leiden tot chemische verbrandingen, perforatie van zacht weefsel en de dood. Zware verbrandingen kunnen optreden binnen 2 uur na het inslikken. Roep onmiddellijk medische hulp in.



Onduidelijke symptomen die zich kunnen voordoen wanneer batterijen worden ingeslikt

Helaas is het niet duidelijk wanneer een knoop- of muntbatterij vastzit in de slokdarm van een kind.

Daar zijn geen specifieke symptomen mee geassocieerd. Het kind kan:

- Hoesten, stikken of veel kwijlen;
 - De indruk wekken een maagklachten of een virus te hebben;
 - Zich ziek voelen;
 - Naar de hals of maag wijzen;
 - Pijn in de buik, borst of keel hebben;
 - Moe of lethargisch zijn;
 - Stiller of aanhankelijker zijn dan gewoonlijk, of op een andere manier “niet zichzelf” zijn;
 - De eetlust verliezen of een verminderde eetlust hebben; en
 - Geen vast voedsel willen eten/ geen vast voedsel kunnen eten.
- Dit soort symptomen variëren of fluctueren, waarbij de pijn kan toenemen en vervolgens afnemen.
- Een specifiek symptoom van het inslikken van knooppellen en muntbatterijen is het braken van vers (felrood) bloed. Als het kind dit doet, moet u onmiddellijk medische hulp zoeken.
- Omdat er geen duidelijke symptomen zijn, is het belangrijk om waakzaam te zijn met “lege” of overtollige knoop- of muntbatterijen in

huis en de producten die ze bevatten.

● Installatie

- ❗ **TIP:** De voetstandaard [5] wordt in 2 delen geleverd.
1. Draai de wartelmoer [6] tegen de wijzers van de klok in om hem van de schroefdraad [4] los te maken (afb. B).
 2. Lijn de beide delen van de voetstandaard [5] uit. De uitstulpingen moeten in de uitsparingen [8] passen (afb. C).
 3. Druk de beide delen van de voetstandaard [5] tegen elkaar tot ze inklikken (afb. C).
 4. Lijn het aansluitnoer [3] uit met de kabelgeleider [9] van de voetstandaard [5] (afb. D).
 5. Schuif de middelste opening in de voetstandaard [5] tot de aanslag over de schroefdraad [4] (afb. D).
 6. Draai de wartelmoer [6] met de wijzers van de klok mee om hem op de schroefdraad [4] te bevestigen (afb. E).

● Bediening

1. Plaats het product op dan een stabiele, vlakke ondergrond.
2. Steek de netstekker [3] in een daarvoor geschikt stopcontact.
 - U kunt het product met behulp van het bedieningspaneel [1] en de afstandsbediening [7] bedienen.
 - Onderstaande aanwijzingen gelden voor bediening met behulp van het bedieningspaneel [1]. Zie “Functieoverzicht” voor bediening met behulp van de afstandsbediening [7].











Inschakelen/op stand-by zetten

- ❗ **TIP:**
- Het display [13] toont gedurende 30 seconden afwisselend de snelheid en de huidige kamertemperatuur. Vervolgens wordt het automatisch uitgeschakeld.

- Het display **13** kan worden geactiveerd door op een van de knoppen op het bedieningspaneel **1** of op de afstandsbediening **7** te drukken.
- Zodra de netstekker **3** in het stopcontact wordt gestoken, schakelt het apparaat over naar de stand-bymodus. Er klinkt een korte pieptoon en de huidige kamertemperatuur wordt weergegeven.
- Druk op **10 19**.
Normale modus: Het product loopt op lage snelheid. Er klinken twee korte pieptonen, het display **13** toont **01** en schakelt vervolgens terug naar de weergave van de huidige kamertemperatuur.
- **Product in de standby-modus zetten:** Druk op **10 19**. Er klinkt een lange pieptoon, het display **13** wordt uitgeschakeld en de huidige kamertemperatuur wordt weergegeven.

Funcctieoverzicht

(Afb. F, G)



Toets	Indicator	Funcctie
 10 19		Druk op  om het product in of in stand-by te zetten (zie "Inschakelen/op stand-by zetten").
M 14 21	 	Druk een aantal maal op M om de koelwijze te starten/in te stellen/te stoppen. <ul style="list-style-type: none"> ■ Natuurlijke modus ■ Slaapmodus i INFO: Als geen van deze indicatoren oplicht, werkt het apparaat in de normale modus.
 15 22	1-12	Druk herhaaldelijk op  om de timer te starten/in te stellen/te stoppen (zie "Timer").
 12 20		Druk op  om de automatische links-/rechtsbeweging van de ventilatorkop te starten/stoppen. i INFO: Als geen van deze indicatoren oplicht, is de oscillatie uitgeschakeld.
 11 23	01/02/03	Druk op  om het snelheidsniveau van het product in te stellen.

Modus kiezen

i TIP:

- Wanneer het product is ingesteld op  de slaapmodus **18**, worden alle adviestonen uitgeschakeld.
- Druk op **M 14 21** om de moduskeuzes te doorlopen die op het display **13** worden getoond:

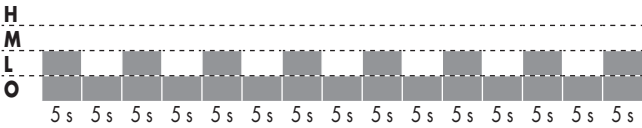
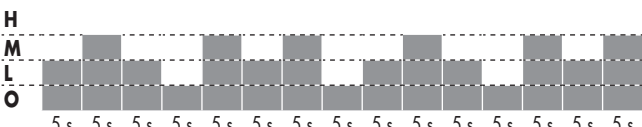
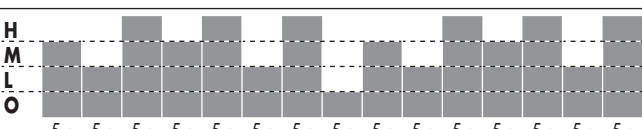
Modus	Niveau	Snelheid/duur
Normaal	01	L (tot het product wordt uitgeschakeld)
	02	M (tot het product wordt uitgeschakeld)
	03	H (tot het product wordt uitgeschakeld)
H = hoog M = gemiddeld L = laag O = uit		

Modus	Niveau	Snelheid/duur
 Natuurlijk	01	
	02	
	03	
 Slaap	01	Natuurlijke modus bij snelheid 1 (totdat het product wordt uitgeschakeld)
	02	Natuurlijke modus bij snelheid 2 (30 min) Natuurlijke modus bij snelheid 1 (totdat het product wordt uitgeschakeld)
	03	Natuurlijke modus bij snelheid 3 (30 min) Natuurlijke modus bij snelheid 2 (30 min) Natuurlijke modus bij snelheid 1 (totdat het product wordt uitgeschakeld)
H = hoog M = gemiddeld L = laag O = uit		

Timer instellen

TIP:

- U kunt de timer tijdens het gebruik instellen:
 - in elke modus (zie “Modus kiezen”)
 - bij elke snelheid (zie “Functieoverzicht”)
 U kunt de modus en de snelheid ook veranderen terwijl de timer actief is.
- Wanneer de timer wordt gestopt, keert het display **13** terug naar het huidige snelheidsniveau.
- Druk op  **15** **22** om een bedrijfstijd in te stellen van 1 tot 12 uur. Zodra u een getal hebt gekozen, knippert **H** op het display naast het getal. Na ca. 5 seconden zonder verdere invoer, accepteert het product het gekozen getal en knippert het niet langer. Het display wisselt vervolgens

tussen de snelheidsweergave, de huidige kamertemperatuur en de ingestelde timer.

- Het display **13** schakelt na 25 seconden automatisch uit. U kunt het display weer activeren door op een van de knoppen op het bedieningspaneel **1** of op de afstandsbediening **7** te drukken.

● Batterij in de afstandsbediening vervangen

Afb. H

1. **Het batterijvak **24** openen:**
 - Houd de afstandsbediening vast met de achterkant naar boven.
 - Druk op de veiligheidsplaat **25** en houd deze ingedrukt.
 - Batterijvak naar buiten trekken.

2. Verwijder de oude batterij en plaats een nieuwe batterij in het batterijvak **24**. Leg de batterij zo in het batterijvak dat de pluspool naar boven gericht is.
3. Duw het batterijvak **24** terug in de afstandsbediening **7** totdat het vastklikt.

● **Schoonmaken en onderhoud**

⚠ WAARSCHUWING! Kans op elektrische schokken! Dompel de elektrische onderdelen van het product nooit onder in water of andere vloeistoffen. Houd het product nooit onder stromend water.

- Schakel het product voor het schoonmaken uit en koppel het los van het elektriciteitsnet.
 - Laat geen water of andere vloeistoffen in het binnenste van het product terechtkomen.
 - Gebruik voor het schoonmaken geen schurende, agressieve schoonmaakoplossingen of harde borstels.
- Reinig het product met een enigszins vochtig doekje.

● **Opbergen**

- Wikkel het aansluitsnoer **3** om de kabelhaspel **2a**.
- Verwijder de batterij uit de afstandsbediening **7** wanneer deze langere tijd niet wordt gebruikt (zie "Batterij in de afstandsbediening vervangen").
- Bewaar het product op een droge, veilige plaats buiten het bereik van kinderen.

● **Afvoer**

De verpakking bestaat uit milieuvriendelijke grondstoffen die u via de plaatselijke recyclingcontainers kunt afvoeren.



Neem de aanduiding van de verpakkingsmaterialen voor de afvalscheiding in acht. Deze zijn gemarkeerd met de afkortingen (a) en een cijfers (b) met de volgende betekenis: 1-7: kunststoffen/20-22: papier en vezelplaten/80-98: composietmaterialen.

Product:



Het product, waaronder het toebehoren, en de verpakkingsmaterialen kunnen worden gerecycled en zijn onderhevig aan een uitgebreide verantwoordelijkheid van de fabrikant.

Gooi ze apart weg, overeenkomstig de aangegeven Info-tri (informatie over afvalscheiding), voor een beter afvalbeheer.

Het Triman-logo geldt alleen voor Frankrijk.



Informatie over de mogelijkheden om het uitgediende product na gebruik te verwijderen, verstrekt uw gemeentelijke overheid.



Gooi het afgedankte product omwille van het milieu niet weg via het huisvuil, maar geef het af bij het daarvoor bestemde depot of het gemeentelijke milieupark. Over afgifteplaatsen en hun openingstijden kunt u zich bij uw aangewezen instantie informeren.

Defecte of verbruikte batterijen/accu's moeten worden gerecycled. Geef batterijen/accu's en/of het product af bij de daarvoor bestemde verzamelstations.



Milieuschade door foutieve verwijdering van de batterijen/accu's!

Batterijen/accu's mogen niet via het huisvuil worden weggegooid. Ze kunnen giftige zware metalen bevatten en vallen onder het chemisch afval. De chemische symbolen van de zware metalen zijn: Cd = cadmium, Hg = kwik, Pb = lood. Geef verbruikte batterijen/accu's daarom af bij een gemeentelijk inzamelpunt.

● Garantie

Het product werd volgens strenge kwaliteitsrichtlijnen gemaakt en voor de uitlevering zorgvuldig gecontroleerd. In geval van materiaal- of fabricagefouten hebt u tegenover de verkoper van het product wettelijke rechten. Uw wettelijke rechten worden op geen enkele manier door onze hieronder vermelde garantie beperkt.

De garantie voor dit product bedraagt 3 jaar vanaf aankoopdatum. De garantieperiode gaat in op de datum van aankoop. Bewaar het originele bewijs van aankoop op een veilige plek aangezien dit document nodig is als bewijs.

Alle beschadigingen of gebreken die reeds op het moment van aankoop aanwezig zijn, moeten meteen na het uitpakken van het product worden gemeld.

Mocht het product binnen 3 jaar na aankoopdatum een materiaal- of fabricagefout vertonen, zullen wij het – naar onze keuze – gratis voor u repareren of vervangen. De garantieperiode wordt door een plaatsgevonden garantieverlening niet verlengd. Dit geldt ook voor vervangen en gerepareerde onderdelen.

Deze garantie vervalt als het product werd beschadigd of onjuist is gebruikt of onderhouden.

De garantie dekt materiaal- en fabricagefouten af. Deze garantie dekt geen productonderdelen die aan normale slijtage onderhevig zijn en daarom als verbruiksartikelen worden beschouwd (bv. batterijen, oplaadbare batterijen, slangen, inktpatronen), noch dekt zij schade aan breekbare onderdelen, bv. schakelaars of onderdelen die van glas zijn gemaakt.

● Afwikkeling in geval van garantie

Om een snelle afhandeling van uw reclamatie te waarborgen dient u de volgende instructies in acht te nemen:

Houd bij alle vragen alstublieft de kassabon en het artikelnummer (IAN 507883_2507) als bewijs van aankoop bij de hand.

Het artikelnummer vindt u op de typeplaat, ingegraveerd, op het titelblad van uw handleiding (linksonder) of als sticker op de achter- of onderzijde.

Wanneer er storingen in de werking of andere gebreken optreden, dient u eerst telefonisch of per e-mail contact met de onderstaande service-afdeling op te nemen.

Een als defect geregistreerd product kunt u dan samen met uw aankoopbewijs (kassabon) en vermelding van de concrete schade alsmede het tijdstip van optreden voor u franco aan het u meegedeelde servicepunt verzenden.

● Service

 **Service Nederland**
Tel.: 0800 0249630

E-Mail: owim@lidl.nl

















 **Service België**
Tel.: 0800 12089
E-Mail: owim@lidl.be



Avvertenze e simboli utilizzati	Pagina	61
Introduzione	Pagina	62
Uso previsto	Pagina	62
Contenuto della confezione	Pagina	62
Descrizione delle parti	Pagina	62
Dati tecnici	Pagina	63
Istruzioni di sicurezza	Pagina	63
Note sulle batterie a bottone	Pagina	66
Montaggio	Pagina	68
Funzionamento	Pagina	68
Sostituzione della batteria nel telecomando	Pagina	71
Pulizia e manutenzione	Pagina	71
Conservazione	Pagina	71
Smaltimento	Pagina	71
Garanzia	Pagina	72
Gestione dei casi in garanzia	Pagina	72
Assistenza	Pagina	72

Avvertenze e simboli utilizzati

Nel manuale di istruzioni, nella guida rapida e sull'imballaggio sono utilizzate le seguenti avvertenze:

	<p>PERICOLO! Questo simbolo con il termine "Pericolo" indica una minaccia ad alto rischio che, se non evitata, può causare gravi lesioni o un esito letale.</p>		<p>Utilizzare il prodotto solo in ambiente asciutto.</p>
	<p>AVVERTENZA! Questo simbolo con il termine "Avvertenza" indica una minaccia a medio rischio che, se non evitata, può causare gravi lesioni o un esito letale.</p>		<p>Simbolo di un prodotto della classe di protezione II</p>
	<p>CAUTELA! Questo simbolo con il termine "Cautela" indica una minaccia a basso rischio che, se non evitata, può causare lesioni lievi o di media gravità.</p>	<p>Hz</p>	<p>Hertz (frequenza di rete)</p>
		<p>W</p>	<p>Watt</p>
	<p>INDICAZIONE: Questo simbolo con il termine "Indicazione" contiene ulteriori utili informazioni.</p>		<p>Corrente/tensione continua</p>
			<p>Alimentazione a corrente alternata</p>
	<p>Pericolo - rischio di scossa elettrica!</p>		<p>Pericolo - rischio di esplosione!</p>
	<p>Indossare guanti protettivi!</p>		<p>Avvertenza sulla batteria: Tenere lontano dalla portata dei bambini</p>
	<p>Tenere lontano dalla portata dei bambini</p>		<p>Smaltire immediatamente le batterie esaurite. Tenere le batterie nuove e usate fuori dalla portata dei bambini.</p>
	<p>Sintomi non evidenti che possono verificarsi in caso di ingestione delle batterie</p>		<p>Istruzioni di sicurezza Istruzioni</p>
	<p>Il marchio CE conferma la conformità alle direttive UE applicabili al prodotto.</p>		

VENTILATORE A TORRE

● Introduzione

Congratulazioni per l'acquisto del vostro nuovo prodotto. Avete optato per un prodotto di alta qualità. Le istruzioni d'uso sono parte integrante di questo prodotto. Esse contengono importanti avvertenze sulla sicurezza, l'impiego e lo smaltimento. Prima dell'utilizzo del prodotto, prendere conoscenza di tutte le istruzioni d'uso e delle avvertenze di sicurezza. Utilizzare il prodotto solo come descritto e per i campi di applicazione indicati. Consegnare tutte le documentazioni su questo prodotto quando viene ceduto a terzi.



Puoi scaricare e visualizzare questo e numerosi altri manuali sul sito www.lidl-service.com. Scansionando questo codice QR, verrai reindirizzato subito al sito web dell'assistenza di Lidl (www.lidl-service.com) dove potrai aprire il tuo manuale di istruzioni per l'uso inserendo il codice prodotto (IAN) 507883_2507.

● Uso previsto

Questo prodotto è progettato per generare un flusso d'aria di raffreddamento. Il prodotto deve essere posizionato sul pavimento e non su superfici rialzate come piani di tavoli. Qualsiasi altro uso non menzionato in questo manuale potrebbe danneggiare il prodotto o rappresentare un serio rischio di lesioni. Questo prodotto è destinato esclusivamente a un uso privato in ambiente domestico e non a scopi commerciali. Il produttore non si assume alcuna responsabilità per danni causati dall'uso improprio.

● Contenuto della confezione

Dopo avere disimballato il prodotto, verificare che la confezione sia integra e che tutte le parti non presentino danni. Rimuovere tutti i materiali di imballaggio prima dell'uso.

- 1 Ventilatore a torre
- 1 Piede
- 1 Dado di raccordo
- 1 Telecomando con batteria a bottone (scadenza 04/2029)
- 1 Manuale di istruzioni

● Descrizione delle parti

Prima di leggere, aprire la pagina delle figure e familiarizzare con tutte le caratteristiche del prodotto.

Fig. da A a E

- 1 Pannello di controllo
- 2 Ventilatore a torre
- 2a Avvolgicavo
- 3 Cavo di alimentazione e spina
- 4 Filettatura
- 5 Piede
- 6 Dado di raccordo
- 7 Telecomando
- 8 Incavo
- 9 Passacavo

Fig. F (pannello di controllo e display)

- 10 ON/standby
- 11 Velocità
- 12 Oscillazione
- 13 Display
- 14 Modalità
- 15 Timer
- 16 Modalità normale
- 17 Modalità naturale
- 18 Modalità sospensione

Fig. G e H (telecomando)

- 19 ON/standby
- 20 Oscillazione
- 21 Modalità
- 22 Timer
- 23 Velocità

- 24 Vano batterie
 25 Fermo di sicurezza

● Dati tecnici

Numero del modello	
Nero:	HG14221B
Bianco:	HG14221A
Tensione nominale:	220-240 V~, 50-60 Hz
Potenza nominale:	50 W
Classe di protezione:	II/□
Batteria (telecomando):	3 V  , CR2025, litio

Informazioni sulla batteria (batteria in dotazione):	
Pila a bottone:	CR2025
Prodotto da:	Lidl Stiftung & Co. KG Stiftsbergstr. 1 74167 Neckarsulm GERMANIA E-mail: battery-service@lidl.com www.lidl-service.com

Denominazione	Simbolo	Valore	Unità
Portata massima d'aria	F	24,2	m ³ /min
Potenza assorbita del ventilatore	P	42,0	W
Valori di esercizio	S _v	0,7	(m ³ /min)/W
Consumo elettrico in modo «attesa»	P _{SB}	0,2	W

Denominazione	Simbolo	Valore	Unità
Livello di potenza sonora del ventilatore	L _{WA}	58	dB(A)
Velocità massima dell'aria	C	3,8	Metri/secondo
Norme di misura per il valore di esercizio	EN IEC 60879:2019+A1:2025		
Referente per ulteriori informazioni	OWIM GmbH & Co. KG Stiftsbergstraße 1 74167 Neckarsulm GERMANIA www.owim.com		



Istruzioni di sicurezza

PRIMA DI USARE IL PRODOTTO PER LA PRIMA VOLTA, FAMILIARIZZARE CON TUTTE LE ISTRUZIONI PER L'USO E LA SICUREZZA! IN CASO DI CESSIONE DEL PRODOTTO A TERZI, AVERE CURA DI CONSEGNARE TUTTA LA DOCUMENTAZIONE!

In caso di danni dovuti al mancato rispetto di questo manuale di istruzioni, la garanzia è invalidata! La Società declina qualsiasi responsabilità per danni consequenziali! Il Produttore declina qualsiasi responsabilità in caso di danni a cose o persone

dovuti a un utilizzo non conforme o al mancato rispetto delle istruzioni di sicurezza!

⚠ PERICOLO! PERICOLO PER L'INCOLUMITÀ DEI BAMBINI!

⚠ PERICOLO! Rischio di soffocamento! Non lasciare mai i bambini incustoditi con il materiale d'imballaggio.

Il materiale di imballaggio comporta un pericolo di soffocamento. I bambini sottovalutano spesso i pericoli esistenti. Tenere sempre i materiali di imballaggio fuori dalla portata dei bambini.

- Il prodotto può essere usato da bambini di almeno 8 anni e persone con ridotte capacità fisiche, psichiche o sensoriali, oppure senza esperienza e conoscenza del prodotto, solo sotto supervisione o a seguito di istruzioni per un uso sicuro del prodotto e conseguente comprensione dei rischi connessi all'utilizzo dello stesso.

La pulizia e la manutenzione utente non possono essere eseguite da bambini senza supervisione.

I bambini non devono giocare con il prodotto.



Sicurezza elettrica

⚠ AVVERTENZA! Rischio di scossa elettrica!

- Non utilizzare il prodotto se il cavo di alimentazione è danneggiato.
- Se il cavo di alimentazione elettrica del prodotto viene danneggiato deve essere sostituito dal produttore, dal suo servizio clienti o da un tecnico qualificato, per evitare rischi.
- Verificare che la tensione nominale indicata nella targhetta identificativa corrisponda alla tensione della rete elettrica.
- Spegnere il prodotto e scollegarlo dalla rete elettrica prima della pulizia e in caso di inutilizzo.
- Non immergere prodotto, spina o cavo di alimentazione in acqua o altri liquidi.
- Non spruzzare liquidi sul prodotto.
- Utilizzare il prodotto solo in ambiente asciutto.
- Non utilizzare in ambienti umidi o vicino a lavabi.

- Non inserire oggetti estranei attraverso la griglia di ventilazione.
- Non attaccare mai nulla attraverso la griglia di ventilazione.
- Non coprire il prodotto.
- Non utilizzare in prossimità di vapori esplosivi o altamente infiammabili.
- Rimuovere tutti gli oggetti che si trovano nelle immediate vicinanze del prodotto in modo da non bloccare il meccanismo di oscillazione.
- Non lasciare mai il prodotto incustodito quando è acceso.
- Non posizionarlo vicino a una finestra aperta.
- Scollegare sempre la spina dalla presa:
 - In caso di inutilizzo del prodotto.
 - Durante il trasporto del prodotto da un luogo all'altro.
 - Prima di procedere alla manutenzione delle parti.
 - Prima della pulizia.
- Non utilizzare:
 - In caso di caduta del prodotto.
 - A fronte di malfunzionamenti del prodotto.

- Se il prodotto è danneggiato.

- Non appendere il prodotto a una parete o a un soffitto.



Istruzioni di sicurezza per le batterie standard/ricaricabili

⚠ PERICOLO DI MORTE!

Tenere le batterie standard/ricaricabili fuori dalla portata dei bambini. In caso di ingestione consultare immediatamente un medico!



PERICOLO DI ESPLOSIONE!

Non ricaricare mai batterie non ricaricabili. Non cortocircuitare le batterie standard/ricaricabili e/o non aprirle. Le conseguenze possono essere surriscaldamento, rischio di incendio o esplosione.

- Non gettare mai le batterie standard/ricaricabili nel fuoco o in acqua.
- Non esercitare alcuna pressione meccanica sulle batterie standard/ricaricabili.

Rischio di perdita di liquido dalle batterie standard/ricaricabili

- Evitare condizioni e temperature estreme che possono danneggiare le batterie/gli accumulatori, come ad esempio, l'esposizione a termosifoni o ai raggi diretti del sole.
- Se le batterie/batterie ricaricabili sono scariche, evitare che le sostanze chimiche contenute vengano in contatto con pelle, occhi o mucose! Risciacquare immediatamente le zone colpite con acqua pulita e consultare un medico!



INDOSSARE GUANTI PROTETTIVI!

Le batterie standard/ricaricabili che presentano fuoriuscite o danni possono causare ustioni a contatto con la pelle. In casi del genere, indossare guanti protettivi adatti.

- In caso di perdita di liquido dalle batterie standard/ricaricabili, rimuoverle subito dal prodotto per evitare danneggiamenti.

- Rimuovere le batterie standard/ricaricabili in caso di inutilizzo prolungato del prodotto.

Rischio di danni al prodotto

- Utilizzare esclusivamente il tipo di batterie standard/ricaricabili indicato!
- Inserire le batterie standard/ricaricabili secondo il contrassegno della polarità (+) e (-) sulle batterie medesime e sul prodotto.
- I terminali di alimentazione non devono essere cortocircuitati.
- Prima dell'inserimento, pulire i contatti della batteria/batteria ricaricabile e nel vano batterie con un panno asciutto e privo di lanugine o un bastoncino di ovatta!
- Rimuovere immediatamente le batterie standard/ricaricabili esaurite dal prodotto.

● **Note sulle batterie a bottone**



AVVERTENZA! Non inghiottire la batteria, c'è il rischio di ustioni chimiche.



AVVERTENZA!

Contiene una batteria a bottone.

ATTENZIONE! Contiene batterie a bottone che possono essere ingerite! Pericolo di soffocamento!



TENERE LE BATTERIE FUORI DALLA PORTATA DEI BAMBINI!

L'ingestione può portare a ustioni chimiche, perforazione dei tessuti molli e morte. Possono verificarsi gravi ustioni entro 2 ore dall'ingestione. Richiedere immediatamente un consulto medico.

AVVERTENZA! Smaltire immediatamente le batterie esaurite. Tenere le batterie vecchie e nuove fuori dalla portata dei bambini. Se si pensa che le batterie

possano essere state ingerite o introdotte in una parte del corpo, contattare immediatamente un medico.

- Questo prodotto include una batteria a bottone. Se una batteria a bottone viene inghiottita, può causare entro 2 ore gravi ustioni interne e perforazione dei tessuti molli, che possono portare alla morte.



Tenere le batterie vecchie e nuove fuori dalla portata dei bambini.

- Se il vano batteria non viene chiuso in modo sicuro, smettere di usare il prodotto e tenerlo lontano dalla portata dei bambini.
- Se si sospetta che le batterie siano state ingerite o siano penetrate in qualsiasi altra parte del corpo, consultare immediatamente un medico.

AVVERTENZA!

TENERE FUORI DALLA PORTATA DEI BAMBINI

L'ingestione può portare a ustioni chimiche, perforazione dei tessuti molli e morte. Possono verificarsi gravi ustioni entro 2 ore dall'ingestione. Richiedere subito l'intervento di un medico.





Sintomi non evidenti che possono verificarsi in caso di ingestione delle batterie

Purtroppo non è evidente quando una batteria a bottone o a moneta si incastra nell'esofago di un bambino.

Non ci sono sintomi specifici associati. Il bambino potrebbe:

- Tossire, strozzarsi o sbavare molto;
- Dare l'impressione di avere un mal di stomaco o un virus;
- Sentirsi male;
- Puntare alla gola o allo stomaco;
- Avere dolori allo stomaco, al petto o alla faringe;
- Essere stanco o letargico;
- Essere più silenzioso o appiccicoso del solito o in altro modo "non sé stesso";
- Perdere l'appetito o avere un appetito ridotto; e
- Non voler mangiare cibi solidi/non essere in grado di mangiare cibi solidi.

- Questo tipo di sintomi varia o fluttua e il dolore aumentano e poi diminuiscono.

Un sintomo specifico dell'ingerimento di batterie a bottone e a moneta è il vomito di sangue fresco (rosso vivo). Se il bambino fa questo, va

subito richiesto l'intervento di un medico.

- Poiché non esistono sintomi chiari, è importante fare attenzione alle pile a bottone o a moneta "scariche" o di ricambio presenti in casa e ai prodotti che le contengono.

● **Montaggio**

❗ **INDICAZIONE:** Il piede **5** viene consegnato in 2 parti.

1. Ruotare il dado di raccordo **6** in senso antiorario per sbloccare la filettatura **4** (fig. B).
2. Allineare le due parti del piede **5**. Le sporgenze devono inserirsi negli incavi **8** (fig. C).
3. Premere insieme le due parti del piede **5** fino a farle scattare in posizione (fig. C).
4. Allineare il cavo di alimentazione **3** con il passacavo **9** del piede **5** (fig. D).
5. Spingere il foro centrale nel piede **5** sulla filettatura **4** fino a fine corsa (fig. D).
6. Ruotare il dado di raccordo **6** in senso orario per fissarlo alla filettatura **4** (fig. E).

● **Funzionamento**

1. Posizionare il prodotto su una superficie piana e stabile.
2. Collegare la spina **3** a una presa adatta.
 - È possibile azionare il prodotto con il pannello di controllo **1** e con il telecomando **7**.
 - Le istruzioni seguenti si riferiscono al funzionamento tramite pannello di controllo **1**. Per il funzionamento tramite telecomando **7**, vedere "Panoramica delle funzioni".

Accensione/standby

❗ INDICAZIONE:

- Il display **13** mostra alternativamente per 30 secondi la velocità e la temperatura ambiente attuale. Dopodiché si spegne automaticamente.
- Il display **13** può essere attivato premendo uno dei pulsanti sul pannello di controllo **1** o sul telecomando **7**.
- Non appena la spina **3** viene inserita nella presa di corrente, il prodotto passa allo stato di standby. Viene emesso un breve segnale

acustico e viene visualizzata la temperatura ambiente attuale.











- Premere **10 19**.

Modalità normale: Il prodotto funziona a bassa velocità. Vengono emessi due brevi segnali acustici, il display **13** visualizza **01** e poi torna a visualizzare la temperatura ambiente attuale.

- **Mettere il prodotto in modalità standby:** Premere **10 19**. Viene emesso un segnale acustico prolungato, il display **13** si spegne e viene visualizzata la temperatura ambiente attuale.

Panoramica delle funzioni

(Fig. F, G)



Tasto	Indicatore	Funzione
 10 19		Premere  per accendere il prodotto o metterlo in standby (vedere "Accensione/standby").
M 14 21	 	Premere più volte M per avviare/impostare/arrestare la modalità di raffreddamento. <ul style="list-style-type: none">■ Modalità naturale■ Modalità sospensione ❗ INFO: Se nessuno di questi indicatori è acceso, il prodotto funziona in modalità normale.
 15 22	1-12	Premere ripetutamente  per avviare/impostare/arrestare (vedere "Timer").
 12 20		Premere  per avviare/arrestare il movimento automatico sinistro/destro della testa del ventilatore. ❗ INFO: Se nessuno di questi indicatori è acceso, l'oscillazione è disattivata.
 11 23	01/02/03	Premere  per impostare il livello di velocità del prodotto.

Selezione della modalità

❗ INDICAZIONE:

- Se il prodotto è impostato sulla  modalità di sospensione **18**, tutti i segnali acustici sono disattivati.

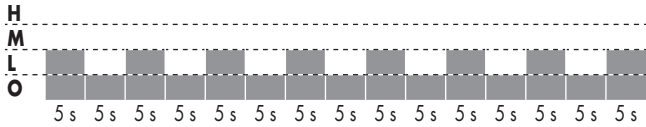
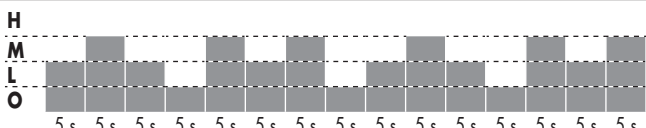
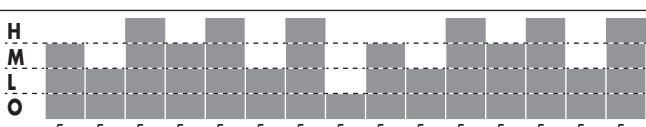
- Premere **M** **14** **21** per scorrere le opzioni di modalità visualizzate sul display **13**:

Modalità	Livello	Velocità/durata
Normale	01	L (finché il prodotto non viene spento)
	02	M (finché il prodotto non viene spento)
	03	H (finché il prodotto non viene spento)
 Naturale	01	
	02	
	03	
 Sonno	01	Modalità naturale a velocità 1 (finché il prodotto non viene spento)
	02	Modalità naturale a velocità 2 (30 min) Modalità naturale a velocità 1 (finché il prodotto non viene spento)
	03	Modalità naturale a velocità 3 (30 min) Modalità naturale a velocità 2 (30 min) Modalità naturale a velocità 1 (finché il prodotto non viene spento)
H = alta M = media L = bassa O = spento		

Impostazione del timer

i INDICAZIONE:

- È possibile regolare il timer durante il funzionamento:
 - in ogni modalità (vedere “Selezione della modalità”)
 - e/o
 - ad ogni velocità (vedere “Panoramica delle funzioni”)
 È anche possibile modificare la modalità e la velocità mentre il timer è attivo.
- Quando il timer viene arrestato, il display **13** mostra nuovamente il livello di velocità attuale.
- Premere  **15** **22** per impostare un tempo di funzionamento da 1 a 12 ore. Non appena è stato selezionato un numero, sul

display accanto al numero lampeggia **H**.

Dopo 5 secondi senza ulteriori immissioni, il prodotto accetta il numero selezionato e smette di lampeggiare. Dopodiché il display torna a visualizzare alternativamente la velocità, la temperatura ambiente attuale e il timer impostato.

- Il display **13** si spegne automaticamente dopo 25 secondi. È possibile riattivare il display premendo uno dei pulsanti sul pannello di controllo **1** o sul telecomando **7**.

● Sostituzione della batteria nel telecomando

Fig. H

1. **Aprire il vano batterie** 24:
 - Tenere il telecomando con il retro rivolto verso l'alto.
 - Tenere premuto il fermo di sicurezza 25.
 - Estrarre il vano batterie.
2. Rimuovere la vecchia batteria e inserirne una nuova nel vano batterie 24. Inserire la batteria con il polo positivo rivolto verso l'alto.
3. Reinserire il vano batterie 24 nel telecomando 7 fino a farlo scattare in posizione.

● Pulizia e manutenzione

⚠ AVVERTENZA! Rischio di scossa elettrica! Non immergere le parti elettriche del prodotto in acqua o in altri liquidi. Non tenere mai il prodotto sotto l'acqua corrente.

- Prima di pulire il prodotto, spegnerlo e scollegarlo dall'alimentazione elettrica.
- Non permettere all'acqua o ad altri liquidi di penetrare all'interno del prodotto.
- Non utilizzare detergenti abrasivi o aggressivi o spazzole dure per la pulizia.
- Pulire il prodotto con un panno leggermente inumidito.

● Conservazione

- Avvolgere il cavo di alimentazione 3 sull'avvolgicavo 2a.
- Rimuovere la batteria dal telecomando 7 se non viene utilizzato per un lungo periodo (vedere "Sostituzione della batteria nel telecomando").
- Conservare il prodotto in un luogo asciutto, sicuro e fuori dalla portata dei bambini.

● Smaltimento

L'imballaggio è composto da materiali ecologici che possono essere smaltiti presso i siti di raccolta locali per il riciclo.



Osservare l'identificazione dei materiali di imballaggio per lo smaltimento differenziato, i quali sono contrassegnati da abbreviazioni (a) e da numeri (b) con il seguente significato: 1-7: plastiche/20-22: carta e cartone/80-98: materiali composti.

Prodotto:

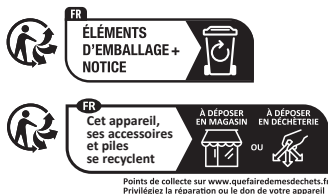

Il prodotto, i suoi accessori e i materiali di imballaggio sono riciclabili e soggetti alla responsabilità estesa del produttore. Per un migliore trattamento dei rifiuti, smaltirli separatamente seguendo i diversi simboli della raccolta differenziata.

Il logo Triman è valido solamente per la Francia.



E' possibile informarsi circa le possibilità di smaltimento del prodotto usato presso l'amministrazione comunale o cittadina.



Per questioni di tutela ambientale non gettare il prodotto usato tra i rifiuti domestici, ma provvedere invece al suo corretto smaltimento. Presso l'amministrazione competente è possibile ricevere informazioni circa i siti di raccolta e i relativi orari di apertura.

Le batterie/Gli accumulatori difettosi o usati devono essere riciclati. Smaltire le batterie/gli accumulatori e/o il prodotto presso i punti di raccolta indicati.



Uno smaltimento scorretto delle batterie/gli accumulatori procura danni all'ambiente!

È vietato smaltire le batterie/gli accumulatori con i rifiuti domestici. Possono contenere metalli pesanti nocivi e sono soggetti a smaltimento come rifiuti speciali. I simboli chimici dei metalli pesanti sono i seguenti: Cd = cadmio, Hg = mercurio, Pb = piombo. Consegnare, pertanto, le batterie/gli accumulatori esausti presso un punto di raccolta comunale.

● **Garanzia**

Il prodotto è stato fabbricato accuratamente secondo severe direttive di qualità ed è stato controllato meticolosamente prima della consegna. In caso di difetti di materiale o fabbricazione l'acquirente può far valere diritti legali nei confronti del venditore. La nostra garanzia sotto riportata non costituisce alcun limite ai diritti legali dell'acquirente.

Questo prodotto è garantito per 3 anni con decorrenza dalla data di acquisto. La garanzia decorre dalla data d'acquisto. Conservare lo scontrino originale in un posto sicuro perché questo documento viene richiesto come prova dell'avvenuto acquisto.

Tutti i danni o difetti presenti già al momento dell'acquisto devono essere comunicati subito dopo l'apertura della confezione.

Se entro 3 anni dalla data di acquisto di questo prodotto si rileva un difetto di materiale o di fabbricazione, noi procederemo, a nostra discrezione, alla riparazione o sostituzione gratuita del prodotto o al rimborso del prezzo di acquisto. Un eventuale intervento in garanzia non prolunga né rinnova il periodo di garanzia stesso. Ciò vale anche per le parti sostituite e riparate.

Questa garanzia decade in caso di danneggiamento oppure uso o manutenzione impropri del prodotto.

La prestazione in garanzia vale per difetti del materiale o di fabbricazione. Questa garanzia

non si estende a componenti del prodotto esposti a normale logorio, che possono pertanto essere considerati come componenti soggetti a usura (esempio capacità della batteria, calcificazione, lampade, pneumatici, filtri, spazzole...). La garanzia non si estende altresì a danni che si verificano su componenti delicati (esempio interruttori, batterie, parti realizzate in vetro, schermi, accessori vari) nonché danni derivanti dal trasporto o altri incidenti.

● **Gestione dei casi in garanzia**

Per garantire un rapido disbrigo delle proprie pratiche, seguire le istruzioni seguenti:

Per ogni richiesta si prega di conservare lo scontrino e il codice dell'articolo (IAN 507883_2507) come prova d'acquisto.

Il numero d'articolo può essere dedotto dalla targhetta, da un'incisione, dal frontespizio delle istruzioni (in basso a sinistra) oppure dall'adesivo applicato sul retro o sul lato inferiore.

In caso di disfunzioni o avarie, contattare innanzitutto i partner di assistenza elencati di seguito telefonicamente oppure via e-mail.

Si può inviare il prodotto ritenuto difettoso all'indirizzo del centro di assistenza indicato con spedizione esente da affrancatura, completo del documento di acquisto (scontrino) e della descrizione del difetto, specificando anche quando tale difetto si è verificato.

● **Assistenza**

IT Assistenza Italia

Tel.: 800781188

E-Mail: owim@lidl.it

CH Assistenza Svizzera

Tel.: 0800 56 44 33

E-Mail: owim@lidl.ch

MT Assistenza Malta

Tel.: 80062230

















E-Mail: owim@lidl.com.mt



Indicaciones de advertencia y símbolos empleados	Página	74
Introducción	Página	75
Uso previsto	Página	75
Volumen de suministro	Página	75
Descripción de las piezas	Página	75
Datos técnicos	Página	76
Indicaciones de seguridad	Página	76
Indicaciones sobre las pilas de botón	Página	79
Montaje	Página	81
Funcionamiento	Página	81
Cambio de la batería del mando a distancia	Página	83
Limpieza y cuidado	Página	84
Conservación	Página	84
Eliminación	Página	84
Garantía	Página	85
Tramitación de la garantía	Página	85
Asistencia	Página	85

Indicaciones de advertencia y símbolos empleados

En el manual de instrucciones, la guía rápida y el embalaje se emplean las indicaciones de advertencia siguientes:

	<p>¡PELIGRO! Este símbolo con la palabra de señalización "Peligro" identifica un riesgo de nivel alto que, si no se evita, puede tener como consecuencia una lesión grave o incluso la muerte.</p>		<p>Utilice el producto solo en espacios interiores secos.</p>
	<p>¡ADVERTENCIA! Este símbolo con la palabra de señalización "Advertencia" identifica un riesgo de nivel medio que, si no se evita, puede tener como consecuencia una lesión grave o incluso la muerte.</p>		<p>Símbolo para un producto de la clase de protección II</p>
	<p>¡CUIDADO! Este símbolo con la palabra de señalización "Cuidado" identifica un riesgo de nivel bajo que, si no se evita, puede tener como consecuencia una lesión menor o de tipo leve.</p>	<p>Hz</p>	<p>Hertzio (frecuencia de red)</p>
		<p>W</p>	<p>Watt</p>
	<p>NOTA: Este símbolo con la palabra de señalización "Nota" ofrece más información útil.</p>		<p>Tensión/corriente continua</p>
	<p>¡Peligro - riesgo de descarga eléctrica!</p>		<p>¡Peligro - Riesgo de explosión!</p>
	<p>¡Utilice guantes de protección!</p>		<p>Advertencia de las pilas: Mantener fuera del alcance de los niños</p>
	<p>Mantener fuera del alcance de los niños</p>		<p>Deseche inmediatamente las pilas gastadas. Mantenga las pilas nuevas y usadas fuera del alcance de los niños.</p>
	<p>Síntomas no evidentes, que pueden ocurrir al ingerir pilas</p>		<p>Indicaciones de seguridad Instrucciones de manipulación</p>
	<p>El marcado CE ratifica la conformidad con las directivas de la UE aplicables al producto.</p>		

VENTILADOR DE TORRE

● **Introducción**

Enhorabuena por la adquisición de su nuevo producto. Ha optado por un producto de alta calidad. El manual de instrucciones forma parte de este producto. Contiene importantes indicaciones sobre seguridad, uso y eliminación. Antes de usar el producto, familiarícese con todas las indicaciones de manejo y de seguridad. Utilice el producto únicamente como se describe a continuación y para las aplicaciones indicadas. Adjunte igualmente toda la documentación en caso de entregar el producto a terceros.



Puede descargar y ver este y muchos otros manuales en www.lidl-service.com. Escaneando este código QR accederá directamente a la página web de servicio de Lidl (www.lidl-service.com), donde puede abrir su manual de instrucciones introduciendo el número de artículo (IAN) 507883_2507.

● **Uso previsto**

Este producto ha sido determinado para generar un flujo de aire refrigerante. Este producto está diseñado para su colocación sobre el suelo, no sobre superficies elevadas como mesas. Cualquier otra utilización no indicada en este manual puede dañar el producto o suponer un serio peligro de lesiones. Este producto está destinado exclusivamente al uso doméstico. No es apto para fines comerciales. El fabricante no acepta ninguna responsabilidad por los daños que se originen por un uso indebido.

● **Volumen de suministro**

Después de desembalar el producto, compruebe si la entrega está completa y todas las piezas están en perfecto estado. Antes del uso, elimine la totalidad de los materiales de embalaje.

- 1 Ventilador de torre
- 1 Pata de apoyo
- 1 Tuerca de unión
- 1 Mando a distancia con pila de botón (válida hasta 04/2029)
- 1 Manual de instrucciones

● **Descripción de las piezas**

Antes de comenzar a leer el manual, vaya a la página con las figuras y familiarícese con todas las funciones del producto.

Fig. A a E

- 1 Panel de control
- 2 Ventilador de torre
- 2a Recogecable
- 3 Cable de conexión con enchufe
- 4 Rosca
- 5 Pata de apoyo
- 6 Tuerca de unión
- 7 Mando a distancia
- 8 Hueco
- 9 Conducto de cables

Fig. F (panel de control y pantalla)

- 10 Encendido/modo de espera
- 11 Velocidad
- 12 Girar
- 13 Pantalla
- 14 Modo
- 15 Temporizador
- 16 Modo normal
- 17 Modo natural
- 18 Modo reposo

Fig. G y H (mando a distancia)

- 19 Encendido/modo de espera
- 20 Girar
- 21 Modo
- 22 Temporizador
- 23 Velocidad

24 Compartimento de pilas

25 Pestillo de seguridad

● Datos técnicos

Número de modelo	
Negro:	HG14221B
Blanco:	HG14221A
Tensión nominal:	220-240 V~, 50-60 Hz
Potencia nominal:	50 W
Clase de protección:	II/□
Batería (mando a distancia):	3 V  , CR2025, litio

Información de la pila (pila suministrada):	
Pila de botón:	CR2025
Fabricado por:	Lidl Stiftung & Co. KG Stiftsbergstr. 1 74167 Neckarsulm ALEMANIA Correo electrónico: battery-service@lidl.com www.lidl-service.com

Descripción	Símbolo	Valor	Unidad
Caudal máximo del ventilador	F	24,2	m ³ /min
Potencia utilizada por el ventilador	P	42,0	W
Valor de servicio	S _v	0,7	(m ³ /min)/W
Consumo de energía en modo de espera	P _{SB}	0,2	W
Nivel de potencia acústica del ventilador	L _{WA}	58	dB(A)

Descripción	Símbolo	Valor	Unidad
Velocidad máxima del aire	C	3,8	Metro/ segundo
Norma de medición para determinar la relación del servicio	EN IEC 60879:2019+A1:2025		
Datos de las personas de contacto para obtener más información	OWIM GmbH & Co. KG Stiftsbergstraße 1 74167 Neckarsulm ALEMANIA www.owim.com		



Indicaciones de seguridad

¡ANTES DE USAR EL PRODUCTO, FAMILIARÍCESE CON TODAS LAS INDICACIONES DE SEGURIDAD E INSTRUCCIONES DE USO! ¡SI TRANSFIERE ESTE PRODUCTO, HÁGALO CON TODA LA DOCUMENTACIÓN!

¡Quedará anulada su garantía en el caso de daños resultantes de la no observación de este manual de instrucciones! ¡No se asumirá ninguna responsabilidad por daños indirectos! ¡No se asumirá ninguna responsabilidad en el caso de daños materiales o a personas si esos daños son el resultado de un uso inadecuado o de la no observación de las indicaciones de seguridad!

⚠ ¡PELIGRO! ¡PELIGRO DE MUERTE O ACCIDENTES PARA BEBÉS Y NIÑOS!

- ⚠ ¡PELIGRO! ¡Riesgo de asfixia!** Nunca deje sin vigilancia a los niños con el material de embalaje. El material de embalaje entraña riesgo de asfixia. Los niños subestiman a menudo los peligros. Mantenga siempre alejados a los niños del material de embalaje.
- Este producto puede ser utilizado por niños a partir de los 8 años y personas con capacidades físicas, mentales o sensoriales reducidas, siempre y cuando haya una persona responsable de su seguridad que los supervise o se los haya instruido en el uso seguro del producto y estos conozcan los posibles peligros. Las tareas de limpieza y mantenimiento no deben ser llevadas a cabo por niños sin supervisión. No permita que los niños jueguen con el producto.



Seguridad eléctrica

⚠ ¡ADVERTENCIA! ¡Riesgo de descarga eléctrica!

- No utilice el producto si el cable de conexión está dañado.
- A fin de evitar riesgos, si el cable de red de este producto resulta dañado, debe ser sustituido por el fabricante, su representante de servicio al cliente o una persona con una cualificación similar.
- Compruebe que la tensión nominal indicada en la placa de características se corresponde con la tensión de la red eléctrica.
- Apague y desconecte el producto de la red eléctrica antes de limpiarlo y cuando no lo esté utilizando.
- Nunca sumerja el producto, el enchufe o el cable de alimentación en agua u otros líquidos.
- No rocíe el producto con líquidos.
- Utilice el producto solo en espacios interiores secos.
- No utilice el producto en habitaciones húmedas o cerca de lavabos.

- No introduzca objetos extraños a través de la rejilla de ventilación.
- Nunca introduzca nada a través de la rejilla de ventilación.
- No cubra el producto.
- No lo utilice cerca de vapores explosivos o fácilmente inflamables.
- Para no bloquear su mecanismo de giro, retire todos los objetos que se encuentren en las inmediaciones del producto.
- Mantenga siempre el producto a la vista cuando esté encendido.
- No lo coloque cerca de una ventana abierta.
- Desenchufe siempre el producto de la toma de corriente:
 - Cuando el producto no está en uso.
 - Al transportar el producto de un lugar a otro.
 - Antes de realizar el mantenimiento de las piezas.
 - Antes de comenzar a limpiarlo.
- No utilizar el producto:
 - Si se ha caído.
 - Si no funciona correctamente.

- Si está dañado.

- No cuelgue el producto en una pared o un techo.



Indicaciones de seguridad para pilas/baterías

⚠ ¡PELIGRO DE MUERTE!

Mantenga las pilas/baterías fuera del alcance de los niños. ¡En caso de ingestión accidental, busque atención médica de inmediato!



¡PELIGRO DE EXPLOSIÓN!

Nunca recargue pilas no recargables. No provoque un cortocircuito en las pilas/baterías ni las abra. Ya que podría darse un sobrecalentamiento, fuego o rotura.

- Nunca arroje las pilas/baterías al fuego o al agua.
- No someta las pilas/baterías a cargas mecánicas.

Riesgo de fuga de las pilas/baterías

- Evite temperaturas y condiciones ambientales extremas que puedan afectar a las pilas/baterías, p. ej., radiadores/luz solar directa.

- ¡Si las pilas/baterías presentan fugas, evite el contacto de la piel, ojos y membranas mucosas con los productos químicos! ¡Enjuague minuciosamente el área afectada con agua limpia y busque atención médica de inmediato!



¡UTILICE GUANTES DE PROTECCIÓN!

Las pilas/baterías dañadas o con fugas pueden provocar quemaduras en contacto con la piel. Por ello, use en todo momento guantes de protección apropiados.

- En caso de fuga de las pilas/baterías, retírelas inmediatamente del producto para evitar daños.
- Extraiga las pilas/baterías si no tiene previsto utilizar el producto durante un largo período de tiempo.

Riesgo de daños en el producto

- ¡Utilice solo el tipo de pila/batería especificado!
- Inserte las pilas/baterías según la marca de polaridad (+) y (-) de la pila/batería y del producto.

- No cortocircuite los bornes de alimentación.
- ¡Antes de la inserción, limpie los contactos de la pila/batería y del compartimento de pilas con un paño seco y libre de pelusas o bastoncillos de algodón!
- Extraiga inmediatamente las pilas/baterías agotadas del producto.

● Indicaciones sobre las pilas de botón



¡ADVERTENCIA! No tragar las pilas, ya que existe riesgo de abrasión química.



¡ADVERTENCIA! Contiene una pila de botón.

¡ATENCIÓN! ¡Contiene pilas de botón que se pueden ingerir! ¡Peligro de asfixia!



¡GUARDE LAS PILAS FUERA DEL ALCANCE DE LOS NIÑOS!

La ingestión de las pilas puede provocar quemaduras químicas, perforación de tejidos blandos e incluso la muerte. Las quemaduras graves pueden aparecer 2 horas después de la ingestión. Buscar atención médica de inmediato.

⚠ ¡ADVERTENCIA! Deseche inmediatamente las pilas gastadas. Mantenga las pilas nuevas y usadas fuera del alcance de los niños. Acuda de inmediato a un médico si cree que las pilas se han ingerido o introducido en alguna parte del cuerpo.

■ Este producto contiene una pila de botón. La ingesta de una pila de botón puede provocar graves quemaduras internas graves y la perforación de tejidos blandos en un plazo de 2 horas, lo que puede causar la muerte.



Mantenga las pilas nuevas y usadas fuera del alcance de los niños.

- No utilice el producto si el compartimento de pilas no cierra correctamente y manténgalo alejado de los niños.
- Busque de inmediato a un médico si percibe que se ha tragado una pila o esta se encuentra en alguna parte del cuerpo.

⚠ ¡ADVERTENCIA!

GUARDAR FUERA DEL ALCANCE DE LOS NIÑOS

La ingestión puede provocar quemaduras químicas, perforación de partes blandas e incluso la muerte. Las quemaduras graves pueden aparecer 2 horas después de la ingestión. Buscar atención médica de inmediato.



Síntomas no evidentes, que pueden ocurrir al ingerir pilas

Desgraciadamente, no es evidente cuando una pila de

botón queda atascada en el esófago de un niño.

No hay ningún síntoma asociado a ello. El niño podría:

- Toser, vomitar o salivar mucho;
- Parecer que tiene indigestión o un virus;
- Sentirse enfermo;
- Señalarse la garganta o el estómago;
- Tener dolor de barriga, pecho o garganta;
- Estar cansado o aletargado;
- Estar más callado o más afectuoso de lo habitual o “no ser él mismo”;
- Perder el apetito o tener menos del habitual; y
- No querer o poder ingerir alimentos sólidos.

■ Este tipo de síntomas varía o fluctúa y el dolor puede aumentar y luego remitir. Un síntoma específico de la ingestión de pilas de botón es vomitar sangre fresca (de color rojo vivo). Si el niño presenta estos síntomas, busque de inmediato ayuda médica.

■ Dado que no existen síntomas específicos, es importante manipular con precaución las pilas de botón “agotadas” o las pilas de botón de repuesto en casa y los productos que las contienen.

● **Montaje**

① **NOTA:** La pata de apoyo [5] se entrega dividida en 2 partes.

1. Gire la tuerca de unión [6] en sentido antihorario para aflojar la rosca [4] (fig. B).
2. Alinee las dos partes de la pata de apoyo [5]. Los salientes deben encajar en los huecos [8] (fig. C).
3. Presione las dos partes de la pata de apoyo [5] hasta que encajen (fig. C).
4. Oriente el cable de conexión [3] hacia el conducto de cable [9] de la pata de apoyo [5] (fig. D).
5. Deslice el orificio central de la pata de apoyo [5] sobre la rosca [4] hasta el tope (fig. D).
6. Gire la tuerca de unión [6] en sentido horario para fijar la rosca [4] (fig. E).

● **Funcionamiento**

1. Coloque el producto sobre una superficie plana y estable.
2. Conecte el enchufe [3] a una toma de corriente apropiada.
 - Puede manejar el producto a través del panel de control [1] y también mediante el mando a distancia [7].
 - Las siguientes instrucciones se refieren al manejo del aparato a través del panel de control [1]. Para conocer cómo se maneja el producto mediante el mando a distancia [7], véase “Resumen de las funciones”.

Encendido/puesta a modo de espera

① **NOTA:**

- La pantalla [13] muestra alternativamente la velocidad y la temperatura ambiente actual durante 30 segundos. A continuación, se apaga automáticamente.
- La pantalla [13] se puede activar pulsando cualquier botón del panel de control [1] o del mando a distancia [7].
- En cuanto se pone el enchufe [3] en la toma de corriente, el producto pasa al modo de espera. Se oye un pitido breve y se muestra la actual temperatura ambiente.











- Pulse  **10** **19**.

Modo normal: El producto funciona a baja velocidad. Se escuchan dos pitidos cortos, la pantalla **13** muestra **01** y, a continuación, vuelve a mostrar la temperatura ambiente actual.

- **Poner el producto en modo de espera:** Pulse  **10** **19**. Se oye un pitido largo, la pantalla **13** se apaga y se muestra la temperatura ambiente actual.

Resumen de las funciones

(Fig. F, G)



Botón	Indicador	Función
 10 19		Pulse  para encender el producto o ponerlo en modo de espera (véase “Encendido/puesta a modo de espera”).
M 14 21	 	Pulse repetidamente M para iniciar/ajustar/finalizar el modo de refrigeración. <ul style="list-style-type: none"> ■ Modo natural ■ Modo reposo ❗ INFORMACIÓN: Si no hay ningún indicador encendido, el producto funciona en el modo normal.
 15 22	1-12	Pulse repetidamente  para iniciar/ajustar/finalizar el temporizador (véase “Temporizador”).
 12 20		Pulse  para iniciar/finalizar el movimiento automático hacia la izquierda/derecha del cabezal del ventilador. ❗ INFORMACIÓN: Si no hay ningún indicador encendido, la oscilación está desactivada.
 11 23	01/02/03	Pulse  para ajustar el nivel de velocidad del producto.

Seleccionar el modo

❗ NOTA:

- Cuando el producto está en  modo de reposo **18**, todos los tonos de aviso están desactivados.
- Pulse **M** **14** **21** para cambiar a las opciones de modo que se muestran en la pantalla **13**:

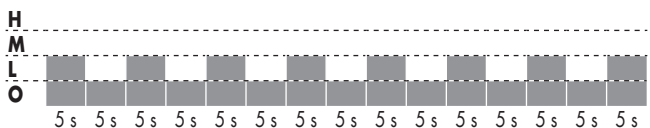
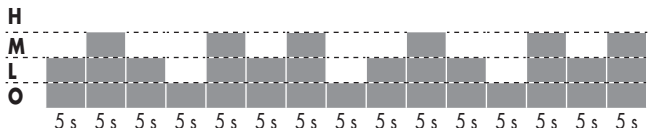
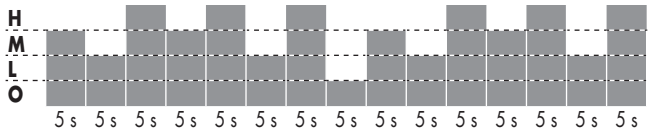
Modo	Nivel	Velocidad/duración
Normal	01	L (hasta que el producto se apague)
	02	M (hasta que el producto se apague)
	03	H (hasta que el producto se apague)
H = alto M = medio L = bajo O = apagado		

Modo	Nivel	Velocidad/duración
 Natural	01	
	02	
	03	
 Sueño	01	Modo natural a velocidad 1 (hasta que el producto se apague)
	02	Modo natural a velocidad 2 (30 min) Modo natural a velocidad 1 (hasta que el producto se apague)
	03	Modo natural a velocidad 3 (30 min) Modo natural a velocidad 2 (30 min) Modo natural a velocidad 1 (hasta que el producto se apague)
H = alto M = medio L = bajo O = apagado		

Ajustar el temporizador

❗ **NOTA:**

- Puede ajustar el temporizador durante el funcionamiento:
 - en cualquier modo (véase “Seleccionar el modo”)
 - a cualquier velocidad (véase “Resumen de las funciones”)

Puede modificar el modo y la velocidad mientras el temporizador está activo.

- Cuando se detiene el temporizador, la pantalla **[13]** vuelve a mostrar el nivel de velocidad actual.
- Pulse  **[15]** **[22]** para ajustar un tiempo de funcionamiento de 1 a 12 horas. Tan pronto haya elegido un número, **H** parpadea en la pantalla al lado del número. Tras 5 segundos de inactividad, el producto acepta el número seleccionado y deja de parpadear. A continuación, la pantalla vuelve a alternar entre la visualización de la

velocidad, la temperatura ambiente actual y el temporizador ajustado.

- La pantalla **[13]** se apaga automáticamente transcurridos 25 segundos. Puede volver a activar la pantalla pulsando una de las teclas del panel de control **[1]** o del mando a distancia **[7]**.

● Cambio de la batería del mando a distancia

Fig. H

1. **Abir el compartimento de pilas **[24]**:**
 - Mantenga el mando a distancia con su parte posterior orientada hacia arriba.
 - Presionar y mantener presionado el pestillo de seguridad **[25]**.
 - Extraer el compartimento de pilas.
2. Extraiga la batería agotada e inserte una nueva batería en el compartimento de pilas **[24]**. Inserte la batería de tal modo que el polo positivo quede orientado hacia arriba.

3. Empuje el compartimento de pilas **24** reinsertándolo en el mando a distancia **7** hasta que encaje a presión en su sitio.

● Limpieza y cuidado

⚠ ¡ADVERTENCIA! ¡Riesgo de descarga eléctrica! No sumerja las piezas eléctricas del producto en agua u otros líquidos.

Nunca ponga el producto debajo del agua corriente.

- Apague el producto antes de iniciar la limpieza y desconéctelo del suministro de corriente.
 - No deje que el agua u otros líquidos penetren en el interior del producto.
 - No utilice para la limpieza ningún producto agresivo o abrasivo, ni tampoco cepillos duros.
- Limpie el producto con un paño ligeramente humedecido.

● Conservación

- Enrolle el cable de conexión **3** en el recogecable **2a**.
- Retire la pila del mando a distancia **7** si no lo va a utilizar durante un periodo de tiempo prolongado (véase "Cambio de la batería del mando a distancia").
- Conserve el producto en un lugar seco y seguro, fuera del alcance de los niños.

● Eliminación

El embalaje está compuesto por materiales no contaminantes que pueden ser desechados en el centro de reciclaje local.



Tenga en cuenta el distintivo del embalaje para la separación de residuos. Está compuesto por abreviaturas (a) y números (b) que significan lo siguiente: 1-7: plásticos/20-22: papel y cartón/80-98: materiales compuestos.

Producto:

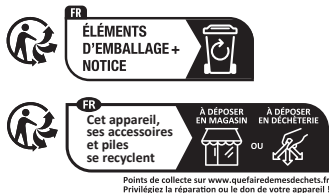

El producto, incluidos los accesorios, y el material de embalaje son reciclables y están sujetos a la responsabilidad extendida del fabricante.

Deséchelos por separado siguiendo la información ilustrada de recogida selectiva para un mejor tratamiento de los residuos.

El logotipo Triman se aplica solo para Francia.



Para obtener información sobre las posibilidades de desecho del producto al final de su vida útil, acuda a la administración de su comunidad o ciudad.



Para proteger el medio ambiente no tire el producto junto con la basura doméstica cuando ya no le sea útil. Deséchelo en un contenedor de reciclaje. Diríjase a la administración competente para obtener información sobre los puntos de recogida de residuos y sus horarios.

Las pilas/baterías defectuosas o usadas deben ser recicladas. Recicle las pilas/baterías y/o el producto en los puntos de recogida adecuados.



¡Daños en el medio ambiente por un reciclaje indebido de las pilas/baterías!

Las pilas/baterías no deben eliminarse junto con los residuos domésticos. Estas pueden contener metales pesados tóxicos que deben tratarse conforme a la normativa aplicable a los residuos especiales. Los símbolos químicos de los metales pesados son: Cd = cadmio, Hg = mercurio, Pb = plomo. Las pilas/baterías deben reciclarse en un punto de recolección específico para ello.

● **Garantía**

El producto ha sido fabricado según normas de calidad exigentes y ha sido probado minuciosamente antes de la entrega. En caso de fallos de material o de fabricación, dispone de derechos legales frente al vendedor del producto. Nuestra garantía mencionada a continuación no restringe sus derechos legales de ningún modo.

La garantía para este producto es de 3 años a partir de la fecha de compra. La garantía empieza el día de la fecha de compra. Conserve el justificante de compra original en un lugar seguro, ya que este documento es necesario para demostrar la compra.

Todos los daños o defectos ya presente en el momento de la compra deben informarse inmediatamente tras desembalar el producto.

Si el producto presenta defectos de material o fabricación en los 3 años a partir de la fecha de compra, lo repararemos o sustituiremos, según nuestra elección, gratuitamente para usted. El período de garantía no se extiende por una reclamación de garantía aprobada. Esto también es aplicable a las piezas sustituidas y reparadas.

La garantía pierde su validez si el producto se daña o se utiliza o mantiene de forma inadecuada.

La garantía cubre defectos de material y fabricación. Esta garantía no cubre las piezas del producto sujetas a un uso y desgaste normal y, por lo tanto, consideradas piezas de desgaste (por ej. pilas, baterías, mangueras, cartuchos de tinta) ni los daños a las piezas frágiles, por ej. interruptores o piezas de cristal.

● **Tramitación de la garantía**

Para garantizar una rápida tramitación de su consulta, tenga en cuenta las siguientes indicaciones:

Para realizar cualquier consulta, tenga a mano el recibo y el número de artículo (IAN 507883_2507) como justificante de compra.

Encontrará el número de artículo en una inscripción de la placa identificativa, en la portada de las instrucciones (abajo a la izquierda) o en una pegatina en la parte posterior o inferior.

Si el producto fallase o presentase algún defecto, póngase primero en contacto con el departamento de asistencia indicado, ya sea por teléfono o correo electrónico.

Puede enviarnos el producto defectuoso libre de franqueo adjuntando el recibo de compra (tícket de compra) e indicando dónde está y cuándo ha ocurrido el fallo a la dirección de asistencia que le indicamos.

● **Asistencia**









 **Asistencia en España**
Tel.: 900984989
E-Mail: owim@lidl.es



Indicações de segurança e símbolos utilizados	Página	87
Introdução	Página	88
Utilização adequada	Página	88
Conteúdo da embalagem	Página	88
Descrição dos componentes	Página	88
Dados técnicos	Página	89
Indicações de segurança	Página	89
Indicações referentes a pilhas tipo botão	Página	92
Instalação	Página	94
Utilização	Página	94
Trocar a pilha do controlo remoto	Página	96
Limpeza e manutenção	Página	96
Armazenamento	Página	97
Eliminação	Página	97
Garantia	Página	97
Procedimento no caso de ativação da garantia	Página	98
Assistência Técnica	Página	98

Indicações de segurança e símbolos utilizados

No manual de instruções, no guia rápido e na embalagem são utilizadas as seguintes indicações de segurança:

	<p>PERIGO! Este símbolo com a palavra “Perigo” indica uma situação perigosa de alto risco, se não for evitada, resultará em morte ou ferimentos graves.</p>		<p>Utilize o produto apenas em espaços interiores e secos.</p>
	<p>AVISO! Este símbolo com a palavra “Aviso” indica uma situação perigosa de médio risco, se não for evitada, resultará em morte ou ferimentos graves.</p>		<p>Símbolo para um produto da classe de proteção II</p>
	<p>CUIDADO! Este símbolo com a palavra “Cuidado” indica uma situação perigosa de baixo risco, se não for evitada, resultará em ferimentos ligeiros ou moderados.</p>	<p>Hz</p>	<p>Hertz (frequência elétrica)</p>
		<p>W</p>	<p>Watt</p>
	<p>NOTA: Este símbolo com a palavra “Nota” fornece mais informações úteis.</p>		<p>Corrente contínua/tensão contínua</p>
	<p>Perigo – risco de choque elétrico!</p>		<p>Perigo – risco de uma explosão!</p>
	<p>Utilize luvas de proteção!</p>		<p>Aviso relativamente às pilhas: Manter fora do alcance de crianças</p>
	<p>Manter fora do alcance de crianças</p>		<p>Elimine imediatamente pilhas usadas. As pilhas novas e usadas devem ficar fora do alcance das crianças.</p>
	<p>A ingestão de pilhas pode provocar sintomas não evidentes</p>		<p>Indicações de segurança Indicações de manuseamento</p>
	<p>O sinal CE confirma a conformidade do produto com as respetivas diretivas da UE.</p>		

VENTILADOR EM TORRE

● **Introdução**

Damos-lhe os parabéns pela aquisição do seu novo produto. Acabou de adquirir um produto de grande qualidade. O manual de instruções é parte integrante deste produto. Contém indicações importantes referentes à segurança, utilização e eliminação. Familiarize-se com todas as indicações de utilização e de segurança do produto. Utilize o produto apenas como descrito e para as áreas de aplicação indicadas. Se transmitir o artigo a terceiros, entregue também os respectivos documentos.



Pode descarregar e visualizar este e muitos outros manuais em www.lidl-service.com. Ao digitalizar este código QR, será direcionado diretamente para o site de assistência da Lidl (www.lidl-service.com), onde poderá abrir o manual de instruções introduzindo o número do artigo (IAN) 507883_2507.

● **Utilização adequada**

Este produto destina-se a produzir uma corrente de ar refrescante. O produto deve ser colocado no chão e não em superfícies elevadas, como tampo de mesa. Qualquer outra utilização não mencionada neste manual pode danificar o produto ou representar um risco grave de ferimentos. Este produto destina-se exclusivamente para o uso doméstico, não sendo adequado para o uso comercial. O fabricante não é responsável por danos que resultam de uma utilização indevida.

● **Conteúdo da embalagem**

Após retirar o produto da embalagem, verifique se o conteúdo da embalagem está completo e se todas as peças estão em bom estado. Elimine todo o material de embalagem antes da utilização.

- 1 Ventilador em torre
- 1 Suporte
- 1 Porca de capa
- 1 Controlo remoto com pilha botão (validade até 04/2029)
- 1 Manual de instruções

● **Descrição dos componentes**

Antes de ler, desdobre a página com as imagens e, de seguida, familiarize-se com todas as funções do produto.

Imag. A a E

- 1 Painel de controlo
- 2 Ventilador em torre
- 2a Enrolador de cabos
- 3 Cabo de ligação com ficha de alimentação
- 4 Rosca
- 5 Suporte
- 6 Porca de capa
- 7 Controlo remoto
- 8 Abertura
- 9 Guia do cabo

Imag. F (painel de controlo e visor)

- 10 Ligar/Standby
- 11 Velocidade
- 12 Rodar
- 13 Visor
- 14 Modo
- 15 Temporizador
- 16 Modo normal
- 17 Modo natural
- 18 Modo de sono

Imag. G e H (controlo remoto)

- 19 Ligar/Standby
- 20 Rodar
- 21 Modo
- 22 Temporizador

- 23  Velocidade
- 24 Compartimento da pilha
- 25 Bloqueio de segurança

● Dados técnicos

Número de modelo	
Preto:	HG14221B
Branco:	HG14221A
Tensão nominal:	220-240 V~, 50-60 Hz
Potência nominal:	50 W
Classe de proteção:	II/□
Pilha (controlo remoto):	3 V ===, CR2025, lítio

Informação sobre a pilha (pilha incluída):	
Pilha tipo botão:	CR2025
Fabricado por:	Lidl Stiftung & Co. KG Stiftsbergstr. 1 74167 Neckarsulm ALEMANHA Email: battery-service@lidl.com www.lidl-service.com

Designação	Símbolo	Valor	Unidade
Fluxo de volume máximo	F	24,2	m ³ /min
Potência absorvida da ventoinha	P	42,0	W
Valor do serviço	S _v	0,7	(m ³ /min)/ W
Consumo energético em modo espera	P _{SB}	0,2	W
Nível de potência sonora da ventoinha	L _{WA}	58	dB(A)

Designação	Símbolo	Valor	Unidade
Velocidade máxima do ar	C	3,8	Metro/ segundo
Norma de medição para o valor de serviço	EN IEC 60879:2019+A1:2025		
Elementos de contacto para mais informações	OWIM GmbH & Co. KG Stiftsbergstraße 1 74167 Neckarsulm ALEMANHA www.owim.com		



Indicações de segurança

ANTES DA UTILIZAÇÃO DO PRODUTO LEIA TODAS AS INDICAÇÕES DE SEGURANÇA E OPERAÇÃO! SE ESTE PRODUTO FOR DADO A TERCEIROS, TODOS OS DOCUMENTOS DEVEM SER DADOS TAMBÉM!

Em caso de danos que resultam do incumprimento do presente manual de instruções, a garantia fica anulada! Não assumimos qualquer responsabilidade por danos subsequentes! Em caso de danos pessoais ou materiais causados por uma utilização indevida ou incumprimento das indicações de segurança não assumimos qualquer responsabilidade!

⚠️ PERIGO! PERIGO DE MORTE E DE ACIDENTE PARA CRIANÇAS E BEBÉS!

⚠️ PERIGO! Risco de asfixia!

Nunca deixe crianças sozinhas com os materiais da embalagem. Existe perigo de asfixia devido ao material de embalagem. As crianças subestimam frequentemente os perigos associados ao material de embalagem. Mantenha as crianças sempre afastadas do material de embalagem.

- Este produto pode ser utilizado por crianças com idade superior a 8 anos e por pessoas com capacidades físicas, sensoriais ou mentais reduzidas, ou por pessoas sem experiência ou conhecimentos, desde que sejam supervisionadas ou recebam instruções para utilizarem o produto de forma segura e compreendam os riscos envolvidos. A limpeza e a manutenção por parte do utilizador não devem ser realizadas por crianças sem vigilância. As crianças não devem brincar com o produto.



Segurança elétrica

⚠️ AVISO! Risco de choque elétrico!

- Não utilize o produto, se o cabo de ligação estiver danificado.
- Se o cabo de ligação da rede do presente produto apresentar danos, o fabricante, o respetivo serviço de clientes ou a pessoa autorizada devem substituí-lo para evitar perigos.
- Certifique-se de que a tensão nominal indicada na placa de identificação corresponde à tensão da rede elétrica.
- Desligue o produto antes de trabalhos de limpeza e quando este não estiver em uso, desligando-o também da corrente elétrica.
- Não mergulhe o produto, a ficha de alimentação ou o cabo de alimentação em água ou outros líquidos.
- Não pulverize o produto com líquidos.
- Utilize o produto apenas em espaços interiores e secos.
- Não utilize em ambientes húmidos ou perto de lavatórios.

- Não introduza objetos estranhos na grelha de ventilação.
- Nunca enfie nada na grelha de ventilação.
- Não cubra o produto.
- Não utilizar perto de vapores explosivos ou facilmente inflamáveis.
- Remova todos os objetos que se encontrem nas imediações do produto, para não bloquear o mecanismo giratório.
- Mantenha sempre o produto sob supervisão quando estiver ligado.
- Não o coloque perto de uma janela aberta.
- Desligue sempre a ficha da tomada:
 - Quando o produto não estiver a ser utilizado.
 - Quando o produto for transportado de um local para outro.
 - Antes de efetuar a manutenção de peças.
 - Antes da limpeza.
- Não utilizar:
 - Se o produto tiver caído.
 - Se o produto não estiver a funcionar corretamente.
 - Se o produto estiver danificado.

- Não pendure o produto numa parede ou no teto.



Indicações de segurança para pilhas/baterias

⚠ PERIGO DE MORTE!

Mantenha as pilhas/baterias fora do alcance das crianças. Em caso de ingestão consulte imediatamente um médico!



RISCO DE EXPLOÇÃO!

Não tente carregar pilhas não recarregáveis. Não coloque as pilhas/baterias em curto-circuito e/ou não tente abri-las. As consequências podem ser sobreaquecimento, risco de incêndio ou explosão.

- Nunca deite as pilhas/baterias no lume nem na água.
- Não exponha as pilhas/baterias a uma carga mecânica demasiada elevada.

Risco de derrame das pilhas/baterias

- Evite condições e temperaturas extremas que possam ter efeito sobre as pilhas/baterias, p. ex., elementos de aquecimento/radiação solar direta.
- Em caso de derrame, evite o contacto do ácido da pilha/

bateria com a pele, olhos e mucosas! Lave minuciosamente a área afetada com água limpa e procure imediatamente assistência médica!



UTILIZE LUVAS DE PROTEÇÃO!

Pilhas/baterias derramadas ou danificadas podem causar queimaduras na pele. Use sempre luvas de proteção adequadas na eventualidade de tal situação.

- Em caso de derrame das pilhas/baterias, remova-as imediatamente do produto para evitar danos.
- Remova as pilhas/baterias se o produto não for utilizado durante um período prolongado.

Risco de danos no produto

- Utilize apenas o tipo de pilha/bateria indicado!
- Insira as pilhas/baterias de acordo com as marcas de polaridade (+) e (-), indicadas na pilha/bateria e no produto.
- Os terminais de alimentação não devem ser colocados em curto-circuito.

- Limpe os contactos da pilha/bateria e do compartimento das pilhas com um pano que não se desfie ou um cotonete antes de colocar!
- Retire de imediato as pilhas/baterias gastas do produto.

Indicações referentes a pilhas tipo botão



AVISO! Não engolir a pilha, existe perigo de queimaduras químicas.



AVISO! Inclui uma pilha tipo botão.

ATENÇÃO! Contém pilhas tipo botão que podem ser engolidas! Perigo de asfixia!



MANTER AS PILHAS FORA DO ALCANCE DE CRIANÇAS!

A ingestão pode causar queimaduras químicas, a perfuração de tecidos moles e a morte. Podem surgir queimaduras graves dentro de 2 horas após engolir. Procure assistência médica imediatamente.

- ▲ **AVISO!** Elimine imediatamente pilhas usadas. As pilhas novas e usadas devem ficar fora do alcance

das crianças. Caso verifique que as pilhas possam ter sido engolidas ou entrado no corpo, procure assistência médica imediatamente.

- Este produto contém uma pilha tipo botão. A ingestão de uma pilha tipo botão pode causar, dentro de 2 horas, queimaduras internas graves e a perfuração dos tecidos modelo, que podem causar a morte.



As pilhas novas e usadas devem ficar fora do alcance das crianças.

- Se o compartimento das pilhas não fechar corretamente, não utilize o produto e mantenha-o afastado das crianças.
- Caso se verifique que as pilhas forem engolidas ou entrarem dentro de partes do corpo, procure urgentemente um médico.

⚠ AVISO!

MANTER FORA DO ALCANCE DE CRIANÇAS

Se engolidas, podem provocar queimaduras químicas, perfuração dos tecidos moles e a morte. Podem surgir queimaduras graves dentro de 2 horas após engolir. Procure imediatamente assistência médica.



A ingestão de pilhas pode provocar sintomas não evidentes

Infelizmente, não é evidente quando existe uma pilha tipo botão presa no esôfago de uma criança.

Não há sintomas específicos associados a esta situação. A criança pode:

- Tossir, engasgar-se ou babar-se bastante;
- Dar a impressão de ter indigestão ou um vírus;
- Sentir-se doente;
- Apontar para a sua garganta ou estômago;
- Sentir dores na barriga, no peito ou na garganta;
- Sentir-se cansada ou letárgica;
- Estar mais quieta ou carente do que o normal ou “não ser ela própria”;
- Perder o apetite ou ter menos apetite; e
- Não querer ingerir alimentos sólidos/não conseguir ingerir alimentos sólidos.

- Este tipo de sintomas varia ou oscila, porque as dores aumentam e voltam a desaparecer.
- Um sintoma específico da ingestão de pilhas tipo botão é o vômito de sangue fresco (vermelho-claro). Se isto acontecer com a criança, deve solicitar assistência médica imediatamente.
- Como não existem sintomas claros, é importante ter cuidado com pilhas tipo botão “vazias” ou excedentes presentes em sua casa e com produtos que contenham este tipo de pilhas.

● Instalação

- ❗ NOTA:** O suporte [5] é fornecido em 2 partes.
1. Gire a porca de capa [6] no sentido contrário aos ponteiros do relógio para soltá-la da rosca [4] (imag. B).
 2. Alinhe as duas partes do suporte [5]. As saliências devem encaixar nas aberturas [8] (imag. C).
 3. Pressione as duas partes do suporte [5] até que encaixem (imag. C).
 4. Alinhe o cabo de ligação [3] com a guia de cabos [9] do suporte [5] (imag. D).



5. Empurre o orifício central no suporte [5] até ao batente sobre a rosca [4] (imag. D).
6. Gire a porca de capa [6] no sentido dos ponteiros do relógio para fixá-la na rosca [4] (imag. E).

● Utilização

1. Coloque o produto numa superfície plana e estável.
2. Ligue a ficha de alimentação [3] a uma tomada adequada.
 - Pode operar o produto através do painel de controlo [1] e do controlo remoto [7].
 - As instruções seguintes referem-se à operação através do painel de controlo [1]. Para a operação através do controlo remoto [7], ver “Resumo das funções”.



Ligar/colocar em modo Standby









❗ NOTA:

- O visor [13] exhibe alternadamente a velocidade e a temperatura ambiente atual durante 30 segundos. Em seguida, desliga-se automaticamente.
 - O visor [13] pode ser ativado pressionando uma das teclas no painel de controlo [1] ou no controlo remoto [7].
 - Assim que a ficha de alimentação [3] é ligada à tomada, o produto entra em modo Standby. Um breve sinal sonoro é emitido e a temperatura ambiente atual é exibida.
- Prima  [10] [19].
- Modo normal:** O produto funciona a baixa velocidade. Ouvem-se dois bipes curtos, o visor [13] apresenta **01** e volta a mostrar a temperatura ambiente atual.
- **Colocar o produto no modo de Standby:** Prima  [10] [19]. Um sinal sonoro longo é emitido, o visor [13] desliga-se e a temperatura ambiente atual é exibida.

Resumo das funções

(Imag. F, G)

Botão	Indicação	Função
 [10] [19]		Prima  para ligar o produto ou colocá-lo em modo Standby (ver “Ligar/colocar em modo Standby”).

Botão	Indicação	Função
M [14] [21]		Prima M repetidamente para iniciar/ajustar/terminar o tipo de refrigeração. <ul style="list-style-type: none"> ■ Modo natural ■ Modo de sono ① INFORMAÇÃO: Caso nenhum destes indicadores se acenda, o produto é operado no modo normal.
 [15] [22]	1-12	Prima  repetidamente para iniciar/ajustar/terminar o temporizador (ver "Temporizador").
 [12] [20]		Prima  para iniciar/terminar o movimento automático para a direita/esquerda da cabeça da ventoinha. ① INFORMAÇÃO: Caso nenhum destes indicadores se acenda, a oscilação está desativada.
 [11] [23]	01/02/03	Prima  para ajustar o nível de velocidade do produto.

Selecionar modo

① NOTA:

- Quando o produto está definido para o  modo de sono [18], todos os sons de aviso são desativados.
- Prima **M** [14] [21] para alternar entre as opções de modo apresentadas no visor [13]:

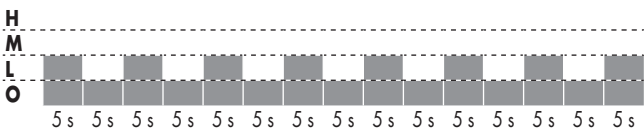
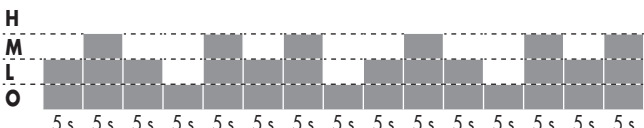
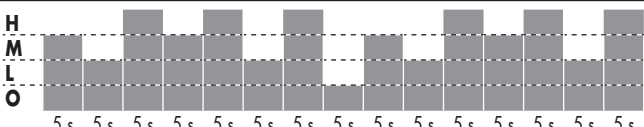
Modo	Nível	Velocidade/duração
Normal	01	L (até o produto se desligar)
	02	M (até o produto se desligar)
	03	H (até o produto se desligar)
 Natural	01	
	02	
	03	
H = Alto M = Médio L = Baixo O = Desligado		

Modo	Nível	Velocidade/duração
 Sono	01	Modo natural na velocidade 1 (até o produto se desligar)
	02	Modo natural na velocidade 2 (30 min) Modo natural na velocidade 1 (até o produto se desligar)
	03	Modo natural na velocidade 3 (30 min) Modo natural na velocidade 2 (30 min) Modo natural na velocidade 1 (até o produto se desligar)
H = Alto M = Médio L = Baixo O = Desligado		

Configurar o temporizador

❗ NOTA:

- Pode ajustar o temporizador durante o funcionamento:
 - em qualquer modo (ver “Selecionar modo”)
e/ou
 - em qualquer velocidade (ver “Resumo das funções”)
 Também pode alterar o modo e a velocidade quando o temporizador está ativo.
- Quando o temporizador é parado, o visor [13] volta a mostrar o nível de velocidade atual.
- Pressione  [15] [22] para definir um tempo de funcionamento de 1 a 12 horas. Assim que selecionar um número, **H** piscará no visor ao lado do número. Após 5 segundos sem nenhuma outra entrada, o produto aceitará o número selecionado e deixará de piscar. Em seguida, o visor voltará a alternar entre a exibição da velocidade, da temperatura ambiente atual e do temporizador definido.
- O visor [13] desliga-se automaticamente após 25 segundos. Pode reativar o visor premindo uma das teclas no painel de controlo [1] ou no controlo remoto [7].

● Trocar a pilha do controlo remoto

Imag. H

1. **Abrir o compartimento da pilha [24]:**
 - Segure o controlo remoto com a parte traseira voltada para cima.
 - Pressione e mantenha pressionada o bloqueio de segurança [25].
 - Retire o compartimento das pilhas.
2. Remova a pilha antiga e insira uma nova no compartimento das pilhas [24]. Insira a pilha com o polo positivo voltado para cima.
3. Empurre o compartimento das pilhas [24] de volta para o controlo remoto [7] até que este encaixe.

● Limpeza e manutenção

⚠ AVISO! Risco de choque elétrico!

- Não mergulhe as peças elétricas do produto por baixo de água ou outros líquidos. Nunca coloque o produto por baixo de água corrente.
- Antes da limpeza desligue o produto e tire a ficha da tomada.
 - Evite a entrada de água ou outros líquidos no interior do produto.
 - Não utilize produtos abrasivos, soluções de limpeza agressivas ou escovas duras para a limpeza.
 - Para a limpeza utiliza um pano ligeiramente humedecido.

● Armazenamento

- Enrole o cabo de ligação [3] no enrolador de cabos [2a].
- Retire a pilha do controlo remoto [7] se não for utilizado durante um longo período de tempo (ver “Trocar a pilha do controlo remoto”).
- Guarde o produto num local seco e seguro, fora do alcance das crianças.

● Eliminação

A embalagem é feita de materiais não poluentes que podem ser eliminados nos contentores de reciclagem locais.



Esteja atento à especificação dos materiais da embalagem para a separação de lixo. Estas são identificadas com abreviações (a) e números (b) com o seguinte significado: 1-7: Plásticos/20-22: Papel e papelão/80-98: Materiais compostos.

Produto:



O produto, incluindo os acessórios e materiais de embalagem, são recicláveis e estão sujeitos a uma responsabilidade alargada do fabricante. Elimine-os separadamente, seguindo as informações-tri (informações de triagem) ilustradas, para um melhor tratamento dos resíduos.

O logotipo Triman somente vale para a França.



As possibilidades de reciclagem dos artigos utilizados poderão ser averiguadas no seu Município ou Câmara Municipal.



Não deposite o produto utilizado no lixo doméstico, a favor da proteção do ambiente. Elimine-o de forma responsável. Pode informar-se no seu município sobre os locais de recolha adequados e o seu período de funcionamento.

As pilhas/baterias avariadas ou gastas têm de ser recicladas. Devolva as pilhas ou baterias e/ou o produto nos locais específicos destinados à sua recolha.



Danos ambientais devido à eliminação incorreta das pilhas/baterias!

As pilhas/baterias não podem ser eliminadas no lixo doméstico. Podem conter metais pesados nocivos e estão sujeitas à regulação de lixos tóxicos. Os símbolos químicos dos metais pesados são os seguintes: Cd = cádmio, Hg = mercúrio, Pb = chumbo. Como tal, deposite as pilhas/baterias utilizadas num ponto de recolha adequado do seu município.

● Garantia

O produto foi fabricado de acordo com diretrizes de qualidade rigorosas e cuidadosamente testado antes da entrega. Em caso de defeitos materiais ou de fabrico, tem direitos legais contra o vendedor do produto. Os seus direitos legais não são limitados de forma alguma pela nossa garantia abaixo apresentada.

A garantia para este produto é de 3 anos a partir da data de compra. O período de garantia começa na data da compra. Guarde o recibo de compra original num local seguro, pois este documento é exigido como prova de compra.

Quaisquer danos ou defeitos já presentes no momento da compra devem ser comunicados imediatamente após a desembalagem do produto.

No caso de o produto apresentar um defeito de material ou de fabrico dentro de 3 anos

a partir da data de compra, repará-lo-emos ou substituí-lo-emos gratuitamente, à nossa critério. O período de garantia não pode ser prolongado por uma reclamação de garantia concedida. Isto também se aplica às peças substituídas e reparadas.

Esta garantia é nula se o produto tiver sido danificado ou utilizado ou mantido de forma inadequada.

A garantia cobre defeitos de material e de fabrico. Esta garantia não cobre peças do produto sujeitas a desgaste normal e, portanto, consideradas peças consumíveis (por ex., baterias, baterias recarregáveis, mangueiras, cartuchos de tinta), nem cobre danos em peças frágeis, por ex., interruptores ou peças feitas em vidro.

Com a troca do aparelho, de acordo com DL 67/2003, o tempo de garantia se inicia novamente.

● Procedimento no caso de ativação da garantia

De forma a garantir um rápido processamento do seu pedido, solicitamos as seguintes indicações:

Para qualquer questão, guarde o talão de compra e o número de artigo (IAN 507883_2507) como comprovativo da mesma.

Podes ver o número do artigo na placa de identificação, gravura, na folha título do manual (em baixo esquerda) ou no adesivo na lado de baixo ou de trás.

Caso erros de função ou outras falhas ocorram, entre em contato primeiramente com o seguinte departamento de serviço por telefone ou e-mail.

Um produto identificado como falho, pode ser enviado gratuitamente para o endereço de serviço anexando o comprovativo de compra (nota) e a indicação da falha e quando ela ocorreu.

● Assistência Técnica

 **Serviço Portugal**

Tel.: 800849000

E-Mail: owim@lidl.pt



OWIM GmbH & Co. KG

Stiftsbergstraße 1
74167 Neckarsulm
GERMANY

Model No.: HG14221A/HG14221B
Version: 01/2026

IAN 507883_2507

