

COMPRESSOR 24L - PKO 248 A1

KOMPRESSOR 24 L - PKO 248 A1

COMPRESSEUR 24 L - PKO 248 A1



(GB) (IE) (NI) (CY) (MT)

COMPRESSOR 24L

Translation of the original operating instructions

(FR) (BE) (CH)

COMPRESSEUR 24 L

Traduction du manuel d'utilisation original

(CZ)

KOMPRESOR 24 L

Překlad originálního návodu k obsluze

(SK)

KOMPRESOR 24 L

Preklad pôvodného návodu na obsluhu

(DK)

KOMPRESSOR 24 LITER

Oversættelse af den originale brugsanvisning

(HU)

KOMPRESSZOR 24 L

Az eredeti használati utasítás fordítása

(HR)

KOMPRESOR 24 L

Prijevod izvornih uputa

(BG)

КОМПРЕСОР 24 L

Превод на оригиналните инструкции за експлоатация

(DE) (AT) (CH)

KOMPRESSOR 24 L

Originalbetriebsanleitung

(NL) (BE)

COMPRESSOR 24 L

Vertaling van de oorspronkelijke gebruiksaanwijzing

(PL)

KOMPRESOR 24 L

Tłumaczenie oryginalnej instrukcji obsługi

(ES)

COMPRESOR 24 L

Traducción de las instrucciones de uso originales

(IT) (MT) (CH)

COMPRESSORE 24 L

Traduzione delle istruzioni per l'uso originali

(SI)

KOMPRESOR 24 L

Prevod izvornih navodil za uporabo

(RO)

COMPRESOR 24 L

Traducerea instrucțiunilor de utilizare originale

(GR) (CY)

ΑΕΡΟΣΥΜΠΙΕΣΤΗΣ 24 L

Μετάφραση των αρχικών οδηγιών λειτουργίας

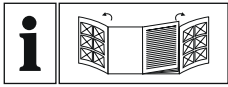

- GB IE NI CY MT** Before reading, fold out the page with the images and familiarise yourself with all the features of the device.
- DE AT CH** Klappen Sie vor dem Lesen die Seite mit den Abbildungen aus und machen Sie sich anschließend mit allen Funktionen des Gerätes vertraut.
- FR BE CH** Avant de lire le mode d'emploi, ouvrez la page contenant les illustrations et familiarisez-vous ensuite avec toutes les fonctions de l'appareil.
- NL BE** Vouw vóór het lezen de pagina met de afbeeldingen open en maak u vertrouwd met alle functies van het apparaat.
- CZ** Před čtením si otevřete stranu s obrázky a potom se seznámte se všemi funkcemi přístroje.
- PL** Przed rozpoczęciem czytania rozłóż stronę zawierającą rysunki, a następnie zapoznaj się ze wszystkimi funkcjami urządzenia.
- SK** Prv než začnete čítať tento návod, rozložte si stránku s obrázkami a oboznámte sa so všetkými funkciami zariadenia.
- ES** Antes de empezar a leer abra la página que contiene las imágenes y, en seguida, familiarícese con todas las funciones del dispositivo.
- DK** Før du læser, skal du folde siden ud med illustrationer og derefter gøre dig bekendt med alle enhedens funktioner.
- IT MT CH** Prima di leggere aprire la pagina con le immagini e prendere confidenza con le diverse funzioni dell'apparecchio.
- HU** Olvasás előtt kattintson az ábrákat tartalmazó mindkét oldalra és végezetül ismerje meg a készülék mindegyik funkcióját.
- SI** Pred branjem odprite stran s slikovnim prikazom in se najprej seznanite z vsemi funkcijami te naprave.
- HR** Prije nego što pročitate tekst, otvorite stranicu sa slikama i upoznajte se na osnovu toga sa svim funkcijama uređaja.
- RO** Înainte de a citi, desfășurați pagina cu ilustrații și apoi familiarizați-vă cu toate funcțiile dispozitivului.
- BG** Преди да започнете да четете отворете страницата с илюстрациите и след това се запознайте с всички функции на уреда.
- GR CY** Πριν ξεκινήσετε την ανάγνωση, ανοίξτε τη σελίδα με τις εικόνες και εξοικειωθείτε με όλες τις λειτουργίες της συσκευής.

GB/IE/NI/CY/MT	Translation of the original operating instructions	Page	5
DE/AT/CH	Originalbetriebsanleitung	Seite	15
FR/BE/CH	Traduction du manuel d'utilisation original	Page	27
NL/BE	Vertaling van de oorspronkelijke gebruiksaanwijzing	Pagina	39
CZ	Překlad originálního návodu k obsluze	Strana	51
PL	Tłumaczenie oryginalnej instrukcji obsługi	Strona	63
SK	Preklad pôvodného návodu na obsluhu	Strana	75
ES	Traducción de las instrucciones de uso originales	Página	87
DK	Oversættelse af den originale brugsanvisning	Side	99
IT/MT/CH	Traduzione delle istruzioni per l'uso originali	Pagina	111
HU	Az eredeti használati utasítás fordítása	Oldal	123
SI	Prevod izvirnih navodil za uporabo	Stran	135
HR	Prijevod izvornih uputa	Stranica	145
RO	Traducerea instrucțiunilor de utilizare originale	Pagina	155
BG	Превод на оригиналните инструкции за експлоатация	Страница	167
GR/CY	Μετάφραση των αρχικών οδηγιών λειτουργίας	Σελίδα	179

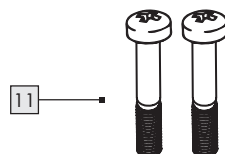
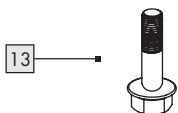
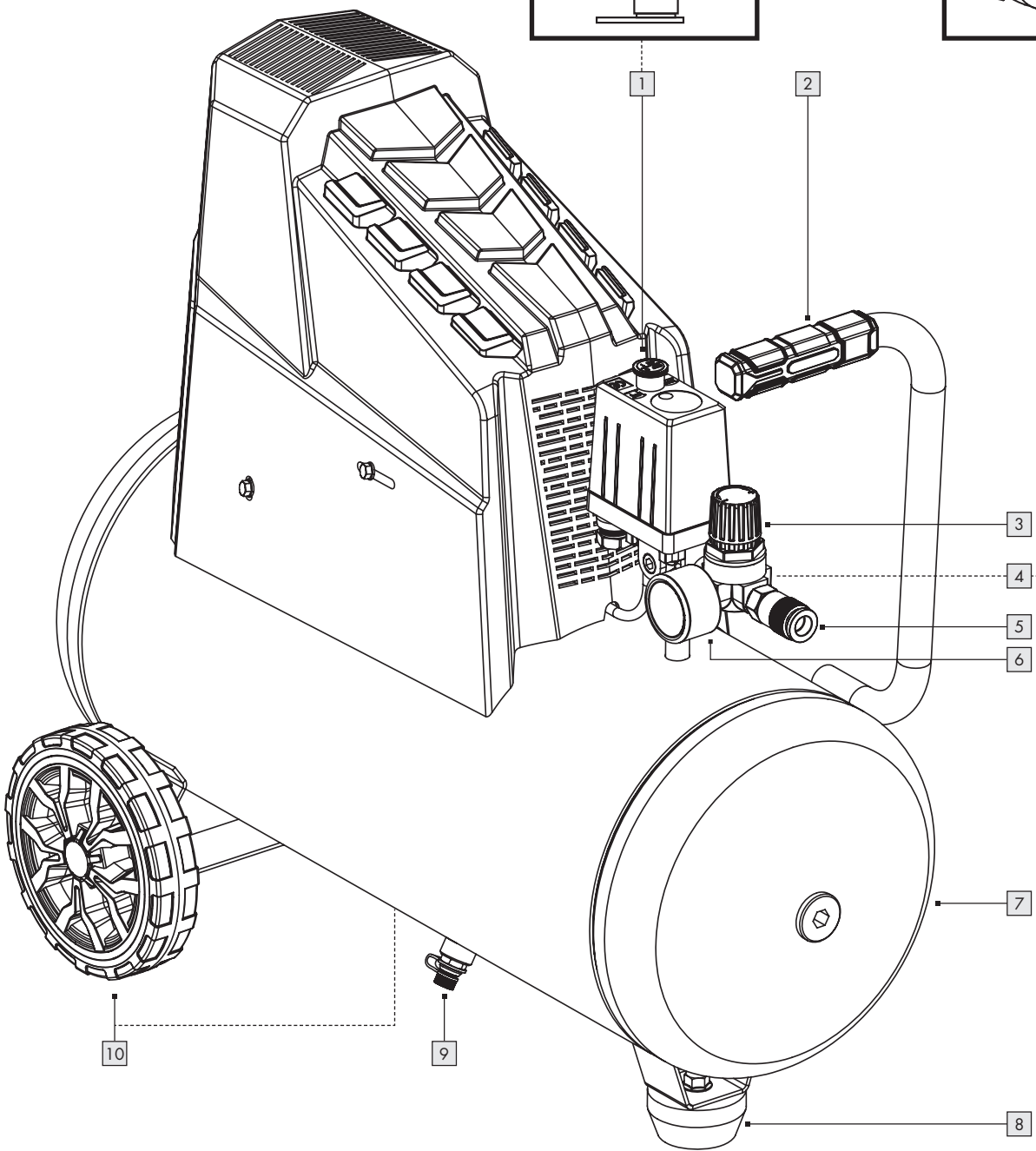
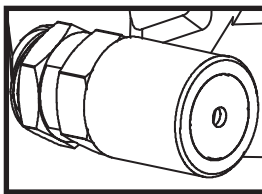
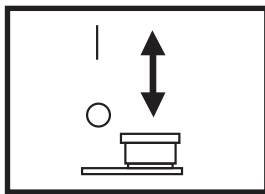

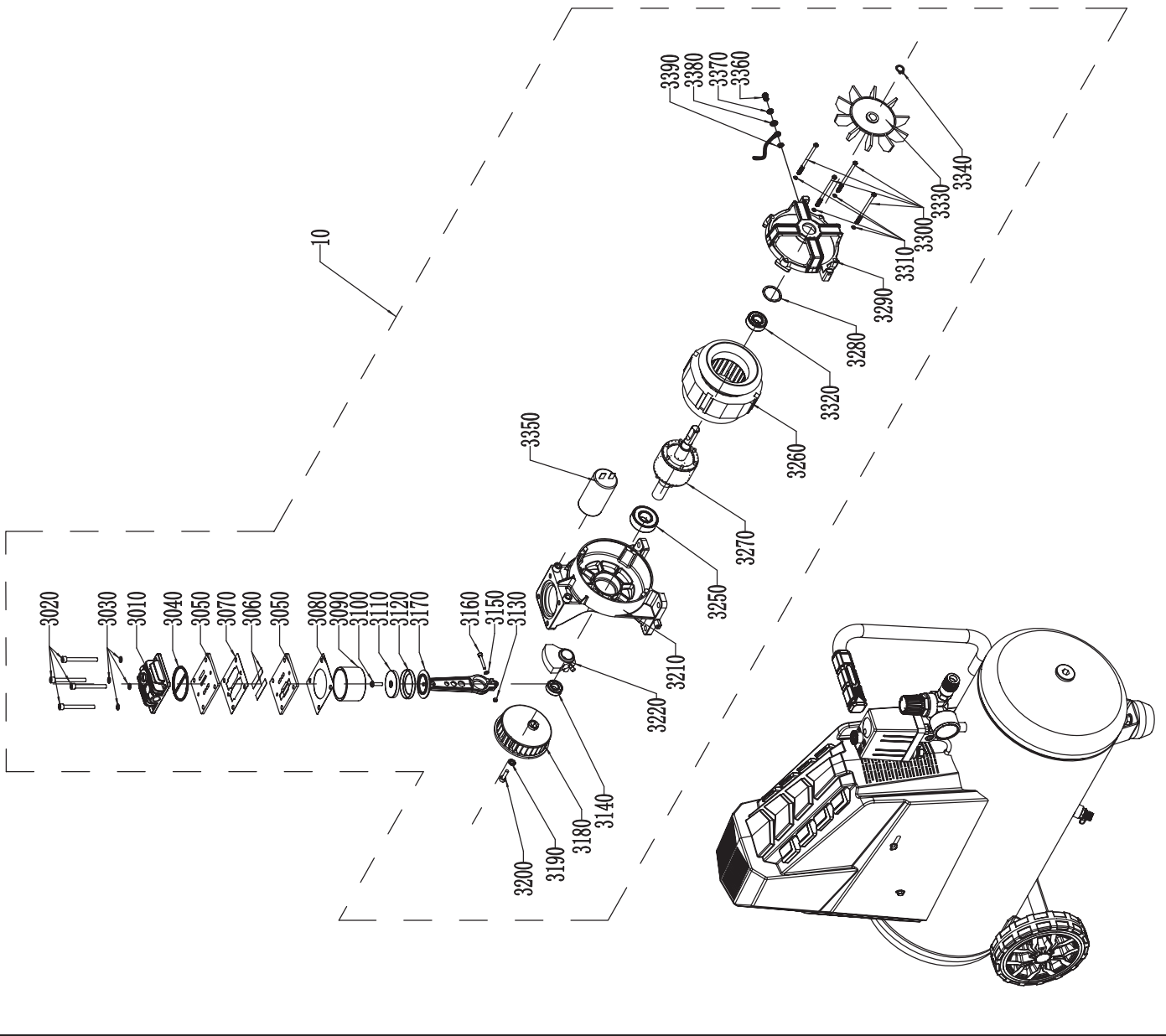
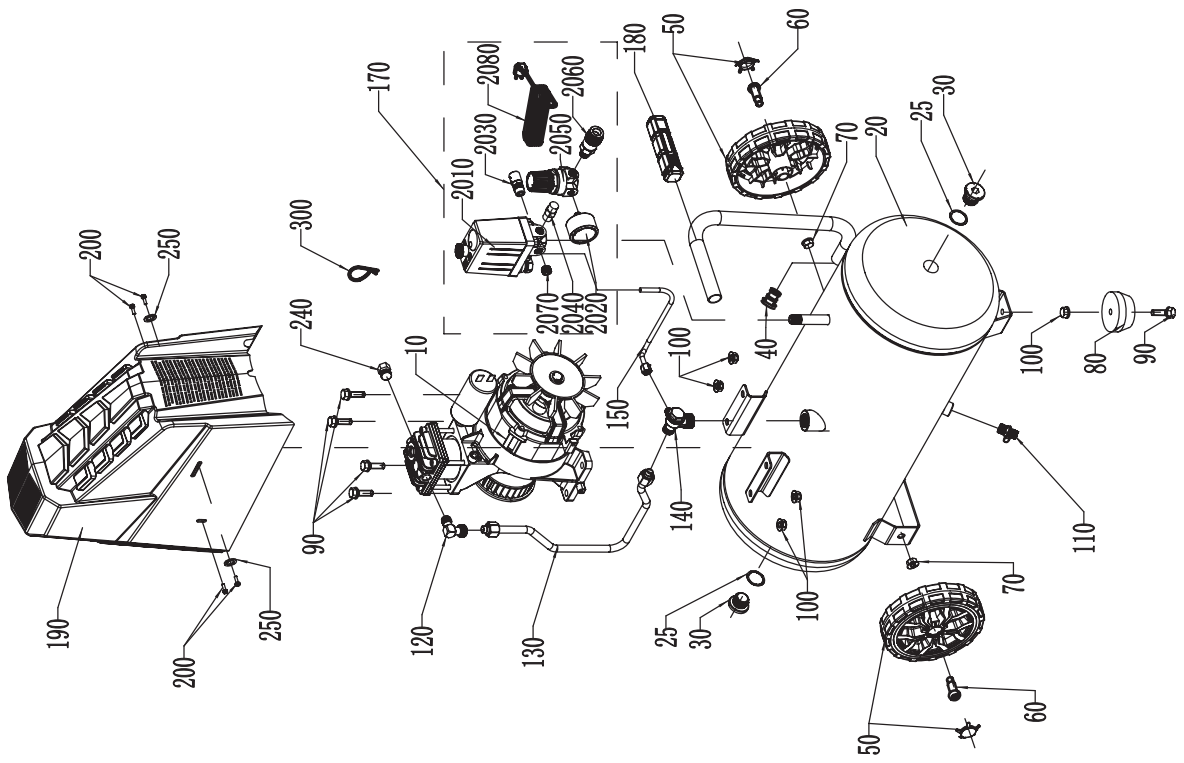

1. Introduction	6
1.1 Intended use	6
1.2 Scope of delivery	6
1.3 Equipment	6
1.4 Technical data	7
2. Safety information	8
2.1 General safety instructions for power tools	8
2.2 Additional safety information	9
2.3 Operation of a pressure vessel (according to Pressure Equipment Directive)	9
2.4 Residual risks	10
3. Compressor operation	10
3.1 Before first use	10
3.1.1 Mounting the feet	10
3.1.2 Mounting the wheels	10
3.1.3 Setting up the device	10
3.2 First use	10
3.2.1 Switch on/off	10
3.2.2 Air pressure presets	10
3.2.3 Setting the air pressure	10
3.2.4 Safety valve	11
3.2.5 Draining condensation	11
3.2.6 Releasing overpressure (adjusting pressure)	11
4. Cleaning, maintenance, transport and storage by the user	11
4.1 Safety measures	11
4.2 Maintenance of the pressure vessel	11
4.3 Cleaning	11
4.4 Transport	12
4.5 Storage	12
4.6 Troubleshooting	12
4.7 Spare parts list for safety-critical applications	12
4.8 Parts and consumables that need to be checked regularly and replaced if necessary:	12
5. Disposal	12
5.1 Environmental compatibility and material disposal	13
6. ROWI Germany GmbH Warranty	13
7. Service	14
8. Translation of the original declaration of conformity C €	14

COMPRESSOR 24L - PKO 248 A1

1. Introduction

Congratulations on the purchase of your new device. You have thus chosen a high-quality product. The manual is part of this product. It contains important instructions for safety, use and disposal. Familiarise yourself with all operating and safety instructions before using the product. Only use the product as described and for the specified areas of application. Hand over all documents when passing the product on to third parties.

1.1 Intended use

The compressor is used to operate pneumatic tools in the home workshop. It is designed to draw in and compress clean, dust-free, dry and uncontaminated ambient air. The ambient air must not contain any aggressive or flammable admixtures. The compressor may only be used in closed spaces with sufficient ventilation. Pneumatic tools can be connected to the compressor and used for blowing, screwing, tacking and varnishing. Read the relevant manual for the correct use of these pneumatic tools. The compressor and the connected pneumatic tools may only be operated by a trained person. For persons with limited physical, sensory or mental abilities as well as children and adolescents, operating the compressor and connected pneumatic tools is prohibited. Intended use also includes compliance with all the information in this manual.

Any other use or modification of the products is considered improper and involves considerable risk of accidents. We accept no liability for damage resulting from improper use. The products are intended for private use only and may not be used commercially or industrially.

1.2 Scope of delivery

- 1 Compressor
- 2x Wheels
- 1x Feet

- **Mounting material:**
 - 3x Nut
 - 2x Wheel bolt
 - 1x Hexagon head screw

1.3 Equipment

- 1 On/Off switch
- 2 Transport handle
- 3 Pressure regulator
- 4 Safety valve
- 5 Quick coupling (for hose connection)
- 6 Pressure gauge
- 7 Pressure vessel (tank)
- 8 Stand
- 9 Drain plug (for condensation water)
- 10 Wheels incl. hubcaps
- 11 Wheel bolts
- 12 Nuts
- 13 Hexagon head screw

1.4 Technical data

Rated voltage: 230 V~ 50 Hz (~ Alternating current)
 Rated power: 1100 W
 Mode of operation: S3 50%*



Highest speed of the compressor: 2850 min⁻¹
 Pressure vessel volume: 24 l



Permissible maximum pressure: max. 8 bar
 Theo. Suction capacity approx. 200 l/min
 Theo. Output approx. 55 l/min (7 bar)

IP30

Protection class: IP30**



Dimensions: 630 x 320 x 575 mm
 Total mass (without cable and accessories): 21,8 kg

* This means that in a 10-minute period the compressor may be operated for 5 minutes and must cool down again for the remaining 5 minutes (at an ambient temperature of 20 °C).

** **IP3X**: Protection against ingress of foreign bodies Ø > 2.5 mm.
 Keep tools and wires away.

IPX0: No protection from water, i.e. the device must not be used in damp or wet spaces or in the rain.

NAMEPLATE

PARKSIDE WEEE
PARKSIDE

PKO 248 A1
 230 V~, 50Hz
 1100W (S3 50%)

2850 min⁻¹
 max. 8 bar
 21,8 kg

IP30

Manufactured: 10/2022
 IAN: 423284_2204
 S./N.: _____

ROWI Germany GmbH
 Werner-von-Siemens-Str. 27
 76694 Forst | Germany
 lid-services@rowi-group.com

BADGE

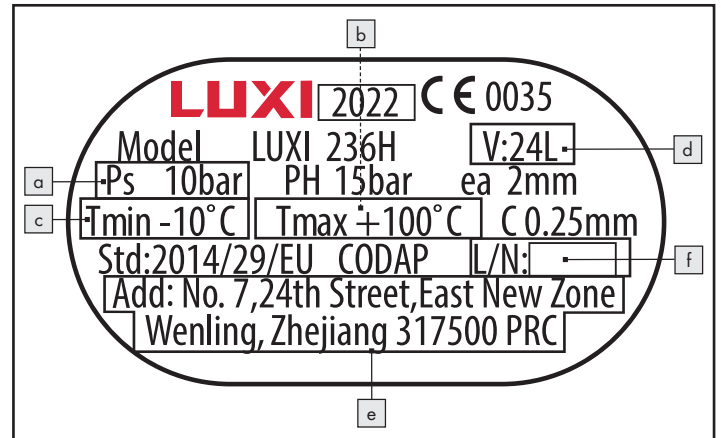

- a) maximum operating pressure (hp in bar);
- b) maximum operating temperature (Tmax in °C);
- c) minimum operating temperature (Tmin in °C);
- d) capacity of the vessel (V in l);
- e) name, registered trade name or registered trademark and address of the manufacturer;
- f) type identification and serial or batch identification of the vessel.

Explanations of all symbols found on the product

	WARNING Read the manual before use.
	Manual must be read.
	Do not expose the machine to rain. The device may only be stationed, stored and operated under dry ambient conditions.
	Risk of high temperatures
	Compressor unit may start without warning.
IP30	Protection class
	Do not open the valve before the air hose is connected.
	Do not leave device on
	Wear eye protection
	Wear respiratory protection
	Wear ear protection
	Wear protective gloves
	Guaranteed sound power level

Noise emission values

Sound pressure level $L_{pA} = 72.6$ dB (A)

Uncertainty $K_{pA} = 2.67$ dB

Sound pressure level $L_{WA} = 92.6$ dB (A)

Uncertainty $K_{WA} = 2.67$ dB

Guaranteed sound power level $L_{WA} = 95$ dB (A)

Wear ear protection!

NOTE

- The noise level specified in these instructions has been measured according to a standardized measurement procedure and can be used for device comparison.

WARNING!

- Noise emissions during actual use of the device may differ from the specified values, depending on the way in which the device is used, in particular, what type of workpiece is being machined and what kind of accessory is being used.

2. Safety information

2.1 General safety instructions for power tools



WARNING Read all safety information, instructions, illustrations and technical data provided with this power tool. Failure to comply with the following instructions may result in electric shock, fire and/or serious injury.

KEEP ALL SAFETY INFORMATION AND INSTRUCTIONS FOR FUTURE REFERENCE.

The term "power tool" used in the safety instructions refers to mains-operated power tools (with mains lead) or battery-operated power tools (without mains lead).

1) Workplace safety

- a) **Keep your work area clean and well lit.** Clutter or unlit work areas may lead to accidents.
- b) **Do not operate the power tool in an explosive environment where flammable liquids, gases or dusts are present.** Power tools produce sparks that may ignite the dust or fumes.
- c) **Keep children and other persons away while using the power tool.** Distraction may cause you to lose control of the power tool.

2) Electrical safety

- a) **The plug of the power tool must fit into the socket. The plug must not be modified in any way. Do not use adapter plugs together with earthed power tools.** Unmodified plugs and matching sockets reduce the risk of electric shock.
- b) **Avoid body contact with earthed surfaces such as those of pipes, heaters, cookers and refrigerators.** There is an increased risk of electric shock if your body is earthed.
- c) **Keep power tools away from rain or wet conditions.** Water ingress into a power tool increases the risk of electric shock.
- d) **Do not misuse the power cord to carry or hang the power tool or to pull the plug out of the socket. Keep the connecting cable away from heat, oil, sharp edges or moving parts.** Damaged or tangled connecting cables increase the risk of electric shock.
- e) **When working with a power tool outdoors, only use extension cords that are also suitable for outdoor use.** Using an extension cord suitable for outdoor use reduces the risk of electric shock.
- f) **If operation of the power tool in a damp environment is unavoidable, use a residual current circuit breaker.** Using a residual current circuit breaker reduces the risk of electric shock.

3) Safety of persons

- a) **Be attentive, watch what you are doing and use common sense when working with a power tool. Do not use a power tool when you are tired or under the influence of drugs, alcohol or medication.** A moment of carelessness when using the power tool may result in serious injury.
- b) **Wear personal protective equipment and safety glasses always.** Wearing personal protective equipment, such as a dust mask, non-slip safety shoes, hard hat or ear protection, depending on the type and use of the power tool, reduces the risk of injury.
- c) **Avoid unintentional commissioning. Make sure the power tool is switched off before connecting it to the power supply and/or battery, picking it up or carrying it.** If you have your finger on the switch while carrying the power tool or connect the power tool to the power supply while it is switched on, accidents may result.
- d) **Remove adjustment tools or spanners before switching on the power tool.** A tool or spanner lodged in a rotating part of the power tool may cause injury.
- e) **Avoid abnormal posture. Make sure you stand securely and keep your balance at all times.** This gives you better control of the power tool in unexpected situations.
- f) **Wear appropriate clothing. Do not wear loose clothing or jewellery. Keep hair, clothing and gloves away from moving parts.** Loose clothing, jewellery or long hair can be caught by moving parts.
- g) **If dust extraction and collection devices can be fitted, make sure they are connected and used correctly.** Using a dust extractor can reduce hazards from dust.
- h) **Do not lull yourself into a false sense of security and do not ignore the safety rules for power tools, even if you are familiar with the power tool after using it many times.** Careless action may lead to serious injury within a fraction of a second.

4) Use and handling of the power tool

- a) **Do not overload the power tool. Use the designated power tool for your work.** *With the right power tool, you will work better and safer in the specified power range.*
- b) **Do not use a power tool whose switch is defective.** *A power tool that can no longer be switched on or off is dangerous and must be repaired.*
- c) **Unplug the power tool and/or remove a detachable battery before making any device adjustments, changing insert tool parts or putting the power tool away.** *This precaution prevents the power tool from starting accidentally.*
- d) **Keep power tools not in use out of the reach of children. Do not allow anyone to use the power tool who is not familiar with it or has not read these instructions.** *Power tools are dangerous when used by inexperienced persons.*
- e) **Maintain power tools and insert tools with care. Check whether moving parts function properly and are not jammed, whether parts are broken or damaged in such a way that the function of the power tool is impaired. Have damaged parts repaired before using the power tool.** *Many accidents are caused by poorly maintained power tools.*
- f) **Keep cutting tools sharp and clean.** *Carefully maintained cutting tools with sharp cutting edges jam less and are easier to control.*
- g) **Use power tools, accessories, insert tools, etc. according to these instructions. Take into account the working conditions and the job to be done.** *Using power tools for applications other than those for which they are intended may lead to dangerous situations.*
- h) **Keep handles and grip surfaces dry, clean and free from oil and grease.** *Slippery handles and grip surfaces do not allow safe operation and control of the power tool in unforeseen situations.*

5) Service

- a) **Have your power tool repaired only by qualified personnel and only with original spare parts.** *This ensures that the safety of the power tool is maintained.*

2.2 Additional safety information

- Do not expose the compressor to rain.
- When using spraying accessories (e.g. paint spray guns), keep your distance from the unit during filling. Do not spray in the direction of the compressor!
- Engine starting is prohibited at low temperatures below 0 °C.
- Avoid heavy loads on the piping system by using flexible hose connections to avoid kinks.

WARNING!

All hoses and fittings of road-mobile compressors must be suitable for use on construction sites at the maximum permissible pressure. It is recommended that supply hoses at pressures above 7 bar should be fitted with a safety cable, e.g. a wire rope.

- Operate the compressor via a residual current device (RCD) with a tripping current of no more than 30 mA. The use of a residual current device reduces the risk of electric shock.
- If the mains lead of this device is damaged, it must be replaced with a special connecting lead available from the manufacturer or its after-sales service.
- Observe accident prevention regulations. In addition to the information in this manual, the general safety and accident prevention regulations of the local authorities must be adhered to.
- The manual must be kept in the immediate vicinity of the compressor at all times and must be available to the operating personnel.

WARNING!

The compressor must not be used in a potentially explosive atmosphere. Fireplaces, open lights or sparking machines must not be present or operated.

- Do not eat, drink or smoke in areas where work is being done.
- Use only in well-ventilated areas or provide local exhaust ventilation.
- There is no protection against water, i.e. the device must not be used in damp or wet spaces or in the rain, or in spaces where there is paint and/or dust mist. Make sure that the device does not come into contact with water or moisture during operation or storage. Short-term outdoor use of the compressor in dry ambient conditions is permissible. This compressor must **NOT** be used to suck in flammable gases (Ex) and/or paint and dust mists.
- Avoid contact with hot parts. Do not touch any hot parts on the device. Note that various components may store heat and thus still cause burns even after the device has been used.
- Move the device only with the help of the transport handle provided.

2.3 Operation of a pressure vessel (according to Pressure Equipment Directive)

1. Whoever operates a pressure vessel shall maintain it in proper condition, operate it properly, monitor it, carry out necessary repair work without delay and take the safety measures required by the circumstances.
2. Supervisory authorities may order necessary monitoring measures in individual cases.
3. A pressure vessel must not be operated if it has defects that endanger employees or third parties.
4. The pressure vessel must be checked regularly for damage, e.g. rust. If you notice any damage, contact the service centre immediately.

2.4 Residual risks

Even if you operate this machine according to the instructions, there are always residual risks. The following hazards may occur in connection with the design and construction of this machine:

- a) Lung damage if suitable respiratory protection is not worn.
- b) Hearing damage if suitable ear protection is not worn.
- c) Damage to health resulting from vibration emissions if the device is used for a long period of time or is not properly managed and maintained.

WARNING!

- This machine generates an electromagnetic field during operation. This field may affect active or passive medical implants under certain circumstances. To reduce the risk of serious or fatal injury, we recommend that persons with medical implants consult their physician and the medical implant manufacturer before operating the machine.

3. Compressor operation

3.1 Before first use

Remove all packing material and transport locks from the device. Check that the package contents are complete and undamaged. If possible, keep the packaging until the warranty period has expired.

3.1.1 Mounting the feet

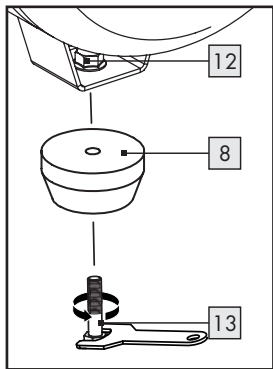

- Mount the stand **8** with the hexagon head screw **13**, as well as the nut **12** as shown in the illustration.
- An open-ended spanner (12 mm / 13 mm) is not included in the scope of delivery.

3.1.2 Mounting the wheels

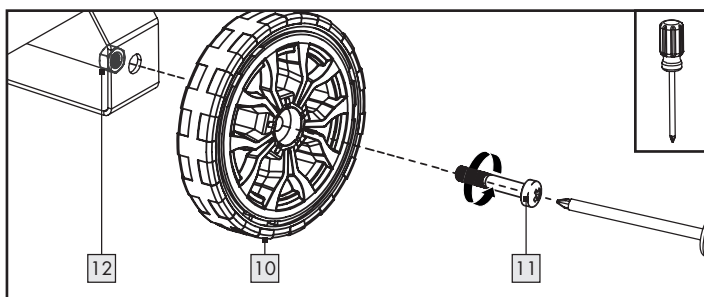

- Insert the wheel bolt **11** through the hole in the wheel **10**.
- Pass the wheel bolt **11** through the hole on the wheel linkage.
- Fasten the wheel **10** with the nut **12**.
- Repeat these steps to mount the second wheel **10**.
- An open-ended spanner (14 mm) is not included in the scope of delivery.

3.1.3 Setting up the device

For safe and correct operation of the device, the installation site must meet the following requirements:

- The floor must be firm, flat and level. Do not place the device in a hot, wet or very humid environment or near combustible material.

- The socket must be easily accessible so that the mains plug can be easily disconnected if necessary. The use of a cable extension is not recommended. Long supply cables can cause a voltage drop and thus prevent the motor from starting.
- If you still have to use a cable extension, make sure that it is not longer than 5 m and that the cross-section is at least 1.5 mm². **ALWAYS** use the cable extension rolled out!

3.2 First use

READ THE MANUAL OF THE PNEUMATIC TOOL BEFORE CONNECTING IT TO THE COMPRESSOR!

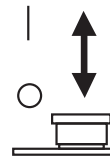

Make sure that the on/off switch **1** is pressed down. Now connect the compressor to an earthed socket protected by a residual current circuit breaker.

3.2.1 Switch on/off



Pull the on/off switch **1** upwards. The compressor is switched on.

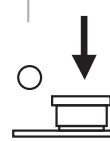

To switch off the compressor, press the on/off switch **1** down.





3.2.2 Air pressure presets

The following pressures are preset:

- Switch-on pressure: approx. 6 bar
- Cut-off pressure: approx. 8 bar

3.2.3 Setting the air pressure

- With the pressure regulator **3** you can set the desired pressure (0 -8 bar). Pay attention to the nameplate of the pneumatic tool to be connected!

 7000 min⁻¹
 max. 6,3 bar
  1/2" (12,7mm)
  max. 3

Manufactured: 10/2022 ROWI Germany GmbH | Werner-von-Sie

- You can read the actual pressure delivered on the pressure gauge [6]. This is delivered at the quick coupling [5].

3.2.4 Safety valve

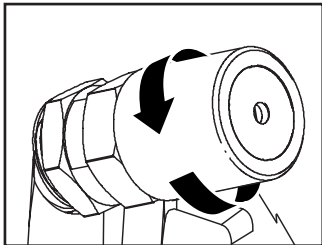

- The safety valve [4] is set to the maximum permissible pressure of the pressure vessel [7]. It is not permitted to adjust the safety valve [4] or remove the connection lock between the drain nut and its cap.
- Turn the drain nut counterclockwise to open the safety valve [4] outlet.

- The safety valve [4] now audibly releases air. Then retighten the drain nut clockwise.

NOTE

Repeat this process every 30 operating hours or at least three times a year.

3.2.5 Draining condensation

Condensation collects at the bottom of the pressure vessel [7].

- Open the drain plug [9] on the underside of the tank completely ☹.
- Tilt the compressor to the side so that the drain plug [9] is at the lowest point of the pressure vessel [7] and wait until condensation has drained completely.
- Then close the drain plug [9] ☺ again.

CAUTION

Condensation must only be drained when the pressure vessel [7] is **NOT** under pressure.

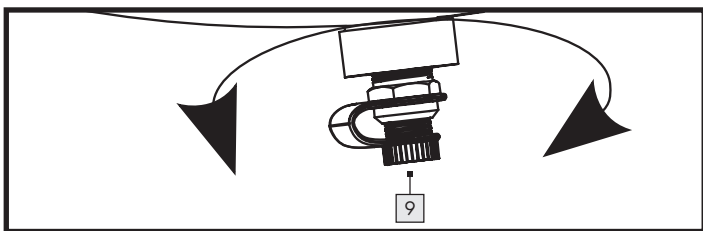

NOTE

Drain condensation after each operation, but at least once a week.

3.2.6 Releasing overpressure (adjusting pressure)

- Switch off the compressor.
- Use the overpressure with an idle pneumatic tool.

4. Cleaning, maintenance, transport and storage by the user

Clean and maintain your compressor carefully and regularly. This is the only way to ensure flawless operation and a long service life.

Regardless of the number of operations or actuations, maintain and clean the device after each use.

4.1 Safety measures

Be sure to observe the following instructions during maintenance and cleaning work:

- Switch off the compressor by pressing the on/off switch [1] downwards.
- Disconnect the compressor from the power supply by pulling the mains plug. Thus, the compressor is separated from the energy supply.
- Relieve the pressure from the compressor to avoid material damage. For example, you can connect an air blow gun to the compressor and use it to empty the pressure vessel [7].
- Attention should be paid to the disposal instructions given in this manual. Improper disposal may harm the environment or your health.
- Clean the device of hazardous substances deposited on it (due to work processes) before servicing. Avoid any skin contact with these substances. If skin comes into contact with hazardous dusts, this can lead to severe dermatitis. If dust is generated or stirred up during maintenance work, it can be inhaled.
- Always wear protective gloves and a protective mask!
- The device must only be operated and maintained by trained persons. Repairs may only be carried out by qualified persons.

If possible, inspections, adjustments and maintenance work should be carried out by the same person or their deputy and documented in a maintenance log.

4.2 Maintenance of the pressure vessel

- Drain condensation after each operation, but at least once a week. Condensation may only be drained when the pressure vessel [7] is **NOT** under pressure.
- Open and close the safety valve [4] at least three times a year. The safety valve [4] protects the compressor. It protects the pressurised pressure vessel [7]. As soon as the air in the pressure vessel [7] reaches or exceeds the maximum permissible operating pressure, the safety valve [4] opens and allows the compressed air to escape, thereby reducing the pressure in the compressor.

4.3 Cleaning

- Clean the device only when it is switched off and cold.
- Clean the housing of the device only with a slightly damp, soft cloth. Never use harsh and/or abrasive cleaning agents.
- Make sure that no moisture enters the device during cleaning to avoid irreparable damage to the device.
- You can also remove dust deposits using an air blow gun (at low pressure).

4.4 Transport

- With the transport handle **2** the compressor can be transported on the wheels **10**.

4.5 Storage

- To protect against contamination, the compressor should be covered after each use. The packaging can be used to store the compressor.
- Do not cover the compressor until it has cooled down completely.
- Keep the compressor and its manual together. Store the machine and its accessories in a dark, dry, dust-free and frost-free place.

4.6 Troubleshooting

Malfunction	Possible cause(s)	Remedy
Engine does not start.	No or too low voltage.	Make sure that the mains plug is inserted in the socket. Check the fuse and replace it if necessary. Check the mains voltage.
	Outdoor temperature too low.	Ensure +5 °C ambient temperature.
	Device is not switched on.	Press the on/off switch 1 to position "I", to switch on the compressor.
	Extension cable is too long or too thin.	Replace the extension cable (min. 1.5 mm ² , max. 5 m long).
Unusual noises	Pneumatic connectors are loose.	Check all connecting parts and tighten them carefully if necessary.
Strong vibrations	Pneumatic connectors are loose.	Servicing and maintaining the compressor.
Compressor switches on frequently.	Compressor is overloaded.	Observe the manufacturer's instructions for your tool or equipment, especially with regard to the amount of compressed air required.
	Too much condensation in the pressure vessel 7	Empty the pressure vessel 7 regularly.
Compressor runs without interruption / compressor does not reach cut-off pressure.	Air consumption for connected pneumatic tools and devices is too high.	Comply with the manufacturer's instructions for your pneumatic tool, especially with regard to the amount of compressed air required.
	Quick couplings 5 leaking.	Check quick coupling 5 , replace if necessary.
	Pneumatic connectors leaking.	Check pneumatic hose and tools, replace if necessary.

4.7 Spare parts list for safety-critical applications

- 4** Safety valve
- 5** Quick coupling
- 9** Drain plug for condensation water

4.8 Parts and consumables that need to be checked regularly and replaced if necessary:

- Pressure vessel
- Drain plug for condensation water
- Hose connections
- Wheels and feet
- Mains cable and mains plug
- Safety valve

5. Disposal

- The device, accessories and packaging* should be recycled in an environmentally friendly manner.

The crossed-out dustbin indicates that the device must be collected separately from unsorted municipal waste at the end of its service life.



This product is subject to the European Directive 2012/19/EU. Do not dispose of the product in household waste, but via municipal collection points for material recycling! Further information on how to dispose of the discarded device can be obtained from your local authority or city council.



Points de collecte sur www.quefairedemesdechets.fr



The packaging is made of environmentally friendly materials that you can dispose of at your local recycling centres.



The Triman logo is valid in France only.



Observe the labelling of the packaging materials when separating waste; these are marked with abbreviations (a) and numbers (b) with the following meaning: 1-7: Plastics/20-22: Paper and cardboard/80-98: Composites.

5.1 Environmental compatibility and material disposal

Lubricating oil must not get into the soil, water or waste water. Lubricating oil is special waste that must be disposed of accordingly. Observe the local regulations. Dispose of lubricating oil and packaging containing residues at your local collection point, petrol station or oil dealer.

* Non-contaminated or cleaned packaging can be recycled.

The compressor operates without oil, so there are no special instructions to follow when disposing of condensation.

6. ROWI Germany GmbH Warranty

Dear Customer,

This appliance has a 3-year warranty valid from the date of purchase. If this product has any faults, you, the buyer, have certain statutory rights. Your statutory rights are not restricted in any way by the warranty described below.

Warranty conditions

The validity period of the warranty starts from the date of purchase. Please keep your original receipt in a safe place. This document will be required as proof of purchase.

If any material or production fault occurs within three years of the date of purchase of the product, we will either repair or replace the product for you or refund the purchase price at our discretion. This warranty service is dependent on you presenting the defective appliance and the proof of purchase (receipt) and a short written description of the fault and its time of occurrence.

If the defect is covered by the warranty, your product will either be repaired or replaced by us. The repair or replacement of a product does not signify the beginning of a new warranty period.

Warranty period and statutory claims for defects

The warranty period is not prolonged by repairs effected under the warranty. This also applies to replaced and repaired components. Any damage and defects present at the time of purchase must be reported immediately after unpacking. Repairs carried out after expiry of the warranty period shall be subject to a fee.

Scope of the warranty

This appliance has been manufactured in accordance with strict quality guidelines and inspected meticulously prior to delivery.

The warranty covers material faults or production faults. The warranty does not extend to product parts subject to normal wear and tear or fragile parts such as switches, batteries or those made of glass.

The warranty does not apply if the product has been damaged, improperly used or improperly maintained. The directions in the operating instructions for the product regarding proper use of the product are to be strictly followed. Uses and actions that are discouraged in the operating instructions or which are warned against must be avoided.

This product is intended solely for private use and not for commercial purposes. The warranty shall be deemed void in cases of misuse or improper handling, use of force and modifications/repairs which have not been carried out by one of our authorised Service centres.

Warranty claim procedure

To ensure quick processing of your case, please observe the following instructions:

- Please have the till receipt and the item number (IAN 423284_2204) available as proof of purchase.
- You will find the item number on the type plate on the product, on the front page of the instructions (bottom left), or as a sticker on the rear or bottom of the appliance.
- If functional or other defects occur, please contact the service department listed either by **telephone** or by **e-mail**.
- You can return a defective product to us free of charge to the service address that will be provided to you. Ensure that you enclose the proof of purchase (till receipt) and information about what the defect is and when it occurred.



At www.lidl-service.com you can download these and many more manuals, product videos and installation software. This QR code will take you directly to the Lidl service page (www.lidl-service.com) and you can open your manual by entering the article number (IAN 423284_2204).

7. Service

If you encounter problems while operating your ROWI Germany product, please proceed as follows:

Making contact

You can reach the ROWI Germany Service Team at:

ROWI Germany GmbH
Werner-von-Siemens-Str. 27
76694 Forst
GERMANY
Lidl-services@rowi-group.com
Service hotline: +800 7694 7694
(free of charge from landlines)

IAN 423284_2204

Most problems can already be solved during the competent, technical consultation of our service team.

8. Translation of the original declaration of conformity

We, **ROWI** Germany GmbH, Werner-von-Siemens-Str. 27, 76694 Forst, Germany, hereby declare that this product complies with the following standards, normative documents and EU directives:

Machinery Directive: 2006/42/EC

Electromagnetic compatibility: 2014/30/EU

Outdoor Directive: 2000/14/EC + 2005/88/EC

Notified body: No. 0036 // TÜV SÜD Industrie Service GmbH, Westendstraße 199, 80686 Munich, Germany Conformity assessment procedure according to Annex VI. Sound power level L_{WA} : Measured: 92.6 dB(A) - Guaranteed: 95 dB(A)

Pressure Vessel Directive: 2014/29/EU

RoHS Directive: 2011/65/EU* incl. the Delegated Directive (EU) 2015/863

Applied harmonised standards:

EN 1012-1:2010

EN 62841-1:2015

EN IEC 61000-6-1:2019

EN IEC 61000-6-3:2021

Device name: Compressor 24L

Model number: PKO 248 A1

Manufacture: 10/2022

Lot number: IAN 423284_2204

Documentation officer: Marc Stockenberger

Place: Forst

Date/manufacturer signature: 06/09/2022



Marc Stockenberger

Managing Director

We reserve the right to make technical changes in the interest of further development. The sole responsibility for issuing this declaration of conformity lies with the manufacturer.

* The subject of the declaration described above complies with the provisions of Directive 2011/65/EU of the European Parliament and of the Council of 8 June 2011 on the restriction of the use of certain hazardous substances in electrical and electronic equipment.

1. Einleitung	16
1.1 Bestimmungsgemäße Verwendung	16
1.2 Lieferumfang	16
1.3 Ausstattung	16
1.4 Technische Daten	17
2. Sicherheitshinweise	18
2.1 Allgemeine Sicherheitshinweise für Elektrowerkzeuge	18
2.2 Zusätzliche Sicherheitshinweise	19
2.3 Betrieb eines Druckbehälters (nach Druckbehälter-Richtlinie)	20
2.4 Restrisiken	20
3. Bedienung des Kompressors	21
3.1 Vor der Inbetriebnahme	21
3.1.1 FüÙe montieren	21
3.1.2 Räder montieren	21
3.1.3 Gerät aufstellen	21
3.2 Inbetriebnahme	21
3.2.1 Ein-/Ausschalten	21
3.2.2 Luftdruck-Voreinstellungen	21
3.2.3 Luftdruck einstellen	21
3.2.4 Sicherheitsventil	22
3.2.5 Kondenswasser ablassen	22
3.2.6 Überdruck ablassen (Druck anpassen)	22
4. Reinigung, Instandhaltung, Transport und Lagerung durch den Benutzer	22
4.1 Sicherheitsmaßnahmen	22
4.2 Wartung des Druckbehälters	22
4.3 Reinigung	22
4.4 Transport	23
4.5 Lagerung	23
4.6 Fehlerbehebung	23
4.7 Ersatzteilliste für sicherheitskritische Anwendungen	23
4.8 Teile und Verbrauchsmaterialien, die regelmäßig überprüft und ggf. ausgetauscht werden müssen:	23
5. Entsorgung	23
5.1 Umweltverträglichkeit und Materialentsorgung	24
6. Garantie der ROWI Germany GmbH	24
7. Service	25
8. Original-Konformitätserklärung C E	25

KOMPRESSOR 24 L - PKO 248 A1

1. Einleitung

Herzlichen Glückwunsch zum Kauf Ihres neuen Gerätes. Sie haben sich damit für ein hochwertiges Produkt entschieden. Die Bedienungsanleitung ist Bestandteil dieses Produkts. Sie enthält wichtige Hinweise für Sicherheit, Gebrauch und Entsorgung. Machen Sie sich vor der Benutzung des Produkts mit allen Bedien- und Sicherheitshinweisen vertraut. Benutzen Sie das Produkt nur wie beschrieben und für die angegebenen Einsatzbereiche. Händigen Sie alle Unterlagen bei Weitergabe des Produkts an Dritte mit aus.

1.1 Bestimmungsgemäße Verwendung

Der Kompressor dient zum Betreiben von Druckluft-Werkzeugen in der heimischen Werkstatt. Er ist dafür konzipiert, saubere, staubfreie, trockene und unbelastete Umgebungsluft anzusaugen und zu komprimieren. Die Umgebungsluft darf keine aggressiven oder brennbaren Beimengungen enthalten. Der Kompressor darf nur in geschlossenen Räumen mit ausreichender Belüftung verwendet werden. An den Kompressor können Druckluft-Werkzeuge angeschlossen werden, die zum Blasen, Schrauben, Tackern und Lackieren verwendet werden können. Hinsichtlich der richtigen Anwendung dieser Druckluft-Werkzeuge, lesen Sie die respektiven Betriebsanleitungen. Der Kompressor und die angeschlossenen Druckluft-Werkzeuge dürfen nur von einer eingewiesenen Person betrieben werden. Für Personen mit eingeschränkten physischen, sensorischen oder geistigen Fähigkeiten, sowie Kinder und Jugendliche ist der Betrieb des Kompressors und angeschlossener Druckluft-Werkzeuge verboten. Zur bestimmungsgemäßen Verwendung gehört auch die Einhaltung aller Angaben in dieser Bedienungsanleitung.

Jede andere Verwendung oder Veränderung der Produkte gilt als nicht bestimmungsgemäß und birgt erhebliche Unfallgefahren. Für aus bestimmungswidriger Verwendung entstandene Schäden übernehmen wir keine Haftung. Die Produkte sind nur für den privaten Einsatz bestimmt und dürfen weder kommerziell noch industriell genutzt werden.

1.2 Lieferumfang

- 1 Kompressor
- 2x Rad
- 1x Standfuß

- **Montagematerial:**
 - 3x Mutter
 - 2x Radschraube
 - 1x Sechskantschraube

1.3 Ausstattung

- 1 Ein-/Aus-Schalter
- 2 Transportgriff
- 3 Druckregler
- 4 Sicherheitsventil
- 5 Schnellkupplung (für die Schlauchverbindung)
- 6 Manometer
- 7 Druckbehälter (Kessel)
- 8 Standfuß
- 9 Ablassschraube (für Kondenswasser)
- 10 Räder inkl. Radkappen
- 11 Radschrauben
- 12 Muttern
- 13 Sechskantschraube

1.4 Technische Daten

Bemessungsspannung: 230 V~ 50 Hz (~ Wechselstrom)
 Bemessungsleistung: 1100 W
 Betriebsart: S3 50%*



Höchste Drehzahl des Kompressors: 2850 min⁻¹
 Druckbehältervolumen: 24 l



Zulässiger Höchstdruck: max. 8 bar
 Theo. Ansaugleistung ca. 200 l/min
 Theo. Abgabeleistung ca. 55 l/min (7 bar)

IP30 Schutzart: IP30**



Maße: 630 x 320 x 575 mm
 Gesamtmasse (ohne Kabel und Zubehör): 21,8 kg

* Dies bedeutet, dass der Kompressor in einer Zeitspanne von 10 Minuten für 5 Minuten betrieben werden darf und die restlichen 5 Minuten wieder abkühlen muss (bei einer Umgebungstemperatur von 20 °C).

** **IP3X**: Schutz gegen Eindringen von Fremdkörpern Ø > 2,5 mm.

Werkzeuge und Drähte fernhalten.

IPX0: **Kein** Schutz gegen Wasser, d. h. das Gerät darf nicht in feuchten oder nassen Räumen oder bei Regen verwendet werden.

TYPENSCHILD

PARKSIDE WEEE
PARKSIDE

PKO 248 A1
 230 V~, 50Hz
 1100W (S3 50%)

2850 min⁻¹
 max. 8 bar
 21,8 kg

IP30

Manufactured: 10/2022
 IAN: 423284_2204
 S./N.: []

ROWI Germany GmbH
 Werner-von-Siemens-Str. 27
 76694 Forst | Germany
 lidl-services@rowi-group.com

PLAKETTE

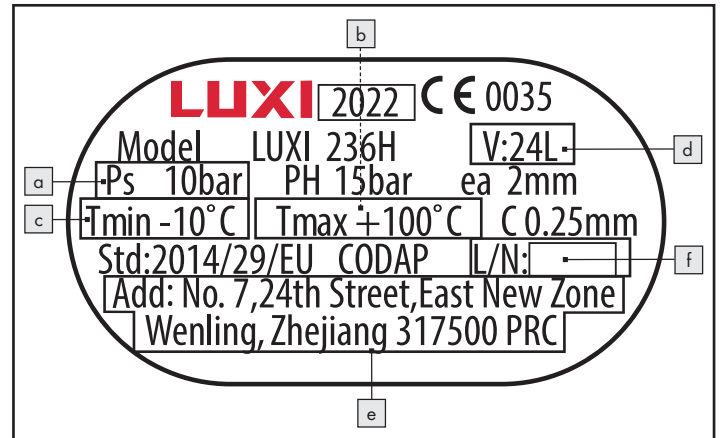

- a) maximaler Betriebsdruck (PS in bar);
- b) maximale Betriebstemperatur (Tmax in °C);
- c) minimale Betriebstemperatur (Tmin in °C);
- d) Fassungsvermögen des Behälters (V in l);
- e) Name, eingetragener Handelsname bzw. eingetragene Handelsmarke und Anschrift des Herstellers;
- f) Baumusterkennzeichnung und Serien- bzw. Chargenkennzeichnung des Behälters.

Erläuterungen zu allen auf dem Produkt zu findenden Symbolen

	WARNUNG Vor der Inbetriebnahme die Bedienungsanleitung lesen.
	Bedienungshandbuch muss gelesen werden.
	Setzen Sie die Maschine nicht dem Regen aus. Das Gerät darf nur unter trockenen Umgebungsbedingungen stationiert, gelagert und betrieben werden.
	Gefahr heißer Temperaturen
	Kompressoranlage kann ohne Warnung anlaufen.
IP30	Schutzart
	Den Hahn nicht öffnen, bevor der Luftschlauch angeschlossen ist.
	Nicht anlassen
	Augenschutz tragen
	Atemschutz tragen
	Gehörschutz tragen
	Schutzhandschuhe tragen
	garantierter Schallleistungspegel

Lärmemissionswerte

Schalldruckpegel $L_{pA} = 72,6$ dB (A)

Unsicherheit $K_{pA} = 2,67$ dB

Schallleistungspegel $L_{WA} = 92,6$ dB (A)

Unsicherheit $K_{WA} = 2,67$ dB

Garantierter Schallleistungspegel $L_{WA} = 95$ dB (A)

Gehörschutz tragen!

HINWEIS

- Der in diesen Anweisungen angegebenen Lärmpegel ist entsprechend einem genormten Messverfahren gemessen worden und kann für den Gerätevergleich verwendet werden.

WARNUNG!

- Die Lärmemissionen können während der tatsächlichen Benutzung des Gerätes von den Angabewerten abweichen, abhängig von der Art und Weise, in der das Gerät verwendet wird, insbesondere, welche Art von Werkstück bearbeitet und was für ein Zubehörteil eingesetzt wird.

2. Sicherheitshinweise

2.1 Allgemeine Sicherheitshinweise für Elektrowerkzeuge

 **WARNUNG** Lesen Sie alle Sicherheitshinweise, Anweisungen, Bilderungen und technischen Daten, mit denen dieses Elektrowerkzeug versehen ist. Versäumnisse bei der Einhaltung der nachfolgenden Anweisungen können elektrischen Schlag, Brand und/oder schwere Verletzungen verursachen.

BEWAHREN SIE ALLE SICHERHEITSHINWEISE UND ANWEISUNGEN FÜR DIE ZUKUNFT AUF.

Der in den Sicherheitshinweisen verwendete Begriff „Elektrowerkzeug“ bezieht sich auf netzbetriebene Elektrowerkzeuge (mit Netzleitung) oder auf akkubetriebene Elektrowerkzeuge (ohne Netzleitung).

1) Arbeitsplatzsicherheit

- Halten Sie Ihren Arbeitsbereich sauber und gut beleuchtet. Unordnung oder unbeleuchtete Arbeitsbereiche können zu Unfällen führen.
- Arbeiten Sie mit dem Elektrowerkzeug nicht in explosionsgefährdeter Umgebung, in der sich brennbare Flüssigkeiten, Gase oder Stäube befinden. Elektrowerkzeuge erzeugen Funken, die den Staub oder die Dämpfe entzünden können.
- Halten Sie Kinder und andere Personen während der Benutzung des Elektrowerkzeugs fern. Bei Ablenkung können Sie die Kontrolle über das Elektrowerkzeug verlieren.

2) Elektrische Sicherheit

- Der Anschlussstecker des Elektrowerkzeuges muss in die Steckdose passen. Der Stecker darf in keiner Weise verändert werden. Verwenden Sie keine Adapterstecker gemeinsam mit schutzgeerdeten Elektrowerkzeugen. Unveränderte Stecker und passende Steckdosen verringern das Risiko eines elektrischen Schlages.
- Vermeiden Sie Körperkontakt mit geerdeten Oberflächen wie von Rohren, Heizungen, Herden und Kühlschränken. Es besteht ein erhöhtes Risiko durch elektrischen Schlag, wenn Ihr Körper geerdet ist.
- Halten Sie Elektrowerkzeuge von Regen oder Nässe fern. Das Eindringen von Wasser in ein Elektrowerkzeug erhöht das Risiko eines elektrischen Schlages.
- Zweckentfremden Sie die Anschlussleitung nicht, um das Elektrowerkzeug zu tragen, aufzuhängen oder um den Stecker aus der Steckdose zu ziehen. Halten Sie die Anschlussleitung fern von Hitze, Öl, scharfen Kanten oder sich bewegenden Teilen. Beschädigte oder verwickelte Anschlussleitungen erhöhen das Risiko eines elektrischen Schlages.
- Wenn Sie mit einem Elektrowerkzeug im Freien arbeiten, verwenden Sie nur Verlängerungskabel, die auch für den Außenbereich geeignet sind. Die Anwendung eines für den Außenbereich geeigneten Verlängerungskabels verringert das Risiko eines elektrischen Schlages.
- Wenn der Betrieb des Elektrowerkzeuges in feuchter Umgebung nicht vermeidbar ist, verwenden Sie einen Fehlerstromschutzschalter. Der Einsatz eines Fehlerstromschutzschalters vermindert das Risiko eines elektrischen Schlages.

3) Sicherheit von Personen

- Seien Sie aufmerksam, achten Sie darauf, was Sie tun, und gehen Sie mit Vernunft an die Arbeit mit einem Elektrowerkzeug. Benutzen Sie kein Elektrowerkzeug, wenn Sie müde sind oder unter dem Einfluss von Drogen, Alkohol oder Medikamenten stehen. Ein Moment der Unachtsamkeit beim Gebrauch des Elektrowerkzeuges kann zu ernsthaften Verletzungen führen.
- Tragen Sie persönliche Schutzausrüstung und immer eine Schutzbrille. Das Tragen persönlicher Schutzausrüstung, wie Staubmaske, rutschfeste Sicherheitsschuhe, Schutzhelm oder Gehörschutz, je nach Art und Einsatz des Elektrowerkzeuges, verringert das Risiko von Verletzungen.
- Vermeiden Sie eine unbeabsichtigte Inbetriebnahme. Vergewissern Sie sich, dass das Elektrowerkzeug ausgeschaltet ist, bevor Sie es an die Stromversorgung und/oder den Akku anschließen, es aufnehmen oder tragen. Wenn Sie beim Tragen des Elektrowerkzeuges den Finger am Schalter haben oder das Elektrowerkzeug eingeschaltet an die Stromversorgung anschließen, kann dies zu Unfällen führen.
- Entfernen Sie Einstellwerkzeuge oder Schraubenschlüssel, bevor Sie das Elektrowerkzeug einschalten. Ein Werkzeug oder Schlüssel, der sich in einem drehenden Teil des Elektrowerkzeuges befindet, kann zu Verletzungen führen.
- Vermeiden Sie eine abnormale Körperhaltung. Sorgen Sie für einen sicheren Stand und halten Sie jederzeit das Gleichgewicht. Dadurch können Sie das Elektrowerkzeug in unerwarteten Situationen besser kontrollieren.

- f) **Tragen Sie geeignete Kleidung. Tragen Sie keine weite Kleidung oder Schmuck. Halten Sie Haare, Kleidung und Handschuhe fern von sich bewegenden Teilen.** *Lockere Kleidung, Schmuck oder lange Haare können von sich bewegenden Teilen erfasst werden.*
- g) **Wenn Staubabsaug- und -auffangeinrichtungen montiert werden können, vergewissern Sie sich, dass diese angeschlossen sind und richtig verwendet werden.** *Verwendung einer Staubabsaugung kann Gefährdungen durch Staub verringern.*
- h) **Wiegen Sie sich nicht in falscher Sicherheit und setzen Sie sich nicht über die Sicherheitsregeln für Elektrowerkzeuge hinweg, auch wenn Sie nach vielfachem Gebrauch mit dem Elektrowerkzeug vertraut sind.** *Achtloses Handeln kann binnen Sekundenbruchteilen zu schweren Verletzungen führen.*

4) Verwendung und Behandlung des Elektrowerkzeuges

- a) **Überlasten Sie das Elektrowerkzeug nicht. Verwenden Sie für Ihre Arbeit das dafür bestimmte Elektrowerkzeug.** *Mit dem passenden Elektrowerkzeug arbeiten Sie besser und sicherer im angegebenen Leistungsbereich.*
- b) **Benutzen Sie kein Elektrowerkzeug, dessen Schalter defekt ist.** *Ein Elektrowerkzeug, das sich nicht mehr ein- oder ausschalten lässt, ist gefährlich und muss repariert werden.*
- c) **Ziehen Sie den Stecker aus der Steckdose und/oder entfernen Sie einen abnehmbaren Akku, bevor Sie Geräteeinstellungen vornehmen, Einsatzwerkzeugteile wechseln oder das Elektrowerkzeug weglegen.** *Diese Vorsichtsmaßnahme verhindert den unbeabsichtigten Start des Elektrowerkzeuges.*
- d) **Bewahren Sie unbenutzte Elektrowerkzeuge außerhalb der Reichweite von Kindern auf. Lassen Sie keine Personen das Elektrowerkzeug benutzen, die mit diesem nicht vertraut sind oder diese Anweisungen nicht gelesen haben.** *Elektrowerkzeuge sind gefährlich, wenn sie von unerfahrenen Personen benutzt werden.*
- e) **Pflegen Sie Elektrowerkzeuge und Einsatzwerkzeug mit Sorgfalt. Kontrollieren Sie, ob bewegliche Teile einwandfrei funktionieren und nicht klemmen, ob Teile gebrochen oder so beschädigt sind, dass die Funktion des Elektrowerkzeuges beeinträchtigt ist. Lassen Sie beschädigte Teile vor dem Einsatz des Elektrowerkzeuges reparieren.** *Viele Unfälle haben ihre Ursache in schlecht gewarteten Elektrowerkzeugen.*
- f) **Halten Sie Schneidwerkzeuge scharf und sauber.** *Sorgfältig gepflegte Schneidwerkzeuge mit scharfen Schneidkanten verklemmen sich weniger und sind leichter zu führen.*
- g) **Verwenden Sie Elektrowerkzeug, Zubehör, Einsatzwerkzeuge usw. entsprechend diesen Anweisungen. Berücksichtigen Sie dabei die Arbeitsbedingungen und die auszuführende Tätigkeit.** *Der Gebrauch von Elektrowerkzeugen für andere als die vorgesehenen Anwendungen kann zu gefährlichen Situationen führen.*
- h) **Halten Sie Griffe und Griffflächen trocken, sauber und frei von Öl und Fett.** *Rutschige Griffe und Griffflächen erlauben keine sichere Bedienung und Kontrolle des Elektrowerkzeuges in unvorhergesehenen Situationen.*

5) Service

- a) **Lassen Sie Ihr Elektrowerkzeug nur von qualifiziertem Fachpersonal und nur mit Original-Ersatzteilen reparieren.** *Damit wird sichergestellt, dass die Sicherheit des Elektrowerkzeuges erhalten bleibt.*

2.2 Zusätzliche Sicherheitshinweise

- Setzen Sie den Kompressor nicht dem Regen aus.
- Bei Benutzung von Spritz- und Sprühzubehör (z. B. Farbspritzpistolen) halten Sie während des Befüllens Abstand zum Gerät. Spritzen Sie nicht in Richtung des Kompressors!
- Bei niedrigen Temperaturen unter 0 °C ist der Motoranlauf verboten.
- Vermeiden Sie starke Belastungen auf das Leitungssystem, indem Sie flexible Schlauchanschlüsse verwenden, um Knickstellen zu vermeiden.

WARNUNG!

Alle Schläuche und Armaturen von straßenfahrbaren Kompressoren müssen für die Benutzung auf Baustellen beim zulässigen Höchstdruck geeignet sein. Es ist empfohlen, dass Zuführschläuche bei Drücken über 7 bar mit einem Sicherheitskabel, z. B. einem Drahtseil ausgestattet werden sollten.

- Betreiben Sie den Kompressor über eine Fehlerstromschutzeinrichtung (RCD) mit einem Auslösestrom von nicht mehr als 30 mA. Der Einsatz einer Fehlerstromschutzeinrichtung vermindert das Risiko eines elektrischen Schlags.
- Wenn die Netzanschlussleitung dieses Gerätes beschädigt wird, muss sie durch eine besondere Anschlussleitung ersetzt werden, die beim Hersteller oder seinem Kundendienst erhältlich ist.
- Unfallverhütungsvorschriften beachten. Zusätzlich zu den Hinweisen in dieser Bedienungsanleitung müssen die allgemeinen Sicherheits- und Unfallverhütungsvorschriften der hiesigen Behörden berücksichtigt werden.
- Die Betriebsanleitung muss ständig in unmittelbarer Nähe des Kompressors aufbewahrt werden und dem Bedienpersonal zur Verfügung stehen.

WARNUNG!

Der Kompressor darf in möglicherweise explosionsfähiger Atmosphäre nicht eingesetzt werden. Feuerstellen, offenes Licht oder funkenschlagende Maschinen dürfen nicht vorhanden sein bzw. betrieben werden.

- In Bereichen, in denen gearbeitet wird, nicht essen, trinken oder rauchen.
- Nur in gut belüfteten Räumen verwenden oder für lokale Absaugung sorgen.
- Es besteht keinerlei Schutz gegen Wasser, d. h. das Gerät darf nicht in feuchten oder nassen Räumen oder bei Regen verwendet werden oder in Räumen, in denen sich Farb- und/oder Staubnebel befindet. Achten Sie darauf, dass das Gerät weder während des Betriebes noch bei der Lagerung mit Wasser bzw. Feuchtigkeit in Kontakt kommt. Die kurzfristige Nutzung des Kompressors im Außenbereich bei trockenen Umgebungsbedingungen ist zulässig. Mit diesem Kompressor dürfen **KEINE** brennbaren Gase (Ex) und/oder Farb- und Staubnebel angesaugt werden.
- Kontakt mit heißen Teilen vermeiden. Berühren Sie keine heißen Teile am Gerät. Beachten Sie, dass verschiedene Komponenten Wärme speichern können und so auch nach Gebrauch des Gerätes noch zu Verbrennungen führen können.
- Bewegen Sie das Gerät ausschließlich mit Hilfe des dafür vorgesehenen Transportgriffes.

2.3 Betrieb eines Druckbehälters (nach Druckbehälter-Richtlinie)

1. Wer einen Druckbehälter betreibt, hat diesen in ordnungsmäßigem Zustand zu erhalten, ordnungsmäßig zu betreiben, zu überwachen, notwendige Instandsetzungsarbeiten unverzüglich vorzunehmen und die den Umständen nach erforderlichen Sicherheitsmaßnahmen zu treffen.
2. Aufsichtsbehörden können im Einzelfall erforderliche Überwachungsmaßnahmen anordnen.
3. Ein Druckbehälter darf nicht betrieben werden, wenn er Mängel aufweist, durch die Beschäftigte oder Dritte gefährdet werden.
4. Der Druckbehälter ist regelmäßig auf Beschädigungen, wie z. B. Rost zu kontrollieren. Sollten Sie Beschädigungen feststellen, kontaktieren Sie umgehend das Service-Center.

2.4 Restrisiken

Auch wenn Sie diese Maschine vorschriftsmäßig bedienen, bleiben immer Restrisiken bestehen. Folgende Gefahren können im Zusammenhang mit der Bauweise und Ausführung dieser Maschine auftreten:

- a) Lungenschäden, falls kein geeigneter Atemschutz getragen wird.
- b) Gehörschäden, falls kein geeigneter Gehörschutz getragen wird.
- c) Gesundheitsschäden, die aus den Schwingungsemissionen resultieren, falls das Gerät über einen längeren Zeitraum verwendet wird oder nicht ordnungsgemäß geführt und gewartet wird.

WARNUNG!

- Diese Maschine erzeugt während des Betriebs ein elektromagnetisches Feld. Dieses Feld kann unter bestimmten Umständen aktive oder passive medizinische Implantate beeinträchtigen. Um die Gefahr von ernsthaften oder tödlichen Verletzungen zu verringern, empfehlen wir Personen mit medizinischen Implantaten ihren Arzt und den Hersteller des medizinischen Implantats zu konsultieren, bevor die Maschine bedient wird.

3. Bedienung des Kompressors

3.1 Vor der Inbetriebnahme

Entfernen Sie sämtliches Verpackungsmaterial und alle Transportsicherungen vom Gerät. Überprüfen Sie, ob der Packungsinhalt vollständig und unbeschädigt ist. Bewahren Sie die Verpackung nach Möglichkeit bis zum Ablauf der Garantiezeit auf.

3.1.1 FüÙe montieren

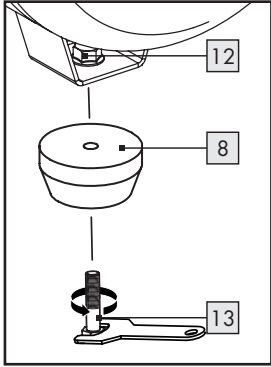

- Montieren Sie den Standfuß **8** mit der Sechskantschraube **13**, sowie der Mutter **12** wie in der Abbildung dargestellt.
- Ein Maulschlüssel (12 mm / 13 mm) ist nicht im Lieferumfang enthalten.

3.1.2 Räder montieren

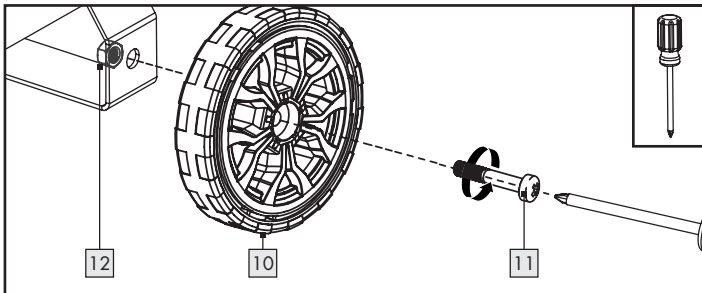

- Führen Sie die Radschraube **11** durch die Bohrung im Rad **10**.
- Führen Sie die Radschraube **11** durch die Bohrung am Radgestänge.
- Befestigen Sie das Rad **10** mit der Mutter **12**.
- Wiederholen Sie diese Schritte, um das zweite Rad **10** zu montieren.
- Ein Maulschlüssel (14 mm) ist nicht im Lieferumfang enthalten.

3.1.3 Gerät aufstellen

Für einen sicheren und fehlerfreien Betrieb des Gerätes muss der Aufstellort folgende Voraussetzungen erfüllen:

- Der Boden muss fest, flach und waagrecht sein. Stellen Sie das Gerät nicht in einer heißen, nassen oder sehr feuchten Umgebung oder in der Nähe von brennbarem Material auf.
- Die Steckdose muss leicht zugänglich sein, so dass der Netzstecker notfalls leicht abgezogen werden kann. Es wird von der Verwendung einer Kabelverlängerung abgeraten. Lange Zuleitungen können einen Spannungsabfall verursachen und somit den Motoranlauf verhindern.
- Sollten Sie dennoch eine Kabelverlängerung verwenden müssen, achten Sie darauf, dass diese nicht länger als 5 m ist und dass der Querschnitt mindestens 1,5 mm² beträgt. Kabelverlängerung **IMMER** ausgerollt einsetzen!

3.2 Inbetriebnahme

LESEN SIE DIE BETRIEBSANLEITUNG DES DRUCKLUFT-WERKZEUGS, BEVOR SIE ES AN DEN KOMPRESSOR ANSCHLIESSEN!

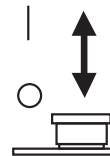

Vergewissern Sie sich, dass der Ein-/Aus-Schalter **1** nach unten gedrückt ist. Schließen Sie nun den Kompressor an eine geerdete, durch einen FI-Schutzschalter abgesicherte Steckdose an.

3.2.1 Ein-/Ausschalten

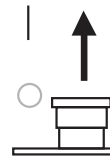

Ziehen Sie den Ein-/Aus-Schalter **1** nach oben. Der Kompressor wird eingeschaltet.

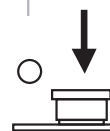

Zum Ausschalten des Kompressors drücken Sie den Ein-/Aus-Schalter **1** nach unten.

3.2.2 Luftdruck-Voreinstellungen

Folgende Drücke sind voreingestellt:

- Einschaltdruck: ca. 6 bar
- Ausschaltdruck: ca. 8 bar

3.2.3 Luftdruck einstellen

- Mit dem Druckregler **3** können Sie den gewünschten Druck einstellen (0-8 bar). Achten Sie dabei auf das Typenschild des anzuschließenden Druckluft-Werkzeugs!

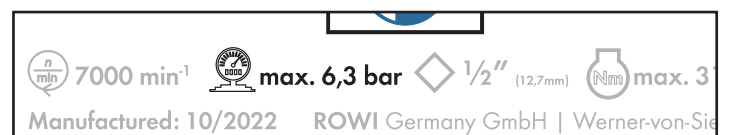

- Den tatsächlich abgegebenen Druck können Sie auf dem Manometer **6** ablesen. Dieser wird an der Schnellkupplung **5** abgegeben.

3.2.4 Sicherheitsventil

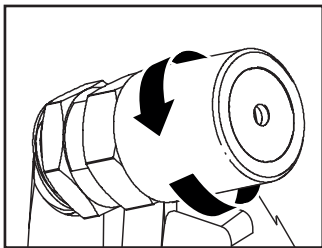

- Das Sicherheitsventil **4** ist auf den höchstzulässigen Druck des Druckbehälters **7** eingestellt. Es ist nicht zulässig, das Sicherheitsventil **4** zu verstellen oder die Verbindungssicherung zwischen der Ablassmutter und deren Kappe zu entfernen.

- Drehen Sie die Ablassmutter zum Öffnen gegen den Uhrzeigersinn, um den Auslass des Sicherheitsventils **4** zu öffnen.
- Das Sicherheitsventil **4** lässt nun hörbar Luft ab. Anschließend drehen Sie die Ablassmutter wieder im Uhrzeigersinn fest.

HINWEIS

Wiederholen Sie diesen Prozess alle 30 Betriebsstunden oder mindestens dreimal im Jahr.

3.2.5 Kondenswasser ablassen

Am Boden des Kessels **7** sammelt sich Kondenswasser.

- Ablassschraube **9** an der Kesselunterseite komplett öffnen ☹.
- Den Kompressor zur Seite neigen, sodass die Ablassschraube **9** den tiefsten Punkt des Kessels **7** darstellt und warten bis das Kondenswasser vollständig abgelaufen ist.
- Verschließen Sie danach die Ablassschraube **9** ☺ wieder.

ACHTUNG

Das Kondenswasser darf nur abgelassen werden, wenn der Kessel **7** **NICHT** unter Druck steht.

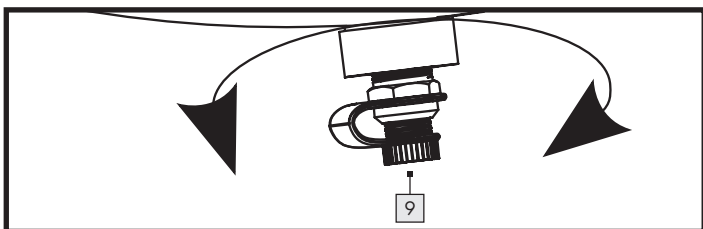

HINWEIS

Lassen Sie nach jedem Betrieb, mindestens jedoch einmal pro Woche, das Kondenswasser ab.

3.2.6 Überdruck ablassen (Druck anpassen)

- Schalten Sie den Kompressor aus.
- Verbrauchen Sie den Überdruck mit einem Druckluft-Werkzeug im Leerlauf.

4. Reinigung, Instandhaltung, Transport und Lagerung durch den Benutzer

Reinigen und warten Sie Ihren Kompressor sorgfältig und regelmäßig. Nur so kann ein einwandfreier Betrieb und eine lange Lebensdauer gewährleistet werden.

Ungeachtet der Anzahl an Arbeitsgängen bzw. der Betätigungen, warten und reinigen Sie das Gerät nach jedem Einsatz.

4.1 Sicherheitsmaßnahmen

Beachten Sie bei Instandhaltungs- und Reinigungsarbeiten unbedingt folgende Hinweise:

- Schalten Sie den Kompressor ab, indem Sie den Ein-/Aus-Schalter **1** nach unten drücken.
- Trennen Sie den Kompressor von der Stromversorgung, indem Sie den Netzstecker ziehen. Somit ist der Kompressor von der Energieversorgung getrennt.
- Lassen Sie den Druck vom Kompressor ab, um Materialschäden zu vermeiden. Sie können z. B. eine Druckluft-Ausblaspistole an den Kompressor anschließen und somit den Druckbehälter **7** entleeren.
- Achten Sie auf die in dieser Bedienungsanleitung aufgeführten Entsorgungshinweise. Eine nicht sachgemäße Entsorgung kann die Umwelt oder Ihre Gesundheit schädigen.
- Reinigen Sie das Gerät vor der Wartung von gefährlichen Substanzen, die sich (aufgrund von Arbeitsprozessen) auf diesem abgelagert haben. Vermeiden Sie jeden Hautkontakt mit diesen Substanzen. Wenn die Haut mit gefährlichen Stäuben in Kontakt kommt, kann dies zu schwerer Dermatitis führen. Falls während der Wartungsarbeiten Staub erzeugt oder aufgewirbelt wird, kann dieser eingeatmet werden.
- Tragen Sie stets Schutzhandschuhe und eine Schutzmaske!
- Das Gerät darf nur von unterwiesenen Personen bedient und gewartet werden. Reparaturen dürfen nur von qualifizierten Personen durchgeführt werden.

Prüfungen, Einstellungen und Wartungsarbeiten sollten möglichst von der gleichen Person oder deren Stellvertreter durchgeführt und in einem Wartungsbuch dokumentiert werden.

4.2 Wartung des Druckbehälters



- Lassen Sie nach jedem Betrieb, mindestens jedoch einmal pro Woche, das Kondenswasser ab. Das Kondenswasser darf nur abgelassen werden, wenn der Kessel **7** **NICHT** unter Druck steht.
- Mindestens dreimal im Jahr das Sicherheitsventil **4** öffnen und wieder schließen. Das Sicherheitsventil **4** schützt den Kompressor. Es sichert den unter Druck stehenden Behälter **7** ab. Sobald die Luft im Behälter **7** den maximal zulässigen Betriebsdruck erreicht bzw. überschreitet, öffnet sich das Sicherheitsventil **4** und lässt die Druckluft entweichen und senkt dadurch den Druck im Kompressor.

4.3 Reinigung

- Reinigen Sie das Gerät ausschließlich im ausgeschalteten und kalten Zustand.
- Reinigen Sie das Gehäuse des Gerätes ausschließlich mit einem leicht feuchten, weichen Tuch. Verwenden Sie auf keinen Fall scharfe und/oder kratzende Reinigungsmittel.
- Stellen Sie sicher, dass bei der Reinigung keine Feuchtigkeit in das Gerät eindringt, um eine irreparable Beschädigung des Gerätes zu vermeiden.

- Sie können ebenfalls mithilfe einer Druckluft-Ausblaspistole (bei niedrigem Druck) Staubablagerungen entfernen.





4.4 Transport

- Mit dem Transportgriff  kann der Kompressor auf den Rädern  transportiert werden.



4.5 Lagerung

- Zum Schutz vor Verunreinigungen sollte der Kompressor nach jedem Gebrauch abgedeckt werden. Die Verpackung kann zur Lagerung des Kompressors eingesetzt werden.
- Decken Sie den Kompressor erst ab, wenn er vollständig abgekühlt ist.
- Bewahren Sie den Kompressor und seine Bedienungsanleitung zusammen auf. Lagern Sie die Maschine an einem dunklen, trockenen, staub- und frostfreiem Ort.

4.6 Fehlerbehebung

Störung	Mögliche Ursache(n)	Abhilfe
Der Motor springt nicht an.	Keine oder zu niedrige Spannung	Stellen Sie sicher, dass der Netzstecker in der Steckdose steckt. Überprüfen Sie die Sicherung und wechseln Sie diese ggf. aus. Überprüfen Sie die Netzspannung.
	Außentemperatur zu niedrig	Für +5 °C Umgebungstemperatur sorgen
	Das Gerät ist nicht eingeschaltet.	Betätigen Sie den Ein-/Aus-Schalter  auf Position „I“, um den Kompressor einzuschalten.
	Das Verlängerungskabel ist zu lang oder zu dünn.	Ersetzen Sie das Verlängerungskabel (mind. 1,5 mm ² , max. 5 m lang).
Ungewöhnliche Geräusche	Die Druckluft-Verbindungen sind lose.	Überprüfen Sie sämtliche Verbindungsteile und ziehen Sie diese bei Bedarf vorsichtig nach.
Starke Schwingungen	Die Druckluft-Verbindungen sind lose.	Kompressor warten und instandhalten.
Der Kompressor schaltet häufig ein.	Der Kompressor ist überlastet.	Beachten Sie die Herstellerhinweise Ihres Werkzeuges bzw. Ihrer Geräte, insbesondere bzgl. der benötigten Druckluftmenge.
	Zu viel Kondenswasser im Kessel 	Entleeren Sie den Kessel  regelmäßig.
Der Kompressor läuft ohne Unterbrechung / Kompressor erreicht den Ausschaltdruck nicht.	Angeschlossene Druckluft-Werkzeuge und -Geräte haben einen zu hohen Luftverbrauch.	Beachten Sie die Hersteller-Hinweise Ihres Druckluft-Werkzeuges insbesondere bzgl. der benötigten Druckluftmenge.
	Schnellkupplungen  sind undicht.	Schnellkupplung  überprüfen, ggf. ersetzen.
	Druckluft-Verbindungen sind undicht.	Druckluft-Schlauch und -Werkzeuge überprüfen, ggf. austauschen.

4.7 Ersatzteilliste für sicherheitskritische Anwendungen

-  Sicherheitsventil
-  Schnellkupplung
-  Ablassschraube für Kondenswasser

4.8 Teile und Verbrauchsmaterialien, die regelmäßig überprüft und ggf. ausgetauscht werden müssen:

- Druckbehälter
- Ablassschraube für Kondenswasser
- Schlauchverbindungen
- Räder und Standfüße
- Netzanschlussleitung und Netzstecker
- Sicherheitsventil

5. Entsorgung

- Gerät, Zubehör und Verpackung* sollten einer umweltgerechten Wiederverwertung zugeführt werden.

Die durchgestrichene Mülltonne weist darauf hin, dass das Gerät am Ende seiner Lebensdauer getrennt vom unsortierten Siedlungsabfall zu erfassen ist.



Dieses Produkt unterliegt der europäischen Richtlinie 2012/19/EU. Entsorgen Sie das Produkt nicht im Hausmüll, sondern über kommunale Sammelstellen zur stofflichen Verwertung! Sie sind **verpflichtet**, Altgeräte einer vom unsortierten Siedlungsabfall getrennten Erfassung zuzuführen.

Möglichkeiten zur kostenlosen Entsorgung bzw. Rückgabe des ausgedienten Gerätes erfahren Sie bei Ihrer Gemeinde- oder Stadtverwaltung, im Internet sowie im Laden selbst, wo Sie dieses Gerät erworben haben. Unabhängig vom Kauf eines Neugerätes, ist LIDL zur **unentgeltlichen** Rücknahme von bis zu drei Altgeräten verpflichtet, die in keiner Abmessung größer als 25 cm sind.

Achten Sie darauf, dass Sie für die Löschung sämtlicher personenbezogener Daten von Ihrem Altgerät selbst verantwortlich sind.



Points de collecte sur www.quefairedemesdechets.fr



Die Verpackung besteht aus umweltfreundlichen Materialien, die Sie über die örtlichen Recyclingstellen entsorgen können.



Das Triman-Logo gilt nur für Frankreich.



Beachten Sie die Kennzeichnung der Verpackungsmaterialien bei der Abfalltrennung, diese sind gekennzeichnet mit Abkürzungen (a) und Nummern (b) mit folgender Bedeutung: 1–7: Kunststoffe/20–22: Papier und Pappe/80–98: Verbundstoffe.

5.1 Umweltverträglichkeit und Materialentsorgung

Schmieröl darf nicht ins Erdreich, in die Gewässer oder Abwasser gelangen. Schmieröl ist Sondermüll, der entsprechend entsorgt werden muss. Beachten Sie die örtlichen Vorschriften. Entsorgen Sie Schmieröl sowie Verpackungen, die Rückstände enthalten, bei Ihrer lokalen Sammelstelle, Tankstelle oder Ölhändler.

* Nicht kontaminierte bzw. gereinigte Verpackungen können einer Verwertung zugeführt werden.

Der Kompressor arbeitet ohne Öl, daher sind bei der Entsorgung des Kondenswassers keine besonderen Hinweise zu beachten.

6. Garantie der ROWI Germany GmbH

Sehr geehrte Kundin, sehr geehrter Kunde,
Sie erhalten auf dieses Gerät 3 Jahre Garantie ab Kaufdatum. Im Falle von Mängeln dieses Produkts stehen Ihnen gegen den Verkäufer des Produkts gesetzliche Rechte zu. Diese gesetzlichen Rechte werden durch unsere im Folgenden dargestellte Garantie nicht eingeschränkt.

Garantiebedingungen

Die Garantiefrist beginnt mit dem Kaufdatum. Bitte bewahren Sie den Original-Kassenbon gut auf. Dieser wird als Nachweis für den Kauf benötigt.

Tritt innerhalb von drei Jahren ab dem Kaufdatum dieses Produkts ein Material- oder Fabrikationsfehler auf, wird das Produkt von uns – nach unserer Wahl – für Sie kostenlos repariert, ersetzt oder der Kaufpreis erstattet. Diese Garantieleistung setzt voraus, dass innerhalb der Drei-Jahres-Frist das defekte Gerät und der Kaufbeleg (Kassenbon) vorgelegt und schriftlich kurz beschrieben wird, worin der Mangel besteht und wann er aufgetreten ist.

Wenn der Defekt von unserer Garantie gedeckt ist, erhalten Sie das reparierte oder ein neues Produkt zurück. Mit Reparatur oder Austausch des Produkts beginnt kein neuer Garantiezeitraum.

Garantiezeit und gesetzliche Mängelansprüche

Die Garantiezeit wird durch die Gewährleistung nicht verlängert. Dies gilt auch für ersetzte und reparierte Teile. Eventuell schon beim Kauf vorhandene Schäden und Mängel müssen sofort nach dem Auspacken gemeldet werden. Nach Ablauf der Garantiezeit anfallende Reparaturen sind kostenpflichtig.

Garantieumfang

Das Gerät wurde nach strengen Qualitätsrichtlinien sorgfältig produziert und vor Anlieferung gewissenhaft geprüft.

Die Garantieleistung gilt für Material- oder Fabrikationsfehler. Diese Garantie erstreckt sich nicht auf Produktteile, die normaler Abnutzung ausgesetzt sind und daher als Verschleißteile angesehen werden können oder für Beschädigungen an zerbrechlichen Teilen, z. B. Schalter, Akkus oder die aus Glas gefertigt sind.

Diese Garantie verfällt, wenn das Produkt beschädigt, nicht sachgemäß benutzt oder gewartet wurde. Für eine sachgemäße Benutzung des Produkts sind alle in der Bedienungsanleitung aufgeführten Anweisungen genau einzuhalten. Verwendungszwecke und Handlungen, von denen in der Bedienungsanleitung abgeraten oder vor denen gewarnt wird, sind unbedingt zu vermeiden.

Das Produkt ist lediglich für den privaten und nicht für den gewerblichen Gebrauch bestimmt. Bei missbräuchlicher und unsachgemäßer Behandlung, Gewaltanwendung und bei Eingriffen, die nicht von unserer autorisierten Service-Niederlassung vorgenommen wurden, erlischt die Garantie.

Abwicklung im Garantiefall

Um eine schnelle Bearbeitung Ihres Anliegens zu gewährleisten, folgen Sie bitte den folgenden Hinweisen:

- Bitte halten Sie für alle Anfragen den Kassenbon und die Artikelnummer (IAN 423284_2204) als Nachweis für den Kauf bereit.
- Die Artikelnummer entnehmen Sie bitte dem Typenschild am Produkt, dem Titelblatt Ihrer Anleitung (unten links) oder dem Aufkleber auf der Rück- oder Unterseite des Produktes.
- Sollten Funktionsfehler oder sonstige Mängel auftreten, kontaktieren Sie zunächst die nachfolgend benannte Serviceabteilung **telefonisch** oder **per E-Mail**.
- Ein als defekt erfasstes Produkt können Sie dann unter Beifügung des Kaufbelegs (Kassenbon) und der Angabe, worin der Mangel besteht und wann er aufgetreten ist, für Sie portofrei an die Ihnen mitgeteilte Service-Anschrift übersenden.



Auf www.lidl-service.com können Sie diese und viele weitere Handbücher, Produktvideos und Installationssoftware herunterladen. Mit diesem QR-Code gelangen Sie direkt auf die Lidl-Service-Seite (www.lidl-service.com) und können mittels der Eingabe der Artikelnummer (IAN 423284_2204) Ihre Bedienungsanleitung öffnen.

7. Service

Sollten beim Betrieb Ihres ROWI Germany-Produktes Probleme auftreten, gehen Sie bitte wie folgt vor:

Kontaktaufnahme

Das ROWI Germany Service-Team erreichen Sie unter:

ROWI Germany GmbH
Werner-von-Siemens-Str. 27
76694 Forst
DEUTSCHLAND
lidl-services@rowi-group.com
Service-Hotline: +800 7694 7694
(kostenlos aus dem Festnetz)

IAN 423284_2204

Die meisten Probleme können bereits im Rahmen der kompetenten, technischen Beratung unseres Service-Teams behoben werden.

8. Original-Konformitätserklärung

Wir, **ROWI** Germany GmbH, Werner-von-Siemens-Str. 27, 76694 Forst, Deutschland, erklären hiermit, dass dieses Produkt mit den folgenden Normen, normativen Dokumenten und EU-Richtlinien übereinstimmt:

Maschinenrichtlinie: 2006/42/EG

Elektromagnetische Verträglichkeit: 2014/30/EU

Outdoor-Richtlinie: 2000/14/EG + 2005/88/EG

Benannte Stelle: Nr. 0036 // TÜV SÜD Industrie Service GmbH, Westendstraße 199, 80686 München, Deutschland
Bewertungsverfahren der Konformität gemäß Anhang VI. Schalleistungspegel L_{WA} : Gemessen: 92,6 dB(A) - Garantiert: 95 dB(A)

Druckbehälterrichtlinie: 2014/29/EU

RoHS-Richtlinie: 2011/65/EU* inkl. der delegierten Richtlinie (EU) 2015/863

Angewandte harmonisierte Normen:

EN 1012-1:2010

EN 62841-1:2015

EN IEC 61000-6-1:2019

EN IEC 61000-6-3:2021

Gerätebezeichnung: Kompressor 24L

Modellnummer: PKO 248 A1

Herstellungsjahr: 10/2022

Losnummer: IAN 423284_2204

Dokumentationsverantwortlicher: Marc Stockenberger

Ort: Forst

Datum/Herstellerunterschrift: 06.09.2022



Marc Stockenberger

Geschäftsführer

Technische Änderungen im Sinne der Weiterentwicklung sind vorbehalten.
Die alleinige Verantwortung für die Ausstellung dieser Konformitätserklärung trägt der Hersteller.

* Der oben beschriebene Gegenstand der Erklärung erfüllt die Vorschriften der Richtlinie 2011/65/EU des Europäischen Parlaments und des Rates vom 8. Juni 2011 zur Beschränkung der Verwendung bestimmter gefährlicher Stoffe in Elektro- und Elektronikgeräten.

1. Introduction	28
1.1 Utilisation conforme	28
1.2 Contenu de la livraison	28
1.3 Équipement	28
1.4 Données techniques	29
2. Consignes de sécurité	30
2.1 Consignes générales de sécurité pour les outils électriques	30
2.2 Consignes de sécurité supplémentaires	31
2.3 Fonctionnement d'un réservoir d'air comprimé (selon la directive sur les réservoirs d'air comprimé)	32
2.4 Risques résiduels	32
3. Utilisation du compresseur	33
3.1 Avant la mise en service	33
3.1.1 Monter les pieds	33
3.1.2 Monter les roues	33
3.1.3 Installer l'appareil	33
3.2 Mise en service	33
3.2.1 Mise en marche/arrêt	33
3.2.2 Préréglage de la pression d'air	33
3.2.3 Régler la pression de l'air	33
3.2.4 Soupape de sécurité	34
3.2.5 Évacuer l'eau de condensation	34
3.2.6 Relâcher la surpression (adapter la pression)	34
4. Nettoyage, maintenance, transport et stockage par l'utilisateur	34
4.1 Mesures de sécurité	34
4.2 Maintenance du réservoir d'air comprimé	34
4.3 Nettoyage	34
4.4 Transport	35
4.5 Stockage	35
4.6 Résolution de problèmes	35
4.7 Liste de pièces de rechange pour les applications critiques en matière de sécurité	35
4.8 Pièces et consommables à vérifier régulièrement et à remplacer si nécessaire :	35
5. Mise au rebut	35
5.1 Impact environnemental et mise au rebut du matériel	36
6. Garantie de ROWI Germany GmbH pour la France	36
7. Garantie de ROWI Germany GmbH pour la Belgique	36
8. Service	37
9. Traduction de la Déclaration de conformité originale (C) (E)	38

COMPRESSEUR 24 I - PKO 248 A1

1. Introduction

Félicitations pour l'achat de votre nouvel appareil. Vous avez choisi un produit de haute qualité. Le mode d'emploi fait partie de ce produit. Il contient des informations importantes sur la sécurité, l'utilisation et la mise au rebut. Familiarisez-vous avec toutes les instructions d'utilisation et de sécurité avant d'utiliser le produit. Utilisez le produit uniquement comme décrit et pour les domaines d'application indiqués. Si vous transmettez le produit à un tiers, remettez-lui tous les documents le concernant.

1.1 Utilisation conforme

Le compresseur sert à faire fonctionner des outils à air comprimé chez vous, dans votre propre atelier. Il est conçu pour aspirer et comprimer de l'air ambiant propre, sans poussière, sec et non pollué. L'air ambiant ne doit pas contenir de substances agressives ou inflammables. Le compresseur ne doit être utilisé que dans des espaces fermés et suffisamment aérés. Des outils à air comprimé peuvent être raccordés au compresseur et utilisés pour souffler, visser, agraffer et peindre. Afin d'utiliser correctement ces outils à air comprimé, veuillez lire les modes d'emploi respectifs. Le compresseur et les outils à air comprimé raccordés ne doivent être utilisés que par une personne formée à cet effet. L'utilisation du compresseur et des outils à air comprimé raccordés est interdite aux personnes dont les capacités physiques, sensorielles ou mentales sont réduites, ainsi qu'aux enfants et aux adolescents. L'utilisation conforme implique également le respect de toutes les indications contenues dans ce mode d'emploi.

Toute autre utilisation ou modification du produit sera considérée comme non conforme et entraînera des grands risques d'accident. Nous déclinons toute responsabilité pour des dommages résultant d'une utilisation non conforme. Les produits sont uniquement destinés à un usage privé et ne peuvent pas être utilisés à des fins commerciales ou industrielles.

1.2 Contenu de la livraison

- 1 Compresseur
- 2x Roues
- 1x Pieds supports

- **Matériel de montage :**
 - 3x Écrou
 - 2x Vis de roue
 - 1x Vis à tête hexagonale

1.3 Équipement

- 1 Bouton marche/arrêt
- 2 Poignée de transport
- 3 Régulateur de pression
- 4 Soupape de sécurité
- 5 Raccord rapide (pour la connexion du tuyau)
- 6 Manomètre
- 7 Réservoir sous pression (chaudière)
- 8 Pied de support
- 9 Vis de vidange (pour l'eau de condensation)
- 10 Roues avec enjoliveurs
- 11 Vis de roue
- 12 Écrous
- 13 Vis à tête hexagonale

1.4 Données techniques

Tension assignée : 230 V~ 50 Hz (~ courant alternatif)
 Puissance assignée : 1100 W
 Mode opérationnel : S3 50%*



Vitesse de rotation maximale du compresseur : 2850 min⁻¹
 Capacité du réservoir d'air comprimé : 24 l



Pression maximale admissible : max. de 8 bar
 Puissance d'aspiration (théo.) env. 200 l/min
 Puissance de sortie (théo.) env. 55 l/min (7 bar)

IP30

Degré de protection : IP30**



Dimensions : 630 x 320 x 575 mm
 Masse totale (sans câbles ni accessoires) : 21,8 kg

* Cela signifie que, sur une période de 10 minutes, le compresseur peut fonctionner pendant 5 minutes et doit refroidir les 5 minutes restantes (à une température ambiante de 20 °C).

** **IP3X** : Protection contre la pénétration de corps étrangers Ø > 2,5 mm. Tenir les outils et les fils métalliques à distance.

IPX0 : Pas de protection contre l'eau, donc l'appareil ne doit pas être utilisé dans des locaux humides ou mouillés, ou sous la pluie.

PLAQUE SIGNALÉTIQUE

PARKSIDE WEEE
PARKSIDE

PKO 248 A1
 230 V~, 50Hz
 1100W (S3 50%)

2850 min⁻¹
 max. 8 bar
 21,8 kg

IP30

Manufactured: 10/2022
 IAN: 423284_2204
 S./N.: []

ROWI Germany GmbH
 Werner-von-Siemens-Str. 27
 76694 Forst | Germany
 lid-services@rowi-group.com

Logos: TUV SUD, GS, CE, and various safety symbols (warning, no rain, high temperature, no open flame, wear PPE).

PLAQUE

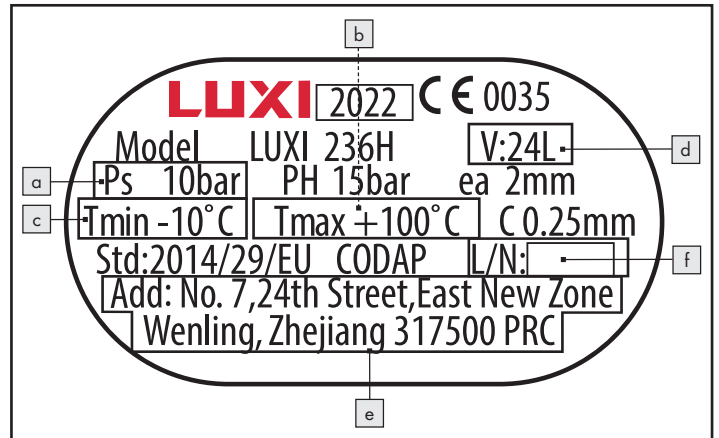

- a) pression de service maximale (PS en bars) ;
- b) température maximale de fonctionnement (T. max. en °C) ;
- c) température minimale de fonctionnement (T. min. en °C) ;
- d) contenance du réservoir (V en L) ;
- e) nom, nom commercial enregistré ou marque commerciale enregistrée et adresse du fabricant ;
- f) marquage du modèle et marquage de la série ou du lot du réservoir.

Explications de tous les symboles présents sur le produit

	AVERTISSEMENT Lisez le mode d'emploi avant la mise en service.
	Le manuel d'utilisation doit être lu.
	N'exposez pas la machine à la pluie. L'appareil ne doit être stationné, stocké et utilisé que dans des conditions ambiantes sèches.
	Risque de températures élevées
	Le compresseur peut démarrer sans avertissement.
IP30	Degré de protection
	Ne pas ouvrir le robinet avant d'avoir raccordé le tuyau d'air.
	Ne pas garder allumé
	Porter des lunettes de protection
	Porter une protection respiratoire
	Porter une protection auditive
	Porter des gants de protection
	Niveau de puissance sonore garanti

Valeurs d'émission sonore

Niveau de pression sonore $L_{pA} = 72,6$ dB (A)

Incertitude $K_{pA} = 2,67$ dB

Niveau de puissance sonore $L_{WA} = 92,6$ dB (A)

Incertitude $K_{WA} = 2,67$ dB

Niveau de puissance sonore garanti $L_{WA} = 95$ dB (A)

Porter une protection auditive !

REMARQUE

- Les niveaux de bruit et de vibrations indiqués dans ces instructions ont été mesurés conformément à une méthode de mesure normalisée et peuvent être utilisés pour comparer des appareils.

AVERTISSEMENT !

- Les émissions de bruit et de vibrations lors de l'utilisation réelle de l'appareil peuvent s'écarter des valeurs déclarées, selon la manière dont l'appareil est utilisé, en particulier selon le type de pièce à usiner et l'accessoire utilisé.

2. Consignes de sécurité

2.1 Consignes générales de sécurité pour les outils électriques



AVERTISSEMENT Lisez toutes les consignes de sécurité, les instructions, les illustrations et les données techniques qui accompagnent cet outil électrique. *Le non-respect des instructions suivantes peut causer un choc électrique, un incendie et/ou des blessures graves.*

CONSERVEZ TOUTES LES CONSIGNES DE SÉCURITÉ ET INSTRUCTIONS POUR POUVOIR Y REVENIR ULTÉRIEUREMENT.

Le terme « outil électrique » utilisé dans les consignes de sécurité fait référence aux outils électriques fonctionnant sur secteur (avec câble d'alimentation) ou aux outils électriques fonctionnant sur batterie (sans câble d'alimentation).

1) Sécurité au travail

- Maintenez votre espace de travail propre et bien éclairé.** *Des zones de travail encombrées ou non éclairées peuvent entraîner des accidents.*
- Avec l'outil électrique, ne travaillez pas dans un environnement présentant des risques d'explosion, dans lequel se trouvent des liquides, des gaz ou des poussières inflammables.** *Les outils électriques produisent des étincelles qui peuvent enflammer la poussière ou les vapeurs.*
- Tenez les enfants et les autres personnes à l'écart pendant l'utilisation de l'outil électrique.** *Une distraction peut vous faire perdre le contrôle de l'outil électrique.*

2) Sécurité électrique

- La fiche de raccordement de l'outil électrique doit être adaptée à la prise de courant. La fiche ne doit en aucun cas être modifiée. N'utilisez pas d'adaptateurs avec des outils électriques mis à la terre.** *Des fiches non modifiées et des prises de courant adaptées réduisent le risque de choc électrique.*
- Évitez tout contact corporel avec des surfaces mises à la terre, telles celles de tuyaux, de radiateurs, de cuisinières ou de réfrigérateurs.** *Il existe un risque accru de choc électrique si votre corps est relié à la terre.*
- Maintenez les outils électriques à l'écart de la pluie ou de l'humidité.** *L'infiltration d'eau dans un outil électrique augmente le risque de choc électrique.*
- Ne détournez pas le câble de raccordement de son usage initial pour porter ou suspendre l'outil électrique, ou pour le débrancher de la prise de courant. Tenez le câble de raccordement à l'écart de la chaleur, de l'huile, d'angles coupants ou de pièces en mouvement.** *Des câbles de raccordement endommagés ou emmêlés augmentent le risque de choc électrique.*
- Si vous travaillez à l'extérieur avec un outil électrique, n'utilisez que des rallonges qui sont également conçues pour l'extérieur.** *L'utilisation d'une rallonge électrique conçue pour l'extérieur réduit le risque de choc électrique.*
- Si l'utilisation de l'outil électrique dans un environnement humide est inévitable, utilisez un disjoncteur différentiel.** *L'utilisation d'un disjoncteur différentiel réduit le risque de choc électrique.*

3) Sécurité des personnes

- Soyez attentif, prêtez attention à vos actes et faites preuve de bon sens lorsque vous travaillez avec un outil électrique. N'utilisez pas d'outil électrique si vous êtes fatigué ou sous l'influence de drogues, d'alcool ou de médicaments.** *Un moment d'inattention lors de l'utilisation de l'outil électrique peut entraîner de graves blessures.*
- Portez un équipement de protection individuel et toujours des lunettes de protection.** *Le port d'un équipement de protection individuel, comme un masque anti-poussière, des chaussures de sécurité antidérapantes, un casque de protection ou une protection auditive, selon le type et l'utilisation de l'outil électrique, réduit le risque de blessures.*
- Évitez toute mise en service involontaire. Assurez-vous que l'outil électrique est éteint avant de le brancher à l'alimentation secteur et/ou à la batterie, de le prendre ou de le porter.** *Si vous avez le doigt sur l'interrupteur lorsque vous portez l'outil électrique ou si vous branchez l'outil électrique à l'alimentation secteur alors qu'il est allumé, vous risquez de provoquer un accident.*
- Avant de mettre l'outil électrique en marche, retirez les outils de réglage ou clés de serrage.** *Un outil ou une clé se trouvant dans une partie tournante de l'outil électrique peut entraîner des blessures.*

- e) **Évitez les postures anormales. Veillez à avoir une position stable et à garder l'équilibre à tout moment.** *Cela vous permettra de mieux contrôler l'outil électrique dans des situations inattendues.*
- f) **Portez des vêtements appropriés. Ne portez pas de vêtements amples ni de bijoux. Éloignez les cheveux, les vêtements et les gants des pièces en mouvement.** *Les vêtements amples, les bijoux ou les cheveux longs peuvent être pris dans des pièces en mouvement.*
- g) **Si des dispositifs d'aspiration et de récupération des poussières peuvent être installés, assurez-vous qu'ils sont raccordés et utilisés correctement.** *L'utilisation d'un dispositif d'aspiration des poussières peut réduire les risques liés à la poussière.*
- h) **Même si vous vous êtes familiarisé avec l'outil électrique après l'avoir utilisé à de nombreuses reprises, ne vous fiez pas à un sentiment de sécurité trompeur et n'ignorez pas les règles de sécurité relatives aux outils électriques.** *Une action irréfléchie peut entraîner des blessures graves en une fraction de seconde.*

4) Utilisation et traitement de l'outil électrique

- a) **Ne surchargez pas l'outil électrique. Utilisez pour votre travail l'outil électrique qui est destiné à cet usage.** *Avec l'outil électrique approprié, vous travaillerez mieux et de manière plus sûre dans la plage de puissance qui est indiquée.*
- b) **N'utilisez pas un outil électrique dont l'interrupteur est défectueux.** *Un outil électrique qui ne s'allume ou ne s'éteint plus est dangereux et doit être réparé.*
- c) **Avant de procéder aux réglages de l'appareil, de changer des pièces de l'outil d'insertion ou de ranger l'outil électrique, débranchez la fiche de la prise de courant et/ou retirez une batterie amovible.** *Cette mesure de précaution permet d'éviter le démarrage accidentel de l'outil électrique.*
- d) **Rangez les outils électriques non utilisés hors de portée des enfants. Ne laissez pas des personnes non familiarisées avec l'outil électrique ou qui n'ont pas lu ces instructions l'utiliser.** *Les outils électriques sont dangereux lorsqu'ils sont utilisés par des personnes inexpérimentées.*
- e) **Prenez soin des outils électriques et des outils d'insertion. Contrôlez si les pièces mobiles fonctionnent correctement et ne sont pas bloquées, si des pièces sont cassées ou endommagées au point d'entraver le bon fonctionnement de l'outil électrique. Faites réparer les pièces endommagées avant d'utiliser l'outil électrique.** *Beaucoup d'accidents ont pour origine un outillage électrique mal entretenu.*
- f) **Maintenez les outils de coupe aiguisés et propres.** *Les outils de coupe soigneusement entretenus et dont les arêtes sont bien tranchantes sont moins susceptibles de coincer et plus faciles à manipuler.*
- g) **Utilisez les outils électriques, les accessoires, les outils d'insertion, etc. conformément aux présentes instructions. Prenez en compte les conditions de travail et l'activité à effectuer.** *L'utilisation d'outils électriques à des fins autres que celles pour lesquelles ils ont été conçus peut engendrer des situations dangereuses.*
- h) **Maintenez les poignées et les surfaces de saisie sèches, propres et exemptes d'huile et de graisse.** *Dans des situations imprévues, les poignées et surfaces de saisie glissantes ne permettent pas une utilisation et un contrôle sûrs de l'outil électrique.*

5) Service

- a) **Ne faites réparer votre outil électrique que par un personnel spécialisé qualifié et uniquement avec des pièces de rechange d'origine.** *Cela garantit que la sécurité de l'outil électrique est préservée.*

2.2 Consignes de sécurité supplémentaires

- N'exposez pas le compresseur à la pluie.
- Si vous utilisez des accessoires de pulvérisation (par exemple des pistolets à peinture), tenez-vous à distance de l'appareil pendant le remplissage. Ne pulvérisez pas en direction du compresseur !
- Le démarrage du moteur est interdit en cas de températures basses, inférieures à 0 °C.
- Évitez les fortes contraintes sur le système de conduites en utilisant des raccords de tuyaux flexibles pour éviter les pliures.

AVERTISSEMENT !

Tous les tuyaux et raccords des compresseurs routiers doivent être adaptés à l'utilisation sur les chantiers à la pression maximale autorisée. Il est recommandé que les tuyaux d'alimentation soient équipés d'un câble de sécurité, par exemple un câble métallique, lorsque la pression est supérieure à 7 bars.

- Utilisez un disjoncteur différentiel (RCD) avec un courant de déclenchement de 30 mA ou moins. L'utilisation d'un dispositif de protection à courant différentiel-résiduel réduit le risque de choc électrique.
- Si le câble de raccordement au réseau de cet appareil est endommagé, il doit être remplacé par un câble de raccordement spécial disponible auprès du fabricant ou de son service après-vente.
- Respecter les règles de prévention des accidents. Outre les instructions contenues dans ce mode d'emploi, il convient de respecter les règles générales de sécurité et de prévention des accidents des autorités locales.
- Le mode d'emploi doit être gardé en permanence à proximité immédiate du compresseur et être à la disposition du personnel de service.

AVERTISSEMENT !

Le compresseur ne doit pas être utilisé dans une atmosphère potentiellement explosive. Les points de feu, les sources de lumière non protégées ou les machines produisant des étincelles ne doivent pas être présents ou utilisés.

- Ne pas manger, ni boire, ni fumer dans les zones de travail.
- Utiliser uniquement dans des locaux bien ventilés ou prévoir une aspiration locale.
- Étant donné qu'il n'existe aucune protection contre l'eau, l'appareil ne doit pas être utilisé dans des locaux humides ou mouillés, sous la pluie ou dans des locaux où se trouvent des nuages de peinture et/ou de poussière. Assurez-vous que l'appareil n'entre pas en contact avec de l'eau ou de l'humidité ni pendant le fonctionnement ni pendant le stockage. Dans des conditions ambiantes sèches, l'utilisation à court terme du compresseur à l'extérieur est autorisée. Ce compresseur ne doit **PAS** aspirer de gaz inflammables (Ex) et/ou de nuages de peinture ou de poussière.
- Éviter tout contact avec des pièces chaudes. Ne touchez pas les parties chaudes de l'appareil. Notez que différents composants peuvent emmagasiner de la chaleur et donc provoquer des brûlures, même après l'utilisation de l'appareil.
- Déplacez l'appareil uniquement à l'aide du support de transport prévu à cet effet.

2.3 Fonctionnement d'un réservoir d'air comprimé (selon la directive sur les réservoirs d'air comprimé)

1. Toute personne qui fait fonctionner un réservoir d'air comprimé est tenue de le maintenir en bon état, de l'exploiter correctement, de le surveiller, d'effectuer sans délai les travaux de réparation nécessaires et de prendre les mesures de sécurité nécessaires selon les circonstances.
2. Dans des cas particuliers, les autorités de contrôle peuvent ordonner les mesures de surveillance nécessaires.
3. Un réservoir d'air comprimé ne doit pas être utilisé s'il présente des défauts susceptibles de mettre en danger les travailleurs ou des tiers.
4. Le réservoir d'air comprimé doit être contrôlé régulièrement pour s'assurer qu'il n'est pas endommagé, par exemple par la rouille. Si vous constatez des dommages, contactez immédiatement le centre de service.

2.4 Risques résiduels

Même si vous utilisez cette machine correctement, il existe toujours des risques résiduels. Les dangers suivants liés à la construction et à la conception de cette machine peuvent survenir :

- a) lésions pulmonaires si aucune protection respiratoire appropriée n'est portée.
- b) lésions auditives si aucune protection auditive appropriée n'est portée.
- c) atteinte à la santé résultant des émissions vibratoires si l'appareil est utilisé pendant une longue période ou n'est pas correctement manipulé et entretenu.

AVERTISSEMENT !

- Pendant son fonctionnement, cette machine génère un champ électromagnétique. Dans certaines circonstances, ce champ peut interférer avec des implants médicaux actifs ou passifs. Dans le but de réduire le risque de blessures graves ou mortelles, nous recommandons aux personnes porteuses d'implants médicaux de consulter leur médecin et le fabricant de l'implant médical avant d'utiliser la machine.

3. Utilisation du compresseur

3.1 Avant la mise en service

Retirez tous les emballages et toutes les sécurités de transport de l'appareil. Vérifiez que le contenu de l'emballage est complet et non endommagé. Conservez l'emballage jusqu'à l'expiration de la garantie, si possible.

3.1.1 Monter les pieds

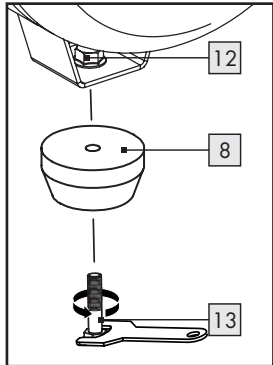

- Montez le pied **8** avec la vis à tête hexagonale **13**, ainsi que l'écrou **12** comme indiqué sur la figure.
- Une clé à fourche (12 mm / 13 mm) n'est pas comprise dans la livraison.

3.1.2 Monter les roues

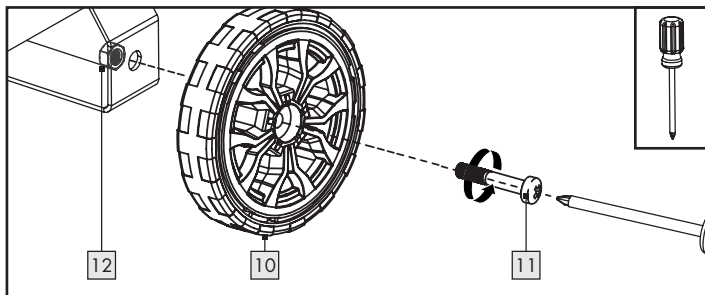

- Insérez la vis de roue **11** dans le trou de la roue **10**.
- Insérez la vis de roue **11** dans le trou de la tringlerie de roue.
- Fixez la roue **10** à l'aide de mère **12**.
- Répétez ces étapes pour monter la deuxième roue **10**.
- Une clé à fourche (14 mm) n'est pas comprise dans la livraison.

3.1.3 Installer l'appareil

Pour un fonctionnement sûr et sans défaut de l'appareil, l'endroit où il est installé doit satisfaire aux exigences suivantes :

- Le sol doit être ferme, plat et horizontal. Ne placez pas l'appareil dans un environnement chaud, mouillé ou très humide, ni près de matériaux inflammables.
- La prise de courant doit être accessible pour pouvoir, si nécessaire, débrancher facilement la prise secteur. Il est déconseillé d'utiliser une rallonge de câble. De longs câbles d'alimentation peuvent provoquer une chute de tension et empêcher ainsi le démarrage du moteur.
- Si toutefois vous devez utiliser une rallonge de câble, veillez à ce qu'elle ne dépasse pas 5 m de long et que sa section soit d'au moins 1,5 mm². La rallonge de câble doit **TOUJOURS** être utilisée déroulée !

3.2 Mise en service

LISEZ LE MODE D'EMPLOI DE L'OUTIL À AIR COMPRIMÉ AVANT DE LE BRANCHER AU COMPRESSEUR !

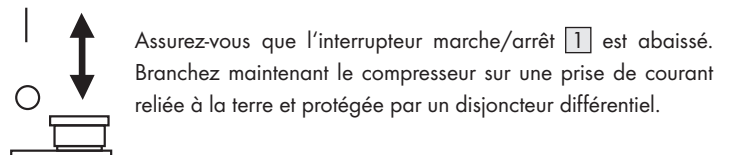

Assurez-vous que l'interrupteur marche/arrêt **1** est abaissé. Branchez maintenant le compresseur sur une prise de courant reliée à la terre et protégée par un disjoncteur différentiel.

3.2.1 Mise en marche/arrêt

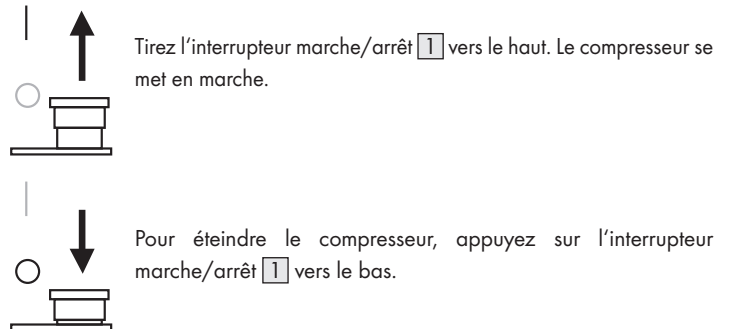

Tirez l'interrupteur marche/arrêt **1** vers le haut. Le compresseur se met en marche.

Pour éteindre le compresseur, appuyez sur l'interrupteur marche/arrêt **1** vers le bas.

3.2.2 Préréglage de la pression d'air

Les pressions suivantes sont prédéfinies :

- Pression d'enclenchement : env. 6 bar
- Pression d'arrêt : env. 8 bar

3.2.3 Régler la pression de l'air

- Avec le régulateur de pression **3**, vous pouvez régler la pression souhaitée (0-8 bars). Prêtez bien attention à la plaque signalétique de l'outil à air comprimé à raccorder !



- Vous pouvez lire la pression effectivement délivrée sur le manomètre **6**. Celle-ci est délivrée au niveau du raccord rapide **5**.

3.2.4 Soupape de sécurité

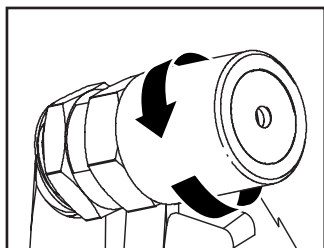

- La soupape de sécurité [4] est réglée sur la pression maximale admissible du réservoir de pression [7]. Il est interdit de dérégler la soupape de sécurité [4] ou d'enlever la sécurité de connexion entre l'écran de vidange et son bouchon.

- Pour ouvrir la sortie de la soupape de sécurité [4], tournez l'écran de vidange dans le sens inverse des aiguilles d'une montre.
- La soupape de sécurité [4] laisse alors échapper de l'air de manière audible. Ensuite, resserrez l'écran de vidange en le tournant dans le sens des aiguilles d'une montre.

REMARQUE

Répétez ce processus toutes les 30 heures de fonctionnement ou au moins trois fois par an.

3.2.5 Évacuer l'eau de condensation

De l'eau de condensation s'accumule au fond de la cuve [7].

- Ouvrir complètement la vis de purge [9] sur la partie inférieure de la cuve.
- Incliner le compresseur sur le côté de manière à ce que la vis de purge [9] représente le point le plus bas de la cuve [7] et attendre que l'eau de condensation soit complètement évacuée.
- Refermez ensuite la vis de purge [9] encore.

ATTENTION

L'eau de condensation ne doit être évacuée que si la cuve [7] n'est **PAS** sous pression.

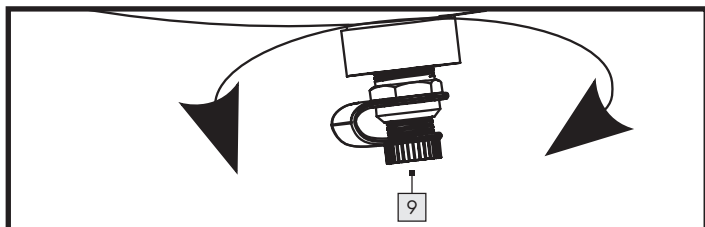

REMARQUE

Évacuez l'eau de condensation après chaque utilisation, cela dit, au moins une fois par semaine.

3.2.6 Relâcher la surpression (adapter la pression)

- Éteignez le compresseur.
- Consommez la surpression avec un outil à air comprimé à vide.

4. Nettoyage, maintenance, transport et stockage par l'utilisateur

Nettoyez et entretenez soigneusement et régulièrement votre compresseur. C'est la seule manière de garantir un parfait fonctionnement et une longue durée de vie.

Quel que soit le nombre d'opérations ou d'actionnements, entretenez et nettoyez l'appareil après chaque utilisation.

4.1 Mesures de sécurité

Lors des travaux de maintenance et de nettoyage, respectez impérativement les consignes suivantes :

- Éteignez le compresseur en appuyant sur l'interrupteur marche/arrêt [1].
- Débranchez le compresseur de l'alimentation électrique en retirant la prise secteur. Le compresseur est ainsi séparé de l'alimentation en énergie.
- Relâchez la pression du compresseur pour éviter d'endommager le matériel. Par exemple, vous pouvez raccorder un pistolet de soufflage d'air comprimé au compresseur et ainsi vider le réservoir d'air comprimé [7].
- Respectez les consignes de mise au rebut indiquées dans ce mode d'emploi. Une mise au rebut inappropriée peut nuire à l'environnement ou à votre santé.
- Avant l'entretien, nettoyez l'appareil et débarrassez-le des dépôts de substances dangereuses (liés au processus de travail). Évitez tout contact cutané avec ces substances. Si la peau entre en contact avec des poussières dangereuses, cela peut provoquer une dermatite grave. Si de la poussière est générée ou rejetée lors des travaux de maintenance, elle risque d'être inhalée.
- Portez toujours des gants de protection et un masque de protection !
- L'appareil ne peut être utilisé et entretenu que par des personnes formées pour ces tâches. Les réparations doivent être réalisées uniquement par des personnes qualifiées.

Les tests, les réglages et les travaux de maintenance doivent être réalisés par la même personne ou son représentant et documentés dans un journal de maintenance.

4.2 Maintenance du réservoir d'air comprimé

- Évacuez l'eau de condensation après chaque utilisation, cela dit, au moins une fois par semaine. L'eau de condensation ne doit être évacuée que si la cuve [7] n'est **PAS** sous pression.
- Ouvrir et refermer la soupape de sécurité [4] au moins trois fois par an. La soupape de sécurité [4] protège le compresseur. Elle protège le réservoir sous pression [7]. Dès que l'air contenu dans le réservoir [7] atteint ou dépasse la pression de service maximale autorisée, la soupape de sécurité [4] s'ouvre et laisse s'échapper l'air comprimé, réduisant ainsi la pression dans le compresseur.

4.3 Nettoyage

- Ne nettoyez l'appareil que lorsqu'il est éteint et froid.
- Nettoyez le boîtier de l'appareil uniquement avec un chiffon doux légèrement humide. N'utilisez jamais de produits de nettoyage agressifs et/ou abrasifs.
- Assurez-vous, lors du nettoyage, qu'aucune humidité ne pénètre dans l'appareil pour empêcher tout endommagement irréparable de l'appareil.
- Vous pouvez également éliminer les dépôts de poussière à l'aide d'un pistolet de soufflage d'air comprimé (faible pression).

4.4 Transport

- Avec la poignée de transport [2], le compresseur peut être transporté sur les roues [10].

4.5 Stockage

- Afin de le protéger des impuretés, le compresseur doit être recouvert après chaque utilisation. L'emballage peut être utilisé pour stocker le compresseur.
- Ne recouvrez le compresseur que lorsqu'il a complètement refroidi.
- Conservez ensemble le compresseur et son mode d'emploi. Stockez la machine et ses accessoires dans un endroit sombre, sec, à l'abri de la poussière et du gel.

4.6 Résolution de problèmes

Panne	Cause(s) possible(s)	Solution
Le moteur ne démarre pas.	Tension absente ou trop faible.	Assurez-vous que la prise secteur est bien branchée dans la prise de courant. Contrôlez le fusible et remplacez-le au besoin. Vérifiez la tension du réseau.
	Température extérieure trop basse.	S'assurer que la température ambiante est de +5 °C.
	L'appareil n'est pas allumé.	Pour mettre le compresseur en marche, actionnez l'interrupteur marche/arrêt [1] sur la position « I ».
	Le câble de rallonge est trop long ou trop fin.	Remplacez le câble de rallonge (min. 1,5 mm ² , max. 5 m de long).
Bruits inhabituels	Les connexions d'air comprimé sont desserrées.	Examinez toutes les pièces de connexion et resserrez-les avec précaution si nécessaire.
Vibrations importantes	Les connexions d'air comprimé sont desserrées.	Maintenir et entretenir le compresseur.
Le compresseur s'enclenche souvent.	Le compresseur est en surcharge.	Respectez les consignes du fabricant de votre outil ou de vos appareils, en particulier concernant la quantité d'air comprimé nécessaire.
	Trop d'eau de condensation dans la cuve [7].	Vidangez régulièrement la cuve [7].
Le compresseur marche sans interruption / le compresseur n'atteint pas la pression d'arrêt.	Les outils et appareils à air comprimé raccordés ont une consommation d'air trop élevée.	Respectez les consignes du fabricant de votre outil à air comprimé, en particulier concernant la quantité d'air comprimé nécessaire.
	Raccords rapides [5] non étanches.	Contrôler le raccord rapide [5], le remplacer si nécessaire.
	Connexions d'air comprimé non étanches.	Examiner le tuyau et les outils à air comprimé, les remplacer si nécessaire.

4.7 Liste de pièces de rechange pour les applications critiques en matière de sécurité

- [4] Soupape de sécurité
- [5] Raccord rapide
- [9] Vis de vidange pour l'eau de condensation

4.8 Pièces et consommables à vérifier régulièrement et à remplacer si nécessaire :

- Réservoir sous pression
- Bouchon de vidange pour l'eau de condensation
- Raccords de tuyaux
- Roues et pieds
- Cordon d'alimentation et fiche secteur
- Soupape de sécurité

5. Mise au rebut

- L'appareil, les accessoires et l'emballage* doivent être recyclés dans le respect de l'environnement.

La poubelle barrée indique que l'appareil en fin de vie doit être collecté séparément des déchets urbains non triés.



Ce produit est soumis à la directive européenne 2012/19/UE. Ne jetez pas le produit avec les ordures ménagères, mais dans des centres de collecte communaux pour le recyclage des matériaux ! Pour connaître les possibilités d'élimination de l'appareil usagé, veuillez vous adresser à l'administration de votre commune ou de votre ville.



Points de collecte sur www.quefairedemesdechets.fr

Pour en savoir plus : www.quefairedemesdechets.fr



L'emballage se compose de matériaux écologiques pouvant être éliminés par le biais des centres de recyclage locaux.

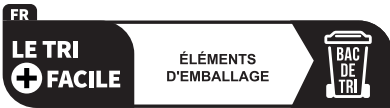

Le logo Triman n'est valable qu'en France.



Respectez le marquage des matériaux d'emballage lors du tri des déchets, ceux-ci sont marqués par des abréviations (a) et des numéros (b) ayant la signification suivante : 1-7 : Plastiques/20-22: Papier et carton/80-98 : matériaux composites.

5.1 Impact environnemental et mise au rebut du matériel

L'huile de lubrification ne doit pas pénétrer dans le sol, les plans d'eau ou les eaux usées. L'huile de lubrification est un déchet dangereux qui doit être éliminé de manière appropriée. Respectez les prescriptions locales. Débarrassez-vous de l'huile de lubrification ainsi que des emballages contenant des résidus auprès de votre point de collecte local, votre station-service ou votre revendeur d'huile.

* Les emballages non contaminés ou nettoyés peuvent faire l'objet d'une valorisation.

Le compresseur fonctionne sans huile, il n'y a donc pas de consignes particulières à respecter pour l'élimination de l'eau de condensation.

6. Garantie de ROWI Germany GmbH pour la France

Article L217-16 du Code de la consommation

Lorsque l'acheteur demande au vendeur, pendant le cours de la garantie commerciale qui lui a été consentie lors de l'acquisition ou de la réparation d'un bien meuble, une remise en état couverte par la garantie, toute période d'immobilisation d'au moins sept jours vient s'ajouter à la durée de la garantie qui restait à courir. Cette période court à compter de la demande d'intervention de l'acheteur ou de la mise à disposition pour réparation du bien en cause, si cette mise à disposition est postérieure à la demande d'intervention.

Indépendamment de la garantie commerciale souscrite, le vendeur reste tenu des défauts de conformité du bien et des vices rédhibitoires dans les conditions prévues aux articles L217-4 à L217-13 du Code de la consommation et aux articles 1641 à 1648 et 2232 du Code Civil.

Article L217-4 du Code de la consommation

Le vendeur livre un bien conforme au contrat et répond des défauts de conformité existant lors de la délivrance. Il répond également des défauts de conformité résultant de l'emballage, des instructions de montage ou de l'installation lorsque celle-ci a été mise à sa charge par le contrat ou a été réalisée sous sa responsabilité.

Article L217-5 du Code de la consommation

Le bien est conforme au contrat :

- 1° S'il est propre à l'usage habituellement attendu d'un bien semblable et, le cas échéant :
 - s'il correspond à la description donnée par le vendeur et posséder les qualités que celui-ci a présentées à l'acheteur sous forme d'échantillon ou de modèle ;
 - s'il présente les qualités qu'un acheteur peut légitimement attendre eu égard aux déclarations publiques faites par le vendeur, par le producteur ou par son représentant, notamment dans la publicité ou l'étiquetage ;
- 2° Ou s'il présente les caractéristiques définies d'un commun accord par les parties ou être propre à tout usage spécial recherché par l'acheteur, porté à la connaissance du vendeur et que ce dernier a accepté.

Article L217-12 du Code de la consommation

L'action résultant du défaut de conformité se prescrit par deux ans à compter de la délivrance du bien.

Article 1641 du Code civil

Le vendeur est tenu de la garantie à raison des défauts cachés de la chose vendue qui la rendent impropre à l'usage auquel on la destine, ou qui diminuent tellement cet usage que l'acheteur ne l'aurait pas acquise, ou n'en aurait donné qu'un moindre prix, s'il les avait connus.

Article 1648 1er alinéa du Code civil

L'action résultant des vices rédhibitoires doit être intentée par l'acquéreur dans un délai de deux ans à compter de la découverte du vice.

7. Garantie de ROWI Germany GmbH pour la Belgique

Chère cliente, cher client,

Cet appareil est garanti 3 ans à partir de la date d'achat. Si ce produit venait à présenter des vices, vous disposez de droits légaux face au vendeur de ce produit. Vos droits légaux ne sont pas restreints par notre garantie présentée ci-dessous.

Conditions de garantie

La période de garantie débute à la date de l'achat. Veuillez bien conserver le ticket de caisse d'origine. Celui-ci servira de preuve d'achat.

Si dans un délai de trois ans suivant la date d'achat de ce produit, un vice de matériel ou de fabrication venait à apparaître, le produit sera réparé ou remplacé gratuitement ou le prix d'achat sera remboursé par nos soins, selon notre choix. Cette prestation de garantie nécessite dans un délai de trois ans la présentation de l'appareil défectueux et du justificatif d'achat (ticket de caisse) ainsi que la description brève du vice et du moment de son apparition.

Si le vice est couvert par notre garantie, vous recevrez le produit réparé ou un nouveau produit en retour. Aucune nouvelle période de garantie ne débute avec la réparation ou l'échange du produit.

Période de garantie et réclamation légale pour vices cachés

L'exercice de la garantie ne prolonge pas la période de garantie. Cette disposition s'applique également aux pièces remplacées ou réparées. Les dommages et vices éventuellement déjà présents à l'achat doivent être signalés immédiatement après le déballage. Toute réparation survenant après la période sous garantie fera l'objet d'une facturation.

Étendue de la garantie

L'appareil a été fabriqué avec soin conformément à des directives de qualité strictes et consciencieusement contrôlé avant sa livraison.

La prestation de garantie est valable pour des vices de matériel et de fabrication. Cette garantie ne s'étend pas aux pièces du produit qui sont exposées à une usure normale et peuvent de ce fait être considérées comme pièces d'usure, ni aux détériorations de pièces fragiles, par ex. connecteur, accu ou pièces en verre.

Cette garantie devient caduque si le produit est détérioré, utilisé ou entretenu de manière non conforme. Toutes les instructions listées dans le manuel d'utilisation doivent être exactement respectées pour une utilisation conforme du produit. Des buts d'utilisation et actions qui sont déconseillés dans le manuel d'utilisation, ou dont vous êtes avertis doivent également être évités.

Le produit est uniquement destiné à un usage privé et ne convient pas à un usage professionnel. La garantie est annulée en cas d'entretien incorrect et inapproprié, d'usage de la force et en cas d'intervention non réalisée par notre centre de service après-vente agréé.

Procédure en cas de garantie

Afin de garantir un traitement rapide de votre demande, veuillez suivre les indications suivantes :

- Veuillez avoir à portée de main pour toutes questions le ticket de caisse et la référence article (IAN 423284_2204) en tant que justificatif de votre achat.
- Vous trouverez la référence sur la plaque signalétique, sur la page de garde de votre manuel d'utilisation (en bas à gauche) ou sous forme d'autocollant au dos ou sur le dessous de produit.
- Si des erreurs de fonctionnement ou d'autres vices venaient à apparaître, veuillez d'abord contacter le département service clientèle cité cidessous par **téléphone** ou par **e-mail**.
- Vous pouvez ensuite retourner un produit enregistré comme étant défectueux en joignant le ticket de caisse et en indiquant en quoi consiste le vice et quand il est survenu, sans devoir l'affranchir à l'adresse de service après-vente communiquée.



Sur www.lidl-service.com vous pouvez télécharger ce manuel ainsi que beaucoup d'autres, des vidéos produit et logiciels d'installation. Avec ce code QR, vous pouvez accéder directement à la page de service Lidl (www.lidl-service.com) et ouvrir votre manuel d'utilisation en saisissant le numéro d'article (IAN 423284_2204).

8. Service

Si vous rencontrez des problèmes lors de l'utilisation de votre produit ROWI Germany, veuillez procéder ainsi :

Prise de contact

Voici les coordonnées pour joindre l'équipe de service de ROWI Germany :

ROWI Germany GmbH

Werner-von-Siemens-Str. 27

76694 Forst

ALLEMAGNE

Lidl-services@rowi-group.com

Service d'assistance : +800 7694 7694

(appel gratuit sur la ligne fixe)

IAN 423284_2204

La plupart des problèmes peuvent déjà être réglés dans le cadre des conseils techniques compétents donnés par notre équipe de service après-vente.

9. Traduction de la Déclaration de conformité originale C E

Nous, **ROWI** Germany GmbH, Werner-von-Siemens-Str. 27, 76694 Forst, Allemagne, déclarons par la présente que ce produit est conforme aux normes, documents normatifs et directives européennes suivants :

Directive relative aux machines : 2006/42/CE

Compatibilité électromagnétique : 2014/30/UE

Directive « extérieur » : 2000/14/CE + 2005/88/CE

Organisme désigné : no. 0036 // TÜV SÜD Industrie Service GmbH, Westendstraße 199, 80686 Munich, Allemagne Procédure d'évaluation de la conformité selon l'annexe VI. Niveau de puissance sonore L_{WA} : mesuré : 92,6 dB(A) – garanti : 95 dB(A)

Directive sur les réservoirs d'air comprimé : 2014/29/UE

Directive RoHS : 2011/65/UE* y compris la directive déléguée (UE) 2015/863

Normes harmonisées appliquées :

EN 1012-1:2010

EN 62841-1:2015

EN IEC 61000-6-1:2019

EN IEC 61000-6-3:2021

Désignation de l'appareil : Compresseur 24 l

Numéro de modèle : PKO 248 A1

Année de fabrication : 10/2022

Numéro de lot : IAN 423284_2204

Responsable de documentation : Marc Stockenberger

Lieu : Forst

Date/signature du fabricant : 06/09/2022



Marc Stockenberger

Directeur

Sous réserve de modifications techniques en cas de développement.

Le fabricant est seul responsable de l'établissement de cette déclaration de conformité.

* L'objet de la déclaration décrit ci-dessus est conforme aux dispositions de la directive 2011/65/UE du Parlement européen et du Conseil du 8 juin 2011 relative à la limitation de l'utilisation de certaines substances dangereuses dans les équipements électriques et électroniques.

1. Inleiding	40
1.1 Reglementair gebruik	40
1.2 Leveringsomvang	40
1.3 Uitrusting	40
1.4 Technische gegevens	41
2. Veiligheidsinstructies	42
2.1 Algemene veiligheidsinstructies voor elektrogereedschap	42
2.2 Aanvullende veiligheidsinstructies	43
2.3 Werking van een drukreservoir (volgens richtlijn drukreservoir)	44
2.4 Restrisico's	44
3. Bediening van de compressor	45
3.1 Voor de inbedrijfstelling	45
3.1.1 Poten monteren	45
3.1.2 Wielen monteren	45
3.1.3 Apparaat opstellen	45
3.2 Inbedrijfstelling	45
3.2.1 In-/uitschakelen	45
3.2.2 Perslucht-voorinstellingen	45
3.2.3 Perslucht instellen	45
3.2.4 Veiligheidsklep	46
3.2.5 Condenswater aftappen	46
3.2.6 Overdruk laten ontsnappen (druk aanpassen)	46
4. Reiniging, onderhoud, vervoer en opslag door de gebruiker	46
4.1 Veiligheidsmaatregelen	46
4.2 Onderhoud van het drukreservoir	46
4.3 Reiniging	46
4.4 Transport	47
4.5 Opslag	47
4.6 Storing verhelpen	47
4.7 Onderdelenlijst voor veiligheidskritische toepassingen	47
4.8 Onderdelen en verbruiksartikelen die regelmatig moeten worden gecontroleerd en, indien nodig, vervangen:	47
5. Afvalverwijdering	47
5.1 Milieuvriendelijkheid en afvoer van materialen	48
6. Garantie van ROWI Germany GmbH	48
7. Service	49
8. Vertaling van de oorspronkelijke verklaring van overeenstemming C €	49

COMPRESSOR 24 L - PKO 248 A1

1. Inleiding

Van harte gefeliciteerd met de aanschaf van uw nieuwe apparaat. Daarmee hebt u gekozen voor een hoogwaardig product. De bedieningshandleiding maakt onderdeel uit van dit product. Deze bevat belangrijke aanwijzingen omtrent veiligheid, gebruik en afvalverwijdering. Maak u voor het gebruik van het product vertrouwd met alle bedienings- en veiligheidsinstructies. Gebruik het product enkel zoals beschreven en voor de opgegeven toepassingsgebieden. Overhandig alle documenten bij het doorgeven van het product aan derden.

1.1 Reglementair gebruik

De compressor wordt gebruikt om persluchtgereedschap in de werkplaats thuis te bedienen. Hij is ontworpen om schone, stofvrije, droge en niet-verontreinigde omgevingslucht aan te zuigen en samen te persen. De omgevingslucht mag geen agressieve of ontvlambare bijmengingen bevatten. De compressor mag alleen worden gebruikt in gesloten ruimten met voldoende ventilatie. Persluchtgereedschap kan op de compressor worden aangesloten en worden gebruikt voor blazen, schroeven, hechten en verven. Lees voor het juiste gebruik van dit persluchtgereedschap de betreffende bedieningshandleiding. De compressor en het aangesloten persluchtgereedschap mogen alleen worden bediend door een geïnstrueerde persoon. Voor personen met beperkte fysieke, zintuiglijke of mentale vaardigheden, alsook voor kinderen en adolescenten, is het verboden de compressor en het aangesloten persluchtgereedschap te bedienen. Tot het gebruik volgens de voorschriften behoort ook het in acht nemen van alle aanwijzingen in deze bedieningshandleiding.

Ieder ander gebruik of veranderingen aan de producten wordt gezien als onoordeelkundig gebruik en houdt een aanzienlijk risico op ongevallen in. Wij zijn niet aansprakelijk voor schade die te wijten zijn aan oneigenlijk gebruik. De producten zijn alleen bestemd voor privégebruik en mogen noch commercieel, noch industrieel worden gebruikt.

1.2 Leveringsomvang

- 1 Compressor
- 2x Wielen
- 1x Standpoten
- **Montage materiaal:**
 - 3x Noten
 - 2x Wielbout
 - 1x Zeskantige schroef

1.3 Uitrusting

- 1 Aan/uit-schakelaar
- 2 Transportgreep
- 3 Drukregelaar
- 4 Veiligheidsklep
- 5 Snelkoppeling (voor slangaansluiting)
- 6 Drukmeter
- 7 Drukvat (ketel)
- 8 Stand
- 9 Aftapplug (voor condensatiewater)
- 10 Wielen incl. naafdoppen
- 11 Wielbouten
- 12 Noten
- 13 Zeskantige schroef

1.4 Technische gegevens

Meetspanning: 230 V~ 50 Hz (~ Wisselstroom)
 Meetvermogen: 1100 W
 Bedrijfstype: S3 50%*



Hoogste toerental van de compressor: 2850 min⁻¹
 Volume drukreservoir: 24 l



Toegestane maximale druk: max. 8 bar
 Theo. aanzuigvermogen ca. 200 l/min
 Theo. afgiftevermogen ca. 55 l/min (7 bar)

IP30 Veiligheidssoort: IP30**



Afmetingen: 630 x 320 x 575 mm
 Totale massa (zonder kabel en toebehoren): 21,8 kg

* Dit betekent dat de compressor in een periode van 10 minuten 5 minuten in bedrijf mag zijn en gedurende de resterende 5 minuten weer moet afkoelen (bij een omgevingstemperatuur van 20 °C).

** **IP3X:** Bescherming tegen het binnendringen van vreemde voorwerpen Ø > 2,5 mm.

Houd gereedschap en draden uit de buurt.

IPX0: Geen bescherming tegen water, d.w.z. het toestel mag niet worden gebruikt in vochtige of natte ruimten of in de regen.

TYPEPLAATJE

PARKSIDE WEEE
PARKSIDE

PKO 248 A1
 230 V~, 50Hz
 1100W (S3 50%)

2850 min⁻¹
 max. 8 bar
 21,8 kg

IP30

Manufactured: 10/2022
 IAN: 423284_2204
 S./N.: []

ROWI Germany GmbH
 Werner-von-Siemens-Str. 27
 76694 Forst | Germany
 lid-services@rowi-group.com

KENTEKEN

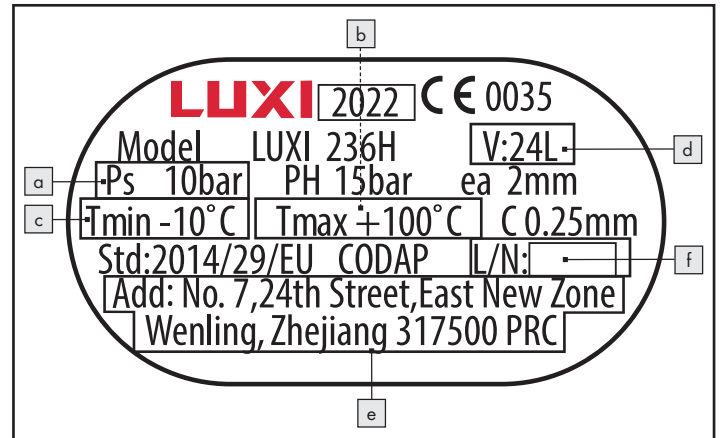

- a) maximale bedrijfsdruk (HP in bar);
- b) maximale bedrijfstemperatuur (Tmax in °C);
- c) minimale bedrijfstemperatuur (Tmin in °C);
- d) inhoud van het reservoir (V in l);
- e) Naam, geregisteerde handelsnaam resp. geregistreerd handelsmerk en adres van de fabrikant;
- f) Type-identificatie en serie- resp. lotidentificatie van het reservoir.

Toelichtingen op alle op het product te vinden symbolen

	WAARSCHUWING Lees voor de inbedrijfstelling de bedieningshandleiding.
	Bedieningshandboek moet worden gelezen.
	Stel de machine niet bloot aan regen. Het toestel mag alleen worden gestationeerd, opgeslagen en gebruikt onder droge omgevingsvoorwaarden.
	Gevaar hete temperaturen
	Compressorinstallatie kan zonder waarschuwing starten.
IP30	Veiligheidssoort
	Open de kraan niet voordat de luchtslang is aangesloten.
	Niet starten
	Draag oogbescherming
	Draag ademhalingsbescherming
	Draag gehoorbescherming
	Draag beschermende handschoenen
	Gegarandeerd geluidsvermogensniveau 95 dB

Geluidsemisiewaarden

Geluidsdrukniveau $L_{pA} = 72,6$ dB (A)

Onzekerheid $K_{pA} = 2,67$ dB

Geluidsvermogensniveau $L_{WA} = 92,6$ dB (A)

Onzekerheid $K_{WA} = 2,67$ dB

Gegarandeerd geluidsvermogensniveau $L_{WA} = 95$ dB (A)

Draag gehoorbescherming!

AANWIJZING

- Het in deze handleiding aangegeven geluidsniveau is gemeten volgens een gestandaardiseerde meetprocedure en kan worden gebruikt voor een toestelvergelijking.

WAARSCHUWING!

- Geluidsemisies tijdens het werkelijke gebruik van de machine kunnen afwijken van de opgegeven waarden, afhankelijk van de manier waarop de machine wordt gebruikt, met name welk soort werkstuk wordt bewerkt en welke accessoires worden gebruikt.

2. Veiligheidsinstructies

2.1 Algemene veiligheidsinstructies voor elektrogereedschap

 **WAARSCHUWING** Lees alle veiligheidsinformatie, instructies, illustraties en technische gegevens die bij dit elektrische apparaat worden geleverd. Niet naleven van de volgende aanwijzingen kan elektrische schok, brand en/of ernstige letsels veroorzaken.

BEWAAR ALLE VEILIGHEIDSINSTRUCTIES EN AANWIJZINGEN VOOR LATER GEBRUIK.

De term "elektrisch gereedschap" die in de veiligheidsvoorschriften wordt gebruikt, verwijst naar elektrisch gereedschap dat op netstroom werkt (met netsnoer) of elektrisch gereedschap dat op batterijen werkt (zonder netsnoer).

1) Werkplaatsveiligheid

- Houd het werkgebied schoon en goed verlicht.** Wanorde en onverlichte werkgebieden kunnen leiden tot ongelukken.
- Werk niet met het elektrisch gereedschap in explosiegevaarlijke omgevingen waar ontvlambare vloeistoffen, gassen of stof aanwezig zijn.**
Elektrisch gereedschap produceert vonken die het stof of de dampen kunnen doen ontbranden.
- Houd kinderen en andere personen uit de buurt wanneer u het elektrische apparaat gebruikt.** U kunt de controle over het elektrische apparaat verliezen als u wordt afgeleid.

2) Elektrische veiligheid

- De aansluitstekker van het elektrisch gereedschap moet in de stekkerdoos passen. De stekker mag op geen enkele wijze worden gewijzigd. Gebruik geen adapterstekkers samen met geaard elektrisch gereedschap.** *Onveranderde stekkers en bijpassende stopcontacten verminderen dit risico op elektrische schokken.*
- Vermijd lichamelijk contact met gearde oppervlakken zoals leidingen, verwarmingstoestellen, fornuizen en koelkasten.** *Er is een verhoogd risico op elektrische schokken als uw lichaam geaard is.*
- Houd elektrisch gereedschap uit de buurt van regen of nattigheid.** *Het binnendringen van water in een elektrisch apparaat verhoogt het risico op elektrische schokken.*
- Gebruik het netsnoer niet om het elektrische apparaat te dragen of op te hangen of om de stekker uit het stopcontact te trekken. Houd de aansluitkabel uit de buurt van warmte, olie, scherpe randen of bewegende delen.** *Beschadigde of in de knoop geraakte aansluitkabels verhogen het risico op elektrische schokken.*
- Wanneer u buitenshuis met een elektrisch gereedschap werkt, gebruik dan alleen verlengsnoeren die ook geschikt zijn voor gebruik buitenshuis.** *Gebruik van een verlengsnoer dat geschikt is voor gebruik buitenshuis vermindert het risico op een elektrische schok.*
- Als het gebruik van het elektrische apparaat in een vochtige omgeving onvermijdelijk is, gebruik dan een aardlekschakelaar.** *Het gebruik van een aardlekschakelaar vermindert het risico op een elektrische schok.*

3) Veiligheid van personen

- Wees oplettend, let op wat u doet en gebruik uw gezond verstand wanneer u met elektrisch gereedschap werkt. Gebruik geen elektrisch gereedschap wanneer u moe bent of onder invloed bent van drugs, alcohol of medicijnen.** *De kleinste afleiding bij het gebruik van het elektrische apparaat kan leiden tot ernstige letsels.*
- Draag persoonlijke beschermingsmiddelen en altijd een veiligheidsbril.** *Het dragen van persoonlijke beschermingsmiddelen, zoals een stofmasker, antislip veiligheidsschoenen, een helm of gehoorbescherming, afhankelijk van het type en het gebruik van het elektrische gereedschap, vermindert het risico op verwondingen.*

- c) **Voorkom onbedoelde inbedrijfstelling.** Zorg ervoor dat het elektrische apparaat is uitgeschakeld voordat u het aansluit op de voeding en/of de accu, oppakt of draagt. *Als u uw vinger op de schakelaar houdt wanneer u het elektrische apparaat draagt of als u het elektrische apparaat aansluit op de stroomvoorziening wanneer deze is ingeschakeld, kan dit tot ongelukken leiden.*
- d) **Verwijder afstelgereedschap of moersleutels voordat u het elektrische apparaat inschakelt.** *Een gereedschap of sleutel die zich in een draaiend deel van het elektrische apparaat bevindt, kan letsels veroorzaken.*
- e) **Vermijd een abnormale houding.** Zorg ervoor dat u stevig staat en u uw evenwicht bewaart. *Dit geeft u een betere controle over het elektrische gereedschap in onverwachte situaties.*
- f) **Draag geschikte kleding.** Draag geen wijde kleding of sieraden. Houd haren, kleding en handschoenen uit de buurt van bewegende delen. *Loszittende kleding, juwelen of lang haar kunnen door bewegende delen worden gegrepen.*
- g) **Indien stofafzuig- en opvangapparatuur kan worden aangebracht, zorg er dan voor dat deze correct wordt aangesloten en gebruikt.** *Het gebruik van een stofafzuiger kan de gevaren van stof verminderen.*
- h) **Laat u niet verleiden tot een vals gevoel van veiligheid en negeer de veiligheidsvoorschriften voor elektrisch gereedschap niet, ook al bent u vertrouwd met het elektrisch gereedschap nadat u het vele malen hebt gebruikt.** *Onvoorzichtig handelen kan binnen een fractie van een seconde tot ernstig letsel leiden.*

4) Gebruik en bediening van het elektrische gereedschap

- a) **Overbelast het elektrische gereedschap niet.** Gebruik het juiste elektrische gereedschap voor uw werk. *Met het juiste elektrische gereedschap kunt u beter en veiliger werken in het aangegeven vermogensbereik.*
- b) **Gebruik geen elektrisch gereedschap waarvan de schakelaar defect is.** *Een elektrisch gereedschap dat niet meer kan worden in- of uitgeschakeld, is gevaarlijk en moet worden gerepareerd.*
- c) **Trek de stekker van het elektrische apparaat uit het stopcontact en/of verwijder een verwijderbare batterij voordat u aanpassingen maakt, onderdelen van het elektrische apparaat vervangt of het apparaat opbergt.** *Deze voorzorgsmaatregel voorkomt dat het elektrische apparaat per ongeluk wordt gestart.*
- d) **Houd ongebruikt elektrisch gereedschap buiten het bereik van kinderen.** Laat het elektrische apparaat niet gebruiken door iemand die er niet mee vertrouwd is of die deze bedieningshandleiding niet heeft gelezen. *Elektrisch gereedschap is gevaarlijk wanneer het door onervaren mensen wordt gebruikt.*
- e) **Draag zorg voor elektrisch gereedschap en bedien gereedschap met zorg.** Controleer of bewegende delen goed werken en niet vastzitten, of onderdelen gebroken of beschadigd zijn, zodat de werking van het elektrische apparaat wordt belemmerd. Laat beschadigde onderdelen repareren voordat u het elektrische apparaat gebruikt. *Veel ongelukken worden veroorzaakt door slecht onderhouden elektrisch gereedschap.*
- f) **Houd snijgereedschap scherp en schoon.** *Zorgvuldig onderhouden snijwerktuigen met scherpe snijranden lopen minder vast en zijn gemakkelijker te geleiden.*
- g) **Gebruik elektrisch gereedschap, toebehoren, inleggereedschap, enz. volgens deze instructies.** Rekening houdende met de arbeidsomstandigheden en de uit te voeren activiteit. *Het gebruik van elektrisch gereedschap voor andere toepassingen dan die waarvoor het bestemd is, kan tot gevaarlijke situaties leiden.*
- h) **Houd handgrepen en greepvlakken droog, schoon en vrij van olie en vet.** *Gladde handgrepen en greepvlakken maken een veilige bediening en beheersing van het elektrische gereedschap in onvoorziene situaties niet mogelijk.*

5) Service

- a) **Laat uw elektrisch apparaat alleen repareren door gekwalificeerd personeel en alleen met originele reserveonderdelen.** *Dit garandeert dat de veiligheid van het elektrische gereedschap gehandhaafd blijft.*

2.2 Aanvullende veiligheidsinstructies

- Stel de compressor niet bloot aan regen.
- Houd bij gebruik van spuitaccessoires (bijv. verfspuitpistolen) afstand van het apparaat tijdens het vullen. Niet in de richting van de compressor spuiten!
- Het starten van de motor is verboden bij lage temperaturen onder 0 °C.
- Voorkom zware belasting van het leidingsysteem door flexibele slangverbindingen te gebruiken om knikken te voorkomen.

WAARSCHUWING!

Alle slangen en koppelingen van wegcompressoren moeten geschikt zijn voor gebruik op bouwplaatsen bij de maximaal toegestane druk. Aanbevolen wordt om toevoerslangen bij een druk van meer dan 7 bar te voorzien van een veiligheidskabel, bijvoorbeeld een staalkabel.

- Bedien de compressor via een aardlekschakelaar met een uitschakelstroom van maximaal 30 mA. Het gebruik van een aardlekschakelaar vermindert het risico van elektrische schokken.
- Indien het netsnoer van dit apparaat beschadigd is, moet het worden vervangen door een speciaal aansluitsnoer dat verkrijgbaar is bij de fabrikant of diens aftersales-service.
- Neem de voorschriften inzake ongevalpreventie in acht. Naast de aanwijzingen in deze bedieningshandleiding moeten de algemene veiligheids- en ongevallenpreventievoorschriften van de plaatselijke autoriteiten in acht worden genomen.
- De bedieningshandleiding moet te allen tijde in de onmiddellijke nabijheid van de compressor worden bewaard en moet beschikbaar zijn voor het bedienend personeel.

WAARSCHUWING!

De compressor mag niet worden gebruikt in omgevingen waar ontploffingsgevaar bestaat. Open haarden, open licht of vonkende machines mogen niet aanwezig zijn of worden gebruikt.

- Niet eten, drinken of roken in ruimten waar mensen aan het werk zijn.
- Alleen gebruiken in goed geventileerde ruimten of zorgen voor plaatselijke afzuiging.
- Er is geen bescherming tegen water, d.w.z. dat het toestel niet mag worden gebruikt in vochtige of natte ruimten of in de regen, of in ruimten waar verf- en/of stofnevel hangt. Zorg ervoor dat het toestel tijdens gebruik of opslag niet in contact komt met water of vocht. Kortstondig buitengebruik van de compressor in droge omgevingsomstandigheden is toegestaan. Gebruik deze compressor **NIET** om ontvlambare gassen Ex en/of verf- en stofnevels aan te zuigen.
- Vermijd contact met hete onderdelen. Raak geen hete onderdelen aan het apparaat aan. Houd er rekening mee dat verschillende onderdelen warmte kunnen opslaan en daardoor ook na gebruik van het apparaat nog brandwonden kunnen veroorzaken.
- Verplaats het toestel alleen met behulp van de daarvoor bestemde transportgreep.

2.3 Werking van een drukreservoir (volgens richtlijn drukreservoir)

1. Een ieder die een drukreservoir in bedrijf heeft, dient het in goede staat te houden, het op de juiste wijze te bedienen, het te controleren, alle noodzakelijke herstellingswerken onverwijld uit te voeren en de door de omstandigheden vereiste veiligheidsmaatregelen te treffen.
2. De toezichthoudende autoriteiten kunnen in individuele gevallen de nodige controlemaatregelen regelen.
3. Een drukvat mag niet worden gebruikt wanneer het gebreken vertoont die werknemers of derden in gevaar brengen.
4. Het drukvat moet regelmatig worden gecontroleerd op beschadigingen, b.v. roest. Als u schade vaststelt, neem dan onmiddellijk contact op met het servicecentrum.

2.4 Restriscio's

Zelfs als u deze machine volgens de instructies bedient, zijn er altijd restriscio's. De volgende gevaren kunnen zich voordoen in verband met het ontwerp en de constructie van deze machine:

- a) Longbeschadiging als niet de juiste ademhalingsbescherming wordt gedragen.
- b) Gehoorbeschadiging indien geen geschikte gehoorbescherming wordt gedragen.
- c) Schade aan de gezondheid als gevolg van trillingen, indien het apparaat gedurende langere tijd gebruikt wordt of niet correct geleid en onderhouden wordt.

WAARSCHUWING!

- Deze machine genereert een elektromagnetisch veld tijdens de werking. Dit veld kan onder bepaalde omstandigheden actieve of passieve medische implantaten beïnvloeden. Om het risico van ernstig of dodelijk letsel te verminderen, raden wij personen met medische implantaten aan hun arts en de fabrikant van het medische implantaat te raadplegen alvorens het apparaat te gebruiken.

3. Bediening van de compressor

3.1 Voor de inbedrijfstelling

Verwijder alle verpakkingsmateriaal en alle transportbeveiligingen van het apparaat. Controleer of de inhoud van de verpakking volledig is en geen schade vertoont. Bewaar, indien mogelijk, de verpakking tot de garantieperiode is verstrekken.

3.1.1 Poten monteren

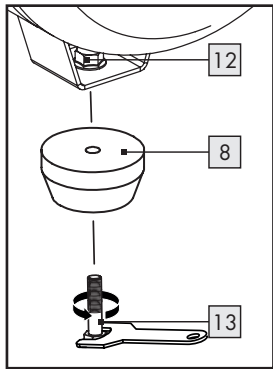

- Monteer de standaard **8** met de zeskantbout **13**, evenals de moer **12** zoals aangegeven in de illustratie.
- Een steeksleutel (12 mm / 13 mm) wordt niet meegeleverd.

3.1.2 Wielen monteren

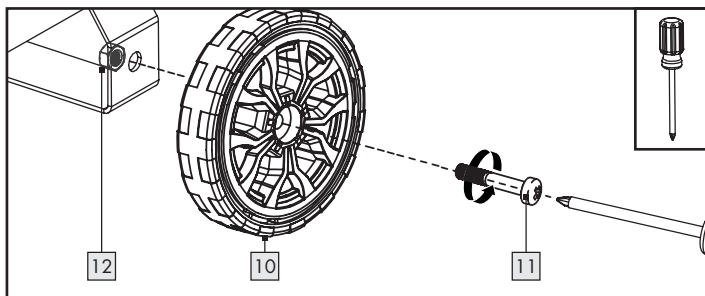

- Steek de wielbout **11** door het gat in het wiel **10**.
- Steek de wielbout **11** door het gat in de wielhefvoorziening.
- Zet het wiel **10** vast met de moer **12**.
- Herhaal deze stappen om het tweede wiel **10** te monteren.
- Een steeksleutel (14 mm) wordt niet meegeleverd.

3.1.3 Apparaat opstellen

Voor een veilige en storingsvrije werking van het apparaat moet de opstelplaats aan volgende voorwaarden voldoen:

- De bodem moet stevig, vlak en horizontaal zijn – Plaats het apparaat niet in een warme, natte of zeer vochtige omgeving of in de buurt van brandbaar materiaal.
- De stekkerdoos moet gemakkelijk toegankelijk zijn zodat de netstekker bij nood kan worden afgetrokken. Het gebruik van een kabelverlenging wordt niet aanbevolen. Lange voedingskabels kunnen een spanningsval veroorzaken en zo het starten van de motor verhinderen.
- Als u toch een kabelverlenging moet gebruiken, zorg er dan voor dat het niet langer is dan 5 m en dat de doorsnede ten minste 1,5 mm² is. Gebruik de kabelverlenging **ALTIJD** uitgerold!

3.2 Inbedrijfstelling

LEES DE BEDIENINGSHANDLEIDING VAN HET PERSLUCHTGEREEDSCHAP VOORDAT U HET OP DE COMPRESSOR AANSLUIT!



Zorg ervoor dat de aan/uit-schakelaar **1** ingedrukt is. Sluit nu de compressor aan op een geaard stopcontact dat beveiligd is met een aardlekschakelaar.

3.2.1 In-/uitschakelen



Trek de aan/uit-schakelaar **1** naar boven. De compressor is ingeschakeld.

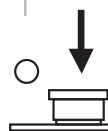

Om de compressor uit te schakelen, drukt u de aan/uit-schakelaar **1** omlaag.

3.2.2 Perslucht-voorinstellingen

Volgende drukken zijn vooringesteld:

- Inschakeldruk: ca. 6 bar
- Uitschakeldruk: ca. 8 bar

3.2.3 Perslucht instellen

- Met de drukregelaar **3** kunt u de gewenste druk instellen (0-8 bar). Let op het typeplaatje van het aan te sluiten luchtgereedschap!

 7000 min ⁻¹	 max. 6,3 bar	 1/2" (12,7mm)	 max. 3 Nm
Manufactured: 10/2022 ROWI Germany GmbH Werner-von-Sie			

- U kunt de werkelijk geleverde druk aflezen op de manometer **6**. Deze wordt geleverd bij de snelkoppeling **5**.

3.2.4 Veiligheidsklep

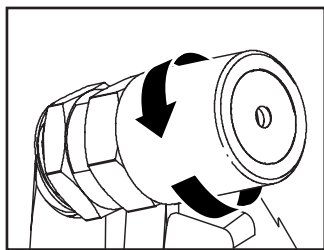

- De veiligheidsklep [4] is ingesteld op de maximaal toelaatbare druk van het drukreservoir [7]. Het is niet toegestaan de veiligheidsklep [4] te verstellen of de verbodingsvergrendeling tussen de aftapmoer en zijn dop te verwijderen.
- Draai de aftapmoer tegen de klok in om de uitlaat van de veiligheidsklep [4] te openen.

- De veiligheidsklep [4] laat nu hoorbaar lucht ontsnappen. Draai vervolgens de aftapmoer weer rechtersom.

AANWIJZING

Herhaal dit proces elke 30 bedrijfsuren of ten minste drie keer per jaar.

3.2.5 Condenswater aftappen

Condensatie verzamelt zich op de bodem van de ketel [7].

- Open ∪ de aftapschroef [9] aan de onderzijde van de ketel volledig.
- Kantel de compressor opzij zodat de aftapschroef [9] zich op het laagste punt van de ketel [7] bevindt en wacht tot het condenswater volledig is weggelopen.
- Sluit daarna de aftapschroef [9] ∪ weer.

LET OP

Het condenswater mag alleen worden afgetapt als de ketel [7] **NIET** onder druk staat.

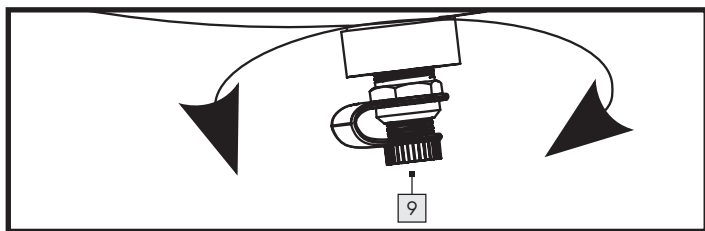

AANWIJZING

Laat het condenswater na elk gebruik, maar ten minste eenmaal per week, weglopen.

3.2.6 Overdruk laten ontsnappen (druk aanpassen)

- Schakel de compressor uit.
- Gebruik de overdruk met een luchtgereedschap in de ruststand.

4. Reiniging, onderhoud, vervoer en opslag door de gebruiker

Reinig en onderhoud uw compressor zorgvuldig en regelmatig. Dit is de enige manier om een foutloze werking en een lange levensduur te garanderen.

Ongeacht het aantal werkzaamheden resp. bedieningen, onderhoud en reinigt u het apparaat na elk gebruik.

4.1 Veiligheidsmaatregelen

Neem bij onderhouds- en reinigingswerken de volgende aanwijzingen in acht:

- Schakel de compressor uit door de aan/uit schakelaar [1] naar beneden te drukken.
- Koppel de compressor los van het stroomnet door de stekker uit het stopcontact te trekken. De compressor is dus gescheiden van de energievoorziening.
- Laat de druk van de compressor af om materiële schade te voorkomen. U kunt bijvoorbeeld een uitblaaspistool met perslucht op de compressor aansluiten en zo het drukreservoir [7] legen.
- Neem de in deze bedieningshandleiding vermelde instructies voor de verwijdering in acht. Ondeskundige verwijdering kan schadelijk zijn voor het milieu of uw gezondheid.
- Reinig het apparaat vóór het onderhoud van gevaarlijke stoffen die zich (door de arbeidsprocessen) op het apparaat kunnen hebben afgezet. Vermijd elk huidcontact met deze stoffen. Wanneer de huid met gevaarlijke stoffen in aanraking komt, kan dit tot ernstige dermatitis leiden. Indien zich tijdens de onderhoudswerken stof ontwikkelt of wanneer dit wordt opgewerveld, kan dit worden ingeademd.
- Draag steeds beschermende handschoenen en een beschermingsmasker!
- Het apparaat mag uitsluitend door geïnstrueerde personen worden bediend en onderhouden. Reparaties mogen alleen door gekwalificeerde personen worden uitgevoerd.

Controles, instellingen en onderhoudswerken moeten indien mogelijk door dezelfde persoon of diens plaatsvervanger worden uitgevoerd en in een onderhoudslogboek worden vastgelegd.

4.2 Onderhoud van het drukreservoir

- Laat het condenswater na elk gebruik, maar ten minste eenmaal per week, weglopen. Het condenswater mag alleen worden afgetapt als de ketel [7] **NIET** onder druk staat.
- Open en sluit de veiligheidsklep [4] ten minste drie keer per jaar. De veiligheidsklep [4] beschermt de compressor. Het beschermt het reservoir onder druk [7]. Zodra de lucht in het vat [7] de maximaal toelaatbare bedrijfsdruk bereikt of overschrijdt, opent de veiligheidsklep [4] en laat de samengeperste lucht ontsnappen, waardoor de druk in de compressor afneemt.

4.3 Reiniging

- Reinig het apparaat uitsluitend in uitgeschakelde en koude toestand.
- Reinig de behuizing van het apparaat uitsluitend met een licht vochtige, zachte doek. Gebruik in geen geval scherpe en/of krassende reinigingsmiddelen.
- Verzeker dat bij de reiniging geen vocht in het apparaat binnendringt om een onherstelbare beschadiging van het apparaat te vermijden.
- U kunt stofafzettingen ook verwijderen met een blaspistool met perslucht (bij lage druk).

4.4 Transport

- Met de transporthandgreep **2** kan de compressor op de wielen worden vervoerd **10**.

4.5 Opslag

- Ter bescherming tegen verontreiniging moet de compressor na elk gebruik worden afgedekt. De verpakking kan worden gebruikt om de compressor op te slaan.
- Dek de compressor niet af voordat hij volledig is afgekoeld.
- Bewaar de compressor en de bedieningshandleiding bij elkaar. Sla de machine en de accessoires erbij op een donkere, droge plaats op die stof- en vorstvrij is.

4.6 Storing verhelpen

Storing	Mogelijke oorzaak/oorzaken	Hulp
Motor start niet.	Geen of te lage spanning.	Verzekert dat de netstekker in de stekkerdoos zit. Controleer de zekering en vervang deze evt. Controleer de netwerkspanning.
	Buitemtemperatuur te laag.	Voor +5 °C omgevingstemperatuur zorgen.
	Toestel is niet ingeschakeld.	Druk de aan/uit-schakelaar 1 in stand "I" om de compressor in te schakelen.
	Verlengkabel is te lang of te dun.	Vervang de verlengkabel (min. 1,5 mm ² , max. 5 m lang).
Ongewone geluiden	Persluchtverbindingen zijn los.	Controleer alle verbindingdelen en trek deze indien nodig voorzichtig aan.
Sterke trillingen	Persluchtverbindingen zijn los.	Compressor onderhouden en repareren.
Compressor schakelt frequent in.	Compressor is overbelast.	Neem de instructies van de fabrikant voor uw gereedschap of apparatuur in acht, vooral met betrekking tot de hoeveelheid perslucht die nodig is.
	Te veel condensatie in de ketel 7 .	De ketel 7 regelmatig leegmaken.
Compressor draait zonder onderbreking / Compressor bereikt uitschakeldruk niet.	Aangesloten persluchtgereedschappen en -apparaten hebben een te hoog luchtverbruik.	Neem de instructies van de fabrikant voor uw persluchtgereedschap in acht, vooral met betrekking tot de hoeveelheid perslucht die nodig is.
	Snelkoppelingen 5 niet dicht.	Snelkoppeling 5 controleren, evt. vervangen.
	Persluchtverbindingen zijn niet dicht.	Persluchtslang en -gereedschap controleren, evt. vervangen.

4.7 Onderdelenlijst voor veiligheidskritische toepassingen

- 4** Veiligheidsklep
- 5** Snelkoppeling
- 9** Aftapplug voor condensatiewater

4.8 Onderdelen en verbruiksartikelen die regelmatig moeten worden gecontroleerd en, indien nodig, vervangen:

- Drukvat
- Aftapplug voor condensatiewater
- Slangaansluitingen
- Wielen en voeten
- Netkabel en netstekker
- Veiligheidsklep

5. Afvalverwijdering

- Apparaat, accessoires en de verpakking moeten milieuvriendelijk worden afgevoerd en gerecycled.

De vuilnisbak met een kruis erdoor, geeft aan dat het apparaat aan het einde van zijn levensduur gescheiden van het ongesorteerd stedelijk afval moet worden ingezameld.



Dit product is onderworpen aan de Europese Richtlijn 2012/19/EU. Gooi het product niet bij het huisvuil, maar via gemeentelijke inzamelpunten voor materiaalrecycling! Voor informatie over de wijze waarop het afgedankte apparaat moet worden verwijderd, kunt u contact opnemen met de gemeente of het gemeentebestuur.



Points de collecte sur www.quefairedemesdechets.fr



De verpakking bestaat uit milieuvriendelijke materialen, die u kunt verwijderen via de plaatselijke recyclingpunten.

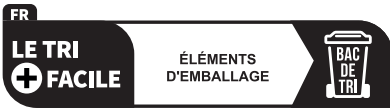

Het Triman-logo geldt alleen voor Frankrijk.



Let op de etikettering van de verpakingsmaterialen bij het scheiden van afval, deze zijn gemarkeerd met afkortingen (a) en nummers (b) met de volgende betekenis 1-7: Kunststoffen/20-22: Papier en Karton/80-98: Composieten.

5.1 Milieuvriendelijkheid en afvoer van materialen

Smeerolie mag niet in de bodem, het water of het afvalwater terecht komen. Smeerolie is speciaal afval dat op de juiste manier moet worden verwijderd. Neem de plaatselijke voorschriften in acht. Lever de smeerolie alsook verpakking, die restanten bevatten, bij uw plaatselijke inzamelpunt, tankstation of oliehandelaar.

* Niet-verontreinigde of gereinigde verpakkingen kunnen worden gerecycled.

De compressor werkt zonder olie, dus er zijn geen speciale instructies voor het afvoeren van het condenswater.

6. Garantie van ROWI Germany GmbH

Geachte klant,

U ontvangt op dit toestel 3 jaar garantie vanaf de aankoopdatum. In geval van gebreken aan dit product komen aan u wettelijke rechten jegens de verkoper van het product toe. Deze wettelijke rechten worden onze hiernavolgend weergegeven garantie niet ingeperkt.

Garantievoorwaarden

De garantietermijn begint op de aankoopdatum. Gelieve de oorspronkelijke kassabon goed te bewaren. Deze is benodigd als bewijs voor de aankoop.

Indien binnen drie jaar na de aankoopdatum van dit product een materiaal- of fabricagefout optreedt, wordt het product door ons - naar ons goeddunken - gratis voor u gerepareerd of vervangen, ofwel wordt de koopprijs vergoed. Deze garantieverstrekking vergt dat binnen de termijn van drie jaar het defecte toestel en het aankoopbewijs (kassabon) bezorgd worden en dat schriftelijk kort beschreven wordt waarin het gebrek bestaat en wanneer dit is opgetreden.

Indien het defect door onze garantie gedekt wordt, krijgt u het gerepareerde of een nieuw product terug. Met reparatie of vervanging van het product begint geen nieuwe garantietermijn.

Waarborgperiode en wettelijke reclamaties

De waarborgperiode wordt niet verlengd door de wettelijke garantie. Dit geldt eveneens voor vervangen en gerepareerde onderdelen. Schade en gebreken die eventueel reeds bij de aankoop aanwezig zijn, moeten onmiddellijk na het uitpakken gemeld worden. Reparaties die na het verstrijken van de waarborgperiode nodig worden, zijn tegen betaling.

Omvang van de waarborg

Het toestel werd zorgvuldig overeenkomstig strenge kwaliteitsrichtlijnen geproduceerd en vóór levering plichtsgetrouw getest.

De waarborg geldt voor materiaal- of fabricagefouten. Deze waarborg omvat geen productonderdelen die aan normale slijtage blootstaan en derhalve als sleetonderdelen kunnen worden beschouwd, noch beschadigingen van breekbare onderdelen, bv. schakelaars, accu's of onderdelen uit glas.

Deze waarborg komt te vervallen indien het product beschadigd, dan wel niet naar behoren gebruikt of onderhouden werd. Voor een vakkundig gebruik van het product moeten alle instructies uit de bedieningshandleiding nauwlettend nageleefd worden. Gebruiksdoelen en handelingen die in de bedieningshandleiding ontraden of waarvoor gewaarschuwd wordt, moeten absoluut voorkomen worden.

Het toestel is louter voor privégebruik bedoeld, niet voor commercieel gebruik. Bij verkeerd gebruik of onvakkundige behandeling, gebruik van geweld en bij ingrepen die niet door onze geautoriseerde servicevestiging uitgevoerd werden, komt de garantie te vervallen.

Procedure in geval van garantie

Om uw verzoek snel te kunnen afhandelen, volgt u de volgende instructies:

- Gelieve voor alle aanvragen de kassabon en het artikelnummer (IAN 423284_2204) als aankoopbewijs klaar te houden.
- Raadpleeg voor het artikelnummer het typeplaatje op het product, het titelblad van uw handleiding (onderaan links) of de sticker op de achter- of onderkant van het product.
- Indien er functiestoornissen of andere gebreken optreden, neemt u eerst **telefonisch** of via **e-mail** contact op met de hiernavolgend vermelde serviceafdeling.
- Een als defect geregistreerd product kunt u dan, zonder portkosten voor u, naar het u medegedeelde serviceadres sturen met bijvoeging van het aankoopbewijs (kassabon) en de vermelding waarin het gebrek bestaat en wanneer het opgetreden is.



Op www.lidl-service.com kunt u deze en vele andere handleidingen, productvideo's en installatiesoftware downloaden. Deze QR-code brengt u rechtstreeks naar de Lidl servicepagina (www.lidl-service.com) en u kunt uw bedieningshandleiding openen door het artikelnummer in te voeren (IAN 423284_2204).

7. Service

Mochten zich bij het gebruik van uw ROWI Germany-product problemen voordoen, dan gelieve als volgt te werk te gaan:

Contactopname

Het ROWI Germany Service Team bereikt u op:

ROWI Germany GmbH
Werner-von-Siemens-Str. 27
76694 Forst
DUITSLAND
Lidl-services@rowi-group.com
Service-Hotline: +800 7694 7694
(gratis met vast netwerk)

IAN 423284_2204

De meeste problemen kunnen al in het kader van een deskundig technisch advies door ons Service-team worden opgelost.

8. Vertaling van de oorspronkelijke verklaring van overeenstemming

Wij van **ROWI** Germany GmbH, Werner-von-Siemens-Str. 27, 76694 Forst in Duitsland, verklaren hiermee dat dit product met de volgende normen, normatieve documenten en EU-richtlijnen overeenkomt:

Machinerichtlijn: 2006/42/EG

Elektromagnetische verdraagzaamheid 2014/30/EU

Outdoor richtlijn: 2000/14/EG + 2005/88/EG

Aangemelde instantie: Nr. 0036 // TÜV SÜD Industrie Service GmbH, Westendstraße 199, 80686 München, Duitsland Beoordelingsprocedure van de conformiteit overeenkomstig bijlage VI. Geluidsvermogensniveau L_{WA} : Gemeten: 92,6 dB(A) – Gegarandeerd: 95 dB(A)

Richtlijn drukreservoir: 2014/29/EU

RoHS-richtlijn 2011/65/EU* incl. de gedelegeerde richtlijn (EU) 2015/863

Toegepaste geharmoniseerde normen:

EN 1012-1:2010

EN 62841-1:2015

EN IEC 61000-6-1:2019

EN IEC 61000-6-3:2021

Omschrijving van het apparaat: Compressor 24 L

Modelnummer: PKO 248 A1

Jaar van fabricage: 10/2022

Partijnummer: IAN 423284_2204

Verantwoordelijke voor de documentatie: Marc Stockenberger

Plaats: Forst

Datum/handtekening fabrikant: 06.09.2022



Marc Stockenberger

Directeur

Wij houden ons het recht voor technische wijzigingen aan te brengen in het belang van verdere ontwikkelingen. De verantwoordelijkheid voor de afgifte van deze verklaring van overeenstemming berust uitsluitend bij de fabrikant.

* Het voorwerp van de hierboven beschreven verklaring is in overeenstemming met de bepalingen van Richtlijn 2011/65/EU van het Europees Parlement en de Raad van 8 juni 2011 betreffende beperking van het gebruik van bepaalde gevaarlijke stoffen in elektrische en elektronische apparatuur.

1. Úvod	52
1.1 Správné použití	52
1.2 Obsah dodávky	52
1.3 Vybavení	52
1.4 Technické údaje	53
2. Bezpečnostní pokyny	54
2.1 Všeobecné bezpečnostní pokyny pro elektrické nářadí	54
2.2 Doplnující bezpečnostní pokyny	55
2.3 Provoz tlakové nádoby (podle směrnice o tlakových nádobách)	56
2.4 Zbytková rizika	56
3. Provoz kompresoru	57
3.1 Před uvedením do provozu	57
3.1.1 Montáž patek	57
3.1.2 Montáž kol	57
3.1.3 Instalace přístroje	57
3.2 Uvedení do provozu	57
3.2.1 Zapnutí / vypnutí	57
3.2.2 Předvolby tlaku vzduchu	57
3.2.3 Nastavení tlaku vzduchu	57
3.2.4 Bezpečnostní ventil	58
3.2.5 Vypouštění kondenzační vody	58
3.2.6 Uvolnění přetlaku (nastavení tlaku)	58
4. Čištění, údržba, přeprava a skladování uživatelem	58
4.1 Bezpečnostní opatření	58
4.2 Údržba tlakové nádoby	58
4.3 Čištění	58
4.4 Doprava	59
4.5 Skladování	59
4.6 Odstranění chyb	59
4.7 Seznam náhradních dílů pro aplikace kritické z hlediska bezpečnosti	59
4.8 Díly a spotřební materiál, které je třeba pravidelně kontrolovat a v případě potřeby vyměnit:	59
5. Likvidace	59
5.1 Ekologická snášenlivost a odstraňování použitých materiálů	60
6. Záruka společnosti ROWI Germany GmbH	60
7. Servis	61
8. Překlad německého originálu prohlášení o shodě C E	61

KOMPRESOR 24 L - PKO 248 A1

1. Úvod

Gratulujeme k nákupu nového zařízení. Vybrali jste si tedy vysoce kvalitní výrobek. Návod k obsluze je součástí tohoto výrobku. Obsahuje důležité pokyny pro bezpečnost, použití a likvidaci. Před použitím výrobku se seznamte se všemi provozními a bezpečnostními pokyny. Výrobek používejte pouze podle popisu a pro určené oblasti použití. Při předávání výrobku třetím stranám předejte všechny dokumenty.

1.1 Správné použití

Kompresor se používá k provozu nářadí na stlačený vzduch v domácí dílně. Je určen k nasávání a stlačování čistého, bezprašného, suchého a neznečištěného okolního vzduchu. Okolní vzduch nesmí obsahovat žádné agresivní nebo hořlavé příměsi. Kompresor smí být používán pouze v uzavřených místnostech s dostatečným větráním. Ke kompresoru lze připojit nářadí na stlačený vzduch a používat je k ofukování, šroubování, lepení a lakování. Pro správné používání tohoto pneumatického nářadí si přečtěte příslušný návod k obsluze. Kompresor a připojené pneumatické nářadí smí obsluhovat pouze poučená osoba. Osobám s omezenými fyzickými, smyslovými nebo mentálními schopnostmi, jakož i dětem a mladistvým je provoz kompresoru a připojeného pneumatického nářadí zakázán. Použití v souladu s určením zahrnuje také dodržování všech informací uvedených v tomto návodu k obsluze.

Jakékoli jiné použití nebo úprava produktů se považuje za nesprávné a představuje značné riziko nehod. Za škody způsobené nesprávným použitím nepřebíráme žádnou odpovědnost. Produkty jsou určeny pouze pro soukromé použití a nesmějí být používány komerčně ani průmyslově.

1.2 Obsah dodávky

- 1 Kompresor
- 2x Kola
- 1x Stojné patky

- **Montážní materiál:**
 - 3x Matice
 - 2x Šroub kola
 - 1x Šroub se šestihrannou hlavou

1.3 Vybavení

- 1 Vypínač zapnutí/vypnutí
- 2 Přepavní rukojeť
- 3 Regulátor tlaku
- 4 Bezpečnostní ventil
- 5 Rychlospojka (pro připojení hadice)
- 6 Tlakoměr
- 7 Tlaková nádoba (kotel)
- 8 Stojan
- 9 Vypouštěcí zátka (pro kondenzovanou vodu)
- 10 Kola včetně krytů nábojů
- 11 Šrouby kola
- 12 Matice
- 13 Šroub se šestihrannou hlavou

1.4 Technické údaje

Jmenovité napětí: 230 V~ 50 Hz (~ Střídavý proud)
 Jmenovitý výkon: 1100 W
 Režim provozu: S3 50%*



Nejvyšší otáčky kompresoru: 2850 min⁻¹
 Objem tlakové nádoby: 24 l



Přípustný maximální tlak: max. 8 bar
 Theo. Sací výkon přibližně ca. 200 l/min
 Theo. Výkon přibližně ca. 55 l/min (7 bar)



Třída ochrany: IP30**



Rozměry: 630 x 320 x 575 mm
 Celková hmotnost (bez kabelu a příslušenství): 21,8 kg

* To znamená, že kompresor může být v provozu 5 minut po dobu 10 minut a zbývajících 5 minut musí opět chladnout (při okolní teplotě 20 °C).

** **IP3X:** Ochrana proti vniknutí cizích těles Ø > 2,5 mm.

Udržujte nástroje a kabely mimo dosah.

IPX0: Žádná ochrana proti vodě, tj. přístroj se nesmí používat ve vlhkých nebo mokřích místnostech nebo za deště.

TYPOVÝ ŠTÍTEK

PARKSIDE WEEE
PKO 248 A1
 230 V~, 50Hz
 1100W (S3 50%)

2850 min⁻¹
 max. 8 bar
 21,8 kg

IP30

Manufactured: 10/2022
 IAN: 423284_2204
 S./N.: []

ROWI Germany GmbH
 Werner-von-Siemens-Str. 27
 76694 Forst | Germany
 lid-services@rowi-group.com

ODZNAK

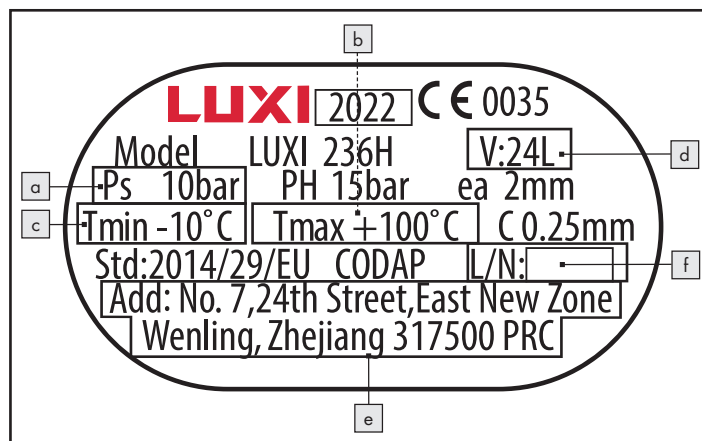

- a) Maximální provozní tlak (HP v barech);
- b) maximální provozní teplota (Tmax ve °C);
- c) minimální provozní teplota (Tmin ve °C);
- d) Objem nádoby (V v l);
- e) Název, registrovaný obchodní název nebo registrovaná ochranná známka a adresa výrobce;
- f) Identifikace typu a sériová nebo identifikace šarže zásobníku.

Vysvětlení všech symbolů na výrobku

	VÝSTRAHA Před uvedením do provozu si přečtěte návod k obsluze.
	Je třeba si přečíst návod k obsluze.
	Nevystavujte přístroj dešti. Přístroj smí být umístěn, skladován a provozován pouze za suchých okolních podmínek.
	Nebezpečí vysokých teplot
	Kompresorová jednotka se může spustit bez varování.
IP30	Typ ochrany
	Neotvírejte kohoutek, dokud není připojena vzduchová hadice.
	Nespouštějte
	Noste ochranu očí
	Noste ochranu dýchacích cest
	Noste ochranu sluchu
	Noste ochranné rukavice
	Zaručená hladina akustického výkonu

Hlukové emise

Hladina akustického tlaku $L_{pA} = 72,6$ dB (A)

Neurčitost $K_{pA} = 2,67$ dB

Hladina akustického výkonu $L_{WA} = 92,6$ dB (A)

Neurčitost $K_{WA} = 2,67$ dB

Zaručená hladina akustického výkonu $L_{WA} = 95$ dB (A)

Noste ochranu sluchu!

UPOZORNĚNÍ

- Hladina hluku uvedená v tomto návodu byla změřena podle standardizovaného postupu měření a lze ji použít pro porovnání jednotek.

VAROVÁNÍ!

- Emise hluku při skutečném používání stroje se mohou lišit od uvedených hodnot v závislosti na způsobu používání stroje, zejména na typu obrobku, který je obráběn, a na použitém příslušenství.

2. Bezpečnostní pokyny

2.1 Všeobecné bezpečnostní pokyny pro elektrické nářadí

 **VAROVÁNÍ** Přečtěte si všechny bezpečnostní informace, pokyny, obrázky a technické údaje dodané s tímto elektrickým nářadím. Nedodržení následujících pokynů může způsobit úraz elektrickým proudem, požár a/nebo vážné zranění.

VŠECHNY BEZPEČNOSTNÍ POKYNY A INSTRUKCE SI USCHOVEJTE PRO BUDOUCÍ POUŽITÍ.

Pojem „elektrické nářadí“ použitý v bezpečnostních pokynech se vztahuje na elektrické nářadí napájené ze sítě (se síťovým kabelem) nebo na elektrické nářadí napájené z akumulátoru (bez síťového kabelu).

1) Bezpečnost práce

- Udržujte svůj pracovní prostor čistý a dobře osvětlený.** Nepořádek a neosvětlené pracovní prostory mohou vést k úrazům.
- S elektrickým nářadím nepracujte ve výbušném prostředí, kde se vyskytují hořlavé kapaliny, plyny nebo prach.** Elektrické nářadí vytváří jiskry, které mohou zapálit prach nebo výpary.
- Při používání elektrického nářadí udržujte děti a jiné osoby v bezpečné vzdálenosti.** V případě rozptýlení můžete ztratit kontrolu nad elektrickým nářadím.

2) Elektrická bezpečnost

- Konektor elektrického nářadí musí zapadnout do zásuvky. Zástrčka nesmí být nijak upravována. Nepoužívejte adaptérové zástrčky společně s elektrickým nářadím s ochranným uzemněním.** Nemodifikované zástrčky a odpovídající zásuvky snižují riziko úrazu elektrickým proudem.
- Vyvarujte se kontaktu těla s uzemněnými povrchy, jako jsou potrubí, topná tělesa, sporáky a chladničky.** Pokud je vaše tělo uzemněno, hrozí zvýšené riziko úrazu elektrickým proudem.
- Uchovávejte elektrické nářadí mimo dosah deště nebo mokra.** Vniknutí vody do elektrického nářadí zvyšuje riziko úrazu elektrickým proudem.
- Napájecí kabel nepoužívejte nesprávně k přenášení nebo zavěšování elektrického nářadí nebo k vytahování zástrčky ze zásuvky. Připojovací kabel udržujte mimo dosah tepla, oleje, ostrých hran nebo pohyblivých částí.** Poškozené nebo zamotané propojovací kabely zvyšují riziko úrazu elektrickým proudem.
- Při práci s elektrickým nářadím venku používejte pouze prodlužovací kabely, které jsou vhodné i pro venkovní použití.** Použití prodlužovacího kabelu vhodného pro venkovní použití snižuje riziko úrazu elektrickým proudem.
- Pokud je provoz elektrického nářadí ve vlhkém prostředí nevyhnutelný, použijte proudový chránič.** Použití proudového chrániče snižuje riziko úrazu elektrickým proudem.

3) Bezpečnost osob

- Při práci s elektrickým nářadím buďte pozorní, dávejte pozor, co děláte, a používejte zdravý rozum. Nepoužívejte elektrické nářadí, pokud jste unavení nebo pod vlivem drog, alkoholu nebo léků.** Chvilka nepozornosti při používání elektrického nářadí může vést k vážným zraněním.
- Používejte osobní ochranné pomůcky a vždy ochranné brýle.** Nošení osobních ochranných pomůcek, jako je protiprachová maska, protiskluzová bezpečnostní obuv, tvrdý klobouk nebo ochrana sluchu, v závislosti na typu a použití elektrického nářadí, snižuje riziko zranění.
- Vyhnete se neúmyslnému uvedení do provozu. Před připojením elektrického nářadí k napájení a/nebo k baterii, před jeho zvednutím nebo přenášením se ujistěte, že je vypnuté.** Pokud máte při přenášení elektrického nářadí prst na spínači nebo připojíte elektrické nářadí k napájení, když je zapnuté, může to vést k nehodě.
- Před zapnutím elektrického nářadí vyjměte seřizovací nářadí nebo klíče.** Nástroj nebo klíč, který se nachází v rotující části elektrického nářadí, může způsobit zranění.
- Vyhnete se nesprávnému držení těla. Ujistěte se, že stojíte bezpečně a neustále udržujete rovnováhu.** To vám umožní lépe ovládat elektrické nářadí v neočekávaných situacích.

- f) **Noste vhodné oblečení. Nenoste volné oblečení ani šperky. Udržujte vlasy, oděv a rukavice mimo dosah pohyblivých částí.** *Volné oblečení, šperky nebo dlouhé vlasy mohou být zachyceny pohyblivými částmi.*
- g) **Pokud je možné namontovat zařízení pro odsávání a sběr prachu, ujistěte se, že jsou správně připojena a používána.** *Použití odsávače prachu může snížit nebezpečí způsobené prachem.*
- h) **Nenechte se ukolébat falešným pocitem bezpečí a neignorujte bezpečnostní pravidla pro elektrické nářadí, i když jste s ním po mnoha použitích obeznámeni.** *Neopatrné jednání může během zlomku sekundy vést k vážným zraněním.*

4) Používání elektrického nářadí a manipulace s ním

- a) **Nepřetěžujte elektrické nářadí. Pro práci používejte určené elektrické nářadí.** *Se správným elektrickým nářadím můžete v uvedeném rozsahu výkonu pracovat lépe a bezpečněji.*
- b) **Nepoužívejte elektrické nářadí, jehož spínač je vadný.** *Elektrické nářadí, které již nelze zapnout nebo vypnout, je nebezpečné a musí být opraveno.*
- c) **Před jakýmkoli seřizováním, výměnou vložených dílů nebo odložením elektrického nářadí odpojte elektrické nářadí od sítě a/nebo vyjměte vyměnitelnou baterii.** *Toto opatření zabraňuje náhodnému spuštění elektrického nářadí.*
- d) **Nepoužívané elektrické nářadí uchovávejte mimo dosah dětí. Nedovolte, aby elektrické nářadí používal někdo, kdo s ním není obeznámen nebo kdo si nepřečetl tento návod.** *Elektrické nářadí je nebezpečné, pokud ho používají nezkušené osoby.*
- e) **Pečujte o elektrické nářadí a pracujte s ním opatrně. Zkontrolujte, zda pohyblivé části správně fungují a nejsou zaseknuté, zda nejsou zlomené nebo poškozené tak, že by byla narušena funkce elektrického nářadí. Před použitím elektrického nářadí nechte poškozené díly opravit.** *Mnoho nehod je způsobeno špatně udržovaným elektrickým nářadím.*
- f) **Udržujte řezné nástroje ostré a čisté.** *Pečlivě udržované řezné nástroje s ostrými břity se méně zasekávají a lépe se vedou.*
- g) **Elektrické nářadí, příslušenství, vkládací nástroje atd. používejte podle těchto pokynů. Zohledněte pracovní podmínky a prováděnou činnost.** *Používání elektrického nářadí k jiným účelům, než pro které je určeno, může vést k nebezpečným situacím.*
- h) **Udržujte rukojeti a úchopové plochy suché, čisté a zbavené oleje a mastnoty.** *Kluzké rukojeti a úchopové plochy neumožňují bezpečný provoz a ovládání elektrického nářadí v nepředvídaných situacích.*

5) Servis

- a) **Elektrické nářadí nechte opravovat pouze kvalifikovaným personálem a pouze originálními náhradními díly.** *Tím je zajištěna bezpečnost elektrického nářadí.*

2.2 Doplňující bezpečnostní pokyny

- Kompresor nevystavujte dešti.
- Při použití stříkacího příslušenství (např. stříkací pistole) dodržujte během plnění odstup od přístroje. Nestříkejte ve směru kompresoru!
- Při nízkých teplotách pod 0 °C je startování motoru zakázáno.
- Zamezte velkému zatížení potrubního systému použitím pružných hadicových spojů, aby nedošlo k jejich zalomení.

POZOR!

Všechny hadice a šroubení silničních mobilních kompresorů musí být vhodné pro použití na staveništi při maximálním povoleném tlaku. Doporučuje se, aby přírodní hadice s tlakem vyšším než 7 barů byly vybaveny bezpečnostním lanem, např. ocelovým lanem.

- Kompresor provozujte přes proudový chránič (RCD) s vypínacím proudem maximálně 30 mA. Použití proudového chrániče snižuje riziko úrazu elektrickým proudem.
- Pokud je síťový kabel tohoto přístroje poškozen, musí být nahrazen speciálním připojovacím kabelem, který je k dispozici u výrobce nebo v jeho poprodejním servisu.
- Dodržujte předpisy pro prevenci úrazů. Kromě pokynů uvedených v tomto návodu k obsluze platí obecná pravidla pro bezpečnostní předpisy a předpisy místních úřadů o prevenci nehod.
- Návod k obsluze musí být neustále uložen v bezprostřední blízkosti kompresoru a musí být k dispozici obsluhujícím personálu.

VAROVÁNÍ!

Kompresor se nesmí používat v prostředí s nebezpečím výbuchu. Nesmí být přítomny ani provozovány místa s ohněm, otevřený oheň nebo jiskřící stroje.

- V prostorách, v nichž se pracuje, nejezte, nepijte a nekuřte.
- Používejte pouze v dobře provětraných prostorách nebo s lokálním odsáváním.
- Přístroj není chráněn proti vodě, tj. nesmí se používat ve vlhkých nebo mokrých místnostech, za deště nebo v místnostech, kde se vyskytuje barva a/nebo prachová mlha. Dbejte na to, aby se přístroj během provozu nebo skladování nedostal do kontaktu s vodou nebo vlhkostí. Krátkodobé venkovní použití kompresoru v suchém prostředí je přípustné. Tento kompresor **NEPOUŽÍVEJTE** k nasávání hořlavých plynů (Ex) a/nebo barevných a prachových mlh.
- Vyhněte se kontaktu s horkými částmi. Nedotýkejte se horkých částí spotřebiče. Uvědomte si, že různé součásti mohou akumulovat teplo a způsobit tak popáleniny i po skončení používání spotřebiče.
- Přístroj přemisťujte pouze pomocí transportní rukojeti, která je k tomu určena.

2.3 Provoz tlakové nádoby (podle směrnice o tlakových nádobách)

1. Každá osoba, která provozuje tlakovou nádobu, ji musí udržovat v řádném stavu, řádně ji provozovat, sledovat, neprodleně provádět nezbytné opravy a přijímat bezpečnostní opatření vyžadovaná okolnostmi.
2. Dozorčí orgány mohou v jednotlivých případech nařídit nezbytná monitorovací opatření.
3. Tlaková nádoba nesmí být provozována, pokud má závady, které ohrožují zaměstnance nebo třetí osoby.
4. Tlaková nádoba se musí pravidelně kontrolovat, zda není poškozena, např. rží. Pokud zjistíte jakékoli poškození, neprodleně kontaktujte servisní středisko.

2.4 Zbytková rizika

I když se s tímto strojem pracuje podle návodu, vždy existují zbytková rizika. V souvislosti s konstrukcí a provedením tohoto přístroje mohou nastat následující rizika:

- a) Poškození plic, pokud se nepoužívá vhodná ochrana dýchacích cest.
- b) Poškození sluchu, pokud není použita vhodná ochrana sluchu.
- c) Poškození zdraví v důsledku emisí vibrací, pokud je jednotka používána po dlouhou dobu nebo není řádně spravována a udržována.

VAROVÁNÍ!

- Tento stroj vytváří během provozu elektromagnetické pole. Toto pole může za určitých okolností ovlivnit aktivní nebo pasivní lékařské implantáty. Aby se snížilo riziko vážného nebo smrtelného zranění, doporučujeme osobám se zdravotními implantáty, aby se před použitím stroje poradily se svým lékařem a výrobcem zdravotního implantátu.

3. Provoz kompresoru

3.1 Před uvedením do provozu

Odstraňte z přístroje veškerý obalový materiál a všechna transportní zabezpečení. Zkontrolujte, zda je obsah balení kompletní a nepoškozený. Pokud je to možné, uschovejte obal až do uplynutí záruční doby.

3.1.1 Montáž patek

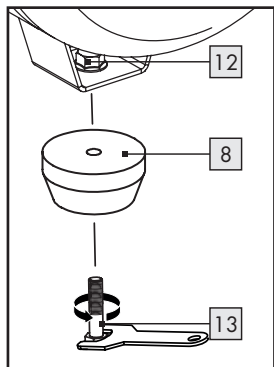

- Namontujte stojan [8] pomocí šroubu se šestihrannou hlavou [13], jakož i matice [12], jak je znázorněno na obrázku.
- Otevřený klíč (12 mm / 13 mm) není součástí dodávky.

3.1.2 Montáž kol

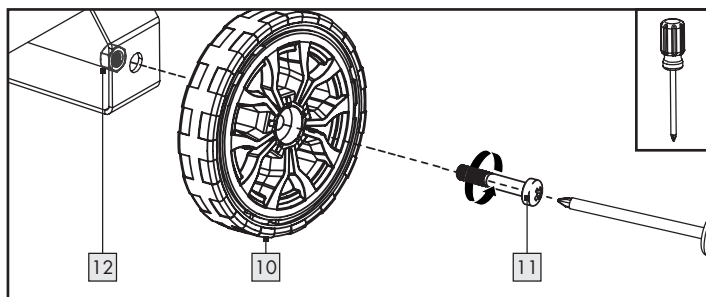

- Zasuňte šroub kola [11] do otvoru v kole [10].
- Zasuňte šroub kola [11] do otvoru na závěsu kola.
- Připevněte kolo [10] s matkou [12].
- Pro montáž druhého kola [10] tyto kroky zopakujte.
- Otevřený klíč (14 mm) není součástí dodávky.

3.1.3 Instalace přístroje

Pro bezpečný a bezvadný provoz přístroje musí místo instalace splňovat následující předpoklady:

- Podlaha musí být pevná, plochá a vodorovná. Nestavte přístroj do horkého, mokrého nebo velmi vlhkého prostředí nebo do blízkosti hořlavého materiálu.
- Zásuvka musí být snadno přístupná, aby bylo možné síťovou zástrčku v případě potřeby snadno odpojit. Použití prodlužovacího kabelu se nedoporučuje. Dlouhé přívodní kabely mohou způsobit pokles napětí, a tím zabránit spuštění motoru.
- Pokud přesto musíte použít prodlužovací kabel, ujistěte se, že není delší než 5 m a že jeho průřez je alespoň 1,5 mm². Prodlužovací kabel **VŽDY** použijte rozvinutý!

3.2 Uvedení do provozu

PŘED PŘIPOJENÍM PNEUMATICKÉHO NÁŘADÍ KE KOMPRESORU SI PŘEČTĚTE NÁVOD K OBSLUZE!

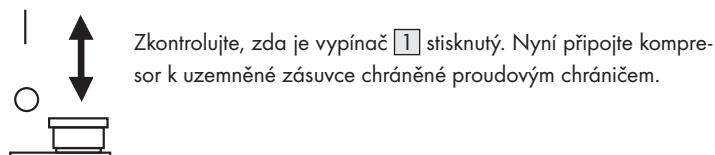

3.2.1 Zapnutí / vypnutí

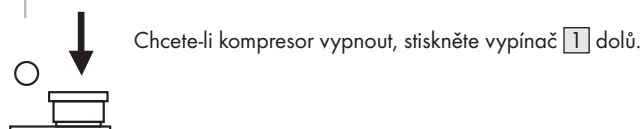
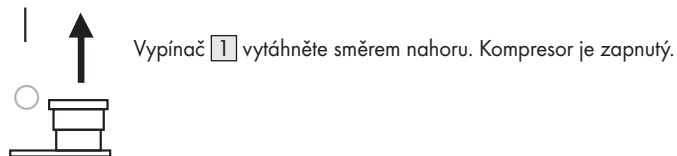

3.2.2 Předvolby tlaku vzduchu

Přednastaveny jsou následující tlaky:

- Tlak při zapnutí: cca. 6 barů
- Tlak při vypnutí: cca. 8 barů

3.2.3 Nastavení tlaku vzduchu

- Pomocí regulátoru tlaku [3] můžete nastavit požadovaný tlak (0-8 bar). Věnujte pozornost typovému štítku připojovaného pneumatického nářadí!

	7000 min ⁻¹		max. 6,3 bar		1/2" (12,7mm)		max. 3 Nm
Manufactured: 10/2022 ROWI Germany GmbH Werner-von-Sie							

- Skutečný tlak můžete odečíst na manometru [6]. Ta se dodává na rychlospojce [5].

3.2.4 Bezpečnostní ventil

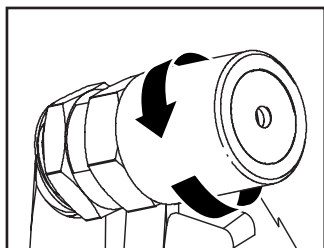

- Bezpečnostní ventil [4] je nastaven na maximální přípustný tlak tlakové nádoby [7]. Není dovoleno seřizovat bezpečnostní ventil [4] nebo odstraňovat pojistku spojení mezi vypouštěcí maticí a jejím uzávěrem.
- Otočením vypouštěcí matice proti směru hodinových ručiček otevřete

výstup bezpečnostního ventilu [4].

- Bezpečnostní ventil [4] nyní slyšitelně vypustí vzduch. Poté znovu utáhněte vypouštěcí matici ve směru hodinových ručiček.

UPOZORNĚNÍ

Tento postup opakujte každých 30 provozních hodin nebo alespoň třikrát ročně.

3.2.5 Vypouštění kondenzační vody

Kondenzace se shromažďuje na dně kotle [7].

- Zcela otevřete vypouštěcí šroub [9] na spodní straně kotle.
- Nakloňte kompresor na stranu tak, aby vypouštěcí zátku [9] byla v nejnižším bodě kotle [7], a počkejte, až kondenzát zcela odtéče.
- Poté zavřete vypouštěcí šroub [9] opět.

POZOR

Kondenzační vodu je nutné vypouštět pouze tehdy, když kotel [7] **NENÍ** pod tlakem.

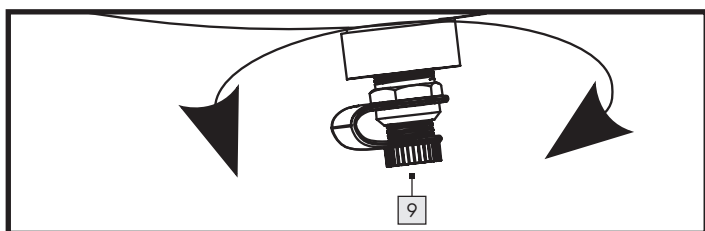

UPOZORNĚNÍ

Kondenzační vodu vypouštějte po každém provozu, nejméně však jednou týdně.

3.2.6 Uvolnění přetlaku (nastavení tlaku)

- Vypněte kompresor.
- Přebytečný tlak vyčerpajte pomocí volnoběžného pneumatického nástroje.

4. Čištění, údržba, přeprava a skladování uživatelem

Kompresor pečlivě a pravidelně čistěte a udržujte. Jen tak lze zajistit bezchybný provoz a dlouhou životnost.

Čistěte přístroj po každém použití, bez ohledu na počet provedených prací.

4.1 Bezpečnostní opatření

Při údržbě a čištění dbejte na dodržování následujících pokynů:

- Vypněte kompresor stisknutím vypínače [1] směrem dolů.
- Odpojte kompresor od napájení vytažením síťové zástrčky. Kompresor je tak oddělen od zdroje energie.
- Uvolněte tlak z kompresoru, aby nedošlo k poškození materiálu. Ke kompresoru můžete například připojit pistoli na vyfukování stlačeného vzduchu a vyprázdnit tak tlakovou nádobu [7].
- Věnujte pozornost pokynům pro likvidaci, které jsou uvedeny v tomto návodu k obsluze. Nesprávná likvidace může poškodit životní prostředí nebo vaše zdraví.
- Před údržbou vyčistěte přístroj od všech nebezpečných látek, které se na něm (v důsledku pracovních postupů) usadily. Vyhněte se jakémukoli kontaktu těchto látek s pokožkou. Pokud se kůže dostane do kontaktu s nebezpečným prachem, může to vést k závažné dermatitidě. Během údržbových prací vytvořený či rozvířený prach může vnikat do dýchacích cest.
- Noste vždy ochranné rukavice a ochrannou masku!
- Přístroj smí obsluhovat a udržovat pouze zaškolené osoby. Opravy smí provádět pouze kvalifikované osoby.

Kontrolní, seřizovací a údržbové práce by měly být prováděny pokud možno stejnou osobou nebo jejím zástupcem a měly by být zdokumentovány v údržbovém deníku.

4.2 Údržba tlakové nádoby

- Kondenzační vodu vypouštějte po každém provozu, nejméně však jednou týdně. Kondenzační vodu lze vypouštět pouze tehdy, když je kotel [7] **NENÍ** pod tlakem.
- Pojistný ventil [4] otevřete a zavřete nejméně třikrát ročně. Pojistný ventil [4] chrání kompresor. Chrání tlakovou nádobu [7]. Jakmile vzduch v zásobníku [7] dosáhne nebo překročí maximální přípustný provozní tlak, otevře se pojistný ventil [4] a umožní únik stlačeného vzduchu, čímž se sníží tlak v kompresoru.

4.3 Čištění

- Přístroj čistěte pouze vypnutý a studený.
- Kryt přístroje čistěte pouze mírně navlhčeným měkkým hadrem. Nikdy nepoužívejte ostré a/nebo abrazivní čisticí prostředky.
- Dbejte na to, aby se během čištění do jednotky nedostala vlhkost, aby nedošlo k jejímu neopravitelnému poškození.
- Prachové usazeniny můžete odstranit také pomocí pistole na stlačený vzduch (při nízkém tlaku).

4.4 Doprava

- Kompresor lze přepravovat na kolech **10** pomocí přepravní rukojeti **2**.

4.5 Skladování

- Z důvodu ochrany před znečištěním je třeba kompresor po každém použití zakrýt. Obal lze použít k uskladnění kompresoru.
- Kompresor zakryjte až po jeho úplném vychladnutí.
- Kompresor a návod k obsluze uchovávejte společně. Přístroj a jeho příslušenství skladujte na tmavém, suchém, bezprašném a nezamrzajícím místě.

4.6 Odstranění chyb

Porucha	Možné příčiny	Řešení
Motor nenastartuje.	Žádné nebo příliš nízké napětí.	Zkontrolujte, zda je síťová zástrčka zasunuta do zásuvky. Zkontrolujte pojistku a případně ji vyměňte. Zkontrolujte síťové napětí.
	Příliš nízká venkovní teplota.	Zajištění okolní teploty +5 °C.
	Přístroj není zapnutý.	Stisknutím vypínače 1 do polohy „I“ zapněte kompresor.
	Prodlužovací kabel je příliš dlouhý nebo příliš tenký.	Vyměňte prodlužovací kabel (min. 1,5 mm ² , max. 5 m dlouhý).
Neobvyklé zvuky	Přípojky stlačeného vzduchu jsou uvolněné.	Zkontrolujte všechny spojovací součásti a v případě potřeby je pečlivě utáhněte.
Silné vibrace	Přípojky stlačeného vzduchu jsou uvolněné.	Servis a údržba kompresoru.
Kompresor se často zapíná.	Kompresor je přetížený.	Dodržujte pokyny výrobce nářadí nebo zařízení, zejména pokud jde o potřebné množství stlačeného vzduchu.
	Příliš velká kondenzace v kotli 7 .	Pravidelné vyprazdňování kotle 7 .
Kompresor běží bez přerušení / Kompresor nedosahuje vypínacího tlaku.	Připojené nářadí a přístroje na stlačený vzduch mají příliš vysokou spotřebu vzduchu.	Dodržujte pokyny výrobce nářadí na stlačený vzduch, zejména pokud jde o potřebné množství stlačeného vzduchu.
	Rychlospojky 5 netěsní.	Zkontrolujte rychlospojku, 5 v případě potřeby ji vyměňte.
	Netěsnost přípojek stlačeného vzduchu.	Zkontrolujte hadici stlačeného vzduchu a nářadí, v případě potřeby je vyměňte.

4.7 Seznam náhradních dílů pro aplikaci kritické z hlediska bezpečnosti

- 4** Bezpečnostní ventil
- 5** Rychlospojka
- 9** Vypouštěcí zátka pro kondenzovanou vodu

4.8 Díly a spotřební materiál, které je třeba pravidelně kontrolovat a v případě potřeby vyměnit:

- Tlaková nádoba
- Vypouštěcí zátka pro kondenzační vodu
- Připojení hadic
- Kola a nohy
- Síťový kabel a síťová zástrčka
- Bezpečnostní ventil

5. Likvidace

- Přístroj, příslušenství a obaly* by měly být ekologicky únosným způsobem recyklovány.

Přeškrtnutá popelnice znamená, že spotřebič musí být po skončení životnosti sbírán odděleně od netříděného komunálního odpadu.



Tento výrobek podléhá evropské směrnici 2012/19/EU.

Nevyhazujte výrobek do domovního odpadu, ale předejte ho k materiálové recyklaci do komunálního sběrného dvora! Informace o tom, jak zlikvidovat staré zařízení, získáte od místního úřadu nebo správy města.



Points de collecte sur www.quefairedemesdechets.fr



Obal se skládá z ekologických materiálů, které můžete nechat likvidovat u místních recyklačních středisek.

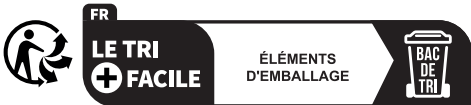

Logo Triman platí jen pro Francii.



Při třídění odpadu dbejte na označení obalových materiálů. Jsou označeny zkratkami (a) a čísly (b), která mají následující význam: 1–7: plasty/20–22: papír a kartonáž/80–98: kompozitní materiál.

5.1 Ekologická snášenlivost a odstraňování použitých materiálů

Mazací olej se nesmí dostat do půdy, vod nebo odpadních vod. Mazací olej je nebezpečný odpad, který musí být odpovídajícím způsobem zlikvidován. Postupujte podle místních předpisů. Mazací oleje a obaly ze zbytky oleje předejte k likvidaci vaší místní sběrně, čerpací stanici nebo obchodníkovi s ropou.

* Nekontaminované nebo vyčištěné obaly lze recyklovat.

Kompresor pracuje bez oleje, takže při likvidaci kondenzační vody není třeba dodržovat žádné zvláštní pokyny.

6. Záruka společnosti ROWI Germany GmbH

Vážený zákazníku, na tento výrobek získáváte tříletou záruční lhůtu od data jeho zakoupení. V případě vad tohoto výrobku vám ze zákona přísluší práva vůči prodejci produktu. Tato zákonná práva nejsou nijak dotčena naší níže uvedenou zárukou.

Záruční podmínky

Záruční lhůta začíná běžet datem zakoupení výrobku. Uchovejte si prosím originál pokladní účtenky. Budete ji potřebovat jako doklad o koupi.

Pokud se do tří let od data zakoupení objeví na výrobku vada materiálu nebo výrobní vada, bezplatně opravíme nebo vyměníme výrobek podle našeho uvážení nebo vám vrátíme kupní cenu. Předpokladem pro poskytnutí záruky je zaslání vadného zařízení a dokladu o koupi (účtenka) ve lhůtě tří let včetně stručného písemného popisu vady a okolností, kdy k vadě došlo.

Pokud se na vadu vztahuje záruka, obdržíte od nás výrobek opravený nebo nový. Opravou nebo výměnou výrobku nezačíná běžet nová záruční lhůta.

Záruční lhůta a zákonné nároky z odpovědnosti za vady

Záruční lhůta se neprodlužuje poskytnutím záručního plnění. Toto platí i pro vyměněné a opravené součástky. Poškození a vady zjištěné případně již při vybalování výrobku musejí být neprodleně ohlášeny. Opravy poskytované po uplynutí záruční lhůty podléhají úhradě.

Rozsah záruky

Zařízení bylo vyrobeno podle přísných pravidel kvality a před expedicí bylo svědomitě zkontrolováno.

Záruka se vztahuje na vady materiálu a výrobní vady. Záruka se nevztahuje na části výrobku, které podléhají běžnému opotřebení, a lze je proto považovat za opotřebitelné součásti, nebo na poškození křehkých dílů, např. spínačů, baterií, nebo částí vyrobených ze skla.

Záruka zaniká, pokud dojde k poškození výrobku, nesprávnému používání nebo neodborné opravě. Pro správné používání výrobku je třeba přesně dodržovat všechny pokyny uvedené v návodu k obsluze. Bezpodmínečně je třeba se vyhnout manipulaci s výrobkem nebo jeho použití k účelům, před kterými se varuje v návodu k obsluze.

Výrobek je určen pouze pro privátní použití a nikoliv pro použití komerční. V případě použití v rozporu s určením, v případě nesprávné obsluhy, při použití síly nebo v případě zásahů, které nebyly provedeny naší autorizovanou servisní pobočkou, zaniká záruka.

Postup při uplatňování záruky

Pro rychlé zpracování vašeho požadavku postupujte prosím podle níže uvedených pokynů:

- Mějte prosím v případě jakýchkoliv dotazů připravenou pokladní účtenku jako doklad o koupi a číslo výrobku (IAN 423284_2204).
- Číslo výrobku najdete na typovém štítku zařízení, na titulní straně návodu k obsluze (vlevo dole) nebo na nálepce na zadní nebo spodní straně výrobku.
- Pokud se vyskytnou poruchy funkce nebo jiné závady, kontaktujete nejprve **telefonicky** nebo **e-mailem** níže uvedené servisní oddělení.
- Výrobek, který bude zaevidován jako vadný, budete poté moci zaslat poštou zdarma na adresu servisu, která vám byla oznámena. K výrobku přiložte doklad o koupi (účtenka) a uveďte povahu závady a kdy k ní došlo.



Na adrese www.lidl-service.com si můžete stáhnout tento návod k obsluze i další příručky, produktová videa a instalační software. Pomocí tohoto QR kódu přejdete přímo na servisní stránku Lidl (www.lidl-service.com) a po zadání čísla výrobku (IAN 423284_2204) můžete otevřít návod k obsluze.

7. Servis

Pokud se během provozu výrobku ROWI Germany vyskytnou problémy, postupujte následovně:

Kontaktujte

Das ROWI Germany servisní tým můžete kontaktovat na adrese:

ROWI Germany GmbH
Werner-von-Siemens-Str. 27
76694 Forst
NĚMECKO
Lidl-services@rowi-group.com
Servis-Hotline: +800 7694 7694
(bezplatně z pevné sítě)

IAN 423284_2204

Většinu problémů lze vyřešit již v rámci kompetentního technického poradenství našeho servisního týmu.

8. Překlad německého originálu prohlášení o shodě CE

My, **ROWI** Germany GmbH, Werner-von-Siemens-Str. 27, 76694 Forst, Německo, tímto prohlašujeme, že tento výrobek splňuje požadavky následujících norem, normativních dokumentů a směrnic EU:

Směrnice o strojních zařízeních: 2006/42/ES
Elektromagnetická snášenlivost 2014/30/EU

Pokyny pro venkovní použití: 2000/14/ES + 2005/88/ES
Oznámený subjekt: č. 0036 // TÜV SÜD Industrie Service GmbH, Westendstraße 199, 80686 Mnichov, Německo
Postup posuzování shody podle přílohy VI. Hladina akustického výkonu L_{WA} : Měřeno: 92,6 dB(A) - Garantováno: 95 dB(A)

Směrnice o tlakových nádobách: 2014/29/EU

Směrnice ES RoHS: 2011/65/EU* včetně směrnice v přenesené pravomoci (EU) 2015/863

Použité harmonizované normy:

EN 1012-1:2010
EN 62841-1:2015
EN IEC 61000-6-1:2019
EN IEC 61000-6-3:2021

Označení přístroje: Kompresor 24 L

Modelové číslo: PKO 248 A1

Rok výroby: 10/2022

Číslo šarže: IAN 423284_2204

Osoba odpovědná za dokumentaci: Marc Stockenberger

Místo: Forst

Datum/podpis výrobce: 06.09.2022



Marc Stockenberger

Jednatel

Technické změny ve smyslu dalšího vývoje produktu vyhrazeny.
Výhradní odpovědnost za vydání tohoto prohlášení o shodě nese výrobce.

* Předmět výše popsaného prohlášení je v souladu s ustanoveními směrnice Evropského parlamentu a Rady 2011/65/EU ze dne 8. června 2011 o omezení používání některých nebezpečných látek v elektrických a elektronických zařízeních.

1. Wprowadzenie	64
1.1 Zastosowanie zgodne z przeznaczeniem	64
1.2 Zakres dostawy	64
1.3 Wyposażenie	64
1.4 Dane techniczne	65
2. Instrukcje bezpieczeństwa	66
2.1 Ogólne wskazówki bezpieczeństwa dla elektronarzędzi	66
2.2 Dodatkowe wskazówki bezpieczeństwa	67
2.3 Obsługa zbiornika ciśnieniowego (zgodnie z dyrektywą o zbiornikach ciśnieniowych)	68
2.4 Ryzyko szczątkowe	68
3. Obsługa sprężarki	69
3.1 Przed uruchomieniem	69
3.1.1 Montaż nóżek	69
3.1.2 Montaż kół	69
3.1.3 Ustawianie urządzenia	69
3.2 Uruchomienie	69
3.2.1 Włączanie/wyłączanie	69
3.2.2 Ustawienia domyślne ciśnienia powietrza:	69
3.2.3 Ustawianie ciśnienia powietrza	69
3.2.4 Zawór bezpieczeństwa	70
3.2.5 Spuszczanie wody kondensacyjnej	70
3.2.6 Uwalnianie nadmiaru ciśnienia (dostosowywanie ciśnienia)	70
4. Czyszczenie, konserwacja, transport i przechowywanie przez użytkownika	70
4.1 Środki bezpieczeństwa	70
4.2 Konserwacja zbiornika ciśnieniowego	70
4.3 Czyszczenie	70
4.4 Transport	71
4.5 Przechowywanie	71
4.6 Rozwiązywanie problemów	71
4.7 Lista części zamiennych do zastosowań krytycznych dla bezpieczeństwa	71
4.8 Części i materiały eksploatacyjne, które należy regularnie sprawdzać i w razie potrzeby wymieniać:	71
5. Utylizacja	71
5.1 Zgodność z zasadami ochrony środowiska i usuwanie materiałów	72
6. Gwarancja ROWI Germany GmbH	72
7. Serwis	73
8. Tłumaczenie oryginalnej deklaracji zgodności C E	73

KOMPRESOR 24 L - PKO 248 A1

1. Wprowadzenie

Gratulujemy zakupu nowego urządzenia. Podejmując decyzję o zakupie, zdecydowali się Państwo na produkt wysokiej jakości. Instrukcja obsługi jest częścią tego produktu. Zawiera ona ważne wskazówki dotyczące bezpieczeństwa, użytkowania i utylizacji. Przed użyciem produktu należy zapoznać się ze wszystkimi instrukcjami obsługi i bezpieczeństwa. Produkt należy stosować wyłącznie zgodnie z opisem i dla określonego obszaru zastosowania. W przypadku przekazania urządzenia osobie trzeciej należy dołączyć również całą dokumentację.

1.1 Zastosowanie zgodne z przeznaczeniem

Kompresor służy do obsługi narzędzi pneumatycznych w warsztacie w domu. Przeznaczony jest do zasysania i sprężania czystego, bezpyłowego, suchego i nieskażonego powietrza atmosferycznego. Powietrze otoczenia nie może zawierać żadnych agresywnych lub łatwopalnych domieszek. Sprężarka może być używana tylko w zamkniętych pomieszczeniach z odpowiednią wentylacją. Do sprężarki można podłączyć narzędzia pneumatyczne, które mogą być używane do przedmuchiwania, wkręcania, zszywania i malowania. W celu prawidłowego użytkowania tych narzędzi pneumatycznych należy przeczytać odpowiednią instrukcję obsługi. Sprężarka i podłączone do niej narzędzia pneumatyczne mogą być obsługiwane wyłącznie przez osobę przeszkoloną. Osobom o ograniczonej sprawności fizycznej, sensorycznej lub umysłowej, jak również dzieciom i młodzieży zabrania się obsługi sprężarki i podłączonych do niej narzędzi pneumatycznych. Do użytkowania zgodnego z przeznaczeniem należy również przestrzegać wszystkich informacji zawartych w niniejszej instrukcji obsługi.

Każde inne użycie lub modyfikacja produktów jest uważane za niewłaściwe i wiąże się z dużym ryzykiem wystąpienia wypadku. Nie ponosimy odpowiedzialności za szkody wynikające z niewłaściwego użytkowania. Produkty są przeznaczone wyłącznie do użytku prywatnego i nie mogą być wykorzystywane komercyjnie lub przemysłowo.

1.2 Zakres dostawy

- 1 Sprężarka
- 2x Koła
- 1x Nóżki

- **Materiał montażowy:**
 - 3x Nakrętka
 - 2x Śruba koła
 - 1x Śruba z łbem sześciokątnym

1.3 Wyposażenie

- 1 Włącznik/wyłącznik
- 2 Uchwyt transportowy
- 3 Regulator ciśnienia
- 4 Zawór bezpieczeństwa
- 5 Szybkozłączka (do podłączenia węża)
- 6 Manometr
- 7 Zbiornik ciśnieniowy (kocioł)
- 8 Stand
- 9 Korek spustowy (dla wody kondensacyjnej)
- 10 Koła wraz z kołpakami
- 11 Śruby koła
- 12 Nakrętki
- 13 Śruba z łbem sześciokątnym

1.4 Dane techniczne

Napięcie znamionowe: 230 V~ 50 Hz (~ Prąd zmienny)

Moc znamionowa: 1100 W

Tryb pracy: S3 50%*



Najwyższa prędkość obrotowa sprężarki: 2850 min⁻¹
Pojemność zbiornika ciśnieniowego: 24 l



Maksymalne dopuszczalne ciśnienie: maks. 8 barów
Teor. wydajność ssania ok. 200 l/min
Teor. Wydajność ok. 55 l/min (7 bar)

IP30

Klasa ochrony: IP30**



Wymiary: 630 x 320 x 575 mm
Masa całkowita (bez kabla i akcesoriów): 21,8 kg

* Oznacza to, że sprężarka może pracować przez 5 minut w okresie 10 minut i musi ponownie ostygnąć przez pozostałe 5 minut (przy temperaturze otoczenia 20 °C).

** **IP3X**: Ochrona przed wnikaniem ciał obcych Ø > 2,5 mm.
Narzędzia i przewody trzymać z dala od siebie.

IPX0: Brak ochrony przed wodą, tzn. urządzenia nie wolno używać w wilgotnych lub mokrych pomieszczeniach ani podczas deszczu.

TABLICZKA ZNAMIONOWA

PLAKIETKA

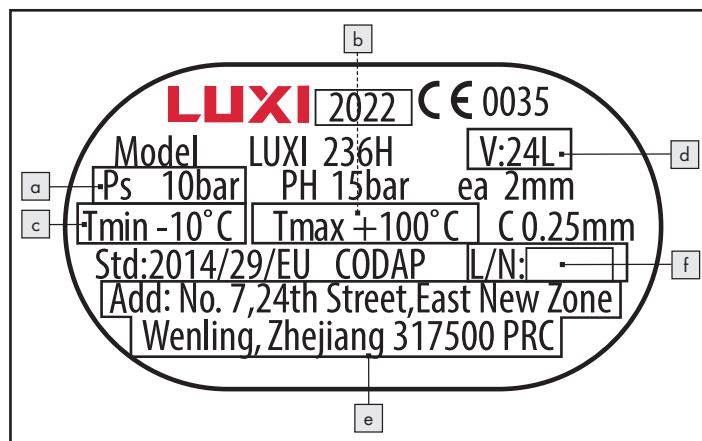

- a) maksymalne ciśnienie robocze (PS w barach);
- b) maksymalna temperatura robocza (Tmax w °C);
- c) minimalna temperatura robocza (Tmin w °C);
- d) pojemność zbiornika (V w L);
- e) Nazwa, zarejestrowana nazwa handlowa lub zarejestrowany znak towarowy i adres producenta;
- f) identyfikacja typu i identyfikację serii lub partii pojemnika.

Objaśnienia wszystkich symboli znajdujących się na produkcie

	OSTRZEŻENIE Przed uruchomieniem należy przeczytać instrukcję obsługi.
	Należy przeczytać Instrukcję obsługi.
	Nie wystawiać urządzenia na działanie deszczu. Urządzenie może być ustawiane, przechowywane i eksploatowane tylko w suchych warunkach otoczenia.
	Niebezpieczeństwo związane z gorącymi temperaturami
	Sprężarka może uruchomić się bez ostrzeżenia.
IP30	Klasa ochrony
	Nie otwierać zaworu przed podłączeniem węża powietrza.
	Nie uruchamiać
	Stosować ochronę oczu
	Stosować ochronę dróg oddechowych
	Stosować ochronę słuchu
	Nosić rękawice ochronne
	Gwarantowany poziom mocy akustycznej

Wartości emisji hałasu

Poziom ciśnienia akustycznego $L_{pA} = 72,6$ dB (A)

Niepewność $K_{pA} = 2,67$ dB

Poziom mocy akustycznej $L_{WA} = 92,6$ dB (A)

Niepewność $K_{WA} = 2,67$ dB

Gwarantowany poziom mocy akustycznej $L_{WA} = 95$ dB (A)

Stosować ochronę słuchu!

UWAGA

- Poziom hałasu podany w niniejszej instrukcji został zmierzony zgodnie ze znormalizowaną procedurą pomiarową i może być wykorzystany do porównania jednostek.

OSTRZEŻENIE!

- Emisja hałasu podczas rzeczywistego użytkowania maszyny może odbiegać od podanych wartości w zależności od sposobu użytkowania maszyny, w szczególności od tego, jaki rodzaj detalu jest obrabiany i jakie wyposażenie jest używane.

2. Instrukcje bezpieczeństwa

2.1 Ogólne wskazówki bezpieczeństwa dla elektronarzędzi

 **Ostrzeżenie** Przeczytaj wszystkie ostrzeżenia dotyczące bezpieczeństwa, instrukcje, ilustracje i dane techniczne, z którymi dostarczane jest to elektronarzędzie. Nieprzestrzeganie poniższych instrukcji może spowodować porażenie prądem, pożar i/lub poważne obrażenia.

NALEŻY ZACHOWAĆ WSZYSTKIE WSKAZÓWKI BEZPIECZEŃSTWA I ZALECENIA DO WYKORZYSTANIA W PRZYSZŁOŚCI.

Termin „elektronarzędzie” używany w instrukcjach bezpieczeństwa odnosi się do elektronarzędzi zasilanych z sieci (z przewodem sieciowym) lub elektronarzędzi zasilanych z akumulatora (bez przewodu sieciowego).

1) Bezpieczeństwo w miejscu pracy

- Miejsce pracy utrzymywać w czystości i dobrze oświetlone. Nieporządek i nieoświetlone miejsca pracy mogą prowadzić do wypadków.
- Nie pracuj z elektronarzędziem w atmosferze wybuchowej, gdzie występują palne ciecze, gazy lub pyły. Elektronarzędzia wytwarzają iskry, które mogą spowodować zapłon pyłu lub oparów.
- Podczas używania elektronarzędzia nie dopuszczać dzieci i innych osób. Możesz stracić kontrolę nad elektronarzędziem, jeśli jesteś rozproszony.

2) Bezpieczeństwo elektryczne

- Wtyczka złącza elektronarzędzia musi pasować do gniazda. Wtyczka nie może być w żaden sposób modyfikowana. Nie należy używać wtyczek adapterowych razem z elektronarzędziami z uziemieniem ochronnym. Niezmodyfikowane wtyczki i dopasowane gniazda zmniejszają ryzyko porażenia prądem.
- Unikaj kontaktu ciała z uziemionymi powierzchniami, takimi jak rury, grzejniki, kuchenki i lodówki. Istnieje zwiększone ryzyko porażenia prądem, jeśli ciało jest uziemione.
- Chroń elektronarzędzia przed deszczem lub wilgocią. Woda dostająca się do elektronarzędzia zwiększa ryzyko porażenia prądem.
- Nie należy nadużywać przewodu zasilającego do przenoszenia, zawieszania lub odłączania elektronarzędzia. Przewód zasilający należy trzymać z dala od ciepła, oleju, ostrych krawędzi lub ruchomych części. {Uszkodzone lub splątane przewody połączeniowe zwiększają ryzyko porażenia prądem.
- Przy pracy z elektronarzędziami na zewnątrz należy używać wyłącznie przedłużaczy przeznaczonych do użytku zewnętrznego. Użycie przedłużacza odpowiedniego do użytku zewnętrznego zmniejsza ryzyko porażenia prądem.
- Jeśli nie da się uniknąć pracy elektronarzędzia w wilgotnym środowisku, należy zastosować wyłącznik różnicowo-prądowy. Zastosowanie wyłącznika różnicowoprądowego zmniejsza ryzyko porażenia prądem.

3) Bezpieczeństwo osobiste

- Bądź czujny, zwracaj uwagę na to, co robisz i kieruj się zdrowym rozsądkiem podczas pracy z elektronarzędziem. Nie należy używać elektronarzędzia, jeśli jest się zmęczonym lub pod wpływem narkotyków, alkoholu lub leków. Chwila nieuwagi podczas używania elektronarzędzia może spowodować poważne obrażenia.
- Noś środki ochrony indywidualnej i zawsze okulary ochronne. Noszenie środków ochrony osobistej, takich jak maska przeciwpyłowa, antypoślizgowe buty ochronne, kapelusz lub ochrona słuchu, w zależności od rodzaju i zastosowania elektronarzędzia, zmniejsza ryzyko obrażeń.
- Należy unikać przypadkowego uruchomienia. Przed podłączeniem do zasilania i/lub akumulatora, podniesieniem lub przeniesieniem elektronarzędzia należy upewnić się, że jest ono wyłączone. Utrzymywanie palca na przełączniku podczas przenoszenia elektronarzędzia lub podłączania elektronarzędzia do zasilania, gdy jest ono włączone, może być przyczyną wypadków.
- Zdjąć narzędzia regulacyjne lub klucze przed włączeniem elektronarzędzia. Narzędzie lub klucz, który znajduje się w obracającej się części elektronarzędzia, może spowodować obrażenia.
- Należy unikać nieprawidłowej postawy ciała. Upewnij się, że stoisz pewnie i utrzymujesz równowagę przez cały czas. To pomoże Ci kontrolować elektronarzędzie w nieoczekiwanych sytuacjach.

- f) **Noś odpowiednią odzież. Nie należy nosić luźnych ubrań ani biżuterii. Włosy, odzież i rękawice należy trzymać z dala od ruchomych części.** *Luźne ubrania, biżuteria lub długie włosy mogą zostać pochwycone przez ruchome części.*
- g) **Jeśli istnieje możliwość zamontowania urządzeń do odpylania i zbierania pyłu, należy upewnić się, że są one prawidłowo podłączone i używane.** *Używanie systemu odpylania może zmniejszyć zagrożenia związane z pyłem.*
- h) **Nie daj się zwieść fałszywemu poczuciu bezpieczeństwa i nie ignoruj zasad bezpieczeństwa dotyczących elektronarzędzi, nawet jeśli znasz je po wielokrotnym użyciu.** *Nieostrożne działanie może spowodować poważne obrażenia w ciągu ułamka sekundy.*

4) Używanie i obsługa elektronarzędzia

- a) **Nie należy przeciążać elektronarzędzia. Używaj elektronarzędzia przeznaczonego do pracy.** *Z odpowiednim elektronarzędziem będziesz pracował lepiej i bezpieczniej w określonym zakresie mocy.*
- b) **Nie używaj elektronarzędzia, którego przełącznik jest uszkodzony.** *Elektronarzędzie, którego nie można włączyć lub wyłączyć jest niebezpieczne i należy je naprawić.*
- c) **Przed dokonaniem jakichkolwiek regulacji sprzętu, wymianą części narzędzia lub odłożeniem narzędzia elektrycznego należy odłączyć od niego zasilanie i/lub wyjąć wyjmowaną baterię.** *Ten środek ostrożności zapobiega przypadkowemu uruchomieniu elektronarzędzia.*
- d) **Nie używane elektronarzędzia przechowuj poza zasięgiem dzieci. Nie należy dopuszczać do użytkowania elektronarzędzia osób, które nie są z nim zaznajomione lub nie przeczytały niniejszej instrukcji.** *Elektronarzędzia są niebezpieczne, gdy są używane przez niedoświadczonych osoby.*
- e) **Dbaj o elektronarzędzia i narzędzia użytkowe. Sprawdź, czy ruchome części działają prawidłowo i nie są zakleszczone, czy części nie są złamane lub uszkodzone w taki sposób, że funkcja elektronarzędzia jest zakłócona. Przed użyciem elektronarzędzia należy zlecić naprawę uszkodzonych części.** *Wiele wypadków jest spowodowanych przez źle utrzymane elektronarzędzia.*
- f) **Utrzymuj narzędzia tnące ostre i czyste.** *Dbale utrzymane narzędzia tnące o ostrych krawędziach tnących mniej się zacinają i są łatwiejsze do prowadzenia.*
- g) **Używaj elektronarzędzi, akcesoriów, narzędzi do wkładania itp. zgodnie z niniejszą instrukcją. Należy uwzględnić warunki pracy i wykonywaną czynność.** *Używanie elektronarzędzi do zastosowań innych niż te, do których są przeznaczone, może prowadzić do niebezpiecznych sytuacji.*
- h) **Utrzymuj uchwyty i powierzchnie chwytne suche, czyste i wolne od oleju i smaru.** *Śliskie uchwyty i powierzchnie chwytne nie pozwalają na bezpieczną obsługę i kontrolę elektronarzędzia w nieprzewidzianych sytuacjach.*

5) Serwis

- a) **Naprawę elektronarzędzia należy zlecać tylko wykwalifikowanemu personelowi i tylko przy użyciu oryginalnych części zamiennych.** *Zapewni to zachowanie bezpieczeństwa pracy z elektronarzędziem.*

2.2 Dodatkowe wskazówki bezpieczeństwa

- Nie należy wystawiać kompresora na działanie deszczu.
- W przypadku korzystania z akcesoriów do natryskiwania (np. pistoletów lakierniczych) należy zachować odległość od urządzenia podczas napełniania. Nie rozpylać w kierunku sprężarki!
- Rozruch silnika jest zabroniony przy niskich temperaturach poniżej 0 °C.
- Unikać dużych obciążeń systemu rurowego poprzez stosowanie elastycznych połączeń węży, aby uniknąć zagięć.

OSTRZEŻENIE!

Wszystkie węże i złączki sprężarek drogowych muszą być przystosowane do pracy na budowach przy maksymalnym dopuszczalnym ciśnieniu. Zaleca się, aby węże zasilające przy ciśnieniu powyżej 7 barów były wyposażone w linkę bezpieczeństwa, np. linkę stalową.

- Uruchomić sprężarkę za pomocą wyłącznika różnicowo-prądowego (RCD) o prądzie zadziałania nie większym niż 30 mA. Zastosowanie wyłącznika różnicowoprądowego zmniejsza ryzyko porażenia prądem.
- Jeśli przewód sieciowy tego urządzenia ulegnie uszkodzeniu, należy go wymienić na specjalny przewód łączący dostępny u producenta lub w jego serwisie posprzedażowym.
- Przestrzegać przepisów dotyczących zapobiegania wypadkom. Oprócz wskazówek zawartych w niniejszej instrukcji obsługi należy również przestrzegać ogólnych przepisów bezpieczeństwa i zapobiegania wypadkom obowiązujących w danym kraju.
- Instrukcja obsługi musi znajdować się przez cały czas w bezpośrednim sąsiedztwie sprężarki i musi być dostępna dla personelu obsługującego.

OSTRZEŻENIE!

Sprężarki nie wolno używać w strefach zagrożonych wybuchem. Kominki, otwarte światła lub maszyny iskrzące nie mogą być obecne lub obsługiwane.

- Nie jeść, nie pić i nie palić w miejscach, gdzie prowadzone są prace.
- Stosować tylko w dobrze wentylowanych pomieszczeniach lub zapewnić lokalną wentylację wyciągową.
- Nie ma ochrony przed wodą, tzn. urządzenia nie wolno używać w pomieszczeniach wilgotnych lub mokrych, w deszczu, ani w pomieszczeniach, w których występuje mgła farby i/lub kurzu. Upewnij się, że urządzenie nie ma kontaktu z wodą lub wilgocią podczas pracy lub przechowywania. Dopuszczalne jest krótkotrwałe użytkowanie sprężarki na zewnątrz w suchych warunkach otoczenia. Ten kompresor **NIE** może być używany do zasysania gazów palnych (E) i/lub mgiełek farb i pyłów.
- Unikaj kontaktu z gorącymi częściami. Nie należy dotykać gorących części urządzenia. Należy pamiętać, że różne komponenty mogą magazynować ciepło i tym samym powodować oparzenia nawet po zakończeniu użytkowania urządzenia.
- Urządzenie należy przenosić wyłącznie za pomocą dostarczonego uchwytu transportowego.

2.3 Obsługa zbiornika ciśnieniowego (zgodnie z dyrektywą o zbiornikach ciśnieniowych)

1. Ktokolwiek eksploatuje zbiornik ciśnieniowy, musi utrzymywać go we właściwym stanie, właściwie eksploatować, monitorować, bezzwłocznie przeprowadzać wszelkie niezbędne prace naprawcze oraz podejmować środki bezpieczeństwa wymagane przez okoliczności.
2. Organy nadzorcze mogą w indywidualnych przypadkach zarządzić niezbędne środki monitorowania.
3. Zbiornik ciśnieniowy nie może być eksploatowany, jeśli posiada wady zagrażające pracownikom lub osobom trzecim.
4. Zbiornik ciśnieniowy musi być regularnie sprawdzany pod kątem uszkodzeń, np. rdzy. W przypadku zauważenia jakichkolwiek uszkodzeń należy niezwłocznie skontaktować się z Centrum Serwisowym.

2.4 Ryzyko szczątkowe

Nawet jeśli maszyna będzie eksploatowana zgodnie z instrukcjami, zawsze istnieje ryzyko szczątkowe. W związku z budową i konstrukcją tej maszyny mogą powstawać następujące zagrożenia:

- a) Uszkodzenie płuc, jeśli nie stosuje się odpowiedniej ochrony dróg oddechowych.
- b) Uszkodzenie słuchu, jeżeli nie są stosowane odpowiednie środki ochrony słuchu.
- c) Szkody dla zdrowia wynikające z emisji wibracji, jeśli maszyna jest używana przez długi okres czasu lub nie jest właściwie zarządzana i konserwowana.

OSTRZEŻENIE!

- Ta maszyna podczas pracy wytwarza pole elektromagnetyczne. Pole to może w pewnych okolicznościach oddziaływać na aktywne lub pasywne implanty medyczne. Aby zmniejszyć ryzyko poważnych lub śmiertelnych obrażeń, zalecamy, aby osoby z implantami medycznymi przed rozpoczęciem obsługi urządzenia skonsultowały się ze swoim lekarzem i producentem implantów medycznych.

3. Obsługa sprężarki

3.1 Przed uruchomieniem

Zdjąć z urządzenia cały materiał opakowaniowy oraz wszystkie zabezpieczenia użyte w trakcie transportu. Sprawdzić, czy zawartość opakowania jest kompletna i nieuszkodzona. Jeśli to możliwe, należy zachować opakowanie do czasu upływu okresu gwarancyjnego.

3.1.1 Montaż nóżek

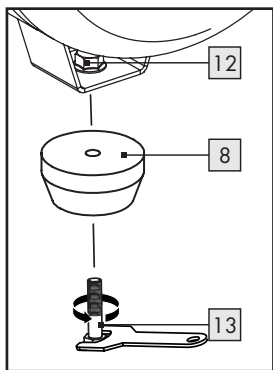

- Zamontuj podstawę **8** za pomocą śruby z łbem sześciokątnym **12**, a także nakrętki **12**, jak pokazano na rysunku.
- Klucz płaski (12 mm / 13 mm) nie wchodzi w zakres dostawy.

3.1.2 Montaż kół

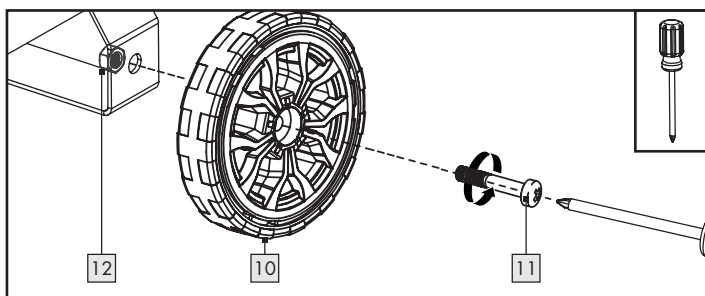

- Włożyć śrubę koła **11** przez otwór w kole **10**.
- Przełożyć śrubę koła **11** przez otwór na stelażu koła.
- Zamocować koło **10** z matką **12**.
- Powtórzyć te kroki dla drugiego koła **10**.
- Klucz płaski (14 mm) nie wchodzi w zakres dostawy.

3.1.3 Ustawianie urządzenia

Aby zapewnić nienaganną pracę urządzenia, miejsce montażu musi spełniać poniższe warunki:

- Podłoga musi być stabilna, płaska i pozioma. Nie należy ustawiać urządzenia w gorącym, mokrym lub bardzo wilgotnym otoczeniu lub w pobliżu łatwopalnych materiałów.
- Gniazdo musi być łatwo dostępne, aby w razie potrzeby można było łatwo odłączyć wtyczkę sieciową. Nie zaleca się stosowania przedłużacza kabla. Długie przewody zasilające mogą spowodować spadek napięcia i tym samym uniemożliwić uruchomienie silnika.
- Jeśli mimo wszystko musisz użyć przedłużacza kabla, upewnij się, że nie jest on dłuższy niż 5 m, a jego przekrój wynosi co najmniej 1,5 mm². **ZAWSZE** rozwiń przedłużacz kabla!

3.2 Uruchomienie

PRZED PODŁĄCZENIEM DO SPRĘŻARKI NALEŻY PRZECZYTAĆ INSTRUKCJĘ OBSŁUGI NARZĘDZIA PNEUMATYCZNEGO!



Upewnij się, że włącznik/wyłącznik **1** jest wciśnięty. Teraz podłącz sprężarkę do uziemionego gniazdka zabezpieczonego wyłącznikiem różnicowo-prądowym.

3.2.1 Włączanie/wyłączanie



Pociągnąć włącznik/wyłącznik **1** do góry. Sprężarka jest włączona.

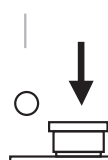

Aby wyłączyć sprężarkę, należy nacisnąć włącznik/wyłącznik **1** w dół.

3.2.2 Ustawienia domyślne ciśnienia powietrza:

Wstępnie ustawione są następujące ciśnienia:

- Ciśnienie włączania: ok. 6 barów
- Ciśnienie wyłączenia: ok. 8 barów

3.2.3 Ustawianie ciśnienia powietrza

- Za pomocą regulatora ciśnienia **3** możesz ustawić pożądane ciśnienie (0-8 barów). Zwrócić uwagę na tabliczkę znamionową podłączanego narzędzia pneumatycznego!

	7000 min ⁻¹		max. 6,3 bar		1/2" (12,7mm)		max. 3 Nm
Manufactured: 10/2022 ROWI Germany GmbH Werner-von-Sie							

- Rzeczywiste dostarczone ciśnienie można odczytać na manometrze **6**. Jest on dostarczany na szybkozłączcu **5**.

3.2.4 Zawór bezpieczeństwa

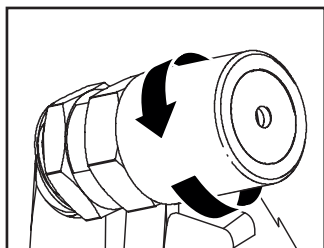

- Zawór bezpieczeństwa [4] jest ustawiony na maksymalne dopuszczalne ciśnienie odbiornika ciśnienia [7]. Niedopuszczalna jest regulacja zaworu bezpieczeństwa [4] lub usunąć blokadę połączenia pomiędzy nakrętką spustową a jej nasadką.

- Przekręcić nakrętkę spustową w kierunku przeciwnym do ruchu wskazówek zegara, aby otworzyć wylot zaworu bezpieczeństwa [4].
- Zawór bezpieczeństwa [4] będzie teraz słyszalnie wypuszczał powietrze. Następnie ponownie przekręcić nakrętkę spustową w kierunku zgodnym z ruchem wskazówek zegara.

UWAGA

Powtarzać ten proces co 30 godzin pracy lub co najmniej trzy razy w roku.

3.2.5 Spuszczanie wody kondensacyjnej

Woda kondensacyjna zbiera się na dnie kotła [7].

- Otworzyć U całkowicie korek spustowy [9] na spodzie kotła.
- Przechylić sprężarkę na bok tak, aby śruba spustowa [9] była najniższym punktem kotła [7] i poczekać, aż woda kondensacyjna całkowicie spłynie.
- Następnie ponownie zamknąć korek spustowy [9] U.

UWAGA

Wodę kondensacyjną należy spuszczać tylko wtedy, gdy kocioł [7] **NIE** znajduje się pod ciśnieniem.

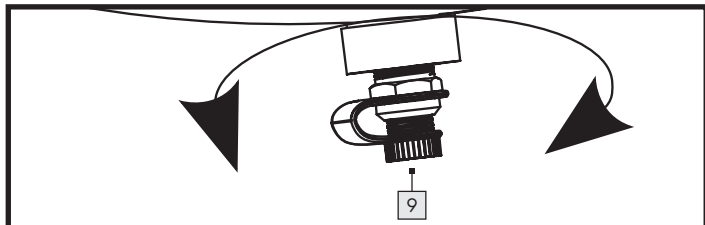

UWAGA

Spuszczać wodę kondensacyjną po każdej operacji, ale przynajmniej raz w tygodniu.

3.2.6 Uwalnianie nadmiaru ciśnienia (dostosowywanie ciśnienia)

- Wyłączyć sprężarkę.
- Zużyć nadmiar ciśnienia za pomocą narzędzia pneumatycznego na biegu jałowym.

4. Czyszczenie, konserwacja, transport i przechowywanie przez użytkownika

Starannie i regularnie czyścić i konserwować sprężarkę. Tylko w ten sposób można zapewnić prawidłowe działanie i długą żywotność.

Niezależnie od ilości operacji i działań, należy konserwować i czyścić urządzenie po każdym użyciu.

4.1 Środki bezpieczeństwa

Podczas wykonywania prac konserwacyjnych i czyszczenia należy przestrzegać poniższych wskazówek:

- Wyłączyć sprężarkę naciskając włącznik/wyłącznik [1] w dół.
- Odłączyć sprężarkę od zasilania poprzez wyciągnięcie wtyczki sieciowej. Powoduje to odłączenie sprężarki od zasilania.
- Uwolnić ciśnienie z kompresora, aby uniknąć szkód materialnych. Do sprężarki można na przykład podłączyć pistolet do przedmuchiwania sprężonego powietrza i w ten sposób opróżnić zbiornik ciśnieniowy [7].
- Zwrócić uwagę na wskazówki dotyczące utylizacji podane w niniejszej instrukcji. Niewłaściwa utylizacja może zaszkodzić środowisku naturalnemu lub zdrowiu użytkownika.
- Przed przystąpieniem do prac serwisowych należy oczyścić urządzenie z nagromadzonych na nim (w wyniku procesów roboczych) substancji niebezpiecznych. Unikać kontaktu skóry z tymi substancjami. Jeśli skóra wejdzie w kontakt z niebezpiecznymi pyłami, może to prowadzić do ciężkiego zapalenia skóry. Jeśli podczas prac konserwacyjnych powstanie lub zostanie wzburzony pył, może on być wdychany.
- Zawsze zakładać rękawice ochronne i maskę ochronną!
- Urządzenie może być obsługiwane i konserwowane wyłącznie przez osoby przeszkolone. Naprawy mogą być wykonywane wyłącznie przez wykwalifikowane osoby.

Jeśli to możliwe, przeglądy, regulacje i prace konserwacyjne powinny być wykonywane przez tę samą osobę lub jej zastępcę i dokumentowane w książce konserwacji.

4.2 Konserwacja zbiornika ciśnieniowego

- Spuszczać wodę kondensacyjną po każdej operacji, ale przynajmniej raz w tygodniu. Wodę kondensacyjną należy spuszczać tylko wtedy, gdy kocioł [7] **NIE** znajduje się pod ciśnieniem.
- Otwierać i zamykać zawór bezpieczeństwa [4] co najmniej trzy razy w roku. Zawór bezpieczeństwa [4] chroni sprężarkę. Chroni on pojemnik pod ciśnieniem [7]. Gdy tylko powietrze w zbiorniku [7] osiągnie lub przekroczy maksymalne dopuszczalne ciśnienie robocze, zawór bezpieczeństwa [4] otwiera się i umożliwia ujęcie sprężonego powietrza, zmniejszając tym samym ciśnienie w sprężarce.

4.3 Czyszczenie

- Urządzenie należy czyścić jedynie wtedy, gdy jest wyłączone i schłodzone.
- Obudowę urządzenia czyścić tylko lekko wilgotną, miękką szmatką. Nigdy nie używać ściernych i/lub drapiących środków czyszczących.
- Upewnić się, że w trakcie czyszczenia do urządzenia nie przedostaje się wilgoć, która mogłaby doprowadzić do nieodwracalnych uszkodzeń urządzenia.
- Osady pyłu można również usunąć za pomocą pistoletu do przedmuchiwania sprężonym powietrzem (przy niskim ciśnieniu).

4.4 Transport

- Za pomocą uchwytu transportowego [2] sprężarka może być transportowana na kołach [10].

4.5 Przechowywanie

- Aby chronić kompresor przed zanieczyszczeniem, należy go przykryć po każdym użyciu. Opakowanie może być wykorzystane do przechowywania kompresora.
- Nie należy przykrywać sprężarki do czasu jej całkowitego ostygnięcia.
- Sprężarkę i instrukcję obsługi należy przechowywać razem. Urządzenie i jego akcesoria należy przechowywać w ciemnym, suchym, wolnym od kurzu i mrozu miejscu.

4.6 Rozwiązywanie problemów

Usterka:	Możliwa(e) przyczyna(y)	Środek zaradczy
Silnik nie uruchamia się.	Brak lub zbyt niskie napięcie.	Upewnić się, że wtyczka sieciowa jest włożona do gniazdka. Sprawdzić bezpiecznik i w razie potrzeby wymienić. Sprawdzić napięcie sieciowe.
	Zbyt niska temperatura zewnętrzna.	Zapewnić temperaturę otoczenia +5 °C.
	Urządzenie nie jest włączone.	Nacisnąć przełącznik On/Off [1] do pozycji „I”, aby włączyć sprężarkę.
	Przedłużacz jest zbyt długi lub zbyt cienki.	Wymienić kabel przedłużający (min. 1,5 mm ² , maks. 5 m długości).
Nietypowe odgłosy	Przyłącza sprężonego powietrza są luźne.	Sprawdź wszystkie połączenia i w razie potrzeby dokładnie dokręć.
Silne wibracje	Przyłącza sprężonego powietrza są luźne.	Serwis i konserwacja sprężarki.
Sprężarka często się włącza.	Sprężarka jest przeciążona.	Należy przestrzegać instrukcji producenta narzędzia lub sprzętu, zwłaszcza w zakresie wymaganej ilości sprężonego powietrza.
	Zbyt duża ilość kondensatu w kotle [7].	Regularnie opróżniać kocioł [7].
Sprężarka pracuje bez przerwy / Sprężarka nie osiąga ciśnienia wyłączenia.	Podłączone narzędzia i urządzenia na sprężone powietrze mają zbyt duże zużycie powietrza.	Należy przestrzegać wskazówek producenta urządzenia pneumatycznego, zwłaszcza w odniesieniu do wymaganej ilości sprężonego powietrza.
	Szybkoszłaczka [5] nieszczelne.	Sprawdzić szybkoszłaczkę [5], w razie potrzeby wymienić.
	Nieszczelne przyłącza sprężonego powietrza.	Sprawdzić wąż sprężonego powietrza i narzędzia, w razie potrzeby wymienić.

4.7 Lista części zamiennych do zastosowań krytycznych dla bezpieczeństwa

- [4] Zawór bezpieczeństwa
- [5] Szybkoszłaczka
- [9] Korek spustowy dla wody kondensacyjnej

4.8 Części i materiały eksploatacyjne, które należy regularnie sprawdzać i w razie potrzeby wymieniać:

- Zbiornik ciśnieniowy
- Korek spustowy dla wody kondensacyjnej
- Przyłącza węży
- Koła i stopy
- Kabel sieciowy i wtyczka sieciowa
- Zawór bezpieczeństwa

5. Utylizacja

- Urządzenie, akcesoria i opakowanie* należy poddać recyklingowi w sposób przyjazny dla środowiska.

Przekreślony kosz na śmieci wskazuje, że urządzenie powinno być zbierane oddzielnie od niesortowanych odpadów komunalnych po zakończeniu okresu eksploatacji.



Ten produkt podlega dyrektywie europejskiej nr 2012/19/UE. Nie utylizować produktu razem z odpadami domowymi, lecz za pośrednictwem lokalnych punktów zbiórki do celów recyklingu! Informacje o możliwości utylizacji zużytego urządzenia można uzyskać w urzędzie gminy lub miasta.



Points de collecte sur www.quefairedemesdechets.fr



Opakowanie składa się z materiałów przyjaznych dla środowiska, które można zutylizować za pośrednictwem lokalnych punktów recyklingu.



Logo Triman jest ważne tylko dla Francji.



Zwrócić uwagę na oznakowanie materiałów opakowaniowych. Materiały opakowaniowe przy segregacji odpadów, są one oznaczone skrótami (a) i liczbami (b) o następującym znaczeniu: 1-7: tworzywa sztuczne/20-22: papier i tektura/80-98: Kompozyty.

5.1 Zgodność z zasadami ochrony środowiska i usuwanie materiałów

Olej smarowy nie może dostać się do gleby, wody lub ścieków. Olej smarowy jest specjalnym odpadem, który należy odpowiednio zutylizować. Należy przestrzegać lokalnych przepisów. Oleju smarowego, jak również opakowań zawierających pozostałości należy pozbyć się w lokalnym punkcie zbiórki, na stacji benzynowej lub u sprzedawcy oleju.

* Nieskażone lub oczyszczone opakowania mogą być poddane recyklingowi.

Sprężarka pracuje bez oleju, więc nie ma specjalnych instrukcji, których należy przestrzegać przy utylizacji skroplonej wody.

6. Gwarancja ROWI Germany GmbH

Szanowna Klientko, szanowny Kliencie, niniejsze urządzenie objęte jest 3-letnim okresem gwarancji liczoną od daty zakupu. W przypadku wad produktu ustawowe prawa przysługują Państwu wobec sprzedawcy produktu. Wyżej wymienione ustawowe prawa nie są ograniczone przez udzieloną przez nas poniższą gwarancję.

Warunki gwarancji

Okres gwarancji rozpoczyna się w dniu dokonania zakupu. Proszę zachować oryginał paragonu kasowego. Dokument ten będzie potrzebny jako dowód dokonania zakupu.

Jeżeli w ciągu trzech lat od daty zakupu produktu ujawni się wada materiałowa bądź produkcyjna, wówczas – według naszego uznania – dokonamy bezpłatnej naprawy lub wymiany produktu. Wyżej wymienione świadczenie gwarancyjne obowiązuje pod warunkiem, że w okresie trzech lat uszkodzone urządzenie i dowód zakupu (paragon) zostaną okazane wraz z krótkim opisem wady oraz wskazaniem momentu jej wystąpienia.

Jeżeli nasza gwarancja obejmuje dane uszkodzenie, wówczas otrzymując Państwo z powrotem naprawione bądź nowe urządzenie.

Okres gwarancji oraz ustawowe roszczenia z tytułu wad

Wraz z wymianą urządzenia zgodnie z aktualnym kodeksem cywilnym § 581 ust. 1 rozpoczyna gwarancję się ponownie. Dotyczy to także wymienionych lub naprawionych części. Ewentualne szkody i wady stwierdzone w momencie zakupu należy zgłosić natychmiast po rozpakowaniu. Naprawy dokonywane po upływie okresu gwarancji są odpłatne.

Zakres gwarancji

Urządzenie zostało starannie wyprodukowane zgodnie z surowymi wytycznymi w zakresie jakości oraz gruntownie sprawdzone przed opuszczeniem zakładu produkcyjnego.

Świadczenia gwarancyjne obejmują wady materiałowe i produkcyjne. Niniejsza gwarancja nie obejmuje tych elementów produktu, które podlegają normalnemu zużyciu, w związku z czym mogą być uważane za części ulegające zużyciu, a także uszkodzeń elementów delikatnych, takich jak przełączniki, akumulatory lub części wykonane ze szkła.

Gwarancja wygasa, jeżeli produkt został uszkodzony bądź nie był właściwie użytkowany lub konserwowany. Celem właściwego użytkowania produktu należy dokładnie stosować się do wszystkich wskazówek zawartych w instrukcji obsługi. Należy bezwzględnie unikać celów i czynności, których realizację i wykonywanie odradza się w instrukcji obsługi lub przed których realizacją i wykonywaniem instrukcja owa przestrzega.

Produkt przeznaczony jest do użytku w celach prywatnych i nie jest przeznaczony do wykorzystania w przemyśle. Gwarancja wygasa w przypadku nadużywania i niewłaściwego użytkowania, użycia z wykorzystaniem siły, a także w przypadku ingerencji, które nie są dokonywane w naszym autoryzowanym oddziale serwisu.

Postępowanie w przypadku realizacji gwarancji

W celu zapewnienia szybkiego rozpatrzenia Państwa sprawy prosimy o zastosowanie się do poniższych wskazówek:

- Prosimy, by mieli Państwo zawsze przygotowany paragon kasowy i numer artykułu (IAN 423284_2204) jako dowód zakupu.
- Numer artykułu znajduje się na tabliczce znamionowej, stronie tytułowej instrukcji obsługi (u dołu po lewej stronie) albo na naklejce umieszczonej z tyłu bądź na spodzie.
- W przypadku wystąpienia usterek w działaniu bądź innych wad prosimy o skontaktowanie się **telefonicznie** lub poprzez **e-mail** z niżej wskazanym oddziałem serwisu.
- Produkt, w przypadku którego stwierdzono uszkodzenie, pod warunkiem dołączenia potwierdzenia zakupu (paragonu kasowego) i wskazania istoty oraz momentu ujawnienia się wady, można następnie bezpłatnie przesać na wskazany Państwu adres serwisu.



Te i wiele innych podręczników, filmów o produktach i oprogramowania instalacyjnego można pobrać na stronie www.lidl-service.com. Ten kod QR przeniesie Cię bezpośrednio na stronę serwisu Lidl (www.lidl-service.com) i będziesz mógł otworzyć instrukcję obsługi, wpisując numer artykułu (IAN 423284_2204).

7. Serwis

W przypadku wystąpienia jakichkolwiek problemów podczas użytkowania produktu ROWI Germany, prosimy o wykonanie następujących czynności:

Kontakt

Z zespołem serwisowym ROWI Niemcy można skontaktować się pod adresem:

ROWI Germany GmbH
Werner-von-Siemens-Str. 27
76694 Forst
DEUTSCHLAND
Lidl-services@rowi-group.com
Infolinia serwisowa: +800 7694 7694
(bezpłatnie z telefonu stacjonarnego)

IAN 423284_2204

Większość problemów może być rozwiązana już podczas kompetentnej, technicznej konsultacji naszego zespołu serwisowego.

8. Tłumaczenie oryginalnej deklaracji zgodności C E

My, **ROWI Germany GmbH**, Werner-von-Siemens-Str. 27, 76694 Forst, Niemcy, niniejszym deklarujemy, że niniejszy produkt jest zgodny z następującymi normami, dokumentami normatywnymi i dyrektywami UE:

Dyrektywa maszynowa: 2006/42/WE

Dyrektywa kompatybilności elektromagnetycznej: 2014/30/UE

Dyrektywa zewnętrzna: 2000/14/WE + 2005/88/WE

Jednostka notyfikowana: Nr 0036 // TÜV SÜD Industrie Service GmbH, Westendstraße 199, 80686 Monachium, Niemcy
Procedura oceny zgodności zgodnie z załącznikiem VI. Poziom mocy akustycznej L_{WA} : Zmierzony: 92,6 dB(A) - Gwarantowany: 95 dB(A)

Dyrektywa w sprawie zbiorników ciśnieniowych: 2014/29/UE

Dyrektywa RoHS: 2011/65/UE* w tym dyrektywa delegowana (UE) 2015/863

Zastosowane normy zharmonizowane:

EN 1012-1:2010
EN 62841-1:2015
EN IEC 61000-6-1:2019
EN IEC 61000-6-3:2021

Nazwa urządzenia: Kompresor 24 L

Numer modelu: PKO 248 A1

Rok produkcji: 10/2022

Numer partii: IAN 423284_2204

Osoba odpowiedzialna za dokumentację: Marc Stockenberger

Miejscowość: Forst

Data/Podpis producenta: 06.09.2022



Marc Stockenberger

Prezes Zarządu

Zastrzegamy sobie prawo do zmian technicznych spowodowanych usprawnieniem urządzenia.

Wyłącznie odpowiedzialność za wydanie niniejszej deklaracji zgodności ponosi producent.

* Przedmiot opisanej powyżej deklaracji jest zgodny z przepisami dyrektywy Parlamentu Europejskiego i Rady 2011/65/UE z dnia 8 czerwca 2011 r. w sprawie ograniczenia stosowania niektórych niebezpiecznych substancji w sprzęcie elektrycznym i elektronicznym.

1. Úvod	76
1.1 Použitie v súlade s určeným účelom	76
1.2 Obsah balenia	76
1.3 Výbava	76
1.4 Technické údaje	77
2. Bezpečnostné upozornenia	78
2.1 Všeobecné bezpečnostné upozornenia pre elektrické náradie	78
2.2 Ďalšie bezpečnostné upozornenia	79
2.3 Prevádzka tlakovej nádoby (podľa smernice o tlakových nádobách)	80
2.4 Zvyškové riziká	80
3. Obsluha kompresora	81
3.1 Pred uvedením do prevádzky	81
3.1.1 Montáž nôh	81
3.1.2 Montáž kolies	81
3.1.3 Inštalácia zariadenia	81
3.2 Uvedenie do prevádzky	81
3.2.1 Zapnutie/vypnutie	81
3.2.2 Výrobné nastavenia tlaku vzduchu	81
3.2.3 Nastavenie tlaku vzduchu	81
3.2.4 Poistný ventil	82
3.2.5 Vypúšťanie kondenzátu	82
3.2.6 Uvoľnenie nadmerného tlaku (nastavenie tlaku)	82
4. Čistenie, údržba, preprava a skladovanie používateľom	82
4.1 Bezpečnostné opatrenia	82
4.2 Údržba tlakovej nádoby	82
4.3 Čistenie	82
4.4 Preprava	83
4.5 Skladovanie	83
4.6 Odstraňovanie porúch	83
4.7 Zoznam náhradných dielov pre aplikácie kritické z hľadiska bezpečnosti	83
4.8 Časti a spotrebný materiál, ktoré je potrebné pravidelne kontrolovať a v prípade potreby vymeniť:	83
5. Likvidácia	83
5.1 Dopad na životné prostredie a likvidácia materiálov	84
6. Záruka spoločnosti ROWI Germany GmbH	84
7. Servis	85
8. Preklad vyhlásenia o zhode C E	85

KOMPRESOR 24 L - PKO 248 A1

1. Úvod

Gratulujeme vám k nákupu nového zariadenia. Rozhodli ste sa pre vysokokvalitný výrobok. Návod na obsluhu je súčasťou tohto výrobku. Obsahuje dôležité pokyny týkajúce sa bezpečnosti, používania a likvidácie. Pred použitím výrobku sa oboznámte so všetkými prevádzkovými a bezpečnostnými pokynmi. Výrobok používajte len podľa opisu a na určené oblasti použitia. V prípade odovzdania výrobku tretím osobám odovzdajte aj všetky materiály k nemu.

1.1 Použitie v súlade s určeným účelom

Kompresor sa používa na prevádzku pneumatického náradia v domácej dielni. Je určený na nasávanie a stláčanie čistého, bezprašného, suchého a nekontaminovaného okolitého vzduchu. Okolité vzduch nesmie obsahovať žiadne agresívne ani horľavé prímеси. Kompresor sa môže používať len v uzavretých miestnostiach s dostatočným vetraním. Ku kompresoru možno pripojiť pneumatické náradie a používať ho na fúkanie, skrutkovanie, lepenie a lakovanie. Pre správne používanie tohto pneumatického náradia si prečítajte príslušné návody na obsluhu. Kompresor a pripojené pneumatické náradie môže obsluhovať len poučená osoba. Osobám s obmedzenými fyzickými, zmyslovými alebo duševnými schopnosťami, ako aj deťom a mladistvým je obsluha kompresora a pripojeného pneumatického náradia zakázaná. Použitie v súlade s určením zahŕňa aj dodržiavanie všetkých informácií uvedených v tomto návode na obsluhu.

Akékoľvek iné použitie alebo zmena výrobkov sa považuje za nesprávne použitie a skrýva v sebe veľké nebezpečenstvo úrazu. Za škody vzniknuté v dôsledku nesprávneho použitia nepreberáme žiadnu zodpovednosť. Výrobky sú určené len na súkromné použitie a nesmú sa používať na komerčné alebo priemyselné účely.

1.2 Obsah balenia

- 1 Kompresor
- 2x Kolesá
- 1x Nohy

- **Montážny materiál:**
 - 3x Matica
 - 2x Skrutka kolesa
 - 1x Skrutka so šesťhrannou hlavou

1.3 Výbava

- 1 Prepínač zapnutia/vypnutia
- 2 Prepravná rukoväť
- 3 Regulátor tlaku
- 4 Bezpečnostný ventil
- 5 Rýchlospojka (na pripojenie hadice)
- 6 Tlakomer
- 7 Tlaková nádoba (kotol)
- 8 Stojan
- 9 Vypúšťacia zátka (pre kondenzovanú vodu)
- 10 Kolesá vrátane krytov nábojov
- 11 Skrutky kolies
- 12 Orišky
- 13 Skrutka so šesťhrannou hlavou

1.4 Technické údaje

Menovité napätie: 230 V~ 50 Hz (~ Striedavý prúd)
 Menovitý výkon: 1100 W
 Spôsob prevádzky: S3 50%*

Najvyššie otáčky kompresora: 2850 min⁻¹
 Objem tlakovej nádoby: 24 l

Prípustný maximálny tlak: max. 8 bar
 Teor. sací výkon cca 200 l/min
 Teor. výstupný výkon cca 55 l/min (7 bar)

IP30 Druh ochrany: IP30**

Rozmery: 630 x 320 x 575 mm
 Celková hmotnosť (bez kábla a príslušenstva): 21,8 kg

* To znamená, že kompresor môže byť v prevádzke 5 minút počas 10 minút a zvyšných 5 minút musí opäť chladnúť (pri teplote okolia 20 °C).

** **IP3X:** Ochrana proti vniknutiu cudzích telies Ø > 2,5 mm.
 Udržujte nástroje a káble mimo dosahu.

IPX0: Zariadenie nemá žiadnu ochranu proti vode a teda sa nesmie používať vo vlhkých alebo mokrych miestnostiach alebo za dažďa.

VÝROBNÝ ŠTÍTK

PARKSIDE WEEE
PKO 248 A1
 230 V~, 50Hz
 1100W (S3 50%)

2850 min⁻¹
 max. 8 bar
 21,8 kg

IP30

Manufactured: 10/2022
 IAN: 423284_2204
 S./N.: _____

ROWI Germany GmbH
 Werner-von-Siemens-Str. 27
 76694 Forst | Germany
 lid-services@rowi-group.com

ŠTÍTK

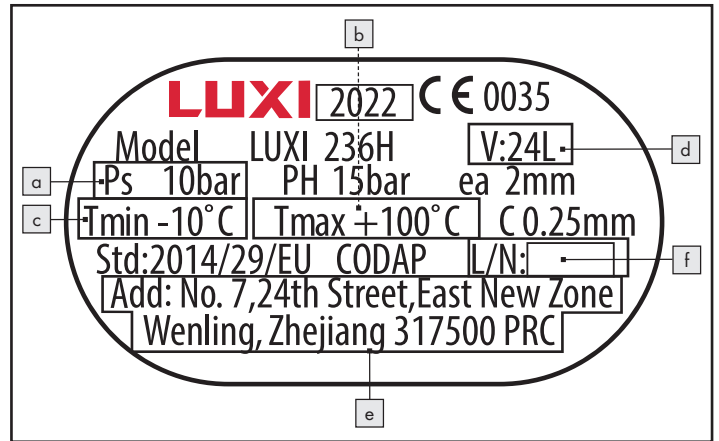

- a) maximálny prevádzkový tlak (PS v baroch);
 b) maximálna prevádzková teplota (Tmax v °C);
 c) minimálna prevádzková teplota (Tmin v °C);
 d) objem nádoby (V v l);
 e) Názov, registrovaný obchodný názov alebo registrovaná ochranná známka a adresa výrobcu;
 f) Označenie typu a sériové číslo alebo číslo šaržnádoby.

Vysvetlenie všetkých symbolov, ktoré sa nachádzajú na výrobku

	VÝSTRAHA Pred uvedením do prevádzky si prečítajte návod na obsluhu.
	Je potrebné si prečítať návod na obsluhu.
	Stroj nevystavujte dažďu. Zariadenie môže byť umiestnené, skladované a prevádzkované len v suchom prostredí.
	Nebezpečenstvo vysokých teplôt.
	Kompresorová jednotka sa môže spustiť bez varovania.
IP30	Druh ochrany
	Neotvárajte kohútik pred pripojením vzduchovej hadice.
	Nespúšťajte
	Noste ochranu očí
	Noste ochranu dýchacích ciest
	Noste ochranu sluchu
	Noste ochranné rukavice
	Zaručená hladina akustického výkonu

Hodnoty emisií hluku

Hladina akustického tlaku $L_{pA} = 72,6$ dB (A)

Nepresnosť $K_{pA} = 2,67$ dB

Hladina akustického výkonu $L_{WA} = 92,6$ dB (A)

Nepresnosť $K_{WA} = 2,67$ dB

Zaručená hladina akustického výkonu $L_{WA} = 95$ dB (A)

Noste ochranu sluchu!

UPOZORNENIE

- Hladina hluku uvedená v týchto pokynoch bola nameraná podľa štandardizovaného postupu merania a môže sa použiť na porovnanie jednotiek.

VÝSTRAHA!

- Emisie hluku počas skutočného používania stroja sa môžu líšiť od uvedených hodnôt v závislosti od spôsobu používania stroja, najmä od toho, aký typ obrobku sa obrába a aké príslušenstvo sa používa.

2. Bezpečnostné upozornenia

2.1 Všeobecné bezpečnostné upozornenia pre elektrické náradie

 **VÝSTRAHA** Prečítajte si všetky bezpečnostné upozornenia, pokyny, obrázky a technické údaje dodané s týmto elektrickým náradím. Nedodržanie nasledujúcich pokynov môže spôsobiť úraz elektrickým prúdom, požiar a/alebo vážne zranenie.

USCHOVAJTE SI VŠETKY BEZPEČNOSTNÉ INFORMÁCIE A POKYNY DO BUDÚCNOSTI!

Pojem „elektrické náradie“ použitý v bezpečnostných upozorneniach sa vzťahuje na elektrické náradie napájané zo siete (so sieťovým káblom) alebo elektrické náradie napájané z akumulátora (bez sieťového kábla).

1) Bezpečnosť práce

- Pracovný priestor udržiavajte v čistote a dobre osvetlený.** Neporiadok a neosvetlené pracovné priestory môžu viesť k úrazom.
- S elektrickým náradím nepracujte vo výbušnom prostredí, kde sa nachádzajú horľavé kvapaliny, plyny alebo prach.** Elektrické náradie vytvára iskry, ktoré môžu zapáliť prach alebo výpary.
- Počas používania elektrického náradia zabráňte prístupu detí a iných osôb.** V prípade rozptýlenia môžete stratiť kontrolu nad elektrickým náradím.

2) Elektrická bezpečnosť

- Konektor elektrického nástroja musí pasovať do zásuvky. Konektor sa nesmie nijako upravovať. Nepoužívajte adaptérové konektory spolu s uzemneným elektrickým náradím.** Nemodifikované konektory a zodpovedajúce zásuvky znižujú riziko úrazu elektrickým prúdom.
- Vyhňte sa kontaktu tela s uzemnenými povrchmi, ako sú potrubia, ohrievače, sporáky a chladničky.** Ak je vaše telo uzemnené, existuje zvýšené riziko úrazu elektrickým prúdom.
- Elektrické náradie uchovávajte mimo dosahu dažďa alebo mokrych podmienok.** Vniknutie vody do elektrického náradia zvyšuje riziko úrazu elektrickým prúdom.
- Napájací kábel nepoužívajte nesprávne na prenášanie alebo zavesenie elektrického náradia alebo na vytiahnutie konektora zo zásuvky. Pripojovací kábel uchovávajte mimo dosahu tepla, oleja, ostrých hrán alebo pohyblivých častí.** Poškodené alebo zamotané pripojovacie káble zvyšujú riziko úrazu elektrickým prúdom.
- Pri práci s elektrickým náradím vonku používajte len predĺžovacie káble, ktoré sú vhodné aj na vonkajšie použitie.** Používanie predĺžovacieho kábla vhodného na vonkajšie použitie znižuje riziko úrazu elektrickým prúdom.
- Ak je prevádzka elektrického náradia vo vlhkom prostredí nevyhnutná, použite prúdový chránič.** Použitie prúdového chrániča znižuje riziko úrazu elektrickým prúdom.

3) Bezpečnosť osôb

- Pri práci s elektrickým náradím buďte pozorní, dávajte pozor na to, čo robíte, a používajte zdravý rozum. Nepoužívajte elektrické náradie, keď ste unavení alebo pod vplyvom drog, alkoholu alebo liekov.** Chvilka neopatrnosti pri používaní elektrického náradia môže mať za následok vážne poranenie.
- Používajte osobné ochranné prostriedky a vždy ochranné okuliare.** Používanie osobných ochranných prostriedkov, ako je maska proti prachu, protišmyková bezpečnostná obuv, tvrdý klobúk alebo ochrana sluchu, v závislosti od typu a spôsobu použitia elektrického náradia, znižuje riziko úrazu.
- Vyhňte sa neúmyselnému uvedeniu do prevádzky. Pred pripojením elektrického náradia k elektrickej sieti a/alebo akumulátoru, jeho zdvihnutím alebo prenášaním sa uistite, že je vypnuté.** Ak máte pri prenášaní elektrického náradia prst na spínači alebo ak pripojíte elektrické náradie k napájaniu, keď je zapnuté, môže to viesť k nehodám.
- Pred zapnutím elektrického náradia odstráňte nastavovacie nástroje alebo kľúče.** Nástroj alebo kľúč, ktorý je v rotujúcej časti elektrického náradia, môže spôsobiť zranenie.
- Vyhňte sa nesprávnemu držaniu tela. Dbajte na to, aby ste stáli bezpečne a vždy udržiavali rovnováhu.** Vďaka tomu budete môcť lepšie ovládať elektrické náradie v neočakávaných situáciách.

- f) **Noste vhodný odev. Nenoste voľný odev ani šperky. Vlasy, odev a rukavice sa nesmú dostať do pohyblivých častí.** *Pohyblivé časti môžu zachytiť voľný odev, šperky alebo dlhé vlasy.*
- g) **Ak je možné namontovať zariadenia na odsávanie a zber prachu, uistite sa, že sú správne pripojené a používané.** *Používanie odsávača prachu môže znížiť nebezpečenstvo spôsobené prachom.*
- h) **Nenechajte sa ukolísat falošným pocitom bezpečia a neignorujte bezpečnostné pravidlá pre elektrické náradie, aj keď ste s elektrickým náradím oboznámení po jeho viacnásobnom použití.** *Neopatrné konanie môže v priebehu zlomku sekundy viesť k vážnym zraneniam.*

4) Používanie a manipulácia s elektrickým náradím

- a) **Elektrické náradie nepreťažujte. Na prácu používajte správne elektrické náradie.** *So správnym elektrickým náradím môžete pracovať lepšie a bezpečnejšie v uvedenom rozsahu výkonu.*
- b) **Nepoužívajte elektrické náradie, ktorého vypínač je poškodený.** *Elektrické náradie, ktoré sa už nedá zapnúť alebo vypnúť, je nebezpečné a musí sa opraviť.*
- c) **Pred akýmkoľvek nastavením, výmenou vložených dielov alebo odložením elektrického náradia odpojte elektrické náradie od siete a/alebo vyberte vymeniteľnú batériu.** *Toto opatrenie zabraňuje náhodnému spusteniu elektrického náradia.*
- d) **Nepoužívané elektrické náradie uchovávajte mimo dosahu detí. Nedovoľte, aby elektrické náradie používal niekto, kto s ním nie je oboznámený alebo si neprečítal tento návod.** *Elektrické náradie je nebezpečné, ak ho používajú neskúsení ľudia.*
- e) **O elektrické náradie a vkladacie nástroje sa náležite starajte. Skontrolujte, či pohyblivé časti fungujú správne a nie sú zaseknuté, či nie sú zlomené alebo poškodené takým spôsobom, že je narušená funkcia elektrického náradia. Pred použitím elektrického náradia nechajte poškodené časti opraviť.** *Mnoho nehôd spôsobuje zle udržiavané elektrické náradie.*
- f) **Rezné nástroje udržiavajte ostré a čisté.** *Starostlivo udržiavané rezné nástroje s ostrými reznými hranami sa menej zasekávajú a ľahšie sa vedú.*
- g) **Elektrické náradie, príslušenstvo, vkladacie nástroje atď. používajte podľa týchto pokynov. Zohľadnite pracovné podmienky a vykonávanú činnosť.** *Používanie elektrického náradia na iné účely, než na ktoré je určené, môže viesť k nebezpečným situáciám.*
- h) **Rukoväte a úchopové plochy udržiavajte suché, čisté a zbavené oleja a mastnoty.** *Klzké rukoväte a úchopové plochy neumožňujú bezpečnú prevádzku a ovládanie elektrického náradia v nepredvídaných situáciách.*

5) Servis

- a) **Opravou elektrického náradia poverte len kvalifikovaného pracovníka a len s originálnymi náhradnými dielmi.** *Tým sa zabezpečí zachovanie bezpečnosti elektrického náradia.*

2.2 Ďalšie bezpečnostné upozornenia

- Kompresor nevystavujte dažďu.
- Pri používaní striekacieho príslušenstva (napr. striekacie pištole na farby) dodržiavajte počas plnenia odstup od prístroja. Nestriekajte v smere kompresora!
- Pri nízkych teplotách pod 0 °C je štartovanie motora zakázané.
- Zabráňte veľkému zaťaženiu potrubného systému použitím flexibilných hadicových spojov, aby ste sa vyhli zalomeniu.

VAROVANIE!

Všetky hadice a armatúry cestných pojazdných kompresorov musia byť vhodné na použitie na staveniskách pri maximálnom povolenom tlaku. Odporúča sa, aby boli prírodné hadice s tlakom nad 7 barov vybavené bezpečnostným lanom, napr. oceľovým lanom.

- Kompresor prevádzkujte prostredníctvom prúdového chrániča (RCD) s vypinacím prúdom maximálne 30 mA. Použitie zariadenia na ochranu proti zvyškovému prúdu znižuje riziko úrazu elektrickým prúdom.
- Ak je sieťový kábel tohto zariadenia poškodený, musí sa vymeniť za špeciálny pripojovací kábel, ktorý je k dispozícii u výrobcu alebo v jeho zákazníckom servise.
- Dodržiavajte predpisy o prevencii nehôd. Okrem pokynov uvedených v tomto návode na obsluhu je potrebné dodržiavať všeobecné bezpečnostné predpisy a predpisy o prevencii úrazov miestnych orgánov.
- Návod na obsluhu musí byť vždy v bezprostrednej blízkosti kompresora a musí byť k dispozícii obsluhujúcemu personálu.

VÝSTRAHA!

Kompresor sa nesmie používať v prostredí s nebezpečenstvom výbuchu. Nesmú byť prítomné ani prevádzkované krby, otvorené svetlá alebo iskriace stroje.

- V oblastiach, kde sa pracuje, nejedzte, nepite ani nefajčíte.
- Používajte len v dobre vetraných priestoroch alebo zabezpečte odsávanie priamo na mieste.
- Zariadenie nie je chránené proti vode, a teda sa nesmie používať vo vlhkých alebo mokrých miestnostiach, za dažďa alebo v miestnostiach, kde sa vyskytuje farba a/alebo prachová hmla. Dbajte na to, aby sa zariadenie počas prevádzky alebo skladovania nedostalo do kontaktu s vodou alebo vlhkosťou. Krátkodobé používanie kompresora vonku v suchom prostredí je prípustné. Tento kompresor **NEPOUŽÍVAJTE** na nasávanie horľavých plynov a/alebo farieb a prachovej hmly.
- Vyhnite sa kontaktu s horúcimi časťami. Nedotýkajte sa horúcich častí zariadenia. Majte na pamäti, že rôzne komponenty môžu akumulovať teplo, a tak spôsobiť popáleniny aj po skončení používania zariadenia.
- Zariadenie premiestňujte len pomocou prepravnej rukoväte, ktorá je na tento účel k dispozícii.

2.3 Prevádzka tlakovej nádoby (podľa smernice o tlakových nádobách)

1. Každá osoba prevádzkujúca tlakovú nádobu ju musí udržiavať v riadnom stave, riadne ju prevádzkovať, monitorovať, bezodkladne vykonať všetky potrebné opravy a prijať bezpečnostné opatrenia, ktoré si vyžadujú okolnosti.
2. Dozorné orgány môžu v jednotlivých prípadoch nariadiť potrebné monitorovacie opatrenia.
3. Tlaková nádoba sa nesmie prevádzkovať, ak má chyby, ktoré ohrozujú zamestnancov alebo tretie strany.
4. Tlaková nádoba sa musí pravidelne kontrolovať, či nie je poškodená, napr. hrdzou. Ak zistíte akékoľvek poškodenie, okamžite kontaktujte servisné stredisko.

2.4 Zvyškové riziká

Aj keď zariadenie používate podľa návodu, vždy existujú zvyškové riziká. V súvislosti s konštrukciou a dizajnom tohto zariadenia sa môžu vyskytnúť nasledujúce nebezpečenstvá:

- a) Poškodenie pľúc, ak sa nepoužíva vhodná ochrana dýchacích ciest.
- b) Poškodenie sluchu, ak sa nepoužíva vhodná ochrana sluchu.
- c) poškodenie zdravia v dôsledku emisií vibrácií, ak sa zariadenie používa dlhodobo alebo ak nie je riadne vedené a udržiavané.

VÝSTRAHA!

- Toto zariadenie stroj počas prevádzky generuje elektromagnetické pole. Toto pole môže za určitých okolností ovplyvniť aktívne alebo pasívne lekárske implantáty. Aby sa znížilo riziko vážneho alebo smrteľného zranenia, odporúčame osobám so zdravotnými implantátmi, aby sa pred obsluhou stroja poradili so svojím lekárom a výrobcom zdravotného implantátu.

3. Obsluha kompresora

3.1 Pred uvedením do prevádzky

Odstráňte všetok obalový materiál a prepravné poistky zo zariadenia. Skontrolujte, či je obsah balenia kompletný a nepoškodený. Ak je to možné, uchovávajte obal až do uplynutia záručnej doby.

3.1.1 Montáž nôh

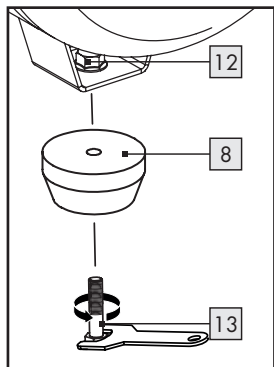

- Namontujte stojan [8] pomocou skrutky so šesťhrannou hlavou [13], ako aj matice [12], ako je znázornené na obrázku.
- Otvorený kľúč (12 mm / 13 mm) nie je súčasťou dodávky.

3.1.2 Montáž kolies

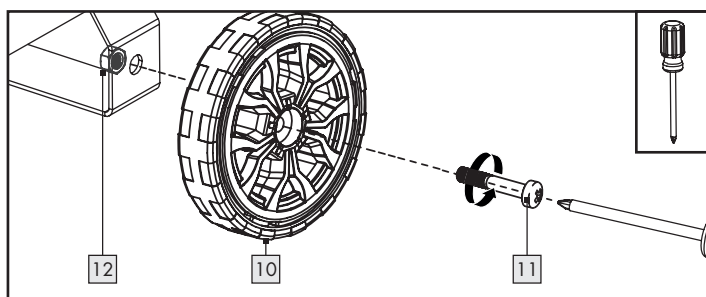

- Skrutku kolesa [11] zasunúť cez otvor v kolese [10].
- Skrutku kolesa [11] zasunúť cez otvor na závese kolesa.
- Koleso [10] zaistíte maticou [12].
- Tieto kroky zopakujte aj pri montáži druhého kolesa [10].
- Otvorený kľúč (14 mm) nie je súčasťou dodávky.

3.1.3 Inštalácia zariadenia

Pre bezpečnú a bezchybnú prevádzku zariadenia musí spĺňať miesto inštalácie nasledovné podmienky:

- Podlaha musí byť pevná, rovná a horizontálna. Zariadenie neinštalujte v horúcom, mokrom alebo veľmi vlhkom prostredí a ani v blízkosti horľavých materiálov.
- Zásuvka musí byť ľahko dostupná, aby sa v prípade potreby dal ľahko vytiahnuť konektor. Používanie predlžovacieho kábla sa neodporúča. Dlhé napájacie káble môžu spôsobiť pokles napätia, a tým zabrániť spusteniu motora.
- Ak musíte predsa len použiť predlžovací kábel, uistite sa, že nie je dlhší ako 5 m a že jeho prierez je aspoň 1,5 mm². Predlžovací kábel musí byť **VŽDY** rozvinutý!

3.2 Uvedenie do prevádzky

PRED PRIPOJENÍM PNEUMATICKÉHO NÁRADIA KU KOMPRESORU SI PREČÍTAJTE NÁVOD NA OBSLUHU!

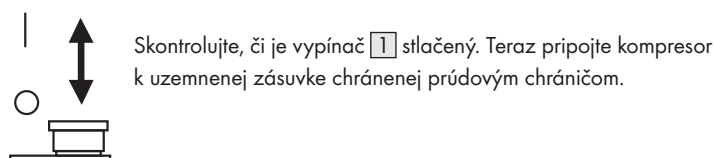

3.2.1 Zapnutie/vypnutie

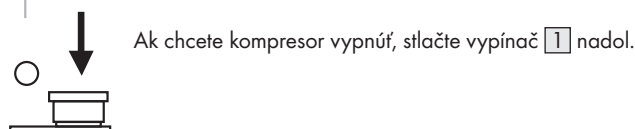
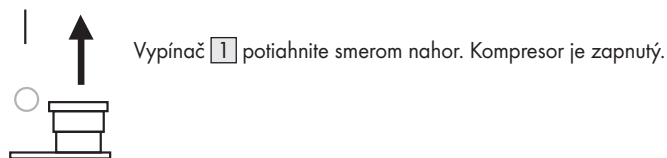

3.2.2 Výrobné nastavenia tlaku vzduchu

Prednastavené sú nasledujúce tlaky:

- zapínací tlak: cca. 6 bar
- vypínací tlak: cca. 8 bar

3.2.3 Nastavenie tlaku vzduchu

- Pomocou regulátora tlaku [3] môžete nastaviť požadovaný tlak (0-8 bar). Dbajte na výrobný štítek pripojeného pneumatického nástroja!

	7000 min ⁻¹		max. 6,3 bar		1/2" (12,7mm)		max. 3 Nm
Manufactured: 10/2022 ROWI Germany GmbH Werner-von-Sie							

- Skutočný dodaný tlak môžete odčítať na manometri [6]. Tá sa dodáva na rýchlospojke [5].

3.2.4 Poistný ventil

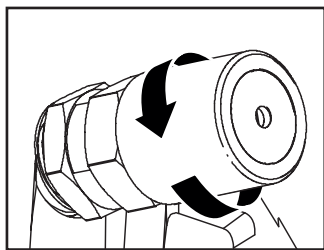

- Poistný ventil [4] je nastavený na maximálny prípustný tlak tlakovej nádoby [7]. Nie je dovolené nastavovať poistný ventil [4] ani odstraňovať poistku spojenia medzi vypúšťacou maticou a jej uzáverom.
- Otočením vypúšťacej matice proti smeru hodinových ručičiek otvorte vývod poistného ventilu [4].

- Poistný ventil [4] početne vypúšťa vzduch. Potom opäť otočte vypúšťacou maticou v smere hodinových ručičiek.

UPOZORNENIE

Tento postup opakujte každých 30 prevádzkových hodín alebo aspoň trikrát ročne.

3.2.5 Vypúšťanie kondenzátu

Kondenzovaná voda sa zhromažďuje na dne kotla [7].

- Vypúšťaciu skrutku [9] na spodnej strane kotla úplne otvorte ☹.
- Nakloňte kompresor na stranu tak, aby sa vypúšťacia skrutka [9] nachádzala v najnižšom bode kotla [7], a počkajte, kým kondenzát úplne nevytečie.
- Potom znovu zatvorte vypúšťaciu skrutku [9] ☺.

POZOR

Kondenzát sa musí vypúšťať len vtedy, keď kotol [7] **NIE JE** pod tlakom.

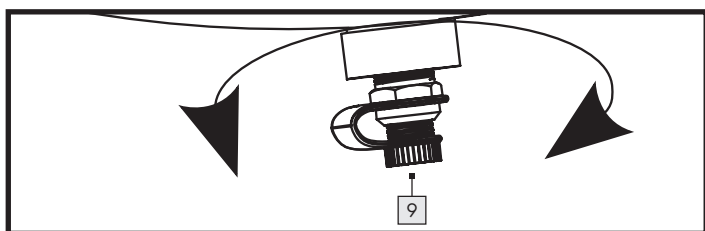

UPOZORNENIE

Kondenzát vypúšťajte po každej prevádzke, najmenej však raz týždenne.

3.2.6 Uvoľnenie nadmerného tlaku (nastavenie tlaku)

- Vypnite kompresor.
- Prebytočný tlak spotrebujte pomocou voľnobežného pneumatického nástroja.

4. Čistenie, údržba, preprava a skladovanie používateľom

Kompresor starostlivo a pravidelne čistite a udržiavajte. Len tak sa zabezpečí bezchybná prevádzka a dlhá životnosť.

Bez ohľadu na počet pracovných operácií alebo spustení vykonajte údržbu a čistenie zariadenia po každom použití.

4.1 Bezpečnostné opatrenia

Pri údržbe a čistení dbajte na dodržiavanie nasledujúcich pokynov:

- Kompresor vypnite stlačením prepínača zapnutia/vypnutia [1] smerom nadol.
- Kompresor odpojte od elektrickej siete vyťahnutím sieťovej zástrčky. Kompresor je tým pádom odpojený od dodávky energie.
- Uvoľnite tlak z kompresora, aby ste zabránili poškodeniu materiálu. Ku kompresoru môžete napríklad pripojiť pneumatickú pištoľ na vyfukovanie stlačeným vzduchom a vyprázdniť tak tlakovú nádobu [7].
- Dbajte na pokyny na likvidáciu uvedené v tomto návode na obsluhu. Nesprávna likvidácia môže poškodiť životné prostredie alebo vaše zdravie.
- Pred servisom vyčistite zariadenie od všetkých nebezpečných látok, ktoré sa na ňom mohli nahromadiť (v dôsledku pracovných procesov). Vyhnite sa akémukoľvek kontaktu pokožky s týmito látkami. Ak sa pokožka dostane do kontaktu s nebezpečným prachom, môže to viesť k závažnej dermatitíde. Ak sa pri údržbe vytvorí alebo rozvíri prach, môže dôjsť k jeho vdýchnutiu.
- Vždy noste ochranné rukavice a ochrannú masku!
- Zariadenie môžu obsluhovať a servisovať len zaškolené osoby. Opravy môžu vykonávať len kvalifikované osoby.

Ak je to možné, kontroly, nastavenia a údržbu by mala vykonávať tá istá osoba alebo jej zástupca a mali by byť zdokumentované v knihe údržby.

4.2 Údržba tlakovej nádoby

- Kondenzát vypúšťajte po každej prevádzke, najmenej však raz týždenne. Kondenzát sa musí vypúšťať len vtedy, keď je kotol [7] **NIE JE** pod tlakom.
- Poistný ventil [4] otvorte a zatvorte aspoň trikrát ročne. Poistný ventil [4] chráni kompresor. Chráni tlakovú nádobu [7]. Akonáhle vzduch v zásobníku [7] dosiahne alebo prekročí maximálny prípustný prevádzkový tlak, otvorí sa poistný ventil [4] a umožní únik stlačeného vzduchu, čím sa zníži tlak v kompresore.

4.3 Čistenie

- Zariadenie čistite len ak je vypnuté a studené.
- Kryt zariadenia čistite len mierne navlhčenou, mäkkou handričkou. Nikdy nepoužívajte abrazívne čistiace prostriedky.
- Zabezpečte, aby počas čistenia neprenikla vlhkosť do zariadenia a aby ste zabránili jeho nenapraviteľnému poškodeniu.
- Usadený prach môžete odstrániť aj pomocou pištole na stlačený vzduch (pri nízkom tlaku).

4.4 Preprava

- Pomocou prepravnej rukoväte [2] je možné kompresor prepravovať na kolesách [10].

4.5 Skladovanie

- Na ochranu pred znečistením by sa mal kompresor po každom použití zakryť. Obal sa môže použiť na uskladnenie kompresora.
- Kompresor zakryte až po jeho úplnom vychladnutí.
- Kompresor a návod na obsluhu uchovávajte spolu. Zariadenie a jeho príslušenstvo skladujte na tmavom, suchom, bezprašnom a nemrznúcom mieste.

4.6 Odstraňovanie porúch

Porucha	Možné príčiny	Odstránenie
Motor sa neštartuje.	Žiadne alebo príliš nízke napätie.	Skontrolujte, či je sieťová zástrčka zasunutá v zásuvke. Skontrolujte poistku a v prípade potreby ju vymeňte. Skontrolujte sieťové napätie.
	Príliš nízka vonkajšia teplota.	Zabezpečte teplotu okolia +5 °C.
	Zariadenie nie je zapnuté.	Pre zapnutie kompresora nastavte vypínač [1] do polohy „I“.
	Predlžovací kábel je príliš dlhý alebo príliš tenký.	Vymeňte predlžovací kábel (min. 1,5 mm ² , dĺžka max. 5 m).
Neobvyklé zvuky	Prípojky stlačeného vzduchu sú uvoľnené.	Skontrolujte všetky spojovacie časti a v prípade potreby ich dôkladne dotiahnite.
Silné vibrácie	Prípojky stlačeného vzduchu sú uvoľnené.	Servis a údržba kompresora.
Kompresor sa často zapína.	Kompresor je preťažený.	Dodržiavajte pokyny výrobcu vášho nástroja alebo zariadenia, najmä pokiaľ ide o potrebné množstvo stlačeného vzduchu.
	Príliš veľa kondenzátu v kotle [7].	Kotol [7] pravidelne vyprázdňujte.
Kompresor beží bez prerušenia/kompresor nedosahuje vypínací tlak.	Pripojené pneumatiké nástroje a zariadenia majú príliš vysokú spotrebu vzduchu.	Dodržiavajte pokyny výrobcu vášho pneumatikého nástroja, najmä pokiaľ ide o potrebné množstvo stlačeného vzduchu.
	Rýchlospojky [5] sú netesné.	Skontrolujte rýchlospojky [5], v prípade potreby ju vymeňte.
	Prípojky stlačeného vzduchu sú netesné.	Skontrolujte hadicu na stlačený vzduch a nástroje, v prípade potreby ich vymeňte.

4.7 Zoznam náhradných dielov pre aplikácie kritické z hľadiska bezpečnosti

- [4] Bezpečnostný ventil
- [5] Rýchlospojka
- [9] Vypúšťacia zátka pre kondenzovanú vodu

4.8 Časti a spotrebný materiál, ktoré je potrebné pravidelne kontrolovať a v prípade potreby vymeniť:

- Tlaková nádoba
- Vypúšťacia zátka na kondenzovanú vodu
- Hadicové prípojky
- Kolesá a nohy
- Sieťový kábel a sieťová zástrčka
- Bezpečnostný ventil

5. Likvidácia

- Zariadenie, príslušenstvo a obaly* by sa mali recyklovať spôsobom šetrným k životnému prostrediu.

Preškrtnutý odpadkový kôš znamená, že zariadenie sa musí po skončení životnosti zbierať oddelene od netriedeného komunálneho odpadu.



Tento výrobok podlieha európskej smernici 2012/19/EÚ. Výrobok nevyhadzujte do domového odpadu, ale prostredníctvom obecných zberných miest na recykláciu! Informácie o spôsobe likvidácie použitého spotrebiča získate na miestnom úrade.



Points de collecte sur www.quefairedemesdechets.fr



Obal sa skladá z ekologických materiálov, ktoré môžete likvidovať prostredníctvom miestnych recyklačných stredísk.



Triman- Logo platí iba pre Francúzsko.



Všimnite si označenie obalových materiálov pri delení odpadu, sú označené skratkami (a) a číslami (b) s nasledujúcim významom: 1-7: Plasty/20-22: Papier a kartón/80-98: Kompozitné látky.

5.1 Dopad na životné prostredie a likvidácia materiálov

Mazací olej sa nesmie dostať do pôdy, vody alebo odpadových vôd. Mazací olej je nebezpečný odpad, ktorý sa musí zodpovedajúcim spôsobom zlikvidovať. Dodržte miestne platné predpisy. Mazací olej a obaly, ktoré obsahujú jeho zvyšky, zlikvidujte na miestnom zbernom mieste, na čerpacej stanici alebo u predajcu oleja.

* Nekontaminované, resp. vyčistené obaly je možné dať na recykláciu.

Kompresor pracuje bez oleja, takže pri likvidácii kondenzátu nie je potrebné dodržiavať žiadne špeciálne pokyny.

6. Záruka spoločnosti ROWI Germany GmbH

Vážená zákaznička, vážený zákazník, na tento prístroj dostávate 3-ročnú záruku od dátumu zakúpenia. V prípade nedostatkov tohto výrobku máte zákonné práva voči predajcovi výrobku. Tieto zákonné práva nie sú obmedzené našou zárukou, ktorá je uvedená nižšie.

Záručné podmienky

Záručná lehota začína plynúť dňom zakúpenia. Dobré si uschovajte originál pokladničného bloku. Pokladničný blok bude vyžadovaný ako doklad o kúpe.

Ak sa vyskytne materiálová alebo výrobná chyba do troch rokov od dátumu zakúpenia tohto výrobku, bezplatne vám výrobok – podľa nášho uváženia – opravíme, vymeníme alebo vám vrátime kúpnu cenu. Toto záručné plnenie vyžaduje, aby boli chybné zariadenie a doklad o kúpe (pokladničný blok) predložené v trojročnej lehote so stručným písomným popisom chyby a uvedením, kedy sa chyba vyskytla.

Ak sa na poruchu vzťahuje naša záruka, dostanete naspäť opravený alebo nový výrobok. S opravou alebo výmenou výrobku nezačína plynúť nová záručná doba.

Záručná doba a nároky z chýb

Záručná doba sa nepredlžuje plnením záruky. Uvedené platí aj pre vymenené a opravené diely. Prípadné chyby a nedostatky zistené už pri zakúpení musíte nahlásiť ihneď po vybalení. Opravy požadované po uplynutí záručnej doby podliehajú poplatkom.

Rozsah záruky

Prístroj bol starostlivo vyrobený v súlade s prísnyimi kvalitatívnymi kritériami a pred dodaním dôkladne preskúšaný.

Záruka sa vzťahuje na chyby materiálu alebo výroby. Táto záruka sa nevzťahuje na časti výrobku, ktoré sú vystavené bežnému opotrebovaniu, a preto ich možno považovať za diely podliehajúce rýchlemu opotrebovaniu, alebo na poškodenia rozbitných dielov, napr. spínačov, akumulátorov alebo dielov vyrobených zo skla.

Táto záruka zaniká, ak bol výrobok poškodený, nesprávne používaný alebo opravovaný. Pre správne používanie výrobku musia byť presne dodržané všetky pokyny uvedené v tomto návode. Účelom použitia alebo činností, ktoré tento návod na obsluhu neodporúča alebo pred ktorými varuje, sa treba bezpodmienečne vyvarovať.

Výrobok je určený len na súkromné používanie, nie na komerčné účely. Záruka zaniká pri nesprávnom a neodbornom zaobchádzaní, pri použití násillia a pri zásahoch, ktoré neboli vykonané naším autorizovaným servisom.

Postup v prípade záruky

Aby sme mohli zabezpečiť rýchle spracovanie vašej záležitosti, postupujte podľa nasledujúcich pokynov:

- V prípade všetkých požiadaviek majte pripravený pokladničný blok a číslo výrobku (IAN 423284_2204) ako doklad o kúpe.
- Číslo výrobku nájdete na typovom štítku na výrobku, na úvodnej stránke vášho návodu (dole vľavo) alebo na nálepke na zadnej alebo na spodnej strane výrobku.
- V prípade výskytu funkčných chýb alebo iných nedostatkov kontaktujte najprv **telefonicky** alebo **e-mailom** nižšie uvedené servisné oddelenie.
- Výrobok, ktorý bude zaevidovaný ako chybný, môžete následne zaslať poštou zdarma na adresu servisného oddelenia, ktoré vám bude oznámené, s priloženým dokladom o kúpe (pokladničným blokom), s opisom chyby a s uvedením, kedy sa chyba objavila.



Na stránke www.lidl-service.com si môžete stiahnuť túto, ako aj ďalšie príručky, produktové videá a inštaláčny softvér. S týmto QR kódom sa dostanete priamo na stránku servisu spoločnosti Lidl (www.lidl-service.com) a po zadaní čísla výrobku (IAN 423284_2204) si môžete otvoriť váš návod na obsluhu.

7. Servis

V prípade, ak sa pri prevádzkovaní vášho výrobku od spoločnosti ROWI Germany vyskytnú problémy, postupujte nasledovne:

Kontaktujte nás

Kontakty na servisný tím spoločnosti ROWI Germany:

ROWI Germany GmbH
Werner-von-Siemens-Str. 27
76694 Forst
NEMECKO
Lidl-services@rowi-group.com
Telefonická linka servisu: +800 7694 7694
(bezplatne z pevnej siete)

IAN 423284_2204

Väčšinu problémov je možné vyriešiť už v rámci kompetentného technického poradenstva nášho servisného tímu.

8. Preklad vyhlásenia o zhode CE

My, spoločnosť **ROWI** Germany GmbH, Werner-von-Siemens-Str. 27, 76694 Forst, Nemecko, týmto vyhlasujeme, že tento výrobok je v súlade s nasledujúcimi normami, normatívnymi dokumentmi a smernicami EÚ:

Smernica o strojových zariadeniach: 2006/42/ES

Elektromagnetická kompatibilita: 2014/30/EÚ

Vonkajšie usmernenie: 2000/14/ES + 2005/88/ES

Notifikovaný orgán: č. 0036 // TÜV SÜD Industrie Service GmbH, Westendstraße 199, 80686 Mníchov, Nemecko Postup posudzovania zhody podľa prílohy VI. Hladina akustického výkonu L_{WA} : Namerané: 92,6 dB(A) - Garantované: 95 dB(A)

Smernica o tlakových nádobách: 2014/29/EÚ

Smernica RoHS: 2011/65/EÚ* ivr. delegovanej smernice (EÚ) 2015/863

Uplatnené harmonizované normy:

EN 1012-1:2010

EN 62841-1:2015

EN IEC 61000-6-1:2019

EN IEC 61000-6-3:2021

Označenie zariadenia: Kompresor 24 L

Číslo modelu: PKO 248 A1

Rok výroby: 10/2022

Číslo dávky: IAN 423284_2204

Osoba zodpovedná za dokumentáciu: Marc Stockenberger

Miesto: Forst

Dátum/podpis výrobcu: 06.09.2022



Marc Stockenberger

Konateľ

V rámci ďalšieho vývoja výrobku sú technické zmeny vyhradené.
Za vydanie tohto vyhlásenia o zhode je zodpovedný výlučne výrobca.

* Predmet vyššie uvedeného vyhlásenia je v súlade s ustanoveniami smernice Európskeho parlamentu a Rady 2011/65/EÚ z 8. júna 2011 o obmedzení používania určitých nebezpečných látok v elektrických a elektronických zariadeniach.

1. Introducción	88
1.1 Uso previsto	88
1.2 Volumen de suministro	88
1.3 Equipamiento	88
1.4 Datos técnicos	89
2. Instrucciones de seguridad	90
2.1 Instrucciones generales de seguridad para las herramientas eléctricas	90
2.2 Instrucciones de seguridad adicionales	91
2.3 Funcionamiento de un depósito a presión (según la Directiva sobre depósitos a presión)	92
2.4 Riesgos residuales	92
3. Funcionamiento del compresor	93
3.1 Antes de la puesta en funcionamiento	93
3.1.1 Montaje de los soportes	93
3.1.2 Montaje de las ruedas	93
3.1.3 Instalación del aparato	93
3.2 Puesta en funcionamiento	93
3.2.1 Encendido y apagado	93
3.2.2 Preajustes de la presión del aire	93
3.2.3 Ajustes de la presión del aire	93
3.2.4 Válvula de seguridad	94
3.2.5 Drenar el agua de condensación	94
3.2.6 Liberar el exceso de presión (ajustar la presión)	94
4. Limpieza, mantenimiento, transporte y almacenamiento por parte del usuario	94
4.1 Medidas de seguridad	94
4.2 Mantenimiento del depósito a presión	94
4.3 Limpieza	94
4.4 Transporte	95
4.5 Almacenamiento	95
4.6 Solución de problemas	95
4.7 Lista de piezas de recambio para aplicaciones críticas de seguridad	95
4.8 Piezas y consumibles que deben ser revisados regularmente y sustituidos si es necesario:	95
5. Eliminación	95
5.1 Compatibilidad medioambiental y eliminación de materiales	96
6. Garantía de ROWI Germany GmbH	96
7. Servicio	97
8. Traducción de la Declaración de conformidad original C E	97

COMPRESOR 24 L - PKO 248 A1

1. Introducción

Enhorabuena por la compra de su nuevo aparato. Ha elegido un producto de alta calidad. El manual de instrucciones forma parte de este producto. Contiene importantes instrucciones de seguridad, uso y eliminación. Familiarícese con todas las instrucciones de funcionamiento y seguridad antes de utilizar el producto. Utilice el producto solo como se describe y para las aplicaciones especificadas. Entregue todos los documentos cuando ceda el producto a terceros.

1.1 Uso previsto

El compresor sirve para hacer funcionar herramientas de aire comprimido en el taller de casa. Está diseñado para aspirar y comprimir aire ambiental limpio, sin polvo, seco y no contaminado. El aire ambiental no debe contener ninguna mezcla agresiva o inflamable. El compresor solo puede utilizarse en espacios cerrados con suficiente ventilación. Al compresor se pueden conectar herramientas de aire comprimido que se pueden utilizar para soplar, atornillar, grapar y pintar. Para el uso correcto de estas herramientas de aire comprimido, lea las respectivas instrucciones de uso. Solo una persona instruida puede utilizar el compresor y las herramientas neumáticas conectadas. Está prohibido que las personas con capacidades físicas, sensoriales o mentales limitadas, así como los niños y adolescentes, utilicen el compresor y las herramientas neumáticas conectadas. El uso previsto incluye también el cumplimiento de toda la información contenida en estas instrucciones de uso.

Cualquier otro uso o modificación de los productos se considera inadecuado e implica un riesgo considerable de accidentes. No asumimos ninguna responsabilidad por los daños derivados de un uso inadecuado. Los productos están destinados exclusivamente a un uso privado y no pueden utilizarse con fines comerciales o industriales.

1.2 Volumen de suministro

- 1x Compresor
- 2x Ruedas
- 1x Soportes

- **Material de montaje:**
 - 3x Tuercas
 - 2x Pernos de rueda
 - 1x Tornillo de cabeza hexagonal

1.3 Equipamiento

- 1 Interruptor de encendido/apagado
- 2 Asa de transporte
- 3 Regulador de presión
- 4 Válvula de seguridad
- 5 Acoplamiento rápido (para la conexión de la manguera)
- 6 Manómetro
- 7 Recipiente a presión (caldera)
- 8 Soporte
- 9 Tapón de drenaje (para el agua de condensación)
- 10 Ruedas incl. tapacubos
- 11 Pernos de rueda
- 12 Tuercas
- 13 Tornillo de cabeza hexagonal

1.4 Datos técnicos

Tensión nominal: 230 V~ 50 Hz (~ Corriente alterna)
 Potencia nominal: 1100 W
 Modo de funcionamiento: S3 50%*



Máxima velocidad del compresor: 2850 min⁻¹
 Volumen del depósito a presión: 24 l



Presión máxima admisible: máx. 8 bar
 Capacidad de aspiración teórica aprox. 200 l/min
 Capacidad de descarga teórica aprox. 55 l/min (7 bar)

IP30

Tipo de protección: IP30**



Dimensiones: 630 x 320 x 575 mm
 Masa total (sin cable ni accesorios): 21,8 kg

* Esto significa que el compresor puede funcionar durante 5 minutos en un período de 10 minutos y debe enfriarse de nuevo durante los 5 minutos restantes (a una temperatura ambiente de 20 °C).

** **IP3X**: Protección contra la entrada de cuerpos extraños Ø > 2,5 mm.

Mantenga las herramientas y los cables alejados.

IPX0: Ninguna protección contra el agua, es decir, el aparato no debe utilizarse en habitaciones húmedas o mojadas o bajo la lluvia.

PLACA DE CARACTERÍSTICAS

PARKSIDE WEEE
PARKSIDE

PKO 248 A1
 230 V~, 50Hz
 1100W (S3 50%)

2850 min⁻¹
 max. 8 bar
 21,8 kg

IP30 CE TÜV GS

Manufactured: 10/2022
 IAN: 423284_2204
 S./N.: _____

ROWI Germany GmbH
 Werner-von-Siemens-Str. 27
 76694 Forst | Germany
 lid-services@rowi-group.com

ETIQUETA

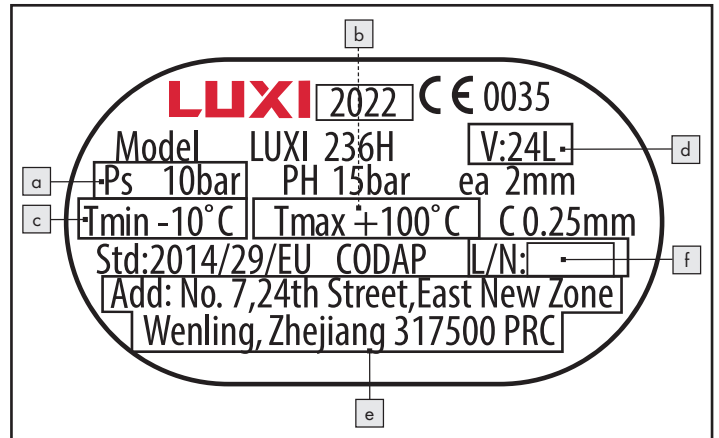

- a) Presión máxima de trabajo (PS en bar)
- b) Temperatura máxima de funcionamiento (Tmáx. en °C);
- c) Temperatura mínima de funcionamiento (Tmín. en °C);
- d) Capacidad del depósito (V en l);
- e) Nombre, nombre comercial registrado o marca registrada y dirección del fabricante;
- f) Identificación del tipo y de la serie o lote del contenedor.

Descripción de todos los símbolos que se encuentran en el producto

	ADVERTENCIA Lea el manual de instrucciones antes de utilizar el aparato.
	Se debe leer el manual de instrucciones.
	No exponga la máquina a la lluvia. Solo se debe colocar, almacenar y utilizar la máquina en condiciones ambientales secas.
	Peligro de temperaturas elevadas
	El compresor puede ponerse en marcha sin previo aviso.
IP30	Tipo de protección
	No abra la llave antes de conectar la manguera de aire.
	No deje el dispositivo encendido
	Usar protección para los ojos
	Usar protección respiratoria
	Usar protección auditiva
	Llevar guantes de protección
	Nivel de potencia sonora garantizado

Valores de emisión de ruido

Nivel de presión sonora $L_{pA} = 72,6$ dB (A)

Grado de incertidumbre $K_{pA} = 2,67$ dB

Nivel de potencia sonora $L_{WA} = 92,6$ dB (A)

Grado de incertidumbre $K_{WA} = 2,67$ dB

Nivel de potencia sonora garantizado $L_{WA} = 95$ dB (A)

¡Use protección auditiva!

ADVERTENCIA

- El nivel de ruido especificado en estas instrucciones se ha medido según un procedimiento de medición normalizado y puede utilizarse para comparar unidades.

¡ATENCIÓN!

- Las emisiones de ruido durante el uso real de la máquina pueden diferir de los valores indicados en función de la forma en que se utilice la máquina, en particular el tipo de pieza que se esté mecanizando y el accesorio que se esté utilizando.

2. Instrucciones de seguridad

2.1 Instrucciones generales de seguridad para las herramientas eléctricas



ADVERTENCIA Lea todas las instrucciones de seguridad, advertencias, ilustraciones y datos técnicos con los que se suministra esta herramienta eléctrica. El incumplimiento de las siguientes instrucciones puede provocar una descarga eléctrica, un incendio y lesiones graves.

CONSERVE TODAS LAS NORMAS E INSTRUCCIONES DE SEGURIDAD PARA FUTURAS CONSULTAS.

El término «herramienta eléctrica» utilizado en las instrucciones de seguridad se refiere a las herramientas eléctricas conectadas a la red eléctrica (con cable de alimentación) o a las herramientas eléctricas con batería (sin cable de alimentación).

1) Seguridad en el lugar de trabajo

- Mantenga su área de trabajo limpia y bien iluminada.** El desorden o la falta de iluminación en las zonas de trabajo pueden provocar accidentes.
- No trabaje con la herramienta eléctrica en atmósferas explosivas donde haya líquidos, gases o polvos inflamables.** Las herramientas eléctricas producen chispas que pueden provocar la ignición del polvo o de los gases.
- Mantenga alejados a los niños y a otras personas mientras utiliza la herramienta eléctrica.** Si se distrae, puede perder el control de la herramienta eléctrica.

2) Seguridad eléctrica

- El enchufe de la herramienta eléctrica debe encajar en la toma de corriente. No se debe modificar el enchufe de ninguna manera. No utilice enchufes adaptadores junto con herramientas eléctricas con toma de tierra.** Los enchufes no modificados y las tomas de corriente correspondientes reducen el riesgo de descarga eléctrica.
- Evite el contacto físico con superficies conectadas a tierra, como tuberías, calefacciones, placas de cocinas y refrigeradores.** Hay un aumento de Existe un mayor riesgo de descarga eléctrica si su cuerpo está conectado a tierra.
- Mantenga las herramientas eléctricas alejadas de la lluvia o de condiciones húmedas.** La entrada de agua en una herramienta eléctrica aumenta el riesgo de una descarga eléctrica.
- No utilice indebidamente el cable de alimentación para transportar, colgar o desenchufar la herramienta eléctrica. Mantenga el cable de conexión alejado del calor, el aceite, los bordes afilados o las piezas móviles.** Los cables de conexión dañados o enredados aumentan el riesgo de una descarga eléctrica.
- Cuando trabaje al aire libre con una herramienta eléctrica, utilice solo cables alargadores que sean adecuados para el uso en exteriores.** El uso de un cable alargador adecuado para su uso en exteriores reduce el riesgo de una descarga eléctrica.
- Si el funcionamiento de la herramienta eléctrica en un entorno húmedo es inevitable, utilice un interruptor diferencial.** El uso de un interruptor diferencial reduce el riesgo de una descarga eléctrica.

3) Seguridad personal

- Esté alerta, preste atención a lo que está haciendo y utilice el sentido común cuando trabaje con una herramienta eléctrica. No utilice una herramienta eléctrica si está cansado o bajo la influencia de drogas, alcohol o medicamentos.** Un momento de descuido al utilizar una herramienta eléctrica puede provocar lesiones graves.
- Use equipo de protección personal y siempre gafas de seguridad.** El uso de equipos de protección personal, como una máscara antipolvo, calzado de seguridad antideslizante, casco o protección auditiva, según el tipo y el uso de la herramienta eléctrica, reduce el riesgo de lesiones.
- Evite la puesta en marcha accidental. Asegúrese de que la herramienta eléctrica esté apagada antes de conectarla a la fuente de alimentación o a la batería, de cogerla o de transportarla.** Tener el dedo en el interruptor al transportar la herramienta eléctrica o conectarla a la fuente de alimentación cuando está encendida puede causar accidentes.
- Retire las herramientas de ajuste o llaves inglesas antes de encender la herramienta eléctrica.** Una herramienta o una llave que esté en una parte giratoria de la herramienta eléctrica puede causar lesiones.

- e) **Evite una postura anormal. Asegúrese de mantenerse en pie de forma segura y de mantener el equilibrio en todo momento.** *Esto le ayudará a controlar la herramienta eléctrica en situaciones inesperadas.*
- f) **Lleve puesta ropa adecuada. No lleve ropa suelta ni joyas. Mantenga el pelo, la ropa y los guantes alejados de las piezas móviles.** *Las piezas móviles pueden atrapar la ropa suelta, las joyas o el pelo largo.*
- g) **Si se puede instalar un equipo de extracción y recogida de polvo, asegúrese de que está conectado y se utiliza correctamente.** *El uso de un sistema de extracción de polvo puede reducir los riesgos derivados del polvo.*
- h) **No se deje llevar por una falsa sensación de seguridad y no ignore las normas de seguridad de las herramientas eléctricas, aunque esté familiarizado con la herramienta eléctrica después de haberla utilizado muchas veces.** *Un descuido puede provocar lesiones graves en una fracción de segundo.*

4) Uso y manejo de la herramienta eléctrica

- a) **No sobrecargue la herramienta eléctrica. Utilice la herramienta eléctrica designada para su trabajo.** *Con la herramienta eléctrica adecuada, trabajará mejor y más seguro en el rango de potencia especificado.*
- b) **No utilice una herramienta eléctrica cuyo interruptor esté defectuoso.** *Una herramienta eléctrica que no se puede encender ni apagar es peligrosa y se debe reparar.*
- c) **Desenchufe la herramienta eléctrica o retire la batería extraíble antes de realizar cualquier ajuste del aparato, cambiar las piezas de la herramienta o guardar la herramienta eléctrica.** *Esta medida de precaución evita que la herramienta eléctrica se ponga en funcionamiento de forma accidental.*
- d) **Guarde las herramientas eléctricas no utilizadas fuera del alcance de los niños. No permita que utilicen la herramienta eléctrica personas que no estén familiarizadas con ella o que no hayan leído estas instrucciones.** *Las herramientas eléctricas son peligrosas cuando las utilizan personas sin experiencia.*
- e) **Cuide las herramientas eléctricas y de trabajo. Compruebe que las piezas móviles funcionan correctamente y no se atascan, que las piezas no están rotas o dañadas de forma que el funcionamiento de la herramienta eléctrica se vea afectado. Haga reparar las piezas dañadas antes de utilizar la herramienta eléctrica.** *El mantenimiento inadecuado de las herramientas eléctricas es la causa de muchos accidentes.*
- f) **Mantenga las herramientas de corte afiladas y limpias.** *Las herramientas de corte cuidadosamente mantenidas con bordes de corte afilados se atascan menos y son más fáciles de manejar.*
- g) **Utilice las herramientas eléctricas, los accesorios, las herramientas de trabajo, etc. de acuerdo con estas instrucciones. Tenga en cuenta las condiciones de trabajo y la actividad que va a realizar.** *El uso de herramientas eléctricas para usos diferentes a los previstos puede dar lugar a situaciones de peligro.*
- h) **Mantenga los mangos y las superficies de agarre secos, limpios y libres de aceite y grasa.** *Los mangos y las superficies de agarre resbaladizas no permiten un manejo y control seguros de la herramienta eléctrica en situaciones imprevistas.*

5) Servicio

- a) **Haga reparar su herramienta eléctrica solo por personal cualificado y solo con piezas de repuesto originales.** *Esto garantiza que la seguridad de la herramienta eléctrica se mantiene.*

2.2 Instrucciones de seguridad adicionales

- No exponga el compresor a la lluvia.
- Cuando utilice accesorios de pulverización (por ejemplo, pistolas de pintura), manténgase alejado de la unidad durante el llenado. No rocíe en dirección al compresor.
- El arranque del motor está prohibido a bajas temperaturas inferiores a 0 °C.
- Evite las cargas pesadas en el sistema de tuberías utilizando conexiones de mangueras flexibles para evitar torceduras.

¡ADVERTENCIA!

Todas las mangueras y accesorios de los compresores móviles de carretera deben ser aptos para su uso en obras a la máxima presión permitida. Se recomienda que las mangueras de suministro a presiones superiores a 7 bar estén equipadas con un cable de seguridad, por ejemplo, un cable metálico.

- Accione el compresor mediante un dispositivo de corriente residual (RCD) con una corriente de disparo no superior a 30 mA. El uso de un dispositivo de corriente residual reduce el riesgo de descarga eléctrica.
- Si el cable de alimentación de este aparato se daña, se debe sustituir por un cable de conexión especial que podrá solicitar al fabricante o a su servicio de asistencia técnica.
- Respete las normas de prevención de accidentes. Además de la información contenida en estas instrucciones de uso, las normas generales de seguridad y prevención de accidentes de las autoridades locales.
- El manual de instrucciones debe estar siempre cerca del compresor y a disposición del personal de servicio.

¡ADVERTENCIA!

El compresor no debe utilizarse en atmósferas potencialmente explosivas. No deben estar presentes ni encenderse chimeneas, luces abiertas o máquinas que produzcan chispas.

- No coma, ni beba, ni fume en las zonas donde se realizan los trabajos.
- Utilizar solo en áreas bien ventiladas o proporcionar ventilación local de escape.
- No hay protección contra el agua, es decir, el aparato no debe utilizarse en habitaciones húmedas o mojadas, bajo la lluvia, o en habitaciones donde haya niebla de pintura y polvo. Asegúrese de que el aparato no entre en contacto con el agua o la humedad durante su funcionamiento o almacenamiento. Se permite el uso a corto plazo del compresor en exteriores en condiciones ambientales secas. Este compresor **NO** debe utilizarse para aspirar gases inflamables (Ex) ni nieblas de pinturas y polvo.
- Evitar el contacto con las partes calientes. No toque las partes calientes de la unidad. Tenga en cuenta que varios componentes pueden acumular calor y, por lo tanto, pueden causar quemaduras incluso después del uso del aparato.
- Desplace el aparato solo con la ayuda del mango de transporte suministrado.

2.3 Funcionamiento de un depósito a presión (según la Directiva sobre depósitos a presión)

1. Quien trabaje con un depósito a presión debe mantenerlo en buen estado, manejarlo adecuadamente, vigilarlo, realizar sin demora las reparaciones necesarias y adoptar las medidas de seguridad que exijan las circunstancias.
2. Las autoridades de control pueden ordenar medidas de control necesarias en casos individuales.
3. No se debe poner en funcionamiento un depósito a presión si tiene defectos que pongan en peligro a los usuarios o a terceros.
4. Se debe comprobar periódicamente que el depósito a presión no presente daños, por ejemplo, óxido. Si observa algún daño, póngase en contacto con el Centro de Servicios inmediatamente.

2.4 Riesgos residuales

Incluso si se utiliza esta máquina de acuerdo con las instrucciones, siempre hay riesgos residuales. Los siguientes peligros pueden ocurrir en relación con la construcción y el funcionamiento de este aparato:

- a) Daños pulmonares si no se utiliza una protección respiratoria adecuada.
- b) Daños auditivos si no se utiliza una protección auditiva adecuada.
- c) Daños a la salud derivados de las emisiones de vibraciones si el aparato se utiliza durante un largo período de tiempo o no se utiliza ni realiza el mantenimiento adecuadamente.

¡ADVERTENCIA!

- Esta máquina genera un campo electromagnético durante su funcionamiento. Este campo puede afectar a los implantes médicos activos o pasivos en determinadas circunstancias. Para reducir el riesgo de lesiones graves o mortales, recomendamos que las personas con implantes médicos consulten a su médico y al fabricante del implante médico antes de utilizar la máquina.

3. Funcionamiento del compresor

3.1 Antes de la puesta en funcionamiento

Retire todo el material de embalaje y los seguros de transporte del aparato. Compruebe que el contenido del paquete está completo y sin daños. Si es posible, conserve el embalaje hasta que haya expirado el período de garantía.

3.1.1 Montaje de los soportes

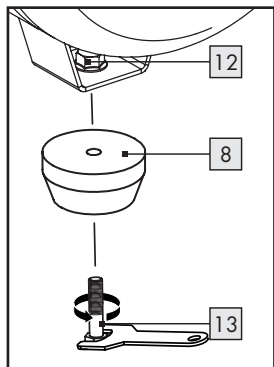

- Monte el soporte **8** con el tornillo de cabeza hexagonal **13**, así como la tuerca **12** como se muestra en la ilustración.
- El volumen de suministro no incluye una llave fija (12 mm / 13 mm).

3.1.2 Montaje de las ruedas

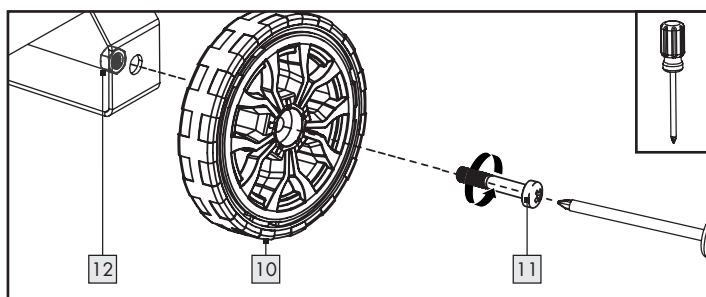

- Introduzca el pernos de rueda **11** a través del agujero de la rueda **10**.
- Inserte el pernos de rueda **11** a través del orificio del enganche de la rueda.
- Asegure la rueda **10** con la tuerca **12**.
- Repita estos pasos para montar la segunda rueda **10**.
- El volumen de suministro no incluye una llave fija (14 mm).

3.1.3 Instalación del aparato

Para un funcionamiento seguro y sin fallos del aparato, el lugar de instalación debe cumplir los siguientes requisitos:

- El suelo debe ser firme, plano y estar nivelado. No coloque la unidad en un entorno caliente, húmedo o muy húmedo o cerca de material inflamable.
- La toma de corriente debe ser fácilmente accesible para poder desconectar el enchufe de la red eléctrica en caso de emergencia. No se recomienda el uso de alargadores de cable. Los cables de alimentación largos pueden provocar una caída de tensión e impedir el funcionamiento del motor.
- Si a pesar de todo tiene que utilizar un alargador, asegúrese de que no es más largo que 5 m y que tiene un corte transversal de al menos 1,5 mm². ¡Utilice **SIEMPRE** el alargador desenrollado!

3.2 Puesta en funcionamiento

LEA EL MANUAL DE INSTRUCCIONES DE LA HERRAMIENTA NEUMÁTICA ANTES DE CONECTARLA AL COMPRESOR.

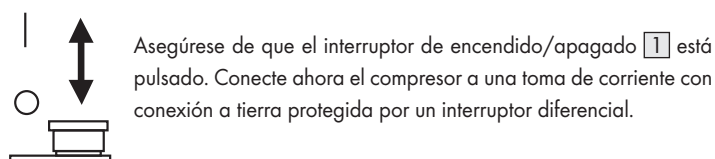

3.2.1 Encendido y apagado

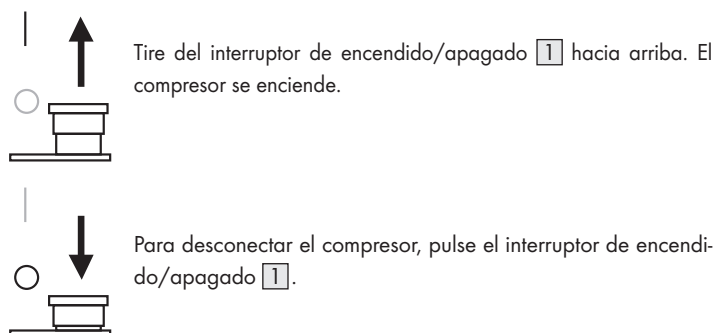

Las siguientes presiones están preestablecidas:

- Presión de conexión: aprox. 6 bar
- Presión de desconexión: aprox. 8 bar

3.2.3 Ajustes de la presión del aire

- Con el regulador de presión **3** puede ajustar la presión deseada (0-8 bar). Preste atención a la placa de características de la herramienta neumática que se va a conectar.

	7000 min ⁻¹		max. 6,3 bar		1/2" (12,7mm)		max. 3 Nm
Manufactured: 10/2022 ROWI Germany GmbH Werner-von-Sie							

- Puede leer la presión real suministrada en el manómetro **6**. Se suministra en el acoplamiento rápido **5**.

3.2.4 Válvula de seguridad

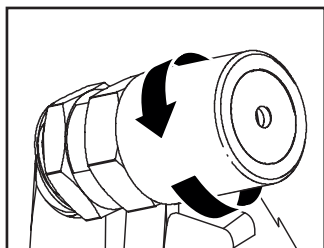

- La válvula de seguridad [4] se ajusta a la presión máxima admisible del recipiente a presión [7]. No está permitido ajustar la válvula de seguridad [4] ni retirar el bloqueo de la conexión entre la tuerca de drenaje y su tapa.
- Gire la tuerca de drenaje en sentido contrario a las agujas del reloj para

abrir la salida de la válvula de seguridad [4].

- La válvula de seguridad [4] dejará salir el aire de forma audible. A continuación, vuelva a girar la tuerca de drenaje en el sentido de las agujas del reloj.

ADVERTENCIA

Repita este proceso cada 30 horas de funcionamiento o al menos tres veces al año.

3.2.5 Drenar el agua de condensación

En el fondo de la caldera [7] se acumula el agua de condensación.

- Abra \cup el tapón de drenaje [9] del fondo de la caldera completamente.
- Incline el compresor hacia un lado para que el tapón de drenaje [9] esté en el punto más bajo de la caldera [7] y espere hasta que el agua de condensación se haya drenado completamente.
- Entonces cierre el tapón de drenaje [9] \cup de nuevo.

ATENCIÓN

El agua de condensación solo debe vaciarse cuando la caldera [7] **NO** está bajo presión.

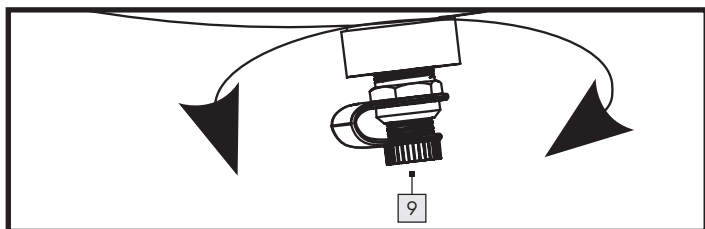

ADVERTENCIA

Drene el agua de condensación después de cada uso, o al menos una vez a la semana.

3.2.6 Liberar el exceso de presión (ajustar la presión)

- Apague el compresor.
- Utilice al ralentí el exceso de presión con una herramienta neumática.

4. Limpieza, mantenimiento, transporte y almacenamiento por parte del usuario

Limpie y realice el mantenimiento de su compresor de forma cuidadosa y periódica. Solo así se garantiza el buen funcionamiento y una vida útil larga.

Independientemente del número de trabajos o actuaciones, realice el mantenimiento y limpie el aparato después de cada uso.

4.1 Medidas de seguridad

Asegúrese de respetar las siguientes instrucciones al realizar los trabajos de mantenimiento y limpieza:

- Desconecte el compresor pulsando el interruptor de encendido/apagado [1] hacia abajo.
- Desconecte el compresor de la red eléctrica desenchufándolo. De esta forma, el compresor queda desconectado de la red eléctrica.
- Libere la presión del compresor para evitar daños materiales. Puede, por ejemplo, conectar una pistola de soplado de aire comprimido al compresor y así vaciar el depósito a presión [7].
- Preste atención a las instrucciones de eliminación indicadas en este manual de instrucciones. La eliminación inadecuada puede dañar el medio ambiente o su salud.
- Antes de realizar el mantenimiento, limpie el aparato de cualquier sustancia peligrosa que pueda haberse acumulado en ella (debido a los procesos de trabajo). Evite cualquier contacto de la piel con estas sustancias. Si la piel entra en contacto con polvos peligrosos, puede provocar una dermatitis grave. Si se genera o levanta polvo durante los trabajos de mantenimiento, puede ser inhalado.
- ¡Utilice siempre guantes y máscara de protección!
- Solo personas instruidas pueden usar el aparato y realizar el mantenimiento. Solo personas cualificadas pueden realizar las reparaciones.

En la medida de lo posible, las inspecciones, los ajustes y los trabajos de mantenimiento deben ser realizados por la misma persona o su sustituto y documentados en un libro de mantenimiento.

4.2 Mantenimiento del depósito a presión

- Drene el agua de condensación después de cada uso, o al menos una vez a la semana. El agua de condensación solo debe vaciarse cuando la caldera [7] **NO** está bajo presión.
- Abra y vuelva a cerrar la válvula de seguridad [4] al menos tres veces al año. La válvula de seguridad [4] protege el compresor. Protege el contenedor presurizado [7]. En el momento en que el aire en el recipiente [7] alcanza o supera la presión de funcionamiento máxima permitida, la válvula de seguridad [4] se abre y deja escapar el aire comprimido, reduciendo así la presión en el compresor.

4.3 Limpieza

- Limpie el aparato solo cuando esté apagado y frío.
- Limpie la carcasa del aparato únicamente con un paño suave y ligeramente humedecido. No utilice nunca productos de limpieza abrasivos o que rayen.
- Asegúrese de que no entre humedad en el aparato durante la limpieza para evitar daños irreparables en este.
- También puede eliminar los depósitos de polvo con una pistola de aire comprimido (a baja presión).

4.4 Transporte

- El asa de transporte **10** puede utilizarse para transportar el compresor sobre las ruedas **2**.

4.5 Almacenamiento

- Para protegerlo de la suciedad, el compresor debe cubrirse después de cada uso. El embalaje puede utilizarse para guardar el compresor.
- No cubra el compresor hasta que se haya enfriado completamente.
- Guarde el compresor y su manual de instrucciones juntos. Guarde la máquina y sus accesorios en un lugar oscuro, seco, sin polvo y sin heladas.

4.6 Solución de problemas

Problema	Posibles causas	Solución
El motor no se pone en marcha.	No hay tensión o es demasiado baja.	Asegúrese de que el enchufe está insertado en la toma de corriente. Compruebe el fusible y sustitúyalo si es necesario. Compruebe la tensión de la red.
	Temperatura exterior demasiado baja.	Asegúrese de que la temperatura ambiente sea de +5 °C.
	La unidad no está encendida.	Pulse el interruptor de encendido/apagado 1 en la posición "I", para encender el compresor.
	El alargador es demasiado largo o demasiado fino.	Cambie el cable alargador (mín. 1,5 mm ² , máx. 5 m de largo).
Ruidos extraños	Las conexiones de aire comprimido están sueltas.	Compruebe todas las conexiones y ajústelas con cuidado si es necesario.
Fuertes vibraciones	Las conexiones de aire comprimido están sueltas.	Realice el mantenimiento y la revisión del compresor.
El compresor se enciende con frecuencia.	El compresor está sobrecargado.	Siga las instrucciones del fabricante de su herramienta o aparato, especialmente en lo que respecta a la cantidad de aire comprimido necesaria.
	Demasiada agua de condensación en la caldera 7 .	Vacíe la caldera 7 regularmente.
El compresor funciona sin interrupción / El compresor no alcanza la presión de desconexión.	Las herramientas y aparatos de aire comprimido conectados tienen un consumo de aire demasiado elevado.	Siga las instrucciones del fabricante de su herramienta de aire comprimido, especialmente en lo que respecta a la cantidad de aire comprimido necesaria.
	Acoplamiento rápido 5 con fugas.	Compruebe el acoplamiento rápido 5 y cámbielo si es necesario.
	Fugas en las conexiones de aire comprimido.	Compruebe la manguera de aire comprimido y las herramientas neumáticas, y cámbielas si es necesario.

4.7 Lista de piezas de recambio para aplicaciones críticas de seguridad

- 4** Válvula de seguridad
- 5** Acoplamiento rápido
- 9** Tapón de drenaje (para el agua de condensación)

4.8 Piezas y consumibles que deben ser revisados regularmente y sustituidos si es necesario:

- Recipiente a presión
- Tapón de drenaje para el agua de condensación
- Conexiones de mangueras
- Ruedas y soporte
- Cable y enchufe de red
- Válvula de seguridad

5. Eliminación

- El aparato, los accesorios y los embalajes* deben reciclarse de forma respetuosa con el medio ambiente.

El cubo de basura tachado indica que el aparato debe retirarse por separado de los residuos municipales no clasificados al final de su vida útil.



Este producto está sujeto a la Directiva Europea 2012/19/UE. No tire el producto a la basura doméstica, sino a través de los puntos de recogida municipales para el reciclaje de materiales. Para obtener información sobre cómo deshacerse del aparato desechado, póngase en contacto con la autoridad local o la administración municipal.



Points de collecte sur www.quefairedemesdechets.fr



El envase está fabricado con materiales respetuosos con el medio ambiente que puede eliminar en los puntos de reciclaje locales.

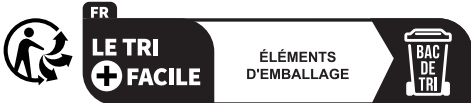

El logotipo Triman se aplica solo para Francia.



Preste atención al etiquetado de los materiales de embalaje al separar los residuos, éstos están marcados con abreviaturas (a) y números (b) con el siguiente significado: 1-7: plásticos/20-22: papel y cartón/80-98: materiales compuestos.

5.1 Compatibilidad medioambiental y eliminación de materiales

El aceite lubricante no debe llegar al suelo, al agua o a las aguas residuales. El aceite lubricante es un residuo peligroso que debe eliminarse como tal. Tenga en cuenta las normativas locales. Elimine el aceite lubricante y los envases que contengan residuos en el punto de recogida local, la gasolinera o el distribuidor de aceite.

* Los envases no contaminados o limpios se pueden reciclar.

El compresor funciona sin aceite, por lo que no hay que seguir instrucciones especiales para eliminar el agua condensada.

6. Garantía de ROWI Germany GmbH

Estimado cliente:

Usted recibe este aparato con una garantía de 3 años a partir de la fecha de compra. En caso de defectos en este producto, usted tiene derechos legales contra el vendedor del producto. Estos derechos legales no están restringidos por la garantía que se muestra a continuación.

Condiciones de garantía

El plazo de garantía comienza con la fecha de compra. Conserve el recibo original en un lugar seguro. Se requiere como comprobante de compra.

Si se produce un defecto de material o de fabricación en un plazo de tres años a partir de la fecha de compra de este producto, repararemos o sustituiremos, a nuestra discreción, el producto de forma gratuita o le devolvemos el precio de compra. Este servicio de garantía requiere que, dentro del período de tres años, se presente el aparato defectuoso y el comprobante de compra (recibo) y se describa brevemente y por escrito en qué consiste el defecto y cuándo se produjo.

Si el defecto está cubierto por nuestra garantía, recibirá el producto reparado o uno nuevo. Con la reparación o el reemplazo del producto no comienza un nuevo período de garantía.

Período de garantía y reclamaciones legales por defectos

La prestación de garantía no amplía el período de garantía. Esto también se aplica a las piezas reemplazadas y reparadas. Cualquier daño o defecto ya presente en el momento de la compra debe comunicarse de inmediato tras el desembalaje. Una vez transcurrido el período de garantía, las reparaciones incidentales están sujetas a costes.

Alcance de la garantía

El aparato se ha fabricado cuidadosamente siguiendo estrictas directivas de calidad y se ha evaluado cuidadosamente antes de la entrega.

La prestación de garantía cubre únicamente defectos materiales o de fabricación. Esta garantía no cubre las piezas del producto sometidas a un desgaste normal y que, por lo tanto, pueden considerarse piezas de desgaste, ni tampoco los daños en piezas frágiles, p. ej., interruptores, baterías o piezas de vidrio.

Esta garantía queda anulada si el producto se daña, se utiliza incorrectamente o recibe mantenimiento de forma inadecuada. Para un uso adecuado del producto deben seguirse estrictamente todas las indicaciones de uso mencionadas en el manual de instrucciones. Deben evitarse a toda costa los usos y acciones desaconsejados o advertidos en el manual de instrucciones.

El producto no está diseñado para el uso privado y no para el uso comercial. La garantía queda anulada en caso de uso indebido o de manipulación incorrecta, de uso de la fuerza y de intervenciones que no hayan sido realizadas por nuestro servicio técnico autorizado.

Tramitación de la garantía

Para que su solicitud se tramite rápidamente, tome en cuenta las siguientes indicaciones de uso:

- Para todas las consultas, tenga a mano el número de artículo (IAN 423284_2204) y el recibo como comprobante de compra.
- Consulte la placa de características del producto, la portada de su manual (abajo a la izquierda) o la etiqueta de la parte trasera o inferior del producto para consultar el número de artículo.
- Si se producen errores de funcionamiento u otros defectos, póngase primero en contacto con el servicio de asistencia técnica que se indica a continuación por **teléfono** o por **correo electrónico**.
- Si un producto resulta defectuoso, puede enviarlo exento de franqueo a la dirección de servicio que se le ha facilitado, adjuntando el comprobante de compra (recibo) e indicando cuál es el defecto y cuándo se ha producido.



En www.lidl-service.com puede descargar estos y muchos más manuales, vídeos de productos y software de instalación. Este código QR le llevará directamente a la página de servicios de Lidl (www.lidl-service.com) y puede abrir su manual de instrucciones introduciendo el número de artículo (IAN 423284_2204).

7. Servicio

En caso de que surjan problemas durante el funcionamiento de sus productos ROWI Germany, proceda del siguiente modo:

Contacto inicial

El equipo de servicio de ROWI Germany está disponible en:

ROWI Germany GmbH
Werner-von-Siemens-Str. 27
76694 Forst
ALEMANIA
Lidl-services@rowi-group.com
Línea directa: +800 7694 7694
(llamada gratuita desde el teléfono fijo)

IAN 423284_2204

La mayoría de problemas pueden solucionarse mediante el asesoramiento técnico competente de nuestro equipo de servicio.

8. Traducción de la Declaración de conformidad original CE

Nosotros, **ROWI** Germany GmbH, Werner-von-Siemens-Str. 27, 76694 Forst, Alemania, declaramos que este producto cumple con las siguientes normas, documentos normativos y directivas de la UE:

Directiva relativa a las máquinas: 2006/42/CE

Compatibilidad electromagnética: 2014/30/UE

Directriz para el exterior: 2000/14/CE + 2005/88/CE

Organismo notificado: Núm. 0036 // TÜV SÜD Industrie Service GmbH, Westendstraße 199, 80686 Múnich, Alemania Procedimiento de evaluación de la conformidad según el anexo VI. Nivel de potencia sonora L_{WA} : Medido: 92,6 dB(A) – Garantizado: 95 dB(A)

Directiva sobre la comercialización de los recipientes a presión: 2014/29/UE

Directiva RoHS: 2011/65/UE* incluida la directiva delegada (UE) 2015/863

Normas armonizadas aplicadas:

EN 1012-1:2010

EN 62841-1:2015

EN IEC 61000-6-1:2019

EN IEC 61000-6-3:2021

Nombre del aparato: Compresor 24 L

Número de modelo: PKO 248 A1

Año de fabricación: 10/2022

Número de lote: IAN 423284_2204

Responsable de la documentación: Marc Stockenberger

Lugar: Forst

Fecha/Firma del fabricante: 06/09/2022



Marc Stockenberger

Director General

Nos reservamos el derecho a realizar cambios técnicos en lo que respecta a un mayor desarrollo. La responsabilidad de la emisión de esta declaración de conformidad recae exclusivamente en el fabricante.

* El objeto de la declaración descrita cumple con las disposiciones de la Directiva 2011/65/UE del Parlamento Europeo y del Consejo, de 8 de junio de 2011, sobre restricciones a la utilización de determinadas sustancias peligrosas en aparatos eléctricos y electrónicos.

1. Indledning	100
1.1 Tiltænkt anvendelse	100
1.2 Leveringsomfang	100
1.3 Udstyr	100
1.4 Tekniske data	101
2. Sikkerhedsanvisninger	102
2.1 Generelle sikkerhedsanvisninger for elektroværktøj	102
2.2 Yderligere sikkerhedsanvisninger	103
2.3 Betjening af en trykbeholder (i henhold til Direktivet for Trykbærende udstyr)	104
2.4 Restrisici	104
3. Betjening af kompressoren	105
3.1 Inden ibrugtagning	105
3.1.1 Montering af fødder	105
3.1.2 Montering af hjul	105
3.1.3 Opstilling af apparat	105
3.2 Ibrugtagning	105
3.2.1 Tænd/sluk	105
3.2.2 Luftryk standardindstillinger	105
3.2.3 Indstilling af luftryk	105
3.2.4 Sikkerhedsventil	106
3.2.5 Dræn kondensvandet	106
3.2.6 Luk overtrykket ud (udlign trykket)	106
4. Rengøring, vedligeholdelse, transport og opbevaring foretages af brugeren	106
4.1 Sikkerhedsforholdsregler	106
4.2 Vedligeholdelse af trykbeholderen	106
4.3 Rengøring	106
4.4 Transport	107
4.5 Opbevaring	107
4.6 Fejlfinding	107
4.7 Liste over reservedele til sikkerhedskritiske anvendelser	107
4.8 Dele og forbrugsvarer, der skal kontrolleres regelmæssigt og udskiftes om nødvendigt:	107
5. Bortskaffelse	107
5.1 Miljøkompatibilitet og bortskaffelse af materiale	108
6. Garanti fra ROWI Germany GmbH	108
7. Service	108
8. Oversættelse af den originale overensstemmelseserklæring C €	109

KOMPRESSOR 24 LITER - PKO 248 A1

1. Indledning

Tillykke med købet af dit nye værktøj. Du har hermed besluttet dig for et produkt i høj kvalitet. Brugsanvisningen er en del af dette produkt. Den indeholder vigtige anvisninger om sikkerhed, brug og bortskaffelse. Gør dig selv bekendt med alle betjenings- og sikkerhedsanvisninger, inden du bruger produktet. Brug kun produktet som beskrevet og til de anviste anvendelsesområder. Videregiv al dokumentation i forbindelse med overgivelse af produktet til tredjepart.

1.1 Tiltænkt anvendelse

Kompressoren anvendes til drift af trykluftværktøj på det hjemlige værksted. Den er designet til at suge ren, støvfri, tør og ubelastet omgivende luft op med og komprimere den. Den omgivende luft må ikke indeholde aggressive eller brændbare urenheder. Kompressoren må kun anvendes i lukkede rum med tilstrækkelig udluftning. Trykluftværktøj, der anvendes til blæsning, skrining, hæftning og lakering, kan tilsluttes kompressoren. Med hensyn til den korrekte anvendelse af disse trykluftværktøjer, henvises til de pågældende brugervejledninger. Kompressoren og de tilsluttede trykluftværktøjer må kun betjenes af en uddannet person. For personer med nedsatte fysiske, sensoriske eller psykiske evner samt børn og unge er betjening af kompressoren og tilsluttet trykluftværktøj forbudt. Den tilsigtede brug indbefatter ligeledes overholdelsen af alle angivelser i denne brugsanvisning.

Enhver anden brug eller ændring af produktet betragtes som forkert brug og indebærer en betydelig risiko for ulykker. Vi påtager os intet ansvar for skader, der skyldes forkert brug. Produkterne er kun til privat anvendelse og må hverken anvendes kommercielt eller industrielt.

1.2 Leveringsomfang

- 1 Kompressor
- 2x Hjul
- 1x Stå

- **Monteringsmateriale:**
 - 3x Møtrik
 - 2x Hjulbolt
 - 1x Skrue med sekskantet hoved

1.3 Udstyr

- 1 Tænd/sluk-knap
- 2 Transporthåndtag
- 3 Trykregulator
- 4 Sikkerhedsventil
- 5 Hurtigkobling (til slangetilslutning)
- 6 Trykmåler
- 7 Trykbeholder (kedel)
- 8 Stå
- 9 Aftapningsprop (til kondensvand)
- 10 Hjul inkl. navkapsler
- 11 Hjulbolte
- 12 Møtrikker
- 13 Skrue med sekskantet hoved

1.4 Tekniske data

Mærkespænding: 230 V~ 50 Hz (~ Vekselstrøm)
 Mærkeeffekt: 1100 W
 Driftsform: S3 50%*



Kompressorens højeste omdrejningstal: 2850 min⁻¹
 Trykbeholdervolumen: 24 l



Tilladt tryk: maks. 8 bar
 Teoretisk ind sugningseffekt ca. 200 l/min
 Teoretisk udgangseffekt ca. 55 l/min (7 bar)



Beskyttelsesgrad: IP30**



Dimensioner: 630 x 320 x 575 mm
 Totalmasse (uden kabel og tilbehør): 21,8 kg

* Dette betyder, at kompressoren i en periode på 10 minutter må anvendes i 5 minutter og de resterende 5 minutter skal afkøles (ved en omgivelsestemperatur på 20 °C).

** **IP3X:** Beskyttelse mod indtrængen af fremmedlegemer Ø > 2,5 mm. Hold værktøj og metaltråde væk.

IPX0: Ingen beskyttelse mod vand, dvs. H. apparatet må ikke bruges i fugtige eller våde rum eller i regn.

TYPESKILT

MÆRKE

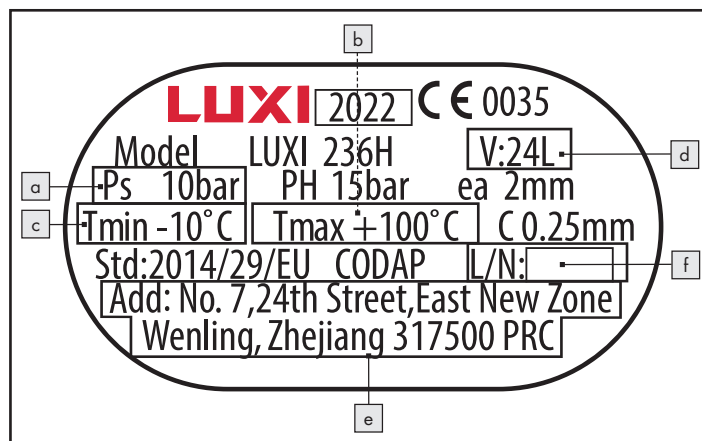

- a) maksimalt driftstryk (PS i bar);
- b) maksimal driftstemperatur (Tmax i °C);
- c) minimal driftstemperatur (Tmin i °C);
- d) beholderens kapacitet (V i L);
- e) navn, indregistreret handelsnavn og indregistreret handelsmærke og adresse på producenten;
- f) typemærkning samt beholderens serie- og batch-nummer.

Forklaringer til alle symboler, der findes på produktet.

	ADVARSEL Læs brugsanvisningen inden ibrugtagning.
	Brugsanvisningen skal læses.
	Maskinen må ikke udsættes for regn. Maskinen må kun opstilles, opbevares og betjenes under tørre omgivelser.
	Fare for varme temperaturer
	Kompressoren kan starte uden advarsel.
	Beskyttelsesgrad
	Åbn ikke hanen, før luftslangen er tilsluttet.
	Tænd ikke
	Bær øjenbeskyttelse
	Bær åndedrætsværn
	Bær høreværn
	Bær sikkerhedshandsker
	Garanteret lydeffektniveau

Støjemissionsværdier

Lydryksniveau $L_{pA} = 72,6$ dB (A)

Usikkerhed $K_{pA} = 2,67$ dB

Lydeffektniveau $L_{WA} = 92,6$ dB (A)

Usikkerhed $K_{WA} = 2,67$ dB

Garanteret lydeffektniveau $L_{WA} = 95$ dB (A)

Bær høreværn!

BEMÆRK

- Det støjniveau, der er angivet i denne vejledning, er blevet målt efter en standardiseret måleprocedure og kan anvendes til sammenligning af enheder.

ADVARSEL!

- Støjemissioner under den faktiske brug af maskinen kan afvige fra de angivne værdier afhængigt af den måde, maskinen anvendes på, især hvilken type emne der bearbejdes, og hvilket tilbehør der anvendes.

2. Sikkerhedsanvisninger

2.1 Generelle sikkerhedsanvisninger for elektroværktøj



ADVARSEL Læs alle sikkerhedsanvisninger, instruktioner, illustrationer og tekniske data, der følger med dette elektroværktøj. Manglende overholdelse af efterfølgende anvisninger kan forårsage elektrisk stød, brand og/eller alvorlig personskade.

OPBEVAR ALLE SIKKERHEDSFORSKRIFTER OG ANVISNINGER TIL FREMTIDIG BRUG.

Begrebet "elektroværktøj", der anvendes i sikkerheds-anvisningerne, henviser både til elektroværktøj, der anvendes med ledning til lysnettet, og batteridrevet værktøj (uden strømledning).

1) Sikkerhed på arbejdspladsen

- Hold arbejdsområdet rent og godt oplyst. Rod og dårligt oplyste arbejdspladser kan medføre uheld.
- Arbejd ikke med elektroværktøj i eksplosionsfarlige omgivelser, hvor der findes brændbare væsker, gasser eller støv. Elektroværktøj frembringer gnister, der kan antænde støvet eller dampene.
- Hold børn og andre personer på afstand, når elektroværktøjet bruges. Hvis du bliver distraheret, kan du miste kontrollen over elektroværktøjet.

2) Elektrisk sikkerhed

- Forbindelsesstikket på elektroværktøjet skal passe til stikdåsen. Stikket må ikke ændres på nogen måde. Der må ikke bruges adapterstik sammen med beskyttelsesjordet elektroværktøj. Stik og de dertil passende stikdåser, der ikke er blevet foretaget ændringer på, nedsætter risikoen for elektriske stød.
- Undgå kropskontakt med jordforbundne overflader som rør, radiatorer, komfurer og køleskabe. Der er øget risiko for elektrisk stød, hvis din krop har jordforbindelse.
- Hold elektroværktøjet borte fra regn eller våde omgivelser. Indtrængen af vand i elektroværktøjet øger risikoen for elektrisk stød.
- Brug ikke ledningen til noget, den ikke er beregnet til, fx. til at bære eller hænge værktøjet op i eller til at trække stikket ud af stikkontakten med. Hold tilslutningskablet borte fra varme, olie, skarpe kanter eller produktets bevægelige dele. Beskadigede eller forviklede tilslutningskabler øger risikoen for elektrisk stød.
- Anvend kun forlænger kabler, der er beregnet til udendørsbrug, når der arbejdes med elektroværktøjet udenfor. Anvendelse af et forlænger-kabel, der er beregnet til udendørsbrug, reducerer risikoen for elektriske stød.
- Anvend en fejlstrømsafbryder, hvis du er nødt til at anvende elektroværktøj i fugtige omgivelser. Brug af en fejlstrømsafbryder reducerer risikoen for elektrisk stød.

3) Personsikkerhed

- Vær opmærksom på, hvad du gør, og sørg for, at arbejdet med et elektroværktøj sker fornuftigt. Anvend ikke et elektroværktøj, når du er træt eller har indtaget stoffer, alkohol eller medicin. Et øjeblikvis uopmærksomhed ved brug af dette elektroværktøj, kan føre til alvorlige ulykker og kvæstelser.
- Bær personlige værnemidler og altid beskyttelsesbriller. Brug af personlige værnemidler såsom støvmaske, skridsikre sikkerhedssko, beskyttelseshjelm eller øreværn nedsætter - alt efter typen af elektroværktøj og brug - risikoen for skader.
- Undgå utilsigtet igangsætning. Sikr dig, at elektroværktøjet er afbrudt, inden det tilsluttes strømforsyningen og/eller genopladelige batterier, eller det tages op eller bæres. Hvis du har en finger på kontakten, eller hvis elektroværktøjet er tændt, mens du bærer det, kan der opstå uheld.
- Fjern justeringsværktøj eller skruenøgler, inden du tænder for elektroværktøjet. Hvis der sidder et stykke værktøj eller en skruenøgle i den roterende del af elektroværktøjet, kan det medføre skader.
- Undgå en unormal kroppsstilling. Sørg for at stå sikkert, og altid at holde balancen. På den måde er det lettere at kontrollere elektroværktøjet i uventede situationer.

- f) **Bær velegnet påklædning. Bær ikke løstsiddende tøj eller smykker. Hold hår, tøj og handske r på afstand af dele, der bevæger sig.** *Løst tøj, smykker eller langt hår kan fanges af produktets bevægelige dele.*
- g) **Hvis der kan monteres opsugnings- og opsamlingsanordninger, skal du være opmærksom på, at disse er tilsluttet og anvendes korrekt.** *Anvendelse af støvopsugning kan nedsætte støvriskoen.*
- h) **Sid ikke med en falsk tryghedsfølelse, og husk at overholde sikkerhedsanvisningerne for brug af elektroværktøjet, selv hvis du efter lang tid bliver fortrolig med brugen af det.** *Arbejde uden omhu kan i løbet af et splitsekund medføre alvorlige kvæstelser.*

4) Anvendelse og håndtering af elektroværktøj

- a) **Overbelast ikke elektroværktøjet. Brug et elektroværktøj, der er egnet til arbejdet.** *Du arbejder bedre og mere sikkert i det angivne effektområde, hvis du bruger det rigtige elektroværktøj.*
- b) **Brug ikke elektroværktøj med en defekt kontakt.** *Elektroværktøj, der ikke længere kan tændes og slukkes, er farligt og skal repareres.*
- c) **Træk stikket ud af stikkontakten, og/eller fjern det udtagelige, opladelige batteri, inden du foretager justeringer på apparatet, skifter udskiftelige dele eller lægger værktøjet fra dig.** *Disse forholdsregler forhindrer, at elektroværktøjet starter ved en fejl.*
- d) **Opbevar elektroværktøjet uden for børns rækkevidde, når det ikke anvendes. Personer, som ikke kender produktet, eller som ikke har læst disse anvisninger, må ikke bruge produktet.** *Elektroværktøjet er farligt, hvis det anvendes af uerfarne personer.*
- e) **Vedligehold elektroværktøj og udskiftelige dele omhyggeligt. Kontrollér, om bevægelige dele fungerer, som de skal og ikke sætter sig fast, om dele er defekte eller så beskadigede, at elektroværktøjets funktion påvirkes. Beskadige dele skal repareres, inden brug af elektroværktøjet.** *Mange uheld skyldes dårligt vedligeholdt elektroværktøj.*
- f) **Hold skærende værktøjer skarpe og rene.** *Omhyggeligt vedligeholdt værktøj med skarpe skærekanter sætter sig ikke så ofte fast og er lettere at styre.*
- g) **Brug elektroværktøj, tilbehør, udskiftelige dele osv. iht. disse anvisninger. Tag i den forbindelse hensyn til arbejdsbetingelserne og det arbejde, der skal udføres.** *Brug af elektroværktøj til brug til andet end de tilsigtede anvendelsesområder kan føre til farlige situationer.*
- h) **Hold greb og gribeflader tørre, rene og fri for olie og fedt.** *Glatte greb og gribeflader giver ingen sikker betjening og kontrol af elektroværktøjet i uforudsete situationer.*

5) Service

- a) **Lad kun en kvalificeret reparatør reparere dit elektroværktøj og kun med originale reservedele.** *Derved garanteres det, at elektroværktøjets sikkerhed bevares.*

2.2 Yderligere sikkerhedsanvisninger

- Kompressoren må ikke udsættes for regn.
- Når du bruger sprøjtetilbehør (f.eks. malingsprøjtetaster), skal du holde afstand til enheden under påfyldning. Sprøjt ikke i retning af kompressoren!
- Det er forbudt at starte motoren ved lave temperaturer under 0 °C.
- Undgå tunge belastninger på rørsystemet ved at bruge fleksible slangeforbindelser for at undgå knæk.

ADVARSEL!

Alle slanger og fittings til vejkkompressorer skal være egnede til brug på byggepladser ved det maksimalt tilladte tryk. Det anbefales, at forsyningslanger med et tryk på over 7 bar skal være forsynet med et sikkerhedskabel, f.eks. et stålkabel.

- Kompressoren skal betjenes via en fejlstrømsanordning (RCD) med en udløsningsstrøm på højst 30 mA. Brugen af en fejlstrømsanordning reducerer risikoen for elektrisk stød.
- Hvis apparatets netledning er beskadiget, skal den udskiftes med en speciel tilslutningsledning, som kan fås hos producenten eller dennes kundeservice.
- Overhold bestemmelserne om forebyggelse af ulykker. Ud over anvisningerne i denne brugsanvisning skal de lokale myndigheders generelle sikkerheds- og ulykkesforebyggelsesbestemmelser overholdes.
- Betjeningsvejledningen skal altid opbevares i umiddelbar nærhed af kompressoren og skal være tilgængelig for det personale, der betjener kompressoren.

ADVARSEL!

Kompressoren må ikke anvendes i potentielt eksplosive atmosfærer. Ildsteder, åben ild eller maskiner, der udsender gnister, må ikke være til stede eller betjenes.

- I områder hvor der arbejdes, må der hverken spises, drikkes eller ryges.
- Anvend kun godt udluftede rum, og sørg for, at der er lokal udsugning.
- Der er ingen beskyttelse mod vand, dvs. at apparatet ikke må anvendes i fugtige eller våde rum eller ved regn eller i rum med maling- og støvtåger. Vær opmærksom på at apparatet under drift samt under opbevaring ikke kommer i kontakt med vand eller fugt. Kortvarig udendørs brug af kompressoren er tilladt, hvis omgivelserne er tørre. Der må **IKKE** indsuges brændbare gasser (Ex) og/eller maling- og støvtåge med denne kompressor.
- Undgå kontakt med varme dele. Rør ikke ved de varme dele på apparatet. Vær opmærksom på, at de forskellige komponenter kan lagre varme, så disse selv efter brug af apparatet kan føre til forbrændinger.
- Flyt udelukkende apparatet ved hjælp af den dertil beregnede transportbøjle.

2.3 Betjening af en trykbeholder (i henhold til Direktivet for Trykbærende udstyr)

1. Den, der arbejder med en trykbeholder, skal holde den i god stand, betjene den korrekt, overvåge den, straks foretage nødvendige udbedningsarbejde og træffe de sikkerhedsforanstaltninger, der er nødvendige efter omstændighederne.
2. Tilsynsmyndigheden kan i enkelte tilfælde kræve nødvendige overvågningsforanstaltninger.
3. En trykbeholder må ikke anvendes, hvis den har mangler, der kan bringe operatørens eller tredjemands sikkerhed i fare.
4. Trykbeholderen skal regelmæssigt kontrolleres for beskadigelser, som fx rust. Skulle du konstatere beskadigelser, kontaktes straks servicecenteret.

2.4 Restrisici

Der vil altid være restrisici, selv når maskinen anvendes korrekt. Følgende farer kan optræde i forbindelse med konstruktionen og udførelsen af denne maskine:

- a) Lungeskader, hvis der ikke bæres egnet åndedrætsbeskyttelse.
- b) Høreskader, hvis der ikke bæres egnet høreværn.
- c) Sundhedsskader som følge af vibrationsemissionerne, hvis apparatet anvendes over en længere tidsperiode eller ikke anvendes korrekt og vedligeholdes.

ADVARSEL!

- Denne maskine udsender under drift et elektromagnetisk felt. Dette felt kan under særlige omstændigheder beskadige aktive eller passive medicinske implantater. For at reducere risikoen for alvorlige eller dødelige kvæstelser anbefaler vi, at personer med medicinske implantater kontakter deres læge eller producenten af det medicinske implantat, inden maskinen betjenes.

3. Betjening af kompressoren

3.1 Inden ibrugtagning

Fjern al emballage og alle transportsikringer fra apparatet. Kontrollér, at emballagens indhold er komplet og ubeskadiget. Opbevar emballagen om muligt, indtil garantiperioden er udløbet.

3.1.1 Montering af fødder

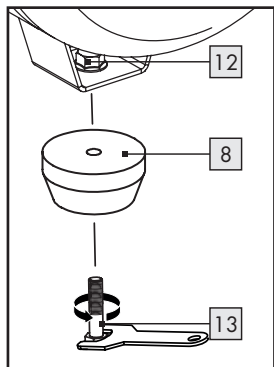

- Monter stativet **8** med sekskantskruen **13** og møtrikken **12** som vist i illustrationen.
- En gaffelnøgle (12 mm / 13 mm) er ikke inkluderet i leveringsomfanget.

3.1.2 Montering af hjul

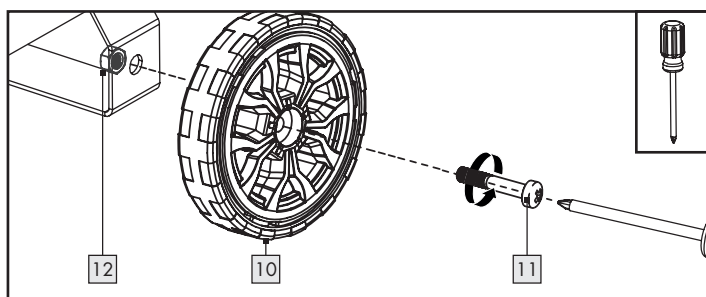

- Sæt hjulbolten **11** ind gennem hullet i hjulet **10**.
- Sæt hjulbolten **11** ind gennem hullet på hjulforbindelsen.
- Fastgør hjulet **10** med møtrikken **12**.
- Gentag disse trin for at montere det andet hjul **10**.
- En gaffelnøgle (14 mm) er ikke inkluderet i leveringsomfanget.

3.1.3 Opstilling af apparat

For en sikker og fejlfri drift af apparatet skal opstillingsstedet opfylde følgende betingelser:

- Underlaget skal være fast, plant og vandret. Anbring aldrig apparatet i varme, fugtige eller meget fugtige omgivelser eller i nærheden af brandfarlige materialer.
- Stikket skal være let tilgængeligt, således at ledningen med hanstikket i nødstilfælde nemt kan trækkes ud. Det frarådes, at der benyttes en forlængerledning. Lange tilslutningskabler kan forårsage et spændingsfald og således forhindre, at motoren starter.
- Skulle du dog anvende en forlængerledning, så vær opmærksom på, at den ikke må være længere end 5 m, og at diameteren skal være mindst 1,5 mm². Forlængerledning skal **ALTID** først tilsluttes, når den er udrullet!

3.2 Ibrugtagning

LÆS TRYKLUFVÆRKTØJETS BETJENINGSVEDLEDNING, INDEEN DEN TILKOBLES KOMPRESSOREN.

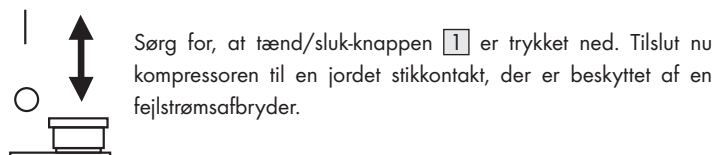

Sørg for, at tænd/sluk-knappen **1** er trykket ned. Tilslut nu kompressoren til en jordet stikkontakt, der er beskyttet af en fejlstrømsafbryder.

3.2.1 Tænd/sluk



Træk tænd/sluk-knappen **1** opad. Kompressoren er tændt.

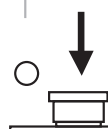

For at slukke kompressoren skal du trykke tænd/sluk-knappen **1** nedad for at slukke for kompressoren.

3.2.2 Lufttryk standardindstillinger

Følgende lufttryk er standardindstillet:

- Indkoblingstryk: ca. 6 bar
- Udkoblingstryk: ca. 8 bar

3.2.3 Indstilling af lufttryk

- Med trykregulatoren **3** kan du indstille det ønskede tryk (0-8 bar). Husk at kontrollere typeskiltet på det tilsluttede trykluftværktøj!



- Du kan aflæse det aktuelle tryk på trykmåleren **6**. Denne leveres ved hurtigkoblingen **5**.

3.2.4 Sikkerhedsventil

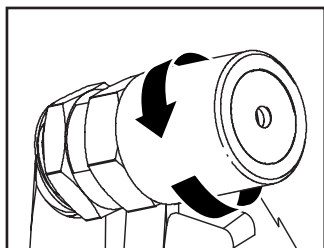

- Sikkerhedsventilen [4] er indstillet på det maksimalt tilladte tryk i trykluftbeholderen [7]. Det er ikke tilladt at stille på sikkerhedsventilen [4] eller på forbindelsessikringen mellem aftapningsmøtrikken eller fjerne dens kappe.
- Drej aftapningsmøtrikken mod uret for at åbne sikkerhedsventilens [4] afløb.

- Sikkerhedsventilen [4] lukker nu hørbart luft ud. Derefter fastspændes aftapningsmøtrikken igen ved at dreje den med uret.

BEMÆRK

Gentag denne process hver 30. driftstime eller mindst tre gange om året.

3.2.5 Dræn kondensvandet

I bunden af kedlen [7] samles der kondensvand.

- Åbn aftapningsskruen [9] på kedlens underside helt \cup .
- Vip kompressoren til side, så aftapningsskruen [9] udgør det dybeste sted i kedlen [7], og vent til al kondensvandet er løbet ud.
- Luk derefter aftapningsskruen [9] \cup igen.

ADVARSEL

Kondensvandet må kun aftappes, når kedlen [7] **IKKE** er under tryk.

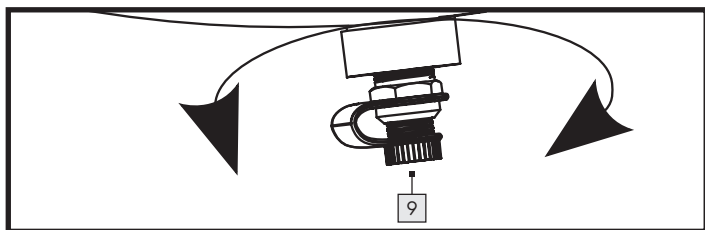

BEMÆRK

Udled kondensvandet efter hver drift eller mindst én gang om ugen.

3.2.6 Luk overtrykket ud (udlign trykket)

- Afbryd kompressoren.
- Udnyt overtrykket med et trykluftværktøj i aflastet drift.

4. Rengøring, vedligeholdelse, transport og opbevaring foretages af brugeren

Rengør, og udfør vedligeholdelsesarbejde på din kompressor omhyggeligt og regelmæssigt. Kun på den måde kan en problemløs og lang driftstid garanteres.

Efterse, og rengør apparatet efter hver eneste anvendelse, uanset antallet af arbejds gange eller aktiviteter.

4.1 Sikkerhedsforholdsregler

Vær opmærksom på følgende anvisninger under vedligeholdelses- og rengøringsarbejdet:

- Sluk for kompressoren ved at trykke tænd/sluk-knappen [1] nedad.
- Afbryd kompressoren fra strømforsyningen ved at tage stikket ud. På den måde frakobles kompressoren fra energiforsyningen.
- Aflast trykket på kompressoren for at undgå materiel skade. Du kan fx tilslutte en trykluft-blæsepistol til kompressoren for på den måde at tømme trykbeholderen [7].
- Overhold de bortskaffelses-anvisninger, der er beskrevet i denne brugsanvisning. Ukorrekt bortskaffelse kan være til fare for miljøet eller din sundhed.
- Rengør apparatet for farlige substanser, der kan være aflejret på dette (som følge af arbejdsprocesser), inden vedligeholdelse. Undgå enhver hudkontakt med disse substanser. Det kan medføre alvorlig dermatitis, hvis huden kommer i kontakt med skadeligt støv. Hvis der dannes eller opbevares støv under vedligeholdelsesarbejdet, kan dette indåndes.
- Bær hele tiden beskyttelseshandsker og -maske!
- Apparatet må kun betjenes og vedligeholdes af instruerede personer. Reparationer må kun udføres af kvalificerede personer.

Kontrollér, indstillinger og vedligeholdelsesarbejde bør så vidt muligt udføres af den samme person eller dennes stedfortræder og dokumenteres i servicebogen.

4.2 Vedligeholdelse af trykbeholderen

- Kondensvandet skal aftappes efter hver drift, men mindst en gang om ugen. Kondensvandet må kun tømmes, når kedlen [7] **IKKE** er under tryk.
- Åbn og luk sikkerhedsventilen [4] mindst tre gange om året. Sikkerhedsventilen [4] beskytter kompressoren. Den beskytter den tryksatte beholder [7]. Så snart luften i beholderen [7] når eller overstiger det maksimalt tilladte driftstryk, åbner sikkerhedsventilen [4] og lader tryklufften slippe ud, hvorved trykket i kompressoren reduceres.

4.3 Rengøring

- Rengøring af apparatet skal foregå, når det er afbrudt og koldt.
- Rengør udelukkende apparatets kabinet med en let fugtig blød klud. Brug under ingen omstændigheder stærke og/eller skurende rengøringsmidler.
- Sørg for, at der under rengøringen ikke trænger fugt ind i apparatet for at undgå uoprettelig ødelæggelse af det.
- Du kan bruge en trykluft-blæsepistol (på lavt tryk) til at fjerne støvaflejringer med.

4.4 Transport

- Ved at vippe transporthåndtaget **2** kan kompressoren transporteres på hjul **10**.

4.5 Opbevaring

- For at beskytte kompressoren mod snavs, skal den tildækkes efter hver brug. Emballagen kan benyttes til afdækning, når kompressoren skal opbevares.
- Sørg for først at dække kompressoren til, når den er helt afkølet.
- Opbevar kompressoren og den tilhørende brugsanvisning sammen. Opbevar maskinen og dets tilbehør på et mørkt, tørt, støv- og frostfrit sted.

4.6 Fejlfinding

Fejl	Mulig(e) årsag(er)	Afhjælpning
Motoren starter ikke.	Ingen eller kun lav spænding.	Kontrollér, at stikket sidder i stikdåsen. Kontrollér sikringen, og skift den ud om nødvendigt. Kontrollér netspændingen.
	Den udvendige temperatur er for lav.	Sørg for, at den omgivende temperatur er på +5 °C.
	Apparatet er ikke tændt.	Sæt Tænd/Sluk-kontakten 1 på „I“ for at tænde for kompressoren.
	Forlængerledningen er for lang eller for tynd.	Udskift den med en forlængerledning (mindst 1,5 mm ² , maks. 5 m lang).
Unormal støj	Tryklufforbindelserne er løse.	Kontrollér samtlige tilslutningsdele, og spænd dem om nødvendigt.
Stærke svingninger	Tryklufforbindelserne er løse.	Foretag service og vedligehold af kompressoren.
Kompressoren tænder ofte.	Kompressoren er overbelastet.	Følg producentens anvisninger for dit værktøj eller dit apparat, især den nødvendige trykluftmængde.
	For meget kondensvand i kedlen 7 .	Tøm kedlen 7 regelmæssigt.
Kompressoren kører uden afbrydelse / kompressoren når ikke udkoblingstrykket.	Tilsluttede trykluftværktøj og -apparater har et for højt luftforbrug.	Følg producentens anvisninger for dit trykluftværktøj, især den nødvendige trykluftmængde.
	Utætte lynkoblinger 5 .	Tjek lynkoblingerne 5 , og udskift dem evt.
	Tryklufforbindelserne er utætte.	Trykluftslange og -værktøj kontrolleres, og udskiftes evt.

4.7 Liste over reservedele til sikkerhedskritiske anvendelser

- 4** Sikkerhedsventil
- 5** Hurtigkobling
- 9** Aftapningsprop til kondensvand

4.8 Dele og forbrugsvarer, der skal kontrolleres regelmæssigt og udskiftes om nødvendigt:

- Trykbeholder
- Aftapningsprop til kondensvand
- Slangetilslutninger
- Hjul og fødder
- Netkabel og netstik
- Sikkerhedsventil

5. Bortskaffelse

- Apparat, tilbehør og emballage* bør sendes til miljømæssigt korrekt genanvendelse.

Den overstregede skraldespand henviser til, at apparatet efter endt levetid skal indsamles adskilt fra usorteret kommunalt affald.



Dette produkt er underlagt det europæiske direktiv 2012/19/EU. Produktet må ikke bortskaffes med husholdningsaffaldet, men via kommunale indsamlingssteder til genanvendelse! Du finder ud af, hvordan du bortskaffer det gamle apparat via din lokale myndighed eller byadministration.



Points de collecte sur www.quefairedemesdechets.fr



Emballagen består af miljøvenlige materialer, som du kan bortskaffe på den lokale genbrugsstation.

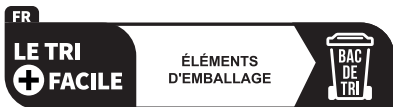

Triman-logoet gælder kun for Frankrig.



Bemærk mærkningen på emballagen i forbindelse med affaldssorteringen. Det er markeret med forkortelser (a) og nummer (b), der har følgende betydning: 1-7: Kunststoffer/20-22: Papir og pap/80-98: Komposit.

5.1 Miljøkompatibilitet og bortskaffelse af materiale

Smøreolie må ikke komme ned i jorden, farvande eller spildevand. Smøreolie er særlig affald, der skal bortskaffes tilsvarende. Overhold de lokale regler. Bortskaf smøreolie samt emballage, der indeholder rester, på det lokale indsamlingssted, tankstation eller olieforhandler.

* Ikke kontaminerede eller rengjorte emballager kan sendes til nyttiggørelse.

Kompressoren arbejder uden olie, og der er ved bortskaffelsen af kondensvandet derfor ingen særlige anvisninger, der skal overholdes.

6. Garanti fra ROWI Germany GmbH

Kære kunde

Du får 3 års garanti på denne enhed fra købsdatoen. I tilfælde af mangler ved dette produkt har du juridiske rettigheder over for sælgeren af produktet. Disse juridiske rettigheder er ikke begrænset af vores garanti vist nedenfor.

Garantibetingelser

Garantiperioden begynder på købsdatoen. Opbevar den originale købskvittering sikkert. Denne kræves som bevis på køb.

Hvis der opstår en materiale- eller produktionsfejl inden for tre år efter datoen for købet af dette produkt, reparerer eller erstatter vi gratis produktet eller købsprisen for dig, efter vores valg. Denne garantiservice forudsætter, at den defekte enhed og købsbeviset (kassebon) præsenteres inden for den treårige periode, og at det kort beskrives skriftligt, hvad fejlen er, og hvornår den opstod.

Hvis defekten er dækket af vores garanti, vil du modtage det reparerede, eller et nyt, produkt. Der begynder ingen ny garantiperiode, når produktet repareres eller udskiftes.

Garantiperiode og lovmæssige Mangelkrav

Garantien forlænger ikke garantiservicen. Dette gælder også for udskiftede og reparerede dele. Eventuelle skader og mangler, der allerede er til findes ved købet, skal rapporteres umiddelbart efter udpakning. Reparationer, der sker efter garantiperioden, skal betales.

Omfang af garantien

Enheden blev produceret i henhold til strenge kvalitetsretningslinjer og kontrolleret omhyggeligt før levering.

Garantien er gældende for materiale- og fabrikationsfejl. Denne garanti omfatter ikke produktdele, der er udsatte under normalt brug, og derfor kan anses som sliddele, eller for skader på skrøbelige dele, f.eks. kontakter, batterier, eller som er lavet af glas.

Denne garanti bortfalder hvis produktet er beskadiget, ikke korrekt anvendt eller repareret. For en korrekt anvendelse af produktet skal alle anvisninger i betjeningsvejledningen overholdes. Anvendelser og handlinger, der ikke anbefales, eller som bliver advaret mod i betjeningsvejledningen, skal undgås.

Produktet er kun beregnet til privat brug og ikke til kommercielt brug. Garantien udløber i tilfælde af misbrug og forkert håndtering, brug af vold og indgreb, som ikke er blevet udført af vores autoriserede servicegren.

Behandling i garantitilfælde

For at sikre en hurtig behandling af din henvendelse bedes du følge følgende angivelser:

- Hav venligst købsbeviset og artikelnummeret (IAN 423284_2204) klar ved alle henvendelser, som bevis for købet.
- Artikelnummeret findes på typeskiltet på produktet, på titelsiden på din vejledning (nederst til venstre) eller på klistermærket på bagsiden eller bunden af produktet.
- Skulle der forekomme funktionsfejl eller andre mangler, så kontakt efterfølgende angivne serviceafdeling pr **telefon** eller pr. **e-mail**.
- Du kan derefter portofrit sende et produkt, der er registreret som defekt, sammen med købsbeviset (kassebon) og detaljer om, hvad manglen består i, og hvornår den opstod, på den serviceadresse, du har fået oplyst.



På www.lidl-service.com kan du hente denne og mange andre håndbøger, produktvideoer og installationssoftware. Med denne QR-kode kommer du direkte til Lidl-Service-siden (www.lidl-service.com) og kan åbne din brugsvejledning ved at indtaste artikelnummeret (IAN 423284_2204).

7. Service

Hvis der skulle opstå problemer under driften af dit ROWI Germany-produkt, bedes du gøre som følger:

Kontakt

ROWI Germany service-teamet kontakter du på:

ROWI Germany GmbH

Werner-von-Siemens-Str. 27

76694 Forst

TYSKLAND

Lidl-services@rowi-group.com

Service-hotline: +800 7694 7694

(gratis fra fastnettelefoner)

IAN 423284_2204

De fleste problemer kan allerede løses ved hjælp den kompetente tekniske rådgivning, der ydes af vores service-team.

8. Oversættelse af den originale overensstemmelseserklæring C E

Vi, **ROWI** Germany GmbH, Werner-von-Siemens-Str. 27, 76694 Forst, Tyskland, erklærer hermed, at dette produkt er i overensstemmelse med følgende standarder, normative dokumenter og EU-direktiver:

Maskindirektiv: 2006/42/EF

Elektromagnetisk kompatibilitet: 2014/30/EU

Outdoor-direktiv: 2000/14/EF + 2005/88/EF

Bemyndiget organ: Nr. 0036 // TÜV SÜD Industrie Service GmbH, Westendstraße 199, 80686 München, Tyskland Procedure for vurdering af overensstemmelse i henhold til Bilag VI. Lydeffektniveau L_{WA} : Målt: 92,6 dB(A) - Garanteret: 95 dB(A)

Direktivet for Trykbærende udstyr: 2014/29/EU

RoHS-direktivet 2011/65/EU* inkl. det delegerede direktiv (EU) 2015/863

Anvendte harmoniserede standarder:

EN 1012-1:2010

EN 62841-1:2015

EN IEC 61000-6-1:2019

EN IEC 61000-6-3:2021

Enhedsbetegnelse: Kompressor 24 liter

Modelnummer: PKO 248 A1

Produktionsår: 10/2022

Partiets nummer: IAN 423284_2204

Ansvarlig for dokumentation: Marc Stockenberger

Sted: Forst

Dato/producentens underskrift: 06.09.2022



Marc Stockenberger

Direktør

Vi forbeholder os retten til at foretage tekniske ændringer af hensyn til den videre udvikling.

Ansvar for udstedelsen af denne overensstemmelseserklæring påhviler udelukkende producenten.

* Genstanden for den ovenfor beskrevne erklæring er i overensstemmelse med bestemmelserne i Europa-Parlamentets og Rådets direktiv 2011/65/EU af 8. juni 2011 om begrænsning af anvendelsen af visse farlige stoffer i elektrisk og elektronisk udstyr.

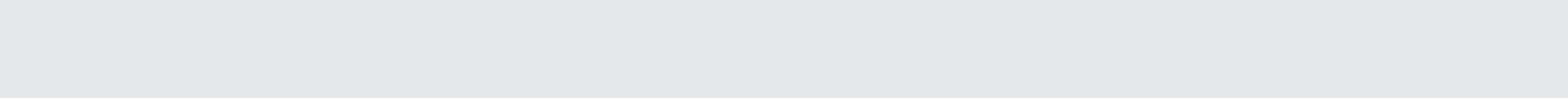

1. Introduzione	112
1.1 Utilizzo secondo la destinazione d'uso	112
1.2 Ambito di fornitura	112
1.3 Dotazione	112
1.4 Dati tecnici	113
2. Indicazioni di sicurezza	114
2.1 Avvertenze generali di sicurezza per gli utensili elettrici	114
2.2 Avvertenze di sicurezza supplementari	115
2.3 Funzionamento di un recipiente a pressione (secondo la direttiva sui recipienti a pressione)	116
2.4 Rischi residui	116
3. Comando del compressore	117
3.1 Prima della messa in servizio	117
3.1.1 Montaggio dei piedi	117
3.1.2 Montaggio delle ruote	117
3.1.3 Installazione dell'apparecchio	117
3.2 Messa in funzione	117
3.2.1 Accensione e spegnimento	117
3.2.2 Preimpostazione della pressione aria	117
3.2.3 Regolazione della pressione dell'aria	117
3.2.4 Valvola di sicurezza	118
3.2.5 Scarico dell'acqua di condensa	118
3.2.6 Sovrapressione scarico (regolare la pressione)	118
4. Pulizia, manutenzione, trasporto e stoccaggio da parte dell'utente	118
4.1 Misure di sicurezza	118
4.2 Manutenzione del contenitore a pressione	118
4.3 Pulizia	118
4.4 Trasporto	119
4.5 Stoccaggio	119
4.6 Risoluzione dei problemi	119
4.7 Elenco dei ricambi per applicazioni critiche per la sicurezza	119
4.8 Parti e materiali di consumo che devono essere controllati regolarmente e sostituiti se necessario:	119
5. Smaltimento	120
5.1 Compatibilità ambientale e smaltimento dei materiali	120
6. Garanzia di ROWI Germany GmbH	120
7. Assistenza	121
8. Traduzione della dichiarazione di conformità originale C €	121

COMPRESSORE 24 L - PKO 248 A1

1. Introduzione

Congratulazioni per aver acquistato il tuo nuovo dispositivo. In questo modo avete optato per un prodotto di alta qualità. Il manuale d'uso è parte integrante di questo prodotto. Contiene importanti informazioni per la sicurezza, l'uso e lo smaltimento. Prima di utilizzare il prodotto, familiarizzare con tutte le istruzioni per l'uso e la sicurezza. Utilizzare il prodotto solo come descritto e per le aree di utilizzo specificate. Consegnate tutta la documentazione al momento della consegna del prodotto a terzi.

1.1 Utilizzo secondo la destinazione d'uso

Il compressore viene utilizzato per azionare utensili ad aria compressa nell'officina domestica. È progettato per aspirare e comprimere aria ambiente pulita, priva di polvere, asciutta e non inquinata. L'aria ambiente non deve contenere additivi aggressivi o infiammabili. Il compressore può essere utilizzato solo in ambienti chiusi con sufficiente ventilazione. Al compressore possono essere collegati utensili pneumatici che possono essere utilizzati per soffiare, avvitare, graffiare e verniciare. Per quanto riguarda la corretta applicazione di questi utensili pneumatici, leggere le rispettive istruzioni per l'uso. Il compressore e gli utensili pneumatici collegati possono essere utilizzati solo da una persona istruita. Per le persone con ridotte capacità fisiche, sensoriali o mentali, così come per i bambini e gli adolescenti, è vietato il funzionamento del compressore e degli utensili pneumatici collegati. L'uso previsto include anche il rispetto di tutte le informazioni contenute in questo manuale.

Qualsiasi altro utilizzo o modifica dei prodotti è da considerarsi non conforme alla destinazione d'uso e comporta notevoli rischi di incidenti. Si declina ogni responsabilità per i danni derivanti da uso non conforme. I prodotti sono destinati esclusivamente all'uso privato e non possono essere utilizzati per scopi commerciali o industriali.

1.2 Ambito di fornitura

- 1 Compressore
- 2x Ruota
- 1x Lo stand

- **Materiale di montaggio:**
 - 3x Dado a vite
 - 2x Bullone della ruota
 - 1x Vite a testa esagonale

1.3 Dotazione

- 1 Interruttore On/Off
- 2 Maniglia di trasporto
- 3 Regolatore di pressione
- 4 Valvola di sicurezza
- 5 Attacco rapido (per il collegamento del tubo flessibile)
- 6 Manometro
- 7 Recipiente a pressione (caldaia)
- 8 Lo stand
- 9 Tappo di scarico (per l'acqua di condensa)
- 10 Ruote incl. coprimozzo
- 11 Bulloni delle ruote
- 12 Dadi a vite
- 13 Vite a testa esagonale

1.4 Dati tecnici

Tensione nominale: 230 V~ 50 Hz (~ Corrente alternata)
 Potenza nominale: 1100 W
 Modalità operativa: S3 50%*



Velocità massima del compressore: 2850 min⁻¹
 Volume del contenitore a pressione: 24 l



Pressione massima ammessa: massimo 8 bar
 Theo. Capacità di aspirazione circa 200 l/min
 Theo. Capacità di erogazione circa 55 l/min (7 bar)

IP30

Tipo di protezione: IP30**



Dimensioni: 630 x 320 x 575 mm
 Massa totale (senza cavi e accessori): 21,8 kg

* Ciò significa che il compressore può funzionare per 5 minuti in un periodo di 10 minuti e deve raffreddarsi per i restanti 5 minuti (a una temperatura ambiente di 20 °C)

** **IP3X:** Protezione contro la penetrazione di corpi estranei Ø > 2,5 mm. Tenere lontani utensili e fili.

IPX0: Nessuna protezione contro l'acqua, il che significa che l'apparecchio non deve essere utilizzato in ambienti umidi o bagnati o in caso di pioggia.

TARGHETTA IDENTIFICATIVA

PARKSIDE WEEE
PARKSIDE

PKO 248 A1
 230 V~, 50Hz
 1100W (S3 50%)

2850 min⁻¹
 max. 8 bar
 21,8 kg

IP30

Manufactured: 10/2022
 IAN: 423284_2204
 S./N.: []

ROWI Germany GmbH
 Werner-von-Siemens-Str. 27
 76694 Forst | Germany
 lid-services@rowi-group.com

TARGHETTA

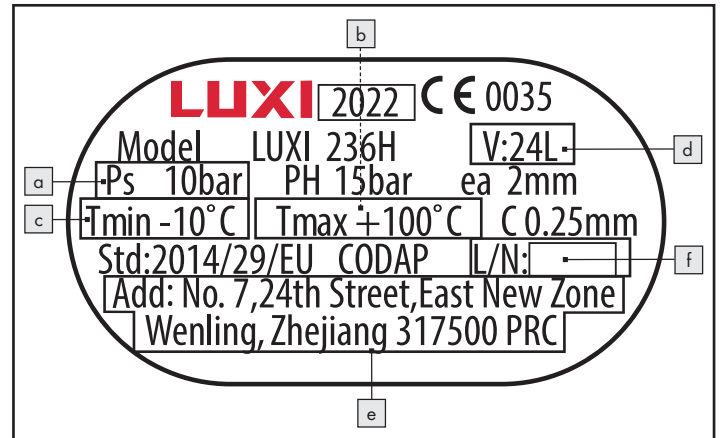

- a) pressione massima di esercizio (PS in bar);
- b) temperatura massima di esercizio (Tmax in °C);
- c) temperatura minima di esercizio (Tmin in °C);
- d) capacità del serbatoio (V in L);
- e) Nome, denominazione commerciale registrata o marchio registrato e indirizzo del fabbricante;
- f) Identificazione del tipo e identificazione della serie o del lotto del recipiente.

Spiegazioni su tutti i simboli presenti sul prodotto

	AVVERTENZA Leggere il manuale d'uso prima della messa in funzione.
	Il manuale d'uso deve essere letto.
	Non esporre la macchina alla pioggia. L'apparecchio può essere collocato, immagazzinato e utilizzato solo in condizioni di asciutto.
	Pericolo temperature calde
	L'impianto del compressore può avviarsi senza preavviso.
IP30	Tipo di protezione
	Non aprire il rubinetto prima di aver collegato il tubo dell'aria.
	Non avviare
	Indossare una protezione per gli occhi
	Indossare una protezione respiratoria
	Indossare cuffie antirumore
	Indossare guanti protettivi
	Livello di potenza sonora garantito 95 dB

Valori di emissione acustica

Livello di pressione sonora $L_{pA} = 72,6$ dB (A)

Incertezza $K_{pA} = 2,67$ dB

Livello di potenza sonora $L_{WA} = 92,6$ dB (A)

Incertezza $K_{WA} = 2,67$ dB

Livello di potenza sonora garantito $L_{WA} = 95$ dB (A)

Indossare cuffie antirumore!

NOTA

- Il livello di rumore indicato in queste istruzioni è stato misurato secondo una procedura di misurazione standardizzata e può essere utilizzato per il confronto tra unità.

AVVERTENZA!

- Le emissioni di rumore durante l'uso effettivo della macchina possono differire dai valori indicati a seconda delle modalità di utilizzo della macchina, in particolare del tipo di pezzo lavorato e dell'accessorio utilizzato.

2. Indicazioni di sicurezza

2.1 Avvertenze generali di sicurezza per gli utensili elettrici



AVVERTENZA Leggere tutte le avvertenze di sicurezza, le istruzioni, le illustrazioni e le specifiche fornite con questo elettro-utensile.

La mancata osservanza delle seguenti istruzioni può provocare scosse elettriche, incendi e/o lesioni gravi.

CONSERVARE TUTTE LE AVVERTENZE DI SICUREZZA E LE ISTRUZIONI PER IL FUTURO.

Il termine "elettro-utensile" utilizzato nelle avvertenze di sicurezza si riferisce agli elettro-utensili alimentati dalla rete (con cavo di alimentazione) o agli elettro-utensili alimentati a batteria (senza cavo di alimentazione).

1) Sicurezza sul lavoro

- Mantenere l'area di lavoro pulita e ben illuminata. Disordine o aree di lavoro non illuminate possono causare incidenti.
- Non lavorare con l'elettro-utensile in ambienti a rischio di esplosione in cui sono presenti liquidi, gas o polveri infiammabili. Gli utensili elettrici producono scintille che possono accendere la polvere o i vapori.
- Tenere lontani bambini e altre persone durante l'uso dell'elettro-utensile. In caso di distrazione si può perdere il controllo dell'elettro-utensile.

2) Sicurezza elettrica

- La spina di collegamento dell'elettro-utensile deve essere inserita nella presa. La spina non deve essere modificata in alcun modo. Non utilizzare spine adattatrici in combinazione con utensili elettrici con messa a terra di protezione. Spine inalterate e prese adatte riducono il rischio di scosse elettriche.
- Evitare il contatto fisico con superfici a terra come tubi, riscaldatori, cucine e frigoriferi. C'è un aumentato rischio di scosse elettriche se il tuo corpo è collegato a terra.
- Tenere gli utensili elettrici lontani dalla pioggia o dall'umidità. La penetrazione dell'acqua in un elettro-utensile aumenta il rischio di scosse elettriche.
- Non alienare il cavo di collegamento per portare l'elettro-utensile, appenderlo o staccare la spina dalla presa. Tenere il cavo di collegamento lontano da calore, olio, spigoli vivi o parti in movimento. Danneggiati o impigliati i cavi di collegamento aumentano il rischio di scosse elettriche.
- Se si lavora all'aperto con un utensile elettrico, utilizzare solo prolunghe adatte anche all'uso esterno. L'utilizzo di un cavo di prolunga adatto all'esterno riduce il rischio di scosse elettriche.
- Se il funzionamento dell'elettro-utensile in ambiente umido non può essere evitato, utilizzare un interruttore differenziale. L'uso di un interruttore differenziale riduce il rischio di scosse elettriche.

3) Sicurezza delle persone

- Prestate e fate attenzione a ciò che fate e iniziate a lavorare con un elettro-utensile con buon senso. Non usare utensili elettrici se si è stanchi o sotto l'effetto di droghe, alcol o farmaci. Un momento di disattenzione nell'uso dell'elettro-utensile può causare gravi lesioni.
- Indossare dispositivi di protezione individuale e sempre occhiali di protezione. Indossare dispositivi di protezione individuale, come mascherina antipolvere, scarpe di sicurezza antiscivolo, elmetto protettivo o cuffie antirumore, a seconda del tipo e dell'uso dell'elettro-utensile, riduce il rischio di lesioni.
- Evitare la messa in servizio involontaria. Assicurarsi che l'elettro-utensile sia spento prima di collegarlo all'alimentazione elettrica e/o alla batteria, di caricarlo o di indossarlo. Se si tiene il dito sull'interruttore quando si indossa l'elettro-utensile o si collega l'elettro-utensile all'alimentazione elettrica, ciò può causare incidenti.
- Rimuovere gli utensili di regolazione o le chiavi prima di accendere l'elettro-utensile. Un utensile o una chiave che si trova in una parte rotante dell'elettro-utensile può causare lesioni.
- Evitare una postura anomala. Assicurare una posizione sicura e mantenere l'equilibrio in ogni momento. In questo modo è possibile controllare meglio l'elettro-utensile in situazioni impreviste.
- Indossare indumenti appropriati. Non indossare abiti larghi o gioielli. Tenere capelli, vestiti e guanti lontano da parti in movimento. Indumenti larghi, gioielli o capelli lunghi possono essere rilevati da parti in movimento.
- Se è possibile montare dispositivi di aspirazione e raccolta della polvere, assicurarsi che siano collegati e utilizzati correttamente. L'uso di un aspirapolvere può ridurre i pericoli dovuti alla polvere.

h) **Non pesarsi in condizioni di sicurezza errate e non violare le norme di sicurezza per gli utensili elettrici, anche se si ha familiarità con l'utensile elettrico dopo un uso ripetuto.** *Un'azione incauta può causare gravi lesioni in una frazione di secondo.*

4) Uso e trattamento dell'elettro-utensile

- a) **Non sovraccaricare l'elettro-utensile. Utilizzare per il proprio lavoro l'attrezzo elettrico dedicato.** *Con l'elettro-utensile adatto si lavora meglio e in modo più sicuro nel campo di potenza specificato.*
- b) **Non utilizzare elettro-utensili il cui interruttore è difettoso.** *Un elettro-utensile che non può più essere acceso o spento è pericoloso e deve essere riparato.*
- c) **Scollegare la spina dalla presa di corrente e/o rimuovere una batteria staccabile prima di effettuare regolazioni dell'apparecchio, sostituire le parti dell'utensile o rimuovere l'elettro-utensile.** *Questa precauzione impedisce l'avviamento involontario dell'elettro-utensile.*
- d) **Tenere gli elettro-utensili inutilizzati fuori dalla portata dei bambini. Non permettere a persone che non hanno familiarità con l'elettro-utensile o che non hanno letto queste istruzioni di utilizzare l'elettro-utensile.** *Gli utensili elettrici sono pericolosi se utilizzati da persone inesperte.*
- e) **Mantenere con cura gli utensili elettrici e gli accessori. Controllare che le parti in movimento funzionino correttamente e che non si blocchino, che le parti siano rotte o danneggiate in modo tale da compromettere il funzionamento dell'elettro-utensile. Far riparare le parti danneggiate prima di utilizzare l'elettro-utensile.** *Molti incidenti hanno origine da elettro-utensili mal mantenuti.*
- f) **Mantenere gli utensili da taglio nitidi e puliti.** *Utensili da taglio ben curati con taglienti affilati si inceppano meno e sono più facili da guidare.*
- g) **Utilizzare elettro-utensili, accessori, utensili, ecc. secondo queste istruzioni. Tenere in considerazione le condizioni di lavoro e attività da svolgere.** *L'uso di elettro-utensili per applicazioni diverse da quelle previste può causare situazioni pericolose.*
- h) **Mantenere le impugnature e le superfici delle impugnature asciutte, pulite e prive di olio e grasso.** *Impugnature e superfici di presa scivolose non consentono un utilizzo e un controllo sicuri dell'elettro-utensile in situazioni impreviste.*

5) Assistenza

a) **Far riparare l'elettro-utensile solo da personale qualificato e solo con ricambi originali.** *In questo modo si garantisce il mantenimento della sicurezza dell'elettro-utensile.*

2.2 Avvertenze di sicurezza supplementari

- Non esporre il compressore alla pioggia.
- Quando si utilizzano accessori di spruzzatura (ad es. pistole a spruzzo per vernici), mantenere la distanza dall'unità durante il riempimento. Non spruzzare in direzione del compressore!
- L'avviamento del motore è vietato a temperature inferiori a 0 °C.
- Evitare di sottoporre il sistema di tubazioni a carichi pesanti, utilizzando connessioni flessibili per evitare attorcigliamenti.

AVVERTENZA!

Tutti i tubi e i raccordi dei compressori stradali devono essere adatti all'uso in cantiere alla pressione massima consentita. Si raccomanda che i tubi di alimentazione con pressioni superiori a 7 bar siano dotati di un cavo di sicurezza, ad esempio una fune metallica.

- Azionare il compressore tramite un dispositivo di corrente residua (RCD) con una corrente di intervento non superiore a 30 mA. L'uso di un interruttore differenziale riduce il rischio di scosse elettriche.
- Se il cavo di alimentazione di questo dispositivo è danneggiato, deve essere sostituito da un cavo di alimentazione speciale, disponibile dal produttore o dal suo servizio clienti.
- Osservare le norme antinfortunistiche. Oltre alle indicazioni contenute in questo manuale d'uso, devono essere rispettate le istruzioni generali, le norme di sicurezza e antinfortunistiche delle autorità locali.
- Le istruzioni per l'uso devono essere conservate costantemente nelle immediate vicinanze del compressore e devono essere a disposizione dell'operatore.

AVVERTENZA!

Il compressore non deve essere utilizzato in atmosfere potenzialmente esplosive. I caminetti, le luci aperte o le macchine a scintilla non devono essere presenti o in funzione.

- Non mangiare, bere o fumare nelle aree in cui si lavora.
- Utilizzare solo in aree ben ventilate o prevedere una ventilazione di scarico locale.
- Non vi è alcuna protezione contro l'acqua, il che significa che l'apparecchio non deve essere utilizzato in ambienti umidi o in caso di pioggia o in ambienti in cui vi è nebbia di colore e/o polvere. Assicurarsi che l'apparecchio non entri in contatto con acqua o umidità durante il funzionamento o lo stoccaggio. L'uso a breve termine del compressore all'esterno in condizioni di asciutto è consentito. Con questo compressore NON devono essere aspirati gas infiammabili (E₂) e/o nebbie di colore e polvere.
- Evitare il contatto con parti calde. Non toccare parti calde dell'apparecchio. Tenere presente che diversi componenti possono immagazzinare calore e quindi causare ustioni anche dopo l'uso dell'apparecchio.
- Spostare l'apparecchio esclusivamente con l'ausilio dell'apposita staffa di trasporto.

2.3 Funzionamento di un recipiente a pressione (secondo la direttiva sui recipienti a pressione)

1. Chi gestisce un recipiente a pressione deve mantenerlo in buone condizioni, gestirlo correttamente, sorvegliarlo, eseguire immediatamente le riparazioni necessarie e adottare le misure di sicurezza necessarie in base alle circostanze.
2. Le autorità di vigilanza possono ordinare, caso per caso, le necessarie misure di vigilanza.
3. Un recipiente a pressione non può essere utilizzato se presenta difetti che mettono in pericolo i lavoratori o terzi.
4. Il recipiente a pressione deve essere controllato regolarmente per eventuali danni, come la ruggine. In caso di danni, contattare immediatamente il centro di assistenza.

2.4 Rischi residui

Anche se si utilizza correttamente questa macchina, rimangono sempre rischi residui. I seguenti pericoli possono essere associati alla costruzione e l'esecuzione di questa macchina si verificano:

- a) danni ai polmoni, se non viene indossata un'adeguata protezione respiratoria.
- b) danni all'udito se non viene indossata una protezione adeguata.
- c) danni alla salute derivanti dalle emissioni di vibrazioni in caso di uso prolungato dell'apparecchio o di guida e manutenzione scorrette.

AVVERTENZA!

- Questa macchina genera un campo elettromagnetico durante il funzionamento. Questo campo può interferire con gli impianti medici attivi o passivi in determinate circostanze. Per ridurre il rischio di lesioni gravi o mortali, si consiglia alle persone con impianti medici di consultare il proprio medico e il produttore dell'impianto medico prima di utilizzare la macchina.

3. Comando del compressore

3.1 Prima della messa in servizio

Rimuovere tutto il materiale di imballaggio e tutti i dispositivi di sicurezza per il trasporto dall'apparecchio. Verificare che il contenuto della confezione sia completo e integro. Se possibile, conservare l'imballaggio fino alla scadenza del periodo di garanzia.

3.1.1 Montaggio dei piedi

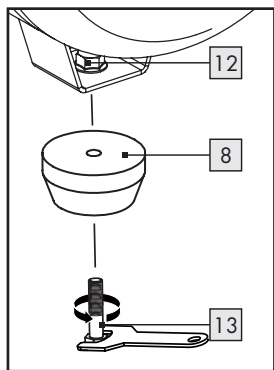

- Montare il supporto **8** con la vite a testa esagonale **13** e il dado **12** come mostrato nella figura.
- La fornitura non comprende una chiave aperta (12 mm / 13 mm).

3.1.2 Montaggio delle ruote

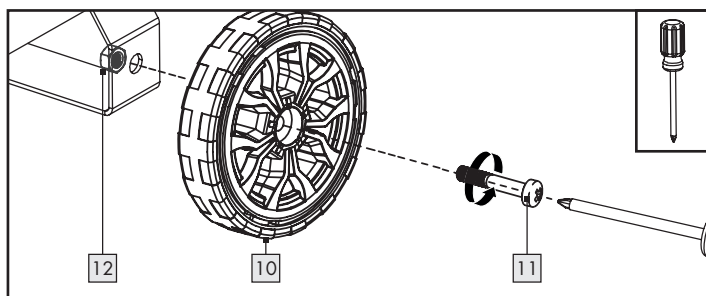

- Inserire il bullone della ruota **11** attraverso il foro della ruota **10**.
- Inserire il bullone della ruota **11** attraverso il foro sul leveraggio della ruota.
- Fissare la ruota **10** con il dado **12**.
- Ripetere questi passaggi per montare la seconda ruota **10**.
- Una chiave aperta (14 mm) non è compresa nella fornitura.

3.1.3 Installazione dell'apparecchio

Per un funzionamento sicuro e privo di errori dell'apparecchio, il luogo di installazione deve soddisfare i seguenti requisiti:

- Il terreno deve essere solido, piatto e orizzontale. Non posizionare l'apparecchio in un ambiente caldo, umido o molto umido o in prossimità di materiali infiammabili.
- La presa deve essere facilmente accessibile, in modo che la spina di alimentazione possa essere scollegata facilmente se necessario. Si sconsiglia l'uso di un'estensione del cavo. Cavi di alimentazione lunghi possono causare una caduta di tensione e quindi impedire l'avviamento del motore.
- Se tuttavia è necessario utilizzare un'estensione del cavo, assicurarsi che non sia più lunga di 5 m e che la sezione trasversale sia di almeno 1,5 mm². Inserire la prolunga del cavo **SEMPRE** srotolata!

3.2 Messa in funzione

LEGGERE IL MANUALE ISTRUZIONI DELL'UTENSILE PNEUMATICO PRIMA DI COLLEGARLO AL COMPRESSORE!



Assicurarsi che l'interruttore di accensione/spengimento **1** sia premuto. Collegare ora il compressore a una presa con messa a terra protetta da un interruttore di corrente residua.

3.2.1 Accensione e spegnimento



Tirare l'interruttore di accensione/spengimento **1** verso l'alto. Il compressore è acceso.

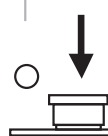

Per spegnere il compressore, premere l'interruttore on/off **1** verso il basso.

3.2.2 Preimpostazione della pressione aria

Le pressioni preimpostate sono le seguenti:

- Pressione di inserzione: circa 6 bar
- Pressione di spegnimento: circa 8 bar

3.2.3 Regolazione della pressione dell'aria

- Con il regolatore di pressione **3** è possibile impostare la pressione desiderata (0-8 bar). Prestare attenzione alla targhetta identificativa dell'utensile pneumatico da collegare!

	7000 min ⁻¹		max. 6,3 bar		1/2" (12,7mm)		max. 3 Nm
Manufactured: 10/2022 ROWI Germany GmbH Werner-von-Sie							

- La pressione effettiva erogata può essere letta sul manometro **6**. La fornitura avviene tramite l'attacco rapido **5**.

3.2.4 Valvola di sicurezza

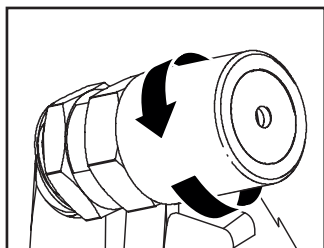

- La valvola di sicurezza [4] deve essere impostata sulla pressione massima consentita del contenitore [7]. Non è consentito spostare la valvola di sicurezza [4] o rimuovere il fusibile di collegamento tra il dado di scarico e il relativo tappo.

- Ruotare il dado di scarico in senso antiorario per aprire lo scarico della valvola di sicurezza [4].
- La valvola di sicurezza [4] ora emette aria in modo udibile. Quindi serrare nuovamente il dado di scarico in senso orario.

NOTA

Ripetere questo processo ogni 30 ore di funzionamento o almeno tre volte all'anno.

3.2.5 Scarico dell'acqua di condensa

La condensa si accumula sul fondo della caldaia [7].

- Aprire \cup completamente il tappo di scarico [9] sul lato inferiore della caldaia.
- Inclinare il compressore di lato in modo che la vite di scarico [9] rappresenti il punto più basso della caldaia [7] e attendere che la condensa si esaurisca completamente.
- Quindi richiudere il tappo di scarico [9] \cup .

AATTENZIONE

L'acqua di condensa può essere scaricata solo se la caldaia [7] **NON** è sotto pressione.

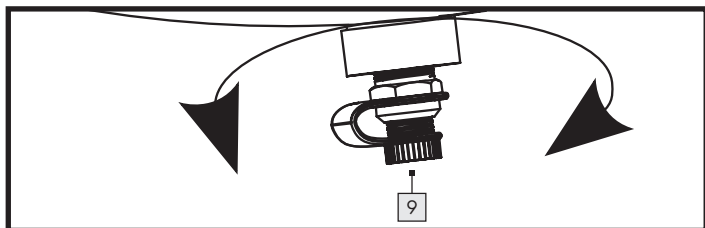

NOTA

Dopo ogni operazione, ma almeno una volta alla settimana, scaricare la condensa.

3.2.6 Sovrapressione scarico (regolare la pressione)

- Spegnere il compressore.
- Consumare la sovrappressione con un utensile pneumatico al minimo.

4. Pulizia, manutenzione, trasporto e stoccaggio da parte dell'utente

Pulire e mantenere il compressore con cura e regolarmente. Solo in questo modo è possibile garantire un funzionamento impeccabile e una lunga durata.

Indipendentemente dal numero di operazioni o di azionamenti, eseguire la manutenzione e la pulizia dell'apparecchio dopo ogni utilizzo.

4.1 Misure di sicurezza

Durante i lavori di manutenzione e pulizia attenersi assolutamente alle seguenti indicazioni:

- Spegnere il compressore premendo l'interruttore on/off [1] verso il basso.
- Scollegare il compressore dall'alimentazione elettrica scollegando la spina di alimentazione. Pertanto, il compressore è separato dall'alimentazione di energia.
- Scaricare la pressione dal compressore per evitare danni al materiale. Ad esempio, è possibile collegare una pistola di soffiaggio dell'aria compressa al compressore e quindi svuotare il contenitore a pressione [7].
- Prestare attenzione alle istruzioni per lo smaltimento riportate in questo manuale. Uno smaltimento improprio può danneggiare l'ambiente o la salute.
- Prima della manutenzione, pulire l'apparecchio da sostanze pericolose che si sono depositate su di esso (a causa di processi di lavoro). Evitare qualsiasi contatto della pelle con queste sostanze. Se la pelle venisse a contatto con polveri pericolose, si potrebbero riportare gravi dermatiti. Qualora gli interventi di manutenzione provocassero la formazione o l'agitazione di polvere, vi è il pericolo di inalarla.
- Indossare sempre guanti protettivi e una maschera protettiva!
- L'apparecchio può essere utilizzato e sottoposto a manutenzione solo da persone istruite. Le riparazioni devono essere eseguite esclusivamente da personale qualificato.

Le prove, le regolazioni e le operazioni di manutenzione devono essere eseguite, se possibile, dalla stessa persona o dai suoi rappresentanti e documentate in un registro di manutenzione.

4.2 Manutenzione del contenitore a pressione

- Dopo ogni operazione, ma almeno una volta alla settimana, scaricare la condensa. L'acqua di condensa deve essere scaricata solo quando la caldaia [7] **NON** è in pressione.
- Aprire e richiudere la valvola di sicurezza [4] almeno tre volte l'anno. La valvola di sicurezza [4] protegge il compressore. Protegge il contenitore pressurizzato [7]. Non appena l'aria nel contenitore [7] raggiunge o supera la pressione massima di esercizio consentita, la valvola di sicurezza [4] si apre e permette all'aria compressa di uscire, riducendo così la pressione nel compressore.

4.3 Pulizia

- Pulire l'apparecchio solo quando è spento e freddo.
- Pulire l'alloggiamento dell'apparecchio esclusivamente con un panno morbido e leggermente umido. Non utilizzare in nessun caso detersivi aggressivi e/o graffianti.
- Assicurarsi che l'umidità non penetri nell'apparecchio durante la pulizia per evitare danni irreparabili all'apparecchio.
- È inoltre possibile rimuovere i depositi di polvere (a bassa pressione) utilizzando una pistola ad aria compressa.

4.4 Trasporto

- Con la maniglia di trasporto **[2]**, il compressore può essere trasportato su ruote **[10]**.

4.5 Stoccaggio

- Per evitare contaminazioni, il compressore deve essere coperto dopo ogni utilizzo. L'imballaggio può essere utilizzato per lo stoccaggio del compressore.
- Coprire il compressore solo quando si è completamente raffreddato.
- Conservare il compressore e le relative istruzioni per l'uso insieme. Conservare la macchina e i suoi accessori in un luogo buio, asciutto, privo di polvere e gelo.

4.6 Risoluzione dei problemi

Guasto	Possibili cause	Rimedio
Il motore non si avvia.	Tensione assente o troppo bassa.	Assicurarsi che la spina di alimentazione sia inserita nella presa di corrente. Controllare il fusibile e, se necessario, sostituirlo. Controllare la tensione di rete.
	Temperatura esterna troppo bassa.	Garantire una temperatura ambiente di +5 °C.
	Il dispositivo non è acceso.	Azionare l'interruttore ACCESO/SPENTO [1] su Posizione "I", per accendere il compressore.
	Il cavo di prolunga è troppo lungo o troppo sottile.	Sostituire il cavo di prolunga (min. 1,5 mm ² , max. 5 m di lunghezza).
Rumori insoliti	I collegamenti dell'aria compressa sono allentati.	Controllare tutti i componenti di collegamento e, se necessario, fidarli con cautela.
Forti vibrazioni	I collegamenti dell'aria compressa sono allentati.	Assistenza e manutenzione del compressore.
Il compressore si accende spesso.	Il compressore è sovraccarico.	Osservare le istruzioni del produttore dell'utensile o dell'apparecchio, in particolare per quanto riguarda la quantità di aria compressa necessaria.
	Troppa condensa nella caldaia [7] .	Svuotare regolarmente la caldaia [7] .
Il compressore funziona senza interruzione / il compressore non raggiunge la pressione di spegnimento.	Gli utensili ad aria compressa collegati e gli apparecchi hanno un consumo d'aria troppo elevato.	Osservare le istruzioni del produttore dell'utensile pneumatico, in particolare per quanto riguarda la quantità di aria compressa necessaria.
	Giunti rapidi [5] con perdite.	Controllare l'attacco rapido [5] , se necessario sostituirlo.
	Perdite di collegamenti ad aria compressa.	Controllare il tubo dell'aria compressa e gli utensili, se necessario sostituirli.

4.7 Elenco dei ricambi per applicazioni critiche per la sicurezza

- [4]** Valvola di sicurezza
- [5]** Attacco rapido
- [9]** Tappo di scarico per l'acqua di condensa

4.8 Parti e materiali di consumo che devono essere controllati regolarmente e sostituiti se necessario:

- Recipiente a pressione
- Tappo di scarico per l'acqua di condensa
- Collegamenti del tubo flessibile
- Ruote e piedi
- Cavo di rete e spina di rete
- Valvola di sicurezza

5. Smaltimento

- L'apparecchio, gli accessori e l'imballaggio* devono essere riciclati nel rispetto dell'ambiente.

Il bidone della spazzatura barrato indica che al termine della sua vita utile l'apparecchio deve essere registrato separatamente dai rifiuti urbani non differenziati.



Questo prodotto è soggetto alla Direttiva Europea 2012/19/UE. Non smaltire il prodotto nei rifiuti domestici, ma presso i punti di raccolta comunali per il riciclaggio dei materiali! Puoi trovare informazioni sulle opzioni per lo smaltimento del dispositivo usurato dalla tua comunità o amministrazione comunale.



Points de collecte sur www.quefairedemesdechets.fr



La confezione è realizzata con materiali ecologici che possono essere smaltiti nei punti di riciclaggio locali.



Il logo Triman è valido solo per la Francia.



Durante la separazione dei rifiuti, osservare l'etichettatura dei materiali di imballaggio, contrassegnati da abbreviazioni (a) e numeri (b) con il seguente significato: 1-7: Materie plastiche/20-22: Carta e cartone/80-98: Materiali compositi.

5.1 Compatibilità ambientale e smaltimento dei materiali

L'olio lubrificante non deve penetrare nel terreno, nelle acque o nelle acque reflue. L'olio lubrificante è un rifiuto speciale che deve essere smaltito di conseguenza. Rispettare le normative locali. Smaltire l'olio lubrificante e gli imballaggi contenenti residui presso il punto di raccolta locale, il distributore di benzina o il rivenditore di olio.

* Gli imballaggi non contaminati e/o puliti possono essere riciclati.

Il compressore funziona senza olio, quindi durante lo smaltimento della condensa acqua non seguire particolari avvertenze.

6. Garanzia di ROWI Germany GmbH

Gentile cliente, questo apparecchio è coperto da 3 anni di garanzia dalla data di acquisto. In caso di parti mancanti del prodotto, è titolare di diritti legali nei confronti del venditore del prodotto. Tali diritti legali non sono inclusi nella nostra garanzia indicata di seguito.

Garanzia

Il periodo di garanzia inizia con la data di acquisto. Conservare lo scontrino originale. Sarà necessario come prova di acquisto.

Nel caso in cui entro tre anni dalla data di acquisto di questo prodotto si verifichi un difetto dei materiali o di produzione, a nostra discrezione riparere-
mo, sostituiremo il prodotto o rimborseremo il prezzo di acquisto. Presupposto di questa garanzia è che l'apparecchio e la ricevuta di acquisto (scontrino) siano presentati entro il termine di tre anni e che il difetto e il momento in cui è comparso vengano brevemente descritti per iscritto.

Se il difetto è coperto dalla nostra garanzia, riceverà il prodotto riparato o uno nuovo. Il periodo di garanzia non ricomincia con la riparazione o la sostituzione del prodotto.

Periodo di garanzia e diritti di reclamo per vizi

Il periodo di copertura non viene prolungato dalla prestazione di servizi. Lo stesso vale per la sostituzione e la riparazione di componenti. Eventuali danni e difetti presenti già al momento dell'acquisto devono essere notificati immediatamente dopo l'apertura dell'imballaggio. Le eventuali riparazioni in seguito al periodo di garanzia sono a pagamento.

Copertura della garanzia

L'apparecchio è stato fabbricato secondo rigide disposizioni di qualità e debitamente controllato prima della consegna.

La prestazione in garanzia vale per difetti del materiale o di fabbricazione. Questa garanzia non si estende a componenti del prodotto esposti a normale logorio, che possono pertanto essere considerati come componenti soggetti a usura (esempio capacità della batteria, calcificazione, lampade, pneumatici, filtri, spazzole...). La garanzia non si estende altresì a danni che si verificano su componenti delicati (esempio interruttori, batterie, parti realizzate in vetro, schermi, accessori vari) nonché danni derivanti dal trasporto o altri incidenti.

La presente garanzia decade se il prodotto viene danneggiato, non viene utilizzato o mantenuto in conformità alle indicazioni. Per un utilizzo conforme del prodotto devono essere rispettate tutte le istruzioni del manuale d'uso. Devono essere assolutamente evitati gli scopi di utilizzo e gli usi sconsigliati o oggetto di avvertenza nel manuale d'uso.

Il prodotto è adatto esclusivamente all'utilizzo privato e non commerciale. La garanzia decade in caso di utilizzo non conforme o non idoneo, di utilizzo della forza e di interventi non eseguiti dalla nostra sede di assistenza autorizzata.

Procedura in caso di garanzia

Per garantire un'elaborazione rapida della domanda, seguire le seguenti indicazioni:

- Per qualsiasi domanda tenere a portata di mano lo scontrino di acquisto e il numero dell'articolo (IAN 423284_2204) come prova di acquisto.
- Il numero dell'articolo si trova sulla targhetta dell'apparecchio, sul frontespizio delle istruzioni (in basso a sinistra) o sull'etichetta sul retro o sotto l'apparecchio.
- In caso si verificano difetti di funzionamento o altri difetti, contattare innanzitutto i seguenti centri assistenza **telefonticamente** o tramite **e-mail**.

- Un prodotto considerato difettoso potrà poi essere inviato porto franco all'indirizzo di assistenza comunicato con allegate la prova di acquisto (scontrino) e l'indicazione di quale difetto è presente e di quando è emerso.



Su www.lidl-service.com è possibile scaricare questo e altri manuali, video del prodotto e software di installazione. Con questo QR-Code si raggiunge direttamente il sito di assistenza Lidl (www.lidl-service.com): inserendo il numero dell'articolo (IAN 423284_2204) è possibile visualizzare il proprio manuale d'uso.

7. Assistenza

Nel caso in cui si verificassero problemi durante l'utilizzo del prodotto ROWI Germany, rivolgersi a:

Contatto

Recapiti del team di assistenza di ROWI Germany:

ROWI Germany GmbH
Werner-von-Siemens-Str. 27
76694 Forst
GERMANIA
Lidl-services@rowi-group.com
Numero di assistenza: +800 7694 7694
(gratuito da linea fissa)

IAN 423284_2204

La maggior parte dei problemi può già essere risolta nell'ambito della consulenza tecnica competente del nostro team di assistenza.

8. Traduzione della dichiarazione di conformità originale C E

Noi, **ROWI Germany GmbH**, Werner-von-Siemens-Str. 27, 76694 Forst, Germania, dichiariamo che questo prodotto è conforme alle seguenti norme, documenti normativi e direttive UE:

Direttiva macchine: 2006/42/CE

Compatibilità elettromagnetica: 2014/30/UE

Direttiva outdoor: 2000/14/CE + 2005/88/CE

Organismo notificato: Nr. 0036 // TÜV SÜD Industrie Service GmbH, Westendstraße 199, 80686 Monaco di Baviera, Germania Procedura di valutazione della conformità secondo l'allegato VI. Livello di potenza sonora L_{WA} : Misurato: 92,6 dB(A) - Garantito: 95 dB(A)

Direttiva sui recipienti a pressione: 2014/29/UE

Direttiva RoHS: 2011/65/UE* compresa la direttiva delegata (UE) 2015/863

Norme armonizzate applicate:

EN 1012-1:2010

EN 62841-1:2015

EN IEC 61000-6-1:2019

EN IEC 61000-6-3:2021

Denominazione dell'apparecchio: Compressore 24 L

Numero di modello: PKO 248 A1

Anno di produzione: 10/2022

Numero di lotto: IAN 423284_2204

Responsabile della documentazione: Marc Stockenberger

Località: Forst

Data/Firma del produttore: 06.09.2022

Marc Stockenberger
Amministratore delegato

Con riserva di modifiche tecniche volte al miglioramento del prodotto. L'unica responsabilità per il rilascio di questa dichiarazione di conformità è del produttore.

* L'oggetto della dichiarazione sopra descritta è conforme alle disposizioni della Direttiva 2011/65/UE del Parlamento europeo e del Consiglio dell'8 giugno 2011 sulla restrizione dell'uso di determinate sostanze pericolose nelle apparecchiature elettriche ed elettroniche.

1. Bevezetés	124
1.1 Rendeltetésszerű használat	124
1.2 Csomag tartalma	124
1.3 Felszereltség	124
1.4 Műszaki adatok	125
2. Biztonsági útmutatások	126
2.1 Általános biztonsági útmutatások elektromos szerszámokhoz	126
2.2 További biztonsági útmutatások	127
2.3 Nyomástartó edény üzemeltetése (a nyomástartó edényekről szóló irányelvel összhangban)	128
2.4 Maradványkockázatok	128
3. A kompresszor kezelése	129
3.1 Üzembe helyezés előtt	129
3.1.1 Lábak felszerelése	129
3.1.2 Kerekek felszerelése	129
3.1.3 A készülék felállítása	129
3.2 Üzembe helyezés	129
3.2.1 Be-/kikapcsolás	129
3.2.2 Levegőnyomás előbeállítások	129
3.2.3 Levegőnyomás beállítása	129
3.2.4 Biztonsági szelep	130
3.2.5 Kondenzvíz leengedése	130
3.2.6 Túlnyomás kiengedése (nyomás beállítása)	130
4. Tisztítás, karbantartás, szállítás és tárolás a felhasználó által	130
4.1 Biztonsági intézkedések	130
4.2 A nyomástartó edény karbantartása	130
4.3 Tisztítás	130
4.4 Szállítás	130
4.5 Tárolás	130
4.6 Hibaelhárítás	131
4.7 Pótalkatrészjegyzék biztonságkritikus alkalmazásokhoz	131
4.8 Rendszeresen ellenőrizendő és szükség esetén cserélendő alkatrészek és fogyóeszközök:	131
5. Ártalmatlanítás	131
5.1 Környezeti fenntarthatóság és az anyagok ártalmatlanítása	132
6. Jótállási tájékoztató	132
7. Szerviz	133

KOMPRESSZOR 24 L - PKO 248 A1

1. Bevezetés

Gratulálunk új készülékének megvásárlásához. Ezzel egy kiváló minőségű termék mellett döntött. A kezelési útmutató a szóban forgó termék szerves része. Fontos információkat tartalmaz a biztonságra, a használatra és az ártalmatlanításra vonatkozóan. A termék használata előtt ismerkedjen meg az összes kezelési és biztonsági útmutatással. A terméket csak a leírás szerint és a megadott alkalmazási területeken használja. A termék továbbadásakor harmadik személynek adja át azzal együtt az összes dokumentumot is.

1.1 Rendeltetészerű használat

A kompresszor sűrített levegővel működő szerszámok üzemeltetésére használható otthoni műhelyben. Tervezésének célja, hogy tiszta, pormentes, száraz és terhelés nélküli környezeti levegőt szívjon be és sűrítsen. A környezeti levegő nem tartalmazhat agresszív vagy gyúlékony anyagokat. A kompresszort csak megfelelő szellőzésű zárt helyiségekben szabad használni. A kompresszorhoz olyan sűrített levegős szerszámok csatlakoztathatók, amelyek fűjásra, csavarozásra, tűzésre és festésre alkalmasak. A sűrített levegős szerszámok helyes használata érdekében olvassa el a vonatkozó használati útmutatókat. A kompresszort és a csatlakoztatott sűrített levegős szerszámokat csak betanított személy kezelheti. Korlátozott fizikai, érzékszervi vagy szellemi képességekkel rendelkező személyek, valamint gyermekek és serdülők nem kezelhetik a kompresszort és a csatlakoztatott sűrített levegős szerszámokat. A rendeltetészerű használatához tartozik a jelen kezelési útmutatóban lévő összes információ betartása is.

A termékek bármilyen más célra történő használata vagy módosítása nem rendeltetészerűnek minősül, és jelentős balesetveszélyt hordoz magában. A nem rendeltetészerű használatból származó károkért nem vállalunk felelősséget. A termékek kizárólag magáncélú felhasználásra szolgálnak, és nem használhatók kereskedelmi vagy ipari célokra.

1.2 Csomag tartalma

- 1 Kompresszor
- 2x Kerék
- 1x Láb
- **Szerelési anyag:**
 - 3x Anya
 - 2x Kerécsavar
 - 1x Hatszögletű csavar

1.3 Felszereltség

- 1 Be/Ki kapcsoló
- 2 Szállítási fogantyú
- 3 Nyomásszabályozó
- 4 Biztonsági szelep
- 5 Gyorscsatlakozó (tömlőcsatlakozáshoz)
- 6 Nyomásmérő
- 7 Nyomástartó edény (kazán)
- 8 Stand
- 9 Leeresztő dugó (a kondenzvíz számára)
- 10 Kerekek, beleértve a keréktárcsákat
- 11 Kerécsavarok
- 12 Diófélék
- 13 Hatszögletű csavar

1.4 Műszaki adatok

Névleges feszültség: 230 V~ 50 Hz (~ váltakozó áram)
 Névleges teljesítmény: 1100 W
 Üzem mód: S3 50%*



Kompresszor maximális fordulatszáma: 2850 min⁻¹
 Nyomástartály térfogata: 24 l



Megengedett legnagyobb nyomás: max. 8 bar
 Elm. beszívási teljesítmény kb. 200 l/perc
 Elm. kibocsátási teljesítmény kb. 55 l/perc (7 bar)



Védelem típusa: IP30**



Méreték: 630 x 320 x 575 mm
 Teljes súly (kábel és kiegészítők nélkül): 21,8 kg

* Ez azt jelenti, hogy a kompresszor 10 perc alatt 5 percig működhet, és a fennmaradó 5 perc során (20 °C környezeti hőmérsékleten) újra le kell hűlnie.

** **IP3X:** Ø > 2,5 mm idegen tárgyak bejutása elleni védelem.
 Tartsa távol a szerszámokat és a vezetékeket.

IPX0: Víz ellen nem védett, azaz a készüléket **nem** szabad nedves vagy nedves helyiségben, illetve esőben használni.

ADATTÁBLA

PKO 248 A1
230 V~, 50Hz
1100W (S3 50%)

WEEE
PARKSIDE

2850 min⁻¹

max. 8 bar

21,8 kg

Manufactured: 10/2022
 IAN: 423284_2204
 S./N.:

ROWI Germany GmbH
 Werner-von-Siemens-Str. 27
 76694 Forst | Germany
 lid-services@rowi-group.com

TÁBLA

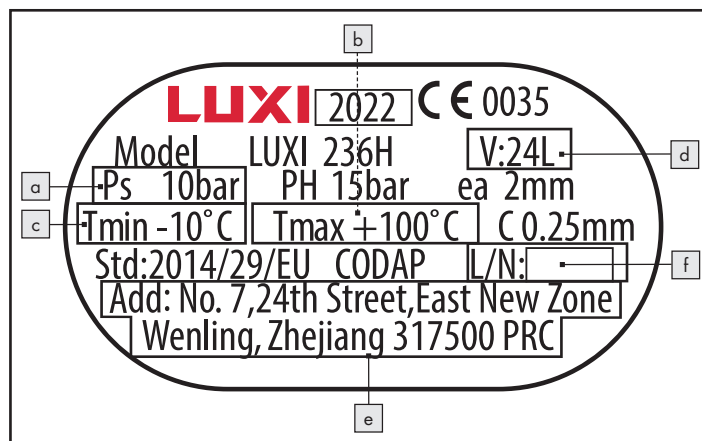

- a) maximális üzemi nyomás (PS bar-ban);
- b) maximális üzemi hőmérséklet (Tmax °C-ban);
- c) minimális üzemi hőmérséklet (Tmin °C-ban);
- d) Tartály térfogata (V literben);
- e) A gyártó neve, bejegyzett kereskedelmi neve ill. bejegyzett védjegye és címe;
- f) A tartály típusazonosítója és sorozatszám- ill. tételkódja.

A terméken található összes szimbólum magyarázata

	FIGYELMEZTETÉS Használat előtt olvassa el a használati útmutatót.
	Az üzembe helyezés előtt olvassa el a kezelési útmutatót.
	Ne tegye ki a gépet az eső hatásának. A gépet csak száraz környezeti körülmények között szabad elhelyezni, tárolni és üzemeltetni.
	Magas hőmérséklet miatti veszély
	A kompresszorberendezés figyelmeztetés nélkül beindulhat.
	Védelem típusa
	A levegőtömlő csatlakoztatása előtt ne nyissa ki a csapot.
	Ne nyissa ki
	Viseljen védőszemüveget
	Viseljen légzésvédőt
	Viseljen fülvédőt
	Viseljen védőkesztyűt
	Garantált hangteljesítményszint 95 dB

Zajkibocsátási értékek

Hangnyomásszint $L_{pA} = 72,6$ dB (A)

Bizonytalanság $K_{pA} = 2,67$ dB

Hangteljesítményszint $L_{WA} = 92,6$ dB (A)

Bizonytalanság $K_{WA} = 2,67$ dB

Garantált hangteljesítményszint $L_{WA} = 95$ dB (A)

Viseljen fülvédőt!

ÚTMUTATÁS

- Az ebben az utasításban megadott zajszintet szabványosított mérési eljárás szerint mértük, és az egység összehasonlításához használható.

FIGYELMEZTETÉS!

- A gép tényleges használata során a zajkibocsátás eltérhet a megadott értékektől a gép használatának módjától függően, különösen attól, hogy milyen típusú munkadarabot és milyen tartozékot használnak.

2. Biztonsági útmutatások

2.1 Általános biztonsági útmutatások elektromos szerszámokhoz



FIGYELMEZTETÉS Olvassa el az összes biztonsági információt, utasítást, ábrát és műszaki adatot, amelyet ehhez elektromos szerszámmal mellékelve megtalál. A következő útmutatások figyelmen kívül hagyása elektromos áramütést, tüzet és/vagy súlyos sérüléseket okozhat.

JÖVŐBELI HASZNÁLAT CÉLJÁRA ŐRIZZE MEG AZ ÖSSZES BIZTONSÁGI ÚTMUTATÁST ÉS UTASÍTÁST.

A biztonsági útmutatásokban használt „elektromos szerszám” kifejezés hálózatról (hálózati kábellel) és akkumulátorral (hálózati kábel nélkül) üzemelő elektromos szerszámokra vonatkozik.

1) Munkahelyi biztonság

- A munkakörnyezetét tartsa tisztán és jól megvilágítva.** A rendetlenség vagy a megvilágítatlan munkaterületek balesetekhez vezethetnek.
- Ne dolgozzon az elektromos szerszámmal robbanásveszélyes környezetben, gyúlékony folyadékok, gázok vagy porok közelében.** Az elektromos szerszámok szikrákat termelnek, amik meggyújthatják a port vagy a gőzöket.
- Használat közben a gyermekeket és az egyéb személyeket tartsa távol az elektromos szerszámtól.** Ha elterelik figyelmét, elvesztheti uralmát a készülék felett.

2) Elektromos biztonság

- Az elektromos szerszám csatlakozódugaszának illeszkednie kell az aljzatba. A csatlakozódugaszt semmilyen módon sem szabad módosítani.** Védőföldeléssel ellátott elektromos szerszámokhoz ne használjon adapter dugaszokat. A nem módosított dugasz és az illeszkedő aljzat csökkenti az áramütésveszély kockázatát.
- A testével ne érjen hozzá földelt felületekhez, mint például csövekhez, fűtőtestekhez, tűzhelyekhez és hűtőszekrényekhez.** Ha teste földelre van, az elektromos áramütés kockázata nagyobb.
- Az elektromos szerszámokat tartsa távol esőtől vagy nedvességtől.** Ha víz jut be egy elektromos szerszámba, az növeli az áramütés kockázatát.
- Ne használja a csatlakozóvezetéket a rendeltetésétől eltérő módon, az elektromos kéziszerszámot ne annál fogva hordozza vagy akassza fel, vagy a dugaszt ne annál fogva húzza ki az aljzataból. Tartsa a csatlakozókábelt távol a hőtől, olajtól, éles peremektől vagy mozgó alkatrészekről.** Sérült vagy összegabalyodott csatlakozókábelek növelik az áramütés kockázatát.
- Ha elektromos szerszámmal a szabadban dolgozik, akkor csak olyan hosszabbító kábelt használjon, ami a kültérekre is alkalmas.** A kültéri használatra alkalmas hosszabbító használata csökkenti az áramütés kockázatát.
- Ha elkerülhetetlen az elektromos szerszám nedves környezetben történő használata, alkalmazzon hibaáram-védőkapcsolót.** A hibaáram-védőkapcsoló használata csökkenti az elektromos áramütés kockázatát.

3) Személyek biztonsága

- Legyen óvatos, figyeljen arra, amit csinál és megfontoltan dolgozzon az elektromos szerszámmal. Ne használjon elektromos kéziszerszámot, ha álmos, kábítószerek, alkohol vagy gyógyszerek hatása alatt áll.** Az elektromos szerszám használatakor egyetlen pillanatnyi figyelmetlenség is elég ahhoz, hogy a készülék súlyos sérüléseket okozzon.
- Viseljen személyi védőfelszerelést és minden esetben védőszemüveget.** A személyi védőfelszerelés, például az elektromos szerszám fajtájának és használatának megfelelő védőmaszk, csúszásmentes cipő, védősisak vagy hallásvédelem viselése csökkenti a sérülések kockázatát.
- Kerülje el a nem szándékolt üzembe helyezést. Győződjön meg arról, hogy az elektromos kéziszerszám ki van kapcsolva, mielőtt azt a hálózatra és/vagy az akkumulátorhoz csatlakoztatja, felveszi vagy szállítja.** Ha az ujját a kapcsolón tartja, amikor az elektromos szerszámot hordozza, vagy akkor az elektromos szerszámot bekapcsolva csatlakoztatja az áramellátáshoz, az balesethez vezethet.
- Az elektromos szerszám bekapcsolása előtt távolítsa el a beállítószerszámokat vagy a villáskulcsokat.** Az elektromos szerszám forgórésében lévő szerszám vagy csavarkulcs sérülést okozhat.
- Kerülje a normálistól eltérő testtartást. Ügyeljen arra, hogy mindig stabilan álljon, és tartsa meg az egyensúlyát.** Ez váratlan helyzetekben segít az elektromos szerszám irányításában.

- f) **Viseljen megfelelő ruházatot. Ne viseljen bő ruházatot vagy ékszereket. Tartsa távol a haját, a ruházatot és a kesztyűt a mozgó alkatrészekről.** *A testtől elálló ruházatot, az ékszereket vagy a hosszú haját a mozgó alkatrészek becsíphetik.*
- g) **Ha a porelszívó és -szűrőberendezéseket is fel lehet szerelni, akkor győződjön meg arról, hogy ezeket csatlakoztatta és helyesen alkalmazza.** *Ha porelszívót használ, az csökkentheti a por által okozott veszélyeket.*
- h) **Ne tevékenykedjen hamis biztonságérzetben, és ne hagyja figyelmen kívül az elektromos szerszámokra vonatkozó biztonsági szabályokat, még akkor sem, ha számos használat után ismeri az elektromos szerszámot.** *Az óvatlan cselekedetek a másodperc tört része alatt súlyos sérülésekhez vezethetnek.*

4) Az elektromos szerszám használata és kezelése

- a) **Ne terhelje túl az elektromos szerszámot. A munkájához az adott célra alkalmas elektromos szerszámot használja.** *A megfelelő elektromos szerszámmal jobban és biztonságosabban dolgozhat a megadott teljesítménytartományban.*
- b) **Ne használjon sérült kapcsolóval rendelkező elektromos szerszámot.** *Az olyan elektromos szerszám, amelyet már nem lehet be- vagy kikapcsolni, veszélyes, és meg kell javítani.*
- c) **Mielőtt bármilyen beállítást végez a szerszámon, kicseréli a szerszám alkatrészeit vagy elrakja az elektromos szerszámot, húzza ki az elektromos szerszámot az aljzatból és/vagy távolítsa el a levehető akkumulátort.** *Ezek a biztonsági intézkedések megakadályozzák, hogy az elektromos szerszám véletlenül elinduljon.*
- d) **A nem használt elektromos szerszámokat tartsa gyermekek által nem hozzáférhető helyen. Ne engedje hogy az elektromos szerszámot olyan embereknek használják, akik azt nem ismerik vagy ezeket az utasításokat nem olvasták el ezeket.** *Az elektromos szerszámok veszélyesek, ha tapasztalatlan személyek használják őket.*
- e) **Az elektromos szerszámokat és betétszerszámokat gondosan ápolja. Ellenőrizze, hogy a mozgó alkatrészek megfelelően működnek-e és nem akadnak-e el, nem töröttek-e vagy sérültek-e olyan módon, hogy az hátrányosan befolyásolná elektromos szerszám működését. Az elektromos szerszám használata előtt javíttassa ki a sérült alkatrészeket.** *A hiányosan karbantartott elektromos szerszámok számos balesetet okoznak.*
- f) **Tartsa a vágószerszámokat élesen és tisztán.** *A gondosan karbantartott, éles vágóéllal rendelkező vágószerszámok kevésbé akadnak el, és könnyebben vezethetők.*
- g) **Az elektromos szerszámokat, tartozékokat, betétszerszámokat stb. ezen utasításoknak megfelelően használja. Vegye figyelembe a munkakörülményeket és az elvégzendő tevékenységet.** *Az elektromos szerszámok rendeltetésükkel ellentétes használata veszélyes helyzetekhez vezethet.*
- h) **Tartsa a fogantyúkat és a markolatfelületeket szárazon, tisztán, olaj- és zsírmentesen.** *A csúszós fogantyúk és fogófelületek váratlan helyzetekben nem teszik lehetővé az elektromos szerszám biztonságos használatát és irányítását.*

5) Szerviz

- a) **Elektromos szerszámát csak képzett szakszeméllyel és csak eredeti cserealkatrészek használatával javíttassa.** *Ezzel garantálhatja, hogy az elektromos kéziszerszám biztonsága megmaradjon.*

2.2 További biztonsági útmutatások

- Ne tegye ki a kompresszort esőnek.
- Ha permetező tartozékokat (pl. festékszóró pisztolyokat) használ, töltés közben tartson távolságot a készüléktől. Ne permetezzen a kompresszor irányába!
- A motor indítása 0 °C alatti alacsony hőmérsékleten tilos.
- Kerülje a csőrendszer nagy terhelését rugalmas tömlőcsatlakozások használatával, hogy elkerülje a görcsöket.

FIGYELMEZTETÉS!

A közúti kompresszorok minden tömlőjének és szerelvényének alkalmasnak kell lennie az építkezéseken való használatra a megengedett legnagyobb nyomáson. Javasoljuk, hogy a 7 bar feletti nyomáson lévő tápcsöveket biztonsági kábellel, pl. drótkötéllel szereljék fel.

- A kompresszort legfeljebb 30 mA kioldási áramerősségű hibásáramú eszközzel (RCD) működtesse. A hibásáramú készülék használata csökkenti az áramütés kockázatát.
- Ha a készülék hálózati csatlakozóvezetéke megsérül, akkor a gyártónál vagy annak vevőszolgálatánál kapható speciális csatlakozóvezetékkel kell helyettesíteni ezt.
- Tartsa be a balesetvédelmi előírásokat. A jelen kezelési útmutatóban foglalt útmutatásokon kívül a hatóságok általános biztonsági és balesetvédelmi előírásait is be kell tartani.
- A kezelési útmutatót mindig a kompresszor közvetlen közelében kell tartani, és annak a kezelőszemélyzet számára elérhetőnek kell lennie.

FIGYELMEZTETÉS!

A kompresszort tilos robbanásveszélyes környezetben használni. Tűzhelyek, nyílt lángok vagy szikrázó gépek nem lehetnek a környezetben, illetve nem üzemelhetnek.

- Ne egyen, igyon vagy dohányozzon azokon a helyeken, ahol munkát végez.
- Csak jól szellőző helyiségekben használja, vagy gondoskodjon helyi elszívó szellőztetésről.
- Nem rendelkezik víz elleni védelem, azaz a készülék nem használható nedves vagy páras helyiségekben, esőben, illetve olyan helyiségekben, ahol festék és/vagy porköd található. Ügyeljen arra, hogy a készülék ne érintkezzen vízzel vagy nedvességgel sem üzem, sem tárolás közben. A kompresszor rövid távú kültéri használata száraz környezeti feltételek mellett megengedett. A kompresszor **NEM** használható gyúlékony gázok (Ex) és/vagy festék- és porködök beszívására.
- Kerülje a forró alkatrészek megérintését. Ne érintse meg a készülék forró alkatrészeit. Vegye figyelembe, hogy a különböző alkatrészek hőt tárolhatnak, és így a készülék használata után is okozhatnak égési sérüléseket.
- A készüléket csak a mellékelt hordozófogantyúval mozgassa.

2.3 Nyomástartó edény üzemeltetése (a nyomástartó edényekről szóló irányelvvel összhangban)

1. Aki nyomástartó edényt üzemeltet, köteles azt megfelelő állapotban tartani, megfelelően üzemeltetni, ellenőrizni, a szükséges karbantartási munkákat haladéktalanul elvégezni, és a körülmények által megkövetelt biztonsági intézkedéseket megtenni.
2. A felügyeleti hatóságok egyedi esetekben elrendelhetik a szükséges ellenőrző intézkedéseket.
3. A nyomástartó edényt tilos üzemeltetni, ha az olyan hibákkal rendelkezik, amelyek veszélyeztetik a munkavállalókat vagy harmadik személyeket.
4. Rendszeresen ellenőrizni kell a nyomástartó edény sérüléseit, például a rozsdásodását. Ha bármilyen sérülést észlel, azonnal forduljon a szervizközponthoz.

2.4 Maradványkockázatok

Maradványkockázatok mindig vannak, még akkor is, ha a gépet az előírásoknak megfelelően kezeli. A gép felépítésével és kialakításával kapcsolatban a következő veszélyek fordulhatnak elő:

- a) Tüdőkárosodás, ha nem visel megfelelő légzésvédelmet.
- b) Halláskárosodás, ha nem visel megfelelő hallásvédelmet.
- c) Egészségkárosodás a rezgés kibocsátás miatt, ha a készüléket hosszú ideig használja, vagy ha nem megfelelően üzemelteti és tartja karban.

FIGYELMEZTETÉS!

- Ez a gép működés közben elektromágneses mezőt hoz létre. Bizonyos körülmények között ez a mező hatással lehet aktív vagy passzív orvosi implantátumokra. A súlyos vagy halálos sérülés kockázatának csökkentése érdekében javasoljuk, hogy az orvosi implantátummal rendelkező személyek a gép üzemeltetése előtt konzultáljanak orvosukkal és az orvosi implantátum gyártójával.

3. A kompresszor kezelése

3.1 Üzembe helyezés előtt

Távolítson el minden csomagolóanyagot és szállítási biztosítást a készülékről. Ellenőrizze, hogy a csomag tartalma hiánytalan és sértetlen. Ha lehetséges, őrizze meg a csomagolást a garanciaidő lejártáig.

3.1.1 Lábak felszerelése

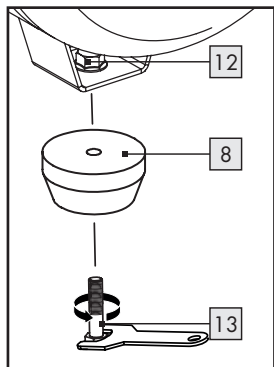

- Szerelje fel az állványt [8] a hatlapfejű csavarral [13], valamint az anyával [12] az ábrán látható módon.
- Egy nyitott végű csavarkulcs (12 mm / 13 mm) nem tartozik a szállítási terjedelemhez.

3.1.2 Kerekek felszerelése

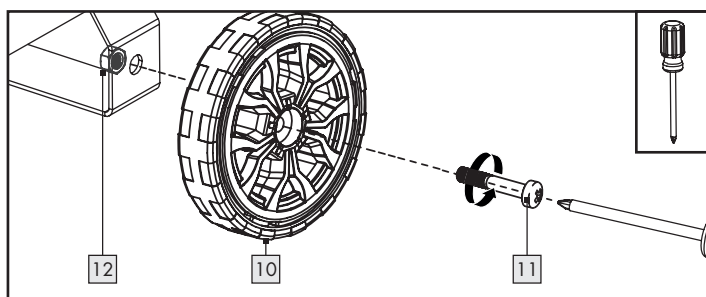

- Helyezze be a kerécsavart [11] a keréken [10] lévő lyukon keresztül.
- Vezesse át a kerécsavart [11] a kerékrúd furatán.
- Rögzítse a kereket [10] az anyával [12].
- A második kerék [10] felszereléséhez ismétlje meg a lépéseket.
- Egy nyitott végű csavarkulcs (14 mm) nem tartozik a szállítási terjedelemhez.

3.1.3 A készülék felállítása

A készülék biztonságos és zavartalan üzemeltetéséhez a felállítási helynek a következő előfeltételeknek kell megfelelnie:

- A padló legyen szilárd, sík és vízszintes. A készüléket ne állítsa fel forró, nedves vagy nagyon nedves környezetben vagy gyúlékony anyagok közelében.
- A hálózati aljzatnak könnyen hozzáférhetőnek kell lennie, így szükség esetén a hálózati csatlakozó könnyen kihúzható. Kábelhosszabbító használata nem ajánlott. A hosszú kábelek feszültségesést okozhatnak, és megakadályozhatják a motor indítását.
- Ha mégis kábelhosszabbítót kell használnia, ügyeljen arra, hogy az ne legyen hosszabb 5 m-nél, és a keresztmetszete legalább 1,5 mm² legyen. A kábelhosszabbítót **MINDIG** lecsévéelve használja!

3.2 Üzembe helyezés

MIELŐTT A KOMPRESSZORHOZ CSATLAKOZTATJA, OLVASSA EL A SŰRÍTETT LEVEGŐS SZERSZÁM HASZNÁLATI ÚTMUTATÓJÁT!

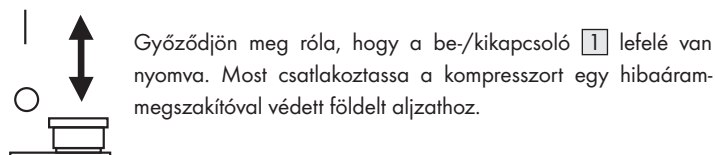

Győződjön meg róla, hogy a be-/kikapcsoló [1] lefelé van nyomva. Most csatlakoztassa a kompresszort egy hibaáram-megszakítóval védett földelt aljzathoz.

3.2.1 Be-/kikapcsolás

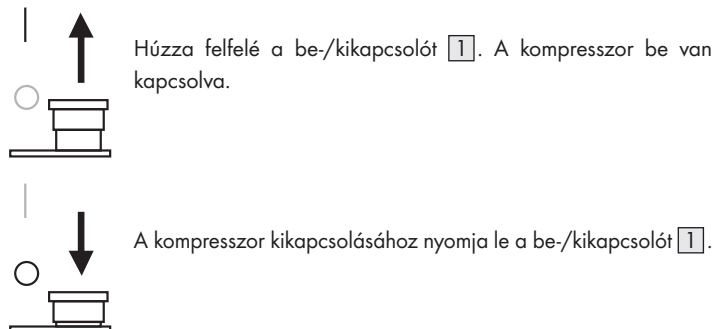

Húzza felfelé a be-/kikapcsolót [1]. A kompresszor be van kapcsolva.

A kompresszor kikapcsolásához nyomja le a be-/kikapcsolót [1].

3.2.2 Levegőnyomás előbeállítások

A következő nyomások vannak előre beállítva:

- Bekapcsolási nyomás: kb. 6 bar
- Kikapcsolási nyomás: kb. 8 bar

3.2.3 Levegőnyomás beállítása

- A nyomásszabályozóval [3] beállíthatja a kívánt nyomást (0-8 bar). Ennek során vegye figyelembe a csatlakoztatott sűrített levegős szerszám adattábláját!

	7000 min ⁻¹		max. 6,3 bar		1/2" (12,7mm)		max. 3
Manufactured: 10/2022 ROWI Germany GmbH Werner-von-Sie							

- A ténylegesen leadott nyomást a nyomásmérőn [6] olvashatja le. Ezt a gyorscsatlakozón [5] adják le.

3.2.4 Biztonsági szelep

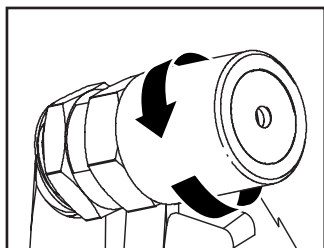

- A biztonsági szelep [4] a nyomástároló edény megengedett legnagyobb nyomására [7] van beállítva. A biztonsági szelep [4] elállítása vagy a leeresztő anya és annak kupakja közötti csatlakozó biztosító eltávolítása tilos.
- A biztonsági szelep [4] kimenetének nyitására forgassa el az óra járásával

ellentétes irányba a leeresztő anyát.

- A biztonsági szelep [4] ekkor hallhatóan kiereszti a levegőt. Ezt követően az óra járásával egyező irányban zárja el a leeresztő anyát.

ÚTMUTATÁS

30 üzemóránként, vagy legalább évente háromszor végezze el ezt a műveletet.

3.2.5 Kondenzvíz leengedése

A kondenzvíz összegyűlik az üst [7] alján.

- Nyissa ki teljesen az üst alján lévő leeresztőcsavart [9] ↻.
- Döntse oldalra a kompresszort úgy, hogy a leeresztőcsavar [9] az üst [7] legalacsonyabb pontján legyen, és várja meg, amíg a kondenzvíz teljesen kifolyik.
- Ezt után zárja el ismét a leeresztőcsavart [9] ↻.

FIGYELEM

A kondenzvizet csak akkor szabad leeresztetni ha az üst [7] **NINCS** nyomás alatt.

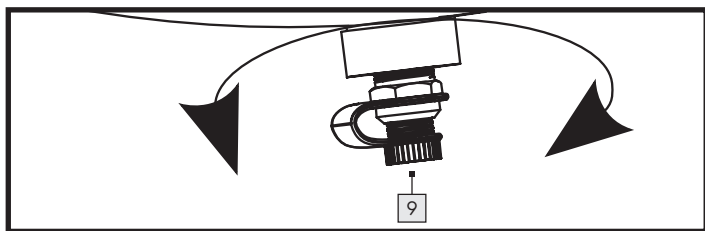

ÚTMUTATÁS

Minden használat után, de legalább hetente egyszer engedje le a kondenzvizet.

3.2.6 Túlnyomás kiengedése (nyomás beállítása)

- Kapcsolja ki a kompresszort.
- Egy üresen járatott sűrített levegős szerszámmal használja el a túlnyomást.

4. Tisztítás, karbantartás, szállítás és tárolás a felhasználó által

Gondosan és rendszeresen tisztítsa és tartsa karban a kompresszort. Csak így biztosítható a megfelelő működés és a hosszú élettartam.

Függetlenül a munkafolyamatok, ill. elindítások számától, minden használat után el kell végezni a készülék karbantartását és tisztítását.

4.1 Biztonsági intézkedések

A karbantartási és tisztítási munkák elvégzésekor feltétlenül tartsa be az alábbi útmutatásokat:

- Kapcsolja ki a kompresszort a be-/kikapcsoló [1] lefelé történő lenyomásával.
- A hálózati dugasz kihúzásával válassza le a kompresszort a hálózatról. Ezáltal a kompresszor leválasztásra kerül az áramellátásról.
- Az anyagi károk elkerülése érdekében engedje ki a nyomást a kompresszorból. A kompresszorhoz csatlakoztasson például egy sűrített levegőt fúvópisztolyt, és így kiürítheti a nyomástartályt [7].
- Tartsa be a jelen használati útmutatóban megadott ártalmatlanítási útmutatásokat. A nem megfelelő ártalmatlanítás károsíthatja a környezetet vagy az Ön egészségét.
- Karbantartás előtt tisztítsa meg a készüléket a veszélyes anyagoktól, amelyek (a munkafolyamatok során) lerakódtak azon. Kerülje ezen anyagok bőrre kerülését. Ha veszélyes porok hozzáérnek a bőrhöz, az bőrgyulladáshoz vezethet. A karbantartás során képződő vagy felkeveredő port véletlenül belélegezheti.
- Mindig viseljen védőkesztyűt és védőmaszkot!
- A készüléket csak betanított személyek üzemeltethetik és tarthatják karban. A javításokat csak szakképzett személyek végezhetik.

Ha lehetséges, az ellenőrzéseket, beállításokat és karbantartási munkákat ugyanazon személynek vagy helyettesének kell elvégeznie, és azokat dokumentálni kell egy karbantartási naplóba.

4.2 A nyomástartó edény karbantartása

- Minden használat után, de legalább hetente egyszer engedje le a kondenzvizet. A kondenzvizet csak akkor szabad leeresztetni ha az üst [7] **NEM** áll nyomás alatt.
- Évente legalább háromszor nyissa ki és zárja be a biztonsági szelepet [4]. A biztonsági szelep [4] védi a kompresszort. Védi a nyomás alatt álló tartályt [7]. Amint a tartályban [7] lévő levegő eléri vagy meghaladja a maximálisan megengedett üzemi nyomást, a biztonsági szelep [4] kinyílik, és lehetővé teszi a sűrített levegő távozását, csökkentve ezzel a kompresszorban lévő nyomást.

4.3 Tisztítás

- A készüléket kizárólag kikapcsolt és hideg állapotban tisztítsa.
- A készülékházat kizárólag puha, kissé nedves kendővel tisztítsa. Ne használjon éles és/vagy karcoló hatású tisztítószeret.
- Biztosítsa, hogy a tisztítás során ne jusson be nedvesség a készülékbe, nehogy visszafordíthatatlan károsodást okozzon a készülékben.
- A porlerakódásokat sűrített levegős pisztoly segítségével is eltávolíthatja (alacsony nyomáson).

4.4 Szállítás

- A szállítófogantyúval [2] a kompresszor a kerekeken szállítható [10].

4.5 Tárolás

- A szennyeződések elleni védelem érdekében a kompresszort minden használat után le kell takarni. A csomagolás felhasználható a kompresszor tárolására is.
- Ne fedje le a kompresszort, amíg az teljesen le nem hűlt.
- A kompresszort és a használati útmutatót együtt tárolja. A gépet és tartozékait sötét, száraz, por- és fagymentes helyen tárolja.

4.6 Hibaelhárítás

Üzemzavar	Lehetséges kiváltó ok(ok)	Elhárítás
A motor nem indul el.	Nincs vagy túl alacsony feszültség.	Biztosítsa hogy a hálózati dugasz be legyen illesztve az aljzatba. Ellenőrizze a biztosítékot, és szükség esetén cserélje ki. Ellenőrizze a hálózati feszültséget.
	Túl alacsony külső hőmérséklet.	Biztosítsa a +5 °C környezeti hőmérsékletet.
	A készülék nincs bekapcsolva.	A kompresszor bekapcsolásához állítsa a be-/ki kapcsolót [1] „I” helyzetbe.
	A hosszabbító kábel túl hosszú vagy túl vékony.	Cserélje ki a hosszabbító kábelt (min. 1,5 mm ² , max. 5 m hosszú).
Szokatlan zajok	A sűrített levegő csatlakozások kilapultak.	Ellenőrizze az összes csatlakozó alkatrészt, szükség esetén óvatosan húzza után ezeket.
Erős rezgések	A sűrített levegő csatlakozások kilapultak.	Szervizelje és tartsa karban a kompresszort.
A kompresszor gyakran bekapcsol.	A kompresszor túl van terhelve.	Kövesse a szerszám ill. a készülékek gyártójának útmutatásait, különösen a szükséges sűrített levegő mennyiségét illetően.
	Túl sok a kondenzáció az üstben [7].	Rendszeresen ürítse ki az üstöt [7].
A kompresszor megszakítás nélkül működik / A kompresszor nem éri el a kikapcsolási nyomást.	Csatlakoztatott sűrített levegős szerszámok és készülékek levegőfogyasztása túl magas.	Tartsa be a sűrített levegős szerszám gyártójának útmutatásait, különös tekintettel a szükséges mennyiségű sűrített levegőre.
	Gyorscsatlakozók [5] szivárognak.	Ellenőrizze a gyorscsatlakozókat [5] szükség esetén cserélje ki ezeket.
	Sűrített levegő csatlakozások szivárognak.	Ellenőrizze a sűrített levegő tömlőt és a szerszámokat, szükség esetén cserélje ki ezeket.

4.7 Pótalkatrészjegyzék biztonságkritikus alkalmazásokhoz

- [4] Biztonsági szelep
- [5] Gyorscsatlakozó
- [9] Leeresztő dugó (a kondenzvíz számára)

4.8 Rendszeresen ellenőrizendő és szükség esetén cserélendő alkatrészek és fogyóeszközök:

- Nyomástartó edény
- Leeresztő dugó a kondenzvízhez
- Tömlőcsatlakozások
- Kerekek és lábak
- Hálózati kábel és hálózati dugó
- Biztonsági szelep

5. Ártalmatlanítás

- A készüléket, a tartozékokat és a csomagolást környezetbarát módon kell újrahasznosítani.

Az áthúzott szeméttároló azt jelzi, hogy a készüléket élettartama végén a nem szelektált kommunális hulladéktól elkülönítve kell gyűjteni.



Ez a termék a 2012/19/EU európai irányelv hatálya alá tartozik. A terméket ne a háztartási hulladékba dobja, hanem a kommunális gyűjtőhelyeken keresztül újrahasznosításra! A használaton kívüli eszköz ártalmatlanításának lehetőségei megtalálhatók a városi vagy városi közigazgatásban.



Points de collecte sur www.quefairedemesdechets.fr



A csomagolás környezetbarát anyagokból áll, melyeket a helyi újrahasznosító pontokon tud ártalmatlanítani.

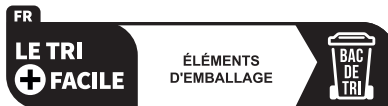

A Trimán logó csak Franciaországban érvényes.



A hulladékok szétválogatásakor vegye figyelembe a csomagolóanyagok címkéit, amelyeket a következő jelentésű rövidítésekkel (a) és számokkal (b) jelölnek: 1-7: Műanyagok/20-22: Papír és kartonpapír/80-98: Kompozit anyagok.

5.1 Környezeti fenntarthatóság és az anyagok ártalmatlanítása

A kenőolaj nem kerülhet a talajba, a vízbe vagy a szennyvízbe. A kenőolaj speciális hulladék, amelyet ennek megfelelően kell ártalmatlanítani. Tartsa be a helyi előírásokat. A kenőolajat, valamint a maradékokat tartalmazó csomagolóanyagokat a helyi gyűjtőhelyen, benzinkúton, vagy az olajkereskedőnél selejteztesse le.

* A nem szennyezett ill. tisztított csomagolóanyagok újrahasznosíthatók.

A kompresszor olaj nélkül üzemel, így a kondenzvíz ártalmatlanításakor nem kell különleges útmutatásokat betartani.

6. Jótállási tájékoztató

 JÓTÁLLÁSI TÁJÉKOZTATÓ	
A termék megnevezése: Kompresszor 24 l	Gyártási szám: IAN 423284_2204
A termék típusa: PKO 248 A1	
A gyártó cégneve, címe és email címe: ROWI Germany GmbH Werner-von-Siemens-Str. 27 76694 Forst, NÉMETORSZÁG Lidl-services@rowi-group.com	Szerviz neve, címe, telefonszáma: ROWI Germany GmbH Werner-von-Siemens-Str. 27 76694 Forst, NÉMETORSZÁG Lidl-services@rowi-group.com +800 7694 7694
Az importáló és forgalmazó cégneve és címe: Lidl Magyarország Kereskedelmi Bt., H-1037 Budapest, Rádl árok 6.	

1. A jótállási idő a Magyarország területén, Lidl Magyarország Kereskedelmi Bt. üzletében történt vásárlás napjától számított 3 év, amely jogvesztő. A jótállási idő a fogyasztó részére történő átadással, vagy ha az üzembe helyezést a forgalmazó, vagy annak megbízottja végzi, az üzembe helyezés napjával kezdődik.
2. A jótállási igény a jótállási jeggyel és/vagy a vásárlást igazoló blokkal érvényesíthető. A jótállási jegy szabálytalan kiállítása, vagy átadásának elmaradása nem érinti a jótállási kötelezettség-vállalás érvényességét. Kérjük, hogy a vásárlás tényének és időpontjának bizonyítására őrizze meg a pénztári fizetésnél kapott jótállási jegyet és a vásárlást igazoló blokkot.
3. A vásárlástól számított három munkanapon belül érvényesített csereigény esetén a forgalmazó köteles a terméket kicserélni, feltéve ha a hiba a rendeltetésszerű használatot akadályozza. A jótállási jogokat a termék tulajdonosaként a fogyasztó érvényesítheti az áruházakban, valamint a jótállási tájékoztatóban feltüntetett szervizekben. (A magyar Polgári Törvénykönyv alapján fogyasztónak minősül a szakmája, önálló foglalkozása vagy üzleti tevékenysége körén kívül eljáró természetes személy.)

A jótállás ideje alatt a fogyasztó hibás teljesítés esetén kérheti a termék kijavítását, kicserélését, vagy ha a termék nem javítható vagy cserélhető, vagy az a forgalmazónak aránytalan többletköltséggel járna, illetve a fogyasztó kijavításhoz, kicseréléshez fűződő érdeke alapos ok miatt megszünt, árleszállítást kérhet, vagy elállhat a szerződéstől és visszakérheti a vételárat. A kijavítás során a termékbe csak új alkatrész kerülhet beépítésre.
4. A fogyasztó a hiba felfedezése után a lehető legrövidebb időn belül köteles a hibát bejelenteni és a terméket a jótállási jogok érvényesítése céljából átadni. A hiba felfedezésétől számított két hónapon belül bejelentett jótállási igényt időben közöltnek kell tekinteni. A közlés elmaradásából eredő kárért a fogyasztó felelős. A jótállási igény érvényesíthetőségének határideje a termék, vagy fődarabjának kicserélése esetén a csere napján újraindul.
5. A rögzített bekötésű, illetve a 10 kg-nál súlyosabb, vagy tömegközlekedési eszközön nem szállítható terméket az üzemeltetés helyén kell megjavítani. Abban az esetben, ha a javítás a helyszínen nem végezhető el, a termék ki- és visszaszereléséről, valamint szállításáról a forgalmazónak kell gondoskodnia.
6. A jótállás nem áll fenn, ha a hiba a nem rendeltetésszerű használatból, átalakításból, helytelen tárolásból, vagy a használati utasítástól eltérő kezeléssel, vagy bármely a vásárlást követő behatásból fakad, vagy elemi kár okozta, és azt a forgalmazó, vagy a szerviz bizonyítja. A jótállás nem vonatkozik a mozgó kopó alkatrészek (világítótestek, gumiabroncsok stb.) rendeltetésszerű elhasználódására. A szerviz és a forgalmazó a kijavítás során nem felel a terméken a fogyasztó vagy harmadik személyek által tárolt adatokért vagy beállításokért.
7. Fogyasztói jogvita esetén a fogyasztó a megyei (fővárosi) kereskedelmi és iparkamarák mellett működő békéltető testület eljárását is kezdeményezheti.

A jótállás a fogyasztó törvényből eredő szavatossági jogait és azok érvényesíthetőségét nem érinti.

Kijavítást ellenőrző szelvény:

A jótállási igény bejelentésének időpontja:	A hiba oka:
Javításra átvétel időpontja:	A hiba javításának módja:
A fogyasztó részére történő visszaadás időpontja:	
A szerviz bélyegzője, kelt és aláírás:	

Kicserélést ellenőrző szelvény:

A jótállási igény bejelentésének időpontja:
Kicserélés időpontja:
A cserélő bolt bélyegzője, kelt és aláírás:



A www.lidl-service.com oldalon elérheti ezt a kézikönyvet és számos más kézikönyvet, termékvideót és szoftvert is letölthet. Ezzel a QR-kóddal közvetlenül a Lidl szerviz oldalára léphet (www.lidl-service.com) és a cikkszám (IAN 423284_2204) megadásával megnyithatja kezelési útmutatóját.

7. Szerviz

Ha a ROWI Germany termékének működése során problémák merülnek fel, kérjük hogy az alábbiak szerint járjon el:

Kapcsolatfelvétel

A ROWI Németországi Szervizcsapatának elérhetősége:

ROWI Germany GmbH
Werner-von-Siemens-Str. 27
76694 Forst
NÉMETORSZÁG
Lidl-services@rowi-group.com
Szerviz forródrót: +800 7694 7694
(vezetékes hálózatról ingyenesen hívható)

IAN 423284_2204

A legtöbb probléma orvosolható szervizcsapatunk átfogó műszaki tanácsadósának igénybevételeivel.

8. Az eredeti megfelelőségi nyilatkozat fordítása

Mi, a **ROWI** Germany GmbH, Werner-von-Siemens- Str. 27, 76694 Forst, Németország, ezennel kijelentjük, hogy ez a termék megfelel az alábbi szabványoknak, normatív dokumentumoknak és EU-irányelveknek:

Gépekről szóló irányelv: 2006/42/EK

Elektromágneses összeférhetőségről szóló irányelv 2014/30/EU

Kültéri berendezésekre vonatkozó irányelv:

2000/14/EK + 2005/88/EK

Tanúsítóhely: Nr. 0036 // TÜV SÜD Industrie Service GmbH, Westendstraße 199, 80686 München, Németország Megfelelőség kiértékelési eljárás a VI. melléklet alapján L_{WA} hangteljesítményszint: Mérés: 92,6 dB(A) – Garantiált: 95 dB(A)

Nyomástartó berendezésekre vonatkozó irányelv: 2014/29/EU

RoHS-irányelv: 2011/65/EU* az (EU) 2015/863 delegált irányelvvel együtt

Alkalmazott harmonizált szabványok:

EN 1012-1:2010

EN 62841-1:2015

EN IEC 61000-6-1:2019

EN IEC 61000-6-3:2021

Készülék megnevezése: Kompresszor 24 l

Modellszám: PKO 248 A1

Gyártás éve: 10/2022

Tételszám: IAN 423284_2204

Dokumentációért felelős személy: Marc Stockenberger

Hely: Forst

Dátum/gyártó aláírása: 2022.09.06.



Marc Stockenberger

Ügyvezető igazgató

A továbbfejlesztés értelmében vett technikai változtatások fenntartva.

A megfelelőségi nyilatkozat kiadásáért kizárólag a gyártó felel.

* A fent leírt nyilatkozat tárgya megfelel a az egyes veszélyes anyagok elektromos és elektronikus berendezésekben való alkalmazásának korlátozásáról szóló, 2011. június 8-i 2011/65/EU európai parlamenti és tanácsi irányelv rendelkezései.

1. Uvod	136
1.1 Pravilna uporaba	136
1.2 Obseg dobave	136
1.3 Oprema	136
1.4 Tehnični podatki	137
2. Varnostni napotki	138
2.1 Splošni varnostni napotki za električna orodja	138
2.2 Dodatni varnostni napotki	139
2.3 Obratovanje tlačne posode (v skladu z direktivo za tlačne posode)	139
2.4 Preostala tveganja	140
3. Upravljanje kompresorja	140
3.1 Pred zagonom	140
3.1.1 Stopala za montažo	140
3.1.2 Montaža koles	140
3.1.3 Nastavitev enote	140
3.2 Uvedba v obratovanje	140
3.2.1 Vklp/izklop	140
3.2.2 Prednastavitve zračnega tlaka	140
3.2.3 Nastavitev zračnega tlaka	141
3.2.4 Varnostni ventil	141
3.2.5 Izpustite kondenzat	141
3.2.6 Sprostitev presežnega tlaka (prilagoditev tlaka)	141
4. Čiščenje, vzdrževanje, transport in skladiščenje s strani uporabnika	141
4.1 Varnostni ukrepi	141
4.2 Vzdrževanje tlačne posode	141
4.3 Čiščenje	142
4.4 Prevoz	142
4.5 Skladiščenje	142
4.6 Odpravljanje napak	142
4.7 Seznam rezervnih delov za varnostno kritične aplikacije	142
4.8 Deli in potrošni material, ki jih je treba redno preverjati in po potrebi zamenjajte:	142
5. Odlaganje	142
5.1 Združljivost z okoljem in odstranjevanje materiala	143
6. Garancijski List	143
7. Servis	143
8. Prevod originalne izjave o skladnosti C E	144

KOMPRESOR 24 L - PKO 248 A1

1. Uvod

Prisrčne čestitke za nakup vaše lastne naprave. S tem ste se odločili za visoko kakovosten izdelek. Navodila za uporabo so sestavni del tega izdelka. Vsebujejo pomembne napotke za varnost, uporabo in odlaganje. Pred uporabo izdelka se seznanite z vsemi upravljalnimi in varnostnimi napotki. Izdelek uporabljajte samo kot je opisano in na navedenih področjih uporabe. Ob predaji izdelka tretjim predajte zraven vso dokumentacijo.

1.1 Pravilna uporaba

Kompresor je namenjen za obratovanje orodij na stisnjen zrak v domači delavnici. Zasnovan je za to, da sesa čist, neprašen, suh in neobremenjen zrak okolice in ga stiska. Zrak okolice ne sme vsebovati agresivnih ali gorljivih primesi. Kompresor je dovoljeno uporabljati samo v zaprtih prostorih z zadostnim zračenjem. Na kompresor je mogoče priključiti orodja na stisnjen zrak, ki se uporabljajo za pihanje, vijačenje, spenjanje in lakiranje. Glede pravilne uporabe teh orodij na stisnjen zrak si preberite ustrezna navodila za uporabo. Kompresor in priključeno orodje na stisnjen zrak lahko upravlja samo usposobljeno oseba. Za osebe z omejenimi fizičnimi, senzoričnimi ali duševnimi sposobnostmi ter otroke in mladostnike je upravljanje kompresorja in priključenih zračnih orodij prepovedano. Predvidena uporaba vključuje tudi upoštevanje vseh informacij v teh navodilih za uporabo.

Kakršna koli drugačna uporaba ali spreminjanje izdelkov se šteje za neprimerno in predstavlja veliko tveganje za nesreče. Ne prevzemamo odgovornosti za škodo, ki bi nastala zaradi nepravilne uporabe. Izdelki so namenjeni samo za zasebno uporabo in se ne smejo uporabljati v komercialne ali industrijske namene.

1.2 Obseg dobave

- 1 Kompresor
- 2x Kolo
- 1 Stojalo

- **Material za montažo:**
 - 3x Matica
 - 2x Kolesni vijak
 - 1x Vijak s šestkotno glavo

1.3 Oprema

- 1 Stikalo za vklop/izklop
- 2 Transportni ročaj
- 3 Regulator tlaka
- 4 Varnostni ventil
- 5 Hitra spojka (za priključitev na cev)
- 6 Merilnik tlaka
- 7 Tlačna posoda (kotel)
- 8 Stojalo
- 9 Izpustni čep (za kondenzacijsko vodo)
- 10 Kolesa, vključno s pokrovčki pesta
- 11 Kolesni vijaki
- 12 Oreščki
- 13 Vijak s šestkotno glavo

1.4 Tehnični podatki

Merilna napetost: 230 V~ 50 Hz (~ Izmenični tok)
 Merilna moč: 1100 W
 Način obratovanja: S3 50%*



Najvišje število obratov kompresorja: 2850 min⁻¹
 Prostornina tlačne posode: 24 l



Najvišji dovoljeni tlak: najv. 8 bar
 Teo. sesalna moč pribl. 200 l/min
 Teo. oddajna moč pribl. 55 l/min (7 bar)

IP30 Kategorija zaščite: IP30**



Mere: 630 x 320 x 575 mm
 Skupna masa (brez kabla in opreme): 21,8 kg

* To pomeni, da lahko kompresor deluje v časovnem razponu od 10 minut za 5 minuti in preostalih 5 minut se mora ponovno ohlajati (pri temperaturi okolice 20 °C).

** **IP3X:** Zaščita pred vdorom tujkov $\varnothing > 2,5$ mm.
 Orodja in žice držite stran.

IPX0: Brez zaščite proti vodi, torej naprave ni dovoljeno uporabljati v vlažnih ali mokrih prostorih ali v dežju.

TIPSKA TABLICA

PARKSIDE
PKO 248 A1
 230 V~, 50Hz
 1100W (S3 50%)

2850 min⁻¹
 max. 8 bar
 21,8 kg

IP30

Manufactured: 10/2022
 IAN: 423284_2204
 S./N.: _____

WEEE
PARKSIDE

WARNING

ROWI Germany GmbH
 Werner-von-Siemens-Str. 27
 76694 Forst | Germany
 Lidl-services@rowi-group.com

PLAKETA

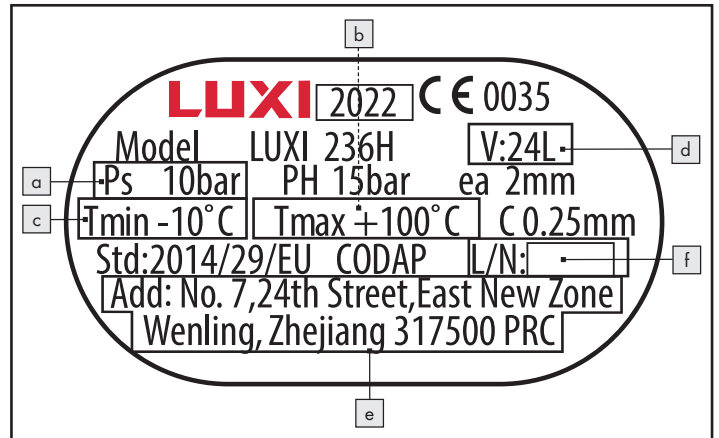

- a) največji dovoljen obratovalni tlak (PS v barih);
 b) največja obratovalna temperatura (Tmax v °C);
 c) najmanjša obratovalna temperatura (Tmin v °C);
 d) prostornina posode (V v l);
 e) Ime, registrirano trgovsko ime oz. registrirana blagovna znamka in naslov proizvajalca;
 f) Tip in serijska oz. šaržna oznaka posode.

Pojasnila o vseh simbolih, ki se nahajajo na izdelku

	OPOZORILO Pred prvim zagonom preberite navodila za uporabo.
	Priročnik za uporabo je treba prebrati.
	Stroja ne izpostavljajte dežju. Napravo postavljajte, skladiščite in upravljajte samo v suhih pogojih okolice.
	Nevarnost vročih temperatur
	Naprava kompresorja se lahko zažene brez opozorila.
IP30	Kategorija zaščite
	Pipe ne odpirajte, preden ne priključite zračne cevi.
	Ne zaganjajte
	Uporabljajte zaščito oči
	Uporabljajte zaščito dihal
	Uporabljajte zaščito sluha
	Uporabljajte zaščitne rokavice
	Zajamčena raven zvočne moči

Vrednosti emisij hrupa

Nivo zvočnega tlaka $L_{pA} = 72,6$ dB (A)

Negotovost $K_{pA} = 2,67$ dB

Nivo moči zvočnega tlaka $L_{WA} = 92,6$ dB (A)

Negotovost $K_{WA} = 2,67$ dB

Zajamčena raven zvočne moči $L_{WA} = 95$ dB (A)

Uporabljajte zaščito sluha!

OPOMBA

- Raven hrupa, navedena v teh navodilih, je bila izmerjena v skladu s standardiziranim meritvenim postopkom in se lahko uporablja za primerjavo enot.

OPOZORILO!

- Emisije hrupa med dejansko uporabo stroja se lahko razlikujejo od navedenih vrednosti, kar je odvisno od načina uporabe stroja, zlasti od vrste obdelovanca, ki se obdeluje, in uporabljene dodatne opreme.

2. Varnostni napotki

2.1 Splošni varnostni napotki za električna orodja



OPOZORILO Preberite vse varnostne informacije, navodila, ilustracije in tehnične podatke, ki so priloženi temu električnemu orodju. Neupoštevanje naslednjih navodil lahko povzroči električni udar, požar in/ali hude telesne poškodbe.

VSE VARNOSTNE NAPOTKE IN NAVODILA SHRANITE ZA PRIHODNJO UPORABO.

Izraz »električno orodje«, uporabljen v varnostnih navodilih, se nanaša na električno orodje, ki se napaja iz električnega omrežja (z omrežnim kablom), ali električno orodje, ki se napaja iz baterije (brez omrežnega kabla).

1) Varnost na delovnem mestu

- Vaše delovno območje naj bo čisto in dobro osvetljeno.** Nered in neosvetljena delovna območja lahko pripeljejo do nezgod.
- Z električnim orodjem ne delajte v eksplozivnih okoljih z vnetljivimi tekočinami, plini ali prahom.** Električna orodja proizvajajo iskre, ki lahko vžgejo prah ali hlape.
- Otroke in druge osebe med uporabo električnega orodja držite stran.** Če ste nepozorni, lahko izgubite nadzor nad električnim orodjem.

2) Električna varnost

- Priključni vtič električnega orodja mora ustrezati vtičnici. Vtiča na noben način ni dovoljeno spreminjati. Ne uporabljajte adapterskih vtičev skupaj z zaščitno ozemljenimi električnimi orodji.** Nespremenjeni vtiči in ustrezne vtičnice znižujejo tveganje električnega udara.
- Izogibajte se telesnemu stiku z ozemljenimi površinami, kot so cevi, grelniki, štedilniki in hladilniki.** Obstaja povečano tveganje električnega udara, če je vaše telo ozemljeno.
- Električna orodja držite stran od dežja ali mokrote.** Vdor vode v električno orodje zvišuje tveganje električnega udara.
- Napajalnega kabla ne uporabljajte napačno za prenašanje ali obešanje električnega orodja ali za izvlek vtiča iz vtičnice.** Priključni kabel naj ne bo izpostavljen vročini, olju, ostrim robovom ali gibljivim delom. Poškodovani ali zapleteni priključni kabli povečujejo nevarnost električnega udara.
- Pri delu z električnim orodjem na prostem uporabljajte samo podaljške, ki so primerni tudi za uporabo na prostem.** Uporaba podaljška, ki je primeren za uporabo na prostem, zmanjšuje nevarnost električnega udara.
- Če je delovanje električnega orodja v vlažnem okolju neizogibno, uporabite odklopnik preostalega toka.** Uporaba odklopnika preostalega toka zmanjša nevarnost električnega udara.

3) Varnost oseb

- Pri delu z električnim orodjem bodite pozorni, pazite, kaj počnete, in uporabljajte zdravo pamet. Električnega orodja ne uporabljajte, če ste utrujeni ali pod vplivom drog, alkohola ali zdravil.** Trenutek nepredvidnosti pri uporabi električnega orodja lahko privede do resnih poškodb.
- Nosite osebno zaščitno opremo in vedno zaščitna očala.** Nošenje osebne zaščitne opreme, kot so maska proti prahu, nedrseči varnostni čevlji, trda kapa ali zaščita sluha, odvisno od vrste in uporabe električnega orodja, zmanjša tveganje za poškodbe.
- Preprečite nenameren prvi zagon. Prepričajte se, da je električno orodje izklopljeno, preden ga priključite na napajanje in/ali akumulator, ga vzamete v roke ali prenašate.** Če imate pri prenašanju električnega orodja prst na stikalu ali če priključite električno orodje na napajanje, ko je vklopljeno, lahko pride do nesreč.
- Pred vklopom električnega orodja odstranite nastavitvena orodja ali ključe.** Orodje ali ključ, zagozden v vrtljivem delu električnega orodja, lahko povzroči poškodbe.
- Preprečite neobičajno telesno držo. Zagotovite, da varno stojite in vedno bodite v ravnotežju.** Tako lahko električno orodje bolje nadzorujete v nepričakovanih situacijah.
- Nosite ustrezna oblačila. Ne nosite širokih oblačil ali nakita. Lase, oblačila in rokavice držite stran od premikajočih se delov. Ohlapna oblačila, nakit ali dolgi lasje se lahko zajamejo v premikajoče se dele.**
- Če je mogoče namestiti naprave za odsesavanje in zbiranje prahu, se prepričajte, da so pravilno priključene in uporabljene.** Uporaba sesalnika za prah lahko zmanjša nevarnosti zaradi prahu.
- Ne pustite se premamiti z lažnim občutkom varnosti in ne zanemarite varnostnih pravil za električna orodja, tudi če električno orodje poznate in ste ga že večkrat uporabili.** Nepredvidno ravnanje lahko v delčku sekunde privede do resnih poškodb.

4) Uporaba in ravnanje z električnim orodjem

- a) **Električnega orodja ne preobremenjujte. Za delo uporabljajte za to ustrezno električno orodje.** *Z ustreznim električnim orodjem boste delali bolje in bolj varno v navedenem območju zmogljivosti.*
- b) **Ne uporabljajte električnega orodja, katerega stikalo je okvarjeno.** *Električno orodje, ki ga ni več mogoče vklopiti ali izklopiti, je nevarno in ga je treba popraviti.*
- c) **Pred prilagajanjem orodja, menjavo vstavljenih delov orodja ali odložitvijo električnega orodja izključite vtič iz vtičnice in/ali odstranite odstranljivo baterijo.** *Ta previdnostni ukrep preprečuje nenameren zagon električnega orodja.*
- d) **Neuporabljen električno orodje hranite zunaj dosega otrok. Električnega orodja ne dovolite uporabljati nikomur, ki ga ne pozna ali, ki ni prebral teh navodil.** *Električno orodje je nevarno, če ga uporabljajo neusposobljene osebe.*
- e) **Električna orodja in vstavna orodja skrbno negujte. Preverite, ali gibljivi deli pravilno delujejo in niso zatakneni, ali so deli zlomljeni ali poškodovani tako, da je delovanje električnega orodja moteno. Pred uporabo električnih orodij je potrebno poškodovane dele popraviti.** *Številne nezgode imajo svoj vzrok v slabo vzdrževanih električnih orodjih.*
- f) **Rezalna orodja naj bodo ostra in čista.** *Skrbno vzdrževana rezalna orodja z ostrimi rezalnimi robovi se manj zataknejo in jih je lažje voditi.*
- g) **Električna orodja, dodatno opremo, orodja za vstavljanje itd. uporabljajte v skladu s temi navodili. Pri tem upoštevajte delovne pogoje in dejavnost, katero nameravate izvajati.** *Uporaba električnih orodij za druge namene, kot so predvideni, lahko privede do nevarnih situacij.*
- h) **Ročaji in površine ročajev naj bodo suhi, čisti in brez olja in masti.** *Spolzki ročaji in oprijemalne površine ne omogočajo varnega upravljanja in nadzora električnega orodja v nepredvidenih situacijah.*

5) Servis

- a) **Električno orodje lahko popravlja le usposobljeno osebje in le z originalnimi rezervnimi deli.** *S tem bo zagotovljeno, da se ohrani varnost električnega orodja.*

2.2 Dodatni varnostni napotki

- Kompresorja ne izpostavljajte dežju.
- Pri uporabi pršila in pribora za pršenje (npr. pištol za brizganje barve) med polnjenjem vzdržujte razdaljo od naprave. Ne pršite v smeri kompresorja!
- Zagon motorja je pri nizkih temperaturah pod 0 °C prepovedan.
- Izogibajte se velikim obremenitvam cevne sistema z uporabo gibljivih cevnih priključkov, da se izognete zvijanju.

OPOZORILO!

Vse cevi in priključki cestnih kompresorjev morajo biti primerni za uporabo na gradbiščih pri največjem dovoljenem tlaku. Priporočljivo je, da so napajalne cevi pri tlakah nad 7 barov opremljene z varnostnim kablom, npr. žično vrvjo.

- Kompresor upravljajte z napravo za preostali tok (RCD) z izklopnim tokom največ 30 mA. Uporaba naprave za preostali tok zmanjša tveganje električnega udara.
- Če je napajalni kabel te naprave poškodovan, ga je treba zamenjati s posebnim priključnim kablom, ki je na voljo pri proizvajalcu ali njegovi službi za stranke.
- Upoštevajte predpise za preprečevanje nezgod. Dodatno k napotkom v teh navodilih za uporabo je potrebno upoštevanje splošnih varnostnih predpisov in predpisov za preprečevanje nezgod pri delu tukajšnjih organov.
- Navodila za uporabo morajo biti vedno v neposredni bližini kompresorja in na voljo osebjem, ki z njim upravlja.

OPOZORILO!

Kompresorja ne smete uporabljati v potencialno eksplozivnem okolju. Kamini, odprte luči ali stroji, ki proizvajajo iskre, ne smejo biti prisotni ali delovati.

- Na območjih, v katerih delate, ne uživajte hrane, ne pijte in ne kadite.
- Uporabljati samo v dobro prezračenih prostorih ali zagotoviti lokalno odsesavanje zraka.
- Zaščita pred vodo ni zagotovljena, zato naprave ne smete uporabljati v vlažnih ali mokrih prostorih, v dežju ali v prostorih, kjer je prisotna barva in/ali prašna megla. Poskrbite, da naprava med delovanjem ali skladiščenjem ne pride v stik z vodo ali vlago. Dovoljena je kratkotrajna uporaba kompresorja na prostem v suhem okolju. S tem kompresorjem **NI DOVOLJENO** sesati gorljivih plinov (E₂) in/ali barvne ali prašne meglice.
- Preprečiti stik z vročimi deli. Ne dotikajte se vročih delov na napravi. Upoštevajte, da lahko različni sestavni deli shranjujejo toploto in tako povzročajo opekline tudi po koncu uporabe naprave.
- Napravo uporabljajte izključno s pomočjo za to predvidenega transportnega držala.

2.3 Obratovanje tlačne posode (v skladu z direktivo za tlačne posode)

1. Vsaka oseba, ki upravlja tlačno posodo, jo mora vzdrževati v ustreznem stanju, jo pravilno upravljati, spremljati, nemudoma opraviti vsa potrebna popravila in sprejeti varnostne ukrepe, ki jih zahtevajo okoliščine.
2. Nadzorni organi lahko v posameznih primerih odredijo potrebne ukrepe spremljanja.
3. Tlačne posode ni dovoljeno uporabljati, če ima napake, ki ogrožajo zaposlene ali tretje osebe.
4. Tlačno posodo je treba redno preverjati glede poškodb, npr. rje. Če opazite kakršne koli poškodbe, se takoj obrnite na servisni center.

2.4 Preostala tveganja

Tudi ob pravilnem upravljanju stroja, še vedno obstajajo preostala tveganja. Pri načrtovanju in izdelavi tega stroja se lahko pojavijo naslednje nevarnosti:

- Poškodbe pljuč, če ne uporabljate ustrezne zaščite dihal.
- Poškodbe sluha, če ne nosite ustrezne zaščite sluha.
- Poškodbe zdravja zaradi emisij vibracij, če se naprava uporablja dlje časa ali če ni ustrezno upravljana in vzdrževana.

OPOZORILO!

- Ta stroj med delovanjem ustvarja elektromagnetno polje. V določenih okoliščinah lahko to polje vpliva na aktivne ali pasivne medicinske vsadke. Da bi zmanjšali tveganje resnih ali smrtnih poškodb, priporočamo, da se osebe z medicinskimi vsadki pred uporabo stroja posvetujejo s svojim zdravnikom in proizvajalcem medicinskega vsadka.

3. Upravljanje kompresorja

3.1 Pred zagonom

Z naprave odstranite ves embalažni material in transportne ključavnice. Preverite, ali je vsebina paketa popolna in nepoškodovana. Če je mogoče, embalažo shranite do izteka garancijskega roka.

3.1.1 Stopala za montažo

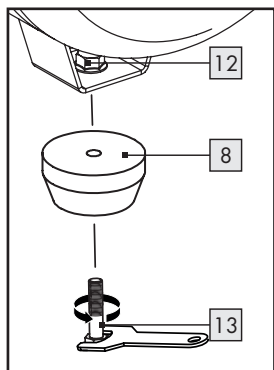

- Stojalo **8** pritrdite z vijakom s šestkotno glavo **13** in matico **12**, kot je prikazano na sliki.
- Ključ z odprtim koncem (12 mm / 13 mm) ni vključen v obseg dobave.

3.1.2 Montaža koles

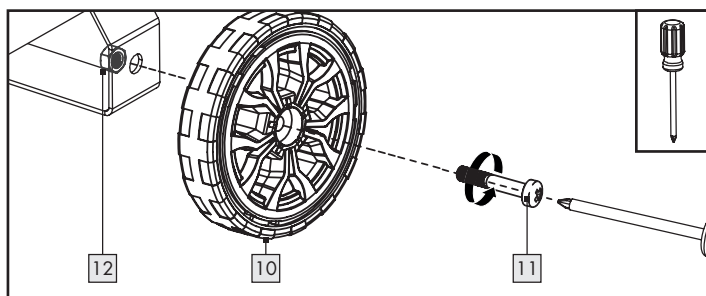

- Skozi luknjo v kolesu **10** vstavite kolesni vijak **11**.
- Kolesni vijak **11** vstavite skozi luknjo v kolesni povezavi.
- Kolo **10** pritrdite z matico **12**.
- Ponovite te korake za namestitev drugega kolesa **10**.
- Ključ z odprtim koncem (14 mm) ni vključen v obseg dobave.

3.1.3 Nastavitev enote

Za varno in brezhibno delovanje naprave mora mesto namestitve izpolnjevati naslednje zahteve:

- Tla morajo biti trdna, ploska in vodoravna. Naprave ne postavljajte v vroče, mokro ali zelo vlažno okolje ali v bližino vnetljivega materiala.
- Vtičnica mora biti lahko dostopna, da lahko po potrebi zlahka odklopite omrežni vtič. Odsvetujemo uporabo kableskega podaljška. Dolgi napajalni kabli lahko povzročijo padec napetosti in tako preprečijo zagon motorja.
- Če morate kljub temu uporabiti podaljšek kabla, poskrbite, da ne bo daljši od 5 m in da bo njegov presek vsaj 1,5 mm². Kabelski podaljšek **VEDNO** uporabljajte v odvitem stanju!

3.2 Uvedba v obratovanje

PRED PRIKLJUČITVIJO ZRAČNEGA ORODJA NA KOMPRESOR PREBERITE NAVODILA ZA UPORABO!



Prepričajte se, da je stikalo za vklop/izklop **1** pritisnjeno navzdol. Kompresor priključite na ozemljeno vtičnico, zaščiteno z odklopnikom preostalega toka.

3.2.1 Vklop/izklop

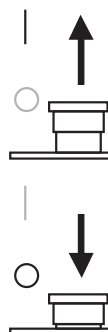

Potegnite stikalo za vklop/izklop **1** navzgor. Kompresor je vklopljen.

Če želite izklopiti kompresor, pritisnite stikalo za vklop/izklop **1** navzdol.

3.2.2 Prednastavitve zračnega tlaka

Naslednji tlaki so predhodno nastavljeni:

- Vklopni tlak: pribl. 6 bar
- Izklopni tlak: pribl. 8 bar

3.2.3 Nastavitev zračnega tlaka

- Z regulatorjem tlaka [3] lahko nastavite zelen tlak (0 do 8 bara). Pri tem bodite pozorni na tipsko tablico orodja za stisnjen zrak, katerega priklapljate!



- Dejanski tlak lahko odčitate na manometru [6]. Ta se dobavi s hitrim priključkom [5].

3.2.4 Varnostni ventil

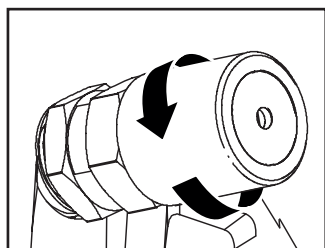

- Varnostni ventil [4] je nastavljen na najvišje dovoljen tlak tlačne posode [7]. Ni dovoljeno, da bi varnostni ventil [4] prestavljali ali pa odstranili povezovalno varovalko med izpustno matico in njeno kapico.
- Izpustno matico za odpiranje obrnite v nasprotni smeri urinega kazalca, da odprete izpust varnostnega ventila [4].

- Varnostni ventil [4] sedaj slišno izpusti zrak. Nato privijte izpustno matico ponovno v smeri urinega kazalca.

OPOMBA

Ponovite ta postopek na vsakih 30 obratovalnih ur ali vsaj trikrat na leto.

3.2.5 Izpustite kondenzat

Na dnu kotla [7] se zbira kondenzat.

- Izpustni vijak [9] na spodnji strani kotla popolnoma odprite ☹.
- Kompresor nagnite na stran, tako da je izpustni čep [9] na najnižji točki kotla [7], in počakajte, da kondenzacija popolnoma odteče.
- Nato ponovno zaprite izpustni vijak [9] ☺.

POZOR

Kondenzat je dovoljeno izpustiti samo, če kotel [7] **NI** pod pritiskom.

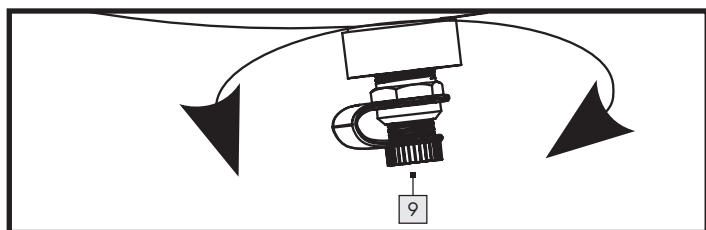

OPOMBA

Po vsakem obratovanju, vendar vsaj enkrat na teden, izpustite kondenzat.

3.2.6 Sprostitev presežnega tlaka (prilagoditev tlaka)

- Izklopite kompresor.
- Izrabite presežni tlak z orodjem na stisnjen zrak v prostem teku.

4. Čiščenje, vzdrževanje, transport in skladiščenje s strani uporabnika

Vaš kompresor skrbno in redno čistite in vzdržujte. Samo tako je mogoče zagotoviti brezhibno obratovanje in dolgo življenjsko dobo.

Neodvisno od števila delovnih hodov oz. aktiviran je po vsaki uporabi potrebno vzdrževanje in čiščenje naprave.

4.1 Varnostni ukrepi

Pri vzdrževanju in čiščenju obvezno upoštevajte naslednje napotke:

- Kompresor izklopite s pritiskom stikala za vklop/izklop [1] navzdol.
- Kompresor izklopite iz električnega napajanja tako, da izvlečete omrežni vič. Tako je kompresor ločen z energetske oskrbe.
- S kompresorja izpustite tlak, preprečite materialno škodo. Na kompresor lahko npr. priključite izpihivalno pištolo za stisnjen zrak in tako izpraznite tlačno posodo [7].
- Bodite pozorni na v teh navodilih navedene napotke za odlaganje med odpadke. Neustrezno odlaganje med odpadke lahko škodi okolju ali vašemu zdravju.
- Pred servisiranjem očistite enoto vseh nevarnih snovi, ki so se morda na njej nabrale (zaradi delovnih postopkov). Preprečite vsak stik kože s temi snovmi. Če pride koža v stik z nevarnim prahom, lahko pride do hudega dermatitisa. Če med vzdrževalnimi deli nastaja ali se meša prah, ga lahko vdihavate.
- Vedno nosite zaščitne rokavice in zaščitno masko!
- Napravo lahko upravljajo in vzdržujejo samo osebe, ki so za to poučene. Popravila lahko izvajajo le usposobljene osebe.

Če je mogoče, mora preglede, nastavitve in vzdrževalna dela opravljati ista oseba ali njen namestnik in jih dokumentirati v knjigi vzdrževanja.

4.2 Vzdrževanje tlačne posode

- Po vsakem delu, vendar vsaj enkrat na teden, izpustite kondenzacijsko vodo. Kondenzat je dovoljeno izpustiti samo, če je kotel [7] **NI** pod pritiskom.
- Vsaj trikrat letno je potrebno varnostni ventil [4] odpreti in ponovno zapreti. Varnostni ventil [4] ščiti kompresor. Ščiti posodo pod tlakom [7]. Ko zrak v posodi [7] doseže ali preseže najvišji dovoljeni delovni tlak, se odpre ventil [4] in omogoči izstop stisnjenega zraka, s čimer se zmanjša tlak v kompresorju.

4.3 Čiščenje

- Napravo čistite le, ko je izklopljena in hladna.
- Ohišje naprave čistite le z rahlo vlažno in mehko krpo. Nikoli ne uporabljajte abrazivnih in/ali praskajočih čistilnih sredstev.
- Poskrbite, da med čiščenjem v enoto ne pride vlaga, da se izognete nepopravljivim poškodbam naprave.
- Usedline prahu lahko odstranite tudi s pihalno pištolo s stisnjenim zrakom (pri nizkem tlaku).

4.4 Prevoz

- S transportnim ročajem [2] se kompresor lahko prevaža na kolesi [10].

4.5 Skladiščenje

- Za zaščito pred onesnaženjem je treba kompresor po vsaki uporabi pokriti. Embalažo lahko uporabite za shranjevanje kompresorja.
- Kompresorja ne pokrivajte, dokler se popolnoma ne ohladi.
- Kompresor in navodila za uporabo hranite skupaj. Napravo in njeno dodatno opremo hranite v temnem, suhem, neprašnem in nemrzlem prostoru.

4.6 Odpravljanje napak

Motnja	Morebiten vzrok (morebitni vzroki)	Odprava
Motor se ne zažene.	Brez ali prenizka napetost.	Zagotovite, da je vtič vstavljen v vtičnico. Preverite varovalko in jo po potrebi zamenjajte. Preverite omrežno napetost.
	Zunanja temperatura prenizka.	Zagotovite +5 °C temperature okolja.
	Naprava ni vklopljena.	Aktivirajte stikalo za vklop/izklop [1] na položaj „I“, da vklopite kompresor.
	Podaljšek je predolg ali preveč tanek.	Podaljšek zamenjajte (vsaj 1,5 mm ² , najv. 5 m dolžine).
Neobičajni zvoki	Tlačne povezave so zrahljane.	Preverite vse posamezne povezovalne tele in jih po potrebi previdno privijte.
Močno vibriranje	Tlačne povezave so zrahljane.	Vzdrževanje in popravila kompresorja.
Kompresor se pogosto vklopi.	Kompresor je preobremenjen.	Upoštevajte navodila proizvajalca vašega orodja ali naprave, predvsem glede potrebne količine stisnjenega zraka.
	Preveč kondenzata v kotlu [7].	Redno izpraznite kotel [7].
Kompresor deluje brez prekinitve / kompresor ne dosega izklopnega pritiska.	Priključeno orodje na stisnen zrak in -naprave imajo previsoko porabo zraka.	Upoštevajte navodila proizvajalca vašega orodja na stisnen zrak, še posebej potrebne količine stisnjenega zraka.
	Hitri spoji [5] ne tesnijo.	Hitri spoj [5] preveriti in po potrebi zamenjati.
	Tlačne povezave so netesne.	Cev za stisnen zrak in orodje preveriti, po potrebi zamenjati.

4.7 Seznam rezervnih delov za varnostno kritične aplikacije

- [4] Varnostni ventil
- [5] Hitra spojka
- [9] Izpustni čep za kondenzacijsko vodo

4.8 Deli in potrošni material, ki jih je treba redno preverjati in po potrebi zamenjati:

- Tlačna posoda
- Izpustni čep za kondenzacijsko vodo
- Priključki cevi
- Kolesa in noge
- Omrežni kabel in omrežni vtič
- Varnostni ventil

5. Odlaganje

- Napravo, dodatno opremo in embalažo* je treba reciklirati na okolju prijazen način.

Prečrtana posoda za smeti pomeni, da je treba napravo ob koncu življenjske dobe zbirati ločeno od nesortiranih komunalnih odpadkov.



Za ta izdelek velja evropska Direktiva 2012/19/EU. Izdelka ne odlagajte med gospodinjske odpadke, temveč na komunalna zbirna mesta za predelavo materialov! Za informacije o možnostih odlaganja izrabljene naprave se obrnite na svojo občinsko ali mestno upravo.



Points de collecte sur www.quefairedemesdechets.fr



Embalaža je sestavljena iz okolju prijaznih materialov, ki jih lahko odvržete na lokalnih reciklažnih mestih.



Logotip Triman velja samo za Francijo.



Pri ločevanju odpadkov upoštevajte oznake na embalaži, ki so označene s kraticami (a) in števkami (b) z naslednjim pomenom: 1-7: Umetne mase/ 20-22: Papir in karton/80-98: Kompozitni materiali.

5.1 Združljivost z okoljem in odstranjevanje materiala

Mazalno olje ne sme priti v tla, vodo ali odpadno vodo. Mazalno olje je nevaren odpad, ki ga je treba ustrezno odstraniti. Upoštevajte lokalne predpise. Mazalno olje in embalažo z ostanki odvrzite na lokalnem zbirnem mestu, bencinski črpalki ali pri prodajalcu olja.

* Neonesnaženo ali očiščeno embalažo je mogoče reciklirati.

Kompresor deluje brez olja, zato pri odstranjevanju kondenzacijske vode ni treba upoštevati posebnih navodil.

6. Garancijski List

ROWI Germany GmbH
Werner-von-Siemens-Str. 27
76694 Forst
Tel.: +800 7694 7694
Lidl-services@rowi-group.com

IAN 423284_2204

1. S tem garancijskim listom ROWI Germany jamčimo, da bo izdelek v garancijskem roku ob normalni in pravilni uporabi brezhibno deloval in se zavezuje, da bomo ob izpolnjenih spodaj navedenih pogojih odpravili morebitne pomanjkljivosti in okvare zaradi napak v materialu ali izdelavi oziroma po svoji presoji izdelek zamenjali ali vrnili kupnino.
2. Garancija je veljavna na ozemlju Republike Slovenije.
3. Garancijski rok za proizvod je 3 leta od datuma izročitve blaga. Datum izročitve blaga je razviden iz računa.
4. Kupec je dolžan okvaro javiti pooblaščenemu servisu oziroma se informirati o nadaljnjih postopkih na zgoraj navedeni telefonski številki. Svetujemo vam, da pred tem natančno preberete navodila o sestavi in uporabi izdelka.
5. Kupec je dolžan pooblaščenemu servisu predložiti garancijski list in račun, kot potrdilo in dokazilo o nakupu ter dnevu izročitve blaga.
6. V primeru, da proizvod popravlja nepooblaščen servis ali oseba, kupec ne more uveljavljati zahtevkov iz te garancije.
7. Vzroki za okvaro oziroma nedelovanje izdelka morajo biti lastnosti stvari same in ne vzroki, ki so zunaj proizvajalčeve oziroma prodajalčeve sfere. Kupec ne more uveljavljati zahtevkov iz te garancije, če se ni držal priloženih navodil za sestavo in uporabo izdelka ali če je izdelek kakorkoli spremenjen ali nepravilno vzdrževan.

8. Jamčimo servis in rezervne dele še 3 leta po preteku garancijskega roka.
9. Obrabni deli oz. potrošni material so izvzeti iz garancije.
10. Vsi potrebni podatki za uveljavljanje garancije se nahajajo na dveh ločenih dokumentih (garancijski list, račun).
11. Ta garancija proizvajalca ne izključuje pravic potrošnika, ki izhajajo iz odgovornosti prodajalca za napake na blagu.

Prodajalec:

Lidl Slovenija d.o.o. k.d., Pod lipami 1,
 SI-1218 Komenda



S spletne strani www.lidl-service.com lahko prenesete te in številne druge priročnike, videe o izdelku in namestitveno programsko opremo. S to kodo QR lahko neposredno odprete stran s storitvami podjetja Lidl (www.lidl-service.com) in s pomočjo vnosa številke izdelka (IAN 423284_2204) odprete svoja navodila za uporabo.

7. Servis

Če bi se pri uporabi vašega izdelka ROWI Germany pojavile napake, ravnajte kot sledi:

Vzpostavitev stika

Servisni tim ROWI Germany je na voljo na:

ROWI Germany GmbH
 Werner-von-Siemens-Str. 27
 76694 Forst
 NEMČIJA
 Lidl-services@rowi-group.com
 Služba za stranke: +800 7694 7694
 (brezplačno iz fiksnega omrežja)

IAN 423284_2204

Večino težav je mogoče rešiti že med strokovnim in tehničnim svetovanjem naše servisne ekipe.

8. Prevod originalne izjave o skladnosti CE

Mi, podjetje **ROWI Germany GmbH**, Werner-von-Siemens-Str. 27, 76694 Forst, Nemčija, izjavljamo s tem, da je ta izdelek skladen z naslednjimi standardi, normativnimi dokumenti in direktivami EU:

Direktiva o strojih: 2006/42/ES

Elektromagnetna združljivost: 2014/30/EU

Navodila za uporabo na prostem: 2000/14/ES + 2005/88/ES

Priglašeni organ: Štev. 0036 // TÜV SÜD Industrie Service GmbH, Westendstraße 199, 80686 München, Nemčija Postopek ugotavljanja skladnosti v skladu s Prilogo VI. Nivo zvočnega tlaka L_{WA} : Izmerjeno: 92,6 dB(A) – zagotovljeno: 95 dB(A)

Direktiva o tlačnih posodah: 2014/29/EU

Direktiva RoHS : 2011/65/EU* vključno z delegirano direktivo (EU) 2015/863

Uporabljeni usklajeni standardi:

EN 1012-1:2010

EN 62841-1:2015

EN IEC 61000-6-1:2019

EN IEC 61000-6-3:2021

Naziv naprave: Kompresor 24 L

Številka modela: PKO 248 A1

Leto izdelave: 10/2022

Številka serije: IAN 423284_2204

Odgovorna oseba za dokumentacijo: Marc Stockenberger

Kraj: Forst

Datum/podpis proizvajalca: 06.09.2022



Marc Stockenberger

Poslovodja

Pridržujemo si pravico do tehničnih sprememb zaradi nadaljnjega razvoja.
Za izdajo te izjave o skladnosti je odgovoren izključno proizvajalec.

* Predmet zgoraj opisane izjave je v skladu z določbami Direktive 2011/65/EU Evropskega parlamenta in Sveta z dne 8. junija 2011 o omejevanju uporabe nekaterih nevarnih snovi v električni in elektronski opremi.

1. Uvod	146
1.1 Uporaba u skladu s namjenom	146
1.2 Opseg isporuke	146
1.3 Oprema	146
1.4 Tehnički podaci	147
2. Sigurnosne napomene	148
2.1 Opće sigurnosne napomene za električne alate	148
2.2 Dodatne sigurnosne napomene	149
2.3 Rad sa spremnikom pod tlakom (prema Direktivi o spremnicima pod tlakom)	150
2.4 Preostali rizici	150
3. Rukovanje kompresorom	150
3.1 Prije stavljanja u pogon	150
3.1.1 Montiranje nogara	150
3.1.2 Montiranje kotača	150
3.1.3 Pozicioniranje uređaja	151
3.2 Stavljanje u pogon	151
3.2.1 Uključi/isključi	151
3.2.2 Namještanja zračnog tlaka	151
3.2.3 Namještanje zračnog tlaka	151
3.2.4 Sigurnosni ventil	151
3.2.5 Ispuštanje kondenzirane vode	151
3.2.6 Ispuštanje nadtlaka (podešavanje tlaka)	151
4. Čišćenje, održavanje, transport i skladištenje od strane korisnika	152
4.1 Sigurnosne mjere	152
4.2 Održavanje spremnika pod tlakom	152
4.3 Čišćenje	152
4.4 Transport	152
4.5 Skladištenje	152
4.6 Otklanjanje kvarova	152
4.7 Popis rezervnih dijelova za aplikacije kritične za sigurnost	153
4.8 Dijelovi i potrošni materijal koje je potrebno redovito provjeravati i po potrebi mijenjati:	153
5. Odlaganje	153
5.1 Ekološka prihvatljivost i zbrinjavanje	153
6. Garancija društva ROWI Germany GmbH	153
7. Servis	154
8. Prijevod originalne izjave o sukladnosti C E	154

KOMPRESOR 24 L - PKO 248 A1

1. Uvod

Čestitamo vam na kupnji vašeg novog uređaja. Odlučili ste se za visokokvalitetan proizvod. Upute za rukovanje su sastavni dio ovog proizvoda. Sadrži važne informacije za sigurnost, upotrebu i odlaganje. Prije prve upotrebe proizvoda upoznajte se sa svim napomenama za rukovanje i sigurnost. Koristite proizvod samo onako kako je opisano i za navedena područja upotrebe. Prilikom predaje proizvoda trećim osobama predajte im sve dokumente o proizvodu.

1.1 Uporaba u skladu s namjenom

Kompresor služi za pogon alata na komprimirani zrak u kućnoj radionici. Koncipiran je da usisava i komprimira čist, suh i neonečišćen okolni zrak bez prašine. Okolni zrak ne smije sadržavati agresivne ili zapaljive primjese. Kompresor se smije upotrebljavati samo u zatvorenim prostorima s dobrom ventilacijom. Na kompresor se mogu priključiti alati na komprimirani zrak koji se upotrebljavaju za puhanje, zavrtnanje, spajanje i lakiranje. U pogledu ispravne primjene tih alata na komprimirani zrak pročitajte odgovarajuće upute za uporabu. Kompresor i priključene alate na komprimirani zrak smiju upotrebljavati samo upoznata s načinom rada uređaja. Za osobe ograničenih fizičkih, senzornih ili duševnih sposobnosti te djecu i adolescente zabranjeno je rukovanje kompresorom i priključenim alatima na komprimirani zrak. U namjensku se uporabu ubraja i poštovanje svih navoda u ovim uputama za rukovanje.

Svaka druga uporaba ili izmjena proizvoda smatra se nenamjenskom i uključuje znatan rizik od nezgoda. Ne preuzimamo odgovornost za štete nastale nepravilnom uporabom. Proizvodi su namijenjeni samo za privatnu uporabu i ne smiju se upotrebljavati u komercijalne ili industrijske svrhe.

1.2 Opseg isporuke

- 1 Kompresor
- 2x Kotači
- 1x Nogari

- **Materijal za montažu:**
 - 3x Matice
 - 2x Vijci kotača
 - 1x Šesterokutni vijci

1.3 Oprema

- 1 Prekidač za uključivanje/isključivanje
- 2 Ručka za transport
- 3 Regulator pritiska
- 4 Sigurnosni ventil
- 5 Brza spojnica (za spoj crijeva)
- 6 Manometar
- 7 Tlačna posuda (kotoao)
- 8 Stajati
- 9 Odvodni čep (za kondenziranu vodu)
- 10 Kotači uključujući poklopce glavčina
- 11 Vijci kotača
- 12 Orašasti plodovi
- 13 Šesterokutni vijak

1.4 Tehnički podaci

Nazivni napon: 230 V~ 50 Hz (~ naizmjenična struja)
 Nazivna snaga: 1100 W
 Način rada: S3 50%*



Najviši broj okretaja kompresora: 2850 min⁻¹
 Zapremina spremnika pod tlakom: 24 l



Dopušteni najviši tlak: maks. 8 bara
 Teo. snaga usisavanja oko 200 l/min
 Teo. Snaga isisavanja oko 55 l/min (7 bara)



Vrsta zaštite: IP30**



Dimenzije: 630 x 320 x 575 mm
 Ukupne dimenzije (bez kabela i pribora): 21,8 kg

* To znači da se u vremenskom razmaku od 10 minuta kompresorom smije raditi 5 minuta, a ostalih 5 minuta se opet mora ohladiti (na okolnoj temperaturi od 20 °C).

** **IP3X:** Zaštita protiv prodiranja stranih tijela Ø > 2,5 mm.

Alate i žice držite dalje od uređaja.

IPX0: Nije zaštićeno do vode, t.j. uređaj se ne smije upotrebljavati u vlažnim ili mokrim prostorijama ili na kiši.

OZNAČNA PLOČICA

PARKSIDE WEEE
PARKSIDE

PKO 248 A1
 230 V~, 50Hz
 1100W (S3 50%)

2850 min⁻¹
 max. 8 bar
 21,8 kg

IP30

Manufactured: 10/2022
 IAN: 423284_2204
 S./N.: _____

ROWI Germany GmbH
 Werner-von-Siemens-Str. 27
 76694 Forst | Germany
 lid-services@rowi-group.com

PLAKETA

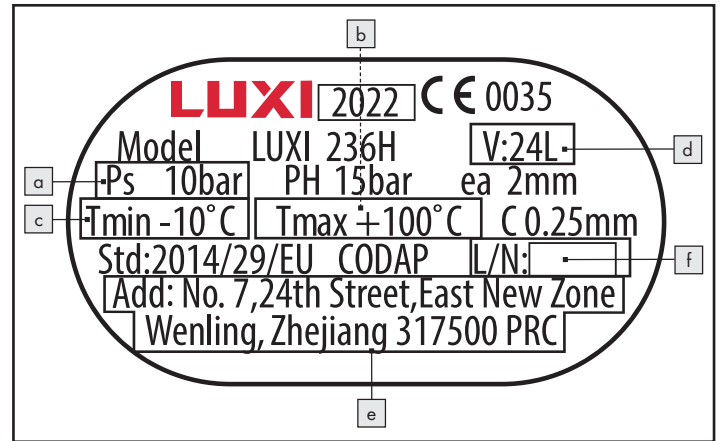

- a) maksimalni radni tlak (KS u barima);
- b) maksimalna radna temperatura (Tmaks u °C);
- c) minimalna radna temperatura (Tmin u °C);
- d) Zapremina spremnika (V u l);
- e) Ime, registrirani trgovački naziv od. registrirani žig dobavljača i adresa proizvođača;
- f) Oznaka tipa i serije odn. šarže spremnika.

Objašnjenja svih simbola koji se nalaze na proizvodu

	UPOZORENJE Prije stavljanja u pogon pročitajte upute za uporabu.
	Mora se čitati priručnik za rukovanje.
	Ne izlažite stroj kiši. Uređaj se smije postavljati, skladištiti i stavljanje u pogon samo u suhim okolnim uvjetima.
	Opasnost od visokih temperatura
	Kompresor se može pokrenuti bez upozorenja.
IP30	Vrsta zaštite
	Nemojte otvarati slavinu prije nego priključite zračno crijevo.
	Nemojte pokretati
	Nosite zaštitu za oči
	Nosite zaštitu za dišne puteve
	Nosite zaštitu za sluh
	Nosite zaštitne rukavice
	Zajamčena razina jačine zvuka 95 dB

Vrijednosti emisije buke

Razina zvučnog tlaka $L_{pA} = 72,6$ dB (A)

Odstupanje $K_{pA} = 2,67$ dB

Razina jačine zvuka $L_{WA} = 92,6$ dB (A)

Odstupanje $K_{WA} = 2,67$ dB

Zajamčena razina jačine zvuka: 95 dB (A)

Nosite zaštitu za sluh!

NAPOMENA

- Razina buke navedena u ovim uputama izmjerena je prema standardiziranoj metodi mjerenja i može se koristiti za usporedbu uređaja.

UPOZORENJE!

- Emisije buke tijekom stvarne uporabe uređaja mogu se razlikovati od deklariranih vrijednosti, ovisno o načinu na koji se uređaj koristi, posebno o vrsti obratka koji se obrađuje i korištenom priboru.

2. Sigurnosne napomene



UPOZORENJE: Mogućnost strujnog udara !

Ne otvarati kućište proizvoda !

2.1 Opće sigurnosne napomene za električne alate

 **UPOZORENJE** Pročitajte sigurnosne napomene, upute, slikovne prikaze i tehničke podatke koji se nalaze uz električni alat. Propusti pri pridržavanju sigurnosnih uputa u nastavku mogu prouzročiti električni udar, požar i/ili teške ozljede.

SAČUVAJTE SVE SIGURNOSNE NAPOMENE I UPUTE ZA BUDUĆE KORIŠTENJE.

Pojam „električni alat“ koji se upotrebljava u sigurnosnim uputama odnosi se na električne alate na struju (s mrežnim kabelom) ili električne alate na baterije (bez mrežnog kabela).

1) Sigurnost na radnom mjestu

- Radni prostor držite čistim i dobro osvijetljenim.** Nered i neosvijetljeni radni prostori mogu dovesti do nesreća
- Nemojte raditi električnim alatom u okruženju s rizikom od eksplozije, u kojem se nalaze zapaljive tekućine, plinovi ili prašine.** Električni alati proizvode iskrice koje mogu zapaliti prašinu ili isparavanja.
- Tijekom korištenja električnog alata djeca i ostale osobe ne smiju biti u vašoj blizini.** U slučaju gubljenja pažnje možete izgubiti kontrolu nad električnim alatom.

2) Električna sigurnost

- Priključni utikač električnog alata mora se umetati u odgovarajuću utičnicu.** Utikač se ni na koji način ne smije mijenjati. Nemojte upotrebljavati utikač-adapter zajedno s električnim alatima koji su zaštitno uzemljeni. Nepromijenjeni utikači i odgovarajuće utičnice smanjuju rizik od električnog udara.
- Izbjegavajte kontakt tijela s uzemljenim površinama, kao što su cijevi, sustavi grijanja, štednjaci i hladnjaci.** Postoji povećan rizik od strujnog udara ako je vaše tijelo uzemljeno.
- Električne alate držite dalje od kiše ili vlage.** Prodiranje vode u električni uređaj povećava rizik od električnog udara.
- Nemojte neispravno koristiti priključni kabel kako biste nosili ili objesili električni alat ili da izvučete utikač iz utičnice.** Priključni kabel držite dalje od vrućine, ulja, oštih rubova ili pokretnih dijelova. Oštećeni ili zapleteni priključni kabeli povećavaju rizik od električnog udara.
- Ako s električnim alatom radite vani, koristiti samo produžne kabele koji su pogodni za korištenje vani.** Primjena produžnog kabela pogodnog za rad vani smanjuje rizik od električnog udara.
- Ako se ne može izbjeći rad s električnim alatom u vlažnoj okolini, koristite FI-zaštitni prekidač.** Korištenje FI-zaštitnog prekidača smanjuje rizik od električnog udara.

3) Sigurnost osoba

- Budite pažljivi, pazite na to što radite i idite bistro glave na rad s električnim alatom.** Nemojte koristiti električni alat ako ste umorni ili pod utjecajem droge, alkohola ili lijekova. Jedan trenutak nepažnje prilikom korištenja električnog alata može dovesti do ozbiljnih ozljeda.
- Nosite osobnu zaštitnu opremu i uvijek zaštitne naočale.** Nošenje osobne zaštitne opreme, kao što je maska protiv prašine, neklizajuće zaštitne cipele, zaštitna kaciga ili zaštita za sluh ovisno o vrsti i upotrebi električnog alata smanjuje rizik od ozljeda.
- Izbjegavajte nenamjeren rad alata.** Uvjerite se da je električni alat isključen prije nego ga uključite u struju i/ili prije nego uključite bateriju, prije nego ga podignete ili nosite. Ako prilikom nošenja električnog alata imate prst na prekidaču ili ako već uključite uređaj priključite na struju, to može doći do nesreća.
- Uklonite alate za podešavanje ili ključeve prije nego uključite električni alat.** Alat ili ključ koji se nalazi u dijelu električnog uređaja koji se okreće može dovesti do ozljeda.

- e) **Izbjegavajte nenormalno držanje tijela. Osigurajte stabilan položaj i uvijek održavajte ravnotežu.** *Tako možete električni uređaj bolje kontrolirati u neočekivanim situacijama.*
- f) **Nosite odgovarajuću odjeću. Nemojte nositi široku odjeću ili nakit. Kosu, odjeću ili rukavice držite dalje od pokretnih dijelova alata.** *Odjeću koja nije pripijena uz tijelo, nakit ili dugu kosu mogu zahvatiti pokretni dijelovi alata.*
- g) **Ako se mogu montirati naprave za usisavanje prašine ili prihvat ostalih čestica, uvjerite se da su priključene i da se mogu ispravno upotrebljavati.** *Korištenje naprave za usisavanje može smanjiti opasnosti od prašine.*
- h) **Ne opuštajte se i ne ignorirajte sigurnosna pravila za rad s električnim uređajima, čak ni onda ako već dugo rukujete električnim uređajima.** *Nepažljivo rukovanje može u djeliću sekunde dovesti do teških ozljeda.*

4) Korištenje i čuvanje električnog alata

- a) **Ne preopterećujte električni alat. Za svoj rad koristite odgovarajući električni alat.** *Odgovarajućim električnim alatom bolje i sigurnije radite u navedenom području.*
- b) **Nemojte upotrebljavati električni alat čije je prekidač neispravan.** *Električni alat koji se ne da uključiti ili isključiti opasan je i mora se popraviti.*
- c) **Izvučite utikač iz utičnice i/ili uklonite odvojivu bateriju prije nego počnete s podešavanjem uređaja, zamjenom pribora ili pospremanjem električnog alata.** *Ova mjera opreza sprječava nenamjerno uključivanje električnog alata.*
- d) **Električne alate koje ne upotrebljavate držite dalje od dohvata djece. Ne dozvolite osobama koristiti uređaj koje nisu upoznate s njegovim radom ili nisu pročitale ove naputke.** *Električni alati su opasni ako ih upotrebljavaju neiskusne osobe.*
- e) **Brižljivo njegujte električne alate i pribor. Kontrolirajte funkcioniraju li pokretni dijelovi besprijekorno i jesu li zaglavljani, jesu li dijelovi slomljeni ili tako oštećeni da je ograničeno funkcioniranje električnog alata. Prije korištenja električnog alata dajte popraviti oštećene dijelove.** *Uzrok mnogih nezgoda su loše održavani električni alati.*
- f) **Neka rezni alati budu oštri i čisti.** *Pažljivo njegovani rezni alati oštih raznih rubova manje se zaglavljuju i lakše je s njima raditi.*
- g) **Upotrebljavajte električni alat, pribor, pomoćni alat itd. u skladu s ovim naputcima. Pri tome uzmite u obzir radne uvjete i posao koji obavljate.** *Upotreba električnih alata u svrhe drukčije od navedenih može dovesti do opasnih situacija.*
- h) **Drške i površine drški moraju biti suhe i čiste te na njima ne smije biti ulja i masti.** *Klizave drške i površine drški ne dopuštaju sigurno rukovanje i kontrolu nad električnim uređajem u nepredviđenim situacijama.*

5) Servisiranje

- a) **Neka vaš električni uređaj popravljiva kvalificirano stručno osoblje uz upotrebu samo originalnih rezervnih dijelova.** *Time se osigurava da se zadrži sigurnost električnog alata.*

2.2 Dodatne sigurnosne napomene

- Ne izlažite kompresor kiši.
- Kada koristite raspršivač i pribor za prskanje (npr. pištolje za raspršivanje boje), držite se na udaljenosti od uređaja tijekom punjenja. Nemojte prskati u smjeru kompresora!
- Zabranjeno je pokretanje motora pri niskim temperaturama ispod 0°C.
- Izbjegavajte velika opterećenja na sustavu cjevovoda korištenjem fleksibilnih spojeva crijeva kako biste izbjegli savijanje.

UPOZORENJE!

Sva crijeva i priključci cestovnih kompresora moraju biti prikladni za korištenje na gradilištima pri najvećem dopuštenom tlaku. Preporuča se da dovodna crijeva budu opremljena sigurnosnim kabelom, npr. B. treba biti opremljen žičanim užetom.

- Upravlajte kompresorom preko uređaja za zaostalu struju (RCD) sa strujom okidanja ne većom od 30 mA. Korištenje uređaja za zaostalu struju smanjuje rizik od strujnog udara.
- Ako se vod za napajanje strujom uređaja ošteti, mora se zamijeniti posebnim priključnim vodom koji se može nabaviti kod proizvođača ili službe za korisnike.
- Obratite pažnju na propise za sprječavanje nesreća. Pored napomena u ovim uputama za rukovanje mora se obratiti pažnja na propise o sigurnosti i sprječavanju nesreća lokalnih tijela.
- Upute za uporabu stalno se moraju čuvati u neposrednoj blizini kompresora i biti dostupne osoblju za rukovanje.

UPOZORENJE!

Kompresor se ne smije upotrebljavati u eventualno eksplozivnim atmosferama. Ne smije biti otvorenih mjesta za vatru, otvorenog plamena ili strojeva koji iskriče odnosno isti se ne smiju uključivati.

- Nemojte jesti, piti ili pušiti u radnom prostoru.
- Upotrebljavajte samo u dobro prozračenom prostoru ili osigurajte lokalnu ispušnu ventilaciju.
- Ne postoji nikakva zaštita od vode, tj. uređaj se ne smije upotrebljavati u vlažnim ili mokrim prostorijama ili na kiši ili u prostorijama u kojima se nalazi prašina ili sitne čestice boja. Pazite da uređaj ne dođe u kontakt s vodom ili vlagom niti tijekom rada niti prilikom skladištenja. Dopusštena je kratkotrajna upotreba kompresora vani u suhim okolnim uvjetima. Ovim kompresorom **NE** smiju se usisavati zapaljivi plinovi (E) i/ili magla od prašine ili boja.
- Izbjegavajte kontakt s vrućim dijelovima. Nemojte dodirivati vruće dijelove na uređaju. Imajte na umu da razne komponente pohranjuju toplinu te tako i nakon upotrebe uređaja mogu dovesti do opeklina.
- Uređaj pomicite isključivo pomoću za to predviđene transportne drške.

2.3 Rad sa spremnikom pod tlakom (prema Direktivi o spremnicima pod tlakom)

1. Tko radi sa spremnikom pod tlakom, mora ga dobiti u ispravnom stanju, ispravno s njim raditi, nadzirati ga, odmah poduzeti potrebne radove na popravci i poduzeti potrebne sigurnosne mjere u skladu s okolnostima.
2. Nadzorna tijela mogu u pojedinačnom slučaju narediti potrebne mjere nadzora.
3. Spremnik pod tlakom ne smije se pokretati ako ima nedostataka koji ugrožavaju zaposlenike ili treće osobe.
4. Redoviti se mora povjeravati ima li oštećenja na spremniku pod tlakom, primjerice hrđe. Ako utvrdite oštećenja, odmah kontaktirajte centar za servisiranje.

2.4 Preostali rizici

Čak i ako strojem propisno rukujete, uvijek postoje preostali rizici. Mogu se pojaviti sljedeće opasnosti u vezi s konstrukcijom i dizajnom ovog stroja:

- a) Oštećenja pluća ako se ne nosi odgovarajuća zaštita za dišne puteve.
- b) Oštećenja sluha ako se ne nosi odgovarajuća zaštita za sluh.
- c) Štete po zdravlje kao rezultat emisija vibracija ako se uređaj duže upotrebljava ili se njime neispravno rukuje i ne održava ga se.

UPOZORENJE!

- Tijekom rada ovaj stroj stvara se elektromagnetno polje. To polje može pod određenim okolnostima loše utjecati na funkcionalnost aktivnih i pasivnih medicinskih implantata. Kako bi se smanjile ozbiljne ili smrtne ozljede, osobama s medicinskim implantatima preporučujemo da se prije rukovanja strojem posavjetuju sa svojim liječnikom.

3. Rukovanje kompresorom

3.1 Prije stavljanja u pogon

Odstranite sa uređaja cjelokupni ambalažni materijal i sve transportne osigurače. Provjerite je li sadržaj pakiranja potpun i neoštećen. Sačuvajte ambalažu po mogućnosti do isteka jamstvenog roka.

3.1.1 Montiranje nogara

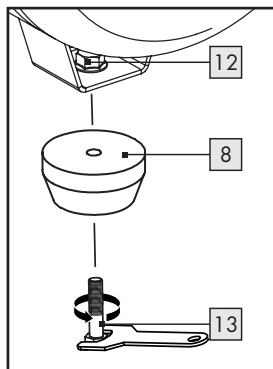

- Sastavite postolje **8** sa šesterokutnim vijkom **13** i maticom **12** kao što je prikazano na slici.
- Otvoreni ključ (12 mm / 13 mm) nije uključen.

3.1.2 Montiranje kotača

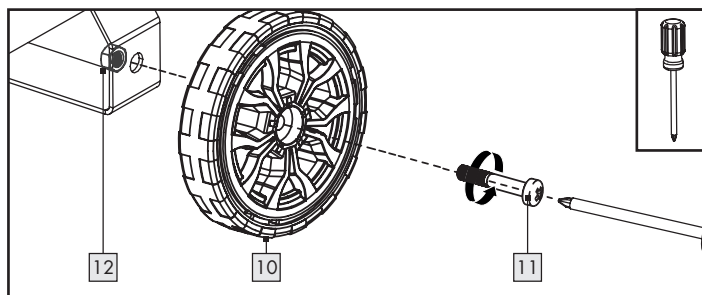

- Provucite vijak kotača **11** kroz rupu u kotaču **10**.
- Provucite vijak kotača **11** kroz rupu u spoju kotača.
- Pričvrstite kotač **10** pomoću matice **12**.
- Ponovite ove korake za ugradnju drugog kotača **10**.
- Okasti ključ (14 mm) nije uključen.

3.1.3 Pozicioniranje uređaja

Za siguran i besprijekoran rad, mjesto na koje se uređaj postavlja mora ispunjavati sljedeće uvjete:

- Tlo mora biti čvrsto, ravno i vodoravno. Ne postavljajte uređaj u vrućem, mokrom ili vrlo vlažnom okruženju, niti u blizini zapaljivih materijala.
- Utičnica mora biti lako dostupna, tako da mrežni utikač u slučaju nužde može lako biti isključen. Ne savjetuje se upotrebe produžnog kabla. Dugi strujni kabeli mogu prouzročiti pad napona te time spriječiti paljenje motora.
- Ako ipak upotrijebite produžni kabel, pazite da ne bude duži od 5 m i da presjek iznosi najmanje 1,5 mm². Produžni kabel **UVIJEK** upotrebljavajte odmotan!

3.2 Stavljanje u pogon

PROČITAJTE UPUTE ZA RUKOVANJE ALATA NA KOMPRIMIRANI ZRAK PRIJE NEGO PRIKLJUČITE KOMPRESOR!

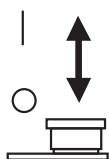

Provjerite je li prekidač za uključivanje/isključivanje [1] pritisnut prema dolje. Sada spojite kompresor na uzemljenu utičnicu zaštićenu RCD-om.

3.2.1 Uključi/isključi

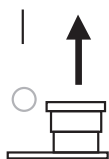

Povucite prekidač za uključivanje/isključivanje [1] prema gore. Kompresor je uključen.

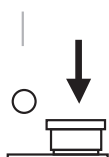

Za isključivanje kompresora pritisnite prekidač za uključivanje/isključivanje [1] prema dolje.

3.2.2 Namještanja zračnog tlaka

Sljedeći tlakovi su unaprijed namješteni:

- Tlak za uključivanje: oko 6 bara
- Tlak za isključivanje: oko 8 bara

3.2.3 Namještanje zračnog tlaka

- Regulatorom tlaka [3] možete namjestiti željeni tlak (0 -8 bara). Pazite pritom na označnu pločicu alata na komprimirani zrak koji se treba priključiti!



- Trenutačni tlak možete očitati na manometru [6]. Otpušta se na brznoj spojnici [5].

3.2.4 Sigurnosni ventil

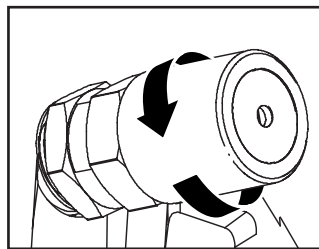

- Sigurnosni ventil [4] je namješten na najveći dopušteni tlak spremnika pod tlakom [7]. Nije dopušteno pomicanje sigurnosnog ventila [4] ili uklanjanje sigurnosnog spoja između ispusne matice i njezine kapice.
- Za otvaranje okrećite maticu ispusta u smjeru suprotnom od okretanja kazaljki na satu kako biste otvorili ispusni sigurnosnog ventila [4].
- Sigurnosni ventil [4] sada čujno ispušta zrak. Nakon toga zavrnite maticu ispusta ponovno u smjeru okretanja kazaljki na satu.

NAPOMENA

Ponovite ovaj proces svakih 30 sati rada uređaja ili najmanje triput godišnje.

3.2.5 Ispuštanje kondenzirane vode

Na dnu kotla [7] skuplja se kondenzirana voda.

- Vijak ispusta [9] na donjoj strani kotla kompletno otvorite ☹.
- Nagnite kompresor tako da vijak ispusta [9] predstavlja najnižu točku kotla [7] i sačekajte da kondenzirana voda potpuno isteče.
- Zatim ponovno zatvorite vijak ispusta [9] ☺.

PAŽNJA

Kondenzirana voda smije se samo ispuštati kada kotao [7] **NIJE** pod tlakom.

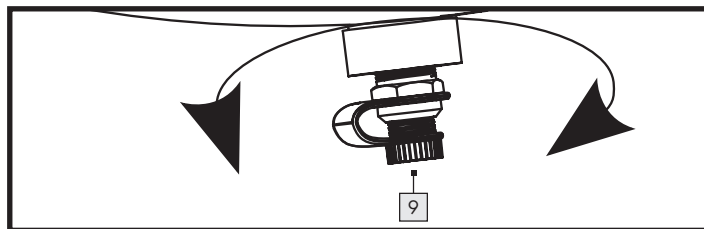

NAPOMENA

Nakon svakog rada uređaja, najmanje jednom tjedno, ispuštite kondenziranu vodu.

3.2.6 Ispuštanje nadtlaka (podešavanje tlaka)

- Isključite kompresor.
- Potrošite nadtlak alatom na komprimirani zrak u praznom hodu.

4. Čišćenje, održavanje, transport i skladištenje od strane korisnika

Svoj kompresor čistite i održavajte brižljivo i redovito. Samo tako se može osigurati besprijekoran rad i dug životni vijek.

Bez obzira na broj radnih koraka odnosno aktiviranja održavajte i čistite uređaj nakon svake upotrebe.

4.1 Sigurnosne mjere

Kod radova na održavanje i čišćenju obratite pažnju na sljedeće napomene:

- Isključite kompresor pritiskom na prekidač za uključivanje/isključivanje [1].
- Odspojite kompresor sa strujnog napajanja tako što ćete izvući mrežni utikač. Na taj način kompresor je odspojen sa napajanja energijom.
- Ispustite tlak iz kompresora kako biste izbjegli materijalne štete. Na kompresor možete primjerice priključiti pištolj za ispuhivanje komprimiranog zraka te time isprazniti spremnik pod tlakom [7].
- Obratite pažnju na napomene za odlaganje navedene u ovim uputama za rukovanje. Nestručno odlaganje može nanijeti štetu okolišu ili vašem zdravlju.
- Prije održavanje očistite uređaj od opasnih supstanci koje su na njemu nataložene (uslijed radnih procesa). Izbjegavajte kontakt kožom s tim supstancama. Ako koža dođe u dodir s opasnim supstancama, to može dovesti do teškog dermatitisa. Ako se tijekom radova na održavanju stvori ili podigne prašina, može se udahnuti.
- Uvijek nosite zaštitne rukavice i zaštitnu masku!
- Uređajem smiju rukovati i odražavati ga samo obučene osobe. Popravke smije vršiti samo kvalificirano osoblje.

Provjere, podešavanja i radove na održavanju po mogućnosti treba obavljati ista osoba ili njezin zamjenik i to dokumentirati u knjizi obavljenih održavanja.

4.6 Otklanjanje kvarova

Smetnja	Mogući uzrok/uzroci	Pomoć
Motor se ne pali.	Nema napona ili je preizazak.	Uvjerite se da je mrežni utikač utaknut u utičnicu. Provjerite osigurač i po potrebi ga zamijenite. Provjerite mrežni napon.
	Vanjska temperatura je preniska.	Pobrinite se za okolnu temperaturu +5 °C.
	Uređaj nije uključen.	Aktivirajte prekidač za uključivanje/isključivanje [1] na položaj „I“ kako biste uključili kompresor.
	Produžni kabel je predug ili pretanak.	Zamijenite produžni kabel (najmanje 1,5 mm ² , maks. 5 m dužine).
Neobični šumovi	Spojevi za komprimirani zrak su labavi.	Provjerite sve spojne dijelove i potrebi ih dodatno pritegnite.
Jake vibracije	Spojevi za komprimirani zrak su labavi.	Održavajte i popravljajte kompresor.
Kompresor se često uključuje.	Kompresor je preopterećen.	Obratite pažnju na napomene proizvođača vašeg alata odn. vaših uređaja, naročito u pogledu potrebne količine tlaka.
	Previše kondenzirane vode u kotlu [7].	Redovito praznite kotao [7].
Kompresor radi bez prekida/kompreso ne dostiže tlak za isključivanje.	Priključeni alati na komprimirani zrak i -uređaji imaju preveliku potrošnju zraka.	Obratite pažnju na napomene proizvođača vašeg alata na komprimirani zrak, naročito u pogledu potrebne količine tlaka.
	Brze spojnice [5] su propusne.	Brzu spojnicu [5] provjeriti, po potrebi zamijeniti.
	Spojevi za komprimirani zrak su propusni.	Crijevo za komprimirani zrak i alate provjeriti, po potrebi zamijeniti.

4.2 Održavanje spremnika pod tlakom

- Nakon svakog rada uređaja, najmanje jednom tjedno, ispuštite kondenziranu vodu. Kondenzirana voda smije se samo ispuštati kada je kotao [7] **NIJE** pod tlakom.
- Najmanje triput godišnje sigurnosni ventil [4] otvoriti pa opet zatvoriti. Sigurnosni ventil [4] štiti kompresor. Štiti spremnik pod tlakom [7]. Čim zrak u spremniku [7] dosegne ili premaši maksimalni dopušteni radni tlak, ventil [4] se otvara i dopušta komprimiranom zraku da izađe, čime se smanjuje tlak u kompresoru.

4.3 Čišćenje

- Čistite uređaj isključivo u isključenom i hladnom stanju.
- Kućište uređaja isključivo čistite blago navlaženom, mekanom krpom. Ni u kom slučaju nemojte upotrebljavati oštra i/ili abrazivna sredstva za čišćenje.
- Osigurajte da prilikom čišćenja ne dođe do prodiranja vlage u uređaj kako bi se izbjeglo nepopravljivo oštećenje uređaja.
- Pomoću pištolja za ispuhivanje komprimiranog zraka također možete (kod niskog tlaka) ukloniti naslage prašine.

4.4 Transport

- Prevrtanjem na ručki za transport [2] kompresor se može transportirati na točkovima [10].

4.5 Skladištenje

- Za zaštitu od onečišćenja kompresor treba pokriti nakon svake upotrebe. Ambalaža se može upotrijebiti za skladištenje kompresora.
- Kompresor prekrijte tek kada se potpuno ohladi.
- Kompresor i njegove upute za rukovanje čuvajte zajedno. Stroj i njegov pribor skladištite na tamnom, suhom mjestu bez prašine i mraza.

4.7 Popis rezervnih dijelova za aplikacije kritične za sigurnost

- 4 Sigurnosni ventil
- 5 Brza spojka
- 9 Čep za odvod kondenzata

4.8 Dijelovi i potrošni materijal koje je potrebno redovito provjeravati i po potrebi mijenjati:

- Tlačna posuda
- Čep za odvod kondenzata
- Priključci crijeva
- Kotači i noge
- Kabel za napajanje i utikač
- Sigurnosni ventil

5. Odlaganje

- Uređaj, pribor i ambalažu* treba reciklirati na ekološki prihvatljiv način.

Prekrižena kanta za smeće ukazuje na to da se uređaj na kraju svog vijeka trajanja mora odlagati odvojeno od nesortiranog komunalnog otpada.



Ovaj proizvod podliježe europskoj direktivi 2012/19/EU. Proizvod nemojte odlagati u kućni otpad, već na komunalna sabirna mjesta za recikliranje materijala! O mogućnostima zbrinjavanja istrošenog uređaja možete se informirati u lokalnoj ili gradskoj upravi.



Points de collecte sur www.quefairedemesdechets.fr



Pakiranje je izrađeno od ekološki prihvatljivih materijala koje možete odložiti na lokalnim mjestima za reciklažu.



Triman logo vrijedi samo za Francusku.



Obratite pozornost na označavanje materijala za pakiranje prilikom odvajanja otpada, oni su označeni kraticama (a) i brojevima (b) sa sljedećim značenjem: 1-7: Plastika/20-22: Papir i karton/80-98: Kompoziti.

5.1 Ekološka prihvatljivost i zbrinjavanje

Ulje za podmazivanje ne smije dospjeti u tlo, u vode i otpadne vode. Ulje za podmazivanja je opasni otpad koji se mora odložiti na odgovarajući način. Obratite pažnju na lokalne propise. Odložite ulje za podmazivanje i ambalažu koja sadrži ostatke na lokalnom sabirnom mjestu, benzinskoj postaji ili trgovcu uljem.

* Nekontaminirana ili očišćena ambalaža može se reciklirati.

Kompresor radi bez ulja, stoga se prilikom odlaganja kondenzirane vode ne mora obraćati pažnja na posebne napomene.

6. Garancija društva ROWI Germany GmbH

Poštovani kupci, na ovaj uređaj dobivate 3 godine garancije od datuma kupnje. U slučaju nedostatka na ovom proizvodu imate zakonska prava u odnosu na prodavača ovog proizvoda. Naša garancija koju navodimo u nastavku ne ograničava ta zakonska prava.

Garancijski uvjeti

Garancijski rok počinje s datumom kupnje. Sačuvajte originalni račun. On je potreban kao dokaz o kupnji.

Ako u roku od tri godine od datuma kupnje ovog proizvoda dođe do pogreške u materijalu ili pogreške u proizvodnji, mi ćemo besplatno prema našem izboru popraviti proizvod, zamijeniti ga ili vam vratiti novac. Ova garancija vrijedi ako nam u roku od tri godine pošaljete neispravan uređaj i potvrdu o kupnji (račun) i pismeno nam kratko objasnite u čemu se sastoji nedostatak i kada je do njega došlo.

Ako naša garancija pokriva kvar, dobit ćete popravljenu ili novi proizvod.

Garancijski period i zakonska prava zbog nedostataka

U slučaju manjeg popravka jamstveni rok se produkuje onoliko koliko je kupac bio lišen uporabe stvari.

Međutim, kad je zbog neispravnosti stvari izvršena njezina zamjena ili njezin bitni popravak, jamstveni rok počinje teći ponovno od zamjene, odnosno od vraćanja popravljene stvari.

Ako je zamijenjen ili bitno popravljen samo neki dio stvari, jamstveni rok počinje teći ponovno samo za taj dio.

Ako već pri kupnji postoje oštećenja i nedostaci, morate ih prijaviti odmah nakon raspakiranja. Nakon isteka garancijskog perioda eventualni popravci moraju se platiti.

Opseg garancije

Proizvod je pažljivo proizveden prema strogim smjernicama kvalitete i savjesno provjeren prije isporuke.

Garancija vrijedi za pogreške u materijalu ili pogreške u proizvodnji. Garancija ne obuhvaća dijelove proizvoda izložene normalnom trošenju koji se stoga mogu smatrati potrošnim dijelovima ili oštećenja na lomljivim dijelovima, npr. na prekidačima, akumulatorima ili dijelovima izrađenima od stakla.

Ovo jamstvo ne vrijedi ako korisnik ošteti proizvod, ako ga nenamjenski upotrebljava ili ne održava. U svrhu namjenske upotrebe proizvoda precizno slijedite sve informacije navedene u uputama za upotrebu. Obavezno izbjegavajte načine upotrebe i radnje koje se ne savjetuju u uputama za upotrebu ili na koje se upozorava.

Proizvod je namijenjen samo za privatnu, a ne za komercijalnu upotrebu. Garancija se gubi pri zloupotrebi, nenamjenskoj upotrebi, primjeni sile i zahvatima koje nije izvela naša ovlaštena servisna podružnica.

Postupak u slučaju garancije

Da biste osigurali brzu obradu svojeg zahtjeva, pridržavajte se sljedećih napomena:

- Pri svim upitima pripremite račun i broj artikla (IAN 423284_2204) kao dokaz o kupnji.
- Broj artikla nalazi se na natpisnoj pločici na proizvodu, na naslovnici ovih uputa (dolje lijevo) ili na naljepnici na stražnjoj ili donjoj strani uređaja.

- Ako dođe do pogrešaka u funkciji ili drugih nedostataka, prvo kontaktirajte servisni odjel naveden u nastavku **telefonski** ili **e-poštom**.
- Proizvod na kojem se utvrdi kvar zatim možete bez plaćanja poštanskih troškova poslati na adresu servisa koju ste dobili uz prilaganje potvrde o kupnji (računa) i navođenje nedostatka i vremena kada je do njega došlo.



Na stranici www.lidl-service.com možete preuzeti ovaj priručnik kao i mnoge druge priručnike, videozapise o proizvodima i instalacijski softver. Ovim QR kodom dolazite izravno na servisnu stranicu društva Lidl (www.lidl-service.com) i možete otvoriti svoje upute za upotrebu unošenjem broja artikla (IAN 423284_2204).

8. Prijevod originalne izjave o sukladnosti C E

Mi, **ROWI** Germany GmbH, Werner-von-Siemens- Str. 27, 76694 Forst, Njemačka, ovim izjavljujemo da ovaj uređaj odgovara sljedećim normama, normativnim dokumentima i direktivama EZ-a.

Direktiva o strojevima: 2006/42/EZ

Elektromagnetska kompatibilnost: 2014/30/EU

Direktiva za vanjsku upotrebu: 2000/14/EZ + 2005/88/EZ

Prijavljeno tijelo: br. 0036 // TÜV SÜD Industrie Service GmbH, Westendstrasse 199, 80686 München, Njemačka Postupak ocjenjivanja sukladnosti u skladu s Dodatkom VI. razina zvučne snage L_{WA} : Izmjereno: 92,6 dB(A) – Zagarantiran: 95 dB(A)

Direktiva o tlačnim posudama: 2014/29/EU

RoHS direktiva: 2011/65/EU* uključujući delegiranu direktivu (EU) 2015/863

Primijenjeni usklađeni standardi:

EN 1012-1:2010
EN 62841-1:2015
EN IEC 61000-6-1:2019
EN IEC 61000-6-3:2021

7. Servis

Ako pri radu proizvoda društva ROWI Germany dođe do problema, postupite na sljedeći način:

Informacije za kontakt

Servisni tim društva ROWI Germany dostupan je na:

ROWI Germany GmbH

Werner-von-Siemens-Str. 27

76694 Forst

NJEMAČKA

Lidl-services@rowi-group.com

Dežurni servisni telefon: +800 7694 7694

(besplatno iz fiksne mreže)

IAN 423284_2204

Većina se problema može ukloniti već tijekom kompetentnog tehničkog savjetovanja koje nudi naš servisni tim.

Oznaka uređaja: Kompresor 24L

Broj modela: PKO 248 A1

Godina proizvodnje: 10/2022

Broj lota: IAN 423284_2204

Voditelj dokumentacije: Marc Stockenberger

Mjesto: Forst

Datum/potpis proizvođača: 06.07.2022

Marc Stockenberger
Generalni direktor

Zadržavamo pravo tehničkih promjena u interesu daljnjeg razvoja.
Proizvođač je isključivo odgovoran za izdavanje ove izjave o sukladnosti.

* Predmet gore opisane izjave u skladu je s odredbama Direktive 2011/65/EU Europskog parlamenta i Vijeća od 8. lipnja 2011. o ograničenju uporabe određenih opasnih tvari u električnoj i elektroničkoj opremi.

1. Introducere	156
1.1 Utilizarea prevăzută	156
1.2 Pachetul de livrare	156
1.3 Echipamente	156
1.4 Date tehnice	157
2. Instrucțiuni de siguranță	158
2.1 Instrucțiuni generale de siguranță pentru echipamente electrice	158
2.2 Instrucțiuni suplimentare de siguranță	159
2.3 Utilizarea unui recipient sub presiune (în conformitate cu Directiva privind recipientele sub presiune)	160
2.4 Riscuri reziduale	160
3. Operarea compresorului	161
3.1 Înainte de punerea în funcțiune	161
3.1.1 Montarea picioarelor	161
3.1.2 Montarea roților	161
3.1.3 Instalarea echipamentului	161
3.2 Punerea în funcțiune	161
3.2.1 Comutator pornit/oprit	161
3.2.2 Presetări ale presiunii aerului	161
3.2.3 Reglarea presiunii aerului	161
3.2.4 Supapa de siguranță	162
3.2.5 Evacuarea apei de condensare	162
3.2.6 Eliminarea excesului de presiune (adaptarea presiunii)	162
4. Curățarea, întreținerea, transportul și depozitarea de către utilizator.	162
4.1 Măsurile de siguranță	162
4.2 Întreținerea vasului sub presiune	162
4.3 Curățarea	162
4.4 Transport	163
4.5 Depozitare	163
4.6 Remedierea defecțiunilor	163
4.7 Lista de piese de schimb pentru aplicații critice de siguranță	163
4.8 Piese și consumabile care trebuie verificate în mod regulat și înlocuite, dacă este necesar:	163
5. Eliminarea	164
5.1 Compatibilitatea cu mediul înconjurător și eliminarea materialelor	164
6. Garanția ROWI Germany GmbH	164
7. Service	165
8. Traducerea declarației originale de conformitate C E	165

COMPRESOR 24 L - PKO 248 A1

1. Introducere

Vă felicităm pentru achiziționarea aparatului dvs. nou. Ați ales un produs de înaltă calitate. Instrucțiunile de utilizare fac parte integrantă a produsului. Acestea conțin indicații privind siguranța, utilizarea și eliminarea produsului. Înainte de a utiliza produsul, familiarizați-vă cu toate instrucțiunile de funcționare și siguranță. Utilizați produsul numai conform celor descris și numai pentru domeniile specificate. Predați toate documentele atunci când transmiteți produsul către terți.

1.1 Utilizarea prevăzută

Compresorul este utilizat pentru a acționa echipamente cu aer comprimat în atelierul de acasă. Acesta este conceput pentru a aspira și comprima aerul ambiant curat, fără praf, uscat și necontaminat cu impurități. Aerul ambiant nu trebuie să conțină amestecuri agresive sau inflamabile. Compresorul poate fi utilizat numai în încăperi închise cu ventilație adecvată. La compresor pot fi conectate echipamentele pneumatice care pot fi utilizate pentru suflare, înșurubare, capsare și vopsire. Pentru utilizarea corectă a acestor echipamente cu aer comprimat, citiți instrucțiunile de utilizare respective. Este permisă utilizarea compresorului și a echipamentelor pneumatice conectate numai de către o persoană instruită. Persoanele cu abilități fizice, senzoriale sau mentale limitate, precum și copiii și adolescenții nu sunt autorizați să utilizeze compresorul și echipamentele pneumatice conectate. Utilizarea conformă destinației include și respectarea tuturor informațiilor din aceste instrucțiuni de utilizare.

Orice altă utilizare sau modificare a produselor este considerată utilizare necorespunzătoare și implică riscuri considerabile de producere a accidentelor. Nu ne asumăm nicio răspundere pentru daunele rezultate în urma utilizării necorespunzătoare. Produsele sunt destinate exclusiv utilizării în scop privat și nu este permisă utilizarea acestora în scopuri comerciale sau industriale.

1.2 Pachetul de livrare

- 1 Compresor
- 2x Roată
- 1x Standul

- **Material de montaj:**
 - 3x Piuliță
 - 2x Șuruburi de roată
 - 1x Șurub cu cap hexagonal

1.3 Echipamente

- 1 Comutator pornit/oprit
- 2 Mâner de transport
- 3 Regulator de presiune
- 4 Supapă de siguranță
- 5 Cuplaj rapid (pentru conectarea furtunului)
- 6 Manometru
- 7 Recipient sub presiune (cazan)
- 8 Standul
- 9 Dop de golire (pentru apa de condens)
- 10 Roți, inclusiv capace de butuc
- 11 Șuruburi pentru roți
- 12 Piulițe
- 13 Șurub cu cap hexagonal

1.4 Date tehnice

Tensiune nominală: 230 V~ 50 Hz (~ curent alternativ)

Putere nominală: 1100 W

Mod de funcționare: S3 50%*



Turația maximă a compresorului: 2850 min⁻¹
Volumul recipientului sub presiune: 24 l



Presiunea maximă admisibilă: max. 8 bar
Teo. Capacitate de aspirație aproximativ 200 l/min
Teo. Capacitate de evacuare aproximativ 55 l/min (7 bar)

IP30

Clasa de protecție: IP30**



Dimensiuni: 630 x 320 x 575 mm
Masa totală (fără cablu și accesorii): 21,8 kg

* Aceasta înseamnă că este posibilă punerea în funcțiune a compresorului timp de 5 minute pe parcursul unui interval de 10 minute și trebuie lăsat să se răcească pentru restul de 5 minute (la o temperatură ambiantă de 20 °C).

** **IP3X:** Protecție împotriva pătrunderii corpurilor străine Ø > 2,5 mm.

Păstrați distanța față de echipamente și cabluri.

IPX0: Nu este asigurată o protecție împotriva apei, ceea ce înseamnă că nu este permisă utilizarea echipamentului în încăperi cu mediu umed sau ud sau în ploaie.

PLĂCUȚĂ DE IDENTIFICARE

PARKSIDE WEEE
PARKSIDE

PKO 248 A1
230 V~, 50Hz
1100W (S3 50%)

2850 min⁻¹
max. 8 bar
21,8 kg

IP30

Manufactured: 10/2022
IAN: 423284_2204
S./N.: [redacted]

ROWI Germany GmbH
Werner-von-Siemens-Str. 27
76694 Forst | Germany
Lidl-services@rowi-group.com

PLĂCUȚĂ

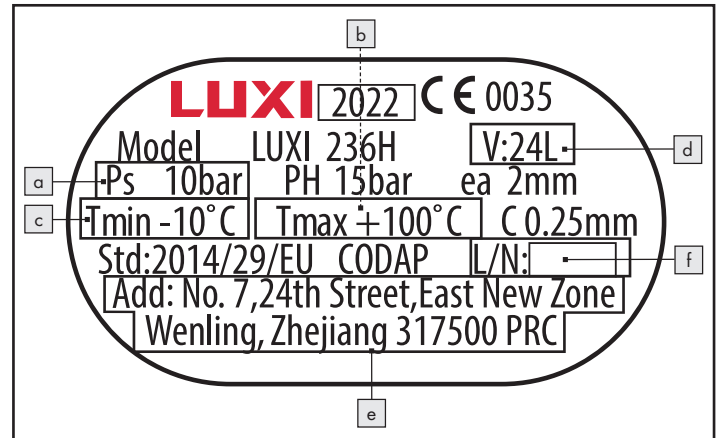

- a) presiunea maximă de lucru (PS în bar);
b) temperatura maximă de funcționare (Tmax în °C);
c) temperatura minimă de funcționare (Tmin în °C);
d) capacitatea recipientului (V în L);
e) Numele, denumirea comercială înregistrată, respective marca comercială înregistrată și adresa producătorului;
f) identificarea tipului constructive și identificarea seriei, respective a lotului recipientului.

Explicații ale tuturor simbolurilor prezente la nivelul produsului

	AVERTISMENT Citiți manualul de instrucțiuni înainte de operare.
	Este necesară citirea manualului de utilizare.
	Nu expuneți echipamentul la ploaie. Echipamentul trebuie să fie staționat, depozitat și exploatat numai în condiții de mediu uscat.
	Pericol de apariție a temperaturilor ridicate
	Unitatea compresorului poate porni fără avertisment.
IP30	Clasa de protecție
	Nu deschideți robinetul înainte de conectarea furtunului de aer.
	Nu lăsați dispozitivul pornit
	Este necesară purtarea de elemente de protecție a vederii
	Este necesară purtarea de elemente de protecție a respirației
	Este necesară purtarea de elemente de protecție a auzului
	Este necesară purtarea de mănuși de protecție
	Nivelul de putere acustică garantat

Valorile emisiilor de zgomot

Nivelul de presiune acustică $L_{pA} = 72,6$ dB (A)

Incertitudine $K_{pA} = 2,67$ dB

Nivelul de putere acustică $L_{WA} = 92,6$ dB (A)

Incertitudine $K_{WA} = 2,67$ dB

Nivelul de putere acustică garantat $L_{WA} = 95$ dB (A)

Este necesară purtarea de elemente de protecție a auzului!

MENȚIUNE

- Nivelul de zgomot specificat în aceste instrucțiuni a fost măsurat în conformitate cu o procedură de măsurare standardizată și poate fi utilizat pentru compararea unităților.

AVERTISMENT!

- Emisiile de zgomot în timpul utilizării reale a mașinii pot fi diferite de valorile indicate, în funcție de modul în care este utilizată mașina, în special de tipul de piesă de prelucrat și de accesoriile utilizate.

2. Instrucțiuni de siguranță

2.1 Instrucțiuni generale de siguranță pentru echipamente electrice



AVERTISMENT Citiți toate instrucțiunile de siguranță, cerințele, ilustrațiile și datele tehnice cu care este prevăzut acest echipament electric. Nerespectarea instrucțiunilor de mai jos poate determina producerea de șocuri electrice, incendii și/sau vătămări grave.

PĂSTRAȚI TOATE INSTRUCȚIUNILE DE SIGURANȚĂ ȘI CERINȚELE PENTRU CONSULTAREA ULTERIOARĂ.

Termenul de „echipament electric” utilizat în instrucțiunile de siguranță se referă la echipamentele electrice alimentate de la rețeaua electrică (cu cablu de alimentare) sau la echipamentele electrice alimentate cu acumulator (fără cablu de alimentare).

1) Siguranța la locul de muncă

- Păstrați zona de lucru în stare curată și luminată corespunzător.** Dezordinea sau iluminatul necorespunzător în zonele de lucru pot provoca accidente.
- Nu lucrați cu echipamentul electric în atmosfere cu risc de explozie, în care sunt prezente lichide, gaze sau pulberi inflamabile.** Echipamentele electrice produc scântei care pot aprinde praful sau vaporii.
- Nu permiteți accesul copiilor și al altor persoane pe parcursul utilizării echipamentului electric.** Puteți pierde controlul echipamentului electric dacă sunteți distrași.

2) Siguranța electrică

- Ștecărul de conectare al echipamentului electric trebuie să se potrivească în priză. Nu este permisă nicio modificare a ștecărului. Nu utilizați ștecăre adaptoare împreună cu echipamentele electrice cu împământare.** Ștecărele nemodificate și prizele potrivite reduc riscul de producere a unui șoc electric.
- Evitați contactul fizic cu suprafețele împământate, cum ar fi țevile, sistemele de încălzire, cuptoarele și frigiderele.** Există un risc crescut de producere a unui șoc electric în situația în care corpul dumneavoastră este legat la pământ.
- Feriți echipamentele electrice de ploaie sau de umiditate.** Apa care pătrunde într-un echipament electric crește riscul de electrocutare.
- Nu folosiți în mod necorespunzător cablul de alimentare pentru a transporta, a agăța sau a deconecta echipamentul electric din priză. Țineți cablul de alimentare departe de căldură, ulei, canturi ascuțite sau piese în mișcare.** Cablurile de alimentare deteriorate sau încurcate cresc riscul de electrocutare.
- Când lucrați în aer liber cu un echipament electric, folosiți numai prelungitoare care sunt proiectate pentru utilizare în aer liber.** Folosirea unui prelungitor adecvat pentru utilizarea în aer liber reduce riscul de electrocutare.
- Dacă funcționarea echipamentului electric într-un mediu umed este inevitabilă, utilizați un întrerupător de protecție contra curenților vagabonzi.** Utilizarea unui întrerupător de protecție contra curenților vagabonzi reduce riscul de electrocutare.

3) Siguranța personală

- Manifestați precauția necesară, acordați atenție activităților dumneavoastră și dați dovadă de rațiunea necesară la efectuarea de lucrări la nivelul unui echipament electric. Nu utilizați un echipament electric dacă sunteți obosit sau sub influența drogurilor, alcoolului sau a medicamentelor.** Un moment de neatenție în timpul utilizării unui echipament electric poate conduce la vătămări corporale grave.
- Utilizați echipament individual de protecție și purtați în toate situațiile ochelari de protecție.** Purtarea echipamentului individual de protecție, cum ar fi o mască de praf, încălțăminte de siguranță antiderapantă, cască de protecție sau protecție auditivă, în funcție de tipul și modalitatea de utilizare a echipamentului electric, reduce riscul de rănire.
- Evitați pornirea accidentală. Asigurați-vă că echipamentul electric este oprit înainte de a-l conecta la sursa de alimentare cu energie electrică și/sau la acumulator, de a-l ridica sau de a-l transporta.** Poziționarea degetului pe întrerupător atunci când transportați echipamentul electric sau conectarea echipamentului electric la sursa de alimentare cu energie electrică când aceasta este pornit poate provoca accidente.
- Îndepărtați echipamentele de reglare sau cheile înainte de a porni echipamentul electric.** Un echipament electric sau o cheie care se află la nivelul unei componente rotative a echipamentului electric poate provoca vătămări corporale.
- Evitați posturile anormale. Asigurați-vă că vă aflați în poziție de siguranță și că vă mențineți echilibrul în permanență.** În acest mod controlați echipamentul electric în situații neașteptate.

- f) **Purtați îmbrăcăminte adecvată. Nu purtați haine largi sau bijuterii. Mențineți părul, hainele și mănușile la distanță de componentele în mișcare.** *Îmbrăcămintea largă, bijuteriile sau părul lung pot fi prinse de piesele în mișcare.*
- g) **În cazul în care pot fi montate echipamente de aspirare și colectare a prafului, asigurați-vă că acesta sunt conectate și utilizate corect.** *Utilizarea unui sistem de aspirare a prafului poate reduce pericolele cauzate de praf.*
- h) **Nu vă lăsați pradă unui fals sentiment de siguranță și nu ignorați regulile de siguranță pentru echipamentele electrice, chiar dacă sunteți familiarizat cu echipamentul electric după ce l-ați folosit-o de multe ori.** *O acțiune neglijentă poate provoca vătămări grave într-o fracțiune de secundă.*

4) Utilizarea și manevrarea echipamentului electric

- a) **Nu expuneți echipamentul electric la suprasarcină. Folosiți echipamentul electric adecvat pentru activitatea dumneavoastră.** *Cu echipamentul electric adecvat, veți lucra mai bine și mai sigur în intervalul de putere specificat.*
- b) **Nu utilizați un echipament electric al cărui întrerupător este defect.** *Un echipament electric care nu mai poate fi pornit sau oprit este periculos și trebuie reparat.*
- c) **Decuplați echipamentul electric din priză și/sau decuplați acumulatorul detașabil înainte de a efectua orice reglaj al echipamentului, de a înlocui piesele interschimbabile ale echipamentului sau de a pune echipamentul electric deoparte.** *Această măsură de precauție previne pornirea accidentală a echipamentului electric.*
- d) **Depozitați echipamentele electrice care nu sunt nefolosite în afara razei de acțiune a copiilor. Nu permiteți utilizarea echipamentului electric de către persoane care nu sunt familiarizate cu acesta sau care nu au citit prezentele instrucțiuni.** *Echipamentele electrice sunt periculoase atunci când sunt folosite de către persoane neexperimentate.*
- e) **Întreținerea echipamentelor electrice și a instrumentelor demontabile. Verificați dacă piesele mobile funcționează ireproșabil și nu sunt blocate, dacă piesele nu sunt rupte sau deteriorate, în așa fel încât să afecteze funcționarea echipamentului electric. Solicitați repararea componentelor deteriorate înainte de a utiliza echipamentul electric.** *Numeroase accidente sunt cauzate de echipamente electrice întreținute necorespunzător.*
- f) **Mențineți echipamentele de tăiere în stare ascuțită și curată.** *Echipamentele de tăiere întreținute cu diligență, cu muchii de tăiere ascuțite, se blochează mai puțin și sunt mai ușor de ghidat.*
- g) **Utilizați echipamentele electrice, accesoriile, instrumentele demontabile, etc. în conformitate cu prezentele instrucțiuni. Țineți cont în acest sens de condițiile de muncă și de activitatea care urmează să fie desfășurată.** *Utilizarea echipamentelor electrice pentru alte aplicații decât cele pentru care sunt concepute poate determina apariția de situații periculoase.*
- h) **Mențineți mânerul și suprafețele de contact în stare uscată, curată și fără ulei și grăsime.** *Mânerul și suprafețele de contact alunecoase nu permit operarea și controlul în condiții siguranță al echipamentului electric în situații neprevăzute.*

5) Service

- a) **Solicitați repararea echipamentului electric numai de către personal calificat și numai cu piese de schimb originale.** *În acest mod se va asigura menținerea siguranței echipamentului electric.*

2.2 Instrucțiuni suplimentare de siguranță

- Nu expuneți compresorul la ploaie.
- Atunci când utilizați accesoriile de pulverizare (de exemplu, pistoale de pulverizare a vopselei), păstrați distanța față de unitate în timpul umplerii. Nu pulverizați în direcția compresorului!
- Pornirea motorului este interzisă la temperaturi scăzute sub 0 °C.
- Evitați sarcinile grele asupra sistemului de conducte prin utilizarea de conexiuni flexibile pentru furtunuri pentru a evita îndoirea.

AVERTISMENT!

Toate furtunurile și fittingurile compresoarelor mobile trebuie să fie adecvate pentru utilizarea pe șantierele de construcții la presiunea maximă admisă. Se recomandă ca furtunurile de alimentare la presiuni mai mari de 7 bar să fie echipate cu un cablu de siguranță, de exemplu un cablu de sârmă.

- Acționați compresorul prin intermediul unui dispozitiv de curent rezidual (RCD) cu un curent de declanșare de cel mult 30 mA. Utilizarea unui dispozitiv de curent rezidual reduce riscul de șoc electric.
- În cazul în care cablul de alimentare al aceste instalații se deteriorează, acesta trebuie înlocuit cu un cablu de alimentare special, disponibil de la producător sau de la serviciul post-vânzare al acestuia.
- Respectați reglementările privind prevenirea accidentelor. În plus față de instrucțiunile din acest manual de utilizare, trebuie respectate normele generale de siguranță și de prevenire a accidentelor ale autorităților locale.
- Instrucțiunile de utilizare trebuie păstrate în permanență în imediata apropiere a compresorului și trebuie să fie la dispoziția personalului de exploatare.

AVERTISMENT!

Nu este permisă utilizarea compresorului în atmosfere potențial explozive. Este interzisă prezența, respective funcționarea surselor de foc, a flăcărilor deschise sau a mașinilor care generează scântei.

- Nu sunt permise consumul de alimente, băuturi și fumatul în zonele în care sunt efectuate lucrări.
- Este permisă folosirea numai în zone ventilate adecvat sau se impune asigurarea unei ventilații locale de evacuare.
- Nu este asigurată o protecție împotriva apei, ceea ce înseamnă că nu este permisă utilizarea instalației în încăperi cu mediu umed sau ud sau în ploaie sau în încăperi în care sunt prezenți vapori de vopsea și/sau de praf. Asigurați-vă că instalația nu intră în contact cu apa sau umiditatea în timpul funcționării, respective al depozitării. Este permisă utilizarea de scurtă durată a compresorului în aer liber, în condiții de mediu uscat. **NU** este permisă utilizarea acestui compresor pentru a aspira gaze inflamabile (Ex) și/sau vapori de vopsea și praf.
- Evitați contactul cu piesele încinse. Nu atingeți componentele încinse ale echipamentului. Țineți cont de faptul că diferite componente pot acumula căldură și pot provoca astfel arsuri chiar și după utilizarea aparatului.
- Deplasați aparatul numai cu ajutorul mânerului de transport furnizat.

2.3 Utilizarea unui recipient sub presiune (în conformitate cu Directiva privind recipientele sub presiune)

1. Oricine exploatează un recipient sub presiune trebuie să îl mențină în stare corespunzătoare, să îl utilizeze în mod adecvat, să îl monitorizeze, să efectueze fără întârziere toate lucrările de reparații necesare și să adopte măsurile de siguranță impuse de circumstanțe.
2. Autoritățile de supraveghere pot dispune măsurile de monitorizare necesare în cazuri individuale.
3. Un recipient sub presiune nu poate fi exploatat dacă prezintă defecte care pun în pericol angajații sau terții.
4. Recipientul sub presiune trebuie verificat periodic pentru a detecta eventualele deteriorări, de exemplu rugina. Dacă observați apariția defecțiunilor, contactați fără întârziere centrul de service.

2.4 Riscuri reziduale

Chiar dacă utilizați această mașină în conformitate cu instrucțiunile, există în toate situațiile riscuri reziduale. Următoarele pericole pot apărea în legătură cu proiectarea și construcția acestei mașini:

- a) Leziuni pulmonare dacă nu este purtată o mască adecvată pentru protecția respiratorie.
- b) deteriorarea auzului dacă nu se poartă o protecție auditivă adecvată.
- c) daunele aduse sănătății ca urmare a emisiilor de vibrații, dacă echipamentul este utilizat pentru o perioadă lungă de timp sau dacă nu este gestionat și întreținut în mod corespunzător.

AVERTISMENT!

- Acest echipament generează un câmp electromagnetic în timpul funcționării. În anumite circumstanțe, acest câmp poate să afecteze implanturile medicale active sau pasive. Pentru a reduce riscul de vătămare corporală gravă sau fatală, recomandăm ca persoanele cu implanturi medicale să se consulte cu medicul lor și cu producătorul implantului medical înainte de a utiliza aparatul.

3. Operarea compresorului

3.1 Înainte de punerea în funcțiune

Îndepărtați toate materialele de ambalare și siguranțele de transport de la nivelul mașinii. Verificați dacă conținutul pachetului este complet și nedeteriorat. Dacă este posibil, păstrați ambalajul până la expirarea termenului de garanție.

3.1.1 Montarea picioarelor

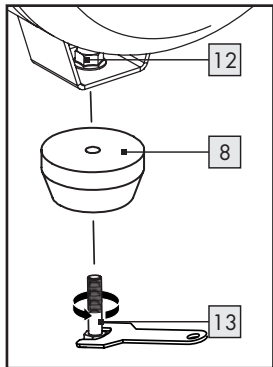

- Montați suportul **8** cu ajutorul șurubului cu cap hexagona **13**, precum și a piuliței **12**, așa cum se arată în ilustrație.
- O cheie cu capăt deschis (12 mm / 13 mm) nu este inclusă în livrare.

3.1.2 Montarea roșilor

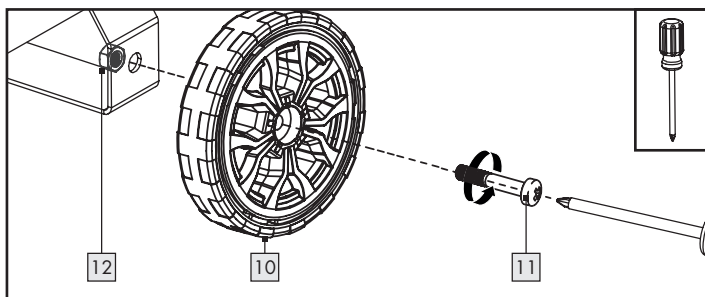

- Introduceți șurubul roții **11** prin gaura din roată **10**.
- Introduceți șurubul roții **11** prin gaura de pe articulația roții.
- Fixați roata **10** cu piulița **12**.
- Repeți acești pași pentru a monta a doua roată **10**.
- O cheie cu capăt deschis (14 mm) nu este inclusă în pachetul de livrare.

3.1.3 Instalarea echipamentului

Pentru o funcționare în condiții de siguranță și fără defecte a unității, locul de instalare trebuie să îndeplinească următoarele cerințe:

- Pardoseala trebuie să fie solidă, plană și nivelată. Nu instalați aparatul într-un mediu fierbinte, ud sau cu nivel foarte ridicat de umiditate sau în apropierea unor materiale inflamabile.
- Priza trebuie să fie ușor accesibilă, astfel încât ștecărul cablului de alimentare să poată fi decuplat cu ușurință, în caz de necesitate. Nu se recomandă utilizarea unui prelungitor. Cablurile de alimentare lungi pot cauza o cădere de tensiune și, astfel, pot împiedica pornirea motorului.
- În cazul în care trebuie să folosiți totuși un prelungitor, asigurați-vă că acesta nu depășește lungimea de 5 m și că secțiunea transversală este de cel puțin 1,5 mm². Folosiți prelungitorul **ÎN TOATE SITUAȚIILE** derulat!

3.2 Punerea în funcțiune

CITIȚI INSTRUCȚIUNILE DE UTILIZARE ALE ECHIPAMENTULUI PNEUMATIC ÎNAINTE DE CONECTAREA ACESTUIA LA COMPRESOR!

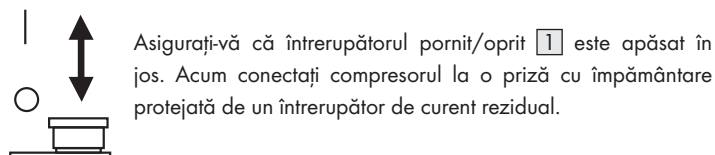

Asigurați-vă că întrerupătorul pornit/oprit **1** este apăsat în jos. Acum conectați compresorul la o priză cu împământare protejată de un întrerupător de curent rezidual.

3.2.1 Comutator pornit/oprit



Trageți în sus comutatorul de pornire/oprire **1**. Compresorul este pornit.

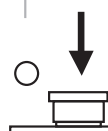

Pentru a opri compresorul, apăsați în jos comutatorul pornit/oprit **1**.

3.2.2 Presetări ale presiunii aerului

Sunt presetate următoarele presiuni:

- Presiunea de pornire: aprox. 6 bar
- Presiunea de oprire: aprox. 8 bar

3.2.3 Reglarea presiunii aerului

- Cu ajutorul regulatorului de presiune **3** puteți configura presiunea dorită (0-8 bar). În acest sens, acordați atenție plăcuței de identificare a echipamentului cu aer comprimat care urmează să fie conectat!

	7000 min ⁻¹		max. 6,3 bar		1/2" (12,7mm)		max. 3 Nm
Manufactured: 10/2022 ROWI Germany GmbH Werner-von-Sie							

- Puteți citi presiunea reală furnizată pe manometrul **6**. Aceasta se livrează la cuplajul rapid **5**.

3.2.4 Supapa de siguranță

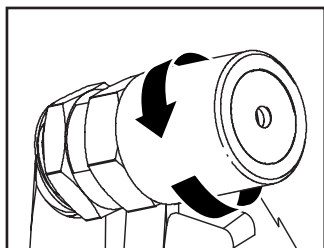

- Supapa de siguranță [4] este configurată la presiunea maximă admisibilă a recipientului de presiune [7]. Nu este permisă reglarea supapei de siguranță [4] sau eliminarea siguranței de conectare dintre piulița de golire și capacul acesteia.

- Rotiți piulița de golire în sens invers acelor de ceasornic pentru a deschide evacuarea supapei de siguranță [4].
- Supapa de siguranță [4] lasă acum să iasă aer în mod audibil. Ulterior rotiți din nou piulița de golire în sensul acelor de ceasornic.

MENȚIUNE

Repetăți acest proces la fiecare 30 de ore de funcționare sau de cel puțin trei ori pe an.

3.2.5 Evacuarea apei de condensare

Apa de condensare se colectează în partea de jos a cazanului [7].

- Deschideți complet bușonul de golire [9] de pe partea inferioară a cazanului U.
- Înclinați compresorul într-o parte, astfel încât bușonul de golire [9] să fie cel mai jos punct al cazanului [7] și așteptați până când apa de condensare se scurge complet.
- Ulterior închideți la loc bușonul de golire [9] U.

ATENȚIE

Este permisă eliminarea apei de condensare numai atunci când cazanul [7] NU este sub presiune.

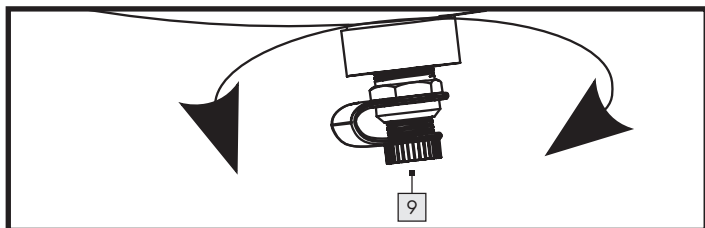

MENȚIUNE

Eliminați apa de condensare după fiecare utilizare, dar cel puțin o dată pe săptămână.

3.2.6 Eliminarea excesului de presiune (adaptarea presiunii)

- Oprii compresorul.
- Utilizați presiunea pozitivă cu o unealtă pneumatică la ralanti.

4. Curățarea, întreținerea, transportul și depozitarea de către utilizator.

Curățați și întrețineți compresorul cu atenție și în mod regulat. Aceasta este singura modalitate de a asigura o funcționare corectă și o durată de viață lungă.

Indiferent de numărul de operațiuni sau de acționări, întrețineți și curățați unitatea după fiecare utilizare.

4.1 Măsuri de siguranță

Asigurați-vă că respectați următoarele instrucțiuni atunci când efectuați lucrări de întreținere și curățare:

- Oprii compresorul prin apăsarea în jos a comutatorului de pornire/oprire [1].
- Deconectați compresorul de la sursa de alimentare cu energie prin decuplarea ștecărilor de la rețea. În acest mod este deconectat compresorul de la sursa de alimentare cu energie.
- Eliminați presiunea din compresor pentru a evita deteriorarea materialului. Dispuneți, de exemplu, de posibilitatea de a conecta un pistol de suflare a aerului comprimat la compresor și astfel, de a goli recipientul de presiune [7].
- Respectați instrucțiunile de eliminare prezentate în aceste instrucțiuni de utilizare. Eliminarea necorespunzătoare poate dăuna mediului sau sănătății dumneavoastră.
- Curățați echipamentul de substanțele periculoase depuse pe acesta (datorită proceselor de lucru) înainte de repararea acestuia. Evitați orice contact al pielii cu aceste substanțe. În cazul în care pielea intră în contact cu pulberile periculoase, acestea pot provoca dermatită severă. Dacă se generează sau se agită praf pe parcursul lucrărilor de întreținere, acesta poate fi inhalat.
- Purtați în toate situațiile mănuși de protecție și o mască de protecție!
- Unitatea poate fi operată și întreținută numai de către persoane instruite. Reparațiile pot fi efectuate numai de către persoane calificate.

Dacă este posibil, inspecțiile, reglajele și lucrările de întreținere ar trebui efectuate de aceeași persoană sau de reprezentantul acesteia și documentate într-un registru de întreținere.

4.2 Întreținerea vasului sub presiune

- Drenați apa de condensare după fiecare operațiune, dar cel puțin o dată pe săptămână. Apa de condensare poate fi eliminată atunci când cazanul [7] este sub presiune.
- Deschideți și închideți supapa de siguranță [4] de cel puțin trei ori pe an. Supapa de siguranță [4] protejează compresorul. Acesta protejează rezervorul sub presiune [7]. De îndată ce aerul din rezervorul [7] atinge sau depășește presiunea de funcționare maximă admisă, supapa [4] se deschide și permite aerului comprimat să iasă, reducând astfel presiunea din compresor.

4.3 Curățarea

- Curățați echipamentul numai atunci când este oprit și răcit.
- Curățați carcasa echipamentului numai cu o lavetă moale, ușor umezită. Nu utilizați în nicio situație agenți de curățare abrazivi și/sau care produc zgârieturi.
- Asigurați-vă că nu pătrunde umezeală în echipament pe parcursul curățării pentru a evita deteriorarea ireparabilă a acesteia.
- De asemenea, puteți îndepărta depunerile de praf cu ajutorul unui pistol de suflat cu aer comprimat (la presiune scăzută).

4.4 Transport

- Cu mânerul de transport [2], compresorul poate fi transportat pe roțile [10].

4.5 Depozitare

- Pentru protejarea împotriva contaminării cu impurități, compresorul trebuie acoperit după fiecare utilizare. Ambalajul poate fi utilizat pentru a depozita compresorul.
- Nu acoperiți compresorul până când acesta nu se răcește complet.
- Depozitați compresorul împreună cu instrucțiunile de utilizare. Depozitați echipamentul și accesoriile sale într-un loc întunecat, uscat, fără praf și fără îngheț.

4.6 Remedierea defecțiunilor

Defecțiune	Cauza (cauzele) posibilă (posibile)	Asistență
Motorul nu pornește.	Nu există tensiune sau tensiunea este prea mică.	Asigurați-vă că ștecherul de rețea este cuplat în priză. Verificați siguranța și înlocuiți-o în caz de necesitate. Verificați tensiunea de rețea.
	Temperatura exterioară este prea scăzută.	Asigurați o temperatură ambientă de +5 °C.
	Echipamentul nu este pornit.	Deplasați comutatorul pornit/oprit [1] în poziția „I” pentru a porni compresorul.
	Cablul prelungitor este prea lung sau prea subțire.	Înlocuiți cablul prelungitor (min. 1,5 mm ² , max. 5 m lungime).
Zgomote neobișnuite	Conexiunile de aer comprimat sunt slăbite.	Verificați toate conexiunile și strângeți-le cu atenție în caz de necesitate.
Vibrații puternice	Conexiunile de aer comprimat sunt slăbite.	Service și întreținere compresor.
Compresorul pornește frecvent.	Compresorul este suprasolicitat.	Respectați instrucțiunile producătorului pentru scula, respective echipamentele dumneavoastră, în special în ceea ce privește cantitatea de aer comprimat necesară.
	Cantitate prea ridicată de condens în cazan [7].	Goliți periodic cazanul [7].
Compresorul funcționează fără întrerupere / compresorul nu atinge presiunea de deconectare.	Sculele și echipamentele cu aer comprimat conectate prezintă un -consum de aer prea mare.	Respectați instrucțiunile producătorului pentru echipamentul dumneavoastră cu aer comprimat, în special în ceea ce privește cantitatea necesară de aer comprimat.
	Cupluri rapide [5] care prezintă scurgeri.	Verificați cuplul rapid [5], înlocuiți-l în caz de necesitate.
	Conexiuni de aer comprimat care prezintă scurgeri.	Verificați furtunul și echipamentele de aer comprimat, înlocuiți-le în caz de necesitate.

4.7 Lista de piese de schimb pentru aplicații critice de siguranță

- [4] Supapă de siguranță
- [5] Cuplaj rapid
- [9] Dop de golire pentru apa de condens

4.8 Piese și consumabile care trebuie verificate în mod regulat și înlocuite, dacă este necesar:

- Recipient sub presiune
- Dop de scurgere pentru apa de condensare
- Conexiuni pentru furtunuri
- Roți și picioare
- Cablu de rețea și fișă de rețea
- Supapă de siguranță

5. Eliminarea

- Echipamentul, accesoriile și ambalajul* trebuie reciclate conform cerințelor ecologice.

Simbolul sub forma unei pubele tăiate indică faptul că aparatul trebuie colectat separat de deșeurile municipale nesortate la finalul duratei sale de viață.



Acest produs face obiectul Directivei europene 2012/19/UE. Nu aruncați produsul la gunoii menajer, ci la punctele de colectare municipale pentru reciclare! Pentru informații privind modalitățile de eliminare a aparatului uzat adresați-vă autorităților locale sau administrației municipale.



Ambalajul este realizat din materiale ecologice, pe care le puteți elimina la deșeu prin intermediul punctelor de reciclare locale.



Sigla Triman este valabilă numai în Franța.



Țineți cont de marcajul de pe materialele ambalajului la momentul sortării deșeurilor; acestea sunt marcate cu abrevieri (a) și numere (b) cu următoarea semnificație: 1-7: Materiale plastice/20-22: Hârtie și carton/80-98: Materiale compozite.

5.1 Compatibilitatea cu mediul înconjurător și eliminarea materialelor

Nu este permisă pătrunderea uleiului de lubrifiere în sol, în apă sau în apele reziduale. Uleiul de lubrifiere este un deșeu special care trebuie eliminat în mod corespunzător. Respectați reglementările locale. Eliminați uleiul lubrifiant, precum și ambalajele care conțin reziduuri la punctul de colectare local, la stația de alimentare cu carburant sau la un distribuitor de ulei.

* Ambalajele necontaminate, respective curățate pot fi reciclate.

Compresorul funcționează fără ulei, astfel încât nu există instrucțiuni speciale care trebuie respectate la eliminarea apei condensate.

6. Garanția ROWI Germany GmbH

Stimate client,

Pentru acest aparat se acordă o garanție de 3 ani de la data cumpărării. În cazul în care produsul prezintă defecte, beneficiați de drepturi legale față de vânzătorul produsului. Aceste drepturi legale nu sunt limitate prin garanția noastră prezentată în cele ce urmează.

Condiții de garanție

Perioada de garanție începe de la data cumpărării. Păstrați cu grijă bonul fiscal original. Acesta este necesar pentru a dovedi cumpărarea.

Dacă în decurs de trei ani de la data cumpărării acestui produs apare un defect de material sau de fabricație, produsul va fi reparat sau înlocuit de către noi - la alegerea noastră - în mod gratuit. Garanția presupune ca în timpul perioadei de trei ani să se prezinte aparatul defect și dovada cumpărării (bonul fiscal), precum și o scurtă descriere în scris, în care să se specifice în ce constă defectul și când a apărut acesta.

Dacă defectul este acoperit de garanția noastră, veți primi înapoi produsul reparat sau unul nou.

Perioada de garanție și pretențiile legale privind defectele

Termenul de nefuncționare din cauza lipsei de conformitate apărute în cadrul termenului de garanție prelungește termenul de garanție legală de conformitate și cel al garanției comerciale și curge, după caz, din momentul la care a fost adusă la cunoștința vânzătorului lipsa de conformitate a produsului sau din momentul prezentării produsului la vânzător/unitatea service până la aducerea produsului în stare de utilizare normală și, respectiv, al notificării în scris în vederea ridicării produsului sau predării efective a produsului către consumator.

Produsele de folosință îndelungată care înlocuiesc produsele defecte în cadrul termenului de garanție vor beneficia de un nou termen de garanție care curge de la data preschimbării produsului.

Domeniul de aplicare a garanției

Aparatul a fost produs cu grijă, în conformitate cu orientările stricte privind calitatea și verificat cu rigurozitate înaintea livrării.

Garanția se acordă în caz de defecte de material sau de fabricație. Această garanție nu se extinde asupra componentelor produsului care sunt expuse uzurii normale și care, prin urmare, pot fi considerate piese de uzură sau asupra deteriorărilor apărute la componentele fragile, de exemplu comutatoare, acumulatori, sau componente realizate din sticlă.

Această garanție se pierde în cazul în care produsul a fost deteriorat, a fost utilizat sau întreținut în mod necorespunzător. Pentru utilizarea corespunzătoare a produsului trebuie respectate cu strictețe toate indicațiile prezentate în instrucțiunile de utilizare. Trebuie evitate în mod obligatoriu utilizările și acțiunile nerecomandate sau care fac obiectul unor avertizări în cadrul instrucțiunilor de utilizare.

Aparatul este destinat numai uzului privat și nu utilizărilor comerciale. În cazul manevrării abuzive sau necorespunzătoare, al uzului de forță și al intervențiilor care nu au fost realizate de către filiala noastră autorizată de service, garanția își pierde valabilitatea.

Procedura de acordare a garanției

Pentru a se asigura prelucrarea rapidă a solicitării dvs., urmați instrucțiunile de mai jos:

- Pentru toate solicitările păstrați la îndemână bonul fiscal și numărul articolului (IAN 423284_2204) ca dovadă a cumpărării.

- Numărul articolului poate fi consultat pe plăcuța de caracteristici, pe coperta instrucțiunilor (în partea stângă, jos) sau pe autocolantul de pe partea din spate sau de jos.
- În cazul în care apar defecte funcționale sau alte defecțiuni, contactați mai întâi **telefonic** sau prin **e-mail** departamentul de service menționat în continuare.
- Apoi puteți expedia produsul înregistrat ca fiind defect la adresa de service care v-a fost comunicată, fără a plăti taxe poștale, anexând dovada cumpărării (bonul fiscal) și indicând în ce constă defectul și când a apărut acesta.



La www.lidl-service.com puteți descărca aceste și multe alte manuale, videoclipuri cu produse și software. Cu acest cod QR accesați direct pagina Lidl Service (www.lidl-service.com) și puteți deschide instrucțiunile de utilizare introducând numărul articolului (IAN 423284_2204).

7. Service

Dacă apar probleme în timpul utilizării produsului dvs. ROWI Germany, procedați în felul următor:

Adresa de contact

Echipa de service ROWI Germany poate fi contactată la adresa:

ROWI Germany GmbH
 Werner-von-Siemens-Str. 27
 76694 Forst
 GERMANIA
Lidl-services@rowi-group.com
 Serviciul hotline: +800 7694 7694
 (gratuit de la telefonul fix)

IAN 423284_2204

Majoritatea problemelor pot fi rezolvate prin consultanța tehnică competentă a echipei noastre de service.

8. Traducerea declarației originale de conformitate C E

Noi, **ROWI Germany GmbH**, Werner-von-Siemens-Str. 27, 76694 Forst, Germania, declarăm prin prezenta că acest produs este în conformitate cu următoarele standarde, documente normative și directive UE:

Directiva privind mașinile: 2006/42/CE

Compatibilitate electromagnetică: 2014/30/UE

Directiva pentru echipamente exterior: 2000/14/CE + 2005/88/CE

Organismul notificat: Nr. 0036 // TÜV SÜD Industrie Service GmbH, Westendstraße 199, 80686 München, Germania Procedura de evaluare a conformității în conformitate cu anexa VI. Nivelul de putere acustică L_{WA} : Măsurat: 92,6 dB(A) - Garantat: 95 dB(A)

Directiva privind recipientele sub presiune: 2014/29/UE

Directiva privind restricțiile de utilizare a anumitor substanțe periculoase în echipamentele electrice și electronice: 2011/65/UE*, inclusiv directiva delegată (UE) 2015/863

Standardele armonizate aplicate:

EN 1012-1:2010

EN 62841-1:2015

EN IEC 61000-6-1:2019

EN IEC 61000-6-3:2021

Denumirea echipamentului: Compresor 24 l

Numărul modelului: PKO 248 A1

Anul de fabricație: 10/2022

Numărul lotului: IAN 423284_2204

Responsabil pentru documentație: Marc Stockenberger

Localitate: Forst

Data/Semnătura producătorului: 06.09.2022

Marc Stockenberger
 Administrator

Rezervat dreptul de a efectua modificări tehnice în sensul dezvoltării ulterioare. Singura responsabilitate pentru emiterea acestei declarații de conformitate revine producătorului.

* Obiectul declarației descrise mai sus este conform cu dispozițiile Directivei 2011/65/UE a Parlamentului European și a Consiliului din 8 iunie 2011 privind restricțiile de utilizare a anumitor substanțe periculoase în echipamentele electrice și electronice.

1. Въведение	168
1.1 Употреба по предназначение	168
1.2 Обхват на доставката	168
1.3 Оборудване	168
1.4 Технически данни	169
2. Указания за безопасност	170
2.1 Общи указания за безопасност за електрически инструменти	170
2.2 Допълнителни указания за безопасност	171
2.3 Експлоатация на съд под налягане (съгласно директивата за съдове под налягане)	172
2.4 Остатъчни рискове	172
3. Експлоатация на компресора	173
3.1 Преди пускане в експлоатация	173
3.1.1 Монтирайте краката	173
3.1.2 Монтиране на колела	173
3.1.3 Разполагане на уреда	173
3.2 Пускане в експлоатация	173
3.2.1 Включване/изключване	173
3.2.2 Предварителни настройки на налягането на въздуха	173
3.2.3 Настройка на въздушното налягане	173
3.2.4 Предпазен клапан	174
3.2.5 Източете кондензната вода	174
3.2.6 Освободете свръхналягането (регулируйте налягането)	174
4. Почистване, поддръжка, транспортиране и съхранение от потребителя	174
4.1 Мерки за безопасност	174
4.2 Поддръжка на съда под налягане	174
4.3 Почистване	174
4.4 Транспорт	175
4.5 Съхранение	175
4.6 Отстраняване на неизправности	175
4.7 Списък с резервни части за критични за безопасността приложения	175
4.8 Части и консумативи, които трябва да се проверяват редовно и да се подменят, ако е необходимо:	175
5. Изхвърляне на отпадъци	175
5.1 Съвместимост с околната среда и изхвърляне на материала	176
6. Гаранция	176
7. Превод на оригиналната декларация за съответствие СЕ	177

КОМПРЕСОР 24 L - РКО 248 А1

1. Въведение

Поздравяваме Ви за покупката на Вашия нов уред. С тази покупка Вие си осигурихте един висококачествен продукт. Ръководството за употреба е част от този продукт. То съдържа важни указания за безопасност-та, употребата и изхвърлянето. Преди употребата на уреда се запознайте с всички указания за работа и безопасност. Използвайте уреда само както е описано и за посочените цели. Приложете цялата документация при предаване на уреда на трети лица.

1.1 Употреба по предназначение

Компресорът се използва за работа с инструменти с въздух под налягане в домашната работилница. Той е проектиран да засмуква и компресира въздух от околната среда, който е чист, без прах, сух и незамърсен. Въздухът от околната среда не трябва да съдържа никакви агресивни или запалими добавки. Компресорът може да се използва само в затворени помещения с достатъчна вентилация. Към компресора могат да бъдат свързани инструменти, които може да се използват за издухване, завиване, такероване и боядисване. По отношение на правилното използване на тези инструменти с въздух под налягане, прочетете съответните инструкции за експлоатация. Компресорът и свързаните инструменти с въздух под налягане могат да се използват само от обучено лице. Работата с компресора и свързаните инструменти с въздух под налягане е забранена за лица с ограничени физически, сетивни или умствени способности, както и за деца и младежи. Употребата по предназначение също включва спазване на всички указания в тази инструкции за експлоатация.

Всяка друга употреба или модификация на продуктите се счита за неправилна и представлява значителен риск от злополуки. Ние не поемаме отговорност за щети в резултат на неправилна употреба. Продуктите са предназначени само за лична употреба и не могат да се използват за търговски или индустриални цели.

1.2 Обхват на доставката

- 1 Компресор
- 2x Колело
- 1x Стойка

- **Монтажни материали:**
 - 3x Гайка
 - 2x Болт за колело
 - 1x Винт с шестостенна глава

1.3 Оборудване

- 1 Превключвател за включване/изключване
- 2 Дръжка за транспортиране
- 3 Регулатор на налягането
- 4 Предпазен клапан
- 5 Бърз съединител (за свързване на маркуч)
- 6 Манометър за налягане
- 7 Съд под налягане (котел)
- 8 Стойка
- 9 Дренажна пробка (за кондензационна вода)
- 10 Колела, вкл. капачки на главините
- 11 Болтове на колелата
- 12 Гайки
- 13 Винт с шестостенна глава

1.4 Технически данни

Номинално напрежение: 230 V~ 50 Hz (~ Променлив ток)

Номинална мощност: 1100 W

Режим на работа: S3 50%*



Най-високи обороти на компресора: 2850 min⁻¹
Обем на съда под налягане: 24 l



Максимално допустимо налягане: макс. 8 bar
Тео. капацитет на засмукване около 200 л/мин
Тео. капацитет на доставка около 55 л/мин (7 бар)

IP30

Степен на защита: IP30**



Размери: 630 x 320 x 575 mm
Тегло (без кабели и аксесоари): 21,8 kg

* Това означава, че за период от 10 минути компресорът може да работи 5 минути и трябва да се охлади отново за останалите 5 минути (при околна температура от 20 °C).

** **IP3X:** Защита от проникване на чужди тела $\varnothing > 2,5$ mm.

Дръжте далеч от инструменти и кабели.

IPX0: Няма защита от вода, т.е. уредът не трябва да се използва във влажни или мокри помещения или при дъжд.

ТИПОВА ТАБЕЛКА

PARKSIDE WEEE
PARKSIDE

PKO 248 A1
230 V~, 50Hz
1100W (S3 50%)

2850 min⁻¹
max. 8 bar
21,8 kg

IP30

Manufactured: 10/2022
IAN: 423284_2204
S./N.: []

ROWI Germany GmbH
Werner-von-Siemens-Str. 27
76694 Forst | Germany
lid-services@rowi-group.com

ПЛАКЕТ

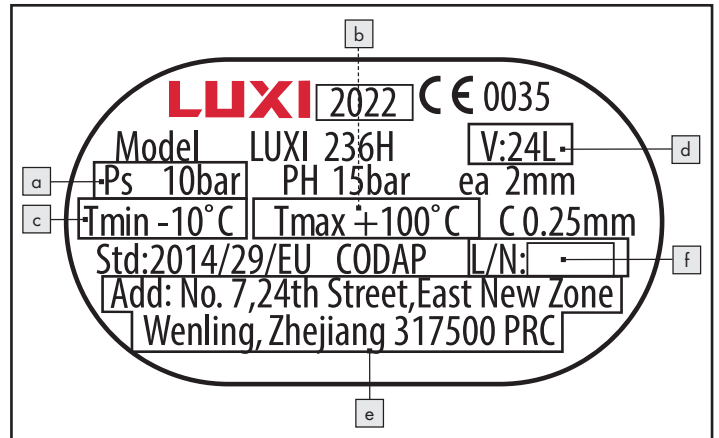

- a) максимално работно налягане (PS в bar);
b) максимална работна температура (Tmax в °C);
c) минимална работна температура (Tmin в °C);
d) капацитет на резервоара (V в L);
e) Име, регистрирано търговско наименование или регистрирана търговска марка и адрес на производителя;
f) Идентификация на типа и обозначение на серията или партидата на съда.

Обяснения на всички символи върху продукта

	ПРЕДУПРЕЖДЕНИЕ Прочетете инструкцията за експлоатация преди употреба.
	Трябва да се прочете ръководството за потребителя.
	Не излагайте машината на дъжд. Уредът може да се поставя, съхранява и работи само при сухи условия на околната среда.
	Опасност от високи температури
	Компресорната система може да стартира без предупреждение.
IP30	Степен на защита
	Не отваряйте крана, преди да е свързан маркучът за въздух.
	не оставяйте устройството включено
	Носете защита за очите
	Носете дихателна защита
	Носете предпазни средства за защита на слуха
	Носете предпазни ръкавици
	Рантирано ниво на звукова мощност

Стойности на шумовите емисии

Ниво на звукова мощност $L_{pA} = 72,6$ dB (A)

Несигурност $K_{pA} = 2,67$ dB

Ниво на звукова мощност $L_{WA} = 92,6$ dB (A)

Несигурност $K_{WA} = 2,67$ dB

Гарантирано ниво на звукова мощност $L_{WA} = 95$ dB (A)

Да се носят предпазни средства за защита на слуха!

УКАЗАНИЕ

- Нивото на шума, посочено в тези инструкции, е измерено в съответствие със стандартизирана процедура за измерване и може да се използва за сравнение на устройствата.

ПРЕДУПРЕЖДЕНИЕ!

- Емисиите на шум при действителното използване на машината могат да се различават от посочените стойности в зависимост от начина, по който се използва машината, по-специално какъв тип детайл се обработва и какъв аксесоар се използва.

2. Указания за безопасност

2.1 Общи указания за безопасност за електрически инструменти



ПРЕДУПРЕЖДЕНИЕ Прочетете всички указания за безопасност, инструкции, илюстрации и технически данни, предоставени с този електрически инструмент. Неспазването на инструкциите по-долу може да причини токов удар, пожар и/или сериозно нараняване.

ЗАПАЗЕТЕ ВСИЧКИ УКАЗАНИЯ ЗА БЕЗОПАСНОСТ И ИНСТРУКЦИИ ЗА БЪДЕЩА УПОТРЕБА.

Терминът „електрически инструмент“, използван в указанията за безопасност, се отнася за захранвани от мрежата (с кабел) електрически инструменти или захранвани с батерии електрически инструменти (без кабел).

1) Безопасност на работното място

- Поддържайте работното си място чисто и добре осветено. Неподредените или неосветени работни зони могат да доведат до злополуки.
- Не работете с електрически инструмент в потенциално експлозивна атмосфера, съдържаща запалими течности, газове или прах. Електрическите инструменти създават искри, които могат да възпламенят праха или изпаренията.
- Дръжте далеч от деца и други лица, докато използвате електрически инструмент. Можете да загубите контрол над електрическия инструмент, ако се разсеяте.

2) Електрическа безопасност

- Щепселът за свързване на електрическия инструмент трябва да пасва в контакта. Щепселът не трябва да се модифицира по никакъв начин. Не използвайте адаптерни щепсели заедно с електрически инструменти със защитно заземяване. Немодифицираните щепсели и съответстващите контакти ще намалят риска от токов удар.
- Избягвайте физически контакт със заземени повърхности като тръби, радиатори, печки и хладилници. Има повишен риск от токов удар, ако тялото Ви е заземено.
- Пазете електрическите инструменти от дъжд или влага. Попадането на вода в електрическия инструмент увеличава риска от токов удар.
- Не използвайте неправилно захранващия кабел, за да пренасяте или окачвате електрическия инструмент или да издърпвате щекера от контакта. Дръжте захранващия кабел далеч от топлина, масло, остри ръбове или движещи се части. Повредените или заплетени захранващи кабели увеличават риска от електрически удар.
- Ако използвате електрически инструмент на открито, използвайте само удължителни кабели, които са подходящи и за употреба на открито. Използването на удължителен кабел, подходящ за използване на открито, намалява риска от токов удар.
- Ако е неизбежна работата с електрически инструмент във влажна среда, използвайте дефектнотоков прекъсвач. Използването на дефектнотоков прекъсвач намалява риска от токов удар.

3) Безопасност на лица

- Бъдете бдителни, внимавайте какво правите и използвайте здравия разум, при дейностите с електрически инструмент. Не използвайте електрически инструмент, когато сте уморени или под въздействието на наркотици, алкохол или лекарства. Момент на невнимание при работа с електрически инструменти може да доведе до сериозни наранявания.
- Носете лични предпазни средства и винаги носете предпазни очила. Носенето на лични предпазни средства, като маска за прах, неплъзгащи се предпазни обувки, предпазна каска или защита за слуха, в зависимост от вида и употребата на електрическия инструмент, намалява риска от нараняване.
- Избягвайте неволно включване. Уверете се, че електрическият инструмент е изключен, преди да го свържете към захранването и/или батерията, да го вземете или носите. Ако държите пръста си върху превключвателя, докато носите електрическия инструмент или свързвате електрическия инструмент към електрозахранването включен, може да доведе до злополуки.

- d) **Отстранете инструментите за настройка или гаечните ключове, преди да включите електрическия инструмент.** *Инструмент или гаечен ключ, който се намира във въртяща се част на електрическия инструмент, може да причини нараняване.*
- e) **Избягвайте необичайните пози. Уверете се, че имате стабилна опора и поддържайте равновесие през цялото време.** *Това Ви дава по-добър контрол над електрическия инструмент в неочаквани ситуации.*
- f) **Носете подходящо облекло. Не носете широки дрехи или бижута. Дръжте косата, дрехите и ръкавиците далеч от движещи се части.** *Широките дрехи, бижутата или дългата коса могат да бъдат захванати от движещи се части.*
- g) **Ако могат да се монтират устройства за изсмукване и събиране на прах, уверете се, че те са свързани и използвани правилно.** *Използването на аспирация за прах може да намали опасностите от прах.*
- h) **Не пренебрегвайте правилата за безопасност за електрическия инструмент, дори ако сте се запознали с електрическия инструмент след многократна употреба.** *Небрежните действия може да доведат до сериозно нараняване за части от секундата.*

4) Използване и работа с електрическия инструмент

- a) **Не претоварвайте електрическия инструмент. Използвайте електрическия инструмент, предназначен за Вашата работа.** *Можете да работите по-добре и по-безопасно в посочения диапазон на мощност с правилния електрически инструмент.*
- b) **Не използвайте електрически инструмент с дефектен превключвател.** *Електрически инструмент, който вече не може да се включва или изключва, е опасен и трябва да бъде ремонтиран.*
- c) **Изключете щепсела от контакта и/или извадете разглобяема батерия, преди да правите настройки, да смените части на инструмента или да приберете електрическия инструмент.** *Тази предпазна мярка ще предотврати неволно стартиране на електрическия инструмент.*
- d) **Дръжте неизползваните електрически инструменти далеч от досега на деца. Не позволявайте на никого, който не е запознат с електрическия инструмент или който не е прочел тези инструкции, да използва електрическия инструмент.** *Електрическите инструменти са опасни, когато се използват от неопитни лица.*
- e) **Поддържайте внимателно електрическите инструменти и аксесоарите.** Проверете дали движещите се части работят правилно и не са заседнали, дали частите са счупени или повредени по такъв начин, че функцията на електрическия инструмент да бъде нарушена. **Поправете повредените части, преди да използвате електрическия инструмент.** *Много злополуки са причинени от лошо поддържани електрически инструменти.*
- f) **Поддържайте режещите инструменти остри и чисти.** *Правилно поддържаните режещи инструменти с остри режещи ръбове е по-малко вероятно да се закачат и се контролират по-лесно.*
- g) **Използвайте електрическите инструменти, аксесоари, инструментите и т.н. в съответствие с тези инструкции. Вземете под внимание работните условия за дейността, която ще се извършва.** *Използването на електрически инструменти за цели, различни от тези, за които са предназначени, може да доведе до опасни ситуации.*
- h) **Поддържайте дръжките и повърхностите за захващане сухи, чисти и без масло и грес.** *Хлъзгавите дръжки и повърхности за хващане не позволяват безопасна работа и контрол на електрическия инструмент в непредвидени ситуации.*

5) Сервиз

- a) **Вашия електрически инструмент трябва да се ремонтира само от квалифицирани специалисти и само с оригинални резервни части.** *Това гарантира, че електрическият инструмент остава безопасен.*

2.2 Допълнителни указания за безопасност

- Не излагайте компресора на дъжд.
- Когато използвате аксесоари за пръскане (напр. пистолети за пръскане на боя), спазвайте дистанция от уреда по време на пълнене. Не пръскайте по посока на компресора!
- Стартирането на двигателя е забранено при ниски температури под 0 °C.
- Избягвайте големи натоварвания на тръбопроводната система, като използвате гъвкави връзки на маркучите, за да избегнете прегъвания.

ПРЕДУПРЕЖДЕНИЕ!

Всички маркучи и фитинги на мобилните компресори трябва да са подходящи за използване на строителни площадки при максимално допустимото налягане. Препоръчва се захранващите маркучи при налягане над 7 bar да бъдат снабдени с предпазно въже, напр. стоманено въже.

- Управлявайте компресора чрез устройство за защита от остатъчен ток (RCD) с ток на задействане не повече от 30 mA. Използването на устройство за остатъчен ток намалява риска от токов удар.
- Ако захранващият кабел на този уред е повреден, той трябва да се замени със специален свързващ кабел, който може да се закупи от производителя или от неговия следпродажбен сервиз.
- Спазвайте правилата за предотвратяване на злополуки. В допълнение към инструкциите в това ръководство за експлоатация трябва да се спазват общите разпоредби за безопасност и предотвратяване на злополуки на местните власти.
- Инструкциите за експлоатация трябва да се съхраняват в непосредствена близост до компресора по всяко време и да са на разположение на обслужващия персонал.

ПРЕДУПРЕЖДЕНИЕ!

Компресорът не трябва да се използва в потенциално експлозивна атмосфера. Места с открит пламък, директна светлина или машини пръскащи искри не трябва да са налични или да се използват.

- Не яжте, не пийте и не пушете в зоните, в които работите.
- Използвайте само в добре проветрени помещения или осигурете локална смукателна вентилация.
- Няма защита срещу вода, т.е. уредът не трябва да се използва във влажни или мокри помещения или при дъжд или в помещения, в които има мъгла от боя и/или прах. Уверете се, че уредът не влиза в контакт с вода или влага, нито по време на експлоатация, нито по време на съхранение. Разрешено е краткотрайно използване на компресора на открито при сухи условия на околната среда. С този компресор **НЕ** трябва да бъдат засмуквани горими газове (Ex) и/или мъгла от боя и прах.
- Избягвайте контакт с горещи части. Не докосвайте горещи части до уреда. Обърнете внимание, че различни компоненти могат да задържат топлина и следователно могат да доведат до изгаряния дори след използване на уреда.
- Премествайте уреда само с предоставената транспортна скоба.

2.3 Експлоатация на съд под налягане (съгласно директивата за съдове под налягане)

1. Всеки, който работи със съд под налягане, трябва да го поддържа в добро състояние, да го експлоатира правилно, да го наблюдава, да извършва незабавно необходимите ремонтни дейности и да вземе необходимите мерки за безопасност за дадените обстоятелства.
2. Надзорните органи могат да наредят необходимите мерки за контрол в отделни случаи.
3. Съд под налягане не трябва да се използва, ако има дефекти, които застрашават служителите или трети лица.
4. Съдът под налягане трябва да се контролира редовно за повреди като напр. ръжда. Ако откриете повреда, незабавно се свържете със сервизния център.

2.4 Остатъчни рискове

Дори ако работите правилно с тази машина, винаги има остатъчни рискове. Следните опасности могат да възникнат във връзка с конструкцията и изпълнението на тази машина:

- a) Увреждане на белите дробове, ако не се носи подходяща дихателна защита.
- b) Увреждане на слуха, ако не се носи подходяща защита за слуха.
- c) Увреждане на здравето в резултат на излъчваните вибрации, ако уреда се използва за дълъг период от време или не се експлоатира и поддържа правилно.

ПРЕДУПРЕЖДЕНИЕ!

- Тази машина генерира електромагнитно поле по време на работа. При определени обстоятелства това поле може да засегне активни или пасивни медицински импланти. За да намалите риска от сериозни наранявания или смърт, препоръчваме на хората с медицински импланти да се консултират с техния лекар и производителя на медицинския имплант, преди да работят с машината.

3. Експлоатация на компресора

3.1 Преди пускане в експлоатация

Отстранете целия опаковъчен материал и всички транспортни осигурявания от уреда. Проверете дали съдържанието на опаковката е пълно и неповредено. Ако е възможно, запазете опаковката до края на гаранционния срок.

3.1.1 Монтирайте краката

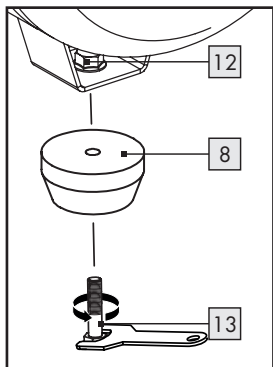

- Монтирайте стойката **8** с винта с шестстенна глава **13**, както и с гайката **12**, както е показано на илюстрацията.
- В обхвата на доставката не е включен гаечен ключ (12 мм / 13 мм).

3.1.2 Монтиране на колелата

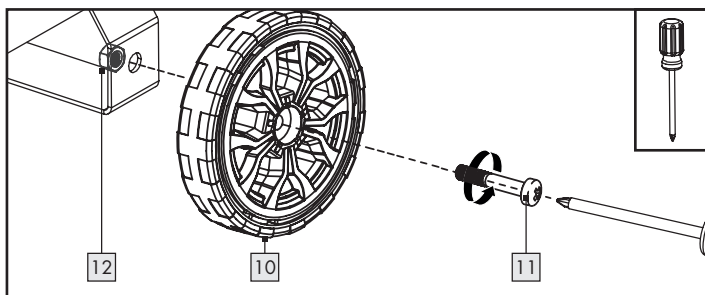

- Вкарайте болта на колелото **11** през отвора в колелото **10**.
- Вкарайте болта на колелото **11** през отвора на връзката на колелото.
- Закрепете колелото **10** с гайката **12**.
- Повторете тези стъпки, за да монтирате второто колело **10**.
- В обхвата на доставката не е включен гаечен ключ с отворен край (14 мм).

3.1.3 Разполагане на уреда

За безопасна и безпроблемна работа на уреда, мястото за монтаж трябва да отговаря на следните изисквания:

- Подовата повърхност трябва да е твърда, равна и хоризонтална. Не поставяйте уреда в гореща, мокра или много влажна среда или близо до запалими материали.
- Контактът трябва да е лесно достъпен, така че мрежовия щепсел да може лесно да се извади, ако е необходимо. Не се препоръчва използването на удължителен кабел. Дългите захранващи кабели могат да причинят спад на напрежението и по този начин да попречат на стартирането на двигателя.
- Ако все пак трябва да използвате кабелен удължител, се уверете, че не е по-дълъг от 5 m и че напречното сечение е поне 1,5 mm². Използвайте кабелния удължител **ВИНАГИ** развита!

3.2 Пускане в експлоатация

ПРОЧЕТЕТЕ ИНСТРУКЦИЯТА ЗА ЕКСПЛОАТАЦИЯ НА ИНСТРУМЕНТА С ВЪЗДУХ ПОД НАЛЯГАНЕ ПРЕДИ ДА СВЪРЖЕТЕ КЪМ КОМПРЕСОР!

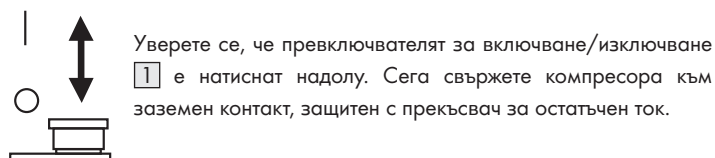

Уверете се, че превключвателя за включване/изключване **1** е натиснат надолу. Сега свържете компресора към заземен контакт, защитен с прекъсвач за остатъчен ток.

3.2.1 Включване/изключване

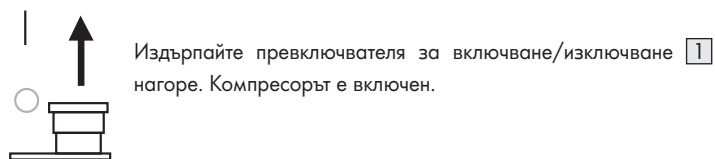

Издърпайте превключвателя за включване/изключване **1** нагоре. Компресорът е включен.

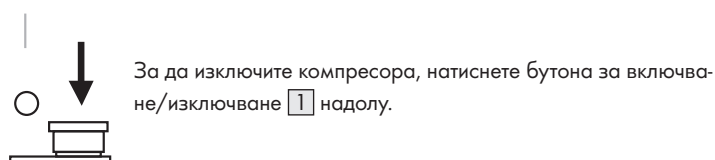

За да изключите компресора, натиснете бутона за включване/изключване **1** надолу.

3.2.2 Предварителни настройки на налягането на въздуха

Предварително са настроени следните налягания:

- Налягане на включване: около 6 bar
- Налягане на изключване: около 8 bar

3.2.3 Настройка на въздушното налягане

- С регулатора на налягане **3** можете да настроите желаното налягане (0-8 bar). Обърнете внимание на типовата табелка на инструмента с въздух под налягане, който ще свързвате!



- Действителното подадено налягане може да се отчете на манометъра **6**. Тя се доставя чрез бързия съединител **5**.

3.2.4 Предпазен клапан

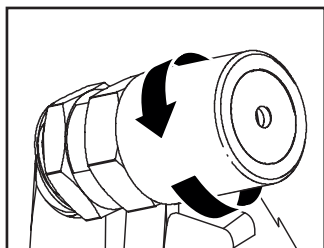

■ Предпазният клапан [4] е настроен на максимално допустимото налягане на съда под налягане [7]. Не е позволено да регулирате предпазния клапан [4] или да премахвате осигуряването на свързването между гайката за изпускане и нейната капачка.

- Завъртете гайката за изпускане обратно на часовниковата стрелка, за да отворите изхода на предпазния клапан [4].
- Предпазният клапан [4] вече осезаемо изпуска въздух. След това затегнете гайка за изпускане отново по часовниковата стрелка.

УКАЗАНИЕ

Повтаряйте този процес на всеки 30 часа работа или поне три пъти годишно.

3.2.5 Източете кондензната вода

На дъното на съда [7] се събира кондензна вода.

- Отворете напълно пробката за източване [9] от долната страна на съда ∩.
- Наклонете компресора настрани, така че пробката за източване [9] да е в най-ниската точка на съда [7] и изчакайте, докато кондензната вода изтече напълно.
- След това затворете пробката за източване [9] ∩ отново.

ВНИМАНИЕ

Кондензната вода може да се източи само ако съдът **НЕ** е под налягане [7].

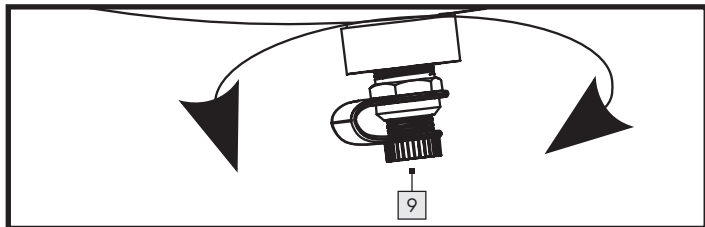

УКАЗАНИЕ

След всяка употреба, но поне веднъж седмично, източвайте кондензната вода.

3.2.6 Освободете свръхналягането (регулируйте налягането)

- Изключете компресора.
- Използвайте свръхналягането с инструмент с въздух под налягане при работа на празен ход.

4. Почистване, поддръжка, транспортиране и съхранение от потребителя

Почиствайте и поддържайте Вашия компресор внимателно и редовно. Само така ще осигурите безпроблемна работа и дълъг експлоатационен живот.

Независимо от броя работни операции, обслужвайте и почиствайте инструмента след всяка употреба.

4.1 Мерки за безопасност

Когато извършвате дейности по поддръжка и почистване, не забравяйте да спазвате следната указания:

- Изключете компресора, като натиснете превключвателя за включване/изключване [1] надолу.
- Изключете компресора от електрозахранването, като издърпате мрежовия щекер. По този начин компресорът е отделен от захранването.
- Изпуснете налягането от компресора, за да избегнете материални щети. Можете напр. да свържете пистолет за издухване с въздух под налягане към компресора и по този начин да изпразните съда под налягане [7].
- Обърнете внимание на указанията за събиране на отпадъци, дадени в тази инструкция за експлоатация. Неправилното събиране на отпадъците може да навреди на околната среда или Вашето здраве.
- Преди поддръжка почистете уреда от опасни вещества, отложени върху него (поради работни процеси). Избягвайте контакт на кожата с тези вещества. Ако кожата влезе в контакт с опасни прахове, това може да причини тежък дерматит. Ако по време на работата по поддръжката се образува или разбърква прах, той може да бъде вдишан.
- Винаги носете предпазни ръкавици и предпазна маска!
- Уредът може да се експлоатира и поддържа само от обучени лица. Ремонтите могат да се извършват само от квалифицирани лица.

Проверките, настройките и работата по поддръжката трябва, ако е възможно, да се извършват от едно и също лице или негов представител и да се документират в дневник за поддръжка.

4.2 Поддръжка на съда под налягане

- След всяка употреба, но поне веднъж седмично, източвайте кондензната вода. Кондензната вода може да се източи само ако съдът **НЕ** е под налягане [7].
- Поне три пъти годишно отваряйте и затваряйте предпазния клапан [4]. Предпазният клапан [4] предпазва компресора. Тя предпазва контейнера под налягане [7]. Щом въздухът в резервоара достигне или превиши максимално допустимото работно налягане [7], клапанът [4] се отваря и позволява на съгстения въздух да излезе, като по този начин намалява налягането в компресора.

4.3 Почистване

- Почиствайте уреда само когато е изключен и студен.
- Почиствайте корпуса на уреда само с леко влажна, мека кърпа. Никога не използвайте груби и/или абразивни почистващи препарати.
- Уверете се, че в уреда не прониква влага по време на почистване, за да избегнете непоправима повреда на уреда.

- Можете също да използвате пистолет за издухване с въздух под налягане (при ниско налягане), за да премахнете отлаганията от прах.

4.4 Транспорт

- С транспортна дръжка [2], компресорът може да се транспортира върху колела [10].

4.5 Съхранение

- За да се предпази от замърсяване, компресорът трябва да се покрива след всяка употреба. Опаковката може да се използва за съхранение на компресора.
- Не покривайте компресора, докато не се е охладил напълно.
- Съхранявайте компресора и неговата инструкция за експлоатация. Съхранявайте машината и нейните принадлежности на тъмно, сухо място без прах и без опасност от замръзване.

4.6 Отстраняване на неизправности

Неизправност	Възможна(и) причина(и)	Решение
Двигателят не стартира.	Няма или твърде ниско напрежение.	Уверете се, че мрежовият щепсел е включен в контакта. Проверете предпазителя и го сменете, ако е необходимо. Проверете мрежовото напрежение.
	Твърде ниска външна температура.	Осигурете околна температура от + 5 °C.
	Уредът не е включен.	Натиснете превключвателя за включване/изключване [1] в позиция „I“, за да включите компресора.
	Удължителният кабел е твърде дълъг или твърде тънък.	Сменете удължителния кабел (мин. 1,5 mm ² , макс. 5 m дължина).
Необичайни шумове	Връзките за въздух под налягане са разхлабени.	Проверете всички свързващи части и внимателно ги затегнете, ако е необходимо.
Силни вибрации	Връзките за въздух под налягане са разхлабени.	Сервизиране и поддръжка на компресора.
Компресорът се включва често.	Компресорът е претоварен.	Спазвайте указанията на производителя за Вашия инструмент или уред, особено по отношение на необходимото количество съгъстен въздух.
	Твърде много кондензна вода в котела [7].	Изпразвайте котела [7] редовно.
Компресорът работи без прекъсване / компресорът не достига налягането на изключване.	Свързаните инструменти и -уреди със съгъстен въздух имат твърде висока консумация на въздух.	Спазвайте указанията на производителя за Вашия инструмент със съгъстен въздух, особено по отношение на необходимото количество съгъстен въздух.
	Бързите съединения [5] не са уплътнени.	Проверете бързото съединение [5], сменете го, ако е необходимо.
	Неуплътнени връзки за съгъстен въздух.	Проверете маркуча и инструментите със съгъстен въздух, сменете ги, ако е необходимо.

4.7 Списък с резервни части за критични за безопасността приложения

- [4] Предпазен клапан
- [5] Бърз съединител
- [9] Дренажна пробка за кондензационна вода

4.8 Части и консумативи, които трябва да се проверяват редовно и да се подменят, ако е необходимо:

- Съд под налягане
- Дренажна тапа за кондензационна вода
- Връзки на маркучите
- Колела и крачета
- Мрежов кабел и щепсел за електрическата мрежа
- Предпазен клапан

5. Изхвърляне на отпадъци

- Отпадъците от уреда, аксесоарите и опаковката* трябва да се рециклират по екологичен начин.

Зачеркнатият кош за отпадъци показва, че отпадъците от уреда трябва да се събират отделно от несортираните битови отпадъци в края на експлоатационния му живот.



Този продукт е предмет на Европейската директива 2012/19/ЕС. Не изхвърляйте продукта в битовите отпадъци, а в общинските събирателни пунктове за рециклиране на материали! Можете да разберете как да изхвърлите износеното устройство от вашата общност или градска администрация.



Points de collecte sur www.quefairedemesdechets.fr



Опаковката е произведена от екологични материали, които могат да се предават в местните пунктове за рециклиране.



Логото на Tripan се отнася само за Франция.



Обърнете внимание на обозначението на опаковъчните материали при разделянето на отпадъците, те са обозначени със съкращения (a) и номера (b) със следното значение: 1-7: Пластмаси/20-22: Хартия и картон/80-98: композитни материали.

5.1 Съвместимост с околната среда и изхвърляне на материала

Смазочното масло не трябва да попада в земната повърхност, водните басейни или отпадъчните води. Смазочното масло е опасен отпадък, който трябва да се събере по съответния начин. Спазвайте местните разпоредби. Съберете смазочното масло и опаковките, съдържащи остатъци, в местния събирателен пункт, бензиностанция или търговец на масла.

* Опаковка, която не е замърсена или почистена, може да бъде рециклирана.

Компресорът работи без масло, така че не е необходимо да се спазват специални инструкции при изхвърляне на кондензната вода.

6. Гаранция

Уважаеми клиенти, за този уред получавате 3 години гаранция от датата на покупката. В случай на несъответствие на продукта с договора за продажба Вие имате законно право да предявите рекламация пред продавача на продукта при условията и в сроковете, определени в глава трета, раздел II и III и глава четвърта от Закона за предоставяне на цифрово съдържание и цифрови услуги и за продажба на стоки (ЗПЦСЦУПС)*.

Вашите права, произтичащи от посочените разпоредби, не се ограничават от нашата по-долу представена търговска гаранция, не са свързани с разходи за потребителите и независимо от нея продавачът на продукта отговаря за липсата на съответствие на потребителската стока с договора за продажба съгласно ЗПЦСЦУПС.

Гаранционни условия

Гаранционният срок е 3 години от датата на получаване на стоката. Пазете добре оригиналната касова бележка. Този документ е необходим като доказателство за покупката. Ако в рамките на три години от датата на закупуване на този продукт се появи дефект на материала или производствен дефект, продуктът ще бъде безплатно ремонтиран или заменен. Гаранцията предполага в рамките на тригодишния гаранционен срок да се представят дефектния уред, касовата бележка (касовият бон), както и всички други документи, установяващи наличието на дефект и писмено да се обясни в какво се състои дефектът и кога е възникнал. Ако дефектът е покрит от нашата гаранция, Вие ще получите обратно ремонтирания или нов продукт. В случай на замяна на дефектна стока първоначалните гаранционен срок и гаранционни условия се запазват. В случай на ремонт на дефектна стока, срокът на ремонта се прибавя

към гаранционния срок. За евентуално наличните и установени повреди и дефекти още при покупката трябва да се съобщи веднага след разопаковането. Евентуалните ремонти след изтичане на гаранционния срок са срещу заплащане.

Ремонтът или замяната на продукта не поражда нова гаранция.

Обхват на гаранцията

Уредът е произведен грижливо според строгите изисквания за качество и добросъвестно изпитан преди доставка. Гаранцията важи за дефекти на материала или производствени дефекти. Гаранцията не обхваща консумативите, както и частите на продукта, които подлежат на нормално износване, поради което могат да бъдат разглеждани като бързо износващи се части (например филтри или приставки) или повредите на чупливи части (например прекъсвачи, батерии или такива произведени от стъкло). Гаранцията отпада, ако уредът е повреден поради неправилно използване или в резултат на неосъществяване на техническа поддръжка. За правилната употреба на продукта трябва точно да се спазват всички указания в упътването за експлоатация. Предназначение и действия, които не се препоръчват от упътването за експлоатация или за които то предупреждава, трябва задължително да се избягват. Продуктът е предназначен само за частна, а не за професионална употреба. При злоупотреба и неправилно третиране, употреба на сила и при интервенции, които не са извършени от клона на нашия оторизиран сервиз, гаранцията отпада.

Процедура при гаранционен случай

За да се гарантира бърза обработка на Вашия случай, следвайте следните указания:

- За всички запитвания подгответе касовата бележка и идентификационния номер (IAN 423284_2204) като доказателство за покупката.
- Вземете артикулния номер от фабричната табелка.
- При възникване на функционални или други дефекти първо се свържете по **телефона** или чрез **имейл** с долупосочения сервизен отдел. След това ще получите допълнителна информация за уреждането на Вашата рекламация.
- След съгласуване с нашия сервиз можете да изпратите дефектния продукт на посочения Ви адрес на сервиза безплатно за Вас, като приложите касовата бележка (касовия бон) и посочите писмено в какво се състои дефектът и кога е възникнал. За да се избегнат проблеми с приемането и допълнителни разходи, задължително използвайте само адреса, който Ви е посочен. Осигурете изпращането да не е като експресен товар или като друг специален товар. Изпратете уреда заедно с всички принадлежности, доставени при покупката, и осигурете достатъчно сигурна транспортна опаковка.

Ремонтен сервиз / извънгаранционно обслужване

Ремонти извън гаранцията можете да възложите на клона на нашия сервиз срещу заплащане. Той с удоволствие ще Ви направи предварителна калкулация. Можем да обработваме само уреди, които са достатъчно опаковани и изпратени с платени транспортни разходи.

Внимание: Изпратете Вашия уред на клона на нашия сервиз почистен и с указание за дефекта. Уредите, предмет на извънгаранционно обслужване, изпратени с неплатени транспортни разходи – с наложен платеж, като експресен или друг специален товар – не се приемат.

Ние ще извършим безплатно изхвърлянето на изпратените от Вас дефектни уреди.

Сервизно обслужване България

Тел.: +800 7694 7694

Е-мейл: Lidl-services@rowi-group.com

IAN 423284_2204

Вносител

Първо се свържете с горепосочения сервизен център.

ROWI Germany GmbH

Werner-von-Siemens-Str. 27

76694 Forst, Германия

Lidl-services@rowi-group.com

Гореща линия за обслужване:

+800 7694 7694

(безплатно за фиксирани мрежи)

* Като физическо лице – потребител, независимо от настоящата търговска гаранция, Вие се ползвате от правата на законовата гаранция, предоставена от Закона за предоставяне на цифрово съдържание и цифрови услуги и за продажбата на стоки /ЗПЦСЦУПС/. По-специално Вие имате право при несъответствие на стоката да бъде извършен ремонт или замяна по Ваш избор, освен ако това е невъзможно или е свързано с непропорционално големи разходи за продавача. Вие имате право на пропорционално намаляване на цената или на разваляне на договора при наличие на условията на чл. 33, ал. 3 от ЗПЦСЦУПС. Условията и сроковете на законовата гаранция са регламентирани в глава трета, раздел II и III и в глава четвърта на ЗПЦСЦУПС.



На www.lidl-service.com може Тези и много други ръководства, видеоклипове за продукти и изтегляне на софтуер. Можете да стигнете до този QR код директно на страницата за обслужване на Lidl (www.lidl-service.com) и може отворете ръководството за експлоатация, като въведете номера на артикула (IAN 423284_2204).

7. Превод на оригиналната декларация за съответствие СЕ

Ние, ROWI Germany GmbH, Werner-von-Siemens-Str. 27, 76694 Forst, Германия, с настоящото декларираме, че този продукт отговаря на следните стандарти, нормативни документи и директиви на ЕС:

Директива за машините: 2006/42/ЕО

Електромагнитна съвместимост: 2014/30/ЕС

Директива във връзка с шумовите емисии на съоръжения, предназначени за употреба извън сградите: 2000/14/ЕО + 2005/88/ЕО

Нотифициран орган: № 0036 // TÜV SÜD Industrie Service GmbH, Westendstraße 199, 80686 Мюнхен, Германия
Процедура за оценка на съответствието съгласно Приложение VI. Ниво на звукова мощност L_{WA} : Измерено: 92,6 dB(A) – Гарантирано: 95 dB(A)

Директива за съдове под налягане: 2014/29/ЕС

Директива RoHS: 2011/65/ЕС* включително делегираната директива (ЕС) 2015/863

Приложени хармонизирани стандарти:

EN 1012-1:2010

EN 62841-1:2015

EN IEC 61000-6-1:2019

EN IEC 61000-6-3:2021

Обозначение на уреда: Компресор 24 L

Номер на модела: PКО 248 A1

Година на производство: 10/2022

Номер на партидата: IAN 423284_2204

Отговорно за документите лице: Марк Стокенбергер

Местоположение: Форст

Дата/подпис на производителя: 06.09.2022 г.

Марк Стокенбергер

Управител

Запазваме си правото да правим технически промени в интерес на по-натъшното развитие.

Единствената отговорност за издаването на тази декларация за съответствие се носи от производителя.

* Обектът на декларацията, описан по-горе, е в съответствие с разпоредбите на Директива 2011/65/ЕС на Европейския парламент и на Съвета от 8 юни 2011 г. относно ограничението на употребата на определени опасни вещества в електрическото и електронното оборудване.

1. Εισαγωγή	180
1.1 Ενδειγμένη χρήση	180
1.2 Παραδοτέος εξοπλισμός	180
1.3 Εξοπλισμός	180
1.4 Τεχνικά στοιχεία	181
2. Υποδείξεις ασφαλείας	182
2.1 Γενικές υποδείξεις ασφαλείας για ηλεκτρικά εργαλεία	182
2.2 Πρόσθετες υποδείξεις ασφαλείας	183
2.3 Λειτουργία δοχείου πίεσης (σύμφωνα με την οδηγία για τα δοχεία πίεσης)	184
2.4 Υπολειπόμενοι κίνδυνοι	184
3. Χειρισμός του συμπιεστή	185
3.1 Πριν την έναρξη λειτουργίας	185
3.1.1 Τοποθέτηση βάσεων	185
3.1.2 Συναρμολόγηση τροχών	185
3.1.3 Τοποθέτηση συσκευής	185
3.2 Έναρξη λειτουργίας	185
3.2.1 Διακόπτης on/off	185
3.2.2 Προρυθμίσεις πίεσης αέρα	185
3.2.3 Ρύθμιση πίεσης αέρα	185
3.2.4 Βαλβίδα ασφαλείας	186
3.2.5 Εκροή νερού συμπύκνωσης	186
3.2.6 Απελευθερώστε την υπερβολική πίεση (ρυθμίστε την πίεση)	186
4. Καθαρισμός, συντήρηση, μεταφορά και αποθήκευση από τον χρήστη	186
4.1 Μέτρα ασφαλείας	186
4.2 Συντήρηση του δοχείου πίεσης	186
4.3 Καθαρισμός	186
4.4 Μεταφορά	187
4.5 Αποθήκευση	187
4.6 Αντιμετώπιση σφαλμάτων	187
4.7 Κατάλογος ανταλλακτικών για κρίσιμες εφαρμογές ασφαλείας	187
4.8 Μέρη και αναλώσιμα που πρέπει να ελέγχονται τακτικά και να αντικαθίστανται εάν είναι απαραίτητο:	187
5. Διάθεση	188
5.1 Περιβαλλοντική συμβατότητα και απόρριψη υλικών	188
6. Εγγύηση της ROWI Germany GmbH	188
7. Τεχνική υποστήριξη	189
8. Μετάφραση της πρωτότυπης δήλωσης συμμόρφωσης C E	189

ΑΕΡΟΣΥΜΠΙΕΣΤΗΣ 24 L - ΡΚΟ 248 Α1

1. Εισαγωγή

Συγχαρητήρια για την αγορά της νέας σας συσκευής. Επιλέξατε ένα προϊόν υψηλής ποιότητας. Οι οδηγίες χρήσης αποτελούν μέρος αυτού του προϊόντος. Περιέχουν σημαντικές υποδείξεις για την ασφάλεια, τη χρήση και την απόρριψη. Πριν από τη χρήση του προϊόντος, εξοικειωθείτε με όλες τις υποδείξεις χρήσης και ασφάλειας. Χρησιμοποιήστε το προϊόν μόνο όπως περιγράφεται και για τους καθορισμένους τομείς εφαρμογής. Παραδώστε όλα τα έγγραφα σε περίπτωση μεταβίβασης του προϊόντος σε τρίτους.

1.1 Ενδεδειγμένη χρήση

Ο συμπιεστής χρησιμοποιείται για τη λειτουργία εργαλείων πεπιεσμένου αέρα στο οικιακό συνεργείο. Είναι σχεδιασμένο να αναρροφά και να συμπιέζει καθαρό, χωρίς σκόνη, ξηρό και μη μολυσμένο αέρα περιβάλλοντος. Ο ατμοσφαιρικός αέρας δεν πρέπει να περιέχει διαβρωτικές ή εύφλεκτες προσμείξεις. Ο συμπιεστής επιτρέπεται να χρησιμοποιείται μόνο σε κλειστούς χώρους με επαρκή αερισμό. Στον συμπιεστή μπορούν να συνδεθούν εργαλεία πεπιεσμένου αέρα, τα οποία μπορούν να χρησιμοποιηθούν για φούσκωμα, βίδωμα, συρραφή και βαφή. Όσον αφορά τη σωστή χρήση αυτών των εργαλείων πεπιεσμένου αέρα, διαβάστε τις σχετικές οδηγίες λειτουργίας. Ο συμπιεστής και τα συνδεδεμένα εργαλεία πεπιεσμένου αέρα επιτρέπεται να χρησιμοποιούνται μόνο από καταρτισμένο άτομο. Η λειτουργία του συμπιεστή και των συνδεδεμένων εργαλείων πεπιεσμένου αέρα απαγορεύεται σε άτομα με περιορισμένες σωματικές, αισθητηριακές ή νοητικές ικανότητες καθώς και σε παιδιά και εφήβους. Στην ενδεδειγμένη χρήση περιλαμβάνεται, επίσης, η συμμόρφωση με όλες τις πληροφορίες σε αυτές τις οδηγίες χρήσης.

Κάθε άλλη χρήση ή τροποποίηση των προϊόντων θεωρείται μη ενδεδειγμένη και ενέχει υψηλούς κινδύνους ατυχημάτων. Ο κατασκευαστής δεν αναλαμβάνει ευθύνη για ενδεχόμενες ζημιές που μπορεί να προκύψουν λόγω μη ενδεδειγμένης χρήσης. Τα προϊόντα προορίζονται μόνο για ιδιωτική χρήση και δεν επιτρέπεται να χρησιμοποιηθούν εμπορικά ή βιομηχανικά.

1.2 Παραδοτέος εξοπλισμός

- 1 Συμπιεστής
- 2x Τροχός
- 1x Περίπτερο
- **Υλικό συναρμολόγησης:**
 - 3x Μητέρα
 - 2x Μπουλόνι τροχού
 - 1x Βίδα με εξαγωνική κεφαλή

1.3 Εξοπλισμός

- 1 Διακόπτης On/Off
- 2 Λαβή μεταφοράς
- 3 Ρυθμιστής πίεσης
- 4 Βαλβίδα ασφαλείας
- 5 Γρήγορος σύνδεσμος (για σύνδεση σωλήνα)
- 6 Μανόμετρο
- 7 Δοχείο πίεσης (λέβητας)
- 8 Περίπτερο
- 9 Τάπα αποστράγγισης (για το νερό συμπύκνωσης)
- 10 Τροχοί με καπάκια πλήμνης
- 11 Μπουλόνι τροχού
- 12 Μητέρα
- 13 Βίδα με εξαγωνική κεφαλή

1.4 Τεχνικά στοιχεία

Όνομαστική τάση: 230 V~ 50 Hz (~ Εναλλασσόμενο ρεύμα)
 Όνομαστική ισχύς: 1100 W
 Τρόπος λειτουργίας: S3 50%*

 Μέγιστος αριθμός στροφών του συμπιεστή: 2850 min⁻¹
 Όγκος δοχείου πίεσης: 24 l

 Επιτρεπόμενη μέγιστη πίεση: Μέγ. 8 bar
 Θεωρ. ισχύς αναρρόφησης περ. 200 l/min
 Θεωρ. ισχύς εξόδου περ. 55 l/min (7 bar)

IP30 Βαθμός προστασίας: IP30**

 Διαστάσεις: 630 x 320 x 575 mm
 Συνολικό βάρος (χωρίς καλώδιο και εξαρτήματα): 21,8 kg

* Αυτό σημαίνει ότι ο συμπιεστής μπορεί να λειτουργήσει για 5 λεπτά σε διάστημα 10 λεπτών και πρέπει να κρυώσει ξανά για τα υπόλοιπα 5 λεπτά (σε θερμοκρασία περιβάλλοντος 20 °C).

** **IP3X:** Προστασία από την εισχώρηση ξένων σωμάτων Ø > 2,5 mm. Κρατήστε τα εργαλεία και τα καλώδια μακριά.

IPX0: Καμία προστασία από το νερό, δηλαδή η συσκευή δεν πρέπει να χρησιμοποιείται σε χώρους υγρούς ή με υγρασία ή στη βροχή.

ΠΙΝΑΚΙΔΑ ΤΥΠΟΥ



PARKSIDE WEEE
PARKSIDE

PKO 248 A1
 230 V~, 50Hz
 1100W (S3 50%)

 2850 min⁻¹
 max. 8 bar
 21,8 kg

IP30    

Manufactured: 10/2022
 IAN: 423284_2204
 S./N.:

ROWI Germany GmbH
 Werner-von-Siemens-Str. 27
 76694 Forst | Germany
 lid-services@rowi-group.com

ΠΛΑΚΕΤΑ

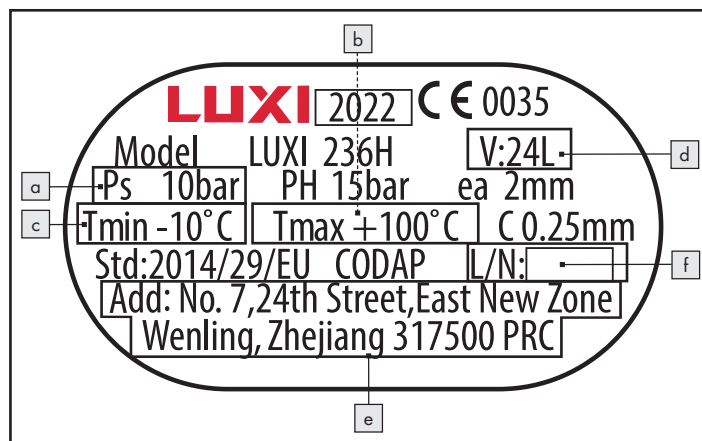

- α) Μέγιστη πίεση λειτουργίας (PS σε bar);
 β) Μέγιστη θερμοκρασία λειτουργίας (Tmax σε °C);
 γ) Ελάχιστη θερμοκρασία λειτουργίας (Tmin σε °C);
 δ) Χωρητικότητα του δοχείου (V σε l);
 ε) Όνομα, καταχωρισμένη εμπορική επωνυμία και/ή σήμα κατατεθέν και διεύθυνση του κατασκευαστή
 στ) Αναγνώριση τύπου και ταυτοποίηση σειράς ή παρτίδας του δοχείου.

Επεξηγήσεις όλων των συμβόλων που βρίσκονται στο προϊόν

	ΠΡΟΕΙΔΟΠΟΙΗΣΗ Διαβάστε τις οδηγίες χρήσης πριν την έναρξη λειτουργίας.
	Το εγχειρίδιο χρήσης πρέπει να διαβαστεί.
	Μην εκθέτετε τη μηχανή στη βροχή. Η συσκευή επιτρέπεται να τοποθετείται, να αποθηκεύεται και να λειτουργεί μόνο υπό ξηρές συνθήκες περιβάλλοντος.
	Κίνδυνος από υψηλές θερμοκρασίες
	Το σύστημα συμπιεστή μπορεί να ξεκινήσει χωρίς προειδοποίηση.
IP30	Βαθμός προστασίας
	Μην ανοίγετε τη στρόφιγγα πριν συνδέσετε τον εύκαμπτο σωλήνα αέρα.
	Μην εκκινείτε
	Χρησιμοποιείτε προστασία ματιών
	Χρησιμοποιείτε προστασία της αναπνοής
	Χρησιμοποιείτε προστασία της ακοής
	Χρησιμοποιείτε γάντια προστασίας
	Εγγυημένη στάθμη ηχητικής ισχύος 95 dB

Τιμές εκπομπής θορύβου

Στάθμη ηχητικής πίεσης $L_{pA} = 72,6$ dB (A)

Αβεβαιότητα μέτρησης $K_{pA} = 2,67$ dB

Στάθμη ηχητικής ισχύος $L_{WA} = 92,6$ dB (A)

Αβεβαιότητα μέτρησης $K_{WA} = 2,67$ dB

Εγγυημένη στάθμη ηχητικής ισχύος $L_{WA} = 95$ dB (A)

Χρησιμοποιείτε προστασία της ακοής!

ΣΗΜΕΙΩΣΗ

- Η στάθμη θορύβου που καθορίζεται στις παρούσες οδηγίες έχει μετρηθεί σύμφωνα με μια τυποποιημένη διαδικασία μέτρησης και μπορεί να χρησιμοποιηθεί για σύγκριση μονάδων.

ΠΡΟΕΙΔΟΠΟΙΗΣΗ!

- Οι εκπομπές θορύβου κατά την πραγματική χρήση του μηχανήματος ενδέχεται να διαφέρουν από τις αναγραφόμενες τιμές ανάλογα με τον τρόπο χρήσης του μηχανήματος, ιδίως με τον τύπο του τεμαχίου που κατεργάζεται και το χρησιμοποιούμενο εξάρτημα.

2. Υποδείξεις ασφαλείας

2.1 Γενικές υποδείξεις ασφαλείας για ηλεκτρικά εργαλεία



ΠΡΟΕΙΔΟΠΟΙΗΣΗ Διαβάστε όλες τις υποδείξεις ασφαλείας, τις οδηγίες, τις απεικονίσεις και τα τεχνικά στοιχεία που περιλαμβάνονται σε αυτό το ηλεκτρικό εργαλείο. Ενδεχόμενες παραλείψεις στην τήρηση των παρακάτω οδηγιών μπορεί να προκαλέσουν ηλεκτροπληξία, φωτιά και/ή σοβαρούς τραυματισμούς.

ΦΥΛΑΞΤΕ ΟΛΕΣ ΤΙΣ ΥΠΟΔΕΙΞΕΙΣ ΑΣΦΑΛΕΙΑΣ ΚΑΙ ΤΙΣ ΟΔΗΓΙΕΣ ΓΙΑ ΜΕΛΛΟΝΤΙΚΗ ΧΡΗΣΗ.

Ο όρος «ηλεκτρικό εργαλείο» που χρησιμοποιείται στις υποδείξεις ασφαλείας αναφέρεται είτε σε ηλεκτρικό εργαλείο που λειτουργεί με ηλεκτρικό ρεύμα (με καλώδιο ρεύματος) είτε σε ηλεκτρικό εργαλείο που λειτουργεί με επαναφορτιζόμενη μπαταρία (χωρίς καλώδιο ρεύματος).

1) Ασφάλεια χώρου εργασίας

- Διατηρείτε τον χώρο εργασίας σας καθαρό και καλά φωτισμένο. Η ακαταστασία ή οι μη φωτισμένοι χώροι εργασίας μπορεί να οδηγήσουν σε ατυχήματα.
- Μην εργάζεστε με το ηλεκτρικό εργαλείο σε δυνητικά εκρηκτικές ατμόσφαιρες που περιέχουν εύφλεκτα υγρά, αέρια ή σκόνη. Τα ηλεκτρικά εργαλεία δημιουργούν σπινθήρες που μπορεί να αναφλέξουν τη σκόνη ή τους ατμούς.
- Κρατήστε μακριά τα παιδιά και άλλα άτομα κατά τη χρήση του ηλεκτρικού εργαλείου. Μπορεί να χάσετε τον έλεγχο του ηλεκτρικού εργαλείου εάν σας αποσπάται η προσοχή.

2) Ηλεκτρική ασφάλεια

- Το βύσμα σύνδεσης του ηλεκτρικού εργαλείου πρέπει να ταιριάζει στην πρίζα. Το βύσμα δεν πρέπει να τροποποιηθεί με κανέναν τρόπο. Μην χρησιμοποιείτε βύσματα προσαρμογέα μαζί με ηλεκτρικά εργαλεία με γείωση ασφαλείας. Τα μη τροποποιημένα βύσματα και οι κατάλληλες πρίζες μειώνουν τον κίνδυνο ηλεκτροπληξίας.
- Αποφύγετε την επαφή του σώματος με γειωμένες επιφάνειες όπως σωλήνες, καλοριφέρ, κουζίνες και ψυγεία. Υπάρχει αυξημένος κίνδυνος ηλεκτροπληξίας εάν το σώμα σας είναι γειωμένο.
- Κρατήστε τα ηλεκτρικά εργαλεία μακριά από βροχή ή υγρασία. Η εισχώρηση νερού σε ένα ηλεκτρικό εργαλείο αυξάνει τον κίνδυνο ηλεκτροπληξίας.
- Μην χρησιμοποιείτε εσφαλμένα το καλώδιο σύνδεσης για να μεταφέρετε ή να κρεμάσετε το ηλεκτρικό εργαλείο ή για να τραβήξετε το φις από την πρίζα. Κρατήστε το καλώδιο σύνδεσης μακριά από θερμότητα, λάδι, αιχμηρές άκρες ή κινούμενα μέρη. Τα κατεστραμμένα ή μπερδεμένα καλώδια σύνδεσης αυξάνουν τον κίνδυνο ηλεκτροπληξίας.
- Εάν εργάζεστε με ηλεκτρικό εργαλείο σε εξωτερικό χώρο, χρησιμοποιείτε μόνο καλώδια επέκτασης που είναι επίσης κατάλληλα για χρήση σε εξωτερικό χώρο. Η χρήση καλωδίου επέκτασης κατάλληλου για εξωτερικό χώρο μειώνει τον κίνδυνο ηλεκτροπληξίας.
- Εάν η λειτουργία του ηλεκτρικού εργαλείου σε υγρό περιβάλλον είναι αναπόφευκτη, χρησιμοποιήστε διακόπτη προστασίας από ρεύμα διαρροής. Η χρήση ενός διακόπτη προστασίας από ρεύμα διαρροής μειώνει τον κίνδυνο ηλεκτροπληξίας.

3) Ασφάλεια ατόμων

- Να είστε σε εγρήγορση, να προσέχετε τι κάνετε και να χρησιμοποιείτε την κοινή λογική κατά τις εργασίες με ένα ηλεκτρικό εργαλείο. Μην χρησιμοποιείτε ηλεκτρικό εργαλείο όταν είστε κουρασμένοι ή υπό την επήρεια ναρκωτικών, αλκοόλ ή φαρμάκων. Ακόμη και μια στιγμή απροσεξίας κατά την χρήση του ηλεκτρικού εργαλείου μπορεί να οδηγήσει σε σοβαρούς τραυματισμούς.
- Να χρησιμοποιείτε ατομικό εξοπλισμό προστασίας και να φοράτε πάντα προστατευτικά γυαλιά. Η χρήση ατομικού εξοπλισμού προστασίας, όπως μάσκα για τη σκόνη, αντιολισθητικά παπούτσια ασφαλείας, κράνος προστασίας ή ωτοασπίδες, ανάλογα με το είδος του ηλεκτρικού εργαλείου και τη χρήση, μειώνει τον κίνδυνο τραυματισμών.
- Αποφύγετε την ακούσια έναρξη λειτουργίας. Βεβαιωθείτε ότι το ηλεκτρικό εργαλείο είναι απενεργοποιημένο πριν το συνδέσετε στο ρεύμα και/ή πριν συνδέσετε την μπαταρία, πριν το κρατήσετε ή το μεταφέρετε. Η μεταφορά του ηλεκτρικού εργαλείου με το δάχτυλό σας στον διακόπτη ή η σύνδεση του ηλεκτρικού εργαλείου στο ρεύμα ενώ είναι ενεργοποιημένο μπορεί να οδηγήσουν σε ατυχήματα.
- Αφαιρέστε τα εργαλεία ρύθμισης ή τα κλειδιά πριν ενεργοποιήσετε το ηλεκτρικό εργαλείο. Ένα εργαλείο ή ένα κλειδί που βρίσκεται σε ένα περιστρεφόμενο μέρος του ηλεκτρικού εργαλείου μπορεί να προκαλέσει τραυματισμούς.

- ε) Αποφύγετε τις αφύσικες στάσεις του σώματος. Βεβαιωθείτε ότι έχετε ευστάθεια και διατηρείτε πάντα την ισορροπία σας. Με αυτόν τον τρόπο μπορείτε να ελέγχετε καλύτερα το ηλεκτρικό εργαλείο σε απροσδόκητες καταστάσεις.
- στ) **Να φοράτε κατάλληλα ρούχα. Μην φοράτε φαρδιά ρούχα ή κοσμήματα. Κρατήστε τα μαλλιά, τα ρούχα και τα γάντια μακριά από κινούμενα μέρη. Φαρδιά ρούχα, κοσμήματα ή μακριά μαλλιά μπορούν να εμπλακούν σε κινούμενα μέρη.**
- ζ) **Εάν μπορούν να τοποθετηθούν συσκευές αναρρόφησης και συλλογής σκόνης, βεβαιωθείτε ότι είναι συνδεδεμένες και χρησιμοποιούνται σωστά. Η χρήση μιας διάταξης αναρρόφησης σκόνης μπορεί να μειώσει τους κινδύνους που προκαλούνται από τη σκόνη.**
- η) **Μην ξεγελιέστε και ΜΗΝ αγνοήσετε τους κανόνες ασφαλείας του ηλεκτρικού εργαλείου, ακόμα κι αν εξοικειωθείτε με το ηλεκτρικό εργαλείο μετά από πολλές χρήσεις. Ο απρόσεκτος χειρισμός μπορεί να οδηγήσει σε σοβαρούς τραυματισμούς μέσα σε κλάσματα δευτερολέπτου.**

4) Χρήση και χειρισμός του ηλεκτρικού εργαλείου

- α) **Μην υπερφορτώνετε το ηλεκτρικό εργαλείο. Χρησιμοποιείτε το ηλεκτρικό εργαλείο που έχει σχεδιαστεί για την εργασία σας. Με το κατάλληλο ηλεκτρικό εργαλείο, μπορείτε να εργάζεστε καλύτερα και με μεγαλύτερη ασφάλεια στο καθορισμένο εύρος ισχύος.**
- β) **Μην χρησιμοποιείτε ηλεκτρικό εργαλείο με ελαττωματικό διακόπτη. Ένα ηλεκτρικό εργαλείο που δεν ενεργοποιείται ή απενεργοποιείται, είναι επικίνδυνο και πρέπει να επισκευαστεί.**
- γ) **Αποσυνδέετε το φως από την πρίζα και/ή αφαιρείτε την αποσπώμενη επαναφορτιζόμενη μπαταρία πριν κάνετε ρυθμίσεις στη συσκευή, αλλάζετε προσαρτημένα εξαρτήματα ή αποθέσετε το ηλεκτρικό εργαλείο. Αυτή η προφύλαξη αποτρέπει την ακούσια εκκίνηση του ηλεκτρικού εργαλείου.**
- δ) **Αποθηκεύστε τα αχρησιμοποίητα ηλεκτρικά εργαλεία μακριά από παιδιά. Μην επιτρέπετε να χρησιμοποιούν το ηλεκτρικό εργαλείο άτομα, τα οποία δεν είναι εξοικειωμένα με το ηλεκτρικό εργαλείο ή που δεν έχουν διαβάσει αυτές τις οδηγίες. Τα ηλεκτρικά εργαλεία είναι επικίνδυνα όταν χρησιμοποιούνται από άπειρα άτομα.**
- ε) **Φροντίζετε επιμελώς τα ηλεκτρικά εργαλεία και τα προσαρτημένα εργαλεία. Βεβαιωθείτε ότι τα κινούμενα μέρη λειτουργούν σωστά και δεν έχουν μπλοκάρει και ότι τα εξαρτήματα δεν είναι σπασμένα ή κατεστραμμένα έτσι ώστε να επηρεάζεται η λειτουργία του ηλεκτρικού εργαλείου. Επισκευάστε τα κατεστραμμένα εξαρτήματα πριν τη χρήση του ηλεκτρικού εργαλείου. Πολλά ατυχήματα προκαλούνται από κακοσυντηρημένα ηλεκτρικά εργαλεία.**
- στ) **Διατηρείτε τα εργαλεία κοπής αιχμηρά και καθαρά. Τα σωστά συντηρημένα εργαλεία κοπής με αιχμηρές ακμές κοπής είναι λιγότερο πιθανό να μπλοκάρουν και ελέγχονται πιο εύκολα.**
- ζ) **Χρησιμοποιείτε το ηλεκτρικό εργαλείο, τα εξαρτήματα, τα προσαρτώμενα εργαλεία, κτλ., σύμφωνα με αυτές τις οδηγίες. Λάβετε υπόψη τις συνθήκες εργασίας και τις εργασίες που πρέπει να εκτελεστούν. Η χρήση ηλεκτρικών εργαλείων για εφαρμογές που διαφέρουν από τις προβλεπόμενες μπορεί να οδηγήσει σε επικίνδυνες καταστάσεις.**
- η) **Διατηρείτε τις λαβές και τις επιφάνειες κρατήματος στεγνές, καθαρές και απαλλαγμένες από λάδια και γράσα. Αν οι λαβές και οι επιφάνειες κρατήματος είναι ολισθηρές, δεν επιτρέπουν τον ασφαλή χειρισμό και τον έλεγχο του ηλεκτρικού εργαλείου σε απρόβλεπτες καταστάσεις.**

5) Σέρβις

- α. **Αναθέτετε την επισκευή του ηλεκτρικού εργαλείου σας μόνο σε ειδικευμένους τεχνικούς και μόνο με γνήσια ανταλλακτικά. Αυτό διασφαλίζει τη διατήρηση της ασφάλειας του ηλεκτρικού εργαλείου.**

2.2 Πρόσθετες υποδείξεις ασφαλείας

- Μην εκθέτετε το συμπιεστή στη βροχή.
- Όταν χρησιμοποιείτε εξαρτήματα ψεκασμού (π.χ. πιστόλια ψεκασμού χρώματος), κρατήστε απόσταση από τη μονάδα κατά τη διάρκεια της πλήρωσης. Μην ψεκάζετε προς την κατεύθυνση του συμπιεστή!
- Η εκκίνηση του κινητήρα απαγορεύεται σε χαμηλές θερμοκρασίες κάτω των 0 °C.
- Αποφύγετε τα μεγάλα φορτία στο σύστημα σωληνώσεων χρησιμοποιώντας εύκαμπτες συνδέσεις σωλήνων για να αποφύγετε τις στροφές.

ΠΡΟΕΙΔΟΠΟΙΗΣΗ!

Όλοι οι εύκαμπτοι σωλήνες και τα εξαρτήματα των οδικών συμπιεστών πρέπει να είναι κατάλληλα για χρήση σε εργοτάξια στη μέγιστη επιτρεπόμενη πίεση. Συνιστάται οι εύκαμπτοι σωλήνες παροχής σε πιέσεις άνω των 7 bar να είναι εφοδιασμένοι με ένα καλώδιο ασφαλείας, π.χ. συμματοσχονιο.

- Λειτουργήστε τον συμπιεστή μέσω μιας συσκευής ρεύματος υπολειπόμενου ρεύματος (RCD) με ρεύμα ενεργοποίησης όχι μεγαλύτερο από 30 mA. Η χρήση συσκευής υπολειπόμενου ρεύματος μειώνει τον κίνδυνο ηλεκτροπληξίας.
- Εάν το καλώδιο ρεύματος αυτής της συσκευής έχει υποστεί ζημιά, πρέπει να αντικατασταθεί με ένα ειδικό καλώδιο σύνδεσης που διατίθεται από τον κατασκευαστή ή την εξυπηρέτηση πελατών του.
- Τηρείτε τους κανονισμούς πρόληψης ατυχημάτων. Εκτός από τις υποδείξεις σε αυτές τις οδηγίες χρήσης, πρέπει να τηρούνται οι γενικοί κανονισμοί ασφαλείας και πρόληψης ατυχημάτων των τοπικών αρχών.
- Οι οδηγίες λειτουργίας πρέπει πάντα να φυλάσσονται σε άμεση γεινίαση με τον συμπιεστή και να είναι διαθέσιμες στο προσωπικό χειρισμού.

ΠΡΟΕΙΔΟΠΟΙΗΣΗ!

Ο συμπιεστής δεν πρέπει να χρησιμοποιείται σε δυνητικά εκρηκτικές ατμόσφαιρες. Δεν πρέπει να υπάρχουν και/ή να λειτουργούν τζάκια, γυμνές φλόγες ή μηχανές που εκπέμπουν σπινθήρες.

- Μην τρώτε, πίνετε ή καπνίζετε στον χώρο εργασίας.
- Χρησιμοποιείτε το προϊόν μόνο σε καλά αεριζόμενο χώρο ή εξασφαλίζετε τοπική αναρρόφηση.
- Δεν υπάρχει προστασία από το νερό, δηλαδή η συσκευή δεν επιτρέπεται να χρησιμοποιείται σε χώρους υγρούς ή με υγρασία ή στη βροχή ή σε χώρους όπου υπάρχει νέφος μπόγιάς ή/και σκόνης. Βεβαιωθείτε ότι η συσκευή δεν έρχεται σε επαφή με νερό και/ή υγρασία ούτε κατά τη λειτουργία ούτε κατά την αποθήκευση. Επιτρέπεται η σύντομη χρήση του συμπιεστή σε εξωτερικό χώρο με ξηρές συνθήκες περιβάλλοντος. **ΔΕΝ** επιτρέπεται η αναρρόφηση εύφλεκτων αερίων (Ex) και/ή νέφους μπόγιάς και σκόνης με αυτόν τον συμπιεστή.
- Αποφύγετε την επαφή με θερμά μέρη. Μην αγγίζετε θερμά μέρη της συσκευής. Λάβετε υπόψη ότι διάφορα εξαρτήματα μπορούν να αποθηκεύουν θερμότητα και επομένως να προκαλέσουν εγκαύματα ακόμα και μετά τη χρήση της συσκευής.
- Μετακινείτε τη συσκευή μόνο χρησιμοποιώντας το προβλεπόμενο άγκιστρο μεταφοράς.

2.3 Λειτουργία δοχείου πίεσης (σύμφωνα με την οδηγία για τα δοχεία πίεσης)

1. Όποιος χειρίζεται ένα δοχείο πίεσης πρέπει να το διατηρεί σε καλή κατάσταση, να το λειτουργεί σωστά, να το παρακολουθεί, να εκτελεί αμέσως τις απαραίτητες εργασίες επισκευής και να λαμβάνει τα απαιτούμενα μέτρα ασφαλείας ανάλογα με τις περιστάσεις.
2. Οι εποπτικές αρχές μπορούν να διατάξουν τα απαραίτητα μέτρα παρακολούθησης σε μεμονωμένες περιπτώσεις.
3. Ένα δοχείο πίεσης δεν πρέπει να λειτουργεί εάν έχει ελαττώματα που θέτουν σε κίνδυνο τους εργαζόμενους ή τρίτους.
4. Το δοχείο πίεσης πρέπει να ελέγχεται τακτικά για ζημιές, όπως π.χ. σκουριά. Εάν εντοπίσετε οποιαδήποτε ζημιά, επικοινωνήστε αμέσως με το εξουσιοδοτημένο σέρβις.

2.4 Υπολειπόμενοι κίνδυνοι

Ακόμη και αν χρησιμοποιείτε αυτήν τη μηχανή σύμφωνα με τους κανονισμούς, εξακολουθούν να υπάρχουν υπολειπόμενοι κίνδυνοι. Ενδέχεται να προκύψουν οι ακόλουθοι κίνδυνοι που σχετίζονται με την κατασκευή και την έκδοση αυτής της μηχανής:

- α) Βλάβη στους πνεύμονες εάν δεν χρησιμοποιείται κατάλληλη προστασία της αναπνοής.
- β) Βλάβη της ακοής εάν δεν χρησιμοποιείται κατάλληλη προστασία της ακοής.
- γ) Βλάβες στην υγεία που προκύπτουν από τις εκπομπές δονήσεων, εάν η συσκευή χρησιμοποιείται για μεγάλο χρονικό διάστημα ή δεν γίνεται σωστός χειρισμός και συντήρησή της.

ΠΡΟΕΙΔΟΠΟΙΗΣΗ!

- Αυτή η μηχανή δημιουργεί ηλεκτρομαγνητικό πεδίο κατά τη λειτουργία. Υπό ορισμένες συνθήκες, αυτό το πεδίο μπορεί να επηρεάσει ενεργά ή παθητικά ιατρικά εμφυτεύματα. Για να μειώνεται ο κίνδυνος σοβαρού ή θανάσιμου τραυματισμού, συνιστούμε στα άτομα με ιατρικά εμφυτεύματα να συμβουλευούνται τον γιατρό τους και τον κατασκευαστή του ιατρικού εμφυτεύματος πριν χειριστούν τη μηχανή.

3. Χειρισμός του συμπιεστή

3.1 Πριν την έναρξη λειτουργίας

Αφαιρέστε όλες τις συσκευασίες και όλες τις ασφάλειες μεταφοράς από τη συσκευή. Ελέγξτε εάν το περιεχόμενο της συσκευασίας είναι πλήρες και άθικτο. Εάν είναι δυνατόν, διατηρήστε τη συσκευασία μέχρι το τέλος της περιόδου εγγύησης.

3.1.1 Τοποθέτηση βάσεων

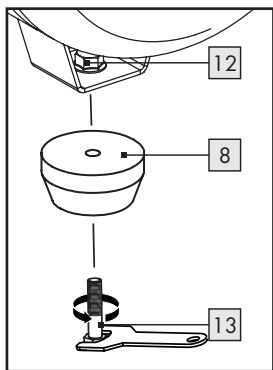

- Τοποθετήστε τη βάση στήριξης [8] με τη βίδα εξαγωνικής κεφαλής [13], καθώς και το παξιμάδι [12] όπως φαίνεται στην εικόνα.
- Ένα ανοιχτό κλειδί (12 mm / 13 mm) δεν περιλαμβάνεται στην παράδοση.

3.1.2 Συναρμολόγηση τροχών

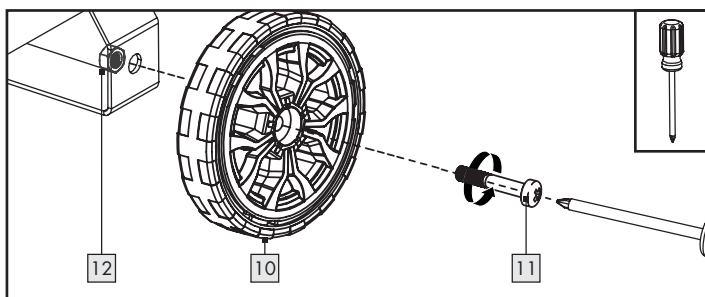

- Εισάγετε το μπουλόνι του τροχού [11] μέσα από την οπή του τροχού [10].
- Εισάγετε το μπουλόνι τροχού [11] μέσα από την οπή του συνδέσμου τροχού.
- Ασφαλίστε τον τροχό [10] με το παξιμάδι [12].
- Επαναλάβετε αυτά τα βήματα για να τοποθετήσετε τον δεύτερο τροχό [10].
- Δεν περιλαμβάνεται κλειδί με ανοιχτό άκρο (14 mm) στο πλαίσιο της παράδοσης.

3.1.3 Τοποθέτηση συσκευής

Για την ασφαλή και απρόσκοπτη λειτουργία της συσκευής, το σημείο τοποθέτησης πρέπει να πληροί τις παρακάτω προϋποθέσεις:

- Το δάπεδο πρέπει να είναι σταθερό, επίπεδο και οριζόντιο. Μην τοποθετείτε τη συσκευή σε περιβάλλον με υψηλή θερμοκρασία, υγρό ή με πολλή υγρασία ή κοντά σε εύφλεκτα υλικά.
- Η πρίζα πρέπει να είναι εύκολα προσβάσιμη, ώστε το φως του καλωδίου ρεύματος να αποσυνδέεται εύκολα σε περίπτωση ανάγκης. Δεν συνιστάται η χρήση καλωδίου επέκτασης. Τα μακριά καλώδια τροφοδοσίας μπορεί να προκαλέσουν πτώση της τάσης και έτσι να εμποδίσουν την εκκίνηση του κινητήρα.
- Ωστόσο, εάν πρέπει να χρησιμοποιήσετε καλώδιο επέκτασης, βεβαιωθείτε ότι το μήκος του δεν είναι μεγαλύτερο από 5 m και ότι η διατομή του είναι τουλάχιστον 1,5 mm². Χρησιμοποιείτε το καλώδιο επέκτασης **ΠΑΝΤΑ** ξετυλιγμένο!

3.2 Έναρξη λειτουργίας

ΔΙΑΒΑΣΤΕ ΤΙΣ ΟΔΗΓΙΕΣ ΧΡΗΣΗΣ ΤΟΥ ΕΡΓΑΛΕΙΟΥ ΠΕΠΙΕΣΜΕΝΟΥ ΑΕΡΑ ΠΡΙΝ ΤΟ ΣΥΝΔΕΣΤΕ ΣΤΟΝ ΣΥΜΠΙΕΣΤΗ!



Βεβαιωθείτε ότι ο διακόπτης ενεργοποίησης/απενεργοποίησης [1] είναι πατημένος προς τα κάτω. Συνδέστε τώρα τον συμπιεστή σε γειωμένη πρίζα που προστατεύεται από διακόπτη ρεύματος υπολειπόμενου ρεύματος.

3.2.1 Διακόπτης on/off



Τραβήξτε το διακόπτη ενεργοποίησης/απενεργοποίησης [1] προς τα πάνω. Ο συμπιεστής είναι ενεργοποιημένος.

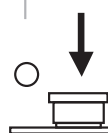

Για να απενεργοποιήσετε τον συμπιεστή, πιάστε τον διακόπτη ενεργοποίησης/απενεργοποίησης [1] προς τα κάτω.

3.2.2 Προρρυθμίσεις πίεσης αέρα

Οι ακόλουθες πιέσεις είναι προρρυθμισμένες:

- Πίεση ενεργοποίησης: Περ. 6 bar
- Πίεση απενεργοποίησης: Περ. 8 bar

3.2.3 Ρύθμιση πίεσης αέρα

- Με τον ρυθμιστή πίεσης [3] μπορείτε να ρυθμίσετε την επιθυμητή πίεση (0-8 bar). Προσέξτε την πινακίδα τύπου του εργαλείου πεπιεσμένου αέρα που πρόκειται να συνδεθεί!



- Μπορείτε να διαβάσετε την πραγματική παρεχόμενη πίεση στο μανόμετρο [6]. Αυτό παραδίδεται στον ταχυσύνδεσμο [5].

3.2.4 Βαλβίδα ασφαλείας

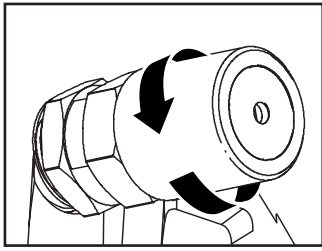

■ Η βαλβίδα ασφαλείας [4] είναι ρυθμιζόμενη στη μέγιστη επιτρεπόμενη πίεση του δοχείου πίεσης [7]. Δεν επιτρέπεται η επαναρύθμιση της βαλβίδας ασφαλείας [4] ή η αφαίρεση της ασφαλείας σύνδεσης ανάμεσα στο παξιμάδι εκροής και το καπάκι του.

- Για το άνοιγμα, περιστρέψτε το παξιμάδι εκροής αριστερόστροφα για να ανοίξετε την έξοδο της βαλβίδας ασφαλείας [4].
- Από τη βαλβίδα ασφαλείας [4] διαφεύγει τώρα αέρας που είναι ακουστικά αντιληπτός. Στη συνέχεια, σφίξτε ξανά το παξιμάδι εκροής περιστρέφοντάς το δεξιόστροφα.

ΣΗΜΕΙΩΣΗ

Επαναλάβετε αυτή τη διαδικασία κάθε 30 ώρες λειτουργίας ή τουλάχιστον τρεις φορές τον χρόνο.

3.2.5 Εκροή νερού συμπύκνωσης

Στον πυθμένα του δοχείου διαστολής [7] συγκεντρώνεται νερό συμπύκνωσης.

- Ανοίξτε εντελώς τη βίδα εκροής [9] στην κάτω πλευρά του δοχείου διαστολής U.
- Γείρετε τον συμπιεστή προς τη μία πλευρά, έτσι ώστε η βίδα αποστράγγισης να βρίσκεται [9] στο χαμηλότερο σημείο του δοχείου διαστολής [7] και περιμένετε μέχρι να αποστραγγιστεί τελείως το νερό συμπύκνωσης.
- Στη συνέχεια, κλείστε ξανά τη βίδα εκροής [9] U.

ΠΡΟΣΟΧΗ

Το νερό συμπύκνωσης επιτρέπεται να αποστραγγίζεται μόνο όταν το δοχείο διαστολής [7] ΔΕΝ είναι υπό πίεση.

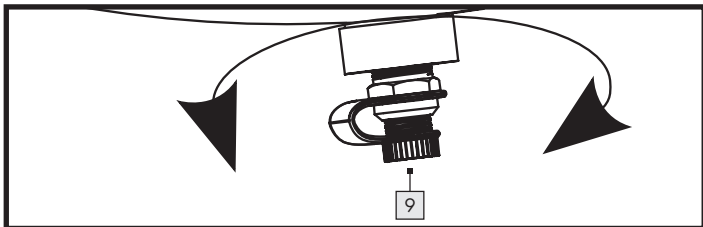

ΣΗΜΕΙΩΣΗ

Μετά από κάθε χρήση, αλλά τουλάχιστον μία φορά την εβδομάδα, αποστραγγίζετε το νερό συμπύκνωσης.

3.2.6 Απελευθερώστε την υπερβολική πίεση (ρυθμίστε την πίεση)

- Απενεργοποιήστε τον συμπιεστή.
- Εξαντλήστε την πλεονάζουσα πίεση με ένα εργαλείο πεπιεσμένου αέρα στο ρελαντί.

4. Καθαρισμός, συντήρηση, μεταφορά και αποθήκευση από τον χρήστη

Καθαρίζετε και συντηρείτε τον συμπιεστή σας προσεκτικά και τακτικά. Μόνο με αυτόν τον τρόπο εξασφαλίζεται η απρόσκοπτη λειτουργία και η μεγάλη διάρκεια ζωής.

Ανεξάρτητα από τον αριθμό των κύκλων λειτουργίας ή των ενεργοποιήσεων, πρέπει να κάνετε συντήρηση και να καθαρίζετε τη συσκευή μετά από κάθε χρήση.

4.1 Μέτρα ασφαλείας

Είναι απαραίτητο να τηρείτε τις παρακάτω υποδείξεις στις εργασίες συντήρησης και καθαρισμού:

- Απενεργοποιήστε τον συμπιεστή πιέζοντας τον διακόπτη ενεργοποίησης/απενεργοποίησης [1] προς τα κάτω.
- Αποσυνδέστε τον συμπιεστή από το ρεύμα, τραβώντας το φως του καλωδίου ρεύματος από την πρίζα. Με αυτόν τον τρόπο, ο συμπιεστής αποσυνδέεται από την τροφοδοσία ενέργειας.
- Εκτονώστε την πίεση στον συμπιεστή για να αποφύγετε υλικές ζημιές. Μπορείτε π.χ. να συνδέσετε ένα πιστόλι εκφόρσης πεπιεσμένου αέρα στον συμπιεστή και έτσι να εκκενώσετε το δοχείο πίεσης [7].
- Λάβετε υπόψη τις υποδείξεις απόρριψης που αναφέρονται σε αυτές τις οδηγίες χρήσης. Η ακατάλληλη απόρριψη μπορεί να βλάψει το περιβάλλον ή την υγεία σας.
- Πριν από τη συντήρηση, καθαρίζετε τη συσκευή από επικίνδυνες ουσίες που έχουν εναποτεθεί (λόγω διεργασιών εργασίας) σε αυτήν. Αποφύγετε οποιαδήποτε επαφή του δέρματος με αυτές τις ουσίες. Εάν το δέρμα έρθει σε επαφή με επικίνδυνες σκόνες, μπορεί να προκληθεί σοβαρή δερματίτιδα. Εάν δημιουργηθεί ή στροβιλιστεί σκόνη κατά τη διάρκεια των εργασιών συντήρησης, μπορεί να την εισπνεύσετε.
- Φοράτε πάντα γάντια προστασίας και μάσκα προστασίας!
- Ο χειρισμός και η συντήρηση της συσκευής επιτρέπεται να εκτελούνται μόνο από καταρτισμένα άτομα. Οι επισκευές επιτρέπεται να πραγματοποιούνται μόνο από ειδικευμένα άτομα.

Οι έλεγχοι, οι ρυθμίσεις και οι εργασίες συντήρησης θα πρέπει, εάν είναι δυνατόν, να πραγματοποιούνται από το ίδιο άτομο ή τον αντιπρόσωπό του και να τεκμηριώνονται σε ένα ημερολόγιο συντήρησης.

4.2 Συντήρηση του δοχείου πίεσης

- Μετά από κάθε χρήση, αλλά τουλάχιστον μία φορά την εβδομάδα, αποστραγγίζετε το νερό συμπύκνωσης. Το νερό συμπύκνωσης επιτρέπεται να αποστραγγίζεται μόνο όταν το δοχείο διαστολής [7] ΔΕΝ είναι υπό πίεση.
- Τουλάχιστον τρεις φορές τον χρόνο ανοίγετε και κλείνετε ξανά τη βαλβίδα ασφαλείας [4]. Η βαλβίδα ασφαλείας [4] προστατεύει τον συμπιεστή. Προστατεύει το δοχείο [7] υπό πίεση. Μόλις ο αέρας στο δοχείο [7] φθάσει ή υπερβεί τη μέγιστη επιτρεπόμενη πίεση λειτουργίας, η βαλβίδα ασφαλείας [4] ανοίγει και επιτρέπει τη διαφυγή του πεπιεσμένου αέρα, μειώνοντας έτσι την πίεση στον συμπιεστή.

4.3 Καθαρισμός

- Καθαρίστε τη συσκευή μόνο όταν είναι απενεργοποιημένη και έχει κρυώσει.
- Καθαρίζετε το περίβλημα της συσκευής μόνο με ένα ελαφρώς υγρό, μαλακό πανί. Μην χρησιμοποιείτε σε καμία περίπτωση σκληρά και/ή λειαντικά καθαριστικά.

- Βεβαιωθείτε ότι δεν εισχωρεί υγρασία στη συσκευή κατά τον καθαρισμό, για να αποφύγετε μία ανεπανόρθωτη βλάβη της συσκευής.
- Μπορείτε επίσης να χρησιμοποιήσετε ένα πιστόλι εκφύσησης πεπιεσμένου αέρα (σε χαμηλή πίεση) για να αφαιρέσετε τις εναποθέσεις σκόνης.

4.4 Μεταφορά

- Με τη λαβή μεταφοράς [2] ο συμπιεστής μπορεί να μεταφερθεί στους τροχούς [10].

4.5 Αποθήκευση

- Για προστασία από ρύπους, ο συμπιεστής θα πρέπει να καλύπτεται μετά από κάθε χρήση. Η συσκευασία μπορεί να χρησιμοποιηθεί για την αποθήκευση του συμπιεστή.
- Μην καλύπτετε τον συμπιεστή μέχρι να κρυώσει τελείως.
- Αποθηκεύετε τον συμπιεστή μαζί με τις οδηγίες χρήσης του. Αποθηκεύετε τη μηχανή και τα εξαρτήματά του σε σκοτεινό μέρος, χωρίς υγρασία, σκόνη και παγετό.

4.6 Αντιμετώπιση σφαλμάτων

Βλάβη	Πιθανή(-ές) αιτία(-ες)	Αντιμετώπιση
Ο κινητήρας δεν εκκινείται.	Δεν υπάρχει τάση ή πολύ χαμηλή τάση.	Βεβαιωθείτε ότι το φως του καλωδίου ρεύματος είναι συνδεδεμένο στην πρίζα. Ελέγξτε την ασφάλεια και αντικαταστήστε την, εάν χρειάζεται. Ελέγξτε την τάση του δικτύου.
	Πολύ χαμηλή εξωτερική θερμοκρασία.	Εξασφαλίστε θερμοκρασία περιβάλλοντος +5 °C.
	Η συσκευή δεν είναι ενεργοποιημένη.	Πιέστε τον διακόπτη λειτουργίας [1] στη θέση «I», για να ενεργοποιήσετε τον συμπιεστή.
	Το καλώδιο επέκτασης είναι πολύ μακρύ ή πολύ λεπτό.	Αντικαταστήστε το καλώδιο επέκτασης (τουλάχισ. 1,5 mm ² , μέγ. μήκος 5 m).
Ασυνήθιστοι θόρυβοι	Οι συνδέσεις πεπιεσμένου αέρα είναι χαλαρές.	Ελέγξτε όλα τα εξαρτήματα σύνδεσης και σφίξτε τα προσεκτικά, εάν χρειάζεται.
Έντονες δονήσεις	Οι συνδέσεις πεπιεσμένου αέρα είναι χαλαρές.	Συντηρήστε και επισκευάστε τον συμπιεστή.
Ο συμπιεστής ενεργοποιείται συχνά.	Ο συμπιεστής είναι υπερφορτωμένος.	Τηρείτε τις υποδείξεις του κατασκευαστή για το εργαλείο και/ή τη συσκευή σας, ιδιαίτερα όσον αφορά την απαιτούμενη ποσότητα πεπιεσμένου αέρα.
	Πάρα πολύ νερό συμπύκνωσης στο δοχείο διαστολής [7].	Αδειάζετε το δοχείο διαστολής [7] τακτικά.
Ο συμπιεστής λειτουργεί χωρίς διακοπή / ο συμπιεστής δεν φτάνει στην πίεση απενεργοποίησης.	Πολύ υψηλή κατανάλωση αέρα από τα συνδεδεμένα εργαλεία και συσκευές πεπιεσμένου αέρα.	Τηρείτε τις υποδείξεις του κατασκευαστή του εργαλείου πεπιεσμένου αέρα, ιδιαίτερα όσον αφορά την απαιτούμενη ποσότητα πεπιεσμένου αέρα.
	Μη στεγανοί ταχυσύνδεσμοι [5].	Ελέγξτε και, αν χρειάζεται, αντικαταστήστε τον ταχυσύνδεσμο [5].
	Μη στεγανές συνδέσεις πεπιεσμένου αέρα.	Ελέγξτε και, αν χρειάζεται, αντικαταστήστε τον εύκαμπτο σωλήνα και τα εργαλεία πεπιεσμένου αέρα.

4.7 Κατάλογος ανταλλακτικών για κρίσιμες εφαρμογές ασφαλείας

- [4] Βαλβίδα ασφαλείας
- [5] Γρήγορος σύνδεσμος
- [9] Τάπα αποστράγγισης για το νερό συμπύκνωσης

4.8 Μέρη και αναλώσιμα που πρέπει να ελέγχονται τακτικά και να αντικαθίστανται εάν είναι απαραίτητο:

- Δοχείο πίεσης
- Βύσμα αποστράγγισης νερού συμπύκνωσης
- Συνδέσεις σωλήνων
- Τροχοί και πόδια
- Καλώδιο δικτύου και φως δικτύου
- Βαλβίδα ασφαλείας

5. Διάθεση

- Η συσκευή, τα εξαρτήματα και η συσκευασία* πρέπει να ανακυκλώνονται με τρόπο φιλικό προς το περιβάλλον.

Ο διαγραμμένος κάδος απορριμμάτων υποδεικνύει ότι η συσκευή πρέπει να συλλέγεται χωριστά από τα αδιαχώριστα αστικά απορρίμματα στο τέλος της διάρκειας ζωής της.



Αυτό το προϊόν υπόκειται στην ευρωπαϊκή οδηγία 2012/19/ΕΕ. Μην απορρίπτετε το προϊόν στα οικιακά απορρίμματα, αλλά μέσω των δημοτικών σημείων συλλογής για ανακύκλωση υλικών! Για πληροφορίες σχετικά με τον τρόπο απόρριψης της απορριφθείσας συσκευής, επικοινωνήστε με την τοπική ή δημοτική σας αρχή.



Points de collecte sur www.quefairedemesdechets.fr



Η συσκευασία αποτελείται από φιλικά προς το περιβάλλον υλικά, τα οποία μπορείτε να διαθέσετε στα τοπικά σημεία ανακύκλωσης.

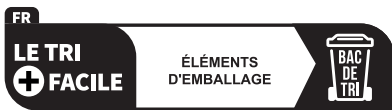

Το λογότυπο Tripan ισχύει μόνο στη Γαλλία.



Προσέξτε τον χαρακτηρισμό των υλικών συσκευασίας για τον διαχωρισμό απορριμμάτων, αυτά είναι χαρακτηρισμένα από συντόμευσεις (a) και αριθμούς (b) με την ακόλουθη σημασία: 1-7: πλαστικά/20-22: χαρτί και χαρτόνι/80-98: σύνθετο υλικό.

5.1 Περιβαλλοντική συμβατότητα και απόρριψη υλικών

Το λάδι λιπανσης δεν πρέπει να εισχωρεί στο έδαφος, στα ύδατα ή στα λύματα. Το λάδι λιπανσης είναι επικίνδυνο απόβλητο, το οποίο πρέπει να απορρίπτεται κατάλληλα. Τηρείτε τους τοπικούς κανονισμούς. Απορρίπτετε το λιπαντικό λάδι και τις συσκευασίες που περιέχουν υπολείμματα στο τοπικό σημείο συλλογής, σε πρατήριο καυσίμων ή σε κατάστημα πώλησης λιπαντικών.

* Οι μη μολυσμένες ή καθαρισμένες συσκευασίες μπορούν να ανακυκλωθούν.

Ο συμπιεστής λειτουργεί χωρίς λάδι, επομένως δεν υπάρχουν ειδικές υποδείξεις που πρέπει να ακολουθήσετε κατά την απόρριψη του νερού συμπύκνωσης.

6. Εγγύηση της ROWI Germany GmbH

Αξιότιμη Πελάτισσα, αξιότιμε Πελάτη,

Αυτή η συσκευή συνοδεύεται με εγγύηση 3 ετών από την ημερομηνία αγοράς. Σε περίπτωση ελλείψεων στο προϊόν, διαθέτετε νόμιμα δικαιώματα έναντι του πωλητή του προϊόντος. Αυτά τα νόμιμα δικαιώματά σας δεν περιορίζονται από την εγγύηση που παρέχει η εταιρεία μας και περιγράφεται στη συνέχεια.

Όροι εγγύησης

Η διάρκεια ισχύος της εγγύησης ξεκινά από την ημερομηνία αγοράς. Παρακαλούμε φυλάξτε τη γνήσια ταμειακή απόδειξη. Αυτό το παραστατικό είναι αναγκαίο ως απόδειξη για την αγορά.

Σε περίπτωση που προκύψει κάποιο σφάλμα υλικού ή κατασκευής του προϊόντος εντός τριών ετών από την ημερομηνία αγοράς, η εταιρεία μας αναλαμβάνει - κατά την επιλογή της - την επισκευή ή την αντικατάσταση του προϊόντος χωρίς χρέωση. Αυτή η παροχή εγγύησης προϋποθέτει την παράδοση της ελαττωματικής συσκευής και της απόδειξης αγοράς (ταμειακή απόδειξη) εντός της προβλεπόμενης τριετίας, καθώς και μία σύντομη περιγραφή του είδους των ελλείψεων και της χρονικής στιγμής που προέκυψαν.

Εάν η βλάβη καλύπτεται από την εγγύηση της εταιρείας μας, θα λάβετε από εμάς το επισκευασμένο προϊόν ή ένα νέο προϊόν.

Διάρκεια ισχύος εγγύησης και νόμιμες αξιώσεις λόγω ελλείψεων

Τυχόν υπάρχουσες ζημιές και ελλείψεις που εξακριβώνονται κατά την αγορά, πρέπει να γνωστοποιούνται αμέσως μετά την αφαίρεση της συσκευασίας. Μετά τη λήξη της διάρκειας ισχύος της εγγύησης, τυχόν προκύπτουσες επισκευές διενεργούνται με χρέωση.

Με την αντικατάσταση της συσκευής, σύμφωνα με τον ΝΟΜΟΣ 2251/1994, ξεκινάει εκ νέου ο χρόνος εγγύησης. Ισχύει μόνο για την Ελλάδα.

Εύρος εγγύησης

Η συσκευή έχει κατασκευαστεί σύμφωνα με τις πλέον αυστηρές οδηγίες ποιότητας και ελέγχθηκε σχολαστικά πριν την παράδοση. ατασκευής του προϊόντος.

Η εγγύηση δεν καλύπτει μέρη του προϊόντος που υφίστανται φυσιολογική φθορά και συνεπώς θεωρούνται αναλώσιμα, ή ζημιές σε εύθραυστα εξαρτήματα, π.χ. διακόπτες, επαναφορτιζόμενες μπαταρίες ή μέρη που κατασκευάζονται από γυαλί.

Η εγγύηση δεν ισχύει αν το προϊόν έχει υποστεί ζημιά, ή αν δεν έχει χρησιμοποιηθεί ή συντηρηθεί σωστά. Για τη σωστή χρήση του προϊόντος πρέπει να τηρούνται επακριβώς όλες οι οδηγίες του χειριδίου χρήσης. Οι σκοποί χρήσης και οι χειρισμοί, για τους οποίους υπάρχει σχετική αποτροπή ή προειδοποίηση στις οδηγίες λειτουργίας, πρέπει να αποφεύγονται σε κάθε περίπτωση.

Αυτό το προϊόν έχει σχεδιαστεί για οικιακή και όχι για επαγγελματική χρήση. Σε περίπτωση καταχρηστικού και ακατάλληλου χειρισμού, βίαιης χρήσης και επεμβάσεων που δεν έχουν διενεργηθεί από εξουσιοδοτημένους τεχνικούς της εταιρείας μας, η εγγύηση παύει να ισχύει.

Διαδικασία εκτέλεσης εγγύησης

Για να εξασφαλιστεί η ταχεία επεξεργασία του αιτήματός σας, παρακαλούμε να λαμβάνετε υπόψη σας τις παρακάτω υποδείξεις:

- Για κάθε αίτημα, παρακαλούμε να έχετε διαθέσιμη την ταμειακή απόδειξη και τον αριθμό προϊόντος (IAN 423284_2204) ως απόδειξη για την αγορά.

- Ο αριθμός προϊόντος αναγράφεται στην πινακίδα τύπου, σε μία εγχάραξη, στο εξώφυλλο των οδηγιών χρήσης (κάτω αριστερά) ή σε ένα αυτοκόλλητο στο οπισθόφυλλο ή το υποσέλιδο.
- Σε περίπτωση που προκύψουν δυσλειτουργίες ή άλλες ελλείψεις, πρώτα επικοινωνήστε, **τηλεφωνικά** ή μέσω **email**, με το κέντρο τεχνικής υποστήριξης που αναφέρεται παρακάτω.
- Στη συνέχεια μπορείτε να στείλετε το ενδεχομένως ελαττωματικό προϊόν, επισυνάπτοντας την απόδειξη αγοράς (ταμειακή απόδειξη) και αναφέροντας το είδος των ελλείψεων και τη χρονική στιγμή που προέκυψαν, στη διεύθυνση του κέντρου τεχνικής υποστήριξης που σας έχει γνωστοποιηθεί χωρίς έξοδα αποστολής.



Στο www.lidl-service.com μπορείτε να βρείτε αυτά και πολλά άλλα εγχειρίδια, προϊόντικά βίντεο και λογισμικό για λήψη. Με αυτόν τον κωδικό QR οδηγείστε απευθείας στη σελίδα τεχνικής εξυπηρέτησης της Lidl (www.lidl-service.com) και μπορείτε με την εισαγωγή του κωδικού του προϊόντος (IAN 423284_2204) να ανοίξετε τις οδηγίες χρήσης.

7. Τεχνική υποστήριξη

Εάν προκύψουν προβλήματα κατά τη λειτουργία του προϊόντος της ROWI Germany, παρακαλούμε ενεργήστε ως εξής:

Επικοινωνία

Μπορείτε να επικοινωνήσετε με την ομάδα σέρβις της ROWI Germany στη διεύθυνση:

ROWI Germany GmbH
 Werner-von-Siemens-Str. 27
 76694 Forst
 GERMANIA
 Lidl-services@rowi-group.com
 Γραμμή τεχνικής υποστήριξης: +800 7694 7694
 (χωρίς χρέωση από το σταθερό δίκτυο)

IAN 423284_2204

Τα περισσότερα προβλήματα μπορούν να αποκατασταθούν στο πλαίσιο της αποτελεσματικής τεχνικής υποστήριξης της ομάδας σέρβις της εταιρείας μας.

8. Μετάφραση της πρωτότυπης δήλωσης συμμόρφωσης C E

Εμείς, η **ROWI Germany GmbH**, Werner-von-Siemens-Str. 27, 76694 Forst, Γερμανία, δηλώνουμε διά του παρόντος ότι αυτό το προϊόν συμμορφώνεται με τα ακόλουθα πρότυπα, κανονιστικά έγγραφα και οδηγίες της ΕΕ:

Οδηγία για τις μηχανές: 2006/42/EK

Ηλεκτρομαγνητική Συμβατότητα: 2014/30/EE

Οδηγία για χρήση σε εξωτερικούς χώρους: 2000/14/EK + 2005/88/EK
Κοινοποιημένος φορέας: Αρ. 0036 // TÜV SÜD Industrie Service GmbH, Westendstraße 199, 80686 München, Γερμανία, διαδικασία αξιολόγησης της συμμόρφωσης σύμφωνα με το Παράρτημα VI. Στάθμη ηχητικής ισχύος L_{WA} : Μετρημένη: 92,6 dB(A) - Εγγυημένη: 95 dB(A)

Οδηγία για τα δοχεία πίεσης: 2014/29/EE

Οδηγία για τον περιορισμό της χρήσης συγκεκριμένων επικίνδυνων ουσιών: 2011/65/EE* συμπεριλαμβανομένης της κατ' εξουσιοδότηση οδηγίας (ΕΕ) 2015/863

Εφαρμοσμένα εναρμονισμένα πρότυπα:

EN 1012-1:2010

EN 62841-1:2015

EN IEC 61000-6-1:2019

EN IEC 61000-6-3:2021

Ονομασία συσκευής: Αεροσυμπιεστής 24 L

Αριθμός μοντέλου: PKO 248 A1

Έτος κατασκευής: 10/2022

Αριθμός παρτίδας: IAN 423284_2204

Υπεύθυνος τεκμηρίωσης: Marc Stockenberger

Τόπος: Forst

Ημερομηνία / Υπογραφή κατασκευαστή: 06.09.2022

Marc Stockenberger

Γενικός διευθυντής

Διατηρούμε το δικαίωμα τεχνικών αλλαγών με σκοπό την περαιτέρω ανάπτυξη. Την αποκλειστική ευθύνη για την έκδοση της παρούσας δήλωσης συμμόρφωσης φέρει ο κατασκευαστής.

* Το αντικείμενο της δήλωσης που περιγράφεται ανωτέρω συμμορφώνεται με τις διατάξεις της οδηγίας 2011/65/EE του Ευρωπαϊκού Κοινοβουλίου και του Συμβουλίου, της 8ης Ιουνίου 2011, για τον περιορισμό της χρήσης ορισμένων επικίνδυνων ουσιών σε ηλεκτρικό και ηλεκτρονικό εξοπλισμό.

ROWI GERMANY GMBH

WERNER-VON-SIEMENS-STR. 27
DE-76694 FORST
GERMANY

Last Information Update · Stand der Informationen ·

Version des informations · Stand van

de informatie · Stav informací · Stan informáci ·

Stav informácií · Versión de la información ·

Oplysningers tilstand · Versione delle informazioni ·

Információk állása · Stanje informacij ·

Status informacija · Starea informațiilor ·

Статус на информацията · Κατάσταση των πληροφοριών: 09/2022

ID No.: PKO248A1-092022-LB08-1

IAN 423284_2204

