

LED-LICHTRAD

DE AT CH

LED-LICHTRAD

Montage-, Bedienungs- und Sicherheitshinweise

IAN 391093_2201

DE AT

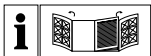

DE AT CH

Klappen Sie vor dem Lesen die beiden Seiten mit den Abbildungen aus und machen Sie sich anschließend mit allen Funktionen des Gerätes vertraut.

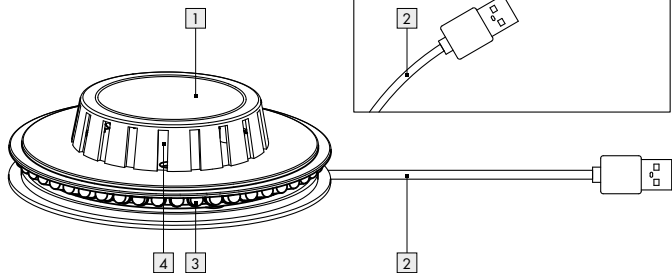
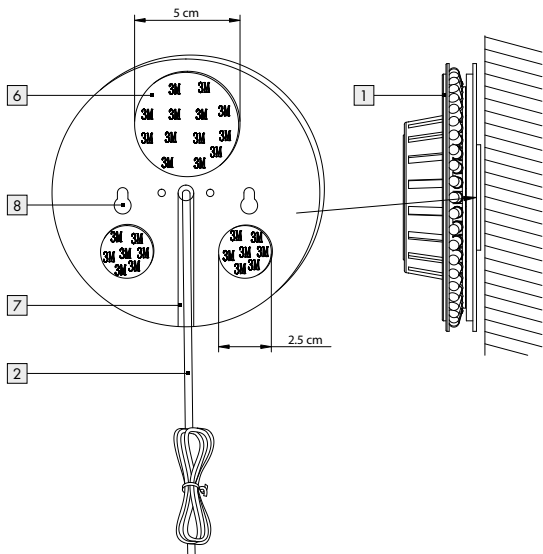
A**B**

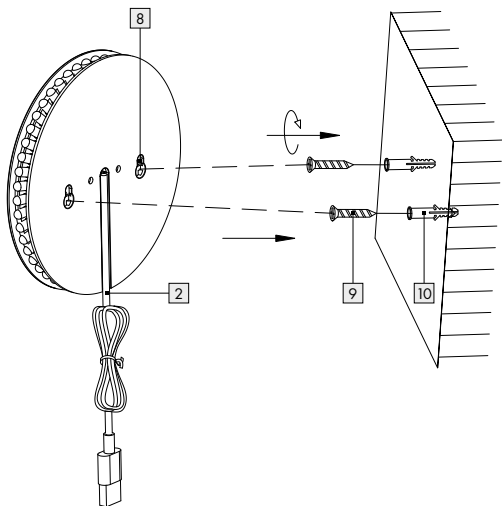
C

Legende der verwendeten Piktogramme	Seite	6
Einleitung	Seite	7
Bestimmungsgemäße Verwendung	Seite	8
Lieferumfang	Seite	8
Teilebeschreibung	Seite	8
Technische Daten	Seite	9
Sicherheit	Seite	9
Sicherheitshinweise	Seite	9
Vorbereitung	Seite	13
Benötigtes Werkzeug und Material	Seite	13
Montage	Seite	13
Wandmontage mit Klebepads	Seite	14
Wandmontage mit Schrauben	Seite	15
Inbetriebnahme	Seite	15
Wartung und Reinigung	Seite	16
Entsorgung	Seite	16
Garantie und Service	Seite	18
Garantieerklärung	Seite	18
Serviceadresse	Seite	18
Konformitätserklärung	Seite	19
Hersteller	Seite	19

Legende der verwendeten Piktogramme



Bedienungsanleitung lesen!



Dieses Produkt ist ausschließlich für den Betrieb im Innenbereich, in trockenen und geschlossenen Räumen geeignet.



Gleichspannung (Strom- und Spannungsart)



Hertz (Frequenz)



Watt (Wirkleistung)



Volt



Schutzklasse III



Warn- und Sicherheitshinweise beachten!



Lebens- und Unfallgefahr für Kleinkinder und Kinder!



Schutzkleinspannung



USB-Anschluss



Nur für den Innenbereich









Bei diesem Produkt handelt es sich um eine Leuchtdécoration. Verwenden Sie dieses Produkt nicht zur Raumbeleuchtung oder als Nachtlcht.



Warnung vor elektrischem Schlag! Lebensgefahr!

Legende der verwendeten Piktogramme

	Dieses Produkt ist nicht geeignet für Dimmer und elektronische Schalter.
	So verhalten Sie sich richtig
	Die Verpackung besteht aus 100% recyceltem Papier.
	Entsorgen Sie Verpackung und Produkt umweltgerecht!
	Wellpappe
	Polyethylen (geringe Dichte)
	Sicherheitshinweise Handlungsanweisungen

LED-Lichtrad

● Einleitung



Wir beglückwünschen Sie zum Kauf Ihres neuen Produkts. Sie haben sich damit für ein hochwertiges Produkt entschieden. Die Bedienungsanleitung ist Bestandteil dieses Produkts. Sie enthält wichtige Hinweise für Sicherheit, Gebrauch und Entsorgung. Machen Sie sich vor der Benutzung des Produkts mit allen Bedien- und Sicherheitshinweisen vertraut. Benutzen Sie das Produkt nur wie beschrieben und für die angegebenen Einsatzbereiche. Händigen Sie alle Unterlagen bei Weitergabe des Produkts an Dritte mit aus. Prüfen Sie vor

der Inbetriebnahme, ob die korrekte Spannung vorhanden ist und ob alle Teile richtig montiert sind.

● Bestimmungsgemäße Verwendung



Dieses Produkt ist ausschließlich als Leuchtdekoration und für den Betrieb im Innenbereich, in trockenen und geschlossenen Räumen konzipiert. Dieses Produkt ist nur für den Einsatz in privaten Haushalten vorgesehen. Andere Verwendungen oder Veränderungen des Produkts gelten als nicht bestimmungsgemäß und können zu Risiken wie Verletzungen und Beschädigungen führen. Für aus bestimmungswidriger Verwendung entstandene Schäden übernimmt der Hersteller keine Haftung. Dieses Produkt ist vorgesehen für den normalen Betrieb.



Bei diesem Produkt handelt es sich um eine Leuchtdekoration. Verwenden Sie dieses Produkt nicht zur Raumbelichtung oder als Nachtlicht.

● Lieferumfang

- | | |
|---|------------------------------------|
| 1 LED-Lichtrad | 2 Schrauben |
| 1 USB-Anschlusskabel | 2 Dübel |
| 3 3M-Klebe pads (1 großes Klebe pad, 2 kleine Klebe pads) | 1 Montage- und Bedienungsanleitung |

● Teilebeschreibung

- | | |
|----------------------|---|
| 1 LED-Lichtrad | 4 Musiksensor |
| 2 USB-Anschlusskabel | 5 USB-Netzadapter (nicht im Lieferumfang enthalten) |
| 3 LED | |

- 6 3M-Klebeband
- 7 Kabelöffnung
- 8 Montagelöcher

- 9 Schrauben
- 10 Dübel

● Technische Daten

Modell-Nummer:	14148805L
Betriebsspannung:	SELV 5 V \equiv
Nennleistung:	max. 2,3 W
Schutzklasse:	III / 
Schutzart:	IP20
Leuchtmittel:	48 LEDs
Länge USB-Anschlusskabel:	ca. 1,8 m

● Sicherheit



Sicherheitshinweise

Bei Schäden, die durch Nichtbeachtung dieser Bedienungsanleitung verursacht werden, erlischt der Garantieanspruch! Für Folgeschäden wird keine Haftung übernommen! Bei Sach- oder Personenschäden, die durch unsachgemäße Handhabung oder Nichtbeachtung der Sicherheitshinweise verursacht werden, wird keine Haftung übernommen!

■ **LEBENS- UND UNFALLGEFAHR FÜR KLEINKINDER UND KINDER!**

Lassen Sie Kinder niemals unbeaufsichtigt mit dem Verpackungsmaterial. Es besteht Erstickungsgefahr durch Verpackungsmaterial. Kinder unterschätzen häufig die Gefahren. Halten Sie Kinder stets vom Produkt fern.

- Dieses Produkt kann von Kindern ab 8 Jahren und darüber, sowie von Personen mit verringerten physischen, sensorischen oder mentalen Fähigkeiten oder Mangel an Erfahrung und Wissen benutzt werden, wenn sie beaufsichtigt oder bezüglich des sicheren Gebrauchs des Produkts unterwiesen wurden und die daraus resultierenden Gefahren verstehen. Kinder dürfen nicht mit dem Produkt spielen. Reinigung und Benutzerwartung dürfen nicht von Kindern ohne Beaufsichtigung durchgeführt werden.
- Bei manchen Personen kann es zu epileptischen Anfällen oder Bewusstseinsstörungen kommen, wenn sie bestimmten Blitzlichtern oder Lichteffekten ausgesetzt werden. Suchen Sie bei epileptischen Symptomen umgehend einen Arzt auf.



Vermeiden Sie Lebensgefahr durch elektrischen Schlag

- Öffnen Sie niemals das Produkt! Es enthält keine inneren Teile, welche einer Wartung bedürfen.
- Tauchen Sie weder das Produkt noch den USB-Netzadapter in Wasser oder andere Flüssigkeiten.
- Halten Sie das Produkt von Feuchtigkeit, Tropf- und Spritzwasser fern!
- Verwenden Sie das Produkt nur in Innenräumen.
- Befestigen Sie das Produkt nicht auf feuchtem oder leitendem Untergrund.
- Lagern Sie das Produkt nie so, dass es in eine Wanne oder in ein Waschbecken fallen kann.
- Greifen Sie niemals nach einem Elektrogerät, wenn es ins Wasser gefallen ist. Trennen Sie das Produkt in einem solchen Fall sofort von der Stromversorgung.
- Verwenden Sie nur einen USB-Netzadapter, dessen technische Daten mit denen des Produkts übereinstimmen.
- Fassen Sie den USB-Netzadapter niemals mit feuchten Händen an.

- Ziehen Sie den USB-Netzadapter nie am USB-Anschlusskabel aus der Steckdose, sondern fassen Sie immer den USB-Netzadapter an.
- Überprüfen Sie das Produkt vor jeder Verwendung! Wenn Sie irgendwelche Beschädigungen am Produkt entdecken, verwenden Sie das Produkt nicht mehr!
- Schließen Sie das Produkt nur an eine gut zugängliche Steckdose an, damit Sie es bei einem Störfall schnell vom Stromnetz trennen können.
- Knicken Sie das USB-Anschlusskabel nicht und legen Sie es nicht über scharfe Kanten.
- Wenn Sie das Produkt nicht benutzen, es reinigen oder wenn eine Störung auftritt, schalten Sie das Produkt immer aus, indem Sie den USB-Netzadapter aus der Steckdose ziehen.



Vermeiden Sie Brand- und Verletzungsgefahr

- Lassen Sie das Produkt oder Verpackungsmaterial nicht achtlos liegen. Plastikfolien / -tüten, Kunststoffteile etc. könnten für Kinder zu einem gefährlichen Spielzeug werden.
- Stellen Sie keine brennenden Kerzen oder andere offene Flammen auf oder neben das Produkt.
- Wenn Sie Rauch oder ungewöhnliche Geräusche oder Gerüche feststellen, ziehen Sie sofort den USB-Netzadapter aus der Steckdose.
- Decken Sie das Produkt nicht mit Gegenständen ab. Eine übermäßige Wärmeentwicklung kann zu Brandentwicklung führen.
- Montieren bzw. stellen Sie das Produkt so, dass es vor Feuchtigkeit und Verschmutzung geschützt ist.
- Lassen Sie das Produkt während des Betriebes nicht unbeaufsichtigt. Eine übermäßige Wärmeentwicklung kann zur Brandentwicklung führen.

- Betreiben Sie das Produkt nicht in der Nähe von Hitzequellen wie beispielsweise Heizkörper oder anderen Geräten, welche Hitze abgeben!
- Werfen Sie das Produkt nicht ins Feuer und setzen Sie es keinen hohen Temperaturen aus.
- Verlegen Sie das USB-Anschlusskabel so, dass es nicht zur Stolperfalle wird.

ACHTUNG

- Bei Betrieb nicht aus kurzem Abstand in die LEDs schauen.
- Nicht ungeschützt in die LEDs hineinschauen.
- Die LEDs nicht mit einem optischen Instrument (z. B. Lupe) betrachten.
-  Das Produkt ist nicht geeignet für Dimmer und elektronische Schalter.
- Der integrierte USB-Anschluss hat keine Datenfunktion und ist nur als Spannungsversorgung vorgesehen.
- Die äußere flexible Leitung dieser Leuchte kann nicht ausgetauscht werden; falls die Leitung beschädigt ist, muss die Leuchte verschrottet werden.
- Die Lichtquelle dieser Leuchte ist nicht ersetzbar; wenn die Lichtquelle das Ende ihrer Lebensdauer erreicht hat, ist die gesamte Leuchte zu ersetzen.



So verhalten Sie sich richtig

- Montieren Sie das Produkt so, dass es vor Feuchtigkeit, Verschmutzung und zu starker Erwärmung geschützt ist.
- Seien Sie stets aufmerksam! Achten Sie immer darauf was Sie tun und gehen Sie stets mit Vernunft vor. Montieren Sie das Produkt in keinem Fall, wenn Sie unkonzentriert sind oder sich unwohl fühlen.

- Machen Sie sich vor der Verwendung mit allen Anweisungen und Abbildungen in dieser Anleitung sowie mit dem Produkt selbst vertraut.

● Vorbereitung

● Benötigtes Werkzeug und Material

Die genannten Werkzeuge und Materialien sind nicht im Lieferumfang enthalten. Es handelt sich hierbei um unverbindliche Angaben und Werte zur Orientierung. Die Beschaffenheit des Materials richtet sich nach den individuellen Gegebenheiten vor Ort.

- Bleistift / Markierwerkzeug
- Schraubendreher
- Bohrmaschine
- Bohrer (ca. Ø 5 mm)
- Leiter
- Lineal / Zollstock
- Wasserwaage

● Montage

Hinweis: Sie können das Produkt an der Wand montieren oder auf eine trockene, ebene und stabile Fläche in der Nähe einer ordnungsgemäß installierten Steckdose stellen.

Für Letzteres wird empfohlen, die 3M-Klebe pads  wie folgt zu montieren, um ein Zerkratzen der Oberfläche der Montagefläche zu vermeiden.

- Stellen Sie sicher, dass die Montagefläche trocken, staub-, fett- und schmutzfrei ist.

- Kleben Sie die 3M-Klebe pads **6** auf die Rückseite des LED-Lichtrads **1**, wie in Abbildung B gezeigt. Das Abziehen der Schutzfolien ist zum Hinstellen des LED-Lichtrads **1** nicht notwendig.
- Stellen Sie das LED-Lichtrad **1** auf die gewünschte Fläche.
Wichtig: Achten Sie darauf, dass das USB-Anschlusskabel **2** bei der Montage in der dafür vorgesehenen Kabelöffnung **7** auf der Rückseite des LED-Lichtrads **1** liegt und das Produkt stets einen sicheren Stand hat.

● Wandmontage mit Klebe pads

Vergewissern Sie sich vor dem Anbringen, an welchem Ort das LED-Lichtrad **1** dauerhaft platziert werden soll. Ein späteres Entfernen des LED-Lichtrads **1** kann Schäden an der Oberfläche der Montagefläche hervorrufen, für die keine Haftung übernommen werden kann.

Hinweis: Achten Sie bei der Montage darauf, dass sich eine ordnungsgemäß installierte Steckdose in ausreichender Nähe befindet.

- Stellen Sie sicher, dass die Montagefläche trocken, staub-, fett- und schmutzfrei ist.
- Kleben Sie die 3M-Klebe pads **6** auf die Rückseite des LED-Lichtrads **1**, wie in Abbildung B gezeigt.
- Entfernen Sie anschließend die Schutzfolien von den 3M-Klebe pads **6**.
- Drücken Sie das LED-Lichtrad **1** mit der Rückseite fest auf die Montagefläche (siehe Abb. B).

Wichtig: Achten Sie darauf, dass das USB-Anschlusskabel **2** bei der Montage nach unten zeigt und in der dafür vorgesehenen Kabelöffnung **7** auf der Rückseite des LED-Lichtrads **1** liegt.

● Wandmontage mit Schrauben

Hinweis: Achten Sie bei der Montage darauf, dass sich eine ordnungsgemäß installierte Steckdose in ausreichender Nähe befindet.

- Stellen Sie sicher, dass die Montagefläche trocken, staub-, fett- und schmutzfrei ist.
- Markieren Sie die Bohrlöcher mit Hilfe eines Lineals / Zollstocks im Abstand von ca. 6 cm an der Wand.
- Bohren Sie nun die Befestigungslöcher (ca. Ø 5 mm, Tiefe ca. 25 mm).
- Führen Sie die Dübel **10** in die Bohrlöcher ein.
- Schrauben Sie die mitgelieferten Schrauben **9** bis auf ca. 5 mm in die Dübel **10**.
- Befestigen Sie das LED-Lichtrad **1** mit den Montagelöchern **8** an den Schrauben **9** (siehe Abb. C).

Wichtig: Achten Sie darauf, dass das USB-Anschlusskabel **2** bei der Montage nach unten zeigt und in der dafür vorgesehenen Kabelöffnung **7** auf der Rückseite des LED-Lichtrads **1** liegt.

● Inbetriebnahme

Hinweis: Verwenden Sie einen USB-Netzadapter, der Schutzkleinspannung (SELV) liefert und der Sicherheitsnorm EN 62368 entspricht.

- Schließen Sie das USB-Anschlusskabel **2** an einen geeigneten (siehe „Technische Daten“) USB-Netzadapter **5** (nicht im Lieferumfang enthalten) an (siehe Abb. A).
- Stecken Sie den USB-Netzadapter **5** in eine ordnungsgemäß installierte Steckdose. Achten Sie dabei darauf, das USB-Anschlusskabel **2** nicht zu knicken und so zu verlegen, dass niemand darüber stolpern kann. Das LED-Lichtrad **1** ist automatisch eingeschaltet, sobald die Stromversorgung besteht.

- Schalten Sie auf einem externen Gerät (z. B. Smartphone oder Tablet) die gewünschte Musik ein. Der integrierte Musiksensord **4** erkennt die Musik und passt das Lichtspiel der LEDs **3** dem Takt der gewählten Musik automatisch an.
- Ziehen Sie zum Ausschalten des LED-Lichttrads **1** den USB-Netzadapter **5** aus der Steckdose.

● Wartung und Reinigung

⚠️ WARNUNG! STROMSCHLAGGEFAHR!

Trennen Sie zur Reinigung das Produkt zuerst vom Stromnetz, indem Sie den USB-Netzadapter **5** aus der Steckdose entfernen.

- Stellen Sie sicher, dass das Produkt ausgeschaltet und abgekühlt ist, bevor Sie dieses berühren, um Verbrennungen zu vermeiden.
- Benutzen Sie keine Lösungsmittel, Benzin o. Ä. Das Produkt würde hierbei Schaden nehmen.
- Verwenden Sie zur Reinigung des Produkts ein trockenes, fusselfreies Tuch.

● Entsorgung

Die Verpackung besteht aus umweltfreundlichen Materialien, die Sie über die örtlichen Recyclingstellen entsorgen können.



Beachten Sie die Kennzeichnung der Verpackungsmaterialien bei der Abfalltrennung, diese sind gekennzeichnet mit Abkürzungen (a) und Nummern (b) mit folgender Bedeutung: 1-7: Kunststoffe / 20-22: Papier und Pappe / 80-98: Verbundstoffe.



Das nebenstehende Symbol einer durchgestrichenen Mülltonne auf Rädern zeigt an, dass dieses Gerät der Richtlinie 2012/19/EU unterliegt. Diese Richtlinie besagt, dass Sie dieses Gerät am Ende seiner Nutzungszeit nicht mit dem normalen Haushaltsmüll entsorgen dürfen, sondern in speziell eingerichteten Sammelstellen, Wertstoffhöfen oder Entsorgungsbetrieben abgeben müssen. Diese Entsorgung ist für Sie kostenfrei. Schonen Sie die Umwelt und entsorgen Sie fachgerecht. Für den deutschen Markt gilt: Beim Kauf eines Neugerätes haben Sie das Recht, das entsprechende Altgerät an Ihren Händler zurückzugeben. Händler von Elektro- und Elektronikgeräten mit einer Verkaufsfläche von mindestens 400qm sowie Lebensmittelhändler mit einer Verkaufsfläche von mindestens 800qm, die regelmäßig Elektro- und Elektronikgeräte verkaufen, sind außerdem verpflichtet, Altgeräte unentgeltlich zurückzunehmen, auch ohne dass ein Neugerät gekauft wird, wenn die Altgeräte in keiner Abmessung größer sind als 25 cm. LIDL bietet Ihnen Rücknahmemöglichkeiten direkt in den Filialen und Märkten an. Informieren Sie sich auch bei Ihrem Händler über die Rücknahmemöglichkeiten vor Ort. Sofern Ihr Altgerät personenbezogene Daten enthält, sind Sie selbst für deren Löschung verantwortlich, bevor Sie es zurückgeben. Sofern dies ohne Zerstörung des Altgerätes möglich ist, entnehmen Sie die alten Batterien oder Akkus sowie Lampen bevor Sie das Altgerät zur Entsorgung zurückgeben und führen Sie sie einer separaten Sammlung zu. Bei fest eingebauten Akkus ist bei der Entsorgung darauf hinzuweisen, dass das Gerät einen Akku enthält. Weitere Möglichkeiten zur Entsorgung des ausgedienten Produkts erfahren Sie bei Ihrer Gemeinde- oder Stadtverwaltung.

● **Garantie und Service**

● **Garantieerklärung**

Sie erhalten zum Zeitpunkt des Kaufs auf dieses Gerät 36 Monate Garantie. Das Gerät wurde sorgfältig produziert und einer genauen Qualitätskontrolle unterzogen. Innerhalb der Garantiezeit beheben wir kostenlos alle Material- oder Herstellerfehler. Sollten sich dennoch während der Garantiezeit Mängel herausstellen, senden Sie das Gerät bitte an die aufgeführte Service-Adresse unter Angabe folgender Modellnummer: 14148805L.

Von der Garantie ausgeschlossen sind Schäden durch nicht sachgemäße Handhabung, Nichtbeachtung der Bedienungsanleitung oder Eingriff durch nicht autorisierte Personen sowie Verschleißteile (wie z. B. Leuchtmittel). Durch die Garantieleistung wird die Garantiezeit weder verlängert noch erneuert.

● **Serviceadresse**

Briloner Leuchten GmbH & Co. KG
Im Kissen 2
59929 Brilon
DEUTSCHLAND
Tel.: +49 29 61 / 97 12-800
Fax: +49 29 61 / 97 12-199
E-Mail: kundenservice@briloner.com
www.briloner.com

IAN 391093_2201

Bitte halten Sie für alle Anfragen den Kassenbon und die Artikelnummer (IAN 391093_2201) als Nachweis für den Kauf bereit.

● Konformitätserklärung CE

Dieses Produkt erfüllt die Anforderungen der geltenden europäischen und nationalen Richtlinien. Die Konformität wurde nachgewiesen. Entsprechende Erklärungen und Unterlagen sind beim Hersteller hinterlegt.

● Hersteller

Briloner Leuchten GmbH & Co. KG
Im Kissen 2
59929 Brilon
DEUTSCHLAND

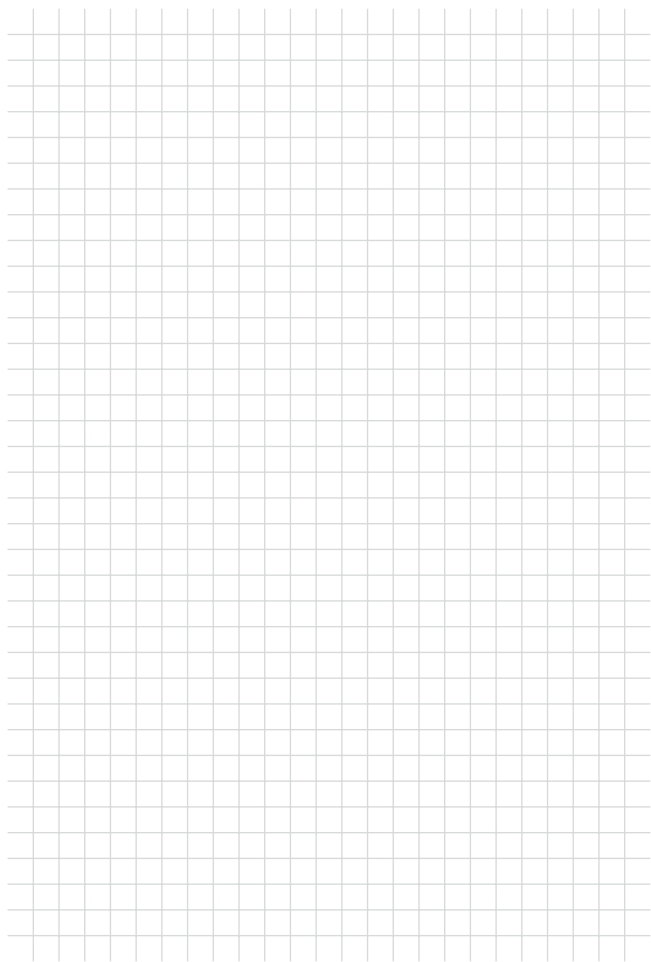

BRILONER LEUCHTEN GMBH & CO. KG

Im Kissen 2
59929 Brilon
DEUTSCHLAND

Stand der Informationen: 05/2022
Ident.-No.: 14148805L052022-DE/AT



IAN 391093_2201

