

**ELEKTRISCHER ALLESSCHNEIDER /
ELECTRIC MULTI-PURPOSE SLICER /
TRANCHEUSE ÉLECTRIQUE SAS 100 A2**

DE AT BE CH

ELEKTRISCHER ALLESSCHNEIDER

Bedienungsanleitung

GB IE

ELECTRIC MULTI-PURPOSE SLICER

User manual

FR BE

TRANCHEUSE ÉLECTRIQUE

Manuel d'utilisation

NL BE

ELEKTRISCHE SNIJMACHINE

Gebuikershandleiding

PL

KRAJALNICA ELEKTRYCZNA

Instrukcja obsługi

CZ

**ELEKTRICKÝ UNIVERZÁLNÍ
KRÁJEČ**

Návod k použití

SK

**ELEKTRICKÝ UNIVERZÁLNY
KRÁJAČ**

Používateľská príručka

ES

CORTAFIAMBRES ELÉCTRICO

Manual del usuario

DK

ELEKTRISK PÅLÆGSMASKINE

Brugsvejledning

IT

AFFETTATRICE ELETTRICA

Manuale di istruzioni

HU

ELEKTROMOS SZELETELŐ

Használati útmutató



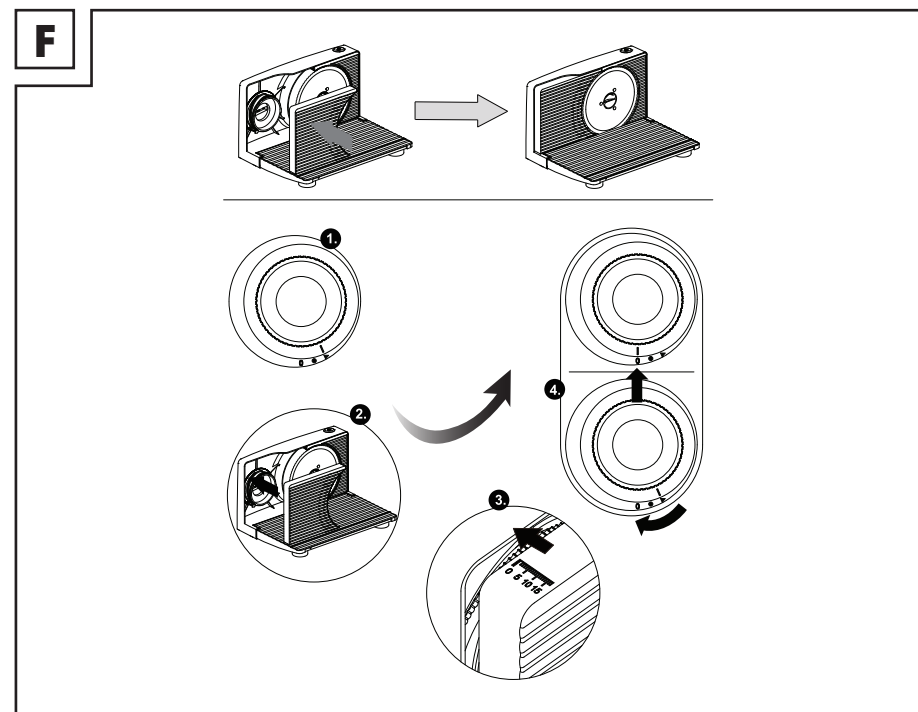
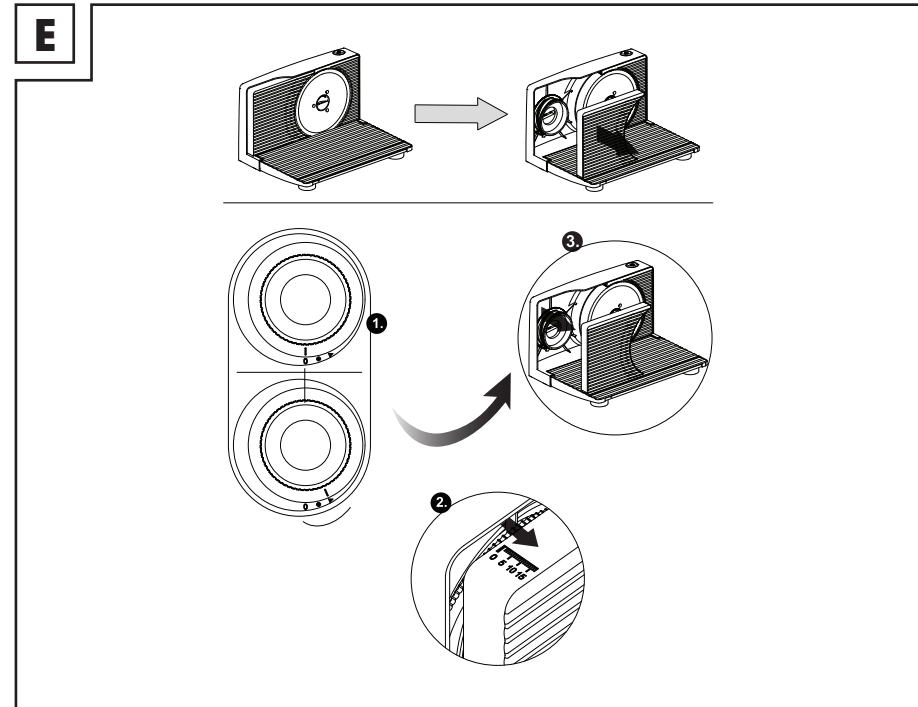
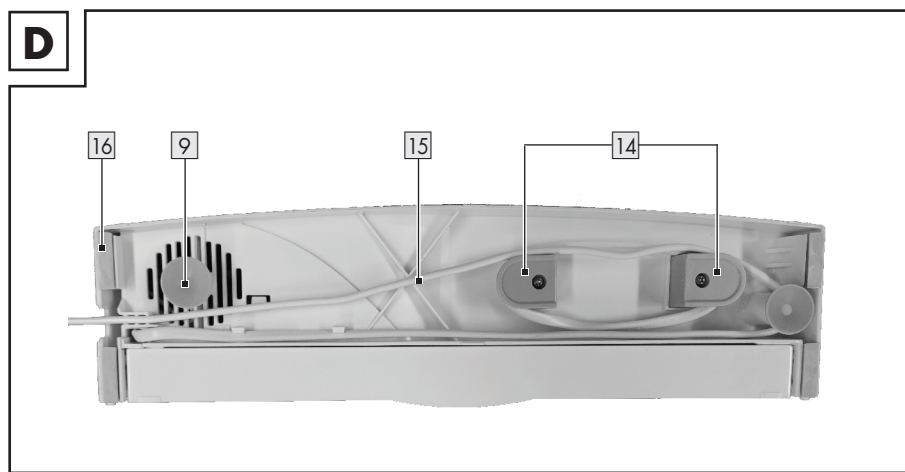
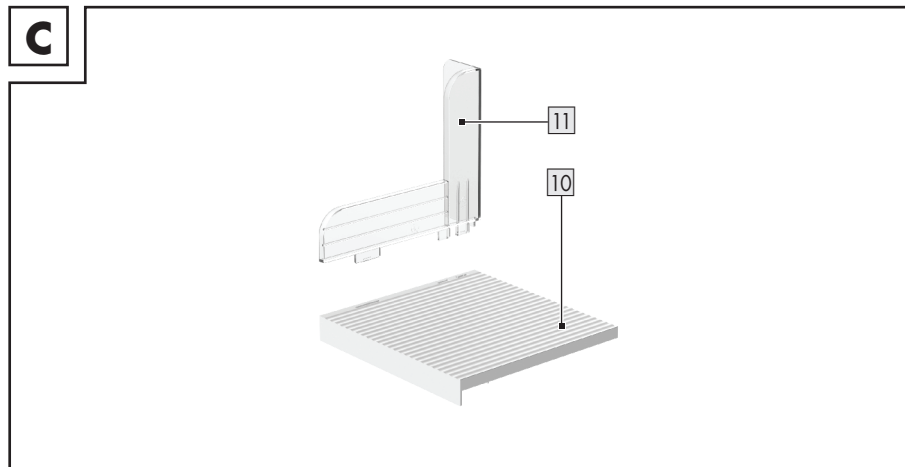
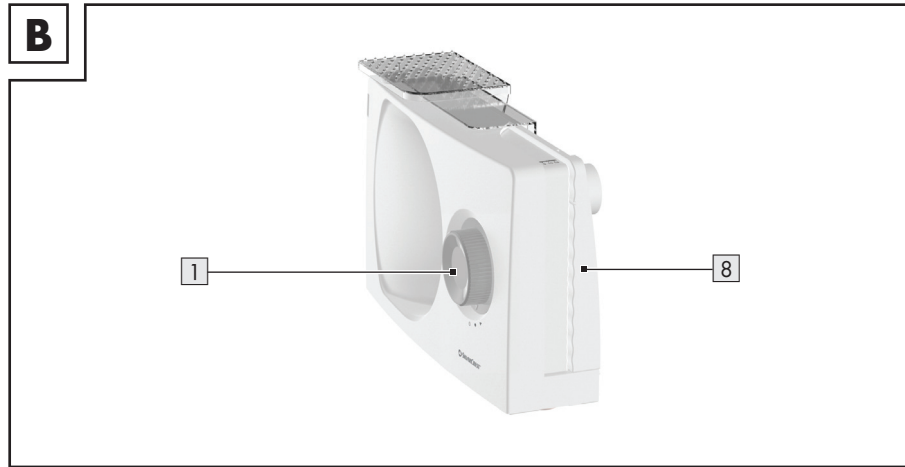
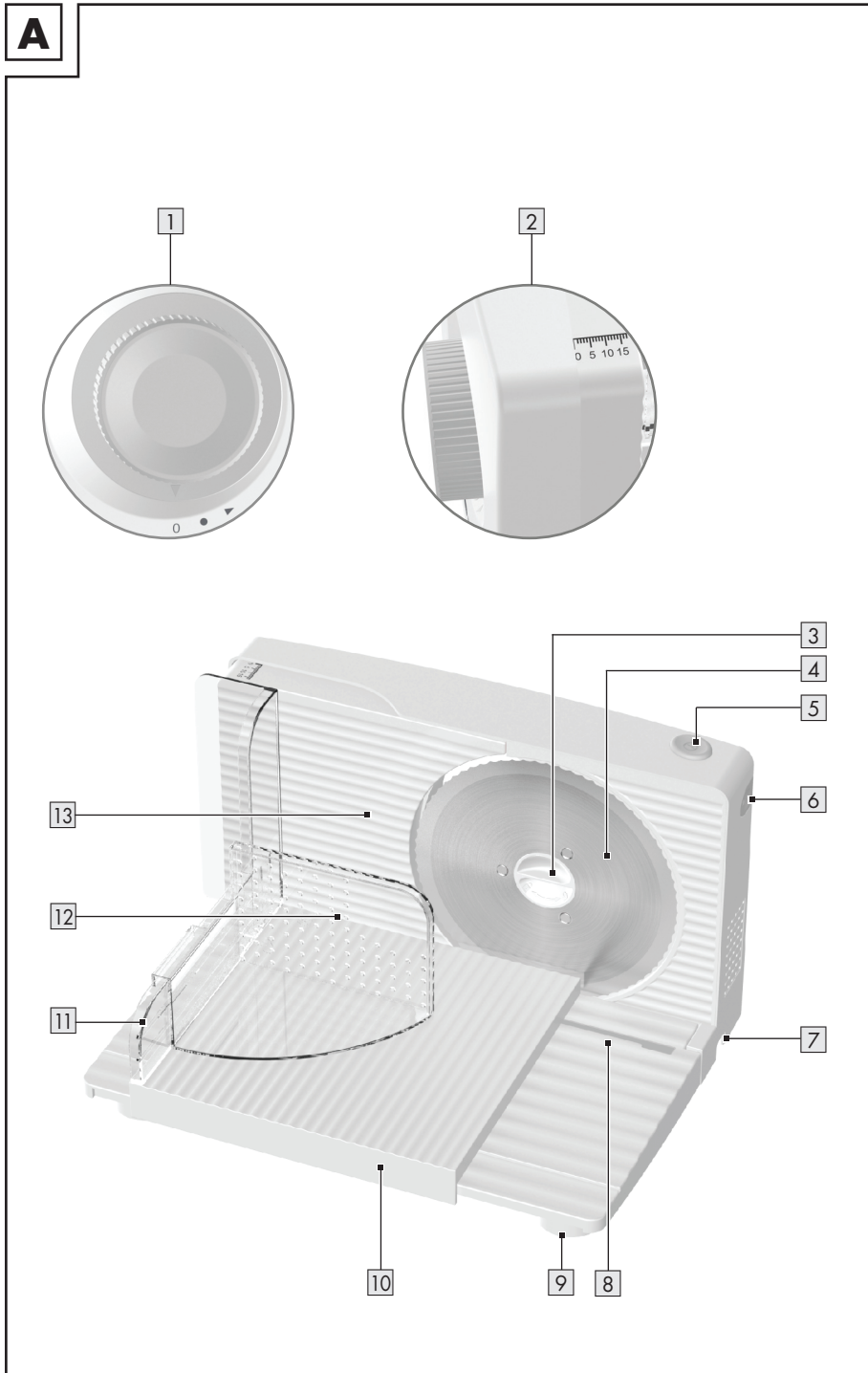











DE/AT/BE/CH	Bedienungsanleitung	Seite	5
GB/IE	User manual	Page	19
FR/BE	Manuel d'utilisation	Page	31
NL/BE	Gebuikershandleiding	Pagina	46
PL	Instrukcja obsługi	Strona	59
CZ	Návod k použití	Strana	73
SK	Používateľská príručka	Strana	85
ES	Manual del usuario	Página	97
DK	Brugsvejledning	Side	110
IT	Manuale di istruzioni	Pagina	122
HU	Használati útmutató	Oldal	135



Liste der verwendeten Piktogramme	Seite	6
Einleitung	Seite	7
Bestimmungsgemäßer Gebrauch	Seite	7
Lieferumfang	Seite	7
Liste der Teile	Seite	7
Technische Daten	Seite	8
Allgemeine Sicherheitshinweise	Seite	8
Erstverwendung	Seite	13
Bedienung	Seite	13
Schnittstärke einstellen	Seite	14
Ein-/Ausschalten	Seite	14
Schneiden	Seite	14
Fehlerbehebung	Seite	14
Reinigung und Wartung	Seite	15
Reinigung (nach jedem Gebrauch)	Seite	15
Komplettreinigung	Seite	16
Lagerung	Seite	16
Entsorgung	Seite	17
Garantie	Seite	18
Abwicklung im Garantiefall	Seite	18
Service	Seite	18

Liste der verwendeten Piktogramme

In dieser Bedienungsanleitung und auf der Verpackung werden die folgenden Warnhinweise verwendet:

	Dieses Symbol bedeutet, dass vor der Verwendung des Produkts die Bedienungsanleitung zu beachten ist.		Gefahr – Risiko eines Stromschlags!
	GEFAHR! Dieses Symbol mit dem Signalwort „Gefahr“ bezeichnet eine Gefährdung mit einem hohen Risikograd, die, wenn sie nicht vermieden wird, eine schwere Verletzung oder den Tod zur Folge hat.		Lebensmittelecht Dieses Produkt hat keine negativen Auswirkungen auf Geschmack oder Geruch von Lebensmitteln.
	WARNUNG! Dieses Symbol mit dem Signalwort „Warnung“ bezeichnet eine Gefährdung mit einem mittleren Risikograd, die, wenn sie nicht vermieden wird, eine schwere Verletzung oder den Tod zur Folge haben kann.		Verwenden Sie das Produkt nur in trockenen Innenräumen.
			Wechselstrom/-spannung
	VORSICHT! Dieses Symbol mit dem Signalwort „Vorsicht“ bezeichnet eine Gefährdung mit einem niedrigen Risikograd, die, wenn sie nicht vermieden wird, eine geringe oder mäßige Verletzung zur Folge haben kann.		Symbol für ein Produkt der Schutzklasse II
			Anstellplatte gelockert
			Anstellplatte kann entnommen werden
	HINWEIS: Dieses Symbol mit dem Signalwort „Hinweis“ bietet weitere nützliche Informationen.		Das CE-Zeichen bestätigt Konformität mit den für das Produkt zutreffenden EU-Richtlinien.
Hz	Hertz (Netzfrequenz)		Der Schneidgutschlitten 10 , der Daumenschutz 11 und der Resthalter 12 sind für die Spülmaschine geeignet.
W	Watt		Sicherheitshinweise Gebrauchsanweisungen

ELEKTRISCHER ALLESSCHNEIDER

● Einleitung

Wir beglückwünschen Sie zum Kauf Ihres neuen Produkts. Sie haben sich damit für ein hochwertiges Produkt entschieden. Die Bedienungsanleitung ist Teil dieses Produkts. Sie enthält wichtige Hinweise für Sicherheit, Gebrauch und Entsorgung. Machen Sie sich vor der Benutzung des Produkts mit allen Bedien- und Sicherheitshinweisen vertraut. Benutzen Sie das Produkt nur wie beschrieben und für die angegebenen Einsatzbereiche. Händigen Sie alle Unterlagen bei Weitergabe des Produkts an Dritte mit aus.

Sie können dieses und zahlreiche andere Handbücher unter www.lidl-service.com herunterladen und ansehen. Durch Scannen des QR-Codes werden Sie direkt auf die Lidl-Service-Website (www.lidl-service.com) weitergeleitet, wo Sie durch Eingabe der Artikelnummer (IAN) 508368_2507 Ihre Bedienungsanleitung öffnen können.

● Bestimmungsgemäßer Gebrauch

Das Produkt wird zum Schneiden von geeigneten Lebensmitteln, z. B. Brot, Käse oder Wurst, verwendet. Eine andere Verwendung als zuvor beschrieben ist nicht zulässig und kann zu Verletzungen und/oder Beschädigungen des Produkts führen.

Das Produkt ist ausschließlich für die Nutzung in privaten Haushalten und nicht für gewerbliche Zwecke vorgesehen.

Der Hersteller übernimmt keine Haftung für Schäden aufgrund unsachgemäßer Verwendung.

● Lieferumfang

Überprüfen Sie nach dem Auspacken des Produkts, ob die Lieferung vollständig ist und alle Teile in ordnungsgemäßem Zustand sind. Entfernen Sie vor der Verwendung sämtliche Verpackungsmaterialien.

- 1 Elektrischer Allerschneider
- 1 Bedienungsanleitung
- 1 Daumenschutz
- 1 Schneidgutschlitten
- 1 Resthalter

● Liste der Teile

(Abb. A)

- 1 Drehgriff
- 2 Skala (Schnittstärke einstellen)
- 3 Messerarrretierung
- 4 Rundmesser
- 5 ① (Ein-/Aus-Taste)
- 6 Ⓞ (Sicherheitstaste)
- 7 Kabeltunnel
- 8 Tisch
- 9 Stellfuß mit Saugnapf
- 10 Schneidgutschlitten
- 11 Daumenschutz
- 12 Resthalter
- 13 Anstellplatte
- 14 Kabelaufwicklung
- 15 Anschlussleitung und Netzstecker
- 16 Anti-Rutsch-FüÙe

● Technische Daten

Spannungsversorgung:	220-240 V~, 50-60 Hz
Schutzklasse:	II/□
Leistungsaufnahme:	100 W
Stromverbrauch im ausgeschalteten Zustand:	0,2 W
Maße	
■ geöffnet:	330 x 201 x 271 mm
■ zusammengeklappt:	330 x 201 x 96 mm
Gewicht:	1,66 kg
Länge der Anschlussleitung:	90 cm
Schnittstärkeneinstellung:	bis 17 mm
Kurzbetriebszeit:	5 min

- ① **HINWEIS:** Die Kurzbetriebszeit dieses Produkts beträgt 5 Minuten. Die Kurzbetriebszeit gibt an, wie lange das Produkt betrieben werden kann, ohne dass der Motor überhitzt und Schaden nimmt. Nach der Kurzbetriebszeit muss das Produkt so lange ausgeschaltet bleiben, bis der Motor vollständig abgekühlt ist.



Allgemeine Sicherheitshinweise

MACHEN SIE SICH VOR DER VERWENDUNG DES PRODUKTS MIT ALLEN SICHERHEITSHINWEISEN UND GEBRAUCHSANWEISUNGEN VERTRAUT! WENN SIE DIESES PRODUKT AN ANDERE WEITERGEBEN, GEBEN SIE AUCH ALLE DOKUMENTE WEITER!

Bei Schäden, die aus der Nichtbeachtung dieser Bedienungsanleitung resultieren, verliert die Garantie ihre Gültigkeit! Für Folgeschäden wird keine Haftung übernommen! Im Falle von Sach- oder Personenschäden aufgrund einer unsachgemäßen Benutzung oder Nichteinhaltung der Sicherheitshinweise wird keine Haftung übernommen!

Kinder und Personen mit Einschränkungen

⚠️ WARNUNG! LEBENS-GEFAHR UND UNFALL-GEFAHR FÜR SÄUGLINGE UND KINDER!

Lassen Sie Kinder nicht mit dem Verpackungsmaterial unbeaufsichtigt. Das Verpackungsmaterial stellt eine Erstickungsgefahr dar.

Kinder unterschätzen die damit verbundenen Gefahren häufig. Halten Sie Kinder stets von Verpackungsmaterialien fern.

- Dieses Produkt darf nicht von Kindern benutzt werden.
- Das Produkt und seine Anschlussleitung sind von Kindern fernzuhalten.
- Dieses Produkt kann von Personen mit reduzierten physischen, sensorischen oder mentalen Fähigkeiten oder Mangel an Erfahrung und/oder Wissen benutzt werden, wenn sie beaufsichtigt oder bezüglich des sicheren Gebrauchs des Produktes unterwiesen wurden und die daraus resultierenden Gefahren verstanden haben.
- Kinder dürfen nicht mit dem Produkt spielen.

Elektrische Sicherheit



- Fassen Sie die Anschlussleitung immer am Netzstecker an und ziehen Sie nicht an der Anschlussleitung selbst.
- Stellen Sie keine Möbelstücke oder andere schwere Gegenstände auf die Anschlussleitung und achten Sie darauf, dass diese nicht geknickt wird, insbesondere am Netzstecker.
- Führen Sie die Anschlussleitung nicht über heiße oder scharfe Stellen und Kanten, um Beschädigungen zu vermeiden.
- Wenn die Anschlussleitung beschädigt ist, muss sie durch den Hersteller oder seinen Kundendienst oder eine ähnlich qualifizierte Person ersetzt werden, um Gefährdungen zu vermeiden.
- Reparaturarbeiten sind erforderlich, wenn das Produkt beschädigt wurde, Flüssigkeit oder Gegenstände ins Innere des Gehäuses gelangt sind, es Regen oder Feuchtigkeit ausgesetzt wurde oder wenn es nicht einwandfrei funktioniert oder heruntergefallen ist.

- Falls Sie Rauchentwicklung, ungewöhnliche Geräusche oder Gerüche feststellen, ziehen Sie unverzüglich den Netzstecker des Produkts aus der Steckdose. In diesen Fällen darf das Produkt nicht weiterverwendet werden, bevor eine Überprüfung durch einen Fachmann durchgeführt wurde.
 - Lassen Sie alle Reparaturen nur durch den Hersteller, seinen Kundendienst oder durch eine ähnlich qualifizierte Person durchführen.
 - Öffnen Sie niemals das Gehäuse des Produkts.
 - Verwenden Sie das Produkt nicht mehr, wenn das Gerät oder das Zubehör (Daumenschutz, Schneidgutschlitten und Resthalter) beschädigt ist.
- ⚠️ WARNUNG!** Achten Sie darauf, dass:
- keine direkten Wärmequellen (z. B. Heizungen) auf das Produkt wirken;
 - kein direktes Sonnenlicht oder starkes Kunstlicht auf das Produkt trifft;
 - der Kontakt mit Spritz- und Tropfwasser und aggressiven Flüssigkeiten vermieden wird;
 - das Produkt nicht in der Nähe von Wasser betrieben wird, insbesondere darf das Produkt niemals untergetaucht werden. Stellen Sie keine mit Flüssigkeiten gefüllten Gegenstände, z. B. Vasen oder Getränke auf oder neben das Produkt;
 - keine offenen Brandquellen (z. B. brennende Kerzen) auf oder neben dem Produkt stehen;
 - keine Fremdkörper eindringen;
 - das Produkt keinen übermäßigen Erschütterungen und Vibrationen ausgesetzt wird.
 - das Produkt keinen starken Temperaturschwankungen ausgesetzt wird, da sonst Luftfeuchtigkeit kondensieren und zu elektrischen Kurzschlüssen führen könnte. Wurde das Produkt jedoch starken Temperaturschwankungen ausgesetzt, warten Sie (ca. 2 Stunden) mit der Inbetriebnahme, bis es die Umgebungstemperatur angenommen hat.

Bedienung

⚠ VORSICHT!

Verletzungsrisiko!

- Verwenden Sie zum Betrieb nur die im Lieferumfang enthaltenen Zubehörteile.
 - Achten Sie unbedingt darauf, dass beim Betrieb keine langen Haare, Krawatten oder weite Kleidungsstücke in das rotierende Rundmesser des Produkts ragen und sich hier verfangen können.
 - Greifen Sie niemals mit den Händen an das rotierende Rundmesser.
 - Schalten Sie das Produkt aus und trennen es vom Stromnetz, bevor Sie das Rundmesser  entnehmen oder Sie sich dem rotierenden Rundmesser  nähern.
 - Das Produkt ist stets vom Stromnetz zu trennen, wenn es unbeaufsichtigt ist, sowie vor dem Zusammenbau, vor der Demontage und vor jeder Reinigung.
- Das Produkt ist nur geeignet zum Schneiden von schnittfesten Lebensmitteln, wie z. B. Brot, Wurst oder Schnittkäse. Das Schneiden von anderen Substanzen (z. B. Holz) oder sehr harten Lebensmitteln (Knochen, Hartkäse, Tiefgefrorenes) ist nicht zulässig.
 - Das Rundmesser ist sehr scharf. Bringen Sie die Hände nie in die Nähe des Rundmessers. Nach dem Ausschalten läuft der Antrieb kurze Zeit nach. Warten Sie den Stillstand des Rundmessers ab! Stellen Sie nach dem Schneiden die Schnittstärke auf die Position **0**.
 - Bei einem Missbrauch des Produkts kann es zu Verletzungen wie Schnittwunden am Finger oder anderen schweren Verletzungen kommen.

⚠ VORSICHT!

Verletzungsrisiko!

Führen Sie niemals mit bloßen Händen kleine Reststücke von Lebensmitteln an das Rundmesser **4**! Benutzen Sie in jedem Fall den beiliegenden Resthalter **12**.

- Dieses Produkt muss mit Schneidgutschlitten **10** und Resthalter **12** in Gebrauchslage benutzt werden, es sei denn, die Größe und Form des Schneidgutes lassen deren Gebrauch nicht zu.
- Betreiben Sie das Produkt niemals ohne das Rundmesser.
- Versuchen Sie niemals, folgende Artikel zu schneiden:
 - Verpackte oder gefrorene Lebensmittel
 - Eiswürfel
 - Lebensmittel mit Knochen oder großen Kernen
 - Nüsse mit SchalenDas Produkt könnte beschädigt werden.
- Nach Gebrauch oder wenn das Produkt unbeaufsichtigt ist, ziehen Sie stets den Netzstecker aus der Steckdose.

- Stellen Sie das Produkt auf eine feste, ebene Oberfläche und stellen Sie keine Gegenstände auf das Produkt.

Reinigung und Aufbewahrung

- Bevor Sie das Produkt reinigen, ziehen Sie stets den Netzstecker aus der Steckdose.
- Zur Reinigung darf das Produkt keinesfalls in Wasser getaucht oder unter fließendes Wasser gehalten werden.
- Trennen Sie das Produkt vor jedem Abnehmen des Rundmessers vom Stromnetz.
- Reinigen Sie das Produkt und sein Zubehör immer nach dem Gebrauch (siehe „Reinigung und Pflege“).

● **Erstverwendung**

⚠️ LEBENSGEFAHR DURCH ELEKTRISCHEN SCHLAG! Benutzen Sie das Produkt nicht neben einem mit Wasser gefüllten Spülbecken!

- Entfernen Sie das Verpackungsmaterial.
- Reinigen Sie das Gerät und sein Zubehör (siehe „Reinigung und Pflege“).
- Stellen Sie das Produkt auf eine ebene, saubere Oberfläche. Das Produkt hat Stellfüße mit Saugnapfen **9** und Anti-Rutsch-Füße **16**, um den sicheren Stand zu gewährleisten.
- Klappen Sie den Tisch **8** herunter.
- Wickeln Sie die Anschlussleitung **15** ab. Führen Sie die Anschlussleitung **15** durch den Kabeltunnel **7**.
- Stecken Sie den Daumenschutz **11** fest in den Schneidgutschlitten **10** (Abb. C).
- Setzen Sie den Schneidgutschlitten **10** von oben senkrecht auf den Tisch **8**, so dass der Schneidgutschlitten an der Kante des Tisches einhakt.

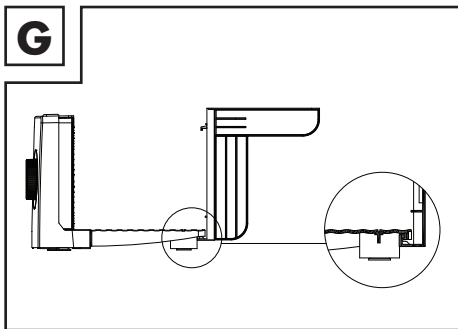

- Setzen Sie den Schneidgutschlitten **10** von oben in die Führungsrillen des Produkts.

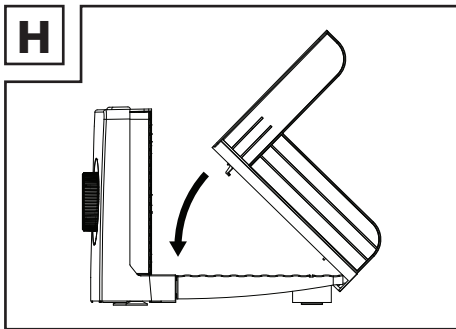

- Schieben Sie den Schneidgutschlitten **10** nach rechts, bis Sie ein „Klick“ hören. Der Haken unter dem Schneidgutschlitten fährt in die Schiene auf dem Tisch **8**.

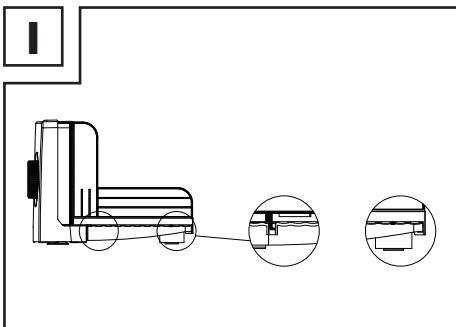

- Setzen Sie den Resthalter **12** auf den Daumenschutz **11**. Das Rechteck mit den Stiften zeigt auf das Rundmesser **4**.

● **Bedienung**

⚠️ VORSICHT! Verletzungsrisiko!

- Das Rundmesser **4** ist sehr scharf. Bringen Sie Ihre Hände nie in die Nähe des Rundmessers **4**. Nach dem Ausschalten läuft das Rundmesser **4** kurze Zeit nach.
- Wenn Sie den Alesschneider tragen, halten Sie ihn niemals in der Mitte fest, um das Messer nicht zu berühren. Halten Sie ihn immer an beiden Seiten fest, um Verletzungen zu vermeiden.

Ausgeschalteter Modus:

- Das Gerät schaltet in den ausgeschalteten Modus, sobald es angeschlossen wird, ohne auf **1** **5** (Ein-/Aus-Taste) zu drücken.

● Schnittstärke einstellen

- 1** **HINWEIS:** Die maximale Schnittstärke, die an der Skala **2** eingestellt werden kann, beträgt ca. 17 mm.
- Schnittstärke vergrößern oder verkleinern – Drehen Sie den Drehgriff **1**:

Drehrichtung	Ergebnis
--------------	----------

Im Uhrzeigersinn	Schnittstärke vergrößern
------------------	--------------------------

Entgegen dem Uhrzeigersinn	Schnittstärke verkleinern
----------------------------	---------------------------

- Überprüfen Sie die Schnittstärke auf der Skala **2**.
- Nach dem Schneiden: Stellen Sie die Schnittstärke auf die Position **0**.

● Ein-/Ausschalten

- Verbinden Sie den Netzstecker **15** mit einer Steckdose.
- Halten Sie **6** gedrückt.
- Halten Sie **1** **5** gedrückt, bis das Rundmesser **4** anläuft.
- Halten Sie **1** **5** während des Schneidevorgangs weiter gedrückt.
- Lassen Sie **1** **5** zum Stoppen des Rundmessers **4** los.

● Schneiden

HINWEISE:

- 1** Drücken Sie immer erst **6**, bevor Sie **1** **5** drücken, andernfalls könnte das Schaltersystem beschädigt werden.
- 1** Verwenden Sie beim Schneiden immer den Schneidgutschlitten **10** und den Restehalter **12**.

- 1** Reinigen Sie das Produkt und das Rundmesser **4** direkt nach dem Schneiden von fetthaltigem Schneidgut (z. B. Fleisch, Wurst und Käse) (siehe „Reinigung und Pflege“).

HINWEIS:

- 1** Die maximale Länge des Schneidguts beträgt 21,5 cm.
- Legen Sie Ihr zu schneidendes Lebensmittel auf den Schneidgutschlitten **10**.
- Drücken Sie das Lebensmittel mit dem Restehalter **12** mit leichtem Druck gegen die Anstellplatte **13**.
- Schieben Sie den Daumenschutz von links nach rechts, um mit dem Schneiden zu beginnen.
- Führen Sie den Schneidevorgang durch, indem Sie den Schneidgutschlitten **10** mit leichtem Vorschub gegen das sich drehende Rundmesser **4** schieben.
- Nach dem Schneiden: Ziehen Sie den Schneidgutschlitten **10** zurück. Wiederholen Sie den Vorgang so lange, bis Sie die gewünschte Anzahl an Scheiben geschnitten haben.

● Fehlerbehebung

Problem	Ursache	Behebung
	Der Netzstecker 15 ist nicht mit einer Steckdose verbunden.	Verbinden Sie den Netzstecker 15 mit einer Steckdose.
Das Produkt funktioniert nicht.	6 ist nicht gedrückt.	Drücken und halten Sie 6 . Drücken und halten Sie 1 5 , bis das Rundmesser 4 anläuft.

● **Reinigung und Wartung**

⚠ **GEFAHR! Stromschlagrisiko!**

Ziehen Sie den Netzstecker [15] aus der Steckdose, bevor Sie das Produkt reinigen.

⚠ **GEFAHR! Stromschlagrisiko!**

Tauchen Sie das Produkt nicht in Wasser oder andere Flüssigkeiten. Halten Sie das Produkt nie unter fließendes Wasser.

⚠ **VORSICHT! Verletzungsrisiko!**

Das Rundmesser [4] ist sehr scharf. Fassen Sie das Rundmesser [4] nicht an der Schnittfläche, sondern nur an der Messerarreterierung [3] an.

⚠ **VORSICHT! Verletzungsrisiko!**

Das Rundmesser [4] kann aus dem Produkt herausfallen, wenn es nicht korrekt angebracht ist. Rasten Sie den Mechanismus bei der Montage korrekt ein (Messerarreterierung [3] muss waagrecht stehen!).

● **Reinigung (nach jedem Gebrauch)**

ⓘ **HINWEIS:** Verwenden Sie keine ätzenden oder scheuernden Reinigungsmittel, um das Produkt zu reinigen.

Rundmesser reinigen

HINWEISE:

- ⓘ Reinigen Sie das Rundmesser [4] nach jeder Verwendung mit warmem Spülwasser.
- ⓘ Das Rundmesser [4] ist nicht für die Geschirrspülmaschine geeignet.
- Klappen Sie den Schneidgutschlitten [10] hoch und ziehen Sie ihn nach rechts aus dem Scharnier.

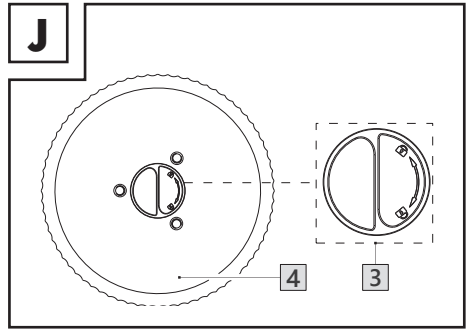

- Drehen Sie die Messerarreterierung [3] im Uhrzeigersinn und stellen Sie die Messerarreterierung [3] senkrecht. Entnehmen Sie das Rundmesser [4] (Abb. J).
- Nach der Reinigung: Lassen Sie das Rundmesser [4] trocknen.

Zubehör reinigen

- Entfernen Sie den Schneidgutschlitten [10] vom Tisch [8], indem Sie ihn nach rechts schieben und anheben.
- Reinigen Sie das Zubehör mit einem leicht angefeuchteten Tuch.
- Verwenden Sie gegebenenfalls ein wenig milde Seifenlauge.
- Wischen Sie den Schneidgutschlitten [10], den Daumenschutz [11], den Restehalter [12] mit einem leicht angefeuchteten Tuch ab oder reinigen Sie die Teile in der Geschirrspülmaschine.
- Lassen Sie das Produkt und alle Zubehörtteile trocknen.

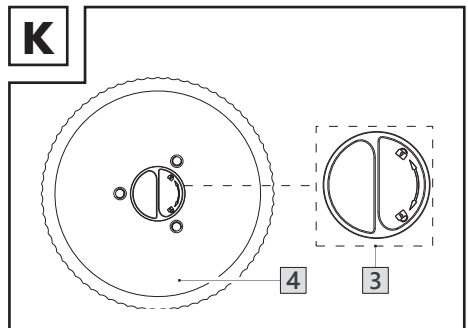

- Nach der Reinigung: Setzen Sie das Rundmesser **4** wieder ein. Drehen Sie die Messerarrretierung **3** entgegen dem Uhrzeigersinn, um das Rundmesser **4** zu befestigen (Abb. K).

● Komplettreinigung

⚠ VORSICHT! Verletzungsrisiko! Das Rundmesser **4** ist sehr scharf. Kommen Sie bei der Montage, Demontage und Reinigung der Anstellplatte **13** nicht in die Nähe des Rundmessers **4**.

i HINWEIS: Das Produkt sollte in regelmäßigen Abständen vollständig gereinigt werden.

- Reinigen Sie das Produkt und die Zubehörteile (siehe „Reinigung (nach jedem Gebrauch)“).
- Drehen Sie den Drehgriff **1** entgegen dem Uhrzeigersinn über die Position **0** hinaus.

Reinigen der Anstellplatte **13**

- Entfernen Sie die Anstellplatte **13**, wie in Abb. E gezeigt.
- Reinigen Sie die Anstellplatte **13** mit einem leicht angefeuchteten Tuch.
- Nach der Reinigung: Lassen Sie die Anstellplatte **13** trocknen.
- Drehen Sie den Drehgriff **1** über die Position **0** hinaus.
- Setzen Sie die Anstellplatte **13** wieder ein, indem Sie diese in der Mitte gerade andrücken. Drehen Sie den Drehgriff **1** auf die Position **0** zurück.
- Korrekte Positionierung überprüfen: Stellen Sie die Schnittstärke ein (siehe „Schnittstärke einstellen“).
- Wenn dies nicht funktioniert, nehmen Sie die Anstellplatte **13** noch einmal ab und wiederholen Sie den Vorgang (Siehe Abb. F).

Reinigen des Tisches

- Wischen Sie den Tisch **8** mit einem feuchten Tuch ab. Verwenden Sie bei Bedarf ein wenig mildes Seifenwasser. Lebensmittelreste können auf die Schiene auf dem Tisch fallen. Entfernen Sie die Lebensmittelreste mit einer kleinen Bürste und reinigen Sie die Schiene.

● Lagerung

- Vor der Lagerung: Stellen Sie die Schnittstärke auf die Position **0**.
- Wickeln Sie die Anschlussleitung **15** um die Kabelaufwicklung **14** (Abb. D). Fixieren Sie den Netzstecker **15** an der Kabelaufwicklung **14**.
- Lagern Sie das Produkt nur im zusammengeklappten Zustand (Abb. B).
- Halten Sie das Produkt an den Seiten, wenn Sie das Produkt tragen. Halten Sie das Produkt nicht an der Vertiefung. Berühren Sie beim Tragen des Produkts nicht das Rundmesser **4**.
- Bewahren Sie das Produkt für Kinder unzugänglich auf. Es besteht ein Verletzungsrisiko durch das scharfe Rundmesser **4**.
- Lagern Sie das Produkt in der Originalverpackung, wenn es nicht verwendet wird.
- Bewahren Sie das Produkt an einem trockenen Ort auf.

● Entsorgung

Die Verpackung besteht aus umweltfreundlichen Materialien, die Sie über die örtlichen Recyclingstellen entsorgen können.



Beachten Sie die Kennzeichnung der Verpackungsmaterialien bei der Abfalltrennung, diese sind gekennzeichnet mit Abkürzungen (a) und Nummern (b) mit folgender Bedeutung: 1–7: Kunststoffe/20–22: Papier und Pappe/80–98: Verbundstoffe.

Produkt:



Points de collecte sur www.quaifairdemodochets.fr
Privilégiez la réparation ou le don de votre appareil !

Das Produkt inkl. Zubehör, die Anleitung und die Verpackungsmaterialien sind recyclebar und unterliegen einer erweiterten Herstellerverantwortung.

Entsorgen Sie diese getrennt, den abgebildeten Info-tri (Sortierinformation) folgend, für eine bessere Abfallbehandlung.

Das Triman-Logo gilt nur für Frankreich.



Möglichkeiten zur Entsorgung des ausgedienten Produkts erfahren Sie bei Ihrer Gemeinde oder Stadtverwaltung.



Gerät entsorgen

Das Symbol der durchgestrichenen Mülltonne bedeutet, dass dieses Gerät am Ende der Nutzungszeit nicht über den Hausmüll entsorgt werden darf. Das Gerät ist bei eingerichteten Sammelstellen, Wertstoffhöfen oder Entsorgungsbetrieben abzugeben. Zudem sind Vertreter von Elektro- und Elektronikgeräten sowie Vertreter von Lebensmitteln zur Rücknahme verpflichtet. LIDL bietet Ihnen Rückgabemöglichkeiten direkt in den Filialen und Märkten an. Rückgabe und Entsorgung sind für Sie kostenfrei. Beim Kauf eines Neugerätes haben Sie das Recht, ein entsprechendes Altgerät unentgeltlich zurückzugeben. Zusätzlich haben Sie die Möglichkeit, unabhängig vom Kauf eines Neugerätes, unentgeltlich (bis zu drei) Altgeräte abzugeben, die in keiner Abmessung größer als 25 cm sind. Bitte löschen Sie vor der Rückgabe alle personenbezogenen Daten. Bitte entnehmen Sie vor der Rückgabe Batterien oder Akkumulatoren, die nicht vom Altgerät umschlossen sind, sowie Lampen, die zerstörungsfrei entnommen werden können und führen diese einer separaten Sammlung zu.

● Garantie

Das Produkt wurde nach strengen Qualitätsrichtlinien hergestellt und vor der Auslieferung sorgfältig geprüft. Im Falle von Material- oder Herstellungsfehlern haben Sie gegenüber dem Verkäufer des Produkts gesetzliche Rechte. Ihre gesetzlichen Rechte werden in keiner Weise durch unsere unten aufgeführte Garantie eingeschränkt.

Die Garantie für dieses Produkt beträgt 3 Jahre ab Kaufdatum. Die Garantiezeit beginnt mit dem Kaufdatum. Bewahren Sie den Originalkaufbeleg an einem sicheren Ort auf, da dieses Dokument als Nachweis des Kaufs erforderlich ist.

Alle Schäden oder Mängel, die bereits zum Zeitpunkt des Kaufs vorhanden sind, müssen unverzüglich nach dem Auspacken des Produkts gemeldet werden.

Sollte das Produkt innerhalb von 3 Jahren ab Kaufdatum einen Material- oder Herstellungsfehler aufweisen, werden wir es – nach unserer Wahl – kostenlos für Sie reparieren oder ersetzen. Die Garantiezeit verlängert sich durch einen stattgegebenen Gewährleistungsanspruch nicht. Dies gilt auch für ersetzte und reparierte Teile.

Diese Garantie erlischt, wenn das Produkt beschädigt oder unsachgemäß verwendet oder gewartet wurde.

Die Garantie deckt Material- und Herstellungsfehler ab. Diese Garantie erstreckt sich weder auf Produktteile, die normalem Verschleiß unterliegen, und somit als Verschleißteile gelten (z. B. Batterien, Akkus, Schläuche, Farbpatronen), noch auf Schäden an zerbrechlichen Teilen, z. B. Schalter oder Teile aus Glas.

● Abwicklung im Garantiefall

Um eine schnelle Bearbeitung Ihres Anspruchs zu gewährleisten, beachten Sie die folgenden Hinweise:

Halten Sie den Originalkaufbeleg und die Artikelnummer (IAN 508368_2507) als Nachweis für den Kauf bereit.

Sie finden die Artikelnummer auf dem Typenschild, einer Gravur auf dem Produkt, der Startseite der Bedienungsanleitung (unten links) oder als Aufkleber auf der Rück- oder Unterseite des Produkts.

Sollten Funktionsfehler oder sonstige Mängel auftreten, wenden Sie sich zunächst telefonisch oder per E-Mail an die unten aufgeführte Serviceabteilung.

Sobald das Produkt als defekt erfasst wurde, können Sie es kostenlos an die Ihnen mitgeteilte Service-Anschrift zurücksenden. Stellen Sie sicher, dass Sie den Originalkaufbeleg (Kassenbonn) sowie eine kurze, schriftliche Beschreibung beilegen, in der die Einzelheiten des Defekts und der Zeitpunkt des Auftretens dargelegt sind.

● Service

DE Service Deutschland
Tel.: 0800 5435 111

E-Mail: owim@lidl.de

AT Service Österreich
Tel.: 0800 447744

E-Mail: owim@lidl.at

BE Service Belgien
Tél.: 0800 12089

E-Mail: owim@lidl.be















CH Service Schweiz
Tel.: 0800 56 44 33
E-Mail: owim@lidl.ch



List of pictograms used	Page	20
Introduction	Page	21
Intended use	Page	21
Scope of delivery	Page	21
Parts list	Page	21
Technical data	Page	22
General safety instructions	Page	22
First use	Page	26
Operation	Page	26
Setting the cutting width	Page	26
Switching on/off	Page	27
Cutting	Page	27
Troubleshooting	Page	27
Cleaning and maintenance	Page	27
Cleaning (after each use)	Page	28
Full cleaning	Page	28
Storage	Page	29
Disposal	Page	29
Warranty	Page	29
Warranty claim procedure	Page	30
Service	Page	30

List of pictograms used

The following warnings are used in this user manual and on the packaging:

	<p>This symbol means that the operating instructions must be observed before using the product.</p>		<p>Danger – risk of electric shock!</p>
	<p>DANGER! This symbol in combination with the signal word “Danger” marks a high-risk hazard that if not prevented could result in death or serious injury.</p>		<p>Food safe This product has no adverse effect on taste or smell.</p>
	<p>WARNING! This symbol in combination with the signal word “Warning” marks a medium-risk hazard that if not prevented could result in death or serious injury.</p>		<p>Use the product in dry indoor spaces only.</p>
	<p>CAUTION! This symbol in combination with the signal word “Caution” marks a low-risk hazard that if not prevented could result in minor or moderate injury.</p>		<p>Symbol for a Protection Class II product</p>
			<p>Positioning plate loose</p>
			<p>Positioning plate can be removed</p>
	<p>NOTE: This symbol in combination with “Note” provides additional useful information.</p>		<p>CE mark indicates conformity with relevant EU directives applicable for this product.</p>
<p>Hz</p>	<p>Hertz (supply frequency)</p>		<p>The slicing carriage 10, the thumb guard 11, the waste holder 12 are suitable for dishwasher.</p>
<p>W</p>	<p>Watt</p>		<p>Safety information Instructions for use</p>

ELECTRIC MULTI-PURPOSE SLICER

● **Introduction**

We congratulate you on the purchase of your new product. You have chosen a high quality product. The instructions for use are part of the product. They contain important information concerning safety, use and disposal. Before using the product, please familiarise yourself with all of the safety information and instructions for use. Only use the product as described and for the specified applications. If you pass the product on to anyone else, please ensure that you also pass on all the documentation with it. You can download and view this and numerous other manuals at www.lidl-service.com. By scanning the QR code, you will be taken straight to the Lidl service website (www.lidl-service.com) where you can open your instruction manual by entering the article number (IAN) 508368_2507.

● **Intended use**

The product is used for cutting suitable food, for example bread, cheese or sausages. Any use of the product not specified above is prohibited and can result in injuries and/or damage.

The product is designed for household use. The product is not suitable for commercial use.

The manufacturer accepts no liability for damages caused by improper use.

● **Scope of delivery**

After unpacking the product, check if the delivery is complete and if all parts are in good condition. Remove all packing materials before use.

- 1 Electric multi-purpose slicer
- 1 User manual
- 1 Thumb guard
- 1 Slicing carriage
- 1 Waste holder

● **Parts list**

(Fig. A)

- 1 Turning handle
- 2 Scale (Cutting thickness setting)
- 3 Blade lock
- 4 Circular blade
- 5 ① (on/off button)
- 6 Ⓢ (safety button)
- 7 Power cord guide
- 8 Table
- 9 Foot with suction cup
- 10 Slicing carriage
- 11 Thumb guard
- 12 Waste holder
- 13 Positioning plate
- 14 Power cord winder
- 15 Power cord with power plug
- 16 Anti-slip feet

● Technical data

Input voltage: 220-240 V~,
50-60 Hz

Protection class: II/□

Power input: 100 W

Off mode power
consumption: 0.2 W

Dimensions

■ open: 330 x 201 x 271 mm

■ folded: 330 x 201 x 96 mm

Weight: 1.66 kg

Power cord length: 90 cm

Individual cutting

width setting: up to 17 mm

Continuous

operation time: 5 min

i NOTE: The continuous operation time of this product is 5 minutes. The continuous operation time indicates how long you may use the product before overheating and damaging the motor. After the continuous operation time, the product must remain switched off until the motor has completely cooled.



General safety instructions

BEFORE USING THE PRODUCT, PLEASE FAMILIARISE YOURSELF WITH ALL OF THE SAFETY INFORMATION AND INSTRUCTIONS FOR USE! WHEN PASSING THIS PRODUCT ON TO OTHERS, PLEASE ALSO INCLUDE ALL THE DOCUMENTS!

In the case of damage resulting from non-compliance with this user manual the warranty claim becomes invalid! No liability is accepted for consequential damage! In the case of material damage or personal injury caused by incorrect handling or non-compliance with the safety instructions, no liability is accepted!

Children and persons with disabilities

⚠️ WARNING! RISK OF LOSS OF LIFE OR ACCIDENT TO INFANTS AND CHILDREN!

Never leave children unsupervised with the packaging material. The packaging material represents a danger of suffocation.

Children frequently underestimate the dangers.

Always keep children away from the packaging material.

- This product must not be used by children.
- Keep the product and its power cord away from children.
- This product may be used by persons with reduced physical, sensory or mental capacities, or lacking experience and/or knowledge, so long as they are supervised or instructed regarding the safe use of the product and understand the associated risks.
- Never allow children to play with this product.

Electrical safety

- Always hold the power cord by the power plug, do not pull by the power cord itself.
- Do not place furniture or other heavy objects on the power cord and be sure not to bend it, especially at the power plug.
- To avoid damaging the product, do not lay the power cord over hot or sharp places or edges.
- If the power cord is damaged it must be replaced by the manufacturer, service agent or a similarly qualified person, in order to avoid hazards.
- Repairs are required if the product is damaged, liquids or objects have entered the housing, it has been exposed to rain or moisture, or if it is not working properly or has been dropped.
- In the event of smoke, unusual noises or odours, immediately remove the power cord of the product from the power outlet. In these cases, discontinue use of the product and have it inspected by an expert.
- Only allow the manufacturer, service agent or a similarly qualified person to carry out any repairs.

- Never open the housing of the product.
- Stop using the product if the appliance or the accessories (thumb guard, slicing carriage and waste holder) are damaged.

⚠ WARNING! Ensure that:

- no direct sources of heat (e.g. heaters) are affecting the product;
- no direct sunlight or strong artificial light is hitting the product;
- contact with spraying or dripping water and aggressive liquids is avoided;
- the product is not operated near water, the product must most importantly not be submerged in liquid. Do not place objects filled with liquids, e.g. vases or beverages on or next to the product;
- no open fire sources (e.g. burning candles) are on or next to the product;
- no foreign objects have entered the product;
- the product is not exposed to excessive shock or vibration.
- the product is not exposed to extreme temperature

fluctuations, as otherwise condensation can build up and lead to electrical short-circuiting. If the product is exposed to extreme temperature fluctuations, wait (approx. 2 hours) before starting it up, until it has reached room temperature.

Operation

⚠ CAUTION! Risk of injury!

- Only use the accessory components included to operate the product.
- Keep long hair, ties and items of loose clothing away from the area around the rotating blade, where they may get caught.
- Never reach towards the rotating blade with your hands.
- Switch off the product and disconnect it from supply before removing the blade **4** or approaching the moving blade **4**.
- Always disconnect the product from the power outlet when leaving it unattended, before assembly, before disassembly and before cleaning.

- The product is only suitable for cutting firm foods such as bread, sausages or sliceable cheese. Cutting other substances (e.g. wood) or very hard foods (e.g. bones, hard cheese, deep-frozen food) is not permissible.
- The blade is very sharp. Never put your hands near the blade. After switching off the product, the mechanism will continue to move for a short time. Wait for the blade to stop! After cutting, set the cutting width to the **0** position.
- Misuse of the product can result in injuries such as cut wound on the finger or other serious injuries.

⚠ CAUTION! Risk of injury!

- Never guide small pieces of foods towards the circular blade **4** with your bare hands! Always use the waste holder **12** provided. Injuries may otherwise occur.
- This product must be used with the slicing carriage **10** and waste holder **12** in position unless the size and shape of the food being cut does not allow for their use.

- Never operate the product without the circular blade.
- Never try to cut the following items:
 - Packaged or frozen food
 - Ice cubes
 - Food with bones
 - Nuts with shells
 This could damage the product.
- Always remove the power plug from the power outlet after use or when the product is unattended.
- Place the product on a firm, level surface and do not place any objects on the product.

Cleaning

- Always remove the power plug from the power outlet before cleaning the product.
- Never submerge the product in water or hold it under running water to clean it.
- Always disconnect the product from the power outlet before removing the blade.
- Always clean the product and its accessories after use (see "Cleaning and care").

● First use

⚠ DANGER TO LIFE FROM ELECTRIC SHOCK! Do not use the product next to a sink full of water!

- Remove the packaging.
- Clean the product and its accessories (see "Cleaning and care").
- Place the product on a level, clean surface. The product has feet with suction cups **9** and anti-slip feet **16** to secure the stand.
- Fold down the table **8**.
- Unwind the power cord **15**. Guide the power cord **15** through the power cord guide **7**.
- Insert the thumb guard **11** into the slicing carriage **10** firmly (Fig. C).
- Place the slicing carriage **10** vertically onto the table **8** so that the slicing carriage hooks onto the edge of the table.

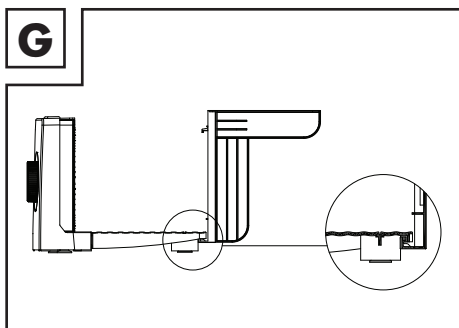

- Place the slicing carriage **10** into the guide grooves of the product from above.

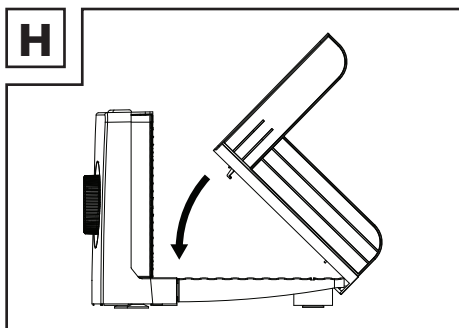

- Slide the slicing carriage **10** to the right until a "click" sounds. The hook under the slicing carriage enters the track on table **8**.

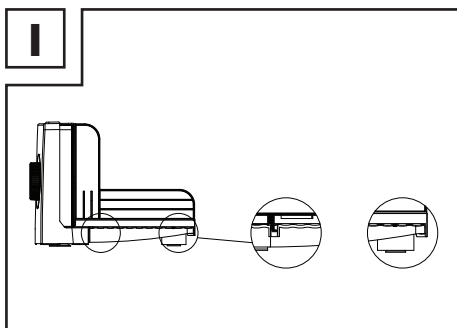

- Place the waste holder **12** on the thumb guard **11**. The rectangle with the pins is facing the circular blade **4**.

● Operation

⚠ CAUTION! Risk of injury!

The circular blade **4** is very sharp. Never put your hands near the circular blade **4**. After switching off the product, the circular blade **4** continues to move for a short time.

- When carrying the food slicer, never hold it in the middle for avoiding touching the blade. Always hold both sides for preventing getting injured.

Off mode:

- The product enters off mode once plugged in without pressing on **1** **5** (on/off button).

● Setting the cutting width





ⓘ NOTE: The maximum cutting width that can be selected on the scale **2** is approx. 17 mm.

- Increasing or decreasing the cutting width - Rotate the turning handle **1**:

Rotation direction	Result
Clockwise	Increase the cutting width
Counter-clockwise	Decrease the cutting width



- Check the cutting width on the scale **2**.
- After cutting: Set the cutting width to the **0** position.

● Switching on/off

- Connect the power plug **15** to a power outlet.
- Press and hold  **6**.
- Press and hold  **5** until the circular blade **4** starts up.
- Hold  **5** during the cutting process.
- Release  **5** to stop the circular blade **4**.

● Cutting



NOTES:

- ① Always press  **6** before pressing  **5** for preventing damaging the switch system.
- ① Always use the slicing carriage **10** and the waste holder **12** when cutting.
- ① Clean the product and the circular blade **4** straight after cutting fatty foods (e.g. meat, sausages, cheese) (see "Cleaning and care").

NOTE:

- ① The maximum length of food can be cut is 21.5 cm.
- Place the food to be cut on the slicing carriage **10**.
- Press the food with the waste holder **12** lightly against the positioning plate **13**.
- Slide the thumb guard from left to right to start cutting.
- Guide the food through the cutting process by lightly pushing the slicing carriage **10** against the rotating circular blade **4**.
- After cutting: Pull the slicing carriage **10** backwards. Repeat the process until the desired number of slices has been cut.

● Troubleshooting

Problem	Cause	Solution
	The power plug 15 is not connected to a power outlet.	Connect the power plug 15 to a power outlet.
The product is not functioning.	 6 is not pressed.	Press and hold  6 . Press and hold  5 until the circular blade 4 starts up.

● Cleaning and maintenance

DANGER! Risk of electric shock!

Before cleaning or maintaining the product: Disconnect the power plug **15** from the power outlet.

DANGER! Risk of electric shock!

Do not immerse the product in water or other liquids. Never hold the product under running water.

CAUTION! Risk of injury!

The circular blade **4** is very sharp. Never hold the circular blade **4** by the cutting surface but instead by the blade lock **3**.

CAUTION! Risk of injury!

The circular blade **4** can fall out of the product if it is not properly installed. Lock the mechanism into place correctly during assembly (blade lock **3** must be horizontal!).

● Cleaning (after each use)

- ① **NOTE:** Do not use any abrasive, aggressive cleaners to clean the product.

Cleaning the circular blade

NOTES:

- ① Clean the circular blade [4] after every use with warm soapy water.
- ① The circular blade [4] is not suitable for dishwasher.
- Fold the slicing carriage [10] up and pull it to the right and out of the joint.

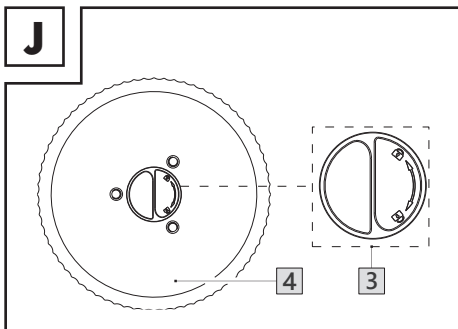

- Turn the blade lock [3] clockwise and align the blade lock [3] vertically. Remove the circular blade [4] (Fig. J).
- After cleaning: Allow the circular blade [4] to dry.

Cleaning the accessories

- Remove the slicing carriage [10] from table [8] by sliding it to the right and lift it upstanding.
- Wipe the accessories with a slightly damp cloth.
- Use a little mild soapy water if needed.
- Wipe the slicing carriage [10], the thumb guard [11], the waste holder [12] with a slightly damp cloth or alternatively wash them in the dishwasher.
- Allow all parts to dry.

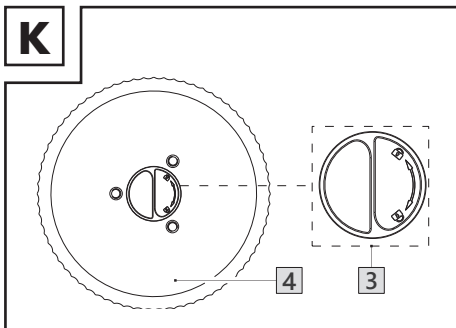

- After cleaning: Reattach the circular blade [4]. Rotate the blade lock [3] in an anti-clockwise direction to reattach the circular blade [4] (Fig. K).

● Full cleaning

- ⚠ **CAUTION! Risk of injury!** The circular blade [4] is very sharp. Do not move the positioning plate [13] near to the circular blade [4] during assembly, disassembly or cleaning.

- ① **NOTE:** The product should be fully cleaned in regular intervals.
- Clean the product and its accessories (see "Cleaning (after each use)").
- Turn the turning handle [1] in an anticlockwise direction past the 0 position.

Cleaning the position plate [13]

- Remove the positioning plate [13] according to Fig. E.
- Wipe the positioning plate [13] with a slightly damp cloth.
- After cleaning: Allow the positioning plate [13] to dry.
- Turn the turning handle [1] past the 0 position.
- Reattach the positioning plate [13] by pressing it in the middle. Turn the turning handle [1] back to the 0 position.
- To check that it is positioned correctly, adjust the cutting width (see "Setting the cutting width").

- If this does not work, remove the positioning plate **13** again and repeat the process (See. Fig. F).

Cleaning the table

- Wipe the table **8** by a damp cloth. Use a little mild soapy water if necessary. Food residues may drop to the track on table. Use small brush to remove the food residues and clean the track.

● Storage

- Before storage: Set the cutting width to the **0** position.
- Wrap the power cord **15** around the power cord winder **14** (Fig. D). Attach the power plug **15** to the power cord winder **14**.
- Only store the product when it is folded together (Fig. B).
- Hold the product at the sides when carrying the product. Do not hold the product at the cavity. Do not touch the circular blade **4** when carrying the product.
- Store the product out of reach of children. There is a risk of injury from the sharp circular blade **4**.
- Store the product in the original packaging when it is not in use.
- Store the product at a dry location.

● Disposal

The packaging is made of environmentally friendly materials, which may be disposed of through your local recycling facilities.



Observe the marking of the packaging materials for waste separation, which are marked with abbreviations (a) and numbers (b) with following meaning: 1-7: plastics/20-22: paper and fibreboard/80-98: composite materials.

Product:



The product incl. accessories, manual and packaging materials are recyclable and are subject to extended producer responsibility. Dispose them separately, following the illustrated Info-tri (sorting information), for better waste treatment.

The Triman logo is valid in France only.



Contact your local refuse disposal authority for more details of how to dispose of your wornout product.



To help protect the environment, please dispose of the product properly when it has reached the end of its useful life and not in the household waste. Information on collection points and their opening hours can be obtained from your local authority.

● Warranty

The product has been manufactured to strict quality guidelines and meticulously examined before delivery. In the event of material or manufacturing defects you have legal rights against the retailer of this product. Your legal rights are not limited in any way by our warranty detailed below.

The warranty for this product is 3 years from the date of purchase. The warranty period begins on the date of purchase. Keep the original sales receipt in a safe location as this document is required as proof of purchase.

Any damage or defects already present at the time of purchase must be reported without delay after unpacking the product.

Should the product show any fault in materials or manufacture within 3 years from the date of purchase, we will repair or replace it – at our choice – free of charge to you. The warranty period is not extended as a result of a claim being granted. This also applies to replaced and repaired parts.

This warranty becomes void if the product has been damaged, or used or maintained improperly.

The warranty covers material or manufacturing defects. This warranty does not cover product parts subject to normal wear and tear, thus considered consumables (e.g. batteries, rechargeable batteries, tubes, cartridges), nor damage to fragile parts, e.g. switches or glass parts.

● Warranty claim procedure

To ensure quick processing of your claim, observe the following instructions:

Make sure to have the original sales receipt and the item number (IAN 508368_2507) available as proof of purchase.

You can find the item number on the rating plate, an engraving on the product, on the front page of the instruction manual (bottom left), or as a sticker on the rear or bottom of the product.

If functional or other defects occur, contact the service department listed below either by telephone or by e-mail.

Once the product has been recorded as defective you can return it free of charge to the service address that will be provided to you. Ensure to enclose the proof of purchase (sales receipt) and a short, written description outlining the details of the defect and when it occurred.

● Service

GB **Service Great Britain**

Tel.: 0800 404 7657

E-Mail: owim@lidl.co.uk

IE **Service Ireland**

Tel.: 1800 101010















E-Mail: owim@lidl.ie



Liste des pictogrammes utilisés	Page	32
Introduction	Page	33
Utilisation conforme aux prescriptions	Page	33
Contenu de l'emballage	Page	33
Liste des éléments	Page	33
Données techniques	Page	34
Instructions de sécurité générales	Page	34
Première utilisation	Page	39
Fonctionnement	Page	40
Régler l'épaisseur de coupe	Page	40
Allumer/éteindre	Page	40
Tranchage	Page	40
Dépannage	Page	41
Nettoyage et entretien	Page	41
Nettoyage (après chaque utilisation)	Page	41
Nettoyage complet	Page	42
Rangement	Page	42
Mise au rebut	Page	43
Garantie	Page	43
Faire valoir sa garantie	Page	44
Service après-vente	Page	45

Liste des pictogrammes utilisés

Les avertissements suivants sont utilisés dans ce mode d'emploi et sur l'emballage :

	Ce symbole signifie que les instructions du mode d'emploi doivent être respectées lors de l'utilisation du produit.		Danger – risque d'électrocution !
	DANGER ! Ce symbole avec la mention « Danger » indique une mise en danger avec un risque élevé de blessures graves ou de mort si la situation dangereuse n'est pas évitée.		Qualité alimentaire Ce produit n'a aucune influence négative sur le goût ou l'odeur des aliments.
	AVERTISSEMENT ! Ce symbole avec la mention « Avertissement » indique une mise en danger avec un risque moyen de blessures graves ou de mort si la situation dangereuse n'est pas évitée.		Utilisez le produit seulement à l'intérieur de locaux secs.
			Courant alternatif/tension alternative
	PRUDENCE ! Ce symbole avec la mention « Prudence » indique une mise en danger avec un risque faible de blessures légères à importantes si la situation dangereuse n'est pas évitée.		Symbole pour un produit de la classe de protection II
			Plaque du dos desserrée
			Plaque du dos peut être retirée
	REMARQUE : Ce symbole avec ce signal important de « Remarque » propose plus d'informations utiles.		Le sigle CE confirme la conformité aux directives de l'UE applicables au produit.
Hz	Hertz (fréquence du secteur)		Le chariot de coupe 10 , le poussoir de coupe 11 et le porte-aliment 12 peuvent être lavés au lave-vaisselle.
W	Watt		Consignes de sécurité Instructions d'utilisation

TRANCHEUSE ÉLECTRIQUE

● Introduction

Nous vous félicitons pour l'achat de votre nouveau produit. Vous avez opté pour un produit de grande qualité. Le mode d'emploi fait partie intégrante de ce produit. Il contient des indications importantes pour la sécurité, l'utilisation et la mise au rebut. Veuillez lire consciencieusement toutes les indications d'utilisation et de sécurité du produit. Ce produit doit uniquement être utilisé conformément aux instructions et dans les domaines d'application spécifiés. Lors d'une cession à tiers, veuillez également remettre tous les documents.

Vous pouvez télécharger et consulter ce manuel ainsi que de nombreux autres sur le site www.lidl-service.com. En scannant le code QR, vous serez directement redirigé vers le site du service Lidl (www.lidl-service.com), où vous pourrez ouvrir votre manuel d'instructions en saisissant le numéro d'article (IAN) 508368_2507.

● Utilisation conforme aux prescriptions

Le produit est destiné à trancher des aliments choisis en conséquence comme par ex. du pain, du fromage ou des saucissons. Toute autre utilisation que celle décrite ci-dessus est proscrite et susceptible d'entraîner des blessures et/ou des dommages au produit.

Le produit est prévu exclusivement pour une utilisation domestique et n'est pas conçu pour un usage commercial.

Le fabricant décline toute responsabilité pour les dommages résultant d'une utilisation inadéquate.

● Contenu de l'emballage

Vérifiez l'exhaustivité du contenu de l'emballage et si toutes les pièces du produit sont en parfait état après l'ouverture. Retirez tous les matériaux d'emballage avant l'utilisation.

- 1 Trancheuse électrique
- 1 Manuel d'utilisation
- 1 Pousoir de coupe
- 1 Chariot de coupe
- 1 Porte-aliment

● Liste des éléments

(III. A)

- 1 Poignée rotative
- 2 Graduation (réglage de l'épaisseur de coupe)
- 3 Blocage de lame
- 4 Lame circulaire
- 5 ① (bouton marche/arrêt)
- 6 Ⓢ (bouton de sécurité)
- 7 Passe-câble
- 8 Table
- 9 Pied avec ventouse
- 10 Chariot de coupe
- 11 Pousoir de coupe
- 12 Porte-aliment
- 13 Plaque du dos
- 14 Enrouleur de câble
- 15 Cordon d'alimentation avec fiche de secteur
- 16 Pieds antidérapants

● Données techniques

Alimentation en 220-240 V~,
énergie électrique : 50-60 Hz

Classe
de protection : II/□

Consommation
d'énergie : 100 W

Consommation
électrique en mode
arrêt : 0,2 W

Dimensions
■ ouverte : 330 x 201 x 271 mm
■ repliée : 330 x 201 x 96 mm

Poids : 1,66 kg

Longueur du cordon
d'alimentation : 90 cm

Réglage de
l'épaisseur de
coupe : jusqu'à 17 mm

Fonctionnement de
courte durée : 5 min

i REMARQUE : La durée de fonctionnement maximale de ce produit est de 5 minutes. La durée de fonctionnement maximale indique combien de temps le produit peut être utilisé sans que le moteur surchauffe et soit endommagé. Après cette durée de fonctionnement maximale, le produit doit être éteint jusqu'au refroidissement complet du moteur.



Instructions de sécurité générales

AVANT D'UTILISER LE PRODUIT, FAMILIARISEZ-VOUS AVEC TOUTES LES CONSIGNES DE SÉCURITÉ ET LES INSTRUCTIONS CONCERNANT SON UTILISATION ! TRANSMETTEZ TOUS LES DOCUMENTS CONCERNANT LE PRODUIT LORSQUE VOUS LE DONNEZ À UN TIERS !

En cas de dommage résultant du non respect de e manuel d'utilisation, la demande de garantie perd sa validité ! Toute responsabilité est déclinée pour des dommages consécutifs ! Aucune responsabilité n'est assumée en cas de dommages matériels ou de blessures résultant d'une utilisation inappropriée ou du non-respect des consignes de sécurité !

Enfants et personnes atteintes d'un handicap

⚠ AVERTISSEMENT !

DANGER MORTEL ET RISQUE D'ACCIDENT POUR BÉBÉS ET ENFANTS !

Ne laissez jamais des enfants sans surveillance avec des matériaux d'emballage.

Les matériaux d'emballage représentent un risque d'étouffement.

Les enfants sous-estiment fréquemment les dangers en résultant. Maintenez toujours les enfants hors de la portée des matériaux d'emballage.



- Ce produit ne doit pas être utilisé par des enfants.
- Le produit et son cordon d'alimentation doivent être tenus hors de la portée des enfants.

- Ce produit peut être utilisé par des personnes ayant des capacités physiques, sensorielles ou mentales limitées ou ayant une expérience et/ou des connaissances réduites, uniquement si elles sont surveillées ou si elles ont reçu des instructions concernant l'utilisation en toute sécurité du produit et ont compris les risques encourus.
- Les enfants ne doivent pas jouer avec le produit.

Sécurité électrique

- Ne tirez pas sur le cordon d'alimentation pour le débrancher mais tenez toujours la fiche de secteur pour débrancher.
- Ne posez aucun meuble ou tout autre objet lourd sur le cordon d'alimentation et assurez-vous qu'il n'est pas plié, notamment au niveau de la fiche de secteur.
- Pour éviter tout dommage, ne faites pas passer le cordon d'alimentation à des endroits présentant des arêtes vives ou des surfaces chaudes.

- Si le cordon d'alimentation est endommagé, il doit être remplacé soit par le fabricant ou par son service après-vente ou soit par un personnel qualifié afin d'éviter tout danger.
 - Des travaux de réparation sont nécessaires si le produit est endommagé, si du liquide ou des objets ont pénétré à l'intérieur du boîtier, s'il a été exposé à la pluie ou à l'humidité, s'il ne fonctionne plus correctement ou s'il est tombé.
 - Si vous remarquez le développement de fumée, des bruits inhabituels ou un dégagement d'odeurs, débranchez immédiatement la fiche de secteur du produit de la prise de courant. Dans ces cas, le produit ne doit plus être utilisé tant qu'il n'a pas été vérifié par un technicien spécialisé.
 - Faites réaliser toutes les réparations uniquement par le fabricant, son service après-vente ou une personne ayant les mêmes qualifications.
 - N'ouvrez jamais le boîtier du produit.
 - Cessez d'utiliser le produit si l'appareil ou les accessoires (poussoir de coupe, chariot et porte-aliment) sont endommagés.
- ⚠ AVERTISSEMENT !** Veuillez à ce que :
- Aucune source de chaleur directe (p. ex. chauffages) n'agisse sur le produit ;
 - Aucun ensoleillement direct ou éclairage artificiel puissant reflète sur le produit ;
 - Le contact avec des projections d'eau ou des gouttes et avec des liquides agressifs soit évité ;
 - Le produit ne fonctionne pas à proximité d'écoulement d'eau, prière de noter que le produit ne doit jamais être immergé. Ne placez aucun objet rempli de liquide par ex. vases ou boissons sur ou à côté du produit ;
 - Aucun objet qui produit une flamme (par ex. bougies allumées) ne soit sur ou à côté du produit ;
 - Aucun corps étranger ne pénètre dans le produit ;

- Le produit ne soit pas exposé à des chocs et vibrations importants.
- Le produit ne soit pas exposé à de fortes variations de température, ceci afin d'éviter que l'humidité de l'air ne condense et provoque un court-circuit. Si le produit a cependant été exposé à de fortes variations de température, attendez (env. 2 heures) avant de le remettre en marche qu'il se soit adapté à la température ambiante.
- Ne saisissez jamais la lame circulaire en rotation avec les mains.
- Éteignez le produit et débranchez-le du réseau électrique avant de vous approcher de la lame circulaire  ou de retirer la lame circulaire .
- Le produit doit toujours être débranché du réseau électrique lorsqu'il n'est pas surveillé, avant son assemblage, son démontage et avant chaque nettoyage.

Fonctionnement

PRUDENCE ! Risque de blessures !

- Utilisez uniquement les accessoires inclus dans le contenu de l'emballage pour le fonctionnement du produit.
- Assurez-vous absolument que, pendant le fonctionnement, les cheveux longs, cravates ou vêtements amples ne puissent pas se coincer dans la lame circulaire en rotation du produit.
- L'appareil est uniquement conçu pour trancher des aliments compacts, comme par ex. le pain, la charcuterie type saucisson ou le fromage. La coupe d'autres substances (par ex. bois) ou d'aliments très durs (os, fromage dur, produits surgelés) est interdite.

- La lame circulaire est particulièrement tranchante. Ne placez jamais vos mains à proximité de la lame circulaire. Après l'arrêt, le moteur fonctionne encore durant une courte durée. Attendez que la lame circulaire s'immobilise complètement ! Après le tranchage des aliments, réglez l'épaisseur de coupe sur la position **0**.
 - Une mauvaise utilisation du produit peut entraîner des blessures telles que des coupures de doigts ou d'autres blessures graves.
- ⚠ PRUDENCE ! Risque de blessures !**
- Ne tranchez jamais de petits morceaux d'aliments près de la lame circulaire **4** avec vos mains nues ! Utilisez, à chaque fois, le port-aliment **12** inclus.
- Ce produit doit être utilisé avec le chariot de coupe **10** et le porte-aliment **12** bien positionnés, sauf si la taille et la forme de l'aliment à couper ne permettent pas leur utilisation.
 - Il est d'interdit d'utiliser le produit sans sa lame circulaire.
 - N'essayez jamais de couper les produits suivants :
 - Aliments emballés ou surgelés
 - Glaçons
 - Aliments avec os ou gros noyaux
 - Noix avec coques
 Le produit pourrait être endommagé.
 - Débranchez toujours la fiche de secteur de la prise de courant après l'utilisation ou lorsque le produit est laissé sans surveillance.
 - Placez le produit sur une surface solide et plane et ne positionnez aucun objet sur le produit.

Nettoyage et rangement

- Avant de nettoyer le produit, débranchez toujours la fiche de secteur de la prise de courant.
- Lors du nettoyage, le produit ne doit jamais être immergé dans l'eau ou maintenu sous l'eau courante.
- Débranchez toujours le produit du réseau électrique avant de retirer la lame circulaire.
- Nettoyez toujours le produit et ses accessoires après utilisation (voir « Nettoyage et entretien »).

● Première utilisation

⚠ RISQUE D'ÉLECTROCUTION POUVANT ENTRAÎNER LA MORT !

N'utilisez pas le produit à proximité d'un évier rempli d'eau !

- Retirez les matériaux d'emballage.
- Nettoyez l'appareil et ses accessoires (voir « Nettoyage et entretien »).
- Positionnez le produit sur une surface plane et propre. Le produit a des pieds réglables avec des ventouses **9** et des pieds antidérapants **16** pour assurer un placement sûr.
- Dépliez la table **8** vers le bas.
- Déroulez le cordon d'alimentation **15**. Faites passer le cordon d'alimentation **15** dans le passe-câble **7**.
- Insérez le poussoir de coupe **11** dans le chariot de coupe **10** (Fig. C).
- Placez le chariot de coupe **10** verticalement sur la table **8** du haut de manière à ce que le chariot de coupe s'enclenche au bord de la table.

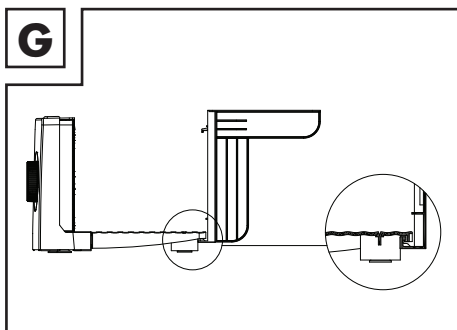

- Placez le chariot de coupe **10** par le haut dans les rainures de guidage du produit.

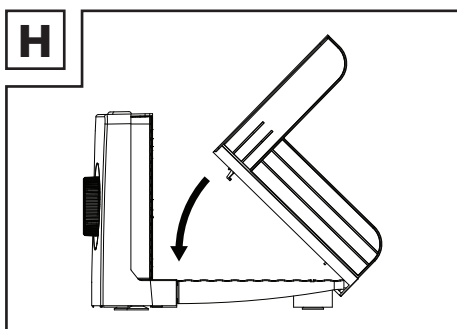

- Faites glisser le chariot de coupe **10** vers la droite jusqu'à ce qu'un « clic » se fasse entendre. Le crochet situé sous le chariot de tranchage entre dans le rail de la table **8**.

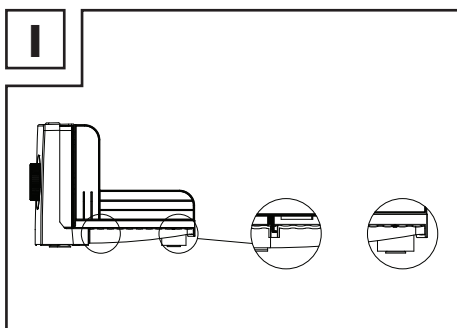

- Placez le porte-aliment **12** sur le poussoir de coupe **11**. Le rectangle pousse-talon doit être face à la lame circulaire **4**.

● **Fonctionnement**

⚠ **PRUDENCE ! Risque de blessures !**

La lame circulaire [4] est particulièrement tranchante. Ne placez jamais vos mains à proximité de la lame circulaire [4]. Après l'arrêt, la lame circulaire [4] continue de fonctionner encore un court instant.

- Lorsque vous transportez la trancheuse électrique, ne la portez par la partie centrale pour éviter de toucher la lame. Portez-la toujours des deux côtés pour éviter de vous blesser.

Mode arrêt :

- Le produit passe en mode arrêt une fois branché sans appuyer [1] [5] (bouton marche/arrêt).

● **Régler l'épaisseur de coupe**

① **REMARQUE :** L'épaisseur maximale de coupe, qui peut être réglée sur la graduation [2], est d'environ 17 mm.

- Augmenter ou diminuer l'épaisseur de coupe - tourner la poignée rotative [1] :

Sens de rotation	Résultat
Dans le sens des aiguilles d'une montre	Augmenter l'épaisseur de coupe
Dans le sens inverse des aiguilles d'une montre	Diminuer l'épaisseur de coupe

- Vérifiez l'épaisseur de la coupe sur la graduation [2].
- Après le tranchage : Réglez l'épaisseur de coupe sur la position 0.

● **Allumer/éteindre**

- Branchez la fiche de secteur [15] sur une prise de courant.
- Maintenez [6] enfoncé.
- Maintenez [1] [5] enfoncé, jusqu'à ce que la lame circulaire [4] démarre.
- Maintenez toujours [1] [5] enfoncé durant le tranchage.
- Afin d'arrêt la lame circulaire [4], relâchez [1] [5].

● **Tranchage**





REMARQUES :

- ① Appuyez toujours sur [6] avant d'appuyer sur [1] [5] pour éviter d'endommager le système de commutation.
- ① Lors du tranchage, utilisez toujours le chariot de coupe [10] et le porte-aliment [12].
- ① Immédiatement après avoir tranché des aliments gras (par ex. des produits à base de viande, du saucisson et du fromage), nettoyez le produit et la lame circulaire [4] (voir « Nettoyage et entretien »).

REMARQUE :

- ① La longueur maximale des aliments pouvant être coupés est de 21,5 cm.
- Placez les aliments à trancher sur le chariot de coupe [10].
- Appuyez sur les aliments avec le porte-aliment [12] en exerçant une légère pression contre la plaque du dos [13].
- Faites glisser le poussoir de coupe de gauche à droite pour commencer à couper.
- Réalisez le tranchage en poussant doucement le chariot de coupe [10] contre la lame circulaire [4] en rotation.
- Après le tranchage : Tirez le chariot de coupe [10] vers l'arrière. Répétez l'opération jusqu'à ce que vous ayez coupé le nombre de tranches souhaité.

● Dépannage

Problème	Cause	Solution
	La fiche de secteur [15] n'est pas branchée sur une prise de courant.	Branchez la fiche de secteur [15] sur une prise de courant.
Le produit ne fonctionne pas.	Appuyez et maintenez  [6] enfoncé. Appuyez et maintenez  [5] enfoncé, jusqu'à ce que la lame circulaire [4] démarre.	Appuyez et maintenez  [6] enfoncé. Appuyez et maintenez  [5] enfoncé, jusqu'à ce que la lame circulaire [4] démarre.
	 [6] n'a pas été enfoncé.	

● Nettoyage et entretien

⚠ DANGER ! Risque d'électrocution !
Avant de nettoyer le produit, débranchez la fiche de secteur [15] de la prise de courant.

⚠ DANGER ! Risque d'électrocution !
Ne plongez pas le produit dans de l'eau ou tout autre liquide. Ne maintenez jamais le produit sous l'eau courante.

⚠ PRUDENCE ! Risque de blessures !
La lame circulaire [4] est particulièrement tranchante. Ne saisissez pas la lame circulaire [4] par sa surface de coupe, mais uniquement par le blocage de lame [3].

⚠ PRUDENCE ! Risque de blessures !
La lame circulaire [4] peut tomber du produit si elle n'est pas correctement fixée. Enclenchez correctement le mécanisme lors du montage (le blocage de la lame [3] doit être à l'horizontale !).

● Nettoyage (après chaque utilisation)

ⓘ REMARQUE : N'utilisez pas de produits de nettoyage corrosifs ou récurants pour nettoyer le produit.

Nettoyer la lame circulaire

REMARQUES :

- ⓘ** Après chaque utilisation, nettoyez la lame circulaire [4] à l'eau chaude savonneuse.
- ⓘ** La lame circulaire [4] ne va pas au lave vaisselle.
- Repliez le chariot de coupe [10] et tirez-le vers la droite hors de la charnière.

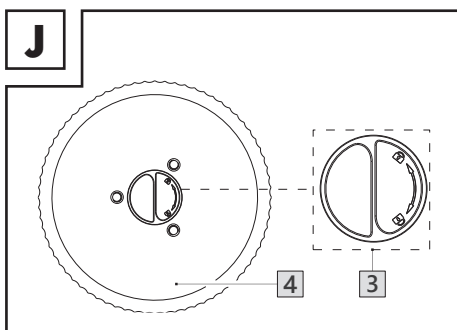

- Tournez le blocage de lame [3] dans le sens des aiguilles d'une montre et positionnez le blocage de lame [3] à la verticale. Enlevez la lame circulaire [4] (ill. J).
- Après le nettoyage : Laissez la lame circulaire [4] sécher.

Nettoyer les accessoires

- Retirez le chariot de coupe [10] de la table [8] en le faisant glisser vers la droite et en le soulevant.
- Nettoyez les accessoires avec un torchon légèrement humide.
- Si nécessaire, utilisez un peu d'eau avec un liquide vaisselle doux.
- Essuyez le chariot de coupe [10], le poussoir de coupe [11] et le porte-aliment [12] avec un chiffon légèrement humidifié ou bien passez-les au lave-vaisselle.

- Laissez sécher le produit et tous les accessoires.

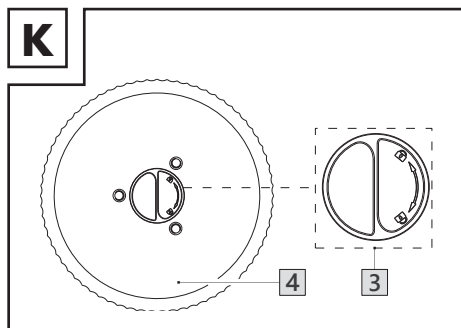

- Après le nettoyage : Remettez la lame circulaire [4] en place. Tournez le blocage de lame [3] dans le sens inverse des aiguilles d'une montre afin de fixer la lame circulaire [4] (ill. K).

● Nettoyage complet

⚠ PRUDENCE ! Risque de blessures !

La lame circulaire [4] est particulièrement tranchante. Ne vous approchez pas de la lame circulaire [4] lors des montage, démontage et nettoyage de la plaque du dos [13].

- ① **REMARQUE :** Le produit doit être entièrement nettoyé à intervalles réguliers.
- Nettoyez le produit et ses accessoires (voir « Nettoyage (après chaque utilisation) »).
- Tournez la poignée rotative [1] dans le sens inverse des aiguilles d'une montre au-delà de la position 0.

Nettoyage de la plaque du dos [13]

- Retirez la plaque du dos [13] comme sur la Fig. E.
- Nettoyez la plaque du dos [13] avec un torchon légèrement humidifié.
- Après le nettoyage : Laissez la plaque du dos [13] sécher.
- Tournez la poignée rotative [1] au-delà de la position 0.

- Remettez la plaque du dos [13] en appuyant au centre bien droit. Tournez la poignée rotative [1] sur la position 0.
- Vérifier le bon positionnement : Ajustez la largeur de coupe (voir « Régler l'épaisseur de coupe »).
- Si cela ne fonctionne pas, retirez à nouveau la plaque du dos [13] et répétez le processus (Voir Fig. F).

Nettoyage de la table

- Essuyez la table [8] avec un chiffon humide. Utilisez un peu d'eau savonneuse le cas échéant. Des résidus d'aliments sont susceptibles de tomber sur le rail sur la table. Utilisez une petite brosse pour retirer les résidus et nettoyer le rail.

● Rangement

- Avant le rangement : Réglez l'épaisseur de coupe sur la position 0.
- Enroulez le cordon d'alimentation [15] dans l'enrouleur de câble [14] (ill. D). Fixez la fiche de secteur [15] à l'enrouleur de câble [14].
- Ne rangez le produit que lorsqu'il est plié (ill. B).
- Lorsque vous portez le produit, tenez-le par les côtés. Ne tenez pas le produit par le creux. Lorsque vous transportez le produit, ne touchez pas la lame circulaire [4].
- Conservez le produit hors de la portée des enfants. La lame circulaire [4] particulièrement tranchante représente un risque de blessures.
- Rangez le produit dans son emballage d'origine lorsqu'il n'est pas utilisé.
- Conservez le produit dans un endroit sec.

● Mise au rebut

L'emballage se compose de matières recyclables pouvant être mises au rebut dans les déchetteries locales.



Veillez respecter l'identification des matériaux d'emballage pour le tri sélectif, ils sont identifiés avec des abréviations (a) et des chiffres (b) ayant la signification suivante : 1-7 : plastiques / 20-22 : papiers et cartons / 80-98 : matériaux composite.

Produit :



Le produit ainsi que les accessoires et les matériaux d'emballage sont recyclables et relèvent de la responsabilité élargie du producteur.

Éliminez-les séparément, en suivant l'Infotri illustrée, dans l'intérêt d'un meilleur traitement des déchets.

Le logo Triman n'est valable qu'en France.



Votre mairie ou votre municipalité vous renseigneront sur les possibilités de mise au rebut des produits usagés.



Afin de contribuer à la protection de l'environnement, veuillez ne pas jeter votre produit usagé dans les ordures ménagères, mais éliminez-le de manière appropriée. Pour obtenir des renseignements concernant les points de collecte et leurs horaires d'ouverture, vous pouvez contacter votre municipalité.

● Garantie

Article L217-16 du Code de la consommation

Lorsque l'acheteur demande au vendeur, pendant le cours de la garantie commerciale qui lui a été consentie lors de l'acquisition ou de la réparation d'un bien meuble, une remise en état couverte par la garantie, toute période d'immobilisation d'au moins sept jours vient s'ajouter à la durée de la garantie qui restait à courir. Cette période court à compter de la demande d'intervention de l'acheteur ou de la mise à disposition pour réparation du bien en cause, si cette mise à disposition est postérieure à la demande d'intervention.

Indépendamment de la garantie commerciale souscrite, le vendeur reste tenu des défauts de conformité du bien et des vices rédhibitoires dans les conditions prévues aux articles L217-4 à L217-13 du Code de la consommation et aux articles 1641 à 1648 et 2232 du Code Civil.

Article L217-4 du Code de la consommation

Le vendeur livre un bien conforme au contrat et répond des défauts de conformité existant lors de la délivrance.

Il répond également des défauts de conformité résultant de l'emballage, des instructions de montage ou de l'installation lorsque celle-ci a été mise à sa charge par le contrat ou a été réalisée sous sa responsabilité.

Article L217-5 du Code de la consommation

Le bien est conforme au contrat :

1° S'il est propre à l'usage habituellement attendu d'un bien semblable et, le cas échéant :

- s'il correspond à la description donnée par le vendeur et possède les qualités que celui-ci a présentées à l'acheteur sous forme d'échantillon ou de modèle ;

- s'il présente les qualités qu'un acheteur peut légitimement attendre eu égard aux déclarations publiques faites par le vendeur, par le producteur ou par son représentant, notamment dans la publicité ou l'étiquetage ;
- 2° Ou s'il présente les caractéristiques définies d'un commun accord par les parties ou être propre à tout usage spécial recherché par l'acheteur, porté à la connaissance du vendeur et que ce dernier a accepté.

Article L217-12 du Code de la consommation

L'action résultant du défaut de conformité se prescrit par deux ans à compter de la délivrance du bien.

Article 1641 du Code civil

Le vendeur est tenu de la garantie à raison des défauts cachés de la chose vendue qui la rendent impropre à l'usage auquel on la destine, ou qui diminuent tellement cet usage que l'acheteur ne l'aurait pas acquise, ou n'en aurait donné qu'un moindre prix, s'il les avait connus.

Article 1648 1er alinéa du Code civil

L'action résultant des vices rédhibitoires doit être intentée par l'acquéreur dans un délai de deux ans à compter de la découverte du vice.

Les pièces détachées indispensables à l'utilisation du produit sont disponibles pendant la durée de la garantie du produit.

Le produit a été fabriqué selon des critères de qualité stricts, et contrôlé consciencieusement avant sa livraison. En cas de défaut de matériau ou de fabrication, vous avez des droits légaux vis-à-vis du vendeur du produit. Vos droits légaux ne sont en aucun cas limités par notre garantie mentionnée ci-dessous.

La garantie de ce produit est de 3 ans à partir de la date d'achat. La période de garantie commence à la date d'achat. Conservez l'original de la preuve d'achat dans un endroit sûr car ce document est nécessaire pour prouver l'achat.

Tout dommage ou défaut déjà présent au moment de l'achat doit être signalé immédiatement après le déballage du produit.

Si le produit présente un défaut de matériau ou de fabrication dans les 3 ans qui suivent la date d'achat, nous le réparerons ou le remplacerons - à notre choix - gratuitement pour vous. La période de garantie n'est pas prolongée par une demande de garantie acceptée. Cette mesure s'applique également pour les pièces remplacées et réparées.

Cette garantie est annulée si le produit a été endommagé ou utilisé ou entretenu de manière incorrecte.

La garantie couvre les défauts de matériels et de fabrication. Cette garantie ne couvre pas les pièces du produit soumises à une usure normale, et qui sont donc considérées comme des pièces d'usure (par exemple les piles, les piles rechargeables, tuyaux, les cartouches d'encre), ni les dommages aux pièces fragiles, par exemple les interrupteurs ou les pièces en verre.

● Faire valoir sa garantie

Pour garantir la rapidité d'exécution de la procédure de garantie, veuillez respecter les indications suivantes :

Veuillez conserver le ticket de caisse et la référence du produit (IAN 508368_2507) à titre de preuve d'achat pour toute demande.

Le numéro de référence de l'article est indiqué sur la plaque d'identification, gravé sur la page de titre de votre manuel (en bas à gauche) ou sur un autocollant apposé sur la face arrière ou inférieure du produit.

En cas de dysfonctionnement du produit, ou de tout autre défaut, contactez en premier lieu le service après-vente par téléphone ou par e-mail aux coordonnées indiquées ci-dessous.

Vous pouvez alors envoyer franco de port tout produit considéré comme défectueux au service clientèle indiqué, accompagné de la preuve d'achat (ticket de caisse) et d'une description écrite du défaut avec mention de sa date d'apparition.

● **Service après-vente**

(FR) Service après-vente France

Tél.: 0800 919 270

E-Mail: owim@lidl.fr

(BE) Service après-vente Belgique

Tél.: 0800 12089



















E-Mail: owim@lidl.be



Lijst met gebruikte pictogrammen	Pagina	47
Inleiding	Pagina	48
Beoogd gebruik	Pagina	48
Leveringsomvang	Pagina	48
Onderdelenlijst	Pagina	48
Technische gegevens	Pagina	49
Algemene veiligheidsinstructies	Pagina	49
Eerste gebruik	Pagina	54
Bediening	Pagina	54
Snijdikte instellen	Pagina	54
In-/uitschakelen	Pagina	55
Snijden	Pagina	55
Probleemoplossing	Pagina	55
Reiniging en onderhoud`	Pagina	55
Reiniging (na ieder gebruik)	Pagina	56
Volledige reiniging	Pagina	56
Opbergen	Pagina	57
Afvoer	Pagina	57
Garantie	Pagina	57
Afwikkeling in geval van garantie	Pagina	58
Service	Pagina	58

Lijst met gebruikte pictogrammen

In deze gebruiksaanwijzing en op de verpakking worden de volgende waarschuwingen gebruikt:

	<p>Dit symbool betekent dat de gebruiksaanwijzing moet worden nageleefd voordat het product in gebruik wordt genomen.</p>		<p>Gevaar – Kans op elektrische schokken!</p>
	<p>GEVAAR! Dit symbool met de aanduiding “Gevaar” duidt op een groot risico op gevaar dat, indien niet vermeden, zware verwondingen of de dood tot gevolg heeft.</p>		<p>Geschikt voor levensmiddelen Dit product heeft geen negatief effect op smaak of geur van levensmiddelen.</p>
	<p>WAARSCHUWING! Dit symbool met de aanduiding “Waarschuwing” betekent een middelmatig risico op gevaar dat, indien niet vermeden, zware verwondingen of de dood tot gevolg kan hebben.</p>		<p>Gebruik het product alleen in droge binnenruimtes.</p>
	<p>VOORZICHTIG! Dit symbool met de aanduiding “Voorzichtig” duidt op een klein risico op gevaar dat, indien niet vermeden, kan leiden tot kleine of middelgrote verwondingen.</p>		<p>Wisselstroom/-spanning</p>
	<p>TIP: Dit symbool met de aanduiding “Tip” duidt op verdere nuttige informatie.</p>		<p>Symbool voor een product uit beschermingsklasse II</p>
			<p>Instelplaat losgemaakt</p>
			<p>Instelplaat kan worden verwijderd</p>
			<p>Het CE-teken bevestigt dat het product voldoet aan de betreffende EU-richtlijnen.</p>
<p>Hz</p>	<p>Hertz (netfrequentie)</p>		<p>De snijgoedslede 10, de duimbeschermer 11 en de restenhouder 12 zijn vaatwasmachinebestendig.</p>
<p>W</p>	<p>Watt</p>		<p>Veiligheidsinformatie Gebruiksaanwijzing</p>

ELEKTRISCHE SNIJMACHINE

● **Inleiding**

Hartelijk gefeliciteerd met de aankoop van uw nieuwe product. U heeft voor een hoogwaardig product gekozen. De gebruiksaanwijzing is een deel van het product. Deze bevat belangrijke aanwijzingen voor veiligheid, gebruik en verwijdering. Maakt U zich voor de ingebruikname van het product met alle bedienings- en veiligheidsvoorschriften vertrouwd. Gebruik het product alleen zoals beschreven en voor de aangegeven toepassingsgebieden. Overhandig alle documenten bij doorgifte van het product aan derden.

Je kunt deze en vele andere handleidingen downloaden en bekijken op www.lidl-service.com. Door de QR-code te scannen, kom je meteen op de Lidl service website (www.lidl-service.com) waar je jouw gebruiksaanwijzing kunt openen door het artikelnummer (IAN) 508368_2507 in te voeren.

● **Beoogd gebruik**

Het product wordt gebruikt voor het snijden van daarvoor geschikte levensmiddelen zoals brood, kaas of worst. Een ander gebruik dan bovenbeschreven is niet toegestaan en kan leiden tot verwondingen en/of schade aan het product.

Het product is uitsluitend bestemd voor gebruik in privéhuishoudens en niet voor commerciële doeleinden.

De fabrikant aanvaardt geen aansprakelijkheid voor schade als gevolg van ondeskundig gebruik.

● **Leveringsomvang**

Controleer na het uitpakken van het product of de levering volledig is en alle onderdelen in goede staat verkeren. Verwijder vóór gebruik al het verpakkingsmateriaal.

- 1 Elektrische snijmachine
- 1 Gebruikershandleiding
- 1 Duimbeschermer
- 1 Snijgoedslede
- 1 Restenhouder

● **Onderdelenlijst**

(Afb. A)

- 1 Draaigreep
- 2 Schaal (snijdikte instellen)
- 3 Mespal
- 4 Cirkelmes
- 5 ① (aan/uit-toets)
- 6 Ⓞ (veiligheidstoets)
- 7 Kabeldoorvoer
- 8 Tableau
- 9 Verstelbaar voetje met zuignap
- 10 Snijgoedslede
- 11 Duimbeschermer
- 12 Restenhouder
- 13 Instelplaat
- 14 Kabelhaspel
- 15 Aansluitsnoer met netstekker
- 16 Anti-slipvoetjes

● Technische gegevens

Stroomvoorziening: 220-240 V~,
50-60 Hz

Beschermingsklasse: II/□

Energieverbruik: 100 W

Stroomverbruik in
Uit-stand: 0,2 W

Afmetingen

■ geopend: 330 x 201 x 271 mm

■ samengeklapt: 330 x 201 x 96 mm

Gewicht: 1,66 kg

Lengte van het
aansluitsnoer: 90 cm

Snijdikte-instelling: tot 17 mm

Minimale werktijd: 5 min

- ❗ **TIP:** Voor kortstondig gebruik mag het product 5 minuten gebruikt worden. Deze gebruiksduur geeft aan hoe lang het product gebruikt kan worden zonder dat de motor oververhit raakt en beschadigd wordt. Na afloop van de kortstondige gebruiksduur moet het product net zo lang uitgeschakeld blijven totdat de motor volledig is afgekoeld.



Algemene veiligheidsinstructies

MAAK U VÓÓR HET GEBRUIK VAN HET PRODUCT VERTROUWD MET ALLE VEILIGHEIDSTIPS EN GEBRUIKSAANWIJZINGEN! ALS U DIT PRODUCT AAN IEMAND ANDERS DOORGEEFT, GEEF DAN OOK ALLE DOCUMENTATIE MEE!

De garantieclaim wordt ongeldig in geval van schade door het niet naleven van deze gebruikershandleiding! Wij aanvaarden geen aansprakelijkheid voor gevolgschade! Er wordt geen aansprakelijkheid aanvaard voor materiële schade of persoonlijk letsel, die ontstaat als gevolg van ondeskundig gebruik of het niet opvolgen van de veiligheidsaanwijzingen!

Kinderen en personen met beperkingen

⚠ WAARSCHUWING! LEVENSGEVAAR EN KANS OP ONGEVALLLEN VOOR PEUTERS EN KINDEREN!

Laat kinderen nooit zonder toezicht achter met het verpakkingsmateriaal. Het verpakkingsmateriaal vormt een verstikkingsgevaar.

Kinderen onderschatten vaak de daaraan verbonden gevaren. Houd kinderen altijd uit de buurt van verpakkingsmateriaal.

- Dit product mag niet door kinderen worden gebruikt.
- Het product en het aansluit-snoer moeten uit de buurt worden gehouden van kinderen.
- Dit product mag alleen door personen met verminderde fysieke, sensorische of geestelijke vermogens of gebrek aan ervaring en/of kennis gebruikt worden als ze onder supervisie staan of geïnstrueerd zijn wat betreft veilig gebruik van het product en begrepen hebben welke gevaren uit dat gebruik voortvloeien.

- Kinderen mogen niet met het product spelen.

Elektrische veiligheid

- Trek het aansluitsnoer altijd aan de netstekker uit het stopcontact en niet aan het aansluitsnoer zelf.
- Zet geen meubels of andere zware voorwerpen op het aansluitsnoer en let erop dat het snoer niet geknikt wordt, in het bijzonder niet bij de netstekker.
- Leg het aansluitsnoer om beschadigingen te vermijden niet op hete plaatsen of over scherpe plaatsen en kanten.
- Als het aansluitsnoer is beschadigd, moet dit, om gevaar te voorkomen, worden vervangen door de fabrikant, zijn klantenservice of een vergelijkbaar gekwalificeerd persoon.
- Reparaties zijn vereist als het product beschadigd is, vloeistoffen of voorwerpen in het binnenste van de behuizing terecht zijn gekomen, het in de regen heeft gestaan of aan vocht blootgesteld is geweest of als het niet goed werkt of gevallen is.

- Als er sprake is van rookontwikkeling of als u ongewone geluiden of geuren vaststelt, trek dan direct de netstekker van het product uit het stopcontact. In dergelijke gevallen mag het product niet langer gebruikt worden totdat het door een vakman is gecontroleerd.
- Laat alle reparaties alleen door de fabrikant, zijn klantendienst of door een vergelijkbaar gekwalificeerd persoon uitvoeren.
- Open de behuizing van het product nooit.
- Stop met het gebruik van het product als het apparaat of de accessoires (duimbeschermer, snijgoedslede en resthouder) beschadigd zijn.

⚠ WAARSCHUWING! Let erop dat:

- Er geen directe warmtebronnen (bijv. de verwarming) op het product inwerken;
- Het product niet in direct zonlicht of sterk kunstlicht staat;
- Contact met spatwater, waterdruppels en agressieve vloeistoffen vermeden wordt;

- Het product niet in de nabijheid van water wordt gebruikt: in het bijzonder mag het product nooit in water ondergedompeld worden. Plaats geen met vloeistof gevulde voorwerpen zoals vazen en open drankcontainers op of in de nabijheid van het product;
- Zet geen objecten met open vlammen (bijv. brandende kaarsen) op of in de nabijheid van het product;
- Er geen vreemde voorwerpen in het product binnendringen;
- Het product niet aan te heftige trillingen en vibraties wordt blootgesteld.
- Het product niet wordt blootgesteld aan sterke temperatuurschommelingen omdat anders vocht uit de lucht kan condenseren en tot kortsluiting kan leiden. Is het product toch aan sterke temperatuurschommelingen blootgesteld geweest, wacht dan met ingebruikname (ca. 2 uur) totdat het product de omgevingstemperatuur heeft aangenomen.

Bediening

⚠ VOORZICHTIG!

Verwondingsgevaar!

- Gebruik alleen de meegeleverde accessoires.
- Let er goed op dat als u het product gebruikt, er geen lange haren, dassen of wijde kledingsstukken in het draaiende cirkelmes van het product terecht komen en daar vast komen te zitten.
- Grijp nooit met uw handen in het draaiende cirkelmes.
- Schakel het product uit en koppel het los van het elektriciteitsnet voordat u het cirkelmes **4** verwijdert of in de buurt komt van het draaiende cirkelmes **4**.
- Het product moet steeds van het elektriciteitsnet zijn losgekoppeld als het niet onder toezicht staat evenals voor de montage, demontage en voor iedere reiniging.

- Het product is alleen geschikt voor het snijden van snijvaste levensmiddelen zoals brood, worst of snijkaas. Andere stoffen zoals (bijv. hout) of zeer harde levensmiddelen (botten, harde kaas, diepgevroren levensmiddelen) mogen niet gesneden worden.
- Het cirkelmes is uiterst scherp. Houd uw hand uit de buurt van het cirkelmes. Na het uitschakelen loopt de motor nog even door. Wacht tot het cirkelmes tot stilstand is gekomen! Zet na het snijden de snijdikteregelaar op stand **0**.
- Onjuist gebruik van het product kan leiden tot verwondingen zoals snijwonden aan de vingers of andere zware verwondingen.

⚠ VOORZICHTIG!

Verwondingsgevaar!

Houd nooit met blote handen kleine overgebleven stukje van levensmiddelen tegen het cirkelmes **4**! Gebruik altijd de meegeleverde restenhouder **12**.

- Dit product moet met de snijgoedslede **10** en restenhouder **12** gebruikt worden tenzij grootte en vorm van de te snijden levensmiddelen dit verhinderen.
- Gebruik het product nooit zonder het cirkelmes.
- Probeer nooit de volgende levensmiddelen te snijden:
 - Verpakte of bevroren levensmiddelen
 - Ijsklontjes
 - Levensmiddelen met botten of grote pitten
 - Noten in hun dop
 Het product kan daardoor beschadigd worden.
- Zorg ervoor dat na gebruik of als het product niet onder toezicht staat, de netstekker uit het stopcontact is getrokken.
- Plaats het product op een stevige, vlakke ondergrond en zet geen voorwerpen op het product.

Reinigen en opbergen

- Trek de netstekker altijd uit het stopcontact voordat u het product gaat reinigen.
- Om het te reinigen mag het product nooit in water ondergedompeld of onder stromend water gehouden worden.
- Koppel het product iedere keer dat u het cirkelmes verwijdert, los van het elektriciteitsnet.
- Reinig het product en de accessoires altijd na gebruik (zie 'Reiniging en onderhoud').

● Eerste gebruik

⚠ LEVENSGEVAAR DOOR ELEKTRISCHE SCHOKKEN! Gebruik het product niet naast een met water gevulde gootsteen!

- Verwijder het verpakkingsmateriaal.
- Reinig het product en alle accessoires (zie "Reiniging en onderhoud").
- Plaats het product op een schone, vlakke ondergrond. Het product heeft verstelbare voetjes met zuignapjes **9** en anti-slipvoetjes **16** om te zorgen voor een veilige plaatsing.
- Klap het tableau **8** omlaag.
- Wikkel het aansluitsnoer **15** af. Trek het aansluitsnoer **15** door de kabeldoorvoer **7**.
- Bevestig de duimbeschermer **11** stevig op de snijgoedslede **10** (afb. C).
- Plaats de snijgoedslede **10** van boven loodrecht op het tableau **8** en wel zo dat de snijgoedslede inhaakt aan de kant van het tableau.

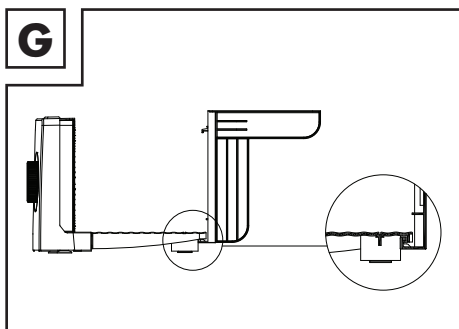

- Plaats de snijgoedslede **10** van boven in de geleidegroeven van het product.

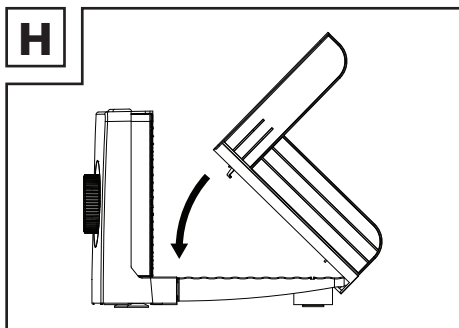

- Schuif de snijgoedslede **10** naar rechts totdat er een 'klik' wordt gehoord. De haak onder de snijgoedslede gaat de gleuf op de tableau **8** in.

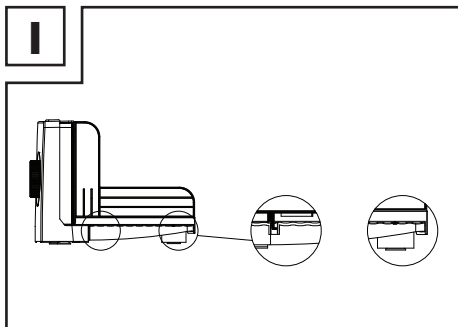

- Plaats de resthouder **12** op de duimbeschermer **11**. De rechthoek met de pinnen is naar het cirkelmes **4** gericht.

● Bediening

⚠ VOORZICHTIG! Verwondingsgevaar!

- Het cirkelmes **4** is uiterst scherp. Houd uw handen nooit in de buurt van het cirkelmes **4**. Na het uitschakelen duurt het nog even voor het cirkelmes **4** tot stilstand komt.
- Houd de allesnijder nooit in het midden vast wanneer deze wordt gedragen om het aanraken van het mes te vermijden. Houd altijd beide zijden vast om letsel te voorkomen.

Uit-stand:

- Het product opent de Uit-stand wanneer het op de voeding is aangesloten zonder op **1** **5** (aan/uit-toets) te drukken.

● Snijdikte instellen

- ⓘ TIP:** De maximale snijdikte die met behulp van de schaal **2** kan worden ingesteld, bedraagt ca. 17 mm.
- Snijdikte vergroten of verkleinen – draai aan de draaigreep **1**:





Draairichting Resultaat

Met de wijzers van de klok mee Snijdikte vergroten

Tegen de klok in Snijdikte verkleinen





- Controleer de snijdikte op de schaal **2**.
- Na het snijden: Zet de snijdikteregelaar op stand **0**.

● In-/uitschakelen

- Steek de netstekker **15** in een stopcontact.
- Houd  **6** ingedrukt.
- Houd  **5** ingedrukt totdat het cirkelmes **4** begint te draaien.
- Blijf  **5** tijdens het snijden ingedrukt houden.
- Laat  **5** los om het cirkelmes **4** tot stilstand te laten komen.

● Snijden

TIPS:



-  Druk altijd eerst op  **6** voordat  **5** wordt ingedrukt om het schakelsysteem niet te beschadigen.
-  Gebruik bij het snijden altijd de snijgoedslede **10** en de restenhouder **12**.
-  Verwijder direct na het snijden vettig snijgoed (bijv. vlees, worst en kaas) van het product en het cirkelmes **4** (zie "Reinigen en onderhoud").

OPMERKING:

-  De maximale lengte van het voedsel dat kan worden gesneden is 21,5 cm.
- Leg de levensmiddelen die u wilt snijden op de snijgoedslede **10**.
- Duw het levensmiddel met de restenhouder **12** zachtjes tegen de instelplaat **13**.
- Schuif de duimbeschermer van links naar rechts om te beginnen met snijden
- Ga vervolgens snijden door de snijgoedslede **10** met lichte druk tegen het ronddraaiende cirkelmes **4** te schuiven.

- Na het snijden: Trek de snijgoedslede **10** terug. Herhaal de procedure net zolang tot u het gewenste aantal plakjes gesneden heeft.

● Probleemoplossing

Probleem	Oorzaak	Oplossing
	De netstekker 15 zit niet in het stopcontact.	Steek de netstekker 15 in een stopcontact.
Het product werkt niet.	 6 is niet ingedrukt.	Druk op  6 en houd deze ingedrukt. Druk op  5 en houd deze ingedrukt tot het cirkelmes 4 begint te draaien.

● Reiniging en onderhoud`

-  **GEVAAR! Gevaar voor elektrische schokken!**
Trek de netstekker **15** altijd uit het stopcontact voordat u het product reinigt.
-  **GEVAAR! Gevaar voor elektrische schokken!**
Dompel het product nooit onder in water of andere vloeistoffen. Houd het product nooit onder stromend water.
-  **VOORZICHTIG! Verwondingsgevaar!**
Het cirkelmes **4** is uiterst scherp. Pak het cirkelmes **4** niet vast aan het lemmet maar alleen aan de mespal **3**.
-  **VOORZICHTIG! Verwondingsgevaar!**
Het cirkelmes **4** kan uit het product vallen als het niet correct geïnstalleerd is. Vergrendel het mechanisme bij de montage op correcte wijze (de mespal **3** moet loodrecht staan!).

● Reiniging (na ieder gebruik)

- ① **TIP:** Gebruik geen bijtende of schurende reinigingsmiddelen om het product te reinigen.

Cirkelmes reinigen

TIPS:

- ① Maak het cirkelmes **4** na ieder gebruik schoon met een warm sopje.
- ① Het cirkelmes **4** is niet geschikt voor de vaatwasmachine.
- Klap de snijgoedslede **10** omhoog en trek hem naar rechts uit het scharnier.

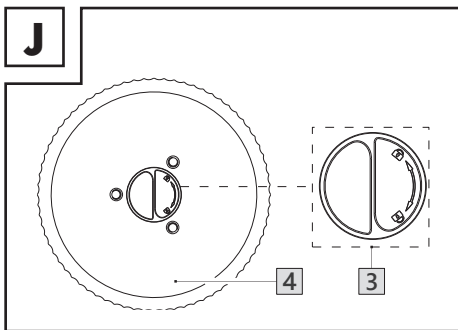

- Draai de mespal **3** met de wijzers van de klok mee en zet de mespal **3** in loodrechte stand. Verwijder het cirkelmes **4** (afb. J).
- Na de reiniging: Laat het cirkelmes **4** drogen.

Accessoires schoonmaken

- Verwijder de snijgoedslede **10** van de tableau **8** door deze naar rechts te schuiven en rechtop op te tillen.
- Maak de accessoires schoon met een enigszins vochtig doekje.
- Gebruik indien nodig een beetje milde zeepoplossing.
- Veeg de snijgoedslede **10**, de duimbeschermer **11** en de restenhouder **12** schoon met een licht bevochtigde doek of was deze in de vaatwasmachine.
- Laat het product en alle accessoires drogen.

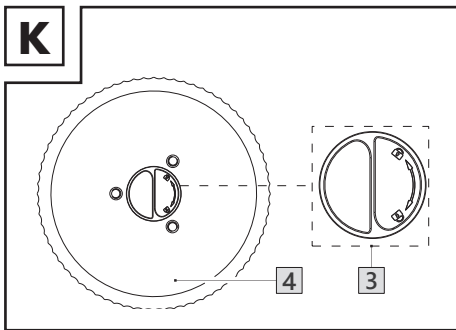

- Na de reiniging: Plaats de het cirkelmes **4** weer terug. Draai mespal **3** tegen de wijzers van de klok in om het cirkelmes **4** te vast te zetten (afb. K).

● Volledige reiniging

⚠ **VOORZICHTIG! Verwondingsgevaar!**

Het cirkelmes **4** is uiterst scherp. Kom bij de montage, de demontage en de reiniging van de instelplaat **13** niet in de buurt van het cirkelmes **4**.

- ① **TIP:** Het product moet met regelmatige tussenpozen gereinigd worden.
- Reinig het product en alle accessoires (zie "Reinigen (na ieder gebruik)").
- Draai de draaigreep **1** tegen de wijzers van de klok in voorbij stand **0**.

Reinig de instelplaat **13**

- Verwijder de instelplaat **13** volgens Afb. E.
- Maak de instelplaat **13** schoon met een enigszins vochtig doekje.
- Na de reiniging: Laat de instelplaat **13** drogen.
- Draai de draaigreep **1** voorbij stand **0**.
- Plaats de instelplaat **13** weer terug door er in het midden recht op te drukken. Draai de draaigreep **1** terug naar stand **0**.
- Correcte instelling controleren: Stel de snijdikte in (zie "Snijdikte instellen").
- Als dit niet lukt, verwijder de instelplaat **13** dan nogmaals en herhaal de procedure (Zie Afb. F).

De tableau reinigen

- Veeg de tableau **8** schoon met een vochtige doek. Gebruik indien nodig een beetje milde zeepoplossing. Etenresresten kunnen op de geleiderail van de tableau vallen. Gebruik een kleine borstel om de etenresresten te verwijderen en maak de rail schoon.

● Opbergen

- Voor het opbergen: Zet de snijdikteregelaar op stand **0**.
- Wickel het aansluitsnoer **15** om de kabelhaspel **14** (afb. D). Maak de netstekker **15** vast aan de kabelhaspel **14**.
- Berg het product alleen weg als u het samengeklapt hebt (afb. B).
- Houd het product aan de zijanten vast als u het draagt. Houd het product niet vast aan de uitsparing. Raak bij het dragen van het product het cirkelmes **4** niet aan.
- Bewaar het product zo dat kinderen er geen toegang toe hebben. Het scherpe cirkelmes **4** kan verwondingen veroorzaken.
- Bewaar het product als het niet wordt gebruikt in de originele verpakking.
- Bewaar het product op een droge plaats.

● Afvoer

De verpakking bestaat uit milieuvriendelijke grondstoffen die u via de plaatselijke recyclingcontainers kunt afvoeren.



Neem de aanduiding van de verpakkingsmaterialen voor de afvalscheiding in acht. Deze zijn gemarkeerd met de afkortingen (a) en een cijfers (b) met de volgende betekenis: 1-7: kunststoffen / 20-22: papier en vezelplaten / 80-98: composietmaterialen.

Product:



Het product, waaronder het toebehoren, en de verpakkingsmaterialen kunnen worden gerecycled en zijn onderhevig aan een uitgebreide verantwoordelijkheid van de fabrikant.

Gooi ze apart weg, overeenkomstig de aangegeven Info-tri (informatie over afvalscheiding), voor een beter afvalbeheer. Het Triman-logo geldt alleen voor Frankrijk.



Informatie over de mogelijkheden om het uitgediende product na gebruik te verwijderen, verstrekt uw gemeentelijke overheid.



Gooi het afgedankte product omwille van het milieu niet weg via het huisvuil, maar geef het af bij het daarvoor bestemde depot of het gemeentelijke milieupark. Over afgifteplaatsen en hun openingstijden kunt u zich bij uw aangewezen instantie informeren.

● Garantie

Het product werd volgens strenge kwaliteitsrichtlijnen gemaakt en voor de uitlevering zorgvuldig gecontroleerd. In geval van materiaal- of fabricagefouten hebt u tegenover de verkoper van het product wettelijke rechten. Uw wettelijke rechten worden op geen enkele manier door onze hieronder vermelde garantie beperkt.

De garantie voor dit product bedraagt 3 jaar vanaf aankoopdatum. De garantieperiode gaat in op de datum van aankoop. Bewaar het originele bewijs van aankoop op een veilige plek aangezien dit document nodig is als bewijs.

Alle beschadigingen of gebreken die reeds op het moment van aankoop aanwezig zijn, moeten meteen na het uitpakken van het product worden gemeld.

Mocht het product binnen 3 jaar na aankoopdatum een materiaal- of fabricagefout vertonen, zullen wij het - naar onze keuze - gratis voor u repareren of vervangen. De garantieperiode wordt door een plaatsgevonden garantieverlening niet verlengd. Dit geldt ook voor vervangen en gerepareerde onderdelen.

Deze garantie vervalt als het product werd beschadigd of onjuist is gebruikt of onderhouden.

De garantie dekt materiaal- en fabricagefouten af. Deze garantie dekt geen productonderdelen die aan normale slijtage onderhevig zijn en daarom als verbruiksartikelen worden beschouwd (bv. batterijen, oplaadbare batterijen, slangen, inktpatronen), noch dekt zij schade aan breekbare onderdelen, bv. schakelaars of onderdelen die van glas zijn gemaakt.

● Afwikkeling in geval van garantie

Om een snelle afhandeling van uw reclamatie te waarborgen dient u de volgende instructies in acht te nemen:

Houd bij alle vragen alstublieft de kassabon en het artikelnummer (IAN 508368_2507) als bewijs van aankoop bij de hand.

Het artikelnummer vindt u op de typeplaat, ingegraveerd, op het titelblad van uw handleiding (linksonder) of als sticker op de achter- of onderzijde.

Wanneer er storingen in de werking of andere gebreken optreden, dient u eerst telefonisch of per e-mail contact met de onderstaande serviceafdeling op te nemen.

Een als defect geregistreerd product kunt u dan samen met uw aankoopbewijs (kassabon) en vermelding van de concrete schade alsmede het tijdstip van optreden voor u franco aan het u meegeedeelde servicepunt verzenden.

● Service

Service Nederland

Tel.: 0800 0249630

E-Mail: owim@lidl.nl

Service België

Tel.: 0800 12089















E-Mail: owim@lidl.be



Lista używanych piktogramów	Strona	60
Wstęp	Strona	61
Używać zgodnie z przeznaczeniem	Strona	61
Zakres dostawy	Strona	61
Lista części	Strona	61
Dane techniczne	Strona	62
Ogólne instrukcje dotyczące bezpieczeństwa	Strona	62
Pierwsze użycie	Strona	67
Obsługa	Strona	67
Regulacja grubości plastra	Strona	68
Włączanie i wyłączenie	Strona	68
Krojenie	Strona	68
Usuwanie usterek	Strona	68
Czyszczenie i konserwacja	Strona	69
Czyszczenie (po każdym użyciu)	Strona	69
Pełne czyszczenie	Strona	70
Przechowywanie	Strona	70
Utylizacja	Strona	70
Gwarancja	Strona	71
Sposób postępowania w przypadku naprawy gwarancyjnej	Strona	72
Serwis	Strona	72

Lista używanych piktogramów

W tej instrukcji i na opakowaniu używane są poniższe ostrzeżenia:

	Ten symbol oznacza, że przed użyciem produktu należy zapoznać się z instrukcją obsługi.		Niebezpieczeństwo – ryzyko porażenia prądem!
	NIEBEZPIECZEŃSTWO! Ten symbol ze słowem „Niebezpieczeństwo” wskazuje na zagrożenie o wysokim stopniu ryzyka, które, jeśli się go nie uniknie, spowoduje śmierć lub poważne obrażenia.		Bezpieczna żywność Ten produkt nie ma negatywnego wpływu na smak lub zapach żywności.
	OSTRZEŻENIE! Ten symbol ze słowem „Ostrzeżenie” wskazuje na zagrożenie o średnim stopniu ryzyka, które, jeśli się go nie uniknie, spowoduje śmierć lub poważne obrażenia.		Produkt stosować tylko w pomieszczeniach suchych.
			Prąd przemienny/napięcie przemienne
	OSTROŻNIE! Ten symbol ze słowem „Ostrożnie” wskazuje na zagrożenie o niskim stopniu ryzyka, które, jeśli się go nie uniknie, spowoduje małe lub umiarkowane obrażenia.		Symbol dla produktu ze stopniem ochrony II
			Poluzowana płyta oporowa
			Płytę oporową można usunąć
	RADA: Ten symbol ze słowem „Rada” zawiera dalsze użyteczne informacje.		Znak CE potwierdza zgodność z dyrektywami UE mającymi zastosowanie do produktu.
Hz	Herc (częstotliwość sieciowa)		Wózek do krojenia 10 , osłonę kciuka 11 i osłona zatrzymująca resztki 12 można myć w zmywarce.
W	Wat		Informacje dotyczące bezpieczeństwa Instrukcja obsługi

KRAJALNICA ELEKTRYCZNA

● Wstęp

Gratulujemy Państwu zakupu nowego produktu. Tym samym zdecydowali się Państwo na zakup produktu wysokiej jakości. Instrukcja obsługi jest częścią tego produktu. Zawiera ona ważne wskazówki dotyczące bezpieczeństwa, użytkowania i utylizacji. Przed pierwszym użyciem produktu należy zapoznać się ze wszystkimi wskazówkami dotyczącymi obsługi i bezpieczeństwa. Używać produktu wyłącznie zgodnie z jego poniżej opisanym przeznaczeniem. W przypadku przekazania produktu innej osobie należy dołączyć do niego całą jego dokumentację.

Tą i wiele innych instrukcji można pobrać i wyświetlić na stronie www.lidl-service.com. Zeskanowanie kodu QR spowoduje przejście bezpośrednio do strony internetowej serwisu Lidl (www.lidl-service.com), gdzie można otworzyć instrukcję obsługi, wprowadzając numer artykułu (IAN) 508368_2507.

● Używać zgodnie z przeznaczeniem

Produkt służy do krojenia odpowiedniej żywności, np. chleba, sera lub kielbasy. Jakiegokolwiek inne użycie niż opisane powyżej jest niedozwolone i może prowadzić do obrażeń i/lub uszkodzenia produktu.

Produkt jest przeznaczony do użytku wyłącznie w prywatnych gospodarstwach domowych, a nie do celów komercyjnych.

Producent nie ponosi odpowiedzialności za szkody wynikłe z niewłaściwego użytkowania.



● Zakres dostawy

Po rozpakowaniu produktu należy sprawdzić, czy dostawa jest kompletna i czy wszystkie części są w dobrym stanie. Przed użyciem usunąć wszystkie materiały pakunkowe.

- 1 Krajalnica elektryczna
- 1 Instrukcja obsługi
- 1 Ostrona kciuka
- 1 Stolik podawczy
- 1 Rękojeść stolika

● Lista części

(Rys. A)

- 1 Pokrętko
- 2 Skala (regulacja grubości plastra)
- 3 Blokada noża kołowego
- 4 Nóż kołowy
- 5 Przycisk  (włączanie i wyłączenie)
- 6 Przycisk  (bezpieczeństwa)
- 7 Prowadnica kabla
- 8 Stół
- 9 Regulowana stopka z przysawką
- 10 Stolik podawczy
- 11 Ostrona kciuka
- 12 Rękojeść stolika
- 13 Płyta oporowa
- 14 Uchwyt na kabel zasilania
- 15 Kabel zasilania i wtyczka sieciowa
- 16 Stopki antypoślizgowe

● Dane techniczne

Zasilanie:	220-240 V~, 50-60 Hz
Stopień ochrony:	II / 
Pobór mocy:	100 W
Pobór prądu w trybie wyłączenia:	0,2 W
Wymiary	
■ rozłożona:	330 x 201 x 271 mm
■ złożona:	330 x 201 x 96 mm
Masa:	1,66 kg
Długość kabla zasilania:	90 cm
Regulacja grubości krojenia:	do 17 mm
Czas pracy ciągłej:	5 min

- i RADA:** Czas pracy ciągłej tego produktu wynosi 5 minut. Czas pracy ciągłej określa, jak długo produkt może pracować bez przegrzania i uszkodzenia silnika. Po upływie czasu pracy ciągłej produkt musi być wyłączony aż do całkowitego ostygnięcia silnika.



Ogólne instrukcje dotyczące bezpieczeństwa

PRZED ROZPOCZĘCIEM UŻYWANIA PRODUKTU ZAPOZNAĆ SIĘ ZE WSZYSTKIMI INSTRUKCJAMI BEZPIECZEŃSTWA I INSTRUKCJĄ OBSŁUGI! PRZEKAZUJĄC PRODUKT INNYM OSOBOM, NALEŻY DOŁĄCZYĆ WSZYSTKIE DOKUMENTY!

W przypadku uszkodzeń wynikających z nieprzestrzegania niniejszej instrukcji obsługi ochrona gwarancyjna przestaje obowiązywać! Nie ponosimy żadnej odpowiedzialności w przypadku wystąpienia szkód wtórnych! Nie bierzemy odpowiedzialności za uszkodzenia mienia lub obrażenia ciała, powstałe w wyniku niewłaściwego użytkowania lub nieprzestrzegania instrukcji bezpieczeństwa!

Dzieci i osoby z ograniczeniami

⚠️ OSTRZEŻENIE! ZAGROŻENIE WYPADKIEM I NIEBEZPIECZEŃSTWEM UTRATY ŻYCIA DLA NIEMOWLĄT I MAŁYCH DZIECI!

Nie zostawiać dzieci bez nadzoru w pobliżu materiałów pakunkowych. Materiały pakunkowe grożą zadławieniem. Dzieci często nie są w stanie ocenić związanych z tym niebezpieczeństw. Zawsze trzymać dzieci z dala od materiałów pakunkowych.

- Ten produkt nie jest przeznaczony do użytku przez dzieci.
- Produkt i jego kabel zasilania należy przechowywać z dala od dzieci.
- Produkt ten może być używany przez osoby o ograniczonej sprawności fizycznej, sensorycznej lub umysłowej albo bez doświadczenia i/lub wiedzy pod warunkiem, że będą nadzorowane lub zostaną poinstruowane odnośnie bezpiecznego korzystania z urządzenia i zrozumieją wynikające z tego zagrożenia.
- Dzieci nie mogą bawić się produktem.

Bezpieczeństwo elektryczne

- Kabel zasilania chwycić za wtyczkę i nie ciągnąć za sam kabel zasilania.
- Na kablu zasilania nie stawiać mebli ani innych ciężkich przedmiotów i upewnić się, że nie jest zagięty, zwłaszcza przy wtyczce sieciowej.
- W celu uniknięcia uszkodzenia kabla zasilania nie należy prowadzić nad gorącymi lub ostrymi miejscami albo krawędziami.
- Jeśli kabel zasilania jest uszkodzony, to musi być wymieniony przez producenta, jego serwis klienta lub osobę o podobnych kwalifikacjach, aby uniknąć zagrożeń.
- Naprawa jest konieczna wtedy, gdy produkt został uszkodzony, do wnętrza obudowy dostał się płyn lub przedmioty, jeśli był wystawiony na działanie deszczu lub wilgoci, jeśli nie działa prawidłowo lub jeśli został upuszczony.

- W przypadku zauważenia dymu nietypowych odgłosów lub zapachów należy natychmiast odłączyć produkt od gniazdka sieciowego. W takich przypadkach produkt nie może być używany, dopóki nie zostanie sprawdzony przez specjalistę.
- Wszelkie naprawy zlecać wyłącznie producentowi, jego serwisowi klienta lub osobie o podobnych kwalifikacjach.
- Nigdy nie otwierać obudowy produktu.
- Jeśli urządzenie lub jego akcesoria (osłona kciuka, wózek do krojenia i osłona zatrzymująca resztki) są uszkodzone, należy zaprzestać używania produktu.

⚠ OSTRZEŻENIE! Upewnić się, że:

- Żadne bezpośrednie źródła ciepła (np. ogrzewanie) nie ma wpływu na produkt;
- Na produkt nie pada bezpośrednio światło słoneczne ani silne sztuczne światło;
- Nie ma kontaktu z bryzgami, kapiącą wodą i agresywnymi cieczami;

- Produkt nie jest eksploatowany w pobliżu wody; w szczególności nie wolno go zanurzać. Na produkcie lub w pobliżu nie ma żadnych przedmiotów wypełnionych płynami (np. wazonów lub napojów);
- Na produkcie lub w jego pobliżu nie znajdują się żadne otwarte źródła ognia (np. płonące świece);
- Żadne ciała obce nie wpadły do środka;
- Produkt nie jest narażony na nadmierne wstrząsy i wibracje.
- Produkt nie jest narażony na silne wahania temperatury, ponieważ w przeciwnym razie wilgoć z powietrza może się skraplać i prowadzić do zwarcień elektrycznych. Jeśli jednak produkt był narażony na silne wahania temperatury, to przed uruchomieniem należy odczekać (około 2 godziny), aż osiągnie temperaturę otoczenia.

Obsługa

⚠ **OSTROŻNIE! Ryzyko zranienia!**

- Do eksploatacji należy używać wyłącznie akcesoriów wchodzących w zakres dostawy.
- Należy bezwzględnie upewnić się, że podczas pracy długie włosy, krawat lub luźne ubranie nie zostaną wciągnięte w obracający się nóż kołowy produktu.
- Noża kołowego nigdy nie chwycić rękami.
- Wyłączyć produkt i odłączyć go od zasilania przed wyjęciem noża kołowego **4** lub zbliżeniem się do obracającego się noża kołowego **4**.
- Produkt należy zawsze odłączać od zasilania, gdy jest pozostawiony bez nadzoru, a także przed montażem, przed demontażem i przed każdym czyszczeniem.

- Produkt nadaje się tylko do krojenia pokarmów stałych, takich jak np. chleb, kiełbasa lub sera. Krojenie innych substancji (np. drewna) lub bardzo twardych artykułów spożywczych (kości, twarde ser, mrożonki) jest zabronione.
- Nóż kołowy jest bardzo ostry. Nigdy nie zbliżać rąk do noża kołowego. Po wyłączeniu napęd pracuje jeszcze przez krótki czas. Poczekać, aż nóż kołowy zatrzyma się! Po zakończeniu krojenia grubość krojenia ustawić w pozycji **0**.
- Niewłaściwe użycie produktu może spowodować obrażenia, takie jak skaleczenia palców lub inne poważne obrażenia.

⚠ **OSTROŻNIE! Ryzyko zranienia!**

Do noża kołowego **4** nigdy nie przykładać małych kawałków lub resztek żywności, trzymając w gołej ręce! Zawsze używać dołączonej rękojeści stolika **12**.

- Produkt musi być używany ze stolikiem podawczym **10** i rękojeścią stolika **12** w pozycji użytkowej, chyba że wielkość i kształt produktu nie pozwalają na jego użycie.
- Nigdy nie używać produktu bez noża kołowego.
- Nigdy nie próbować krojenia następujących elementów:
 - Żywności pakowanej lub mrożonej
 - Kostek lodu
 - Żywności z kośćmi lub dużymi rdzeniami
 - Orzechów w łupinachProdukt może zostać uszkodzony.
- Zawsze wyjmować wtyczkę sieciową z gniazdka sieciowego po użyciu produktu lub gdy jest pozostawiony bez nadzoru.
- Produkt stawiać na stabilnej, równej powierzchni i nie kłaść na nim żadnych przedmiotów.

Czyszczenie i przechowywanie

- Przed czyszczeniem produktu zawsze wyciągać wtyczkę sieciową z gniazdka sieciowego.
- Podczas czyszczenia nie wolno zanurzać produktu w wodzie ani trzymać pod bieżącą wodą.
- Przed wyjęciem noża kołowego zawsze odłączać produkt od źródła zasilania.
- Po użyciu produkt i jego akcesoria należy zawsze umyć (patrz część „Czyszczenie i utrzymanie”).

● Pierwsze użycie

⚠ ZAGROŻENIE ŻYCIA W WYNIKU PORAŻENIA PRĄDEM! Nie używać produktu w pobliżu zlewu wypełnionego wodą!

- Usunąć opakowanie.
- Wyczyścić produkt i jego akcesoria (patrz akapit „Czyszczenie i konserwacja”).
- Produkt postawić na poziomej, czystej powierzchni. Produkt posiada regulowane stopki z przyssawką [9] oraz stopki antypoślizgowe [16], zapewniające stabilne ustawienie.
- Złożyć stół [8].
- Rozwinąć kabel zasilania [15]. Kabel zasilania [15] ułożyć w przewodnicy kabla [7].
- Wsunąć osłonę kciuka [11] mocno do wózka do krojenia [10] (rys. C).
- Stolik podawczy [10] postawić pionowo od góry na stole [8] w taki sposób, aby stół podawczy zahaczył o krawędź stołu.

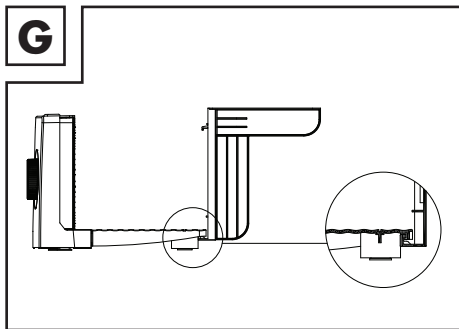

- Stolik podawczy [10] umieścić od góry w rowkach prowadzących produktu.

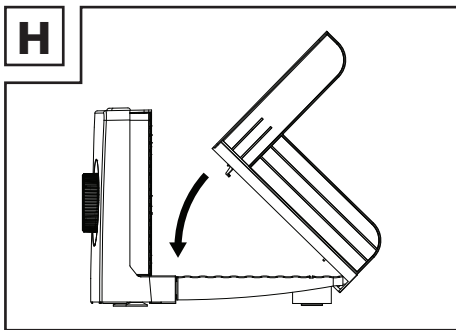

- Przesunąć stół podawczy [10] na prawo, aż rozlegnie się „kliknięcie”. Zaczep pod stołem podawczym wejdzie do szyny pod stołem [8].

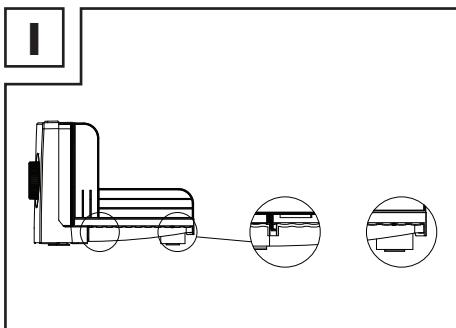

- Założyć osłonę zatrzymującą resztki [12] na osłonę kciuka [11]. Prostokąt z kołkami będzie skierowany w stronę tarczy tnącej [4].

● Obsługa

⚠ OSTROŻNIE! Ryzyko zranienia!

- Nóż kołowy [4] jest bardzo ostry. Nigdy nie zbliżać rąk do noża kołowego [4]. Po wyłączeniu nóż kołowy [4] kręci się jeszcze przez chwilę.
- Podczas przenoszenia krawalnicy nigdy nie należy jej trzymać za środek, tak aby nie dotknąć ostrza. Aby nie dopuścić do skażenia się, należy zawsze trzymać urządzenia z obu stron.

Tryb wyłączenia:

- Po podłączeniu do zasilania, jeśli przycisk włączania i wyłączenia ① 5 nie będzie naciskany, produkt przejdzie w tryb wyłączenia.

● Regulacja grubości plastra

- ① **RADA:** Maksymalna grubość plastra, jaką można ustawić na skali 2 wynosi około 17 mm.
- Zwiększanie lub zmniejszanie grubości krojenia – użyć pokrętki 1:

Kierunek obrotów	Rezultat
Zgodnie z ruchem wskazówek zegara	Zwiększanie grubości krojenia
Przeciwnie do ruchu wskazówek zegara	Zmniejszanie grubości krojenia

- Grubość krojenia sprawdzać na skali 2.
- Po krojeniu: Grubość krojenia ustawić na pozycję 0.

● Włączanie i wyłączenie

- Wtyczkę sieciową 15 włożyć do odpowiedniego gniazdka sieciowego.
- Przytrzymać wciśnięty przycisk 6.
- Przytrzymać wciśnięty przycisk ① 5, aż nóż kołowy 4 zacznie się kręcić.
- Przycisk ① 5 trzymać przez cały czas krojenia.
- Zwolnić przycisk ① 5, aby zatrzymać nóż kołowy 4.

● Krojenie

RADY:

- ① Aby nie dopuścić do uszkodzenia systemu przełącznikowego, przed wciśnięciem przycisku ① 5 należy zawsze najpierw wcisnąć przycisk 6.
- ① Podczas krojenia zawsze używaj stolika podawczego 10 i rękojeści stolika 12.

- ① Produkt i nóż kołowy 4 należy czyścić natychmiast po krojeniu tłustych potraw (np. mięsa, kielbasy i sera) (patrz akapit „Czyszczenie i konserwacja”).

UWAGA:

- ① Maksymalna długość krojonych produktów wynosi 21,5 cm.
- Żywność do krojenia położyć na stoliku podawczym 10.
- Za pomocą rękojeści stolika 12 lekko docisnąć żywność do płyty oporowej 13.
- Aby rozpocząć krojenie, należy przesunąć osłonę kciuka z lewej strony na prawą.
- Wykonać proces krojenia, delikatnie dociskając stół podawczy 10 do obracającego się noża kołowego 4.
- Po krojeniu: Odsunąć stół podawczy 10. Powtarzać proces, aż do ukrojenia żądanej liczby plasterków.

● Usuwanie usterek

Problem	Przyczyna	Rozwiązanie
	Wtyczka sieciowa 15 nie jest podłączona do gniazdka sieciowego.	Wtyczkę sieciową 15 włożyć do odpowiedniego gniazdka sieciowego.
Produkt nie działa.	Przycisk 6 nie jest wciśnięty.	Przytrzymać wciśnięty przycisk 6. Przytrzymać wciśnięty przycisk ① 5, aż nóż kołowy 4 zacznie się kręcić.

● Czyszczenie i konserwacja

⚠ NIEBEZPIECZEŃSTWO! Ryzyko porażenia prądem!

Przed czyszczeniem produktu wtyczkę sieciową [15] zawsze wyjmować z gniazdka sieciowego.

⚠ NIEBEZPIECZEŃSTWO! Ryzyko porażenia prądem!

Nie zanurzać produktu w wodzie ani w innych cieczach. Nie trzymać produktu pod bieżącą wodą.

⚠ OSTROŻNIE! Ryzyko zranienia!

Nóż kołowy [4] jest bardzo ostry. Nigdy nie trzymać za powierzchnię tnącą noża kołowego [4] tylko za blokadę noża kołowego [3].

⚠ OSTROŻNIE! Ryzyko zranienia!

Nóż kołowy [4] może wypaść z produktu, jeśli nie zostanie prawidłowo zamocowany. Podczas montażu prawidłowo zablokować mechanizm (blokada noża kołowego [3] musi być ustawiona poziomo!).

● Czyszczenie (po każdym użyciu)

- ① **RADA:** Do czyszczenia produktu nie używać żrących ani ściernych środków czyszczących.

Czyszczenie noża kołowego

RADY:

- ① Po każdym użyciu nóż kołowy [4] umyć ciepłą wodą z mydłem.
- ① Nóż kołowy [4] nie nadaje się do mycia w zmywarce.
- Złożyć stolik podawczy [10] do góry, pociągnąć w prawo i wyciągnąć z zawiasu.

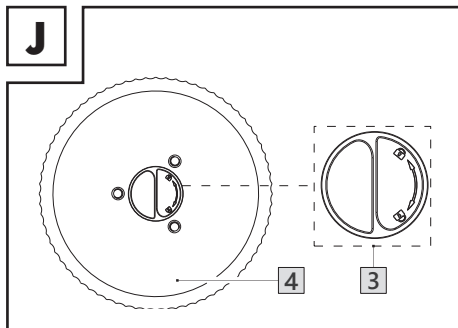

- Blokadę noża kołowego [3] przekręcić zgodnie z ruchem wskazówek zegara i ustawić blokadę noża kołowego [3] pionowo. Wyjąć nóż kołowy [4] (rys. J).
- Po oczyszczeniu: Odczekać, aż nóż kołowy [4] wyschnie.

Czyszczenie akcesoriów

- Przesunąć stolik podawczy [10] w prawo i podnieść go do góry, aby zdjąć go ze stołu [8].
- Akcesoria czyścić lekko wilgotną ściereczką.
- Jeśli to konieczne, użyć wody z delikatnym mydłem.
- Wózek do krojenia [10], osłonę kciuka [11] i osłonę zatrzymującą resztki [12] należy przecierać lekko wilgotną ściereczką lub myć w zmywarce.
- Produkt i wszystkie akcesoria pozostawić do wyschnięcia.

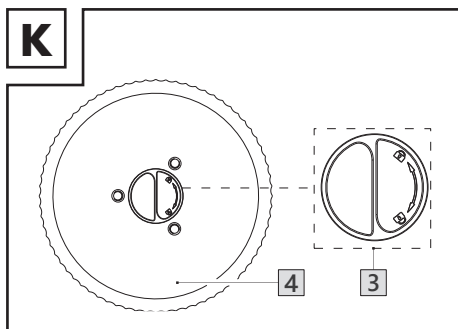

- Po oczyszczeniu: Ponownie zamontować nóż kołowy [4]. Blokadę noża kołowego [3] przekręcić przeciwnie do kierunku ruchu wskazówek zegara, aby zablokować nóż kołowy [4] (rys. K).

● Pełne czyszczenie

⚠ **OSTROŻNIE! Ryzyko zranienia!**

Nóż kołowy [4] jest bardzo ostry. Podczas montażu, demontażu i czyszczenia płyty oporowej [13] nie zbliżać się do noża kołowego [4].

- ⓘ **RADA:** Produkt należy dokładnie czyścić w regularnych odstępach czasu.

- Czyścić produkt i akcesoria (patrz akapit „Czyszczenie (po każdym użyciu)”).
- Pokrętko [1] przekręcić w kierunku przeciwnym do ruchu wskazówek zegara poza pozycję 0.

Czyszczenie płyty pozycjonującej [13]

- Zdjąć płytę pozycjonującą [13] zgodnie z rys. E.
- Płytę oporową [13] czyścić lekko wilgotną ściereczką.
- Po oczyszczeniu: Odczekać, aż płyta oporowa [13] wyschnie.
- Pokrętkiem [1] ustawić pozycję poza 0.
- Włożyć ponownie płytę oporową [13], naciskając ją pośrodku. Pokrętkiem [1] ustawić z powrotem pozycję 0.
- Sprawdzenie prawidłowego pozycjonowania: Ustawić grubość krojenia (patrz akapit „Ustawianie grubości krojenia”).
- Jeśli to nie zadziała, ponownie zdjąć płytę oporową [13] i powtórzyć proces (Patrz rys. F).

Czyszczenie stołu

- Wytrzeć stół [8] wilgotną ściereczką. W razie potrzeby użyć niewielkiej ilości wody z płynem do mycia naczyń. Resztki jedzenia mogą spaść na szynę na stole. Użyj małej szczoteczki, aby usunąć resztki jedzenia i wyczyścić szynę.

● **Przechowywanie**

- Przed schowaniem: Grubość krojenia ustawić na pozycję 0.
- Kabel zasilania [15] owinąć wokół uchwytu na kabel zasilania [14] (rys. D). Wtyczkę sieciową [15] zamocować na uchwycie na kabel zasilania [14].
- Produkt należy przechowywać wyłącznie w stanie złożonym (rys. B).
- Podczas przenoszenia produktu trzymać za boki. Nie trzymać produktu za zagłębienie. Podczas przenoszenia produktu nie dotykać noża kołowego [4].
- Produkt przechowywać w miejscu niedostępnym dla dzieci. Istnieje ryzyko zranienia ostrym nożem kołowym [4].
- Produkt przechowywać w oryginalnym opakowaniu, gdy nie jest używany.
- Produkt należy przechowywać w suchym miejscu.

● **Utylizacja**

Opakowanie wykonane jest z materiałów przyjaznych dla środowiska, które można przekazać do utylizacji w lokalnym punkcie przetwarzania surowców wtórnych.



Przy segregowaniu odpadów prosimy zwrócić uwagę na oznakowanie materiałów opakowaniowych, oznaczone są one skrótami (a) i numerami (b) o następującym znaczeniu: 1–7: Tworzywa sztuczne / 20–22: Papier i tektura / 80–98: Materiały kompozytowe.

Produkt:



Produkt, w tym akcesoriai materiały opakowaniowe, nadają się do recyklingu i podlegają rozszerzonej odpowiedzialności producenta.

Wyrzuć je osobno, zgodnie z ilustracją przedstawiającą informacje o sortowaniu, aby zapewnić lepszą utylizację odpadów.

Logo Triman jest ważne tylko dla Francji.



Elektroodpady nie mogą być wyrzucane do pojemników do selektywnej zbiórki odpadów komunalnych. Można je oddać w specjalnie wyznaczonych miejscach np. Punkt Selektywnej Zbiórki Odpadów Komunalnych lub/bądź w punktach handlowych oferujących w sprzedaży sprzęt elektroniczny.

Należy postępować zgodnie z obowiązującymi w Polsce przepisami dotyczącymi selektywnej zbiórki urządzeń elektrycznych i elektronicznych. Zużyty sprzęt może mieć szkodliwy wpływ na środowisko i zdrowie ludzi z uwagi na potencjalną zawartość niebezpiecznych substancji, mieszanin oraz części składowych. Gospodarstwo domowe spełnia ważną rolę w przyczynianiu się do ponownego użycia i odzysku surowców wtórnych, w tym recyklingu zużytego sprzętu. Na tym etapie kształtuje się postawy, które wpływają na zachowanie wspólnego dobra jakim jest czyste środowisko naturalne.

● Gwarancja

Produkt został wyprodukowany zgodnie z surowymi wytycznymi dotyczącymi jakości i dokładnie przetestowane przed dostawą. W przypadku wad materiałowych lub produkcyjnych przysługują Państwu prawa ustawowe wobec sprzedawcy produktu. Państwa prawa ustawowe nie są w żaden sposób ograniczone przez naszą gwarancję przedstawioną poniżej.

Gwarancja na ten produkt wynosi 3 lata od daty zakupu. Okres gwarancji rozpoczyna się od daty zakupu. Proszę przechowywać oryginalny rachunek w bezpiecznym miejscu, ponieważ ten dokument jest wymagany jako dowód zakupu.

Wszelkie uszkodzenia lub wady obecne już w momencie zakupu należy zgłosić niezwłocznie po rozpakowaniu produktu.

Jeżeli w ciągu 3 lat od daty zakupu produkt wykáže wady materiałowe lub produkcyjne, to – według naszego uznania – bezpłatnie go naprawimy lub wymienimy. Okres gwarancji nie ulega przedłużeniu o przyznane roszczenie gwarancyjne. Dotyczy to również wymienionych i naprawionych części.

Niniejsza gwarancja traci ważność, jeśli produkt został uszkodzony, był niewłaściwie użytkowany lub konserwowany.

Gwarancja obejmuje wady materiałowe i produkcyjne. Niniejsza gwarancja nie obejmuje części produktu, które podlegają normalnemu zużyciu i dlatego są uważane za części zużywalne (np. baterie, akumulatory, węże, wkłady atramentowe), ani nie obejmuje uszkodzeń części delikatnych, np. przełączników lub części wykonanych ze szkła.

Zgodnie z Kodeksem Cywilnym art. 581 §1 wraz z wymianą urządzenia lub ważnej części czas gwarancji rozpoczyna się na nowo.

● Sposób postępowania w przypadku naprawy gwarancyjnej

Aby zapewnić szybkie rozpatrzenie Państwa wniosku, prosimy stosować się do następujących wskazówek:

Przed skontaktowaniem się z działem serwisowym należy przygotować paragon i numer artykułu (IAN 508368_2507) jako dowód zakupu.

Numery artykułów można znaleźć na tabliczce znamionowej, na grawerunku, na stronie tytułowej jego instrukcji (na dole po lewej stronie) lub jako naklejkę na stronie odwrotnej lub spodniej.

W razie wystąpienia błędów w działaniu lub innych wad, należy skontaktować się najpierw z wymienionym poniżej działem serwisowym telefonicznie lub pocztą elektroniczną.

Produkt uznany za uszkodzony można następnie z dołączeniem dowodu zakupu (paragonu) i podaniem, na czym polega wada i kiedy wystąpiła, przestać bezpłatnie na podany Państwu adres serwisu.

● Serwis

 **Serwis Polska**

Tel.: 223974996

E-Mail: owim@lidl.pl



Seznam použitých piktogramů	Strana	74
Úvod	Strana	75
Použití v souladu s určením	Strana	75
Rozsah dodávky	Strana	75
Seznam dílů	Strana	75
Technické údaje	Strana	76
Všeobecné bezpečnostní pokyny	Strana	76
První použití	Strana	80
Obsluha	Strana	81
Nastavte tloušťku řezu	Strana	81
Zapnutí/vypnutí napájení	Strana	81
Řezání	Strana	81
Odstraňování chyb	Strana	82
Čištění a údržba	Strana	82
Čištění (po každém použití)	Strana	82
Kompletní čištění	Strana	83
Skladování	Strana	83
Zlikvidování	Strana	83
Záruka	Strana	84
Postup v případě uplatňování záruky	Strana	84
Servis	Strana	84

Seznam použitých piktogramů

V tomto návodu k obsluze a na obalu jsou používána následující upozornění:

	Tento symbol znamená, že před použitím výrobku je nutno dodržovat návod k obsluze.		Nebezpečí – Riziko úrazu elektrickým proudem!
	NEBEZPEČÍ! Tento symbol se signální slovem „Nebezpečí“ označuje ohrožení s vysokým stupněm rizika, které má, pokud se mu nezabrání, za následek těžké zranění nebo smrt.		Bezpečné pro potraviny Tento výrobek nemá žádný negativní vliv na chuť a vůni potravin.
	VAROVÁNÍ! Tento symbol se signální slovem „Varování“ označuje ohrožení se středním stupněm rizika, které může mít, pokud se mu nezabrání, za následek těžké zranění nebo smrt.		Používejte výrobek jen v suchých vnitřních prostorách.
			Střídavý proud/napětí
	OPATRNĚ! Tento symbol se signální slovem „Opatrně“ označuje ohrožení s nízkým stupněm rizika, které může mít, pokud se mu nezabrání, za následek malé nebo lehké zranění.		Symbol pro výrobek ochranné třídy II
			Zarážecí deska je uvolněná
			Zarážecí desku lze demontovat
	UPOZORNĚNÍ: Tento symbol se signálním slovem „Upozornění“ poskytuje další užitečné informace.		Značka CE potvrzuje shodu se směrnicemi EU, které se na výrobek vztahují.
Hz	Hertz (síťová frekvence)		Kráječ vozík 10 , ochrana palce 11 , držák odpadu 12 jsou vhodné do myčky nádobí.
W	Watt		Bezpečnostní informace Návod k použití

ELEKTRICKÝ UNIVERZÁLNÍ KRÁJEC

● Úvod

Blahopřejeme Vám ke koupi nového výrobku. Rozhodli jste se pro kvalitní produkt. Návod k obsluze je součástí tohoto výrobku. Obsahuje důležité pokyny pro bezpečnost, použití a likvidaci. Před použitím výrobku se seznamte se všemi pokyny k obsluze a bezpečnostními pokyny. Používejte výrobek jen popsáním způsobem a na uvedených místech. Při předání výrobku třetí osobě předejte i všechny podklady. Tento a další návody si můžete stáhnout a prohlédnout na stránkách www.lidl-service.com. Po naskenování QR kódu budete přesměrováni přímo na stránky Lidl service (www.lidl-service.com), na kterých si můžete po zadání čísla výrobku (IAN) 508368_2507 otevřít příslušný návod k obsluze.

● Použití v souladu s určením

Výrobek se používá k krájení vhodných potravin, např. chléb, sýr nebo klobása. Jakékoliv jiné použití, než bylo popsáno výše, nebo změna výrobku není povoleno a může vést k zraněním a/ nebo poškození výrobku.

Výrobek je určen výhradně pro použití v domácnostech, nikoliv pro komerční účely.

Výrobce nepřebírá žádnou odpovědnost za škody způsobené neodborným použitím.

● Rozsah dodávky

Po vybalení výrobku zkontrolujte, zda je dodávka kompletní a všechny díly jsou v řádném stavu. Před použitím odstraňte všechny obalové materiály.

- 1 Elektrický univerzální krájec
- 1 Návod k použití
- 1 Ochrana palce
- 1 Saně na krájený materiál
- 1 Držák zbytku

● Seznam dílů

(Obr. A)

- 1 Otočná rukojeť
- 2 Stupnice (nastavení tloušťky řezu)
- 3 Aretace nože
- 4 Kruhový nůž
- 5 ① (Tlačítko Zap/Vyp)
- 6 ② (Bezpečnostní tlačítko)
- 7 Kabelový tunel
- 8 Stůl
- 9 Nastavitelná nožka s přísavkou
- 10 Saně na krájený materiál
- 11 Ochrana palce
- 12 Držák zbytku
- 13 Zarážecí deska
- 14 Návin kabelu
- 15 Přípojné vedení a síťová zástrčka
- 16 Protiskluzové nožky

● Technické údaje

Provozní napětí:	220–240 V~, 50–60 Hz
Ochranná třída:	II/□
Příkon:	100 W
Spotřeba energie ve vypnutém režimu:	0,2 W
Míry	
■ otevřený:	330 x 201 x 271 mm
■ složený:	330 x 201 x 96 mm
Hmotnost:	1,66 kg
Délka přípojného vedení:	90 cm
Nastavení tloušťky řezu:	až 17 mm
Krátká provozní doba:	5 min

- ❗ **UPOZORNĚNÍ:** Krátká doba provozu tohoto výrobku je 5 minut. Krátká provozní doba udává, jak dlouho lze výrobek provozovat bez přehřátí a poškození motoru. Po krátké provozní době musí výrobek zůstat vypnutý, dokud motor zcela nevychladne.



Všeobecné bezpečnostní pokyny

SEZNAMTE SE PŘED POUŽITÍM VÝROBKU SE VŠEMI BEZPEČNOSTNÍMI POKYNY A POKYNY PRO OBSLUHU! KDYŽ PŘEDÁVÁTE TENTO VÝROBEK JINÝM LIDEM, DEJTE JIM I VŠECHNY DOKUMENTY!

V případě poškození v důsledku nedodržení tohoto návodu k obsluze je nárok na záruku neplatný! V případě škody na majetku nebo zranění způsobené nesprávným používáním nebo nedodržením bezpečnostních pokynů se nepřebírá žádná odpovědnost!

Děti a osoby se zdravotním omezením

⚠ VAROVÁNÍ! NEBEZPEČÍ ŽIVOTA A NEHOD PRO KOJENCE A DĚTI!

Nenechte děti hrát si bez dozoru s balicími materiály. Balicí materiál představuje nebezpečí udušení.

Děti často podceňují s tím spojená nebezpečí. Vždy udržujte balicí materiál mimo dosah dětí.

- Tento výrobek nesmí být používán dětmi.
- Výrobek a jeho přípojně vedení uchovávejte mimo dosah dětí.
- Tento výrobek může být používán osobami se sníženými fyzickými, smyslovými nebo mentálními schopnostmi nebo nedostatkem zkušeností a/ nebo znalostí, když jsou pod dozorem nebo jsou poučeny o bezpečném používání přístroje a porozuměly nebezpečím, které z toho plynou.
- Děti si nesmí s výrobkem hrát.

Elektrická bezpečnost

- Uchopujte přípojně vedení vždy za síťovou zástrčku a netahejte za samotné přípojně vedení.
- Neumísťujte na přípojně vedení nábytek ani jiné těžké předměty a ujistěte se, že není zamotán, zejména u síťové zástrčky.
- Přípojně vedení neved'te přes horké nebo ostré body a hrany, aby nedošlo k jeho poškození.
- Když je přípojně vedení poškozeno, musí být nahrazeno výrobcem nebo jeho zákaznickou službou nebo podobně kvalifikovanou osobou, aby se zabránilo ohrožením.
- Oprava je nutná v případě, že výrobek byl poškozen, kapalina nebo předměty pronikly do skříně, byl vystaven dešti nebo vlhkosti, nebo nepracoval správně nebo spadl dolů.
- Pokud zaznamenáte jakýkoli kouř, neobvyklé zvuky nebo zápach, okamžitě odpojte síťovou zástrčku výrobku z elektrické zásuvky. V takových případech nesmí být výrobek znovu použit, dokud odborník neprovede jeho kontrolu.

- Nechte všechny opravy provádět pouze u výrobce, jeho zákaznického servisu nebo podobně kvalifikované osoby.
- Nikdy neotevírejte kryt výrobku.
- Pokud je spotřebič nebo příslušenství (ochrana palce, krájecí vozík a držák odpadu) poškozeno, přestaňte výrobek používat.

⚠ VAROVÁNÍ! Dávejte pozor na to, aby:

- Na výrobek nepůsobily žádné přímé zdroje tepla (např. topná tělesa);
- Výrobek nebyl vystaven přímému slunečnímu záření nebo silnému umělému světlu;
- Se zabránilo kontaktu se stříkající a kapající vodou a agresivními kapalinami;
- Výrobek není provozován v blízkosti vody, zejména výrobek nesmí být nikdy ponořen. Na výrobek nebo vedle něho nestavte předměty naplněné kapalinami, např. vázy nebo nápoje;
- Na výrobek nebo vedle něj nestavte otevřené zdroje ohně (např. hořící svíčky);
- Žádná cizí tělesa neproniknou;

- Výrobek není vystaven nadměrným otřesům nebo vibracím.
- Výrobek nebude vystaven silným výkyvům teploty, protože by mohl způsobit kondenzaci vlhkosti vzduchu a vést k elektrickým zkratům. Pokud však byl výrobek vystaven silným výkyvům teploty, počkejte (cca 2 hodiny), než se spustí, dokud nedosáhne okolní teploty.

Obsluha

⚠ OPATRNĚ! Riziko zranění!

- K provozu použijte pouze díly příslušenství obsažené v rozsahu dodávky.
- Dbejte na to, aby dlouhé vlasy, kravaty nebo velké kousky oblečení během provozu nevyčnívaly do rotujícího kruhového nože výrobku a nemohly se tam zachytit.

- Nikdy se nedotýkejte rotujícího kruhového nože rukama.
 - Před vyjmutím kruhového nože [4] nebo přiblížením se k rotujícímu kruhovému noži [4] vypněte výrobek a odpojte jej od sítě.
 - Před demontáží a před čištěním vždy výrobek odpojte od elektrické sítě, pokud je bez dozoru, před montáží, před demontáží.
 - Výrobek je vhodný pouze pro krájení dobře krájitelných potravin, jako je chléb, klobása nebo krájený sýr. Krájení jiných látek (např. dřeva) nebo velmi tvrdých potravin (kostí, tvrdého sýra, mražených potravin) není přípustné.
 - Kruhový nůž je velmi ostrý. Nedávejte ruce nikdy do blízkosti kruhového nože. Po vypnutí bude pohon krátkou dobu dobíhat. Počkejte, až se kruhový nůž zastaví! Po řezání nastavte tloušťku řezu do polohy 0.
 - Nesprávné použití výrobku může vést ke zranění, jako jsou řezná zranění prstů nebo jiná vážná zranění.
- ⚠ OPATRNĚ! Riziko zranění!**
- Nikdy nezavádějte holýma rukama malé zbytky potravin na kruhový nůž [4]! V každém případě použijte přiložený držák zbytku [12].
- Tento výrobek musí být používán se saněmi na krájený materiál [10] a s držákem zbytku [12] v pracovní poloze, pokud velikost a tvar krájeného materiálu neumožňuje jeho použití.
 - Nikdy neprovozujte výrobek bez kruhového nože.
 - Nikdy se nepokoušejte krájet následující zboží:
 - Balené nebo zmrazené potraviny
 - Kostky ledu
 - Potraviny s kostmi nebo velkými jádry
 - Ořechy se skořápkamiVýrobek by mohl být poškozen.

- Po použití nebo když je výrobek bez dozoru, vždy vytáhněte síťovou zástrčku ze zásuvky.
- Umístěte výrobek na pevný a rovný povrch a nepokládejte na výrobek žádné předměty.

Čištění a uložení

- Než budete výrobek čistit, vytáhněte vždy síťovou zástrčku ze zásuvky.
- K čištění nikdy neponořujte výrobek do vody ani jej nedržte pod tekoucí vodou.
- Oddělte výrobek před každým odebráním kruhového nože od sítě.
- Po použití výrobek a jeho příslušenství vždy vyčistěte (viz „Čištění a péče“).

● První použití

⚠ NEBEZPEČÍ ŽIVOTA ZÁSAHEM ELEKTRICKÝM PROUDEM! Nepoužívejte výrobek vedle umyvadla naplněného vodou!

- Odstraňte veškeré balicí materiály.
- Očistěte přístroj a jeho příslušenství (viz „Čištění a péče“).
- Postavte výrobek na rovný čistý povrch. Výrobek má nastavitelné nožky s přísavkami **9** a protiskluzové nožky **16**, aby byl zajištěno bezpečné postavení.
- Sklopte stůl **8**.
- Odviňte přípojné vedení **15**. Protáhněte přípojné vedení **15** kabelovým tunelem **7**.
- Pevně zasuněte ochranu palce **11** do krájecího vozíku **10** (obr. C).
- Položte saně na krájený materiál **10** shora svisle na stůl **8** shora tak, aby se saně na krájený materiál zahákl na okraj stolu.

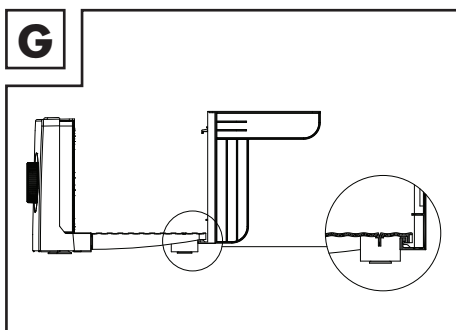

- Umístěte saně na krájený materiál **10** shora do vodicích drážek výrobku.

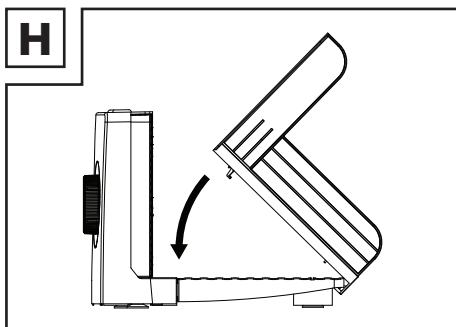

- Posuňte saně na krájený materiál **10** doprava, dokud se neozve „cvaknutí“. Hák pod krájecím vozíkem vstupuje do dráhy na stůl **8**.

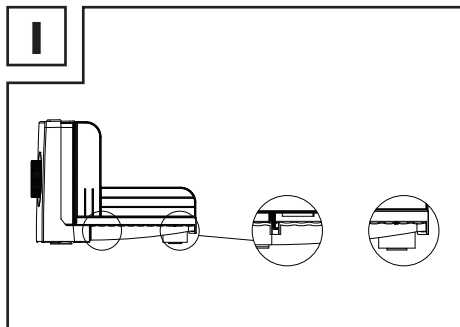

- Nasadíte držák odpadu **12** na ochranu palce **11**. Obdélník s kolíky směřuje ke kruhovému noži **4**.

● **Obsluha**

⚠ OPATRNĚ! Riziko zranění!

- Kruhový nůž **4** je velmi ostrý. Nedávejte svou ruku nikdy do blízkosti kruhového nože **4**. Po vypnutí kruhový nůž **4** krátkou dobu dobíhá.
- Při přenášení kráječe potravin jej nikdy nedržte uprostřed, abyste se nedotkli čepele. Vždy držte obě strany, abyste se nezranili.

Režim vypnuto:

- Po zapojení do sítě přejde výrobek do režimu vypnutí, aniž byste stiskli tlačítko **1 5** (Tlačítko Zap/Vyp).

● **Nastavte tloušťku řezu**

- i UPOZORNĚNÍ:** Maximální tloušťka řezu, kterou lze nastavit na stupnici **2**, je přibližně 17 mm.
- Zvyšte nebo snižte tloušťku řezu - otočte otočnou rukojeť **1**:

Směr otáčení Výsledek

Ve směru hodinových ručiček Zvětšíte tloušťku řezu

Proti směru hodinových ručiček Zmenšíte tloušťku řezu

- Zkontrolujte tloušťku řezu na stupnici **2**.
- Po řezání: Nastavte tloušťku řezu do polohy **0**.

● **Zapnutí/vypnutí napájení**

- Spojte sířovou zástrčku **15** se zásuvkou.
- Podržte **6** stlačené.
- Podržte **1 5** stlačené, dokud kruhový nůž **4** nenaběhne.
- Podržte **1 5** při řezání dále stlačené.
- Uvolněte **1 5** k zastavení kruhového nože **4**.

● **Řezání**

UPOZORNĚNÍ:

- i** Vždy stiskněte **6** před stisknutím **1 5**, abyste předešli poškození systému spínačů.
- i** Při řezání vždy používejte saně na krájený materiál **10** a držák zbytku **12**.
- i** Očistěte výrobek a kruhový nůž **4** ihned po odříznutí krájeného materiálu obsahujícího tuk (např. maso, klobása a sýr) (viz „Čištění a péče“).

POZNÁMKA:

- i** Maximální délka krájených potravin je 21,5 cm.
- Položte potravinu, kterou chcete krájet, na saně na krájený materiál **10**.
- Lehkým tlakem přitiskněte potravinu držákem zbytku **12** proti zarážecí desce **13**.
- Posunutím ochrany palce zleva doprava zahájíte krájení.
- Proveďte krájení tak, že mírně nasunete saně na krájený materiál **10** proti rotujícímu kruhovému noži **4**.

- Po řezání: Vytáhněte saně na krájený materiál [10] zpět. Tento postup opakujte, až nakrájíte požadované množství.

● Odstraňování chyb

Problém	Příčina	Odstranění
	Sířová zástrčka [15] není spojena se zásuvkou.	Spojte sířovou zástrčku [15] se zásuvkou.

Výrobek nefunguje.

↻ [6] není stisknuto.

Stlačte a podržte ↻ [6].
Stlačte a podržte ① [5], dokud se kruhový nůž [4] nerozběhne.

● Čištění a údržba

⚠ NEBEZPEČÍ! Riziko úrazu elektrickým proudem!

Vytáhněte vždy sířovou zástrčku [15] ze zásuvky před čištěním výrobku.

⚠ NEBEZPEČÍ! Riziko úrazu elektrickým proudem!

Neponořujte výrobek do vody nebo jiných kapalin. Nikdy výrobek nadržte pod tekoucí vodou.

⚠ OPATRNĚ! Riziko zranění!

Kruhový nůž [4] je velmi ostrý. Neberte kruhový nůž [4] za řeznou plochu, ale pouze za aretaci nože [3].

⚠ OPATRNĚ! Riziko zranění!

Pokud není kruhový nůž [4] správně nainstalován, může z výrobku vypadnout. Při montáži správně zaklapněte mechanismus (aretační nože [3] musí být ve vodorovné poloze!).

● Čištění (po každém použití)

- ① **UPOZORNĚNÍ:** K čištění výrobku nepoužívejte žádné agresivní nebo abrazivní čisticí prostředky.

Vyčistěte kruhový nůž

UPOZORNĚNÍ:

- ① Po každém použití vyčistěte kruhový nůž [4] teplou vodou.
- ① Kruhový nůž [4] není vhodný do myčky na nádobí.
- Vyklopte saně na krájený materiál [10] nahoru a vytáhněte jej ze závěsu doprava.

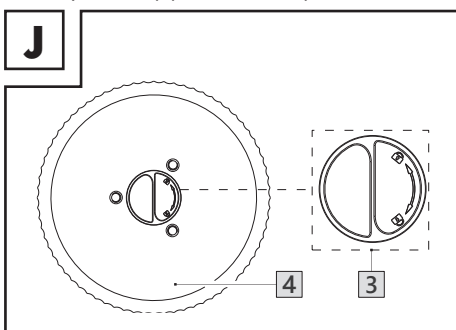

- Otočte aretací nože [3] ve směru hodinových ručiček a nastavte aretací nože [3] svisle. Odeberte kruhový nůž [4] (Obr. J).
- Po čištění: Nechte kruhový nůž [4] schnout.

Čištění příslušenství

- Vyměňte saně na krájený materiál [10] ze stůl [8] jeho posunutím doprava a zvedněte jej.
- Čistěte výrobek lehce navlhčeným šátkem.
- V případě potřeby použijte trochu mírné mýdlové vody.
- Ořete krájecí vozík [10], ochranu palce [11], držák odpadu [12] mírně navlhčeným hadříkem nebo je omyjte v myčce nádobí.
- Nechte výrobek a koláč vychladnout.

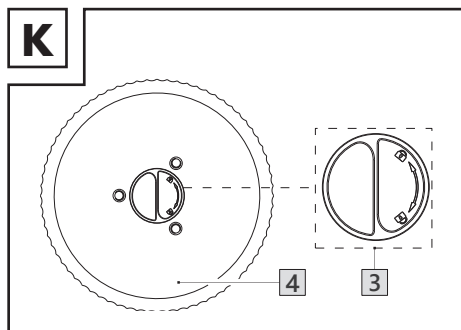

- Po čištění: Vložte kruhový nůž **4** zase zpět. Otáčejte aretaci nože **3** proti směru hodinových ručiček, abyste upevnili kruhový nůž **4** (Obr. K).

● Kompletní čištění

⚠ OPATRNĚ! Riziko zranění! Kruhový nůž **4** je velmi ostrý. Při instalaci, demontáži a čištění zarážecí desky **13** se nepřibližujte ke kruhovému noži **4**.

ⓘ UPOZORNĚNÍ: Výrobek by měl být v pravidelných intervalech úplně vyčištěn.

- Očistěte výrobek a díly příslušenství (viz „Čištění (po každém použití)“).
- Otočte otočnou rukojeť **1** proti směru hodinových ručiček za polohu **0**.

Čištění polohovací desky **13**

- Odstraňte polohovací desku **13** podle obr. E.
- Čistěte zarážecí desku **13** jen lehce navlhčeným hadříkem.
- Po čištění: Nechte zarážecí desku **13** schnout.
- Otočte otočnou rukojeť **1** za polohu **0**.
- Vyměňte zarážecí desku **13** jejím zatlačením přímo do sředu. Otočte otočnou rukojeť **1** zpět do polohy **0**.
- Zkontrolujte správné umístění: Nastavte šířku řezu (viz „Nastavení šířky řezu“).
- Pokud to nefunguje, demontujte znovu zarážecí desku **13** a postup opakujte (Viz obr. F).

Čištění stolu

- Ořete stůl **8** vlhkým hadříkem. V případě potřeby použijte trochu mýdlové vody. Do drážky na stole mohou spadnout zbytky jídla. Pomocí malého kartáčku odstraňte zbytky jídla a vyčistěte drážku.

● Skladování

- Před skladováním: Nastavte tloušťku řezu do polohy **0**.
- Naviňte přípojné vedení **15** na návin kabelu **14** (Obr. D). Upevněte síťovou zástrčku **15** na návin kabelu **14**.
- Výrobek skladujte pouze ve složeném stavu (Obr. B).
- Při nošení výrobku držte výrobek na stranách. Výrobek vždy držte blízko povrchu. Při nošení výrobku se nedotýkejte kruhového nože **4**.
- Uchovávejte výrobek nepřístupně pro děti. Hrozí nebezpečí zranění ostrým kruhovým nožem **4**.
- Pokud není výrobek používán, skladujte ho v originálním obalu.
- Výrobek uchovávejte na suchém místě.

● Zlikvidování

Obal se skládá z ekologických materiálů, které můžete zlikvidovat prostřednictvím místních sběrů recyklovatelných materiálů.



Při třídění odpadu se řiďte podle označení obalových materiálů zkratkami (a) a čísly (b), s následujícím významem: 1–7: umělé hmoty / 20–22: papír a lepenka / 80–98: složené látky.

Výrobek:



FR
ÉLÉMENTS
D'EMBALLAGE+
NOTICE



FR
Cet appareil
et ses accessoires
se recyclent



A DÉPOSER
EN MAGASIN

A DÉPOSER
EN DÉCHÈTRE

Points de collecte sur www.quefairedesdechets.fr
Privilégiez la réparation ou le don de votre appareil !

Výrobek vč. příslušenství a obalové materiály jsou recyklovatelné a podléhají rozšířené odpovědnosti výrobce.

Likvidujte je odděleně podle ilustrovaných Info-tri (informace o třídění), abyste mohli lépe nakládat s odpady.

Logo Triman platí jen pro Francii.



O možnostech likvidace vysloužilých zařízení se informujte u správy vaší obce nebo města.



V zájmu ochrany životního prostředí vysloužilý výrobek nevyhazujte do domovního odpadu, ale předejte k odborné likvidaci. O sběrnách a jejich otevíracích hodinách se můžete informovat u příslušné správy města nebo obce.

● Záruka

Výrobek byl vyroben podle přísných směrnic kvality a před dodáním pečlivě otestován. V případě materiálních nebo výrobních vad máte zákonná práva vůči prodejci výrobku. Vaše zákonná práva nejsou níže uvedenou zárukou nijak omezená.

Záruka na tento výrobek je 3 roky od data zakoupení. Záruční doba začíná dnem zakoupení. Originál dokladu o zakoupení si uschovejte na bezpečném místě, protože tento doklad je vyžadován jako doklad o koupi.

Jakékoli poškození nebo závady, které se vyskytly již v okamžiku nákupu, musí být nahlášeny ihned po vybalení výrobku.

Pokud se u výrobku během 3 let od data zakoupení projeví vada materiálu nebo výrobní vada, pak vám ho podle naší volby bezplatně opravíme nebo vyměníme. Záruční doba se po uznané reklamaci neprodlužuje. To platí také pro vyměněné a opravené díly.

Tato záruka je neplatná, pokud byl výrobek poškozený nebo nesprávně používán anebo udržovaný.

Záruka se kryje na materiálové a výrobní vady. Tato záruka se nevztahuje na díly výrobku, které podléhají běžnému opotřebení, a tím platí jako opotřebitelné díly (např. baterie, hadice, inkoustové barevné patrony), ani se nevztahuje na poškození rozbitných dílů, např. spínačů nebo dílů ze skla.

● Postup v případě uplatňování záruky

Pro zajištění rychlého zpracování Vašeho případu se řiďte následujícími pokyny:

Pro všechny požadavky si připravte pokladní stvrzenku a číslo artiklu (IAN 508368_2507) jako doklad o zakoupení.

Číslo artiklu najdete na typovém štítku, gravuře, titulní stránce návodu (vlevo dole) nebo na nálepce na zadní nebo spodní straně.

V případě poruch funkce nebo jiných závad nejdříve kontaktujte, telefonicky nebo e-mailem, v následujícím textu uvedené servisní oddělení.

Výrobek registrovaný jako vadný potom můžete s přiloženým dokladem o zakoupení (pokladní stvrzenkou) a údaji k závadě a kdy k ní došlo, bezplatně zaslat na adresu servisu, která Vám byla sdělena.

● Servis

 **Servis Česká republika**

Tel.: 800 143 873

E-Mail: owim@lidl.cz



Zoznam použitých piktogramov	Strana	86
Úvod	Strana	87
Používanie v súlade s určením	Strana	87
Rozsah dodávky	Strana	87
Zoznam položiek	Strana	87
Technické údaje	Strana	88
Všeobecné bezpečnostné pokyny	Strana	88
Prvé použitie	Strana	92
Obsluha	Strana	93
Nastavenie hrúbky rezu	Strana	93
Zapnutie/vypnutie	Strana	93
Krájanie	Strana	93
Odstránenie porúch	Strana	93
Čistenie a údržba	Strana	94
Čistenie (po každom použití)	Strana	94
Kompletné čistenie	Strana	95
Skladovanie	Strana	95
Likvidácia	Strana	95
Záruka	Strana	96
Postup v prípade poškodenia v záruke	Strana	96
Servis	Strana	96

Zoznam použitých piktogramov

V tejto príručke a na obale sa používajú nasledujúce upozornenia:

	Tento symbol znamená, že pred použitím produktu je potrebné prečítať si návod na používanie.		Nebezpečenstvo – úrazu elektrickým prúdom!
	NEBEZPEČENSTVO! Tento symbol so signálnym slovom „Nebezpečenstvo“ označuje nebezpečenstvo s vysokým stupňom rizika, ktoré, ak sa mu nevyhnete, bude mať za následok smrť alebo vážne zranenie.		Bezpečný pre potraviny Tento produkt nemá negatívny vplyv na chuť alebo vôňu potravín.
	VÝSTRAHA! Tento symbol so signálnym slovom „Výstraha“ označuje nebezpečenstvo so stredným stupňom rizika, ktoré, ak sa mu nevyhnete, bude mať za následok vážne zranenie alebo smrť.		Produkt používajte len v suchých interiéroch.
			Striedavý prúd/striedavé napätie
	POZOR! Tento symbol so signálnym slovom „Pozor“ označuje nebezpečenstvo s nízkym stupňom rizika, ktoré, ak sa mu nevyhnete, bude mať za následok ľahké alebo stredne ťažké zranenie.		Symbol pre produkt s triedou ochrany II
			Polohovacia doska uvoľnená
			Polohovacia doska sa dá vyberať
	UPOZORNENIE: Tento symbol so signálnym slovom „Upozornenie“ ponúka ďalšie užitočné informácie.		Značka CE potvrdzuje zhodu so smernicami EÚ, ktoré sú relevantné pre produkt.
Hz	Hertz (sieťová frekvencia)		Krájací vozík 10 , chránič palca 11 a držiak odpadu 12 sú vhodné do umývačky riadu.
W	Watt		Bezpečnostné informácie Návod na obsluhu

ELEKTRICKÝ UNIVERZÁLNY KRÁJAČ

● Úvod

Blahoželáme Vám ku kúpe Vášho nového výrobku. Rozhodli ste sa pre veľmi kvalitný výrobok. Návod na obsluhu je súčasťou tohto výrobku. Obsahuje dôležité upozornenia týkajúce sa bezpečnosti, používania a likvidácie. Skôr ako začnete výrobok používať, oboznámte sa so všetkými pokynmi k obsluhu a bezpečnosti. Výrobok používajte iba v súlade s popisom a v uvedených oblastiach používania. V prípade postúpenia výrobku ďalším osobám odovzdajte aj všetky dokumenty patriace k výrobku.

Tento a mnohé ďalšie návody si môžete stiahnuť a prezrieť na stránke www.lidl-service.com. Po naskenovaní QR kódu sa dostanete priamo na stránku www.lidl-service.com, kde si po zadaní čísla IAN 508368_2507 môžete otvoriť svoj návod na obsluhu.

● Používanie v súlade s určením

Produkt sa používa na krájanie vhodných potravín, napr. chleba, syra alebo salámy. Akékoľvek iné použitie než vyššie opísané nie je povolené a môže viesť k zraneniam a/alebo poškodeniam produktu.

Produkt je určený len na použitie v súkromných domácnostiach a nie na komerčné účely.

Výrobca nepreberá žiadnu zodpovednosť za škody spôsobené neodborným používaním.

● Rozsah dodávky

Po vybalení produktu skontrolujte, či je dodávka kompletná a či sú všetky časti v požadovanom stave. Pred používaním odstráňte všetky obalové materiály.

- 1 Elektrický univerzálny krájač
- 1 Návod na používanie
- 1 Chránič palca
- 1 Rezací jazdec
- 1 Držiak na zvyšky

● Zoznam položiek

(Obr. A)

- 1 Otočná rukoväť
- 2 Stupnica (nastavenie hrúbky rezu)
- 3 Aretácia noža
- 4 Okrúhly nôž
- 5 ① (Vypínač)
- 6 Ⓢ (Bezpečnostné tlačidlo)
- 7 Miesto na kábel
- 8 Stolík
- 9 Nožička s prísavkou
- 10 Rezací jazdec
- 11 Chránič palca
- 12 Držiak na zvyšky
- 13 Polohovacia doska
- 14 Navnutie kábla
- 15 Napájací kábel a sieťová zástrčka
- 16 Protišmykové nožičky

● Technické údaje

Zdroj napätia:	220-240 V~, 50-60 Hz
Trieda ochrany:	II/□
Príkon:	100 W
Spotreba energie vo vypnutom režime:	0,2 W
Rozmery	
■ otvorené:	330 x 201 x 271 mm
■ zložené:	330 x 201 x 96 mm
Hmotnosť:	1,66 kg
Dĺžka napájacieho kábla:	90 cm
Nastavenie hrúbky rezu:	do 17 mm
Nepretržitý prevádzkový čas:	5 min

- ❗ **UPOZORNENIE:** Nepretržitý prevádzkový čas tohto produktu je 5 minút. Nepretržitý prevádzkový čas uvádza, ako dlho sa môže produkt prevádzkovať, kým sa motor neprehreje a nepoškodí. Po uplynutí nepretržitého prevádzkového času sa musí produkt vypnúť na tak dlho, kým motor úplne nevychladne.



Všeobecné bezpečnostné pokyny

PRED POUŽITÍM PRODUKTU SA OBOZNÁMTE SO VŠETKÝMI BEZPEČNOSTNÝMI UPOZORNENIAM I A POKYNNMI NA POUŽITIE! KEĎ BUDETE TENTO PRODUKT ODOVZDÁVAŤ ĎALEJ, ODOVZDAJTE AJ KOMPLETNÚ DOKUMENTÁCIU K PRODUKTU!

V prípade poškodenia v dôsledku nedodržania tohto návodu na použitie stráca nárok na záruku! Za následne vzniknuté škody nepreberáme žiadnu záruku! V prípade majetkových alebo personálnych škôd z dôvodu neodborného používania alebo nedodržania bezpečnostných upozornení nepreberáme žiadnu zodpovednosť!

Deti a osoby s postihnutím

⚠ VÝSTRAHA!

NEBEZPEČENSTVO OHROZENIA ŽIVOTA A ÚRAZU PRE DOJČATÁ A DETI!

Deti nenechávajte bez dozoru v blízkosti obalových materiálov.

Obalový materiál predstavuje nebezpečenstvo udusenía.

Deti často podceňujú nebezpečenstvo spojené s obalovými materiálmi.

Nedovoľte, aby sa deti dostali sa do blízkosti obalového materiálu.

- Tento produkt nesmú používať deti.
- Produkt a napájací kábel držte mimo dosahu detí.
- Tento produkt môžu používať osoby so zníženými fyzickými, zmyslovými alebo duševnými schopnosťami, alebo nedostatkom skúseností a vedomostí, ak sú pod dozorom alebo boli poučené ohľadom bezpečného používania produktu a z toho vyplývajúcich nebezpečenstiev.
- Deti sa nesmú s produktom hrať.

Elektrická bezpečnosť

- Napájací kábel ťahajte vždy za sieťovú zástrčku, nie za samotný napájací kábel.
- Na napájací kábel nepokladajte nábytok ani iné ťažké predmety a dbajte na to, aby sa neohol, hlavne nie pri sieťovej zástrčke.
- Aby ste zabránili poraneniam, napájací kábel nevedzte cez horúce ani ostré miesta a hrany.
- Ak je napájací kábel poškodený, musí ho vymeniť výrobca, jeho zákaznícka služba alebo podobne kvalifikovaná osoba, aby sa predišlo vzniku ohrozenia.
- Oprava je potrebná, ak je produkt poškodený, ak sa do vnútra telesa dostali tekutiny alebo predmety, ak bol vystavený dažďu alebo vlhkosti, ak nefunguje správne alebo ak spadol.
- Ak si všimnete dym, nezvyčajné zvuky či pachy, neodkladne vytiahnite sieťovú zástrčku produktu zo zásuvky. V týchto prípadoch sa produkt nemôže ďalej používať, kým ho neskontroluje odborník.

- Akékoľvek opravy smie vykonávať len výrobca, jeho zákaznícka služba alebo podobne kvalifikovaná osoba.
- Nikdy neotvárajte teleso produktu.
- Ak je spotrebič alebo príslušenstvo (chránič palca, krájací vozík a držiak na odpad) poškodené, prestaňte výrobok používať.

⚠ VÝSTRAHA! Dbajte na to, aby:

- Na produkt nepôsobili žiadne zdroje tepla (napr. radiátory);
- Na produkt nesvietilo priame slnečné žiarenie ani silné umelé svetlo;
- Sa zabránilo kontaktu so striekajúcou alebo kvapkajúcou vodou a agresívnymi tekutinami;
- Sa produkt nepoužíval v blízkosti vody, produkt sa hlavne nikdy nemôže ponoriť. Na produkt ani vedľa neho neumiestňujte žiadne objekty naplnené vodou, napr. vázy alebo nápoje;
- Na produkte ani vedľa neho nestáli zdroje s otvoreným plameňom (napr. horiace sviečky);

- Do produktu nevnikli cudzie telesá;
- Produkt nebol vystavený nadmerným otrasom a vibráciám.
- Produkt nebol vystavený veľkým teplotným výkyvom, pretože inak by mohla vlhkosť kondenzovať a spôsobiť elektrické skraty. Ak bol produkt aj tak vystavený veľkým teplotným výkyvom, pred uvedením do prevádzky počkajte (pribl. 2 hodiny), kým sa prispôsobí teplote okolia.

Obsluha

⚠ POZOR! Nebezpečenstvo poranenia!

- Na prevádzku používajte iba originálny príslušenstvo, ktoré sa nachádza v balení.
- Bezpodmienečne dbajte na to, aby počas prevádzky do rotujúceho okrúhleho noža neprečnievali dlhé vlasy, kravaty ani široké oblečenie, ktoré by sa tam mohli zamotať.
- Do rotujúceho okrúhleho noža nikdy nesiahajte rukami.

- Ak idete vyberať okrúhly nôž [4] alebo sa idete priblížiť k rotujúcemu okrúhlemu nožu [4], produkt vypnite a odpojte ho od elektrickej siete.
- Produkt sa musí od elektrickej siete odpojiť vždy, keď nie je pod dohľadom a aj pred skladaním, demontážou a pred každým čistením.
- Produkt je vhodný len na krájanie dobre kráateľných potravín, ako napr. chleba, salámy alebo plátkového syra. Krájanie iných látok (napr. dreva) alebo veľmi tvrdých potravín (kostí, tvrdého syra, mrazených potravín) nie je povolené.
- Okrúhly nôž je veľmi ostrý. Nikdy si nedávajte ruky do blízkosti okrúhleho noža. Po vypnutí pohon ešte chvíľu beží. Počkajte, kým sa okrúhly nôž úplne nezastaví! Po krájaní nastavte hrúbku rezu do polohy 0.
- Pri nesprávnom použití produktu môže dôjsť k poraneniám, ako sú rezné rany na prstoch, alebo k iným vážnym zraneniam.

⚠ POZOR! Nebezpečenstvo poranenia!

Malé zvyšky potravín k okrúhlemu nožu [4] nikdy neprikladajte holými rukami! V každom prípade použite pripojený držiak na zvyšky [12].

- Tento produkt sa musí používať s rezacím jazdcom [10] a držiakom na zvyšky [12] v správnej polohe, inak to môže byť len v takom prípade, ak veľkosť a tvar rezaného materiálu ich použitie neumožňujú.
- Produkt nikdy nespúšťajte bez okrúhleho noža.
- Nikdy sa nepokúšajte krájať nasledovné výrobky:
 - Zabalené alebo zamrznuté potraviny
 - Kocky ľadu
 - Potraviny s kosťami alebo veľkými jadierkami
 - Orechy v škrupineProdukt by sa mohol poškodiť.
- Po použití alebo keď produkt nie je pod dohľadom, vždy vytiahnite sieťovú zástrčku zo zásuvky.
- Produkt položte na pevný a rovný povrch a na produkt nepokladajte žiadne predmety.

Čistenie a skladovanie

- Pred čistením produktu vždy vyťahnite sieťovú zástrčku zo zásuvky.
- Pri čistení produkt nesmiete v žiadnom prípade ponoriť do vody ani ho držať pod tečúcou vodou.
- Pred vyberaním okrúhleho noža produkt odpojte od elektrickej siete.
- Po použití výrobok a jeho príslušenstvo vždy vyčistite (pozri „Čistenie a starostlivosť“).

● Prvé použitie

⚠ NEBEZPEČENSTVO OHROZENIA ŽIVOTA ZÁSAHOM ELEKTRICKÝM PRÚDOM! Produkt nikdy nepoužívajte vedľa drezu plného vody!

- Odstráňte obalový materiál.
- Vyčistite prístroj a jeho príslušenstvo (pozri „Čistenie a starostlivosť“).
- Produkt postavte na rovný a čistý povrch. Produkt má nožičky s prísavkami [9] a protišmykové nožičky [16], aby bola zaistená bezpečná stabilita.
- Vyklopte stolík [8].
- Odviňte napájací kábel [15]. Napájací kábel [15] ved'te cez miesto na kábel [7].
- Pevne zasunite chránič palca [11] do krájacieho vozíka [10] (obr. C).
- Rezací jazdec [10] nasad'te zhora zvislo na stolík [8] tak, aby sa rezací jazdec zahákol na hrane stolíka.

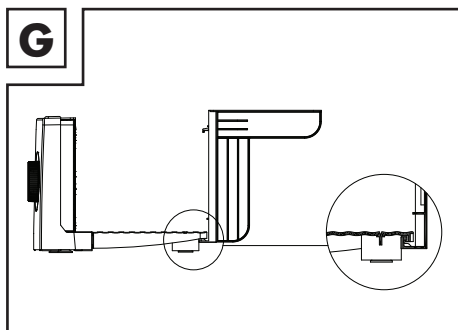

- Rezací jazdec [10] nasad'te zhora do vodiacich drážok na produkte.

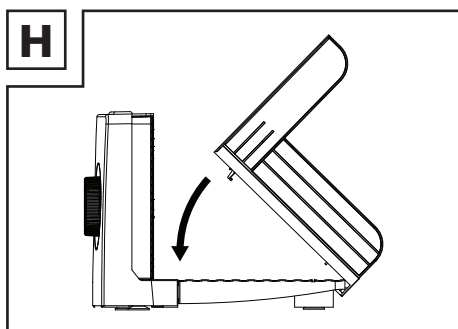

- Posuňte rezací jazdec [10] doprava, kým sa neozve „kliknutie“. Háčik pod krájacím vozíkom vstúpi do dráhy na stole [8].

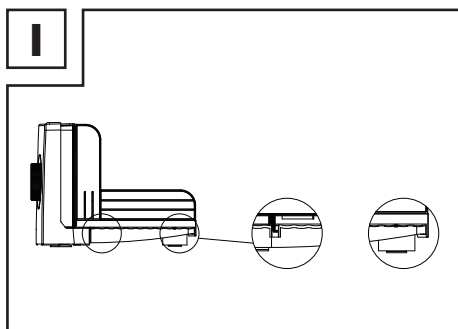

- Umiestnite držiak odpadu [12] na chránič palca [11]. Obdĺžnik s kolíkmi smeruje ku kruhovému nožu [4].

● **Obsluha**

⚠ POZOR! Nebezpečenstvo poranenia!

Okrúhly nôž je [4] veľmi ostrý. Nikdy si nedávajte ruky do blízkosti okrúhleho noža [4]. Okrúhly nôž [4] sa ešte po vypnutí chvíľu točí.

- Pri prenášaní krájača ho nikdy nedržte v strede, aby ste sa nedotkli čepele. Vždy držte obe strany, aby ste predišli zraneniu.

Vypnutý režim:

- Výrobok prejde do režimu vypnutia po pripojení k sieti bez stlačenia tlačidla [1] [5] (Vypínač).

● **Nastavenie hrúbky rezu**

- ① **UPOZORNENIE:** Maximálna hrúbka rezu, ktorá sa dá nastaviť na stupnici [2], je pribl. 17 mm.
- Zväčšenie alebo zmenšenie hrúbky rezu – Otočte otočnú rukoväť [1]:

Smer otáčania Výsledok

V smere
hodinových
ručičiek Zväčšenie hrúbky rezu

Protí smeru
hodinových
ručičiek Zmenšenie hrúbky rezu

- Skontrolujte hrúbku rezu na stupnici [2].
- Po krájaní: Hrúbku rezu nastavte do polohy 0.

● **Zapnutie/vypnutie**

- Pripojte sieťovú zástrčku [15] do sieťovej zásuvky.
- Držte stlačené tlačidlo [6].
- Podržte stlačené [1] [5], až kým sa nerozbehne okrúhly nôž [4].
- [1] [5] držte počas procesu krájania stále stlačené.
- Ak chcete okrúhly nôž [4] zastaviť, uvoľnite [1] [5].

● **Krájanie**

UPOZORNENIA:

- ① Pred stlačením [1] [5] vždy stlačte [6], aby ste predišli poškodeniu spínacieho systému.
- ① Pri krájaní používajte vždy rezací jazdec [10] a držiak na zvyšky [12].
- ① Po krájaní mastných potravín (napr. mäsa, salámy a syra) produkt a okrúhly nôž [4] hneď vyčistite (pozri „Čistenie a starostlivosť“).

POZNÁMKA:

- ① Maximálna dĺžka krájaných potravín je 21,5 cm.
- Potraviny, ktoré chcete krájať, položte na rezací jazdec [10].
- Pomocou držiaka na zvyšky [12] potraviny miernym tlakom zatlačte smerom k polohovacej doske [13].
- Posuňte chránič palca zľava doprava, aby ste začali rezať.
- Krájať začnete tak, že rezací jazdec [10] posuniete miernym pohybom k rotujúcemu okrúhlemu nožu [4].
- Po krájaní: Rezací jazdec [10] vyťahnite naspäť. Postup opakujte tak dlho, kým nenakrájate požadované množstvo plátkov.

● **Odstránenie porúch**

Problém	Príčina	Odstránenie
	Sieťová zástrčka [15] nie je zapojená v zásuvke.	Pripojte sieťovú zástrčku [15] do sieťovej zásuvky.
Produkt nefunguje.	[6] nie je stlačené.	Stlačte a podržte [6]. Stlačíť a podržte [1] [5], až kým sa nerozbehne okrúhly nôž [4].

● Čistenie a údržba

⚠ NEBEZPEČENSTVO! Riziko úrazu elektrickým prúdom!

Odpojte sieťovú zástrčku [15] zo zásuvky vždy pred čistením produktu.

⚠ NEBEZPEČENSTVO! Riziko úrazu elektrickým prúdom!

Produkt neponárajte do vody alebo iných kvapalín. Produkt nikdy nedržte pod tečúcu vodu.

⚠ POZOR! Nebezpečenstvo poranenia!

Okrúhly nôž je [4] veľmi ostrý. Okrúhleho noža [4] sa nedotýkajte za reznú plochu, ale iba za aretáciu noža [3].

⚠ POZOR! Nebezpečenstvo poranenia!

Ak nie je okrúhly nôž [4] správne pripevnený, môže z produktu vypadnúť. Mechanizmus pri montáži správne zacvaknite (aretácia noža [3] musí stáť vodorovne!).

● Čistenie (po každom použití)

① **UPOZORNENIE:** Na čistenie produktu nepoužívajte žiadne leptavé ani abrazívne čistiace prostriedky.

Čistenie okrúhleho noža

UPOZORNENIA:

- ① Okrúhly nôž [4] vyčistite po každom použití teplou mydlovou vodou.
- ① Okrúhly nôž [4] nie je vhodný do umývačky riadu.
- Rezací jazdec [10] zaklapnite dohora a smerom doprava ho vytiahnite z kĺbového spoja.

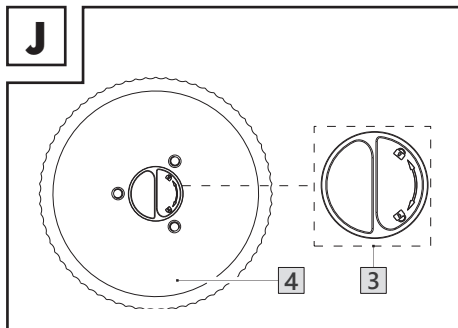

- Aretáciu noža [3] otočte v smere hodinových ručičiek a aretáciu nožu [3] nastavte zvislo. Vyberte okrúhly nôž [4] (obr. J).
- Po vyčistení: Okrúhly nôž [4] nechajte vyschnúť.

Čistenie príslušenstva

- Odstráňte rezací jazdec [10] zo stola [8] jeho posunutím doprava a zdvihnite ho.
- Príslušenstvo vyčistite mierne navlhčenou handričkou.
- V prípade potreby použite trochu jemného mydlového roztoku.
- Očistite krájací vozík [10], chránič palca [11] a držiak odpadu [12] mierne navlhčenou handričkou alebo ich umyte v umývačke riadu.
- Produkt a všetko príslušenstvo nechajte vyschnúť.

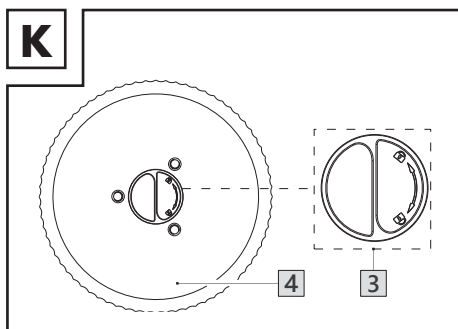

- Po vyčistení: Okrúhly nôž [4] vložte naspäť. Okrúhly nôž [4] upevnite tak, že aretáciu noža [3] otočíte proti smeru hodinových ručičiek (obr. K).

● Kompletné čistenie

⚠ **POZOR! Nebezpečenstvo poranenia!**

Okrúhly nôž je [4] veľmi ostrý. Pri montáži, demontáži a čistení polohovacej dosky [13] sa nepribližujte k okrúhlemu nožu [4].

❗ **UPOZORNENIE:** Produkt by sa mal kompletne čistiť v pravidelných intervaloch.

- Vyčistite produkt a časti príslušenstva (pozri „Čistenie (po každom použití)“).
- Otočnú rukoväť [1] otočte proti smeru hodinových ručičiek až za polohu 0.

Čistenie polohovacej dosky [13]

- Odstráňte polohovaciu dosku [13] podľa obr. E.
- Polohovaciu dosku [13] čistite iba mierne navlhčenou handričkou.
- Po vyčistení: Polohovaciu dosku [13] nechajte vyschnúť.
- Otočnú rukoväť [1] otočte až za polohu 0.
- Polohovaciu dosku [13] nasadte späť tak, že ju zatlačíte v strede. Otočnú rukoväť [1] otočte naspäť do polohy 0.
- Kontrola správneho umiestnenia: Nastavte hrúbku rezu (pozri „Nastavenie hrúbky rezu“).
- Ak to nefunguje, polohovaciu dosku [13] ešte raz vyberte a postup zopakujte (Pozri obr. F).

Čistenie stola

- Stôl [8] utrite vlhkou handričkou. V prípade potreby použite trochu jemnej mydlovej vody. Zvyšky jedla môžu spadnúť na drážku na stole. Pomocou malej kefy odstráňte zvyšky jedla a vyčistíte drážku.

● Skladovanie

- Pred uskladnením: Hrubku rezu nastavte do polohy 0.
- Napájací kábel [15] navíňte na navinutie kábla [14] (obr. D). Sieťovú zástrčku [15] zafixujte na navinutí kábla [14].
- Produkt skladujte len zložený (obr. B).
- Keď produkt prenášate, držte ho za strany. Produkt nedržte za priehlbínu. Pri prenášaní produktu sa nedotýkajte okrúhleho noža [4].
- Produkt uchovávajte mimo dosahu detí. Hrozí riziko poranenia na ostrom okrúhlym noži [4].
- Keď produkt nepoužívate, skladujte ho v originálnom balení.
- Produkt odložte na suché miesto.

● Likvidácia

Obal pozostáva z ekologických materiálov, ktoré môžete odovzdať na miestnych recyklačných zberných miestach.



Všimajte si prosím označenie obalových materiálov pre triedenie odpadu, sú označené skratkami (a) a číslami (b) s nasledujúcim významom: 1–7: Plasty / 20–22: Papier a kartón / 80–98: Spojené látky.

Výrobok:



Points de collecte sur www.quetairdemusedechets.fr
Privilégiez la réparation ou le don de votre appareil !

Výrobok vr. príslušenstva a obalové materiály sú recyklovateľné a podliehajú rozšírenej zodpovednosti výrobcu.

Pre lepšie spracovanie odpadu ich zlikvidujte oddelene podľa obrázkov Info-tri (informácie o triedení).

Triman-Logo platí iba pre Francúzsko.



O možnostiach likvidácie opotrebovaného výrobku sa môžete informovať na Vašej obecnej alebo mestskej správe.



Ak výrobok doslúžil, v záujme ochrany životného prostredia ho neodhodte do domového odpadu, ale odovzdajte na odbornú likvidáciu. Informácie o zberných miestach a ich otváracích hodinách získate na Vašej príslušnej správe.

● Záruka

Výrobok bol starostlivo vyrobený v súlade s prísnyimi smernicami kvality a pred dodaním dôkladne otestovaný. V prípade materiálových alebo výrobných chýb máte zákonné práva voči predajcovi výrobku. Vaše zákonné práva nie sú žiadnym spôsobom obmedzené našou zárukou uvedenou nižšie.

Záruka na tento výrobok je 3 roky od dátumu nákupu. Záručná doba začína plynúť dátumom kúpy. Originál dokladu o kúpe si uschovajte na bezpečnom mieste, pretože tento doklad je potrebný ako dôkaz o kúpe.

Akékoľvek poškodenie alebo nedostatky prítomné už v čase nákupu je potrebné nahlásiť ihneď po vybalení výrobku.

Ak sa v priebehu 3 rokov od dátumu zakúpenia preukáže, že výrobok vykazuje chyby materiálu alebo spracovania, podľa vlastného uváženia Vám ho bezplatne opravíme alebo vymeníme. Záručná doba sa na základe poskytnutej záručnej reklamácie nepredlžuje. To platí aj pre vymenené alebo opravené diely.

Táto záruka je neplatná, ak bol výrobok poškodený alebo nesprávne používaný alebo udržiavaný.

Záruka sa vzťahuje na chyby materiálu a výrobné chyby. Táto záruka sa nevzťahuje na časti výrobku, ktoré podliehajú bežnému opotrebovaniu, a preto sa považujú za opotrebovateľné diely (napr. batérie, nabíjateľné batérie, hadice, atramentové kazety), ani na poškodenie krehkých častí, napr. spínačov alebo častí zo skla.

● Postup v prípade poškodenia v záruke

Pre zaručenie rýchleho spracovania Vašej požiadavky dodržte prosím nasledujúce pokyny:

Pre všetky otázky majte pripravený pokladničný doklad a číslo výrobku (IAN 508368_2507) ako dôkaz o kúpe.

Číslo výrobku nájdete na typovom štítku, gravúre, na prednej strane Vášho návodu (dole vľavo) alebo ako nálepku na zadnej alebo spodnej strane.

Ak sa vyskytnú funkčné poruchy alebo iné nedostatky, najskôr telefonicky alebo e-mailom kontaktujte následne uvedené servisné oddelenie.

Produkt označený ako defektný potom môžete s priloženým dokladom o kúpe (pokladničný lístok) a uvedením, v čom spočíva nedostatok a kedy sa vyskytol, bezplatne odoslať na Vám oznámenú adresu servisného pracoviska.

● Servis













SK Servis Slovensko
Tel.: 0850 232001
E-pošta: owim@lidl.sk



Lista de pictogramas utilizados	Página	98
Introducción	Página	99
Uso previsto	Página	99
Volumen de suministro	Página	99
Lista de partes	Página	99
Datos técnicos	Página	100
Medidas generales de seguridad	Página	100
Primer uso	Página	104
Funcionamiento	Página	105
Ajustar el grosor de corte	Página	105
Encendido/apagado	Página	105
Cortar	Página	105
Subsanación de problemas	Página	106
Limpieza y mantenimiento	Página	106
Limpieza (después de cada uso)	Página	106
Limpieza completa	Página	107
Almacenamiento	Página	107
Eliminación	Página	108
Garantía	Página	108
Tramitación de la garantía	Página	109
Asistencia	Página	109

Lista de pictogramas utilizados

En este manual de instrucciones y en el embalaje se emplean las indicaciones de advertencia siguientes:

	Este símbolo significa que se debe tener en cuenta el manual de instrucciones antes de utilizar el producto.		¡Peligro - riesgo de descarga eléctrica!
	¡PELIGRO! Este símbolo con la palabra de señalización “Peligro” identifica un riesgo de nivel alto que, si no se evita, puede tener como consecuencia una lesión grave o incluso la muerte.		Apto para productos alimenticios Este producto no tiene ningún efecto negativo en el sabor o el olor de los alimentos.
	¡ADVERTENCIA! Este símbolo con la palabra de señalización “Advertencia” identifica un riesgo de nivel medio que, si no se evita, puede tener como consecuencia una lesión grave o incluso la muerte.		Utilice el producto solo en espacios interiores secos.
			Tensión/corriente alterna
	¡CUIDADO! Este símbolo con la palabra de señalización “Cuidado” identifica un riesgo de nivel bajo que, si no se evita, puede tener como consecuencia una lesión menor o de tipo leve.		Símbolo para un producto de la clase de protección II
			Placa de ajuste suelta
			La placa de ajuste se puede quitar
	NOTA: Este símbolo con la palabra de señalización “Nota” ofrece más información útil.		El marcado CE ratifica la conformidad con las directivas de la UE aplicables al producto.
Hz	Hertzio (frecuencia de red)		El carro de corte 10 , la protección del pulgar 11 y el soporte para residuos 12 son aptos para lavavajillas.
W	Watt		Información sobre seguridad Instrucciones de uso

CORTAFIAMBRES ELÉCTRICO

● **Introducción**

Enhorabuena por la adquisición de su nuevo producto. Ha optado por un producto de alta calidad. El manual de instrucciones forma parte de este producto. Contiene importantes indicaciones sobre seguridad, uso y eliminación. Antes de usar el producto, familiarícese con todas las indicaciones de manejo y de seguridad. Utilice el producto únicamente como se describe a continuación y para las aplicaciones indicadas. Adjunte igualmente toda la documentación en caso de entregar el producto a terceros. Puede descargar y ver este y muchos otros manuales en www.lidl-service.com. Escaneando el código QR accederá directamente a la página web de servicio de Lidl (www.lidl-service.com), donde puede abrir su manual de instrucciones introduciendo el número de artículo (IAN) 508368_2507.

● **Uso previsto**

El producto se utiliza para cortar alimentos apropiados, p. ej., pan, queso o embutidos. No está permitido un uso distinto al descrito anteriormente, ya que puede conllevar lesiones y/o daños en el producto.

El producto ha sido diseñado exclusivamente para el uso en el ámbito doméstico, y no es adecuado para fines comerciales.

El fabricante no acepta ninguna responsabilidad por los daños debido a un uso incorrecto.

● **Volumen de suministro**

Después de desembalar el producto, compruebe si la entrega está completa y todas las piezas están en perfecto estado. Antes de usarlo, retire todos los materiales de embalaje.

- 1 Cortafiambres eléctrico
- 1 Manual del usuario
- 1 Protección del pulgar
- 1 Carro empujador de corte
- 1 Soporte de alimentos

● **Lista de partes**

(Fig. A)

- 1 Mango giratorio
- 2 Escala (ajustar el grosor de corte)
- 3 Bloqueo de cuchilla
- 4 Cuchilla circular
- 5 ① (botón de encendido/apagado)
- 6 ⏏ (botón de seguridad)
- 7 Guía del cable
- 8 Mesa
- 9 Pata con ventosa
- 10 Carro empujador de corte
- 11 Protección del pulgar
- 12 Soporte de alimentos
- 13 Placa de ajuste
- 14 Recogecable
- 15 Cable de conexión y enchufe
- 16 Patas antideslizantes

● Datos técnicos

Suministro de tensión:	220-240 V~, 50-60 Hz
Clase de protección:	II/□
Consumo de potencia:	100 W
Consumo de energía en modo apagado:	0,2 W
Medidas	
■ abierto:	330 x 201 x 271 mm
■ plegado:	330 x 201 x 96 mm
Peso:	1,66 kg
Longitud del cable de conexión:	90 cm
Ajuste del grosor de corte:	hasta 17 mm
Tiempo de funcionamiento continuo:	5 min

❗ **NOTA:** El tiempo de funcionamiento continuo de este producto es de 5 minutos. El tiempo de funcionamiento continuo indica cuánto tiempo puede funcionar el producto sin que el motor se sobrecaliente y se dañe. Después del tiempo de funcionamiento continuo, el producto debe permanecer apagado hasta que el motor se haya enfriado por completo.



Medidas generales de seguridad

¡ANTES DE USAR EL PRODUCTO, FAMILIARÍCESE CON TODAS LAS INDICACIONES DE SEGURIDAD E INSTRUCCIONES DE USO! ¡SI TRANSFIERE ESTE PRODUCTO, HÁGALO CON TODA LA DOCUMENTACIÓN!

En caso de que se produzcan daños por el incumplimiento de las instrucciones de este manual de usuario, el derecho a la garantía perderá su validez. ¡No se asumirá ninguna responsabilidad en el caso de daños materiales o a personas si esos daños son el resultado de un uso inadecuado o de la no observación de las indicaciones de seguridad!

Niños y personas con limitaciones

⚠ ¡ADVERTENCIA! ¡PELIGRO DE MUERTE Y DE ACCIDENTE PARA NIÑOS Y BEBÉS!

No deje que los niños jueguen solos con el material de embalaje. El material de embalaje presenta riesgo de asfixia.

Los niños subestiman a menudo los peligros. Mantenga siempre el material de embalaje fuera del alcance de los niños.

- Este producto no debe ser utilizado por niños.
- El producto y su cable de conexión deben mantenerse fuera del alcance de los niños.
- Este producto puede ser utilizado por personas con capacidades físicas, mentales o sensoriales reducidas, siempre y cuando haya una persona responsable de su seguridad que los supervise o haya instruido en el uso seguro del producto y estos conozcan los posibles peligros.
- No permita que los niños jueguen con el producto.

Seguridad eléctrica

- Agarre siempre el cable de conexión por el enchufe y no tire del mismo.
- No coloque muebles u otros objetos pesados sobre el cable de conexión y asegúrese de que no está doblado, especialmente en el enchufe.
- No pase el cable de conexión por zonas y bordes calientes o afilados para evitar daños.
- A fin de evitar riesgos, si el cable de conexión resulta dañado, solo el fabricante, su representante de servicio al cliente o una persona con una cualificación similar podrá realizar la sustitución.
- Es necesario reparar el producto si se ha dañado, si han entrado líquidos u objetos en el interior de la carcasa, si ha estado expuesto a la lluvia o a la humedad, si no funciona correctamente o si se ha caído.
- Si advierte de humo, ruidos u olores extraños, desenchufe el producto de la toma de corriente de inmediato. En estos casos, no continúe utilizando el producto hasta que haya sido revisado por un especialista.

- Encargue la reparación al fabricante, a su servicio de atención al cliente o a una persona con cualificación similar.
- Nunca abra la carcasa del producto.
- Deje de utilizar el producto si el aparato o los accesorios (protección del pulgar, carro de corte y soporte para residuos) están dañados.

⚠ ¡ADVERTENCIA! Asegúrese de que:

- no hay fuentes de calor directas (p. ej., calefactores) que actúen sobre el producto;
- no le dé la luz directa del sol o una luz artificial intensa;
- se evite el contacto con salpicaduras y goteo de agua y líquidos agresivos;
- el producto no se utiliza cerca del agua; en particular, nunca debe sumergirse el producto. No coloque ningún recipiente con líquido, p. ej., jarrones o bebidas, sobre o cerca del producto;
- que no haya fuentes de ignición abiertas (p. ej., velas encendidas) sobre o cerca del producto;

- que no penetren objetos extraños;
- el producto no esté expuesto a sacudidas y vibraciones excesivas.
- el producto no esté sometido a fuertes fluctuaciones de temperatura, ya que esto podría provocar la condensación de la humedad y provocar cortocircuitos eléctricos. No obstante, si el producto ha sido sometido a fuertes fluctuaciones de temperatura, espere (aproximadamente 2 horas) hasta que haya alcanzado la temperatura de entorno antes de ponerlo en marcha.

Funcionamiento

⚠ ¡CUIDADO! ¡Riesgo de lesión!

- Utilice solo los accesorios incluidos en el suministro para el funcionamiento.
- Asegúrese de que el pelo largo, las corbatas o la ropa suelta no puedan quedar atrapados en la cuchilla circular giratoria del producto durante el funcionamiento.

- No toque nunca la cuchilla circular giratoria con las manos.
 - Apague el producto y desconéctelo de la red eléctrica antes de quitar la cuchilla circular **4** o acercarse a la cuchilla circular **4** giratoria.
 - Desconecte siempre el producto de la red eléctrica cuando esté desatendido, antes del montaje y del desmontaje y antes de cualquier limpieza.
 - El producto solo es adecuado para cortar alimentos sólidos, como, p. ej., pan, salchichas o queso en rodajas. No está permitido cortar otras sustancias (p. ej., madera) o alimentos muy duros (huesos, queso duro, alimentos congelados).
 - La cuchilla circular está muy afilada. Nunca ponga su mano cerca de la cuchilla circular. Después del apagado, el accionamiento sigue funcionando durante un breve periodo de tiempo. ¡Espere a que se haya detenido la cuchilla circular! Después de cortar, coloque el grosor de corte en la posición **0**.
 - El uso incorrecto del producto puede provocar lesiones como cortes en los dedos u otras lesiones graves.
- ⚠ ¡CUIDADO! ¡Riesgo de lesión!**
- ¡No acerque nunca pequeños restos de comida a la cuchilla circular **4** con las manos desnudas! Utilice siempre el soporte de alimentos **12** adjunto.
 - Este producto debe utilizarse con el carro empujador de corte **10** y el soporte para alimentos **12** en la posición de uso, a menos que el tamaño y la forma del alimento no permitan su uso.
 - No utilice nunca el producto sin la cuchilla circular.
 - Nunca intente cortar los elementos siguientes:
 - Alimentos envasados o congelados
 - Cubitos de hielo
 - Alimentos con huesos o semillas grandes
 - Nueces con cáscara
 El producto podría resultar dañado.

- Desconecte siempre el enchufe de la toma de corriente después del uso o cuando el producto esté desatendido.
- Coloque el producto sobre una superficie firme y nivelada y no coloque ningún objeto sobre el producto.

Limpieza y conservación

- Antes de limpiar el producto, desconecte siempre el enchufe de la toma de corriente.
- Para limpiar el producto, nunca lo sumerja en agua o lo coloque debajo del agua corriente.
- Desconecte el producto de la red eléctrica antes de quitar la cuchilla circular.
- Limpie siempre el producto y sus accesorios después de su uso (consulte "Limpieza y conservación").

● Primer uso

⚠ ¡PELIGRO DE MUERTE POR DESCARGA ELÉCTRICA! ¡No utilice el producto cerca de un fregadero lleno de agua!

- Retire por completo el material de embalaje.
- Limpie el dispositivo y sus accesorios (véase "Limpieza y cuidado").
- Coloque el producto sobre una superficie nivelada y limpia. El producto tiene patas con ventosas **9** y patas antideslizantes **16** para garantizar un apoyo seguro.
- Pliegue hacia abajo la mesa **8**.
- Desenrolle el cable de conexión **15**. Haga pasar el cable de conexión **15** por la guía del cable **7**.
- Inserte la protección del pulgar **11** firmemente en el carro de corte **10** (Fig. C).
- Coloque el carro empujador de corte **10** verticalmente sobre la mesa **8** desde arriba, de modo que el carro empujador de corte se enganche en el borde de la mesa.

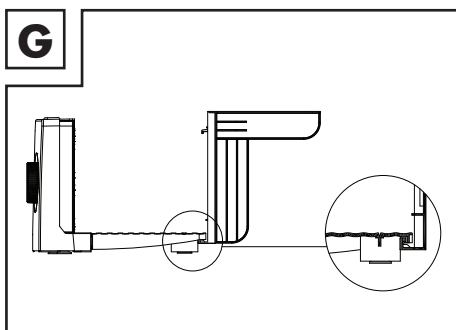

- Coloque el carro empujador de corte **10** desde arriba en las ranuras de guía del producto.

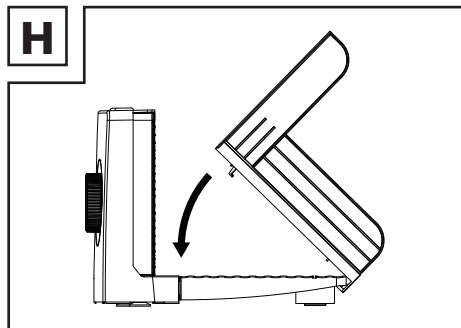

- Deslice el carro empujador de corte **10** hacia la derecha hasta que suene un "clik". El gancho situado debajo del carro empujador de corte entra en la pista de la mesa **8**.

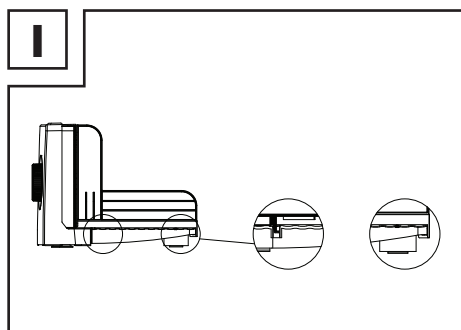

- Coloque el soporte para residuos **12** sobre la protección del pulgar **11**. El rectángulo con los pasadores está orientado hacia la hoja circular **4**.

● **Funcionamiento**

⚠ **¡CUIDADO! ¡Riesgo de lesión!**

La cuchilla circular **4** está muy afilada. Nunca ponga sus manos cerca de la cuchilla circular **4**. Después del apagado, la cuchilla circular **4** sigue funcionando durante un breve periodo de tiempo.

- Cuando transporte el cortafiambres, evite sujetarlo por el medio para no tocar la cuchilla. Sujete siempre por ambos lados para prevenir lesiones.

Modo apagado:

- El producto entra en modo apagado una vez enchufado sin presionar **1 5** (botón de encendido/apagado).

● **Ajustar el grosor de corte**

ⓘ NOTA: El grosor de corte máx. que puede ajustarse en la escala **2** es de aprox. 17 mm.

- Para aumentar o disminuir el grosor, gire el mango giratorio **1**:

Sentido de giro	Resultado
En sentido horario	Aumenta el grosor de corte
En sentido antihorario	Disminuye el grosor de corte

- Compruebe el grosor de corte en la escala **2**.
- Después de cortar: Coloque el grosor de corte en la posición **0**.

● **Encendido/apagado**

- Conecte el enchufe **15** a una toma de corriente.
- Mantenga pulsado **6**.
- Mantenga pulsado **1 5** hasta que arranque la cuchilla circular **4**.
- Mantenga pulsado **1 5** durante el proceso de corte.
- Suelte **1 5** para detener la cuchilla circular **4**.

● **Cortar**

NOTA:

- ⓘ** Presione siempre **6** antes de presionar **1 5** para evitar daños en el interruptor.
- ⓘ** Durante el corte, utilice siempre el carro empujador de corte **10** y el soporte de alimentos **12**.
- ⓘ** Limpie el producto y la cuchilla circular **4** justo después de cortar alimentos grasos (p. ej., carne, embutido o queso) (véase "Limpieza y cuidado").

NOTA:

- ① La longitud máxima del alimento que se puede cortar es de 21,5 cm.
- Coloque los alimentos a cortar en el carro empujador de corte 10.
- Presione los alimentos con el soporte de alimentos 12 realizando una ligera presión contra la placa de ajuste 13.
- Deslice la protección del pulgar de izquierda a derecha para comenzar a cortar.
- Realice el proceso corte deslizando el carro empujador de corte 10 con un ligero avance contra la cuchilla circular 4 giratoria.
- Después de cortar: Haga retroceder el carro empujador de corte 10. Repita el proceso hasta cortar la cantidad deseada.

● Subsanación de problemas

Problema	Causa	Subsanación
	El enchufe 15 no está conectado a una toma de corriente.	Conecte el enchufe 15 a una toma de corriente.
El producto no funciona.	↔ 6 no se ha pulsado.	Mantenga pulsado ↔ 6. Mantenga pulsado ① 5 hasta que arranque la cuchilla circular 4.

● Limpieza y mantenimiento

⚠ ¡PELIGRO! ¡Riesgo de descarga eléctrica!

Desconecte el enchufe 15 de la toma de corriente antes de limpiar el producto.

⚠ ¡PELIGRO! ¡Riesgo de descarga eléctrica!

No sumerja el producto en agua u otros líquidos. Nunca ponga el producto debajo del agua corriente.

⚠ ¡CUIDADO! ¡Riesgo de lesión!

La cuchilla circular 4 está muy afilada. No toque la superficie de corte de la cuchilla circular 4, sino del bloqueo de cuchilla 3.

⚠ ¡CUIDADO! ¡Riesgo de lesión!

La cuchilla circular 4 puede caerse del producto si está correctamente colocada. Enganche el mecanismo de forma correcta durante el montaje (¡el bloqueo de cuchilla 3 debe estar horizontal!).

● Limpieza (después de cada uso)

- ① **NOTA:** No utilice ningún producto de limpieza corrosivo o abrasivo para limpiar el producto.

Limpiar la cuchilla circular

NOTA:

- ① Limpie la cuchilla circular 4 con agua jabonosa caliente después de cada uso.
- ① La cuchilla circular 4 no es apta para el lavavajillas.
- Pliegue hacia arriba el carro empujador de corte 10 y retírelo de la bisagra hacia la derecha.

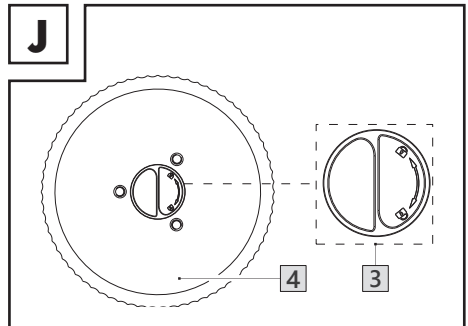

- Gire el bloqueo de cuchilla 3 en sentido horario y coloque el bloqueo de cuchilla 3 en vertical. Quite la cuchilla circular 4 (Fig. J).
- Después de la limpieza: Deje secar la cuchilla circular 4.

Limpiar los accesorios

- Retire el carro empujador de corte [10] de la mesa [8] deslizándolo hacia la derecha y levántelo en posición vertical.
- Limpie el accesorio con un paño ligeramente humedecido.
- En su caso, utilice un poco de lejía jabonosa suave.
- Limpie el carro de corte [10], la protección del pulgar [11] y el soporte para residuos [12] con un paño húmedo o, alternativamente, lávelos en el lavavajillas.
- Deje secar el producto y todos los accesorios.

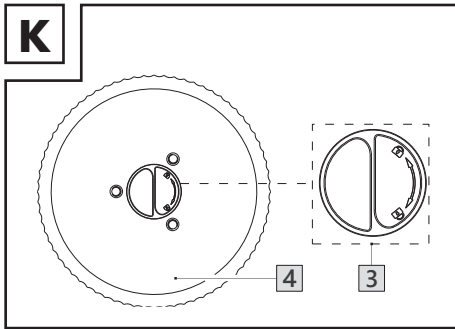

- Después de la limpieza: Vuelva a insertar la cuchilla circular [4]. Gire el bloqueo de cuchilla [3] en sentido antihorario para fijar la cuchilla circular [4] (Fig. K).

● Limpieza completa

⚠ ¡CUIDADO! ¡Riesgo de lesión! La cuchilla circular [4] está muy afilada. No se acerque a la cuchilla circular [4] al montar, desmontar y limpiar la placa de ajuste [13].

- ① **NOTA:** El producto debe limpiarse por completo de forma periódica.
- Limpie el producto y los accesorios (véase "Limpieza (después de cada uso)").
- Gire el mango giratorio [1] en sentido antihorario más allá de la posición 0.

Limpieza de la placa de posicionamiento [13]

- Retire la placa de posicionamiento [13] de acuerdo con la Fig. E.
- Limpie la placa de ajuste [13] con un paño ligeramente humedecido.
- Después de la limpieza: Deje secar la placa de ajuste [13].
- Gire el mango giratorio [1] más allá de la posición 0.
- Vuelva a insertar la placa de ajuste [13] presionándola en el centro. Vuelva a girar el mango giratorio [1] a la posición 0.
- Comprobar la posición correcta: Ajuste el ancho de corte (véase "Ajustar el ancho de corte").
- Si esto no funciona, vuelva a quitar la placa de ajuste [13] y repita el proceso (Ver Fig. F).

Limpieza de la mesa

- Limpie la mesa [8] con un paño húmedo. Utilice un poco de agua con jabón suave si es necesario. Puede que hayan caído restos de comida en la guía de la mesa. Utilice un cepillito para eliminar los restos de comida y limpiar la guía.

● Almacenamiento

- Antes de guardarlo: Coloque el grosor de corte en la posición 0.
- Enrolle el cable de conexión [15] en el recogecable [14] (Fig. D). Fije el enchufe [15] en el recogecable [14].
- Guarde el producto solo si está plegado (Fig. B).
- Sujete el producto de los lados cuando lo transporte. No sujete el producto por el hueco. No toque la cuchilla circular [4] cuando transporte el producto.
- Guarde el producto en un lugar fuera del alcance de los niños. Existe riesgo de lesión debido a que la cuchilla circular [4] está muy afilada.
- Guarde el producto en su embalaje original siempre que no esté en uso.
- Guarde el producto en un lugar seco.

● Eliminación

El embalaje está compuesto por materiales no contaminantes que pueden ser desechados en el centro de reciclaje local.



Tenga en cuenta el distintivo del embalaje para la separación de residuos. Está compuesto por abreviaturas (a) y números (b) que significan lo siguiente: 1-7: plásticos / 20-22: papel y cartón / 80-98: materiales compuestos.

Producto:



Points de collecte sur www.qualiteinformatique.fr
Privilégiez la réparation ou le don de votre appareil !

El producto, incluidos los accesorios, y el material de embalaje son reciclables y están sujetos a la responsabilidad extendida del fabricante.

Deséchelos por separado siguiendo la información ilustrada de recogida selectiva para un mejor tratamiento de los residuos.

El logotipo Triman se aplica solo para Francia.



Para obtener información sobre las posibilidades de desecho del producto al final de su vida útil, acuda a la administración de su comunidad o ciudad.



Para proteger el medio ambiente no tire el producto junto con la basura doméstica cuando ya no le sea útil. Deséchelo en un contenedor de reciclaje. Diríjase a la administración competente para obtener información sobre los puntos de recogida de residuos y sus horarios.

● Garantía

El producto ha sido fabricado según normas de calidad exigentes y ha sido probado minuciosamente antes de la entrega. En caso de fallos de material o de fabricación, dispone de derechos legales frente al vendedor del producto. Nuestra garantía mencionada a continuación no restringe sus derechos legales de ningún modo.

La garantía para este producto es de 3 años a partir de la fecha de compra. La garantía empieza el día de la fecha de compra. Conserve el justificante de compra original en un lugar seguro, ya que este documento es necesario para demostrar la compra.

Todos los daños o defectos ya presente en el momento de la compra deben informarse inmediatamente tras desembalar el producto.

Si el producto presenta defectos de material o fabricación en los 3 años a partir de la fecha de compra, lo repararemos o sustituiremos, según nuestra elección, gratuitamente para usted. El período de garantía no se extiende por una reclamación de garantía aprobada. Esto también es aplicable a las piezas sustituidas y reparadas.

La garantía pierde su validez si el producto se daña o se utiliza o mantiene de forma inadecuada.

La garantía cubre defectos de material y fabricación. Esta garantía no cubre las piezas del producto sujetas a un uso y desgaste normal y, por lo tanto, consideradas piezas de desgaste (por ej. pilas, baterías, mangueras, cartuchos de tinta) ni los daños a las piezas frágiles, por ej. interruptores o piezas de cristal.

● Tramitación de la garantía

Para garantizar una rápida tramitación de su consulta, tenga en cuenta las siguientes indicaciones:

Para realizar cualquier consulta, tenga a mano el recibo y el número de artículo (IAN 508368_2507) como justificante de compra.

Encontrará el número de artículo en una inscripción de la placa indentificativa, en la portada de las instrucciones (abajo a la izquierda) o en una pegatina en la parte posterior o inferior.

Si el producto fallase o presentase algún defecto, póngase primero en contacto con el departamento de asistencia indicado, ya sea por teléfono o correo electrónico.

Puede enviarnos el producto defectuoso libre de franqueo adjuntando el recibo de compra (ticket de compra) e indicando dónde está y cuándo ha ocurrido el fallo a la dirección de asistencia que le indicamos.

● Asistencia

Asistencia en España

Tel.: 900984989















E-Mail: owim@lidl.es



Liste over brugte piktogrammer	Side 111
Indledning	Side 112
Forskriftsmæssig anvendelse	Side 112
Leveringsomfang	Side 112
Liste over dele	Side 112
Tekniske data	Side 113
Generelle sikkerhedsinstruktioner	Side 113
Første brug	Side 117
Betjening	Side 118
Indstilling af skivetykkelse	Side 118
Tænd/sluk	Side 118
Skæring	Side 118
Fejlafhjælpning	Side 118
Rengøring og vedligeholdelse	Side 119
Rengøring (efter hver brug)	Side 119
Fuldstændig rengøring	Side 119
Opbevaring	Side 120
Bortskaffelse	Side 120
Garanti	Side 121
Afvikling af garantisager	Side 121
Service	Side 121

Liste over brugte piktogrammer

I denne betjeningsvejledning og på emballagen anvendes følgende advarselsymboler:

	Dette symbol betyder, at betjeningsvejledningen skal følges før anvendelse af produktet.		Fare - Risiko for elektrisk stød!
	FARE! Dette symbol, sammen med signalordet "Fare", betegner en faresituation med høj risikofaktor, som, hvis den ikke afværges, kan medføre alvorlige kvæstelser eller dødsfald.		Levnedsmiddelsikker Dette produkt har ingen negative indvirkninger på levnedsmidlers smag og duft.
	ADVARSEL! Dette symbol, sammen med signalordet "Advarsel", betegner en faresituation med mellemstor risikofaktor, som, hvis den ikke afværges, kan medføre alvorlige kvæstelser eller dødsfald.		Anvend kun produktet indendørs i tørre lokaler.
			Vekselstrøm/-spænding
	FORSIGTIG! Dette symbol, sammen med signalordet "Forsigtig", betegner en faresituation med lav risikofaktor, som, hvis den ikke afværges, kan medføre mindre eller moderate kvæstelser.		Symbol for et produkt i beskyttelsesklasse II
			Stopplade løs
			Stopplade kan fjernes
	BEMÆRK: Dette symbol, sammen med signalordet "Bemærk", angiver flere nyttige informationer.		CE-mærket bekræfter overensstemmelse med de for produktet gældende EU-direktiver.
Hz	Hertz (netfrekvens)		Skærevognen 10 , tommelbeskytteren 11 og affaldsholderen 12 kan vaskes i opvaskemaskinen.
W	Watt		Sikkerhedsoplysninger Brugervejledning

ELEKTRISK PÅLÆGSMASKINE

● **Indledning**

Hjerteligt tillykke med købet af deres nye produkt. Du har besluttet dig for et produkt af høj kvalitet. Brugervejledningen er en del af dette produkt. Den indeholder vigtige informationer om sikkerhed, brug og bortskaffelse. Gør dig inden ibrugtagning af produktet fortrolig med alle betjenings- og sikkerhedsanvisninger. Benyt kun produktet som beskrevet og til de oplyste formål. Videregiv alle papirer, hvis du giver produktet videre til tredjemand.

Du kan downloade og se denne og mange andre brugsanvisninger på www.lidl-service.com. Når du scanner QR-koden, kommer du direkte ind på Lidl-service-hjemmesiden (www.lidl-service.com), hvor du kan åbne din brugsanvisning ved at indtaste varenummeret (IAN) 508368_2507.

● **Forskriftsmæssig anvendelse**

Produktet er beregnet til at skære skiver af egnede levnedsmidler, fx brød, ost eller pølse. Anden anvendelse end beskrevet ovenfor er ikke tilladt og kan resultere i kvæstelser og/eller beskadigelse af produktet.

Produktet er kun beregnet til anvendelse i private husholdninger og ikke til kommercielle formål.

Fabrikanten fraskriver sig ethvert ansvar for skader som følge af forkert brug.

● **Leveringsomfang**

Ved udpakning af produktet skal det kontrolleres, at leverancen er komplet, og at alle dele er funktionsdygtige. Før anvendelse skal al emballage fjernes.

- 1 Elektrisk pålægsmaskine
- 1 Brugsvejledning
- 1 Tommelbeskytter
- 1 Skæreslæde
- 1 Restholder

● **Liste over dele**

(Fig. A)

- 1 Drejehåndtag
- 2 Skala (indstilling af skivetykkelse)
- 3 Klingelås
- 4 Klinge
- 5 ① (Afbryder)
- 6 Ⓢ (Sikkerhedsknap)
- 7 Kabeltunnel
- 8 Bord
- 9 Fod med sugekop
- 10 Skæreslæde
- 11 Tommelbeskytter
- 12 Restholder
- 13 Stopplade
- 14 Ledningsoprulning
- 15 Netledning og netstik
- 16 Skridhæmmende fødder

● Tekniske data

Spændingsforsyning: 220-240 V~,
50-60 Hz

Beskyttelsesklasse: II/□

Effektforbrug: 100 W

Strømforbrug når
slukket: 0,2 W

Mål

■ åbnet: 330 x 201 x 271 mm

■ sammenklappet: 330 x 201 x 96 mm

Vægt: 1,66 kg

Længde på
netledning: 90 cm

Indstilling af
skivetykkelse: op til 17 mm

Kontinuerlig driftstid: 5 min

ⓘ BEMÆRK: Den kontinuerlige driftstid for dette produkt er 5 minutter. Den kontinuerlige driftstid angiver, i hvor lang tid produkt kan være i drift, uden at motoren overophedes og tager skade. Efter den kontinuerlige driftstid skal produktet stå slukket, indtil motoren er helt afkølet.



Generelle sikkerhedsinstruktioner

FØR PRODUKTET TAGES I BRUG, SKAL DU VÆRE FORTROLIG MED ALLE SIKKERHEDS- OG BETJENINGSANVISNINGER! HVIS PRODUKTET OVERLADES TIL TREDJEMAND, SKAL ALLE DOKUMENTER MEDFØLGE!

Garantien dækker ikke over skader, som følge af manglende overholdelse af denne brugsvejledning! Leverandøren påtager sig intet ansvar for følgeskader! Leverandøren påtager sig intet ansvar for ting- eller personskader, der opstår som følge af forkert anvendelse, eller hvis sikkerhedsanvisningerne ikke følges!

Børn og personer med handicap

⚠ ADVARSEL! LIVSFARE OG RISIKO FOR ULYKKER FOR SMÅBØRN OG BØRN!

Børn må ikke efterlades med emballagen uden opsyn. Emballagen udgør en kvælningssrisiko.

Børn undervurderer ofte de dermed forbundne farer. Hold emballagen uden for børns rækkevidde.

- Produktet må ikke benyttes af børn.
- Produktet og dets netledning skal holdes væk fra børn.
- Dette produkt kan anvendes af personer med reducerede, fysiske, sensoriske eller mentale færdigheder eller mangel på erfaring og/eller kundskaber, hvis de er under opsyn, eller hvis de er instrueret i sikker brug af produktet og indforstået med de risici, der er forbundet hermed.
- Børn må ikke lege med produktet.

Elektrisk sikkerhed

- Tag altid fat om netledningens netstik, og træk aldrig i selve netledningen.
- Stil ikke møbler eller andre tunge genstande på netledningen, og vær opmærksom på, at den ikke kækkes, særligt ved netstikket.
- Undgå beskadigelser af netledningen ved ikke at føre den over varme eller skarpe kanter.
- Hvis produktets netledning er beskadiget, skal den udskiftes af producenten eller dennes kundeservice eller en tilsvarende kvalificeret person for at undgå farlige situationer.
- Reparation er påkrævet, hvis produktet er beskadiget, hvis væske eller andre genstande kommer ind i kabinettet, hvis produktet udsættes for regn eller fugt, eller hvis det ikke fungerer korrekt eller har været udsat for et styrt.
- Hvis der opstår røgudvikling, unormale lyde eller lugte, skal produktets netstik straks trækkes ud af stikkontakten. I så fald må produktet ikke anvendes igen, før en fagmand har undersøgt det.

- Alle reparationer skal udføres af producenten, dennes kundeservice eller en lignende kvalificeret person.
- Produkthuset må under ingen omstændigheder åbnes.
- Hold op med at bruge produktet, hvis apparatet eller tilbehøret (tommelbeskytteren, skærevognen og affaldsholderen) beskadiges.

⚠ ADVARSEL! Sørg for, at:

- Ingen direkte varmekilder (fx varmeanlæg) påvirker produktet;
- Produktet ikke udsættes for direkte sollys eller stærkt kunstigt lys;
- Kontakt med vandstænk og -dryp samt aggressive væsker undgås;
- Produktet ikke anvendes i nærheden af vand, i særdeleshed må produktet aldrig nedsænkes i vand. Genstande, som er fyldt med væske, fx vaser eller drikkevarer, må ikke anbringes på eller ved siden af produktet;
- Der ikke står åbne brandkilder (fx levende lys) på eller ved siden af produktet;

- Fremmedlegemer ikke kan trænge ind;
- Produktet ikke udsættes for kraftige stød og vibrationer;
- Produktet ikke udsættes for stærke temperatursvingninger, da luftfugtighed i så fald kan kondensere og medføre elektrisk kortslutning. Hvis produktet er blevet udsat for stærke temperatursvingninger, skal der ventes (ca. 2 timer) med at tage produktet i drift, indtil det har opnået omgivelsestemperatur.

Betjening

⚠ FORSIGTIG! Fare for kvæstelser!

- Anvend kun med det tilbehør, der er omfattet af leveringen.
- Vær særligt opmærksom på, at der under drift ikke fanges langt hår, slips eller vide beklædningsgenstande af produktets roterende klinge.
- Grib aldrig om den roterende klinge med hænderne.
- Sluk produktet, at afbryd det fra netspændingen, inden klingens **4** fjernes, eller inden du nærmer dig den roterende klinge **4**.

- Produktet skal altid afbrydes fra netspændingen, når det ikke er under opsyn samt før montering, afmontering og hver rengøring.
- Produktet er ikke egnet til at skære skiver af skærefaste levnedsmidler, som fx brød, pølse eller skæreoost. Skæring af andre substanser (fx træ) eller meget hårde levnedsmidler (knogler, hård ost, dybfrost) er ikke tilladt.
- Klingen er meget skarp. Hold altid hænderne væk fra klingens. Når der trykkes på afbryderen, vil motoren fortsat køre i kort tid. Vent, indtil klingens står stille! Indstil skivetykkelsen på position **0** efter skæring.
- Ved misbrug af produktet kan det medføre skader, som fx snit i fingre, eller andre alvorlige kvæstelser.
- Dette produkt skal bruges med skæreslæde **10** og restholder **12** påsat, medmindre størrelsen og formen af skæreeemnet ikke muliggør det.
- Anvend aldrig produktet uden klingens.
- Forsøg aldrig at skære i følgende emner:
 - Emballerede eller frosne levnedsmidler
 - Isterninger
 - Levnedsmidler med knogler eller store kerner
 - Nødder i skalProduktet kan blive beskadiget.
- Efter brug, eller når produktet ikke er under opsyn, skal netstikket altid trækkes ud af stikkontakten.
- Stil produktet på en fast, jævn overflade, og sæt ingen genstande på produktet.

⚠ FORSIGTIG! Fare for kvæstelser!

Brug aldrig hænderne alene til at føre små rester af levnedsmidler hen til klingens **4**! Brug altid den medfølgende restholder **12**.

Rengøring og opbevaring

- Inden rengøring af produktet skal netstikket altid trækkes ud af stikkontakten.
- Under rengøring af produktet må det under ingen omstændigheder nedsænkes i vand eller holdes under rindende vand.
- Afbryd altid produktet fra netspændingen, inden afmontering af klingene.
- Rengør altid produktet og dets tilbehør efter brug (se afsnittet "Rengøring og pleje").

● Første brug

⚠ LIVSFARE PÅ GRUND AF ELEKTRISK STØD! Brug ikke produktet ved siden af en håndvask fyldt med vand!

- Fjern emballagen.
- Rengør apparatet og dets tilbehør (se „Rengøring og vedligeholdelse“).
- Stil produktet på en jævn, ren overflade. Produktet har fødder med sugeskop **9** og skridhæmmende fødder **16** for at sikre stabiliteten.
- Klap bordet **8** ned.
- Vikl netledningen **15** ud. Før netledningen **15** igennem kabeltunnellen **7**.
- Sæt tommelbeskytteren **11** ordentligt i skærevognen **10** (fig. C).
- Sæt skæreslæden **10** lodret i fra oven på bordet **8**, så skæreslæden falder i hak ved kanten af bordet.

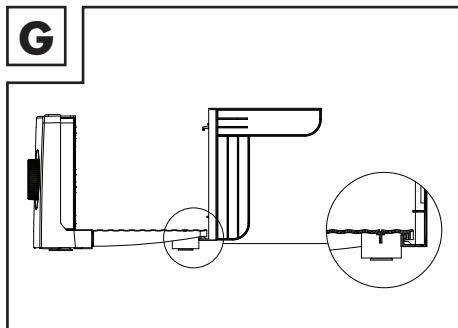

- Sæt skæreslæden **10** i produktets føringsriller fra oven.

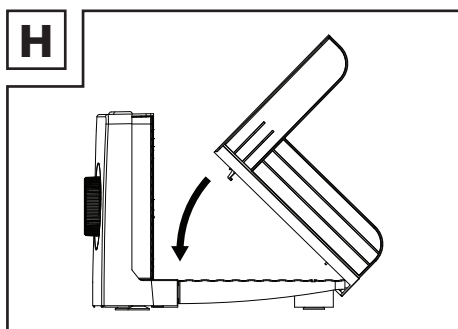

- Tryk skærevognen **10** til højre, indtil der lyder et "klik". Krogen under skærevognen går ind i sporet på bordet **8**.

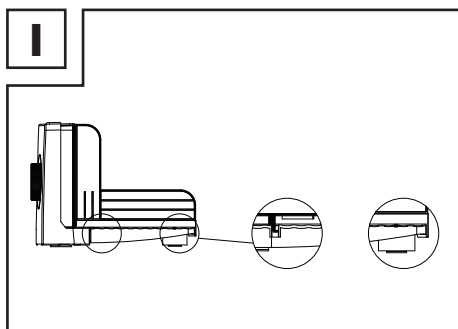

- Placer affaldsholderen **12** på tommelbeskytteren **11**. Rektangelet med stifterne vender mod den rinde klinge **4**.

● **Betjening**

⚠ **FORSIGTIG! Fare for kvæstelser!**

Klingen [4] er meget skarp. Hold altid hænderne i nærheden af klingen [4]. Når der trykkes på afbryderen, vil klingen [4] fortsat rotere i kort tid.

- Når du bærer skæremaskinen, må du aldrig holde den i midten, da du kan skære dig på skæreklingen. Hold altid på begge sider, så du ikke kommer til skade.

Slukket:

- Produktet slukker, når det tilsluttes og der ikke trykkes på [1] [5] (Afbryder).

● **Indstilling af skivetykkelse**

❶ **BEMÆRK:** Den maksimale skivetykkelse, der kan indstilles på skalaen [2], er på ca. 17 mm.

- Drej på drejehåndtaget [1] for at øge eller mindske skivetykkelsen:

Drejeretning	Resultat
Med uret	Skivetykkelsen øges
Mod uret	Skivetykkelsen mindskes

- Kontrollér skivetykkelsen på skalaen [2].
- Efter skæring: Indstil skivetykkelsen på position 0.

● **Tænd/sluk**

- Tilslut netstikket [15] til en stikkontakt.
- Tryk og hold nede på [↔] [6].
- Tryk og hold nede på [1] [5], indtil klingen [4] begynder at rotere.
- Tryk og hold nede på [1] [5], mens der skæres skiver.
- Slip [1] [5] for at stoppe klingen [4].

● **Skæring**

BEMÆRK:

- ❶ Tryk altid på [↔] [6], før du trykker på [1] [5], så kontaktsystemet ikke beskadiges.
- ❶ Brug altid skæreslæden [10] og restholderen [12], mens der skæres skiver.
- ❶ Rengør produktet og klingen [4] straks efter skæring af fedtholdige skiver (fx kød, pølse og ost) (s „Rengøring og vedligeholdelse“).

BEMÆRK:

- ❶ Fødevarer, der skal skæres, må højst være 21,5 cm langt.
- Læg skæreemnet på skæreslæden [10].
- Tryk let skæreemnet med restholderen [12] mod stoppladen [13].
- Tryk tommelbeskytteren fra venstre til højre for at begynde at skære.
- Skær skiver af skæreemnet ved at skubbe skæreslæden [10] mod den roterende klinge [4] med et let tryk.
- Efter skæring: Træk skæreslæden [10] tilbage. Gentag processen, indtil den ønskede antal skiver er skåret.

● **Fejlafhjælpning**

Problem	Årsag	Afhjælpning
	Netstikket [15] er ikke sat i en stikkontakt.	Tilslut netstikket [15] til en stikkontakt.
Produktet virker ikke.	[↔] [6] er ikke trykket ned.	Tryk og hold nede på [↔] [6]. Tryk og hold nede på [1] [5], indtil klingen [4] begynder at rotere.

● Rengøring og vedligeholdelse

⚠ **FARE! Risiko for elektriske stød!**

Træk netstikket [15] ud af stikkontakten før produktet rengøres.

⚠ **FARE! Risiko for elektriske stød!**

Nedsænk ikke produktet i vand eller andre væsker. Hold aldrig produktet under rindende vand.

⚠ **FORSIGTIG! Fare for kvæstelser!**

Klingen [4] er meget skarp. Tag ikke fat om klingen [4] ved ægget, men derimod kun på klingelåsen [3].

⚠ **FORSIGTIG! Fare for kvæstelser!**

Klingen [4] kan falde ud af produktet, hvis den ikke er isat korrekt. Sørg for, at mekanismen falder korrekt i hak ved monteringen (klingelåsen [3] skal være vandret!).

● Rengøring (efter hver brug)

- ① **BEMÆRK:** Anvend ikke ætsende eller skurende rengøringsmidler til rengøring af produktet.

Rengøring af klinge

BEMÆRK:

- ① Rengør klingen [4] med varmt opvaskevand efter hver brug.
- ① Klingen [4] kan ikke vaskes i opvaskemaskinen.
 - Klap skæreslåden [10] op, og træk den til højre og ud af hængslet.

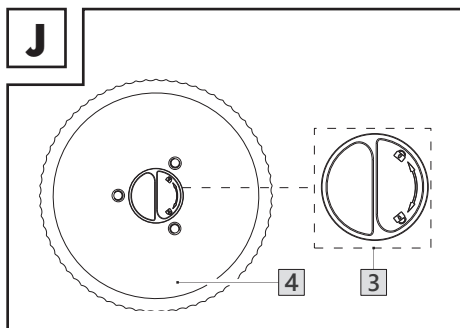

- Drej klingelåsen [3] med uret, og sæt klingelåsen [3] i lodret position. Fjern klingen [4] (Fig. J).
- Efter rengøring: Lad klingen [4] tørre.

Rengøring af tilbehør

- Tag skærevognen [10] af bordet [8] ved at trykke den til højre og løft den op.
- Rengør tilbehøret med en let fugtig klud.
- Brug i givet fald mildt sæbevand.
- Tør skærevognen [10], tommelbeskytteren [11] og affaldsbeholderen [12] af med en let fugtig klud eller vask dem i opvaskemaskinen.
- Lad produktet og alt tilbehør tørre.

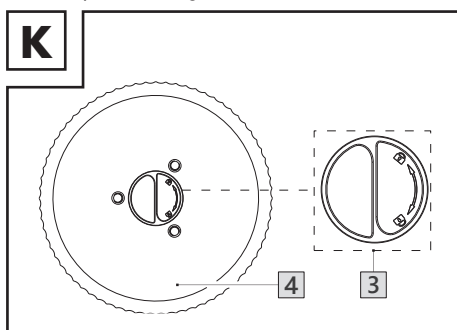

- Efter rengøring: Sæt klingen [4] på igen. Drej klingelåsen [3] mod uret for at fastgøre klingen [4] (Fig. K).

● Fuldstændig rengøring

⚠ **FORSIGTIG! Fare for kvæstelser!**

Klingen [4] er meget skarp. Sørg for, at stoppladen [13] ikke kommer i nærheden af klingen [4] under montering, afmontering og rengøring.

- ① **BEMÆRK:** Produktet skal rengøres fuldstændigt med jævne mellemrum.
 - Rengør produktet og tilbehøret (se „Rengøring (efter hver brug)“).
 - Drej drejehåndtaget [1] mod uret til position 0.

● Rengøring af placeringspladen 13

- Fjern placeringspladen 13 i henhold til figur E.
- Rengør stoppladen 13 med en let fugtet klud.
- Efter rengøring: Lad stoppladen 13 tørre.
- Drej drejehåndtaget 1 til position 0.
- Sæt stoppladen 13 i igen ved at trykke den lige ned i midten. Drej drejehåndtaget 1 tilbage til position 0.
- Kontrollér den korrekte positionering "Indstil skivetykkelsen (se „Indstilling af skivetykkelse“).
- Hvis det ikke virker, skal stoppladen 13 tages af, hvorefter proceduren gentages (Se fig. F).

● Rengøring af bordet

- Tør bordet 8 af med en fugtig klud. Brug lidt mildt sæbevand, hvis nødvendigt. Madrester kan falde ned på skinnen på bordet. Brug en lille børste til at fjerne madrester og gøre skinnen ren.

● Opbevaring

- Før opbevaring: Indstil skivetykkelsen på position 0.
- Vikl netledningen 15 om ledningsoprulningen 14 (Fig. D). Fiksér netstikket 15 på ledningsoprulningen 14.
- Opbevar kun produktet i sammenklappet tilstand (Fig. B).
- Hold ved produktet på siderne, når produktet løftes. Hold ikke ved produktet i fordybningen. Berør aldrig klingens 4, når produktet løftes.
- Opbevar produktet utilgængeligt for børn. Der er fare for kvæstelser på grund af den skarpe klinge 4.
- Opbevar produktet i originalemballagen, når det ikke anvendes.
- Opbevar produktet på et tørt sted.

● Bortskaffelse

Indpakningen består af miljøvenlige materialer, som De kan bortskaffe over de lokale genbrugssteder.



Bemærk forpackningsmaterialernes mærkning til affaldssorteringen, disse er mærket med forkortelser (a) og numre (b) med følgende betydning: 1-7: kunststoffer / 20-22: papir og pap / 80-98: kompositmaterialer.

● Produkt:



Produktet og tilbehøret og emballagematerialer kan genbruges og er underlagt udvidet producentansvar.

De skal bortskaffes separat. Følg de viste mærkater med sorteringsoplysninger, så de bortskaffes på en bedre måde.

Triman-logoet gælder kun for Frankrig.



De får oplyst muligheder til bortskaffelse af det udtjente produkt hos deres lokale myndigheder eller bystyre.



For miljøets skyld, så må produktet aldrig smides ud sammen med husholdningsaffaldet, når det er udtjent, men skal afleveres til en fagmæssig korrekt bortskaffelse. De kan informere Dem vedrørende opsamlingssteder og deres åbningstider hos deres ansvarlige forvaltning.

● **Garanti**

Produktet er blevet fremstillet efter strenge kvalitetsstandarder og kontrolleret nøje før udlevering. I tilfælde af materiale- eller produktionsfejl kan du i medfør af loven gøre krav gældende over for sælgeren af produktet. Dine lovmæssige rettigheder begrænses på ingen måde af den af os nedennævnte garanti.

Garantien på dette produkt gælder i 3 år regnet fra købsdatoen. Garantien gælder fra købsdatoen. Opbevar den originale kvittering et sikkert sted, da dette dokument forlanges forlagt som dokumentation for købet.

Alle skader eller mangler, der allerede forefindes på tidspunktet for købet, skal straks meddeles efter udpakningen af produktet.

Hvis der inden for 3 år regnet fra købsdatoen viser sig en materiale- eller produktionsfejl på produktet, reparerer eller udskifter vi det – efter vores valg – gratis for dig. Garantiperioden forlænges ikke som følge af et imødekommet krav om garanti. Dette gælder også for udskiftede og reparerede dele.

Denne garanti bortfalder, hvis produktet er blevet beskadiget eller anvendt og vedligeholdt forkert.

Garantien dækker materiale- og produktionsfejl. Denne garanti dækker hverken produktdele, der er udsat for normal slitage og derfor er at betragte som sliddele (f.eks. batterier, akkumulatører, slanger, farvepatroner), eller skader på skrøbelige dele, f.eks. kontakter eller dele af glas.

● **Afvikling af garantisager**

For at kunne garantere en hurtig sagsbehandling af deres forespørgsel, bedes De følge følgende anvisninger:

Opbevar kassebon og artikelnummer (IAN 508368_2507) som købsdokumentation, så disse kan fremlægges på forespørgsel.

Artikelnumrene er angivet på typeskiltet, ved en indgravering, på forsiden af vejledningen (nederst til venstre) eller på et mærkat på bag- eller undersiden.

Hvis der forekommer funktionsfejl eller andre mangler, skal De først kontakte nedenstående serviceafdeling telefonisk eller via e-mail.

Et produkt, der er registreret som defekt, kan De derefter sende portofrit til den meddelte serviceadresse ved vedlæggelse af købsbeviset (kassebon) og angivelsen af, hvori manglen består, og hvornår den er opstået.

● **Service**

 **Service Danmark**

Tel.: 32 710005

E-Mail: owim@lidl.dk



Elenco dei simboli utilizzati	Pagina	123
Introduzione	Pagina	124
Uso previsto	Pagina	124
Contenuto della confezione	Pagina	124
Descrizione dei componenti	Pagina	124
Dati tecnici	Pagina	125
Avvertenze di sicurezza generiche	Pagina	125
Operazioni preliminari	Pagina	129
Funzionamento	Pagina	130
Regolazione dello spessore di taglio	Pagina	130
Accensione/spengimento	Pagina	130
Tagliare	Pagina	130
Risoluzione dei problemi	Pagina	131
Pulizia e manutenzione	Pagina	131
Pulizia (dopo ogni utilizzo)	Pagina	131
Pulizia completa	Pagina	132
Conservazione	Pagina	132
Smaltimento	Pagina	133
Garanzia	Pagina	133
Gestione dei casi in garanzia	Pagina	134
Assistenza	Pagina	134

Elenco dei simboli utilizzati

Nel presente manuale e sull'imballaggio sono utilizzate le seguenti avvertenze:

	Questo simbolo indica che prima di utilizzare il prodotto vanno osservate le istruzioni per l'uso.		Pericolo - Rischio di scossa elettrica!
	PERICOLO! Questo simbolo con il termine "Pericolo" indica una minaccia ad alto rischio che, se non evitata, può causare gravi lesioni o un esito letale.		Per alimenti Questo prodotto non ha alcun effetto negativo sul gusto o sull'odore dei cibi.
	AVVERTENZA! Questo simbolo con il termine "Avvertenza" indica una minaccia a medio rischio che, se non evitata, può causare gravi lesioni o un esito letale.		Utilizzare il prodotto solo in ambiente asciutto.
			Corrente/tensione alternata
	CAUTELE! Questo simbolo con il termine "Cautela" indica una minaccia a basso rischio che, se non evitata, può causare lesioni lievi o di media gravità.		Simbolo di un prodotto della classe di protezione II
			Piastra di posizionamento bloccata
			La piastra di posizionamento può essere rimossa
	INDICAZIONE: Questo simbolo con il termine "Indicazione" contiene ulteriori utili informazioni.		Il marchio CE conferma la conformità alle direttive UE applicabili al prodotto.
Hz	Hertz (frequenza di rete)		La slitta di taglio 10 , la protezione per pollice 11 e il portaresti 12 sono lavabili in lavastoviglie.
W	Watt		Avvertenza di sicurezza Istruzioni per l'uso

AFFETTATRICE ELETTRICA

● **Introduzione**

Congratulazioni per l'acquisto del vostro nuovo prodotto. Avete optato per un prodotto di alta qualità. Le istruzioni d'uso sono parte integrante di questo prodotto. Esse contengono importanti avvertenze sulla sicurezza, l'impiego e lo smaltimento. Prima dell'utilizzo del prodotto, prendere conoscenza di tutte le istruzioni d'uso e delle avvertenze di sicurezza. Utilizzare il prodotto solo come descritto e per i campi di applicazione indicati. Consegnare tutte le documentazioni su questo prodotto quando viene ceduto a terzi.

Puoi scaricare e visualizzare questo e numerosi altri manuali sul sito www.lidl-service.com. Scansionando il codice QR, verrai reindirizzato subito al sito web dell'assistenza di Lidl (www.lidl-service.com) dove potrai aprire il tuo manuale di istruzioni per l'uso inserendo il codice prodotto (IAN) 508368_2507.

● **Uso previsto**

Il prodotto serve a tagliare cibi adatti, come ad esempio pane, formaggi o salsicce. L'uso diverso da quello sopra descritto non è consentito e può provocare lesioni e/o danni al prodotto.

Il prodotto è destinato esclusivamente all'uso domestico e non a scopi commerciali.

Il produttore non si assume alcuna responsabilità per danni derivanti da utilizzi non conformi.

● **Contenuto della confezione**

Dopo avere disimballato il prodotto, verificare che la confezione sia integra e che tutti i componenti non presentino danni. Rimuovere tutti i materiali di imballaggio prima dell'uso.

- 1 Affettatrice elettrica
- 1 Manuale di istruzioni
- 1 Protezione per pollice
- 1 Slitta di taglio
- 1 Portaresti

● **Descrizione dei componenti**

(Fig. A)

- 1 Manopola
- 2 Scala (regolazione dello spessore di taglio)
- 3 Blocco lama
- 4 Lama circolare
- 5 ① (Tasto ON/OFF)
- 6 Ⓢ (Tasto di sicurezza)
- 7 Passacavo
- 8 Tavolo
- 9 Piedino regolabile con ventosa
- 10 Slitta di taglio
- 11 Protezione per pollice
- 12 Portaresti
- 13 Piastra di posizionamento
- 14 Avvolgicavo
- 15 Cavo di alimentazione e spina
- 16 Piedini antiscivolo

● Dati tecnici

Alimentazione corrente:	220-240 V~, 50-60 Hz
Classe di protezione:	II/□
Potenza assorbita:	100 W
Consumo di energia in modalità spento:	0,2 W
Dimensioni	
■ aperto:	330 x 201 x 271 mm
■ chiuso:	330 x 201 x 96 mm
Peso:	1,66 kg
Lunghezza del cavo di alimentazione:	90 cm
Regolazione dello spessore di taglio:	fino a 17 mm
Tempo di funzionamento breve:	5 min

- ❗ **INDICAZIONE:** Il tempo di funzionamento breve di questo prodotto è di 5 minuti. Il tempo di funzionamento breve indica per quanto tempo il prodotto può essere utilizzato senza che il motore si surriscaldi e si danneggi. Dopo il tempo di funzionamento breve, il prodotto deve rimanere spento fino al completo raffreddamento del motore.



Avvertenze di sicurezza generiche

PRIMA DI USARE IL PRODOTTO PER LA PRIMA VOLTA, FAMILIARIZZARE CON TUTTE LE ISTRUZIONI PER L'USO E LA SICUREZZA! IN CASO DI CESSIONE DEL PRODOTTO A TERZI, AVERE CURA DI CONSEGNARE TUTTA LA DOCUMENTAZIONE!

Eventuali danni causati dal mancato rispetto delle istruzioni riportate in questo manuale comportano l'annullamento della garanzia. Il Produttore declina qualsiasi responsabilità in caso di danni a cose o persone dovuti a un utilizzo non conforme o al mancato rispetto delle istruzioni di sicurezza!

Bambini e disabili

⚠ AVVERTENZA! PERICOLO DI MORTE E INFORTUNIO PER BAMBINI E INFANTI!

Non lasciare mai i bambini da soli in presenza di materiale di imballaggio. Il materiale di imballaggio comporta un pericolo di soffocamento. I bambini sottovalutano spesso i pericoli esistenti. Tenere sempre i materiali di imballaggio fuori dalla portata dei bambini.

- Questo prodotto non deve essere utilizzato dai bambini.
- Il prodotto e il relativo cavo di alimentazione devono essere tenuti lontano dai bambini.
- Il prodotto può essere usato da persone con ridotte capacità fisiche, sensoriali o intellettive, oppure prive di esperienza e/o di conoscenza del prodotto, solo sotto supervisione o a seguito di istruzioni per un uso sicuro del prodotto e conseguente comprensione dei rischi connessi all'utilizzo dello stesso.
- I bambini non devono giocare con il prodotto.

Sicurezza elettrica

- Afferrare sempre il cavo d'alimentazione dalla spina e non tirare il cavo stesso.
- Non mettete mobili o altri oggetti pesanti sul cavo di alimentazione e assicurarsi che non venga piegato, specialmente in corrispondenza della spina.
- Non far passare il cavo di alimentazione su punti e bordi caldi o taglienti per evitare danni.
- Se il cavo di alimentazione è danneggiato, deve essere sostituito dal costruttore o dal suo servizio assistenza o da una persona con qualifica simile, in modo da prevenire ogni rischio.
- La riparazione è necessaria se il prodotto è stato danneggiato, se del liquido o degli oggetti sono entrati all'interno dell'alloggiamento, se è stato esposto alla pioggia o all'umidità, o se non funziona correttamente o è stato fatto cadere.

- Se si notano fumo, rumori o odori insoliti, staccare immediatamente la spina del prodotto dalla presa di corrente. In questi casi, non continuare a usare il prodotto fino a quando non sia stato controllato da un professionista.
 - Fare eseguire tutte le riparazioni dal produttore, dal suo servizio clienti o da una persona parimenti qualificata.
 - Non aprire mai l'alloggiamento del prodotto.
 - Interrompere l'uso del prodotto se l'apparecchio o gli accessori (protezione per pollice, slitta di taglio e portaresti) sono danneggiati.
- ⚠ AVVERTENZA!** Assicurarsi che:
- Nessuna fonte diretta di calore (ad esempio, riscaldatori) agisca sul prodotto;
 - Il prodotto non sia esposto a luce solare diretta o a una forte luce artificiale;
 - Venga evitato il contatto con spruzzi e gocce d'acqua e liquidi aggressivi;
 - Il prodotto non venga utilizzato vicino all'acqua; in particolare, il prodotto non deve mai essere immerso. Non collocare oggetti contenenti liquidi, come vasi o bevande, sopra o vicino al prodotto;
 - Non vi siano fiamme libere (per esempio candele accese) sopra o vicino al prodotto;
 - Non penetri nessun corpo estraneo;
 - Il prodotto non venga sottoposto a urti e vibrazioni eccessive.
 - Il prodotto non venga esposto a forti fluttuazioni di temperatura, poiché ciò potrebbe causare la condensazione dell'umidità e portare a cortocircuiti elettrici. Tuttavia, se il prodotto è stato esposto a forti oscillazioni di temperatura, attendere (circa 2 ore) prima di metterlo in funzione finché non abbia raggiunto la temperatura ambiente.

Funzionamento

⚠ CAUTELA! Rischio di lesioni!

- Per il funzionamento, utilizzare solo gli accessori inclusi nella fornitura.
- Assicurarsi che capelli lunghi, cravatte o indumenti larghi non possano assolutamente rimanere impigliati nella lama circolare rotante del prodotto durante il funzionamento.
- Non toccare mai la lama circolare rotante con le mani.
- Spegnerne il prodotto e scollegarlo dalla rete prima di rimuovere la lama circolare **4** o avvicinarsi alla lama circolare **4** rotante.
- Scollegare sempre il prodotto dalla rete elettrica quando è incustodito, prima del montaggio, dello smontaggio e di qualsiasi pulizia.
- Il prodotto è adatto solo per tagliare cibi sodi, come pane, salsicce o formaggi da taglio. Non è permesso tagliare altre sostanze (ad es. legno) o cibi molto duri (ossa, formaggi duri, cibi surgelati).

- La lama circolare è molto affilata. Non mettere mai le mani vicino alla lama circolare. Dopo lo spegnimento, l'unità gira per un breve periodo. Aspettare che la lama circolare si fermi! Dopo il taglio, portare lo spessore di taglio in posizione **0**.
- L'uso improprio del prodotto può provocare lesioni come tagli alle dita o altre lesioni gravi.

⚠ CAUTELA! Rischio di lesioni!

- Non portare mai piccoli pezzi di residui di cibo sulla lama circolare **4** a mani nude! In ogni caso, utilizzare il portaresti **12** annesso.
- Questo prodotto deve essere utilizzato con la slitta di taglio **10** e il portaresti **12** nella posizione di utilizzo, a meno che le dimensioni e la forma dei cibi da tagliare non ne permettano l'uso.
 - Non far funzionare mai il prodotto senza la lama circolare.

- Non tentare mai di tagliare quanto segue:
 - Cibi confezionati o surgelati
 - Cubetti di ghiaccio
 - Cibi con ossa o semi grandi
 - Noci con guscio
 Il prodotto potrebbe subire danni.

- Dopo l'uso o quando il prodotto è incustodito, staccare sempre la spina dalla presa di corrente.

- Posizionare il prodotto su una superficie resistente e piana e non collocarvi sopra alcun oggetto.

Pulizia e conservazione

- Prima di pulire il prodotto, scollegare sempre la spina dalla presa di corrente.
- Per la pulizia, non immergere mai il prodotto in acqua o tenerlo sotto l'acqua corrente.
- Scollegare il prodotto dalla rete elettrica ogni volta prima di rimuovere la lama circolare.
- Pulire il prodotto e gli accessori dopo l'uso (consultare la sezione "Pulizia e manutenzione").

● Operazioni preliminari

⚠ PERICOLO DI MORTE PER SCOSSE ELETTRICHE! Non utilizzare il prodotto vicino a un lavandino pieno d'acqua!

- Rimuovere il materiale di imballaggio.
- Pulire l'apparecchio e i suoi accessori (vedi "Pulizia e manutenzione").
- Collocare il prodotto su una superficie piana e pulita. Il prodotto è dotato di piedini regolabili con ventose **9** e piedini antiscivolo **16** per garantire una posizione sicura.
- Ripiegare il tavolo **8**.
- Svolgere il cavo di alimentazione **15**. Far passare il cavo di alimentazione **15** attraverso il passacavo **7**.
- Inserire saldamente la protezione per pollice **11** nella slitta di taglio **10** (Fig. C).
- Posizionare la slitta di taglio **10** verticalmente sul tavolo **8** dall'alto in modo che da agganciarla al bordo del tavolo.

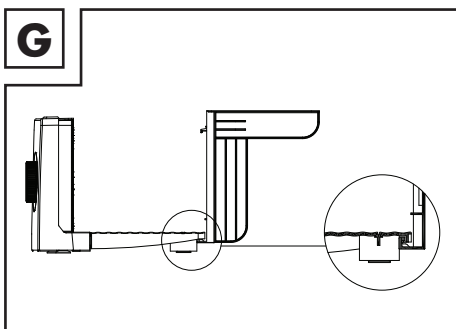

- Posizionare la slitta di taglio **10** dall'alto nelle scanalature di guida del prodotto.

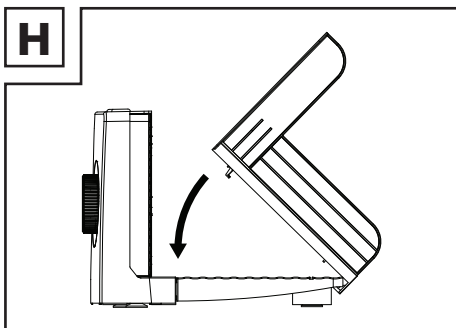

- Portare la slitta di taglio **10** verso destra fino a udire un "clic". Il gancio situato sotto la slitta di taglio si inserirà nella guida sul tavolo **8**.

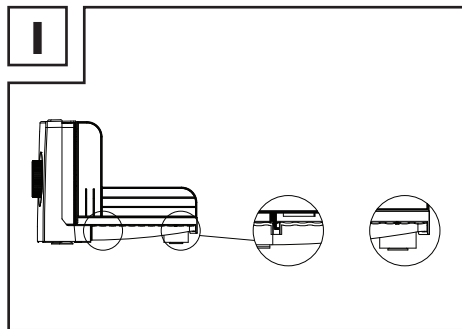

- Posizionare il portaresti **12** protezione per pollice **11**. Il lato rettangolare con i perni deve essere rivolto verso la lama **4**.

● Funzionamento

⚠ CAUTELA! Rischio di lesioni!

La lama circolare **4** è molto affilata. Non mettere mai le mani vicino alla lama circolare **4**. Dopo lo spegnimento, la lama circolare **4** gira per un breve periodo.

- Non trasportare l'affettatrice tenendola dalla parte centrale per evitare di toccare la lama. Afferrare entrambi i lati per evitare il rischio di lesioni.

Modalità Spento:

- il prodotto entra in modalità spento dopo averlo collegato alla presa di corrente senza premere il tasto **1 5** (tasto ON/OFF).

● Regolazione dello spessore di taglio

- ① **INDICAZIONE:** Lo spessore massimo di taglio che può essere impostato sulla scala **2** è di circa 17 mm.
- Aumentare o diminuire lo spessore di taglio - Ruotare la manopola **1**:

Senso di rotazione Risultato

In senso orario	Aumento dello spessore di taglio
In senso antiorario	Riduzione dello spessore di taglio

- Controllare lo spessore di taglio sulla scala **2**.
- Dopo il taglio: Portare lo spessore di taglio in posizione **0**.

● Accensione/spengimento

- Collegare la spina **15** a una presa.
- Tenere premuto **6**.
- Tenere premuto **1 5** finché la lama circolare **4** non si avvia.
- Continuare a tenere premuto **1 5** durante il taglio.
- Rilasciare **1 5** per fermare la lama circolare **4**.

● Tagliare

INDICAZIONI:



- ① Premere sempre **6** prima di premere **1 5** per evitare di danneggiare gli interruttori.
- ① Durante il taglio, usare sempre la slitta di taglio **10** e il portaresti **12**.
- ① Pulire il prodotto e la lama circolare **4** immediatamente dopo aver tagliato cibi grassi (ad es. carne, salsicce e formaggi) (vedi "Pulizia e manutenzione").

NOTA:

- ① La lunghezza di taglio massima è 21,5 cm.
- Posizionare il cibo da tagliare sulla slitta di taglio **10**.
- Premere leggermente il cibo con il portaresti **12** contro la piastra di posizionamento **13**.
- Portare la protezione per pollice da sinistra a destra per iniziare il taglio.
- Eseguire il taglio spingendo la slitta di taglio **10** con un leggero avanzamento contro la lama circolare **4** rotante.

- Dopo il taglio: Tirare indietro la slitta di taglio **10**. Ripetere l'operazione finché non si è tagliato il numero di fette desiderate.

● Risoluzione dei problemi

Problema	Causa	Rimedio
	La spina 15 non è collegata alla presa.	Collegare la spina 15 a una presa.
Il prodotto non funziona.	 6 non è premuto.	Tenere premuto  6 . Tenere premuto  5 finché la lama circolare 4 non si avvia.

● Pulizia e manutenzione

PERICOLO! Rischio di scossa elettrica!

Staccare la spina **15** dalla presa prima di pulire il prodotto.

PERICOLO! Rischio di scossa elettrica!

Non immergere il prodotto in acqua o altri liquidi. Non tenere mai il prodotto sotto l'acqua corrente.

CAUTELA! Rischio di lesioni!

La lama circolare **4** è molto affilata. Non tenere la lama circolare **4** per la superficie di taglio, ma solo per il blocco lama **3**.

CAUTELA! Rischio di lesioni!



La lama circolare **4** può cadere dal prodotto se non è attaccata correttamente. Innestare correttamente il meccanismo durante il montaggio (il blocco lama **3** deve essere orizzontale!).

● Pulizia (dopo ogni utilizzo)

-  **INDICAZIONE:** Non utilizzare detergenti corrosivi o abrasivi per pulire il prodotto.

Pulizia della lama circolare

INDICAZIONI:

-  Pulire la lama circolare **4** con acqua calda di risciacquo dopo ogni uso.
-  La lama circolare **4** non è lavabile in lavastoviglie.

- Alzare la slitta di taglio **10** ed estrarla dalla cerniera verso destra.

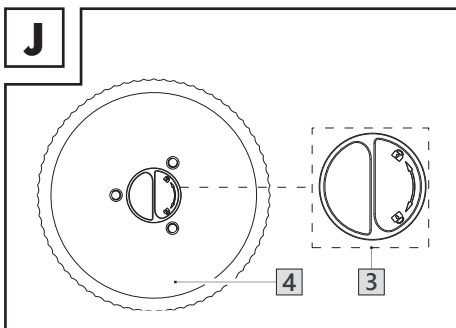

- Ruotare il blocco lama **3** in senso orario e mettere il blocco lama **3** in verticale. Rimuovere la lama circolare **4** (fig. J).
- Dopo la pulizia: Lasciare asciugare la lama circolare **4**.

Pulizia degli accessori

- Rimuovere la slitta di taglio **10** dal tavolo **8** facendola scorrere verso destra, quindi sollevarla.
- Pulire gli accessori con un panno leggermente umido.
- Usare eventualmente un po' di acqua saponata.
- Pulire la slitta di taglio **10**, la protezione per pollice **11** e il portaresti **12** con un panno leggermente umido; in alternativa è possibile lavarli in lavastoviglie.
- Lasciare asciugare il prodotto e tutti gli accessori.

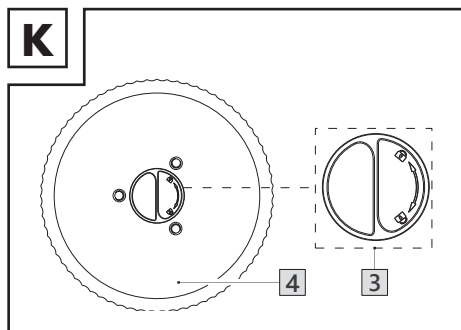

- Dopo la pulizia: Riposizionare la lama circolare [4]. Ruotare il blocco lama [3] in senso antiorario per fissare la lama circolare [4] (fig. K).

● Pulizia completa

⚠ CAUTELA! Rischio di lesioni! La lama circolare [4] è molto affilata. Non avvicinarsi alla lama circolare [4] durante il montaggio, lo smontaggio e la pulizia della piastra di posizionamento [13].

- ① **INDICAZIONE:** Il prodotto va pulito completamente a intervalli regolari.
- Pulire il prodotto e i gli accessori (vedi "Pulizia (dopo ogni utilizzo)").
- Ruotare la manopola [1] in senso antiorario oltre la posizione 0.

Pulizia della piastra di posizionamento [13]

- Rimuovere la piastra di posizionamento [13] come illustrato in Fig. E.
- Pulire la piastra di posizionamento [13] con un panno leggermente inumidito.
- Dopo la pulizia: Lasciare asciugare la piastra di posizionamento [13].
- Ruotare la manopola [1] oltre la posizione 0.
- Riposizionare la piastra di posizionamento [13] premendola direttamente al centro. Ruotare la manopola [1] nuovamente in posizione 0.

- Controllo del posizionamento corretto: Regolare la larghezza di taglio (vedi "Regolazione dello spessore di taglio").
- Se così non funziona, rimuovere nuovamente la piastra di posizionamento [13] e ripetere il processo (Fig. F).

Pulizia del tavolo

- Pulire il tavolo [8] con un panno umido. Se necessario, usare del detersivo neutro. I residui alimentari potrebbero cadere nella guida sul tavolo. Usare una piccola spazzola per rimuovere i residui alimentari e pulire la guida.

● Conservazione

- Prima di conservare: Portare lo spessore di taglio in posizione 0.
- Avvolgere il cavo di alimentazione [15] sull'avvolgicavo [14] (fig. D). Fissare la spina [15] sull'avvolgicavo [14].
- Conservare il prodotto solo quando è chiuso (fig. B).
- Tenere il prodotto dai lati quando lo si trasporta. Non tenere il prodotto dall'incavo. Non toccare la lama circolare [4] quando si trasporta il prodotto.
- Conservare il prodotto fuori dalla portata dei bambini. C'è il rischio di ferirsi a causa della lama circolare [4] affilata.
- Conservare il prodotto nella confezione originale quando non viene utilizzato.
- Conservare il prodotto in un luogo asciutto.

● Smaltimento

L'imballaggio è composto da materiali ecologici che possono essere smaltiti presso i siti di raccolta locali per il riciclo.



Osservare l'identificazione dei materiali di imballaggio per lo smaltimento differenziato, i quali sono contrassegnati da abbreviazioni (a) e da numeri (b) con il seguente significato: 1-7: plastiche / 20-22: carta e cartone / 80-98: materiali compositi.

Prodotto:



Il prodotto, i suoi accessori e i materiali di imballaggio sono riciclabili e soggetti alla responsabilità estesa del produttore.

Per un migliore trattamento dei rifiuti, smaltirli separatamente seguendo i diversi simboli della raccolta differenziata.

Il logo Triman è valido solamente per la Francia.



E' possibile informarsi circa le possibilità di smaltimento del prodotto usato presso l'amministrazione comunale o cittadina.



Per questioni di tutela ambientale non gettare il prodotto usato tra i rifiuti domestici, ma provvedere invece al suo corretto smaltimento. Presso l'amministrazione competente è possibile ricevere informazioni circa i siti di raccolta e i relativi orari di apertura.

● Garanzia

Il prodotto è stato fabbricato accuratamente secondo severe direttive di qualità ed è stato controllato meticolosamente prima della consegna. In caso di difetti di materiale o fabbricazione l'acquirente può far valere diritti legali nei confronti del venditore. La nostra garanzia sotto riportata non costituisce alcun limite ai diritti legali dell'acquirente.

Questo prodotto è garantito per 3 anni con decorrenza dalla data di acquisto. La garanzia decorre dalla data d'acquisto. Conservare lo scontrino originale in un posto sicuro perché questo documento viene richiesto come prova dell'avvenuto acquisto.

Tutti i danni o difetti presenti già al momento dell'acquisto devono essere comunicati subito dopo l'apertura della confezione.

Se entro 3 anni dalla data di acquisto di questo prodotto si rileva un difetto di materiale o di fabbricazione, noi procederemo, a nostra discrezione, alla riparazione o sostituzione gratuita del prodotto o al rimborso del prezzo di acquisto. Un eventuale intervento in garanzia non prolunga né rinnova il periodo di garanzia stesso. Ciò vale anche per le parti sostituite e riparate.

Questa garanzia decade in caso di danneggiamento oppure uso o manutenzione impropri del prodotto.

La prestazione in garanzia vale per difetti del materiale o di fabbricazione. Questa garanzia non si estende a componenti del prodotto esposti a normale logorio, che possono pertanto essere considerati come componenti soggetti a usura (esempio capacità della batteria, calcificazione, lampade, pneumatici, filtri, spazzole...). La garanzia non si estende altresì a danni che si verificano su componenti delicati (esempio interruttori, batterie, parti realizzate in vetro, schermi, accessori vari) nonché danni derivanti dal trasporto o altri incidenti.

● Gestione dei casi in garanzia

Per garantire un rapido disbrigo delle proprie pratiche, seguire le istruzioni seguenti:

Per ogni richiesta si prega di conservare lo scontrino e il codice dell'articolo (IAN 508368_2507) come prova d'acquisto.

Il numero d'articolo può essere dedotto dalla targhetta, da un'incisione, dal frontespizio delle istruzioni (in basso a sinistra) oppure dall'adesivo applicato sul retro o sul lato inferiore.

In caso di disfunzioni o avarie, contattare innanzitutto i partner di assistenza elencati di seguito telefonicamente oppure via e-mail.

Si può inviare il prodotto ritenuto difettoso all'indirizzo del centro di assistenza indicato con spedizione esente da affrancatura, completo del documento di acquisto (scontrino) e della descrizione del difetto, specificando anche quando tale difetto si è verificato.

● Assistenza



Assistenza Italia

Tel.: 800781188















E-Mail: owim@lidl.it



A használt piktogramok listája	Oldal	136
Bevezető	Oldal	137
Rendeltetésszerű használat	Oldal	137
A csomagolás tartalma	Oldal	137
Alkatrészjegyzék	Oldal	137
Műszaki adatok	Oldal	138
Általános biztonsági utasítások	Oldal	138
Első használat	Oldal	142
Kezelés	Oldal	143
A vágási vastagság beállítása	Oldal	143
Be-/kikapcsolás	Oldal	143
Vágás	Oldal	143
Hibaelhárítás	Oldal	144
Tisztítás és karbantartás	Oldal	144
Tisztítás (minden használat után)	Oldal	144
Teljes tisztítás	Oldal	145
Tárolás	Oldal	145
Mentesítés	Oldal	145
Garancia	Oldal	146
Garanciális ügyek lebonyolítása	Oldal	146
Szerviz	Oldal	146

A használt piktogramok listája

Ebben a használati útmutatóban és a csomagoláson az alábbi figyelmeztető jelzésekkel találkozhat:

	Ez a szimbólum arra utal, hogy a termék használata során figyelembe kell venni a használati útmutatóban leírtakat.		Veszély – áramütésveszély!
	VESZÉLY! Ez a szimbólum a „Veszély” szó mellett nagy kockázati tényezőre hívja fel a figyelmet, melyet ha nem kerülnek el, az súlyos sérülésekhez vagy halálesethez vezet.		Élelmiszerbiztos A termék nincs negatív hatással az élelmiszerek ízére vagy szagára.
	FIGYELMEZTETÉS! Ez a szimbólum a „Figyelmeztetés” szó mellett közepes kockázati tényezőre hívja fel a figyelmet, melyet ha nem kerülnek el, az súlyos sérülésekhez vagy akár halálesethez is vezethet.		A terméket csak száraz helyiségekben, beltéren használja.
			Váltóáram/-feszültség
	VIGYÁZAT! Ez a szimbólum a „Vigyázat” szó mellett alacsony kockázati tényezőre hívja fel a figyelmet, melyet ha nem kerülnek el, az kisebb vagy mérsékelt sérülésekhez vezethet.		A II. védelmi osztályú termék szimbóluma
			Állítólap kilazítva
			Az állítólap kivehető
	MEGJEGYZÉS: Ez a szimbólum a „Megjegyzés” szó mellett hasznos információkra hívja fel a figyelmet.		A CE-jelzés azt jelzi, hogy a termék megfelel a rá vonatkozó EU előírásoknak.
Hz	Hertz (hálózati frekvencia)		A szeletelő betét 10 , az ujjvédő 11 , a maradéktartó 12 mosogatógépbe alkalmas.
W	Watt		Biztonsági információk Használati útmutató

ELEKTROMOS SZELETELŐ

● Bevezető

Gratulálunk új termékének vásárlása alkalmából. Ezzel a döntésével vállalatunk értékes terméke mellett döntött. A használati utasítás ezen termék része. A biztonságra, a használatára és a megsemmisítésre vonatkozó fontos tudnivalókat tartalmazza. A termék használata előtt ismerje meg az összes használati és biztonsági tudnivalót. A terméket csak a leírtak szerint és a megadott felhasználási területeken alkalmazza. A termék harmadik személy számára való továbbadása esetén kézbesítse vele annak a teljes dokumentációját is. Ez és számos más használati útmutató letölthető és megtekinthető a www.lidl-service.com weboldalon. A QR-kód szkennelésével egyenesen a Lidl szolgáltatási weboldalára (www.lidl-service.com) juthat, ahol a cikkszám (IAN) 508368_2507 megadásával megnyithatja használati útmutatóját.

● Rendeltetészerű használat

A termék az arra alkalmas élelmiszerek (pl. kenyér, sajt, szalámi) szeletelésére használható. Az előzőekben leírtaktól eltérő használati mód tilos, és sérülésekhez és/vagy a termék sérüléséhez vezethet.

A termék kizárólag háztartási használatra alkalmas, üzleti célra nem használható.

A gyártó nem vállal felelősséget a szakszerűtlen használatból adódó károkért.

● A csomagolás tartalma

A termék kicsomagolása után ellenőrizze a csomagolás teljességét és az alkatrészek megfelelő állapotát. Használat előtt távolítson el minden csomagolóanyagot.

- 1 Elektromos szeletelő
- 1 Használati útmutató
- 1 Ujjvédő
- 1 Szeletelőtalp
- 1 Maradéktartó

● Alkatrészjegyzék

(A ábra)

- 1 Tárcsa
- 2 Skála (a vágási vastagság beállítása)
- 3 Pengerögzítő
- 4 Penge
- 5 ① (be-/kikapcsológomb)
- 6 Ⓢ (biztonsági gomb)
- 7 Kábelvezető
- 8 Asztal
- 9 Tapadókorongos tartóláb
- 10 Szeletelőtalp
- 11 Ujjvédő
- 12 Maradéktartó
- 13 Állítólap
- 14 Vezetéktartó
- 15 Elektromos vezeték csatlakozóval
- 16 Csúszásmentes lábak

● Műszaki adatok

Feszültségellátás: 220–240 V~,
50–60 Hz

Védelmi osztály: II / 

Teljesítményfelvétel: 100 W

Teljesítményfelvétel
kikapcsolt
üzem módban: 0,2 W

Méretek

- kinyitva: 330 x 201 x 271 mm
- összesukva: 330 x 201 x 96 mm

Súly: 1,66 kg

Az elektromos
vezeték hossza: 90 cm

A vágási vastagság
beállítása: 17 mm-ig

Rövid idejű
működés: 5 perc

① MEGJEGYZÉS: A termék rövid idejű működési ideje 5 perc. A rövid idejű működési idő azt az időt jelenti, ameddig a termék a motor túlhevülése és károsodása nélkül folyamatosan használható. A rövid idejű működési idő után a terméket addig kikapcsolt állapotban kell tartani, amíg a motor teljesen le nem hűl.



Általános biztonsági utasítások

A TERMÉK HASZNÁLATA ELŐTT ISMERKEDJEN MEG MINDEN BIZTONSÁGI UTASÍTÁSSAL ÉS HASZNÁLATI UTASÍTÁSSAL! HA A TERMÉKET TOVÁBBADJA, ADJA MELLÉ EZEKET A DOKUMENTUMOKAT IS!

A jelen használati útmutatótól eltérő használatból eredő károsodások esetén a garanciaigény érvényét veszíti! A szakszerűtlen használat vagy a biztonsági utasítások figyelmen kívül hagyása miatti anyagi károkért és személyi sérülésekért nem vállalunk felelősséget!

Gyermekek és fogyatékkal élők

▲ FIGYELMEZTETÉS!

ÉLETVESZÉLY GYERMEKEK, KISGYERMEKEK SZÁMÁRA!

Ne hagyja a gyermekeket a csomagolóanyagokkal felügyelet nélkül. A csomagolóanyagok fulladást okozhatnak.

A gyermekek gyakran alábecsülik az ezzel kapcsolatos veszélyeket. Tartsa a csomagolóanyagokat gyermekektől távol.

- A terméket gyermekek nem használhatják.
- A terméket és az elektromos vezetéket tartsa gyermekektől távol.
- Jelen terméket használhatják azok a személyek, akiknek hiányos fizikai, érzékelési vagy pszichikai képességeik vannak, illetve nincs tapasztalatuk a termék kezelésében, és/vagy nem ismerik a terméket, ha a termék használata közben felügyeli őket egy olyan személy, aki felelős a biztonságukért, vagy elmagyarázza a termék biztonságos használatát és megértik a használatból keletkező veszélyeket.

- Gyermekek nem játszhatnak a termékkel.

Elektromos biztonság

- Az elektromos vezeték konnektorból való kihúzásakor mindig a csatlakozót húzza, ne magát a vezetéket.
- Ne tegyen bútorokat vagy más nehéz tárgyakat az elektromos vezetékre, és ügyeljen arra, hogy az ne hajoljon meg, különösen a csatlakozónál.
- A károsodás elkerülése érdekében ne vezesse át az elektromos vezetéket forró felületeken vagy éles széleken.
- Ha az elektromos vezeték megsérül, a kockázatok elkerülése érdekében azt a gyártónak, az ügyfélszolgálatának, vagy egy annak megfelelő képzettségű szakembernek kell kicserélnie.
- Javításra van szükség, ha a termék megsérült, folyadék vagy idegen tárgy került a burkolata alá, ha esőnek vagy nedvességnek volt kitéve, vagy ha nem működik megfelelően, illetve ha leejtették.

- Ha füstöt, szokatlan zajokat vagy szagokat észlel, azonnal húzza ki a termék elektromos csatlakozóját a konnektorból. Ilyen esetben a terméket nem szabad tovább használni, mielőtt azt egy szakember át nem vizsgálta.
 - A javítási munkákat a gyártóval, annak ügyfélszolgálatával, vagy egy annak megfelelő képzettségű személlyel végeztesse el.
 - Soha ne nyissa fel a termék borítását.
 - Ha a készülék vagy a tartozékok (széletelőlemez, ujjvédő és maradéktartó) megsérültek, hagyja abba a készülék használatát.
- ⚠ FIGYELMEZTETÉS!** Ügyeljen arra, hogy:
- A terméket ne ériék közvetlen hőforrások (pl. fűtőtestek);
 - A terméket ne érje közvetlen napfény vagy erős természetes fény;
 - A termékre nem kerül ráfröccsenő vagy rácspeppenő víz vagy agresszív folyadék;
 - A terméket nem használják víz közelében, és különösen arra, hogy azt ne merítsék vízbe. Ne tegyen semmilyen vízzel teli tárgyat, pl. vázákat vagy italokat a termékre vagy a termék mellé;
 - A termékre vagy a termék mellé nem kerülnek nyílt lángok (pl. égő gyertyák);
 - A termék belsejébe nem jutnak be idegen tárgyak;
 - A terméket nem érik túlzott rázkódások vagy rezgések.
 - A termék ne legyen kitéve túlzott hőmérsékleti ingadozásoknak, mert a pára lecsapódhat, ami rövidzárlatokhoz vezethet. Ha a termék mégis nagyobb hőmérsékleti ingadozásoknak lett kitéve, az üzembe helyezés előtt várjon egy kis ideig (kb. 2 óráig), amíg az átveszi a környezeti hőmérsékletet.

Kezelés

⚠ VIGYÁZAT!

Sérülésveszély!

- A használathoz csak a csomagolásban mellékelt alkatrészeket használja.
- Ügyeljen arra, hogy működés közben a hosszú haja, nyakkendője vagy laza ruhadarabja ne lógjon be a termék forgó pengéjébe, és ne akadjon bele.
- Soha ne nyúljon a kezeivel a forgó pengéhez.
- A penge **4** kivétele előtt, vagy mielőtt a forgó pengéhez **4** közelítene, kapcsolja ki a terméket és szüntesse meg az áramellátását.
- Mindig válassza le a terméket a hálózati áramról, ha felügyelet nélkül hagyja, valamint össze- vagy szétszerelés és tisztítás előtt is.
- A termék vágható szilárdságú élelmiszerek, pl. kenyér, szalámi vagy vágható sajt szeletelésére használható. Nem használható más anyagok (pl. fa) vagy különösen kemény élelmiszerek (csontok, keménysajt, mirelit) vágására.
- A penge rendkívül éles. Soha ne vigye közel a kezeit a pengéhez. Kikapcsolás után a forgás rövid ideig még folytatódik. Várja meg, amíg a penge teljesen leáll! A szeletelés után a vágási vastagságot állítsa a **0** helyzetbe.
- A termék helytelen használata az ujjak megvágásához vagy egyéb súlyos sérülésekhez vezethet.

⚠ VIGYÁZAT!

Sérülésveszély!

Soha ne tegyen pusztá kézzel élelmiszermaradékokat a pengéhez **4**! Minden esetben használja a mellékelt maradéktartót **12**.

- A terméket a szeletelőtalppal **10** és a maradéktartóval **12** a helyén kell használni, kivéve, ha a szeletelendő darab mérete vagy formája miatt erre nincs lehetőség.
- Soha ne használja a terméket behelyezett penge nélkül.

- Soha ne próbálkozzon az alábbiak vágásával:
 - Csomagolt vagy fagyasztott élelmiszerek
 - Jégkockák
 - Csontokkal vagy nagy méretű magokkal rendelkező élelmiszerek
 - Csonthéjasok

A termék károsodhat.

- Használat után, illetve ha a terméket felügyelet nélkül hagyja, húzza ki az elektromos csatlakozót a konnektorból.
- Helyezze a terméket egy szilárd, egyenletes felületre, és ne tegyen a termékre semmilyen tárgyat.

Tisztítás és tárolás

- A termék tisztítása előtt mindig húzza ki az elektromos csatlakozót a konnektorból.
- A terméket tisztításhoz semmiképp ne merítse vízbe és ne tartsa folyó víz alá.
- A penge levétele előtt minden esetben válassza le a terméket az elektromos hálózatról.
- Használat után mindig tisztítsa meg a terméket és a tartozékokat (lásd: „Tisztítás és ápolás”).

● Első használat

⚠ ÉLETVESZÉLYES ÁRAMÜTÉS VESZÉLYE!

Ne használja a terméket vízzel töltött mosogató közelében!

- Távolítsa el a csomagolóanyagokat.
- Tisztítsa meg a készüléket és az alkatrészeit (lásd a „Tisztítás és ápolás” c. részt).
- Helyezze a terméket egy egyenletes, tiszta felületre. A biztonságos álláshoz a termék tapadókorongos tartólábakkal [9] és csúszásmentes lábakkal [16] rendelkezik.
- Hajtsa le az asztalt [8].
- Tekerje ki az elektromos vezetékét [15]. Vezesse át az elektromos vezetékét [15] a kábelvezetőn [7].
- Illessze az ujjvédőt [11] határozottan a szeletelő betétbe [10] (C ábra).
- Helyezze rá a szeletelőtalpat [10] felülről függőlegesen az asztalra [8] úgy, hogy a szeletelőtalp beakadjon az asztal szélébe.

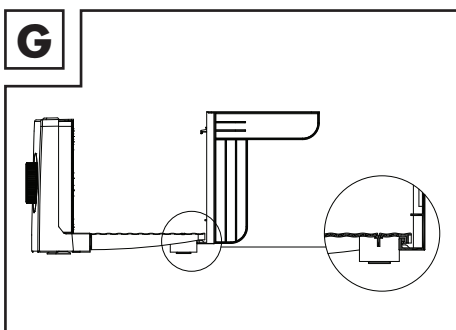

- Helyezze rá a szeletelőtalpat [10] felülről a termék vezetőhornaiba.

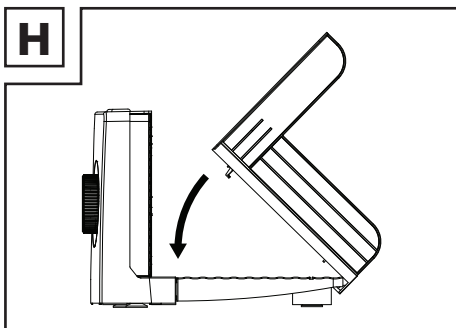

- Csúsztassa a szeletelőtalppal **10** jobbra, amíg „kattanás” nem hallatszik. A szeletelő betét alatti horog beakad az asztalon **8** lévő sínbe.

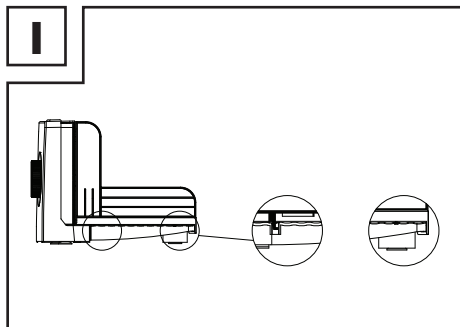

- Helyezze a maradéktartót **12** az ujjvédőre **11**. A tűskéssel ellátott téglalap a kör alakú penge felé néz **4**.

● Kezelés

⚠ VIGYÁZAT! Sérülésveszély!

- A penge **4** rendkívül éles. Soha ne vigye közel a kezét a pengéhez **4**. Kikapcsolás után a penge **4** rövid ideig még jár.
- A szeletelőgép hordozásakor soha ne középen fogja, nehogy hozzáérinten a pengéhez. Mindig két oldalon fogja a sérülések megelőzése érdekében.

Kikapcsolt üzemmód:

- A termék kikapcsolt üzemmódba lép, ha be van dugva, de nincs bekapcsolva **1 5** (be-/kikapcsoló gomb).

● A vágási vastagság beállítása

- ① **MEGJEGYZÉS:** A skálán **2** beállítható legnagyobb vágási vastagság kb. 17 mm.
- A vágási vastagság növeléséhez vagy csökkentéséhez forgasson a tárcsán **1**:

Forgásirány Eredmény

Az óramutató járásának megfelelő A vágási vastagság növelése

Az óramutató járásával ellenkező irányban A vágási vastagság csökkentése

- Ellenőrizze a skálán **2** a vágási vastagságot.
- Vágás után: A vágási vastagságot állítsa **0** helyzetbe.

● Be-/kikapcsolás

- Dugja be az elektromos csatlakozót **15** egy konnektorba.
- Tartsa lenyomva a **6** gombot.
- Tartsa lenyomva a **1 5** gombot, amíg a penge **4** beindul.
- Tartsa az **1 5** gombot a vágás alatt végig lenyomva.
- A penge **4** leállításához engedje fel a **1 5** gombot.

● Vágás

MEGJEGYZÉSEK:

- ① Az **1 5** gomb megnyomása előtt mindig nyomja meg a **6** gombot a kapcsolórendszer megrongálódásának megelőzése érdekében.
- ① A szeletelés során mindig használja a szeletelőtalpat **10** és a maradéktartót **12**.
- ① Zsírosabb élelmiszerek (pl. hús, szalámi, sajt) szeletelése után azonnal tisztítsa meg a terméket és a pengét **4** (lásd a „Tisztítás és ápolás” c. részt).

MEGJEGYZÉS:

- ① A vágható étel maximális hossza 21,5 cm.
- Helyezze a szeletelni kívánt élelmiszert a szeletelőtalpra **10**.
- Enyhe nyomással tolja rá az élelmiszert a maradéktartóval **12** az állítólapra **13**.
- A vágás megkezdéséhez csúsztassa az ujjvédőt balról jobbra.

- Végezze el a szeletelést úgy, hogy a szeletelőtalpat **10** enyhe tolással a forgó pengének **4** nyomja.
- Vágás után: Húzza vissza szeletelőtalpat **10**. Ismétlje meg a folyamatot, amíg a kívánt mennyiségű szeletet fel nem vágta.

● Hibaelhárítás

Probléma	Ok	Megoldás
A termék nem működik.	Az elektromos csatlakozó 15 nincs bedugva a konnektorba.	Dugja be az elektromos csatlakozót 15 egy konnektorba.
	Nem nyomta meg a 6 gombot.	Tartsa lenyomva a 6 gombot. Tartsa lenyomva a 5 gombot, amíg a penge 4 beindul.

● Tisztítás és karbantartás

⚠ VESZÉLY! Áramütésveszély!

A termék tisztítása előtt húzza ki az elektromos csatlakozót **15** a konnektorból.

⚠ VESZÉLY! Áramütésveszély!

A terméket ne merítse vízbe vagy egyéb folyadékba. A terméket soha ne tartsa folyó víz alá.

⚠ VIGYÁZAT! Sérülésveszély!

A penge **4** rendkívül éles. A pengéhez **4** ne érjen a vágófelületénél, csak a pengerozgítónél **3**.

⚠ VIGYÁZAT! Sérülésveszély!

Ha a penge **4** nincs megfelelően felszerelve, az kieshet a termékből. Az összeszerelés során rögzítse be a szerkezetet helyesen (a pengerozgítónak **3** vízszintesen kell állnia!).

● Tisztítás (minden használat után)

- ① **MEGJEGYZÉS:** A termék tisztításához ne használjon maró vagy súroló hatású tisztítószerkeket.

A penge tisztítása

MEGJEGYZÉSEK:

- ① Minden használat után tisztítsa meg a pengét **4** meleg mosogatóvízzel.
- ① A penge **4** mosogatógépbe nem alkalmas.
- Hajtsa fel a szeletelőtalpat **10**, majd húzza ki jobbra a zsanérból.

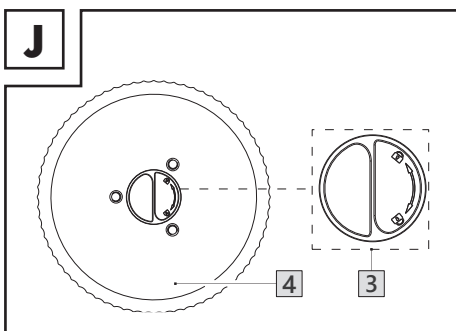

- Fordítsa el a pengerozgítót **3** az óramutató járásával megegyező irányban, majd állítsa a pengerozgítót **3** függőlegesre. Vegye ki a pengét **4** (J ábra).
- Tisztítás után: Hagyja a pengét **4** teljes mértékben megszáradni.

Az alkatrészek tisztítása

- Távolítsa el a szeletelőtalppal **10** az asztalról **8**, ehhez csúsztassa jobbra, majd emelje fel.
- Az alkatrészeket egy enyhén nedves ruhával tisztítsa meg.
- Szükség esetén használjon némi lágy mosogatószeret.
- A szeletelő betétet **10**, az ujjvédőt **11**, a maradéktartót **12** enyhén nedves ruhával tudja megtisztítani, vagy alternatív módon mosogassa el őket mosogatógépben.
- Hagyja a terméket és az alkatrészeit megszáradni.

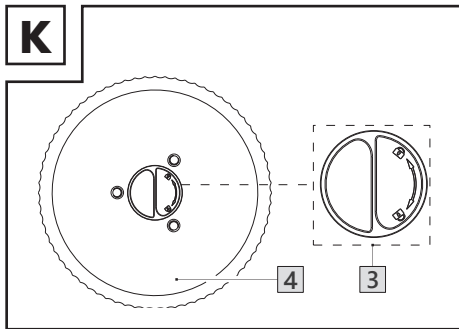

- Tisztítás után: Tegye vissza a pengét **4**. A penge **4** rögzítéséhez fordítsa a pengerogzítőt **3** az óramutató járásával ellenkező irányban (K ábra).

● Teljes tisztítás

⚠ VIGYÁZAT! Sérülésveszély! A penge **4** rendkívül éles. Az állítólap **13** össze- és szétszerelése és tisztítása során ne kerüljön a penge **4** közelébe.

① MEGJEGYZÉS: A terméknek rendszeresen teljes tisztításra is szüksége van.

- Tisztítsa meg a terméket és az alkatrészeit (lásd a „Tisztítás (minden használat után)” c. részt).
- Tekerje a tárcsát **1** az óramutató járásával ellenkező irányban a **0** álláson túl.

A beállítólemez tisztítása **13**

- Távolítsa el a beállítólemezt **13** az E ábra szerint.
- Tisztítsa meg az állítólapot **13** egy enyhén nedves ruha segítségével.
- Tisztítás után: Hagyja az állítólapot **13** megszáradni.
- Tekerje a tárcsát **1** a **0** álláson túl.
- Helyezze vissza az állítólapot **13**, ehhez nyomjon rá a közepére. Tekerje a tárcsát **1** vissza a **0** állásba.
- A helyes állás ellenőrzése: Állítsa be a vágási vastagságot (lásd a „A vágási vastagság beállítása” c. részt).

- Ha nem működik, vegye le újra az állítólapot **13**, majd ismétlje meg a folyamatot (Lásd: F ábra).

Az asztal tisztítása

- Törölje le az asztalt **8** egy nedves törölkendővel. Szükség esetén használjon kímélő mosogatószeres vizet. Az ételmaradékok az asztalon lévő sínbe eshetnek. Az ételmaradékok eltávolításához és a sín tisztításához használjon egy kis kefé.

● Tárolás

- Tárolás előtt: A vágási vastagságot állítsa **0** helyzetbe.
- Tekerje az elektromos vezetékét **15** a vezetéktartóra **14** (D ábra). Rögzítse rá az elektromos csatlakozóját **15** a vezetéktartóra **14**.
- A terméket összecsuksott helyzetben tárolja (B ábra).
- A terméket szállításkor tartsa oldalt. Ne tartsa a terméket a mélyedésénél. A termék hordozásakor ne érjen a pengéhez **4**.
- A terméket tárolja gyermekek számára nem elérhető helyen. Az éles penge **4** sérülést okozhat.
- Ha a terméket nem használja, tárolja azt az eredeti csomagolásában.
- A terméket tárolja száraz helyen.

● Mentésítés

A csomagolás környezetbarát anyagokból készült, amelyeket a helyi újrahasznosító helyeken adhat le ártalmatlanítás céljából.



A hulladék elkülönítéséhez vegye figyelembe a csomagolóanyagban található jelzéseket. Ezek rövidítéseket (a) és számokat (b) tartalmaznak a következő jelentéssel: 1–7: műanyagok / 20–22: papír és karton / 80–98: kötőanyagok.

Termék:



A termék, beleértve a tartozékokat és a csomagolóanyagokat is, újrahasznosítható, és a gyártó kiterjesztett felelőssége alá tartozik. A jobb hulladékkezelés érdekében az ábrán látható információk (szortírozási információk) alapján külön ártalmatlanítsa őket. A Triman-logó csak Franciaországra vonatkozik.



A környezetere érdekében, ne dobja a kiszolgált terméket a háztartási szemétkébe, hanem adja le szakszerű ártalmatlanításra. A gyűjtőhelyekről és azok nyitvatartási idejéről az illetékes önkormányzatnál tájékozódhat.



A környezetere érdekében, ne dobja a kiszolgált terméket a háztartási szemétkébe, hanem adja le szakszerű ártalmatlanításra. A gyűjtőhelyekről és azok nyitvatartási idejéről az illetékes önkormányzatnál tájékozódhat.

● Garancia

A terméket gondosan, szigorú minőségi előírások betartásával gyártottuk, és a szállítás előtt gondosan ellenőriztük. Anyag- vagy gyártási hibák esetén a termék eladójával szemben törvényes jogok illetik meg. Az Ön törvényes jogait az általunk alább meghatározott garancia semmilyen módon nem korlátozza.

Erre a termékre 3 év garanciát adunk a vásárlás dátumától számítva. A garancia idő a vásárlás dátumával kezdődik. Biztonságos helyen őrizze meg az eredeti vásárlói bizonylatot, mert ez a dokumentum szükséges a vásárlás bizonyításához.

A vásárláskor fennálló károkat és hiányosságokat a termék kicsomagolása után haladéktalanul jelezze.

Ha ezen a terméken a vásárlástól számított 3 éven belül anyag- vagy gyártási hibát észlel, választásunk szerint ingyenesen megjavítjuk vagy kicseréljük a terméket. A garancia idő

nem hosszabbodik meg a helyette nyújtott szavatossági igény által. Ez a kicserélt vagy javított alkatrészekre is érvényes.

A garancia megszűnik, ha a termék megrongálták, ill. nem szakszerűen kezelték vagy végezték a karbantartást.

A garancia az anyag- és gyártási hibákra vonatkozik. Ez a garancia nem terjed ki azokra a termékalkatrészekre, amelyek normál kopásnak vannak kitéve, és ezért gyorsan kopó alkatrésznek minősülnek (pl. elemekre, akkumulátorokra, tömlőkre, tintapatronokra), illetve a törékeny alkatrészek sérülésére, pl. kapcsolókra vagy üveg alkatrészekre.

● Garanciális ügyek lebonyolítása

Ügyének gyors elintézettsége céljából, kérjük kövesse az alábbi útmutatást:

Kérjük, kérdések esetére készítse elő a pénztárblokkot és a cikkszámot (IAN 508368_2507) a vásárlás tényének az igazolására.

Kérjük, hogy a cikkszámot olvassa le a típustábláról, a gravírozásból, az Útmutató címlapjáról (balra lent), illetve a hátoldalon, vagy a termék alján található matricáról.

Amennyiben működési hibák, vagy egyéb hiányosság lépne fel, először vegye fel a kapcsolatot a következőkben megnevezett szervizek egyikével telefonon, vagy e-mailen.

A hibásnak ítélt terméket ezután a vásárlást igazoló blokk, valamint a hiba leírásának és keletkezési idejének mellékelésével díjmentesen postázhatja az Önnek közölt szervizcímre.

● Szerviz

 **Szerviz Magyarország**

Tel.: 0680021225

E-mail: owim@lidl.hu

