

OWIM GmbH & Co. KG

Stiftsbergstraße 1
74167 Neckarsulm
GERMANY

Model No.: HG13522

Version: 08/2025

IAN 485903_2501





HAIR STRAIGHTENER CHGL 45 B1

GB IE NI

HAIR STRAIGHTENER

User manual

FR BE

FER À LISSER

Manuel d'utilisation

NL BE

STIJLTANG

Gebruikershandleiding

DE AT CH

GLÄTTEISEN

Bedienungsanleitung

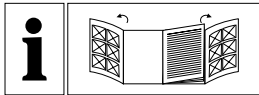

GB/IE/NL	User manual	Page	5
FR/BE	Manuel d'utilisation	Page	14
NL/BE	Gebruikershandleiding	Pagina	24
DE/AT/CH	Bedienungsanleitung	Seite	34

A

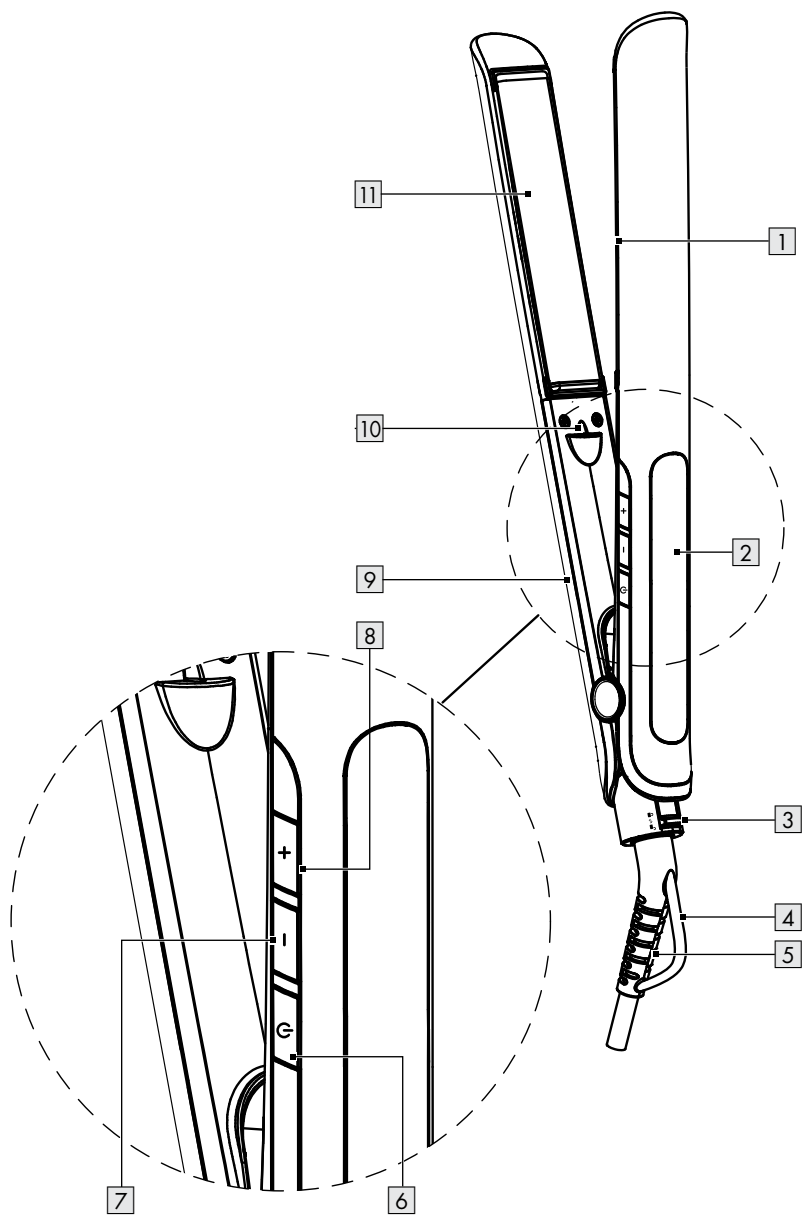

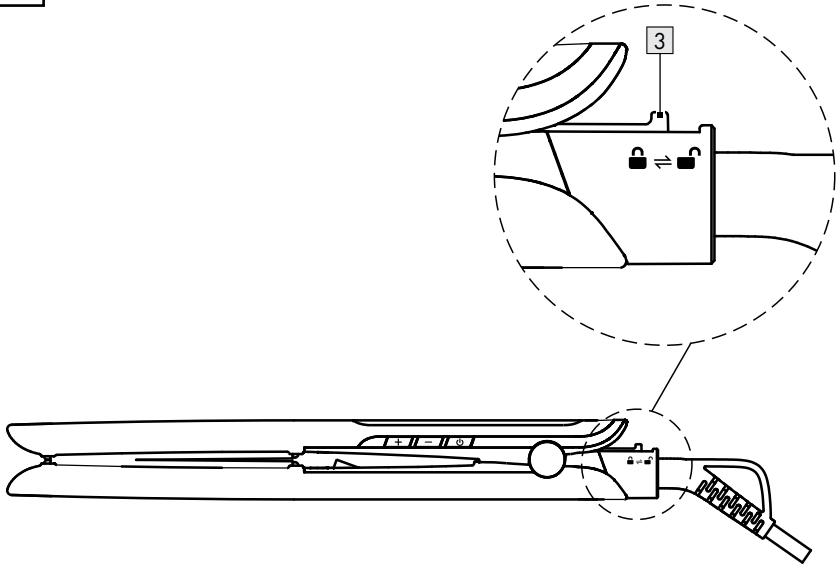
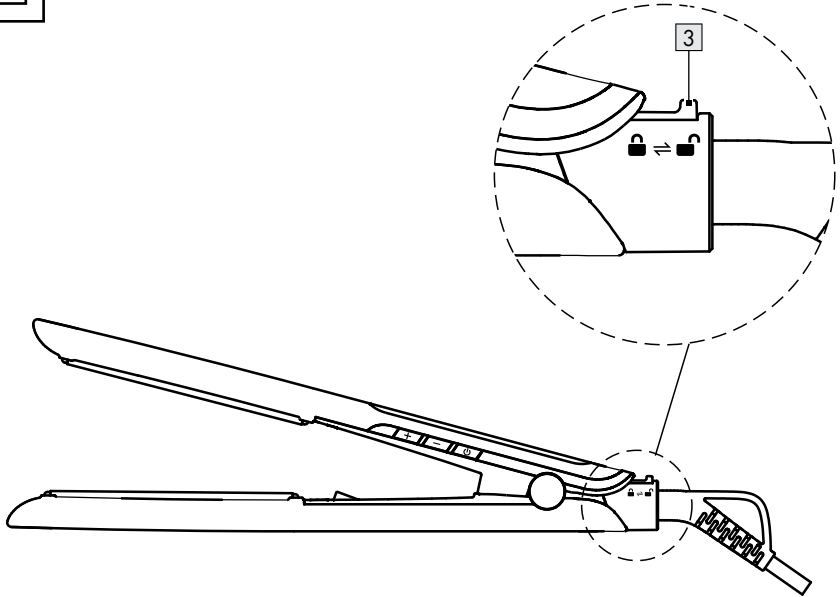













B**C**

Warnings and symbols used	Page	6
Introduction	Page	7
Intended use	Page	7
Scope of delivery	Page	7
Description of parts	Page	7
Technical data	Page	7
Safety instructions	Page	7
Before first use	Page	10
Operation	Page	10
Key lock	Page	10
Ionization function	Page	11
Memory function	Page	11
Off mode	Page	11
Selecting the temperature	Page	11
Troubleshooting	Page	11
Cleaning and care	Page	12
Storage	Page	12
Disposal	Page	12
Warranty	Page	12
Warranty claim procedure	Page	13
Service	Page	13

Warnings and symbols used

The following warnings are used in this user manual and on the packaging:

 <p>DANGER! This symbol in combination with the signal word "Danger" marks a high-risk hazard that if not prevented could result in death or serious injury.</p>	 Alternating current/voltage
	Hz Hertz (supply frequency)
	W Watts
 <p>WARNING! This symbol in combination with the signal word "Warning" marks a medium-risk hazard that if not prevented could result in death or serious injury.</p>	 Symbol for a Protection Class II product
 <p>CAUTION! This symbol in combination with the signal word "Caution" marks a low-risk hazard that if not prevented could result in minor or moderate injury.</p>	 Do not use this device in a bathtub, shower, or water-filled reservoir.
 <p>ATTENTION! This symbol with the signal word "Attention" indicates a possible property damage.</p>	 Read the instruction manual thoroughly, particularly the safety instructions.
 <p>NOTE: This symbol in combination with "Note" provides additional useful information.</p>	 Lock
 Safety information  Instructions for use	 Unlock
 CE mark indicates conformity with relevant EU directives applicable for this product.	 Moving direction

HAIR STRAIGHTENER

● Introduction

We congratulate you on the purchase of your new product. You have chosen a high quality product. The instructions for use are part of the product. They contain important information concerning safety, use and disposal. Before using the product, please familiarise yourself with all of the safety information and instructions for use. Only use the product as described and for the specified applications. If you pass the product on to anyone else, please ensure that you also pass on all the documentation with it.

● Intended use

- This product is designed to style human hair.
- The product must not be used on artificial or animal hair. Do not use the product for any other purpose.
- This product is only intended for private household and indoor use. The product is not intended for commercial purposes.
- The manufacturer accepts no liability for damages caused by improper use.

● Scope of delivery

After unpacking the product, check if the delivery is complete and if all parts are in good condition. Remove all packing materials before use.

- 1 Hair straightener
- 1 User manual

● Description of parts

- 1 Upper hotplate
- 2 Display
- 3 Travel lock
- 4 Hanging loop
- 5 Mains cord with mains plug
- 6  (On/off button)
- 7 - button (decreasing the temperature)
- 8 + button (increasing the temperature)
- 9 Handle
- 10 Ionizer
- 11 Lower hotplate

● Technical data

Nominal voltage:	100-240 V~, 50-60 Hz
Power consumption:	48 W
Power consumption in off mode:	0.2 W
Protection class:	II
Max. temperature:	210 °C



Safety instructions

BEFORE USING THE PRODUCT, FAMILIARISE YOURSELF WITH ALL OF THE SAFETY INFORMATION AND INSTRUCTIONS FOR USE! WHEN PASSING THIS PRODUCT ON TO OTHERS, ALSO INCLUDE ALL THE DOCUMENTS!

In the case of damage resulting from non-compliance with these operating instructions the warranty claim becomes invalid! No liability is accepted for consequential damage! In the case of material damage or personal injury caused by incorrect handling or non-compliance with the safety instructions, no liability is accepted!

⚠ WARNING! Risk of loss of life or accident to infants and children!

Never leave children unsupervised with the packaging material. The packaging material represents a danger of suffocation.

Children frequently underestimate the dangers.

Always keep children away from the packaging material.

- This product can be used by children aged from 8 years and above and persons with reduced physical, sensory or mental capabilities or lack of experience and knowledge if they have been given supervision or instruction concerning use of the product in a safe way and understand the hazards involved.
- Children shall not play with the product.
- Cleaning and user maintenance shall not be made by children without supervision.

⚠ DANGER! Risk of electric shock! Never attempt to repair the product yourself. In case of malfunction, repairs are to be conducted by qualified personnel only.

⚠ WARNING! Risk of electric shock! Do not immerse the product in water or other liquids. Never hold the product under running water. If liquid does get into the housing, disconnect the product from the mains socket immediately and have the product repaired by a qualified technician.

- If the mains cord is damaged, it must be replaced by the manufacturer, its service agent or similarly qualified persons in order to avoid a hazard.
- Do not use this product near bathtubs, showers, basins or other vessels containing water.
- When the product is used in a bathroom: Disconnect the product from the mains socket after use since the proximity of water presents a hazard even when the product is switched off.
- For additional protection, the installation of a residual current device (RCD) having a rated residual operating current not exceeding 30 mA is advisable in the electrical circuit supplying the bathroom. Ask your installer for advice.

- Clean all parts of the product as described in the chapter “Cleaning and care”.
- Before connecting the product to the mains socket, check that the voltage corresponds with the mains supply details shown on the product’s rating label.
- Do not use the product outdoors.
- Do not operate the product with wet hands or while standing on a wet floor.
- Do not touch the mains plug with wet hands.
- Do not pull the mains plug out of the mains socket by the mains cord.
- Switch off the product and disconnect it from the mains supply before cleaning and when not in use.
- Do not kink or crush the mains cord. Route the mains cord so that it cannot be stepped on or tripped over.
- Protect the product, the mains cord and the mains plug against heat, dust, direct sunlight, dripping and splashing water.

⚠ WARNING! Risk of injury! Use this product solely in accordance with this user manual. Do not attempt to modify the product in any way.

- The product is not to be used if it has been dropped and there are visible signs of damage.
- Remove the mains plug from the mains socket and contact your retailer if the product is damaged.
- Never place the product close to sources of heat. Do not let the mains cord touch the hotplates.
- Do not use or store the product in or expose it to a humid environment.
- Allow the product to cool down completely before cleaning.

⚠ CAUTION! Risk of burns!

Keep product out of reach from young children, particularly during use and cool down.

- Never leave the product unattended when the product is connected to the mains supply.
- Never place the product on a table when it is heating up or cooling down.

● Before first use

❗ **NOTE:** The product may give off some odour during first use. These are production or transport residue that will quickly subside.



1. Remove the packaging. Check if all parts are complete.
2. Clean all parts of the product as described in the chapter "Cleaning and care".









● Operation

⚠ **WARNING! Risk of burns!** The product becomes very hot during use. Do not touch the hotplates [1]/[11] when the product is switched on. Always hold the product by its handle [9].

❗ NOTES:





- ❑ Excessive temperatures, extended contact with the hair or very frequent straightening can damage the hair. Do not treat a single strand of hair repeatedly, especially at temperature above 200 °C.
- ❑ This is a handheld product. Do not place the product on a table and close to other objects when is heating up or cooling down. Place the product on a heat-resistant surface and away from other objects.
- ❑ Keep the product out of reach of pets or young children during or after use.
- ❑ The hair must be clean, dry and free of styling products. This excludes special products that promote the straightening of the hair.
- ❑ Comb the hair thoroughly before straightening.
- ❑ Use the product in a well-ventilated room.

1. Connect the mains plug [5] to a suitable mains socket.
2. Close the hotplates [1]/[11].
3. Move the travel lock [3] to the  position to lock the hotplates [1]/[11]. We recommend to move the travel lock to the  position before preheating (Fig. B).
4. Switching on the product: Press and hold  [6] for approx. 2 seconds. The display [2] lights up and **120 °C** is flashing.

5. Setting the temperature: Press the  button [7] or the  button [8] until the desired temperature is shown on the display [2].
6. As soon as the temperature is reached: The set temperature lights up continuously. Alternatively, press and hold the  button [7] for approx. 2 seconds to set the temperature to 185 °C immediately.   flashes on the display [2]. Once 185 °C is reached:   lights up continuously.
7. Move the travel lock [3] to the  position (Fig. C). The product is ready for use.
8. Put a strand of hair approx. 5 cm above the scalp between the upper hotplate [1] and the lower hotplate [11]. Do not touch your scalp with the product.
9. Close the upper hotplate [1] and the lower hotplate [11] with the strand of hair in between. Smooth the hair slowly from hair top to tail (approx. 6 to 8 seconds per hair strand, depending on the hair type).
10. If necessary, repeat steps 8. and 9. until the result is satisfactory.
11. After use: Press  [6] to switch off the product. The display [2] goes off.
12. Disconnect the mains plug [5] from the mains socket. Allow the product to cool down completely in a well-ventilated location.

● Key lock

To prevent accidentally changing the temperature during straightening, you can manually activate the key lock.

1. Press and hold the  button [8] for approx. 2 seconds. The buttons are locked when the lock symbol  is shown on the display [2].
2. Press and hold the  button [8] again for approx. 2 seconds to deactivate the key lock. The buttons are unlocked when the lock symbol  goes off from the display [2].
3. Switching off a locked product: Press and hold the  button [6] for approx. 2 seconds.

● Ionization function

❗ NOTES:

- ❑ Ions reduce the static loading of the hair and improve its stylability.
- ❑ The ionizer [10] generates ions and applies them to the hair automatically when the product is switched on. The ionizer stops to generate ions when product is switched off.
- ❑ Do not block the outlet of the ionizer [10] as this would lower the ion generation.

● Memory function

- ❑ The memory function preserves the last temperature setting that was selected during the previous use.
- ❑ The memory is cleared after the mains plug [5] is disconnected from the mains socket.

● Selecting the temperature

Type of hair	Recommended temperature
Bleached/lightened hair	120 - 150 °C
Fine, brittle and colour-treated hair	120 - 160 °C
Healthy natural hair	160 - 170 °C
Strong and resistant hair	170 - 210 °C

● Troubleshooting

Fault	Possible cause	Action
The product is not working.	The mains plug [5] is not connected to a mains socket.	Connect the mains plug [5] to a mains socket.
	The mains socket is defective.	Try a different mains socket.
The hair does not get straightened.	The product is not yet heated up.	Wait for a while until the product has heated up.
The hair is singed.	The set temperature is too high.	Select a lower temperature (see "Selecting the temperature").

● Off mode

❗ NOTES:

- ❑ Disconnect the product from the mains supply immediately after use. The product is completely free of electrical power only when unplugged.
- ❑ The product enters the off mode automatically when the product is connected to the mains supply.
 1. If the product is switched on for about 25 minutes: °C flashes in the display [2].
 2. After 30 minutes: The product switches to off mode automatically. The display [2] goes off.
 3. Switching the product on again: Press and hold [6] for approx. 2 seconds.

● Cleaning and care

⚠ WARNING! Risk of electric shock!

- Before cleaning the product: Always switch off the product and disconnect the mains plug **5** from the mains socket.
- Do not immerse the product's electrical components in water or other liquids. Never hold the product under running water.

⚠ CAUTION! Risk of burns! Do not clean the product right after operation. Allow the product to cool down completely.

⚠ ATTENTION! Risk of product damage!

- Do not use corrosive or abrasive cleaning agents or hard brushes to clean the product.
- Do not use cleaning sprays and other aggressive cleaning agents, as they can cause stains, smears or clouding on the surfaces.

1. Clean the product with a slightly damp cloth. For stubborn soiling, wipe with a light detergent on the cloth.
2. Dry all parts thoroughly.

● Storage

- Store the product at a cool, dry location, protected from moisture and out of the reach of children.
- For short term storage: The product can be hung on its hanging loop **4**.
- Move the travel lock **3** to the  position to lock the upper hotplate **1** and the lower hotplate **11**.
- Store the product in the original packaging when it is not in use.

● Disposal

The packaging is made of environmentally friendly materials, which may be disposed of through your local recycling facilities.



Observe the marking of the packaging materials for waste separation, which are marked with abbreviations (a) and numbers (b) with following meaning: 1-7: plastics/20-22: paper and fibreboard/80-98: composite materials.



Contact your local refuse disposal authority for more details of how to dispose of your wornout product.



To help protect the environment, please dispose of the product properly when it has reached the end of its useful life and not in the household waste. Information on collection points and their opening hours can be obtained from your local authority.

● Warranty

The product has been manufactured to strict quality guidelines and meticulously examined before delivery. In the event of material or manufacturing defects you have legal rights against the retailer of this product. Your legal rights are not limited in any way by our warranty detailed below.

The warranty for this product is 3 years from the date of purchase. The warranty period begins on the date of purchase. Keep the original sales receipt in a safe location as this document is required as proof of purchase.

Any damage or defects already present at the time of purchase must be reported without delay after unpacking the product.

Should the product show any fault in materials or manufacture within 3 years from the date of purchase, we will repair or replace it – at our choice – free of charge to you. The warranty period is not extended as a result of a claim being granted. This also applies to replaced and repaired parts.

This warranty becomes void if the product has been damaged, or used or maintained improperly.

The warranty covers material or manufacturing defects. This warranty does not cover product parts subject to normal wear and tear, thus considered consumables (e.g. batteries, rechargeable batteries, tubes, cartridges), nor damage to fragile parts, e.g. switches or glass parts.

● Warranty claim procedure

To ensure quick processing of your claim, observe the following instructions:

Make sure to have the original sales receipt and the item number (IAN 485903_2501) available as proof of purchase.

You can find the item number on the rating plate, an engraving on the product, on the front page of the instruction manual (bottom left), or as a sticker on the rear or bottom of the product.

If functional or other defects occur, contact the service department listed below either by telephone or by e-mail.

Once the product has been recorded as defective you can return it free of charge to the service address that will be provided to you. Ensure to enclose the proof of purchase (sales receipt) and a short, written description outlining the details of the defect and when it occurred.

● Service

Service Great Britain

Tel.: 08000569216

E-Mail: owim@lidl.co.uk

Service Ireland

Tel.: 1800 200736

E-Mail: owim@lidl.ie

Service Northern Ireland

Tel.: 0800 0927852

















E-Mail: owim@lidl.ie



Avertissements et symboles utilisés	Page	15
Introduction	Page	16
Utilisation conforme aux prescriptions	Page	16
Contenu de l'emballage.....	Page	16
Description des pièces	Page	16
Données techniques.....	Page	16
Consignes de sécurité	Page	16
Avant la première utilisation	Page	19
Fonctionnement	Page	19
Verrouillage des touches	Page	20
Fonction ionique.....	Page	20
Fonction mémoire.....	Page	20
Mode arrêt.....	Page	21
Sélectionner la temp.....	Page	21
Dépannage	Page	21
Nettoyage et entretien	Page	21
Rangement	Page	22
Mise au rebut	Page	22
Garantie	Page	22
Faire valoir sa garantie	Page	23
Service après-vente	Page	23

Avertissements et symboles utilisés

Les avertissements suivants sont utilisés dans ce mode d'emploi et sur l'emballage :

	<p>DANGER ! Ce symbole avec ce signal important de « Danger » indique un danger avec un risque élevé de blessures graves ou de mort si la situation dangereuse n'est pas évitée.</p>		Courant alternatif/tension alternative
			Hertz (fréquence du secteur)
			Watt
	<p>AVERTISSEMENT ! Ce symbole avec ce signal important d'« Avertissement » indique un danger avec un risque moyen de blessures graves ou de mort si la situation dangereuse n'est pas évitée.</p>		Symbole pour un produit de la classe de protection II
	<p>PRUDENCE ! Ce symbole avec ce signal important de « Prudence » indique un danger avec un risque faible de blessures légères à importantes si la situation dangereuse n'est pas évitée.</p>		N'utilisez pas cet appareil dans une baignoire, une douche ou un réservoir rempli d'eau.
	<p>ATTENTION ! Ce symbole avec la mention « Attention » indique un possible risque de dégâts matériels.</p>		Lisez attentivement les instructions du mode d'emploi, en particulier les consignes de sécurité.
	<p>REMARQUE : Ce symbole avec ce signal important de « Remarque » propose plus d'informations utiles.</p>		Verrouillé
 	<p>Consignes de sécurité Instructions de manipulation</p>		Déverrouillé
	<p>Le sigle CE confirme la conformité aux directives de l'UE applicables au produit.</p>		Direction du mouvement

FER À LISSER

● **Introduction**

Nous vous félicitons pour l'achat de votre nouveau produit. Vous avez opté pour un produit de grande qualité. Le mode d'emploi fait partie intégrante de ce produit. Il contient des indications importantes pour la sécurité, l'utilisation et la mise au rebut. Veuillez lire consciencieusement toutes les indications d'utilisation et de sécurité du produit. Ce produit doit uniquement être utilisé conformément aux instructions et dans les domaines d'application spécifiés. Lors d'une cession à tiers, veuillez également remettre tous les documents.

● **Utilisation conforme aux prescriptions**

- Ce produit est destiné au coiffage des cheveux humains.
- Le produit ne doit pas être utilisé sur des cheveux artificiels ou poils d'animaux. N'utilisez pas le produit à d'autres fins.
- Le produit est destiné uniquement à une utilisation domestique et dans des locaux intérieurs. Le produit n'est pas prévu pour une utilisation à des fins commerciales.
- Le fabricant décline toute responsabilité pour les dommages résultant d'une utilisation inadéquate.

● **Contenu de l'emballage**

Vérifiez l'exhaustivité du contenu de l'emballage et si toutes les pièces du produit sont en parfait état après l'ouverture. Retirez tous les matériaux d'emballage avant l'utilisation.

- 1 Fer à lisser
- 1 Mode d'emploi

● **Description des pièces**

- 1 Plaque chauffante supérieure
- 2 Écran
- 3 Sécurité de voyage
- 4 Cœillet d'accrochage
- 5 Cordon d'alimentation avec fiche secteur
- 6 (⏻) (touche marche/arrêt)
- 7 Touche - (diminution de la température)
- 8 Touche + (augmentation de la température)
- 9 Poignée
- 10 Ionisateur
- 11 Plaque chauffante inférieure

● **Données techniques**

Tension nominale :	100-240 V~, 50-60 Hz
Consommation d'énergie :	48 W
Consommation électrique en mode arrêt :	0,2 W
Classe de protection :	II
Température max. :	210 °C



Consignes de sécurité

AVANT D'UTILISER LE PRODUIT, FAMILIARISEZ-VOUS AVEC TOUTES LES CONSIGNES DE SÉCURITÉ ET DE FONCTIONNEMENT ! TRANSMETTEZ TOUS LES DOCUMENTS CONCERNANT LE PRODUIT LORSQUE VOUS LE DONNEZ À UN TIERS !

Dans le cas de dommages résultant du non-respect des instructions du mode d'emploi, le recours à la garantie est annulé ! Toute responsabilité est déclinée en cas de dommages consécutifs ! Aucune responsabilité n'est assumée dans le cas de dommages aux biens et aux personnes résultant d'une utilisation inappropriée ou du non-respect des consignes de sécurité !

Enfants et personnes atteintes d'un handicap

⚠ AVERTISSEMENT !

Danger mortel et risque d'accident pour bébés et enfants !

Ne laissez jamais des enfants sans surveillance avec des matériaux d'emballage. Les matériaux d'emballage représentent un risque d'étouffement.

Les enfants sous-estiment fréquemment les dangers en résultant. Maintenez toujours les enfants hors de la portée des matériaux d'emballage.

- Ce produit peut être utilisé par des enfants de plus de 8 ans et par des personnes ayant des capacités physiques, sensorielles ou mentales limitées ou ayant une expérience et des connaissances réduites, seulement s'ils sont surveillés ou s'ils ont reçu des instructions concernant l'utilisation en toute sécurité du produit et ont compris les risques encourus.
- Les enfants ne doivent pas jouer avec le produit.
- Le nettoyage et l'entretien réalisables par l'utilisateur ne doivent pas être effectués par des enfants sans surveillance.

⚠ DANGER ! Risque d'électrocution ! N'essayez jamais de réparer le produit par vous-même. En cas de dysfonctionnement, les réparations doivent être effectuées uniquement par de la main d'œuvre qualifiée.

⚠ AVERTISSEMENT ! Risque d'électrocution ! Ne plongez pas le produit dans de l'eau ou tout autre liquide. Ne maintenez jamais le produit sous l'eau courante. Si du liquide pénètre dans le boîtier, débranchez immédiatement le

- produit du secteur et faites-le réparer par un technicien qualifié.
- Si le cordon d'alimentation est endommagé, celui-ci doit être remplacé soit par le fabricant ou son service après-vente ou soit par un personnel de qualification similaire afin d'éviter tout danger.
 - N'utilisez pas ce produit près de baignoires, receveurs de douches ou autres récipients contenant de l'eau.
 - Si le produit est utilisé dans une salle de bain : Débranchez le produit de la prise de courant après utilisation, car la proximité de l'eau constitue un danger, même si le produit est éteint.
 - Comme protection supplémentaire, il est recommandé d'installer un disjoncteur différentiel (RCD) avec un courant de défaut assigné de 30 mA maximum dans le circuit électrique qui alimente la salle de bains. Demandez des conseils à votre électricien.
 - Nettoyez toutes les pièces du produit comme décrit au chapitre « Nettoyage et entretien ».
- Avant de brancher le produit sur une prise, assurez-vous que la tension correspond à celle indiquée sur la plaque signalétique du produit.
 - N'utilisez pas le produit à l'extérieur.
 - N'utilisez pas le produit avec des mains humides ou si vous vous tenez sur un sol humide.
 - Il est interdit de toucher la fiche de secteur avec les mains mouillées.
 - Ne débranchez jamais la fiche secteur en tirant sur le cordon d'alimentation branché sur la prise de courant.
 - Éteignez le produit et débranchez-le de l'alimentation électrique, lorsqu'il n'est pas utilisé et avant d'effectuer tout nettoyage.
 - Veillez à ce que le cordon d'alimentation ne soit pas coincé ou plié. Positionnez le cordon d'alimentation afin que personne ne puisse marcher dessus ou trébucher.
 - Protégez le produit, le cordon d'alimentation et la fiche de secteur contre la chaleur, la poussière, le rayonnement solaire direct ainsi que les projections et l'égouttement d'eau.

⚠️ AVERTISSEMENT ! Risque de blessures ! Utilisez ce produit en respectant ce mode d'emploi. N'essayez pas de modifier le produit d'une quelconque manière.

- Le produit ne doit pas être utilisé s'il est tombé et présente des signes visibles de détériorations.
- Débranchez la fiche secteur de la prise de courant et contactez votre revendeur si le produit est endommagé.
- Ne placez jamais le produit à proximité directe de sources de chaleur. Ne laissez pas le cordon d'alimentation entrer en contact avec des plaques chauffantes.
- N'utilisez pas ou ne rangez pas le produit dans un environnement humide et ne l'exposez pas à une quelconque humidité.
- Avant le nettoyage, laissez le produit complètement refroidir.

⚠️ PRUDENCE ! Risque de brûlures ! Conservez le produit hors de portée des jeunes enfants, en particulier pendant l'utilisation et la phase de refroidissement.

- Le produit ne doit jamais rester sans surveillance lorsqu'il est branché sur le réseau électrique.
- Ne posez jamais le produit sur une table lorsqu'il est en train de chauffer ou de refroidir.

● **Avant la première utilisation**

ⓘ REMARQUE : Ce produit peut dégager une odeur lors de la première utilisation. Cela est dû à des résidus de fabrication ou de transport qui disparaîtront rapidement.







1. Enlevez tous les matériaux d'emballage. Vérifiez que toutes les pièces sont présentes.
2. Nettoyez toutes les pièces du produit comme décrit au chapitre « Nettoyage et entretien ».

● **Fonctionnement**

⚠️ AVERTISSEMENT ! Risque de brûlures ! Le produit devient très chaud pendant l'utilisation. Ne touchez pas aux plaques chauffantes **I**/**II** lorsque que le produit est allumé. Ne tenez le produit que par sa poignée **9**.

ⓘ REMARQUES :



- Des températures élevées, un contact prolongé avec les cheveux ou un lissage trop fréquent peuvent abîmer les cheveux. Ne traitez pas une seule mèche de cheveux de manière répétée, notamment à des températures supérieures à 200 °C.
- Il s'agit d'un produit portable. Ne posez pas le produit sur une table ou à proximité d'autres objets lorsqu'il est en train de chauffer ou de refroidir. Placez le produit sur une surface résistante à la chaleur et loin de tout autre objet.
- Assurez-vous que le produit est hors de la portée des jeunes enfants et des animaux domestiques après l'utilisation.

- Les cheveux doivent être propres, secs et sans produits de coiffure. Cela exclut les produits spéciaux qui aident au lissage des cheveux.
 - Peignez bien vos cheveux, avant de commencer le lissage.
 - Utilisez le produit dans une pièce bien aérée.
1. Branchez la fiche secteur **5** sur une prise de courant compatible.
 2. Fermez les plaques chauffantes **1/11**.
 3. Déplacez la sécurité de voyage **3** sur la position , pour fermer les plaques chauffantes **1/11**. Nous recommandons de placer la sécurité de voyage en position  avant le chauffage (fig. B).
 4. Allumer le produit : Maintenez enfoncée  **6** pendant 2 secondes. L'écran **2** s'allume et **120 °C** clignote.
 5. Régler la température : Appuyez sur la touche **- 7** ou sur la touche **+ 8** jusqu'à ce que la température souhaitée s'affiche à l'écran **2**.
 6. Dès que la température est atteinte : La température réglée s'allume en permanence. En alternative, maintenez la touche **- 7** enfoncée pendant environ 2 secondes pour régler immédiatement la température sur **185 °C**.  clignote à l'écran **2**. Dès que **185 °C** sont atteints :  s'allume en permanence.
 7. Déplacez la sécurité de voyage **3** en position  (fig C). Le produit est prêt à l'emploi.
 8. Placez une mèche de cheveux à environ 5 cm au-dessus du cuir chevelu entre la plaque chauffante supérieure **1** et la plaque chauffante inférieure **11**. Ne touchez pas votre cuir chevelu avec le produit.
 9. Fermez la plaque chauffante supérieure **1** et la plaque chauffante inférieure **11** en plaçant la mèche de cheveux entre les deux. Lissez lentement les cheveux de la raie à la pointe (environ 6 à 8 secondes par mèche, selon le type de cheveux).
 10. Répétez si nécessaire les étapes 8 à 9 jusqu'à obtenir un résultat satisfaisant.
 11. Après l'utilisation : Pour éteindre le produit, appuyez sur  **6**. L'écran **2** s'allume.

12. Débranchez la fiche secteur **5** de la prise de courant. Laissez le produit complètement refroidir à un endroit bien aéré.

● Verrouillage des touches

Pour éviter une modification par inadvertance de la température réglée, vous pouvez activer manuellement le verrouillage des touches.

1. Maintenez la touche **+ 8** enfoncée pendant env. 2 secondes. Les touches sont verrouillées lorsque le symbole du cadenas  s'affiche à l'écran **2**.
2. Maintenez à nouveau la touche **+ 8** appuyée pendant env. 2 secondes pour désactiver le verrouillage des touches. Les touches sont déverrouillées lorsque le symbole de cadenas  s'éteint à l'écran **2**.
3. Éteindre le produit verrouillé : Maintenez la touche  **6** appuyée pendant env. 2 secondes.

● Fonction ionique

① REMARQUES :

- Les ions réduisent la charge statique des cheveux et améliorent leur coiffabilité.
- L'ionisateur **10** produit des ions et les diffuse automatiquement dans les cheveux lorsque le produit est mis en marche. L'ionisateur cesse de produire des ions lorsque le produit est éteint.
- Ne bloquez pas la sortie de l'ionisateur **10**, car cela réduirait la production d'ions.

● Fonction mémoire

- La fonction mémoire sauvegarde le dernier réglage de température sélectionné lors de la dernière utilisation.
- La mémoire est effacée lorsque la fiche secteur **5** est débranchée de la prise de courant.

● Mode arrêt

❗ REMARQUES :

- ❑ Débranchez immédiatement le produit du réseau électrique après utilisation. Le produit n'est totalement hors tension que lorsqu'il est débranché du réseau électrique.
- ❑ Le produit passe automatiquement en mode arrêt lorsqu'il est connecté au secteur.

1. Lorsque le produit est allumé pendant environ 25 minutes : °C clignote à l'écran [2].
2. Après 30 minutes : Le produit passe en mode arrêt automatiquement et l'écran [2] s'éteint.
3. Remettre le produit en marche : Maintenez enfoncée  [6] pendant 2 secondes.

● Sélectionner la temp.

Type de cheveux	Température recommandée
Cheveux décolorés/éclaircis	120-150 °C
Cheveux fins, cassants, et colorés	120-160 °C
Cheveux naturels, respirant la santé	160-170 °C
Cheveux vigoureux et résistants	170-210 °C

● Dépannage

Erreur	Cause possible	Action
Le produit ne fonctionne pas.	La fiche de secteur [5] n'est pas branchée sur une prise de courant.	Branchez la fiche de secteur [5] sur une prise de courant.
	La prise de courant est défectueuse.	Essayez le branchement sur une autre prise.
Les cheveux ne sont pas lissés.	Le produit n'est pas encore chaud.	Attendez un moment, jusqu'à ce que le produit soit chaud.
Les cheveux sont roussis.	La température réglée est trop haute.	Choisissez une température plus basse (voir « Sélectionner la temp. »).

● Nettoyage et entretien

⚠ AVERTISSEMENT ! Risque d'électrocution !

- Avant le nettoyage du produit : Éteignez le produit et débranchez la fiche secteur [5] de la prise de courant.
- Ne plongez jamais les pièces électriques du produit dans de l'eau ou d'autres liquides. Ne maintenez jamais le produit sous l'eau courante.

⚠ PRUDENCE ! Risque de brûlures !

Ne nettoyez pas le produit immédiatement après son utilisation. Laissez le produit complètement refroidir.

⚠ ATTENTION ! Risque de détérioration du produit !

- N'utilisez jamais de produits de nettoyage soit corrosifs soit récurants ou de brosses dures pour nettoyer le produit.
- N'utilisez pas de produits de nettoyage en aérosol ou d'autres agents de nettoyage agressifs, car ils pourraient causer des taches, des traînées ou un voile sur la surface.

1. Nettoyez le produit à l'aide d'un chiffon légèrement humide. En cas de salissures tenaces, essuyez le chiffon avec un peu de produit de nettoyage.
2. Séchez ensuite bien toutes les pièces.

● **Rangement**

- Conservez le produit dans un endroit frais et sec, protégé contre l'humidité et hors de la portée des enfants.
- Pour le stockage à court terme : Le produit peut également être accroché grâce à son œillet d'accrochage [4].
- Déplacez la sécurité de voyage [3] sur la position , pour verrouiller la plaque chauffante supérieure [1] et la plaque chauffante inférieure [11].
- Rangez le produit dans son emballage d'origine lorsque vous ne l'utilisez pas.

● **Mise au rebut**

L'emballage se compose de matières recyclables pouvant être mises au rebut dans les déchetteries locales.



Veillez respecter l'identification des matériaux d'emballage pour le tri sélectif, ils sont identifiés avec des abréviations (a) et des chiffres (b) ayant la signification suivante : 1-7 : plastiques / 20-22 : papiers et cartons / 80-98 : matériaux composite.



Votre mairie ou votre municipalité vous renseigneront sur les possibilités de mise au rebut des produits usagés.



Afin de contribuer à la protection de l'environnement, veuillez ne pas jeter votre produit usagé dans les ordures ménagères, mais éliminez-le de manière appropriée. Pour obtenir des renseignements concernant les points de collecte et leurs horaires d'ouverture, vous pouvez contacter votre municipalité.

● **Garantie**

Le produit a été fabriqué selon des critères de qualité stricts, et contrôlé consciencieusement avant sa livraison. En cas de défaut de matériau ou de fabrication, vous avez des droits légaux vis-à-vis du vendeur du produit. Vos droits légaux ne sont en aucun cas limités par notre garantie mentionnée ci-dessous.

La garantie de ce produit est de 3 ans à partir de la date d'achat. La période de garantie commence à la date d'achat. Conservez l'original de la preuve d'achat dans un endroit sûr car ce document est nécessaire pour prouver l'achat.

Tout dommage ou défaut déjà présent au moment de l'achat doit être signalé immédiatement après le déballage du produit.

Si le produit présente un défaut de matériau ou de fabrication dans les 3 ans qui suivent la date d'achat, nous le réparerons ou le remplacerons - à notre choix - gratuitement pour vous. La période de garantie n'est pas prolongée par une demande de garantie acceptée. Cette mesure s'applique également pour les pièces remplacées et réparées.

Cette garantie est annulée si le produit a été endommagé ou utilisé ou entretenu de manière incorrecte.

La garantie couvre les défauts de matériels et de fabrication. Cette garantie ne couvre pas les pièces du produit soumises à une usure normale, et qui sont donc considérées comme des pièces d'usure (par exemple les piles, les piles rechargeables, tuyaux, les cartouches d'encre), ni les dommages aux pièces fragiles, par exemple les interrupteurs ou les pièces en verre.

● Faire valoir sa garantie

Pour garantir la rapidité d'exécution de la procédure de garantie, veuillez respecter les indications suivantes :

Veuillez conserver le ticket de caisse et la référence du produit (IAN 485903_2501) à titre de preuve d'achat pour toute demande.

Le numéro de référence de l'article est indiqué sur la plaque d'identification, gravé sur la page de titre de votre manuel (en bas à gauche) ou sur un autocollant apposé sur la face arrière ou inférieure du produit.

En cas de dysfonctionnement du produit, ou de tout autre défaut, contactez en premier lieu le service après-vente par téléphone ou par e-mail aux coordonnées indiquées ci-dessous.

Vous pouvez alors envoyer franco de port tout produit considéré comme défectueux au service clientèle indiqué, accompagné de la preuve d'achat (ticket de caisse) et d'une description écrite du défaut avec mention de sa date d'apparition.

● Service après-vente

FR Service après-vente France

Tél.: 0800904879

E-Mail: owim@lidl.fr

BE Service après-vente Belgique

Tél.: 080071011

Tél.: 80023970 (Luxembourg)















E-Mail: owim@lidl.be



Gebruikte waarschuwingen en symbolen	Pagina	25
Inleiding	Pagina	26
Beoogd gebruik	Pagina	26
Leveringsomvang	Pagina	26
Onderdelenbeschrijving	Pagina	26
Technische gegevens	Pagina	26
Veiligheidstips	Pagina	26
Vóór het eerste gebruik	Pagina	29
Bediening	Pagina	29
Toetsenblokkering	Pagina	30
Ioniseringsfunctie	Pagina	30
Geheugenfunctie	Pagina	30
Uit-stand	Pagina	31
Temperatuur kiezen	Pagina	31
Probleemoplossing	Pagina	31
Schoonmaken en onderhoud	Pagina	31
Opbergen	Pagina	32
Afvoer	Pagina	32
Garantie	Pagina	32
Afwikkeling in geval van garantie	Pagina	33
Service	Pagina	33

Gebruikte waarschuwingen en symbolen

In deze gebruiksaanwijzing en op de verpakking worden de volgende waarschuwingen gebruikt:

	<p>GEVAAR! Dit symbool met de aanduiding "Gevaar" duidt op een groot risico op gevaar dat, indien niet vermeden, zware verwondingen of de dood tot gevolg kan hebben.</p>	 Wisselstroom/-spanning
		<p>Hz Hertz (netfrequentie)</p>
		<p>W Watt</p>
	<p>WAARSCHUWING! Dit symbool met de aanduiding "Waarschuwing" betekent een middelmatig risico op gevaar dat, indien niet vermeden, zware verwondingen of de dood tot gevolg kan hebben.</p>	 Symbool voor een product uit beschermingsklasse II
	<p>VOORZICHTIG! Dit symbool met de aanduiding "Voorzichtig" duidt op een klein risico op gevaar dat, indien niet vermeden, kan leiden tot kleine of middelgrote verwondingen.</p>	 Gebruik dit apparaat niet in een bad, douche of een met water gevuld reservoir.
	<p>OPGELET! Dit symbool met de aanduiding "Opgelet" geeft aan dat er mogelijk gevaar bestaat op materiële schade.</p>	 Lees de gebruiksaanwijzing goed door, in het bijzonder de veiligheidsinstructies.
	<p>TIP: Dit symbool met de aanduiding "Tip" duidt op verdere nuttige informatie.</p>	 Vergrendeld
 Veiligheidstips  Aanwijzingen voor het gebruik		 Ontgrendeld
 Het CE-teken bevestigt dat het product voldoet aan de betreffende EU-richtlijnen.		 Bewegingsrichting

STIJLTANG

● Inleiding

Hartelijk gefeliciteerd met de aankoop van uw nieuwe product. U heeft voor een hoogwaardig product gekozen. De gebruiksaanwijzing is een deel van het product. Deze bevat belangrijke aanwijzingen voor veiligheid, gebruik en verwijdering. Maakt U zich voor de ingebruikname van het product met alle bedienings- en veiligheidsvoorschriften vertrouwd. Gebruik het product alleen zoals beschreven en voor de aangegeven toepassingsgebieden. Overhandig alle documenten bij doorgifte van het product aan derden.

● Beoogd gebruik

- Dit product is bestemd voor het stylen van menselijk haar.
- Het product mag niet gebruikt worden voor kunsthaar of haar van dieren. Gebruik het product niet voor andere doeleinden.
- Het product mag alleen thuis en binnen worden gebruikt. Het product is niet bestemd voor commercieel gebruik.
- De fabrikant aanvaardt geen aansprakelijkheid voor schade als gevolg van ondeskundig gebruik.

● Leveringsomvang

Controleer na het uitpakken van het product of de levering volledig is en alle onderdelen in goede staat verkeren. Verwijder vóór gebruik al het verpakkingsmateriaal.

- 1 Stijltang
- 1 Gebruiksaanwijzing

● Onderdelenbeschrijving

- 1 Bovenste verwarmingsplaat
- 2 Display
- 3 Reisblokkering
- 4 Ophangoog
- 5 Aansluitsnoer met netstekker
- 6 (⏻) (AAN-/UIT-toets)
- 7 Toets - (temperatuur verlagen)
- 8 Toets + (temperatuur verhogen)
- 9 Greep
- 10 Ionisator
- 11 Onderste verwarmingsplaat

● Technische gegevens

Nominale spanning:	100-240 V~, 50-60 Hz
Energieverbruik:	48 W
Stroomverbruik in uit-stand:	0,2 W
Beschermingsklasse:	II
Max. temperatuur:	210 °C



Veiligheidsstips

ZORG ERVOOR DAT U, VOORDAT U HET PRODUCT VOOR HET EERST GEBRUIKT, VERTROUWD BENT MET ALLE VEILIGHEIDS- EN BEDIENINGSAANWIJZINGEN! ALS U DIT PRODUCT AAN IEMAND ANDERS DOORGEEFT, GEEF DAN OOK ALLE DOCUMENTATIE MEE!

In geval van schade als gevolg van het niet naleven van deze gebruiksaanwijzing vervalt uw aanspraak op garantie! Wij aanvaarden geen aansprakelijkheid voor gevolgschade! Er wordt geen aansprakelijkheid aanvaard voor materiële schade of persoonlijk letsel, die ontstaan als gevolg van ondeskundig gebruik of het niet opvolgen van de veiligheidsaanwijzingen!

Kinderen en personen met beperkingen

⚠ WAARSCHUWING!

Levensgevaar en kans op ongevallen voor peuters en kinderen!

Laat kinderen nooit zonder toezicht achter met het verpakkingsmateriaal. Het verpakkingsmateriaal vormt een verstikkingsgevaar.

Kinderen onderschatten vaak de daaraan verbonden gevaren. Houd kinderen altijd uit de buurt van verpakkingsmateriaal.

- Dit product mag door kinderen vanaf 8 jaar alsmede door personen met verminderde fysieke, sensorische of geestelijke vermogens of

gebrek aan ervaring en kennis alleen gebruikt worden als ze onder supervisie staan of geïnstrueerd zijn wat betreft veilig gebruik van het product en begrepen hebben welke gevaren uit dat gebruik voortvloeien.

- Kinderen mogen niet met het product spelen.
- Schoonmaken en gebruikersonderhoud mogen niet door kinderen worden uitgevoerd, tenzij ze onder toezicht staan.

⚠ GEVAAR! Risico voor elektrische schokken!

Probeer nooit het product zelf te repareren. In het geval van een storing mogen reparaties alleen door gekwalificeerde vaklieden worden uitgevoerd.

⚠ WAARSCHUWING!

Risico voor elektrische schokken! Dompel het product nooit onder in water of andere vloeistoffen. Houd het product nooit onder stromend water. Als vloeistof in de behuizing terechtkomt, moet u het product onmiddellijk loskoppelen van het elektriciteitsnet en het product

- laten repareren door een gekwalificeerde monteur.
- Als het aansluitsnoer beschadigd is, moet dit door de fabrikant, zijn klantendienst of een vergelijkbaar gekwalificeerd persoon vervangen worden om gevaar te vermijden.
 - Gebruik het product niet in de nabijheid van badkuipen, douches, wastafels of andere reservoirs waar water in zit.
 - Als het product in een badkamer wordt gebruikt: Ontkoppel het product na gebruik van het stopcontact, omdat de nabijheid van water een gevaar vormt, ook als het product is uitgeschakeld.
 - Als extra beveiliging is het raadzaam om een aardlekschakelaar (RCD) met een nominale aardlekstroom van maximaal 30 mA te installeren in het stroomcircuit, waarmee de badkamer wordt gevoed. Vraag uw installateur om advies.
 - Maak alle onderdelen van het product schoon zoals dat in het hoofdstuk "Schoonmaken en Onderhoud" staat beschreven.
- Controleer voordat u het product op het stopcontact aansluit of het spanning overeenkomt met de informatie op het typeplaatje van het product.
 - Gebruik het product nooit buiten.
 - Bedien het product niet met natte handen of als u op een natte ondergrond staat.
 - Pak de netstekker nooit met natte handen vast.
 - Trek de netstekker nooit aan het aansluitsnoer uit het stopcontact.
 - Zet het product uit en koppel het los van het elektriciteitsnet voordat u het product schoonmaakt en wanneer u het niet gebruikt.
 - Let erop dat het aansluitsnoer niet geknikt of ingeklemd is. Leg het aansluitsnoer zodanig neer dat er geen personen op kunnen stappen of erover kunnen struikelen.
 - Bescherm het product, het aansluitsnoer en de netstekker tegen hitte, stof, direct zonlicht, druppels en spatwater.

⚠ WAARSCHUWING!

Risico op letsel! Gebruik het product uitsluitend in overeenstemming met deze gebruiksaanwijzing. Probeer niet op een of andere wijze iets aan het product te veranderen.

- Het product mag niet worden gebruikt als het gevallen is en zichtbaar beschadigd is.
- Trek de netstekker uit het stopcontact en neem contact op met uw verkoper als het product beschadigd is.
- Zet het product nooit neer in de nabijheid van warmtebronnen. Het aansluitsnoer mag geen verwarmingsplaten aanraken.
- Gebruik het product niet in een vochtige omgeving, berg het daarin ook niet op en stel het evenmin bloot aan een vochtige omstandigheden.
- Laat het product volledig afkoelen voordat u het schoon gaat maken.

⚠ VOORZICHTIG! Gevaar voor verbrandingen!

Houd het product buiten het bereik van kleine kinderen, in het bijzonder tijdens het gebruik en bij het afkoelen.

- Het product moet onder toezicht blijven zolang het op het elektriciteitsnet is aangesloten.
- Leg het product nooit op een tafel als het verhit is of afkoelt.

● **Vóór het eerste gebruik**

ⓘ TIP: Als u dit apparaat voor het eerst gebruikt, kan er een lichte geur vrijkomen. Het gaat hierbij om productie- en transportresten, die snel verdwijnen.

1. Pak het product helemaal uit. Controleer of alle onderdelen aanwezig zijn.
2. Maak alle onderdelen van het product schoon zoals dat in het hoofdstuk "Schoonmaken en Onderhoud" staat beschreven.









● **Bediening**

⚠ WAARSCHUWING! Gevaar voor verbrandingen! Het product wordt tijdens het gebruik zeer heet. Raak de verwarmingsplaten **1/11** nooit aan als het product is ingeschakeld. Houd het product alleen aan de greep **9** vast.

ⓘ TIPS:

- Verhoogde temperaturen, langer contact met het haar of te vaak stylen kunnen het haar beschadigen. Behandel een afzonderlijke lok haar niet herhaaldelijk, in het bijzonder niet bij temperaturen hoger dan 200 °C.
- Dit is een draagbaar product. Let het product bij het opwarmen of afkoelen niet op een tafel of in de buurt van andere voorwerpen. Plaats het product op een warmtebestendig oppervlak en uit de buurt van andere voorwerpen.
- Zorg ervoor dat het product zich na gebruik buiten het bereik bevindt van kleine kinderen en huisdieren.



- Het haar moet schoon en droog zijn en er mogen geen stylingsproducten inzitten. Dit sluit speciale producten uit, die ontkrulling van het haar vereisen.
- Kam de haren goed voor ze te ontkrullen.
- Gebruik het product in een goed geventileerde ruimte.

1. Steek de netstekker **5** in een daarvoor geschikt stopcontact.
2. Sluit de verwarmingsplaten **1/11**.
3. Zet de reisblokkering **3** op stand  om de verwarmingsplaten **1/11** te vergrendelen. Wij raden aan om de reisblokkering voor het opwarmen in de stand  te zetten (afb. B).
4. Het product inschakelen: Houd  **6** ca. 2 seconden lang ingedrukt. Het display **2** licht op en **120 °C** knippert.
5. Temperatuur instellen: Druk op de toets **- 7** of de toets **+ 8**, totdat de gewenste temperatuur op het display **2** wordt weergegeven.
6. Zodra de temperatuur is bereikt: De ingestelde temperatuur brandt continu. U kunt ook de toets **- 7** ca. 2 seconden lang ingedrukt houden om de temperatuur direct op 185 °C in te stellen.   knippert op het display **2**.
Zodra 185 °C is bereikt:   Brandt continu.
7. Zet de reisblokkering **3** in de stand  (afb. C). Het product is klaar voor gebruik.
8. Plaats een haarlok ongeveer 5 cm boven de hoofdhuid tussen de bovenste verwarmingsplaat **1** en de onderste verwarmingsplaat **11**. Raak daarbij uw hoofdhuid niet aan met het product.
9. Sluit de bovenste verwarmingsplaat **1** en de onderste verwarmingsplaat **11**, met de haarlok ertussen. Ontkrul het haar langzaam van de scheiding naar de zool (ongeveer 6 tot 8 seconden per haarstreng, afhankelijk van het haartype).
10. Herhaal indien nodig de stappen 8 en 9, totdat u tevreden bent met het resultaat.
11. Na gebruik: Druk op  **6** om het product uit te schakelen. Het display **2** gaat uit.

12. Trek de netstekker **5** uit het stopcontact. Laat het product in een goed geventileerde ruimte volledig afkoelen.

● Toetsenblokkering

Om tijdens het gladmaken een onbedoelde verandering van de temperatuurinstelling te vermijden, kunt u de toetsenblokkering handmatig activeren.

1. Houd toets **+ 8** ca. 2 seconden lang ingedrukt. De toetsen zijn geblokkeerd als het slotsymbool  op het display **2** wordt weergegeven.
2. Houd de toets **+ 8** opnieuw ca. 2 seconden lang ingedrukt om de toetsenblokkering te deactiveren. De toetsen zijn gedeblokkeerd als het slotsymbool  op het display **2** uitgaat.
3. Geblokkeerd product uitschakelen: Houd de toets  **6** ca. 2 seconden lang ingedrukt.

● Ioniseringsfunctie

① TIPS:

- De ionen reduceren de statische oplading van het haar en verbeteren de stijfbaarheid ervan.
- De ionisator **10** produceert ionen en geeft deze automatisch aan het haar af, als het product wordt ingeschakeld. De ionisator stopt met het produceren van ionen wanneer het product wordt uitgeschakeld.
- Blokkeer de uitlaat van de ionisator **10** niet, omdat dit de productie van ionen zal verminderen.

● Geheugenfunctie

- De geheugenfunctie bewaart de laatste temperatuurinstelling, die bij het laatste gebruik is geselecteerd.
- Het geheugen wordt gewist als de netstekker **5** uit het stopcontact wordt getrokken.

● **Uit-stand**

❗ **TIPS:**

- ❑ Koppel het product direct na gebruik los van het elektriciteitsnet. Het product is volledig stroomloos, als deze van het elektriciteitsnet is ontkoppeld.
- ❑ Het product gaat automatisch naar de uit-stand zodra het op de netvoeding is aangesloten.

1. Als het product ongeveer 25 minuten lang is ingeschakeld: °C knippert in het display [2].
2. Na 30 minuten: Het product schakelt automatisch over naar de uit-stand en het display [2] gaat uit.
3. Product opnieuw inschakelen: Houd  [6] ca. 2 seconden lang ingedrukt.

● **Temperatuur kiezen**

Haartype	Aanbevolen temperatuur
Gebleekt/geblondeerd haar	120-150 °C
Fijn, breekbaar en gekleurd haar	120-160 °C
Gezond, natuurlijk haar	160-170 °C
Sterk en resistent haar	170-210 °C

● **Probleemoplossing**

Fout	Mogelijke oorzaak	Handeling
Het product werkt niet.	De netstekker [5] zit niet in het stopcontact.	Steek de netstekker [5] in een stopcontact.
	Het stopcontact is defect.	Probeer een ander stopcontact.
De haren worden niet ontkruld.	Het product is nog niet warm.	Wacht even totdat het product opgewarmd is.
Het haar is geschroeid.	De ingestelde temperatuur is te hoog.	Kies een lagere temperatuur (zie "Temperatuur kiezen").

● **Schoonmaken en onderhoud**

⚠ **WAARSCHUWING! Risico voor elektrische schokken!**

- Voor het schoonmaken van het product: Schakel het product altijd uit en trek de netstekker [5] uit het stopcontact.
- Dompel de elektrische onderdelen van het product nooit onder in water of andere vloeistoffen. Houd het product nooit onder stromend water.

⚠ **VOORZICHTIG! Gevaar voor verbrandingen!** Maak het product niet schoon direct nadat u het hebt gebruikt. Laat het product volledig afkoelen.

⚠ **OPGELET! Risico op schade aan het product!**

- Gebruik om het product schoon te maken geen schurende of agressieve schoonmaakmiddelen of harde borstels.
- Gebruik geen schoonmaaksprays en andere agressieve schoonmaakmiddelen omdat deze vlekken, strepen of doffe plekken op het oppervlak kunnen veroorzaken.

1. Maak het apparaat schoon met een enigszins vochtig doekje. Bij hardnekkige verontreinigingen veegt u deze weg met een mild reinigingsmiddel op een doek.
2. Droog alle onderdelen grondig af.

● **Opbergen**

- Berg het product op een droge, koele plaats op, zodat het beschermd is tegen vocht en het zich buiten bereik van kinderen bevindt.
- Voor kortdurende opslag: Het product kan aan het ophangoog **4** worden opgehangen.
- Zet de reisblokkering **3** in de stand  om de bovenste verwarmingsplaat **1** en de onderste verwarmingsplaat **11** te vergrendelen.
- Bewaar het product in de oorspronkelijke verpakking wanneer het niet gebruikt wordt.

● **Afvoer**

De verpakking bestaat uit milieuvriendelijke grondstoffen die u via de plaatselijke recyclingcontainers kunt afvoeren.



Neem de aanduiding van de verpakkingsmaterialen voor de afvalscheiding in acht. Deze zijn gemarkeerd met de afkortingen (a) en een cijfers (b) met de volgende betekenis: 1-7: kunststoffen / 20-22: papier en vezelplaten / 80-98: composietmaterialen.



Informatie over de mogelijkheden om het uitgediende product na gebruik te verwijderen, verstrekt uw gemeentelijke overheid.



Gooi het afgedankte product omwille van het milieu niet weg via het huisvuil, maar geef het af bij het daarvoor bestemde depot of het gemeentelijke milieupark. Over afgifteplaatsen en hun openingstijden kunt u zich bij uw aangewezen instantie informeren.

● **Garantie**

Het product werd volgens strenge kwaliteitsrichtlijnen gemaakt en voor de uitlevering zorgvuldig gecontroleerd. In geval van materiaal- of fabricagefouten hebt u tegenover de verkoper van het product wettelijke rechten. Uw wettelijke rechten worden op geen enkele manier door onze hieronder vermelde garantie beperkt.

De garantie voor dit product bedraagt 3 jaar vanaf aankoopdatum. De garantieperiode gaat in op de datum van aankoop. Bewaar het originele bewijs van aankoop op een veilige plek aangezien dit document nodig is als bewijs.

Alle beschadigingen of gebreken die reeds op het moment van aankoop aanwezig zijn, moeten meteen na het uitpakken van het product worden gemeld.

Mocht het product binnen 3 jaar na aankoopdatum een materiaal- of fabricagefout vertonen, zullen wij het – naar onze keuze – gratis voor u repareren of vervangen. De garantieperiode wordt door een plaatsgevonden garantieverlening niet verlengd. Dit geldt ook voor vervangen en gerepareerde onderdelen.

Deze garantie vervalt als het product werd beschadigd of onjuist is gebruikt of onderhouden.

De garantie dekt materiaal- en fabricagefouten af. Deze garantie dekt geen productonderdelen die aan normale slijtage onderhevig zijn en daarom als verbruiksartikelen worden beschouwd (bv. batterijen, oplaadbare batterijen, slangen, inktpatronen), noch dekt zij schade aan breekbare onderdelen, bv. schakelaars of onderdelen die van glas zijn gemaakt.

● Afwikkeling in geval van garantie

Om een snelle afhandeling van uw reclamatie te waarborgen dient u de volgende instructies in acht te nemen:

Houd bij alle vragen alstublieft de kassabon en het artikelnummer (IAN 485903_2501) als bewijs van aankoop bij de hand.

Het artikelnummer vindt u op de typeplaat, ingegraveerd, op het titelblad van uw handleiding (linksonder) of als sticker op de achter- of onderzijde.

Wanneer er storingen in de werking of andere gebreken optreden, dient u eerst telefonisch of per e-mail contact met de onderstaande serviceafdeling op te nemen.

Een als defect geregistreerd product kunt u dan samen met uw aankoopbewijs (kassabon) en vermelding van de concrete schade alsmede het tijdstip van optreden voor u franco aan het u meegedeelde servicepunt verzenden.

● Service

(NL) Service Nederland

Tel.: 08000225537

E-Mail: owim@lidl.nl

(BE) Service België

Tel.: 080071011

Tel.: 80023970 (Luxemburg)















E-Mail: owim@lidl.be



Verwendete Warnhinweise und Symbole	Seite	35
Einleitung	Seite	36
Bestimmungsgemäße Verwendung	Seite	36
Lieferumfang	Seite	36
=Teilebeschreibung	Seite	36
Technische Daten	Seite	36
Sicherheitshinweise	Seite	36
Vor der ersten Verwendung	Seite	39
Bedienung	Seite	39
Tastensperre	Seite	40
Ionisierungsfunktion	Seite	40
Speicherfunktion	Seite	40
Ausgeschalteter Modus	Seite	41
Temperatur auswählen	Seite	41
Fehlerbehebung	Seite	41
Reinigung und Pflege	Seite	41
Lagerung	Seite	42
Entsorgung	Seite	42
Garantie	Seite	42
Abwicklung im Garantiefall	Seite	43
Service	Seite	43

Verwendete Warnhinweise und Symbole

In dieser Bedienungsanleitung und auf der Verpackung werden die folgenden Warnhinweise verwendet:

	GEFAHR! Dieses Symbol mit dem Signalwort „Gefahr“ bezeichnet eine Gefährdung mit einem hohen Risikograd, die, wenn sie nicht vermieden wird, eine schwere Verletzung oder den Tod zur Folge hat.		Wechselstrom/-spannung
		Hz	Hertz (Netzfrequenz)
		W	Watt
	WARNUNG! Dieses Symbol mit dem Signalwort „Warnung“ bezeichnet eine Gefährdung mit einem mittleren Risikograd, die, wenn sie nicht vermieden wird, eine schwere Verletzung oder den Tod zur Folge haben kann.		Symbol für ein Produkt der Schutzklasse II
	VORSICHT! Dieses Symbol mit dem Signalwort „Vorsicht“ bezeichnet eine Gefährdung mit einem niedrigen Risikograd, die, wenn sie nicht vermieden wird, eine geringe oder mäßige Verletzung zur Folge haben kann.		Dieses Gerät nicht in der Badewanne, der Dusche oder über einem mit Wasser gefüllten Becken benutzen.
	ACHTUNG! Dieses Symbol mit dem Signalwort „Achtung“ zeigt die Gefahr einer möglichen Sachbeschädigung an.		Lesen Sie die Bedienungsanleitung sorgfältig durch, insbesondere die Sicherheitshinweise.
	HINWEIS: Dieses Symbol mit dem Signalwort „Hinweis“ bietet weitere nützliche Informationen.		Verriegelt
 	Sicherheitshinweise Handlungsanweisungen		Entriegelt
	Das CE-Zeichen bestätigt Konformität mit den für das Produkt zutreffenden EU-Richtlinien.		Bewegungsrichtung

GLÄTTEISEN

● Einleitung

Wir beglückwünschen Sie zum Kauf Ihres neuen Produkts. Sie haben sich damit für ein hochwertiges Produkt entschieden. Die Bedienungsanleitung ist Teil dieses Produkts. Sie enthält wichtige Hinweise für Sicherheit, Gebrauch und Entsorgung. Machen Sie sich vor der Benutzung des Produkts mit allen Bedien- und Sicherheitshinweisen vertraut. Benutzen Sie das Produkt nur wie beschrieben und für die angegebenen Einsatzbereiche. Händigen Sie alle Unterlagen bei Weitergabe des Produkts an Dritte mit aus.

● Bestimmungsgemäße Verwendung

- Dieses Produkt ist zum Stylen von menschlichem Haar vorgesehen.
- Das Produkt darf nicht an künstlichem Haar oder Tierhaar angewendet werden. Verwenden Sie das Produkt für keine anderen Zwecke.
- Das Produkt darf nur im Haushalt und in Innenräumen verwendet werden. Das Produkt ist nicht zur gewerblichen Nutzung vorgesehen.
- Der Hersteller übernimmt keine Haftung für Schäden aufgrund unsachgemäßer Verwendung.

● Lieferumfang

Überprüfen Sie nach dem Auspacken des Produkts, ob die Lieferung vollständig ist und alle Teile in ordnungsgemäßem Zustand sind. Entfernen Sie vor der Verwendung sämtliche Verpackungsmaterialien.

- 1 Glätteisen
- 1 Bedienungsanleitung

● =Teilebeschreibung

- 1 Obere Heizplatte
- 2 Display
- 3 Reisesperre
- 4 Aufhängeöse
- 5 Anschlussleitung mit Netzstecker
- 6 ⏻ (Ein-/Aus-Taste)
- 7 Taste - (Temperatur verringern)
- 8 Taste + (Temperatur erhöhen)
- 9 Griff
- 10 Ionisator
- 11 Untere Heizplatte

● Technische Daten

Nennspannung:	100-240 V~, 50-60 Hz
Leistungsaufnahme:	48 W
Stromverbrauch im ausgeschalteten Modus:	0,2 W
Schutzklasse:	II
Max. Temperatur:	210 °C



Sicherheitshinweise

MACHEN SIE SICH VOR DER BENUTZUNG DES PRODUKTS MIT ALLEN SICHERHEITS- UND BEDIENHINWEISEN VERTRAUT! WENN SIE DIESES PRODUKT AN ANDERE WEITERGEBEN, GEBEN SIE AUCH ALLE DOKUMENTE WEITER!

Im Falle von Schäden aufgrund der Nichteinhaltung dieser Bedienungsanleitung erlischt Ihr Garantieanspruch! Für Folgeschäden wird keine Haftung übernommen! Im Falle von Sach- oder Personenschäden aufgrund einer unsachgemäßen Benutzung oder Nichteinhaltung der Sicherheitshinweise wird keine Haftung übernommen!

Kinder und Personen mit Einschränkungen

⚠️ WARNUNG! Lebensgefahr und Unfallgefahr für Säuglinge und Kinder!

Lassen Sie Kinder nicht mit dem Verpackungsmaterial unbeaufsichtigt. Das Verpackungsmaterial stellt eine Erstickungsgefahr dar.

Kinder unterschätzen die damit verbundenen Gefahren häufig. Halten Sie Kinder stets von Verpackungsmaterialien fern.

- Dieses Produkt kann von Kindern ab 8 Jahren und darüber sowie von Personen mit verringerten physischen, sensorischen oder mentalen Fähigkeiten oder Mangel an Erfahrung und Wissen benutzt werden, wenn sie beaufsichtigt oder bezüglich des sicheren Gebrauchs des Produktes unterwiesen wurden

und die daraus resultierenden Gefahren verstehen.

- Kinder dürfen nicht mit dem Produkt spielen.
- Reinigung und Benutzerwartung dürfen nicht von Kindern ohne Beaufsichtigung durchgeführt werden.

⚠️ GEFAHR! Stromschlagrisiko!

Versuchen Sie niemals, das Produkt selbst zu reparieren. Im Falle einer Störung dürfen Reparaturen nur von qualifiziertem Personal durchgeführt werden.

⚠️ WARNUNG! Stromschlagrisiko!

Tauchen Sie das Produkt nicht in Wasser oder andere Flüssigkeiten. Halten Sie das Produkt niemals unter fließendes Wasser. Wenn Flüssigkeit in das Gehäuse gelangt, trennen Sie das Produkt sofort vom Stromnetz und lassen Sie es von einem qualifizierten Techniker reparieren.

- Wenn die Anschlussleitung beschädigt ist, muss sie durch den Hersteller, seinen Kundendienst oder eine ähnlich qualifizierte Person ersetzt werden, um eine Gefährdung zu vermeiden.

- Verwenden Sie dieses Produkt nicht in der Nähe von Badewannen, Duschen, Waschbecken oder anderen Gefäßen mit Wasser.
 - Wenn das Produkt in einem Badezimmer verwendet wird: Trennen Sie das Produkt nach dem Gebrauch von der Steckdose, da die Nähe von Wasser eine Gefahr darstellt, auch wenn das Produkt ausgeschaltet ist.
 - Als zusätzlichen Schutz empfiehlt sich die Installation eines Fehlerstromschutzschalters (RCD/FI) mit einem Bemessungsfehlerstrom von höchstens 30 mA in dem Stromkreis, der das Badezimmer versorgt. Fragen Sie Ihren Installateur um Rat.
 - Reinigen Sie alle Teile des Produkts wie im Kapitel „Reinigung und Pflege“ beschrieben.
 - Bevor Sie das Produkt an die Steckdose anschließen, überprüfen Sie, ob die Spannung mit den Angaben auf dem Typenschild des Produkts übereinstimmt.
 - Verwenden Sie das Produkt nicht im Freien.
 - Bedienen Sie das Produkt nicht mit nassen Händen oder wenn Sie auf einem nassen Boden stehen.
 - Fassen Sie den Netzstecker nicht mit nassen Händen an.
 - Ziehen Sie den Netzstecker nicht an der Anschlussleitung aus der Steckdose.
 - Schalten Sie das Produkt aus und trennen Sie es von der Stromversorgung, bevor Sie es reinigen und wenn Sie es nicht benutzen.
 - Achten Sie darauf, dass die Anschlussleitung nicht geknickt oder gequetscht wird. Verlegen Sie die Anschlussleitung so, dass keine Personen darauf treten oder darüber stolpern können.
 - Schützen Sie das Produkt, die Anschlussleitung, und den Netzstecker vor Hitze, Staub, direkter Sonneneinstrahlung, Tropf- und Spritzwasser.
- ⚠️ WARNUNG! Verletzungsrisiko!** Verwenden Sie dieses Produkt ausschließlich in Übereinstimmung mit dieser Bedienungsanleitung. Versuchen Sie nicht, das Produkt in irgendeiner Weise zu verändern.

- Das Produkt darf nicht verwendet werden, wenn es heruntergefallen ist und sichtbare Anzeichen von Schäden aufweist.
- Ziehen Sie den Netzstecker aus der Steckdose und wenden Sie sich an Ihren Händler, wenn das Produkt beschädigt ist.
- Platzieren Sie das Produkt niemals in der Nähe von Wärmequellen. Lassen Sie die Anschlussleitung nicht die Heizplatten berühren.
- Verwenden oder lagern Sie das Produkt nicht in einer feuchten Umgebung und setzen Sie es keiner feuchten Umgebung aus.
- Lassen Sie das Produkt vor der Reinigung vollständig abkühlen.

⚠ Verbrennungsgefahr.

- Verbrennungsgefahr. Gerät von jungen Kindern fernhalten, insbesondere während des Gebrauchs oder Abkühlens;
- Das Gerät nicht unbeaufsichtigt lassen, wenn es mit der Spannungsversorgung verbunden ist;
 - Legen Sie das Produkt niemals auf einen Tisch, wenn es aufheizt oder abkühlt.

● Vor der ersten Verwendung









- ⓘ HINWEIS:** Dieses Produkt kann während der ersten Verwendung einen Geruch abgeben. Dabei handelt es sich um Produktions- oder Transport-Rückstände, die schnell nachlassen.
1. Entfernen Sie das gesamte Verpackungsmaterial. Überprüfen Sie, ob alle Teile vollständig sind.
 2. Reinigen Sie alle Teile des Produkts wie in Kapitel „Reinigung und Pflege“ beschrieben.

● Bedienung

- ⚠ WARNUNG! Verbrennungsrisiko!**
Das Produkt wird während des Gebrauchs sehr heiß. Berühren Sie die Heizplatten **1**/**11** nicht, wenn das Produkt eingeschaltet ist. Halten Sie das Produkt immer am Griff **9**.



ⓘ HINWEISE:

- Überhöhte Temperaturen, längerer Kontakt mit dem Haar oder sehr häufiges Glätten können das Haar schädigen. Behandeln Sie eine einzelne Haarsträhne nicht wiederholt, insbesondere nicht bei Temperaturen über 200 °C.
- Dies ist ein tragbares Produkt. Legen Sie das Produkt beim Aufheizen oder Abkühlen nicht auf einen Tisch oder in die Nähe anderer Gegenstände. Platzieren Sie das Produkt auf einer hitzebeständigen Oberfläche und entfernen von anderen Gegenständen.
- Stellen Sie sicher, dass sich das Produkt nach der Verwendung außerhalb der Reichweite von Kleinkindern und Haustieren befindet.
- Das Haar muss sauber, trocken und frei von Stylingprodukten sein. Dies schließt spezielle Produkte aus, welche die Glättung des Haares fördern.
- Kämmen Sie die Haare gründlich, bevor Sie sie glätten.
- Verwenden Sie das Produkt in einem gut belüfteten Raum.

1. Verbinden Sie den Netzstecker **5** mit einer geeigneten Steckdose.
2. Schließen Sie die Heizplatten **1/11**.
3. Bewegen Sie die Reisesperre **3** in die Position , um die Heizplatten **1/11** zu verriegeln. Wir empfehlen, die Reisesperre vor dem Aufheizen in die Position  zu bewegen (Abb. B).
4. Produkt einschalten: Halten Sie  **6** ca. 2 Sekunden lang gedrückt. Das Display **2** leuchtet auf und **120 °C** blinkt.
5. Temperatur einstellen: Drücken Sie die Taste **- 7** oder die Taste **+ 8**, bis die gewünschte Temperatur auf dem Display **2** angezeigt wird.
6. Sobald die Temperatur erreicht ist: Die eingestellte Temperatur leuchtet dauerhaft. Alternativ drücken Sie die Taste **- 7** ca. 2 Sekunden lang, um die Temperatur sofort auf 185 °C einzustellen.   blinkt auf dem Display **2**. Sobald 185 °C erreicht ist:   leuchtet dauerhaft.
7. Bewegen Sie die Reisesperre **3** in die Position  (Abb. C). Das Produkt ist betriebsbereit.
8. Legen Sie eine Haarsträhne ca. 5 cm oberhalb der Kopfhaut zwischen die obere Heizplatte **1** und die untere Heizplatte **11**. Berühren Sie dabei nicht Ihre Kopfhaut mit dem Produkt.
9. Schließen Sie die obere Heizplatte **1** und die untere Heizplatte **11**, wobei die Haarsträhne dazwischen liegt. Glätten Sie das Haar langsam vom Scheitel bis zur Sohle (ca. 6 bis 8 Sekunden pro Haarsträhne, je nach Haartyp).
10. Wiederholen Sie bei Bedarf die Schritte 8. und 9., bis das Ergebnis zufriedenstellend ist.
11. Nach der Verwendung: Drücken Sie  **6**, um das Produkt auszuschalten. Das Display **2** erlischt.
12. Ziehen Sie den Netzstecker **5** aus der Steckdose. Lassen Sie das Produkt an einem gut belüfteten Ort komplett abkühlen.

● Tastensperre

Um während des Glättens eine versehentliche Änderung der Temperatureinstellung zu vermeiden, können Sie die Tastensperre manuell aktivieren.

1. Halten Sie die Taste **+ 8** ca. 2 Sekunden lang gedrückt. Die Tasten sind gesperrt, wenn das Schlosssymbol  auf dem Display **2** angezeigt wird.
2. Halten Sie die Taste **+ 8** erneut ca. 2 Sekunden lang gedrückt, um die Tastensperre zu deaktivieren. Die Tasten sind entsperrt, wenn das Schlosssymbol  im Display **2** erlischt.
3. Gesperrtes Produkt ausschalten: Halten Sie die Taste  **6** ca. 2 Sekunden lang gedrückt.

● Ionisierungsfunktion

❗ HINWEISE:

- Die Ionen reduzieren die statische Aufladung des Haares und verbessern seine Frisierbarkeit.
- Der Ionisator **10** erzeugt Ionen und gibt sie automatisch an das Haar ab, wenn das Produkt eingeschaltet wird. Der Ionisator hört auf, Ionen zu erzeugen, wenn das Produkt ausgeschaltet wird.
- Blockieren Sie nicht den Auslass des Ionisators **10**, da dies die Ionenerzeugung verringern würde.

● Speicherfunktion

- Die Speicherfunktion bewahrt die letzte Temperatureinstellung, die bei der letzten Benutzung gewählt wurde.
- Der Speicher wird gelöscht, wenn der Netzstecker **5** aus der Steckdose gezogen wird.

● Ausgeschalteter Modus

① HINWEISE:

- Trennen Sie das Produkt sofort nach Gebrauch vom Stromnetz. Das Produkt ist nur dann völlig stromlos, wenn es vom Stromnetz getrennt ist.
- Das Gerät schaltet sich automatisch aus, wenn es an die Stromversorgung angeschlossen ist.

1. Wenn das Produkt etwa 25 Minuten lang eingeschaltet ist: °C blinkt im Display [2].
2. Nach 30 Minuten: Das Produkt schaltet sich automatisch aus und das Display [2] erlischt.
3. Produkt erneut einschalten: Halten Sie  [6] ca. 2 Sekunden lang gedrückt.

● Temperatur auswählen

Haartyp	Empfohlene Temperatur
Gebleichtes/aufgehelltes Haar	120 – 150 °C
Feines, brüchiges und farbbehandeltes Haar	120 – 160 °C
Gesundes natürliches Haar	160 – 170 °C
Kräftiges und widerstandsfähiges Haar	170 – 210 °C

● Fehlerbehebung

Fehler	Mögliche Ursache	Aktion
Das Produkt funktioniert nicht.	Der Netzstecker [5] ist nicht mit einer Steckdose verbunden.	Verbinden Sie den Netzstecker [5] mit einer Steckdose.
	Die Steckdose ist defekt.	Versuchen Sie es mit einer anderen Steckdose.
Die Haare werden nicht geglättet.	Das Produkt ist noch nicht aufgeheizt.	Warten Sie einen Moment, bis sich das Produkt aufgeheizt hat.
Das Haar ist angesengt.	Die eingestellte Temperatur ist zu hoch.	Wählen Sie eine niedrigere Temperatur (siehe „Temperatur auswählen“).

● Reinigung und Pflege

⚠️ WARNUNG! Stromschlagrisiko!

- Vor der Reinigung des Produkts: Schalten Sie das Produkt stets aus und ziehen Sie den Netzstecker [5] aus der Steckdose.
- Tauchen Sie die elektrischen Teile des Produkts nicht in Wasser oder andere Flüssigkeiten ein. Halten Sie das Produkt niemals unter fließendes Wasser.

⚠️ VORSICHT! Verbrennungsrisiko!

Reinigen Sie das Produkt nicht unmittelbar nach dem Betrieb. Lassen Sie das Produkt vollständig abkühlen.

⚠️ ACHTUNG! Risiko von Produktschäden!

- Verwenden Sie keine ätzenden oder scheuernden Reinigungsmittel oder harte Bürsten, um das Produkt zu reinigen.

- Verwenden Sie keine Reinigungssprays und andere aggressive Reinigungsmittel, da diese Flecken, Schlieren oder Trübungen auf den Oberflächen verursachen können.

1. Reinigen Sie das Produkt mit einem leicht feuchten Tuch. Bei hartnäckigen Verschmutzungen wischen Sie mit einem leichten Reinigungsmittel auf dem Tuch.
2. Trocknen Sie alle Teile gründlich ab.

● **Lagerung**

- Bewahren Sie das Produkt an einem kühlen, trockenen Ort, geschützt vor Feuchtigkeit und außerhalb der Reichweite von Kindern auf.
- Für die kurzfristige Lagerung: Das Produkt kann an der Aufhängeöse **4** aufgehängt werden.
- Bewegen Sie die Reisesperre **3** in die Position , um die obere Heizplatte **1** und die untere Heizplatte **11** zu verriegeln.
- Lagern Sie das Produkt in der Originalverpackung, wenn es nicht in Verwendung ist.

● **Entsorgung**

Die Verpackung besteht aus umweltfreundlichen Materialien, die Sie über die örtlichen Recyclingstellen entsorgen können.



Beachten Sie die Kennzeichnung der Verpackungsmaterialien bei der Abfalltrennung, diese sind gekennzeichnet mit Abkürzungen (a) und Nummern (b) mit folgender Bedeutung: 1–7: Kunststoffe/20–22: Papier und Pappe/80–98: Verbundstoffe.



Möglichkeiten zur Entsorgung des ausgedienten Produkts erfahren Sie bei Ihrer Gemeinde oder Stadtverwaltung.



Werfen Sie Ihr Produkt, wenn es ausgedient hat, im Interesse des Umweltschutzes nicht in den Hausmüll, sondern führen Sie es einer fachgerechten Entsorgung zu. Über Sammelstellen und deren Öffnungszeiten können Sie sich bei Ihrer zuständigen Verwaltung informieren.

● **Garantie**

Das Produkt wurde nach strengen Qualitätsrichtlinien hergestellt und vor der Auslieferung sorgfältig geprüft. Im Falle von Material- oder Herstellungsfehlern haben Sie gegenüber dem Verkäufer des Produkts gesetzliche Rechte. Ihre gesetzlichen Rechte werden in keiner Weise durch unsere unten aufgeführte Garantie eingeschränkt.

Die Garantie für dieses Produkt beträgt 3 Jahre ab Kaufdatum. Die Garantiezeit beginnt mit dem Kaufdatum. Bewahren Sie den Originalkaufbeleg an einem sicheren Ort auf, da dieses Dokument als Nachweis des Kaufs erforderlich ist.

Alle Schäden oder Mängel, die bereits zum Zeitpunkt des Kaufs vorhanden sind, müssen unverzüglich nach dem Auspacken des Produkts gemeldet werden.

Sollte das Produkt innerhalb von 3 Jahren ab Kaufdatum einen Material- oder Herstellungsfehler aufweisen, werden wir es – nach unserer Wahl – kostenlos für Sie reparieren oder ersetzen. Die Garantiezeit verlängert sich durch einen stattgegebenen Gewährleistungsanspruch nicht. Dies gilt auch für ersetzte und reparierte Teile.

Diese Garantie erlischt, wenn das Produkt beschädigt oder unsachgemäß verwendet oder gewartet wurde.

Die Garantie deckt Material- und Herstellungsfehler ab. Diese Garantie erstreckt sich weder auf Produktteile, die normalem Verschleiß unterliegen, und somit als Verschleißteile gelten (z. B. Batterien, Akkus, Schläuche, Farbpatronen), noch auf Schäden an zerbrechlichen Teilen, z. B. Schalter oder Teile aus Glas.

● Abwicklung im Garantiefall

Um eine schnelle Bearbeitung Ihres Anspruchs zu gewährleisten, beachten Sie die folgenden Hinweise:

Halten Sie den Originalkaufbeleg und die Artikelnummer (IAN 485903_2501) als Nachweis für den Kauf bereit.

Sie finden die Artikelnummer auf dem Typenschild, einer Gravur auf dem Produkt, der Startseite der Bedienungsanleitung (unten links) oder als Aufkleber auf der Rück- oder Unterseite des Produkts.

Sollten Funktionsfehler oder sonstige Mängel auftreten, wenden Sie sich zunächst telefonisch oder per E-Mail an die unten aufgeführte Serviceabteilung.

Sobald das Produkt als defekt erfasst wurde, können Sie es kostenlos an die Ihnen mitgeteilte Service-Anschrift zurücksenden. Stellen Sie sicher, dass Sie den Originalkaufbeleg (Kassenbon) sowie eine kurze, schriftliche Beschreibung beilegen, in der die Einzelheiten des Defekts und der Zeitpunkt des Auftretens dargelegt sind.

● Service

DE

Service Deutschland

Tel.: 0800 5435 111

E-Mail: owim@lidl.de

AT

Service Österreich

Tel.: 0800 292726

E-Mail: owim@lidl.at

CH

Service Schweiz

Tel.: 0800562153

E-Mail: owim@lidl.ch

