



---

## DIGITAL CAMERA / DIGITALKAMERA SBK 35 A1

DE

### DIGITALKAMERA

Bedienungsanleitung

FR BE

### APPAREIL PHOTO NUMÉRIQUE

Mode d'emploi

NL BE

### DIGITALE CAMERA

Gebruiksaanwijzing

PL

### CYFROWY APARAT FOTOGRAFICZNY

Instrukcja obsługi

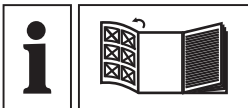

DE AT CH

Klappen Sie vor dem Lesen die Seite mit den Abbildungen aus und machen Sie sich anschließend mit allen Funktionen des Gerätes vertraut.

---

FR BE

Avant de lire le mode d'emploi, ouvrez la page contenant les illustrations et familiarisez-vous ensuite avec toutes les fonctions de l'appareil.

---

NL BE

Vouw vóór het lezen de pagina met de afbeeldingen open en maak u vertrouwd met alle functies van het apparaat.

---

PL

Przed przeczytaniem proszę rozłożyć stronę z ilustracjami, a następnie proszę zapoznać się z wszystkimi funkcjami urządzenia.

---

DE/AT/CH	Bedienungsanleitung	Seite	5
FR/BE	Mode d'emploi	Page	85
NL/BE	Gebruiksaanwijzing	Pagina	165
PL	Instrukcja obsługi	Strona	245

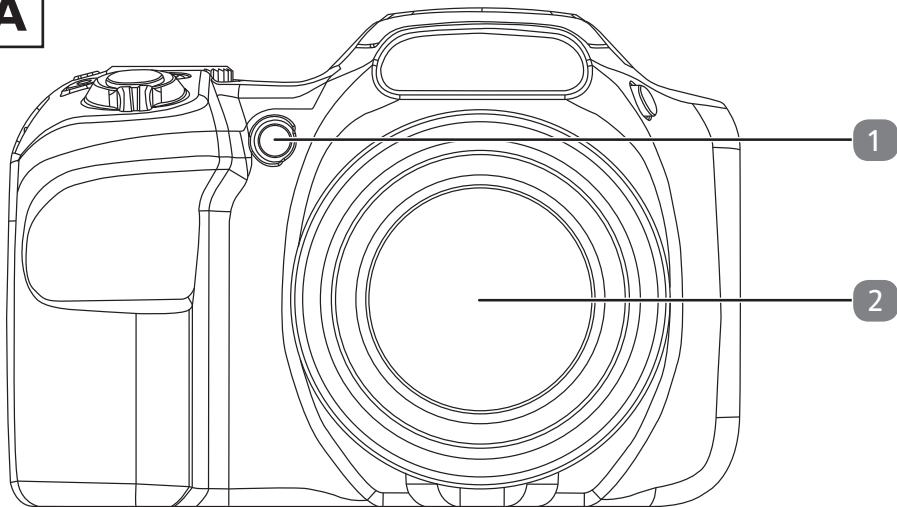
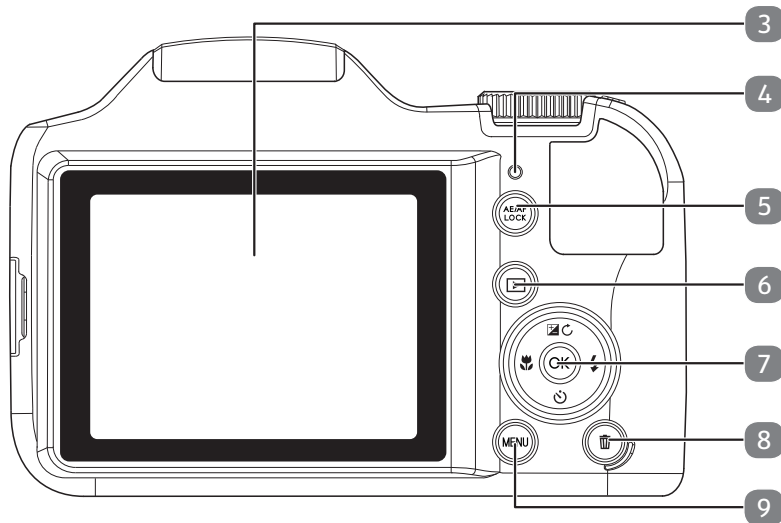
**A****B**

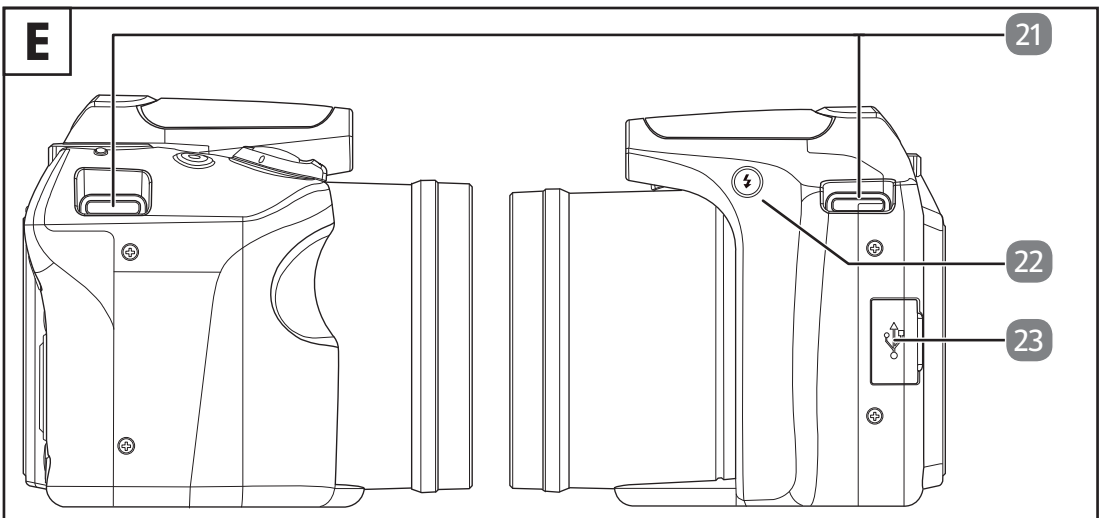
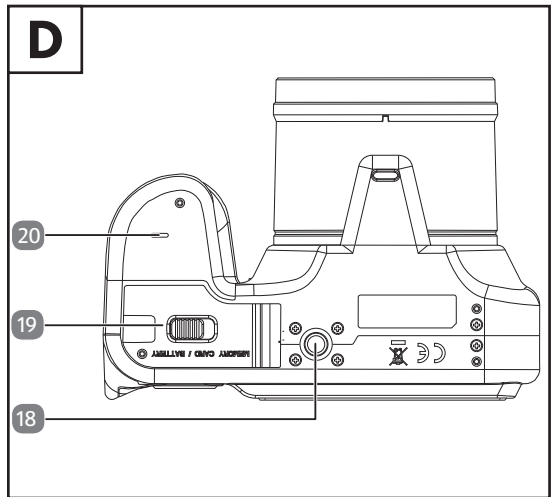
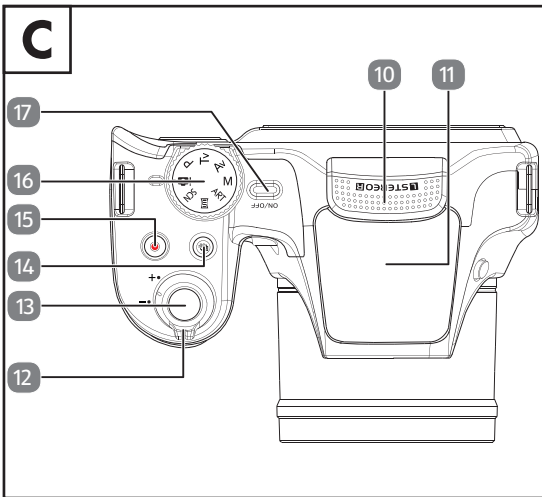

# Inhoudsopgave

<b>1.</b>	<b>Inleiding.....</b>	<b>169</b>
1.1.	Informatie over deze gebruiksaanwijzing .....	169
1.2.	Betekenis van de symbolen .....	169
<b>2.</b>	<b>Gebruiksdoel .....</b>	<b>170</b>
<b>3.</b>	<b>Veiligheidsvoorschriften .....</b>	<b>171</b>
1.3.	Aanwijzingen voor de accu .....	175
1.4.	Aanwijzingen over de display .....	176
1.5.	Persoonlijkheidsrecht.....	177
<b>4.</b>	<b>Beschrijving van de onderdelen.....</b>	<b>178</b>
1.6.	Voorkant.....	178
2.1.	Achterkant.....	178
9.1.	Bovenkant .....	178
17.1.	Onderkant.....	178
20.1.	Rechter- en linkerkant.....	179
23.1.	Navigatietoets .....	179
<b>5.</b>	<b>Inhoud van de levering.....</b>	<b>181</b>
<b>6.</b>	<b>Technische gegevens .....</b>	<b>182</b>
<b>7.</b>	<b>Conformiteitsinformatie.....</b>	<b>183</b>
<b>8.</b>	<b>Ingebruikname .....</b>	<b>183</b>
23.2.	Draagriem bevestigen.....	183
23.3.	Accu plaatsen .....	185
23.4.	Accu verwijderen.....	186
23.5.	Accu opladen via usb .....	187
23.6.	Geheugenkaart plaatsen en verwijderen.....	188
23.7.	Camera inschakelen.....	190
23.8.	Camera uitschakelen.....	190
23.9.	Taal en datum/tijd instellen .....	190
23.10.	Energiebesparingsfunctie.....	191
23.11.	Opname- en weergavemodus .....	191
<b>9.</b>	<b>Displayaanduidingen .....</b>	<b>192</b>
23.12.	Displayaanduidingen voor opnamen.....	192
28.1.	Displayaanduidingen voor fotoweergave .....	194
9.1.	Displayaanduidingen voor videoweergave .....	195

14.1.	Displayaanduidingen in- en uitschakelen .....	196
<b>10.</b>	<b>Foto's maken .....</b>	<b>198</b>
14.2.	Opnamemodus instellen .....	198
14.3.	Tips voor goede foto's.....	198
14.4.	Foto maken.....	199
<b>11.</b>	<b>Zoom – vergroten of verkleinen.....</b>	<b>200</b>
<b>12.</b>	<b>Flitser .....</b>	<b>201</b>
<b>13.</b>	<b>Focusmodus instellen .....</b>	<b>202</b>
14.5.	AE/AF-autofocusvergrendeling.....	203
<b>14.</b>	<b>Videoclips maken .....</b>	<b>203</b>
14.6.	PIV-functie (Picture in Video) .....	204
<b>15.</b>	<b>Menu's .....</b>	<b>205</b>
14.7.	Navigeren in de menu's.....	205
14.8.	Het opnamemenu voor foto's.....	205
14.9.	Het opnamemenu voor video's .....	212
15.1.	Het instellingenmenu .....	214
14.10.	Het weergavemenu .....	215
14.11.	Foto's als diavoorstelling weergeven .....	220
14.12.	Gesproken notitie opnemen .....	221
<b>16.</b>	<b>Het moduswiel .....</b>	<b>221</b>
14.13.	Gebruik van de modus "Intelligente scène" .....	223
14.14.	Gebruik van de modus "Handm. belichting" .....	224
<b>17.</b>	<b>Gebruik van de opnamemodus .....</b>	<b>224</b>
14.15.	Beschikbare opnamemodus .....	225
14.16.	Onscherpe achtergrond gebruiken.....	227
14.17.	GIF-opname gebruiken .....	228
14.18.	Continu opnemen.....	229
<b>18.</b>	<b>Panorama-opnamen .....</b>	<b>231</b>
<b>19.</b>	<b>Modus voor Kunsteffect.....</b>	<b>234</b>
<b>20.</b>	<b>Aansluiten op een printer of een pc.....</b>	<b>236</b>
14.19.	Opnamen afdrucken op een fotoprinter.....	236
14.20.	Gegevens overdragen naar een computer.....	236
14.21.	Usb-kabel aansluiten .....	236
<b>21.</b>	<b>Problemen oplossen .....</b>	<b>237</b>
<b>22.</b>	<b>Onderhoud en verzorging .....</b>	<b>239</b>

<b>23.</b>	<b>Opbergen .....</b>	<b>239</b>
<b>24.</b>	<b>Afvalverwerking .....</b>	<b>239</b>
<b>25.</b>	<b>Colofon .....</b>	<b>240</b>
	14.22. Informatie over handelsmerken .....	240
<b>26.</b>	<b>Garantie van MLAP GmbH .....</b>	<b>240</b>
	26.1. Garantiebepalingen.....	241
	26.2. Garantieperiode en wettelijke klachten over gebreken.....	241
	26.3. Onvang van de garantie .....	241
	26.4. Afhandeling onder garantie .....	242
<b>27.</b>	<b>Service .....</b>	<b>242</b>
	27.1. Leverancier/producent/importeur .....	243





# 1. Inleiding

## 1.1. Informatie over deze gebruiksaanwijzing

Gefeliciteerd met de aankoop van uw nieuwe apparaat. U hebt hiermee gekozen voor een hoogwaardig product. De gebruiksaanwijzing maakt deel uit van dit product. Deze bevat belangrijke instructies met betrekking tot veiligheid, gebruik en afvalverwerking. Lees alle bedieningsinstructies en veiligheidsvoorschriften aandachtig door voordat u het product in gebruik neemt. Gebruik het product alleen zoals beschreven en uitsluitend voor de vermelde toepassingsgebieden. Bewaar deze gebruiksaanwijzing goed. Als u het product aan iemand anders doorgeeft, overhandig dan ook alle bijbehorende documenten.

## 1.2. Betekenis van de symbolen

Als een tekstgedeelte is gemarkeerd met een van de volgende waarschuwingssymbolen, moet het in de tekst beschreven gevaar worden vermeden om de daar beschreven mogelijke consequenties te voorkomen.



### **GEVAAR!**

Waarschuwing voor direct levensgevaar.

- ▶ Houd u aan de instructies om situaties te voorkomen die dodelijk of ernstig letsel tot gevolg kunnen hebben.



### **WAARSCHUWING!**

Waarschuwing voor mogelijk levensgevaar en/of ernstig blijvend letsel.

- ▶ Houd u aan de instructies om situaties te voorkomen die dodelijk of ernstig letsel tot gevolg kunnen hebben.



### **VOORZICHTIG!**

Waarschuwing voor mogelijk minder ernstig en/of licht letsel.

- ▶ Houd u aan de instructies om situaties te voorkomen die gering of licht letsel tot gevolg kunnen hebben.



### **LET OP!**

Neem de aanwijzingen in acht om materiële schade te voorkomen.

- ▶ Houd u aan de instructies om situaties te voorkomen die materiële schade tot gevolg kunnen hebben.



Aanwijzingen voor montage of gebruik



Symbool voor gelijkstroom



Voer het apparaat af volgens de geldende milieuvorschriften.



Neem de aanwijzingen in de gebruiksaanwijzing in acht.



Veiligheidsvoorschrift



Instructie voor een handeling



Opsomming



Producten die zijn gemarkeerd met dit symbool, voldoen aan de eisen van de EU-richtlijnen (zie het hoofdstuk 'Conformiteitsinformatie').

## 2. Gebruiksdoel

Deze camera is een apparaat dat tot de consumentenelektronica behoort. Het dient voor het maken van digitale foto's en video's.

Het apparaat is niet bedoeld voor commercieel en industrieel gebruik.

Houd er rekening mee dat bij gebruik van het apparaat voor een ander doel dan waarvoor het is bestemd, de aansprakelijkheid vervalt:

- Bouw het apparaat zonder onze toestemming niet om en gebruik het niet in combinatie met hulp- of aanbouwapparaten die niet door ons zijn goedgekeurd of geleverd.
- Gebruik uitsluitend door ons geleverde of goedgekeurde reserveonderdelen en accessoires.

- Neem alle informatie in deze gebruiksaanwijzing in acht en houd u in het bijzonder aan de veiligheidsvoorschriften. Iedere andere vorm van gebruik geldt als niet conform het gebruiksdoel en kan leiden tot lichamelijk letsel of materiële schade.

### 3. Veiligheidsvoorschriften

BELANGRIJKE VEILIGHEIDSVOORSCHRIFTEN – LEES DEZE ZORGVULDIG DOOR EN BEWAAR ZE VOOR LATER GEBRUIK.



#### **WAARSCHUWING!**

##### **Gevaar voor letsel**

Er bestaat gevaar voor letsel bij onjuist gebruik.

- Controleer de camera vóór gebruik. Bij beschadigingen of defecten mag de camera niet worden gebruikt.
- Dit apparaat is niet bedoeld voor gebruik door personen (inclusief kinderen) met een lichamelijke, zintuiglijke of geestelijke beperking of met onvoldoende ervaring en/of kennis, tenzij iemand die verantwoordelijk is voor hun veiligheid toezicht op hen houdt of hen instructie heeft gegeven hoe ze het apparaat moeten gebruiken.
- Houd toezicht op kinderen om ervoor te zorgen dat ze niet met het apparaat spelen. Kinderen mogen het apparaat alleen gebruiken wanneer iemand toezicht op ze houdt.
- Berg het apparaat en de accessoires buiten het bereik van kinderen op.



#### **GEVAAR!**

##### **Gevaar voor letsel**

Er bestaat verstikkingsgevaar door het inslikken of inademen van kleine onderdelen of folie.

- Bewaar al het gebruikte verpakkingsmateriaal (zakken, stukken polystyreen, enzovoort) buiten het bereik van kinderen.
- Laat kinderen niet met het verpakkingsmateriaal spelen. Verpakkingsmateriaal is geen speelgoed.



## **WAARSCHUWING!**

### **Gevaar voor letsel**

Als u merkt dat er rook uit de camera komt of wanneer de camera ongewone geluiden maakt, schakel de camera dan onmiddellijk uit, verwijder de accu en koppel een eventueel aangesloten kabel los.

- Gebruik de camera pas weer nadat deze door een gekwalificeerde persoon is gecontroleerd.
- Schakel de camera uit, verwijder de accu en trek de stekker van de netadapter los.
- Open de camera nooit. Er bestaat gevaar voor een elektrische schok.
- Laat het apparaat uitsluitend repareren door een professioneel reparatiebedrijf of neem contact op met het servicecentrum om gevaarlijke situaties te voorkomen.



## **WAARSCHUWING!**

### **Gevaar voor letsel**

Wanneer bij gebruik van flitslicht een te geringe afstand wordt aangehouden, kan dat oogletsel tot gevolg hebben.

- Gebruik de flitser niet te dichtbij iemands ogen. Degene die wordt gefotografeerd, kan hierdoor oogletsel oplopen.
- Blijf bij gebruik van de flitser op minimaal een meter afstand van kinderen.



## **LET OP!**

### **Mogelijke beschadiging van het apparaat**

Gevaar voor beschadiging van het apparaat door onjuist gebruik. Stel het apparaat niet bloot aan extreme omstandigheden.

- Droog opbergen.  
Deze camera is niet waterdicht en werkt daarom niet meer na onderdompeling in water of wanneer vloeistoffen in de camera terechtkomen.
- Voorkom dat de camera in contact komt met druipe- of spatwater. Plaats geen met vloeistof gevulde voorwerpen (zoals vazen) in de buurt van of op de camera.
- Contact met vocht, zout en stof voorkomen.  
Veeg zout en stof met een vochtige, zachte doek af wanneer u de camera op het strand of aan zee hebt gebruikt. Droog de camera daarna zorgvuldig af.
- Houd de camera verwijderd van sterke magnetische velden. Houd de camera verwijderd van apparatuur met sterke elektromagnetische velden, zoals elektromotoren. Sterke elektromagnetische velden kunnen de werking van de camera of de opslag van gegevens verstoren.
- Te grote warmte vermijden.  
Stel de camera niet bloot aan direct zonlicht of hoge temperaturen. Hierdoor kan de accu gaan lekken of kan de behuizing van de camera vervormen.
- Grote temperatuurschommelingen vermijden.  
Als u het apparaat snel van een koude naar een warme omgeving brengt of omgekeerd, kan in of op het apparaat condensvorming optreden. Dit kan de werking van het apparaat beïnvloeden en schade veroorzaken. Neem het apparaat pas weer in gebruik als het de omgevingstemperatuur heeft aangenomen. Het gebruik van een transport- of plastic tas biedt een zekere mate van bescherming tegen temperatuurverschillen.
- Apparaat niet laten vallen.  
Krachtige schokken door een val of sterke trillingen kunnen storingen veroorzaken. Bevestig de draagriem om uw pols wanneer u de camera draagt.

- Gebruik de camera niet in de buurt van brandgevaarlijke gassen. Er bestaat explosie- of brandgevaar.
- Accu niet verwijderen tijdens de verwerking van gegevens.  
Wanneer tijdens het vastleggen of verwijderen van beeldbestanden op de geheugenkaart de stroom wordt uitgeschakeld, kan dat gegevensverlies tot gevolg hebben of kunnen het interne circuit of het geheugen beschadigd raken.
- Voorzichtig omgaan met de lens en alle bewegende onderdelen.  
Raak de lens en de objectiefcilinder niet aan. Ga voorzichtig om met de geheugenkaart en de accu. Deze onderdelen zijn niet bestand tegen een zware belasting.
- Accu's.  
Bij lage temperaturen kan de accucapaciteit sterk verminderen. Houd een warme reserveaccu bij de hand wanneer u fotografeert als het heel koud is.  
Wanneer de contacten van de accu vuil zijn, kunt u deze reinigen met een droge, schone doek. Resten kunt u verwijderen met een vlakgom.
- Geheugenkaarten.  
Schakel de voeding uit en wacht totdat deze echt uit is voordat u de geheugenkaart plaatst of verwijdert. Anders kan de werking van de geheugenkaart onbetrouwbaar worden. Geheugenkaarten kunnen tijdens gebruik warm worden. Verwijder de geheugenkaart altijd voorzichtig uit de camera.



Geheugenkaarten zijn verbruiksartikelen en moeten na enige tijd worden vervangen.

Na langer gebruik lukt het mogelijk niet om opnamen te maken. Controleer daarom regelmatig of de opnamen goed worden opgeslagen en vervang de kaart indien nodig.

### 1.3. Aanwijzingen voor de accu

- Gebruik de camera alleen met de meegeleverde accu.
- Laad de accu alleen op wanneer deze in de camera is geplaatst, en gebruik daarvoor uitsluitend de meegeleverde usb-kabel.

Houd u aan de onderstaande algemene aanwijzingen voor de omgang met accu's:

- Houd accu's buiten het bereik van kinderen. Raadpleeg bij inslikken van een accu onmiddellijk een arts.



#### **WAARSCHUWING!**

##### **Explosiegevaar**

Bij onjuist gebruik van accu's bestaat explosiegevaar. Vervang de accu alleen door een accu van hetzelfde of een vergelijkbaar type (zie "6. Technische gegevens" op pagina 182).

- Controleer vóór het plaatsen van de accu of de contacten van het apparaat en van de accu schoon zijn en reinig deze indien nodig.
- Gebruik uitsluitend de meegeleverde accu.
- Let bij het plaatsen van de accu op de polariteit (+/-).
- Oefen geen kracht uit bij het plaatsen van de accu in de camera.
- Bewaar de accu op een koele, droge plaats. Door rechtstreekse invloed van warmte kan de accu beschadigd raken. Stel het apparaat daarom niet bloot aan sterke warmtebronnen.
- Vermijd contact met huid, ogen en slijmvliezen. Spoel bij contact met accuzuur de betreffende lichaamsdelen onmiddellijk met overvloedig schoon water af en raadpleeg direct een arts.
- Gooi de accu niet in het vuur, voorkom kortsluiting en haal deze niet uit elkaar.
- Stel de accu nooit bloot aan overmatige warmte zoals direct zonlicht, vuur en dergelijke.

- Haal de accu uit het apparaat wanneer u het langere tijd niet gebruikt.
- Verwijder een lekkende accu onmiddellijk uit het apparaat. Reinig de contacten voordat u een nieuwe accu plaatst. Draag geschikte veiligheidshandschoenen. Er bestaat gevaar voor verbranding door accuzuur.
- Voorkom dat u in aanraking komt met chemicaliën die uit de accu zijn gelekt. Spoel de huid of slijmvliezen bij contact met chemicaliën met veel water af en raadpleeg een arts.
- Raadpleeg direct een arts wanneer de ogen in contact zijn gekomen met lekkende chemicaliën.
- Verwijder de accu ook uit het apparaat wanneer deze leeg is.
- Bij lage temperaturen kan de capaciteit van de accu door vertraging van de chemische reactie merkbaar afnemen. Houd bij opnamen bij koud weer een tweede accu onder handbereik op een warme plaats (bijvoorbeeld in uw broekzak).
- Voorkomen stoten of slagen op de accu, voorkomen knikken en laat de accu niet vallen.
- Dek de camera tijdens het opladen niet af.

## 1.4. Aanwijzingen over de display

- Laat niets op de display vallen.
- Leg niets op het apparaat.
- Raak de display niet aan met scherpe voorwerpen.
- Kras niet met uw nagels of met harde voorwerpen op de display.
- Er bestaat gevaar voor letsel wanneer de display breekt. Doe in dat geval veiligheidshandschoenen aan, pak de gebroken onderdelen in en stuur deze op naar het servicecentrum om deze volgens de geldende voorschriften te laten afvoeren. Was uw handen daarna met zeep, omdat niet kan worden uitgesloten dat er chemicaliën uit het apparaat zijn gelekt.



## **1.5. Persoonlijksreht**

Neem bij gebruik van de camera de volgende aanwijzingen in acht:

In beginsel kan iedereen zich beroepen op het portretrecht. Volgens het auteursrecht mogen foto's uitsluitend zonder toestemming van de betrokkene worden gepubliceerd als iemand alleen toevallig in beeld komt in een landschap of elders in de openbare ruimte. Het antwoord op de vraag of iemand alleen toevallig in beeld komt, kan per situatie verschillen. Met het oog op de rechtszekerheid moet in alle gevallen waarin sprake is van opnamen van identificeerbare personen, de betrokkene over de opname worden geïnformeerd.

## 4. Beschrijving van de onderdelen

### 1.6. Voorkant

Zie **afbeelding A** (op de uitklappagina)

- 1) Zelfontspanner-led/AF-lamp
- 2) Cameralens met objectiefcilinder

### 2.1. Achterkant

Zie **afbeelding B** (op de uitklappagina)

- 3) Lcd-display
- 4) Led-lampje
- 5) Toets **AE/AF LOCK**
- 6) : **WEERGAVETOETS**
- 7) Toets **OK**/navigatietoetsen
- 8) Prullenbak: Verwijderen
- 9) Toets **MENU**: Menu openen

### 9.1. Bovenkant

Zie **afbeelding C** (op de uitklappagina)

- 10) Microfoon
- 11) Flitslicht
- 12) **+/-** (zoomhendel)
- 13) Ontspanner
- 14) : Toets voor GIF-opname
- 15) Toets voor video-opname
- 16) Moduswiel: diverse foto-/videomodi instellen
- 17) **ON/OFF**: camera in- of uitschakelen

### 17.1. Onderkant

Zie **afbeelding D** (op de uitklappagina)

- 18) Statiefhouder
- 19) Klepje van vak voor accu/geheugenkaart
- 20) Luidspreker

## 20.1. Rechter- en linkerkant



Zie **afbeelding E** (op de uitklappagina)

- 21) Oog voor draagriem
- 22) Activeringstoets flitslicht
- 23) Usb-aansluiting

## 23.1. Navigatietoets



Toets	Modus	Omschrijving
	Fotomodus	Bladeren tussen de focusopties (Autofocus, Macro, Supermacro, Oneindig)
	Weergavemodus	Vorige opname weergeven
	Weergave van video's	Snel terugspoelen inschakelen of snel vooruitspoelen uitschakelen
	Menu	Menu/submenu afsluiten, in de menu's/submenu's naar links gaan

Toets	Modus	Omschrijving
	Opnamemodus	Belichtingsinstellingen wijzigen
	Videoweergavemodus	Weergave starten/onderbreken
	Fotoweergavemodus	Foto telkens met 90° draaien
	Menu	In de menu's/submenu's naar boven gaan
	Opnamemodus	Flitsertype selecteren
	Weergavemodus	Volgende opname weergeven
	Weergave van video's	Snel vooruitspoelen inschakelen of snel achteruitspoelen uitschakelen
	Menu	Menu/submenu openen, in de menu's/submenu's naar rechts gaan
<b>OK</b>	Weergavemodus video/audio	Weergave starten
	Menu	In de menu's/submenu's een selectie bevestigen
	Opnamemodus	Opties voor zelfontspanner weergeven
	Weergave van video's/audio	Weergave stoppen
	Menu	In de menu's/submenu's naar beneden gaan

## 5. Inhoud van de levering



### **GEVAAR!**

#### **Verstikkingsgevaar**

Er bestaat verstikkingsgevaar door het inslikken of inademen van kleine onderdelen of folie.

- Haal alle onderdelen uit de verpakking en verwijder al het verpakkingsmateriaal.
  - Houd het verpakkingsfolie buiten het bereik van kinderen.
- ▶ Haal het product uit de verpakking en verwijder al het verpakkingsmateriaal.
- ▶ Controleer de levering op volledigheid en neem binnen 14 dagen na aankoop contact met ons op als de levering niet compleet is.

Het door u gekochte pakket moet het volgende bevatten:

- Camera SBK 35 A1
- 1 x 3,7V-lithium-ion-accu
- Usb-kabel
- Draagriem
- Lenskap
- Cameratas VG0692176D90190
- Documentatie

## 6. Technische gegevens

### Camera

Sensor:	16 MP CMOS
Diafragma:	F = 3,0 ~ 5,9
Sluittijd:	1/2000 ~ 4 s (in burstmodus)
Brandpuntsafstand van de zoomlens:	f = 4,5 mm ~ 157,5 mm (vergelijkbaar met kleinbeeldformaat: 25 mm ~ 875 mm)
Optische zoom van de zoomlens:	35x
Digitale zoom:	2x
Lcd-monitor:	7,62 cm / 3" lcd-display
Bestandsindeling:	JPEG (EXIF 2.3), MOV
Afmetingen:	circa 124,5 x 84,3 x 92 mm (b x h x d)
Gewicht:	circa 470 g (zonder accu en accessoires)
Bedrijfscondities:	0 °C - 40 °C bij 0 % - 90 % rel. luchtvochtigheid (niet condense-rend)
Opslagcondities:	-20 °C tot +70 °C
Statiefaansluiting	1/4 inch
USB:	DC 5 V = 500 mA
Resolutie in cameramodus:	20 MP 5152 x 3864 pixels (geïnterpoleerd) 16 MP 4608 x 3456 pixels (native)
Resolutie in videomodus:	1920 x 1080 (60 beelden per seconde)
Intern geheugen:	128 MB intern geheugen (bruikbaar geheugen circa 72 MB)
Extern geheugen:	SD-kaart (min. 4 GB, Class 6) SDHC-kaart (tot 32 GB, min. Class 6, max. Class 10) SDXC-kaart (tot 64 GB, min. Class 6, max. Class 10)
Aansluiting	Micro-usb 2.0

### Accu

Fabrikant:	Fuji Electronics
Modelnummer:	NP-120
Technologie:	Li-ion
Technische gegevens:	3.7 V / 1700 mAh / 6,29 Wh
Oplaadtijd:	circa 7 uur bij volledig ontladen accu bij opladen via een pc

## 7. Conformiteitsinformatie

Hierbij verklaart MLAP GmbH dat dit product in overstemming is met de volgende Europese eisen:

- EMC-richtlijn 2014/30/EU
- Laagspanningsrichtlijn 2014/35/EU
- RoHS-richtlijn 2011/65/EU.



## 8. Ingebruikname

### 23.2. Draagriem bevestigen

- ▶ Bevestig voor een betere hantering van de camera en uit veiligheidsoverwegingen de draagriem.

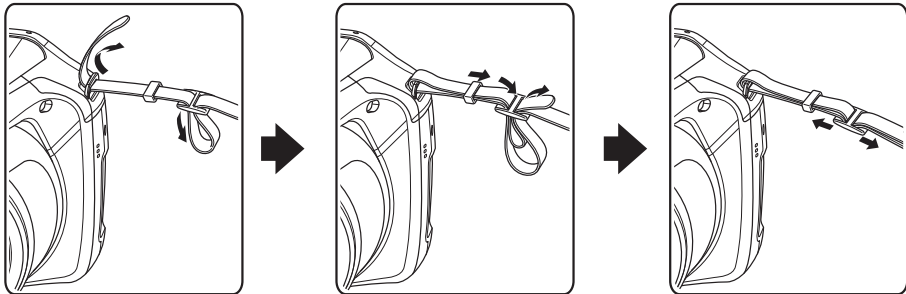

Afbeelding vergelijkbaar

- ▶ Schuif het uiteinde van de draagriem van onderen door het oogje van de houder **21** en in de gesp.
- ▶ Trek de draagriem vervolgens door het oogje, zoals in de afbeelding.
- ▶ Trek de riem strak zodat deze niet uit het oogje glipt.
- ▶ Herhaal deze stap voor het andere uiteinde van de draagriem.

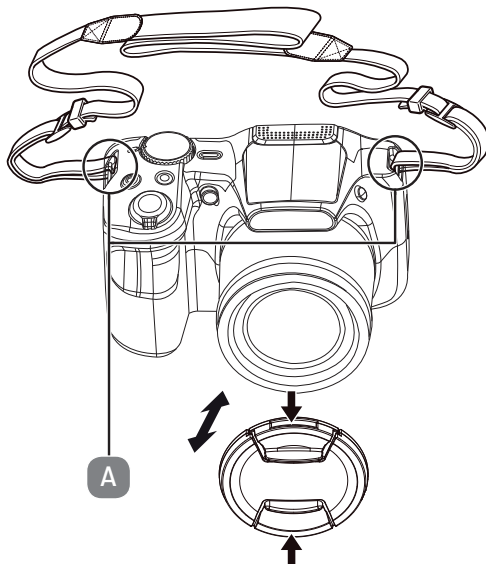

- ▶ Controleer of de draagriem aan twee kanten is bevestigd (A).
- ▶ De kap dient voor bescherming van het objectief. Let goed op dat u de kap niet verliest.



## **GEVAAR!**

### **Verstikkingsgevaar**

Wanneer u de riem om uw nek doet, is dat gevaarlijk. Als u dat niet op de juiste manier doet, kan dat leiden tot wurging en verstikking.

- Let op dat kinderen de riem nooit om hun nek doen.



## **LET OP!**

### **Gevaar voor beschadiging**

Let op dat de camera nergens tegenaan stoot wanneer u deze met de hand aan de riem draagt. Leg de camera bij het bevestigen van de riem op een vast oppervlak om te voorkomen dat de camera valt en beschadigd raakt.



### 23.3. Accu plaatsen

Voor gebruik van de camera hebt u de meegeleverde lithium-ion-accu nodig.

- ▶ Schuif de vergrendeling van het klepje van het accuvak **19** naar links. Het klepje gaat dan automatisch open.

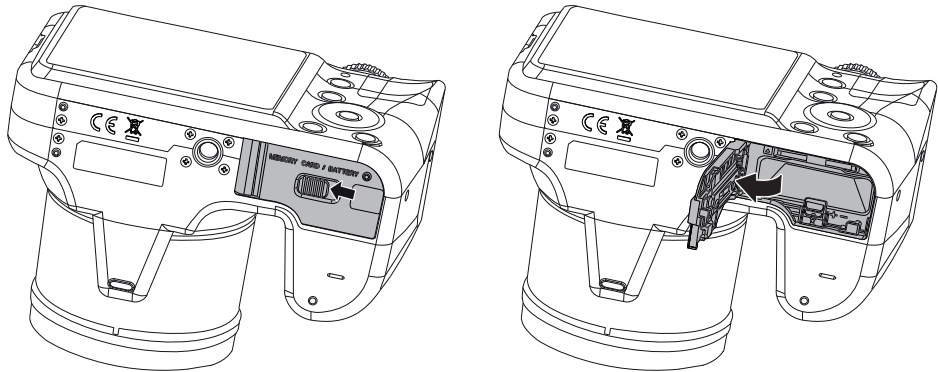

- ▶ Plaats de accu met de contacten in de richting van de camera, zoals in de afbeelding. Duw de accu voorzichtig en zonder kracht uit te oefenen in de camera totdat u deze hoort vastklikken.

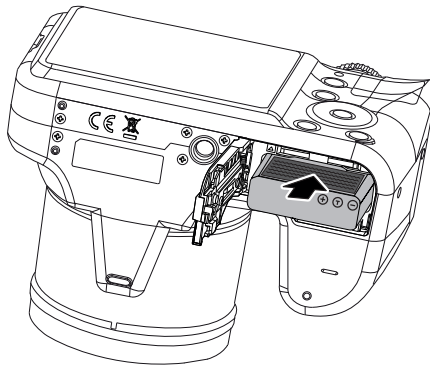

- ▶ Sluit het klepje van het accuvak weer en schuif de vergrendeling helemaal naar links totdat deze hoorbaar vastklikt.

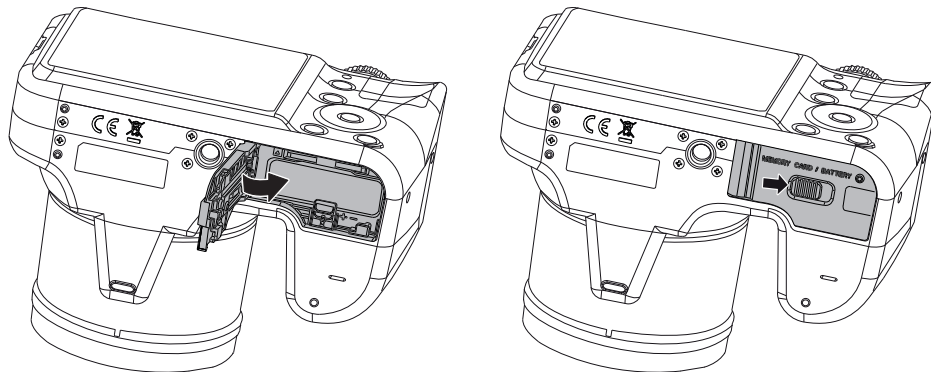

## 23.4. Accu verwijderen

- ▶ Open het accuvak zoals in het vorige hoofdstuk beschreven om de accu te verwijderen.
- ▶ Druk de oranje vergrendeling voorzichtig omlaag. De accu schuift een beetje naar buiten zodat u deze eenvoudig kunt verwijderen.

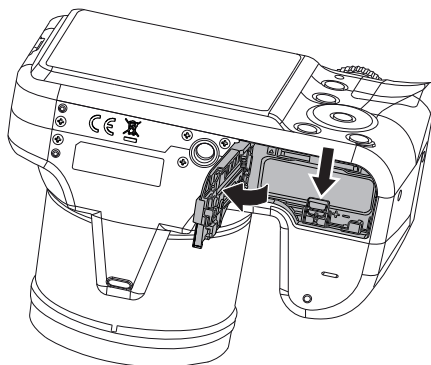

## 23.5. Accu opladen via usb



Bij aankoop is de accu niet opgeladen. U moet de accu opladen voordat u de camera in gebruik neemt.

Opladen is mogelijk via de usb-aansluiting van de pc of een ander apparaat met een usb-aansluiting.

- ▶ Sluit de usb-kabel op de camera aan.
- ▶ Sluit de camera met de meegeleverde usb-kabel aan op de usb-aansluiting van de pc of een ander apparaat met een usb-aansluiting.

Tijdens het opladen knippert het led-lampje groen.

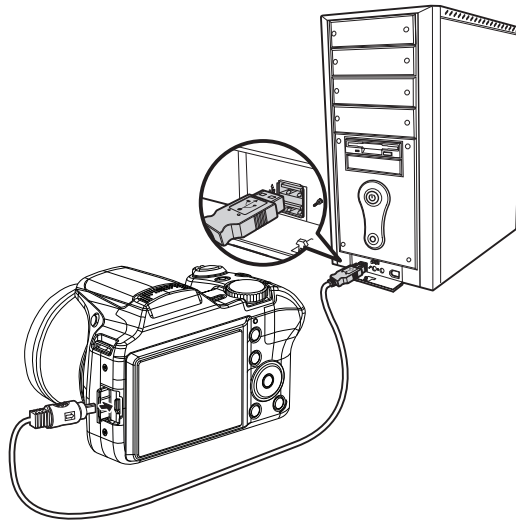

## 23.6. Geheugenkaart plaatsen en verwijderen

Als er geen kaart in de camera is geplaatst, worden opnamen in het interne geheugen opgeslagen. Houd er rekening mee dat de capaciteit van het interne geheugen beperkt is.

Gebruik daarom een geheugenkaart om de geheugencapaciteit te vergroten. Als er een geheugenkaart in de camera is geplaatst, worden opnamen op de kaart opgeslagen.

### 23.6.1. Geheugenkaart plaatsen

- ▶ Schakel de camera eventueel uit.
- ▶ Schuif de vergrendeling van het klepje van het accuvak naar links. Het klepje gaat dan automatisch open.

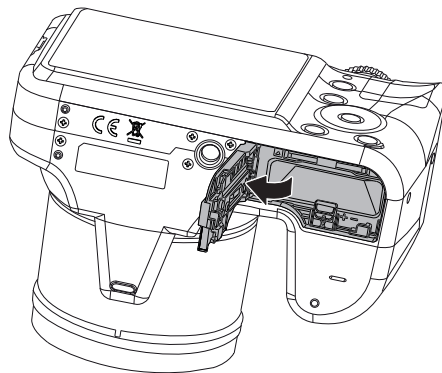
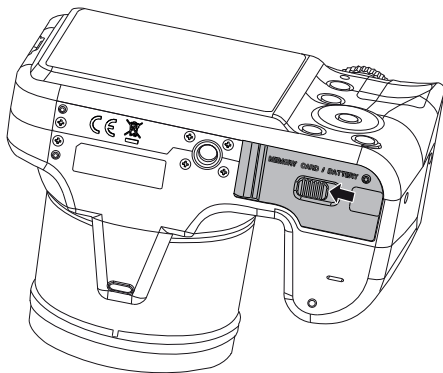

- ▶ Steek de geheugenkaart zoals afgebeeld met de contacten naar boven voorzichtig en zonder kracht uit te oefenen in de sleuf tot dat u deze hoort vastklikken.

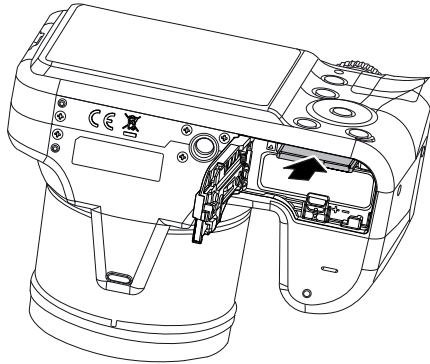

- ▶ Sluit het klepje van het accuvak weer en schuif de vergrendeling helemaal naar links tot dat deze hoorbaar vastklikt.

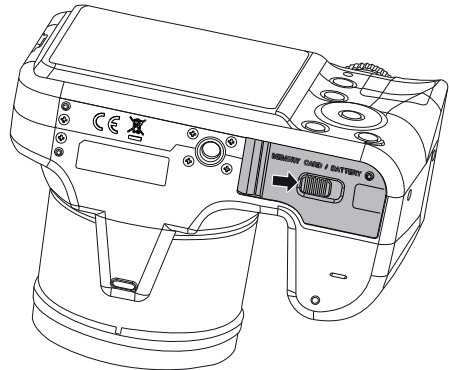
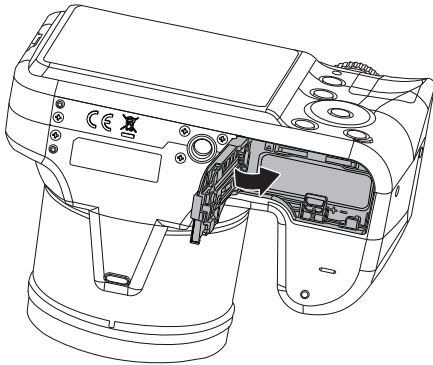

## 23.6.2. Geheugenkaart verwijderen

- ▶ Open eerst het accuvak zoals eerder beschreven om de geheugenkaart te verwijderen.
- ▶ Druk kort op de geheugenkaart om deze te ontgrendelen.  
De geheugenkaart schuift een beetje naar buiten zodat u deze eenvoudig kunt verwijderen.
- ▶ Sluit het accuvak zoals in het vorige hoofdstuk beschreven.

## 23.7. Camera inschakelen

- ▶ Druk op de toets **ON/OFF**  om de camera in te schakelen.

Het objectief schuift naar buiten, de display wordt ingeschakeld en er klinkt een geluidssignaal. De camera staat in de opnamemodus.



Als de camera niet wordt ingeschakeld controleert u of de accu goed is geplaatst en is opgeladen.

## 23.8. Camera uitschakelen

- ▶ Druk op de toets **ON/OFF** om de camera uit te schakelen.

## 23.9. Taal en datum/tijd instellen

Wanneer u de camera voor de eerste keer inschakelt wordt u gevraagd om de taal en tijd in te stellen.

### 23.9.1. Taal instellen

- ▶ Selecteer met de toetsen ◀ / ▶ en ▼ / ▲ (navigatietoetsen ) de gewenste taal.
- ▶ Bevestig uw keuze door indrukken van toets **OK** .

Nadat u de taal hebt ingesteld, verschijnt automatisch het menu voor het instellen van de datum en de tijd.

### 23.9.2. Datum en tijd instellen

- ▶ Selecteer met de toetsen ▲ en ▼ de gewenste waarde voor de datum of de tijd.
- ▶ Met de toetsen ◀ en ▶ gaat u naar het volgende invoerveld.
- ▶ Bevestig de instellingen met de toets **OK**.

Behalve de datum en de tijd kunt u ook de datumnotatie instellen. De volgende opties zijn beschikbaar:

- **JJ/MM/TT** (jaar/maand/dag)
- **MM/TT/JJ** (jaar/maand/dag)
- **TT/MM/JJ** (jaar/maand/dag)



Datum en tijd zijn op de camera alleen in de weergavemodus zichtbaar. Deze waarden kunnen ook rechtsonder op de foto worden ingevoegd wanneer eerst de datumstempelfunctie is geactiveerd (zie pagina 205 "Opnamemenu").

De tijdstelling blijft bewaard dankzij de interne batterij. Als de accu langer dan 48 uur uit de camera is verwijderd, gaat deze instelling echter verloren.

## 23.10. Energiebesparingsfunctie

Als de camera 60 seconden niet is gebruikt, wordt deze uitgeschakeld. U kunt de automatische uitschakeltijd ook op 3 of 5 minuten instellen.



De energiebesparingsfunctie is niet actief:

- tijdens de opname van audio- en videoclips;
- tijdens de weergave van foto's, videoclips en audio-opnamen;
- terwijl de camera via de usb-aansluiting met een ander apparaat is verbonden.

## 23.11. Opname- en weergavemodus

Na het inschakelen van de camera is de opnamemodus actief: u kunt direct foto's maken. Ook kunt u videoclips opnemen.

In de weergavemodus kunt u foto's en videoclips weergeven, bewerken en verwijderen.

- ▶ Om naar de weergavemodus te gaan drukt u op de toets  . Het weergavesymbool verschijnt linksboven in de display. De laatst gemaakte foto wordt weergegeven.
- ▶ Als u weer naar de opnamemodus wilt gaan, drukt u opnieuw op de toets .

## 9. Displayaanduidingen

### 23.12. Displayaanduidingen voor opnamen

In de opnamemodus zijn de volgende displayaanduidingen mogelijk:

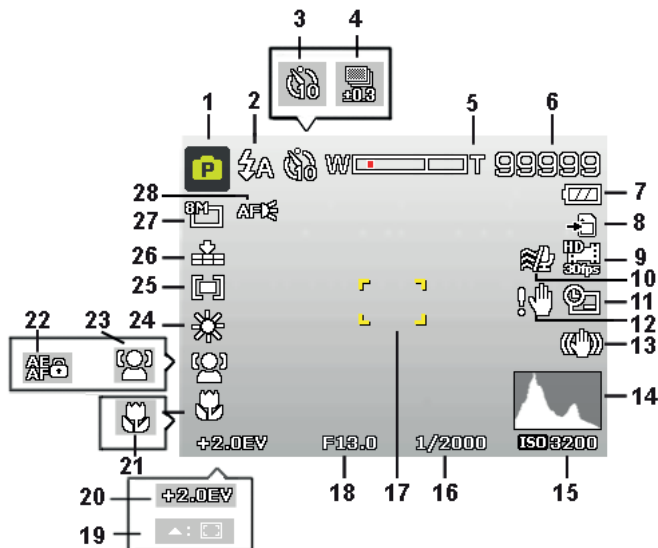

- 1) Aanduiding van de huidige opnamemodus
- 2) Flitserinstelling
- 3) Zelfontspanner
- 4) Belichtingsreeks
- 5) Zoominstelling
- 6) Nog beschikbare opnamen/opnametijd (bij huidige resolutie)
- 7) Accustatus
- 8) Opslaglocatie (intern geheugen of geheugenkaart)
- 9) Aanduiding van de videoresolutie
- 10) Windonderdrukking ingeschakeld
- 11) Datumstempel



- 12) Waarschuwing: Gevaar voor cameratrilling.
- 13) Beeldstabilisator ingeschakeld
- 14) Histogram
- 15) ISO-instelling
- 16) Sluitertijd
- 17) Focusbereik
- 18) Diafragma-voorkeuze
- 19) AF-volgen geactiveerd
- 20) Belichtingsinstelling
- 21) Macro-instelling
- 22) AE/AF-vergrendeling geactiveerd
- 23) Gezichtsherkenning
- 24) Witbalans
- 25) Belichtingsmeting
- 26) Kwaliteitsinstelling
- 27) Beeldformaat/resolutie
- 28) AF-lamp geactiveerd

## 28.1. Displayaanduidingen voor fotoweergave

In de weergavemodus zijn de volgende displayaanduidingen mogelijk:

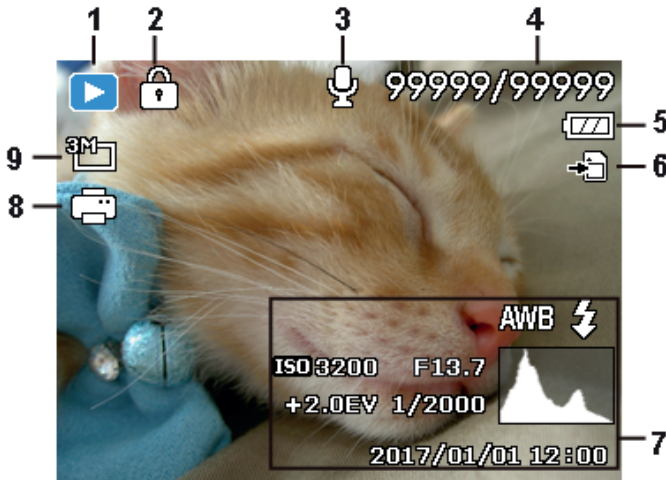

- 1) Aanduiding van de modus (opname of weergave, hier: weergave)
- 2) Foto is beveiligd
- 3) Geluidsopname
- 4) Huidige opname/totale aantal opnamen
- 5) Accustatus
- 6) Opslaglocatie (intern geheugen of geheugenkaart)
- 7) Opnamegegevens
- 8) DPOF geactiveerd
- 9) Resolutie van de huidige foto

## 9.1. Displayaanduidingen voor videoweergave

In de weergavemodus voor videoclips zijn de volgende displayaanduidingen mogelijk:



- 1) Aanduiding van de modus (weergave)
- 2) Video is beveiligd
- 3) Verwijzing naar de toetsfunctie
- 4) Video-opname
- 5) Huidige opname/totale aantal opnamen
- 6) Accustatus
- 7) Opslaglocatie (intern geheugen of geheugenkaart)
- 8) Opnamegegevens
- 9) Resolutie/bestandsgrootte
- 10) Verwijzing naar de toetsfunctie
- 11) Geeft aan met welke toets op de camera het volume moet worden ingesteld (hier: WT- zoomhendel)
- 12) Lengte van video
- 13) Afspeeltijd
- 14) Geeft de weergavestatus aan (weergave/pauze)

## 14.1. Displayaanduidingen in- en uitschakelen

In het instellingenmenu kunt u bij "Weergavemodus" de displayaanduidingen in- of uitschakelen of definiëren hoe gedetailleerd deze worden weergegeven.

- ▶ Druk op de toets **MENU** .
- ▶ Selecteer met de toetsen ◀ en ▶ het instellingenmenu. Het instellingenmenu wordt door een moersleutel aangegeven.
- ▶ Bevestig uw keuze door indrukken van toets **OK**.
- ▶ Selecteer met de toetsen ▼ en ▲ het menu van de weergavemodus.
- ▶ Bevestig uw keuze door indrukken van toets **OK**.
- ▶ Selecteer met de toetsen ▼ en ▲ de weergavemodus en bevestig uw keuze door indrukken van toets **OK**.

### 14.1.1. Opnamemodus

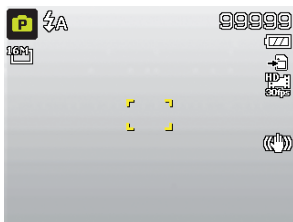

Met de belangrijkste aanduidingen **Instelling: Aan**

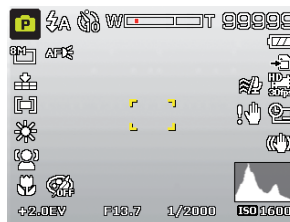

Met alle aanduidingen **Instelling: Details**

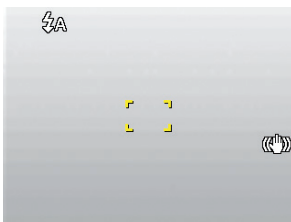

Zonder aanduidingen **Instelling: Uit**

De displayaanduidingen kunnen voor elke opnamemodus anders zijn.



### 14.1.2. Weergavemodus



Met de belangrijkste aanduidingen



Met alle aanduidingen



Zonder aanduidingen

De displayaanduidingen kunnen niet worden gewijzigd:

- tijdens de opname en weergave van audio- en videoclips;
- tijdens de weergave van een diavoorstelling of van miniaturen;
- tijdens het bijsnijden van een foto (in de bewerkingsmodus).

## 10. Foto's maken

### 14.2. Opnamemodus instellen

Bij inschakeling van de camera wordt automatisch de opnamemodus geactiveerd. Linksboven in de display verschijnt een symbool voor de geselecteerde opnamemodus. Meer informatie over de opnamemodus en de symbolen vindt u op pagina 224.

### 14.3. Tips voor goede foto's

- Bij het indrukken van de ontspanner mag de camera niet bewegen. Beweeg de camera niet direct na het indrukken van de ontspanner. Wacht op het geluidssignaal van de ontspanner. Gebruik eventueel een statief of een beeldstabilisator (zie pagina 200) om de camera stevig neer te zetten en beweging te voorkomen.
- Bekijk het onderwerp op de display voordat u de ontspanner indrukt.
- Het hoofdonderwerp moet het grootste deel van het beeld innemen en dominant aanwezig zijn. Ga altijd dicht genoeg bij het onderwerp staan.
- Let bij het fotograferen van landschappen of gebouwen op dat er niet te veel van de omgeving op de foto staat.
- Bedenk bij het maken van portretten dat het gezicht het belangrijkste onderwerp is. Het onderste deel van het lichaam of schoenen zijn hier niet relevant en horen niet op de foto.
- Foto's zijn interessanter om naar te kijken wanneer het onderwerp niet precies midden in het beeld, maar een beetje naar de rand is gepositioneerd.
- Veel prachtige onderwerpen hebben niet het gewenste resultaat omdat de achtergrond te veel afleidt. Kies een andere opnamehoek voor een zo neutraal mogelijke achtergrond.
- Houd bij landschapsfotografie de regel van derden aan. Dit wil zeggen dat de foto in drie horizontale vlakken wordt verdeeld en dat de fotograaf met de compositie het effect van de foto kan beïnvloeden. Opnamen met een compositie van 1/3 lucht en 2/3 land hebben op de toeschouwer een rustig, idyllisch effect, terwijl foto's met een compositie van 2/3 lucht en 1/3 land dynamisch en levendig overkomen.  
Voor dit soort landschapsfotografie is het handig om te werken met rasterlijnen, omdat belangrijke onderwerpen op kruispunten in de compositie kunnen worden geplaatst.  
U kunt deze lijnen in het opnamemenu voor foto's in- of uitschakelen (zie pagina 205)
- Geef uw foto's diepte door meerdere niveaus in het beeld te vangen, bijvoorbeeld door een geschikte voor- of achtergrond te kiezen.
- Kies een beeldformaat dat past bij het onderwerp. Torens en hoge gebouwen hebben met een stand formaat een nog imposanter effect.

- Probeer met uw foto's een verhaal te vertellen. Vaak zijn 4 of 5 foto's al voldoende om van een momentopname een kort verhaal te maken.
- Controleer de hoek als het onderwerp van achteren wordt belicht. Kies een andere positie om de achtergrondbelichting te verminderen.
- Experimenteer met verschillende perspectieven om foto's voor de kijker interessanter te maken.
- De genoemde tips voor goede foto's gelden ook voor video-opnamen. Let er hierbij bovendien op dat u de camera langzaam draait en rustig hanteert. Als u te snel draait, worden video-opnamen onscherp en wazig. Ook bij video-opnamen kan een statief goed van pas komen.

## 14.4. Foto maken

- ▶ Selecteer het gewenste onderwerp in de display.
- ▶ Druk de ontspanner **13** eerst een beetje in om de autofocus in te schakelen. Zodra het beeld met de autofocus is scherpgesteld, verschijnen groene tekens voor de beelduitsnede of een of meer groene rechthoeken (afhankelijk van de instelling van het AF-bereik). De tekens voor de beelduitsnede worden rood wanneer scherpstellen met autofocus niet lukt. U ziet waarden voor de sluitertijd, het diafragma en de ISO-waarde.
- ▶ Druk de ontspanner volledig in om de foto te maken. Met een geluidssignaal wordt aangegeven dat de foto is gemaakt (als deze functie eerder in het instellingenmenu bij **Geluiden** is ingeschakeld (zie pagina 214). De foto's worden als JPEG-bestanden opgeslagen.



Als de opname te wazig lijkt te worden, verschijnt bovendien het symbool . Houd in dat geval de camera rustig vast, schakel de beeldstabilisator in of gebruik een statief.



Activeer de macromodus door op  – toets **7** te drukken om close-ups te maken (zie hoofdstuk "13. Focusmodus instellen" op pagina 202).

## 14.4.1. Stabilisator gebruiken

De beeldstabilisator compenseert kleine bewegingen van de camera, bijvoorbeeld door trillen, en voorkomt hiermee dat de foto wazig wordt.

- ▶ Selecteer in het cameramenu de optie **Stabilisator** en schakel deze functie hier in of uit.



Bij gebruik van een statief of als er voldoende licht is, kunt u zonder de beeldstabilisator werken.





## 11. Zoom – vergroten of verkleinen

De camera beschikt over een optische en een digitale zoom. De optische zoom wordt met behulp van de lens ingesteld, de digitale zoom wordt via het instellingenmenu geactiveerd.

- ▶ Duw de zoomhendel  in de richting + of -. De balk met de zoominstelling  wordt weer gegeven.

- : Het beeld wordt uitgezoomd ("groothoek"); de uitsnede wordt groter.

+ : Het beeld wordt ingezoomd ("telefoto"); de uitsnede wordt kleiner.

Symbol	Omschrijving
 W  T	Als de markering in het linkerdeel van de balk staat, wordt de optische zoom gebruikt.
 W  T	Als u opnieuw op + drukt, wordt de digitale zoom automatisch ingeschakeld. U kunt met een factor 2 verder inzoomen. Hiervoor moet in het instellingenmenu de digitale zoom zijn ingeschakeld.





Bij de digitale zoom wordt de grotere beelduitsnede door interpolatie vergroot; dit kan ten koste gaan van de beeldkwaliteit.







De digitale zoom is bij de volgende opnameopties en -modi uitgeschakeld:

- Opnemen van video's
- Portret
- Nachtsène
- Close-up
- Nachtportret
- Onscherpe achtergrond
- Romantisch portret
- Zelfportret
- Glimlachdetectie
- HDR-modus
- Serie-opname
- Alle special effects
- Panorama
- Aangepaste scène
- Knipperdetectie
- Gezichtsherkenning
- Instelling ISO 6400
- Resolutie 20M / 3:2 (17M) / 16:9 (14M)

## 12. Flitser

Als er onvoldoende licht is voor de foto, kan de geïntegreerde flitser voor het vereiste extra licht zorgen. Ontgrendel de flitser door de activeringstoets  in te drukken. Door de flitsertoets  meerdere keren in te drukken selecteert u de volgende flitserinstellingen. Druk ter bevestiging van de selectie op de toets **OK** .

Symbol	Omschrijving
	<b>AUTO:</b> De flitser wordt automatisch geactiveerd als voor het maken van de opname extra belichting is vereist.
	Voorafgaand aan de eigenlijke flits wordt met een voorflits rode ogen voorkomen. De camera detecteert de helderheid van de objecten en flitst alleen wanneer dat nodig is.
	Flitser altijd aan
	Lange tijdopnamen (Slow Sync). De flitser wordt met langzame sluitertijd gesynchroniseerd.
	Flitser altijd uit

De flitser werkt alleen in de afzonderlijke of zelfontspannermodus. Bij burstopnamen en video-opnamen kan de flitser niet worden gebruikt.

Door gebruik van de flitser neemt het stroomverbruik toe. Als de accu bijna leeg is, heeft de flitser meer tijd nodig om te laden.

Tijdens het opladen knippert het led-lampje .



## VOORZICHTIG!

### Gevaar voor verblinding



Gebruik de flitser niet wanneer u personen en dieren op geringe afstand fotografeert. Het extreme licht kan verblinden en oogletsel veroorzaken.

- Houd ten minste 1 meter afstand aan.

## 13. Focusmodus instellen

Met deze functie kunt u definiëren welk focustype bij het maken van een foto of video wordt gebruikt.

Door de macrotoets   meerdere keren in te drukken selecteert u de volgende focusinstellingen. Druk ter bevestiging van de selectie op de toets **OK** .

Symbol	Omschrijving
<b>AF</b>	<b>Autofocus:</b> Met deze instelling wordt de focus van de camera automatisch ingesteld.
	<b>Macro:</b> Deze modus is vooral geschikt voor close-ups. In deze modus kunt u door fixering van de focus details vastleggen en ook bij een geringe afstand scherpstellen op het onderwerp. Focusbereik bij benadering: circa 1 cm tot 50 cm.
	<b>Supermacro:</b> Deze modus is vooral geschikt voor close-ups. In deze modus kunt u door fixering van de focus details vastleggen en ook bij een geringe afstand scherpstellen op het onderwerp. Focusbereik bij benadering: circa 1 cm tot 30 cm. Als Supermacro is ingesteld, kan de zoom niet meer handmatig worden ingesteld.
	<b>Oneindig:</b> Bij deze instelling wordt de focus van de camera ingesteld op objecten die zich op grote afstand bevinden.

## 14.5. AE/AF-autofocusvergrendeling

Met de toets **AE/AF LOCK** **5** op de camera kunt u de focus en de belichting vergrendelen. De AE/AF-autofocusvergrendeling wordt bijvoorbeeld gebruikt voor het meerdere keren fotograferen van een onderwerp dat niet beweegt of altijd op dezelfde afstand blijft.



- ▶ Druk voor het vergrendelen van AE/AF tijdens de video-opname op **AE/AF LOCK** of druk de ontspanner half in en druk vervolgens in de fotomodus op **AE/AF LOCK**. AE/AF blijft ook na het loslaten van de ontspanner vergrendeld.
- ▶ U kunt AE/AF op een van de volgende manieren ontgrendelen:
  - Druk op de toets **AE/AF LOCK**.
  - Draai de zoombediening.
  - Draai het moduswiel.
  - Druk op **MENU**; **WEERGAVE**; toets **ON/OFF** om een andere functie te selecteren.

## 14. Videoclips maken

Naast de fotofunctie biedt de camera een functie voor het maken van videoclips. U kunt dus niet alleen statische, maar ook bewegende beelden maken.



- ▶ Druk op de opnametoets **15** om de opname te starten. In de display verschijnt een countdown die terugtelt totdat er geen geheugenruimte meer is voor nog meer videoclips. Deze countdown begint bij 29:00 minuten.
- ▶ Druk boven op de toets **7** om de opname te onderbreken.

- ▶ Duw de zoomhendel  in de richting + of - om uit of in te zoomen en de beelduitsnede te veranderen.
- ▶ Druk opnieuw op de opnametoets  of de weergavetoets  om de opname te beëindigen.



De **digitale** zoom en de flitser zijn niet beschikbaar bij de opname van videoclips. Tijdens de video-opname is ook de microfoon actief en wordt ook het geluid opgenomen. Video-opnamen worden met geluid als MOV-bestand opgeslagen.

De camera stopt automatisch met de opname wanneer

- de maximale opslagcapaciteit is bereikt.
- de opnametijd langer is dan 29 minuten.
- het bestand groter is dan 4 GB.

## 14.6. PIV-functie (Picture in Video)

Het is mogelijk om tijdens een video-opname een foto te maken:

- ▶ Druk tijdens het draaien van de video de ontspanner volledig in. In de display wordt tijdens de video-opname het symbool  weergegeven.
- ▶ De huidige weergave wordt als foto opgeslagen zonder dat de video-opname stopt.

Na het maken van een foto wordt een symbool met het aantal opnamen in de display weergegeven.







Let op: de video-opname gaat door, zelfs wanneer het camerasymbool rood is geworden. De PIV-functie kan alleen bij de volgende videoformaten worden gebruikt: 1080p60, 1080p30 en 720p30.

Bij instelling van het videoformaat 1080 (60 fps) of 1080 (30 fps) worden de gemaakte foto's met een resolutie van 1920 x 1080 opgeslagen.

Bij het videoformaat 720p (30 fps) worden de gemaakte foto's met een resolutie van 1280 x 720 opgeslagen.







## 15. Menu's









### 14.7. Navigeren in de menu's









- ▶ Druk op de toets **MENU**  om de menu's te openen.
- ▶ Selecteer met de pijltoetsen ◀ of ▶ een van de volgende menu's:  Foto-instellingen,  Video-instellingen,  Algemene instellingen.
- ▶ Selecteer met de pijltoetsen ▲ of ▼ de instelling die u wilt wijzigen.
- ▶ Druk op de toets **OK**  of op de toets ▶. Het betreffende submenu wordt geopend.
- ▶ Selecteer met de pijltoetsen ▲ of ▼ de gewenste optie en bevestig door indrukken van toets **OK**.
- ▶ Met de toets **MENU** kunt u op elk willekeurig moment naar het vorige niveau teruggaan zonder de wijzigingen op te slaan.

### 14.8. Het opnamemenu voor foto's







Instelling	Symbol	Betekenis
<b>Fotoformaat</b>	De kwaliteit van het beeld wordt bepaald door de resolutie. Hoe hoger de resolutie, hoe meer geheugenruimte nodig is voor een opname. De hoogste resoluties worden vooral aanbevolen voor grote afdrukken (groter dan DIN A4) of beelduitsnedes die achteraf worden gemaakt.	
	 <b>20 M</b>	5152 x 3864 (standaardinstelling)
	 <b>16 M</b>	4608 x 3456
	 <b>8 M</b>	3264 x 2448
	 <b>5 M</b>	2592 x 1944
	 <b>3 M</b>	2048 x 1536







Instelling	Symbool	Betekenis
<b>Fotoformaat</b>	 <b>VGA</b>	640 x 480
	<b>3:2 (17 M)</b>	5152 x 3440
	<b>3:2 (14 M)</b>	4608 x 3072
	<b>16:9 (14 M)</b>	5152 x 2898
	 <b>16:9 (12 M)</b>	4608 x 2592
	<b>16:9 (2 M)</b>	1920 x 1080
	 <b>1:1</b>	2992 x 2992
<b>Kwaliteit</b>		<b>S.fijn:</b> 5x compressieratio
		<b>Fijn:</b> 8x compressieratio (standaardinstelling)
		<b>Normaal:</b> 12x compressieratio
<b>Witbalans</b>	<b>AWB</b>	<p>De witbalans wordt automatisch aangepast.</p> <p>Bij indrukken van de toets  op de 4-wegsknop gaat u naar de functie <b>WB-Shift</b>. Met deze functie kunt u de witbalans handmatig instellen. Verplaats met behulp van de 4-wegsknop het draadkruis in de display naar het gewenste kleursegment.</p> <p>(standaardinstelling)</p>







Instelling	Symbool	Betekenis
<b>Witbalans</b>		Geschikt voor opnamen bij fel daglicht.
		Geschikt voor opnamen bij bewolking, in de schemering of in de schaduw.
		Geschikt voor opnamen bij licht van gloeilampen.
		Geschikt voor opnamen bij fluorescerend rood licht.
		Geschikt voor opnamen bij fluorescerend blauw licht.
		<p>Voor nauwkeurige aanpassing of wanneer de lichtbron niet duidelijk kan worden bepaald.</p> <p> Om de juiste instelling van de witbalans vast te stellen, richt u de camera onder dezelfde lichtomstandigheden op een wit blad papier of een vergelijkbaar onderwerp. Bij indrukken van de toets  op de 4-wegsknop wordt de witbalans automatisch ingesteld. De instelling wordt met twee korte dubbele piepjes bevestigd. Verder wordt niets aangegeven.</p>

Instelling	Symbool	Betekenis
<b>ISO (lichtgevoeligheid)</b>	Deze instelling is van invloed op de lichtgevoeligheid van de sensor. Bij een hogere waarde neemt de lichtgevoeligheid toe, maar dit leidt ook tot meer ruis, wat een negatief effect op beeldkwaliteit kan hebben. Stel de ISO-waarde conform de omstandigheden in en kies een zo laag mogelijke waarde.	
	 <b>Auto ISO</b> <b>AUTO</b>	Automatische ISO-waarde. (standaardinstelling)
	 <b>ISO 125</b>	De gevoeligheid wordt ingesteld op ISO 125.
	 <b>ISO 200</b>	De gevoeligheid wordt ingesteld op ISO 200.
	 <b>ISO 400</b>	De gevoeligheid wordt ingesteld op ISO 400.
	 <b>ISO 800</b>	De gevoeligheid wordt ingesteld op ISO 800.
	 <b>ISO 1600</b>	De gevoeligheid wordt ingesteld op ISO 1600.
	 <b>ISO 3200</b>	De gevoeligheid wordt ingesteld op ISO 3200.
	 <b>ISO 6400</b>	De gevoeligheid wordt ingesteld op ISO 6400.
		Voordat u een ISO-waarde van <b>ISO 3200</b> of <b>ISO 6400</b> instelt, moet u eerst de resolutie op <b>3M</b> of <b>VGA</b> instellen.





Instelling	Symbool	Betekenis
<b>Maximum ISO auto</b>		Met deze functie kan de camera de ISO-waarde automatisch instellen tussen ISO 100 en de waarde die voor de maximale gevoeligheid is ingesteld, afhankelijk van de lichtomstandigheden.
	 <b>ISO 200</b>	ISO-bereik tussen 100 en 200
	 <b>ISO 400</b>	ISO-bereik tussen 100 en 400
	 <b>ISO 800</b>	ISO-bereik tussen 100 en 800
	 <b>ISO 1600</b>	ISO-bereik tussen 100 en 1600 (standaardinstelling)
<b>Meting</b>		Met deze functie kunt u bepalen in welk bereik de lichtmeting voor foto- en video-opnamen moet worden uitgevoerd.
		<b>Multi:</b> De belichting wordt ingesteld op basis van de meetresultaten op meerdere plaatsen in het opnamegebied. (standaardinstelling)
		<b>Midden:</b> Het licht van het gehele opnamegebied wordt gemeten, maar aan de waarden rond het midden wordt meer gewicht toegekend.
		<b>Spot:</b> De belichting wordt ingesteld op basis van één enkel meetresultaat in het midden van het beeld.



Instelling	Symbool	Betekenis
<b>Belichting-bracket.</b>		Gebruik deze functie om foto's met een uiteenlopende belichtingscompensatie te maken. Bij een belichtingsreeks worden 3 serie-opnamen in de onderstaande volgorde gemaakt. Standaardbelichting en telkens één opname met de geselecteerde belichtingscompensatie in het positieve en negatieve bereik.
		(standaardinstelling)
		Instelling diafragma
		Instelling diafragma
		Instelling diafragma
<b>AF-gebied</b>	Hier selecteert u het AF-bereik (autofocus).	
		<b>Gezichtsvolg.:</b> Gezichten worden automatisch herkend.
		<b>Breed:</b> Scherpstelling op een breed bereik.
		<b>Midden:</b> Scherpstelling op het midden (standaardinstelling)
		<b>AF volgen:</b> De focus ligt op het bewegende onderwerp en wordt automatisch bijgesteld.
<b>AF-lamp</b>	U kunt de AF-lamp op <b>AF</b> (Auto) instellen of uitschakelen <b>OFF</b> (Uit).	

Instelling	Symbool	Betekenis
<b>AE-L/AF-L</b>		Met deze functie kunt u de belichting, de focus of beide bepalen door op de toets <b>AE/AF LOCK</b> te drukken. Met de toets <b>AE/AF LOCK</b> kunt u de volgende functies instellen:
	 <b>AE-L</b>	Belichting vergrendelen/ontgrendelen
	 <b>AF-L</b>	Focus vergrendelen/ontgrendelen
	 <b>AE-L &amp; AF-L</b>	Belichting en focus vergrendelen/ontgrendelen (standaardinstelling)
<b>Digitale zoom</b>		Hier kunt u de digitale zoom instellen of uitschakelen ( <b>Uit</b> ). In sommige omstandigheden kan deze functie niet worden geselecteerd.
<b>Datumstempel</b>		Hier kunt u instellen dat de datum en tijd op foto's worden afgedrukt. Beschikbare opties zijn  <b>Datum</b> ,  <b>Datum/Tijd</b> en  <b>Uit</b> (standaardinstelling). Deze functie is niet beschikbaar in de modi Nachtsène, Sport, Nachtportret, Onscherpe achtergrond, HDR, Versnelde opnamen, GIF-opname, Panorama en Serie-opname.
<b>Auto weergave</b>		Na de opname wordt de gemaakte foto gedurende een paar seconden weergegeven. Deze functie kunt u in- of uitschakelen.
<b>Knipperdetectie</b>		Hier kunt u knipperdetectie instellen of uitschakelen ( <b>Uit</b> ) (standaardinstelling). Als na het maken van de foto wordt gedetecteerd dat iemand knippert, worden in de display de opties <b>Opslaan</b> of <b>Annuleren</b> weergegeven. Deze functie kan alleen worden ingeschakeld als gezichtsherkenning is ingeschakeld.
<b>Rasterlijn</b>		Met deze functie wordt als hulpmiddel bij het maken van foto's een raster in de preview weergegeven. De beschikbare instellingen zijn: <b>Aan</b> , <b>Uit</b> (standaardinstelling).









Instelling	Symbol	Betekenis
<b>Stabilisator</b>		Hier kunt u de automatische beeldstabilisator in- of uitschakelen (standaardinstelling).

## 14.9. Het opnamemenu voor video's

Instelling	Symbol	Betekenis
<b>Filmmodus</b>		De kwaliteit van het beeld wordt bepaald door de resolutie. Hoe hoger de resolutie, hoe meer geheugenruimte nodig is voor een opname. De volgende opties zijn alleen beschikbaar bij gebruik van een Class 6 SD-HC-geheugenkaart.
	 <b>1080p60</b>	Videoresolutie 1920x1080 60 beelden per seconde
	 <b>1080p30</b>	Videoresolutie 1920x1080 30 beelden per seconde
	 <b>720p30</b>	Videoresolutie 1280x720 30 beelden per seconde

Instelling	Symbool	Betekenis
<b>Filmmodus</b>		Bij opnamen in deze modus wordt de vermelde beeldsnelheid aangehouden. Bij de weergave wordt altijd een beeldsnelheid van 30 beelden per seconde aangehouden. Zo ontstaan films met versnelde opnamen of in slow motion met verschillende snelheden. Er wordt geen geluid opgenomen en weergegeven. De volgende opties zijn alleen beschikbaar bij gebruik van een Class 6 SDHC-geheugenkaart.
	 <b>1080p15 (Stemloos)</b>	Videoresolutie 1920x1080 15 beelden per seconde (opname)/ 30 beelden per seconde (weergave) Versnelde opnamen op dubbele snelheid
	 <b>720p60 (Stemloos)</b>	Videoresolutie 1280x720 60 beelden per seconde (opname)/ 30 beelden per seconde (weergave) Slow motion op halve snelheid
	 <b>VGAp120 (Stemloos)</b>	Videoresolutie 640x480 120 beelden per seconde (opname)/ 30 beelden per seconde (weergave) Slow motion op een kwart van de snelheid
<b>Vooropname</b>		U kunt de eerste drie seconden van een actie opnemen die u anders eventueel zou missen. Wanneer deze functie is ingeschakeld, begint de camera automatisch met de video-opname voordat op de ontspanner wordt gedrukt. Wanneer op de ontspanner wordt gedrukt, worden de laatste drie seconden aan het begin van de clip toegevoegd. Deze functie wordt na eenmalig gebruik automatisch uitgeschakeld.
<b>Wikkelen snijden</b>		Met deze functie worden geluiden van de wind bij de video-opname vermindert.
<b>Continu AF</b>		Met deze functie kunt u video's met de autofocusmethode opnemen. Mogelijke instellingen zijn <b>Aan</b> en <b>Uit</b> .

## 15.1. Het instellingenmenu

Instelling	Symbool	Betekenis
<b>Geluiden</b>	<b>Opstarten</b>	Hier kunt een van drie geluiden als startsignaal selecteren. U kunt het startsignaal ook uitschakelen.
	<b>Sluiter</b>	Hier kunt u het geluidssignaal voor de ontspanner in- of uitschakelen.
	<b>Piepvolume</b>	Volume voor geluidssignalen instellen
<b>Strom besp.</b>		Om energie te besparen wordt de camera na de geselecteerde tijd automatisch uitgeschakeld. Selecteer:  <b>1 min.</b> ,  <b>3 min.</b> ,  <b>5 min.</b> of <b>OFF Uit.</b> De energiebesparingsfunctie is niet actief: <ul style="list-style-type: none"> <li>• tijdens de opname van audio- en videoclips;</li> <li>• tijdens de weergave van foto's, videoclips en audio-opnamen;</li> <li>• terwijl de camera via de usb-aansluiting met een ander apparaat is verbonden.</li> </ul>
<b>Datum &amp; tijd</b>		Hier kunt u de datum en de tijd instellen en de datumnotatie selecteren. (zie pagina 190)
<b>Taal</b>		Hier kunt u de taal van het menu selecteren. (zie pagina 190)
<b>Weergavemodus</b>		Hier kunt u instellen dat symbolen in de lcd-display zowel in de opnamemodus als in de weergavemodus worden weergegeven. Selecteer:  <b>Aan</b> ,  <b>Gedetailleerde info</b> of  <b>Uit.</b>
<b>LCD-helderheid</b>		Hier kunt u de helderheid van de display instellen.
	 <b>Auto</b>	Automatische aanpassing van de lcd-helderheid
	 <b>Helder</b>	Display heeft grotere helderheid.
	 <b>Normaal</b>	Standaardhelderheid.

Instelling	Symbol	Betekenis
<b>Formatteren</b>		<p>Hiermee wordt de geheugenkaart of het interne geheugen geformatteerd. Daarbij worden alle opnamen verwijderd.</p> <p>Bij formattering van het geheugen worden alle opgeslagen gegevens gewist.</p> <p>Controleer of het geheugen of de SD-kaart geen belangrijke gegevens bevatten.</p>
<b>Alles herstellen</b>		<p>Hier kunt u alle instellingen terugzetten naar de fabriekswaarden. Beantwoord hierbij de bevestigingsvraag met <b>Ja</b>.</p> <p>De volgende instellingen worden niet teruggezet:</p> <ul style="list-style-type: none"> <li>• Datum en tijd</li> <li>• Taal</li> </ul>

## 14.10. Het weergavemenu



Druk om het weergavemenu te openen eerst op de toets  om de weergavemodus te activeren.

Instelling	Symbol	Betekenis
<b>Diashow</b>		U kunt de opnamen als diavoorstelling weergeven. (zie pagina 220)
<b>Beveiligen</b>		Met deze functie beveiligt u de opnamen tegen per ongeluk wissen. De volgende opties zijn beschikbaar:
	<b>Eén</b>	Eén opname beveiligen

Instelling	Symbol	Betekenis
<b>Beveiligen</b>	<b>Multi</b>	Meerdere opnamen beveiligen <ul style="list-style-type: none"> <li>▶ Selecteer in het submenu "Beveiligen" de optie "Multi"; alle gemaakte foto's worden als miniatures in de display weergegeven.</li> <li>▶ Selecteer met de toetsen ◀ of ▶ een foto.</li> <li>▶ Druk op de toets ▲ of ▼ zodra het gewenste bestand is gemarkeerd. Met deze toetsen markeert u het bestand of heft u de markering op.</li> <li>▶ Herhaal de vorige stap totdat u alle foto's hebt gemarkeerd die u wilt beveiligen of verwijderen.</li> <li>▶ Druk op de toets <b>OK</b> <b>7</b> om de selectie te bevestigen en naar het weergavemenu terug te gaan.</li> <li>▶ Druk op de toets <b>MENU</b> <b>9</b> om de bewerking te annuleren en zonder wijzigingen naar het weergavemenu terug te gaan.</li> </ul>
	<b>Alles vergr.</b>	Alle opnamen beveiligen
	<b>Alles ontgr.</b>	De beveiliging van alle opnamen opheffen.
<b>Spraakmemo</b>	<p>Bij elke gemaakte foto kunt u een gesproken notitie opslaan (zie pagina 221).</p> <ul style="list-style-type: none"> <li>▶ Selecteer een foto waarvoor u een gesproken notitie wilt maken.</li> <li>▶ Druk op de toets <b>MENU</b> <b>9</b> en selecteer de optie "Sprakmemo".</li> <li>▶ Selecteer <b>Starten</b> en druk vervolgens op de toets <b>OK</b> om de opname te starten.</li> <li>▶ Druk opnieuw op de toets <b>OK</b> om de opname te beëindigen.</li> </ul> <p>Een gesproken notitie kan maximaal 30 seconden lang zijn. De resterende tijd wordt in de display weergegeven.</p> <p>Als er al een gesproken notitie voor de geselecteerde foto bestaat, wordt deze overschreven.</p>	



Instelling	Symbool	Betekenis
<b>Filtereffecten</b>	<ul style="list-style-type: none"> <li>▶ Druk op de toets <b>OK</b> en selecteer <b>Opslaan</b> om de functie te activeren. De foto die op deze manier is gewijzigd, wordt als nieuwe foto opgeslagen. De oorspronkelijke foto blijft behouden.</li> <li>▶ Annuleer de wijziging met "Annuleren".</li> </ul>	
	<b>High Key</b>	De lichte details worden sterker aangezet om een lichtere kleurtoon te bereiken.
	<b>Soft Key</b>	De donkere details worden sterker aangezet om een donkerdere kleurtoon te bereiken.
	<b>Speelgoed-camera</b>	De hoeken worden donkerder gemaakt en de foto krijgt een andere kleurtoon.
	<b>Zachte focus</b>	De foto krijgt een soft focuseffect.
	<b>Levendig</b>	De foto krijgt meer contrast en verzadiging om krachtige kleuren sterker te accentueren.
	<b>Miniatuureffect</b>	Delen van de foto worden onscherp gemaakt zodat het lijkt of u naar een miniatuur kijkt. Het wordt aanbevolen om een groothoekopname te maken om het miniatuureffect te simuleren.
	<b>Visoog-lens</b>	De foto krijgt het effect alsof er met een visoog lens is gewerkt.
	<b>Xpro</b>	Met deze functie wordt een bepaalde kleurtoon geaccentueerd en het contrast wordt verhoogd om een unieke stijl te realiseren.
	<b>Extreme kleur</b>	De verzadiging en het contrast van de foto worden verhoogd.
	<b>Schilderij</b>	De foto krijgt het effect van aquarelverf.
<b>Astraal</b>	De foto wordt voorzien van stervormige lichtreflecties.	

Instelling	Symbool	Betekenis
<b>Filtereffecten</b>	<b>Zwart-wit</b>	De foto wordt in zwart-wit weergegeven.
	<b>Sepia</b>	De foto wordt in sepiakleuren weergegeven.
	<b>Kleur-nadruk</b>	<ul style="list-style-type: none"> <li>▶ Druk op de toets <b>OK</b> en selecteer een kleurtoon uit het opgegeven kleurscala. Druk ter bevestiging op <b>OK</b>.</li> </ul> Deze instelling krijgt de geselecteerde kleurtoon, terwijl de rest van de scène zwart-wit wordt.
<b>Bijsnijden</b>		<p>Met deze functie kunt u een foto-opname bijsnijden.</p> <ul style="list-style-type: none"> <li>▶ Selecteer een foto die u wilt bijsnijden.</li> <li>▶ Open het menu "Bijsnijden".</li> <li>▶ Wijzig het bijsnijdkader door de zoomhendel te draaien.</li> <li>▶ Verplaats het bijsnijdkader met de pijltoetsen ◀, ▶, ▲ en ▼.</li> <li>▶ Druk op de toets <b>OK</b> en selecteer <b>Ja</b> om de wijzigingen op te slaan.</li> </ul> <div style="display: flex; align-items: center;">  <p>De functie voor bijsnijden is niet voor opnamen met beeldformaat VGA beschikbaar</p> </div> <p>Alle foto's worden met de beeldverhouding 4:3 bijgesneden, ongeacht de beeldverhouding van de originele foto.</p>
<b>Formaat aanpassen</b>		<p>Hier wijzigt u het aantal pixels en daarmee het formaat van de foto.</p> <ul style="list-style-type: none"> <li>▶ Selecteer <b>640</b>, <b>320</b> of <b>160</b> als beeldformaat.</li> <li>▶ Druk op de toets <b>OK</b> en gebruik ▲ of ▼ om <b>Ja</b> te selecteren. Druk opnieuw op de toets <b>OK</b> om de geselecteerde functie toe te passen.</li> </ul> <div style="display: flex; align-items: center;">  <p>Deze functie is alleen beschikbaar voor foto's met de beeldverhouding 4:3. Bij foto's waarvan de grootte al is aangepast, kunt u de grootte niet nog een keer wijzigen.</p> </div>

Instelling	Symbool	Betekenis
<b>Startbeeld</b>		<p>U kunt selecteren welk startscherm na het inschakelen van de camera in de display wordt weergegeven.</p> <p>U kunt kiezen voor:</p> <p><b>Systeem:</b> Het standaardsteedscherm wordt weergegeven.</p> <p><b>Mijn beeld:</b> De geselecteerde foto wordt weergegeven.</p> <p><b>Uit:</b> Er wordt geen foto weergegeven.</p> <p>Selecteer met ▲ of ▼ de optie "Mijn FOTO".</p> <p>Selecteer met ◀ of ▶ de foto en druk ter bevestiging op <b>OK</b>.</p>
<b>DPOF</b>		<p>Met de DPOF-functie (Digital Print Order Format) kunt u afdrukinformatie op de geheugenkaart opslaan. In het menu DPOF van de camera kunt u vastleggen welke foto's moeten worden afgedrukt. Ook kunt u het aantal exemplaren opgeven. Deze informatie wordt in het interne geheugen of op de geheugenkaart opgeslagen. Zodra wordt begonnen met afdrucken, leest de printer de informatie op de geheugenkaart. Vervolgens worden de opgegeven foto's afgedrukt.</p> <ul style="list-style-type: none"> <li>▶ Selecteer met ◀ of ▶ bij <b>Foto's selecteren</b> de foto's op de geheugenkaart die u wilt afdrucken.</li> <li>▶ Selecteer met ▲ of ▼ bij de geselecteerde foto hoeveel exemplaren u wilt afdrucken.</li> <li>▶ Druk op de toets <b>OK</b> en selecteer <b>Gereed</b> om de instellingen op te slaan.</li> </ul> <p>Als u de DPOF-instellingen wilt afwijzen, kiest u de optie <b>Reset</b> en drukt u op de toets <b>OK</b>.</p>
<b>Kopiëren</b>	<b>Kopiëren nr krt</b>	<p>Opgenomen worden van het interne geheugen naar de geheugenkaart gekopieerd.</p> <p>Selecteer de foto's die u wilt kopiëren.</p> <p>Druk op de toets <b>OK</b> en gebruik ▲ of ▼ om <b>Ja</b> te selecteren en op te geven wanneer u de geselecteerde functie wilt uitvoeren.</p>
<b>Kopiëren</b>	<b>Kopiëren naar camera</b>	<p>Opgenomen worden van de geheugenkaart naar het interne geheugen gekopieerd.</p>

Instelling	Symbool	Betekenis
<b>Gezicht retou- cheren</b>		De functie "Mooi gezicht" kan alleen worden toegepast op foto's die zijn gemaakt terwijl de functie voor gezichtsherkenning is ingeschakeld. Door toepassing van deze functie wordt de kleur van de gezichtshuid gewijzigd. U kunt instellingen met telkens 4 niveaus wijzigen: <b>Uit, Laag, Normaal en Hoog.</b> ▶ Selecteer <b>OK</b> om de instellingen toe te passen en het resultaat als nieuwe foto op te slaan.

## 14.11. Foto's als diavoorstelling weergeven

Bestanden die in het geheugen van de camera en op het opslagmedium zijn opgeslagen, kunt u als diavoorstelling weergeven.

▶ Selecteer in het weergavemenu de optie **Diashow**. Het menu **Diashow** wordt geopend.

De volgende instellingen zijn beschikbaar:

- **Starten:** Met deze optie start u de diavoorstelling.
- **Annuleren:** Met deze optie sluit u het menu.
- **Interval:** Met deze optie definieert u hoe lang de foto's worden weergegeven (**1, 3, 5** of **10** seconden).
- **Herhalen:** Selecteer of de diavoorstelling moet worden herhaald (↺) of na de laatste foto moet stoppen (↻).
- ▶ Selecteer na definitie van alle instellingen de optie **Start** en druk op de toets **OK** om de diavoorstelling te starten.
- ▶ Duw tijdens de weergave de zoomhendel **12** in de richting **+** of **-** om het weergavevolume te verhogen of te verlagen.
- ▶ Tijdens de weergave kunt u met **▲** de weergave onderbreken en weer voortzetten. Met de toets **▼** wordt de weergave gestopt.

## 14.12. Gesproken notitie opnemen

- ▶ Selecteer in de weergavemodus de gewenste foto.



Als er voor de foto al een gesproken notitie beschikbaar is, ziet u het symbool .

- ▶ Open het weergavemenu met de toets **MENU**  en selecteer de optie **Spraakmemo**.

In de display verschijnen de preview en een selectiemenu.

- ▶ Selecteer **Starten** en druk op de toets **OK** om de opname te starten. De microfoon bevindt zich bovenop, in de buurt van de flitser.
- ▶ De opname stopt automatisch na 30 seconden. Als u de opname eerder wilt stoppen, selecteert u **Stop** en drukt u opnieuw op de toets **OK**.



Gesproken notities kunt u alleen aan foto's toevoegen, niet aan videoclips. Aan beveiligde foto's kunt u geen gesproken notities toevoegen.

## 16. Het moduswiel

Door draaien van het moduswiel kunt u 8 opnamemodi instellen, waaronder Aangepaste scène, Opnamemodus, Uitgebreide opname, Serie-opname, Handmatige belichting, Diafragma-voorkeuze, Sluiter-tijdinstelling en Programma. Door één keer draaien van het moduswiel  wordt de geselecteerde modus zelf in de weergavemodus of tijdens de video-opname direct automatisch opgeroepen.

In de scènemodus **SCN** kunt u uit diverse opnamestijlen kiezen. Zo kunt u een beter resultaat bij de gewenste scene bereiken.

De volgende functies zijn beschikbaar:

Symbol	Modus	Omschrijving
	<b>Intelligente Scène</b>	De camera analyseert de opnamecondities en schakelt automatisch over naar de geschikte scènemodus (zie pagina 223).
<b>SCN</b>	<b>Scènemodus</b>	In bepaalde omstandigheden of voor bepaalde onderwerpen kunt u een vooraf ingestelde opnamemodus selecteren, waarbij een vooraf geprogrammeerde instelling wordt gebruikt (zie pagina 225).

Symbol	Modus	Omschrijving
	<b>Panorama</b>	Gebruik deze functie om een panoramafoto te maken door zwenken of draaien van de camera (zie pagina 231).
<b>ART</b>	<b>Kunsteffect</b>	Met deze functie worden diverse special effects op de foto toegepast. ▶ Selecteer een van de beschikbare special effects in het menu.
<b>M</b>	<b>Handm. belichting</b>	Met deze functie kunt u de sluitertijd en de diafragma-waarde instellen (zie pagina 224).
<b>AV</b>	<b>Diafragma-prior.</b>	Met deze functie kunt u de diafragma-waarde instellen. De sluitertijd wordt automatisch geselecteerd om de helderheid aan te passen.
<b>TV</b>	<b>Sluiterprior.</b>	Met deze functie kunt u de sluitertijd instellen. De diafragma-waarde wordt automatisch geselecteerd om de helderheid aan te passen.
<b>P</b>	<b>Programma</b>	De juiste opname-instellingen, zoals belichtingstijd en diafragma-waarde, worden automatisch geselecteerd.

## 14.13. Gebruik van de modus "Intelligente scène"

Dit is een handige functie, vooral voor beginners. Ook zonder al te veel kennis van fotografie en fototechniek boekt u fantastische resultaten.

Wanneer deze modus is ingesteld, herkent de camera automatisch 7 verschillende soorten opnamen en wordt de optimale opamestijl geselecteerd.

Opnamestijlen die automatisch worden herkend zijn Portret, Landschap, Zonsondergang, Macro, Tegenlicht, Tegenlicht portret, Nachtsce ne en Nachtportret.

- ▶ Draai het moduswiel naar de positie . Linksboven in de display verschijnt het symbool voor de modus Aangepaste sce ne .



- ▶ Druk de ontspanner half in om de focus van de camera op het geselecteerde onderwerp in te stellen.
- ▶ De camera analyseert het onderwerp en selecteert de meest geschikte opname-instelling. Linksboven in de display verschijnt het symbool voor de vastgestelde modus.

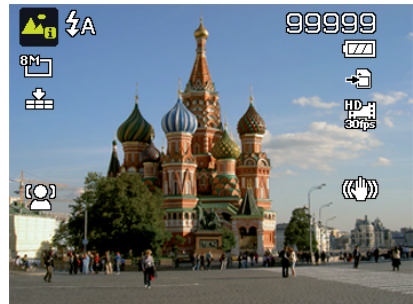

- ▶ Druk de ontspanner volledig in om de opname te maken.

## 14.14. Gebruik van de modus "Handm. belichting"

In deze modus kunt u de diafragma waarde en/of de sluitertijd handmatig instellen.

- ▶ Draai het moduswiel naar de positie **M**. Linksboven in de display verschijnt het symbool voor de modus Handmatige belichting **M**.
- ▶ Druk op de toets **OK** om de instellingsmodus te activeren.
- ▶ Selecteer met de toetsen **◀ ▶** de gewenste sluitertijd.
- ▶ Selecteer met de toetsen **▲ ▼** de gewenste diafragma waarde.
- ▶ Druk op de toets **OK** om de instellingen toe te passen.
- ▶ Druk de ontspanner volledig in om de opname te maken.



## 17. Gebruik van de opnamemodus











Op de camera zijn 26 modi beschikbaar zodat u met de meest optimaal geschikte instellingen opnamen kunt maken.









- ▶ Draai het moduswiel **16** naar de positie **SCN**. Linksboven in de display verschijnt het symbool voor de geselecteerde modus.
- ▶ Druk op de toets **MENU** **9**, selecteer met de pijltoets de menuoptie "Opnamemodus" en bevestig door indrukken van toets **OK** **7** of **▶**.
- ▶ Selecteer met de toetsen **▲ ▼** de gewenste opnamemodus.
- ▶ Bevestig uw keuze door indrukken van toets **OK** **7**.



## 14.15. Beschikbare opnamemodus

Bij de volgende speciale opameinstellingen kunt u sommige instellingen (zoals flitser, macro) niet wijzigen. Dat komt omdat ze vooraf zijn gedefinieerd voor de opameinstelling.

Symbol	Instelling	Betekenis
	<b>Portret</b>	De achtergrond wordt minder scherp en er wordt op het midden scherp gesteld.
	<b>Landschap</b>	Geschikt voor uitgestrekte landschappen.
	<b>Zonsondergang</b>	De rode kleurtoon wordt versterkt voor opnamen van zonsondergangen.
	<b>Dageraad</b>	De lucht op foto's wordt helderder en blauwer.
	<b>Tegenlicht</b>	De instelling bij "Meting" wordt op het tegenlicht aangepast.
	<b>Kinderen</b>	Geschikt voor opnamen van personen die bewegen.
	<b>Nachtscène</b>	Geschikt voor portretopnamen tegen een donkere achtergrond.
	<b>Close-up</b>	Geschikt voor het maken van close-ups van kleine onderwerpen, zoals insecten en planten.
	<b>Vuurwerk</b>	Er wordt een kortere sluitertijd ingesteld voor burstopnamen.
	<b>Strand</b>	Geschikt voor opnamen op het strand.
	<b>Sneeuw</b>	Geschikt voor opnamen op het strand en in de sneeuw.

Symbol	Instelling	Betekenis
	<b>Sport</b>	Geschikt voor het maken van foto's van snel bewegende objecten.
	<b>Feestje</b>	Geschikt voor opnamen binnenshuis en van feesten.
	<b>Kaars</b>	Geschikt voor het maken van opnamen in warm licht.
	<b>Nachtportret</b>	Geschikt voor het maken van nachtfoto's of foto's met een donkere achtergrond.
	<b>Zachte huid</b>	Huidskleuren worden geaccentueerd om de gezichtshuid te verzachten.
	<b>Foedsel</b>	Er wordt een hogere kleurverzadiging ingesteld.
	<b>Maan</b>	De focus wordt op oneindig ingesteld.
	<b>Achtergr. onscherpte</b>	Gebruik deze functie om foto's met een onscherpe achtergrond te maken. Meer informatie vindt u in hoofdstuk "14.16. Onscherpe achtergrond gebruiken" op pagina 227.
	<b>Liefdesportret</b>	Met behulp van gezichtsherkenning worden gezichten automatisch herkend, zodat u zonder hulp van anderen portretten kunt maken. Als meer dan één gezicht wordt herkend, wordt automatisch de autofocus geactiveerd. De countdown wordt gestart en de foto wordt na twee seconden gemaakt.

Symbol	Instelling	Betekenis
	<b>Zelfportret</b>	De zoom wordt op groothoek ingesteld. Bij herkenning van een gezicht wordt automatisch de autofocus geactiveerd en klinkt een geluidssignaal. Er wordt een countdown van 2 seconden gestart, waarna de foto wordt gemaakt.
	<b>Lach opnemen</b>	Met behulp van gezichtsherkenning worden gezichten automatisch herkend. Bij detectie van een glimlach worden ononderbroken foto's gemaakt.
	<b>HDR</b>	Bij deze functie wordt alleen digitale bewerking toegepast op onderdelen van de foto waarvoor dat nodig is, en blijft het natuurlijke contrast met licht en schaduw behouden.
	<b>Tijdvertraging</b>	Met deze functie worden automatisch foto's met de opgegeven intervallen gemaakt.
	<b>GIF vastleggen</b>	Met deze functie wordt een bepaald aantal foto's in een bepaald opname-interval gemaakt. Meer informatie vindt u in hoofdstuk "14.17. GIF-opname gebruiken" op pagina 228
	<b>Continu opnemen</b>	Met deze functie kunt u de modus voor serie-opnamen instellen. Meer informatie vindt u in hoofdstuk "14.18. Continu opnemen" op pagina 229

## 14.16. Onscherpe achtergrond gebruiken

Met deze functie kunt u foto's met een wazige achtergrond maken. Dit effect is bij het maken van foto's niet in de preview zichtbaar. Het resultaat van deze bewerking ziet u alleen in de gemaakte foto's. Wazig gemaakte foto's kunt u in de automatische preview of de weergavenavigatie bekijken.

Bij onjuist licht in de omgeving of als de achtergrond niet wordt herkend, ziet u een foutmelding wanneer u de ontspanner half indrukt.



Preview

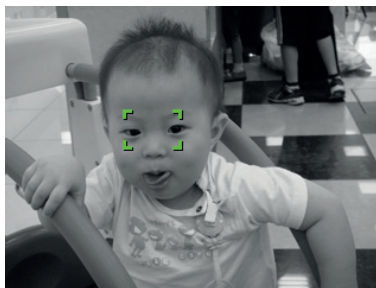

Focus op het onderwerp



Wazig maken van de achtergrond



Foutmelding



Deze functie is bij video-opnamen niet beschikbaar, de flitser wordt uitgeschakeld en de zoomfunctie is evenmin beschikbaar.

## 14.17. GIF-opname gebruiken

Met deze functie wordt een bepaald aantal foto's in een bepaald opname-interval gemaakt. De gemaakte foto's worden in één GIF-bestand gecombineerd en blijven niet meer afzonderlijk bestaan.



Deze functie kan direct via de GIF-toets boven op de camera worden geactiveerd.



Werk met een statief wanneer u de GIF-functie gebruikt.

- ▶ Druk in de preview op de toets **OK**  om de GIF-instelling weer te geven. Gebruik de toetsen  $\blacktriangle$ / $\blacktriangledown$  om het opname-interval aan te passen. De beschikbare opties zijn **1 sec.**, **2 sec.** en **3 sec.**
- ▶ Gebruik de toetsen  $\blacktriangleleft$ / $\blacktriangleright$  om het aantal opnamen aan te passen. De beschikbare opties zijn **5 foto's** en **10 foto's**.





Tijdens de GIF-opname ziet u rechtsonder een voortgangsbalk. Zodra alle opnamen zijn gemaakt, worden de jpeg-bestanden in één GIF gecombineerd en direct na elkaar weergegeven. Vervolgens ziet u een bevestigingsvenster.

- ▶ Selecteer **Opslaan** om het bestand op te slaan of **Annuleren** om de gemaakte GIF te verwijderen.











## 14.18. Continu opnemen

Met de functie voor serie-opname kunt u eenvoudig opnamen maken van snel bewegende objecten, zoals spelende kinderen, rennende honden of spannende sportevenementen.

- ▶ Druk op de toets **MENU** , selecteer met de pijltoets de menuoptie "Opnamemodus" en bevestig door indrukken van toets **OK**  of  $\blacktriangleright$ .
- ▶ Selecteer met de toetsen  $\blacktriangle$ / $\blacktriangledown$  de modus "**Continu opnemen**".
- ▶ Bevestig uw keuze door indrukken van toets **OK** .

Maak als volgt een keuze uit de diverse typen serie-opnamen.

- ▶ Druk op de toets **MENU**  en selecteer de modus "**Continu opnemen**". Bevestig door indrukken van toets **OK**  of ▶ .
- ▶ Druk op ▲ of ▼ om een keuze te maken uit de volgende instellingen:

Symbol	Instelling	Betekenis
	<b>Eindeloze burst (Hoog)</b>	Opname van foto's van elk formaat met 10 fps. Houd de ontspanner volledig ingedrukt om een serie-opname te maken totdat er 10 foto's zijn gemaakt.
	<b>Eindeloze burst (Standaard)</b>	Opname van foto's van elk formaat met 3 fps. Houd de ontspanner volledig ingedrukt om een serie-opname te maken totdat er 50 foto's zijn gemaakt. Eerst worden snel na elkaar tien foto's gemaakt, vervolgens worden in een langzamer tempo nog veertig foto's gemaakt.
	<b>Vooropname</b>	Neem foto's voordat u op de ontspanner drukt. Deze functie start zodra u de ontspanner half indrukt, en gaat door wanneer u de ontspanner volledig indrukt. Er worden in totaal maximaal 5 foto's in een serie gemaakt met 15 fps (inclusief 2 foto's die in de cache voor vooropnamen worden opgeslagen).
	<b>Sportieve burst 60</b>	Gebruik deze functie om met één keer indrukken 25 foto's met een resolutie van 2M (1920 x 1080) te maken met 60 fps.
	<b>Sportieve burst 120</b>	Gebruik deze functie om met één keer indrukken 50 foto's met VGA-resolutie te maken met 120 fps .
	<b>Slimme selectie</b>	Opname van foto's van elk formaat met 10 fps. Houd de ontspanner volledig ingedrukt om een serie-opname te maken totdat er 5 foto's zijn gemaakt. Let op: ALLEEN de scherpste foto van de serie wordt opgeslagen, de andere worden automatisch verwijderd.

## 18. Panorama-opnamen

Met deze functie kunt u een panoramafoto maken. De camera ondersteunt dit met hulpaafbeeldingen en een automatisch werkende ontspanner.



Gebruik bij het maken van panorama-opnamen een statief om te voorkomen dat foto's onscherp worden.

- ▶ Selecteer met het moduswiel **12** de optie . Linksboven in de display verschijnt het symbool voor de modus Panorama .



- ▶ Druk op de toets **7** om het selectiemenu voor het aantal graden voor de panoramafoto te openen.
- ▶ Selecteer met de toetsen **▲** of **▼** de gewenste waarde. U kunt kiezen uit **120°**, **180°** en **360°**.

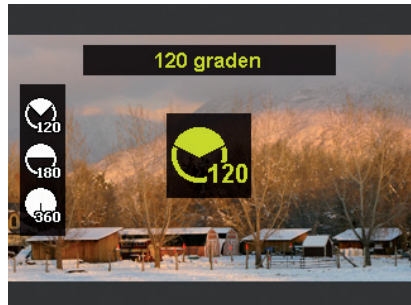

- ▶ Bevestig door indrukken van toets **OK** **7**.

- ▶ Druk op de toets ▶ om het selectiemenu voor de opnamerichting van de panoramafoto te openen.
- ▶ Selecteer met de toetsen ◀ of ▶ de gewenste richting:  
**Van links naar rechts**  
**van beneden naar boven**  
**van boven naar beneden**  
**van rechts naar links**



- ▶ Bevestig door indrukken van toets **OK**.
- ▶ Druk de ontspanner helemaal in om met de opname te starten.
- ▶ Zodra de opname begint, wordt in het midden van de display een wit kruis weergegeven. Eveneens in het midden van de display verschijnt, afhankelijk van de geselecteerde richting, een horizontale of verticale gele lijn die dient voor het richten van de camera. Aan de onderrand van de foto verschijnt een opnamebalk die tijdens de opname wordt gevuld.





- ▶ Voor een ideale panorama-opname moet de gele geleidingslijn altijd horizontaal of verticaal door het positiekruis lopen.



- ▶ Zodra de opnamebalk volledig is gevuld, is de opname voltooid en wordt de foto opgeslagen.

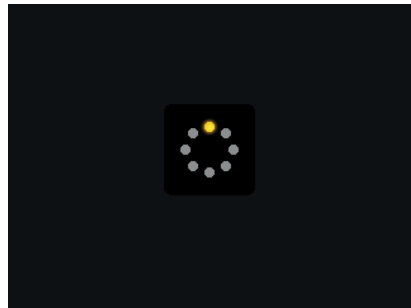

De volgende instellingen liggen voor de panoramafunctie vast en kunnen niet worden gewijzigd:







- De flitser is altijd uit.
- De zelfontspanner is uitgeschakeld.
- De autofocus is actief.
- Het autofocusbereik is op **Breed** ingesteld.

## 19. Modus voor Kunsteffect

- ▶ Stel de opnamemodus voor Kunsteffect in door het moduswiel 16 naar de optie **ART** te draaien.
- ▶ Druk op de toets **MENU** 9 en selecteer in het opnamemenu voor foto's de optie **Kunsteffect**.

De volgende instellingen zijn mogelijk:

Symbol	Instelling	Betekenis
	<b>High-key</b>	De lichte details worden sterker aangezet om een lichtere kleurtoon te bereiken.
	<b>Low-ey</b>	De donkere details worden sterker aangezet om een donkerdere kleurtoon te bereiken.
	<b>Speelgoedcamera</b>	Foto's worden met donkere hoeken en een andere kleurtoon opgenomen.
	<b>Zachte focus</b>	Er wordt een lichtsluier om het gefotografeerde onderwerp weergegeven om een softfocuseffect te bereiken.
	<b>Levendig</b>	De foto krijgt meer contrast en verzadiging om krachtige kleuren sterker te accentueren.
	<b>Visooglens</b>	De foto wordt halfbolvormig.
	<b>Xpro</b>	Met deze functie wordt een bepaalde kleurtoon geaccentueerd en het contrast wordt verhoogd om een unieke stijl te realiseren.
	<b>Extreme kleur</b>	De foto wordt met meer verzadiging en contrast genomen.
	<b>Schilderij</b>	De foto krijgt het effect van een schilderij. De schilderijmodus is bij video-opnamen niet beschikbaar.
	<b>Zwart-wit</b>	Foto's worden in zwart-wit gemaakt.

Symbool	Instelling	Betekenis
	<b>Sepia</b>	Foto's worden in sepiakleurtonen gemaakt.
	<b>Kleuraccent (rood)</b>	Toepassing van de rode kleurtoon, terwijl de rest van de scène zwart-wit wordt.
	<b>Kleuraccent (oranje)</b>	Toepassing van de oranje kleurtoon, terwijl de rest van de scène zwart-wit wordt.
	<b>Kleuraccent (geel)</b>	Toepassing van de gele kleurtoon, terwijl de rest van de scène zwart-wit wordt.
	<b>Kleuraccent (groen)</b>	Toepassing van de groene kleurtoon, terwijl de rest van de scène zwart-wit wordt.
	<b>Kleuraccent (blauw)</b>	Toepassing van de blauwe kleurtoon, terwijl de rest van de scène zwart-wit wordt.
	<b>Kleuraccent (paars)</b>	Toepassing van de paarse kleurtoon, terwijl de rest van de scène zwart-wit wordt.

## 20. Aansluiten op een printer of een pc

### 14.19. Opnamen afdrukken op een fotoprinter

U kunt uw opnamen via PictBridge rechtstreeks op een PictBridge-compatibele fotoprinter afdrukken.

- ▶ Sluit de camera met de meegeleverde usb-kabel op de printer aan.
- ▶ Schakel de camera en de fotoprinter in.

De camera ziet dat een usb-apparaat is aangesloten, en herkent de printer automatisch.



De onderstaande functies kunnen alleen worden gebruikt wanneer ze door de PICT-Bridge-compatibele printer worden ondersteund.

Zodra de printer en de camera zijn gekoppeld, verschijnt het selectiemenu van de afdrukmodus.

In de afdrukmodus zijn er drie opties beschikbaar:

- **Selectie afdrukken:** U kunt de opgeslagen foto's selecteren die u wilt afdrukken.
- **Alles afdrukken:** Alle opgeslagen foto's worden afgedrukt.
- **DPOF afdrukken:** Alle foto's die met DOPF zijn ingesteld, worden afgedrukt.

### 14.20. Gegevens overdragen naar een computer

U kunt de opnamen kopiëren naar een computer.

Ondersteunde besturingssystemen:

- Windows 8
- Windows 8.1
- Windows 10

### 14.21. Usb-kabel aansluiten

- ▶ Schakel de camera uit.
- ▶ Schakel de pc in en sluit de meegeleverde usb-kabel aan op de usb-aansluiting van de camera 23 en een usb-aansluiting op de pc.
- ▶ De pc herkent de camera. U wordt gevraagd om een actie te selecteren voor gebruik van de camera.
- ▶ Volg de instructies van het besturingssysteem.

## 21. Problemen oplossen

Als de camera niet correct functioneert, controleert u de volgende punten. Als het probleem blijft bestaan, neemt u contact op met het servicecentrum.

Probleem	Mogelijke oorzaak	Oplossing
De camera kan niet worden ingeschakeld.	<ul style="list-style-type: none"> <li>• De accu is verkeerd geplaatst.</li> <li>• De accu is leeg.</li> </ul>	<ul style="list-style-type: none"> <li>▶ Controleer of de accu goed is geplaatst.</li> <li>▶ Laad de accu volledig op.</li> </ul>
De camera maakt geen foto's.	<ul style="list-style-type: none"> <li>• De flitser wordt nog opgeladen.</li> <li>• Het geheugen is vol.</li> <li>• De SD-kaart is niet correct geformatteerd of is defect.</li> </ul>	<ul style="list-style-type: none"> <li>▶ Wacht totdat de flitser volledig is opgeladen.</li> <li>▶ Controleer de geheugenkaart.</li> </ul>
In de modus "Continu opnemen" worden geen foto's meer gemaakt.	<ul style="list-style-type: none"> <li>• De flitser wordt nog opgeladen.</li> <li>• Het geheugen is vol.</li> <li>• De SD-kaart is niet correct geformatteerd of is defect.</li> </ul>	<ul style="list-style-type: none"> <li>▶ Wacht totdat de flitser volledig is opgeladen.</li> <li>▶ Controleer de geheugenkaart.</li> </ul>
De flitser werkt niet.	<ul style="list-style-type: none"> <li>• De flitser is niet opengeklapt.</li> <li>• De flitser is nog niet volledig opgeladen.</li> <li>• De automatische modus is uitgeschakeld.</li> </ul>	<ul style="list-style-type: none"> <li>▶ Klap de flitser open.</li> <li>▶ Wacht totdat de flitser volledig is opgeladen.</li> <li>▶ Controleer de instellingen van de flitser.</li> </ul>
De foto is onscherp.	<ul style="list-style-type: none"> <li>• De camera is tijdens de opname bewegen.</li> <li>• Het onderwerp bevond zich buiten het instelbereik van de camera.</li> </ul>	<ul style="list-style-type: none"> <li>▶ Gebruik een statief.</li> <li>▶ Gebruik eventueel de macromodus voor close-ups.</li> <li>▶ Zorg voor een betere belichting.</li> </ul>

<b>Probleem</b>	<b>Mogelijke oorzaak</b>	<b>Oplossing</b>
De foto wordt niet in de display weergegeven.	<ul style="list-style-type: none"><li>• Er is een SD-kaart geplaatst waarop met een andere camera foto's zijn gemaakt in een andere modus dan DCF.</li></ul>	<ul style="list-style-type: none"><li>▶ Controleer de geheugenkaart.</li></ul>
Het interval tussen opnamen is langer wanneer het donker is.	<ul style="list-style-type: none"><li>• Wanneer er weinig licht is, werkt de sluitser meestal langzamer.</li></ul>	<ul style="list-style-type: none"><li>▶ Gebruik een andere camerahoek of zorg voor een betere belichting.</li></ul>
De camera wordt uitgeschakeld.	<ul style="list-style-type: none"><li>• De accu is leeg.</li><li>• De camera wordt na een vooraf ingestelde tijd uitgeschakeld om stroom te besparen.</li></ul>	<ul style="list-style-type: none"><li>▶ Laad de accu op en schakel de camera weer in.</li></ul>
De opname is niet opgeslagen.	<ul style="list-style-type: none"><li>• De camera is uitgeschakeld voordat de opname kon worden opgeslagen.</li><li>• De geheugenkaart is vol.</li></ul>	<ul style="list-style-type: none"><li>▶ Controleer of de camera niet te vroeg wordt uitgeschakeld.</li><li>▶ Controleer de geheugenkaart.</li></ul>
Wanneer de camera voor het eerst op de pc wordt aangesloten, wordt geen nieuwe hardware gevonden.	<ul style="list-style-type: none"><li>• De usb-aansluiting van de pc is gedeactiveerd.</li><li>• Het besturingssysteem is niet compatibel.</li></ul>	<ul style="list-style-type: none"><li>▶ Controleer de aansluitingen en compatibiliteit van de computer.</li></ul>

## 22. Onderhoud en verzorging

Reinig de behuizing, de lens en de display als volgt:

- ▶ Reinig de behuizing van de camera met een zachte, droge doek.
- ▶ Gebruik geen oplos- of schoonmaakmiddelen die olie bevatten. Hierdoor kan de camera beschadigd raken.
- ▶ Verwijder voor het reinigen eerst het stof van de lens of de display met een blaasbalgje. Reinig deze daarna met een zachte doek. Druk niet op de display en gebruik voor het reinigen geen harde voorwerpen.
- ▶ Gebruik voor de behuizing en de lens geen agressieve schoonmaakmiddelen. Vraag advies bij het servicecentrum of bij een reparatiebedrijf als het niet lukt om vuil te verwijderen.

## 23. Opbergen

- ▶ Bewaar de camera wanneer u deze niet gebruikt op een droge, stofvrije plaats waar deze niet aan direct zonlicht wordt blootgesteld.
- ▶ Berg het apparaat op bij een temperatuur van  $-20\text{ }^{\circ}\text{C}$  tot  $+70\text{ }^{\circ}\text{C}$ .
- ▶ Laad de accu wanneer u deze niet gebruikt regelmatig op zodat deze opgeladen blijft.
- ▶ Bewaar de camera in de meegeleverde tas.

## 24. Afvalverwerking



### Verpakking

Het apparaat zit ter bescherming tegen transportschade in een verpakking. Verpakkingen zijn gemaakt van materialen die milieuvriendelijk kunnen worden afgevoerd en vakkundig kunnen worden gerecycled.



### Apparaat

Gebruikte apparaten mogen niet met het gewone huishoudelijk afval worden meegegeven. Volgens richtlijn 2012/19/EU moet het apparaat aan het einde van de levensduur volgens voorschrift worden afgevoerd.

Hierbij worden voor hergebruik geschikte stoffen in het apparaat gerecycled, zodat belasting van het milieu wordt voorkomen.

Lever het apparaat in bij een inzamelpunt voor elektrisch afval of bij een afvalsorteercentrum. Neem voor meer informatie contact op met de lokale afvalverwerkingsdienst of met uw gemeente.



## Batterijen

Accu's/batterijen moeten volgens de lokale voorschriften worden afgevoerd. Hiervoor zijn bij winkels die batterijen verkopen en bij lokale inzamelpunten bakken aanwezig waarin accu's/batterijen kunnen worden gedeponeerd. Neem voor meer informatie contact op met het lokale afvalverwerkingsbedrijf of uw gemeente.

## 25. Colofon

Copyright © 2019

Alle rechten voorbehouden.

Deze gebruiksaanwijzing is auteursrechtelijk beschermd.

Duplicatie in mechanische, elektronische of welke andere vorm dan ook zonder schriftelijke toestemming van de fabrikant is verboden.

Het copyright berust bij de firma:

**MLAP GmbH**

Meitnerstr. 9

70563 Stuttgart

DUITSLAND

## 14.22. Informatie over handelsmerken

SilverCrest® is een gedeponeerd handelsmerk van Lidl Stiftung & Co. KG, 74167 Neckarsulm, Duitsland.

Windows® is een gedeponeerd handelsmerk van Microsoft®.

USB een gedeponeerd handelsmerk van USB Implementers Forum Inc.

Alle overige namen en producten zijn handelsmerken of gedeponeerde handelsmerken van de respectieve eigenaren.

## 26. Garantie van MLAP GmbH

Geachte klant,

u ontvangt op dit apparaat een garantie van 3 jaar vanaf de aankoopdatum. In geval van gebreken aan dit product heeft u wettelijke rechten tegenover de verkoper van het product. Deze wettelijke rechten worden niet aangetast door onze garantie die hieronder wordt toegelicht.



## **26.1. Garantiebepalingen**

De garantieperiode begint op de aankoopdatum. Berg de kassabon daarom goed op. Deze bon heeft u nodig als aankoopbewijs.

Treedt binnen een termijn van drie jaar vanaf de aankoopdatum van dit product een materiaal- of productiefout op, wordt het product door ons – naar ons inzicht – kosteloos gerepareerd of vervangen. Deze garantie stelt voorop dat binnen de periode van drie jaar het defecte apparaat en het aankoopbewijs (kassabon) worden overlegd en schriftelijk kort wordt beschreven waaruit het gebrek bestaat en wanneer het opgetreden is.

Wanneer het defect door onze garantie wordt gedekt, ontvangt u het gerepareerde of een nieuw product terug. Met de reparatie of vervanging van het product begint geen nieuwe garantieperiode.

## **26.2. Garantieperiode en wettelijke klachten over gebreken**

De garantieperiode wordt door de vrijwaring niet verlengd. Dat geldt ook voor vervangen of gerepareerde onderdelen. Beschadigingen of gebreken die eventueel al bij aankoop aanwezig zijn, moeten meteen na het uitpakken worden gemeld. Voor reparaties na afloop van de garantietermijn worden kosten in rekening gebracht.

## **26.3. Onvang van de garantie**

Het apparaat is volgens strenge kwaliteitsrichtlijnen zorgvuldig geproduceerd en voor aflevering nauwgezet gecontroleerd.

De garantie geldt voor materiaal- of productiefouten. Deze garantie dekt geen productonderdelen die onderhevig zijn aan normale slijtage en daarom als slijtageonderdelen kunnen worden beschouwd of voor beschadigingen aan breekbare onderdelen, bv. schakelaars, accu's of glazen onderdelen.

Deze garantie vervalt wanneer het product beschadigd, onjuist gebruikt of gerepareerd is. Voor een correct gebruik van het product moeten alle in de gebruiksaanwijzing vermelde instructies nauwkeurig worden nagekomen. Gebruik en handelingen die in de gebruiksaanwijzing worden afgeraden of waarvoor wordt gewaarschuwd, moeten absoluut worden vermeden.

Het product is uitsluitend bedoeld voor particulier gebruik en is niet geschikt voor zakelijke toepassingen. Bij misbruik of onjuiste omgang, gebruik van geweld en bij ingrepen die niet door ons erkende onderhoudscentrum zijn uitgevoerd, kom de garantie te vervallen.

## 26.4. Afhandeling onder garantie

Om een snelle verwerking van uw verzoek te kunnen garanderen, dient u de volgende aanwijzingen op te volgen:

- Houd voor alle aanvragen de kassabon en het artikelnummer (bv. IAN 12345) als bewijs voor de aankoop gereed.
- De artikelnummers vindt u op het typeplaatje, gegraveerd op het product, op het titelblad van uw handleiding (linksonder) of als sticker op de achter- of onderzijde.
- Wanneer storingen in de werking of andere gebreken optreden, neemt u eerst telefonisch of via ons contactformulier contact op met de hieronder vermelde onderhoudsafdeling.

## 27. Service



Op [www.lidl-service.com](http://www.lidl-service.com) kunt u deze en vele andere handleidingen, productvideo's en software downloaden.

NL

### Service Nederlands

Hotline

☎ +31 77 7999006

🕒 Ma. - Vr.: 09:00 - 17:00

Maak gebruik van het contactformulier onder: [www.mlap.info/contact](http://www.mlap.info/contact)

<b>BE</b>	<b>Service België</b> Hotline ☎ +32 2 2903192  ⌚ Ma. - Vr.: 09:00 - 17:00  Maak gebruik van het contactformulier onder: <a href="http://www.mlap.info/contact">www.mlap.info/contact</a>
	<input data-bbox="262 360 627 398" type="text" value="IAN: 331610_1907"/>

### **27.1. Leverancier/producent/importeur**

Houd er rekening mee dat het onderstaande adres geen retouradres is. Neem eerst contact op met het bovengenoemde servicecentrum.

MLAP GmbH  
Meitnerstr. 9  
70563 Stuttgart  
DUITSLAND

**MLAP GmbH**  
Meitnerstr. 9  
70563 Stuttgart  
GERMANY

Stand der Informationen · Version des informations  
Stand van de informatie · Stan informacj:

Update: 11/2019 · Ident.-No.: 50064142-87477-24102019-OSDE/OSBE/OSNL/OSPL

IAN 331610\_1907