



STORAGE OTTOMAN

(GB)

STORAGE OTTOMAN

Instructions for use

(SE)

SITTBÄNK MED LÅDOR

Bruksanvisning

(PL)

SKRZYŃIA DO SIEDZENIA

Instrukcja użytkowania

(EE)

SAHTLITEGA ISTEPINK

Kasutusjuhend

(FI)

ISTUINPENKKI

Käyttöohje

(DK)

BÆNK

Brugervejledning

(LT)

SUOLIUKAS SU NUIMAMU DANGČIU

Naudojimo instrukcija

(LV)

SOLS AR VIETU MANTU UZGLABĀŠANAI

Lietošanas norādījumi

IAN 494732_2504

A

1x **1**

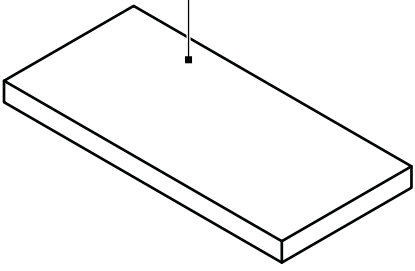

1x **2**

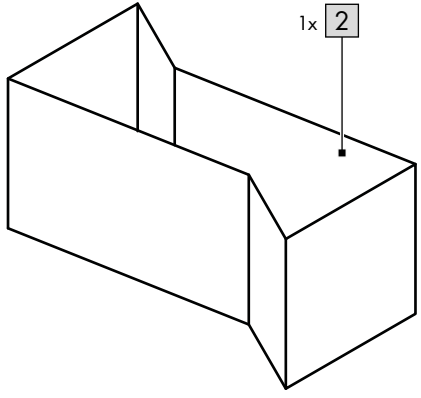

1x **3**

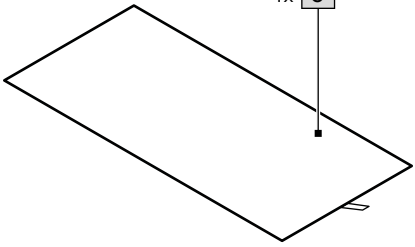

1x **4**

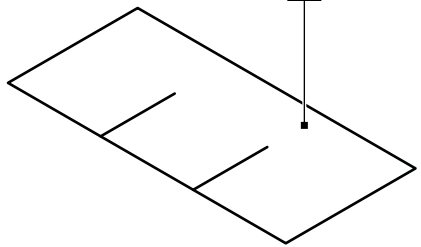

2x **5**

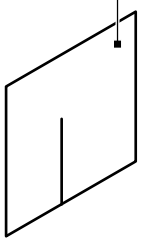

6x **6**

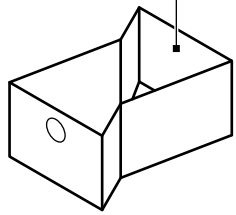

6x **7**

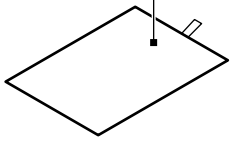

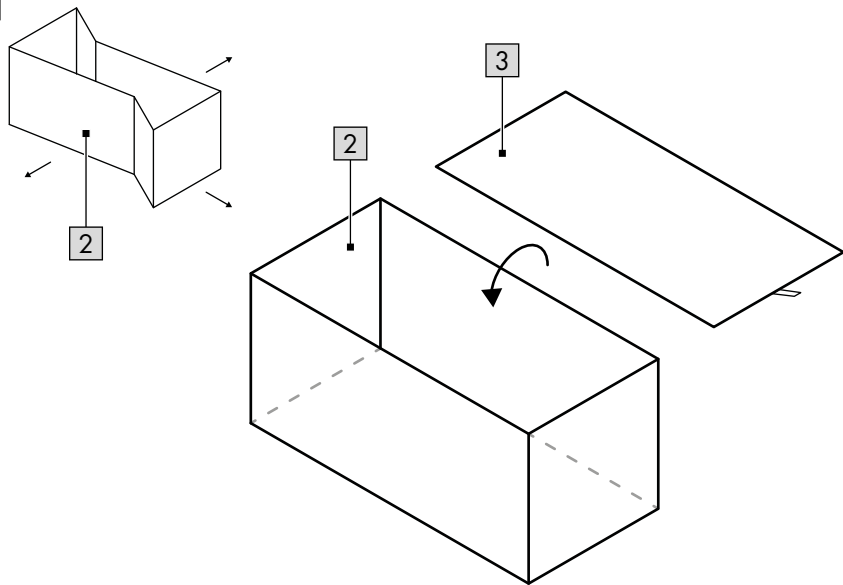
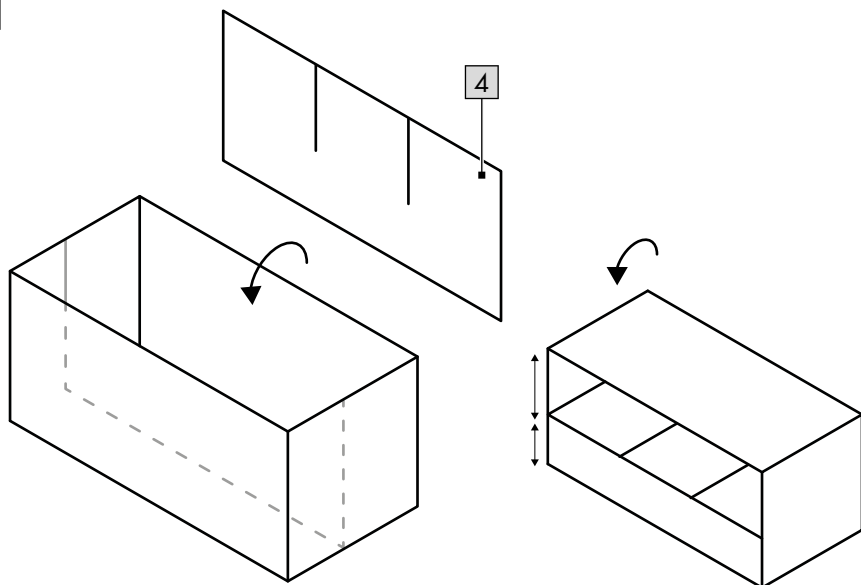
B**C**

D

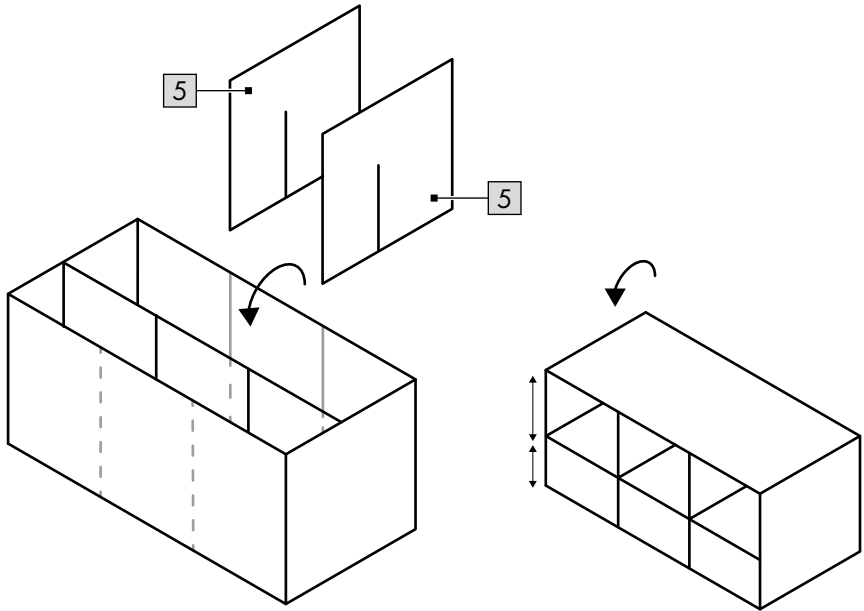

E

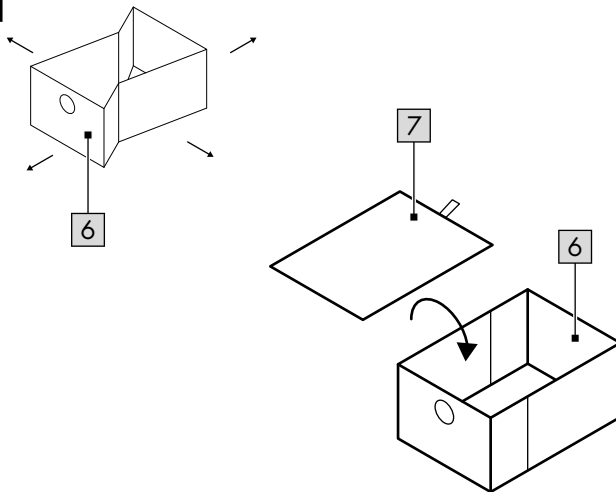

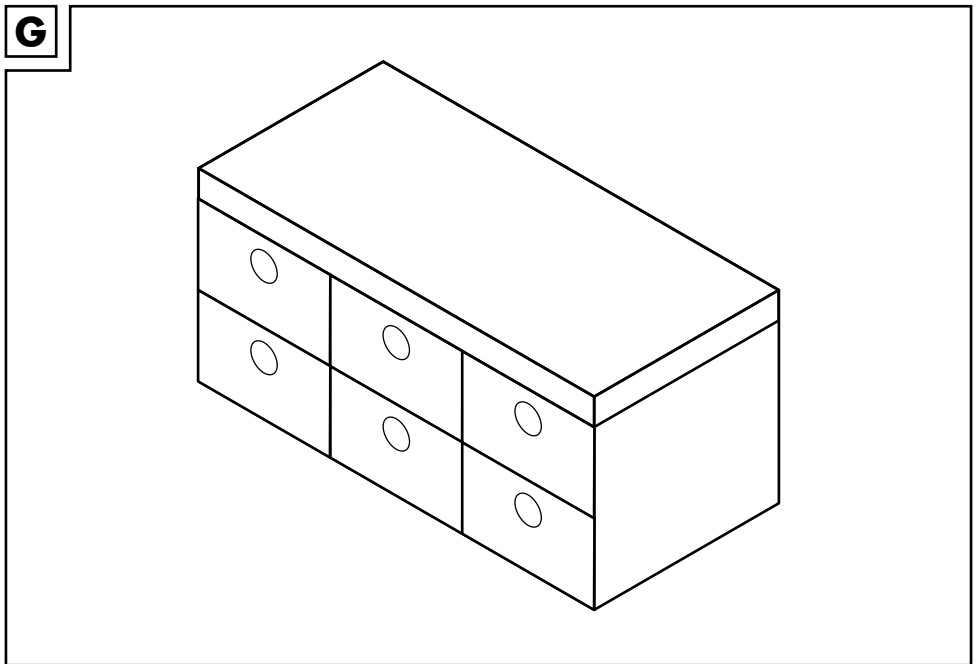
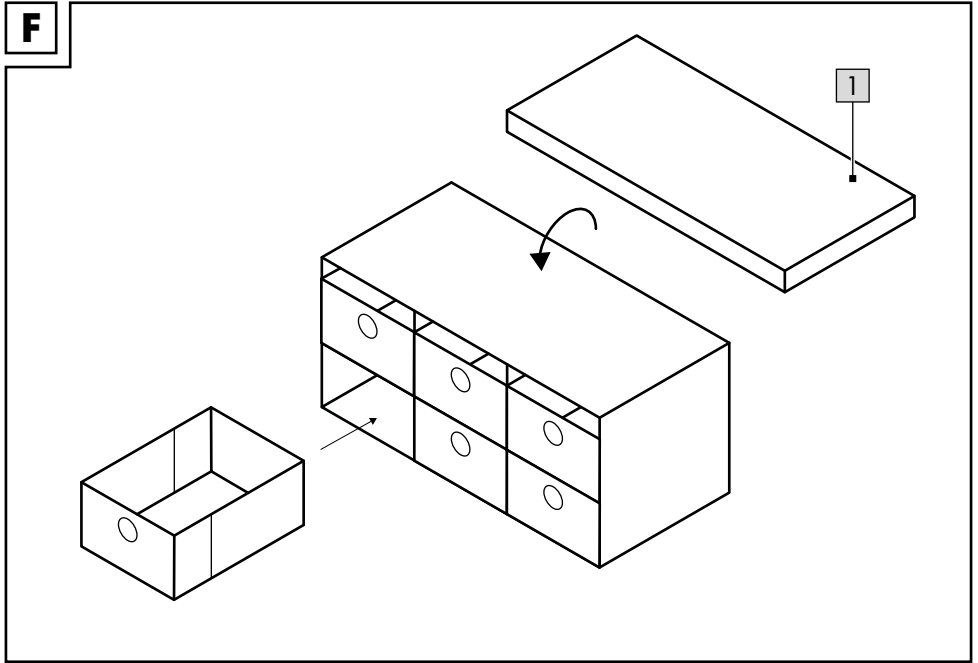

GB

**IMPORTANT, RETAIN FOR FUTURE REFERENCE:
READ CAREFULLY!**

FI

**TÄRKEÄÄ, SÄILYÄ VASTAISUUDEN VARALLE:
LUE HUOLELLISESTI LÄPI!**

SE

**VIKTIGT, FÖRVARA FÖR FRAMTIDA BRUK:
LÄS NOGA!**

DK

**VIGTIGT, SKAL OPBEVARES TIL SENERE BRUG:
SKAL LÆSES OMHYGGELIGT!**

PL

**WAŻNE, ZACHOWAĆ DO PÓŹNIEJSZEGO
UŻYTKU: UWAŻNIE PRZECZYTAĆ!**

LT

**SVARBU, TOLESNIAM NAUDOJIMUI IŠSAUGOTI:
ATIDŽIAI PERSKAITYTI!**

EE

**TÄHTIS, HOIDKE HILISEMAKS KASUTAMISEKS
ALLES: LUGEGE HOOLIKALT LÄBI!**

LV

**SVARĪGI, UZGLABĀJIET VĒLĀKĀM UZZIŅĀM:
RŪPĪGI IZLASIET!**

Congratulations!

You have chosen to purchase a high-quality product. Familiarise yourself with the product before using it for the first time.

 **Read the following instructions for use carefully.**

Use the product only as described and only for the given areas of application. Store these instructions for use carefully. When passing the product on to third parties, please also hand over all accompanying documents.

Scope of delivery

- 1 x storage ottoman
- 1 x instructions for use

Technical data

Dimensions:

approx. 76 x 38 x 38cm (W x H x D).

Capacity per drawer: approx. 10L



Maximum seating load: 110kg



Date of manufacture (month/year):
09/2025

Intended use

The product serves as optional indoor seating for a person weighing not more than 110kg. The product is intended for private use.

Safety instructions

Danger to life!

- Never leave children unsupervised with the packaging material. Risk of suffocation.
- Children may only play with the product under adult supervision.
- **WARNING!** Beware of the risk from open flames and other strong heat sources such as heating units and gas heaters in the direct proximity of the furniture.

Risk of injury!

- Warning. Not a toy.
- Only sit on the bench when all drawers are inserted.
- Check the product for damage or wear before each use. The product may be used only when in good working order and condition!

Unfolding the product

Unfold the product and assemble as shown in figs. B-F.

Storage, cleaning

When not in use, always store the product clean and dry at room temperature. Only vacuum the product.

IMPORTANT! Never clean the product with harsh cleaning agents.



Disposal



Dispose of the product and packaging materials in accordance with current local regulations. Store the packaging materials (foil bags, for example) out of the reach of children. For further information about disposal of the product no longer needed, contact your local council. Dispose of the product and the packaging in an environmentally friendly manner.



The Recycling Code distinguishes different materials to be returned for recycling. The Code consists of the recycling symbol for the recycling process and a number that identifies the material.

Notes on the guarantee and service handling

The product was produced with great care and under continuous quality control. DELTA-SPORT HANDELSKONTOR GmbH gives private end customers a three-year guarantee on this product from the date of purchase (guarantee period) in accordance with the following provisions. The guarantee is only valid for material and manufacturing defects. The guarantee does not cover parts that are subject to normal wear and tear and that are thus considered wear parts (e.g. batteries) and it does not cover fragile parts such as switches or parts that are made of glass. Claims under this guarantee are excluded if the product has been used incorrectly, improperly, or contrary to the intended purpose, or if the provisions in the instructions for use were not observed, unless the end customer proves that a material or manufacturing defect exists that was not caused by one of the aforementioned circumstances.

Claims under the guarantee can only be made within the guarantee period by presenting the original sales receipt. Please therefore keep the original sales receipt. The guarantee period is not extended by any repairs carried out under the guarantee, under statutory guarantees, or as a gesture of goodwill. This also applies to replaced and repaired parts.

If you wish to make a claim please first contact the service hotline mentioned below or contact us by e-mail. If there is a guarantee case, then the product will be repaired or replaced free of charge to you or the purchase price will be refunded, depending on our choice. There are no further rights from the guarantee.

Your legal rights, in particular guarantee claims against the respective seller, are not limited by this guarantee.

IAN: 494732_2504

 Service Great Britain
Tel.: 0800 404 7657
E-Mail: deltasport@lidl.co.uk

Onneksi olkoon!

Olet hankkinut korkealaatuisen tuotteen. Tutustu tuotteeseen ennen sen ensimmäistä käyttöönottoa.



Lue seuraavat käyttöohjeet huolellisesti.

Käytä tuotetta vain kuvatulla tavalla ja määritellyllä käyttöalueella. Säilytä hyvin nämä käyttöohjeet myöhempää tarvetta varten. Luovuttaessasi tuotteen kolmannelle osapuolelle, luovuta sen mukana myös kaikki siihen liittyvät asiakirjat.

Toimituksen sisältö

1 x säilytyspenkki

1 x käyttöohje

Tekniset tiedot

Mitat: noin 76 x 38 x 38 cm (L x K x S)

Kunkin laatikon tilavuus: n. 10 l.



Istuimen enimmäiskuormitus: 110 kg



Valmistuspäivämäärä (kuukausi/vuosi):

09/2025

Määrystenmukainen käyttö

Tuote on tarkoitettu istumiseen yhdelle korkeintaan 110 kg painavalle henkilölle sisätiloissa.

Tuote on tarkoitettu yksityiseen käyttöön.

Turvallisuusohjeet



Hengenvaara!

- Älä koskaan jätä pakkausmateriaalia lasten ulottuville valvomatta. Tukehtumisvaara.
- Lapset saavat käyttää tuotetta vain aikuisten valvonnassa.
- VAROITUS! Ota huomioon avotulen ja muiden voimakkaiden lämmönlähteiden, kuten säteilylämmittimien, kaasulämmittimien, jne. aiheuttama vaara tuotteen välittömässä läheisyydessä.



Loukkaantumisvaara!

- Varoitus. Tuote ei ole leikkikalua.
- Istu penkille vain, kun vetolaatikot ovat suljettuina.
- Tarkista aina ennen tuotteen käyttöä, ettei siinä ole havaittavissa vaurioita tai kulumista. Tuotetta saa käyttää vain moitteettomassa kunnossa!

Tuotteen taittaminen kokoon

Irrota tuotteen osat toisistaan ja taita tuote kokoon kuvien B–F mukaisesti.

Säilytys, puhdistus

Kun tuotetta ei käytetä, säilytä sitä aina kuivana ja puhtaana huoneenlämpötilassa. Puhdista tuote vain imuroimalla.

TÄRKEÄÄ! Älä koskaan puhdista voimakkailla puhdistusaineilla.



Hävittämistä koskevat ohjeet



Hävitä tuote ja pakkausmateriaalit voimassa olevien paikallisten määräysten mukaisesti. Säilytä pakkausmateriaalia (kuten muovipusseja) lasten ulottumattomissa. Lisätietoa käytöstä poistetun tuotteen hävittämisestä saat omasta kunnastasi. Hävitä tuote ja pakkaus ympäristöystävällisesti.



Kierrätyskoodilla merkitään erilaiset materiaalit uudelleenkäyttöä (kierrätystä) varten. Koodi koostuu uusiokäyttöä kuvaavasta kierrätysmerkistä ja materiaalia merkitsevästä numerosta.

Takuuta ja huoltoprosessia koskevat ohjeet

Tuote on valmistettu huolellisesti jatkuvassa valvonnassa. DELTA-SPORT HANDELSKONTOR GmbH myöntää yksityisille loppuasiakkaille tälle tuotteelle kolmen vuoden takuun ostopäivämäärästä lähtien (takuu-aika) seuraavien ehtojen mukaisesti. Takuu koskee vain materiaali- ja valmistusvirheitä. Takuu ei koske kuluviksi osiksi luettavia, normaalisti kuluvia osia (esim. paristot) eikä särkyviä osia, kuten kytkimiä tai lasista valmistettuja osia.

Tähän takuuseen liittyviä vaatimuksia ei voi esittää, jos tuotetta on käytetty epäasianmukaisesti tai väärin, määrättyjen ehtojen tai ilmoitetun käyttömäärän vastaisesti tai käyttöohjeissa annettuja ohjeita ei ole noudatettu, ellei loppuasiakas pysty todistamaan, että kyseessä on materiaali- tai valmistusvirhe, joka ei johdu edellä mainituista olosuhteista.

Takuuseen liittyvät vaatimukset voidaan täyttää vain takuu-aikana esittämällä alkuperäisen kassakuitin. Säilytä siksi alkuperäinen kassakuitti. Takuu-aika ei pitene takuuseen, lainmukaiseen takuuseen tai harkintatakuuseen liittyvien korjausten myötä. Tämä koskee myös vaihdettuja ja korjattuja osia.

Mahdollisissa reklamaatiotilanteissa soita alla olevaan palvelunumeroon tai ota yhteyttä sähköpostitse. Mikäli takuu-ehdot täyttyvät, korjaamme tai vaihdamme tuotteen maksutta tai hyvitämme ostohinnan – oman valintamme mukaan. Muita takuuseen liittyviä oikeuksia ei ole.

Tämä takuu ei vaikuta lainmukaisiin oikeuksiisi, erityisesti lakiin perustuviin takuuoikeuksiisi kyseistä myyjää vastaan.

IAN: 494732_2504

 Huolto Suomi
Tel.: 09 42453024
E-Mail: deltasport@lidl.fi

Grattis!

Du har köpt en högkvalitativ produkt. Bekanta dig med produkten innan du använder den för första gången.



Läs den medföljande bruksanvisningen.

Använd produkten endast enligt beskrivningen och för de angivna användningsområdena. Förvara bruksanvisningen på en säker plats. Lämna över alla dokument när du överlämnar produkten till tredje part.

Leveransomfattning

1 x sittlåda med förvaring
1 x bruksanvisning

Teknisk information

Mått: ca 76 x 38 x 38 cm (B x H x D)
Volym per pack: ca 10 l.



Maximal belastning, sits: 110 kg



Tillverkningsdatum (månad/år):
09/2025

Avsedd användning

Produkten erbjuder sittplats för en person på upp till 110 kg inomhus. Produkten är avsedd för privat bruk.

Säkerhetsanvisningar



Livsfara!

- Låt aldrig barn leka med förpackningen utan uppsyn. Kvävningsrisk föreligger.
- Barn får endast använda produkten under uppsikt av vuxna ansvariga personer.
- VARNING! Observera risken med öppen eld och andra kraftiga värmekällor, som exempelvis strålningsvärmare, gasvärmare o.s.v. i möbelns omedelbara närhet.



Risk för personskador!

- Varning! Ingen leksak.
- Bänken får endast belastas när alla lådorna är stängda.

- Före varje användning måste du kontrollera att produkten inte uppvisar tecken på skador eller slitage. Produkten får endast användas i felfritt skick!

Uppvikning av produkten

Vik upp produkten och sätt ihop den såsom visas på bild B-F.

Förvaring, rengöring

Förvara produkten i rumstemperatur på en torr och ren plats när den inte används. Produkten får endast dammsugas.

VIKTIGT! Rengör aldrig med starka rengöringsmedel.



Anvisningar för avfallshantering



Avfallshandtera produkten och förpackningen enligt gällande föreskrifter. Förvara förpackningsmaterial (som t.ex. plastpåsar) otillgängligt för barn. Kontakta din kommun för mer information om avfallshantering av förbrukade produkter. Avfallshandtera produkten och dess förpackning på ett miljövänligt sätt.



Återvinningskoden visar hur de olika materialen ska återvinnas. Koden består av återvinningsymbolen, som står för ett kretslopp, och ett nummer, som kännetecknar materialet.

Information om garanti och servicehantering

Produkten har tillverkats med största noggrannhet och under kontinuerliga kontroller. DELTA-SPORT HANDELSKONTOR GmbH ger privatkunder tre års garanti från inköpsdatum (garantifrist) på denna produkt enligt nedanstående villkor. Garantin gäller endast material- och tillverkningsfel. Garantin omfattar inte delar som utsätts för normalt slitage och därför anses vara sliddelar (t.ex. batterier), samt ömtåliga delar som brytare eller delar som är tillverkade i glas.

Anspråk på denna garanti kan inte göras om produkten använts på ett felaktigt sätt, missbrukats eller använts i strid med ändamålsenlig användning. Anspråk kan heller inte göras om tillverkarens anvisningar inte har beaktats eller om produkten uppvisar skador som tyder på felaktig användning, eller underlåtelse att beakta tillverkarens anvisningar. Undantag är material- eller bearbetningsfel som inte beror på ovanstående orsaker och som kan bevisas av kunden.

Anspråk på garantin kan endast göras inom garanti tiden och mot uppvisande av kvitto. Spara därför originalkvittot. Garanti tiden kan inte förlängas på grund av eventuella reparationer, lagstadgad garanti eller ex gratia. Detta gäller även för utbytta och reparerade delar.

Vid ärenden kontakta oss via nedanstående servicetelefon eller via e-post. Om ett garanti fall föreligger kommer vi – efter egen bedömning – att reparera, byta ut eller ersätta din produkt kostnadsfritt. Inga ytterligare rättigheter föreligger i samband med garantin.

Dina juridiska rättigheter, i synnerhet garantianspråk gentemot återförsäljaren, påverkas inte av denna garanti.

IAN: 494732_2504

SE Service Sverige
Tel.: 0770 930 739
E-Mail: deltasport@lidl.se

FI Service Suomi
Tel.: 09 42453024
E-Mail: deltasport@lidl.fi

Hjertelig tillykke!

Du har valgt at købe et kvalitetsprodukt. Lær produktet at kende, inden du bruger det første gang.



Det gør du ved at læse nedenstående brugervejledning omhyggeligt.

Brug kun produktet som beskrevet og til de angivne anvendelsesområder. Opbevar denne brugervejledning et sikkert sted. Udlever også alle dokumenter, hvis produktet videregives til en tredjepart.

Leveringsomfang

1 x bænk

1 x brugervejledning

Tekniske data

Mål: ca. 76 x 38 x 38 cm (B x H x D)

Kapacitet pr. rum: ca. 10 liter



Maksimal belastning sæde: 110 kg



Fremstillingsdato (måned/år):
09/2025

Bestemmelsesmæssig brug

Artiklen tjener som siddeplads til en person på op til 110 kg og er til indendørs brug. Artiklen er beregnet til privat brug.

Sikkerhedsanvisninger



Livsfare!

- Lad aldrig børn være alene med emballagematerialet. Der er kvælningfare.
- Børn må kun benytte artiklen under opsyn af voksne.
- ADVARSEL! Vær opmærksom på risiko som følge af åben ild og andre kraftige varmekilder som f.eks. varmelamper, gasvarmere osv. i umiddelbar nærhed af møblet.



Fare for kvæstelser!

- Advarsel. Ikke legetøj.
- Må kun placeres på kommoden, når alle skuffer er skubbet ind.
- Kontroller artiklen for skader og slitage inden hver brug. Artiklen må kun anvendes i fejlfri stand!

Artiklen foldes ud

Fold artiklen ud og sæt den sammen som vist i afb. B - F.

Opbevaring, rengøring

Opbevar altid artiklen tør og ren ved stuetemperatur, når den ikke er i brug. Støvsug kun artiklen.

VIGTIGT! Må aldrig rengøres med skrappe rengøringsmidler.



Henvisninger vedr. bortskaffelse



Bortskaf artiklen og emballagematerialerne i henhold til aktuelle, lokale forskrifter. Opbevar emballagematerialer (som f.eks. folieposer) utilgængeligt for børn. Yderligere informationer om bortskaffelse af den udtjente artikel kan indhentes hos kommunen. Bortskaf artiklen og emballagen på en miljøvenlig måde.



Genbrugskoden tjener til identifikation af forskellige materialer med hensyn til tilbageførsel til genanvendelses kredsløbet (recycling). Koden består af et genbrugssymbol, som afspejler genanvendelses kredsløbet, og et tal, der identificerer materialet.

Oplysninger om garanti og servicehåndtering

Varen er fremstillet med største omhu og under løbende kontrol. DELTA-SPORT HANDELS-KONTOR GmbH yder private slutkunder tre års garanti på varen fra købsdato (Garantifrist) i henhold til følgende bestemmelser. Garantien gælder kun for materiale- og fremstillingsfejl. Garantien dækker ikke dele, der udsættes for normal slitage og derfor må betragtes som sliddele (f.eks. batterier) eller skrøbelige dele såsom afbrydere eller dele, der er fremstillet af glas. Garantien kan ikke gøres gældende, hvis varen er blevet anvendt ukorrekt eller uagtsomt eller til andre formål end det tilsigtede eller i det tilsigtede omfang. Garantien bortfalder ligeledes ved manglende overholdelse af anvisningerne i betjeningsvejledningen. Kunden skal kunne påvise, at der er tale om materiale- eller fremstillingsfejl og ikke fejl som følge af ovenstående omstændigheder.

Garantien kan kun gøres gældende i garanti-perioden mod fremvisning af original kvittering. Gem derfor den originale kvittering. Garanti-perioden forlænges ikke i tilfælde af reparation i henhold til garantien, den lovpligtige garanti eller pr. kulance. Dette gælder også for udskiftede og reparerede dele.

I tilfælde af klager er det muligt at kontakte nedenstående servicelinje eller kontakte os pr. e-mail. Ved garantisager vil vi efter eget skøn reparere varen uden beregning, ombytte varen eller refundere købsprisen. Der er ingen yderligere rettigheder under garantien.

Dine lovmæssige rettigheder, herunder navnlig garantikrav over for sælger, indskrænkes ikke som følge af denne garanti.

IAN: 494732_2504

DK Service Danmark

Tel.: 32 710005

E-Mail: deltasport@lidl.dk

Gratulujemy!

Decydując się na ten produkt, otrzymują Państwo towar wysokiej jakości. Należy zapoznać się z produktem przed jego pierwszym użyciem.



Należy uważnie przeczytać następującą instrukcję użytkownika.

Produkt ten należy użytkować wyłącznie w opisany sposób oraz zgodnie ze wskazanym przeznaczeniem. Niniejszą instrukcję użytkownika należy przechowywać w bezpiecznym miejscu. Przekazując produkt innej osobie, należy upewnić się, że otrzyma ona także całą dokumentację dotyczącą produktu.

Zakres dostawy

1 x skrzynia do siedzenia
1 x instrukcja użytkownika

Dane techniczne

Wymiary: ok. 76 x 38 x 38 cm (szer. x wys. x gł.)
Pojemność każdej szuflady: ok. 10 l.



Maksymalne obciążenie siedziska: 110 kg



Data produkcji (miesiąc/rok):
09/2025

Zastosowanie zgodne z przeznaczeniem

Artykuł służy jako miejsce do siedzenia dla jednej osoby o wadze ciała do 110 kg, do użytku wewnątrz pomieszczeń. Artykuł jest przeznaczony do użytku prywatnego.

Wskazówki bezpieczeństwa



Niebezpieczeństwo dla życia!

- Nigdy nie pozostawiać dzieci z materiałem opakowaniowym bez nadzoru. Istnieje niebezpieczeństwo uduszenia.
- Dzieci mogą korzystać z artykułu jedynie pod nadzorem dorosłych.
- **OSTRZEŻENIE!** Zwrócić uwagę na zagrożenie, które stwarza otwarty ogień lub inne źródła ciepła, jak np. promienniki, grzejniki gazowe itd. ustawione bezpośrednio przy meblach.



Niebezpieczeństwo zranienia!

- Ostrzeżenie. Artykuł nie jest zabawką.
- Ustawiać na skrzyni, tylko po wsunięciu wszystkich szuflad.
- Przed każdym użyciem sprawdzić, czy artykuł nie posiada uszkodzeń bądź śladów zużycia. Z artykułu wolno korzystać tylko wtedy, gdy znajduje się w nienagannym stanie!

Rozkładanie artykułu

Rozłożyć artykuł i zmontować go jak pokazano na rys. B - F.

Przechowywanie, czyszczenie

Podczas nieużywania należy zawsze przechowywać produkt w suchym i czystym miejscu, w temperaturze pokojowej. Produkt należy czyścić wyłącznie za pomocą odkurzacza.

WAŻNE! Nie czyścić przy użyciu ostrych środków czyszczących.



Uwagi odnośnie recyklingu



Artykuł i materiały opakowaniowe należy usunąć zgodnie z aktualnie obowiązującymi miejscowymi przepisami. Materiały opakowaniowe (np. worki foliowe) należy przechowywać w miejscu niedostępnym dla dzieci. Szczegółowe informacje na temat sposobów usuwania zużytego artykułu można uzyskać u władz gminnych i miejskich. Artykuł oraz opakowanie należy usunąć w sposób przyjazny dla środowiska.



Kod recyklingu służy do oznaczenia różnych materiałów nadających się do ponownego przetworzenia (recyklingu). Kod taki składa się z symbolu recyklingu odzwierciedlającego obieg materiałów do ponownego przetworzenia, a także z numeru, który jest oznaczeniem materiału.

Wskazówki dotyczące gwarancji i obsługi serwisowej

Artykuł został wyprodukowany z najwyższą starannością i pod stałą kontrolą. DELTA-SPORT HANDELSKONTOR GmbH przyznaje klientowi końcowemu na niniejszy artykuł trzy lata gwarancji od daty zakupu (okres gwarancyjny) z zastrzeżeniem poniższych postanowień.

Gwarancja dotyczy wyłącznie wad materiałowych i wad wykonania. Gwarancja nie obejmuje części, które podlegają normalnemu zużyciu i z tego względu należy je traktować jako części zużywalne (np. baterie) i nie obejmuje części kruchych takich jak przetworniki ani części wykonanych ze szkła.

Wyklucza się roszczenia z tytułu niniejszej gwarancji w przypadku użycia artykułu w sposób niewłaściwy lub sprzeczny z jego przeznaczeniem lub w sposób wykraczający poza przewidziane przeznaczenie lub poza przewidziany zakres użytkowania lub jeśli wytyczne zawarte w instrukcji obsługi nie były przestrzegane, chyba że klient końcowy udowodni istnienie wady materiałowej lub wady wykonania, która nie wynika z podanych wyżej przyczyn.

Roszczenia z tytułu gwarancji można zgłaszać wyłącznie w okresie gwarancyjnym za okazaniem oryginalnego dowodu zakupu. Prosimy zatem zachować oryginalny dowód zakupu! W przypadku jakichkolwiek reklamacji prosimy skontaktować się z nami najpierw za pośrednictwem podanej poniżej infolinii serwisowej lub drogą e-mailową. W przypadku objętym gwarancją artykuł zostanie – według naszego uznania – bezpłatnie naprawiony, wymieniony lub nastąpi zwrot ceny zakupu. Z gwarancji nie wynikają żadne inne prawa.

Niniejsza gwarancja nie ogranicza Państwa ustawowych praw, w szczególności roszczeń gwarancyjnych wobec danego sprzedawcy. W przypadku wymiany części lub całego artykułu okres gwarancji przedłuża się o trzy lata zgodnie z art. 581 § 1 kodeksu cywilnego. Po upływie czasu gwarancji powstałe naprawy są płatne.

IAN: 494732_2504

 Serwis Polska
Tel.: 22 397 4996
E-Mail: deltasport@lidl.pl

Sveikiname!

Įsigijote aukštos kokybės gaminį. Prieš pirmą kartą naudodami, susipažinkite su gaminiu.



Atidžiai perskaitykite pateiktą naudojimo instrukciją.

Gaminį naudokite tik taip, kaip aprašyta, ir tik nurodytu tikslu. Išsaugokite šią naudojimo instrukciją. Perduodami gaminį, nepamirškite perduoti trečiajai šaliai ir visų su juo susijusių dokumentų.

Komplekto sudėtis

- 1 x sėdimoji daiktadėžė
- 1 x naudojimo instrukcija

Techniniai duomenys

Matmenys: maždaug 76 x 38 x 38 cm (P x A x G)
Kiekvieno stalčiaus talpa: apie 10 l.



Maksimali sėdynės apkrova: 110 kg



Pagaminimo data (mėnuo/metai):
09/2025

Tinkamas naudojimas

Gaminys, kurio maksimali apkrova yra 110 kg, skirtas sėdėti patalpose. Gaminys skirtas naudoti privačiai.

Saugos nurodymai



Pavojus gyvybei!

- Jokiu būdu nepalikite vaikų be priežiūros prie pakuotės medžiagų. Kyla pavojus uždusti.
- Vaikai naudoti gaminį gali tik prižiūrimi suaugusiųjų.
- **ATSARGIAI!** Įvertinkite šalia baldo esančių atviros ugnies ir kitų stiprios kaitros šaltinių, pavyzdžiui, spindulinių šildytuvų, dujinių šildytuvų ir pan., keliamą pavojų.



Sužeidimo pavojus!

- Įspėjimas. Šis gaminys nėra žaistas.
- Ant skrynios dėkite tik uždarež visus stalčius.
- Kiekvieną kartą prieš naudodami gaminį, patikrinkite, ar jis nepažeistas ir nenusidėvėjęs. Naudokite tik nepriekaištingos būklės gaminį!

Gaminio išlankstymas

Išlankstykite gaminį ir sutverkite jį kaip parodyta B–F pav.

Laikymas, valymas

Kai gaminio nenaudojate, laikykite sausą ir švarų kambario temperatūroje. Gaminį tik nusiurbkite. SVARBUI Niekada nevalykite šiuurkščiomis valymo priemonėmis.



Išmetimo nurodymai



Gaminio ir pakuotės atliekas tvarkykite laikydamiesi galiojančių vietos taisyklių.

Pakuotės medžiagas (pvz., plastikinius maišelius) laikykite vaikams nepasiekiamoje vietoje. Daugiau informacijos apie panaudotų gaminių atliekų tvarkymą teiraukitės savo savivaldybės arba miesto administracijos įstaigose. Gaminio ir pakuotės atliekas sutvarkykite tausodami aplinką.



Perdirbimo kodas skirtas įvairioms medžiagoms ženklinti ir grąžinti pakartotiniam naudojimui (perdirbimui). Kodą sudaro perdirbimo simbolis, reiškiantis pakartotinį naudojimą, ir numeris, žymintis medžiagą.

Pastabos dėl garantijos ir aptarnavimo

Gaminys pagamintas kruopščiai, vykdamą nuolatine kontrole. Privatiems galutiniams klientams „DELTA-SPORT HANDELSKONTOR GmbH“ šiam gaminiui suteikia trejų metų garantiją nuo pirkimo datos (garantinis laikotarpis) pagal toliau nurodytas sąlygas. Garantija taikoma tik medžiagoms ir apdirbimui. Garantija netaikoma toms dalims, kurios įprastai dėvisi ir yra laikomos nusidėvinčiomis dalimis (pvz., baterijoms), taip pat dužioms dalimis, pvz., jungikliams ar iš stiklo pagamintoms dalims.

Teisė pasinaudoti šia garantija negalioja, jei gaminys buvo naudojamas netinkamai ar neteisingai, ne pagal numatytą paskirtį arba jei nesilaikoma naudojimo instrukcijos nurodymų,

išskyrus tuos atvejus, kai galutinis klientas įrodo, kad buvo medžiagų arba apdirbimo klaida, kilusi ne dėl minėtų aplinkybių.

Teise į garantiją galima pasinaudoti tik garantiniu laikotarpiu, pateikus originalų kasos kvitą. Todėl saugokite originalų kasos kvitą. Atlikus bet kokį remontą, grindžiamą įmonės garantija, įstatymuose numatyta garantija ar gamintojo gera valia, garantinis laikotarpis nėra pratęsiamas. Ši nuostata taip pat taikoma pakeistoms ir suremontuotoms dalims. Kilus nusiskundimų, pirmiausiai kreipkitės toliau nurodytu techninės pagalbos telefono numeriu arba susisiekite su mumis elektroniniu paštu. Jei taikoma garantija, mes Jums nemokamai gaminį pataisysime ar pakeisime arba grąžinsime pinigus, sumokėtus už gaminį (savo nuožiu). Jokių kitų teisių garantija nesuteikia. Ši garantija neriboja Jūsų teisių, numatytų įstatymuose, ypač garantinių teisių pardavėjo atžvilgiu.

IAN: 494732_2504

 Aptarnavimas Lietuvoje
Tel.: 0 800 33144
E-Mail: deltasport@lidl.lt

Soovime õnne!

Olete otsustanud kvaliteetse toote kasuks. Enne esmakordset kasutamist tutvuge tootega.

Selleks lugege tähelepanelikult järgmist kasutusjuhendit.

Kasutage toodet ainult toodud kirjelduste kohaselt ja ainult ettenähtud kasutusvaldkondades. Hoidke seda kasutusjuhendit kindlas kohas. Tootedasiandmisel andke üle ka kõik tootedokumendid.

Tarnekomplekt

1 x tumba

1 x kasutusjuhend

Tehnilised andmed

Mõõdud: ca 76 x 38 x 38 cm (l x k x s)

Iga sahtli maht: u 10 l.



Maksimaalne koormus istmele: 110 kg



Tootmiskuupäev (kuu/aasta):

09/2025

Sihtotstarbeline kasutamine

Toode on mõeldud istumiseks kuni 110 kg kaalulvale inimesele siseruumides. See toode on mõeldud isiklikuks kasutamiseks.

Ohutusjuhised

Eluohhtlik!

- Ärge laske lastel järelevalveta pakkematerjali-ga mängida. Valitseb lämmatamisohu.
- Lapsed võivad toodet kasutada ainult täiskasvanu järelevalve all.
- HOIATUS! Oht toote vahetus läheduses oleva lahtise tule või muude tugevate soojusallikate, nt soojuskiirgurite, gaasikütteseadmete jne tõttu.

Vigastuste oht!

- Hoiatus. See ei ole mänguasi.
- Istuge pingi peale ainult siis, kui kõik sahtlid on sisse lükatud.
- Kontrollige toodet enne iga kasutuskorda kahjustuste või kulumise suhtes. Toodet tohib kasutada ainult siis, kui see on laitmatus seisukorras!

Toote kokkupanek

Voltige toode lahti ja pange see kokku joon. B - F toodud viisil.

Hoidmine ja puhastamine

Hoidke toodet, kui te seda ei kasuta, alati kuivas ja puhtas kohas ruumitemperatuuril. Puhastage toodet ainult tolmuimeja abil.

TÄHTIS! Ärge puhastage tugevatoimeliste puhastusvahenditega.



Jäätmekäitlusjuhised



Utiliseerige tooteartikkel ja pakkematerjalid vastavalt ajakohastele kohalikele eeskirjadele. Hoidke pakkematerjali (nt kilekotte) lastele kättesaamatus kohas. Kasutuskõlbmatu tooteartikli utiliseerimise kohta saate lisainformatsiooni oma valla- või linnavalitsusest. Utiliseerige tooteartikkel ja pakend keskkonnasäästlikult.



Taaskasutuskoodi kasutatakse ringlussevõtu tsüklis olevate erinevate materjalide identifitseerimiseks (taaskasutamine). Kood koosneb ringlussevõtu tsükli taaskasutussümbolist ja materjali identifitseerivast numbrist.

Juhised garantii ja teeninduskulu kohta

Toode on toodetud väga hoolikalt ja pideva kontrolli all. DELTA-SPORT HANDELSKONTOR GmbH annab eraisikutest lõpptarbijatele selle kauba ostmisel kolmeaastase garantii alates ostukuupäevast (garantiiperiood) vastavalt järgmistele sätetele. Garantii kehtib ainult materjali- ja töötlemisvigade korral. Garantii ei laiene osadele, mis on tavapäraselt kulunud, ja seetõttu tuleb neid käsitleda kulumisdetailidena (nt patareid), ega kergesti purunevatele osadele, nagu lülitid või klaasist osad.

Garantiinõuded on välistatud, kui toodet on kasutatud mitte ettenähtud otstarbel, valesi või mitte ettenähtud nõuete raames või kasutusolukorras või kui kasutusjuhendis toodud andmeid ei ole järgitud, kui just lõppklient ei suuda tõestada, et esinevad materjali- või töötlemisvead, mis ei põhine eelnimetatud tingimustel.

Garantiinõudeid saab garantiiaja jooksul esitada alles pärast originaalkviitungi esitamist.

Seetõttu palun hoidke originaalkviitung alles. Garantiid ei pikendata garantii, seadusliku garantii või hea tahte põhjal tehtud remonditööde järgi. See kehtib ka asendatud ja parandatud osade kohta.

Kui teil on kaebusi, võtke ühendust allpool toodud infotelefoni või e-posti teel. Garantiinõude korral parandame - omal valikul - toote teile tasuta, asendame selle või maksame tagasi ostuhinna. Muid õigusi garantiist ei tulene.

See garantii ei piira teie seadusjärgseid õigusi, eriti garantiinõudeid vastava müüja vastu.

IAN: 494732_2504

 Teenindus Eesti

Tel.: 8000049109

E-post: deltasport@lidl.ee

Apsveicam!

Jūs izvēlējāties iegādāties augstas kvalitātes precī. Pirms sākat lietot precī, apgūstiet to.



Šajā nolūkā rūpīgi izlasiet tālāk iekļauto lietošanas norādījumus.

Lietojiet precī tikai atbilstoši aprakstītajam lietojumam un tikai norādītajiem lietošanas mērķiem. Saudzīgi glabājiet šo lietošanas norādījumus. Nododot precī trešajām personām, pievienojiet tai visus dokumentus.

Piegādes komplekts

1 x sols ar vietu mantu uzglabāšanai

1 x lietošanas norādījumi

Tehniskie dati

Izmērs: apm. 76 x 38 x 38 cm

(platums x augstums x dziļums)

Atvilktnes tilpums: apm. 10 l



Maksimālā sēdekļa slodze: 110 kg



Ražošanas datums (mēnesis/gads):
09/2025

Lietošana atbilstoši paredzētajam mērķim

Izstrādājums ir izmantojams iekštelpās un piedāvā sēdēšanas iespēju vienai personai ar svaru līdz 110 kg. Izstrādājums ir paredzēts privātai lietošanai.

Norādes par drošību



Dzīvības apdraudējums!

- Neatstājiet bērnus bez uzraudzības ar iepakojuma materiālu. Pastāv nosmakšanas risks.
- Bērni šo precī drīkst izmantot tikai pieaugušo uzraudzībā.
- **BRĪDINĀJUMS!** Nemiet vērā atklātas liesmas un citu spēcīgu siltuma avotu, piem., sildītāju, gāzes sildītāju utt., kas atrodas preces tiešā tuvumā, radīto risku.



Savainošanās risks!

- Brīdinājums. Šī prece nav rotaļlieta.
- Apsēsties tikai tad, kad visas atvilktnes ir iestumtas plauktā.
- Pirms katras lietošanas reizes pārbaudiet, vai precei nav bojājumu vai nodiluma pazīmju. Precī drīkst lietot tikai tādā gadījumā, ja tā ir nevainojamā kārtībā!

Izstrādājuma atlocīšana

Atlokiet izstrādājumu un salieciet to, kā parādīts attēlos B – F.

Glabāšana, tīrīšana

Kad izstrādājums netiek lietots, vienmēr glabājiet to sausā un tīrā stāvoklī istabas temperatūrā. Tīriet izstrādājumu, nosūcot to tikai ar putekļusūcēju. **SVARĪGI!** Nedrīkst tīrīt ar asiem tīrīšanas līdzekļiem.



Norādes par likvidēšanu



Utilizējiet izstrādājumu un iepakojuma materiālus atbilstoši spēkā esošajiem, vietējiem noteikumiem. Iepakojuma materiālus (piem., plastikāta maisiņus) uzglabājiet bērniem nepieejamā vietā. Papildu informāciju par nokalpojušā izstrādājuma utilizāciju vaicājiet savā pašvaldībā. Utilizējiet izstrādājumu un iepakojumu videi draudzīgā veidā.



Otrreizējās pārstrādes kods paredzēts dažādu materiālu atgriešanai otrreizējās pārstrādes ciklā (reciklēšana). Kods sastāv no reciklēšanas simbola, kas apzīmē otrreizējās pārstrādes ciklu, un no numura, kas apzīmē materiālu.

Norādes par garantiju un servisa pakalpojumiem

Izstrādājums ir izgatavots ar lielu rūpību, veicot tā pastāvīgu kontroli. DELTA-SPORT HANDELS-KONTOR GmbH privātiem gala klientiem šim izstrādājumam dod trīs gadu garantiju kopš iegādes datuma (garantijas termiņš), ievērojot turpmākos noteikumus. Garantija attiecas tikai uz materiālu un apstrādes kļūdām. Garantija neattiecas uz detaļām, kas pakļautas normālam nolietojumam un tādēļ uzskatāmas par dilstošām detaļām (piem., baterijas), kā arī tā neattiecas uz plīstošām detaļām, piem., slēdžiem, vai no stikla izgatavotām detaļām.

Garantijas prasības ir izslēgtas, ja izstrādājums ir izmantots nepareizi, ļaunprātīgi vai neatbilstoši paredzētajiem noteikumiem vai paredzētajam pielietojumam vai nav ievērotas lietošanas instrukcijā dotās norādes, ja vien gala klients nepierāda, ka ir radusies materiāla vai apstrādes kļūda, kuras iemesls nav kāds no iepriekš minētajiem apstākļiem.

Garantijas prasības var izvirzīt tikai garantijas termiņā, uzrādot pirkuma čeka oriģinālu. Tādēļ saglabājiet pirkuma čeka oriģinālu. Jebkādi remontdarbi, kas veikti garantijas, likumdošanā paredzētās garantijas vai godīgas komercprakses ietvaros, nepagarina garantijas termiņu. Tas attiecas arī uz nomainītām un labotām detaļām. Iebildumu gadījumā vispirms, lūdzu, zvaniet uz zemāk norādīto servisa tālruni vai sazinieties ar mums pa e-pastu. Ja iestājas garantijas gadījums, mēs izstrādājumu – pēc saviem ieskatiem – bez maksas salabojam, nomainām vai atlīdzinām pirkuma cenu. Citas garantijas tiesības nepastāv. Šī garantija neierobežo jūsu tiesības, kas paredzētas likumdošanā, it īpaši tiesības uz garantiju attiecībā pret attiecīgo pārdevēju.

IAN: 494732_2504

 Serviss Latvija
Tel.: 8000 5808
Epasts: deltasport@lidl.lv

DELTA-SPORT HANDELSKONTOR GMBH

Wragekamp 6 • 22397 Hamburg

GERMANY



09/2025

Delta-Sport-Nr.: SB-17063, SB-17064

07.16.2025 / PM 1:16

IAN 494732_2504

