

X**Y**

Herzlichen Glückwunsch!

Mit Ihrem Kauf haben Sie sich für einen hochwertigen Artikel entschieden. Machen Sie sich vor der ersten Verwendung mit dem Artikel vertraut.

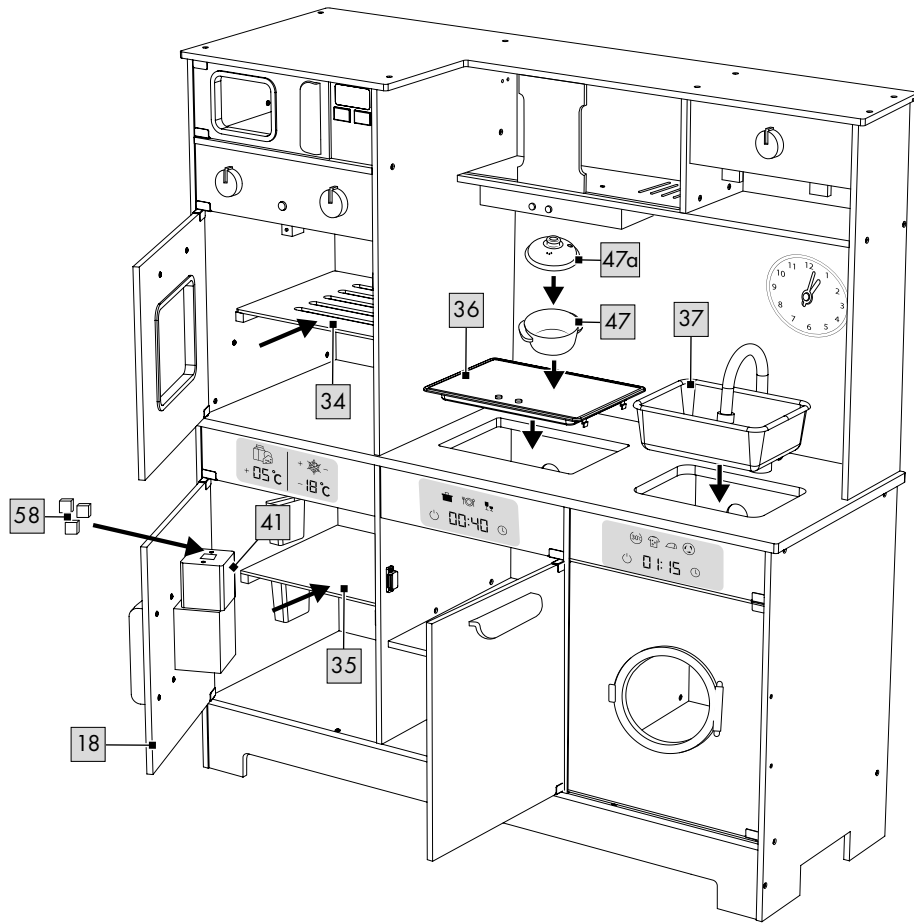
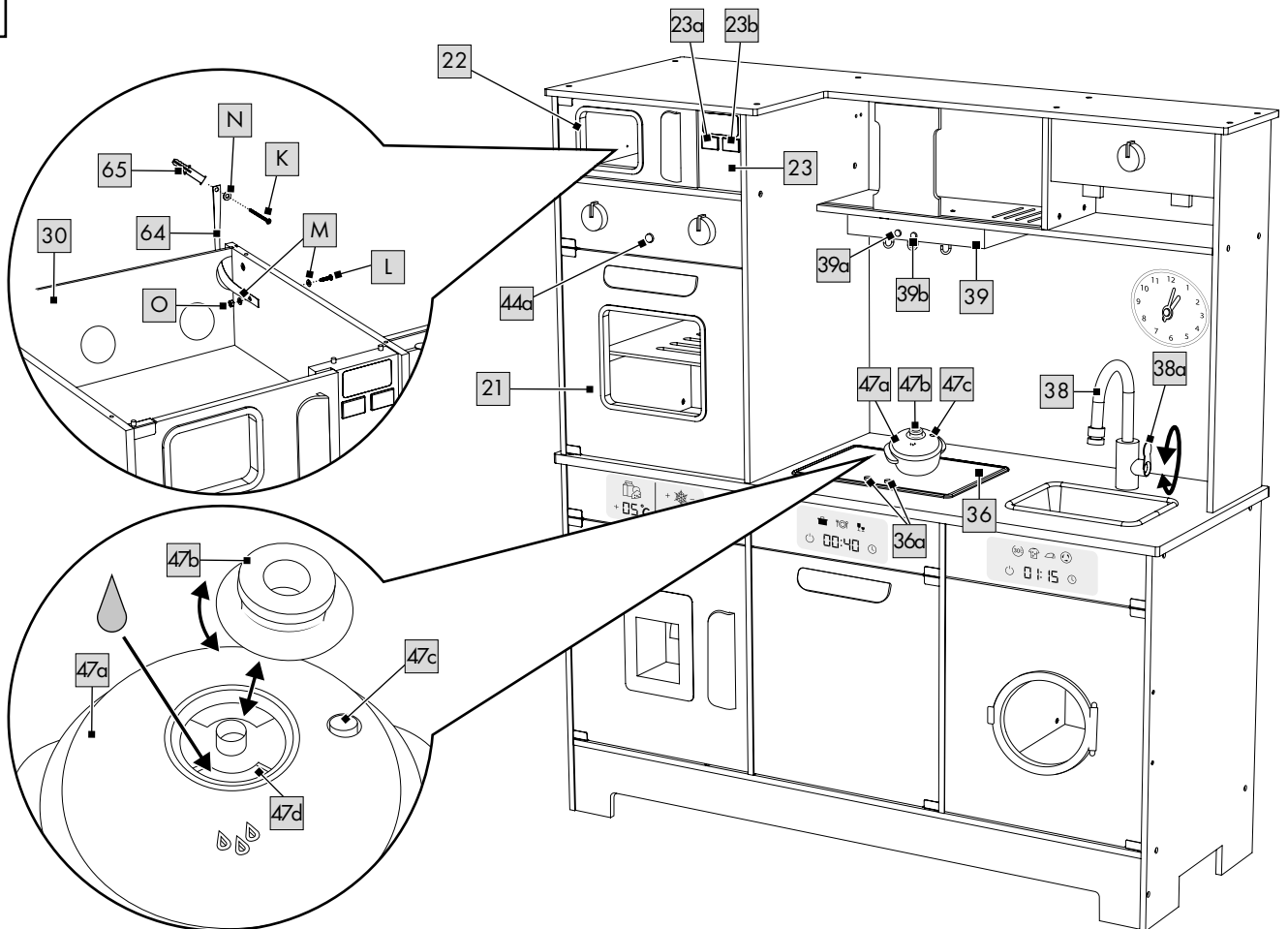

Lesen Sie hierzu aufmerksam die nachfolgende Gebrauchsanweisung.

Benutzen Sie den Artikel nur wie beschrieben und für die angegebenen Einsatzbereiche. Bewahren Sie diese Gebrauchsanweisung gut auf. Händigen Sie alle Unterlagen bei Weitergabe des Artikels an Dritte ebenfalls mit aus.

Lieferumfang (Abb. A)

- 1 x Spielküche, zerlegt (1 - 35)
- 1 x Kochfeld (36)
- 1 x Spülbecken (37)
- 1 x Wasserhahn (38)
- 1 x Dunstabzugshaube (39)
- 1 x Eiswürfelmaschine, 2-tlg.:
 - 1 x Eiswürfelfach (40)
 - 1 x Hebeelement (41)
- 2 x Mülltrennungssystem, 2-tlg.:
 - 2 x Müllbehälter (42)
 - 2 x Befestigungsrahmen (43)
- 1 x Backofenelement (44)
- 1 x Bullauge (45)
- 4 x Griff (46)
- 1 x Topf (47)
 - inkl. Deckel mit Dampffunktion und Sound
- 3 x Drehknopf (48)
- 3 x Haken (49)
- 1 x Uhr, zerlegt (50 - 54)
- 8 x Eckverbinder (55)
- 5 x Türmagnet (56)
- 3 x Holzhaken (57)
- 3 x Eiswürfel (58)
- 2 x Batterie (1,5V \equiv LR6, AA) (59)
- 6 x Batterie (1,5V \equiv LR03, AAA) (60)
- 1 x Batterie (3V \equiv CR1632) (61)
- 1 x Batterie (3V \equiv CR2032) (62)
- 1 x Set Montagematerial:
 - 50 x Schraube, 3,5x32 mm (A)
 - 2 x Schraube, Ø10 mm, 3x7 mm (B)
 - 4 x Schraube, Ø8,5 mm, 3x7 mm (C)
 - 12 x Schraube, 3x10 mm (D)
 - 8 x Schraube, 4x10 mm (E)
 - 3 x Schraube, 3x8 mm (F)
 - 8 x Schraube, 3x16 mm (G)
 - 13 x Schraube, 3,5x18 mm (H)
 - 4 x Holzdübel, 40 mm (I)
 - 12 x Holzdübel, 25 mm (J)
- 1 x Set Wandbefestigungsmaterial:
 - 1 x Schraube, 40 mm (K)
 - 1 x Schraube, M4x20 mm (L)
 - 2 x Unterlegscheibe, klein (M)
 - 1 x Unterlegscheibe, groß (N)
 - 1 x Schraubenmutter (O)
 - 1 x Schraubenschlüssel (63)
 - 1 x Band (64)
 - 1 x Dübel (65)
- 1 x Gebrauchsanweisung

Zubehör:

- 1 x Schürze
- 1 x Geschirrtuch
- 1 x Ofenhandschuh
- 1 x Kochmütze

- 1 x Bratpfanne
- 1 x Becher
- 1 x Pfannenwender
- 1 x Fleischgabel
- 1 x Schneebesen
- 1 x Spülkorb
- 2 x Tasse
- 2 x Teller
- 1 x Kreide
- 1 x Pflanzentopf, 7-tlg.:
 - 1 x Topf
 - 1 x Erde
 - 5 x Pflanze
- 1 x Pipette

Technische Daten

Maße (aufgebaut):

ca. 109 x 120 x 40 cm (B x H x T)

Energieversorgung Batterie (Dunstabzugshaube):

1,5V \equiv LR03, AAA

Energieversorgung Batterie (Kochfeld):

1,5V \equiv LR6, AA

Energieversorgung Batterie (Mikrowelle):

1,5V \equiv LR03, AAA

Energieversorgung Batterie (Topfdeckel):

1,5V \equiv LR03, AAA

Energieversorgung Batterie (Backofen):

3V \equiv CR1632

Energieversorgung Batterie (Wasserhahn):

3V \equiv CR2032

Batterieerzeuger CR1632, CR2032:

Camelion Battery Co., Ltd.

Block A, Tianan Digital Times Building,

Futian District, Shenzhen, China,

info@camelionbattery.com

Importeur CR1632, CR2032:

DELTA-SPORT Handelskontor GmbH,

Wragekamp 6, 22397 Hamburg, GERMANY,

product-info@delta-sport.com

\equiv Symbol für Gleichspannung



Herstellungsdatum (Monat/Jahr):

06/2025



Hiermit erklärt Delta-Sport Handelskontor GmbH, dass dieser Artikel mit den grundlegenden Anforderungen und den übrigen einschlägigen Bestimmungen übereinstimmt.

Bestimmungsgemäße

Verwendung

Dieser Artikel ist ein Spielzeug für Kinder ab 3 Jahren für den privaten Gebrauch.

! Sicherheitshinweise

- Achtung. Nicht für Kinder unter 36 Monaten geeignet. Strangulationsgefahr. Lange Schnur.
- Kinder dürfen nur unter Aufsicht von Erwachsenen mit dem Artikel spielen.
- Der Zusammenbau ist durch einen Erwachsenen vorzunehmen. Achten Sie darauf, dass der Artikel und sämtliche Bestandteile bzw. Komponenten nur im aufgebauten Zustand an das Kind übergeben werden.
- Achtung. Von Feuer fernhalten.
- Das Kochgeschirr darf nicht zum tatsächlichen Kochen verwendet werden.

- Der Artikel muss direkt nach dem Aufbau an einer Wand fixiert werden.
- Prüfen Sie den Artikel vor jedem Gebrauch auf Beschädigungen oder Abnutzungen. Der Artikel darf nur in einwandfreiem Zustand verwendet werden!
- Verwenden Sie nur den Batterietyp: LR03, LR6, CR1632 und CR2032.
- Dieser Artikel enthält kleine Magnete. Verschluckte Magnete können schwerwiegende Verletzungen herbeiführen! Sollte ein Magnet verschluckt werden, suchen Sie sofort einen Arzt auf. Der Artikel wird unter größter Sorgfalt hergestellt, sollte es dennoch vorkommen, dass Beschädigungen auftreten, entfernen Sie den Artikel unverzüglich von Kindern und entsorgen Sie ihn.
- Achtung. Alle Verpackungs-/Befestigungsmaterialien und der „SUPER DRY“-Beutel (Trockenmittel) sind nicht Bestandteil des Spielzeugs und müssen aus Sicherheitsgründen entfernt werden, bevor der Artikel Kindern zum Spielen übergeben wird.
- Achtung. Trockenmittel enthält calcium chloride (CAS 10043-52-4). Darf nicht in die Hände von Kindern gelangen.
- Achtung. Das Spielzeug erzeugt Lichtblitze, die bei empfindlichen Personen Epilepsie auslösen können.



Warnhinweise Batterien!

- Entfernen Sie die Batterien, wenn diese verbraucht sind oder der Artikel längere Zeit nicht verwendet wird.
- Benutzen Sie keine verschiedenen Batterie-Typen, -Marken, keine neuen und gebrauchten Batterien miteinander oder solche mit unterschiedlicher Kapazität, da diese auslaufen und somit Schäden verursachen können.
- Beachten Sie die Polarität (+/-) beim Einlegen.
- Tauschen Sie alle Batterien gleichzeitig aus und entsorgen Sie die alten Batterien vorschriftsmäßig.
- Warnung! Batterien dürfen nicht geladen oder mit anderen Mitteln reaktiviert, nicht auseinandergenommen, nicht ins Feuer geworfen oder kurzgeschlossen werden.
- Bewahren Sie Batterien immer außerhalb der Reichweite von Kindern auf.
- Verwenden Sie keine wiederaufladbaren Batterien!
- Reinigung und Benutzer-Wartung dürfen nicht von Kindern ohne Beaufsichtigung durchgeführt werden.
- Reinigen Sie bei Bedarf und vor dem Einlegen die Batterie- und Gerätekontakte.
- Setzen Sie die Batterien keinen extremen Bedingungen aus (z. B. Heizkörper oder direkte Sonneneinstrahlung). Es besteht ansonsten erhöhte Auslaufgefahr.
- Achtung. Dieser Artikel enthält eine Münzbatterie (Knopfzelle mit Lithium). Eine Münzbatterie kann bei Verschlucken schwerwiegende innere chemische Verbrennungen verursachen.
- Achtung. Gebrauchte Batterien umgehend entsorgen. Neue und gebrauchte Batterien von Kindern fernhalten. Bei Verdacht auf Verschlucken oder Eindringen von Batterien in den Körper sofort medizinische Hilfe hinzuziehen.

Gefahr!

- Gehen Sie mit einer beschädigten oder auslaufenden Batterie äußerst vorsichtig um und entsorgen Sie diese umgehend vorschriftsmäßig. Tragen Sie dabei Handschuhe.
- Wenn Sie mit Batteriesäure in Berührung kommen, waschen Sie die betreffende Stelle mit Wasser und Seife. Gelangt Batteriesäure in Ihr Auge, spülen Sie es mit Wasser aus und begeben Sie sich umgehend in ärztliche Behandlung!
- Die Anschlussklemmen dürfen nicht kurzgeschlossen werden.

Batterien einsetzen/ auswechseln (Abb. B)

ACHTUNG! Beachten Sie folgende Anweisungen, um mechanische und elektrische Beschädigungen zu vermeiden.

Bevor Sie mit der Montage des Artikels beginnen, setzen Sie zwei Batterien (59) in das Batteriefach des Kochfelds (36), jeweils zwei Batterien (60) in das Batteriefach des Dunstabzugselements (39), des Topfdeckels (47a) und des Mikrowellenbedienfelds (23), eine Batterie (62) in das Batteriefach des Wasserhahns (38) und eine Batterie (61) in das Batteriefach des Backofenelements (44) ein.

Hinweis: Sie benötigen einen geeigneten Schraubendreher (nicht im Lieferumfang enthalten).

Hinweis: Achten Sie auf die Plus-/Minus-Pole der Batterien und auf das korrekte Einsetzen. Die Batterien müssen sich komplett in der Batteriehalterung befinden.

Aufbau

Wichtig: Der Aufbau des Artikels sollte aufgrund der Größe von mindestens zwei Erwachsenen durchgeführt werden.

- Für den Aufbau des Artikels benötigen Sie einen geeigneten Schraubendreher (nicht im Lieferumfang enthalten) und eine Bohrmaschine (nicht im Lieferumfang enthalten).
- Montieren Sie den Artikel, wie in den Abbildungen C - X dargestellt, auf einem flachen und ebenerdigen Untergrund.
- Achten Sie auf die korrekte Ausrichtung der Haken am Befestigungsrahmen (43) (Abb. I). Die Haken müssen nach oben gerichtet sein.
- Achten Sie beim Einsetzen der Rückwand (30) darauf, dass sich die halbrunde Öffnung oben befindet und nach innen zeigt (Abb. T).

Wandmontage (Abb. Y)

WICHTIG! Prüfen Sie vor dem Befestigen des Artikels, ob das mitgelieferte Wandbefestigungsmaterial für Ihre Wand geeignet ist. Verwenden Sie für die Wandmontage nur geeignetes Montagematerial. Erkundigen Sie sich ggf. im Fachhandel.

1. Wählen Sie eine geeignete Stelle an Ihrer Wand aus.
2. Bohren Sie ein Loch in die Wand und stecken Sie den Dübel (65) hinein.

3. Fixieren Sie das Band (64) mit der Unterlegscheibe (N) und der Schraube (K) an der Wand.
4. Führen Sie das Band durch die halbrunde Öffnung oben an der Rückwand (30).
5. Fixieren Sie das andere Ende des Bandes im ersten oder im zweiten Bohrloch an der Rückwand mit der Schraube (L), zwei Unterlegscheiben (M) und der Schraubmutter (O).

Verwendung

Kochfeld ein- und ausschalten (Abb. Y)

Auf dem Kochfeld (36) befinden sich zwei Tasten (36a).

- Drücken Sie die linke oder die rechte Taste, um das Licht der jeweiligen Kochfläche sowie den Sound ein- und auszuschalten.

Hinweis: Das Licht schaltet sich automatisch nach ca. 3 Minuten aus. Der Sound schaltet sich automatisch nach ca. 15 Sekunden aus.

Backofen mit Licht (Abb. Y)

- Öffnen Sie die Tür (21) und das Licht geht an.
- Schließen Sie die Tür und das Licht geht aus.

Hinweis: Schalten Sie das Licht bei geschlossener Tür mit der Taste (44a) ein.

Dunstabzugshaube mit Licht und Sound (Abb. Y)

An der Dunstabzugshaube (39) befinden sich zwei Schalter.

- Drücken Sie die Taste (39a), um das Licht ein- oder auszuschalten.

Hinweis: Das Licht schaltet sich nach ca. 3 Minuten automatisch aus.

- Drücken Sie die Taste (39b), um den Sound einzuschalten.

Hinweis: Der Sound schaltet sich nach ca. 15 Sekunden automatisch aus.

Mikrowelle mit Licht und Sound (Abb. Y)

- Öffnen Sie die Tür (22) und das Licht schaltet sich ein.

Hinweis: Das Licht schaltet sich nach ca. 15 Sekunden automatisch aus.

- Schließen Sie die Mikrowellentür und das Licht schaltet sich aus.
- Drücken Sie die Starttaste (23a) auf dem Mikrowellenbedienfeld (23), um Licht und Sound einzuschalten.
- Drücken Sie die Stoptaste (23b) auf dem Mikrowellenbedienfeld, um Licht und Sound auszuschalten.

Hinweis: Licht und Sound lassen sich nur bei geschlossener Tür ein- und ausschalten.

Kühlschrank mit Eiswürfelmaschine (Abb. X)

- Öffnen Sie die Tür (18) und befüllen Sie das Hebelement (41) der Eiswürfelmaschine mit 3 Eiswürfeln (58).
- Halten und drücken Sie den Becher in die Eiswürfelmaschine, damit ein Eiswürfel hineinfällt.

Wasserhahn mit Sound (Abb. Y)

- Drehen Sie am Griff (38a) des Wasserhahns (38), um den Sound zu aktivieren.
- Drehen Sie erneut am Griff, um den Sound zu deaktivieren.

Topfdeckel mit Dampffunktion und Sound (Abb. Y)

- Drehen Sie den Griff (47b) des Topfdeckels (47a) ab, um an den Wassertank (47d) zu gelangen.
- Befüllen Sie den Wassertank mit der mitgelieferten Pipette mit max. 4 ml Flüssigkeit.

Hinweis: Füllen Sie ausschließlich Leitungswasser in den Wassertank. Der Wassertank hat ein Füllvolumen von ca. 4 ml. Achten Sie darauf, dass Sie den Wassertank nicht überfüllen.

- Drehen Sie den Griff wieder auf den Topfdeckel.
- Drücken Sie  die Taste (47c), um Dampf aufsteigen zu lassen und den Sound zu aktivieren.

Hinweis: Schütteln Sie den Topfdeckel leicht oder befüllen Sie den Wassertank mit warmem Leitungswasser, sollte kein Dampf herauskommen.

Hinweis: Der Dampf und der Sound schalten sich durch erneutes Drücken der Taste oder nach einiger Zeit automatisch ab.

Lagerung, Reinigung

Lagern Sie den Artikel bei Nichtbenutzung immer trocken, sauber, ohne Batterien und bei Raumtemperatur. Nur mit einem trockenen Reinigungstuch sauber wischen. Brauchen Sie bei jeder Verwendung das Wasser aus dem Wassertank vollständig auf, um Schimmelbildung zu vermeiden. WICHTIG! Nie mit scharfen Reinigungsmitteln reinigen.

Schürze, Geschirrtuch, Ofenhandschuh, Kochmütze: 30 °C Feinwäsche/Schonwäsche



Hinweise zur Entsorgung



Die durchgestrichene Mülltonne ist ein Verbraucherhinweis der Richtlinie 2012/19/EU und weist darauf hin, dass dieses Gerät am Ende seiner Nutzungszeit nicht im Hausmüll entsorgt werden darf. Das Gerät ist bei eingerichteten Sammelstellen, Wertstoffhöfen oder Entsorgungsbetrieben abzugeben. Zudem sind Vertrieber von Elektro- und Elektronikgeräten sowie Vertrieber von Lebensmitteln zur Rücknahme verpflichtet. LIDL bietet Ihnen Rückgabemöglichkeiten direkt in den Filialen und Märkten an. Rückgabe und Entsorgung sind für Sie kostenfrei. Beim Kauf eines Neugeräts haben Sie das Recht, ein entsprechendes Altgerät unentgeltlich zurückzugeben.

Zusätzlich haben Sie die Möglichkeit, unabhängig vom Kauf eines Neugeräts, unentgeltlich (bis zu drei) Altgeräte abzugeben, die in keiner Abmessung größer als 25 cm sind. Bitte löschen Sie vor der Rückgabe alle personenbezogenen Daten. Bitte entnehmen Sie vor der Rückgabe Batterien oder Akkus, die nicht vom Altgerät umschlossen sind, sowie Lampen, die zerstörungsfrei entnommen werden können, und führen diese einer separaten Sammlung zu.

Batterien/Akkus dürfen nicht über den Hausmüll entsorgt werden. Sie können giftige Schwermetalle enthalten und unterliegen der Sondermüllbehandlung. Die chemischen Symbole der Schwermetalle sind wie folgt: Cd = Cadmium, Hg = Quecksilber, Pb = Blei. Geben Sie deshalb verbrauchte oder defekte Batterien/Akkus gemäß der Verordnung (EU) 2023/1542 bei einer kommunalen Sammelstelle ab.



Weitere Informationen zur Entsorgung des ausgedienten Geräts erhalten Sie bei Ihrer Gemeinde- oder Stadtverwaltung. Entsorgen Sie das Gerät und die Verpackung umweltschonend. Bewahren Sie Verpackungsmaterialien (wie z. B. Folienbeutel) für Kinder unerreichbar auf.



Beachten Sie die Kennzeichnung der Verpackungsmaterialien bei der Abfalltrennung, diese sind gekennzeichnet mit Abkürzungen (a) und Nummern (b) mit folgender Bedeutung: 1-7: Kunststoffe / 20-22: Papier und Pappe / 80-98: Verbundstoffe. Der Artikel und die Verpackungsmaterialien sind recycelbar, entsorgen Sie diese getrennt für eine bessere Abfallbehandlung.

Hinweise zur Garantie und Serviceabwicklung

Der Artikel wurde mit großer Sorgfalt und unter ständiger Kontrolle produziert. DELTA-SPORT HANDELSKONTOR GmbH räumt privaten Endkunden auf diesen Artikel drei Jahre Garantie ab Kaufdatum (Garantiefrist) nach Maßgabe der folgenden Bestimmungen ein. Die Garantie gilt nur für Material- und Verarbeitungsfehler. Die Garantie erstreckt sich nicht auf Teile, die der normalen Abnutzung unterliegen und deshalb als Verschleißteile anzusehen sind (z. B. Batterien) sowie nicht auf zerbrechliche Teile wie Schalter oder Teile, die aus Glas gefertigt sind. Ansprüche aus dieser Garantie sind ausgeschlossen, wenn der Artikel unsachgemäß oder missbräuchlich oder nicht im Rahmen der vorgesehenen Bestimmung oder des vorgesehenen Nutzungsumfangs verwendet wurde oder Vorgaben in der Anleitung/Anweisung nicht beachtet wurden, es sei denn, der Endkunde weist nach, dass ein Material- oder Verarbeitungsfehler vorliegt, der nicht auf einem der vorgenannten Umstände beruht. Ansprüche aus der Garantie können nur innerhalb der Garantiefrist unter Vorlage des Originalkassenbelegs geltend gemacht werden. Bitte bewahren Sie deshalb den Originalkassenbeleg auf. Die Garantiefrist wird durch etwaige Reparaturen aufgrund der Garantie, gesetzlicher Gewährleistung oder Kulanz nicht verlängert. Dies gilt auch für ersetzte und reparierte Teile. Bitte wenden Sie sich bei Beanstandungen zunächst an die untenstehende Service-Hotline oder setzen Sie sich per E-Mail mit uns in Verbindung. Liegt ein Garantiefall vor, wird der Artikel von uns – nach unserer Wahl – für Sie kostenlos repariert, ersetzt oder der Kaufpreis erstattet. Weitere Rechte aus der Garantie bestehen nicht. Ihre gesetzlichen Rechte, insbesondere Gewährleistungsansprüche gegenüber dem jeweiligen Verkäufer, werden durch diese Garantie nicht eingeschränkt.

IAN: 486020_2501

- Ⓝ DE Kundenservice Deutschland
Tel.: 0800 5435 111
E-Mail: deltasport@lidl.de
- Ⓝ AT Service Österreich
Tel.: 0800 447744
E-Mail: deltasport@lidl.at
- Ⓝ CH Service Schweiz
Tel.: 0800 56 44 33
E-Mail: deltasport@lidl.ch





Congratulations!

You have chosen to purchase a high-quality product. Familiarise yourself with the product before using it for the first time.

 **Read the following instructions for use carefully.**

Use the product only as described and only for the given areas of application. Store these instructions for use carefully. When passing the product on to third parties, please also hand over all accompanying documents.

Package contents (Fig. A)

- 1 x play kitchen, disassembled (1–35)
- 1 x hob (36)
- 1 x kitchen sink (37)
- 1 x tap (38)
- 1 x extractor hood (39)
- 1 x ice cube machine, 2-part:
 - 1 x ice cube compartment (40)
 - 1 x lever element (41)
- 2 x rubbish separation system, 2-part:
 - 2 x rubbish bin (42)
 - 2 x fastening frame (43)
- 1 x oven component (44)
- 1 x porthole (45)
- 4 x handle (46)
- 1 x saucepan (47)
 - incl. lid with steam feature and sound
- 3 x control knob (48)
- 3 x hook (49)
- 1 x clock, disassembled (50–54)
- 8 x corner connector (55)
- 5 x door magnet (56)
- 3 x wooden hook (57)
- 3 x ice cube (58)
- 2 x battery (1.5V , AA) (59)
- 6 x battery (1.5V , AAA) (60)
- 1 x battery (3V ) (61)
- 1 x battery (3V ) (62)
- 1 x set assembly materials:
 - 50 x screw, 3.5 x 32mm (A)
 - 2 x screw, Ø 10mm, 3 x 7mm (B)
 - 4 x screw, Ø 8.5mm, 3 x 7mm (C)
 - 12 x screw, 3 x 10mm (D)
 - 8 x screw, 4 x 10mm (E)
 - 3 x screw, 3 x 8mm (F)
 - 8 x screw, 3 x 16mm (G)
 - 13 x screw, 3.5 x 18mm (H)
 - 4 x wooden dowel, 40mm (I)
 - 12 x wooden dowel, 25mm (J)
- 1 x set wall attachment materials:
 - 1 x screw, 40mm (K)
 - 1 x screw, M4 x 20mm (L)
 - 2 x washer, small (M)
 - 1 x washer, large (N)
 - 1 x nut (O)
 - 1 x spanner (63)
 - 1 x band (64)
 - 1 x wall plug (65)
- 1 x instructions for use

Accessories:

- 1 x apron
- 1 x tea towel
- 1 x oven glove
- 1 x chef's hat
- 1 x frying pan
- 1 x tumbler
- 1 x spatula
- 1 x meat fork
- 1 x whisk

- 1 x dish rack
- 2 x cup
- 2 x plate
- 1 x chalk
- 1 x plant pot, 7-part:
 - 1 x pan
 - 1 x soil
 - 5 x plant
- 1 x pipette

Technical data

Dimensions (assembled):
approx. 109 x 120 x 40cm (W x H x D)

Battery power supply (extractor hood):

1.5V , AAA

Battery power supply (hob):

1.5V , AA

Battery power supply (microwave):

1.5V , AAA

Battery power supply (saucepan lid):

1.5V , AAA

Battery power supply (oven):

3V 

Battery power supply (tap):

3V 

Battery manufacturer CR1632, CR2032:

Camelion Battery Co., Ltd.
Block A, Tianan Digital Times Building,
Futian District, Shenzhen, China,
info@camelionbattery.com

Importer CR1632, CR2032:

DELTA-SPORT Handelskontor GmbH,
Wragekamp 6, 22397 Hamburg, GERMANY,
product-info@delta-sport.com

 DC symbol

 Date of manufacture (month/year):
06/2025

 Delta-Sport Handelskontor GmbH
hereby declares that this product
complies with the essential require-
ments and the other relevant provisions.

 UK Conformity Assessed
Delta-Sport Handelskontor GmbH
hereby declares that this product
complies with the essential requirements and the
other relevant provisions.

Intended use

This product is a toy for private use and for children aged 3 years and above.

Safety information

- Warning. Not suitable for children under 36 months. Strangulation hazard. Long cord.
- Children may only play with the product under adult supervision.
- Assembly must be performed by an adult. The product and all of its components must be fully assembled before being given to a child.
- Warning. Keep away from fire.
- The cookware must not be used for actual cooking.
- The product must be mounted to a wall immediately after assembly.
- Check the product for damage or wear before each use. Only use the product if it is in perfect condition!
- Only use the battery types: LR03, LR6, CR1632 and CR2032.

- This product contains small magnets. Magnets can cause serious injuries if swallowed! If a magnet is swallowed, consult a doctor immediately. This product was made with the utmost care. However, if defects are found, take the product away from children immediately and dispose of it.
- Warning. None of the packaging materials, attachments or the 'SUPER DRY' bag (drying agent) are part of the toy itself, and must always be removed for safety reasons before the product is given to children to play with.
- Warning. The drying agent contains calcium chloride (CAS 10043-52-4). Keep out of reach of children.
- Warning. This toy produces flashes that may trigger epilepsy in sensitised individuals.

Warnings on batteries!

- Remove the batteries if they are empty or if the product is not going to be used for an extended period.
- Do not use different battery types or brands, new and used batteries in combination, or batteries with different capacities, as they leak and can thus cause damage.
- Observe the polarity (+/-) when inserting batteries.
- Change all batteries at the same time and dispose of the old batteries properly.
- Warning! Batteries may not be charged or reactivated in any way. They may not be dismantled, thrown into fire, or short-circuited.
- Always keep batteries out of the reach of children.
- Do not use rechargeable batteries!
- The cleaning and user-maintenance may not be carried out by children without supervision.
- Clean the batteries and the device contacts as necessary and before inserting the batteries.
- Do not expose the batteries to extreme conditions (e.g. radiators or direct sunlight). Otherwise there is an increased risk of leaks.
- Warning. This product contains a coin battery (button cell with lithium). If swallowed, a coin battery can cause internal chemical burn injuries.
- Warning. Dispose of used batteries immediately. Keep new and used batteries out of the reach of children. Seek medical help immediately if you suspect that batteries have been swallowed or ingested.

Danger!

- Handle a damaged or leaking battery with extreme care and dispose of it properly and immediately. Wear gloves to handle the battery.
- If you come into contact with battery acid then wash the affected area with soap and water. If battery acid gets in your eye rinse it out with water and seek medical help immediately!
- Do not short-circuit the terminals.

Inserting/replacing batteries (Fig. B)

WARNING! Comply with the following instructions in order to prevent mechanical and electrical damage.

Before beginning to assemble the product insert two batteries (59) into the battery compartment of the stove top (36), two batteries (60) into each of the battery compartments of the extractor unit (39), of the saucepan lid (47a), and of the microwave control panel (23), one battery (62) into the battery compartment of the water tap (38), and one battery (61) into the battery compartment of the oven unit (44).

Note: You will need a suitable screwdriver (not contained in delivery).

Note: Pay attention to the plus/minus polarity of the batteries and their correct installation. The batteries must be located entirely inside the battery compartment.

Assembly

Important: Because of the size of the product, assembly should be performed by at least two adults.

- To assemble the product you require a suitable screwdriver (not included in the package contents) and a drill (not included in the package contents).
- Assemble the product on a flat and level surface as shown in Figures C–X.
- Ensure that the hooks on the fastening frame (43) are properly aligned (Fig. I). The hooks must be facing upward.
- When inserting the back panel (30), make sure that the semi-circular opening is at the top and facing inward (Fig. T).

Wall mounting (Fig. Y)

IMPORTANT! Before mounting the product, check whether the provided wall mounting materials are suitable for your wall. Only use suitable mounting materials for wall mounting. Enquire at a specialist store if necessary.

1. Select a suitable spot on your wall.
2. Drill a hole in the wall and insert the wall plug (65).
3. Fasten the band (64) to the wall with the washer (N) and the screw (K).
4. Guide the band through the semi-circular opening on the back panel (30).
5. Fasten the other end of the band at the first or second drill hole in the back panel with the screw (L), two washers (M) and the nut (O).

Use

Turning the hob on and off (Fig. Y)

There are two buttons (36a) on the hob (36).

- Press the left or right button to turn the light and sound of the respective cooking surface on and off.

Note: the light turns off automatically after approx. 3 minutes. The sound turns off automatically after approx. 15 seconds.

Oven with light (Fig. Y)

- Open the door (21) and the light turns on.
- Close the door and the light turns off.

Note: turn on the light when the door is closed by pressing the button (44a).

Extractor hood with light and sound (Fig. Y)

There are two switches on the extractor hood (39).

- Press the button (39a) to turn the light on and off.

Note: the light turns off automatically after approx. 3 minutes.

- Press the button (39b) to turn the sound on.

Note: the sound turns off automatically after approx. 15 seconds.

Microwave with light and sound (Fig. Y)

- Open the door (22) and the light turns on.

Note: the light turns off automatically after approx. 15 seconds.

- Close the microwave door and the light turns off.
- Press the start button (23a) on the microwave control panel (23) to turn the light and sound on.
- Press the stop button (23b) on the microwave control panel to turn the light and sound off.

Note: light and sound can only be turned on and off when the door is closed.

Refrigerator with ice cube machine (Fig. X)

- Open the door (18) and fill the lever element (41) of the ice cube machine with 3 ice cubes (58).
- Hold and press the tumbler into the ice cube machine so that an ice cube falls in.

Tap with sound (Fig. Y)

- Turn the handle (38a) of the tap (38) to activate the sound.
- Turn the handle again to deactivate the sound.

Saucepan lid with steam feature and sound (fig. Y)

- Turn the handle (47b) of the saucepan lid (47a) off in order to gain access to the water tank (47d).
- Fill the water tank up to a maximum of 4ml of fluid, using the pipette supplied.

Note: Only fill the water tank with tap water. The water tank has a capacity of approx. 4ml. Take care not to overfill the water tank/reservoir.

- Screw the handle back onto the saucepan lid.
- Press the button (47c) to allow steam to rise and to activate the sound.

Note: In the event that no steam is produced, shake the product slightly or fill the water tank with warm tap water.

Note: Steam and sound are switched off by again pressing the button or they switch off automatically after a while.

Storage, cleaning

When not in use, always store the product dry, clean, without batteries and at room temperature. Wipe clean with a dry cloth only. Completely use up all the water from the water tank each time to prevent mould formation.

IMPORTANT! Never clean the product with harsh cleaning agents.

Apron, tea towel, oven glove, chef's hat:

30°C delicate/gentle cycle



Disposal

 The accompanying symbol indicates that this device complies with Directive 2012/19/EU. This directive indicates that you may not dispose of this device along with basic household waste at the end of its useful life and instead must hand it in to specifically designated collection sites, valuable substance collection stations, or waste disposal facilities.

Look after the environment and dispose of waste properly.

Batteries may not be disposed of with household waste. They may contain toxic heavy metals and are subject to hazardous waste treatment.

The chemical symbols of the heavy metals are as follows: Cd = cadmium, Hg = mercury, Pb = lead. Therefore, dispose of used or defective batteries at a municipal collection point in accordance with EU Regulation 2023/1542.



For further information about disposal of the product no longer needed, contact your local council. Dispose of the product and the packaging in an environmentally friendly manner. Store the packaging materials (foil bags, for example) out of the reach of children.



Note the label on the packaging materials when separating waste, as these are labelled with abbreviations (a) and numbers (b) with the following meaning: 1–7: plastics / 20–22: paper and cardboard / 80–98: composite materials.

The product and the packaging materials can be recycled, dispose of them separately for better treatment of waste.

Notes on the guarantee and service handling

The product was produced with great care and under continuous quality control. DELTA-SPORT HANDELSKONTOR GmbH gives private end customers a three-year guarantee on this product from the date of purchase (guarantee period) in accordance with the following provisions. The guarantee is only valid for material and manufacturing defects. The guarantee does not cover parts that are subject to normal wear and tear and that are thus considered wear parts (e.g. batteries) and it does not cover fragile parts such as switches or parts that are made of glass. Claims under this guarantee are excluded if the product has been used incorrectly, improperly, or contrary to the intended purpose, or if the provisions in the instructions for use were not observed, unless the end customer proves that a material or manufacturing defect exists that was not caused by one of the aforementioned circumstances.

Claims under the guarantee can only be made within the guarantee period by presenting the original sales receipt. Please therefore keep the original sales receipt. The guarantee period is not extended by any repairs carried out under the guarantee, under statutory guarantees, or as a gesture of goodwill. This also applies to replaced and repaired parts.

If you wish to make a claim please first contact the service hotline mentioned below or contact us by e-mail. If there is a guarantee case, then the product will be repaired or replaced free of charge to you or the purchase price will be refunded, depending on our choice. There are no further rights from the guarantee. Your legal rights, in particular guarantee claims against the respective seller, are not limited by this guarantee.

IAN: 486020_2501

 Service Great Britain
Tel.: 0800 404 7657
E-Mail: deltasport@lidl.co.uk

 Service Ireland
Tel.: 1800 101010
E-Mail: deltasport@lidl.ie

Félicitations !

Vous venez d'acquérir un article de grande qualité. Avant la première utilisation, familiarisez-vous avec l'article.



Pour cela, veuillez lire attentivement la notice d'utilisation suivante.

Utilisez l'article uniquement comme indiqué et pour les domaines d'utilisation mentionnés. Conservez bien cette notice d'utilisation. Si vous cédez l'article à un tiers, veuillez à lui remettre l'ensemble de la documentation.

Étendue de la livraison (fig. A)

- 1 cuisine pour enfants, démontée (1 - 35)
- 1 table de cuisson (36)
- 1 évier (37)
- 1 robinet (38)
- 1 hotte aspirante (39)
- 1 machine à glaçons, en 2 parties :
 - 1 compartiment à glaçons (40)
 - 1 élément de levier (41)
- 2 systèmes de tri des déchets, en 2 parties :
 - 2 poubelles (42)
 - 2 cadres de fixation (43)
- 1 élément de four (44)
- 1 hublot (45)
- 4 poignées (46)
- 1 x casserole (47)
 - pourvue d'un couvercle avec fonction son et vapeur
- 3 boutons rotatifs (48)
- 3 crochets (49)
- 1 horloge, démontée (50 - 54)
- 8 raccords d'angle (55)
- 5 aimants de porte (56)
- 3 crochets en bois (57)
- 3 glaçons (58)
- 2 piles (1,5 V === LR6, AA) (59)
- 6 piles (1,5 V === LR03, AAA) (60)
- 1 pile (3 V === CR1632) (61)
- 1 pile (3 V === CR2032) (62)
- 1 jeu de matériel de montage :
 - 50 vis, 3,5 x 32 mm (A)
 - 2 vis, Ø 10 mm, 3 x 7 mm (B)
 - 4 vis, Ø 8,5 mm, 3 x 7 mm (C)
 - 12 vis, 3 x 10 mm (D)
 - 8 vis, 4 x 10 mm (E)
 - 3 vis, 3 x 8 mm (F)
 - 8 vis, 3 x 16 mm (G)
 - 13 vis, 3,5 x 18 mm (H)
 - 4 chevilles en bois, 40 mm (I)
 - 12 chevilles en bois, 25 mm (J)
- 1 jeu de matériel de montage mural :
 - 1 vis, 40 mm (K)
 - 1 vis, M4 x 20 mm (L)
 - 2 petites rondelles (M)
 - 1 grosse rondelle (N)
 - 1 écrou (O)
 - 1 clé à écrous (63)
 - 1 sangle (64)
 - 1 cheville (65)
- 1 notice d'utilisation

Accessoires :

- 1 tablier
- 1 torchon
- 1 gant de cuisine
- 1 toque de chef
- 1 poêle

- 1 gobelet
- 1 spatule
- 1 fourchette à viande
- 1 fouet
- 1 panier à vaisselle
- 2 tasses
- 2 rondelles
- 1 craie
- 1 pots de fleurs, en 7 parties :
 - 1 pots
 - 1 portions de terre
 - 5 plantes
- 1 x pipette

Caractéristiques techniques

Dimensions (monté) :

env. 109 x 120 x 40 cm (l x h x p)

Alimentation pile (hotte aspirante) :

1,5 V === LR03, AAA

Alimentation pile (table de cuisson) :

1,5 V === LR6, AA

Alimentation pile (micro-ondes) :

1,5 V === LR03, AAA

Alimentation pile (couvercle de la casserole) :

1,5 V === LR03, AAA

Alimentation pile (four) :

3 V === CR1632

Alimentation pile (robinet) :

3 V === CR2032

Fabricant de la pile ou batterie CR1632, CR2032 :

Camelion Battery Co., Ltd.
Block A, Tianan Digital Times Building,
Futian District, Shenzhen, China,
info@camelionbattery.com

Importateur CR1632, CR2032 :

DELTA-SPORT Handelskontor GmbH,
Wragekamp 6, 22397 Hamburg, GERMANY,
product-info@delta-sport.com

=== Symbole de tension continue



Date de fabrication (mois/année) :

06/2025



Par la présente, Delta-Sport Handelskontor GmbH déclare que cet article est conforme aux exigences essentielles et aux autres dispositions applicables.

Utilisation conforme à sa destination

Cet article est un jouet pour les enfants à partir de 3 ans destiné à un usage privé.

⚠ Consignes de sécurité

- Attention. Ne convient pas aux enfants de moins de 36 mois. Danger de strangulation. Longue corde.
- Les enfants ne peuvent jouer avec l'article que sous la surveillance d'adultes.
- Le montage doit être effectué par un adulte. Veuillez à ce que l'article et toutes les pièces ou composants ne soient remis à l'enfant qu'une fois assemblés.
- Attention. Tenir éloigné du feu.
- Les ustensiles de cuisine ne doivent pas être utilisés pour la cuisson proprement dite.
- L'article doit être fixé au mur immédiatement après le montage.

- Avant chaque utilisation, vérifiez que l'article n'est pas endommagé et ne présente pas de signes d'usure. L'article ne doit être utilisé qu'en parfait état !
- Utilisez uniquement les types de pile : LR03, LR6, CR1632 et CR2032.
- Cet article contient de petits aimants. Les aimants avalés peuvent causer de graves blessures !
 - Si un aimant est avalé, consultez immédiatement un médecin. L'article est fabriqué avec le plus grand soin. Toutefois, si des dommages devaient survenir, retirez immédiatement l'article aux enfants et jetez-le.
- Attention. Les matériaux d'emballage et de fixation ainsi que le sachet « SUPER DRY » (agent déshydratant) ne font pas partie du jouet et doivent être retirés pour des raisons de sécurité avant que l'article ne soit donné aux enfants pour jouer.
- Attention. L'agent déshydratant contient du chlorure de calcium (CAS 10043-52-4). Ne doit pas tomber entre les mains des enfants.
- Attention. Ce jouet génère des éclairs qui peuvent déclencher des crises d'épilepsie chez les personnes sensibles.



⚠ Consignes pour les piles !

- Retirer les piles lorsqu'elles sont usagées ou en cas de non-utilisation prolongée de l'article.
- Ne pas utiliser des piles de type ou de marque différent, des piles neuves et usagées en même temps ou des piles dont la capacité est différente car celles-ci fuient et peuvent causer des dommages.
- Respecter la polarité (+/-) lors de l'insertion.
- Remplacer toutes les piles en même temps et éliminer les piles usagées selon les directives en vigueur.
- Avertissement ! Les piles ne doivent être ni chargées ni réactivées par d'autres moyens. Elles ne doivent être ni démontées, ni jetées au feu ni court-circuitées.
- Toujours conserver les piles hors de portée des enfants.
- Ne pas utiliser des piles rechargeables !
- Le nettoyage et l'entretien incombant à l'utilisateur ne doivent pas être effectués par des enfants non surveillés.
- Nettoyer les contacts de la pile et de l'appareil si nécessaire et avant l'insertion.
- Ne pas exposer les piles à des conditions extrêmes (p. ex. radiateurs ou rayons directs du soleil). Il existe sinon un risque élevé de fuite.
- Attention. L'article contient une pile bouton au lithium. Celle-ci peut provoquer de graves brûlures chimiques internes en cas d'ingestion.
- Attention. Remplacer immédiatement les piles usagées. Tenir les piles neuves et usagées hors de portée des enfants. Si vous suspectez que des piles ont été avalées ou introduites dans le corps, consultez immédiatement un médecin.



⚠ Danger !

- Les piles abîmées ou qui fuient doivent être manipulées avec une extrême précaution et mises au rebut immédiatement selon les directives en vigueur. Porter alors des gants.

- En cas de contact avec de l'acide des piles, laver l'endroit atteint avec de l'eau et du savon. En cas de contact de l'acide de piles avec les yeux, les laver avec de l'eau et consulter immédiatement un médecin !
- Les bornes ne doivent pas être court-circuitées.

Insertion/remplacement des piles (fig. B)

ATTENTION ! Respectez les instructions suivantes pour éviter les dommages mécaniques et électriques.

Avant de commencer à monter l'article, insérez deux piles (59) dans le compartiment à piles des plaques de cuisson (36) ; deux piles (60) dans le compartiment à piles de la hotte aspirante (39), du couvercle de la casserole (47a) et de l'écran de contrôle du four à micro-ondes (23) ; une pile (62) dans le compartiment à piles du robinet (38) et une pile (61) dans le compartiment à piles du four (44).

Remarque : Vous avez besoin d'un tournevis adapté (non fourni avec l'article).

Remarque : Veillez à respecter les indications plus et moins des piles et à les insérer correctement. Les piles doivent se trouver complètement dans le compartiment à piles.

Montage

Important : En raison de sa taille, l'article doit être monté par au moins deux adultes.

- Pour le montage de l'article, vous avez besoin d'un tournevis approprié (non compris dans l'étendue de la livraison) et d'une perceuse (non comprise dans l'étendue de la livraison).
- Montez l'article, comme indiqué sur les figures C - X, sur une surface plate et à niveau.
- Veillez à ce que les crochets des cadres de fixation (43) soient orientés dans le bon sens (fig. I). Les crochets doivent être orientés vers le haut.
- Lors de l'insertion du panneau arrière (30), assurez-vous que l'ouverture semi-circulaire se trouve en haut et qu'elle est orientée vers l'intérieur (fig. T).

Montage mural (fig. Y)

IMPORTANT ! Avant de fixer l'article, vérifiez si le matériel de montage mural fourni est adapté à votre mur. N'utilisez que du matériel de montage approprié pour le montage mural. Si nécessaire, adressez-vous à votre revendeur spécialisé.

1. Choisissez un endroit approprié sur votre mur.
2. Percez un trou dans le mur et insérez-y la cheville (65).
3. Fixez la sangle (64) au mur avec la rondelle (N) et la vis (K).
4. Passez la sangle par l'ouverture semi-circulaire en haut du panneau arrière (30).
5. Fixez l'autre extrémité de la sangle dans le premier ou le deuxième trou de du panneau arrière avec la vis (L), deux rondelles (M) et l'écrou (O).

Utilisation

Allumer et éteindre la table de cuisson (fig. Y)

Deux boutons (36a) se trouvent sur la table de cuisson (36).

- Appuyez sur le bouton gauche ou droit pour allumer ou éteindre l'éclairage et le son de la table de cuisson.

Remarque : la lumière s'éteint automatiquement au bout d'env. 3 minutes. Le son s'éteint automatiquement au bout d'env. 15 secondes.

Four avec lumière (fig. Y)

- Ouvrez la porte (21) et la lumière s'allume.
- Fermez la porte et la lumière s'éteint.

Remarque : allumez la lumière lorsque la porte est fermée à l'aide de la touche (44a).

Hotte aspirante avec son et lumière (fig. Y)

Deux interrupteurs se trouvent sur la hotte aspirante (39).

- Appuyez sur la touche (39a) pour allumer ou éteindre la lumière.

Remarque : la lumière s'éteint au bout d'env. 3 minutes.

- Appuyez sur le bouton (39b) pour allumer le son.

Remarque : le son s'éteint automatiquement au bout d'env. 15 secondes.

Micro-ondes avec son et lumière (fig. Y)

- Ouvrez la porte (22) et la lumière s'allume.

Remarque : la lumière s'éteint automatiquement au bout d'env. 15 secondes.

- Fermez la porte du micro-ondes et la lumière s'éteint.

- Appuyez sur le bouton de démarrage (23a) du panneau de commande du micro-ondes (23) pour allumer la lumière et le son.

- Appuyez sur le bouton d'arrêt (23b) du panneau de commande du micro-ondes pour éteindre la lumière et le son.

Remarque : la lumière et le son ne peuvent être allumés et éteints que lorsque la porte est fermée.

Frigo avec machine à glaçons (fig. X)

- Ouvrez la porte (18) et remplissez l'élément de levier (41) de la machine à glaçons de 3 glaçons (58).
- Tenez et poussez le gobelet dans la machine à glaçons de manière à ce qu'un glaçon y tombe.

Robinet avec son (fig. Y)

- Tournez la poignée (38a) du robinet (38) pour activer le son.
- Tournez à nouveau la poignée pour désactiver le son.

Couvercle de casserole avec fonction son et vapeur (fig. Y)

- Dévissez la poignée (47b) du couvercle de la casserole (47a) pour accéder au réservoir d'eau (47d).

- Remplissez le réservoir d'eau à l'aide de la pipette fournie avec un maximum de 4 ml de liquide.

Remarque : Ne versez que de l'eau du robinet dans le réservoir d'eau. Le réservoir d'eau peut être rempli avec un volume d'environ 4 ml. Faites attention à ne pas trop remplir le réservoir d'eau.

- Vissez à nouveau la poignée sur le couvercle de la casserole.

- Appuyez sur le bouton (47c) pour faire monter la vapeur et activer le son.

Remarque : Si aucune vapeur ne sort, secouez légèrement le couvercle de la casserole ou remplissez le réservoir d'eau avec de l'eau chaude du robinet.

Remarque : La vapeur et le son s'éteignent soit automatiquement après un certain temps, soit en appuyant à nouveau sur le bouton.

Stockage, nettoyage

Lorsque vous n'utilisez pas l'article, rangez-le toujours dans un endroit sec, propre, sans piles et à une température ambiante. Essuyez uniquement avec un chiffon de nettoyage à sec. Faites en sorte de consommer toute l'eau du réservoir d'eau à chaque utilisation afin d'éviter la formation de moisissures.

IMPORTANT ! Ne jamais laver avec des produits de nettoyage agressifs.

Tablier, torchon, gant de cuisine, toque de chef : lavage délicat à 30 °C



Mise au rebut



Le symbole ci-contre indique que ce produit est soumis à la directive 2012/19/UE. Cette directive stipule qu'à la fin de sa durée d'utilisation, vous

ne devez pas jeter ce produit avec les déchets ménagers normaux, mais le déposer dans des centres de collecte spécialement aménagés, des centres de recyclage ou des entreprises de traitement des déchets.

Protégez l'environnement et procédez à une élimination dans le respect des normes en vigueur. Les piles/batteries ne doivent pas être jetées avec les ordures ménagères. Elles peuvent contenir des métaux lourds toxiques et sont soumises à un traitement spécial des déchets. Les symboles chimiques des métaux lourds sont les suivants : Cd = cadmium, Hg = mercure, Pb = plomb. C'est pourquoi vous devez remettre les piles/batteries usagés ou défectueux à un point de collecte communal, conformément au règlement européen 2023/1542.



* Ce produit est recyclable. Il est soumis à la responsabilité élargie du fabricant et est collecté séparément.



Vous obtiendrez plus d'informations relatives à l'élimination du produit usagé auprès de votre commune ou de votre municipalité. Éliminez le produit et

l'emballage dans le respect de l'environnement. Conservez les matériaux d'emballage (comme les sachets en plastique) hors de portée des enfants.



Notez le marquage des matériaux d'emballage lors du tri des déchets.

Ceux-ci sont marqués par les abréviations (a) et les chiffres (b) avec la signification suivante : 1 - 7 : plastique / 20 - 22 : papier et carton / 80 - 98 : matériaux composites.

Le produit et les matériaux d'emballage sont recyclables. Éliminez-les séparément pour une meilleure gestion des déchets.

Indications concernant la garantie et le service après-vente

L'article a été produit avec grand soin et sous un contrôle constant. DELTA-SPORT HANDELSKON-TOR GmbH accorde au client final privé une garantie de trois ans sur cet article à compter de la date d'achat (période de garantie) conformément aux dispositions suivantes. La garantie ne vaut que pour les défauts de matériaux et de fabrication. La garantie ne couvre pas les pièces soumises à une usure normale, lesquelles doivent donc être considérées comme des pièces d'usure (comme p. ex., les piles), de même qu'elle ne couvre pas les pièces fragiles, telles que les interrupteurs ou les pièces fabriquées en verre. Les réclamations au titre de cette garantie sont exclues si l'article a été utilisé de manière abusive ou inappropriée, hors du cadre de son usage ou du champ d'application prévu ou si les instructions de la notice d'utilisation n'ont pas été respectées, à moins que le client final ne prouve que l'article présentait un défaut de matériau ou de fabrication n'étant pas dû à l'une des conditions mentionnées ci-dessus.

Les réclamations au titre de la garantie ne peuvent être adressées pendant la période de garantie qu'en présentant le ticket de caisse original. Veuillez pour cela conserver le ticket de caisse original. Ceci s'applique également aux pièces remplacées et réparées. Si vous avez des plaintes à formuler, veuillez d'abord contacter le service d'assistance téléphonique ci-dessous ou nous contacter par courrier électronique. Si le cas est couvert par la garantie, nous nous engageons - à notre appréciation - à réparer ou à remplacer l'article gratuitement pour vous ou à vous rembourser le prix d'achat. Aucun autre droit ne découle de la garantie.

Vos droits légaux, en particulier les droits de garantie contre le vendeur concerné, ne sont pas limités par cette garantie.

* Article L217-16 du Code de la consommation

Lorsque l'acheteur demande au vendeur, pendant le cours de la garantie commerciale qui lui a été consentie lors de l'acquisition ou de la réparation d'un bien meuble, une remise en état couverte par la garantie, toute période d'immobilisation d'au moins sept jours vient s'ajouter à la durée de la garantie qui restait à courir. Cette période court à compter de la demande d'intervention de l'acheteur ou de la mise à disposition pour réparation du bien en cause, si cette mise à disposition est postérieure à la demande d'intervention.

Indépendamment de la garantie commerciale souscrite, le vendeur reste tenu des défauts de conformité du bien et des vices rédhibitoires dans les conditions prévues aux articles L217-4 à L217-13 du Code de la consommation et aux articles 1641 à 1648 et 2232 du Code Civil.

Article L217-4 du Code de la consommation

Le vendeur livre un bien conforme au contrat et répond des défauts de conformité existant lors de la délivrance.

Il répond également des défauts de conformité résultant de l'emballage, des instructions de montage ou de l'installation lorsque celle-ci a été mise à sa charge par le contrat ou a été réalisée sous sa responsabilité.

Article L217-5 du Code de la consommation

Le bien est conforme au contrat :

1° S'il est propre à l'usage habituellement attendu d'un bien semblable et, le cas échéant :

- s'il correspond à la description donnée par le vendeur et posséder les qualités que celui-ci a présentées à l'acheteur sous forme d'échantillon ou de modèle ;
- s'il présente les qualités qu'un acheteur peut légitimement attendre eu égard aux déclarations publiques faites par le vendeur, par le producteur ou par son représentant, notamment dans la publicité ou l'étiquetage ;

2° Ou s'il présente les caractéristiques définies d'un commun accord par les parties ou être propre à tout usage spécial recherché par l'acheteur, porté à la connaissance du vendeur et que ce dernier a accepté.

Article L217-12 du Code de la consommation

L'action résultant du défaut de conformité se prescrit par deux ans à compter de la délivrance du bien.

Article 1641 du Code civil

Le vendeur est tenu de la garantie à raison des défauts cachés de la chose vendue qui la rendent impropre à l'usage auquel on la destine, ou qui diminuent tellement cet usage que l'acheteur ne l'aurait pas acquise, ou n'en aurait donné qu'un moindre prix, s'il les avait connus.

Article 1648 1^{er} alinéa du Code civil

L'action résultant des vices rédhibitoires doit être intentée par l'acquéreur dans un délai de deux ans à compter de la découverte du vice.

Les pièces détachées indispensables à l'utilisation du produit sont disponibles pendant la durée de la garantie du produit.

IAN : 486020_2501

FR Service France
Tel. : 0800 919 270
E-Mail : deltasport@lidl.fr

BE Service Belgique
Tel. : 0800 12089
E-Mail : deltasport@lidl.be

* n'est valable que pour la France

Gefeliciteerd!

Met uw aankoop hebt u voor een hoogwaardig artikel gekozen. Zorg ervoor dat u voor het eerste gebruik met het artikel vertrouwd raakt.



Lees hiervoor de volgende gebruiksaanwijzing zorgvuldig door.

Gebruik het artikel alleen zoals omschreven en voor het aangegeven doel. Bewaar deze gebruiksaanwijzing goed. Geef alle documenten mee als u het artikel aan iemand anders geeft.

Leveringsomvang (afb. A)

- 1 x speelkeuken, gedemonteerd (1 - 35)
- 1 x kookplaat (36)
- 1 x gootsteen (37)
- 1 x waterkraan (38)
- 1 x afzuigkap (39)
- 1 x ijsblokjesmachine, 2-delig:
 - 1 x ijsblokjesvak (40)
 - 1 x hefboomelement (41)
- 2 x afvalscheidingsstelsel, 2-delig:
 - 2 x afvalbak (42)
 - 2 x bevestigingsframe (43)
- 1 x ovenelement (44)
- 1 x wasmachinedeur (45)
- 4 x handgreep (46)
- 1 x pot (47)
 - incl. deksel met stoomfunctie en geluid
- 3 x draaiknop (48)
- 3 x haak (49)
- 1 x klok, gedemonteerd (50 - 54)
- 8 x hoekverbinder (55)
- 5 x deurmagneet (56)
- 3 x houten haak (57)
- 3 x ijsblokjes (58)
- 2 x batterij (1,5 V === LR6, AA) (59)
- 6 x batterij (1,5 V === LR03, AAA) (60)
- 1 x batterij (3 V === CR1632) (61)
- 1 x batterij (3 V === CR2032) (62)
- 1 x set montage materiaal:
 - 50 x schroef, 3,5 x 32 mm (A)
 - 2 x schroef, Ø 10 mm, 3 x 7 mm (B)
 - 4 x schroef, Ø 8,5 mm, 3 x 7 mm (C)
 - 12 x schroef, 3 x 10 mm (D)
 - 8 x schroef, 4 x 10 mm (E)
 - 3 x schroef, 3 x 8 mm (F)
 - 8 x schroef, 3 x 16 mm (G)
 - 13 x schroef, 3,5 x 18 mm (H)
 - 4 x houten deugel, 40 mm (I)
 - 12 x houten deugel, 25 mm (J)
- 1 x set wandbevestigingsmateriaal:
 - 1 x schroef, 40 mm (K)
 - 1 x schroef, M4 x 20 mm (L)
 - 2 x sluitring, klein (M)
 - 1 x sluitring, groot (N)
 - 1 x moer (O)
 - 1 x moersleutel (63)
 - 1 x band (64)
 - 1 x plug (65)
- 1 x gebruiksaanwijzing

Accessoires:

- 1 x schort
- 1 x theedoek
- 1 x ovenwant
- 1 x koksmuts
- 1 x braadpan
- 1 x beker
- 1 x spatel
- 1 x vleesvork

- 1 x garde
- 1 x vaatwaskorf
- 2 x kopje
- 2 x bord
- 1 x krijt
- 1 x plantenpot, 7-delig:
 - 1 x pot
 - 1 x potgrond
 - 7 x plant
- 1 x pipet

Technische gegevens

Afmetingen (gemonteerd):

ca. 109 x 120 x 40 cm (b x h x d)

Energievoorziening batterij (afzuigkap):

1,5 V === LR03, AAA

Energievoorziening batterij (kookplaat):

1,5 V === LR6, AA

Energievoorziening batterij (magnetron):

1,5 V === LR03, AAA

Energievoorziening batterij (potdeksel):

1,5V === LR03, AAA

Energievoorziening batterij (oven):

3 V === CR1632

Energievoorziening batterij (waterkraan):

3 V === CR2032

Batterijfabrikant CR1632, CR2032:

Camelion Battery Co., Ltd.

Block A, Tianan Digital Times Building,

Futian District, Shenzhen, China,

info@camelionbattery.com

Importeur CR1632, CR2032:

DELTA-SPORT Handelskontor GmbH,

Wragekamp 6, 22397 Hamburg, GERMANY,

product-info@delta-sport.com

=== Symbool voor gelijkspanning



Productiedatum (maand/jaar):

06/2025



Delta-Sport Handelskontor GmbH

verklaart hierbij dat dit artikel voldoet

aan de essentiële eisen en de overige

relevante bepalingen.

Beoogd gebruik

Dit artikel is speelgoed voor kinderen vanaf

3 jaar oud voor particulier gebruik.

! Veiligheidstips

- Waarschuwing. Niet geschikt voor kinderen jonger dan 36 maanden. Verwurgingsgevaar. Lang koord.
- Kinderen mogen alleen onder toezicht van volwassenen met het artikel spelen.
- De montage moet door een volwassene worden uitgevoerd. Let erop dat het artikel en alle onderdelen resp. componenten alleen in gemonteerde toestand aan het kind worden overhandigd.
- Waarschuwing. Houd het artikel uit de buurt van vuur.
- Het kookgerei mag niet worden gebruikt om echt mee te koken.
- Het artikel moet direct na de montage aan een wand worden vastgemaakt.
- Controleer het artikel voor elk gebruik op beschadigingen of slijtage. Het artikel mag alleen in goede staat worden gebruikt!

- Gebruik alleen de batterijtypen: LR03, LR6, CR1632 en CR2032.
- Dit artikel bevat kleine magneten. Ingeslikte magneten kunnen ernstig letsel veroorzaken! Raadpleeg onmiddellijk een arts, wanneer een magneet wordt ingeslikt. Dit artikel wordt met de grootst mogelijke zorg gemaakt. Desondanks kan het voorkomen dat het beschadigd raakt. Neem in dat geval het artikel onmiddellijk van de kinderen af en voer het af.
- Waarschuwing. Verpakkings-/bevestigingsmaterialen en het "SUPER DRY"-zakje (droogmiddel) maken geen onderdeel uit van het speelgoed en moeten uit veiligheidsoverwegingen worden verwijderd voordat kinderen met het artikel gaan spelen.
- Waarschuwing. Droogmiddel bevat calciumchloride (CAS 10043-52-4). Het mag niet in de handen van kinderen komen.
- Waarschuwing. Het speelgoed produceert lichtflitsen die bij gevoelige personen epilepsie kunnen veroorzaken.



! Waarschuwingsinstructies batterijen!

- Verwijder de batterijen wanneer deze opgebruikt zijn of als het artikel langere tijd niet gebruikt wordt.
- Gebruik geen verschillende batterijtypes, -merken, geen nieuwe en gebruikte batterijen met elkaar en die met een verschillende capaciteit, omdat deze uitlopen en zodoende schade kunnen veroorzaken.
- Let op de polariteit (+/-) bij de plaatsing van de batterijen.
- Vervang alle batterijen gelijktijdig en voer de oude batterijen af zoals voorgeschreven.
- Waarschuwing! Batterijen mogen niet geladen of met andere middelen gereactiveerd, niet gedemonteerd, niet in het vuur geworpen of kortgesloten worden.
- Berg batterijen altijd buiten het bereik van kinderen op.
- Gebruik geen oplaadbare batterijen!
- Reiniging en gebruikersonderhoud mogen niet door kinderen zonder toezicht uitgevoerd worden.
- Reinig al naar behoefte en vóór de plaatsing de batterij- en apparaatcontacten.
- Stel de batterijen niet bloot aan extreme omstandigheden (bv. radiator of direct zonlicht). Er bestaat meer gevaar dat de batterijen uitlopen.
- Waarschuwing. Dit artikel bevat een muntbatterij (knoopcel met lithium). Een muntbatterij kan bij het inslikken ernstige inwendige chemische brandwonden veroorzaken.
- Waarschuwing. Gebruikte batterijen onmiddellijk afvoeren. Nieuwe en gebruikte batterijen buiten het bereik van kinderen houden. Onmiddellijk medische hulp inroepen bij het vermoeden dat batterijen ingeslikt werden of het lichaam binnengedrongen zijn.



! Gevaar!

- Ga met een beschadigde of uitlopende batterij uiterst voorzichtig om en voer deze onmiddellijk zoals voorgeschreven af. Draag daarbij handschoenen.

- Wanneer u met batterijzuur in aanraking komt, wast u het getroffen lichaamsdeel met water en zeep. Raakt er batterijzuur in uw oog, dan spoelt u het met water uit en laat u zich onmiddellijk medisch behandelen!
- De aansluitklemmen mogen niet kortgesloten worden.

Batterijen plaatsen/ vervangen (afb. B)

WAARSCHUWING! Neem volgende aanwijzingen in acht om mechanische en elektrische beschadigingen te vermijden.

Voordat u met de montage van het artikel begint, plaatst u twee batterijen (59) in het batterijvak van de kookplaat (36), telkens twee batterijen (60) in het batterijvak van het wasemkapelement (39), van het potdeksel (47a) en van het magnetron-bedieningsveld (23), één batterij (62) in het batterijvak van de waterkraan (38) en één batterij (61) in het batterijvak van het bakovenelement (44).

Opmerking: U hebt een geschikte (niet in het leveringspakket inbegrepen) schroevendraaier nodig.

Opmerking: Let op de plus-/minpool van de batterijen en op de correcte plaatsing. De batterijen moeten zich compleet in de batterijhouder bevinden.

Montage

Belangrijk: De opbouw van het artikel dient op grond van de grootte door minstens twee volwassenen uitgevoerd te worden.

- Voor het monteren van het artikel hebt u een geschikte schroevendraaier (niet meegeleverd) en een boormachine (niet meegeleverd) nodig.
- Monteer het artikel zoals getoond in de afbeeldingen C - X. Doe dat op een vlakke en horizontale ondergrond.
- Let erop dat u de haken van het bevestigingsframe (43) in de juiste richting plaatst (afb. I). De haken moeten naar boven zijn gericht.
- Let er bij het plaatsen van de achterwand (30) op dat de halfronde opening zich boven bevindt en naar binnen wijst (afb. T).

Wandmontage (afb. Y)

BELANGRIJK! Controleer voordat u het artikel bevestigt of het meegeleverde wandbevestigingsmateriaal geschikt is voor uw wand. Gebruik voor de wandmontage alleen geschikt montage-materiaal. Informeer zo nodig in een vakhandel.

1. Kies een geschikte locatie aan uw wand uit.
2. Boor een gat in de wand en steek er een plug (65) in.
3. Maak de band (64) met de sluitring (N) en de schroef (K) aan de wand vast.
4. Voer de band door de halfronde opening aan de bovenkant van de achterwand (30).
5. Maak het andere uiteinde van de band in het eerste of tweede boorgat van de achterwand vast met de schroef (L), twee sluitringen (M) en de moer (O).

Gebruik

Kookplaat in- en uitschakelen (afb. Y)

Op de kookplaat (36) bevinden zich twee knoppen (36a).

- Druk op de linker- of rechterknop om het licht van de betreffende kookzone of het geluid in en uit te schakelen.

Aanwijzing: het licht schakelt na ca. 3 minuten automatisch uit. Het geluid schakelt na ca. 15 seconden automatisch uit.

Oven met licht (afb. Y)

- Als u de deur (21) opent, gaat het licht aan.
- Als u de deur sluit, gaat het licht uit.

Aanwijzing: schakel als de deur dicht is het licht via de knop (44a) in.

Afzuigkap met licht en geluid (afb. Y)

Op de afzuigkap (39) bevinden zich twee knoppen.

- Druk op de knop (39a) om het licht in of uit te schakelen.

Aanwijzing: het licht schakelt na ca. 3 minuten automatisch uit.

- Druk op de knop (39b) om het geluid in te schakelen.

Aanwijzing: het geluid schakelt na ca. 15 seconden automatisch uit.

Magnetron met licht en geluid (afb. Y)

- Als u de deur (22) opent, gaat het licht aan.

Aanwijzing: het licht schakelt na ca. 15 seconden automatisch uit.

- Als u de magnetrondeur sluit, gaat het licht uit.
- Druk op de starttoets (23a) van het bedieningspaneel van de magnetron (23) om licht en geluid in te schakelen.
- Druk op de stoptoets (23b) van het bedieningspaneel van de magnetron om licht en geluid uit te schakelen.

Aanwijzing: licht en geluid kunnen alleen worden in- en uitgeschakeld als de deur dicht is.

Koelkast met ijsblokjesmachine (afb. X)

- Open de deur (18) en vul het hefboomelement (41) van de ijsblokjesmachine met 3 ijsblokjes (58).
- Neem de beker en duw deze in de ijsblokjesmachine, zodat er een ijsblokje in valt.

Waterkraan met geluid (afb. Y)

- Draai aan de handgreep (38a) van de waterkraan (38) om het geluid te activeren.
- Draai opnieuw aan de handgreep om het geluid te deactiveren.

Potdeksel met stoomfunctie en geluid (afb. Y)

- Draai de handgreep (47b) van het potdeksel (47a) af om aan de watertank (47d) te geraken.
- Vul de watertank met de bijgeleverde pipet met max. 4 ml vloeistof.

Opmerking: Giet uitsluitend leidingwater in de watertank. De watertank heeft een vulvolume van ca. 4 ml. Let erop dat u de watertank niet overvol vult.

- Draai de handgreep weer op het potdeksel.
- Druk op de toets (47c) om stoom te laten opstijgen en het geluid te activeren.

Opmerking: Schud het potdeksel lichtjes of vul de watertank met warm leidingwater indien er geen stoom uit komt.

Opmerking: De stoom en het geluid schakelen door het opnieuw indrukken van de toets of na enige tijd automatisch uit.

Opslag, reiniging

Bewaar het artikel wanneer u dit niet gebruikt altijd droog, schoon en zonder batterijen op kamertemperatuur. Veeg alleen schoon met een droge schoonmaakdoek. Gebruik telkens bij gebruik het water uit de watertank volledig op om schimmelvorming te vermijden.

BELANGRIJK! Reinig nooit met agressieve reinigingsmiddelen.

Schort, theedoek, ovenwant:

30 °C fijne was/antikleuk



Afvalverwerking

 Het hiernaast afgebeelde symbool geeft aan dat dit apparaat aan de richtlijn

2012/19/EU onderworpen is. Deze

richtlijn impliceert dat u dit apparaat op de einde van de gebruiksduur daarvan niet samen met het normale huisvuil mag afvoeren, maar op speciaal voorziene inzamelpunten, in recyclagecentra of bij afvalverwerkende bedrijven moet afgeven. Draag zorg voor het milieu en voer deskundig af.

Batterijen/accu's mogen niet via het huisafval worden afgevoerd. Ze kunnen giftige zware metalen bevatten en moeten worden behandeld als klein chemisch afval. De chemische symbolen van de zware metalen zijn als volgt: Cd = cadmium, Hg = kwik, Pb = lood. Lever gebruikte of defecte batterijen/accu's daarom in bij een gemeentelijk inzamelpunt in overeenstemming met EU-verordening 2023/1542.

 Bijkomende informatie over de afvoer van het onbruikbaar geworden apparaat krijgt u bij uw gemeente- of stadsbestuur. Voer het apparaat en de verpakking milieuvriendelijk af. Berg verpakkingsmaterialen (zoals bv. foliezakjes) op buiten het bereik van kinderen.

 Neem de markering van verpakkingsmaterialen voor de afvalscheiding in acht.

Deze zijn gemarkeerd met afkortingen (a) en nummers (b) met de volgende betekenis: 1 - 7: kunststoffen / 20 - 22: papier en karton / 80 - 98: composietmaterialen.

Het artikel en de verpakkingsmaterialen zijn recyclebaar; voer ze gescheiden af voor een betere afvalbehandeling.

Opmerkingen over garantie en serviceafhandeling

Het artikel werd met de grootste zorgvuldigheid en onder permanent toezicht geproduceerd. De firma DELTA-SPORT HANDELSKONTOR GmbH verleent particuliere eindklanten op dit artikel drie jaar garantie, te rekenen vanaf de datum van aankoop (garantietermijn) en dit op grond van de volgende bepalingen. De garantie geldt alleen voor materiaal- en verwerkingsfouten. De garantie is niet van toepassing op onderdelen die aan een normale slijtage onderhevig zijn en daarom als slijtageonderdelen te beschouwen zijn (bv. batterijen) en evenmin op breekbare onderdelen zoals schakelaars of onderdelen die van glas gemaakt zijn.

Uit de garantie voortvloeiende claims zijn uitgesloten als het artikel onvakkundig, verkeerd of niet in het kader van de voorziene bepaling of in het kader van het voorziene gebruiksdoeleinde gebruikt werd of indien richtlijnen in de gebruiksaanwijzing niet in acht genomen werden, tenzij de eindklant aantoont dat er sprake is van een materiaal- of verwerkingsfout die niet op één van de hoger vermelde omstandigheden gebaseerd is.

Uit de garantie voortvloeiende claims kunnen alleen tijdens de garantieperiode op vertoon van de originele kassabon ingediend worden. Gelieve daarom de originele kassabon te bewaren. De garantieperiode wordt door eventuele reparaties op grond van de garantie, wettelijke waarborg of coulance niet verlengd. Dit geldt ook voor vervangen en gerepareerde onderdelen.

Gelieve u bij klachten in eerste instantie tot de hieronder vermelde servicehotline te richten of met ons per e-mail contact op te nemen. Is er sprake van een garantiegeval, dan wordt het artikel door ons – naar onze keuze – voor u gratis gerepareerd, wordt het vervangen of wordt de aankoopsom terugbetaald. Verdere rechten op grond van de garantie bestaan niet.

Uw wettelijke rechten, in het bijzonder rechten op garantie tegenover de betreffende verkoper, worden door deze garantie niet beperkt.

IAN: 486020_2501

BE Service België
Tel.: 0800 12089
E-Mail: deltasport@lidl.be

NL Service Nederland
Tel.: 0800 0249630
E-Mail: deltasport@lidl.nl

Gratulujemy!

Decydując się na ten produkt, otrzymują Państwo towar wysokiej jakości. Należy zapoznać się z produktem przed jego pierwszym użyciem.



Należy uważnie przeczytać następującą instrukcję użytkowania.

Produkt ten należy użytkować wyłącznie w opisany sposób oraz zgodnie ze wskazanym przeznaczeniem. Niniejszą instrukcję użytkowania należy przechowywać w bezpiecznym miejscu. Przekazując produkt innej osobie, należy upewnić się, że otrzyma ona także całą dokumentację dotyczącą produktu.

Zakres dostawy (rys. A)

- 1 x zabawkowa kuchnia, do samodzielnego montażu (1-35)
- 1 x płyta grzewcza (36)
- 1 x zlewomywak (37)
- 1 x kran (38)
- 1 x okap (39)
- 1 x kostkarka do lodu, 2-częściowa:
 - 1 x pojemnik na lód (40)
 - 1 x element dźwigni (41)
- 2 x system segregacji odpadów, 2-częściowy:
 - 2 x pojemnik na odpady (42)
 - 2 x rama mocująca (43)
- 1 x element piekarnika (44)
- 1 x iluminator (45)
- 4 x uchwyt (46)
- 1 x garnek (47)
 - z pokrywką z funkcją pary i dźwiękiem
- 3 x pokrętko (48)
- 3 x haczyk (49)
- 1 x zegarek, do samodzielnego montażu (50-54)
- 8 x łącznik narożny (55)
- 5 x magnes drzewiowy (56)
- 3 x drewniany haczyk (57)
- 3 x kostka lodu (58)
- 2 x bateria (1,5 V \equiv LR6, AA) (59)
- 6 x bateria (1,5 V \equiv LR03, AAA) (60)
- 1 x bateria (3 V \equiv CR1632) (61)
- 1 x bateria (3 V \equiv CR2032) (62)
- 1 x zestaw materiałów do montażu:
 - 50 x śruba, 3,5 x 32 mm (A)
 - 2 x śruba, \varnothing 10 mm, 3 x 7 mm (B)
 - 4 x śruba, \varnothing 8,5 mm, 3 x 7 mm (C)
 - 12 x śruba, 3 x 10 mm (D)
 - 8 x śruba, 4 x 10 mm (E)
 - 3 x śruba, 3 x 8 mm (F)
 - 8 x śruba, 3 x 16 mm (G)
 - 13 x śruba, 3,5 x 18 mm (H)
 - 4 x drewniany kołek, 40 mm (I)
 - 12 x drewniany kołek, 25 mm (J)
- 1 x zestaw materiałów do montażu ściennego:
 - 1 x śruba, 40 mm (K)
 - 1 x śruba, M4 x 20 mm (L)
 - 2 x podkładka, mała (M)
 - 1 x podkładka, duża (N)
 - 1 x nakrętka (O)
 - 1 x klucz płaski (63)
 - 1 x pasek (64)
 - 1 x kołek rozporowy (65)
- 1 x instrukcja użytkowania

Akcesoria:

- 1 x fartuch
- 1 x ściereka do naczyń
- 1 x rękawica kuchenna
- 1 x czapka szefa kuchni
- 1 x brytfanna
- 1 x kubek
- 1 x łopatką
- 1 x widelec do mięsa
- 1 x trzepaczka
- 1 x koszyk do zmywania
- 2 x filiżanka
- 2 x talerzyk
- 1 x kreda
- 1 x doniczka, 7-częściowa:
 - 1 x doniczka
 - 1 x ziemia
 - 5 x roślina
- 1 x pipeta

Dane techniczne

Wymiary (po złożeniu):
ok. 109 x 120 x 40 cm (szer. x wys. x gł.)

Zasilanie bateriami (okap):

1,5 V \equiv LR03, AAA

Zasilanie bateriami (płyta grzewcza):

1,5 V \equiv LR6, AA

Zasilanie bateriami (mikrofalówka):

1,5 V \equiv LR03, AAA

Zasilanie bateriami (pokrywka garnka):

1,5 V \equiv LR03, AAA

Zasilanie bateriami (piekarnik):

3 V \equiv CR1632

Zasilanie bateriami (kran):

3 V \equiv CR2032

Wytwórca baterii CR1632, CR2032:

Camelion Battery Co., Ltd.
Block A, Tianan Digital Times Building,
Futian District, Shenzhen, China,
info@camelionbattery.com

Importer CR1632, CR2032:

DELTA-SPORT Handelskontor GmbH,
Wragekamp 6, 22397 Hamburg, GERMANY,
product-info@delta-sport.com

\equiv Symbol napięcia stałego



Data produkcji (miesiąc/rok):
06/2025



Delta-Sport Handelskontor GmbH
niniejszym oświadcza, że niniejszy
artykuł jest zgodny z zasadniczymi
wymaganiami i innymi stosownymi przepisami.

Użytkowanie zgodne z przeznaczeniem

Ten produkt jest zabawką dla dzieci od 3. roku życia i jest przeznaczony do użytku prywatnego.



Wskazówki bezpieczeństwa

- Ostrzeżenie. Nie nadaje się dla dzieci w wieku poniżej 36 miesięcy. Niebezpieczeństwo zadziernięcia. Długa linka.
- Dzieci mogą bawić się tym produktem tylko pod opieką dorosłych.

- Wymagany montaż przez osobę dorosłą. Upewnij się, że produkt i wszystkie części lub komponenty są przekazywane dziecku do zabawy dopiero po zmontowaniu.
- Ostrzeżenie. Nie zbliżać do ognia.
- Przyborów kuchennych nie wolno używać do prawdziwego gotowania.
- Produkt należy przymocować do ściany natychmiast po montażu.
- Przed każdym użyciem należy sprawdzić produkt pod kątem uszkodzeń lub zużycia. Produkt może być używany wyłącznie, jeśli jest w idealnym stanie!
- Używać tylko następujących typów baterii: LR03, LR6, CR1632 i CR2032.
- Ten produkt zawiera małe magnesy. Połknięte magnesy mogą spowodować poważne obrażenia!
W przypadku połknięcia magnesu należy natychmiast skontaktować się z lekarzem. Niniejszy produkt został wyprodukowany z najwyższą starannością. Niemniej jednak w przypadku uszkodzenia należy go natychmiast usunąć z rąk dzieci i zutylizować.
- Ostrzeżenie. Wszystkie materiały służące do opakowania/mocowania oraz woreczek „SUPER DRY” (środek osuszający) nie stanowią części tej zabawki i przed przekazaniem produktu dzieciom do zabawy należy je usunąć ze względów bezpieczeństwa.
- Ostrzeżenie. Środek osuszający zawiera chlorek wapnia (CAS 10043-52-4). Chronić przed dziećmi.
- Ostrzeżenie. Zabawka wytwarza błyski świetlne, które u osób wrażliwych mogą wywołać ataki epilepsji.



Ostrzeżenia odnośnie baterii!

- Wyjmij baterie, jeśli są rozładowane lub artykuł nie jest używany przez dłuższy okres czasu.
- Nie stosuj równocześnie różnych typów baterii, różnych marek, nowych wraz z używanymi lub baterii o różnych pojemnościach, ponieważ może dojść do ich wycieku i powstania szkód.
- Podczas wkładania zwróć uwagę na polaryzację (+/-).
- Wymieniaj wszystkie baterie jednocześnie a baterie zużyte utylizuj zgodnie z przepisami.
- Ostrzeżenie! Baterii nie wolno ładować lub w inny sposób reaktywować, nie wolno ich demontować, wrzucać do ognia lub zwierzać.
- Baterie należy przechowywać zawsze w miejscu niedostępnym dla dzieci.
- Nie stosuj baterii wielokrotnego ładowania!
- Dzieciom bez nadzoru osób dorosłych nie wolno powierzać czyszczenia ani konserwacji.
- W razie potrzeby przed włożeniem baterii przeczyść zestyki baterii i urządzenia.
- Baterii nie poddawać działaniu ekstremalnych warunków (np. kaloryfer czy oddziaływanie promieni słonecznych). Powoduje to zwiększenie zagrożenia wyciekiem.
- Ostrzeżenie. Niniejszy artykuł zawiera litową baterię guzikową. Połknięcie litowej baterii guzikowej może spowodować poważne wewnętrzne oparzenia chemiczne.

- Ostrzeżenie. Zużyte baterie należy niezwłocznie wyrzucić. Przechowywać nowe i zużyte baterie z dala od dzieci. Jeśli istnieje podejrzenie, że baterie zostały połknięte albo wprowadzone do jakiegis części ciała, należy natychmiast zasięgnąć porady lekarskiej.

⚠ Niebezpieczeństwo!

- Z uszkodzonymi lub wyciekającymi bateriami należy obchodzić się nadzwyczaj ostrożnie i poddać je natychmiast utylizacji zgodnie z przepisami. Zakładaj zawsze rękawiczki.
- W przypadku kontaktu z elektrolitem baterii, przemyj skażone miejsca czystą wodą z mydłem. Jeśli elektrolit z baterii dostanie się do oczu, przepłucz je wodą i natychmiast udaj się do lekarza!
- Nie wolno zwierać zacisków przyłączeniowych.

Wkładanie/wymiana baterii (rys. B)

OSTRZEŻENIE! Aby uniknąć uszkodzeń mechanicznych i elektrycznych, należy przestrzegać poniższych wskazówek.

Przed przystąpieniem do montażu artykułu należy włożyć dwie baterie (59) do komory baterii płyty kuchennej (36), po dwie baterie (60) do komory baterii elementu okapu kuchennego (39), pokrywkę garnka (47a) oraz panelu sterowania kuchenki mikrofalowej (23), jedną baterię (62) do komory baterii kranu (38) oraz jedną baterię (61) do komory baterii elementu piekarnika (44).

Wskazówka: Potrzebny jest odpowiedni śrubokręt (nie wchodzi w zakres dostawy).

Wskazówka: Zwrócić uwagę na odpowiednią polaryzację plus/minus baterii i na poprawność ich włożenia. Baterie muszą w całości mieścić się w mocowaniu baterii.

Montaż

Ważne: Ze względu na swój rozmiar, montaż artykułu powinien zostać wykonany przez co najmniej dwie dorosłe osoby.

- Do montażu produktu potrzebny jest odpowiedni śrubokręt (brak w zakresie dostawy) oraz wiertarka (brak w zakresie dostawy).
- Zmontować produkt na płaskim i równym podłożu, zgodnie z rysunkami C-X.
- Zwrócić uwagę na prawidłowe ustawienie haczyków na ramie mocującej (43) (rys. I). Haczyki muszą być skierowane do góry.
- Podczas zakładania tylnej ścianki (30) należy upewnić się, że półokrągły otwór znajduje się na górze i jest skierowany do wewnątrz (rys. T).

Montaż na ścianie (rys. Y)

WAŻNE! Przed przymocowaniem produktu należy sprawdzić, czy dostarczony materiał montażowy jest odpowiedni do danej ściany. Do montażu na ścianie używać tylko odpowiedniego materiału montażowego. W razie potrzeby zasięgnąć rady specjalisty.

1. Wybrać odpowiednie miejsce na ścianie.
2. Wywiercić otwór w ścianie i włożyć w niego kołek rozporowy (65).

3. Zamocować pasek (64) na ścianie, używając do tego podkładki (N) i śruby (K).
4. Przewlec pasek przez półokrągły otwór w dolnej tylnej ścianie kuchni (30).
5. Zamocować drugi koniec paska w pierwszym lub w drugim wywierconym otworze na tylnej ścianie kuchni, używając do tego śruby (L), dwóch podkładek (M) oraz nakrętki (O).

Użytkowanie

Włączanie i wyłączenie płyty grzewczej (rys. Y)

Na płycie grzewczej (36) znajdują się dwie filizianki (36a).

- Nacisnąć lewy lub prawy przycisk, aby włączyć i wyłączyć podświetlenie danej płyty grzewczej i dźwięk.

Wskazówka: światło wyłącza się automatycznie po ok. 3 minutach. Dźwięk wyłącza się automatycznie po ok. 15 sekundach.

Piekarnik z oświetleniem (rys. Y)

- Otworzyć drzwiczki piekarnika (21), aby zapaliło się światło.
- Po zamknięciu drzwiczek światło zgaśnie.

Wskazówka: przy zamkniętych drzwiczkach można włączyć światło przyciskiem (44a).

Okap z światłem i dźwiękiem (rys. Y)

Na okapie (39) znajdują się dwa przełączniki.

- Nacisnąć przycisk światła (39a), aby włączyć lub wyłączyć światło.

Wskazówka: światło wyłącza się automatycznie po ok. 3 minutach.

- Nacisnąć przycisk (39b), aby odtworzyć dźwięk.

Wskazówka: dźwięk wyłącza się automatycznie po ok. 15 sekundach.

Kuchenka mikrofalowa z oświetleniem i dźwiękiem (rys. Y)

- Otworzyć drzwiczki piekarnika (22), aby zapaliło się światło.

Wskazówka: światło wyłącza się automatycznie po ok. 15 sekundach.

- Zamknąć drzwiczki kuchenki mikrofalowej, aby światło zgasło.
- Nacisnąć przycisk start (23a) na panelu sterowania kuchenki mikrofalowej (23), aby włączyć światło i dźwięk.
- Nacisnąć przycisk stop (23b) na panelu sterowania kuchenki mikrofalowej, aby wyłączyć światło i dźwięk.

Wskazówka: światło i dźwięk można włączać i wyłączać tylko przy zamkniętych drzwiczkach.

Lodówka z kostkarką do lodu (rys. X)

- Otworzyć drzwi (18) i nappełnić element dźwigni (41) kostkarki do lodu 3 kostkami lodu (58).
- Przytrzymać i wcisnąć kubek do kostkarki do lodu, aby kostka lodu wpadła do niego.

Kran z dźwiękiem (rys. Y)

- Obrócić uchwyt (38a) kranu (38), aby włączyć dźwięk.
- Obrócić ponownie uchwyt kranu, aby wyłączyć dźwięk.

Pokrywka garnka z funkcją pary i dźwiękiem (rys. Y)

- Odkręcić uchwyt (47b) pokrywki garnka (47a), aby uzyskać dostęp do zbiornika na wodę (47d).
- Nappełnić zbiornik na wodę maks. 4 ml cieczy za pomocą dołączonej pipety.

Wskazówka: Zbiornik na wodę nappełniać wyłącznie wodą z kranu. Zbiornik na wodę ma pojemność ok. 4 ml. Proszę uważać, żeby nie przepętnić zbiornika na wodę.

- Ponownie przykręcić uchwyt do pokrywki garnka.

- Nacisnąć przycisk (47c), aby uwolnić parę i włączyć dźwięk.

Wskazówka: Lekko potrząsnąć pokrywką garnka lub nappełnić zbiornik na wodę ciepłą wodą z kranu, jeśli para nie wydostaje się na zewnątrz.

Wskazówka: Para i dźwięk wyłączają się po ponownym naciśnięciu przycisku lub automatycznie po pewnym czasie.

Przechowywanie, czyszczenie

Podczas nieużywania należy zawsze przechowywać produkt w suchym i czystym miejscu, z wyjątkami bateriami, w temperaturze pokojowej. Wycierać do czysta jedynie suchą ściereczką. Podczas używania artykułu zawsze wykorzystywać w całości wodę znajdującą się w zbiorniku, aby zapobiec rozwojowi pleśni.

WAŻNE! Nie czyścić przy użyciu ostrych środków czyszczących.

Fartuch, ścierka, rękawica kuchenna, czapka szefa kuchni:

Pranie delikatne w 30 °C



Uwagi odnośnie recyklingu

 Znajdujący się obok symbol wskazuje, że niniejsze urządzenie podlega Dyrektywie 2012/19/UE. Dyrektywa ta stanowi, że po zakończeniu okresu

użytkowania urządzenia nie wolno wyrzucać wraz z normalnymi odpadami domowymi, lecz należy oddać je do specjalnie utworzonych punktów zbiórki, centrów recyklingu lub firm zajmujących się utylizacją odpadów. Należy chronić środowisko i właściwie usuwać odpady. Zużyty sprzęt może mieć szkodliwy wpływ na środowisko i zdrowie ludzi z uwagi na potencjalną zawartość niebezpiecznych substancji, mieszanin oraz części składowych. Gospodarstwo domowe spełnia ważną rolę w przyczynianiu się do ponownego użycia i odzysku surowców wtórnych, w tym recyklingu zużytego sprzętu. Na tym etapie kształtuje się postawy, które wpływają na zachowanie wspólnego dobra jakim jest czyste środowisko naturalne.

Baterii/akumulatorów nie wolno wyrzucać razem z odpadami domowymi. Mogą zawierać toksyczne metale ciężkie i podlegają obróbce odpadów niebezpiecznych. Symbole chemiczne metali ciężkich są następujące: Cd = kadm, Hg = rtęć, Pb = ołów. Dlatego zużyte lub uszkodzone baterie/akumulatory należy utylizować w komunalnym punkcie zbiórki zgodnie z rozporządzeniem UE 2023/1542.



Szczegółowe informacje na temat sposobów usuwania zużytego urządzenia uzyskają Państwo u władz gminnych i miejskich. Urządzenie oraz opakowanie należy usunąć w sposób przyjazny dla środowiska. Materiały opakowaniowe (np. worki foliowe) należy przechowywać w miejscu niedostępnym dla dzieci.



Przestrzegać oznakowania materiałów opakowaniowych podczas segregacji odpadów. Są one oznaczone skrótami (a) i liczbami (b) o następującym znaczeniu: 1–7: tworzywa sztuczne / 20–22: papier i karton / 80–98: materiały kompozytowe. Produkt i materiały opakowaniowe nadają się do recyklingu, należy je osobno zutylizować w celu lepszego przetwarzania odpadów.

Wskazówki dotyczące gwarancji i obsługi serwisowej

Artykuł został wyprodukowany z najwyższą starannością i pod stałą kontrolą. DELTA-SPORT HANDELSKONTOR GmbH przyznaje klientowi końcowemu na niniejszy artykuł trzy lata gwarancji od daty zakupu (okres gwarancyjny) z zastrzeżeniem poniższych postanowień. Gwarancja dotyczy wyłącznie wad materiałowych i wad wykonania. Gwarancja nie obejmuje części, które podlegają normalnemu zużyciu i z tego względu należy je traktować jako części zużywalne (np. baterie) i nie obejmuje części kruchych takich jak przetworniki ani części wykonanych ze szkła.

Wyklucza się roszczenia z tytułu niniejszej gwarancji w przypadku użycia artykułu w sposób niewłaściwy lub sprzeczny z jego przeznaczeniem lub w sposób wykraczający poza przewidziane przeznaczenie lub poza przewidziany zakres użytkowania lub jeśli wytyczne zawarte w instrukcji obsługi nie były przestrzegane, chyba że klient końcowy udowodni istnienie wady materiałowej lub wady wykonania, która nie wynika z podanych wyżej przyczyn.

Roszczenia z tytułu gwarancji można zgłaszać wyłącznie w okresie gwarancyjnym za okazaniem oryginalnego dowodu zakupu. Prosimy zatem zachować oryginalny dowód zakupu! W przypadku jakichkolwiek reklamacji prosimy skontaktować się z nami najpierw za pośrednictwem podanej poniżej infolinii serwisowej lub drogą e-mailową. W przypadku objętym gwarancją artykuł zostanie – według naszego uznania – bezpłatnie naprawiony, wymieniony lub nastąpi zwrot ceny zakupu. Z gwarancji nie wynikają żadne inne prawa.

Niniejsza gwarancja nie ogranicza Państwa ustawowych praw, w szczególności roszczeń gwarancyjnych wobec danego sprzedawcy. W przypadku wymiany części lub całego artykułu okres gwarancji przedłuża się o trzy lata zgodnie z art. 581 § 1 kodeksu cywilnego. Po upływie czasu gwarancji powstałe naprawy są płatne.

IAN: 486020_2501

 Serwis Polska
Tel.: 22 397 4996
E-Mail: deltasport@lidl.pl

Srdečně blahopřejeme!

Svým nákupem jste se rozhodli pro kvalitní výrobek. Před prvním použitím se prosím seznamte s tímto výrobkem.

Pozorně si přečtete následující návod k použití.

Používejte tento výrobek pouze tak, jak je popsáno, a pro uvedené účely. Uchovávejte si tento návod k použití pro budoucí použití. Pokud výrobek předáte třetí osobě, předejte jí i veškerou dokumentaci.

Obsah balení (obr. A)

- 1 x kuchyňka na hraní, rozložená (1–35)
- 1 x varná deska (36)
- 1 x dřez (37)
- 1 x vodovodní kohoutek (38)
- 1 x digestoř (39)
- 1 x výrobek ledu, 2dílný:
 - 1 x přihrádka na kostky ledu (40)
 - 1 x pákový prvek (41)
- 2 x systém na třídění odpadu, 2dílný:
 - 2 x nádoba na odpadky (42)
 - 2 x upevňovací rám (43)
- 1 x prvek s pečicí troubou (44)
- 1 x okénko (45)
- 4 x úchytky (46)
- 1 x hrnec (47)
 - včetně pokličky s parní funkcí a zvukem
- 3 x otočný knoflík (48)
- 3 x háček (49)
- 1 x hodiny, rozložené (50–54)
- 8 x rohová spojka (55)
- 5 x dveřní magnet (56)
- 3 x dřevěný háček (57)
- 3 x kostka ledu (58)
- 2 x baterie (1,5 V \equiv LR6, AA) (59)
- 6 x baterie (1,5 V \equiv LR03, AAA) (60)
- 1 x baterie (3 V \equiv CR1632) (61)
- 1 x baterie (3 V \equiv CR2032) (62)
- 1 x sada materiálu k montáži:
 - 50 x šroub, 3,5 x 32 mm (A)
 - 2 x šroub, Ø 10 mm, 3 x 7 mm (B)
 - 4 x šroub, Ø 8,5 mm, 3 x 7 mm (C)
 - 12 x šroub, 3 x 10 mm (D)
 - 8 x šroub, 4 x 10 mm (E)
 - 3 x šroub, 3 x 8 mm (F)
 - 8 x šroub, 3 x 16 mm (G)
 - 13 x šroub, 3,5 x 18 mm (H)
 - 4 x dřevěná hmoždinka, 40 mm (I)
 - 12 x dřevěná hmoždinka, 25 mm (J)
- 1 x sada materiálu k upevnění na stěnu:
 - 1 x šroub, 40 mm (K)
 - 1 x šroub, M4 x 20 mm (L)
 - 2 x podložka, malá (M)
 - 1 x podložka, velká (N)
 - 1 x šroubová matice (O)
 - 1 x klíč na šrouby (63)
 - 1 x páska (64)
 - 1 x hmoždinka (65)
- 1 x návod k použití

Příslušenství:

- 1 x zástěra
- 1 x utěrka
- 1 x chňapka
- 1 x kuchařská čepice
- 1 x pánev
- 1 x pohár
- 1 x obrabečka
- 1 x vidlička na maso

- 1 x metlička na sních
- 1 x oplachovací koš
- 2 x šálek
- 2 x talíř
- 1 x křída
- 1 x květináč, 7dílný:
 - 1 x hrnec
 - 1 x zemina
 - 5 x rostlina
- 1 x pipeta

Technické údaje

Rozměry (ve složeném stavu):
cca 109 x 120 x 40 cm (Š x V x H)

Zdroj energie digestoř (baterie):

1,5 V \equiv LR03, AAA

Zdroj energie varné desky (baterie):

1,5 V \equiv LR6, AA

Zdroj energie mikrovlnné trouby (baterie):

1,5 V \equiv LR03, AAA

Napájení baterie (poklička):

1,5V \equiv LR03, AAA

Zdroj energie pečicí trouby (baterie):

3 V \equiv CR1632

Zdroj energie vodovodního kohoutku (baterie):

3 V \equiv CR2032

Zhotovitel baterie CR1632, CR2032:

Camelion Battery Co., Ltd.
Block A, Tianan Digital Times Building,
Futian District, Shenzhen, China,
info@camelionbattery.com

Dovozce CR1632, CR2032:

DELTA-SPORT Handelskontor GmbH,
Wragekamp 6, 22397 Hamburg, GERMANY,
product-info@delta-sport.com

\equiv Symbol pro stejnosměrné napětí



Datum výroby (měsíc/rok):
06/2025



Společnost Delta-Sport Handelskontor GmbH tímto prohlašuje, že tento výrobek splňuje základní požadavky a další příslušná ustanovení.

Použití dle určení

Tento výrobek je hračka pro děti od 3 let pro privátní potřebu.

Bezpečnostní pokyny

- Upozornění. Nevhodné pro děti mladší 36 měsíců. Nebezpečí uškrcení. Dlouhá šňůra.
- Děti si mohou hrát s výrobkem pouze pod dohledem dospělé osoby.
- Montáž musí provést dospělý člověk. Dbejte na to, abyste výrobek a všechny součásti, resp. komponenty předali dítěti pouze v sestaveném stavu.
- Upozornění. Udržujte mimo dosah ohně.
- Kuchyňské nádobí se nesmí používat ke skutečnému vaření.
- Výrobek je nutné ihned po sestavení upevnit ke stěně.
- Před každým použitím zkontrolujte, zda není výrobek poškozený nebo opotřebený. Tento výrobek se smí používat pouze v bezvadném stavu!
- Používejte pouze baterie typu: LR03, LR6, CR1632 a CR2032.

- Výrobek obsahuje malé magnety. Spolknutý magnet může způsobit závažná poranění! Dojde-li ke spolknutí magnetu, ihned vyhledejte lékařskou pomoc. Výrobek byl vyroben s maximální pečlivostí. Pokud se však přesto vyskytne poškození, ihned odstraňte výrobek z dosahu dětí a zlikvidujte jej.
- Upozornění. Veškeré balicí a upevňovací materiály a sáček „SUPER DRY“ (sušící činidlo) nejsou součástí výrobku a musí být z bezpečnostních důvodů odstraněny předtím, než si děti s výrobkem začnou hrát.
- Upozornění. Sušící činidlo obsahuje chlorid vápenatý (CAS 10043-52-4). Nesmí se dostat do rukou dětí.
- Upozornění. Hračka generuje světelné záblesky, které mohou u citlivých osob vyvolat epileptický záchvat.



Varovné pokyny pro baterie!

- Odstraňte baterie, když jsou spotřebovány nebo výrobek nebyl delší čas používán.
- Nepoužívejte různé typy, značky baterií, společně nové a použité baterie nebo baterie s rozličnou kapacitou, protože ty mohou vytéct, a tím způsobit škody.
- Při vkládání respektujte polaritu (+/-).
- Vyměňujte všechny baterie současně a staré baterie likvidujte do odpadu podle předpisů.
- Varování! Baterie se nesmí nabíjet nebo reaktivovat pomocí jiných prostředků, nesmí se rozebírat, házet do ohně, nebo spojovat nakrátko.
- Baterie uchovávejte vždy z dosahu dětí.
- Nepoužívejte baterie, které se dají opakovaně nabíjet!
- Čištění a užíva telskou údržbu nesmí provádět děti bez dozoru.
- V případě potřeby a před vkládáním čistěte kontakty baterií a přístroje.
- Nevystavujte baterie žádným extrémním podmínkám (např. topným tělesům nebo přímému slunečnímu záření). Jinak existuje zvýšené nebezpečí, že vytečou.
- Upozornění. Tento výrobek obsahuje mincovou baterii (knoflíkový článek s lithiem). Mincová baterie může při spolknutí způsobit vážné vnitřní chemické popáleniny.
- Upozornění. Použité baterie okamžitě zlikvidujte. Nové a použité baterie uchovávejte mimo dosah dětí. Pokud máte podezření na polknutí nebo vniknutí baterie do těla, okamžitě vyhledejte lékařskou pomoc.



Nebezpečí!

- S poškozenými nebo vyteklými bateriemi zacházejte krajně opatrně a tyto ihned likvidujte do odpadu podle předpisů. Noste přitom rukavice.
- Dostanete-li se do kontaktu s kyselinou z baterie, omývejte dotyčné místo vodou a mýdlem. Dostane-li se Vám kyselina z baterie do oka, vyplachujte jej vodou a ihned se odeberte k lékařskému ošetření!
- Svorky připoje nesmí být spojovány na krátko.

Vkládání/výměna baterií (obr. B)

UPOZORNĚNÍ! Dodržujte následující pokyny, abyste se vyhnuli mechanickým a elektrickým poškozením.

Před zahájením montáže vložte dvě baterie (59) do přihrádky na baterie varné desky (36), po dvou bateriích (60) do přihrádky na baterie digestoře (39), pokličky hrnce (47a) a ovládacího panelu mikrovlnné trouby (23), jednu baterii (62) do přihrádky na baterie kohoutku (38) a jednu baterii (61) do přihrádky na baterie topného tělesa trouby (44).

Upozornění: Potřebujete vhodný šroubovák (není obsahem dodávky).

Upozornění: Dejte pozor na plus/minus póly baterií a na správné vložení. Baterie se musí kompletně nacházet v držáku baterie.

Sestavení

Důležité: Sestavení výrobku musí vzhledem k velikosti provádět minimálně dva dospělí.

- Pro sestavení výrobku budete potřebovat vhodný šroubovák (není součástí obsahu balení) a vrtačku (není součástí obsahu balení).
- Sestavte výrobek na plochém a rovném podkladu tak, jak je znázorněno na obrázcích C-X.
- Dbejte na správné vyrovnaní háčků na upevňovacím rámu (43) (obr. I). Háčky musí směřovat nahoru.
- Při vsazování zadní stěny (30) dbejte na to, aby se půlkruhový otvor nacházel nahoře a směřoval dovnitř (obr. T).

Montáž na stěnu (obr. Y)

DŮLEŽITÉ! Před připevněním výrobku zkontrolujte, zda je dodaný upevňovací materiál vhodný pro Vaši stěnu. Pro montáž na stěnu použijte pouze vhodný montážní materiál. V případě potřeby se informujte ve specializovaném obchodě.

1. Vyberte vhodné místo na stěně.
2. Vyrtejte do stěny otvor a vložte hmoždinku (65).
3. Zafixujte pásku (64) podložkou (N) a šroubem (K) ke stěně.
4. Protáhněte pásku půlkruhovým otvorem nahore na zadní stěně (30).
5. Druhý konec pásky zafixujte do prvního nebo druhého otvoru na zadní stěně šroubem (L), dvěma podložkami (M) a šroubovou maticí (O).

Použití

Zapnutí a vypnutí varné desky (obr. Y)

Na varné desce (36) jsou dvě tlačítka (36a).

- Stisknete levé nebo pravé tlačítko, abyste zapnuli a vypnuli světlo příslušné plotýnky a zvuk.

Upozornění: Světlo se po cca 3 minutách automaticky vypne. Zvuk se po cca 15 sekundách automaticky vypne.

Pečící trouba se světlem (obr. Y)

- Otevřete dvířka (21) a rozsvítí se světlo.
- Zavřete dvířka a světlo zhasne.

Upozornění: Jsou-li dvířka zavřená, rozsvítíte světlo tlačítkem (44a).

Digestoř se světlem a zvukem (obr. Y)

Na digestoři (39) se nachází dva spínače.

- Pro zapnutí nebo vypnutí světla stisknete tlačítko (39a).

Upozornění: Světlo se po cca 3 minutách automaticky vypne.

- Pro zapnutí zvuku stisknete tlačítko (39b).

Upozornění: Zvuk se po cca 15 sekundách automaticky vypne.

Mikrovlnná trouba se světlem a zvukem (obr. Y)

- Otevřete dvířka (22) a rozsvítí se světlo.

Upozornění: Světlo se po cca 15 sekundách automaticky vypne.

- Zavřete dvířka mikrovlnné trouby a světlo se vypne.
- Pro zapnutí světla a zvuku stisknete na ovládacím panelu mikrovlnné trouby (23) tlačítko Start (23a).
- Pro vypnutí světla a zvuku stisknete na ovládacím panelu mikrovlnné trouby tlačítko Stop (23b).

Upozornění: Světlo a zvuk lze zapnout a vypnout pouze při zavřených dvířkách.

Chladnička s výrobníkem ledu (obr. X)

- Otevřete dvířka (18) a pákový prvek (41) výrobníku ledu naplňte 3 kostkami ledu (58).
- Držte a natlačte pohár do výrobníku ledu, aby do něho spadla kostka ledu.

Vodovodní kohoutek se zvukem (obr. Y)

- Pro aktivaci zvuku otočte páčkou (38a) vodovodního kohoutku (38).
- Pro deaktivaci zvuku znovu otočte páčkou.

Poklička s parní funkcí a zvukem (obr. Y)

- Odšroubujte rukojeť (47b) pokličky (47a), abyste získali přístup k nádržce na vodu (47d).
- Pomocí dodané pipety naplňte nádržku na vodu maximálně 4 ml kapaliny.

Upozornění: Nádržku na vodu plňte výlučně vodou z vodovodu. Nádržka na vodu má objem naplně cca 4 ml. Dejte pozor, abyste nádržku na vodu nepřeplnili.

- Našroubujte rukojeť zpět na pokličku.
- Stisknutím tlačítka (47c) nechte stoupat páru a aktivujte zvuk.

Upozornění: Pokud nevychází pára, jemně zatřeste pokličkou nebo naplňte nádržku na vodu teplou vodou z vodovodu.

Upozornění: Pára a zvuk se vypnou opětovným stisknutím tlačítka nebo po chvíli automaticky.

Uskladnění, čištění

Pokud výrobek nepoužíváte, skladujte jej vždy suchý, čistý, bez baterií a při pokojové teplotě. Utírejte pouze suchým hadříkem. Při každém použití spotřebiče spotřebujte všechnu vodu v nádržce na vodu, abyste zabránili vzniku plísní. **DŮLEŽITÉ!** K čištění nikdy nepoužívejte agresivní čisticí prostředky.

Zástěra, utěrka, chňapka, kuchařská čepice: 30 °C jemné prádlo/šetrné praní



Pokyny k likvidaci



Tento doprovodný symbol označuje, že toto zařízení podléhá směrnici 2012/19/EU. Tato směrnice uvádí, že toto zařízení nesmíte po skončení jeho životnosti likvidovat s běžným domovním odpadem, ale musíte jej odevzdat na speciálně zřízených sběrných místech, v recyklačních střediscích nebo ve specializovaných místech pro likvidaci odpadu. Chraňte životní prostředí a provádějte řádnou likvidaci.

Poškození životního prostředí v důsledku nesprávné likvidace baterií/akumulátorů! Baterie/akumulátory nesmějí být likvidovány spolu s komunálním odpadem. Mohou obsahovat toxické těžké kovy a podléhají zpracování nebezpečného odpadu. Chemické symboly těžkých kovů jsou následující: Cd = kadmium, Hg = rtuť, Pb = olovo. Použité nebo vadné baterie/dobíjecí baterie proto odevzdávejte na obecní sběrné místo v souladu s nařízením EU 2023/1542.



O možnostech likvidace vysloužilého výrobku se informujte u Vaší obecní nebo městské správy. Výrobek a obaly likvidujte ekologicky. Uchovávejte obalové materiály (jako např. fóliové sáčky) nedostupné pro děti.



Při třídění odpadu dodržujte označení balicích materiálů, které jsou označeny zkratkami (a) a čísly (b) s následujícím významem: 1-7: plasty / 20-22: papír a karton / 80-98: smíšený odpad.

Výrobek a balicí materiály jsou recyklovatelné, likvidujte je odděleně pro lepší zpracování odpadu.

Pokyny k záruce a průběhu služby

Výrobek byl vyroben s velkou péčí a za stálé kontroly. DELTA-SPORT HANDELSKONTOR GmbH poskytuje koncovým privátním zákazníkům na tento výrobek tři roky záruky od data nákupu (záruční lhůta) podle následující ustanovení. Záruka se týká pouze vad materiálu a závad ve zpracování. Záruka se nevztahuje na díly, které podléhají běžnému opotřebení, a proto je třeba je považovat za opotřebitelné díly (např. baterie), ani na křehké díly, jako jsou vypínače nebo díly ze skla.

Nároky z této záruky jsou vyloučeny, pokud výrobek byl používán neodborně nebo nedovoleným způsobem nebo nikoli v rámci stanoveného účelu určení nebo předpokládaného rozsahu používání nebo nebyla dodržena zadání v návodu k obsluze, ledaže by koncový zákazník prokázal, že existuje vada materiálu nebo došlo k chybě ve zpracování, které nevyplyvají z některé výše uvedených okolností.

Nároky ze záruky lze uplatnit pouze v rámci záruční lhůty po předložení originálního pokladního dokladu. Proto si prosím uschovejte originál pokladního dokladu. Doba záruky se neprodlužuje případnými opravami na základě záruky, zákonné záruky nebo kulance. Totéž platí také pro vyměněné a opravené díly.

Při reklamaci se prosím obraťte na níže uvedenou horkou linku servisu nebo se s námi spojte e-mailem. Pokud se vyskytne případ reklamace, výrobek Vám – dle naší volby – bezplatně opravíme, vyměníme nebo Vám vrátíme kupní cenu. Další práva ze záruky nevznikají.

Vaše zákonná práva, zejména nároky na zajištění záruky vůči konkrétnímu prodejci, nejsou touto zárukou omezena.

IAN: 486020_2501

☎ Servis Česko
Tel.: 800 143 873
E-Mail: deltasport@lidl.cz

Blahoželáme!

Svojím nákupom ste sa rozhodli pre kvalitný výrobok. Pred prvým použitím sa s výrobkom dôkladne oboznámte.



Pozorne si prečítajte tento návod na používanie.

Výrobok používajte len uvedeným spôsobom a na uvedený účel. Tento návod na používanie si dobre uschovajte. Pri odovzdávaní výrobku tretej osobe odovzdajte s výrobkom aj všetky podklady.

Rozsah dodávky (obr. A)

- 1 x detská kuchynka, rozložená (1 - 35)
- 1 x varná doska (36)
- 1 x kuchynský drez (37)
- 1 x vodovodný kohútik (38)
- 1 x odsávač pár (39)
- 1 x stroj na výrobu kociek ľadu, 2-dielny:
 - 1 x priehradka na kocky ľadu (40)
 - 1 x pákový prvok (41)
- 2 x systém na triedený odpad, 2-dielny:
 - 2 x nádoba na odpad (42)
 - 2 x upevňovací rám (43)
- 1 x prvok rúry na pečenie (44)
- 1 x okienko (45)
- 4 x rukoväť (46)
- 1 x hrniec (47)
 - vrát. pokrievky s parnou funkciou a zvukom
- 3 x otočný gombík (48)
- 3 x háčik (49)
- 1 x hodiny, rozložené (50 - 54)
- 8 x rohový spojovací kus (55)
- 5 x magnet na dvierka (56)
- 3 x drevený háčik (57)
- 3 x kocka ľadu (58)
- 2 x batéria (1,5 V \equiv LR6, AA) (59)
- 6 x batéria (1,5 V \equiv LR03, AAA) (60)
- 1 x batéria (3 V \equiv CR1632) (61)
- 1 x batéria (3 V \equiv CR2032) (62)
- 1 x súprava montážneho materiálu:
 - 50 x skrutka, 3,5 x 32 mm (A)
 - 2 x skrutka, Ø 10 mm, 3 x 7 mm (B)
 - 4 x skrutka, Ø 8,5 mm, 3 x 7 mm (C)
 - 12 x skrutka, 3 x 10 mm (D)
 - 8 x skrutka, 4 x 10 mm (E)
 - 3 x skrutka, 3 x 8 mm (F)
 - 8 x skrutka, 3 x 16 mm (G)
 - 13 x skrutka, 3,5 x 18 mm (H)
 - 4 x drevený kolík, 40 mm (I)
 - 12 x drevený kolík, 25 mm (J)
- 1 x súprava upevňovacieho materiálu na stenu:
 - 1 x skrutka, 40 mm (K)
 - 1 x skrutka, M4 x 20 mm (L)
 - 2 x podložka malá (M)
 - 1 x podložka veľká (N)
 - 1 x skrutková matica (O)
 - 1 x kľúč na skrutky (63)
 - 1 x pás (64)
 - 1 x kolík (65)
- 1 x návod na používanie

Príslušenstvo:

- 1 x zásterka
- 1 x utierka
- 1 x chňapka
- 1 x kuchárska čiapka
- 1 x panvica
- 1 x pohár
- 1 x obracačka
- 1 x vidlička na mäso

- 1 x metlička na šľahanie
- 1 x umývací kôš
- 2 x šálka
- 2 x tanier
- 1 x krieda
- 1 x kvetináč, 7-dielny:
 - 1 x kvetináč
 - 1 x zemina
 - 5 x rastlina
- 1 x pipeta

Technické údaje

Rozmery (v zmontovanom stave):
cca 109 x 120 x 40 cm (Š x V x H)

Zdroj energie batéria (odsávač pár):

1,5 V \equiv LR03, AAA

Zdroj energie batéria (varná doska):

1,5 V \equiv LR6, AA

Zdroj energie batéria (mikrovlnná rúra):

1,5 V \equiv LR03, AAA

Zdroj energie batéria (pokrievka hrnca):

1,5V \equiv LR03, AAA

Zdroj energie batéria (rúra na pečenie):

3 V \equiv CR1632

Zdroj energie batéria (vodovodný kohútik):

3 V \equiv CR2032

Zhotoviteľ batérie CR1632, CR2032:

Camelion Battery Co., Ltd.
Block A, Tianan Digital Times Building,
Futian District, Shenzhen, China,
info@camelionbattery.com

Dovoza CR1632, CR2032:

DELTA-SPORT Handelskontor GmbH,
Wragekamp 6, 22397 Hamburg, GERMANY,
product-info@delta-sport.com

\equiv Symbol pre jednosmerné napätie



Dátum výroby (mesiac/rok):
06/2025



Spoločnosť Delta-Sport Handelskontor GmbH týmto vyhlasuje, že tento výrobok spĺňa základné požiadavky a ostatné príslušné ustanovenia.

Určené použitie

Tento výrobok je hračka pre deti od 3 rokov pre súkromné použitie.

Bezpečnostné pokyny

- Upozornenie. Nevhodné pre deti vo veku do 36 mesiacov. Nebezpečenstvo uškrtienia. Dlhá šnúra.
- Deti sa s výrobkom smú hrať len pod dohľadom dospelšej osoby.
- Montáž musí vykonať dospelá osoba. Dbajte na to, aby sa výrobok a všetky súčasti, resp. komponenty odovzdali dieťaťu len v poskladanom stave.
- Upozornenie. Uchovávajte mimo ohňa.
- Riad sa nesmie používať na skutočné varenie.
- Hneď po zmontovaní sa výrobok musí pripevniť k stene.
- Pred každým použitím skontrolujte, či výrobok nie je poškodený alebo opotrebovaný. Výrobok sa môže používať len v bezchybnom stave!
- Používajte len batérie typu: LR03, LR6, CR1632 a CR2032.

- Tento výrobok obsahuje malé magnety. Prehltuté magnety môžu spôsobiť vážne zranenia! V prípade prehltnutia magnetu okamžite vyhľadajte lekára. Výrobok je vyrobený s najväčšou starostlivosťou, ak by aj napriek tomu došlo k jeho poškodeniu, je nutné bezodkladne ho odstrániť z dosahu detí a zlikvidovať.
- Upozornenie. Všetky obalové/upevňovacie materiály a vrecká „SUPER DRY“ (vysušovací prostriedok) nie sú súčasťou hračky a je potrebné ich z bezpečnostných dôvodov odstrániť pred sprístupnením výrobku deťom na hranie.
- Upozornenie. Vysušovací prostriedok obsahuje chlorid vápenatý (CAS 10043-52-4). Nesmie sa dostať deťom do rúk.
- Upozornenie. Hračka vytvára elektrické záblesky, ktoré môžu u citlivých osôb vyvolať epilepsiu.



Výstražné pokyny pre batérie!

- Odstráňte batérie, ak sú vybité alebo keď sa výrobok dlhší čas nepoužíval.
- Nepoužívajte rozdielne typy a značky batérií, nepoužívajte spolu nové a už používané batérie alebo batérie s rozdielnou kapacitou, pretože tieto by mohli vytiecť a spôsobiť škody.
- Pri vkladaní sledujte polaritu (+/-).
- Vymeňte všetky batérie súčasne a staré batérie zlikvidujte podľa predpisov.
- Výstraha! Batérie sa nesmú dobíjať alebo reaktivovať inými prostriedkami, nesmú sa rozoberať, hádzať do ohňa alebo skratovať.
- Batérie uschovávajú vždy mimo dosahu detí.
- Nepoužívajte dobijateľné batérie!
- Čistenie a údržbu pri používaní nesmú robiť deti bez dohľadu.
- V prípade potreby a pred vložením vyčistite batérie a kontakty na prístroji.
- Batérie nevystavujte extrémnym podmienkam (napr. vykurovacie telesá alebo priame slnečné žiarenie). V opačnom prípade hrozí zvýšené nebezpečenstvo vytečenia.
- Upozornenie. Tento výrobok obsahuje mincovú batériu (gombíkový článok s lítium). Mincová batéria môže pri prehltnutí spôsobiť vážne vnútorné chemické popáleniny.
- Upozornenie. Použitie batérie okamžite zlikvidujte. Nové a použité batérie uchovávajú mimo dosahu detí. Pokiaľ máte podozrenie na prehltutie alebo vniknutie batérie do tela, okamžite vyhľadajte lekársku pomoc.



Nebezpečenstvo!

- S poškodenou alebo vybitou batériou zachádzajte mimoriadne opatrne a túto potom obratom podľa predpisov zlikvidujte. Noste pritom rukavice.
- Ak sa dostanete do kontaktu s elektrolytom, umyte postihnuté miesto vodou a mydlom. Keď sa elektrolyt dostane do oka, vypláchnite ho vodou a čo najskôr vyhľadajte lekárske ošetrovanie.
- Prírodné svorky sa nesmú spojiť nakrátko.

Vloženie/výmena batérií (obr. B)

UPOZORNENIE! Dodržujte nasledovné pokyny, aby ste zabránili mechanickým a elektrickým poškodeniam.

Skôr ako začnete s montážou výrobku, vložte dve batérie (59) do batériového priestoru (36) varného poľa, zakaždým po dve batérie (60) do batériového priestoru prvku na odsávanie pary (39), pokrievky hrnca (47a) a ovládacieho panelu mikrovlnnej rúry (23), jednu batériu (62) do batériového priestoru vodovodného kohútika (38) a jednu batériu (61) do batériového priestoru rúry na pečenie (44).

Upozornenie: Potrebujete vhodný skrutkovač (nie je súčasťou balenia).

Upozornenie: Dávajte pozor na plusový a mínusový pól batérií a na správne vloženie. Batérie sa musia úplne nachádzať v držadle na batérie.

Montáž

Dôležité: Montáž výrobku by kvôli veľkosti mali vykonať minimálne dvaja dospelí.

- Na montáž výrobku potrebujete vhodný skrutkovač (nie je v rozsahu dodávky) a vrtáčku (nie je v rozsahu dodávky).
- Namontujte výrobok na pevný a rovný podklad, ako je znázornené na obrázkoch C – X.
- Dajte pozor na správne narovnanie háčikov na upevňovacích rámoch (43) (obr. I). Háčiky musia smerovať nahor.
- Pri vkladaní zadnej steny (30) dávajte pozor, aby sa polkruhový otvor nachádzal hore a smeroval dovnútra (obr. T).

Montáž na stenu (obr. Y)

DÔLEŽITÉ! Pred pripevnením výrobku si overte, či dodaný upevňovací materiál na stenu je vhodný pre vašu stenu. Na upevnenie na stenu použijte iba vhodný montážny materiál. V prípade potreby sa informujte v špecializovanej predajni.

1. Vyberte si vhodné miesto na vašej stene.
2. Vyvrtajte otvor do steny a vložte do neho kolík (65).
3. Pripevnite pás (64) pomocou podložky (N) a skrutky (K) na stenu.
4. Pás prevedte polkruhovým otvorom hore na zadnej stene (30).
5. Upevnite druhý koniec pásu v prvom alebo druhom vyvrtanom otvore na zadnej stene pomocou skrutky (L), dvoch podložiek (M) a skrutkovej matice (O).

Použitie

Zapnutie a vypnutie varnej dosky (obr. Y)

Na varnej doske (36) sa nachádzajú dve tlačidlá (36a).

- Stlačte ľavé alebo pravé tlačidlo, aby sa zaplo a vyplo svetlo príslušnej varnej plochy a tiež zvuk.

Upozornenie: Svetlo sa automaticky vypne po cca 3 minútach. Zvuk sa automaticky vypne po cca 15 sekundách.

Rúra na pečenie so svetlom (obr. Y)

- Otvorte dvierka (21) a svetlo sa rozsvieti.
- Zatvorte dvierka a svetlo zhasne.

Upozornenie: Svetlo zapnete pri zatvorených dvierkach pomocou tlačidla (44a).

Odsávač pár so svetlom a zvukom (obr. Y)

Na odsávači pár (39) sa nachádzajú dva vypínače.

- Aby sa zaplo alebo vyplo svetlo, stlačte tlačidlo (39a).

Upozornenie: Svetlo sa po cca 3 minútach automaticky vypne.

- Na zapnutie zvuku stlačte tlačidlo (39b).

Upozornenie: Zvuk sa po cca 15 sekundách automaticky vypne.

Mikrovlnná rúra so svetlom a zvukom (obr. Y)

- Otvorte dvierka (22) a svetlo sa zapne.

Upozornenie: Svetlo sa automaticky vypne po cca 15 sekundách.

- Zatvorte dvierka mikrovlnnej rúry a svetlo sa vypne.
 - Ak chcete zapnúť svetlo a zvuk, stlačte tlačidlo štart (23a) na ovládacom paneli mikrovlnnej rúry (23).
 - Ak chcete vypnúť svetlo a zvuk, stlačte tlačidlo stop (23b) na ovládacom paneli mikrovlnnej rúry.
- Upozornenie:** Svetlo a zvuk možno zapínať a vypínať len vtedy, keď sú dvierka zatvorené.

Chladnička so strojom na výrobu kociiek ľadu (obr. X)

- Otvorte dvierka (18) a naplňte pákový prvok (41) stroja na výrobu kociiek 3 kockami ľadu (58).
- Podržte a tlačte pohár do stroja na výrobu kociiek ľadu tak, aby vypadla jedna kocka ľadu.

Vodovodný kohútik so zvukom (obr. Y)

- Otočte rukoväť (38a) vodovodného kohútika (38), aby sa aktivoval zvuk.
- Znovu otočte rukoväť, aby sa zvuk deaktivoval.

Pokrievka hrnca s parnou funkciou a zvukom (obr. Y)

- Odtočte rúčku (47b) pokrievky hrnca (47a) tak, aby ste sa dostali k nádrži na vodu (47d).
- Naplňte do nádrže na vodu pomocou dodávanej pipety max. 4 ml. tekutiny.

Poznámka: Do nádrže na vodu dávajte výhradne vodu z vodovodu. Nádrž na vodu má plniaci objem cca 4 ml. Dávajte pozor na to, aby ste nádrž na vodu nepreplnili.

- Rúčku znovu naskrutkujte na pokrievku hrnca.
- Zatláčte tlačidlo (47c) na vypustenie pary a aktiváciu zvuku.

Poznámka: Ak by nevychádzala žiadna para, pokrievku hrnca trochu potraсте alebo nádrž na vodu naplňte teplou vodou z vodovodu.

Poznámka: Svetlo a zvuk sa vypnú po opätovnom stlačení tlačidla alebo po uplynutí určitého času automaticky.

Skladovanie, čistenie

Pri nepoužívaní skladujte výrobok vždy suchý, čistý, bez batérií a pri izbovej teplote. Čistite iba suchou čistiacou handričkou. Pri každom použití úplne spotrebujte vodu z vodnej nádrže, aby ste zabránili tvorbe plesne. **DÔLEŽITÉ!** Výrobok nikdy nečistite ostrými čistiacimi prostriedkami.

Zásterka, utierka, chňapka, kuchárska čiapka: 30 °C bielizeň na jemné/ručné pranie



Pokyny k likvidácii



Vedľa uvedeného symbolu znázorňuje, že tento prístroj podlieha smernici 2012/19/EÚ.

Táto smernica oznamuje, že tento výrobok nesmiete na konci jeho doby používania likvidovať spolu s bežným domácim odpadom, ale ho musíte odovzdať v špeciálne zriadených zberných dvoroch, recyklačných centrách alebo

likvidačných prevádzkach.

Chráňte životné prostredie a likvidujte odborné. Batérie/akumulátory sa nesmú likvidovať spolu s domovým odpadom. Môžu obsahovať toxické ťažké kovy a podliehajú spracovaniu špeciálneho odpadu. Chemické symboly ťažkých kovov sú nasledovné: Cd = kadmium, Hg = ortuť, Pb = olovo. Použité alebo poškodené batérie/dobíjateľné batérie preto likvidujte na obecnom zbernom mieste v súlade s nariadením EÚ 2023/1542.



Ďalšie informácie o možnostiach likvidácie zastaraného prístroja dostanete na svojej obecnej alebo mestskej správe. Prístroj a obal likvidujte ekologicky. Obalový materiál (ako napr. fóliové vrecká) uschovajte mimo dosahu detí.



Pri triedení odpadu dodržiavajte označenie obalových materiálov, ktoré sú označené skratkami (a) a číslami (b) s nasledujúcim významom: 1 – 7: plasty / 20 – 22: papier a lepenka / 80 – 98: kompozitné látky.

Výrobok a obalové materiály sú recyklovateľné, likvidujte tieto oddelene pre lepšie spracovanie odpadu.

Pokyny k záruke a priebehu servisu

Výrobok bol vyrobený veľmi starostlivo a pod stálou kontrolou. Na tento výrobok poskytujeme DELTA-SPORT HANDELSKONTOR GmbH súkromným koncovým užívateľom trojročnú záruku odo dňa kúpy (záručná lehota) po splnení nasledovných podmienok. Záruka platí len na chyby materiálu a spracovania. Záruka sa nevzťahuje na diely, ktoré podliehajú bežnému opotrebovaniu a preto sa považujú za diely podliehajúce opotrebovaniu (napr. batérie) alebo krehké diely, ako sú spínače alebo diely vyrobené zo skla.

Nároky z tejto záruky zanikajú, keď sa výrobok používal neodborne alebo nesprávne, mimo určenia na používanie alebo určeného rozsahu používania alebo neboli dodržané pokyny návodu na obsluhu, s výnimkou, že koncový užívateľ preukáže, že ide o chybu materiálu alebo spracovania, ktorá nebola spôsobená niektorou z hore uvedených okolností.

Záruku je možné uplatniť len počas záručnej lehoty po predložení originálu pokladničného dokladu. Originál pokladničného dokladu preto prosím uschovajte. Záručná doba sa kvôli prípadným záručným opravám, zákonnej záruke alebo ako obchodné gesto nepredlžuje. Platí to aj pre vymenené a opravené diely.

Pri reklamáciách sa prosím najskôr obráťte na dole uvedenú Service-Hotline alebo sa s nami spojte prostredníctvom e-mailu. Ak sa jedná o záručný prípad, výrobok – podľa našej voľby – bezplatne opravíme, vymeníme alebo vrátime kúpnu cenu. Ďalšie práva zo záruky nevplyvávajú. Vaše zákonné práva, hlavne nároky na záručné plnenie voči príslušnému predajcovi, nie sú touto zárukou obmedzené.

IAN: 486020_2501

(SK) Servis Slovensko
Tel.: 0850 232001
E-Mail: deltasport@lidl.sk





¡Enhorabuena!

Con su compra se ha decidido por un artículo de gran calidad. Familiarícese con el artículo antes de usarlo por primera vez.

 **Para ello, lea detenidamente las siguientes instrucciones de uso.**

Use el artículo solo de la forma descrita y para los campos de aplicación indicados. Conserve estas instrucciones de uso a buen recaudo. Entregue todos los documentos en caso de traspasar el artículo a terceros.

Alcance de suministro (Fig. A)







- 1 cocina infantil, desmontada (1-35)
- 1 encimera (36)
- 1 fregadero (37)
- 1 grifo de agua (38)
- 1 campana extractora (39)
- 1 máquina de cubitos, 2 piezas:
 - 1 cajón para cubitos (40)
 - 1 elemento de palanca (41)
- 2 sistemas de separación de residuos, 2 piezas:
 - 2 cubos de basura (42)
 - 2 marcos de fijación (43)
- 1 elemento de horno (44)
- 1 ojo de buey (45)
- 4 tiradores (46)
- 1 cazuela (47)
 - incl. tapa con función de vapor y sonido
- 3 mandos giratorios (48)
- 3 ganchos (49)
- 1 reloj desmontado (50-54)
- 8 conectores angulares (55)
- 5 imanes de puerta (56)
- 3 ganchos de madera (57)
- 3 cubitos de hielo (58)
- 2 pilas (1,5 V  LR6, AA) (59)
- 6 pilas (1,5 V  LR03, AAA) (60)
- 1 pila (3 V  CR1632) (61)
- 1 pila (3 V  CR2032) (62)
- 1 set de material de montaje:
 - 50 tornillos, 3,5 x 32 mm (A)
 - 2 tornillos, Ø 10 mm, 3 x 7 mm (B)
 - 4 tornillos, Ø 8,5 mm, 3 x 7 mm (C)
 - 12 tornillos, 3 x 10 mm (D)
 - 8 tornillos, 4 x 10 mm (E)
 - 3 tornillos, 3 x 8 mm (F)
 - 8 tornillos, 3 x 16 mm (G)
 - 13 tornillos, 3,5 x 18 mm (H)
 - 4 espigas de madera, 40 mm (I)
 - 12 espigas de madera, 25 mm (J)
- 1 set de material para la fijación en la pared:
 - 1 tornillo, 40 mm (K)
 - 1 tornillo, M4 x 20 mm (L)
 - 2 arandelas pequeñas (M)
 - 1 arandela grande (N)
 - 1 tuerca (O)
 - 1 llave inglesa (63)
 - 1 cinta (64)
 - 1 taco (65)
- 1 instrucciones de uso

Accesorios:

- 1 delantal
- 1 trapo de cocina
- 1 guante de horno
- 1 gorro de cocinero
- 1 sartén
- 1 vaso
- 1 espátula

- 1 tenedor para carne
- 1 batidor de varillas
- 1 cesta de lavado
- 2 tazas
- 2 platos
- 1 fiza
- 1 fiestos con plantas, 7 piezas:
 - 1 fiestos
 - 1 bolsitas de tierra
 - 5 plantas
- 1 pipeta

Datos técnicos

- Dimensiones (montado):
aprox. 109 x 120 x 40 cm (L x A x F)
- Alimentación de energía de la pila (campana extractora):
1,5 V  LR03, AAA
- Alimentación de energía de la pila (encimera):
1,5 V  LR6, AA
- Alimentación de energía de la pila (microondas):
1,5 V  LR03, AAA
- Alimentación de energía de la pila (tapa de la cazuela):
1,5V  LR03, AAA
- Alimentación de energía de la pila (horno):
3 V  CR1632
- Alimentación de energía de la pila (grifo de agua):
3 V  CR2032

Fabricante de la pila o batería CR1632, CR2032:

Camelion Battery Co., Ltd.
Block A, Tianan Digital Times Building,
Futian District, Shenzhen, China,
info@camelionbattery.com

Importador CR1632, CR2032:

DELTA-SPORT Handelskontor GmbH,
Wragekamp 6, 22397 Hamburg, GERMANY,
product-info@delta-sport.com

 Símbolo de tensión continua

 Fecha de fabricación (mes/año):
06/2025

 Delta-Sport Handelskontor GmbH declara por la presente que este artículo cumple los requisitos esenciales y las demás disposiciones pertinentes.

Uso previsto

Este artículo es un juguete de uso doméstico para niños a partir de 3 años.

Indicaciones de seguridad

- Advertencia. No conviene para niños menores de 36 meses. Peligro de estrangulamiento. Cuerda larga.
- Los niños solamente deben jugar con el artículo bajo la supervisión de un adulto.
- El artículo debe ser montado por un adulto. Asegúrese de que el artículo y todas sus piezas y componentes solo se entreguen al niño cuando estén montados.
- Advertencia. Mantener alejado del fuego.
- Los utensilios de cocina no se deben utilizar para cocinar realmente.
- El artículo debe fijarse en una pared inmediatamente después de su montaje.

- Compruebe antes de cada uso que el artículo no presenta daños ni desgaste. Solo se debe usar el artículo si se encuentra en un estado óptimo.
- Use solo los tipos de pila: LR03, LR6, CR1632 y CR2032.
- Este artículo contiene pequeños imanes. Al tragar imanes se pueden causar graves lesiones. En caso de ingestión de un imán, acuda inmediatamente a un médico. El artículo se fabrica con el máximo cuidado. En caso de que, a pesar de todo, detectara algún defecto, ponga el artículo inmediatamente fuera del alcance de los niños y deséchelo.
- Advertencia. Los materiales de embalaje y sujeción y la bolsa «SUPER DRY» (desecante) no forman parte del juguete y, por motivos de seguridad, se deben retirar antes de dar el artículo a los niños para que jueguen.
- Advertencia. El desecante contiene cloruro de calcio (CAS 10043-52-4). Manténgase fuera del alcance de los niños.
- Advertencia. El juguete produce destellos de luz que pueden desencadenar epilepsia en personas sensibles.

Advertencias relativas a las pilas!

- Saque las pilas si están gastadas o si el artículo no se va a emplear durante un periodo de tiempo prolongado.
- No emplee pilas de tipos y marcas diferentes, no mezcle pilas nuevas y usadas, ni pilas con capacidad diferente, ya que podrían derramarse y provocar daños.
- Respete la polaridad (+/-) cuando las coloque.
- Sustituya todas las pilas al mismo tiempo y elimine las pilas viejas conforme a las ordenanzas.
- ¡Advertencia! Las pilas no deben cargarse ni reactivarse con otros medios, desmontarse, tirarse al fuego ni ponerse en cortocircuito.
- Guarde las pilas siempre fuera del alcance de los niños.
- ¡No emplee pilas recargables!
- No está permitido a los niños realizar la limpieza ni el mantenimiento de usuario sin vigilancia.
- Limpie los contactos de las pilas y el aparato cuando sea necesario y antes de colocarlas.
- No exponga las pilas a condiciones extremas (p. ej., radiadores o radiación solar directa). De lo contrario existe peligro de que se derramen.
- Advertencia. Este artículo contiene una pila botón de litio. Esta puede provocar graves quemaduras químicas internas si se traga.
- Advertencia. Eliminar las pilas usadas de inmediato. Mantener las pilas nuevas y usadas fuera del alcance de los niños. Solicitar asistencia médica de inmediato si se sospecha que alguien se ha tragado o introducido una pila en el interior del cuerpo.

¡Peligro!

- Manipule las pilas dañadas o derramadas con sumo cuidado y elimínelas inmediatamente conforme a las ordenanzas. Use guantes cuando lo haga.

- Lave con agua y jabón las partes que hayan entrado en contacto con el ácido de las pilas. ¡Si el ácido de las pilas entrara en contacto con los ojos, jénjuáguelos con agua y consulte a un médico de inmediato para su tratamiento!
- Los bornes de conexión no deben ponerse en cortocircuito.

Colocación/cambio de las pilas (Fig. B)

¡ADVERTENCIA! Tenga en cuenta las siguientes indicaciones para evitar que se produzcan daños mecánicos y eléctricos.

Antes de empezar a montar el artículo, introduzca dos pilas (59) en el compartimento para las pilas de la placa de cocina (36), dos pilas (60) en el compartimento del elemento de la campana extractora (39), de la tapa de la cazuela (47a) y del panel de mando del microondas (23), respectivamente, una pila (62) en el compartimento del grifo (38) y una pila (61) en el compartimento del elemento del horno (44).

Nota: necesitará un destornillador adecuado (no incluido en el contenido de suministro).

Nota: tenga en cuenta la polaridad positiva y negativa de las pilas y colóquelas correctamente. Las pilas deben quedar completamente colocadas en su soporte.

Montaje

Importante: el montaje del artículo deberán realizarlo al menos dos personas adultas debido a su tamaño.

- Para el montaje del artículo se necesitan un destornillador apropiado (no incluido en el alcance de suministro) y una taladradora (no incluida en el alcance de suministro).
- Monte el artículo tal como se indica en las figuras C hasta X, sobre una base plana y a ras del suelo.
- Preste atención a la orientación correcta de los ganchos en el marco de fijación (43) (Fig. I). Los ganchos deben apuntar hacia arriba.
- Al insertar la pared trasera (30), compruebe que el orificio semicircular se encuentra en la parte superior y apunta hacia el interior (Fig. T).

Montaje en la pared (Fig. Y)

¡IMPORTANTE! Antes de fijar el artículo, compruebe que el material para la fijación en la pared suministrado es apropiado para su pared. Utilice únicamente accesorios de montaje adecuados para el montaje en la pared. Si es necesario, infórmese en un comercio especializado.

1. Elija una zona adecuada en su pared.
2. Taladre un agujero en la pared e inserte el taco (65).
3. Fije la cinta (64) con la arandela (N) y el tornillo (K) en la pared.
4. Pase la cinta por el orificio semicircular en la parte superior de la pared trasera (30).
5. Fije el otro extremo de la cinta en el primer o segundo agujero en la pared trasera con la ayuda del tornillo (L), dos arandelas (M) y la tuerca (O).

Utilización

Encendido y apagado de la encimera (Fig. Y)

En la encimera (36) se encuentran dos botones (36a).

- Pulse el botón izquierdo o derecho, respectivamente, para encender y apagar la luz de la correspondiente placa de cocción y activar y desactivar el sonido.

Nota: La luz se apaga automáticamente al cabo de aprox. 3 minutos. El sonido se desactiva automáticamente al cabo de aprox. 15 segundos.

Horno con luz (Fig. Y)

- Al abrir la puerta (21) se enciende la luz.
- Al cerrar la puerta se apaga la luz.

Nota: Encienda la luz con la puerta cerrada con el botón (44a).

Campana extractora con luz y sonido (Fig. Y)

En la campana extractora (39) se encuentran dos interruptores.

- Pulse el botón (39a) para encender o apagar la luz.

Nota: La luz se apaga automáticamente al cabo de aprox. 3 minutos.

- Pulse el botón (39b) para activar el sonido.

Nota: El sonido se desactiva automáticamente al cabo de aprox. 15 segundos.

Microondas con luz y sonido (Fig. Y)

- Al abrir la puerta (22) se enciende la luz.

Nota: La luz se apaga automáticamente al cabo de aprox. 15 segundos.

- Al cerrar la puerta del microondas se apaga la luz.
- Pulse el botón de inicio (23a) en el panel de mando del microondas (23) para encender la luz y activar el sonido.
- Pulse el botón de parada (23b) en el panel de mando del microondas para apagar la luz y desactivar el sonido.

Nota: Solo es posible encender y apagar la luz y activar y desactivar el sonido cuando la puerta está cerrada.

Frigorífico con máquina de cubitos (Fig. X)

- Abra la puerta (18) y llene el elemento de palanca (41) de la máquina de cubitos con 3 cubitos de hielo (58).
- Sujete el vaso y aplíquelo a presión en la máquina de cubitos para que se caiga un cubito de hielo.

Grifo de agua con sonido (Fig. Y)

- Gire el mando (38a) del grifo de agua (38) para activar el sonido.
- Vuelva a girar el mando para desactivar el sonido.

Tapa de la cazuela con función de vapor y sonido (fig. Y)

- Retire el asa (47b) de la tapa de la cazuela (47a) para acceder al depósito de agua (47d).
- Llene el depósito de agua con la pipeta suministrada con un máx. de 4 ml de líquido.

Nota: introduzca únicamente agua del grifo en el depósito de agua. Este tiene una capacidad de aprox. 4 ml. Tenga cuidado de no llenar el depósito de agua excesivamente.

- Vuelva a colocar el asa en la tapa de la cazuela.
- Presione la tecla (47c) para hacer ascender vapor y activar el sonido.

Nota: sacuda la tapa de la cazuela ligeramente o añada agua del grifo templada al depósito de agua si no sale vapor.

Nota: el vapor y el sonido se apagan pulsando de nuevo la tecla o automáticamente transcurrido algún tiempo.

Almacenamiento, limpieza

Si no va a utilizarlo, almacene siempre el artículo seco y limpio, sin pilas y a temperatura ambiente. Límpielo únicamente pasando un paño de limpieza seco. Consuma toda el agua del depósito de agua en cada uso para prevenir la formación de moho.

¡IMPORTANTE! No lo limpie con productos de limpieza agresivos.

Delantal, trapo de cocina, guante de horno, gorro de cocinero:

se pueden lavar con el programa de lavado delicado a 30 °C



Indicaciones para la eliminación

Este símbolo indica que el dispositivo está sujeto a la Directiva 2012/19/UE.

Esta directiva especifica que este dispositivo no puede ser eliminado con la basura doméstica normal al final de su vida útil, sino que debe ser entregado en puntos de recogida, centros de reciclaje o empresas eliminadoras de basura especialmente habilitados al efecto. Proteja el medio ambiente y elimine los productos correctamente.

No deseche las pilas/acumuladores con la basura doméstica. Pueden contener metales pesados y deben ser tratados como residuos especiales. Los símbolos químicos de los metales pesados son estos: Cd = cadmio, Hg = mercurio, Pb = plomo. Por lo tanto, deseche las pilas o acumuladores usadas o defectuosas en un punto de recogida municipal de conformidad con el Reglamento 2023/1542 de la UE.



En su administración local o municipal podrán informarle sobre otras posibilidades de eliminación del artículo usado.

No deje material de embalaje, como bolsas de plástico, en manos de niños. Guarde el material de embalaje en un lugar inaccesible para éstos.



Al separar los residuos, tenga en cuenta la marcación de los materiales de embalaje, que se indica con abreviaturas (a) y números (b) que significan lo siguiente: 1-7: plásticos / 20-22: papel y cartón / 80-98: materiales compuestos.

El artículo y su material de embalaje son reciclables, deséchelos separados para un mejor tratamiento de los residuos.

Indicaciones relativas a la garantía y la gestión de servicios

El artículo ha sido fabricado con gran esmero y sometido a controles constantes. Para el mismo, DELTA-SPORT HANDELSKONTOR GmbH ofrece a los clientes finales particulares una garantía de tres años a contar desde la fecha de compra (periodo de garantía) con arreglo a las condiciones que se exponen a continuación. La garantía tiene validez únicamente para fallos del material y fabricación. La garantía no cubre las piezas sometidas a un desgaste normal y se consideren por ello piezas de desgaste (p. ej., pilas) así como tampoco a piezas frágiles como interruptores o piezas fabricadas en vidrio o cristal.

Se excluyen derechos derivados de esta garantía, si se ha realizado un uso incorrecto o abusivo del artículo o que no se encuentre dentro del marco del uso o ámbito de uso previstos o si no se ha observado lo recogido en el manual de instrucciones, a no ser que el cliente final demuestre que existen fallos del material o fabricación no derivados de una de las circunstancias expuestas anteriormente.

Las demandas derivadas de la garantía sólo podrán presentarse dentro del periodo de garantía exhibiendo el comprobante de compra original. Le rogamos, por ello, que conserve el comprobante de compra original. El periodo de garantía no se verá prolongado por ningún tipo de reparación realizada con motivo de la garantía, la garantía legal o como gesto de buena voluntad. Esto se aplica también a las piezas sustituidas o reparadas.

Por favor, dirija sus quejas primero a la línea telefónica del servicio de atención al cliente que se indica a continuación o póngase en contacto con nosotros por correo electrónico. Si el caso está cubierto por la garantía, a nuestra elección, repararemos o cambiaremos gratuitamente el artículo o le restituiremos el precio de compra del mismo. De la garantía no se derivan otros derechos.

Esta garantía no limitará sus derechos legales, especialmente los derechos de garantía frente al vendedor correspondiente.

IAN: 486020_2501

ES Servicio España
Tel.: 900 984 989
E-Mail: deltasport@lidl.es

Hjertelig tillykke!

Du har valgt at købe et kvalitetsprodukt. Lær produktet at kende, inden du bruger det første gang.



Det gør du ved at læse nedenstående brugervejledning omhyggeligt.

Brug kun produktet som beskrevet og til de angivne anvendelsesområder. Opbevar denne brugervejledning et sikkert sted. Udlever også alle dokumenter, hvis produktet videregives til en tredjemand.

Leveringsomfang (fig. A)

- 1 x legekøkken, adskilt (1-35)
 - 1 x kogeplade (36)
 - 1 x køkkenvask (37)
 - 1 x vandhane (38)
 - 1 x emhætte (39)
 - 1 x isterningmaskine, 2 dele:
 - 1 x isterningrum (40)
 - 1 x dispenserenhed (41)
 - 2 x affaldssorteringssystem, 2 dele:
 - 2 x affaldsbeholder (42)
 - 2 x fastgøringsramme (43)
 - 1 x ovnelement (44)
 - 1 x vaskemaskinelåge (45)
 - 4 x håndtag (46)
 - 1 x gryde (47)
 - inkl. låg med dampfunktion og lyd
 - 3 x drejeknap (48)
 - 3 x krog (49)
 - 1 x ur, adskilt (50-54)
 - 8 x hjørnesamling (55)
 - 5 x dørmagnet (56)
 - 3 x trækrog (57)
 - 3 x isterning (58)
 - 2 x batteri (1,5 V \equiv LR6, AA) (59)
 - 6 x batteri (1,5 V \equiv LR03, AAA) (60)
 - 1 x batteri (3 V \equiv CR1632) (61)
 - 1 x batteri (3 V \equiv CR2032) (62)
 - 1 x sæt monteringsmateriale:
 - 50 x skrue, 3,5 x 32 mm (A)
 - 2 x skrue, Ø 10 mm, 3 x 7 mm (B)
 - 4 x skrue, Ø 8,5 mm, 3 x 7 mm (C)
 - 12 x skrue, 3 x 10 mm (D)
 - 8 x skrue, 4 x 10 mm (E)
 - 3 x skrue, 3 x 8 mm (F)
 - 8 x skrue, 3 x 16 mm (G)
 - 13 x skrue, 3,5 x 18 mm (H)
 - 4 x trædyvel, 40 mm (I)
 - 12 x trædyvel, 25 mm (J)
 - 1 x sæt vægmonteringsmateriale:
 - 1 x skrue, 40 mm (K)
 - 1 x skrue, M4 x 20 mm (L)
 - 2 x spændeskive, lille (M)
 - 1 x spændeskive, stor (N)
 - 1 x møtrik (O)
 - 1 x skruenøgle (63)
 - 1 x strop (64)
 - 1 x dyvel (65)
 - 1 x brugervejledning
- ### Tilbehør:
- 1 x forklæde
 - 1 x viskestykke
 - 1 x ovnhandske
 - 1 x kokkehue
 - 1 x stegepande
 - 1 x bæger

- 1 x palet
- 1 x stegegaffel
- 1 x piskeris
- 1 x opvaskestativ
- 2 x kop
- 2 x tallerken
- 1 x kridt
- 1 x plantekrukke, 7 dele:
 - 1 x krukke
 - 1 x jord
 - 5 x plante
- 1 x pipette

Tekniske data

Mål (samlet):

ca. 109 x 120 x 40 cm (B x H x D)

Strømforsyning, batteri (emhætte):

1,5 V \equiv LR03, AAA

Strømforsyning, batteri (kogeplade):

1,5 V \equiv LR6, AA

Strømforsyning, batteri (mikrobølgeovn):

1,5 V \equiv LR03, AAA

Strømforsyning, batteri (grydelåg):

1,5 V \equiv LR03, AAA

Strømforsyning, batteri (ovn):

3 V \equiv CR1632

Strømforsyning, batteri (vandhane):

3 V \equiv CR2032

Batterifabrikant CR1632, CR2032:

Camelion Battery Co., Ltd.

Block A, Tianan Digital Times Building,

Futian District, Shenzhen, China,

info@camelionbattery.com

Importer CR1632, CR2032:

DELTA-SPORT Handelskontor GmbH,

Wragekamp 6, 22397 Hamburg, GERMANY,

product-info@delta-sport.com

\equiv Symbol for jævnspænding



Fremstillingsdato (måned/år):

06/2025



Delta-Sport Handelskontor GmbH erklærer hermed, at denne artikel er i overensstemmelse med de væsentlige krav og de øvrige relevante bestemmelser.

Bestemmelsesmæssig brug

Denne artikel er legetøj beregnet til børn fra 3 år til privat brug.



Sikkerhedsanvisninger

- Advarsel. Ikke egnet til børn under 36 måneder. Stranguleringsfare. Lang snor.
- Børn må kun lege med artiklen under opsyn af voksne.
- Samling skal foretages af en voksen. Sørg for, at artiklen og samtlige dele eller komponenter kun gives til barnet i samlet tilstand.
- Advarsel. Holdes væk fra åben ild.
- Køkkenredskaberne må ikke anvendes til tilberedning af rigtig mad.
- Artiklen skal fastgøres til en væg umiddelbart efter opstillingen.
- Kontroller artiklen for skader og slitage inden hver brug. Artiklen må kun anvendes i fejlfri stand!
- Anvend kun følgende batterityper: LR03, LR6, CR1632 og CR2032.

- Denne artikel indeholder små magneter. Magneter kan medføre alvorlige kvæstelser, hvis de sluges! Hvis en magnet bliver slugt, skal du straks søge lægehjælp. Artiklen er fremstillet med største omhu. Hvis det alligevel skulle ske, at den bliver beskadiget, skal du straks fjerne artiklen fra børn og bortskaffe den.
- Advarsel. ALT emballage-/fastgøringsmateriale samt "SUPER DRY"-posen (tørremiddel) betragtes ikke som en del af legetøjet og skal af sikkerhedsmæssige årsager fjernes, før artiklen gives til børn til at lege med.
- Advarsel. Tørremiddel indeholder kalciumchlorid (CAS 10043-52-4). Opbevares utilgængeligt for børn.
- Advarsel. Legetøjet afgiver lysglimt, der kan udløse epilepsi hos sensitive personer.



Advarseloplysninger, batterier!

- Fjern batterierne, når de er brugt op, eller artiklen ikke er i brug i længere tid.
- Brug aldrig forskellige batterityper, -mærker, ingen nye og brugte batterier sammen eller nogle med forskellige kapaciteter, da disse kan lække og forårsage skade.
- Vær opmærksom på polariteten (+/-), når de lægges i.
- Udskift alle batterier samtidigt og bortskaf de gamle batterier korrekt.
- Advarsel! Batterier må ikke oplades eller genaktiveres med andre midler, skilles ad, kastes i ild eller kortsluttes.
- Opbevar batterierne utilgængeligt for børn.
- Brug ikke genopladelige batterier!
- Rengøring og brugervedligeholdelse må ikke foretages af børn uden de er under opsyn.
- Rengør ved behov batterierne og apparatets kontakter før ilægning.
- Udsæt ikke batterierne for ekstreme forhold (f.eks. radiatorer eller direkte sollys). Der er i givet fald øget risiko for lækage.
- Advarsel. Denne artikel indeholder et møntbatteri (knapcelle med lithium). Et møntbatteri kan forårsage alvorlige, indvortes kemiske forbrændinger, hvis det sluges.
- Advarsel. Bortskaf brugte batterier omgående. Hold nye og brugte batterier væk fra børn. Ved mistanke om, at batterier er blevet slugt eller kommet ind i kroppen, søg straks lægehjælp.



Fare!

- Vær yderst forsigtig med et beskadiget eller lækkende batteri og bortskaf et sådant korrekt med det samme. Brug handsker til det.
- Hvis man kommer i kontakt med batterisyre, vask det berørte område med sæbe og vand. Hvis syren kommer i øjet, skylles det med vand og der søges lægehjælp med det samme!
- Tilslutningsklemmerne må ikke kortsluttes.

Batterier sættes i/udskiftes (fig. B)

ADVARSEL! Følg nedenstående anvisninger for at undgå mekaniske og elektriske skader.

Før en montering af artiklen påbegyndes, skal de to batterier (59) sættes i batterirummet på kogepladen (36), to batterier (60) hver i batterirummet på emhætten (39), grydelåget (47a) og mikrobølgeovns betjeningsfelt (23), et batteri (62) i batterirummet på vandhanen (38) og et batteri (61) i batterirummet på ovnelementet (44).

Bemærk: Der skal bruges en egnet skruestrækker (ikke indeholdt i leveringsomfanget).

Bemærk: Vær opmærksom på batteriernes plus-/minuspoler og korrekt isætning. Batterierne skal være helt inde i batteriholderen.

Opstilling

Vigtigt: Opstillingen af artiklen bør på grund af størrelsen udføres af mindst to voksne.

- For at opstille artiklen skal du bruge en egnet skruestrækker (medfølger ikke ved levering) og en boremaskine (medfølger ikke ved levering).
- Monter artiklen på et fladt og jævnt underlag som vist i figur C-X.
- Sørg for, at kroge på fastgøringsrammen (43) vender rigtigt (fig. I). Kroge skal vende opad.
- Vær ved isætning af bagvæggen (30) opmærksom på, at den halvrunde åbning sidder for oven og vender indad (fig. T).

Vægmontering (fig. Y)

VIGTIGT! Kontroller, inden artiklen fastgøres, om det medfølgende vægmonteringsmateriale egner sig til din væg. Anvend kun egnet monteringsmateriale til vægmonteringen. Spørg evt. i dit byggemarked.

1. Vælg et egnet sted på din væg.
2. Bor et hul i væggen, og sæt dyvlen (65) i.
3. Fastgør stroppen (64) på væggen med spændeskiven (N) og skruen (K).
4. Før stroppen igennem den halvrunde åbning i bagvæggen (30).
5. Fastgør den anden ende af stroppen i det første eller andet hul i bagvæggen med skruen (L), to spændeskiver (M) og møtrikken (O).

Brug

Tænding og slukning af kogepladen (fig. Y)

På kogepladen (36) sidder der to knapper (36a).

- Tryk på venstre eller højre knap for at tænde og slukke for lyset i den pågældende kogeplade samt lyden.

Bemærk: Lyset slukker automatisk efter ca. 3 minutter. Lyden slukker automatisk efter ca. 15 sekunder.

Ovn med lys (fig. Y)

- Åbn lågen (21), og lyset tændes.
- Luk lågen, og lyset slukkes.

Bemærk: Tænd lyset med lågen lukket med knappen (44a).

Emhætte med lys og lyd (fig. Y)

Der sidder to kontakter på emhætten (39).

- Tryk på knappen (39a) for at tænde eller slukke lyset.

Bemærk: Lyset slukker automatisk efter ca. 3 minutter.

- Tryk på knappen (39b) for at tænde for lyden.

Bemærk: Lyden slukker automatisk efter ca. 15 sekunder.

Mikrobølgeovn med lys og lyd (fig. Y)

- Åbn lågen (22), og lyset tændes.

Bemærk: Lyset slukker automatisk efter ca. 15 sekunder.

- Luk lågen til mikrobølgeovnen, og lyset slukkes.
- Tryk på startknappen (23a) på mikrobølgeovns betjeningspanel (23) for at tænde for lys og lyd.
- Tryk på stopknappen (23b) på mikrobølgeovns betjeningspanel for at slukke for lys og lyd.

Bemærk: Lys og lyd kan kun tændes og slukkes, når lågen er lukket.

Køleskab med isterningmaskine (fig. X)

- Åbn døren (18), og fyld isterningmaskinens dispenserenhed (41) med 3 isterninger (58).
- Hold og tryk bægeret ind i isterningmaskinen, så en isterning falder ned i det.

Vandhane med lyd (fig. Y)

- Drej på grebet (38a) på vandhanen (38) for at aktivere lyden.
- Drej på grebet igen for at deaktivere lyden.

Grydelåg med dampfunktion og lyd (afb. Y)

- Skru grydelågets (47a) håndtag (47b) af for at få komme til vandtanken (47d).
- Fyld vandtanken med maks. 4 ml væske med den medfølgende pipette.

Bemærk: Der må kun fyldes postevand i vandtanken. Vandtanken har en påfyldningsvolumen på ca. 4 ml. Pas på ikke at fylde vandtanken for meget.

- Skru håndtaget på grydelåget igen.
- Tryk på knappen (47c) for at slippe damp ud og aktivere lyden.

Bemærk: Ryst grydelåget let, eller fyld vandtanken med varmt postevand, hvis der ikke kommer damp ud.

Bemærk: Dampen og lyden slukker automatisk ved at trykke på knappen igen eller efter en vis tid.

Opbevaring, rengøring

Opbevar altid artiklen tør, ren, uden batterier og ved stuetemperatur, når den ikke er i brug. Tør den kun af med en tør rengøringsklud. Brug efter hver anvendelse alt vandet fra vandtanken for at forhindre skimmelvækst.

VIGTIGT! Må aldrig rengøres med skrappe rengøringsmidler.

Forklæde, viskestykke, ovnhandske, kokkehue: 30 °C finvask/skånevask



Henvisninger vedr. bortskaffelse



Symbolet ved siden af angiver, at denne enhed er omfattet af direktiv 2012/19/EU. Dette direktiv fastslår, at man ved slutningen af denne enheds levetid ikke må bortskaffe den sammen med det normale husholdningsaffald, men skal aflevere den hos specielt udstyrede indsamlingssteder, på genbrugspladser eller til affaldshåndteringsvirksomheder. Skån miljøet og bortskaf sagkyndigt.

Batterier, genopladelige eller ej, må ikke bortskaffes sammen med husholdningsaffaldet. De kan indeholde giftige tungmetaller, og er derfor underlagt den samme håndtering som farligt affald. Tungmetallernes kemiske symboler er som følger: Cd = cadmium, Hg = kviksølv, Pb = bly. Bortskaf derfor brugte eller defekte batterier/genopladelige batterier på et kommunalt indsamlingssted i overensstemmelse med EU-forordning 2023/1542.



Yderligere informationer om bortskaffelse af det udtjente apparat kan indhentes hos kommunen. Bortskaf apparatet og emballagen på en miljøvenlig måde.

Opbevar emballagematerialer (som f.eks. folieposer) utilgængeligt for børn.



Vær opmærksom på emballagematerialets lærnemærkning under affaldssorteringen. Disse er markeret med forkortelser (a) og tal (b), der har følgende betydning: 1-7: Kunststoffer / 20-22: Papir og pap / 80-98: Kompositmaterialer.

Produktet og emballagematerialerne kan genbruges, hvorfor du bedes bortskaffe dem separat for at opnå en bedre affaldshåndtering.

Oplysninger om garanti og servicehåndtering

Varen er fremstillet med største omhu og under løbende kontrol. DELTA-SPORT HANDELSKONTOR GmbH yder private slutkunder tre års garanti på varen fra købsdato (Garantifrist) i henhold til følgende bestemmelser. Garantien gælder kun for materiale- og fremstillingsfejl. Garantien dækker ikke dele, der udsættes for normal slidage og derfor må betragtes som sliddele (f.eks. batterier) eller skrøbelige dele såsom afbrydere eller dele, der er fremstillet af glas. Garantien kan ikke gøres gældende, hvis varen er blevet anvendt ukorrekt eller uagtsomt eller til andre formål end det tilsigtede eller i det tilsigtede omfang. Garantien bortfalder ligeledes ved manglende overholdelse af anvisningerne i betjeningsvejledningen. Kunden skal kunne påvise, at der er tale om materiale- eller fremstillingsfejl og ikke fejl som følge af ovenstående omstændigheder.

Garantien kan kun gøres gældende i garanti-perioden mod fremvisning af original kvittering. Gem derfor den originale kvittering. Garanti-perioden forlænges ikke i tilfælde af reparation i henhold til garantien, den lovpligtige garanti eller pr. kulance. Dette gælder også for udskiftede og reparerede dele.

I tilfælde af klager er det muligt at kontakte nedenstående servicelinje eller kontakte os pr. e-mail. Ved garantisager vil vi efter eget skøn reparere varen uden beregning, ombytte varen eller refundere købsprisen. Der er ingen yderligere rettigheder under garantien. Dine lovmæssige rettigheder, herunder navnlig garantikrav over for sælger, indskrænkes ikke som følge af denne garanti.

IAN: 486020_2501

Service Danmark
Tel.: 32 710005
E-Mail: deltasport@idl.dk

Congratulazioni!

Avete acquistato un articolo di alta qualità. Consigliamo di familiarizzare con l'articolo prima di cominciare ad utilizzarlo.



Leggere attentamente le seguenti istruzioni d'uso.

Utilizzare l'articolo solo nel modo descritto e per gli ambiti di applicazione indicati. Conservare accuratamente queste istruzioni d'uso. In caso di trasferimento dell'articolo a terzi, consegnare tutti i documenti insieme all'articolo.

Contenuto della fornitura (fig. A)

- 1 x cucina giocattolo, smontata (1-35)
- 1 x piano cottura (36)
- 1 x lavello (37)
- 1 x rubinetto (38)
- 1 x cappa aspirante (39)
- 1 x macchina per cubetti di ghiaccio, in 2 parti:
 - 1 x scomparto cubetti di ghiaccio (40)
 - 1 x elemento a leva (41)
- 2 x sistema raccolta differenziata rifiuti, in 2 parti:
 - 2 x contenitore spazzatura (42)
 - 2 x telaio di fissaggio (43)
- 1 x elemento forno (44)
- 1 x oblò (45)
- 4 x maniglia (46)
- 1 x pentola (47)
 - incl. coperchio con funzione vapore e suoni
- 3 x pomello (48)
- 3 x gancio (49)
- 1 x orologio, smontato (50-54)
- 8 x connettore angolare (55)
- 5 x magnete sportello (56)
- 3 x gancio in legno (57)
- 3 x cubetto di ghiaccio (58)
- 2 x pila (1,5 V \equiv LR6, AA) (59)
- 6 x pila (1,5 V \equiv LR03, AAA) (60)
- 1 x pila (3 V \equiv CR1632) (61)
- 1 x pila (3 V \equiv CR2032) (62)
- 1 x set di materiale di montaggio:
 - 50 x vite, 3,5 x 32 mm (A)
 - 2 x vite, \varnothing 10 mm, 3 x 7 mm (B)
 - 4 x vite, \varnothing 8,5 mm, 3 x 7 mm (C)
 - 12 x vite, 3 x 10 mm (D)
 - 8 x vite, 4 x 10 mm (E)
 - 3 x vite, 3 x 8 mm (F)
 - 8 x vite, 3 x 16 mm (G)
 - 13 x vite, 3,5 x 18 mm (H)
 - 4 x tassello in legno, 40 mm (I)
 - 12 x tassello in legno, 25 mm (J)
- 1 x set di materiale per fissaggio a parete:
 - 1 x vite 40 mm (K)
 - 1 x vite, M4 x 20 mm (L)
 - 2 x rondella, piccola (M)
 - 1 x rondella, grande (N)
 - 1 x dado (O)
 - 1 x chiave inglese (63)
 - 1 x fascetta (64)
 - 1 x tassello (65)
- 1 x istruzioni d'uso

Accessori:

- 1 x grembiule
- 1 x canovaccio
- 1 x guanto da forno
- 1 x cappello da cuoco

- 1 x padella
- 1 x bicchiere
- 1 x paletta da cucina
- 1 x forchettone da carne
- 1 x frusta
- 1 x cestello
- 2 x tazza
- 2 x piatto
- 1 x gesso
- 1 x vaso, in 7 pezzi:
 - 1 x vaso
 - 1 x terra
 - 5 x pianta
- 1 x pipetta

Dati tecnici

Misure (montato):

ca. 109 x 120 x 40 cm (L x A x P)

Alimentazione a pile (cappa aspirante):

1,5 V \equiv LR03, AAA

Alimentazione a pile (piano cottura):

1,5 V \equiv LR6, AA

Alimentazione a pile (microonde):

1,5 V \equiv LR03, AAA

Alimentazione a pile (coperchio della pentola):

1,5 V \equiv LR03, AAA

Alimentazione a pile (forno):

3 V \equiv CR1632

Alimentazione a pile (rubinetto):

3 V \equiv CR2032

Fabbricante delle batterie CR1632, CR2032:

Camelion Battery Co., Ltd.
Block A, Tianan Digital Times Building,
Futian District, Shenzhen, China,
info@camelionbattery.com

Importatore CR1632, CR2032:

DELTA-SPORT Handelskontor GmbH,
Wragekamp 6, 22397 Hamburg, GERMANY,
product-info@delta-sport.com

\equiv Simbolo di corrente continua



Data di produzione (mese/anno):

06/2025



Delta-Sport Handelskontor GmbH dichiara che questo articolo è conforme ai requisiti essenziali e alle altre disposizioni pertinenti.

Uso conforme alla destinazione

Questo articolo è un giocattolo per l'uso privato per bambini da 3 anni in su.

Indicazioni di sicurezza

- Avvertenza. Non adatto a bambini di età inferiore a 36 mesi. Rischio di strangolamento. Corde lunghe.
- I bambini possono giocare con l'articolo solo sotto la supervisione degli adulti.
- Richiesto assemblaggio da parte di un adulto. Assicurarsi che l'articolo e tutti i componenti siano montati prima di consegnare l'articolo al bambino.
- Avvertenza. Tenere lontano dal fuoco.

- Gli utensili da cucina non devono essere utilizzati per la cottura vera e propria.
- L'articolo deve essere fissato a una parete subito dopo il montaggio.
- Prima di ogni utilizzo, verificare se l'articolo presenta danni o segni d'usura. Utilizzare l'articolo solo se in perfette condizioni.
- Utilizzare solo questi tipi di pile: LR03, LR6, CR1632 e CR2032.
- L'articolo contiene calamite di piccole dimensioni. Se ingerite, le calamite possono causare gravi lesioni. Se si ingerisce una calamita rivolgersi immediatamente a un medico. L'articolo è stato prodotto con la massima cura. Se però dovesse danneggiarsi, non lasciare che i bambini continuino a utilizzare l'articolo e smaltirlo.
- Avvertenza. Tutti i materiali di imballaggio e di fissaggio e il sacchetto "SUPER DRY" (materiale essiccante) non fanno parte del giocattolo e vanno rimossi per ragioni di sicurezza prima che l'articolo sia dato ai bambini che ci giocheranno.
- Avvertenza. Il materiale essiccante contiene cloruro di calcio (CAS 10043-52-4). Tenere lontano dalla portata dei bambini.
- Avvertenza. Il giocattolo emette lampi di luce che potrebbero indurre l'epilessia in persone sensibili.



Avvertenze sulle batterie!

- Togliere le batterie una volta scariche oppure se non si utilizza l'articolo per lungo tempo.
- Non utilizzare batterie di tipo diverso o di marca diversa, né utilizzare assieme batterie nuove e scariche oppure batterie con capacità differente, poiché da esse potrebbe fuoriuscire del liquido e causare quindi dei danni.
- Quando si inseriscono le batterie, osservare la polarità (+/-).
- Sostituire contemporaneamente tutte le batterie e smaltire le batterie scariche nel rispetto delle normative.
- Attenzione! Le batterie non devono essere caricate né riattivate in altro modo, smontate, gettate nel fuoco oppure collegate in corto circuito.
- Conservare le batterie sempre fuori dalla portata dei bambini.
- Non utilizzare batterie ricaricabili!
- La pulizia e la manutenzione dell'utente non possono essere condotte dai bambini non sorvegliati.
- Se necessario e prima di inserire le batterie, pulire i contatti delle batterie e delle apparecchiature.
- Non esporre le batterie a condizioni estreme (ad es. termosifoni o radiazione solare diretta). Altrimenti sussiste un pericolo maggiore che fuoriesca del liquido.
- Avvertenza. Questo articolo contiene una batteria a moneta (cella a bottone con litio). Se ingerita, una batteria a moneta può provocare gravi ustioni chimiche interne.
- Avvertenza. Smaltire quanto prima le batterie usate. Tenere le batterie nuove e usate fuori dalla portata dei bambini. In caso di sospetta ingestione o introduzione di batterie nel corpo, rivolgersi subito ad un medico.

Pericolo!

- Maneggiare con estrema cautela una batteria danneggiata o dalla quale è fuoriuscito del liquido, e smaltirla come previsto dalle normative. Indossare dei guanti durante l'operazione.
- Se si dovesse venire a contatto con l'acido delle batterie, lavare la parte interessata con acqua e sapone. Se l'acido delle batterie dovesse venire a contatto con gli occhi, lavarli con acqua e affidarsi quanto prima a delle cure mediche!
- I morsetti di collegamento non devono essere collegati in corto circuito.

Inserire/sostituire le batterie (fig. B)

AVVERTENZA! Osservare le seguenti indicazioni per evitare danni meccanici ed elettrici.

Prima di iniziare ad assemblare l'articolo, inserire due batterie (59) nel vano batterie del piano cottura (36) e due batterie (60) per ogni vano batterie dell'elemento di aspirazione vapori (39), del coperchio della pentola (47a) e del pannello comandi del microonde (23), una batteria (62) nel vano batterie del rubinetto dell'acqua (38) e una batteria (61) nel vano batterie dell'elemento forno (44).

Indicazione: È necessario un adeguato cacciavite (non fornito in dotazione).

Indicazione: Fare attenzione alla polarità più/meno delle batterie e ad inserirle correttamente. Le batterie devono essere inserite completamente nel sostegno.

Montaggio

Importante: in considerazione delle dimensioni, il montaggio dell'articolo deve essere svolto da perlomeno due adulti.

- Per il montaggio dell'articolo sono necessari un cacciavite adatto (non incluso nel contenuto della fornitura) e un trapano (non incluso nel contenuto della fornitura).
- Montare l'articolo su una superficie piana, come illustrato nelle figure C-X.
- Verificare il corretto orientamento dei ganci sul telaio di fissaggio (43) (fig. I). I ganci devono essere orientati verso l'alto.
- Quando si inserisce la parete posteriore (30), verificare che l'apertura semicircolare si trovi in alto e sia rivolta verso l'interno (fig. T).

Montaggio a parete (fig. Y)

IMPORTANTE! Prima di fissare l'articolo, verificare se il materiale di fissaggio fornito in dotazione è adatto alla parete. Utilizzare solo materiale adatto per il montaggio a parete. Chiedere eventualmente consulenza a un rivenditore specializzato.

1. Scegliere un punto adatto sulla parete.
2. Praticare un foro nella parete e inserire il tassello (65).
3. Fissare al muro la fascetta (64) con la rondella (N) e la vite (K).
4. Far passare la fascetta attraverso l'apertura semicircolare nella parte superiore della parete posteriore (30).
5. Fissare l'altra estremità della fascetta nel primo o nel secondo foro della parete posteriore con la vite (L), due rondelle (M) e il dado (O).

Uso

Accensione e spegnimento del piano cottura (fig. Y)

Ci sono due pulsanti (36a) sul piano cottura (36).

- Premere il pulsante sinistro o destro per accendere o spegnere la luce e il suono di ciascuna piastra di cottura.

Nota: la luce si spegne automaticamente dopo ca. 3 minuti. Il suono si spegne automaticamente dopo ca. 15 secondi.

Forno con luce (fig. Y)

- Aprendo lo sportello (21) si accende la luce.
- Chiudendo lo sportello si spegne la luce.

Nota: accendere la luce quando lo sportello è chiuso con il pulsante (44a).

Cappa aspirante con luce e suono (fig. Y)

Sulla cappa aspirante (39) ci sono due interruttori.

- Premere il pulsante (39a) per accendere o spegnere la luce.

Nota: la luce si spegne automaticamente dopo ca. 3 minuti.

- Premere il pulsante (39b) per attivare il suono.

Nota: il suono si spegne automaticamente dopo ca. 15 secondi.

Forno a microonde con luce e suono (fig. Y)

- Aprendo lo sportello (22) si accende la luce.

Nota: la luce si spegne automaticamente dopo ca. 15 secondi.

- Chiudendo lo sportello del microonde si spegne la luce.
- Premere il pulsante di avvio (23a) sul pannello di controllo del microonde (23) per accendere la luce e il suono.
- Premere il pulsante di arresto (23b) sul pannello di controllo del microonde per spegnere la luce e il suono.

Nota: la luce e il suono possono essere accesi e spenti solo quando lo sportello è chiuso.

Frigorifero con macchina per cubetti di ghiaccio (fig. X)

- Aprire la porta (18) e riempire l'elemento a leva (41) della macchina per cubetti di ghiaccio con 3 cubetti di ghiaccio (58).
- Prendere il bicchiere e spingerlo nella macchina per cubetti di ghiaccio in modo che un cubetto di ghiaccio vi cada dentro.

Rubinetto con suono (fig. Y)

- Ruotare la levetta (38a) del rubinetto (38) per attivare il suono.
- Ruotare nuovamente la levetta del rubinetto per disattivare il suono.

Coperchio della pentola con funzione vapore e suoni (imm. Y)

- Girare l'impugnatura (47b) del coperchio della pentola (47a) per raggiungere il serbatoio dell'acqua (47d).
- Riempire il serbatoio dell'acqua con max 4 ml di liquido servendosi della pipetta in dotazione.

Indicazione: versare esclusivamente acqua di rubinetto nel serbatoio dell'acqua. Il serbatoio dell'acqua ha una capacità di circa 4 ml. Assicurarsi di non riempire troppo il serbatoio dell'acqua.

- Girare nuovamente l'impugnatura sul coperchio della pentola.
- Premere il tasto (47c) per attivare la fuoriuscita di vapore e i suoni.

Indicazione: agitare leggermente il coperchio della pentola oppure versare acqua di rubinetto calda nel serbatoio dell'acqua se non dovesse fuoriuscire vapore.

Indicazione: dopo un certo tempo, il vapore e i suoni si spengono da soli, altrimenti si possono disattivare premendo nuovamente il tasto.

Conservazione, pulizia

In caso di mancato utilizzo, riporre l'articolo a temperatura ambiente senza batterie in un luogo asciutto e pulito. Pulire solo con un panno asciutto. Ad ogni utilizzo, consumare completamente l'acqua nel serbatoio, in modo da evitare la formazione di muffa.

IMPORTANTE! Non utilizzare mai detergenti aggressivi.

Grembiule, strofinaccio, quanto da forno: lavaggio con ciclo delicati a 30 °C



Smaltimento



Il simbolo accanto indica che questa apparecchiatura è soggetta alla Direttiva 2012/19/UE. Questa direttiva prevede che alla fine del suo periodo di impiego

non sia consentito smaltire questa apparecchiatura insieme ai normali rifiuti domestici, bensì presso centri di raccolta appositamente allestiti, presso strutture di riciclaggio dei materiali oppure presso aziende di smaltimento. Rispettate l'ambiente e smaltite i rifiuti correttamente.

Le batterie non devono essere smaltite come rifiuti domestici. Possono contenere metalli pesanti tossici e sono soggetti a un trattamento speciale dei rifiuti. I simboli chimici dei metalli pesanti sono i seguenti: Cd = cadmio, Hg = mercurio, Pb = piombo. Pertanto, smaltire le batterie usate o difettose presso un punto di raccolta comunale in conformità al Regolamento UE 2023/1542.



Presso la propria amministrazione comunale o cittadina è possibile ottenere ulteriori informazioni sullo smaltimento dell'apparecchiatura usata. Smaltire l'apparecchiatura e la confezione nel rispetto dell'ambiente. Conservare i materiali della confezione (come ad es. i sacchetti) in modo che non siano raggiungibili per i bambini.



Si noti la marcatura dei materiali di imballaggio durante la separazione dei rifiuti, questi sono contrassegnati da abbreviazioni (a) e numeri (b) con il seguente significato: 1-7: materiali plastici / 20-22: carta e cartone / 80-98: materiali compositi. L'articolo e i materiali di imballaggio sono riciclabili, smaltirli separatamente per una migliore gestione dei rifiuti.

Avvertenze sulla garanzia e sulla gestione dei servizi di assistenza

L'articolo è stato prodotto con la massima cura e sotto un continuo controllo. DELTA-SPORT HANDELSKONTOR GmbH concede ai clienti finali privati, su questo articolo, tre anni di garanzia dalla data di acquisto (termine di garanzia) sulla base delle seguenti disposizioni. La garanzia vale per difetti del materiale o di fabbricazione. Questa garanzia non si estende a componenti del prodotto esposti a normale logorio, che possono pertanto essere considerati come componenti soggetti a usura (esempio capacità della batteria, calcificazione, lampade, pneumatici, filtri, spazzole...). La garanzia non si estende altresì a danni che si verificano su componenti delicati (esempio interruttori, batterie, parti realizzate in vetro, schermi, accessori vari) nonché a danni derivanti dal trasporto o altri incidenti.

Dalla presente garanzia sono escluse le richieste legate a casi di utilizzo non conforme oppure di abuso dell'articolo, oppure di utilizzo avvenuto non nell'ambito delle condizioni previste oppure del campo di impiego previsto, oppure in caso di non osservanza delle direttive riportate nelle istruzioni d'uso, a meno che il cliente non dimostri che sussista un vizio di materiale o di lavorazione che non sia riconducibile ad una delle circostanze riportate sopra.

Le richieste di garanzia possono essere avanzate solo entro il relativo termine, su presentazione dello scontrino originale di acquisto. Si prega quindi di conservare lo scontrino originale. Il termine di garanzia non sarà prolungato a seguito di eventuali riparazioni effettuate sulla base della garanzia, della garanzia obbligatoria prevista per legge oppure di accondiscendenza. Ciò vale anche per le parti sostituite oppure riparate.

In caso di contestazione rivolgersi dapprima alla hotline di assistenza sotto indicata oppure mettersi in contatto con noi via e-mail. Laddove sussista un caso coperto dalla garanzia, l'articolo sarà - a nostra discrezione - da noi riparato gratuitamente, sostituito oppure sarà rimborsato il prezzo di acquisto. Non sussistono ulteriori diritti derivanti dalla garanzia.

I vostri diritti giuridici, in particolare i diritti di garanzia obbligatoria prevista dalla legge nei confronti del relativo venditore, non sono limitati dalla presente garanzia.

IAN: 486020_2501

 Assistenza Italia
Tel.: 800781188
E-Mail: deltasport@lidl.it

Szívvel gratulálunk!

Vásárlásával kiváló minőségű terméket választott. Használatba vétele előtt ismerkedjen meg a termékkel.

 **Figyelmesen olvassa el az alábbi használati útmutatót.**

A terméket kizárólag az itt ismertetett módon, a rendeltetésének megfelelően használja. Gondosan őrizze meg a használati útmutatót. A termék továbbadásakor adja át az összes kapcsolódó dokumentumot is.

Csomag tartalma (A ábra)

- 1 x játékkonyha, szétszerelve (1-35)
- 1 x főzőlap (36)
- 1 x mosogatótálca (37)
- 1 x csaptelep (38)
- 1 x páraelszívó (39)
- 1 x jégkockakészítő, 2-részes:
 - 1 x jégkocka-rekesz (40)
 - 1 x kallantyús elem (41)
- 2 x szelektív szemétygyűjtő, 2-részes:
 - 2 x szemetesedény (42)
 - 2 x rögzítőkeret (43)
- 1 x sütőegység (44)
- 1 x kerek ablak (45)
- 4 x fogantyú (46)
- 1 x fazék (47)
 - gőz- és hangfunkciós fedővel
- 3 x forgatógomb (48)
- 3 x kampó (49)
- 1 x óra, szétszerelve (50-54)
- 8 x sarokösszekötő (55)
- 5 x ajtómágnes (56)
- 3 x fa akasztó (57)
- 3 x jégkocka (58)
- 2 x elem (1,5 V === LR6, AA) (59)
- 6 x elem (1,5 V === LR03, AAA) (60)
- 1 x elem (3 V === CR1632) (61)
- 1 x elem (3 V === CR2032) (62)
- 1 x szerelőanyag készlet:
 - 50 x csavar, 3,5 x 32 mm (A)
 - 2 x csavar, Ø 10 mm, 3 x 7 mm (B)
 - 4 x csavar, Ø 8,5 mm, 3 x 7 mm (C)
 - 12 x csavar, 3 x 10 mm (D)
 - 8 x csavar 4 x 10 mm (E)
 - 3 x csavar, 3 x 8 mm (F)
 - 8 x csavar, 3 x 16 mm (G)
 - 13 x csavar, 3,5 x 18 mm (H)
 - 4 x fatipli, 40 mm (I)
 - 12 x fatipli, 25 mm (J)
- 1 x fali rögzítőkészlet:
 - 1 x csavar, 40 mm (K)
 - 1 x csavar, M4 x 20 mm (L)
 - 2 x kicsi alátét (M)
 - 1 x nagy alátét (N)
 - 1 x csavaranya (O)
 - 1 x csavarkulcs (63)
 - 1 x pánt (64)
 - 1 x tipli (65)
- 1 x használati útmutató

Tartozékok:

- 1 x kötény
- 1 x törölgetőruha
- 1 x konyhai kesztyű
- 1 x szakácssapka
- 1 x serpenyő
- 1 x pohár
- 1 x fordítólappát

- 1 x húsvilla
- 1 x habverő
- 1 x edénytálca
- 2 x csésze
- 2 x tányér
- 1 x kréta
- 1 x növénycserép, 7-részes:
 - 1 x cserép
 - 1 x föld
 - 5 x növény
- 1 x pipetta

Műszaki adatok

Méret (összeszerelve):

kb. 109 x 120 x 40 cm (szé x ma x mé)

Elemes energiaellátás (páraelszívó):

1,5 V === LR03, AAA

Elemes energiaellátás (főzőlap):

1,5 V === LR6, AA

Elemes energiaellátás (mikrohullámú sütő):

1,5 V === LR03, AAA

Elemes energiaellátás (fazékfedő):

1,5 V === LR03, AAA

Elemes energiaellátás (sütő):

3 V === CR1632

Elemes energiaellátás (vízcsap):

3 V === CR2032

Elem-, illetve akkumulátor-előállító CR1632, CR2032:

Camelion Battery Co., Ltd.

Block A, Tianan Digital Times Building,

Futian District, Shenzhen, China,

info@camelionbattery.com

Importőr CR1632, CR2032:

DELTA-SPORT Handelskontor GmbH,

Wragekamp 6, 22397 Hamburg, GERMANY,

product-info@delta-sport.com

=== Egyenfeszültség jele



Gyártási dátum (hónap/év):

06/2025



A Delta-Sport Handelskontor GmbH kijelenti, hogy ez a cikk megfelel az alapvető követelményeknek és az egyéb vonatkozó rendelkezéseknek.

Rendeltetészerű használat

Jelen termék 3 éves korú gyermekek számára készült játékszer privát használatra.



Biztonsági utasítások

- Figyelmeztetés. Csak 36 hónaposnál idősebb gyermekek számára alkalmas. Fojtásveszély. Hosszú zsinór.
- Gyermekek a termékkel csak felnőtt felügyelete mellett játszhatnak.
- Az összeszerelést felnőtt végezze. Ügyeljen arra, hogy a terméket és annak összes elemét, illetve egységét csak teljesen összeszerelt állapotban adja át a gyermeknek.
- Figyelmeztetés. Tartsa távol nyílt lángtól.
- A főzőeszközöket nem szabad valódi főzéshez használni.
- A terméket közvetlenül az összeszerelés után egy falhoz kell rögzíteni.
- Minden használat előtt ellenőrizze a termék épségét, illetve elhasználódását. A terméket csak kifogástalan állapotban szabad használni!

- Csak a következő típusú elemeket használja: LR03, LR6, CR1632 és CR2032.
- A termék kis mágneseket tartalmaz. A mágnesek lenyelése súlyos sérüléseket okozhat! Mágnes lenyelése esetén forduljon azonnal orvoshoz. A termék a legnagyobb körültekintéssel készült. Amennyiben mégis előfordulnának meghibásodások, vegye el a terméket azonnal a gyerekektől, és helyezze egy hulladékgyűjtőbe.
- Figyelmeztetés. A csomagoló- és rögzítőanyagok, valamint a „SUPER DRY” tasak (szárítóanyag) nem képezik a játék részét, és biztonsági okokból el kell őket távolítani, mielőtt a terméket odaadná a gyermekeknek játszani.
- Figyelmeztetés. A szárítóanyag kalcium-kloridot tartalmaz (CAS 10043-52-4). Nem szabad, hogy gyermekek kezébe kerüljön.
- Figyelmeztetés. A játék villódzása az arra érzékeny személyeknél epilepsziát válthat ki.



Az elemmel kapcsolatos figyelmeztetések!

- Távolítsa el az elemeket, ha elhasználdtak vagy a terméket hosszabb ideig nem használja.
- Ne használjon együtt egymástól eltérő típusú, márkájú, illetve használt és új elemeket, vagy eltérő kapacitású elemeket, mivel ezek károsíthatnak, ezzel károsítva a készüléket.
- A behelyezéskor ügyeljen a polaritásra (+/-).
- Mindig egyszerre cserélje ki az elemeket, és gondoskodjon az előírás szerinti ártalmatlanításukról.
- Figyelmeztetés! Az elemeket tilos tölteni vagy más eszközökkel újra aktiválni, tilos őket szétbontani, tűzbe dobni vagy rövidre zární.
- Olyan helyen tárolja a készüléket, ahol a gyermekek nem érhetik el.
- Ne használjon feltölthető elemeket!
- A tisztítást és a felhasználói karbantartást a gyermekek felügyelete nélkül nem végezhetik.
- Szükség esetén és az elemek behelyezése előtt tisztítsa meg az elemek és a készülék érintkezőit.
- Ne tegye ki az elemeket extrém körülményeknek (pl. fűtőtest vagy közvetlen napsugárzás). Ellenkező esetben nő a kilyülés veszélye.
- Figyelmeztetés. Ez a termék érmeelemet tartalmaz (lítiumtartalmú gombelem). Az érmeelemek lenyelése súlyos belső kémiai égési sérülést okozhatnak.
- Figyelmeztetés. A használt elemeket azonnal dobja ki. Az új és használt elemek gyermekektől elzárva tartandók! Ha úgy gyanítja, hogy elemet nyelt vagy elem jutott a szervezetébe, azonnal kérjen orvosi segítséget.



Veszély!

- A károsodott vagy kifolyt elemekkel nagyon óvatosan bánjon, és haladéktalanul, előírás-szerűen ártalmatlanítsa őket. Eközben viseljen kesztyűt!
- Ha akkumulátorsavval kerül érintkezésbe, mossa le vízzel és szappannal az érintett területet. Amennyiben akkumulátorsav kerül a szemébe, mossa ki vízzel, és azonnal forduljon orvoshoz!
- A csatlakozó sorkapcsokat nem szabad rövidre zární!

Elemek behelyezése/cseréje (B ábra)

FIGYELMEZTETÉS! A mechanikus és elektromos károk megelőzése érdekében vegye figyelembe a következő utasításokat.

Mielőtt hozzálátna a termék összeszereléséhez, helyezzen be két elemet (59) a főzőlap (36) elemtartó rekeszébe, továbbá két elemet (60) mind a páraelszívó (39), mind a fazékfedő (47a), mind a mikrohullámú kezelőpanelének (23) elemtartó rekeszébe, valamint egy elemet (62) a vízcsap (38) elemtartó rekeszébe, és egy elemet (61) a sütő (44) elemtartó rekeszébe.

Megjegyzés: Használjon megfelelő csavarhúzózt (a csomag nem tartalmazza).

Megjegyzés: Ügyeljen a megfelelő polaritásra és a helyes behelyezésre. Az elemeket teljesen be kell illeszteni az elemtartóba.

Összeszerelés

Fontos: a termék összeszerelése a méret miatt legalább két felnőttel történjen.

- **Megjegyzés:** a termék összeszereléséhez szüksége lesz egy megfelelő csavarhúzóra (a csomag nem tartalmazza) és egy fűrőgépre (a csomag nem tartalmazza).
- A terméket sima, egyenes felületen, a C-X ábrák szerint szerelje össze.
- Ügyeljen a rögzítőkereten (43) található kampók elhelyezésének helyes irányára (I ábra). A kampóknak felfelé kell mutatniuk.
- Ügyeljen a hátfal (30) behelyezésékor arra, hogy a félköríves kivágás felül legyen és befelé mutasson (T ábra).

Rögzítés a falhoz (Y ábra)

FONTOS! A termék rögzítése előtt ellenőrizze, hogy a csomagban mellékelt fali rögzítési kellékek az Ön falához megfelelnek-e. A falhoz való rögzítéshez csak arra alkalmas szerelési anyagokat alkalmazzon. Szükség esetén érdeklődjön erről szaküzletben.

1. Válasszon ki egy megfelelő falfelületet.
2. Fúrjon egy lyukat a falba, és dugja bele a tiplit (65).
3. Rögzítse a pántot (64) az alátéttel (N) és a csavarral (K) a falon.
4. Vezesse keresztül a pántot a félköríves nyíláson, ami a hátfal (30) tetején található.
5. A pánt másik végét rögzítse a hátfalon található első vagy második furatnál a csavarral (L), két alátéttel (M) és a csavaranyával (O).

Használat

A főzőlap be- és kikapcsolása (Y ábra)

A főzőlap (36) két gomb található (36a).

- Nyomja meg a bal vagy a jobb gombot az adott főzőfelület fényének és a hangnak a bekapcsolásához.

Megjegyzés: a fény kb. 3 perc elteltével automatikusan kikapcsol. A hang kb. 15 másodperc után kapcsol ki automatikusan.

Sütő fényvel (Y ábra)

- Ha kinyitja az ajtót (21) a fény bekapcsol.
- Az ajtó becsukásakor a fény kialszik.

Megjegyzés: csukott ajtó esetén a fényt a gombbal (44a) kapcsolhatja be.

Páraelszívó fényvel és hanggal (Y ábra)

A páraelszívón (39) két gomb található.

- A fény be- és kikapcsolásához nyomja meg a gombot (39a).

Megjegyzés: a fény kb. 3 perc elteltével automatikusan kikapcsol.

- A hang bekapcsolásához nyomja meg a gombot (39b).

Megjegyzés: a hang kb. 15 másodperc után automatikusan kikapcsol.

Mikrohullámú sütő fényvel és hanggal (Y ábra)

- Ha kinyitja az ajtót (22) a fény bekapcsol.

Megjegyzés: a fény kb. 15 másodperc után automatikusan kikapcsol.

- A mikrohullámú sütő ajtajának becsukásakor a fény kialszik.
- A fény és a hang bekapcsolásához nyomja meg a mikrohullámú sütő kezelőfelületén (23) a bekapcsológombot (23a).
- A fény és a hang kikapcsolásához nyomja meg a mikrohullámú sütő kezelőfelületén a kikapcsológombot (23b).

Megjegyzés: a fényt és a hangot csak csukott ajtónál lehet be- és kikapcsolni.

Hűtőgép és jégkockakészítő (X ábra)

- Nyissa ki az ajtót (18), és tegyen 3 jégkockát (58) a jégkockakészítő kallantyús elemébe (41).

- Tartsa a poharat a jégkockakészítőbe, tolja meg, hogy egy jégkocka beleessen.

Csaptelep hanggal (Y ábra)

- A hang bekapcsolásához forgassa el a csaptelep (38) csapját (38a).
- A hang kikapcsolásához forgassa el ismét a csapot.

Gőz- és hangfunkciós fedő (Y ábra)

- Csavarja le a fazékfedél (47a) fogóját (47b), hogy hozzáférjen a víztartályhoz (47d).
- A mellékelt pipettát használva töltsse fel a víztartályt max. 4 ml csapvízzel.

Megjegyzés: kizárólag csapvizet töltsön a víztartályba. A víztartály kb. 4 ml-es töltőterfogattal rendelkezik. Ne töltsön túl sok vizet a víztartályba.

- Csavarja vissza a fogót a fazékfedőre.
- Nyomja meg a gombot (47c), hogy a termékből gőz jöjjön, és hogy a hangjelzés bekapcsoljon.

Megjegyzés: ha nem jön a gőz, óvatosan rázza meg a fazékfedőt, vagy töltsse fel a víztartályt meleg csapvízzel.

Megjegyzés: a gomb újbóli megnyomásával vagy bizonyos idő elteltével automatikusan, a gőz és a hang kikapcsol.

Tárolás, tisztítás

A terméket mindig száraz, tiszta és szobahőmérsékletű helyen tárolja elemek nélkül, ha azt nem használja. Csak törölje tisztára egy száraz törülközővel. A penészesedés elkerülése érdekében minden egyes használat alkalmával a víztartályban lévő összes vizet el kell használni.

FONTOS! Ne használjon éles tisztítószeret a tisztításhoz.

Kötény, törölgetőruha, konyhai kesztyű: finommosás/kímélő mosás 30 °C-on



Tudnivalók a hulladékkezelésről



Az oldalsó szimbólum azt jelzi, hogy a készülék a 2012/19/EU irányelv hatálya alá tartozik. Ez az irányelv kimondja, hogy ezt a készüléket a hasznos élettartamának végén nem szabad a normál háztartási hulladékkal együtt ártalmatlanítani, hanem a speciálisan erre a célra kialakított gyűjtőhelyeken, újrahasznosító központokban vagy hulladékfeldolgozóknál kell leadni őket. Óvja a környezetet és ártalmatlanítsa szakszerűen a terméket. Az elemeket/akkumulátorokat tilos a háztartási hulladékokkal együtt kidobni. Ugyanis mérgező nehézfémeket tartalmazhatnak, ami a különleges hulladékkezeléshez tartozik. A nehézfémek vegyjelei: Cd = kadmium, Hg = higany, Pb = ólom. Ezért a használt vagy meghibásodott elemeket/akkumulátorokat a 2023/1542/EU rendeletnek megfelelően a települési gyűjtőhelyen kell ártalmatlanítani.



Az elhasznált készülék ártalmatlanításával kapcsolatos további információkat a települési vagy városi önkormányzattól tudhatja meg. A készüléket és a csomagolást környezetbarát módon ártalmatlanítsa. A csomagolóanyagokat (például fóliatasakokat) tartsa távol a gyermekektől.



A szelektív hulladékgyűjtés során vegye figyelembe a csomagolóanyagokon lévő jelzéseket, ahol a rövidítések (a) és számok (b) jelentése: 1-7: műanyagok / 20-22: papír és karton / 80-98: kötőanyagok. A termékek és a csomagolóanyagok újrahasznosíthatók, ezért a jobb hulladékkezelés érdekében külön gyűjtse ezeket.

A garanciával és a szerviz lebonyolításával kapcsolatos útmutató

A termék nagy gondossággal és állandó ellenőrzés mellett készült. A DELTA-SPORT HANDELS-KONTOR GmbH privát végössze felhasználnak a vásárlás dátumától számított három év (garancia időtartama) garanciát ad erre a termékre a következő rendelkezések szerint. A garancia csak anyaghibára és feldolgozási hibára érvényes. A garancia nem terjed ki a szokásos elhasználódásnak kitett, ezért kopó alkatrészeknek tekintendő alkatrészekre (pl. elemek), valamint a törékeny alkatrészekre sem, például a kapcsolókra vagy az üvegből készült alkatrészekre.

Kizárásra kerül a garanciaigény, ha a terméket szakszerűtlenül vagy helytelenül, nem rendeltetésszerűen vagy nem az előírányzott felhasználási körben használták, vagy figyelmen kívül hagyták a kezelési útmutató előírásait, kivéve, ha a végső felhasználó bizonyítja, hogy olyan anyag- vagy feldolgozási hiba áll fenn, amely nem a fent említett körülmények valamelyikéből ered.

A garanciaigény csak a garancia időtartamán belül, az eredeti pénztári bizonylat bemutatásával érvényesíthető. Ezért kérjük, őrizze meg az eredeti pénztári bizonylatot. A garancia, a törvényes garancia vagy a méltányosság alapján végzett esetleges javítások a garancia időtartamát nem hosszabbítják meg. Ez vonatkozik a kicserélt és javított alkatrészekre is.

Kérjük, hogy reklamáció esetén először az alábbi szervizvonalat hívja, vagy e-mailen keressen minket. Garanciális esetekben a terméket saját döntésünk alapján ingyenesen megjavítjuk, kicseréljük vagy megtérítjük a vételárat. A garanciából további jogok nem következnek.

A jelen garancia nem korlátozza az Ön törvényes jogait, különösen a mindenkori értékesítővel szembeni garanciaigényét.

IAN: 486020_2501

 Szerviz Magyarország
Tel.: 06800 21225
E-Mail: deltasport@lidl.hu