



## DISC-GOLF-SET

DE AT CH

### DISC-GOLF-SET

Gebrauchsanweisung

IT CH

### SET DISC GOLF

Istruzioni d'uso

FR CH

### SET DE DISC GOLF

Notice d'utilisation



IAN 446418\_2307

DE AT CH  
FR IT

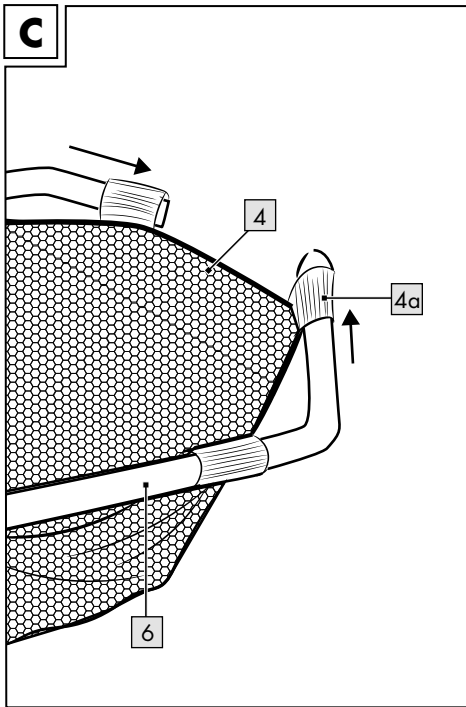
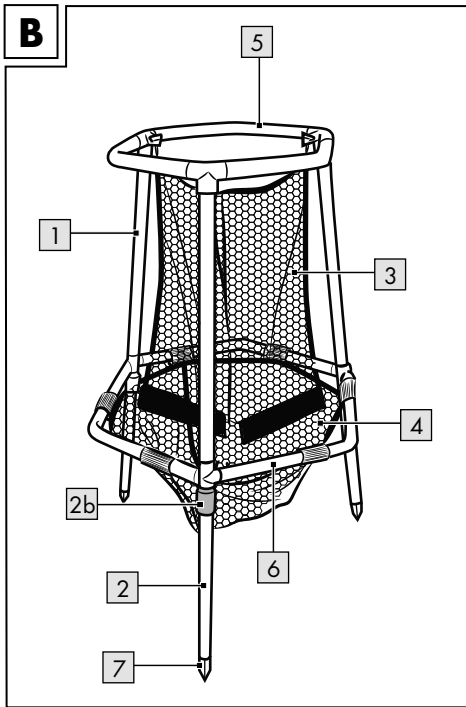
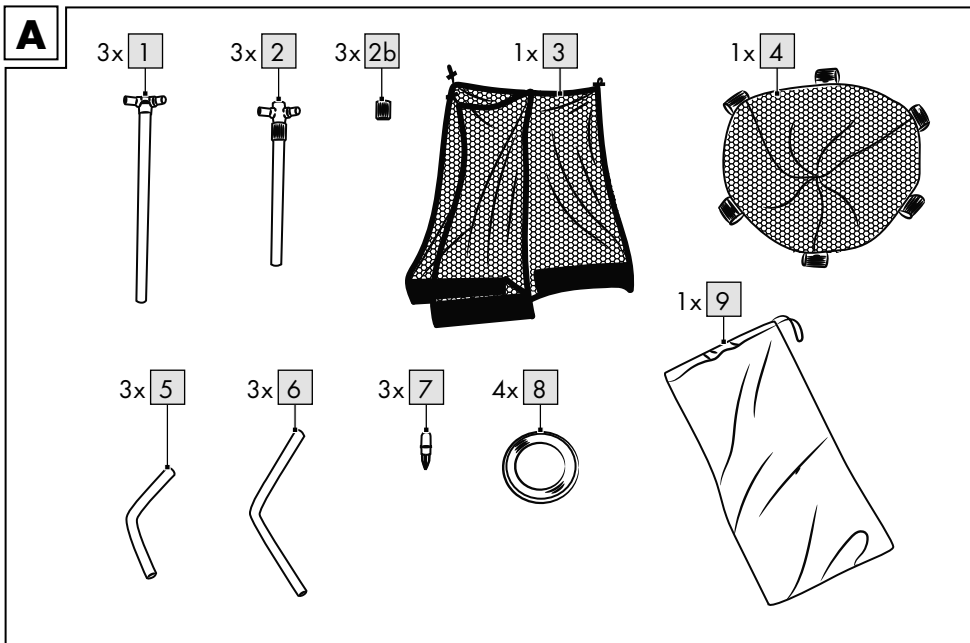

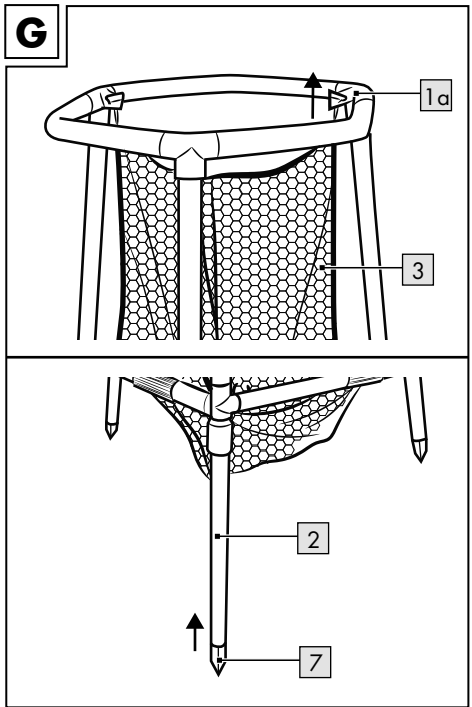
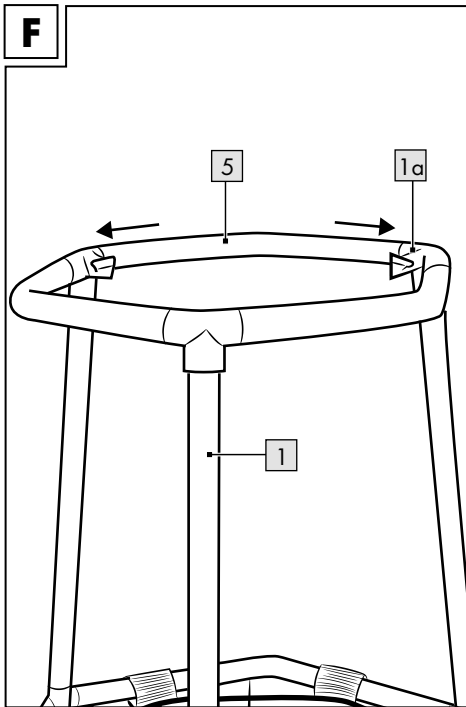
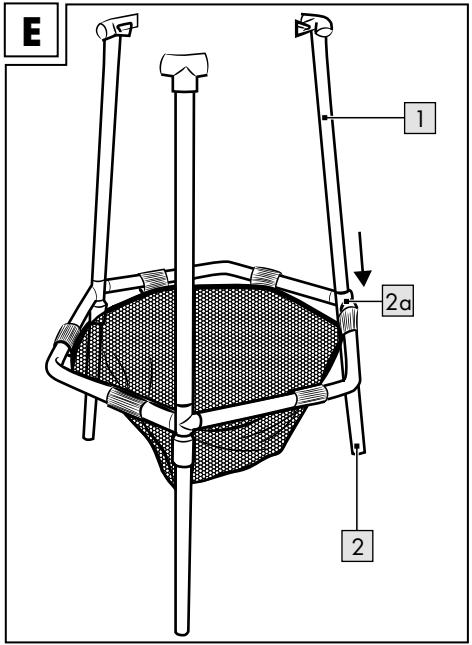
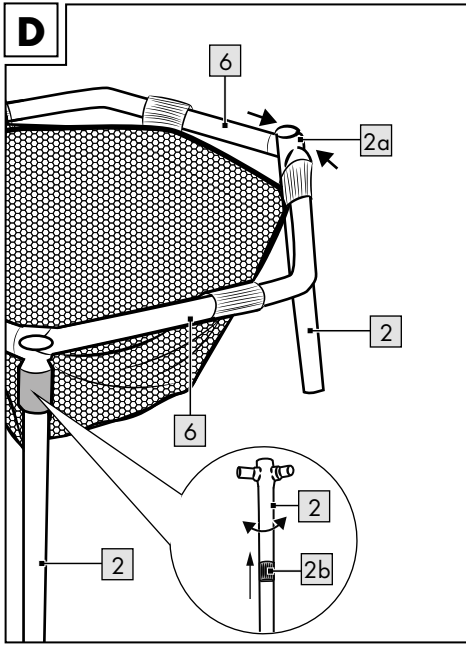

**H**

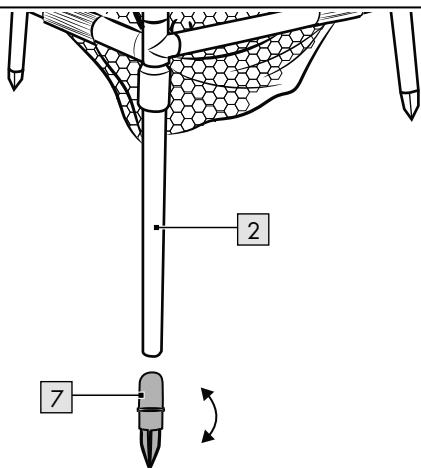

**I**

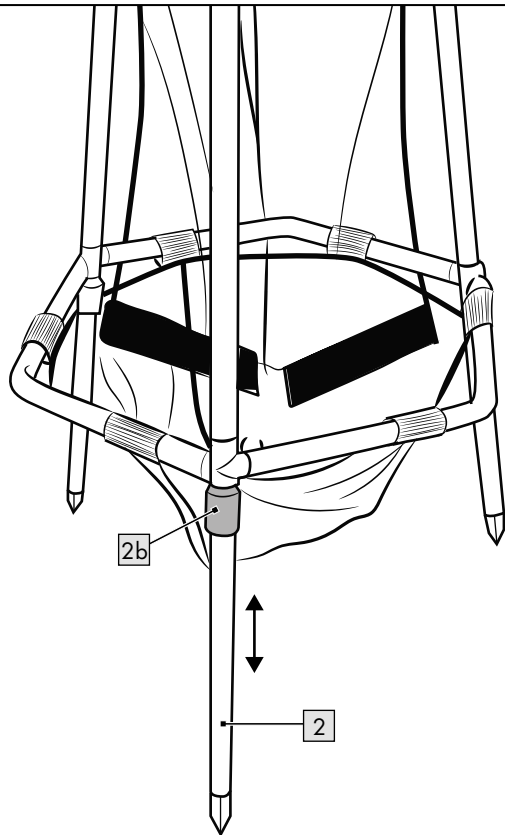



Herzlichen Glückwunsch!

Mit Ihrem Kauf haben Sie sich für einen hochwertigen Artikel entschieden. Machen Sie sich vor der ersten Verwendung mit dem Artikel vertraut.



**Lesen Sie hierzu aufmerksam die nachfolgende Gebrauchsanweisung.**

Benutzen Sie den Artikel nur wie beschrieben und für die angegebenen Einsatzbereiche. Bewahren Sie diese Gebrauchsanweisung gut auf. Händigen Sie alle Unterlagen bei Weitergabe des Artikels an Dritte ebenfalls mit aus.

## Lieferumfang/ Teilebezeichnung (Abb. A, B)

- 1 x Zielkorb, zerlegt
  - 3 x Stange, oben (1)
  - 3 x Stange, unten (2)
  - 3 x Muffe (2b)
  - 1 x Abprallnetz (3)
  - 1 x Auffangnetz (4)
  - 3 x Querstange, oben (5)
  - 3 x Querstange, unten (6)
  - 3 x Fuß (7)
- 4 x Wurfscheibe (8)
- 1 x Tragetasche (9)
- 1 x Gebrauchsanweisung

## Technische Daten

Maße Korb: ca. 53 x 53 x 85 cm

Maße Frisbee: Ø ca. 22,6 cm



Herstellungsdatum (Monat/Jahr):  
10/2023

**CE** Hiermit erklärt Delta-Sport Handelskontor GmbH, dass dieser Artikel mit den folgenden grundlegenden Anforderungen und den übrigen einschlägigen Bestimmungen übereinstimmt:

2009/48/EG - Spielzeug-Richtlinie

## Bestimmungsgemäße Verwendung

Bei dem Artikel handelt es sich um ein Spiel für mehrere Spieler.

Der Artikel ist ein Spielzeug für Kinder ab 5 Jahren und wurde für den Einsatz im privaten Bereich entwickelt.



## Sicherheitshinweise

- Lassen Sie Kinder niemals unbeaufsichtigt mit dem Verpackungsmaterial. Es besteht Erstickungsgefahr.
- Der Zusammenbau ist durch einen Erwachsenen vorzunehmen. Achten Sie darauf, dass der Artikel und sämtliche Bestandteile bzw. Komponenten nur im aufgebauten Zustand an das Kind übergeben werden.
- Kinder dürfen nur unter Aufsicht von Erwachsenen mit dem Artikel spielen.
- Achtung. Alle Verpackungs- und Befestigungsmaterialien sind nicht Bestandteil des Spielzeugs und müssen aus Sicherheitsgründen stets entfernt werden, bevor der Artikel Kindern zum Spielen übergeben wird.
- Prüfen Sie den Artikel vor jedem Gebrauch auf Beschädigungen oder Abnutzungen. Der Artikel darf nur in einwandfreiem Zustand verwendet werden.

## Aufbau

1. Führen Sie die unteren Querstangen (6) durch die Laschen (4a) des Auffangnetzes (4) (Abb. C).
  2. Stecken Sie die unteren Querstangen (6) seitlich in die Steckverbindungen (2a) der unteren Stangen (2) (Abb. D).
  3. Stecken Sie die Muffen (2b) auf die unteren Stangen (2) und schrauben Sie sie fest (Abb. D).
- Hinweis:** Achten Sie darauf, dass die Ecken der Querstangen nach außen zeigen.
4. Stecken Sie die oberen Stangen (1) von oben in die Steckverbindungen (2a) der unteren Stangen (2) (Abb. E).
  5. Stecken Sie die oberen Querstangen (5) seitlich in die Steckverbindungen (1a) der oberen Stangen (1) (Abb. F).

**Hinweis:** Achten Sie darauf, dass die Ecken der Querstangen nach außen zeigen.

6. Befestigen Sie das Abprallnetz (3) an den Steckverbindungen (1a) der oberen Stangen, indem Sie die Haltestifte von unten durch die Löcher der Steckverbindungen führen (Abb. G).
7. Stecken Sie die Füße (7) in die unteren Stangen (2) (Abb. G).

## Artikel aufstellen

- Wenn Sie den Artikel auf einem harten Untergrund aufstellen möchten, verwenden Sie das runde Ende des Fußes (Abb. H).
- Wenn Sie den Artikel auf einem weichen Untergrund, wie z. B. Rasen, aufstellen möchten, verwenden Sie das spitze Ende des Fußes und stecken Sie den Fuß tief in den Boden (Abb. H).
- Wenn der Artikel nicht gerade steht, passen Sie die Beinlänge an. Drehen Sie an der Muffe (2b) und ziehen Sie die jeweilige untere Stange (2) bis zur Markierung heraus (Abb. I).

## Spiel

1. Stellen Sie den Zielkorb an einer geeigneten Stelle auf.
2. Versuchen Sie von einem festgelegten Abwurfpunkt (Tee) mit möglichst wenigen Würfeln eine Wurfscheibe in den Zielkorb zu werfen.
3. Wenn Sie beim ersten Wurf den Korb nicht treffen, wiederholen Sie den Wurf von dem Punkt aus, an dem die vorher geworfene Wurfscheibe zum Liegen kam.

**Hinweis:** In der Regel hat jeder Spieler eine vorgegebene Anzahl von 3 Würfeln. Der typische Ablauf an Würfeln wäre Abwurf (Drive), Annäherung (Approach) und Putt.

Sonderregeln, Strategien und Tipps entnehmen Sie bitte der Fachliteratur.

## Lagerung, Reinigung

Lagern Sie den Artikel bei Nichtbenutzung immer trocken und sauber bei Raumtemperatur. Nur mit Wasser reinigen und anschließend mit einem Reinigungstuch trockenwischen.

**WICHTIG!** Nie mit scharfen Reinigungsmitteln reinigen.

## Hinweise zur Entsorgung



Entsorgen Sie den Artikel und die Verpackungsmaterialien entsprechend den aktuellen örtlichen Vorschriften.

Bewahren Sie Verpackungsmaterialien (wie z. B. Folienbeutel) für Kinder unerschwinglich auf. Weitere Informationen zur Entsorgung des ausgesendeten Artikels erhalten Sie bei Ihrer Gemeinde- oder Stadtverwaltung. Entsorgen Sie den Artikel und die Verpackung umweltschonend.



Der Recycling-Code dient der Kennzeichnung verschiedener Materialien zur Rückführung in den Wiederverwertungskreislauf (Recycling). Der Code besteht aus einem Recyclingsymbol für den Verwertungskreislauf und einer Nummer, die das Material kennzeichnet.

## Hinweise zur Garantie und Serviceabwicklung

Der Artikel wurde mit großer Sorgfalt und unter ständiger Kontrolle produziert. DELTA-SPORT HANDELSKONTOR GmbH räumt privaten Endkunden auf diesen Artikel drei Jahre Garantie ab Kaufdatum (Garantiefrist) nach Maßgabe der folgenden Bestimmungen ein. Die Garantie gilt nur für Material- und Verarbeitungsfehler. Die Garantie erstreckt sich nicht auf Teile, die der normalen Abnutzung unterliegen und deshalb als Verschleißteile anzusehen sind (z. B. Batterien) sowie nicht auf zerbrechliche Teile wie Schalter oder Teile, die aus Glas gefertigt sind. Ansprüche aus dieser Garantie sind ausgeschlossen, wenn der Artikel unsachgemäß oder missbräuchlich oder nicht im Rahmen der vorgesehenen Bestimmung oder des vorgesehenen Nutzungsumfangs verwendet wurde oder Vorgaben in der Anleitung/Anweisung nicht beachtet wurden, es sei denn, der Endkunde weist nach, dass ein Material- oder Verarbeitungsfehler vorliegt, der nicht auf einem der vorgenannten Umstände beruht.

Ansprüche aus der Garantie können nur innerhalb der Garantiefrist unter Vorlage des Originalkassenbelegs geltend gemacht werden. Bitte bewahren Sie deshalb den Originalkassenbeleg auf. Die Garantiefrist wird durch etwaige Reparaturen aufgrund der Garantie, gesetzlicher Gewährleistung oder Kulanz nicht verlängert. Dies gilt auch für ersetzte und reparierte Teile. Bitte wenden Sie sich bei Beanstandungen zunächst an die untenstehende Service-Hotline oder setzen Sie sich per E-Mail mit uns in Verbindung. Liegt ein Garantiefall vor, wird der Artikel von uns – nach unserer Wahl – für Sie kostenlos repariert, ersetzt oder der Kaufpreis erstattet. Weitere Rechte aus der Garantie bestehen nicht. Ihre gesetzlichen Rechte, insbesondere Gewährleistungsansprüche gegenüber dem jeweiligen Verkäufer, werden durch diese Garantie nicht eingeschränkt.

IAN: 446418\_2307

**DE** Kundenservice Deutschland

Tel.: 0800 5435 111

E-Mail: [deltasport@lidl.de](mailto:deltasport@lidl.de)

**AT** Service Österreich

Tel.: 0800 447744

E-Mail: [deltasport@lidl.at](mailto:deltasport@lidl.at)

**CH** Service Schweiz

Tel.: 0800 56 44 33

E-Mail: [deltasport@lidl.ch](mailto:deltasport@lidl.ch)



Félicitations !

Vous venez d'acquérir un article de grande qualité. Avant la première utilisation, familiarisez-vous avec l'article.



**Pour cela, veuillez lire attentivement la notice d'utilisation suivante.**

Utilisez l'article uniquement comme indiqué et pour les domaines d'utilisation mentionnés. Conservez bien cette notice d'utilisation. Si vous cédez l'article à un tiers, veuillez à lui remettre l'ensemble de la documentation.

## Étendue de la livraison (fig. A)

1 panier cible

- 3 barres, partie supérieure (1)
- 3 barres, partie inférieure (2)
- 3 bagues (2b)
- 1 filet de rebond (3)
- 1 filet de protection (4)
- 3 barres transversales, partie supérieure (5)
- 3 barres transversales, partie inférieure (6)
- 3 pieds (7)

4 disques à lancer (8)

1 sac de transport (9)

1 notice d'utilisation

## Caractéristiques techniques

Dimensions du panier : env. 53 x 53 x 85 cm

Dimensions du frisbee : Ø env. 22,6 cm



Date de fabrication (mois/année) :  
10/2023



Delta-Sport Handelskontor GmbH déclare par la présente que cet article répond aux exigences essentielles et aux autres dispositions en vigueur suivantes :

2009/48/CE – Directive relative à la sécurité des jouets

## Utilisation conforme à sa destination

Cet article est un jeu destiné à plusieurs joueurs. Cet article est un jouet pour enfants à partir de 5 ans et est destiné à un usage privé.

## Consignes de sécurité

- Ne laissez jamais les enfants sans surveillance avec le matériel d'emballage : il existe un risque d'étouffement.
- Assemblage par un adulte requis. Assurez-vous que lorsque vous le donnez à un enfant, l'article et tous ses éléments ou composants soient bien montés.
- Les enfants ne doivent jouer avec l'article que sous la surveillance d'adultes.
- Attention. Tous les matériaux d'emballage et de fixation ne font pas partie du jouet et doivent toujours être retirés pour des raisons de sécurité avant de donner l'article aux enfants pour jouer.
- Avant chaque utilisation, vérifiez que l'article ne montre aucun signe de dégradation ou d'usure. L'article ne doit être utilisé qu'en parfait état !

## Montage

1. Faites passer les barres transversales inférieures (6) à travers les œillets (4a) du filet de protection (4) (fig. C).
2. Insérez latéralement les barres transversales inférieures (6) dans les raccords (2a) des barres inférieures (2) (fig. D).
3. Placer les bagues (2b) sur les barres inférieures (2) et vissez-les fermement (fig. D).

**Remarque :** veillez à ce que les coins des barres transversales soient orientés vers l'extérieur.

4. Introduisez les barres supérieures (1) par le haut dans les raccords (2a) des barres inférieures (2) (fig. E).
5. Introduisez latéralement les barres transversales supérieures (5) dans les raccords (1a) des barres supérieures (1) (fig. F).

**Remarque :** Veillez à ce que les coins des barres transversales soient orientés vers l'extérieur.

6. Fixez le filet de rebond (3) aux raccords (1a) des barres supérieures en insérant les goupilles de retenue par le bas dans les trous des raccords (fig. G).
7. Insérez les pieds (7) dans les barres inférieures (2) (fig. G).

## Mise en place de l'article

- Si vous voulez placer l'objet sur une surface dure, utilisez l'extrémité arrondie du pied (fig. H).
- Si vous voulez placer l'objet sur une surface molle, comme une pelouse, utilisez l'extrémité pointue du pied et plantez-la profondément dans le sol (fig. H).
- Si l'article n'est pas droit, ajustez la longueur des pieds. Tournez la bague (2b) et tirez la barre inférieure (2) jusqu'au repère (fig. I).

## Jeu

1. Placez le panier cible dans un endroit approprié.
2. Essayez de lancer un disque dans le panier cible à partir d'un point de lancement défini (T) avec aussi peu de lancers que possible.
3. Si vous ne touchez pas le panier au premier lancer, répétez le lancer à partir du point où le disque précédemment lancé est tombé au sol.

**Remarque :** En règle générale, chaque joueur dispose d'un nombre prédéfini de 3 lancers. Les lancers typiquement utilisés sont le drive, l'approach et le putt.

Vous trouverez des règles spécifiques, des stratégies et des conseils dans la documentation spécialisée.

## Stockage, nettoyage

Lorsque vous n'utilisez pas l'article, rangez-le toujours dans un endroit sec et propre à une température ambiante.

Nettoyez uniquement avec de l'eau puis essuyez avec un chiffon de nettoyage.

**IMPORTANT !** Ne jamais laver avec des produits de nettoyage agressifs.

## Mise au rebut



Éliminez le produit et les matériaux d'emballage conformément aux réglementations locales actuelles en vigueur. Conservez les matériaux d'emballage (comme les sachets en plastique) hors de portée des enfants. Vous obtiendrez plus d'informations relatives à l'élimination du produit usagé auprès de votre commune ou de votre municipalité. Éliminez le produit et l'emballage dans le respect de l'environnement.



Le code de recyclage est utilisé pour identifier les différents matériaux à retourner dans le cycle de recyclage. Ce code se compose du symbole de recyclage, représentant le cycle de recyclage ainsi que d'un numéro identifiant le matériau.

## Indications concernant la garantie et le service après-vente

L'article a été produit avec grand soin et sous un contrôle constant. DELTA-SPORT HANDELS-KONTOR GmbH accorde au client final privé une garantie de trois ans sur cet article à compter de la date d'achat (période de garantie) conformément aux dispositions suivantes. La garantie ne vaut que pour les défauts de matériaux et de fabrication. La garantie ne couvre pas les pièces soumises à une usure normale, lesquelles doivent donc être considérées comme des pièces d'usure (comme p. ex., les piles), de même qu'elle ne couvre pas les pièces fragiles, telles que les interrupteurs ou les pièces fabriquées en verre.

Les réclamations au titre de cette garantie sont exclues si l'article a été utilisé de manière abusive ou inappropriée, hors du cadre de son usage ou du champ d'application prévu ou si les instructions de la notice d'utilisation n'ont pas été respectées, à moins que le client final ne prouve que l'article présentait un défaut de matériau ou de fabrication n'étant pas dû à l'une des conditions mentionnées ci-dessus.

Les réclamations au titre de la garantie ne peuvent être adressées pendant la période de garantie qu'en présentant le ticket de caisse original. Veuillez pour cela conserver le ticket de caisse original. Ceci s'applique également aux pièces remplacées et réparées.

Si vous avez des plaintes à formuler, veuillez d'abord contacter le service d'assistance téléphonique ci-dessous ou nous contacter par courrier électronique. Si le cas est couvert par la garantie, nous nous engageons - à notre appréciation - à réparer ou à remplacer l'article gratuitement pour vous ou à vous rembourser le prix d'achat. Aucun autre droit ne découle de la garantie.

Vos droits légaux, en particulier les droits de garantie contre le vendeur concerné, ne sont pas limités par cette garantie.

IAN : 446418\_2307

**CH** Service Suisse

Tel. : 0800 56 44 33

E-Mail : [deltasport@lidl.ch](mailto:deltasport@lidl.ch)

**BE** Service Belgique

Tel. : 0800 12089

E-Mail : [deltasport@lidl.be](mailto:deltasport@lidl.be)

Congratulazioni!

Avete acquistato un articolo di alta qualità. Consigliamo di familiarizzare con l'articolo prima di cominciare ad utilizzarlo.



**Leggere attentamente le seguenti istruzioni d'uso.**

Utilizzare l'articolo solo nel modo descritto e per gli ambiti di applicazione indicati. Conservare accuratamente queste istruzioni d'uso. In caso di trasferimento dell'articolo a terzi, consegnare tutti i documenti insieme all'articolo.

## Contenuto della fornitura (fig. A)

- 1 x canestro
  - 3 x asta, superiore (1)
  - 3 x asta, inferiore (2)
  - 3 x manicotto (2b)
  - 1 x rete di rimbalzo (3)
  - 1 x rete di raccolta (4)
  - 3 x sbarra diagonale, superiore (5)
  - 3 x sbarra diagonale, inferiore (6)
  - 3 x piedino (7)
- 4 x disco (8)
- 1 x borsa (9)
- 1 x istruzioni d'uso

## Dati tecnici

Misure cesto: ca. 53 x 53 x 85 cm

Misure frisbee: Ø ca. 22,6 cm



Data di produzione (mese/anno):  
10/2023

**CE** Con la presente Delta-Sport Handelskontor GmbH dichiara che questo articolo è conforme ai seguenti requisiti di base e alle altre disposizioni vigenti:

2009/48/CE - Direttiva sulla sicurezza dei giocattoli

## Uso conforme alla destinazione

L'articolo è un gioco per più giocatori. Questo articolo è un giocattolo per l'uso privato per bambini dai 5 anni in su ed è stato concepito per l'uso privato.

## Indicazioni di sicurezza

- Non permettere mai ai bambini di giocare con il materiale della confezione se non sorvegliati. Essi corrono il rischio di rimanere soffocati.
- Richiesto assemblaggio da parte di un adulto. Assicurarsi che l'articolo e tutti i pezzi o componenti siano consegnati al bambino solo a montaggio avvenuto.
- I bambini possono giocare con l'articolo solo sotto la sorveglianza degli adulti.
- Avvertenza. Tutti i materiali di imballaggio e di fissaggio non fanno parte del giocattolo e vanno rimossi per ragioni di sicurezza prima che l'articolo sia dato ai bambini per giocare.
- Prima di ciascun utilizzo, verificare che l'articolo non presenti danni o segni di usura. L'articolo può essere utilizzato solo se in perfetto stato

## Montaggio

1. Far passare le sbarre diagonali inferiori (6) attraverso le fascette (4a) della rete di raccolta (4) (fig. C).
2. Inserire le sbarre diagonali inferiori (6) lateralmente nei collegamenti a innesto (2a) delle aste inferiori (2) (fig. D).
3. Inserire i manicotti (2b) sulle aste inferiori (2) e avvitare saldamente (fig. D).

**Nota:** accertarsi che gli angoli delle sbarre diagonali siano rivolti verso l'esterno.

4. Inserire le sbarre diagonali superiori (1) dall'alto nei collegamenti a innesto (2a) delle aste inferiori (2) (fig. E).
5. Inserire le sbarre diagonali superiori (5) lateralmente nei collegamenti a innesto (1a) delle aste superiori (1) (fig. F).

**Indicazione:** Assicurarsi che gli angoli delle aste trasversali siano rivolti verso l'esterno.

6. Fissare la rete di rimbalzo (3) nei collegamenti a innesto (1a) delle aste superiori inserendo i perni di blocco dal basso attraverso i fori dei collegamenti a innesto (fig. G).
7. Inserire i piedini (7) nelle aste inferiori (2) (fig. G).

## Installazione dell'articolo

- Se si desidera installare l'articolo su una superficie dura, utilizzare l'estremità arrotondata dei piedini (fig. H).
- Se si desidera installare l'articolo su una superficie morbida, come ad es. un prato, utilizzare l'estremità appuntita dei piedini e inserirla in profondità nel terreno (fig. H).
- Se l'articolo non è dritto, regolare la lunghezza delle gambe. Ruotare il manicotto (2b) ed estrarre le aste inferiori (2) fino al contrassegno (fig. I).

## Come si gioca

1. Posizionare il canestro in un luogo adatto.
2. Provare a lanciare un disco nel canestro da un determinato punto (Tee) con il minor numero di lanci possibile.
3. Se non si raggiunge il canestro al primo lancio, ripetere il lancio dal punto in cui si è atterrato il disco lanciato in precedenza.

**Indicazione:** Di norma ogni giocatore ha un numero predefinito di 3 tiri. La sequenza tipica dei tiri sarebbe la partenza (drive), avvicinamento (approach) e putt fino alla buca.

I manuali dedicati al gioco contengono regole, strategie e consigli.

## Conservazione, pulizia

In caso di mancato utilizzo, riporre l'articolo a temperatura ambiente in un luogo asciutto e pulito. Pulire solo con acqua, quindi asciugare con un panno.

**IMPORTANTE!** Non utilizzare mai detergenti aggressivi.

## Smaltimento



Smaltire l'articolo e i materiali della confezione nel rispetto delle attuali normative locali. Conservare i materiali della confezione (come ad es. i sacchetti) in modo che non siano raggiungibili per i bambini. Presso la propria amministrazione comunale o cittadina è possibile ottenere ulteriori informazioni sullo smaltimento dell'articolo alla fine del suo periodo di impiego. Smaltire l'articolo e la confezione nel rispetto dell'ambiente.



Il codice di riciclaggio serve per indicare i diversi materiali per il loro ritorno al ciclo di riutilizzo (recycling). Il codice è composto da un simbolo di riciclaggio per il ciclo di riutilizzo e da un numero che contraddistingue il materiale.

## Avvertenze sulla garanzia e sulla gestione dei servizi di assistenza

L'articolo è stato prodotto con la massima cura e sotto un continuo controllo. DELTA-SPORT HANDELSKONTOR GmbH concede ai clienti finali privati, su questo articolo, tre anni di garanzia dalla data di acquisto (termine di garanzia) sulla base delle seguenti disposizioni. La garanzia vale solo per i vizi di materiale e di lavorazione. La garanzia non si estende alle parti soggette ad un normale degradamento e che siano quindi da considerarsi come pezzi soggetti a usura (p. es. le batterie) né ai pezzi fragili come ad es. interruttori oppure pezzi in vetro.

Dalla presente garanzia sono escluse le richieste legate a casi di utilizzo non conforme oppure di abuso dell'articolo, oppure di utilizzo avvenuto non nell'ambito delle condizioni previste oppure del campo di impiego previsto, oppure in caso di non osservanza delle direttive riportate nelle istruzioni d'uso, a meno che il cliente non dimostri che sussista un vizio di materiale o di lavorazione che non sia riconducibile ad una delle circostanze riportate sopra.

Le richieste di garanzia possono essere avanzate solo entro il relativo termine, su presentazione dello scontrino originale di acquisto. Si prega quindi di conservare lo scontrino originale. Il termine di garanzia non sarà prolungato a seguito di eventuali riparazioni effettuate sulla base della garanzia, della garanzia obbligatoria prevista per legge oppure di accondiscendenza. Ciò vale anche per le parti sostituite oppure riparate.

In caso di contestazione rivolgersi dapprima alla hotline di assistenza sotto indicata oppure mettersi in contatto con noi via e-mail. Laddove sussista un caso coperto dalla garanzia, l'articolo sarà - a nostra discrezione - da noi riparato gratuitamente, sostituito oppure sarà rimborsato il prezzo di acquisto. Non sussistono ulteriori diritti derivanti dalla garanzia.

I vostri diritti giuridici, in particolare i diritti di garanzia obbligatoria prevista dalla legge nei confronti del relativo venditore, non sono limitati dalla presente garanzia.

IAN: 446418\_2307

 Assistenza Svizzera

Tel.: 0800 56 44 33

E-Mail: [deltasport@lidl.ch](mailto:deltasport@lidl.ch)



**DELTA-SPORT HANDELSKONTOR GMBH**

Wragekamp 6 • 22397 Hamburg  
GERMANY



10/2023

Delta-Sport-Nr.: OS-10370

---

11.15.2023 / AM 11:47

IAN 446418\_2307

