



KOMFORT-3-IN-1-LUFTBETT / 3-IN-1 AIRBED / LIT GONFLABLE CONFORT 3 EN 1

DE AT CH

KOMFORT-3-IN-1-LUFTBETT

Bedienungs- und Sicherheitshinweise

FR BE

LIT GONFLABLE CONFORT 3 EN 1

Instructions d'utilisation et consignes de sécurité

PL

3 W 1 ŁÓŻKO DMUCHANE KOMFORTOWE

Wskazówki dotyczące obsługi i bezpieczeństwa

SK

NAFUKOVCIA POSTEĽ 3 V 1

Pokyny pre obsluhu a bezpečnostné pokyny

GB IE

3-IN-1 AIRBED

Operation and safety notes

NL BE

COMFORT 3-IN-1 LUCHTBED

Bedienings- en veiligheidsinstructies

CZ

KOMFORTNÍ NAFUKOVACÍ POSTEL 3 V 1

Pokyny pro obsluhu a bezpečnostní pokyny

IAN 321595_1901

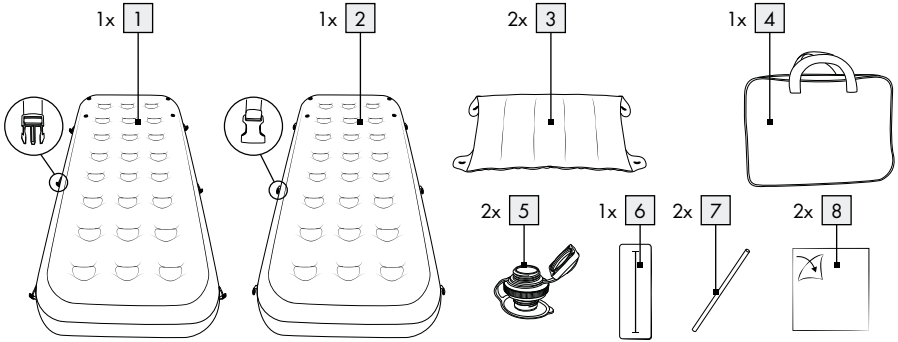
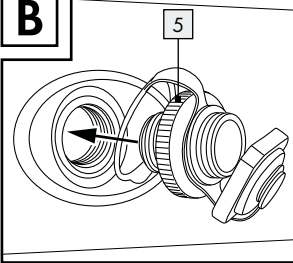
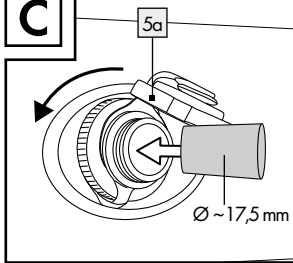
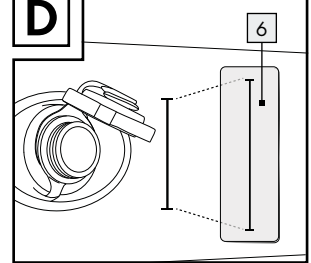
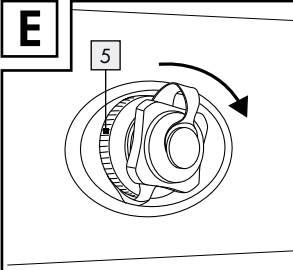
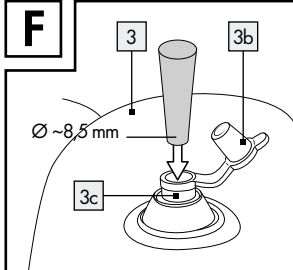
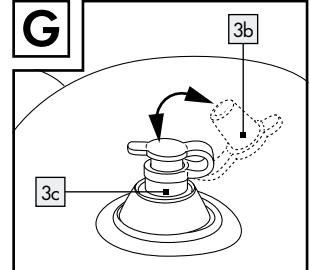
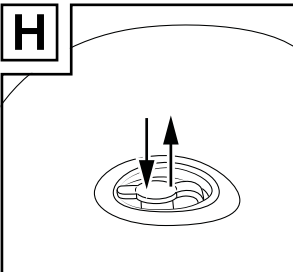
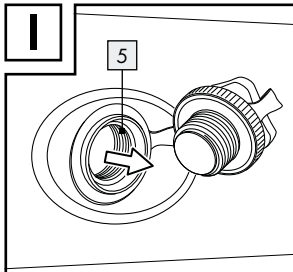
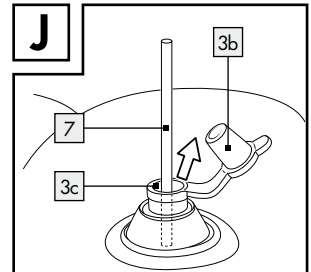

DE/AT/CH	Bedienungs- und Sicherheitshinweise	Seite	5
GB/IE	Operation and safety notes	Page	9
FR/BE	Instructions d'utilisation et consignes de sécurité	Page	13
NL/BE	Bedienings- en veiligheidsinstructies	Pagina	17
PL	Wskazówki dotyczące obsługi i bezpieczeństwa	Strona	21
CZ	Pokyny pro obsluhu a bezpečnostní pokyny	Strana	25
SK	Pokyny pre obsluhu a bezpečnostné pokyny	Strana	29

A**B****C****D****E****F****G****H****I****J**

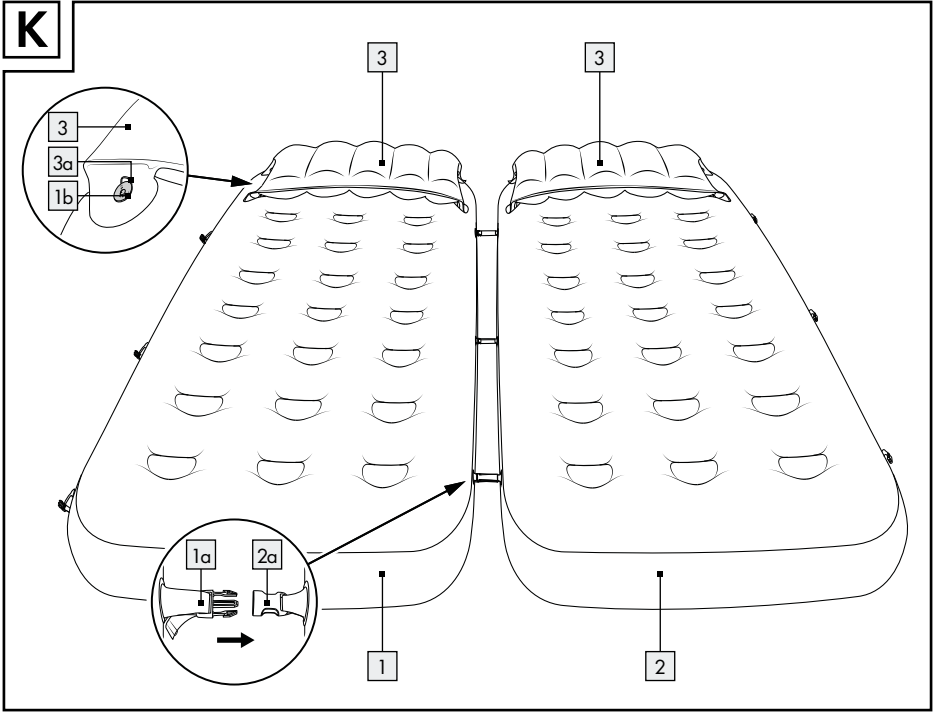
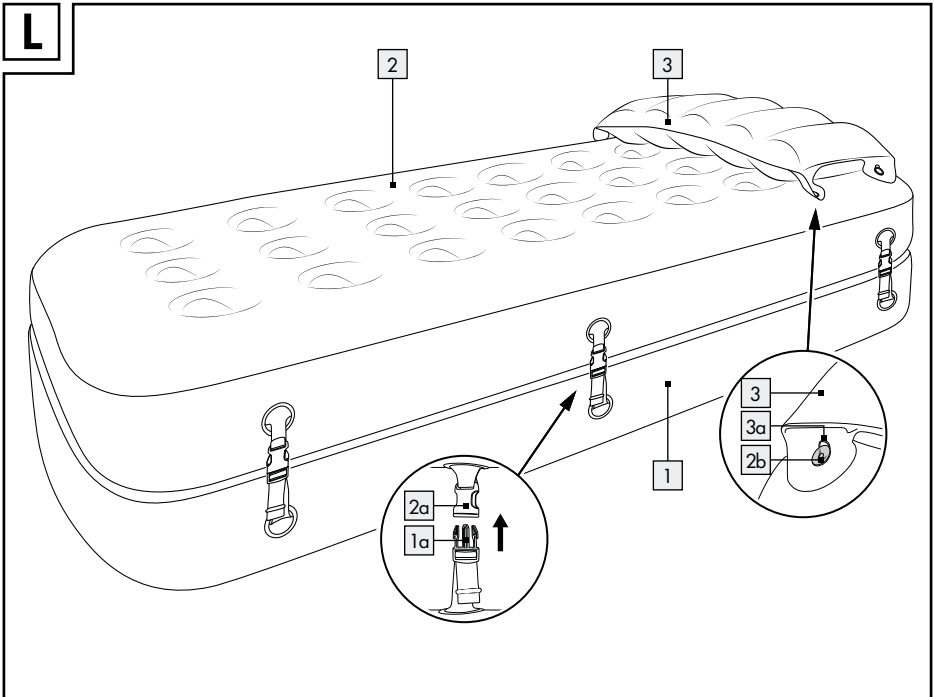
K**L**

Komfort-3-in-1-Luftbett

● Einleitung

Wir beglückwünschen Sie zum Kauf Ihres neuen Produkts. Sie haben sich damit für ein hochwertiges Produkt entschieden. Machen Sie sich vor der ersten Inbetriebnahme mit dem Produkt vertraut. Lesen Sie hierzu aufmerksam die nachfolgende Bedienungsanleitung und die Sicherheitshinweise. Benutzen Sie das Produkt nur wie beschrieben und für die angegebenen Einsatzbereiche. Bewahren Sie diese Anleitung an einem sicheren Ort auf. Händigen Sie alle Unterlagen bei Weitergabe des Produktes an Dritte mit aus.

● Bestimmungsgemäße Verwendung

Das Produkt ist ausschließlich für den privaten Gebrauch bestimmt. Das Produkt kann maximal eine Person bis 140 kg pro Luftbett tragen und dient der Verwendung im Freizeit- und Campingbereich. Das Produkt ist keine Schwimmhilfe, kein Wasserspielzeug, kein Wintersportartikel.

● Lieferumfang / Teilebeschreibung (Abb. A)

- 1 x Luftbett mit verstellbaren Schnallen 1
- 1 x Luftbett mit nicht verstellbaren Schnallen 2
- 2 x Kissen 3
- 1 x Tragetasche 4
- 2 x Schraubventil 5
- 1 x Prüflineal 6
- 2 x Entlüftungsröhrchen 7
- 2 x Reparaturflicken 8
- 1 x Gebrauchsanleitung

● Technische Daten

Maße je Luftbett: ca. 195 x 81 x 25 cm (L x B x H)
Maße je Kissen: ca. 62 x 12 x 34 cm (B x H x T)



Maximale Belastung pro Luftbett: 140 kg

Bemessungsluftdruck: 0,38 PSI (0,026 bar)



Sicherheitshinweise

⚠️ Warnung!

- Erstickungsgefahr für Kinder! Lassen Sie Kinder nicht unbeaufsichtigt mit dem Verpackungsmaterial oder dem Produkt spielen.

⚠️ Verletzungsgefahr!

- Benutzen Sie das Produkt ausschließlich für seine bestimmungsgemäße Verwendung.
- Das Produkt darf nur von Personen verwendet werden, die mit den Sicherheitshinweisen vertraut sind.
- Verwenden Sie das Produkt niemals in der Nähe von offenen Feuern oder Öfen und halten Sie es von Wärmequellen fern.
- Das Produkt darf nicht im Wasser oder zum Schwimmen verwendet werden! Es bietet weder Halt an der Wasseroberfläche noch ist es als Schwimmhilfsmittel geeignet. Durch Salz und Chlorwasser kann die Oberfläche des Produkts beschädigt werden.
- Beachten Sie die maximale Belastung von 140 kg pro Luftbett. Eine Überschreitung der Gewichtsgrenze kann zur Beschädigung des Produkts sowie zur Beeinträchtigung der Funktion führen.
- Prüfen Sie das Produkt vor jedem Gebrauch auf Beschädigungen oder Abnutzungen. Das Produkt darf nur in einwandfreiem Zustand verwendet werden! Verwenden Sie das Produkt nicht bei sichtbaren und vermuteten Beschädigungen.
- Verwenden Sie das Produkt nicht, wenn es die Luft nicht mehr halten kann.
- Beachten Sie die maximale Luftbefüllung. Anderenfalls kann das Produkt platzen.
- Achten Sie darauf, dass nur fachkundige Personen das Produkt nutzen.

- **Achtung:** Es bestehen Risiken, wenn Sie das Produkt im Freien und / oder als Wasserfahrzeug verwenden.

⚠ Vermeidung von Sachschäden

- Kontakt mit scharfen, heißen, spitzen oder gefährlichen Gegenständen vermeiden.
- Verwenden Sie das Produkt nicht im Wasser und achten Sie darauf, dass die beflockte Oberfläche nicht feucht wird.
- Verwenden Sie die Ventile nur mit geeigneten Pumpenadaptern. Anderenfalls kann es zu Beschädigungen der Ventile kommen.
- Das Produkt reagiert auf starke Kälte und Hitze. Verwenden Sie das Produkt nicht, wenn die Umgebungstemperatur unter 15 °C sinkt bzw. über 40 °C steigt. Anderenfalls kann es zu Beschädigungen am Produkt kommen.
- Ventile nach dem Aufpumpen gut verschließen.

● **Schraubventile montieren (Abb. B)**

Die beiden Luftbetten **1** **2** sind jeweils mit einer Gewindeöffnung für die beiliegenden Schraubventile **5** ausgestattet.

1. Ziehen Sie die Schlinge des Schraubventils so über die Gewindeöffnung, dass diese fest in der dafür vorgesehenen Rille liegt.
2. Drehen Sie das Schraubventil im Uhrzeigersinn fest in die Gewindeöffnung.

● **Produkt aufpumpen**

Das Produkt sollte von einem Erwachsenen aufgepumpt werden.

ACHTUNG!

- **Verwenden Sie zum Aufpumpen des Produkts handelsübliche Fußpumpen oder Doppelhub-Kolbenpumpen mit entsprechenden Pumpen-adaptern.**
- **Verwenden Sie zum Aufpumpen des Produkts weder einen Kompressor noch Druckluftflaschen. Dies kann zu Beschädigungen am Produkt führen.**

- **Stoppen Sie das Aufpumpen, wenn der Widerstand zunimmt und die Nähte spannen. Ansonsten kann das Material reißen.**

Hinweis: Wir empfehlen, vor dem erstmaligen Gebrauch das Produkt aufgepumpt einige Tage zum Lüften liegenzulassen.

Nehmen Sie das Produkt aus der Tragetasche **4** und falten Sie es auseinander.

Hinweis: Für das Ventil an den Kopfkissen benötigen Sie eine Pumpe mit einem konischen Anschluss (Ø ca. 8,5 mm) (Abb. F).

Für das Schraubventil des Luftbettes **1** **2** benötigen Sie eine Pumpe mit einem konischen Anschluss, der einen Durchmesser von ca. 17,5 mm hat (Abb. C).

● **Luftbett aufpumpen**

1. Drehen Sie die Verschlusskappe **5a** vom Schraubventil gegen den Uhrzeigersinn auf (Abb. C).
2. Pumpen Sie das Luftbett mit der entsprechenden Pumpe auf (Abb. C).
3. Halten Sie das Prüflineal **6** neben den Maßstreifen.
Wenn die Längenangabe des Prüflineals mit der Länge des Maßstreifens übereinstimmt, ist der Nenndruck erreicht (Abb. D).
4. Drehen Sie nach Erreichen des Nenndrucks das Schraubventil **5** wieder im Uhrzeigersinn zu (Abb. E).

● **Kissen aufpumpen und am Luftbett befestigen**

1. Öffnen Sie den Ventilverschluss **3b** (Abb. G).
2. Pumpen Sie das Kopfkissen **3** auf (Abb. F).
3. Schließen Sie den Ventilverschluss (Abb. G) und versenken Sie das Ventil durch leichten Druck (Abb. H).
4. Zum Befestigen des Kopfkissens am Luftbett ziehen Sie die Befestigungslöcher **3a** des Kopfkissens über die Befestigungsschnallen **1b** des Luftbettes (Abb. K).

Hinweis: Befestigen Sie das Kissen nur, wenn das Luftbett aufgepumpt ist.

● Luftbetten miteinander befestigen

Sie können die beiden Luftbetten nebeneinander oder übereinander miteinander befestigen (Abb. K) (Abb. L). Zum Befestigen befinden sich an den Seiten der Luftbetten Schnallen [1a], die jeweils mit den Schnallen [2a] des anderen Luftbettes befestigt werden.

Nebeneinander befestigen (Abb. K)

1. Legen Sie die Luftbetten so nebeneinander, dass die Kopfkissen nebeneinander liegen und in eine Richtung zeigen.
2. Schließen Sie die Schnallen, wie in der Abbildung dargestellt.

Übereinander befestigen (Abb. L)

1. Entfernen Sie das Kissen von einem der Luftbetten.
2. Legen Sie das Luftbett mit dem Kissen auf das andere Luftbett ohne Kissen und befestigen Sie die beiden Luftbetten mit den Schnallen, wie in der Abbildung dargestellt.

● Luft entleeren

Kopfkissen

1. Ziehen Sie das Ventil heraus (Abb. H).
2. Öffnen Sie den Ventilverschluss [3b] und drücken Sie den Ventilschaft [3c] leicht zusammen, sodass die Luft entweichen kann (Abb. G). Sie können auch das Entlüftungsröhrchen [7] in den Ventilschaft [3c] stecken, um die Luft schnell entweichen zu lassen (Abb. J).

Luftbett

- Drehen Sie das Schraubventil [5] gegen den Uhrzeigersinn aus der Gewindeöffnung des Luftbettes [1] [2] (Abb. I).

● Reparatur

Kleine Lecks oder Löcher können mit den beiliegenden Reparaturflicken behoben werden.

Wichtig! Nach der Reparatur das Produkt für ca. 24 Stunden nicht aufpumpen! Verwenden Sie die Flicker nicht auf der Naht.

- Lassen Sie die Luft vollständig aus dem Produkt entweichen.
- Reinigen Sie den Bereich um das Leck herum gründlich! Der Bereich muss trocken und fettfrei sein.
- Schneiden Sie ein Stück Reparaturmaterial aus, groß genug, dass die Ränder um ungefähr 1,3 cm über den beschädigten Bereich hinausragen.
- Runden Sie die Ecken des Flickens ab.
- Ziehen Sie den Flicker vom Papier ab, setzen Sie ihn auf den beschädigten Bereich auf und drücken Sie ihn fest an.

● Pflege und Lagerung

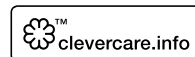

- Das Produkt ist nicht zur Reinigung in der Waschmaschine geeignet.
- Setzen Sie das Produkt keinen extremen Witterungsbedingungen aus (Wind, Regen, extremen Temperaturen).
- Lagern Sie das Produkt immer trocken und sauber.
- Das Produkt sollte nur im trockenen Zustand aufgerollt werden und das Ventil sollte bei der Lagerung stets geschlossen sein.
- Reinigen Sie das Produkt nur mit Wasser oder Seifenwasser, nie mit scharfen Reinigungsmitteln.

● Entsorgung

Die Verpackung besteht aus umweltfreundlichen Materialien, die Sie über die örtlichen Recyclingstellen entsorgen können.

Möglichkeiten zur Entsorgung des ausgedienten Produkts erfahren Sie bei Ihrer Gemeinde- oder Stadtverwaltung.

● Garantie

Das Produkt wurde nach strengen Qualitätsrichtlinien sorgfältig produziert und vor Anlieferung gewissenhaft geprüft. Im Falle von Mängeln dieses Produkts stehen Ihnen gegen den Verkäufer des Produkts gesetzliche Rechte zu. Diese gesetzlichen Rechte werden durch unsere im Folgenden dargestellte Garantie nicht eingeschränkt.

Sie erhalten auf dieses Produkt 3 Jahre Garantie ab Kaufdatum. Die Garantiefrist beginnt mit dem Kaufdatum. Bitte bewahren Sie den Original-Kassenbonn gut auf. Diese Unterlage wird als Nachweis für den Kauf benötigt.

Tritt innerhalb von 3 Jahren ab dem Kaufdatum dieses Produkts ein Material- oder Fabrikationsfehler auf, wird das Produkt von uns – nach unserer Wahl – für Sie kostenlos repariert oder ersetzt. Diese Garantie verfällt, wenn das Produkt beschädigt, nicht sachgemäß benutzt oder gewartet wurde.

Die Garantieleistung gilt für Material- oder Fabrikationsfehler. Diese Garantie erstreckt sich nicht auf Produktteile, die normaler Abnutzung ausgesetzt sind (z. B. Batterien) und daher als Verschleißteile angesehen werden können oder Beschädigungen an zerbrechlichen Teilen, z. B. Schalter, Akkus oder die aus Glas gefertigt sind.

● Abwicklung im Garantiefall

Um eine schnelle Bearbeitung Ihres Anliegens zu gewährleisten, folgen Sie bitte den folgenden Hinweisen:

Bitte halten Sie für alle Anfragen den Kassenbonn und die Artikelnummer (z. B. IAN 123456_7890) als Nachweis für den Kauf bereit.

Die Artikelnummer entnehmen Sie bitte dem Typenschild, einer Gravur, auf dem Titelblatt Ihrer Anleitung (unten links) oder als Aufkleber auf der Rück- oder Unterseite.

Sollten Funktionsfehler oder sonstige Mängel auftreten, kontaktieren Sie zunächst die nachfolgend benannte Serviceabteilung telefonisch oder per E-Mail.

Ein als defekt erfasstes Produkt können Sie dann unter Beifügung des Kaufbelegs (Kassenbonn) und der Angabe, worin der Mangel besteht und wann er aufgetreten ist, für Sie portofrei an die Ihnen mitgeteilte Service-Anschrift übersenden.

● Service

Ⓛ DE **Service Deutschland**

Tel.: 0800 5435 111
(kostenfrei aus dem dt.
Festnetz/ Mobilfunknetz)
E-Mail: owim@lidl.de

Ⓛ AT **Service Österreich**

Tel.: 0820 201 222 (0,15 EUR/Min.)
E-Mail: owim@lidl.at

Ⓛ CH **Service Schweiz**

Tel.: 0842 665566
(0,08 CHF/Min., Mobilfunk max.
0,40 CHF/Min.)
E-Mail: owim@lidl.ch

3-in-1 Airbed

● Introduction

We congratulate you on the purchase of your new product. You have chosen a high quality product. Familiarise yourself with the product before using it for the first time. In addition, please carefully refer to the operating instructions and the safety advice below. Only use the product as instructed and only for the indicated field of application. Keep these instructions in a safe place. If you pass the product on to anyone else, please ensure that you also pass on all the documentation with it.

● Intended use

The product is for private use only. This product is designed for a maximum user weight of 140 kg per air bed, and is for camping and leisure. This product is not a flotation device, water toy, or item of winter sports equipment.

● Included in delivery / Parts description (Fig. A)

- 1 x Air bed with adjustable buckles 1
- 1 x Air bed with non-adjustable buckles 2
- 2 x Pillows 3
- 1 x Carry bag 4
- 2 x Screw-on valve 5
- 1 x Ruler 6
- 2 x Venting tubes 7
- 2 x Repair patches 8
- 1 x Instructions for use

● Technical data

Dimensions per air bed: approx. 195 x 81 x 25 cm
(L x W x H)
Dimensions per pillow: approx. 62 x 12 x 34 cm
(W x H x D)



140 Maximum load per air bed: 140 kg

Design air pressure: 0.38 PSI (0.026 bar)



Safety Notices

⚠ Warning!

- Risk of suffocation for children! Do not allow children to play unattended with the packaging material or product.

⚠ Risk of injury!

- Please use the product exclusively for the purpose for which it was intended.
 - The product may only be used by persons familiar with the safety information.
 - Never use the product close to an open flame or oven, and keep away from sources of heat.
 - The product must not be used in the water or for swimming! It will not remain on the surface, nor is it suitable as a flotation device. Salt and chlorinated water may damage the surface of the product.
 - Please observe the maximum load of 140 kg per air bed. Exceeding the weight limit may cause damage to the product as well as impair its function.
 - Please inspect the product for damage or wear and tear each time before you use it. The product is only to be used in perfect condition! Do not use the product in the event of visible or presumed damage.
 - Discontinue use if the product can no longer hold air.
 - Do not over-inflate, otherwise the product may burst.
 - Please make sure that only competent persons use this product.
 - **Warning:** Using the product outdoors and/or as a watercraft is hazardous.
- #### **⚠ Avoiding material damage**
- Avoid contact with sharp, hot, pointed, or dangerous objects.
 - Do not use the product in water and ensure that the flocked surface does not become wet.

- Only use the valves with suitable pump adapters, otherwise there may be damage to the valves.
- This product reacts strongly to cold and heat. Do not use the product if the surrounding temperature drops below 15 °C or rises above 40 °C. Otherwise this may lead to damage.
- Make sure the valves are closed tightly after inflating.

● **Assembling the screw-on valves (Fig. B)**

Each air bed **1** **2** is equipped with a threaded hole for the valves **5**.

1. Pull the ring of the valve over the threaded hole so that it fits firmly in the groove.
2. Turn the valve firmly into the threaded hole in a clockwise direction.

● **Inflating the product**

The product should be inflated by an adult.

CAUTION!

- **To inflate the product, please use a commercially available foot pump or double stroke piston pump with corresponding pump adapter.**
- **Do not use compressors or compressed air bottles to inflate the product. Doing so may lead to damage.**
- **Stop pumping when resistance increases and the seams become stretched. Otherwise the material may rip.**

Note: We recommend leaving the inflated product to air for a few days before using for the first time. Remove the product from its carry bag **4** and unfold.

Note: For the valve on the pillow, you will need a pump with a nozzle adapter (∅ approx. 8.5 mm) (Fig. F).

For the air bed valve **1** **2**, you will need a pump with a nozzle adapter, with a diameter of approx. 17.5 mm (Fig. C).

● **Inflating the air bed**

1. Turn the screw cap of the valve **5a** in an anti-clockwise direction (Fig. C).
2. Inflate the air bed with the appropriate pump (Fig. C).
3. Hold the ruler **6** next to the measuring mark. You will have reached nominal pressure when the length of the ruler matches the length of the measuring mark (Fig. D).
4. After reaching the nominal pressure, screw the valve **5** in a clockwise direction (Fig. E).

● **Inflating the pillow and attaching it to the air bed**

1. Open the valve **3b** (Fig. G).
2. Inflate the pillow **3** (Fig. F).
3. Close the valve (Fig. G) and sink the valve, applying light pressure (Fig. H).
4. To attach the pillow to the air bed, pull the fastening holes **3a** of the pillow over the fastening straps **1b** of the air bed (Fig. K).

Note: Only attach the pillow to an inflated air bed.

● **Attaching the air beds**

The two air beds can be fastened together either next to one another or on top of one another (Fig. K) (Fig. L). There are buckles on each side of the air bed **1a**, which are then attached to the buckles **2a** of the other air bed.

Attaching side by side (Fig. K)

1. Place the air beds next to one another so that the pillows are placed beside one another and facing the same direction.
2. Fasten the buckles, as shown in the diagram.

Attaching one on top of the other (Fig. L)

1. Remove the pillow from one of the air beds.
2. Place the air bed with the pillow onto the air bed without a pillow, and buckle the two air beds together as shown in the diagram.

● Deflating

Pillow

1. Pull out the valve (Fig. H).
2. Open the valve **3b** and gently press the valve stem **3c** together so that the air can escape (Fig. G). Alternatively, push the venting tube **7** into the valve stem **3c** in order to let the air escape quickly (Fig. J).

Air bed

- Turn the valve **5** out of the threaded hole of the air bed **1** **2** in an anti-clockwise direction (Fig. I).

● Repair

Small leaks or holes can be repaired with the repair patches supplied.

Important! After repairing the product, do not inflate for approximately 24 hours! Do not use the patches on the seams.

- Deflate the product fully.
- Clean the area around the leak thoroughly. The area must be dry and free of grease.
- Cut out a piece of the repair material large enough that its edges extend approximately 1.3 cm over the damaged area.
- Round off the corners of the patch.
- Remove the patch from its paper, place it on the damaged area, and press down firmly.

● Maintenance and storage

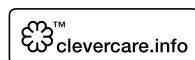

- The product is not suitable for cleaning in the washing machine.

- Do not expose the product to extreme weather conditions such as extreme temperatures, wind, and rain.
- Always store the product clean and dry.
- The product should only be rolled up in dry condition, and the valve should remain closed during storage.
- Clean only using water or soapy water; never with harsh detergents.

● Disposal

The packaging is made entirely of recyclable materials, which you may dispose of at local recycling facilities.

Contact your local refuse disposal authority for more details of how to dispose of your worn-out product.

● Warranty

The product has been manufactured to strict quality guidelines and meticulously examined before delivery. In the event of product defects you have legal rights against the retailer of this product. Your legal rights are not limited in any way by our warranty detailed below.

The warranty for this product is 3 years from the date of purchase. Should this product show any fault in materials or manufacture within 3 years from the date of purchase, we will repair or replace it – at our choice – free of charge to you.

The warranty period begins on the date of purchase. Please keep the original sales receipt in a safe location. This document is required as your proof of purchase. This warranty becomes void if the product has been damaged, or used or maintained improperly. The warranty applies to defects in material or manufacture. This warranty does not cover product parts subject to normal wear, thus possibly considered consumables (e.g. batteries) or for damage to

fragile parts, e.g. switches, rechargeable batteries or glass parts.

● Warranty claim procedure

To ensure quick processing of your case, please observe the following instructions:

Please have the till receipt and the item number (e.g. IAN 123456_7890) available as proof of purchase.

You will find the item number on the type plate, an engraving on the front page of the instructions (bottom left), or as a sticker on the rear or bottom of the appliance.

If functional or other defects occur, please contact the service department listed either by telephone or by e-mail.

You can return a defective product to us free of charge to the service address that will be provided to you. Ensure that you enclose the proof of purchase (till receipt) and information about what the defect is and when it occurred.

● Service

GB Service Great Britain

Tel.: 0800 404 7657

E-Mail: owim@lidl.co.uk

IE Service Ireland

Tel.: 1890 930 034

(0,08 EUR/Min., (peak))

(0,06 EUR/Min., (off peak))

E-Mail: owim@lidl.ie

Lit gonflable confort 3 en 1

● Introduction

Nous vous félicitons pour l'achat de votre nouveau produit. Vous avez opté pour un produit de grande qualité. Avant la première mise en service, vous devez vous familiariser avec toutes les fonctions du produit. Veuillez lire attentivement le mode d'emploi ci-dessous et les consignes de sécurité. N'utilisez le produit que pour l'usage décrit et les domaines d'application cités. Conserver ces instructions dans un lieu sûr. Si vous donnez le produit à des tiers, remettez-leur également la totalité des documents.

● Utilisation conforme

Le produit est uniquement destiné à un usage privé. Le produit peut supporter au maximal d'une personne de 140 kg par lit gonflable, et s'utilise dans les lieux de loisirs et de camping. Le produit n'est ni un équipement d'aide à la natation, ni un jouet aquatique, ni un article de sports d'hiver.

● Contenu de la livraison / Description des pièces (ill. A)

- 1 x lit gonflable à boucles réglables 1
- 1 x lit gonflable à boucles non réglables 2
- 2 x oreiller 3
- 1 x sac de transport 4
- 2 x valve à visser 5
- 1 x repère de contrôle 6
- 2 x tube de ventilation 7
- 2 x rustine 8
- 1 x mode d'emploi

● Caractéristiques techniques

Dimensions par lit gonflable : env. 195 x 81 x 25 cm
(L x l x H)
Dimensions par oreiller : env. 62 x 12 x 34 cm
(L x H x P)



Charge maximale supportée par lit gonflable : 140 kg

Pression nominale : 0,38 PSI (0,026 bar)



Consignes de sécurité

⚠ Avertissement !

- Risque d'étouffement pour les enfants ! Ne laissez jamais des enfants sans surveillance jouer avec l'emballage ou le produit.



⚠ Risque de blessure !

- Utilisez exclusivement le produit dans le cadre d'une utilisation conforme.
- Le produit doit uniquement être utilisé par des personnes familiarisées avec les consignes de sécurité du produit.
- N'utilisez jamais le produit à proximité d'un feu ouvert ou d'un four, et le tenir à l'écart de toute source de chaleur.
- Le produit ne doit pas être utilisé dans l'eau ou pour nager ! Il n'offre aucun maintien à la surface de l'eau et n'est pas prévu pour être utilisé comme équipement d'aide à la natation. La surface du produit peut être abîmée à cause du sel et de l'eau chlorée.
- Veuillez respecter la charge maximale supportée de 140kg par lit gonflable. Un dépassement de cette limite de poids peut conduire à une détérioration du produit et nuire à son fonctionnement.
- Avant chaque utilisation, vérifiez que le produit ne présente aucune détérioration ou usure. Le produit doit être exclusivement utilisé en parfait état ! N'utilisez pas le produit en cas de dommages non visibles et supposés.
- N'utilisez pas le produit lorsque l'air ne peut plus y être contenu.
- Veuillez respecter le niveau de gonflage maximal. Autrement, le produit risquerait d'éclater.
- Veillez à ce que le produit ne soit utilisé que par des personnes compétentes.
- **Attention :** vous vous exposez à une situation à risques en utilisant le produit à l'air libre et/ou comme embarcation sur l'eau.

Prévention des dommages matériels

- Éviter tout contact avec des objets tranchants, chauds, pointus ou dangereux.
- N'utilisez pas le produit dans l'eau et veillez à ne pas mouiller la surface floquée.
- Utilisez uniquement les valves avec des adaptateurs de pompe compatibles. Autrement, vous exposez les valves à un risque d'endommagement.
- Le produit réagit au froid vif et à une chaleur forte. N'utilisez pas le produit si la température ambiante tombe au-dessous de 15 °C ou monte au-dessus de 40 °C. Autrement, vous exposez le produit à un risque d'endommagement.
- Bien refermer les valves après le gonflage du produit.

● **Montage des valves à visser (ill. B)**

Les deux lits gonflables  et  sont chacun équipés d'un orifice à filetage pour les valves à visser  fournies.

1. Tirez sur la sangle de la valve à visser, de manière à la placer au-dessus de l'orifice à filetage et qu'elle s'encastre dans l'encoche prévue à cet effet.
2. Tournez dans le sens horaire la valve à visser, afin de l'emboîter dans l'orifice à filetage.



● **Gonflage du produit**

Le produit doit être gonflé par un adulte.



ATTENTION !

- **Pour gonfler le produit, utilisez des pompes à pied usuelles ou des pompes à piston à double course avec adaptateur compatible.**
- **N'utilisez ni compresseur, ni bouteille d'air comprimé pour gonfler le produit. Vous risquez d'endommager le produit.**
- **Arrêtez de pomper lorsque la résistance augmente et que les coutures se tendent. Le matériau risque sinon de se déchirer.**





Remarque : avant d'utiliser le produit pour la première fois, nous recommandons de le laisser gonflé plusieurs jours afin de l'aérer. Sortez le produit du sac de transport , et dépliez-le.

Remarque : pour la valve située sur l'oreiller, utilisez une pompe munie d'un connecteur conique (\varnothing env. 8,5 mm) (ill. F). Pour la valve à visser du lit gonflable  , utilisez une pompe munie d'un connecteur conique d'env. 17,5 mm (ill. C).

● **Gonflage du lit gonflable**

1. Dévissez le bouchon  de la valve à visser dans le sens anti-horaire (ill. C).
2. Pompez le lit gonflable avec la pompe correspondante (ill. C).
3. Maintenez le repère de contrôle  près de la bande de mesure. La pression nominale est atteinte lorsque la longueur de la bande de mesure correspond à celle du repère de contrôle (voir ill. D).
4. Après avoir atteint la pression nominale, revissez la valve à visser  dans le sens horaire (ill. E).

● **Gonflage de l'oreiller et fixation sur le lit gonflable**

1. Ouvrez la fermeture de valve  (ill. G).
2. Gonflez l'oreiller  avec la pompe (ill. F).
3. Fermez la fermeture de valve (ill. G) et enfoncez la valve en la pressant légèrement (ill. H).
4. Pour fixer l'oreiller sur le lit gonflable, tirez les orifices de fixation  de l'oreiller sur les boucles de fixation  du lit gonflable (ill. K).

Remarque : fixez uniquement l'oreiller lorsque le lit gonflable est gonflé.

● Fixer ensemble les lits gonflables

Vous pouvez fixer les deux lits gonflables l'un contre l'autre, ou l'un sur l'autre (ill. K) (ill. L). Pour fixer ces éléments, des boucles [1a] se trouvent sur les côtés des lits gonflables, qui peuvent chacune être fixées aux boucles [2a] de l'autre lit gonflable.

Fixer les lits l'un contre l'autre (ill. K)

1. Placez les deux lits gonflables l'un à côté de l'autre, de telle sorte que les oreillers se trouvent l'un contre l'autre, et soient orientés dans la même direction.
2. Fixez les boucles comme illustré.

Fixer les lits l'un sur l'autre (ill. L)

1. Retirez l'oreiller d'un des deux lits gonflables.
2. Placez le lit gonflable équipé d'un oreiller sur l'autre lit gonflable exempt d'oreiller, et fixez les deux lits gonflables avec les boucles, comme illustré.

● Vidange de l'air

Oreiller

1. Retirez la valve (ill. H).
2. Ouvrez la fermeture de valve [3b] et pressez légèrement le corps de valve [3c] afin que l'air puisse s'échapper (ill. G). Vous pouvez également insérer le tube de ventilation [7] dans le corps de valve [3c], pour laisser l'air s'échapper rapidement (ill. J).

Lit gonflable

- Tournez dans le sens anti-horaire la valve à visser [5], afin de la dévisser de l'orifice à filetage du lit gonflable [1] [2] (ill. I).

● Réparation

Les petites fuites ou petits trous peuvent être réparés avec les rustines fournies.

Important ! Après la réparation du produit, ne pas le gonfler pendant env. 24 heures !

N'utilisez pas la rustine sur les coutures du produit.

- Pour commencer, laissez l'air du produit s'échapper complètement du produit.
- Nettoyez minutieusement la zone se trouvant autour de la fuite ! La zone doit être sèche et exempte de graisse.
- Découpez une pièce de matériau de réparation suffisamment grande pour que ses bords dépassent d'env. 1,3 cm les bordures de la zone endommagée.
- Arrondissez les coins de la rustine.
- Retirez la pièce du papier, positionnez-la sur la zone endommagée et appuyez dessus fermement.

● Entretien et stockage

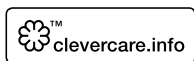

- Ce produit ne convient pas à un lavage en machine.
- N'exposez pas le produit à des conditions météorologiques extrêmes (températures extrêmes, vent et pluie).
- Toujours ranger le produit à l'état propre et sec.
- Le produit doit être enroulé uniquement à l'état sec, et la valve doit toujours être fermée lors du stockage.
- Nettoyez uniquement le produit à l'eau ou avec de l'eau savonneuse, mais n'utilisez jamais de produits de nettoyage agressifs.

● Mise au rebut

L'emballage se compose de matières recyclables pouvant être mises au rebut dans les déchetteries locales.

Votre mairie ou votre municipalité vous renseigneront sur les possibilités de mise au rebut des produits usagés.

● Garantie

Le produit a été fabriqué selon des critères de qualité stricts et contrôlé consciencieusement avant sa livraison. En cas de défaillance, vous êtes en droit de retourner ce produit au vendeur. La présente garantie ne constitue pas une restriction de vos droits légaux.

Ce produit bénéficie d'une garantie de 3 ans à compter de sa date d'achat. La durée de garantie débute à la date d'achat. Veuillez conserver le ticket de caisse original. Il fera office de preuve d'achat.

Si un problème matériel ou de fabrication devait survenir dans 3 ans suivant la date d'achat de ce produit, nous assurons à notre discrétion la réparation ou le remplacement du produit sans frais supplémentaires. La garantie prend fin si le produit est endommagé suite à une utilisation inappropriée ou à un entretien défaillant.

La garantie couvre les vices matériels et de fabrication. Cette garantie ne s'étend ni aux pièces du produit soumises à une usure normale (p. ex. des piles) et qui, par conséquent, peuvent être considérées comme des pièces d'usure, ni aux dommages sur des composants fragiles, comme des interrupteurs, des batteries ou des éléments fabriqués en verre.

● Faire valoir sa garantie

Pour garantir la rapidité d'exécution de la procédure de garantie, veuillez respecter les indications suivantes :

Veuillez conserver le ticket de caisse et la référence du produit (par ex. IAN 123456_7890) à titre de preuve d'achat pour toute demande.

Le numéro de référence de l'article est indiqué sur la plaque d'identification, gravé sur la page de titre

de votre manuel (en bas à gauche) ou sur un autocollant apposé sur la face arrière ou inférieure du produit.

En cas de dysfonctionnement du produit, ou de tout autre défaut, contactez en premier lieu le service après-vente par téléphone ou par e-mail aux coordonnées indiquées ci-dessous.

Vous pouvez alors envoyer franco de port tout produit considéré comme défectueux au service clientèle indiqué, accompagné de la preuve d'achat (ticket de caisse) et d'une description écrite du défaut avec mention de sa date d'apparition.

● Service après-vente

FR Service après-vente France

Tél. : 0800 919270

E-Mail : owim@lidl.fr

BE Service après-vente Belgique

Tél. : 070 270 171 (0,15 EUR/Min.)

E-Mail : owim@lidl.be

Comfort 3-in-1 luchtbed

● Inleiding

Hartelijk gefeliciteerd met de aankoop van uw nieuwe product. U hebt voor een hoogwaardig product gekozen. Maak u voor de eerste ingebruikname vertrouwd met het product. Lees hiervoor aandachtig de volgende gebruiksaanwijzing en de veiligheidsvoorschriften. Gebruik het product alleen zoals beschreven en voor de aangegeven toepassingsgebieden. Bewaar deze gebruiksaanwijzing op een veilige plek. Geef, wanneer u het product doorgeeft aan derden, ook alle documenten mee.

● Correct en doelmatig gebruik

Het product is uitsluitend bestemd voor privégebruik. Het product kan maximaal één persoon tot 140 kg per luchtbed dragen en is bedoeld voor recreatief gebruik en kamperen. Het product is geen zwemhulp, geen waterspeelgoed, geen wintersportartikel.

● Omvang van de levering / beschrijving van de onderdelen (afb. A)

- 1 x luchtbed met verstelbare clips 1
- 1 x luchtbed met niet-verstelbare clips 2
- 2 x kussen 3
- 1 x draagtas 4
- 2 x schroefventiel 5
- 1 x controle-liniaal 6
- 2 x ontluchtingsbuisje 7
- 2 x reparatiestuk 8
- 1 x gebruiksaanwijzing

● Technische gegevens

Afmetingen elk luchtbed: ca. 195 x 81 x 25 cm
(l x b x h)

Afmetingen elk kussen: ca. 62 x 12 x 34 cm
(b x h x d)



Maximale belasting per luchtbed:
140 kg

Nominale luchtdruk: 0,38 PSI (0,026 bar)



Veiligheidsinstructies

Waarschuwing!

- Verstikkingsgevaar voor kinderen! Laat kinderen niet zonder toezicht met het verpakkingsmateriaal of het product spelen.

Kans op letsel!

- Gebruik het product uitsluitend waarvoor het is bedoeld.
- Het product mag alleen door personen worden gebruikt die op de hoogte zijn van de veiligheidsinstructies.
- Gebruik het product nooit in de buurt van open vuur of haarden en houd het uit de buurt van warmtebronnen.
- Het product mag niet in het water of voor het zwemmen worden gebruikt! Het biedt geen houvast aan het wateroppervlak en is niet geschikt als hulpmiddel bij het zwemmen. Door zoutwater en gechloreerd water kan het oppervlak van het product beschadigd raken.
- Let op de maximale belasting van 140 kg per luchtbed. Een overschrijding van de gewichtsgrens kan leiden tot beschadiging van het product en tot beperking van diens functie.
- Controleer het product voor elk gebruik op beschadigingen of slijtage. Het product mag uitsluitend in onberispelijke staat worden gebruikt! Gebruik het product niet bij zichtbare of vermoedelijke beschadigingen.
- Gebruik het product niet als het lek is of langzaam leegloopt.
- Houd rekening met de maximale luchtdruk. Anders kan het product openscheuren.
- Let erop dat alleen vakkundige personen het product gebruiken.
- **Let op:** het is niet zonder risico als u het product in de open lucht en/of als watervoertuig gebruikt.

Vermijding van materiële schade

- Vermijd contact met scherpe, hete, puntige of gevaarlijke voorwerpen.
- Gebruik het product niet in het water en zorg ervoor dat het bevoekte oppervlak niet nat wordt.
- Gebruik de ventielen alleen met geschikte pomp-adapters. Anders kunnen de ventielen beschadigd raken.
- Het product reageert op sterke kou en hitte. Gebruik het product niet als de omgevingstemperatuur lager is dan 15 °C resp. hoger is dan 40 °C. Anders kan het product beschadigd raken.
- De ventielen na het oppompen goed afsluiten.

● Schroefventielen monteren (afb. B)

De beide luchtbedden **1** **2** zijn elk uitgerust met een schroefdraadopening voor de meegeleverde schroefventielen **5**.

1. Trek de lus van het schroefventiel zodanig over de schroefdraadopening dat deze stevig in de daarvoor bestemde groef ligt.
2. Draai het schroefventiel met de klok mee vast in de schroefdraadopening.

● Product oppompen

Het product moet door een volwassene worden opgepompt.

LET OP!

- **Gebruik voor het oppompen van het product een gangbare voetspomp of dubbelslag-luchtpomp met bijbehorende pomp-adapters.**
- **Gebruik voor het oppompen van het product geen compressor of drukluchtflessen. Dit kan leiden tot beschadigen aan het product.**
- **Stop met het oppompen als de weerstand toeneemt en de naden onder spanning komen te staan. Anders kan het materiaal scheuren.**

Opmerking: wij adviseren om voor het eerste gebruik het product enkele dagen opgepompt te laten liggen om te luchten.

Haal het product uit de draagtas **4** en vouw het open.

Opmerking: voor het ventiel aan het hoofdkussen hebt u een pomp nodig met een conische aansluiting (Ø ca. 8,5 mm) (afb. F).

Voor het schroefventiel van het luchtbed **1** **2** hebt u een pomp nodig met een conische aansluiting, die een diameter van ca. 17,5 mm heeft (afb. C).

● Luchtbed oppompen

1. Draai het sluitkapje **5a** van het schroefventiel tegen de klok in open (afb. C).
2. Pomp het luchtbed op met een geschikte pomp (afb. C).
3. Houd de controle-liniaal **6** naast de maatstreep. Als de lengte-aanduiding van de controle-liniaal overeenkomt met de lengte van de maatstreep, is de nominale druk bereikt (afb. D).
4. Draai na het bereiken van de nominale druk het schroefventiel **5** weer met de klok mee dicht (afb. E).

● Kussen oppompen en aan het luchtbed bevestigen

1. Open het ventieldopje **3b** (afb. G).
2. Pomp het hoofdkussen **3** op (afb. F).
3. Sluit het ventieldopje (afb. G) en verzink het ventiel door het licht in te drukken (afb. H).
4. Voor het bevestigen van het hoofdkussen aan het luchtbed trekt u de bevestigingsgaten **3a** van het hoofdkussen over de bevestigingsclips **1b** van het luchtbed (afb. K).

Opmerking: bevestig het kussen alleen als het luchtbed is opgepompt.

● Luchtbedden aan elkaar bevestigen

U kunt de beide luchtbedden naast elkaar of boven elkaar bevestigen (afb. K) (afb. L). Voor het bevestigen bevinden zich clips **1a** aan de zijkant van de luchtbedden die elk aan de clips **2a** van het andere luchtbed worden vastgemaakt.

Naast elkaar bevestigen (afb. K)

1. Leg de luchtbedden zo naast elkaar dat de hoofdkussens naast elkaar liggen en in één richting wijzen.
2. Sluit de clips zoals weergegeven op de afbeelding.

Boven elkaar bevestigen (afb. L)

1. Verwijder het kussen van één van de luchtbedden.
2. Leg het luchtbed met het kussen op het andere luchtbed zonder kussen en bevestig de beide luchtbedden met de clips zoals weergegeven op de afbeelding.

● Leeg laten lopen

Hoofdkussens

1. Trek het ventiel naar buiten (afb. H).
2. Open het ventieldopje **3b** en knijp licht in de schacht **3c** van het ventiel zodat de lucht kan ontsnappen (afb. G). U kunt ook het ontluftingsbuisje **7** in de ventielschacht **3c** steken om de lucht snel te laten ontsnappen (afb. J).

Luchtbed

- Draai het schroefventiel **5** tegen de klok in uit de schroefdraadopening van het luchtbed **1** **2** (afb. I).

● Reparatie

Kleine lekken of gaatjes kunnen met het meegeleverde reparatiestuk worden verholpen.

Belangrijk! Na de reparatie het product gedurende ca. 24 uur niet oppompen! Gebruik het reparatiestuk niet op de naden.

- Laat de lucht volledig uit het product ontsnappen.
- Reinig de omgeving van het lek grondig! De omgeving moet droog en vetvrij zijn.
- Knip een stukje reparatie-materiaal uit, voldoende groot, zodanig dat de randen het beschadigde gedeelte ongeveer 1,3 cm overlappen.
- Rond de hoeken van het reparatiestuk af.
- Trek het reparatiestuk van het papier af, breng het aan op het beschadigde gedeelte en druk het stevig aan.

● Verzorging en opslag

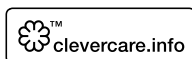

- Het product is niet geschikt voor reiniging in de wasmachine.
- Stel het product niet bloot aan extreme weersomstandigheden (wind, regen, extreme temperaturen).
- Sla het product altijd droog en schoon op.
- Het product mag alleen in droge toestand worden opgerold en het ventiel dient tijdens de opslag altijd gesloten te zijn.
- Reinig het product alleen met water of zeepsop, nooit met agressieve schoonmaakmiddelen.

● Afvoer

De verpakking bestaat uit milieuvriendelijke grondstoffen die u via de plaatselijke recyclingcontainers kunt afvoeren.

Informatie over de mogelijkheden om het uitgediende product na gebruik te verwijderen, verstrekt uw gemeentelijke overheid.

● Garantie

Het product wordt volgens strenge kwaliteitsrichtlijnen zorgvuldig geproduceerd en voor levering grondig getest. In geval van schade aan het product kunt u rechtmatig beroep doen op de verkoper van het product. Deze wettelijke rechten worden door onze hierna vermelde garantie niet beperkt.

Op dit product verlenen wij 3 jaar garantie vanaf aankoopdatum. De garantieperiode start op de dag van aankoop. Bewaar de originele kassabon alstublieft. Dit document is nodig als bewijs voor aankoop.

Wanneer binnen 3 jaar na de aankoopdatum van dit product een materiaal- of productiefout optreedt, dan wordt het product door ons – naar onze keuze – gratis voor u gerepareerd of vervangen. Deze garantie komt te vervallen als het product beschadigd wordt, niet correct gebruikt of onderhouden wordt.

De garantie geldt voor materiaal- en productiefouten. Deze garantie is niet van toepassing op productonderdelen, die onderhevig zijn aan normale slijtage en hierdoor als aan slijtage onderhevige onderdelen gelden (bijv. batterijen) of voor beschadigingen aan breekbare onderdelen, zoals bijv. schakelaars, accu's of dergelijke onderdelen, die gemaakt zijn van glas.

● Afwikkeling in geval van garantie

Om een snelle afhandeling van uw reclamatie te waarborgen dient u de volgende instructies in acht te nemen:

Houd bij alle vragen alstublieft de kassabon en het artikelnummer (bijv. IAN 123456_7890) als bewijs van aankoop bij de hand.

Het artikelnummer vindt u op de typeplaat, ingegraveerd, op het titelblad van uw handleiding (links-onder) of als sticker op de achter- of onderzijde.

Wanneer er storingen in de werking of andere gebreken optreden, dient u eerst telefonisch of per

e-mail contact met de onderstaande service-afdeling op te nemen.

Een als defect geregistreerd product kunt u dan samen met uw aankoopbewijs (kassabon) en vermelding van de concrete schade alsmede het tijdstip van optreden voor u franco aan het u meegeedeelde servicepunt verzenden.

● Service

(NL) Service Nederland

Tel.: 0900 0400 223 (0,10 EUR/Min.)

E-Mail: owim@lidl.nl

(BE) Service België

Tel.: 070 270 171 (0,15 EUR/Min.)

E-Mail: owim@lidl.be

3 w 1 łóżko dmuchane komfortowe

Wstęp

Gratulujemy Państwu zakupu nowego produktu. Zdecydowali się Państwo na zakup produktu najwyższej jakości. Przed uruchomieniem urządzenia po raz pierwszy zapoznaj się z nim. W tym celu przeczytaj uważnie poniższą instrukcję obsługi oraz wskazówki dotyczące bezpieczeństwa. Produkt należy użytkować w sposób tu opisany i zgodnie z określonym zakresem zastosowania. Należy przechowywać tę instrukcję w bezpiecznym miejscu. Przekazując produkt innej osobie, należy również przekazać wszystkie dokumenty.

Zastosowanie zgodne z przeznaczeniem

Produkt jest przeznaczony wyłącznie do prywatnego użytku. Produkt może unieść jedną osobę do 140 kg i służy do zastosowania w czasie wolnym i na kempingu. Produkt nie służy jako pomoc do pływania, nie jest zabawką do wody, nie jest artykułem do uprawiania sportów zimowych.

Zawartość / opis części (rys. A)

- 1 x nadmuchiwany materac z regulowanymi klamrami **1**
- 1 x nadmuchiwany materac z nieregulowanymi klamrami **2**
- 2 x poduszka **3**
- 1 x torba do przenoszenia **4**
- 2 x przykręcany zawór **5**
- 1 x miarka kontrolna **6**
- 2 x rurka odpowietrzająca **7**
- 2 x łatka naprawcza **8**
- 1 x instrukcja obsługi

Dane techniczne

Wymiary każdego nadmuchiwanego materaca: ok. 195 x 81 x 25 cm (dł. x szer. x wys.)

Wymiary każdej poduszki: ok. 62 x 12 x 34 cm (szer. x wys. x głęb.)



Maksymalne obciążenie każdego nadmuchiwanego materaca: 140 kg

Ciśnienie nominalne: 0,38 PSI (0,026 bar)



Wskazówki bezpieczeństwa

⚠ Ostrzeżenie!

- Niebezpieczeństwo uduszenia się dla dzieci! Nie pozwalaj dzieciom na zabawę materiałem opakowaniowym lub produktem.

⚠ Niebezpieczeństwo obrażeń ciała!

- Produkt używać wyłącznie w sposób zgodny z jego przeznaczeniem.
- Produktu mogą używać tylko osoby, które zaznajomione są ze wskazówkami bezpieczeństwa.
- Nigdy nie używać produktu w pobliżu otwartego ognia lub pieca i trzymać go z dala od źródeł ciepła.
- Produktu nie wolno używać w wodzie lub do pływania! Nie zapewnia on utrzymania się na powierzchni wody, ani nie nadaje się jako pomoc do pływania. Powierzchnia produktu może zostać uszkodzona przez słońce i chlorowaną wodę.
- Należy przestrzegać maksymalnego obciążenia każdego nadmuchiwanego materaca wynoszącego 140 kg. Przekroczenie granicy ciężaru może prowadzić do uszkodzenia produktu oraz ograniczenia funkcji.
- Przed każdym użyciem należy sprawdzić, czy produkt nie jest uszkodzony lub zużyty. Produktu należy używać wyłącznie wówczas, gdy jest on w nienagannym stanie! Nie należy stosować produktu w przypadku stwierdzenia widocznych uszkodzeń lub jeśli się je przypuszcza.

- Nie używać produktu, jeżeli nie może on utrzymać powietrza.
- Należy przestrzegać maksymalnego napełnienia powietrzem. W innym razie produkt może pęknąć.
- Należy zwrócić uwagę na to, aby z produktu korzystały tylko osoby, które zapoznały się z jego działaniem i obsługą.
- **Uwaga:** istnieje ryzyko, jeśli produkt stosuje się na dworze i/lub jako pojazd wodny.

⚠ Unikanie szkód rzeczowych

- Unikać kontaktu produktu z ostrymi, gorącymi, szpiczastymi lub niebezpiecznymi przedmiotami.
- Produktu nie stosować w wodzie i uważać na to, aby fłokowana powierzchnia nie zrobiła się wilgotna.
- Zawory stosować wyłącznie z odpowiednimi adapterami. W przeciwnym razie może dojść do uszkodzeń zaworów.
- Produkt reaguje na mocne zimno i gorąco. Produktu nie należy używać, jeśli temperatura otoczenia jest niższa niż 15 °C lub wyższa niż 40 °C. W przeciwnym razie może dojść do uszkodzenia produktu.
- Po napompowaniu dobrze zamknąć zawory.

● **Montowanie przykręcanych zaworów (rys. B)**

Każdy z nadmuchiwanym materacy [1] [2] jest wyposażony w otwór gwintowany do dołączonych przykręcanych zaworów [5].

1. Pętlę przykręcanego zaworu tak przeciągnąć nad otworem gwintowym, aby znajdowała się ona w rowku przeznaczonym na nią.
2. Przykręcany zawór wkręcić w otwór gwintowany zgodnie z kierunkiem ruchu wskazówek zegara.

● **Nadmuchiwanie produktu**

Produkt może być napompowywany wyłącznie przez dorosłe osoby.

UWAGA!

- **Do pompowania produktu należy używać dostępnych w sprzedaży pompek nożnych lub tłokowych z odpowiednimi adapterami.**
- **Do pompowania produktu nie należy używać ani kompresora, ani butli ciśnieniowej. Może to prowadzić do uszkodzenia produktu.**

- **Wstrzymać pompowanie, jeśli podczas pompowania opór wzrośnie i szwy napną się. W przeciwnym razie materiał może ulec rozerwaniu.**

Wskazówka: przed pierwszym użyciem zalecamy napompowany produkt pozostawić kilka dni do przewietrzenia.

Wyjąć produkt z torby do przenoszenia [4] i rozłożyć go.

Wskazówka: do zaworu przy poduszce potrzebna jest pompka ze stożkowym adapterem (Ø ok. 8,5 mm) (rys. F).

Do przykręcanego zaworu nadmuchiwanego materaca [1] [2] potrzebna jest pompka ze stożkowym adapterem, który posiada średnicę wynoszącą ok. 17,5 mm (rys. C).

● **Napompowywanie materaca**

1. Odkręcić zakrętkę [5a] z przykręcanego zaworu w kierunku przeciwnym do ruchu wskazówek zegara (rys. C).
2. Napompować materac przy pomocy odpowiedniej pompki (rys. C).
3. Przytrzymać miarkę kontrolną [6] obok paska pomiarowego. Jeśli długość paska pomiarowego odpowiada długości miarki kontrolnej, zostało osiągnięte ciśnienie znamionowe (patrz rys. D).
4. Po osiągnięciu ciśnienia znamionowego ponownie wkręcić zawór [5] w kierunku zgodnym z ruchem wskazówek zegara (rys. E).

● Napompowywanie poduszki i przymocowywanie do materaca

1. Otworzyć zamknięcie zaworu **3b** (rys. G).
2. Napompować poduszkę **3** (rys. F).
3. Zamknąć zamknięcie zaworu (rys. G) i delikatnie wcisnąć zawór (rys. H).
4. W celu przymocowania poduszki do materaca należy przeciągnąć otwory mocujące **3a** poduszki przez klamry mocujące **1b** materaca (rys. K).

Wskazówka: poduszkę przymocować tylko wtedy, gdy materac jest nadmuchany.

● Łączenie ze sobą nadmuchiwanym materacy

Oba materace można ze sobą połączyć obok siebie lub jeden na drugim (rys. K) (rys. L). Do przymocowania po bokach materacy znajdują się klamry **1a**, które mocuje się z klamrą **2a** drugiego materaca.

Mocowanie jednego przy drugim (rys. K)

1. Oba nadmuchiwane materace położyć obok siebie tak, aby poduszki leżały jedna obok drugiej i wskazywały w tym samym kierunku.
2. Zamknąć klamry, jak jest to pokazane na rysunku.

Mocowanie jednego na drugim (rys. L)

1. Usunąć poduszkę z jednego z nadmuchiwanym materacy.
2. Materac z poduszką położyć na materacu bez poduszki i spiąć oba przy pomocy klamer, jak jest to pokazane na rysunku.

● Spuszczanie powietrza

Poduszka

1. Wyciągnąć zawór (rys. H).
2. Otworzyć zamknięcie zaworu **3b** i lekko ścisnąć trzonek zaworu **3c** tak, aby mogło ujść powietrze (rys. G). Można również wetknąć

do trzonka zaworu **3c** rurkę odpowietrzającą **7**, aby szybciej spuścić powietrze (rys. J).

Nadmuchiwany materac

- Przykręcający zawór **5** wykręcić w kierunku przeciwnym do ruchu wskazówek zegara z otworu gwintowanego nadmuchiwanego materaca **1 2** (rys. I).

● Naprawa

Małe wycieki lub otwory można naprawić przy pomocy dołączonych łatek.

Ważne! Po naprawie produktu nie napompowywać go przez ok. 24 godziny! Łatek nie stosować na szwie.

- Należy całkowicie wypuścić powietrze z produktu.
- Dokładnie oczyścić obszar wokół wycieku! Obszar musi być suchy i wolny od tłuszczu.
- Wyciąć kawałek materiału do naprawy wystarczająco duży, aby brzegi wystawały około 1,3 cm ponad uszkodzony obszar.
- Zaokrąglić brzegi łatki.
- Odkleić łatkę z papieru, nałożyć na uszkodzony obszar i mocno docisnąć ją.

● Pielęgnacja i przechowywanie

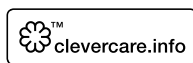

- Produkt nie jest przeznaczony do czyszczenia w pralce.
- Nie narażać produktu na ekstremalne warunki atmosferyczne (wiatr, deszcz ekstremalne temperatury).
- Produkt przechowywać zawsze w czystym i suchym miejscu.

- Produkt powinien być zwijany jedynie, gdy jest suchy a zawór podczas przechowywania powinien być zawsze zamknięty.
- Produktu należy czyścić tylko czystą wodą lub wodą z mydłem, nigdy ostrymi środkami czyszczącymi.

● Utylizacja

Opakowanie wykonane jest z materiałów przyjaznych dla środowiska, które można przekazać do utylizacji w lokalnym punkcie przetwarzania surowców wtórnych.

Informacji na temat możliwości utylizacji wyeksploatowanego produktu udziela urząd gminy lub miasta.

● Gwarancja

Produkt wyprodukowano według wysokich standardów jakości i poddano skrupulatnej kontroli przed wysyłką. W przypadku wad produktu nabywcy przysługują ustawowe prawa. Gwarancja nie ogranicza ustawowych praw nabywcy produktu.

Produkt objęte jest 3 gwarancją, licząc od daty zakupu. Gwarancja wygasa w razie zawinionego przez użytkownika uszkodzenia produktu, niewłaściwego użycia lub konserwacji.

W przypadku wystąpienia w ciągu 3 lat od daty zakupu wad materiałowych lub fabrycznych, dokonujemy – według własnej oceny – bezpłatnej naprawy lub wymiany produktu.

Świadczenie gwarancyjne obejmuje wady materiałowe i fabryczne. Gwarancja nie obejmuje części produktu ulegających normalnemu zużyciu, uznawanych za części zużywalne (np. baterie) oraz uszkodzeń części łamliwych, np. przełączników, akumulatorów lub wykonanych ze szkła.

Zgodnie z Kodeksem Cywilnym art. 581 §1 wraz z wymianą urządzenia lub ważnej części czas gwarancji rozpoczyna się na nowo.

● Sposób postępowania w przypadku naprawy gwarancyjnej

Aby zapewnić szybkie rozpatrzenie Państwa wniosku, prosimy stosować się do następujących wskazówek:

Przed skontaktowaniem się z działem serwisowym należy przygotować paragon i numer artykułu (np. IAN 123456_7890) jako dowód zakupu.

Numery artykułów można znaleźć na tabliczce znamionowej, na grawerunku, na stronie tytułowej jego instrukcji (na dole po lewej stronie) lub jako naklejkę na stronie odwrotnej lub spodniej.

W razie wystąpienia błędów w działaniu lub innych wad, należy skontaktować się najpierw z wymienionym poniżej działem serwisowym telefonicznie lub pocztą elektroniczną.

Produkt uznany za uszkodzony można następnie z dołączeniem dowodu zakupu (paragonu) i podaniem, na czym polega wada i kiedy wystąpiła, przesłać bezpłatnie na podany Państwu adres serwisu.

● Serwis

PL Serwis Polska

Tel.: 22 397 4996

E-Mail: owim@lidl.pl

Komfortní nafukovací postel 3 v 1

● Úvod

Blahopřejeme Vám ke koupi nového výrobku. Rozhodli jste se pro kvalitní výrobek. Před prvním uvedením do provozu se seznámte s výrobkem. K tomu si pozorně přečtete následující návod k obsluze a bezpečnostní pokyny. Používejte výrobek jen popsáním způsobem a pouze pro uvedené oblasti použití. Ušchovejte si tento návod na bezpečném místě. Všechny podklady vydejte při předání výrobku i třetí osobě.

● Použití ke stanovenému účelu

Výrobek je určen jen k soukromému použití. Výrobek je vhodný pro osoby vážící maximálně 140 kg a jen k používání ve volném čase nebo při kempinku. Výrobek není pomůcka na plavání, není hračka do vody ani zimní sportovní artikl.

● Obsah dodávky / Popis dílů (obr. A)

- 1 x nafukovací postel s nastavitelnými přezkami 1
- 1 x nafukovací postel s nenastavitelnými přezkami 2
- 2 x polštář 3
- 1 x taška 4
- 2 x šroubový ventil 5
- 1 x zkušební pravítko 6
- 2 x odvzdušňovací trubička 7
- 2 x záplata 8
- 1 x návod k použití

● Technická data

Rozměry každé nafukovací postele: cca 195 x 81 x 25 cm (l x š x v)
Rozměry každého polštáře: cca 62 x 12 x 34 cm (š x v x h))



Maximální nosnost každé postele:
140 kg

Jmenovitý tlak vzduchu: 0,38 PSI (0,026 bar)



Bezpečnostní upozornění

⚠ Varování!

- Nebezpečí udušení dětí! Nikdy nenechávejte děti, aby si bez dozoru hrály s obalovým materiálem nebo s výrobkem.

⚠ Nebezpečí zranění!

- Používejte výrobek jen ke stanovenému účelu.
- Tento výrobek smí používat jen osoby seznámené s bezpečnostními pokyny.
- Nikdy nepoužívejte výrobek v blízkosti otevřeného ohně, kamen nebo zdrojů tepla.
- Výrobek se nesmí používat ve vodě nebo na plavání! Neudrží osobu na hladině ani není vhodný jako pomůcka na plavání. Slaná nebo chlorovaná voda může poškodit povrch výrobku.
- Dbejte na maximální nosnost 140 kg každé nafukovací postele. Překročení maximálního zatížení může mít za následek poškození výrobku a poruchy funkce.
- Před každým použitím kontrolujte výrobek, jestli není poškozený nebo opotřebený. Výrobek se smí používat jen v bezvadném stavu! Výrobek s viditelným nebo domnělým poškozením nepoužívejte.
- Nepoužívejte výrobek, který již nemůže udržet vzduch.
- Dbejte na maximální přípustné plnění vzduchem. Jinak může výrobek prasknout.
- Dbejte na to, aby výrobek používán jen osobami s příslušnými znalostmi.
- **Pozor:** Používání výrobku venku a / nebo pro plavání na vodě je rizikové.
- ⚠ **Zabránění vzniku věcných škod**
- Vyhněte se kontaktu s ostrými, horkými nebo nebezpečnými předměty.
- Nepoužívejte výrobek ve vodě a dávejte pozor, aby jeho vložkový povrch nenavlhl.
- Používejte při pumpování jen pro ventily vhodné adaptéry. Jinak může dojít k poškození ventilů.

- Výrobek reaguje na chlad a horko. Nepoužívejte proto výrobek při venkovních teplotách nižších než 15 °C nebo nad 40 °C. Jinak může dojít k poškození výrobku.
- Po napumpování ventily dobře uzavřete.

● Montování šroubových ventilů (obr. B)

Každá z obou nafukovacích postelí [1] [2] má jeden otvor se závitem pro přiložené šroubové ventily [5].

1. Převlékněte smyčku šroubového ventilu přes otvor se závitem tak, aby zapadla do příslušné drážky.
2. Našroubujte šroubový ventil, otáčením ve směru chodu hodinových ručiček, do otvoru se závitem.

● Napumpování výrobku

Výrobek by měla pumpovat dospělá osoba.

POZOR!

- **K napumpování výrobku použijte jen běžné nožní pumpy nebo pumpy s dvojitým zdvihem a s odpovídajícími adaptéry.**
- **Nepoužívejte k napumpování výrobku kompresor ani tlakové láhve. Může dojít k poškození výrobku.**
- **Přerušete pumpování při narůstajícím odporu a napínání švů. Jinak se může materiál roztrhnout.**

Upozornění: Před prvním použitím doporučujeme nechat napumpovaný výrobek pár dní vyvětrat.

Vyjměte výrobek z tašky [4] a rozložte ho.

Upozornění: Pro ventil na polštáři potřebujete pumpu s kuželovou přípojkou (Ø cca 8,5 mm) (obr. F).

Pro šroubové ventily nafukovacích postelí [1] [2] potřebujete pumpu s kuželovou přípojkou o průměru cca 17,5 mm (obr. C).

● Napumpování nafukovací postele

1. Odšroubujte uzavírací krytku [5a] ze šroubového ventilu otáčením ve směru proti chodu hodinových ručiček (obr. C).
2. Napumpujte nafukovací postel vhodnou pumpou (obr. C).
3. Přiložte zkušební pravítko [6] k měřicímu proužku. Jmenovitý tlak je dosažen tehdy, jestliže délka měřicího proužku odpovídá délce zkušebního pravítka (obr. D).
4. Po dosažení jmenovitého tlaku našroubujte zase šroubový ventil [5] otáčením ve směru chodu hodinových ručiček (obr. E).

● Napumpování polštáře a jeho připevnění na nafukovací postel

1. Otevřete uzávěr ventilu [3b] (obr. G).
2. Napumpujte polštář [3] (obr. F).
3. Uzavřete ventil (obr. G) a zatlačte ho mírným tlakem do výrobku (obr. H).
4. Pro připevnění polštáře na nafukovací postel přetáhněte připevňovací otvory [3a] polštáře přes připevňovací přezky [1b] nafukovací postele (obr. K).

Upozornění: Připevňujte polštář jen na nafouknutou postel.

● Spojení obou nafukovacích postelí

Obě nafukovací postele můžete spolu spojit položené vedle sebe nebo na sobě (obr. K) (obr. L). K připevnění jsou na stranách nafukovací postele přezky [1a], které se spojují s přezkami [2a] druhé nafukovací postele.

Spojení postelí vedle sebe (obr. K)

1. Položte nafukovací postele vedle sebe tak, aby byly polštáře vedle sebe a v jednom směru.
2. Zapněte přezky podle obrázku.

Spojení postelí na sobě (obr. L)

1. Sejměte polštář z jedné nafukovací postele.
2. Položte nafukovací postel s polštářem na druhou postel bez polštáře a spojte obě nafukovací postele přezkami podle obrázku.

● Vypuštění vzduchu

Polštář

1. Vytáhněte ventil (obr. H).
2. Otevřete uzávěr ventilu [3b] a stlačte mírně ventil [3c], aby mohl vzduch unikat (obr. G). Nebo zaveďte do ventilu [3c] pro rychlé uniknutí vzduchu odvodušňovací trubičku [7] (obr. J).

Nafukovací postel

- Odšroubujte šroubový ventil [5], otáčením ve směru proti chodu hodinových ručiček, ze závitového otvoru nafukovací postele [1] [2] (obr. I).

● Opravy

Malé netěsnosti resp. díry můžete zalepit přiloženou záplatou.

Důležité! Po opravě výrobek napumpujte nejdříve až za cca 24 hodin!

Záplaty nepoužívejte na opravu švů.

- Vypusťte všechny vzduch z výrobku.
- Očistěte důkladně okolní plochu poškozeného, netěsného místa! Plocha musí být čistá, odmaštěná a suchá.
- Vystříhnete materiál k opravě tak, aby jeho okraje přesahovaly cca 1,3 cm přes netěsné místo.
- Zaoblete rohy záplaty.
- Stáhněte záplatu z papíru, přiložte jí na netěsné místo a pevně jí přitlačte.

● Ošetřování a skladování

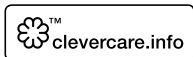

- Výrobek není vhodný k praní v pračce na prádlo.
- Výrobek nevystavujte extrémním povětrnostním podmínkám (větru, dešti, extrémním teplotám).
- Výrobek skladujte vždy suchý a čistý.
- Ke skladování se má srolovat jen suchý výrobek a s uzavřeným ventilem.
- Čistěte výrobek jen čistou nebo mýdlovou vodou, nikdy ostrými čistícími prostředky.

● Zlikvidování

Obal se skládá z ekologických materiálů, které můžete zlikvidovat prostřednictvím místních sběren recyklovatelných materiálů.

O možnostech likvidace vysloužilých zařízení se informujte u správy vaší obce nebo města.

● Záruka

Výrobek byl vyroben s nejvyšší pečlivostí podle přísných kvalitativních směrnic a před odesláním prošel výstupní kontrolou. V případě závad máte možnost uplatnění zákonných práv vůči prodejci. Vaše práva ze zákona nejsou omezena naší níže uvedenou zárukou.

Na tento artikl platí 3 záruka od data zakoupení. Záruční lhůta začíná od data zakoupení. Uschovejte si dobře originál pokladní stvrzenky. Tuto stvrzenku budete potřebovat jako doklad o zakoupení.

Pokud se do 3 let od data zakoupení tohoto výrobku vyskytne vada materiálu nebo výrobní vada, výrobek Vám – dle našeho rozhodnutí – bezplatně opravíme nebo vyměníme. Tato záruka zaniká, jestliže se výrobek poškodí, neodborně použil nebo neobdržel pravidelnou údržbu.

Záruka platí na vady materiálu a výrobní vady. Tato záruka se nevztahuje na díly výrobku podléhající

opotřebení (např. na baterie), dále na poškození křehkých, choulostivých dílů, např. vypínačů, akumulátorů nebo dílů zhotovených ze skla.

● Postup v případě uplatňování záruky

Pro zajištění rychlého zpracování Vašeho případu se řiďte následujícími pokyny:

Pro všechny požadavky si připravte pokladní stvrženku a číslo artiklu (např. IAN 123456_7890) jako doklad o zakoupení.

Číslo artiklu najdete na typovém štítku, gravuře, titulní stránce návodu (vlevo dole) nebo na nálepce na zadní nebo spodní straně.

V případě poruch funkce nebo jiných závad nejdříve kontaktujte, telefonicky nebo e-mailem, v následujícím textu uvedené servisní oddělení.

Výrobek registrovaný jako vadný potom můžete s přiloženým dokladem o zakoupení (pokladní stvrženkou) a údaji k závadě a kdy k ní došlo, bezplatně zaslat na adresu servisu, která Vám byla sdělena.

● Servis

Servis Česká republika

Tel.: 800 143 873

E-Mail: owim@lidl.cz

Nafukovacia posteľ 3 v 1

● Úvod

Blahoželáme Vám ku kúpe Vášho nového výrobku. Kúpou ste sa rozhodli pre vysoko kvalitný produkt. Pred prvým uvedením do prevádzky sa oboznámte s výrobkom. Za týmto účelom si pozorne prečítajte nasledujúci návod na obsluhu a bezpečnostné pokyny. Výrobok používajte iba v súlade s popisom a v uvedených oblastiach používania. Tento návod uschovajte na bezpečnom mieste. Ak výrobok odovzdáte ďalšej osobe, priložte k nemu aj všetky podklady.

● Používanie v súlade s určeným účelom

Výrobok je určený výlučne na súkromné používanie. Výrobok môže uniesť maximálne jednu osobu do 140 kg na jednu nafukovaciu posteľ a slúži na používanie v oblasti voľného času a kempingu. Výrobok nie je pomôcka na plávanie, hračka do vody ani výrobok pre zimné športy.

● Obsah dodávky / Popis častí (obr. A)

- 1 x nafukovacia posteľ s nastaviteľnými sponami 1
- 1 x nafukovacia posteľ s neprestaviteľnými sponami 2
- 2 x vankúš 3
- 1 x prenosná taška 4
- 2 x skrutkový ventil 5
- 1 x testovacie pravítko 6
- 2 x odvodušňovacia rúrka 7
- 2 x opravná záplata 8
- 1 x návod na používanie

● Technické údaje

Rozmer každej nafukovacej postele: cca. 195 x 81 x 25 cm (D x Š x V)

Rozmer každého vankúša: cca. 62 x 12 x 34 cm (Š x V x H)



Maximálne zaťaženie každej nafukovacej postele: 140 kg

Menovitý tlak vzduchu: 0,38 PSI (0,026 bar)



Bezpečnostné upozornenia

⚠ Varovanie!

- Nebezpečenstvo zadusenia pre deti! Nenechávajte deti hrať sa bez dozoru s obalovým materiálom alebo s výrobkom.

⚠ Nebezpečenstvo poranenia!

- Výrobok používajte výlučne v súlade s jeho určeným účelom.
- Výrobok smú vždy používať iba osoby, ktoré sú oboznámené s bezpečnostnými upozorneniami.
- Výrobok nikdy nepoužívajte v blízkosti otvoreného ohňa alebo krbov a uchovávajte ho mimo dosahu zdrojov tepla.
- Výrobok nesmie byť používaný vo vode alebo na plávanie! Neposkytuje oporu na vodnej hladine ani nie je vhodný ako pomôcka na plávanie. Soľ a chlóróvá voda môže poškodiť povrch výrobku.
- Dodržiavajte maximálne zaťaženie 140 kg na nafukovaciu posteľ. Prekročenie hmotnostnej hranice môže viesť k poškodeniu produktu ako aj k narušeniu funkcie.
- Pred každým použitím skontrolujte produkt ohľadom prípadných poškodení alebo opotrebovania. Výrobok možno používať iba v bezchybnom stave! V prípade viditeľných a predpokladaných poškodení výrobok nepoužívajte.
- Výrobok nepoužívajte, ak už nedokáže udržať vzduch.
- Neprekračujte maximálne naplnenie vzduchom. Inak môže výrobok prasknúť.
- Dbajte na to, aby výrobok používali iba spôsobilé osoby.
- **Pozor:** Hrozia riziká, ak je výrobok používaný vonku a/ alebo ako vodný dopravný prostriedok.

⚠ Predchádzanie vecným škodám

- Zabráňte kontaktu s ostrými, horúcimi, špicatými alebo nebezpečnými predmetmi.
- Nepoužívajte výrobok vo vode a dbajte na to, aby veľúrovaný povrch nebol vlhký.
- Ventily použite iba spolu s vhodnými pumpovými adaptérmí. V opačnom prípade môže dôjsť k poškodeniu ventilov.
- Výrobok reaguje na silný chlad a horúčavu. Výrobok nepoužívajte, ak teplota prostredia klesne pod 15 °C resp. vystúpi nad 40 °C. V opačnom prípade môže dôjsť k poškodeniam na výrobku.
- Po nafúknutí dobre uzatvorte ventily.

● Montáž skrutkových ventilov (obr. B)

Obe nafukovacie postele [1] [2] sú vybavené jedným závitovým otvorom pre priložené skrutkové ventily [5].

1. Pretiahnite slučku skrutkového ventilu cez závitový otvor tak, aby pevne ležala v určenej drážke.
2. Pevne zatočte skrutkový ventil v smere hodinových ručičiek do závitového otvoru.

● Nafukovanie produktu

Produkt by mala nafúkať dospelá osoba.

POZOR!

- **Na nafukovanie výrobku používajte bežné nožné pumpy alebo piestové čerpadlá s dvojitým zdvihom s príslušnými pumpovými adaptérmí.**
- **Na nafukovanie výrobku nepoužívajte kompresor alebo tlakové fľaše. Môže to viesť k poškodeniam na výrobku.**
- **Zastavte proces nafukovania, ak stúpa odpor a švy sú napnuté. Inak sa materiál môže roztrhať.**

Poznámka: Pred prvým používaním odporúčame nechať nafúknutý výrobok ležať niekoľko dní pre vyvetranie.

Vyberte výrobok z prenosnej tašky [4] a rozložte ho.

Poznámka: Pre ventil na hlavovom vankúši potrebujete pumpu s kónickou prípojkou (ø cca. 8,5 mm) (obr. F).

Pre skrutkový ventil nafukovacej postele [1] [2] potrebujete pumpu s kónickou prípojkou, ktorá má priemer cca. 17,5 mm (obr. C).

● Nafukovanie nafukovacej postele

1. Vytočte uzáver [5a] zo skrutkového ventilu proti smeru hodinových ručičiek (obr. C).
2. Nafúkajte nafukovaciu posteľ s príslušnou pumpou (obr. C).
3. Držte testovacie pravítko [6] vedľa meracieho pásika. Keď dĺžka meracieho pásika zodpovedá testovaciemu pravítku, je dosiahnutý menovitý tlak (obr. D).
4. Po dosiahnutí menovitého tlaku opäť zatvorte skrutkový ventil [5] v smere hodinových ručičiek (obr. E).

● Nafúknutie vankúša a upevnenie ho na nafukovacej posteli

1. Otvorte uzáver ventilu [3b] (obr. G).
2. Nafúknite hlavový vankúš [3] (obr. F).
3. Zatvorte uzáver ventilu (obr. G) a zatlačte ventil jemným tlakom (obr. H).
4. Pre upevnenie hlavového vankúša na nafukovaciu posteľ natiahnite upevňovacie otvory [3a] hlavového vankúša na upevňovacie spony [1b] nafukovacej postele (obr. K).

Poznámka: Vankúš upevnite iba vtedy, keď je nafukovacia posteľ nafúknutá.

● Upevnenie nafukovacích postelí dokopy

Obe nafukovacie postele môžete upevniť vedľa seba alebo na seba (obr. K) (obr. L). Na bokoch

nafukovacích postelí sa nachádzajú spony [1a], ktoré sa upevnenia so sponami [2a] druhej nafukovacej postele.

Upevnenie vedľa seba (obr. K)

1. Obe nafukovacie postele položte vedľa seba tak, aby hlavové vankúše ležali vedľa seba a ukazovali rovnakým smerom.
2. Zatvorte spony ako je zobrazené na obrázku.

Upevnenie na seba (obr. L)

1. Odoberte vankúš z jednej z nafukovacích postelí.
2. Položte nafukovaciu posteľ s vankúšom na druhú nafukovaciu posteľ bez vankúša a upevnite obe nafukovacie postele so sponami, ako je znázornené na obrázku.

● Vypustenie vzduchu

Hlavový vankúš

1. Vytiahnite ventil (obr. H).
2. Otvorte uzáver ventilu [3b] a ventilový driek [3c] jemne stlačte, aby mohol vzduch unikáť (obr. G). Alebo zaveďte odvzdušňovaciu rúrku [7] do ventilového drieku [3c], aby vzduch rýchlejšie unikol (obr. J).

Nafukovacia posteľ

- Vytočte skrutkový ventil [5] proti smeru hodinových ručičiek zo závitového otvoru nafukovacej postele [1] [2] (obr. I).

● Oprava

Malé trhliny alebo diery môžete opraviť pomocou priložených opravných záplat.

Dôležité! Po oprave cca. 24 hodín nenafukujte výrobok!

Nepoužívajte záplatu na stehu.

- Nechajte vzduch úplne uniknúť z produktu.
- Oblasť okolo záplaty dôkladne vyčistite! Oblasť musí byť suchá a bez mastnoty.
- Vystrihnite kúsok opravného materiálu, ktorý musí byť dostatočne veľký, aby jeho okraje

prečnievali približne 1,3 cm okolo poškodenej oblasti.

- Zaoblite rohy záplaty.
- Stiahnite záplatu z papiera, nasadte ju na poškodenú oblasť a pevne ju pritlačte.

● Údržba a skladovanie

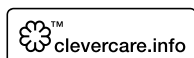

- Výrobok nie je vhodný na čistenie v práčke.
- Výrobok nevystavujte extrémnym poveternostným podmienkam (vetru, dažďu, extrémnym teplotám).
- Výrobok vždy skladujte v suchom a čistom stave.
- Výrobok by ste mali zvinúť len v suchom stave a ventil by mal byť počas skladovania vždy uzavretý.
- Výrobok čistite iba vodou alebo mydlovou vodou, nikdy nie ostrými čistiacimi prostriedkami.

● Likvidácia

Obal pozostáva z ekologických materiálov, ktoré môžete odovzdať na miestnych recyklačných zberných miestach.

O možnostiach likvidácie opotrebovaného výrobku sa môžete informovať na Vašej obecnej alebo mestskej správe.

● Záruka

Tento výrobok bol dôkladne vyrobený podľa prísnych akostných smerníc a pred dodaním svedomito testovaný. V prípade nedostatkov tohto výrobku Vám prináležia zákonné práva voči predajcovi produktu.

Tieto zákonné práva nie sú našou nižšie uvedenou zárukou obmedzené.

Na tento produkt poskytujeme 3-ročnú záruku od dátumu nákupu. Záručná doba začína plynúť dátumom kúpy. Starostlivo si prosím uschovajte originálny pokladničný lístok. Tento doklad je potrebný ako dôkaz o kúpe.

Ak sa v rámci 3 rokov od dátumu nákupu tohto výrobku vyskytne chyba materiálu alebo výrobná chyba, výrobok Vám bezplatne opravíme alebo vymeníme – podľa nášho výberu. Táto záruka zaniká, ak bol produkt poškodený, neodborne používaný alebo neodborne udržiavaný.

Poskytnutie záruky sa vzťahuje na chyby materiálu a výrobné chyby. Táto záruka sa nevzťahuje na časti produktu, ktoré sú vystavené normálnemu opotrebovaniu, a preto ich je možné považovať za opotrebovateľné diely (napr. batérie) alebo na poškodenia na rozbitných dieloch, napr. na spínači, akumulátorových batériách alebo častiach, ktoré sú zhotovené zo skla.

● Postup v prípade poškodenia v záruke

Pre zaručenie rýchleho spracovania Vašej požiadavky dodržte prosím nasledujúce pokyny:

Pre všetky otázky majte pripravený pokladničný doklad a číslo výrobku (napr. IAN 123456_7890) ako dôkaz o kúpe.

Číslo výrobku nájdete na typovom štítku, gravúre, na prednej strane Vášho návodu (dole vľavo) alebo ako nálepku na zadnej alebo spodnej strane.

Ak sa vyskytnú funkčné poruchy alebo iné nedostatky, najskôr telefonicky alebo e-mailom kontaktujte následne uvedené servisné oddelenie.

Produkt označený ako defektný potom môžete s priloženým dokladom o kúpe (pokladničný lístok) a uvedením, v čom spočíva nedostatok a kedy sa vyskytol, bezplatne odoslať na Vám oznámenú adresu servisného pracoviska.

● Servis

 **Servis Slovensko**

Tel.: 0850 232001

E-pošta: owim@lidl.sk

OWIM GmbH & Co. KG

Stiftsbergstraße 1
DE:74167 Neckarsulm
GERMANY

Model no.: HG02725
Version: 08 / 2019

Stand der Informationen · Last Information
Update · Version des informations · Stand
van de informatie · Stan informacii · Stav
informacii · Stav informácii: 06 / 2019
Ident.-No.: HG02725062019-8

IAN 321595_1901

