



LED-TISCHLEUCHE

DE AT CH

LED-TISCHLEUCHE

Montage-, Bedienungs- und Sicherheitshinweise

IT CH

LAMPADA LED DA TAVOLO

Istruzioni di montaggio, d'uso e di sicurezza

FR CH

LAMPE DE TABLE À LED

Instructions de montage, d'utilisation et consignes de sécurité

IAN 448372_2301

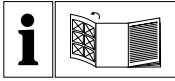

DE AT CH

Clappen Sie vor dem Lesen die Seite mit den Abbildungen aus und machen Sie sich anschließend mit allen Funktionen des Gerätes vertraut.

FR CH

Avant de lire le mode d'emploi, ouvrez la page contenant les illustrations et familiarisez-vous ensuite avec toutes les fonctions de l'appareil.

IT CH

Prima di leggere aprire la pagina con le immagini e prendere confidenza con le diverse funzioni dell'apparecchio.

DE / AT / CH	Montage-, Bedienungs- und Sicherheitshinweise	Seite	5
FR / CH	Instructions de montage, d'utilisation et consignes de sécurité	Page	11
IT / CH	Istruzioni di montaggio, d'uso e di sicurezza	Pagina	17



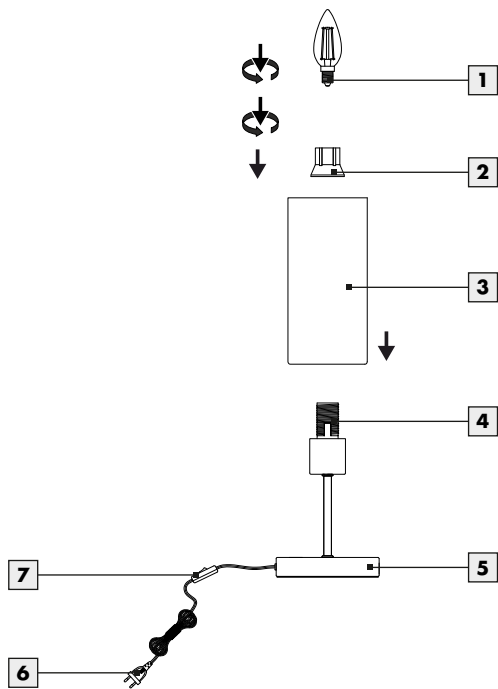



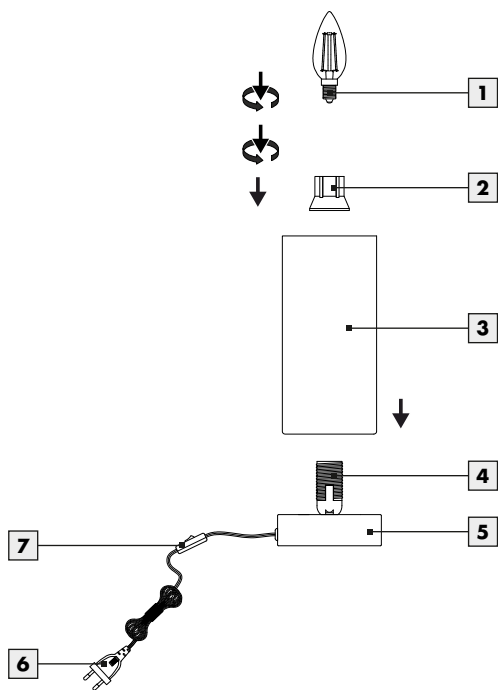











14171005L



14171105L



Legende der verwendeten Piktogramme	Seite	6
Einleitung	Seite	6
Bestimmungsgemäße Verwendung.....	Seite	7
Lieferumfang.....	Seite	7
Teilebeschreibung.....	Seite	7
Technische Daten.....	Seite	7
Sicherheit	Seite	7
Sicherheitshinweise.....	Seite	7
Inbetriebnahme	Seite	8
Leuchte montieren.....	Seite	8
Leuchte ein- / ausschalten.....	Seite	8
Leuchtmittel wechseln	Seite	8
Wartung und Reinigung	Seite	9
Entsorgung	Seite	9
Garantie und Service	Seite	9
Garantie.....	Seite	9
Serviceadresse.....	Seite	9
Konformitätserklärung.....	Seite	10
Hersteller.....	Seite	10

Legende der verwendeten Piktogramme			
	Anweisungen lesen!		Warnung vor elektrischem Schlag! Lebensgefahr!
	Diese Leuchte ist ausschließlich für den Betrieb im Innenbereich, in trockenen und geschlossenen Räumen geeignet.	IP20	Die Leuchte besitzt die Schutzart "IP20" und ist ausschließlich für den Einsatz im Innenbereich von privaten Haushalten vorgesehen. Kein Schutz gegen das Eindringen von Wasser.
	So verhalten Sie sich richtig		Lumen
V	Volt		Vorsicht! Verbrennungsgefahr durch heiße Oberflächen!
Hz	Hertz (Frequenz)		Leuchtmittel - Nur in trockener Umgebung einsetzen.
W	Watt (Wirkleistung)		Diese Leuchte ist nicht geeignet für externe Dimmer und elektronische Schalter.
	Schutzklasse II		Entsorgen Sie Verpackung und Gerät umweltgerecht!
	Die Verpackung besteht aus 100 % recyceltem Papier.		Warn- und Sicherheitshinweise beachten!
	Sicherheitshinweise Handlungsanweisungen		Lichttemperatur in Kelvin
h	Lebensdauer		Lebens- und Unfallgefahr für Kleinkinder und Kinder!
 A.C. a.c.	Wechselspannung (Strom- und Spannungsart)		Leuchtmittel ist vom Kunden austauschbar
	Polyethylen (geringe Dichte)		Wellpappe

LED-Tischleuchte

• Einleitung



Wir beglückwünschen Sie zum Kauf Ihres neuen Gerätes. Sie haben sich damit für ein hochwertiges Produkt entschieden. Bitte lesen Sie diese Bedienungsanleitung vollständig

und sorgfältig durch. Klappen Sie die Seite mit den Abbildungen aus. Diese Anleitung gehört zu diesem Produkt und enthält wichtige Hinweise zur Inbetriebnahme und Handhabung. Beachten Sie immer alle Sicherheitshinweise. Prüfen Sie vor der Inbetriebnahme, ob die korrekte Spannung vorhanden ist und ob alle Teile richtig montiert sind. Sollten Sie Fragen haben oder unsicher in Bezug auf die Handhabung des

Gerätes sein, setzen Sie sich bitte mit Ihrem Händler oder der Servicestelle in Verbindung. Bewahren Sie diese Anleitung bitte sorgfältig auf und geben Sie sie ggf. an Dritte weiter.

● Bestimmungsgemäße Verwendung



Diese Leuchte ist ausschließlich für den Betrieb im Innenbereich, in trockenen und geschlossenen Räumen geeignet. Dieses Gerät ist nur für den Einsatz in privaten Haus-

halten vorgesehen. Dieses Produkt ist vorgesehen für den normalen Betrieb.

● Lieferumfang

Kontrollieren Sie unmittelbar nach dem Auspacken immer den Lieferumfang auf Vollständigkeit sowie den einwandfreien Zustand des Gerätes.

- 1 LED-Tischleuchte
14171005L / 14171105L
- 1 Lampenglas
- 1 LED-Leuchtmittel
- 1 Montage- und Bedienungsanleitung

● Teilebeschreibung

- 1 Leuchtmittel
- 2 Schraubring
- 3 Lampenglas
- 4 Lampenfassung
- 5 Leuchtenfuß
- 6 Netzstecker
- 7 Schnurschalter

● Technische Daten

Modell-Nr.:	14171005L / 14171105L
Betriebsspannung:	230–240 V~, 50 Hz
Lampenfassung:	E14
Nennleistung:	max. 4,2 W
Schutzklasse:	II/□
Leuchtmittel:	LED E14, 1 x 4,2 W
Schutzart:	IP20

Dieses Produkt enthält Lichtquellen der Energieeffizienzklasse „E“.

● Sicherheit



Sicherheitshinweise

Bei Schäden, die durch Nichtbeachtung dieser Bedienungsanleitung verursacht werden, erlischt der Garantieanspruch! Für Folgeschäden wird keine Haftung übernommen! Bei Sach- oder Personenschäden, die durch unsachgemäße Handhabung oder Nichtbeachtung der Sicherheitshinweise verursacht werden, wird keine Haftung übernommen!



! WARNING! LEBENS- UND UNFALLGEFAHR FÜR KLEINKINDER UND KINDER!

- Lassen Sie Kinder niemals unbeaufsichtigt mit dem Verpackungsmaterial. Es besteht Erstickungsgefahr durch Verpackungsmaterial. Kinder unterschätzen häufig die Gefahren. Halten Sie Kinder stets vom Produkt fern.
- Dieses Gerät kann von Kindern ab 8 Jahren und darüber sowie von Personen mit verringerten physischen, sensorischen oder mentalen Fähigkeiten oder Mangel an Erfahrung und Wissen benutzt werden, wenn sie beaufsichtigt oder bezüglich des sicheren Gebrauchs des Gerätes unterwiesen wurden und die daraus resultierenden Gefahren verstehen. Kinder dürfen nicht mit dem Gerät spielen. Reinigung und Benutzerwartung dürfen nicht von Kindern ohne Beaufsichtigung durchgeführt werden.

! VERLETZUNGSGEFAHR!

- Lassen Sie die Leuchte oder Verpackungsmaterial nicht achtlos liegen. Plastikfolien / -tüten, Kunststoffteile etc. könnten für Kinder zu einem gefährlichen Spielzeug werden.



Vermeiden Sie Lebensgefahr durch elektrischen Schlag

- Wird die Leuchte starken Störungen ausgesetzt, kann dies zu Beeinträchtigungen führen von welchen sich die Leuchte von selbst wieder erholt.
- Überprüfen Sie vor jedem Netzanschluss die Leuchte und das Netzanschlusskabel auf etwaige Beschädigungen. Benutzen Sie Ihre Leuchte niemals, wenn Sie irgendwelche Beschädigungen feststellen.
- Beschädigte Netzkabel bedeuten Lebensgefahr durch elektrischen Schlag. Wenden Sie sich bei

Beschädigungen, Reparaturen oder anderen Problemen an der Leuchte an die Servicestelle oder eine Elektrofachkraft.

- Vermeiden Sie unbedingt die Berührung der Leuchte mit Wasser oder anderen Flüssigkeiten.
- Öffnen Sie niemals eines der elektrischen Betriebsmittel oder stecken irgendwelche Gegenstände in dieselben. Derartige Eingriffe bedeuten Lebensgefahr durch elektrischen Schlag.
- Fassen Sie nur den isolierten Bereich des Netzsteckers beim Anschluss oder Trennen vom Netzstrom an!
- Zur Vermeidung von Gefährdungen darf eine beschädigte äußere flexible Leitung dieser Leuchte ausschließlich vom Hersteller, seinem Servicevertreter oder einer vergleichbaren Fachkraft ausgetauscht werden.
- Vergewissern Sie sich vor der Benutzung, dass die vorhandene Netzspannung mit der benötigten Betriebsspannung der Leuchte übereinstimmt (siehe „Technische Daten“).
- Ziehen Sie immer das Netzanschlusskabel vor der Montage, Demontage, Reinigung oder, wenn Sie die Leuchte eine Zeit lang nicht verwenden, aus der Steckdose.
- Die Leuchte nicht auf feuchtem oder leitendem Untergrund installieren!



Leuchtmittel - Nur in trockener Umgebung einsetzen.



Diese Leuchte ist nicht geeignet für externe Dimmer und elektronische Schalter.



So verhalten Sie sich richtig

- Stellen Sie die Leuchte so auf, dass sie vor Feuchtigkeit und Verschmutzung geschützt ist.
- Seien Sie stets aufmerksam! Achten Sie immer darauf was Sie tun und gehen Sie stets mit Vernunft vor. Montieren Sie die Leuchte in keinem Fall, wenn Sie unkonzentriert sind oder sich unwohl fühlen.
- Decken Sie die Leuchte bzw. den Netzadapter nicht mit Tüchern, Gardinen oder anderen Gegenständen ab und halten Sie Abstand zu anderen leicht brennbaren Materialien. Achten Sie auf ausreichende Luftzirkulation und Abstand rund um die Leuchte.

Eine übermäßige Wärmeentwicklung kann zur Brandentwicklung führen.

- Das Netzkabel dient nicht als Tragegriff.
- Bei Betrieb nicht aus kurzem Abstand in das Leuchtmittel schauen.
- Die LED nicht mit einem optischen Instrument (z. B. Lupe) betrachten.
- Um die Leuchte von der Stromversorgung zu trennen, muss der Netzstecker aus der Steckdose entfernt werden.
- Verwenden Sie nur Leuchtmittel wie im Kapitel „Technische Daten“ angegeben.

● Inbetriebnahme

● Leuchte montieren

Hinweis: Entfernen Sie sämtliches Verpackungsmaterial von dem Produkt.

- Entfernen Sie den Schraubring **[2]** von der Lampenfassung **[4]**, indem Sie diesen gegen den Uhrzeigersinn drehen und nehmen Sie das Lampenglas **[3]** ab.
- Setzen Sie das Lampenglas **[3]** auf die Lampenfassung **[4]**.
- Befestigen Sie das Lampenglas **[3]** mit dem Schraubring **[2]**, indem Sie diesen im Uhrzeigersinn auf die Lampenfassung **[4]** schrauben. Achten Sie auf den richtigen Sitz.
- Schrauben Sie das Leuchtmittel **[1]** im Uhrzeigersinn in die Lampenfassung **[4]**.

Hinweis: Benutzen Sie zum Einsetzen des Leuchtmittels **[1]** ein sauberes, fusselfreies und trockenes Tuch.

- Stecken Sie den Netzstecker **[6]** in eine ordnungsgemäß installierte Steckdose.

Ihre Leuchte ist nun betriebsbereit.

● Leuchte ein- / ausschalten

Schalten Sie die Leuchte über den Schnurschalter **[7]** ein bzw. aus.

● Leuchtmittel wechseln

- Schalten Sie die Leuchte aus.



⚠️ WARNUNG! STROMSCHLAGGEFAHR!

Ziehen Sie den Netzstecker  aus der Steckdose.

⚠️ VORSICHT! VERBRENNUNGSGEFAHR DURCH HEISSE OBERFLÄCHEN!

Lassen Sie die Leuchte vollständig abkühlen.

Hinweis: Benutzen Sie zum Auswechseln des Leuchtmittels  ein sauberes, fusselfreies und trockenes Tuch.

- Schrauben Sie das defekte Leuchtmittel  gegen den Uhrzeigersinn aus der Lampenfassung .
- Schrauben Sie ein neues Leuchtmittel im Uhrzeigersinn in die Lampenfassung .

Verwenden Sie nur Leuchtmittel wie in Kapitel "Technische Daten" angegeben.

- Stecken Sie den Netzstecker  in eine ordnungsgemäß installierte Steckdose.

Ihre Leuchte ist nun betriebsbereit.

• Wartung und Reinigung

- Schalten Sie die Leuchte aus.

⚠️ WARNUNG! STROMSCHLAGGEFAHR!

Ziehen Sie den Netzstecker  aus der Steckdose.

⚠️ VORSICHT! VERBRENNUNGSGEFAHR DURCH HEISSE OBERFLÄCHEN!

Lassen Sie die Leuchte vollständig abkühlen.

⚠️ WARNUNG! STROMSCHLAGGEFAHR!

Aus Gründen der elektrischen Sicherheit darf die Leuchte niemals mit Wasser oder anderen Flüssigkeiten gereinigt oder gar in Wasser getaucht werden.

- Benutzen Sie keine Lösungsmittel, Benzin o. Ä. Die Leuchte würde hierbei Schaden nehmen.
- Verwenden Sie zur Reinigung nur ein trockenes, fusselfreies Tuch.
- Stecken Sie den Netzstecker  in eine ordnungsgemäß installierte Steckdose.

• Entsorgung



Die Verpackung besteht aus umweltfreundlichen Materialien, die Sie über die örtlichen Recyclingstellen entsorgen können.



Beachten Sie die Kennzeichnung der Verpackungsmaterialien bei der Abfalltrennung, diese sind gekennzeichnet mit Abkürzungen (a) und Nummern (b) mit folgender Bedeutung: 1–7: Kunststoffe/20–22: Papier und Pappe/80–98: Verbundstoffe.



Werfen Sie Ihr Produkt, wenn es ausgedient hat, im Interesse des Umweltschutzes nicht in den Hausmüll, sondern führen Sie es einer fachgerechten Entsorgung zu. Über Sammelstellen und deren Öffnungszeiten können Sie sich bei Ihrer zuständigen Verwaltung informieren.

• Garantie und Service

• Garantie

Sie erhalten zum Zeitpunkt des Kaufs auf dieses Gerät 36 Monate Garantie. Das Gerät wurde sorgfältig produziert und einer genauen Qualitätskontrolle unterzogen. Innerhalb der Garantiezeit beheben wir kostenlos alle Material- oder Herstellerfehler. Sollten sich dennoch während der Garantiezeit Mängel herausstellen, senden Sie das Gerät bitte an die aufgeführte Service-Adresse unter Angabe folgender Modellnummer: 14171005L/14171105L.

Von der Garantie ausgeschlossen sind Schäden durch nicht sachgemäße Handhabung, Nichtbeachtung der Bedienungsanleitung oder Eingriff durch nicht autorisierte Personen sowie Verschleißteile (wie z. B. Leuchtmittel). Durch die Garantieleistung wird die Garantiezeit weder verlängert noch erneuert.

• Serviceadresse

Briloner Leuchten GmbH & Co. KG
 Am Steinbach 14
 59872 Meschede
 DEUTSCHLAND
 Tel.: +49 29 61/97 12–800
 Fax: +49 29 61/97 12–199
 E-Mail: kundenservice@briloner.com
 www.briloner.com

IAN 448372_2301

Bitte halten Sie für alle Anfragen den Kassenbon und die Artikelnummer (IAN 448372_2301) als Nachweis für den Kauf bereit.

- **Konformitätserklärung CE**

Dieses Produkt erfüllt die Anforderungen der geltenden europäischen und nationalen Richtlinien. Die Konformität wurde nachgewiesen. Entsprechende Erklärungen und Unterlagen sind beim Hersteller hinterlegt.

- **Hersteller**

Briloner Leuchten GmbH & Co. KG
Am Steinbach 14
59872 Meschede
DEUTSCHLAND

Légende des pictogrammes utilisés	Page 12
Introduction	Page 12
Utilisation conforme.....	Page 13
Contenu de la livraison.....	Page 13
Descriptif des pièces.....	Page 13
Caractéristiques techniques.....	Page 13
Sécurité	Page 13
Consignes de sécurité.....	Page 13
Mise en marche	Page 14
Montage de la lampe.....	Page 14
Mise en marche/arrêt du luminaire.....	Page 14
Changement des ampoules	Page 15
Entretien et nettoyage	Page 15
Mise au rebut	Page 15
Garantie et service après-vente	Page 15
Garantie.....	Page 15
Adresse du service après-vente.....	Page 16
Déclaration de conformité.....	Page 16
Fabricant.....	Page 16

Légende des pictogrammes utilisés			
	Veillez lire les instructions !		Attention aux décharges électriques ! Danger de mort !
	Ce luminaire est exclusivement réservé à un usage intérieur, dans un environnement sec et fermé.	IP20	Ce luminaire possède l'indice de protection « IP20 » et est exclusivement prévu pour une utilisation à l'intérieur des habitations privées. Il n'est pas protégé contre la pénétration de l'eau.
	Conduite à tenir		Lumen
V	Volt		Attention ! Risque de brûlure sur des surfaces brûlantes !
Hz	Hertz (fréquence)		Veillez utiliser les ampoules dans un endroit sec uniquement.
W	Watt (puissance active)		Ce luminaire n'est pas adapté aux variateurs externes ni aux interrupteurs électroniques.
	Classe de protection II		Veillez jeter l'emballage et l'appareil dans le respect des consignes environnementales !
	L'emballage est composé à 100 % de papier recyclé.		Veillez respecter les avertissements et consignes de sécurité !
	Consignes de sécurité Instructions de manipulation		Température d'éclairage en kelvins
h	Durée de vie		Danger de mort et risque de blessure pour les enfants de tout âge !
 A.C. a.c.	Tension alternative (type de courant et de tension)		L'ampoule peut être changée par le client
	Polyéthylène (faible densité)		Carton ondulé

Lampe de table à LED

• Introduction



Nous vous félicitons pour l'achat de votre nouvel appareil. Vous avez opté pour un produit de grande qualité. Veillez lire ce

mode d'emploi intégralement et attentivement. Ouvrez la page contenant les illustrations. Ce mode d'emploi fait partie du produit et contient des instructions essentielles pour sa mise en service et sa manipulation. Respectez toujours toutes les consignes de sécurité. Avant la mise en service, vérifiez si la tension est correcte et si toutes les pièces sont correctement

montées. Si vous avez des questions ou des doutes concernant la manipulation de l'appareil, veuillez contacter votre revendeur ou le service après-vente. Veuillez conserver soigneusement ce mode d'emploi et remettre-le aux autres utilisateurs.

● Utilisation conforme



Cette lampe est réservée à un usage en intérieur, dans un environnement sec et fermé.

Cet appareil est exclusivement destiné aux particuliers. Ce produit est conçu pour une utilisation normale.

● Contenu de la livraison

Contrôlez toujours immédiatement après le déballage du produit que le contenu de la livraison est complet et que l'appareil se trouve en parfait état.

- 1 Lampe de table à LED
14171005L / 14171105L
- 1 Verre de lampe
- 1 Ampoule LED
- 1 Notice de montage et d'utilisation

● Descriptif des pièces

- 1 Ampoule
- 2 Bague filetée
- 3 Verre de lampe
- 4 Douille de lampe
- 5 Base
- 6 Fiche secteur
- 7 Interrupteur à cordon

● Caractéristiques techniques

Numéro du modèle : 14171005L / 14171105L
 Tension d'alimentation : 230–240 V~, 50 Hz
 Douille de lampe : E14
 Puissance nominale : 4,2 W max.
 Classe de protection : II/□
 Ampoule : LED E14, 1 x 4,2 W
 Indice de protection : IP20

Ce produit inclut des sources lumineuses appartenant à la classe d'efficacité énergétique « E ».

● Sécurité



Consignes de sécurité

Les droits de recours en garantie sont annulés en cas de dommages résultant du non-respect du présent mode d'emploi ! Le fabricant décline toute responsabilité pour les dommages consécutifs ! Toute responsabilité est déclinée pour les dommages matériels ou corporels causés par une manipulation incorrecte ou par le non-respect des consignes de sécurité !



AVERTISSEMENT ! **DANGER DE MORT ET RISQUE** **D'ACCIDENT POUR LES** **ENFANTS EN BAS ÂGE ET LES** **ENFANTS !**

Ne jamais laisser les enfants sans surveillance avec le matériel d'emballage. L'emballage présente un risque d'étouffement. Les enfants sous-estiment souvent le danger. Toujours tenir le produit à l'écart des enfants.

- Ce produit peut être utilisé par des enfants âgés de 8 ans et plus ainsi que par des personnes ayant des capacités physiques, sensorielles ou mentales réduites ou manquant d'expérience ou de connaissances, s'ils sont surveillés ou s'ils ont été informés de l'utilisation sûre du produit et comprennent les risques liés à son utilisation. Les enfants ne doivent pas jouer avec ce produit. Le nettoyage et l'entretien du produit ne doivent pas être effectués par des enfants laissés sans surveillance.

AVERTISSEMENT ! **RISQUE DE BLESSURES !**

- Ne laissez pas traîner le luminaire ou son matériel d'emballage sans surveillance. Les films/sacs/pièces en plastique, etc. peuvent représenter un danger s'ils sont traités comme des jouets par les enfants.



Prévention de risques mortels par électrocution

- Si le luminaire est exposé à de fortes interférences, il peut en résulter des perturbations qui se rétabliront d'elles-mêmes.
- Avant chaque raccordement au secteur, contrôlez le bon état de la lampe et du câble d'alimentation.

N'utilisez jamais la lampe si vous constatez le moindre dommage.

- Des câbles d'alimentation endommagés impliquent un danger de mort par électrocution. En cas de détériorations, de réparations ou d'autres problèmes, veuillez contacter le SAV ou un électricien.
- Évitez impérativement tout contact de la lampe avec de l'eau ou d'autres liquides.
- N'ouvrez jamais les composants électriques, et n'insérez jamais d'objets quelconques dans ceux-ci. De telles interventions impliquent un danger de mort par électrocution.
- Lorsque vous branchez ou débranchez la fiche secteur du réseau, saisissez-la uniquement par sa partie isolée !
- Pour éviter tout risque, tout câble flexible externe endommagé de cette lampe doit uniquement être remplacé par le fabricant, son représentant du service d'entretien ou un personnel aux qualifications comparables.
- Avant utilisation, assurez-vous que la tension du secteur correspond à la tension d'alimentation requise de la lampe (voir le paragraphe « Caractéristiques techniques »).
- Avant le montage, le démontage et le nettoyage ou lorsque vous n'utilisez pas la lampe pendant un certain temps, débranchez toujours le câble d'alimentation de la prise de courant.
- N'installez jamais la lampe sur un support humide ou conducteur de courant !



Veuillez utiliser les ampoules dans un endroit sec uniquement.



Cette lampe n'est adaptée ni aux variateurs externes ni aux interrupteurs électroniques.



Conduite à tenir

- Placez le luminaire de manière qu'il soit protégé de l'humidité et de la poussière.
- Soyez toujours vigilant ! Faites toujours attention à ce que vous faites et agissez raisonnablement. N'effectuez jamais le montage de la lampe si vous n'êtes pas concentré ou si vous vous sentez mal.
- Ne couvrez pas le luminaire ou l'adaptateur secteur avec du tissu, des rideaux, ni d'autres objets et

maintenez une certaine distance avec des matériaux facilement inflammables. Veillez à ce que la circulation de l'air et l'espace autour du luminaire soient suffisants. Un dégagement de chaleur excessif peut entraîner un incendie.

- Ne débranchez pas la fiche secteur en tirant sur le câble d'alimentation.
- Lorsqu'elle est allumée, ne regardez pas l'ampoule de près.
- Ne regardez pas les LED à travers un instrument optique (p. ex. une loupe).
- Pour mettre la lampe hors tension, retirez la fiche secteur de la prise de courant.
- N'utilisez que les ampoules correspondantes mentionnées dans les « caractéristiques techniques ».

● Mise en marche

● Montage de la lampe

Remarque : Retirez tout le matériel d'emballage du produit.

- Retirez la bague filetée [2] de la douille de lampe [4] en tournant dans le sens antihoraire et retirez le verre de lampe [3].
 - Placez le verre de lampe [3] sur la douille de lampe [4].
 - Fixez le verre de lampe [3] à l'aide de la bague filetée [2] en vissant celle-ci dans le sens horaire sur la douille de lampe [4]. Veillez à ce qu'il soit correctement positionné.
 - Vissez l'ampoule [1] dans la douille de lampe [4] en la tournant dans le sens horaire.
- Remarque :** pour insérer l'ampoule [1], utilisez un chiffon propre, sec et non pelucheux.
- Insérez la fiche secteur [6] dans une prise de courant correctement installée.

Votre luminaire est désormais prêt à l'emploi.

● Mise en marche/arrêt du luminaire

Utilisez l'interrupteur à cordon [7] pour allumer ou éteindre le luminaire.

● Changement des ampoules

- Éteignez la lampe.



⚠ AVERTISSEMENT ! RISQUE D'ÉLECTROCUTION !

Retirez la fiche secteur  de la prise de courant.

⚠ ATTENTION ! RISQUE DE BRÛLURES ! SURFACES TRÈS CHAUDES !

Laissez la lampe refroidir complètement.

Remarque : pour changer l'ampoule , utilisez un chiffon propre, sec et non pelucheux.

- Retirez l'ampoule  défectueuse de la douille de lampe  en la tournant dans le sens antihoraire.
- Vissez l'ampoule neuve dans la douille de lampe  en la tournant dans le sens horaire.

N'utilisez que des ampoules conformes aux indications du chapitre « Caractéristiques techniques ».

- Insérez la fiche secteur  dans une prise de courant correctement installée.

Votre luminaire est désormais prêt à l'emploi.

● Entretien et nettoyage

- Éteignez la lampe.

⚠ AVERTISSEMENT ! RISQUE D'ÉLECTROCUTION !

Retirez la fiche secteur  de la prise de courant.

⚠ ATTENTION ! RISQUE DE BRÛLURES ! SURFACES TRÈS CHAUDES !

Laissez la lampe refroidir complètement.

⚠ AVERTISSEMENT ! RISQUE D'ÉLECTROCUTION !

Pour des raisons de sécurité électrique, il est interdit de nettoyer la lampe à l'eau ou avec d'autres liquides ou encore de la plonger dans de l'eau.

- N'utilisez ni solvants, ni benzine, ni autres produits similaires. Ceci endommagerait la lampe.
- Pour procéder au nettoyage, utilisez uniquement un chiffon sec et non pelucheux.
- Insérez la fiche secteur  dans une prise de courant correctement installée.

● Mise au rebut



L'emballage se compose de matières recyclables pouvant être mises au rebut dans les déchetteries locales.



Veillez respecter l'identification des matériaux d'emballage pour le tri sélectif, ils sont identifiés avec des abréviations (a) et des chiffres (b) ayant la signification suivante : 1-7 : plastiques / 20-22 : papiers et cartons / 80-98 : matériaux composite.



Afin de préserver l'environnement, ne jetez pas votre produit usagé avec les ordures ménagères, éliminez-le dans le respect des consignes locales en vigueur. De plus amples informations sur les points de collecte et leurs horaires d'ouverture sont disponibles auprès de votre municipalité.

● Garantie et service après-vente

● Garantie

Vous bénéficiez d'une garantie de 36 mois à partir de la date d'achat de l'appareil. Cet appareil a été fabriqué avec soin et soumis à un contrôle qualité minutieux. Pendant la durée de la garantie, nous réparons gratuitement tous les défauts de matériaux ou de fabrication. Si cependant des défauts devaient apparaître pendant la période de garantie, veuillez expédier l'appareil à l'adresse SAV indiquée en mentionnant la référence de modèle suivante : 14171005L/14171105L.

La garantie exclut les dommages dus à une manipulation incorrecte, au non-respect des instructions du mode d'emploi ou à une intervention par une personne non autorisée, ainsi que les pièces d'usure (p. ex. les ampoules). La durée de garantie n'est aucunement prolongée ou renouvelée par une prestation de garantie.

● Adresse du service après-vente

Briloner Leuchten GmbH & Co. KG
Am Steinbach 14
59872 Meschede
ALLEMAGNE
Tel.: +49 29 61/97 12-800
Fax: +49 29 61/97 12-199
E-mail: kundenservice@briloner.com
www.briloner.com

IAN 448372_2301

Veuillez conserver le ticket de caisse et la référence de l'article (IAN 448372_2301) à titre de preuve d'achat pour toute demande.

● Déclaration de conformité C€

Ce produit remplit les critères des réglementations européennes et nationales. La conformité a été attestée. Les déclarations et documents correspondants sont en possession du fabricant.

● Fabricant

Briloner Leuchten GmbH & Co. KG
Am Steinbach 14
59872 Meschede
ALLEMAGNE

Legenda dei pittogrammi utilizzati	Pagina 18
Introduzione	Pagina 18
Utilizzo conforme alla destinazione d'uso.....	Pagina 19
Dotazione.....	Pagina 19
Descrizione dei pezzi.....	Pagina 19
Dati tecnici.....	Pagina 19
Sicurezza	Pagina 19
Istruzioni di sicurezza.....	Pagina 19
Messa in funzione	Pagina 20
Montaggio della lampada.....	Pagina 20
Accensione / spegnimento della lampada.....	Pagina 20
Sostituzione della sorgente luminosa	Pagina 20
Manutenzione e pulizia	Pagina 21
Smaltimento	Pagina 21
Garanzia e assistenza	Pagina 21
Garanzia.....	Pagina 21
Indirizzo del servizio assistenza.....	Pagina 21
Dichiarazione di conformità.....	Pagina 22
Fabbricante.....	Pagina 22

Legenda dei pittogrammi utilizzati			
	Leggere le istruzioni!		Avvertenza scossa elettrica! Pericolo di vita!
	Questa lampada è stata concepita per l'impiego in ambienti interni, asciutti e al chiuso.	IP20	La lampada dispone di un grado di protezione "IP20" ed è stata concepita esclusivamente per l'impiego in ambienti al chiuso di abitazioni private. Nessuna protezione contro le infiltrazioni d'acqua.
	Comportamento corretto		Lumen
V	Volt		Attenzione! Pericolo di ustione a causa delle superfici calde!
Hz	Hertz (frequenza)		Lampada - Utilizzare solo in un ambiente asciutto.
W	Watt (potenza attiva)		Questa lampada non è indicata per un dimmer esterno o un interruttore elettronico.
	Classe di protezione II	 	Smaltire l'imballaggio e il dispositivo in modo differenziato!
	L'imballaggio è stato realizzato al 100 % con carta riciclata.		Rispettare le avvertenze e le istruzioni di sicurezza!
 	Istruzioni di sicurezza Istruzioni per il maneggiamento		Temperatura della luce in Kelvin
h	Vita di servizio		Pericolo di vita e di lesioni per infanti e bambini!
 A.C. a.c.	Tensione alternata (tipo di corrente e tensione)		La sorgente luminosa può essere sostituita dal cliente
	Polietilene (bassa densità)		Cartone ondulato

Lampada LED da tavolo

• Introduzione



Ci congratuliamo per l'acquisto del tuo nuovo dispositivo. Con il presente hai optato per un prodotto d'alta qualità. Leggere atten-

tamente queste istruzioni per l'uso. Aprire la pagina con le illustrazioni. Queste istruzioni fanno parte del prodotto e contengono informazioni importanti per la messa in funzione e la manipolazione. Rispettare sempre le istruzioni di sicurezza. Prima della messa in funzione, verificare che sia presente la tensione corretta e che le parti siano state montate correttamente. In caso

di domande in materia di manipolazione del dispositivo, mettersi in contatto con il rivenditore di riferimento o con il servizio assistenza. Conservare queste istruzioni e darle a terzi in caso di cessione del prodotto.

● Utilizzo conforme alla destinazione d'uso



Questa lampada è stata concepita per l'impiego in ambienti interni, asciutti e al chiuso. Questo dispositivo è stato concepito solo per l'utilizzo domestico privato. Questo prodotto è stato concepito solo per il funzionamento normale.

● Dotazione

Dopo aver sconfezionato il dispositivo, controllare sempre la completezza della dotazione e il suo stato.

- 1 Lampada LED da tavolo
14171005L / 14171105L
- 1 Vetro della lampada
- 1 Sorgente luminosa a LED
- 1 Istruzioni per l'uso e il montaggio

● Descrizione dei pezzi

- 1 Sorgente luminosa
- 2 Ghiera
- 3 Vetro della lampada
- 4 Portalampana
- 5 Piede della lampada
- 6 Spina di rete
- 7 Interruttore a cordicella

● Dati tecnici

N. modello:	14171005L / 14171105L
Tensione di funzionamento:	230–240 V~, 50 Hz
Portalampana:	E14
Potenza nominale:	max. 4,2 W
Classe di protezione:	II /
Sorgente luminosa:	LED E14, 1 x 4,2 W
Tipo di protezione:	IP20

Il prodotto comprende sorgenti luminose della classe di efficienza energetica "E".

● Sicurezza



Istruzioni di sicurezza

I danni provocati dall'inosservanza delle istruzioni per l'uso invalidano la garanzia! L'azienda non si assume alcuna responsabilità per i danni indiretti! L'azienda non si assume alcuna responsabilità per i danni alle persone e alle cose causati dall'utilizzo non conforme alla destinazione d'uso o all'inosservanza delle istruzioni di sicurezza!

■ **AVVERTENZA! PERICOLO DI VITA E DI LESIONI PER INFANTI E BAMBINI!**

Non permettere mai ai bambini di giocare da soli con il materiale da imballaggio. Pericolo di soffocamento a causa del materiale da imballaggio. I bambini sottovalutano spesso i pericoli. Tenere sempre i bambini a debita distanza dal prodotto.

- Questo dispositivo non può essere utilizzato da bambini in età inferiori agli 8 anni, nonché da persone con capacità fisiche, sensoriali o psichiche limitate, oppure da persone senza alcuna esperienza e conoscenza in materia senza adeguata supervisione. Inoltre, l'uso è sempre vietato a persone che non sono state istruite sull'utilizzo sicuro del dispositivo e non conoscono i pericoli a questo correlati. I bambini non possono giocare con il dispositivo. La pulizia e la manutenzione non possono essere svolte dai bambini senza adeguata supervisione.

PERICOLO DI LESIONI!

- Non lasciare mai in giro la lampada o il materiale da imballaggio. La pellicola protettiva / il sacchetto, la minuteria di plastica ecc. possono trasformarsi in giocattoli pericolosi per i bambini.



Evitare il pericolo di vita a causa delle scosse elettriche

- Se la lampada viene esposta a forti interferenze, queste potrebbero avere un impatto tale da impedire alla lampada di ripristinarsi.
- Prima del collegamento alla rete, verificare l'integrità della lampada e del cavo di collegamento. Non utilizzare la lampada in caso di presidenza di danni evidenti.

- Il cavo di rete danneggiato rappresenta un pericolo di vita a causa della scossa elettrica. In caso di danni, riparazioni o altri problemi alla lampada rivolgersi al servizio assistenza o a un elettricista.
- Evitare sempre il contatto tra la lampada e l'acqua o altri liquidi.
- Non aprire mai nessuna delle apparecchiature elettriche né inserire oggetti al suo interno. Tali interventi comportano pericolo di morte per scossa elettrica.
- Attivando o disattivando la corrente, afferrare solo la parte isolata della spina di rete!
- Per evitare qualsiasi tipo di pericolo, il conduttore esterno flessibile danneggiato di questa lampada può essere sostituito esclusivamente dal fabbricante, da un suo tecnico di assistenza o da un tecnico qualificato.
- Prima dell'utilizzo assicurarsi che la tensione di rete disponibile corrisponda alla tensione di esercizio richiesta della lampada (vedi "Dati tecnici").
- Prima del montaggio, dello smontaggio o della pulizia, quando la lampada non viene più utilizzata, distaccare sempre il cavo di collegamento dalla presa.
- Non installare la lampada su una superficie umida o conduttiva!



Lampada - Utilizzare solo in un ambiente asciutto.



Questa sorgente luminosa non è indicata per un dimmer esterno o un interruttore elettronico.



Comportamento corretto

- Posizionare la lampada in modo che sia protetta dall'umidità e dallo sporco.
- Siate sempre attenti! Fare sempre attenzione a ciò che si fa e agire sempre con cautela. Non montare mai la lampada se non si è concentrati o non si sta bene.
- Non coprire la lampada o l'adattatore di rete con panni, tende o altri oggetti e tenere a distanza di sicurezza da altri materiali facilmente infiammabili. Garantire una circolazione d'aria e una distanza sufficiente attorno alla lampada. Un eventuale surriscaldamento potrebbe causare un incendio.
- Il cavo di rete non deve essere utilizzato come maniglia di trasporto.

- Durante il funzionamento non rivolgere mai lo sguardo direttamente verso la sorgente luminosa da breve distanza.
- Non osservare il LED con uno strumento ottico (ad es. lente d'ingrandimento)
- Per distaccare la lampada dall'alimentazione di corrente, rimuovere la spina di rete dalla presa.
- Utilizzare solo le sorgenti luminose indicate nel capitolo "Dati tecnici".

● Messa in funzione

● Montaggio della lampada

Nota: rimuovere il materiale da imballaggio dal prodotto.

- Rimuovere la ghiera [2] dal portalampada [4], ruotandola in senso antiorario ed estrarre il vetro della lampada [3].
- Posizionare il vetro della lampada [3] sul portalampada [4].
- Fissare il vetro della lampada [3] con la ghiera [2], avvitando questo in senso orario al portalampada [4]. Assicurarsi che poggia correttamente.
- Avvitare la sorgente luminosa [1] in senso orario al portalampada [4].

Nota: per inserire la sorgente luminosa [1] utilizzare un panno pulito, senza pelucchi e asciutto.

- Inserire la spina di rete [6] in una presa installata a regola d'arte.

La lampada è pronta per l'uso.

● Accensione / spegnimento della lampada

Spegnere e accendere la lampada con l'interruttore a cordicella [7].

● Sostituzione della sorgente luminosa

- Spegnere la lampada.

⚠ AVVERTENZA! PERICOLO DI SCOSSA ELETTRICA!

Distaccare la spina di rete [6] dalla presa.

⚠ ATTENZIONE! PERICOLO DI USTIONE A CAUSA DELLE SUPERFICI CALDE!

Aspettare che la lampada si sia raffreddata completamente.

Nota: per sostituire la sorgente luminosa [1] utilizzare un panno pulito, senza pelucchi e asciutto.

- Svitare la sorgente luminosa guasta [1] in senso antiorario dal portalamпада [4].
- Avvitare una nuova sorgente luminosa in senso orario nel portalamпада [4].

Utilizzare solo la sorgente luminosa come indicato nel capitolo "Dati tecnici".

- Inserire la spina di rete [6] in una presa installata a regola d'arte.

La lampada è pronta per l'uso.

● Manutenzione e pulizia

- Spegnere la lampada.

⚠ AVVERTENZA! PERICOLO DI SCOSSA ELETTRICA!

Distaccare la spina di rete [6] dalla presa.

⚠ ATTENZIONE! PERICOLO DI USTIONE A CAUSA DELLE SUPERFICI CALDE!

Aspettare che la lampada si sia raffreddata completamente.

⚠ AVVERTENZA! PERICOLO DI SCOSSA ELETTRICA!

Per garantire la sicurezza elettrica, la sorgente luminosa non deve mai essere pulita con acqua né essere immersa in questa o in un altro liquido.

- Non utilizzare alcun solvente, benzina o simile. La lampada potrebbe subire dei danni.
- Per la pulizia utilizzare un panno asciutto e senza pelucchi.
- Inserire la spina di rete [6] in una presa installata a regola d'arte.

● Smaltimento



L'imballaggio è realizzato con materiali ecocompatibili che è possibile smaltire presso i punti di riciclaggio locali.



Notare l'etichettatura dei materiali di imballaggio nella raccolta differenziata, questi sono contrassegnati da sigle (a) e numeri (b) con il seguente significato: 1-7: plastica/20-22: carta e cartone/80-98: materiali compositi.



Nell'interesse della protezione dell'ambiente, non gettare il prodotto nei rifiuti domestici quando ha esaurito la sua funzione, ma smaltirlo in modo professionale. Puoi saperne di più sui punti di raccolta e sui loro orari di apertura presso la tua amministrazione responsabile.

● Garanzia e assistenza

● Garanzia

Al momento dell'acquisto del presente dispositivo entra in vigore la garanzia di 36 mesi. Il dispositivo è stato prodotto a regola d'arte e sottoposto a un attento controllo di qualità. Nell'ambito della garanzia, il fabbricante si impegna a eliminare gratuitamente i difetti di materiale e produzione. Tuttavia, se vengono rilevati difetti durante il periodo di garanzia, inviare il dispositivo all'indirizzo di assistenza indicato, indicando il seguente numero di modello: 14171005L/14171105L

Sono esclusi dalla garanzia i danni causati da un uso improprio, dall'inosservanza delle istruzioni per l'uso o dall'intervento di persone non autorizzate, nonché le parti soggette ad usura (es. lampade). Il periodo di garanzia non viene né prolungato né rinnovato dal servizio di garanzia.

● Indirizzo del servizio assistenza

Briloner Leuchten GmbH & Co. KG
 Am Steinbach 14
 59872 Meschede
 GERMANIA
 Tel.: +49 29 61/97 12-800
 Fax: +49 29 61/97 12-199
 E-mail: kundenservice@briloner.com
 www.briloner.com

IAN 448372_2301

Per tutte le richieste tenere a portata di mano lo scontrino e il numero articolo (IAN 448372_2301) per attestare l'acquisto.

- **Dichiarazione di conformità CE**

Questo prodotto è conforme ai requisiti delle norme europee e nazionali. La conformità è stata verificata. Le dichiarazioni e la documentazione sono state fornite dal fabbricante.

- **Fabbricante**

Briloner Leuchten GmbH & Co. KG
Am Steinbach 14
59872 Meschede
GERMANIA

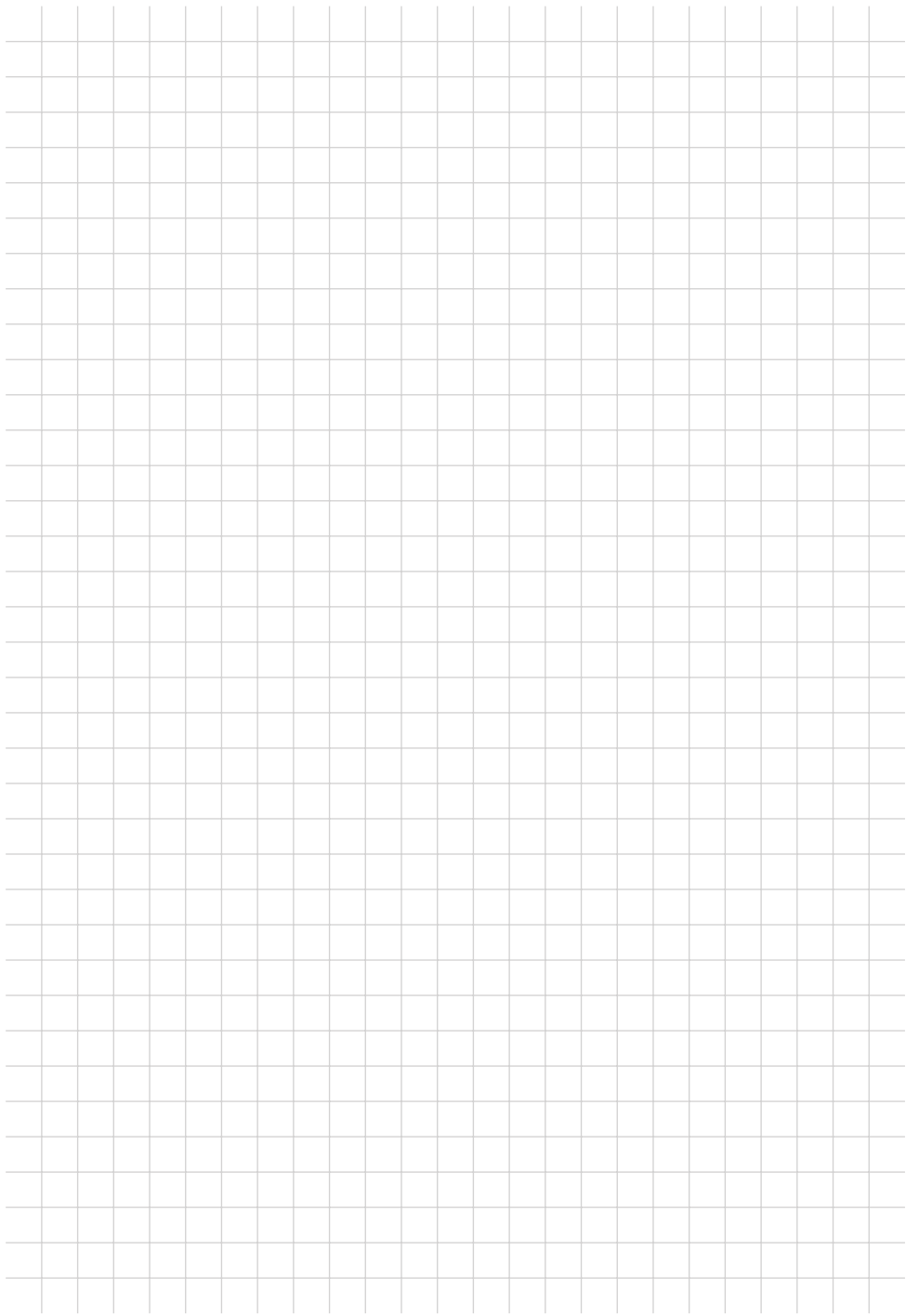

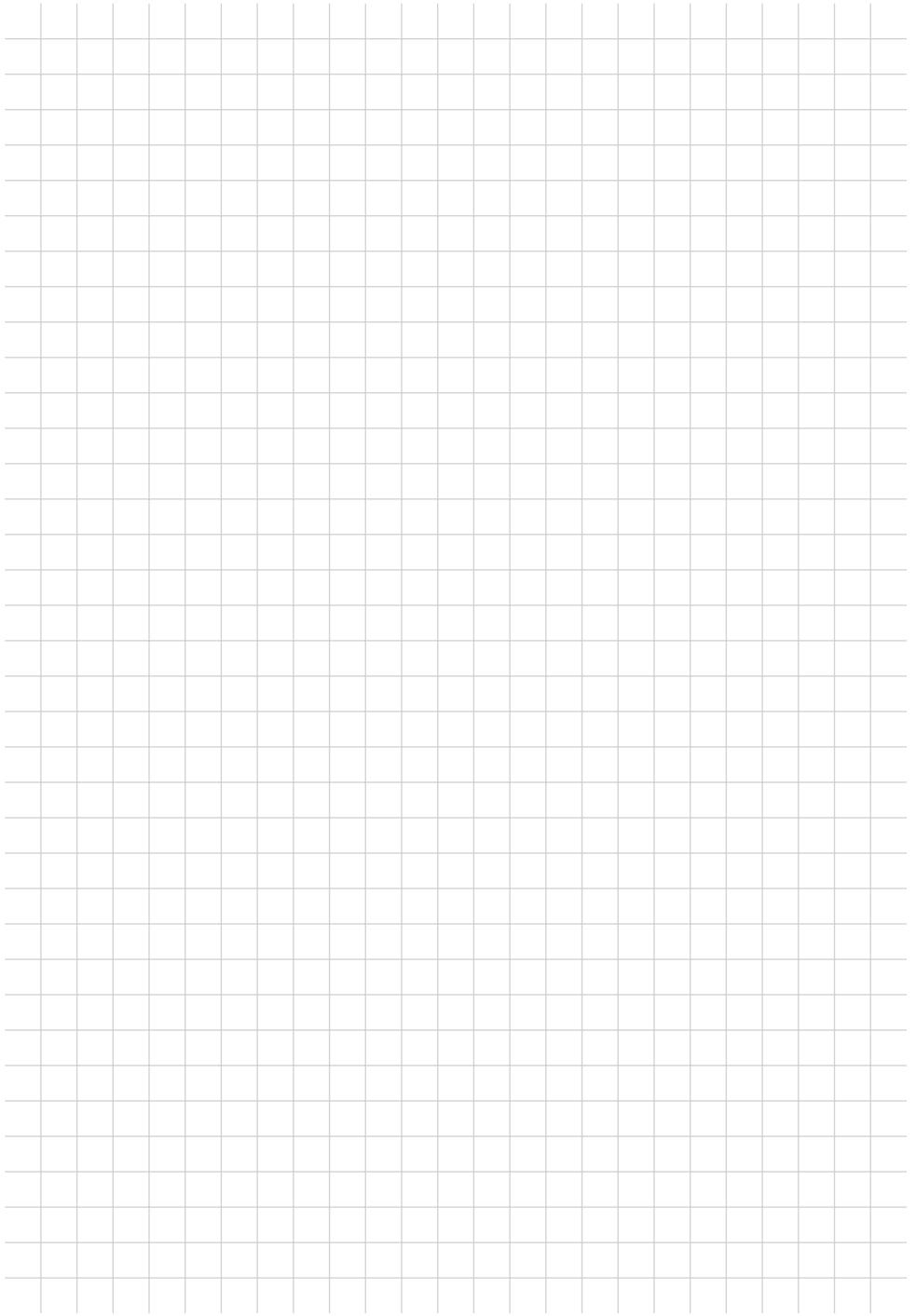

BRILONER LEUCHTEN GMBH & CO. KG

Am Steinbach 14
59872 Meschede
GERMANY

Stand der Informationen • Version des informations • Versione
delle informazioni: 04/2023

Ident.-No.: 14171005L/14171105L042023-1



IAN 448372_2301

1

