

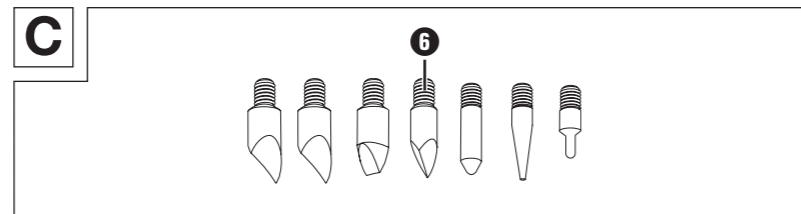

BRANDMALKOLBEN-SET PBMK 30 B2

DE / AT / CH
BRANDMALKOLBEN-SET
 Originalbetriebsanleitung

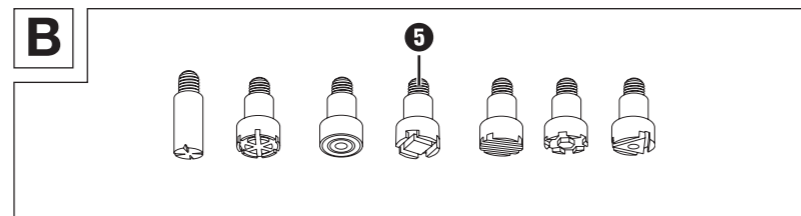
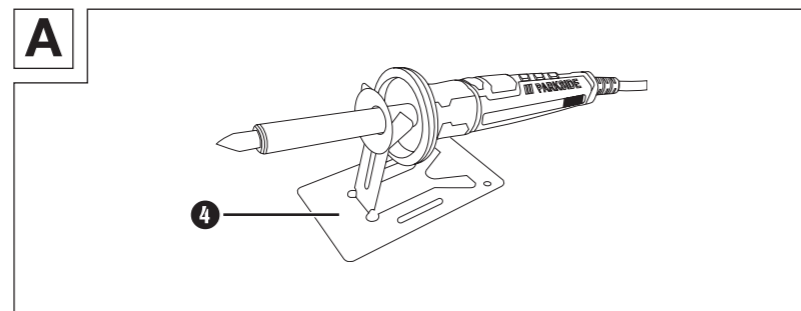
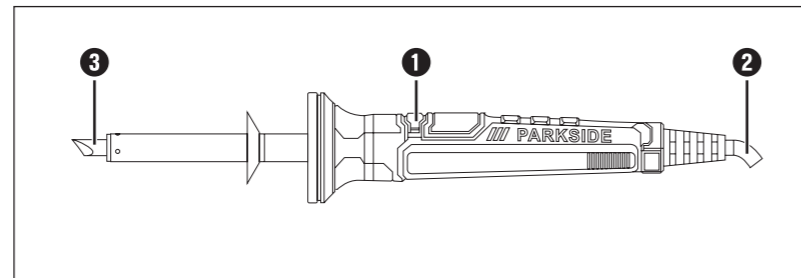

Einleitung

Wir beglückwünschen Sie zum Kauf Ihres neuen Gerätes. Sie haben sich damit für ein hochwertiges Produkt entschieden. Die Bedienungsanleitung ist Teil dieses Produkts. Sie enthält wichtige Hinweise für Sicherheit, Gebrauch und Entsorgung. Machen Sie sich vor der Benutzung des Produkts mit allen Bedien- und Sicherheitshinweisen vertraut. Benutzen Sie das Produkt nur wie beschrieben und für die angegebenen Einsatzbereiche. Händigen Sie alle Unterlagen bei Weitergabe des Produkts an Dritte mit aus.

Bestimmungsgemäßer Gebrauch

Der Brandmalkolben ist ausschließlich für den privaten, nicht gewerblichen Betrieb im trockenen Innenbereich vorgesehen. Er dient als Gerät zur Markierung und zum Beschriften von Holz, Leder und Kork mit Hilfe beheizter Metallstempel bzw. beheizten Spitzen. Benutzen Sie das Gerät nur wie beschrieben und für die angegebenen Einsatzbereiche. Jede andere Verwendung oder Veränderung des Gerätes gilt als nicht bestimmungsgemäß und birgt erhebliche Unfallgefahren. Für aus bestimmungswidriger Verwendung entstandene Schäden übernimmt der Hersteller keine Haftung.

Ausstattung

- 1 Brandmalkolben
- 2 Netzstecker
- 3 Spitze
- 4 Ablageständer (Abb. A)
- 5 Schreib- und Malspitzen (Abb. B)
- 6 Spitzen (Abb. C)

Lieferumfang

- 1 Brandmalkolben
- 1 Ablageständer (Abb. A)
- 1 Schreib- und Malspitzenset bestehend aus 7 Spitzen (Abb. B)
- 1 Stempelset bestehend aus 7 Spitzen (Abb. C)
- 1 Bedienungsanleitung

Technische Daten

Bemessungsspannung	230 V ~ (Wechselstrom)
Bemessungsfrequenz	50 Hz
Bemessungsaufnahme	30 W
Max. Arbeitstemperatur	ca. 550 °C

Sicherheit

Sicherheitshinweise

⚠️ WARNUNG!

- ▶ Lesen Sie alle Sicherheitshinweise und Anweisungen. Versäumnisse bei der Einhaltung der Sicherheitshinweise und Anweisungen können elektrischen Schlag, Brand und/oder schwere Verletzungen verursachen.

Das Gerät ist nur für den Betrieb im Innenbereich geeignet.

- Dieses Gerät kann von Kindern ab 8 Jahren und darüber sowie von Personen mit verringerten physischen, sensorischen oder mentalen Fähigkeiten oder Mangel an Erfahrung und Wissen benutzt werden, wenn sie beaufsichtigt oder bezüglich des sicheren Gebrauchs des Gerätes unterwiesen wurden und die daraus resultierenden Gefahren verstehen. Kinder dürfen nicht mit dem Gerät spielen. Reinigung und Benutzer-Wartung dürfen nicht von Kindern ohne Beaufsichtigung durchgeführt werden.
- Wenn die Netzanschlussleitung dieses Gerätes beschädigt wird, muss sie durch den Hersteller oder seinen Kundendienst oder eine ähnlich qualifizierte Person ersetzt werden, um Gefährdungen zu vermeiden.



ACHTUNG GEFAHR VON ELEKTRISCHEM SCHLAG!
 Das Gerät nicht verwenden, wenn der Griff, die Netzleitung oder der Stecker beschädigt sind.
 Das Gerät niemals öffnen!

Restrisiken

- Während der Verwendung keinen großen Druck auf die Spitzen ausüben. Bei Druck können die dünnen Spitzen verbiegen.
- Ein Brand kann entstehen wenn mit dem Gerät nicht sorgsam umgegangen wird.
- Achten Sie darauf, dass die Anschlussleitung nicht mit Hitze, Öl oder scharfen Kanten in Verbindung kommt. Beschädigte Anschlussleitungen können Brände, Kurzschlüsse und elektrische Schläge verursachen.
- Entfernen Sie vor der Benutzung brennbare Gegenstände, Flüssigkeiten und Gase aus dem Arbeitsbereich des Gerätes. Halten Sie Ihren Arbeitsbereich sauber um Unfällen vorzubeugen.
- Prüfen Sie vor der Benutzung, ob die Werkzeugspitze ordnungsgemäß am Gerät angebracht ist. Die heiße Werkzeugspitze und deren Aufnahme darf nicht mit Haut, Haaren etc. in Verbindung gebracht werden. Verbrennungsgefahr.

- Nach Gebrauch das Gerät auf den Ablageständer auflegen und abkühlen lassen, bevor es weggepackt wird.
- Das Gerät nicht unbeaufsichtigt lassen, solange es in Betrieb ist.
- Wenn das Gerät nicht benutzt wird, bewahren Sie es an einem sicheren Ort und vor Staub und Feuchtigkeit geschützt auf.
- Das Gerät auf Beschädigungen überprüfen. Bei Beschädigungen nicht verwenden!
- Während des Betriebs für ausreichende Belüftung sorgen. Achten Sie darauf, dass keine giftigen Dämpfe oder Gase eingeatmet werden. Schutzkleidung tragen.
- Bei längeren Arbeitsunterbrechungen das Gerät von der Spannungsquelle trennen.
- Nationale und internationale Sicherheits-, Gesundheits-, und Arbeitsschutzvorschriften sind zu beachten.

Vor der Inbetriebnahme

Spitze einsetzen/wechseln

⚠️ VORSICHT! VERBRENNUNGSGEFAHR!

- ▶ Heizen Sie den Brandmalkolben 1 nie ohne Spitze 3 auf.
- Das Entfernen der Spitze 3 darf nur bei ausgeschaltetem Gerät und bei abgekühlter Spitze 3 erfolgen.
- Die Spitze 3 verfügt über ein Schraubgewinde und lässt sich somit schnell und einfach am Brandmalkolben 1 auswechseln.
- ◆ Drehen Sie die Spitze 3 gegen den Uhrzeigersinn heraus.
- ◆ Drehen Sie die Spitze 3 im Uhrzeigersinn fest.

Inbetriebnahme

Ein-/ausschalten

Einschalten

- ◆ Stecken Sie den Netzstecker 2 in eine passende Steckdose.

Ausschalten

HINWEIS

- ▶ Stellen Sie den Brandmalkolben 1 nach Gebrauch immer wieder zurück in den Ablageständer 4 (siehe Abb. A).
- ◆ Ziehen Sie bei Nichtgebrauch den Netzstecker 2 aus der Steckdose und lassen Sie den Brandmalkolben 1 abkühlen.

Wartung und Reinigung



WARNUNG! VERLETZUNGSGEFAHR!
 Ziehen Sie immer den Netzstecker aus der Steckdose und lassen Sie das Gerät abkühlen, bevor Sie Arbeiten am Gerät durchführen.

- Reinigen Sie das Gerät nach Abschluss der Arbeit.
- Verwenden Sie zur Reinigung des Gehäuses ein Tuch und ggf. ein mildes Reinigungsmittel.

- Verwenden Sie keinesfalls scharfe Gegenstände, Benzin, Lösungsmittel oder Reiniger, die Kunststoff angreifen.
- Vermeiden Sie, dass Flüssigkeiten in das Innere des Gerätes gelangen.

HINWEIS

► Ersatzteile (wie z. B. Spitzen) können Sie über unsere Service-Hotline bestellen.

Entsorgung

Werfen Sie Elektrowerkzeuge nicht in den Hausmüll!
 Das nebenstehende Symbol einer durchgestrichenen Mülltonne auf Rädern zeigt an, dass dieses Gerät der Richtlinie 2012/19/EU unterliegt. Diese Richtlinie besagt, dass Sie dieses Gerät am Ende seiner Nutzungszeit nicht mit dem normalen Hausabfall entsorgen dürfen, sondern in speziell eingerichteten Sammelstellen, Wertstoffhöfen oder Entsorgungsbetrieben abgeben müssen. **Diese Entsorgung ist für Sie kostenfrei. Schonen Sie die Umwelt und entsorgen Sie fachgerecht.**

Für den deutschen Markt gilt
 Beim Kauf eines Neugerätes haben Sie das Recht, ein entsprechendes Altgerät an Ihren Händler zurückzugeben. Händler von Elektro- und Elektronikgeräten sowie Lebensmittelhändler, die regelmäßig Elektro- und Elektronikgeräte verkaufen, sind verpflichtet, bis zu drei Altgeräte unentgeltlich zurückzunehmen, auch ohne dass ein Neugerät gekauft wird, wenn die Altgeräte in keiner Abmessung größer als 25 cm sind. LIDL bietet Ihnen Rücknahmemöglichkeiten direkt in den Filialen und Märkten an.

 Weitere Möglichkeiten zur Entsorgung des ausgedienten Produkts erfahren Sie bei Ihrer Gemeinde- oder Stadtverwaltung.

 Die Verpackung besteht aus umweltfreundlichen Materialien, die Sie über die örtlichen Recyclingstellen entsorgen können.

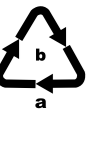
 Entsorgen Sie die Verpackung umweltgerecht. Beachten Sie die Kennzeichnung auf den verschiedenen Verpackungsmaterialien und trennen Sie diese gegebenenfalls gesondert. Die Verpackungsmaterialien sind gekennzeichnet mit Abkürzungen (a) und Ziffern (b) mit folgender Bedeutung: 1–7: Kunststoffe, 20–22: Papier und Pappe, 80–98: Verbundstoffe.

Garantie der Kompernaß Handels GmbH
 Sehr geehrte Kundin, sehr geehrter Kunde,
 Sie erhalten auf dieses Gerät 3 Jahre Garantie ab Kaufdatum. Sofern im Lieferumfang enthalten, erhalten Sie auf die Akku-Packs der X12V und X20V Team Serie ebenfalls 3 Jahre Garantie ab Kaufdatum. Im Falle von Mängeln dieses Produkts stehen Ihnen gegen den Verkäufer des Produkts gesetzliche Rechte zu. Diese gesetzlichen Rechte werden durch unsere im Folgenden dargestellte Garantie nicht eingeschränkt.

Garantiebedingungen
 Die Garantiefrist beginnt mit dem Kaufdatum. Bitte bewahren Sie den Kassenbon gut auf. Dieser wird als Nachweis für den Kauf benötigt. Tritt innerhalb von drei Jahren ab dem Kaufdatum dieses Produkts ein Material- oder Fabrikationsfehler auf, wird das Produkt von uns – nach unserer Wahl – für Sie kostenlos repariert, ersetzt oder der Kaufpreis erstattet. Diese Garantieleistung setzt voraus, dass innerhalb der Dreijahresfrist das defekte Gerät und der Kaufbeleg (Kassenbon) vorgelegt und schriftlich kurz beschrieben wird, worin der Mangel besteht und wann er aufgetreten ist.

Wenn der Defekt von unserer Garantie gedeckt ist, erhalten Sie das reparierte oder ein neues Produkt zurück. Mit Reparatur oder Austausch des Produkts beginnt kein neuer Garantiezeitraum.

Garantiezeit und gesetzliche Mängelansprüche
 Die Garantiezeit wird durch die Gewährleistung nicht verlängert. Dies gilt auch für ersetzte und reparierte Teile. Eventuell schon beim Kauf vorhandene Schäden und Mängel müssen sofort nach dem Auspacken gemeldet werden. Nach Ablauf der Garantiezeit anfallende Reparaturen sind kostenpflichtig.

Garantieumfang
 Das Gerät wurde nach strengen Qualitätsrichtlinien sorgfältig produziert und vor Auslieferung gewissenhaft geprüft. Die Garantieleistung gilt für Material- oder Fabrikationsfehler. Der Garantieumfang erstreckt sich nicht auf Produktteile, die normaler Abnutzung ausgesetzt sind und daher als Verschleißteile angesehen werden können, wie z. B. Sägeblätter, Ersatzklingen, Schleifpapiere, etc. oder auf Beschädigungen an zerbrechlichen Teilen, wie z. B. Schalter oder Teile, die aus Glas gefertigt sind.

Diese Garantie verfällt, wenn das Produkt beschädigt, nicht sachgemäß benutzt oder gewartet wurde. Für eine sachgemäße Benutzung des Produkts sind alle in der Bedienungsanleitung aufgeführten Anweisungen genau einzuhalten. Verwendungszwecke und Handlungen, von denen in der Bedienungsanleitung abgeraten oder vor denen gewarnt wird, sind unbedingt zu vermeiden.

Das Produkt ist nur für den privaten und nicht für den gewerblichen Gebrauch bestimmt. Bei missbräuchlicher und unsachgemäßer Behandlung, Gewaltanwendung und bei Eingriffen, die nicht von unserer autorisierten Serviceniederlassung vorgenommen wurden, erlischt die Garantie.

- Garantieleistung gilt nicht bei**
- normaler Abnutzung der Akkukapazität
 - gewerblichen Gebrauch des Produktes
 - Beschädigung oder Veränderung des Produktes durch den Kunden
 - Missachtung der Sicherheits- und Wartungsvorschriften, Bedienungsfehler
 - Schäden durch Elementarereignisse

Abwicklung im Garantiefall
 Um eine schnelle Bearbeitung Ihres Anliegens zu gewährleisten, folgen Sie bitte den folgenden Hinweisen:

- Bitte halten Sie für alle Anfragen den Kassenbon und die Artikelnummer (IAN) 457889_2401 als Nachweis für den Kauf bereit.
- Die Artikelnummer entnehmen Sie bitte dem Typenschild am Produkt, einer Gravur am Produkt, dem Titelblatt der Bedienungsanleitung (unten links) oder dem Aufkleber auf der Rück- oder Unterseite des Produktes.
- Sollten Funktionsfehler oder sonstige Mängel auftreten kontaktieren Sie zunächst die nachfolgend benannte Serviceabteilung telefonisch oder nutzen Sie unser Kontaktformular, das Sie auf parkside-diy.com in der Kategorie Service finden.
- Ein als defekt erfasstes Produkt können Sie dann unter Beifügung des Kaufbelegs (Kassenbon) und der Angabe, worin der Mangel besteht und wann er aufgetreten ist, für Sie portofrei an die Ihnen mitgeteilte Serviceanschrift übersenden.

Auf parkside-diy.com können Sie diese und viele weitere Handbücher einsehen und herunterladen. Mit diesem QR-Code gelangen Sie direkt auf parkside-diy.com. Wählen Sie Ihr Land aus, und suchen Sie über die Suchmaske nach den Bedienungsanleitungen.

Mittels Eingabe der Artikelnummer (IAN) 457889_2401 gelangen Sie zur Bedienungsanleitung für Ihren Artikel.

- Service**
- DE Deutschland**
 Tel.: 0800 8855 300
 Kontaktformular auf parkside-diy.com
- AT Österreich**
 Tel.: 0800 447 750
 Kontaktformular auf parkside-diy.com
- CH Schweiz**
 Tel.: 0800 563 601
 Kontaktformular auf parkside-diy.com
- IAN 457889_2401**

Importeur
 Bitte beachten Sie, dass die folgende Anschrift keine Serviceanschrift ist. Kontaktieren Sie zunächst die benannte Servicestelle.

KOMPERNASS HANDELS GMBH
 BURGSTRASSE 21
 44867 BOCHUM
 DEUTSCHLAND
 www.kompernass.com

Original-Konformitätserklärung
 Wir, KOMPERNASS HANDELS GMBH, Dokumentenverantwortlicher: Herr Semi Uguzlu, BURGSTR. 21, 44867 BOCHUM, DEUTSCHLAND, erklären hiermit, dass dieses Produkt mit den folgenden Normen, normativen Dokumenten und EG-Richtlinien übereinstimmt:

- EG-Niederspannungsrichtlinie** (2014/35/EU)
- Elektromagnetische Verträglichkeit** (2014/30/EU)
- RoHS-Richtlinie** (2011/65/EU)*



* Die alleinige Verantwortung für die Ausstellung dieser Konformitätserklärung trägt der Hersteller. Der oben beschriebene Gegenstand der Erklärung erfüllt die Vorschriften der Richtlinie 2011/65/EU des Europäischen Parlaments und des Rates vom 8. Juni 2011 zur Beschränkung der Verwendung bestimmter gefährlicher Stoffe in Elektro- und Elektronikgeräten.

- Angewandte harmonisierte Normen**
- EN 60335-1:2012/A15:2021
 - EN 60335-2-45:2002/A2:2012
 - EN IEC 55014-1:2021
 - EN IEC 55014-2:2021
 - EN IEC 61000-3-2:2019/A1:2021
 - EN 61000-3-3:2013/A2:2021
 - EN IEC 61000:2018
 - EN 62233:2008

Typbezeichnung der Maschine:
 Brandmalkolben-Set PBMK 30 B2

Herstellungsjahr: 03–2024

Seriennummer: IAN 457889_2401
 Bochum, 12.02.2024

 
 Semi Uguzlu
 - Qualitätsmanager -
 Technische Änderungen im Sinne der Weiterentwicklung sind vorbehalten..



KOMPERNASS HANDELS GMBH
 BURGSTRASSE 21
 44867 BOCHUM
 GERMANY
 www.kompernass.com

Stand der Informationen:
 03/2024 · Ident.-No.: PBMK30B2-032024-1

IAN 457889_2401