



STUNT-SCOOTER

DE AT CH

STUNT-SCOOTER

Gebrauchsanweisung

IT CH

MONOPATTINO

Istruzioni d'uso

FR CH

TROTINETTE FREESTYLE

Notice d'utilisation

GB

STUNT SCOOTER

Instructions for use

IAN 404814_2110

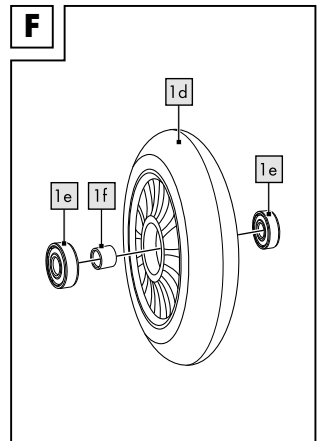
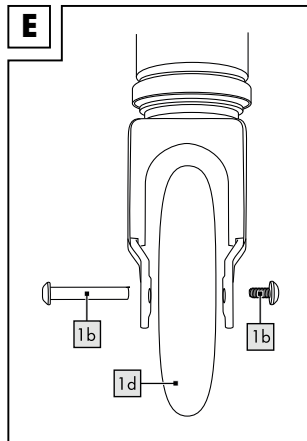
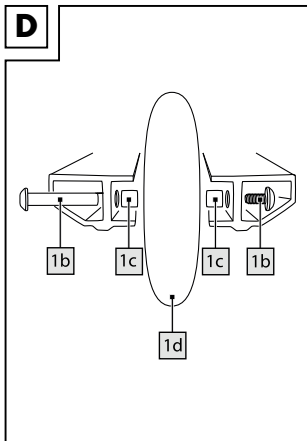
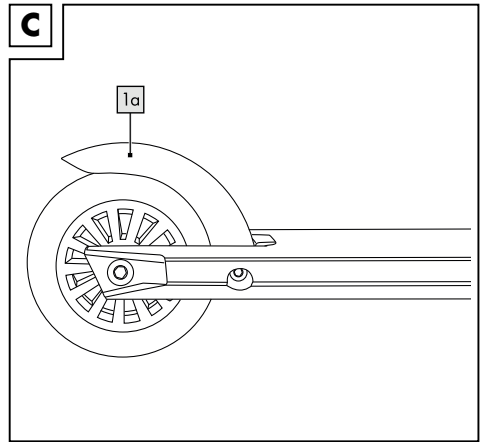
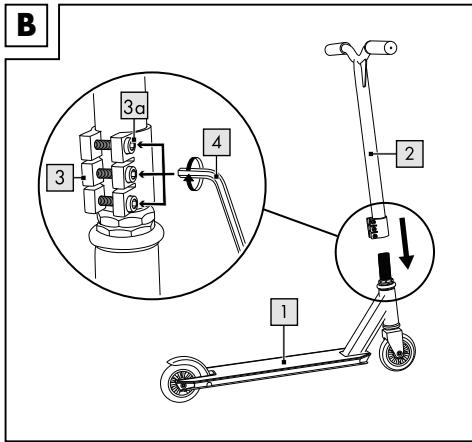
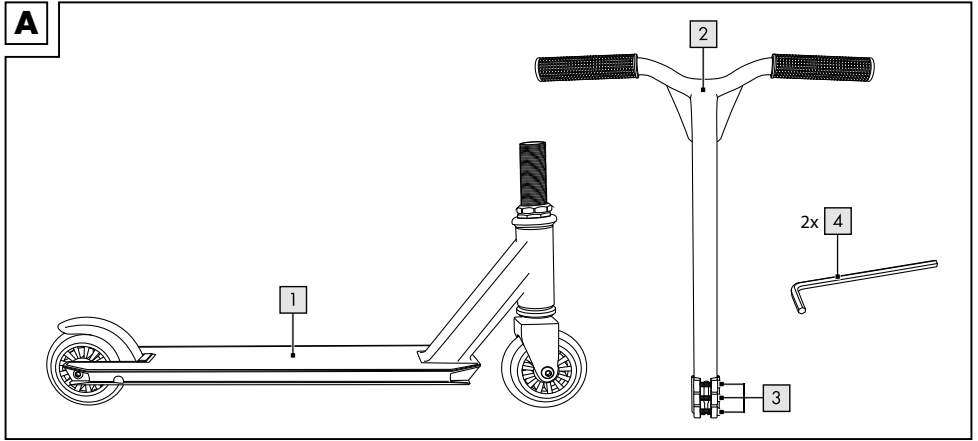

DE AT CH

Lieferumfang.....	4
Technische Daten.....	4
Bestimmungsgemäße Verwendung.....	4
Sicherheitshinweise.....	4
Montage.....	5
Verwendung.....	5
Wartung.....	5
Lagerung, Reinigung.....	6
Hinweise zur Entsorgung.....	6
Hinweise zur Garantie und Serviceabwicklung.....	6

IT CH

Contenuto della fornitura.....	12
Dati tecnici.....	12
Uso conforme alla destinazione.....	12
Indicazioni di sicurezza.....	12
Montaggio.....	13
Uso.....	13
Manutenzione.....	13
Conservazione, pulizia.....	14
Smaltimento.....	14
Avvertenze sulla garanzia e sulla gestione dei servizi di assistenza.....	14

FR CH

Étendue de la livraison.....	8
Caractéristiques techniques.....	8
Utilisation conforme à sa destination.....	8
Consignes de sécurité.....	8
Montage.....	9
Utilisation.....	9
Entretien.....	9
Stockage, nettoyage.....	10
Mise au rebut.....	10
Indications concernant la garantie et le service après-vente.....	10

GB

Package contents.....	15
Technical data.....	15
Intended use.....	15
Safety information.....	15
Assembly.....	16
Use.....	16
Maintenance.....	16
Storage, cleaning.....	16
Disposal.....	17
Notes on the guarantee and service handling.....	17

Herzlichen Glückwunsch!

Mit Ihrem Kauf haben Sie sich für einen hochwertigen Artikel entschieden. Machen Sie sich vor der ersten Verwendung mit dem Artikel vertraut.



Lesen Sie hierzu aufmerksam die nachfolgende Gebrauchsanweisung.

Benutzen Sie den Artikel nur wie beschrieben und für die angegebenen Einsatzbereiche. Bewahren Sie diese Gebrauchsanweisung gut auf. Händigen Sie alle Unterlagen bei Weitergabe des Artikels an Dritte ebenfalls mit aus.

Lieferumfang

- 1 x Stunt-Scooter (1)
- 1 x Lenker (2)
- 1 x Klemme inklusive 3 x Schraube (3)
- 2 x Innensechskantschlüssel (4)
- 1 x Gebrauchsanweisung

Technische Daten

Maximale Belastung: Klasse A – 100 kg



Maximale Belastung: 100 kg

Maße aufgebaut:

ca. 41 x 82 x 67,5 cm (B x H x L)

Gewicht: ca. 3,4 kg

Rollen: Ø 100 mm

Lager: ABEC 7



Herstellungsdatum (Monat/Jahr):
03/2022

Bestimmungsgemäße Verwendung

Dieser Artikel ist kein Spielzeug, sondern ein Freizeitartikel.

Der Artikel beinhaltet Kleinteile, die von Kindern verschluckt werden können und erfordert Konzentration sowie gute motorische Fähigkeiten.

Dieser Artikel ist für den privaten Gebrauch im Außenbereich mit einer maximalen Belastung von 100 kg konstruiert worden. Dieser Artikel darf nicht auf öffentlichen Straßen eingesetzt werden. Informieren Sie sich vor der Verwendung über die gesetzlichen Bestimmungen.

Sicherheitshinweise



Lebensgefahr!

- Lassen Sie Kinder nie unbeaufsichtigt mit dem Verpackungsmaterial. Es besteht Erstickungsgefahr.



Verletzungsgefahr!

- Der Aufbau des Artikels sollte aufgrund vorhandener Kleinteile stets durch Erwachsene erfolgen!
- Der Artikel darf nur von einer Person zur gleichen Zeit verwendet werden.
- Prüfen Sie den Artikel vor jedem Gebrauch auf Beschädigungen oder Abnutzungen. Kontrollieren Sie stets den festen Sitz aller Verbindungselemente und Verschlusssteile wie den Klappmechanismus und die Höhenverstellung der Lenksäule. Der Artikel darf nur in einwandfreiem Zustand verwendet werden!
- Vergewissern Sie sich, dass Schrauben und Muttern ihre Selbstsperr Eigenschaft bewahren.
- Ändern Sie den Artikel nicht so ab, dass Sie unter Umständen Ihre Sicherheit gefährden.
- Verwenden Sie den Artikel nicht im Innenbereich. Auf glatten Oberflächen wie Laminat, Parkett, Holzdielen, Fliesen usw. können die Reifen ihren Halt verlieren und wegrutschen.
-  Tragen Sie stets geeignete Schutzvorrichtungen (Helm, Hand-, Handgelenk-, Ellbogen- und Kniebeschützer) sowie Schuhe!
- Nehmen Sie immer Rücksicht auf andere Personen!
- Verwenden Sie den Artikel nur auf geeigneten Oberflächen, die eben, sauber und trocken sind. Fahren Sie möglichst abseits von anderen Verkehrsteilnehmern. Meiden Sie abschüssiges Gelände, Treppen und offene Gewässer.

- Fahren Sie nie bei Dunkelheit oder schlechten Sichtverhältnissen.
- Bei Dauergebrauch wird die Bremse heiß. Berühren Sie diese vor dem Abkühlen nicht, um Verbrennungen zu vermeiden.
- Lassen Sie Ihr Kind den Artikel nicht unbeaufsichtigt benutzen, da Kinder die potenziellen Gefahren nicht einschätzen können.



Vermeidung von Sachschäden!

- Meiden Sie Wasser, Öl, Schlaglöcher und sehr raue Oberflächen.

Montage (Abb. B)

Der Artikel wird im Transportzustand in mehreren Teilen geliefert. Um ihn in Fahrbereitschaft zu versetzen, gehen Sie folgendermaßen vor:

1. Nehmen Sie den Artikel aus der Verpackung und stecken Sie den Lenker (2) auf das Rohr des Stuntscooters (1), wie in Abbildung B gezeigt.
2. Ziehen Sie die drei Schrauben (3a), die sich in der Klemme (3) des Lenkers befinden, mithilfe des Innensechskantschlüssels (4) nacheinander von oben nach unten fest an. Wiederholen Sie diesen Vorgang mindestens 3-mal.

Hinweis: Ziehen Sie die Befestigungsschrauben der Klemme regelmäßig, wie beschrieben, nach.

Verwendung (Abb. C)

Fahren, Bremsen, Abstellen

- Ein Bein auf das Deck stellen und mit dem anderen Bein durch regelmäßiges Abstoßen vom Boden Schwung geben.
- Zum Bremsen auf das Bremsblech (1a) treten.
- Zum Abstellen den Artikel nur auf ebenem Untergrund an eine Wand lehnen.

Wartung

Austausch der Rollen

Wichtig!

Beachten Sie das Kapitel „Technische Daten“. Rollen, die einen anderen Durchmesser haben, können die Fahreigenschaften verändern und unter Umständen zu einer Gefährdung des Nutzers führen. Verwenden Sie keine Rollen, die sich nicht einwandfrei einbauen lassen. Bauen Sie niemals größere Rollen ein als die ursprünglichen Rollen des Artikels.

Rollen nutzen sich ab. Diese Abnutzung ist von vielen Faktoren, wie zum Beispiel dem Boden, der Größe und des Gewichts des Benutzers, den Wetterbedingungen, dem Material der Rollen und deren Härte, abhängig. Daher ist es notwendig, sie gelegentlich auszutauschen.

Austausch der hinteren Rolle

(Abb. D)

1. Lösen Sie die Achsschraube (1b) mit den beiden Innensechskantschlüsseln (4).
2. Ziehen Sie die Achsschraube heraus und entfernen Sie die Rolle.
3. Befestigen Sie die neue Rolle (1d) sowie die beiden Abstandshalter (1c) mit der Achsschraube.

Austausch der vorderen Rolle

(Abb. E)

1. Lösen Sie die Achsschraube (1b) mit den beiden Innensechskantschlüsseln (4).
2. Ziehen Sie die Achsschraube heraus und entfernen Sie die Rolle.
3. Befestigen Sie die neue Rolle (1d) mit der Achsschraube.

Nach dem Austausch

Wenn die Rolle nach dem Austausch seitlich schleift, nicht verwenden!

Vergewissern Sie sich, dass alle Schrauben nach den ersten Fahrminuten noch fest sind und sich nichts gelöst oder gelockert hat.

Spannen Sie die Rolle noch einmal, um sicherzustellen, dass sie ruhig läuft und die Lager keine Geräusche machen.

Austausch der Kugellager (Abb. F)

1. Bauen Sie die Rolle (1d), wie im Abschnitt „Austausch der Rollen“ beschrieben, aus.
2. Hebeln Sie mit einem Innensechskantschlüssel (4) ein Lager (1e) heraus.
3. Entfernen Sie den inneren Ring des Kugellagers (1f) aus der Rolle und drehen Sie diese um.
4. Hebeln Sie das andere Lager mit einem Innensechskantschlüssel heraus.
5. Drücken Sie ein neues Lager ein. Drehen Sie die Rolle um, setzen Sie den Abstandshalter ein und drücken Sie anschließend ein zweites neues Lager ein.
6. Befestigen Sie die Rolle wieder, wie im Abschnitt „Austausch der Rollen“ beschrieben.

Lagerung, Reinigung

Nach Gebrauch des Artikels empfehlen wir gründliches Reinigen und Trocknen. Entfernen Sie kleine Steinchen oder andere Gegenstände, die unter Umständen an den Rollen hängen geblieben sind. Nasse oder feuchte Kugellager mit einem sauberen Tuch trocknen. Fetten Sie die Lager mit einem geeigneten Lagerfett von außen ein, um äußere Rostbildung zu vermeiden. Bewahren Sie den Artikel stets an einem trockenen Ort auf.

Hinweise zur Entsorgung

Entsorgen Sie den Artikel und die Verpackungsmaterialien entsprechend aktueller örtlicher Vorschriften. Verpackungsmaterialien, wie z. B. Folienbeutel, gehören nicht in Kinderhände. Bewahren Sie das Verpackungsmaterial für Kinder unerreichbar auf.



Entsorgen Sie den Artikel und die Verpackung umweltschonend.



Der Recycling-Code dient der Kennzeichnung verschiedener Materialien zur Rückführung in den Wiederverwertungskreislauf (Recycling). Der Code besteht aus dem Recyclingsymbol – das den Verwertungskreislauf widerspiegeln soll – und einer Nummer, die das Material kennzeichnet.

Hinweise zur Garantie und Serviceabwicklung

Der Artikel wurde mit großer Sorgfalt und unter ständiger Kontrolle produziert. DELTA-SPORT HANDELSKONTOR GmbH räumt privaten Endkunden auf diesen Artikel drei Jahre Garantie ab Kaufdatum (Garantiefrist) nach Maßgabe der folgenden Bestimmungen ein. Die Garantie gilt nur für Material- und Verarbeitungsfehler. Die Garantie erstreckt sich nicht auf Teile, die der normalen Abnutzung unterliegen und deshalb als Verschleißteile anzusehen sind (z. B. Batterien) sowie nicht auf zerbrechliche Teile, z. B. Schalter, Akkus oder Teile, die aus Glas gefertigt sind.

Ansprüche aus dieser Garantie sind ausgeschlossen, wenn der Artikel unsachgemäß oder missbräuchlich oder nicht im Rahmen der vorgesehenen Bestimmung oder des vorgesehenen Nutzungsumfangs verwendet wurde oder Vorgaben in der Anleitung/Anweisung nicht beachtet wurden, es sei denn, der Endkunde weist nach, dass ein Material- oder Verarbeitungsfehler vorliegt, der nicht auf einem der vorgenannten Umstände beruht.

Ansprüche aus der Garantie können nur innerhalb der Garantiefrist unter Vorlage des Originalkassenbelegs geltend gemacht werden. Bitte bewahren Sie deshalb den Originalkassenbeleg auf. Die Garantiefrist wird durch etwaige Reparaturen aufgrund der Garantie, gesetzlicher Gewährleistung oder Kulanz nicht verlängert. Dies gilt auch für ersetzte und reparierte Teile. Bitte wenden Sie sich bei Beanstandungen zunächst an die untenstehende Service-Hotline oder setzen Sie sich per E-Mail mit uns in Verbindung. Liegt ein Garantiefall vor, wird der Artikel von uns – nach unserer Wahl – für Sie kostenlos repariert, ersetzt oder der Kaufpreis erstattet. Weitere Rechte aus der Garantie bestehen nicht. Ihre gesetzlichen Rechte, insbesondere Gewährleistungsansprüche gegenüber dem jeweiligen Verkäufer, werden durch diese Garantie nicht eingeschränkt.

IAN: 404814_2110

DE Kundenservice Deutschland

Tel.: 0800-5435111

E-Mail: deltasport@lidl.de

AT Service Österreich

Tel.: 0820 201 222 (0,15 EUR/Min.)

E-Mail: deltasport@lidl.at

CH Service Schweiz

Tel.: 0842 665566 (0,08 CHF/Min.,
Mobilfunk max. 0,40 CHF/Min.)

E-Mail: deltasport@lidl.ch

Félicitations !

Vous venez d'acquérir un article de grande qualité. Avant la première utilisation, familiarisez-vous avec l'article.

 **Pour cela, veuillez lire attentivement la notice d'utilisation suivante.**

Utilisez l'article uniquement comme indiqué et pour les domaines d'utilisation mentionnés. Conservez bien cette notice d'utilisation. Si vous cédez l'article à un tiers, veuillez à lui remettre l'ensemble de la documentation.

Étendue de la livraison

- 1 trottinette freestyle (1)
- 1 guidon (2)
- 1 dispositif de serrage à 3 vis (3)
- 2 clés hexagonales (4)
- 1 notice d'utilisation

Caractéristiques techniques

Charge maximale : classe A - 100 kg



Charge maximale : 100 kg

Dimensions : env. 41 x 82 x 67,5 cm (l x h x L)

Poids : env. 3,4 kg

Roues : Ø 100 mm

Roulement : ABEC 7

 Date de fabrication (mois/année) : 03/2022

Utilisation conforme à sa destination

Cet article n'est pas un jouet mais un article de loisir.

L'article comporte des petites pièces que les enfants risquent d'avaler et nécessite concentration et excellentes capacités motrices.

Cet article a été conçu pour une utilisation privée en extérieur avec une charge maximale de 100 kg.

Cet article ne doit pas être utilisé sur la voie publique. Informez-vous avant l'utilisation des dispositions légales en vigueur.

Consignes de sécurité



Danger de mort !

- Ne laissez jamais les enfants sans surveillance avec le matériel d'emballage. Il existe des dangers de suffocation.



Risque de blessure !

- Le montage de l'article doit toujours être fait par des adultes en raison de l'existence de petites pièces !
- L'article ne peut être utilisé que par une seule personne à la fois.
- Utilisez chaque utilisation, vérifiez que l'article n'est pas endommagé et ne présente pas de signes d'usure. Vérifiez toujours que tous les éléments de fixation et les pièces de verrouillage, tels que le mécanisme de pliage et le réglage en hauteur de la colonne de direction, sont bien en place. L'article ne doit être utilisé qu'en parfait état !
- Assurez-vous que les vis et écrous conservent leurs propriétés autobloquantes.
- Ne modifiez pas l'article d'une manière mettant votre sécurité en danger.
- N'utilisez pas l'article à l'intérieur. Les roues risquent de ne pas adhérer sur les surfaces lisses comme le stratifié, le parquet, le plancher, les carrelages, etc., et de glisser.
-  Portez toujours des dispositifs de protection appropriés (casque, dispositif de protection des mains, des poignets, des coudes et des genoux) et des chaussures !
- Faites toujours attention aux autres personnes !
- N'utilisez l'article que sur des surfaces planes, propres et sèches. Si possible, éloignez-vous des autres usagers de la route. Évitez les terrains en pente, les escaliers et les eaux libres.
- Ne roulez jamais dans l'obscurité ou dans des conditions de mauvaise visibilité.
- En cas d'utilisation prolongée, le frein devient chaud. Pour éviter les brûlures, ne le touchez pas tant qu'il n'a pas refroidi.
- Ne laissez pas votre enfant utiliser l'article sans surveillance. Les enfants ne sont en effet pas capables d'évaluer les dangers potentiels.

Éviter les dommages matériels !

- Évitez l'eau, l'huile, les nids de poule et les surfaces très rugueuses.

Montage (fig. B)

L'article est livré en état de transport en plusieurs parties. Procédez comme suit pour le mettre en état de rouler :

1. Retirez l'article de son emballage et insérez le guidon (2) dans le tube de la trottinette freestyle (1) comme indiqué sur la figure B.
2. Serrez bien les trois vis (3a) qui se trouvent dans le dispositif de serrage (3) du guidon à l'aide de la clé hexagonale (4) l'une après l'autre de haut en bas. Répétez cette opération au moins 3 fois.

Remarque : resserrez régulièrement les vis du dispositif de serrage comme décrit.

Utilisation (fig. C)

Conduite, freinage, immobilisation

- Placer une jambe sur la plateforme d'appui et donner de l'élan avec l'autre jambe par des impulsions régulières sur le sol.
- Appuyer sur la tôle de frein (1a) pour freiner.
- Ne placer l'article que sur un sol plan et contre un mur pour l'immobiliser.

Entretien

Remplacement des roues

Important !

Respectez les indications du chapitre « Caractéristiques techniques ». Des roues d'un diamètre différent peuvent modifier les caractéristiques de conduite et mettre l'utilisateur en danger. N'utilisez pas de roues qui ne peuvent pas être installées correctement. Ne jamais installer de roues plus grandes que les roues d'origine de l'article.

Les roues s'usent. Cette usure dépend d'un grand nombre de facteurs, comme par exemple le sol, la taille et le poids de l'utilisateur, les conditions météorologiques, le matériau des roues et leur dureté. Il est donc nécessaire de les remplacer de temps en temps.

Remplacement de la roue arrière (fig. D)

1. Desserrez la vis de l'essieu (1b) à l'aide des deux clés hexagonales (4).
2. Retirez la vis de l'essieu et enlevez la roue.
3. Fixez la nouvelle roue (1d) ainsi que les deux écarteurs (1c) avec la vis de l'essieu.

Remplacement de la roue avant (fig. E)

1. Desserrez la vis de l'essieu (1b) à l'aide des deux clés hexagonales (4).
2. Retirez la vis de l'essieu et enlevez la roue.
3. Fixez la nouvelle roue (1d) avec la vis de l'essieu.

Après le remplacement

Si la roue bouge latéralement après le remplacement, ne pas utiliser l'article !

Assurez-vous que toutes les vis sont toujours serrées dès les premières minutes de conduite et que rien ne s'est desserré ou détaché.

Resserrez la roue pour assurer son bon fonctionnement et pour que les roulements ne fassent pas de bruit.

Remplacement des roulements à billes (fig. F)

1. Démontez les roues (1d) comme décrit au chapitre « Remplacement des roues ».
2. Faites levier avec une clé hexagonale (4) pour retirer un roulement (1e).
3. Enlevez la bague intérieure du roulement à billes (1f) de la roue et retournez-la.
4. Faites levier avec une clé hexagonale pour retirer l'autre roulement.
5. Introduisez un nouveau roulement. Faites tourner la roue, insérez l'écarteur, puis introduisez un deuxième roulement neuf.
6. Remontez la roue comme décrit dans le chapitre « Remplacement des roues ».

Stockage, nettoyage

Nous conseillons un nettoyage et un séchage minutieux après utilisation de l'article.

Enlevez les petits cailloux ou autres objets qui ont pu coller aux roues. Sécher les roulements à billes humides ou mouillés avec un chiffon propre. Graissez l'extérieur des roulements avec une graisse pour roulements adaptée, afin de prévenir toute formation de rouille.

Conservez toujours l'article dans un endroit sec.

Mise au rebut

Éliminez l'article et le matériel d'emballage conformément aux directives locales en vigueur.

Le matériel d'emballage tel que les sachets en plastique par exemple ne doivent pas arriver dans les mains des enfants. Conservez le matériel d'emballage hors de portée des enfants.



Ce produit est recyclable. Il est soumis à la responsabilité élargie du fabricant et est collecté séparément.



Éliminez les produits et les emballages dans le respect de l'environnement.



Le code de recyclage est utilisé pour identifier les différents matériaux pour le retour dans le circuit de recyclage. Le code se compose du symbole de recyclage, qui doit correspondre au circuit de recyclage, et d'un numéro identifiant le matériau.

Indications concernant la garantie et le service après-vente

L'article a été produit avec grand soin et sous un contrôle constant. DELTA-SPORT HANDELS-KONTOR GmbH accorde au client final privé une garantie de trois ans sur cet article à compter de la date d'achat (période de garantie) conformément aux dispositions suivantes. La garantie ne vaut que pour les défauts de matériaux et de fabrication.

La garantie ne couvre pas les pièces soumises à une usure normale, lesquelles doivent donc être considérées comme des pièces d'usure (comme par ex. les piles), de même qu'elle ne couvre pas les pièces fragiles, telles que les interrupteurs, les batteries ou les pièces fabriquées en verre.

Les réclamations au titre de cette garantie sont exclues si l'article a été utilisé de manière abusive ou inappropriée, hors du cadre de son usage ou du champ d'application prévu ou si les instructions de la notice d'utilisation n'ont pas été respectées, à moins que le client final ne prouve que l'article présentait un défaut de matériau ou de fabrication n'étant pas dû à l'une des conditions mentionnées ci-dessus.

Les réclamations au titre de la garantie ne peuvent être adressées pendant la période de garantie qu'en présentant le ticket de caisse original. Veuillez pour cela conserver le ticket de caisse original. Ceci s'applique également aux pièces remplacées et réparées.

Si vous avez des plaintes à formuler, veuillez d'abord contacter le service d'assistance téléphonique ci-dessous ou nous contacter par courrier électronique. Si le cas est couvert par la garantie, nous nous engageons - à notre appréciation - à réparer ou à remplacer l'article gratuitement pour vous ou à vous rembourser le prix d'achat. Aucun autre droit ne découle de la garantie. Vos droits légaux, en particulier les droits de garantie contre le vendeur concerné, ne sont pas limités par cette garantie.

Article L217-16 du Code de la consommation

Lorsque l'acheteur demande au vendeur, pendant le cours de la garantie commerciale qui lui a été consentie lors de l'acquisition ou de la réparation d'un bien meuble, une remise en état couverte par la garantie, toute période d'immobilisation d'au moins sept jours vient s'ajouter à la durée de la garantie qui restait à courir. Cette période court à compter de la demande d'intervention de l'acheteur ou de la mise à disposition pour réparation du bien en cause, si cette mise à disposition est postérieure à la demande d'intervention.

Indépendamment de la garantie commerciale souscrite, le vendeur reste tenu des défauts de conformité du bien et des vices rédhibitoires dans les conditions prévues aux articles L217-4 à L217-13 du Code de la consommation et aux articles 1641 à 1648 et 2232 du Code Civil.

Article L217-4 du Code de la consommation

Le vendeur livre un bien conforme au contrat et répond des défauts de conformité existant lors de la délivrance.

Il répond également des défauts de conformité résultant de l'emballage, des instructions de montage ou de l'installation lorsque celle-ci a été mise à sa charge par le contrat ou a été réalisée sous sa responsabilité.

Article L217-5 du Code de la consommation

Le bien est conforme au contrat :

1° S'il est propre à l'usage habituellement attendu d'un bien semblable et, le cas échéant :

- s'il correspond à la description donnée par le vendeur et posséder les qualités que celui-ci a présentées à l'acheteur sous forme d'échantillon ou de modèle ;
- s'il présente les qualités qu'un acheteur peut légitimement attendre eu égard aux déclarations publiques faites par le vendeur, par le producteur ou par son représentant, notamment dans la publicité ou l'étiquetage ;

2° Ou s'il présente les caractéristiques définies d'un commun accord par les parties ou être propre à tout usage spécial recherché par l'acheteur, porté à la connaissance du vendeur et que ce dernier a accepté.

Article L217-12 du Code de la consommation

L'action résultant du défaut de conformité se prescrit par deux ans à compter de la délivrance du bien.

Article 1641 du Code civil

Le vendeur est tenu de la garantie à raison des défauts cachés de la chose vendue qui la rendent impropre à l'usage auquel on la destine, ou qui diminuent tellement cet usage que l'acheteur ne l'aurait pas acquise, ou n'en aurait donné qu'un moindre prix, s'il les avait connus.

Article 1648 1er alinéa du Code civil

L'action résultant des vices rédhibitoires doit être intentée par l'acquéreur dans un délai de deux ans à compter de la découverte du vice.

Les pièces détachées indispensables à l'utilisation du produit sont disponibles pendant la durée de la garantie du produit.

IAN : 404814_2110

 Service Suisse

Tel. : 0842 665566

(0,08 CHF/Min.,
mobile max. 0,40 CHF/Min.)

E-Mail : deltasport@lidl.ch

Congratulazioni!

Avete acquistato un articolo di alta qualità. Consigliamo di familiarizzare con l'articolo prima di cominciare ad utilizzarlo.



Leggere attentamente le seguenti istruzioni d'uso.

Utilizzare l'articolo solo nel modo descritto e per gli ambiti di applicazione indicati. Conservare accuratamente queste istruzioni d'uso. In caso di trasferimento dell'articolo a terzi, consegnare tutti i documenti insieme all'articolo.

Contenuto della fornitura

- 1 x monopattino (1)
- 1 x manubrio (2)
- 1 x morsetto incluse 3 x vite (3)
- 2 x chiave a brugola esagonale (4)
- 1 x istruzioni d'uso

Dati tecnici

Carico massimo: classe A - 100 kg



Carico massimo: 100 kg

Dimensioni: ca. 41 x 82 x 67,5 cm (L x A x l)

Peso: ca. 3,4 kg

Ruote: Ø 100 mm

Cuscinetto: ABEC 7



Data di produzione (mese/anno):
03/2022

Uso conforme alla destinazione

Questo articolo non è un giocattolo bensì un articolo per il tempo libero.

L'articolo contiene pezzi piccoli, che potrebbero essere ingeriti dai bambini, e richiede concentrazione e buone abilità motorie.

Questo articolo è stato concepito per uso privato all'esterno, con un carico massimo di 100 kg.

Questo articolo non può essere utilizzato su strade pubbliche. Prima dell'uso, informarsi sulle disposizioni di legge vigenti.

Indicazioni di sicurezza



Pericolo di morte!

- Tenere il materiale di imballaggio fuori dalla portata dei bambini. Sussiste il rischio di soffocamento.



Pericolo di lesioni!

- A causa della presenza di piccole parti, l'articolo deve essere sempre montato da un adulto.
- L'articolo non può essere utilizzato contemporaneamente da più di una persona.
- Prima di ogni uso, controllare se l'articolo presenta danni o segni d'usura. Controllare regolarmente che tutti gli elementi di giunzione e la parti di fissaggio siano perfettamente fissati, quali il meccanismo pieghevole e il dispositivo di regolazione dell'altezza del manubrio. Utilizzare l'articolo solo se in perfette condizioni!
- Assicurarsi che viti e bulloni siano autobloccanti.
- Non modificare l'articolo in modo tale da non compromettere la sicurezza in nessuna circostanza.
- Non utilizzare l'articolo in ambienti chiusi. Su superfici lisce come laminato, parquet, pavimento in legno, piastrelle ecc., le ruote possono perdere aderenza e scivolare.
-  Indossare sempre scarpe e protezioni adeguate (casco, protezione per i palmi, parapsoli, gomitiere e ginocchiere).
- Prestare sempre attenzione alle altre persone.
- Utilizzare l'articolo solo su una superficie adeguata, uniforme, pulita e asciutta. Guidare sempre a debita distanza dagli altri utenti della strada. Evitare terreni in pendenza, scale e bacini d'acqua.
- Non utilizzare l'articolo in caso di buio o di condizioni di scarsa visibilità.
- Durante l'uso continuo i freni si surriscaldano. Non toccarli mai prima che si raffreddino in modo da evitare eventuali ustioni.
- Non lasciare che il bambino usi l'articolo senza sorveglianza, poiché non è ancora in grado di valutare i potenziali pericoli.

Evitare danni agli oggetti!

- Evitare acqua, olio, buche e superfici molto ruvide.

Montaggio (fig. B)

L'articolo viene consegnato smontato per il trasporto in più parti. Per prepararlo all'utilizzo, procedere come segue:

1. Rimuovere l'articolo dall'imballaggio e inserire il manubrio (2) nel tubo dello monopattino (1), come indicato nella figura B.
2. Serrare le tre viti (3a) che si trovano nel morsetto (3) del manubrio con la chiave a brugola esagonale (4), procedendo dall'alto verso il basso. Ripetere questo procedimento almeno 3 volte.

Nota: serrare regolarmente le viti di fissaggio del morsetto anche successivamente.

Uso (fig. C)

Avanzare, frenare, parcheggiare

- Posizionare una gamba sulla pedana e con l'altra gamba dare lo slancio con spinte regolari sul pavimento.
- Per frenare premere sulla lamiera del freno (1a).
- Per parcheggiare l'articolo, posizionarlo su una superficie piana, appoggiandolo a una parete.

Manutenzione

Sostituzione delle rotelle

Importante!

Fare riferimento al capitolo "Dati tecnici". Rotelle di diametro diverso possono alterare le caratteristiche di guida e, in determinate condizioni, possono mettere in pericolo l'utente. Non utilizzare mai rotelle che non possono essere montate correttamente. Non montare mai rotelle più grandi di quelle originali fornite con l'articolo.

Le rotelle si usurano. L'usura delle rotelle dipende da vari fattori, per esempio il terreno, la statura e il peso dell'utilizzatore, le condizioni meteorologiche, il materiale con cui sono realizzate e la relativa durezza. Perciò è necessario sostituirle regolarmente.

Sostituzione della rotella posteriore (fig. D)

1. Allentare la vite dell'asse (1b) con le due chiavi a brugola esagonali (4).
2. Estrarre la vite dell'asse e rimuovere la rotella.
3. Fissare la nuova rotella (1d) e i due distanziali (1c) con la vite dell'asse.

Sostituzione della rotella anteriore (fig. E)

1. Allentare la vite dell'asse (1b) con le due chiavi a brugola esagonali (4).
2. Estrarre la vite dell'asse e rimuovere la rotella.
3. Fissare la nuova rotella (1d) con la vite dell'asse.

Dopo la sostituzione

Se dopo la sostituzione la rotella genera attrito lateralmente, non utilizzare l'articolo.

Assicurarsi che le viti siano ancora salde dopo i primi minuti di utilizzo del pattino e che non si siano allentate o sbloccate.

Serrare nuovamente le viti della rotella in modo da assicurarsi che giri in modo uniforme e che i cuscinetti non generino rumori anomali.

Sostituzione dei cuscinetti a sfera (fig. F)

1. Rimuovere la rotella (1d) come descritto nel paragrafo "Sostituzione delle rotelle".
2. Estrarre il cuscinetto (1e) con la chiave a brugola esagonale (4).
3. Rimuovere l'anello interno del cuscinetto a sfera (1f) dalla rotella e girarla.
4. Estrarre l'altro cuscinetto con una chiave a brugola esagonale.
5. Inserire un nuovo cuscinetto. Far girare la rotella, inserire il distanziatore e inserire infine un secondo nuovo cuscinetto.
6. Serrare la rotella come descritto nella sezione "Sostituzione delle rotelle".

Conservazione, pulizia

Dopo l'uso, consigliamo di pulire e asciugare accuratamente l'articolo.

Rimuovere sassolini o altri oggetti che potrebbero essere rimasti incastrati nelle rotelle. Asciugare i cuscinetti umidi o bagnati con un panno pulito. Lubrificare esternamente i cuscinetti con un prodotto apposito per evitare la formazione di ruggine.

Conservare l'articolo sempre in un luogo asciutto.

Smaltimento

Smaltire l'articolo e i materiali dell'imballaggio in conformità con le direttive locali in vigore.

I materiali di imballaggio, come ad esempio le pellicole, non devono essere alla portata dei bambini. Conservare i materiali di imballaggio in un luogo non raggiungibile per i bambini.



Smaltire i prodotti e gli imballaggi in modo ecologico.



Il codice di riciclaggio ha lo scopo di contrassegnare i diversi materiali al fine di introdurli nel ciclo di riutilizzo

(recycling).

Il codice è composto dal simbolo del riciclo, che dovrebbe rappresentare il ciclo del riutilizzo, e un numero che indica di che materiale si tratta.

Avvertenze sulla garanzia e sulla gestione dei servizi di assistenza

L'articolo è stato prodotto con la massima cura e sotto un continuo controllo. DELTA-SPORT HANDELSKONTOR GmbH concede ai clienti finali privati, su questo articolo, tre anni di garanzia dalla data di acquisto (termine di garanzia) sulla base delle seguenti disposizioni. La garanzia vale solo per i vizi di materiale e di lavorazione. La garanzia non si estende alle parti soggette ad un normale degradamento e che siano quindi da considerarsi come pezzi soggetti ad usura (ad es. le batterie) né ai pezzi fragili come ad es. interruttori, batterie ricaricabili oppure pezzi in vetro.

Dalla presente garanzia sono escluse le richieste legate a casi di utilizzo non conforme oppure di abuso dell'articolo, oppure di utilizzo avvenuto non nell'ambito delle condizioni previste oppure del campo di impiego previsto, oppure in caso di non osservanza delle direttive riportate nelle istruzioni d'uso, a meno che il cliente non dimostri che sussista un vizio di materiale o di lavorazione che non sia riconducibile ad una delle circostanze riportate sopra.

Le richieste di garanzia possono essere avanzate solo entro il relativo termine, su presentazione dello scontrino originale di acquisto. Si prega quindi di conservare lo scontrino originale. Il termine di garanzia non sarà prolungato a seguito di eventuali riparazioni effettuate sulla base della garanzia, della garanzia obbligatoria prevista per legge oppure di accondiscendenza. Ciò vale anche per le parti sostituite oppure riparate.

In caso di contestazione rivolgersi dapprima alla hotline di assistenza sotto indicata oppure mettersi in contatto con noi via e-mail. Laddove sussista un caso coperto dalla garanzia, l'articolo sarà - a nostra discrezione - da noi riparato gratuitamente, sostituito oppure sarà rimborsato il prezzo di acquisto. Non sussistono ulteriori diritti derivanti dalla garanzia.

I vostri diritti giuridici, in particolare i diritti di garanzia obbligatoria prevista dalla legge nei confronti del relativo venditore, non sono limitati dalla presente garanzia.

IAN: 404814_2110

 Assistenza Svizzera

Tel.: 0842 665566
(0,08 CHF/Min.,
telefonia mobile max.
0,40 CHF/Min.)

E-Mail: deltasport@lidl.ch

Congratulations!

You have chosen to purchase a high-quality product. Familiarise yourself with the product before using it for the first time.

 **Read the following instructions for use carefully.**

Use the product only as described and only for the given areas of application. Store these instructions for use carefully. When passing the product on to third parties, please also hand over all accompanying documents.

Package contents

- 1 x stunt scooter (1)
- 1 x handlebar (2)
- 1 x clip including 3 x screw (3)
- 2 x hex key (4)
- 1 x instructions for use

Technical data

Maximum load: class A – 100kg



Maximum load: 100kg

Dimensions assembled:

approx. 67.5 x 41 x 82cm (L x W x H)

Weight: approx. 3.4kg

Wheels: Ø 100mm

Bearings: ABEC 7



Date of manufacture (month/year):

03/2022

Intended use

This product is a leisure product, not a toy.

The product contains small parts which could be swallowed by children, and requires concentration and good motor skills.

This product is designed for private outdoor use with a maximum load of 100kg.

This product must not be used on public roads.

Familiarise yourself with the statutory regulations before using the product.

Safety information



Life-threatening hazard!

- Never leave children unattended with the packaging materials. There is a risk of suffocation.



Risk of injury!

- The product must only be assembled by adults as it contains small parts!
- The product may only be used by one person at a time.
- Check the product for damage or wear before each use. Always check that all connectors and fasteners, such as the folding mechanism and the height adjustment on the steering column, are tight. Only use the product if it is in perfect condition!
- Make sure that the nuts and screws retain their self-locking properties.
- Do not modify the product in such a way that it could potentially endanger your safety.
- Do not use the product indoors. The tyres may lose their grip and skid on smooth surfaces like laminate, parquet, wooden floorboards, tiles, etc.
-  Always wear suitable protective gear (helmet, hand protectors, wrist guards, elbow pads and knee pads) and shoes!
- Always watch out for other people!
- Only use the product on appropriate surfaces that are level, clean and dry. Keep away from other traffic users, if possible. Avoid sloping terrain, stairs and open water.
- Never ride in darkness or when visibility is poor.
- The brake gets hot if used continuously. To avoid getting burned, do not touch it before it has cooled down.
- Do not let your child use the product unsupervised, as children cannot adequately assess potential dangers.

Preventing damage to the product!

- Avoid water, oil, potholes and very rough surfaces.

Assembly (Fig. B)

The product is delivered in several parts for transport. Proceed as follows to get it ready for scooting:

1. Take the product out of the packaging and insert the handlebar (2) into the stunt scooter tube (1) as shown in Figure B.
2. Using the hex key (4), tighten the three screws (3a) that are located in the clip (3) of the handlebar, one after the other from top to bottom. Repeat this procedure at least 3 times.

Note: regularly tighten the retaining screws on the clip, as described.

Use (Fig. C)

Riding, braking, parking

- Put one foot on the deck and supply momentum by regularly pushing off from the ground with the other foot.
- Step on the brake plate (1 a) to brake.
- Park the product on a level surface only by leaning it against a wall.

Maintenance

Replacing the wheels Important!

Pay attention to the 'Technical data' section. Wheels that have a different diameter may alter the riding characteristics and could possibly endanger the user. Do not use wheels that cannot be installed properly. Never use wheels that are larger than the original wheels on the product. Wheels wear out. This wear depends on many factors, for example, the terrain, the size and weight of the user, the weather conditions, the material of the wheels and their hardness. It is therefore necessary to replace them regularly.

Replacing the back wheel (Fig. D)

1. Unscrew the axle bolt (1 b) with both hex keys (4).
2. Pull out the axle bolt and remove the wheel.
3. Attach the new wheel (1 d) as well as both spacers (1 c) with the axle bolt.

Replacing the front wheel (Fig. E)

1. Unscrew the axle bolt (1 b) with both hex keys (4).
2. Pull out the axle bolt and remove the wheel.
3. Attach the new wheel (1 d) with the axle bolt.

After replacing a wheel

Do not use the wheel if it pulls sideways after installing it!

After the first few minutes of riding, make sure that all screws and bolts are still tight and that nothing has detached or become loose.

Tension the wheel once more to make sure that it is running quietly and that the bearings are not making any noise.

Replacing the ball bearings (Fig. F)

1. Remove the wheel (1 d) as described in the section 'Replacing the wheels'.
2. Use a hex key (4) to lever out a bearing (1 e).
3. Remove the inner ring of the ball bearing (1 f) from the wheel and turn the wheel over.
4. Lever out the other bearing with a hex key.
5. Press in a new bearing. Turn the wheel over, insert the spacer and then push in a second new bearing.
6. Secure the wheel again as described in the section 'Replacing the wheels'.

Storage, cleaning

We recommend that you clean and dry the product thoroughly after use.

Remove small stones or other objects that may have got caught on the wheels. Dry wet or damp ball bearings with a clean cloth. Grease the bearings with a suitable bearing lubricant from the outside to prevent external rust. Always store the product in a dry place.

Disposal

Dispose of the article and the packaging materials in accordance with current local regulations. Packaging materials such as foil bags are not suitable to be given to children. Keep the packaging materials out of the reach of children.



Dispose of the products and the packaging in an environmentally friendly manner.



The recycling code is used to identify various materials for recycling. The code consists of the recycling symbol – which is meant to reflect the recycling cycle – and a number which identifies the material.

Notes on the guarantee and service handling

The product was produced with great care and under continuous quality control. DELTA-SPORT HANDELSKONTOR GmbH gives private end customers a three-year guarantee on this product from the date of purchase (guarantee period) in accordance with the following provisions.

The guarantee is only valid for material and manufacturing defects. The guarantee does not cover parts subject to normal wear and tear that are thus considered wear parts (e.g. batteries) or fragile parts such as switches, rechargeable batteries, or parts made of glass.

Claims under this guarantee are excluded if the product has been used incorrectly, improperly, or contrary to the intended purpose, or if the provisions in the instructions for use were not observed, unless the end customer proves that a material or manufacturing defect exists that was not caused by one of the aforementioned circumstances.

Claims under the guarantee can only be made within the guarantee period by presenting the original sales receipt. Please therefore keep the original sales receipt. The guarantee period is not extended by any repairs carried out under the guarantee, under statutory guarantees, or as a gesture of goodwill. This also applies to replaced and repaired parts.

If you wish to make a claim please first contact the service hotline mentioned below or contact us by e-mail. If there is a guarantee case, then the product will be repaired or replaced free of charge to you or the purchase price will be refunded, depending on our choice.

Your legal rights, in particular guarantee claims against the respective seller, are not limited by this guarantee.

IAN: 404814_2110



Service Great Britain

Tel.: 0800 404 7657

E-Mail: deltasport@lidl.co.uk

DELTA-SPORT HANDELSKONTOR GMBH

Wragekamp 6 • DE-22397 Hamburg
GERMANY



03/2022

Delta-Sport-Nr.: SC-10987, SC-10988

03.03.2022 / AM 10:51

IAN 404814_2110

1 