



DRUCKLUFT-BLINDNIETPISTOLE / AIR BLIND RIVETING GUN / PISTOLET PNEUMATIQUE POUR RIVETS AVEUGLES PDBNP 14 B1

(DE) (AT) (CH)

DRUCKLUFT-BLINDNIETPISTOLE

Originalbetriebsanleitung

(FR) (BE)

PISTOLET PNEUMATIQUE POUR RIVETS AVEUGLES

Traduction des instructions d'origine

(PL)

PNEUMATYCZNY PISTOLET DO NITÓW ŚLEPYCH

Tłumaczenie oryginalnej instrukcji obsługi

(SK)

PNEUMATICKÁ NITOVACIA PIŠTOĽ

Preklad originálneho návodu na obsluhu

(GB) (IE)

AIR BLIND RIVETING GUN

Translation of the original instructions

(NL) (BE)

PERSLUCHT-BLINDNIETPISTOOL

Vertaling van de originele gebruiksaanwijzing

(CZ)

PNEUMATICKÁ NÝTOVACÍ PISTOLE

Překlad originálního provozního návodu

IAN 339145_1910

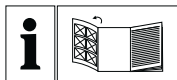

DE AT CH

Klappen Sie vor dem Lesen die Seite mit den Abbildungen aus und machen Sie sich anschließend mit allen Funktionen des Gerätes vertraut.

GB IE

Before reading, unfold the page containing the illustrations and familiarise yourself with all functions of the device.

FR BE

Avant de lire le mode d'emploi, ouvrez la page contenant les illustrations et familiarisez-vous ensuite avec toutes les fonctions de l'appareil.

NL BE

Vouw vóór het lezen de pagina met de afbeeldingen open en maak u vertrouwd met alle functies van het apparaat.

PL

Przed przeczytaniem proszę rozłożyć stronę z ilustracjami, a następnie proszę zapoznać się z wszystkimi funkcjami urządzenia.

CZ

Před čtením si otevřete stranu s obrázky a potom se seznámte se všemi funkcemi přístroje.

SK

Pred čítaním si odklopte stranu s obrázkami a potom sa oboznámte so všetkými funkciami prístroja.

DE/AT/CH	Originalbetriebsanleitung	Seite	1
GB/IE	Translation of the original instructions	Page	13
FR/BE	Traduction des instructions d'origine	Page	25
NL/BE	Vertaling van de originele gebruiksaanwijzing	Pagina	39
PL	Tłumaczenie oryginalnej instrukcji obsługi	Strona	51
CZ	Překlad originálního provozního návodu	Strana	63
SK	Preklad originálneho návodu na obsluhu	Strana	75

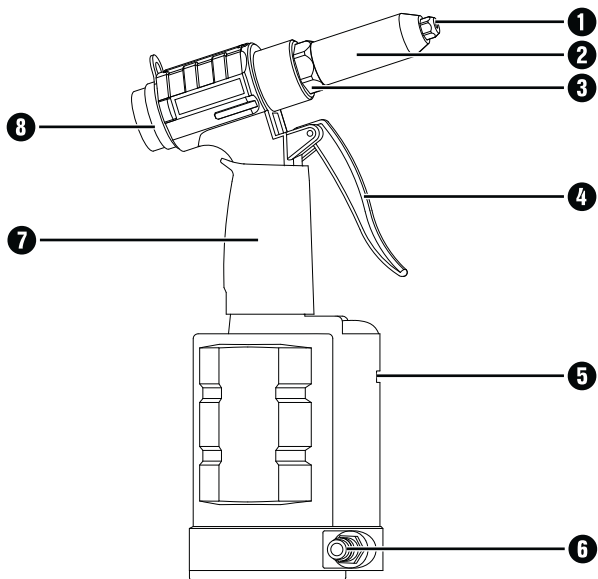
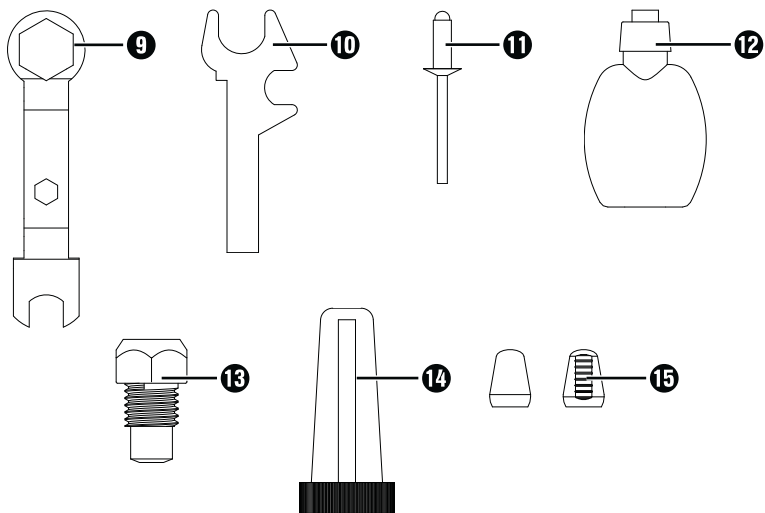
A**B**

Inhaltsverzeichnis

Einleitung	2
Bestimmungsgemäßer Gebrauch	2
Bedienelemente (Abb. A)	2
Zubehör (Abb. B)	2
Lieferumfang	2
Technische Daten	3
Allgemeine Sicherheitshinweise für Druckluftgeräte	3
Gefährdungen durch herausgeschleuderte Teile	4
Gefährdungen im Betrieb	4
Gefährdungen durch wiederholte Bewegungen	4
Gefährdungen durch Zubehörteile	5
Gefährdungen am Arbeitsplatz	5
Gefährdungen durch Lärm	5
Gefährdungen durch Schwingungen	5
Zusätzliche Sicherheitsanweisungen für pneumatische Maschinen	6
Vor der Inbetriebnahme	6
Schmierung	6
Öl nachfüllen	7
Anschluss an eine Druckluftquelle	7
Bedienung	7
Wartung und Reinigung	8
Greifbacken wechseln	9
Fehlerbehebung	10
Entsorgung	10
Garantie der Kompernaß Handels GmbH	11
Service	12
Importeur	12
Original-Konformitätserklärung	12

DRUCKLUFT-BLINDNIETPISTOLE PDBNP 14 B1





Einleitung

Wir beglückwünschen Sie zum Kauf Ihres neuen Gerätes. Sie haben sich damit für ein hochwertiges Produkt entschieden. Die Bedienungsanleitung ist Teil dieses Produkts. Sie enthält wichtige Hinweise für Sicherheit, Gebrauch und Entsorgung. Machen Sie sich vor der Benutzung des Produkts mit allen Bedien- und Sicherheitshinweisen vertraut. Benutzen Sie das Produkt nur wie beschrieben und für die angegebenen Einsatzbereiche. Händigen Sie alle Unterlagen bei Weitergabe des Produkts an Dritte mit aus.

Bestimmungsgemäßer Gebrauch

Die Druckluft-Blindnietpistole ist zum Verbinden von geeigneten Materialien mittels Nietverbindung bestimmt. Jede andere Verwendung oder Veränderung des Gerätes gilt als nicht bestimmungsgemäß und birgt erhebliche Unfallgefahren. Für aus bestimmungswidriger Verwendung entstandene Schäden übernehmen wir keine Haftung. Das Gerät ist nur für den privaten Einsatz bestimmt.

Symbole auf dem Druckluftwerkzeug

	Vor der Inbetriebnahme die Bedienungsanleitung lesen.
	Tragen Sie eine Staubschutzmaske.
	Tragen Sie beim Einsatz oder Wartung der Blindnietpistole stets einen Augenschutz.
	Tragen Sie stets Gehörschutz.
	Regelmäßig ölen

Bedienelemente (Abb. A)

(Abbildungen siehe Ausklappseiten)

- ➊ Mundstück (4,8 mm vormontiert)
- ➋ Vordere Buchse
- ➌ Sechskantaufnahme der vorderen Buchse
- ➍ Auslöser
- ➎ Schmiermittelöffnung
- ➏ Anschlussnippel
- ➐ Handgriff
- ➑ Gewinde für Stiftauffangbehälter

Zubehör (Abb. B)

- ➒ Montageschlüssel 10 | 15 | 24 mm
- ➓ Montageschlüssel 14 | 19 mm
- ➔ 4 × 20 Nieten (2,4 – 3,2 – 4,0 – 4,8 mm)
- ➕ Öl-Behälter
- ➖ 3 Wechselmundstücke (2,4 – 3,2 – 4,0 mm)
- ➗ Stiftauffangbehälter mit Befestigungsring
- ➘ 2 × Ersatz-Greifbacken

Lieferumfang

- 1 Druckluft-Blindnietpistole
- 4 Mundstücke (2,4 – 3,2 – 4,0 – 4,8 mm)
- 2 Montageschlüssel
- 1 Anschlussnippel (vormontiert) je 20 Nieten (2,4 – 3,2 – 4,0 – 4,8 mm)
- 1 Öl-Behälter
- 1 Stiftauffangbehälter
- 2 Greifbacken
- 1 Tragekoffer
- 1 Bedienungsanleitung

Technische Daten

Arbeitsdruck	max. 6,3 bar
Luftverbrauch	127 l/min (durchschnittlich)
Hublänge	17 mm
Zugkraft	min. 7.050N
Druckluftanschluss	1/4"

Geräuschemissionswert

Messwert für Geräusch ermittelt entsprechend ISO 15744. Der bewertete Geräuschpegel des Werkzeugs beträgt typischerweise:

Schalldruckpegel	$L_{pA} = 75,8 \text{ dB (A)}$
Unsicherheit	$K_{pA} = 3 \text{ dB}$
Schalleistungspegel	$L_{WA} = 86,8 \text{ dB (A)}$
Unsicherheit	$K_{WA} = 3 \text{ dB}$

Gehörschutz tragen!

Schwingungsgesamtwert

Schwingungsgesamtwerte ermittelt entsprechend ISO 28927-6 und EN 12096:

Schwingungsemissionswert	$a_h \leq 0,85 \text{ m/s}^2$
Unsicherheit	$K_h = 0,59 \text{ m/s}^2$

HINWEIS

- Die in diesen Anweisungen angegebenen Geräuschemissionswerte und Schwingungswerte sind entsprechend genormten Messverfahren gemessen worden und können für den Gerätevergleich verwendet werden. Die Geräuschemissionswerte und Schwingungswerte werden sich entsprechend dem Einsatz des Druckluftwerkzeugs verändern und können in manchen Fällen über dem in diesen Anweisungen angegebenen Werten liegen. Die Geräuschemissionswerte und Schwingungswerte könnten unterschätzt werden, wenn das Druckluftwerkzeug regelmäßig in solcher Weise verwendet wird.



Allgemeine Sicherheitshinweise für Druckluftgeräte

! WARNUNG!

- Für mehrfache Gefährdungen: Die Sicherheitshinweise sind vor dem Einrichten, dem Betrieb, der Reparatur, der Wartung und dem Austausch von Zubehöerteilen der Maschine sowie vor der Arbeit in der Nähe der Maschine für gewindelose Befestigungen zu lesen und müssen verstanden werden. Ist dies nicht der Fall, so kann dies zu schweren körperlichen Verletzungen führen.
- Die Maschine sollte ausschließlich von entsprechend qualifizierten und geschulten Bedienungspersonen eingerichtet, eingestellt oder verwendet werden.
- Diese Maschine für gewindelose Befestigungen darf nicht verändert werden. Veränderungen können die Wirksamkeit der Sicherheitsmaßnahmen verringern und die Risiken für die Bedienungsperson erhöhen.
- Die Sicherheitsanweisungen dürfen nicht verloren gehen – Geben Sie sie der Bedienungsperson.
- Benutzen Sie niemals beschädigte Maschinen für gewindelose Befestigungen.
- Das Gerät muss regelmäßig einer Inspektion unterzogen werden, um zu überprüfen, dass das Gerät mit den in dieser Anleitung geforderten Bemessungswerten und Kennzeichnungen gekennzeichnet ist. Der Benutzer muss den Hersteller kontaktieren, um erforderlichenfalls Ersatzschilder zu erhalten.

Gefährdungen durch herausgeschleuderte Teile

- Trennen Sie die Maschine für gewindeloze Befestigungen von der Stromversorgung, bevor Sie das Maschinenwerkzeug oder Zubehörteile austauschen.
- Bei einem Bruch des Werkstücks oder von Zubehörteilen oder gar des Maschinenwerkzeugs selbst können Teile mit hoher Geschwindigkeit herausgeschleudert werden.
- Beim Betrieb der Maschine ist immer ein schlagfester Augenschutz zu tragen. Der Grad des erforderlichen Schutzes sollte für jede einzelne Verwendung gesondert bewertet werden.
- In diesem Falle sollten auch die Risiken für andere Personen bewertet werden.
- Es ist sicherzustellen, dass das Werkstück sicher befestigt ist.
- Es ist zu überprüfen, ob ein Schutz gegen das Herausschleudern von Befestigungselementen und/oder Nietschäften vorhanden und wirksam ist.

Gefährdungen im Betrieb

- Beim Einsatz der Maschine können die Hände der Bedienungsperson Gefährdungen wie z. B. Quetschungen, Schlägen, Schnitten sowie Abschürfungen und Wärme ausgesetzt sein. Tragen Sie geeignete Handschuhe zum Schutz der Hände.
- Die Bedienungsperson und das Wartungspersonal müssen physisch in der Lage sein, die Größe, die Masse und die Leistung der Maschine zu handhaben.
- Halten Sie die Maschine richtig: Seien Sie bereit, den üblichen oder plötzlichen Bewegungen entgegen-zuwirken – halten Sie beide Hände bereit.
- Achten Sie darauf, dass Ihr Körper im Gleichgewicht ist und dass Sie sicheren Halt haben.

- Geben Sie Befehleinrichtung zum Ingang- und Stillsetzen im Falle einer Unterbrechung der Energieversorgung frei.
- Verwenden Sie nur die vom Hersteller empfohlenen Schmiermittel.
- Vermeiden Sie ungeeignete Körperhaltungen, da diese Körperhaltungen sehr wahrscheinlich eine Reaktion auf normale oder unerwartete Bewegungen der Maschine unmöglich machen.
- Wenn die Maschine für gewindeloze Befestigungen an einer Aufhängevorrichtung befestigt ist, muss die Befestigung gesichert sein;
- Achten Sie auf das Risiko einer Quetschgefahr, wenn die Ausrüstung am Maschinenkopf nicht angebracht ist.

Gefährdungen durch wiederholte Bewegungen

- Bei der Verwendung einer Maschine für gewindeloze Befestigungen kann es möglicherweise bei der Bedienungsperson zu unangenehmen Empfindungen in den Händen und Armen, sowie im Hals- und Schulterbereich oder an anderen Körperteilen kommen.
- Bei der Verwendung einer Maschine für gewindeloze Befestigungen sollte die Bedienungsperson eine bequeme Körperhaltung einnehmen. Achten Sie auf sicheren Halt und vermeiden Sie ungünstige Körperhaltungen oder solche, bei denen es schwierig ist, das Gleichgewicht zu halten. Die Bedienungsperson sollte im Verlauf von lang andauernden Arbeiten die Körperhaltung verändern, was hilfreich bei der Vermeidung von Unannehmlichkeiten und Ermüdung sein kann.
- Falls die Bedienungsperson Symptome wie z. B. andauerndes oder wiederholt auftretendes Unwohlsein, Beschwerden, Pochen, Schmerz, Kribbeln, Taubheit, Brennen oder Steifheit an sich wahrnimmt, sollten diese Anzeichen nicht ignoriert werden. Die Bedienungsperson sollte einen entsprechend qualifizierten Mediziner konsultieren.

Gefährdungen durch Zubehörteile

- Trennen Sie die Maschine für gewindelose Befestigungen vor dem Auswechseln des Maschinenwerkzeugs oder von Zubehörteilen von der Energieversorgung.
- Verwenden Sie ausschließlich Zubehörteile und Verbrauchsmaterialien der vom Hersteller der Maschine für gewindelose Befestigungen empfohlenen Größen und Typen; verwenden Sie keine anderen Typen oder Größen der Zubehörteile und Verbrauchsmaterialien.

Gefährdungen am Arbeitsplatz

- Ausrutschen, Stolpern und Stürzen sind Hauptgründe für Verletzungen am Arbeitsplatz. Achten Sie auf Oberflächen, die durch den Gebrauch der Maschine rutschig geworden sein können, und auf durch den Luft- oder den Hydraulikschlauch bedingte Stolpergefahren.
- Gehen Sie in unbekanntem Umgebungen mit Vorsicht vor. Es können versteckte Gefährdungen durch Strom- oder sonstige Versorgungsleitungen gegeben sein.
- Diese Maschine für gewindelose Befestigungen ist nicht zum Einsatz in explosionsfähigen Atmosphären bestimmt und nicht gegen den Kontakt mit elektrischen Stromquellen isoliert.
- Stellen Sie sicher, dass keine elektrischen Leitungen, Gasrohrleitungen usw. vorhanden sind, die im Falle der Beschädigung durch die Verwendung der Maschine zu einer Gefährdung führen könnten.

Gefährdungen durch Lärm

- Die Einwirkung hoher Lärmpegel kann bei ungenügendem Gehörschutz zu dauerhaften Gehörschäden, Hörverlust und anderen Problemen, wie z. B. Tinnitus (Klingeln, Sausen, Pfeifen oder Summen im Ohr), führen.
- Es ist unerlässlich, eine Risikobewertung in Bezug auf diese Gefährdungen durchzuführen und entsprechende Regelungsmechanismen zu implementieren.

- Zu den für die Risikominderung geeigneten Regelungsmechanismen gehören Maßnahmen wie z. B. die Verwendung von Dämmstoffen, um an den Werkstücken auftretende Klingelgeräusche zu vermeiden.
- Verwenden Sie Gehörschutzausrüstungen nach den Anweisungen Ihres Arbeitgebers oder wie nach den Arbeits- und Gesundheitsschutzvorschriften gefordert.
- Die Verbrauchsmaterialien/Maschinenwerkzeuge sind den Empfehlungen dieser Anleitung entsprechend auszuwählen, zu warten und zu ersetzen, um eine unnötige Erhöhung des Lärmpegels zu vermeiden.
- Stellen Sie, falls die Maschine mit einem Schalldämpfer ausgestattet ist, immer sicher, dass dieser an seinem Platz und funktionstüchtig ist, wenn die Maschine in Betrieb ist.

Gefährdungen durch Schwingungen

- Die Einwirkung von Schwingungen kann Schädigungen an den Nerven und Störungen der Blutzirkulation in Händen und Armen verursachen.
- Tragen Sie bei Arbeiten in kalter Umgebung warme Kleidung und halten Sie ihre Hände warm und trocken.
- Falls Sie ein Taubheitsgefühl, Kribbeln oder Schmerzen in Ihren Fingern oder Händen feststellen oder sich die Haut an Ihren Fingern oder Händen weiß verfärbt, stellen Sie die Arbeit mit der Maschine für gewindelose mechanische Befestigungen ein, informieren Sie Ihren Arbeitgeber und konsultieren Sie einen Arzt.
- Zum Halten der Masse der Maschine ist ein Ständer, ein Spanner oder eine Ausgleichseinrichtung zu verwenden, da die Bedienungsperson die Maschine dann nicht so fest greifen muss, um sie zu halten.

Zusätzliche Sicherheitsanweisungen für pneumatische Maschinen

- Druckluft kann ernsthafte Verletzungen verursachen.
 - Sorgen Sie im Falle, dass die Maschine nicht gebraucht wird, sowie vor dem Austausch von Zubehörteilen oder vor der Ausführung von Reparaturarbeiten immer dafür, dass die Luftzufuhr geschlossen ist, der Luftschlauch nicht unter Druck steht und dass die Maschine von der Luftzufuhr getrennt wird.
 - Richten Sie den Luftstrom niemals gegen sich selbst oder gegen andere Personen.
- Umherschlagende Schläuche können ernsthafte Verletzungen verursachen. Überprüfen Sie immer, ob die Schläuche und Befestigungsmittel unbeschädigt sind oder sich nicht gelöst haben.
- Kalte Luft ist von den Händen fortzuleiten.
- Falls Universal-Drehkupplungen (Klauenkupplungen) verwendet werden, müssen Arretierstifte eingesetzt werden; Whipcheck-Schlauchsicherungen müssen verwendet werden, um Schutz für den Fall eines Versagens der Verbindung des Schlauchs mit der Maschine und von Schläuchen untereinander zu bieten.
- Sorgen Sie dafür, dass der auf der Maschine angegebene Höchstdruck nicht überschritten wird.
- Tragen Sie mit Luft betriebene Maschinen niemals am Schlauch.

Vor der Inbetriebnahme

HINWEIS

- ▶ Die Blindnietpistole darf ausschließlich mit gereinigter, ölvernebelter Druckluft betrieben werden und darf den maximalen Arbeitsdruck von 6,3 bar am Gerät nicht überschreiten. Zur Regulierung des Arbeitsdruckes muss der Kompressor mit einem Druckminderer ausgestattet sein.
- ▶ Beachten Sie, dass der maximale Arbeitsdruck nicht überschritten werden darf. Ein überhöhter Arbeitsdruck bringt keinen Leistungsgewinn, sondern erhöht lediglich den Luftverbrauch und beschleunigt den Geräteverschleiß. Halten Sie sich daher stets an die technischen Angaben.

Schmierung

HINWEIS

- ▶ Zur Vermeidung von Reibung- und Korrosionsschäden ist eine regelmäßige Schmierung besonders wichtig. Wir empfehlen ein geeignetes Druckluft-Spezialöl zu verwenden (z. B. Liqui Moly Kompressorenöl).
 - **Schmierung mit Nebelöler**
Als Aufbereitungsstufe nach dem Druckminderer schmiert ein Nebelöler (nicht im Lieferumfang enthalten) Ihr Gerät kontinuierlich und optimal. Ein Nebelöler gibt in feinen Tropfen Öl an die durchströmende Luft ab und garantiert so eine regelmäßige Schmierung.
 - **Manuelle Schmierung**
Wenn Sie über keinen Nebelöler verfügen, nehmen Sie vor jeder Inbetriebnahme bzw. bei längeren Arbeitsgängen eine Schmierung vor. Lassen Sie dazu 3–5 Tropfen Druckluft-Spezialöl in die Schmiermittelföhrung 5 tropfen.

Öl nachfüllen

Damit die Blindnietpistole lange einsatzfähig bleibt, muss ausreichend Pneumatik-Öl im Gerät vorhanden sein.

Folgende Möglichkeiten stehen Ihnen zur Verfügung

- ◆ Schließen Sie eine Wartungseinheit mit Öler am Kompressor an.
- ◆ Installieren Sie einen Anbauöler in der Druckluftleitung oder am Druckluftgerät.
- ◆ Geben Sie alle 15 Betriebsminuten ca. 3–5 Tropfen Pneumatik-Öl aus dem mitgelieferten Öl-Behälter **12** von Hand in den Anschlussnippel **6**.
- ◆ Beim ersten Öffnen des Öl-Behälters **12** drehen Sie die Überwurfmutter vom Behälter ab. Nehmen Sie die nach innen gerichtete Pipette mit einer Schnabelzange o.Ä. heraus.
- ◆ Setzen Sie sie um 180° gedreht wieder auf und schrauben Sie sie mit der Überwurfmutter wieder fest.
- ◆ Machen Sie mit einer Nadel o.Ä. eine kleine Öffnung in die Spitze der Pipette, um Öl heraus tropfen lassen zu können.

Anschluss an eine Druckluftquelle

HINWEIS

- ▶ Vor Anschluss der Druckluftquelle
 - muss der richtige Arbeitsdruck (3–6 bar) vollständig aufgebaut sein
 - ist sicherzustellen, dass der Auslöser **4** nicht gezogen ist

- ◆ Schieben Sie den Anschluss des Versorgungsschlauches über den Schnellverschluss des Anschlussnippels **6**, so dass dieser spürbar einrastet.

HINWEIS

- ▶ Damit Sie den Luftdruck regulieren können, muss die Druckluftquelle mit einem Druckminderer ausgestattet sein.

Bedienung

- ◆ Sobald das Gerät mit Luftdruck versorgt wird, ist es einsatzbereit.
- ◆ Schrauben Sie den Stiftaufangbehälter **14** auf das Gewinde **8** hinten an der Maschine.
- ◆ Ermitteln Sie anhand der zu verbindenden Werkstücke die zu verwendende Nietgröße.
- ◆ Bohren Sie mit einem geeigneten Werkzeug ein Loch an der Stelle durch die zu verbindenden Werkstücke, an der die Niete **11** sitzen soll. Achten Sie darauf, dass der Durchmesser des Lochs der ermittelten Nietgröße entspricht.

ACHTUNG!

- ▶ Je nach Größe und Art der Werkstücke sind entsprechende Sicherheitsvorkehrungen zu treffen. Verwenden Sie geeignete Klemmvorrichtungen, um ein Verrutschen der Werkstücke zu verhindern.
- ▶ Im Falle einer Unterbrechung der Druckluftversorgung, lassen Sie den Auslöser **4** sofort los.
- ▶ Bevor die Maschine eingeschaltet wird, ist das Maschinenwerkzeug fest auf der zu bearbeitenden Oberfläche aufzusetzen.
- ◆ Prüfen Sie, ob der Durchmesser des gerade montierten Mundstücks **1** zum Durchmesser der ermittelten Nietgröße passt.
- ◆ Wenn nicht, schrauben Sie die vordere Buchse **2** ggf. mit Hilfe des Montageschlüssels **9** vom Gerät ab.

⚠ ACHTUNG!

- ▶ Trennen Sie das Gerät unbedingt von der Druckluftquelle, bevor Sie die vordere Buchse **2** aufsetzen oder lösen.
- ◆ Schrauben Sie ggf. mit Hilfe des Montageschlüssels **9** das Mundstück **1** von der vorderen Buchse **2** ab. Dann schrauben Sie das passende Wechselmundstück **1b** in die vordere Buchse **2** ein und ziehen es fest an.
- ◆ Zum Anschrauben der vorderen Buchse **2** drücken Sie diese über einen leichten Widerstand hinweg an das Gewinde und drehen sie handfest.
- ◆ Mit Hilfe des Montageschlüssels **9** ziehen Sie die vordere Buchse **2** fest an.
- ◆ Schließen Sie das Gerät wieder an die Druckluftversorgung an.
- ◆ Setzen Sie den Nietkörper in das Bohrloch ein.
- ◆ Bewegen Sie das Gerät so über die Niete **11**, dass deren Dorn in das Mundstück **1** gleitet und darin vollständig aufgenommen wird.
- ◆ Ziehen Sie den Auslöser **4**. Der Dorn wird nun in das Gerät gezogen, vom Nietkörper getrennt und die Nietverbindung dadurch dauerhaft gesetzt.
Wiederholen Sie den Vorgang ggf. so oft, bis der Dorn vollständig vom Nietkörper getrennt ist.

HINWEIS

- ▶ Um den Dorn in den Stiftaufangbehälter **14** zu bekommen, ist ein bewusstes Abkippen des Gerätes nach hinten erforderlich.
- ◆ Verfahren Sie mit weiteren zu setzenden Nieten **11** entsprechend.
- ◆ Leeren Sie den Stiftaufangbehälter **14** von Zeit zu Zeit aus.
- ◆ Nach Beendigung aller Arbeiten, trennen Sie das Gerät von der Druckluftquelle.

Wartung und Reinigung



WARNUNG! VERLETZUNGSGEFAHR!
Trennen Sie vor **Wartungsarbeiten** das Gerät vom **Druckluftnetz**.

⚠ ACHTUNG!

- ▶ Reinigen Sie das Gerät vor der Wartung von gefährlichen Substanzen, die sich (aufgrund von Arbeitsprozessen) auf diesem abgelagert haben. Vermeiden Sie jeden Hautkontakt mit diesen Substanzen. Wenn die Haut mit gefährlichen Stäuben in Kontakt kommt, kann dies zu schwerer Dermatitis führen.
- ▶ Die beim Einsatz des Gerätes entstehenden Stäube und Dämpfe können gesundheitliche Schäden (wie z. B. Krebs, Geburtsfehler, Asthma und/oder Dermatitis) verursachen; es ist unerlässlich, eine Risikobewertung in Bezug auf diese Gefährdungen durchzuführen und entsprechende Regelungsmechanismen umzusetzen.

HINWEIS

- ▶ Um eine einwandfreie Funktion und lange Haltbarkeit der Blindnietpistole zu gewährleisten, sind folgende Punkte zu beachten:
- Eine ausreichende und ständig intakte Ölschmierung ist für eine optimale Funktion von ganz entscheidender Bedeutung.
- Benutzen Sie nur Originalersatz- bzw. Austauschteile des Herstellers, da sonst Gefahr für die Benutzer besteht. Kontaktieren Sie im Zweifel das Service-Center.
- Verwenden Sie ausschließlich Zubehörteile und Verbrauchsmaterialien der vom Hersteller empfohlenen Größen und Typen.
- Reinigen Sie das Gerät nur mit einem trockenen, weichen Tuch oder mit Druckluft.
- Verwenden Sie auf keinen Fall scharfe und/oder kratzende Reinigungsmittel.

Greifbacken wechseln

Durch Abrieb können die Greifbacken **15** verschleifen. Tauschen Sie in diesem Falle die verschlissenen Greifbacken **15** gegen die mitgelieferten Ersatz-Greifbacken **15** wie folgt aus.

- ◆ Schrauben Sie die vordere Buchse **2** ggf. mit Hilfe des Montageschlüssels **9** vom Gerät ab. Folgende Teile werden nun zugänglich:

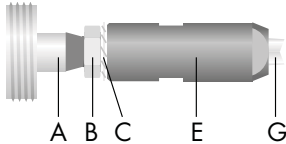

- A Geräteachse
- B Kontermutter
- C Zahnscheibe
- E zweiteiliger Metallkonus
- G Greifbacken

- ◆ Schrauben Sie den zweiteiligen Metallkonus (E), der die Greifbacken (G) hält, ggf. mit Hilfe der beiden Montageschlüssel **9** und **10** von der Geräteachse (A) ab.

- ◆ Schrauben Sie ggf. mit Hilfe der beiden Montageschlüssel **9** und **10** den vorderen und hinteren Teil des Metallkonuses (E2, E1) voneinander los. Folgende Teile werden nun zugänglich:

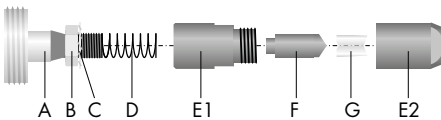

- A Geräteachse
- B Kontermutter
- C Zahnscheibe
- D Feder
- E1 hinterer Teil des Metallkonuses
- F Spreizdorn
- G Greifbacken
- E2 vorderer Teil des Metallkonuses

- ◆ Nehmen Sie den Spreizdorn (F) und die verschlissenen Greifbacken (G) aus dem vorderen Teil des Metallkonuses (E2).

- ◆ Setzen Sie die neuen Greifbacken (G) so in den vorderen Teil des Metallkonuses (E2) ein, dass die schmalen Enden aus dessen Öffnung ragen.

HINWEIS

- ▶ Beide Greifbacken (G) müssen dabei bündig miteinander abschließend aus der Öffnung ragen. Am besten halten Sie den vorderen Teil des Metallkonuses (E2) dabei vertikal mit den Greifbacken (G) nach unten zeigend.

- ◆ Setzen Sie den Spreizdorn (F) so ein, dass dessen Spitzen in die Kerbe greifen, die die hinteren Enden der Greifbacken (G) bilden.
- ◆ Schrauben Sie den vorderen und hinteren Teil des Metallkonuses (E2, E1) mit Hilfe der beiden Montageschlüssel **9** und **10** miteinander fest.
- ◆ Schrauben Sie den Metallkonus (E) wieder auf die Geräteachse (A) und ziehen Sie den Metallkonus mit Hilfe des Montageschlüssels **9** fest an. Dabei arretieren Sie die Kontermutter (B) mit Hilfe des Montageschlüssels **10**.
- ◆ Überprüfen Sie nach Montage des Metallkonus (E) den Abstand zwischen Gewinde und Metallkonus (E). Dieser muss ca. 70 mm betragen. Sie können den Montageschlüssel **10** als Messhilfe verwenden. Passen Sie das Maß ggf. durch Verstellen der Kontermutter (B) an.

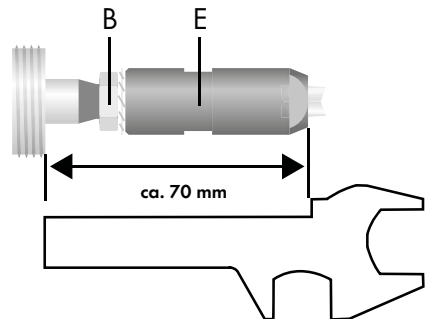

- ◆ Zum Anschrauben der vorderen Buchse **2** drücken Sie diese über einen leichten Widerstand hinweg an das Gewinde und drehen sie handfest.
- ◆ Mit Hilfe des Montageschlüssels **9** ziehen Sie die vordere Buchse **2** fest an.

Fehlerbehebung

Fehler	Mögliche Ursache	Behebung
Nietleistung zu gering, etwas Luft tritt aus dem Auslass aus.	Bewegte Teile durch Schmutz verklemmt.	Filter der Druckversorgung auf Verschmutzung prüfen.
	Druckversorgung zu niedrig.	Filter der Druckversorgung auf Verschmutzung prüfen.
		Gerät schmieren, wie in der Anleitung beschrieben. Wenn nötig, Angaben von oben wiederholen.
Gerät arbeitet nicht, Druckluft tritt komplett beim Auslass aus.	Bewegte Teile sitzen aufgrund von Materialansammlung fest.	Gerät schmieren, wie in der Anleitung beschrieben.

Entsorgung



Die Verpackung besteht aus umweltfreundlichen Materialien. Sie kann in den örtlichen Recyclebehältern entsorgt werden.



Möglichkeiten zur Entsorgung des ausgedienten Produkts erfahren Sie bei Ihrer Gemeinde- oder Stadtverwaltung.

Werfen Sie das Gerät nicht in den Hausmüll!

Möglichkeiten zur Entsorgung des ausgedienten Gerätes erfahren Sie bei Ihrer Gemeinde- oder Stadtverwaltung.



Das Produkt ist recycelbar, unterliegt einer erweiterten Herstellerverantwortung und wird getrennt gesammelt.

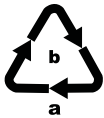

Entsorgen Sie die Verpackung umweltgerecht. Beachten Sie die Kennzeichnung auf den verschiedenen Verpackungsmaterialien und trennen Sie diese gegebenenfalls gesondert. Die Verpackungsmaterialien sind gekennzeichnet mit Abkürzungen (a) und Ziffern (b) mit folgender Bedeutung: 1–7: Kunststoffe, 20–22: Papier und Pappe, 80–98: Verbundstoffe.

Garantie der Kompernaß Handels GmbH

Sehr geehrte Kundin, sehr geehrter Kunde,

Sie erhalten auf dieses Gerät 3 Jahre Garantie ab Kaufdatum. Im Falle von Mängeln dieses Produkts stehen Ihnen gegen den Verkäufer des Produkts gesetzliche Rechte zu. Diese gesetzlichen Rechte werden durch unsere im Folgenden dargestellte Garantie nicht eingeschränkt.

Garantiebedingungen

Die Garantiefrist beginnt mit dem Kaufdatum. Bitte bewahren Sie den Kassenbon gut auf. Dieser wird als Nachweis für den Kauf benötigt.

Tritt innerhalb von drei Jahren ab dem Kaufdatum dieses Produkts ein Material- oder Fabrikationsfehler auf, wird das Produkt von uns – nach unserer Wahl – für Sie kostenlos repariert, ersetzt oder der Kaufpreis erstattet. Diese Garantieleistung setzt voraus, dass innerhalb der Dreijahresfrist das defekte Gerät und der Kaufbeleg (Kassenbon) vorgelegt und schriftlich kurz beschrieben wird, worin der Mangel besteht und wann er aufgetreten ist.

Wenn der Defekt von unserer Garantie gedeckt ist, erhalten Sie das reparierte oder ein neues Produkt zurück. Mit Reparatur oder Austausch des Produkts beginnt kein neuer Garantiezeitraum.

Garantiezeit und gesetzliche Mängelansprüche

Die Garantiezeit wird durch die Gewährleistung nicht verlängert. Dies gilt auch für ersetzte und reparierte Teile. Eventuell schon beim Kauf vorhandene Schäden und Mängel müssen sofort nach dem Auspacken gemeldet werden. Nach Ablauf der Garantiezeit anfallende Reparaturen sind kostenpflichtig.

Garantieumfang

Das Gerät wurde nach strengen Qualitätsrichtlinien sorgfältig produziert und vor Auslieferung gewissenhaft geprüft.

Die Garantieleistung gilt für Material- oder Fabrikationsfehler. Diese Garantie erstreckt sich nicht auf Produktteile, die normaler Abnutzung ausgesetzt sind und daher als Verschleißteile angesehen werden können oder für Beschädigungen an zerbrechlichen Teilen, z. B. Schalter oder Teile, die aus Glas gefertigt sind.

Diese Garantie verfällt, wenn das Produkt beschädigt, nicht sachgemäß benutzt oder gewartet wurde. Für eine sachgemäße Benutzung des Produkts sind alle in der Bedienungsanleitung aufgeführten Anweisungen genau einzuhalten. Verwendungszwecke und Handlungen, von denen in der Bedienungsanleitung abgeraten oder vor denen gewarnt wird, sind unbedingt zu vermeiden.

Das Produkt ist nur für den privaten und nicht für den gewerblichen Gebrauch bestimmt. Bei missbräuchlicher und unsachgemäßer Behandlung, Gewaltanwendung und bei Eingriffen, die nicht von unserer autorisierten Serviceneiederlassung vorgenommen wurden, erlischt die Garantie.

Garantiezeit gilt nicht bei

- normaler Abnutzung der Akkukapazität
- gewerblichen Gebrauch des Produktes
- Beschädigung oder Veränderung des Produktes durch den Kunden
- Missachtung der Sicherheits- und Wartungsvorschriften, Bedienungsfehler
- Schäden durch Elementarereignisse

Abwicklung im Garantiefall

Um eine schnelle Bearbeitung Ihres Anliegens zu gewährleisten, folgen Sie bitte den folgenden Hinweisen:

- Bitte halten Sie für alle Anfragen den Kassenbon und die Artikelnummer (z. B. IAN 123456) als Nachweis für den Kauf bereit.
- Die Artikelnummer entnehmen Sie bitte dem Typenschild am Produkt, einer Gravur am Produkt, dem Titelblatt der Bedienungsanleitung (unten links) oder dem Aufkleber auf der Rück- oder Unterseite des Produktes.
- Sollten Funktionsfehler oder sonstige Mängel auftreten, kontaktieren Sie zunächst die nachfolgend benannte Serviceabteilung **telefonisch** oder per **E-Mail**.
- Ein als defekt erfasstes Produkt können Sie dann unter Beifügung des Kaufbelegs (Kassenbon) und der Angabe, worin der Mangel besteht und wann er aufgetreten ist, für Sie portofrei an die Ihnen mitgeteilte Serviceanschrift übersenden.



Auf www.lidl-service.com können Sie diese und viele weitere Handbücher, Produktvideos und Installationssoftware herunterladen.

Mit diesem QR-Code gelangen Sie direkt auf die Lidl-Service-Seite (www.lidl-service.com) und können mittels der Eingabe der Artikelnummer (IAN) 123456 Ihre Bedienungsanleitung öffnen.

Service

- (DE) Service Deutschland**
Tel.: 0800 5435 111 (kostenfrei aus dem dt. Festnetz/Mobilfunknetz)
E-Mail: kompennass@lidl.de
- (AT) Service Österreich**
Tel.: 0820 201 222 (0,15 EUR/Min.)
E-Mail: kompennass@lidl.at
- (CH) Service Schweiz**
Tel.: 0842 665566 (0,08 CHF/Min., Mobilfunk max. 0,40 CHF/Min.)
E-Mail: kompennass@lidl.ch

IAN 339145_1910

Importeur

Bitte beachten Sie, dass die folgende Anschrift keine Serviceanschrift ist. Kontaktieren Sie zunächst die benannte Servicestelle.

KOMPENASS HANDELS GMBH
BURGSTRASSE 21
44867 BOCHUM
DEUTSCHLAND
www.kompennass.com

Original-Konformitätserklärung

Wir, KOMPENASS HANDELS GMBH, Dokumentenverantwortlicher: Herr Semi Uguzlu, BURGSTR. 21, 44867 BOCHUM, DEUTSCHLAND, erklären hiermit, dass dieses Produkt mit den folgenden Normen, normativen Dokumenten und EG-Richtlinien übereinstimmt:

Maschinenrichtlinie
(2006/42/EG)

Angewandte harmonisierte Normen
EN ISO 11148-1: 2011

Typbezeichnung der Maschine
Druckluft-Blindnietpistole PDBNP 14 B1

Herstellungsjahr: 01-2020

Seriennummer: IAN 339145_1910

Bochum, 28.01.2020



Semi Uguzlu
- Qualitätsmanager -

Technische Änderungen im Sinne der Weiterentwicklung sind vorbehalten.

Contents

Introduction	14
Intended use	14
Operating components (fig. A)	14
Accessories (Fig. B)	14
Package contents	14
Technical data	15
General safety warnings for compressed air tools	15
Hazards caused by flying parts	16
Hazards during operation	16
Hazards caused by repetitive movements	16
Hazards caused by accessories	16
Hazards in the workplace	17
Risks due to noise	17
Hazards caused by vibrations	17
Additional safety instructions for pneumatic machines	17
Before use	18
Lubrication	18
Refilling oil	18
Connecting to a compressed air source	18
Use	19
Maintenance and cleaning	20
Changing the gripper jaws	20
Troubleshooting	21
Disposal	22
Kompernass Handels GmbH warranty	22
Service	23
Importer	23
Translation of the original Conformity Declaration	24

AIR BLIND RIVETING GUN PDBNP 14 B1

Introduction

Congratulations on the purchase of your new appliance. You have chosen a high-quality product. The operating instructions are part of this product. They contain important information about safety, usage and disposal. Before using the product, please familiarise yourself with all operating and safety instructions. Use the product only as described and for the range of applications specified. Please also pass these operating instructions on to any future owner.

Intended use

The pneumatic pop rivet gun is used to join suitable materials with a rivet joint. Any other usage or modification of the appliance is deemed to be improper and carries a significant risk of accidents. The manufacturer accepts no responsibility for damage(s) resulting from improper usage. This tool is intended for domestic use only.

Symbols on the compressed air tool

	Read the operating instructions before use.
	Wear a dust mask.
	Always wear eye protection when using or maintaining the rivet gun.
	Always wear hearing protection.
	Oil regularly.

Operating components (fig. A)

(For illustrations see fold-out pages)

- ❶ Mouthpiece (4.8 mm pre-fitted)
- ❷ Front connector
- ❸ Hexagonal socket on the front connector
- ❹ Trigger
- ❺ Lubricant opening
- ❻ Connecting nipple
- ❼ Handle
- ❽ Thread for the pin collector

Accessories (Fig. B)

- ❾ Assembly spanner 10 | 15 | 24 mm
- ❿ Assembly spanner 14 | 19 mm
- ⓫ 4 × 20 rivets (2.4 – 3.2 – 4.0 – 4.8 mm)
- ⓬ Oil container
- ⓭ 3 spare mouthpieces (2.4 – 3.2 – 4.0 mm)
- ⓮ Pin collector with attachment ring
- ⓯ 2 × spare gripper jaws

Package contents

- 1 air blind riveting gun
- 4 mouthpieces (2.4 – 3.2 – 4.0 – 4.8 mm)
- 2 assembly spanners
- 1 connecting nipple (pre-fitted)
- 20 rivets each (2.4 – 3.2 – 4.0 – 4.8 mm)
- 1 oil container
- 1 pin collector
- 2 gripper jaws
- 1 carrying case
- 1 set of operating instructions

Technical data

Working pressure	max. 6.3 bar
Air consumption	127 l/min (average)
Stroke length	17 mm
Traction	min. 7,050 N
Compressed air supply	1/4"

Noise emission value

Noise measurement determined in accordance with ISO 15744. The rated noise level of the tool is typically:

Sound pressure level	$L_{pA} = 75.8$ dB (A)
Uncertainty	$K_{pA} = 3$ dB
Sound power level	$L_{WA} = 86.8$ dB (A)
Uncertainty	$K_{WA} = 3$ dB

Wear hearing protection!

Total vibration value

Vibration values determined in accordance with ISO 28927-6 and EN 12096:

Vibration emission value	$a_h \leq 0.85$ m/s ²
Uncertainty	$K_h = 0.59$ m/s ²

NOTE

- The noise emission levels and vibration values specified in these instructions have been measured in accordance with the corresponding standardised measuring procedure and can be used to make equipment comparisons. The noise emission levels and vibration values vary depending on the use of the compressed air tool and may be higher than the values specified in these instructions in some cases. It is easy to underestimate the noise emission levels and vibration values if the compressed air tool is used regularly in this manner.



General safety warnings for compressed air tools

WARNING!

- For multiple hazards: Please ensure that you have read and understood the safety information before setting up, operating, repairing, maintaining and replacing accessories on the machine and before working in the vicinity of the machine for threadless fasteners. Failure to do this can result in serious bodily injury.
- The machine should only be set up, adjusted or used by suitably qualified and trained operators.
- This machine for threadless fasteners may not be modified in any way. Modifications can reduce the effectiveness of the safety measures and increase the risks for the operator.
- The safety instructions should not be lost – give them to the operator.
- Never use damaged machines for threadless fasteners.
- The appliance must be inspected regularly to ensure that it is labelled with the required rated values and markings given in this manual. The user must contact the manufacturer to obtain replacement labels if necessary.

Hazards caused by flying parts

- Disconnect the machine for threadless fasteners from the power supply before replacing the machine tool or accessories.
- If a workpiece or accessory or even part of the machine tool itself breaks, parts can be flung off at high speeds.
- Always wear impact-resistant eye protection when operating the machine. The level of protection required should be assessed separately for each use.
- In this case, the risks for others should also be assessed.
- You must ensure that the workpiece has been securely fixed in place.
- Check whether protection against ejection of fastening elements and/or rivet shafts is available and effective.

Hazards during operation

- When using the machine, the operator's hands may be exposed to hazards such as crushing, impact, cuts, abrasions and heat. Wear suitable gloves to protect your hands.
- The operator and maintenance personnel must be physically capable of handling the size, mass and power of the machine.
- Hold the machine correctly: Be ready to counteract any normal or sudden movements – keep both hands ready.
- Ensure that your body is balanced and that you have a secure standing position.
- Release the start/stop control in case of a disruption to the electricity supply.
- Use only the lubricants recommended by the manufacturer.

- Avoid inappropriate postures as these postures are likely to make it impossible to respond to normal or unexpected movements of the machine.
- If the machine for threadless fasteners is attached to a suspension device, the attachment must be secured,
- There is a risk of crushing if the equipment is not attached to the machine head.

Hazards caused by repetitive movements

- When using a machine for threadless fasteners, operators may experience uncomfortable sensations in their hands and arms, as well as in the neck and shoulders or other parts of the body.
- When using a machine for threadless fasteners, the operator should adopt a comfortable posture. Ensure that you have a secure foothold and avoid unfavourable postures or postures in which it is difficult to maintain balance. The operator should change positions during the course of long-lasting tasks. This can be helpful for the prevention of discomfort and fatigue.
- If the operator notices symptoms such as persistent or recurring illness, discomfort, throbbing, pain, tingling, burning or stiffness, these indications should not be ignored. The operator should consult a suitably qualified physician.

Hazards caused by accessories

- Disconnect the machine for threadless fasteners from the power supply before replacing the machine tool or accessories.
- Use only accessories and consumables of the sizes and types recommended by the manufacturer of the machine for threadless fasteners; do not use any other types or sizes of accessories or consumables.

Hazards in the workplace

- Slipping, tripping and falling are the main causes of injuries in the workplace. Look out for surfaces which could have become slippery through use of the machine, and also any tripping hazards caused by air or hydraulic hoses.
- Proceed with caution in unknown surroundings. Hidden hazards caused by power or other supply lines may be present.
- This machine for threadless fasteners is not suitable for use in explosive environments and is not insulated against contact with power sources.
- Do not operate the appliance in the vicinity of electric mains, gas pipelines, etc. which could pose a hazard if damaged by the machine.

Risks due to noise

- Excessive noise levels in conjunction with insufficient hearing protection may lead to permanent hearing damage, hearing loss and other problems, such as tinnitus (ringing, buzzing, whistling or humming in your ears).
- It is essential that a risk assessment is carried out with respect to these risks and that appropriate regulatory mechanisms are implemented.
- Suitable regulatory mechanisms include measures such as the use of insulation materials which avoid ringing noises occurring on the workpieces.
- Use ear protection equipment as per the instructions provided by your employer or as required by health and safety regulations.
- Consumables/machine tools should be selected, maintained and replaced in accordance with the recommendations in this guide in order to avoid unnecessary increase of the noise levels.
- If the machine is equipped with a silencer, always ensure that it is fitted and that it is operational while the machine is in operation.

Hazards caused by vibrations

- Vibrations can damage the nerves and cause malfunctions to the blood circulation in the hands and arms.
- When working in a cold environment, wear warm clothing and keep your hands warm and dry.
- If you experience numbness, tingling or pain in your fingers or hands or notice that the skin of your fingers or hands has become pale, stop working with the machine for threadless fasteners, inform your employer and consult a doctor.
- A stand, tensioner or balancing device must be used to support the weight of the machine, as the operator does not have to grip the machine so tightly to hold it.

Additional safety instructions for pneumatic machines

- Compressed air can cause serious injury.
 - When the machine is not in use, and before replacing accessories or carrying out repairs, always ensure that the air supply is closed, that the air hose is not under pressure and that the machine is disconnected from the air supply.
 - Never aim the airflow towards yourself or any other person.
- Thrashing hoses can cause serious injury. Always check that the hoses and fasteners are undamaged or have not come loose.
- Cold air must be directed away from the hands.
- If universal rotary joints (claw couplings) are used, locking pins must be used to provide protection; Whipcheck® air hose restraints must be used to provide protection in case of a failure of the connection of the hose to the machine.
- Ensure that the maximum permissible pressure on the machine is not exceeded.
- Never carry compressed-air-powered machines by the hose.

Before use

NOTE

- ▶ The rivet gun may only be operated on cleaned, oil-atomised compressed air and may not exceed the maximum operating pressure of 6.3 bar at the appliance. The compressor must be fitted with a pressure reducer to regulate the working pressure.
- ▶ Note that the maximum working pressure may not be exceeded. An excessive working pressure does not mean increased output; it merely increases the air consumption and accelerates appliance wear. Always comply with the technical information.

Lubrication

NOTE

- ▶ Regular lubrication is particularly important to avoid friction and corrosion damage. We recommend using a suitable special oil for compressed air tools (e.g. Liqui Moly compressor oil).
 - **Lubrication with mist oiler**
A mist oiler (not supplied) continuously and optimally lubricates the appliance as a preparation stage after the pressure reducer. A mist oiler gives off fine drops of oil into the air flow and thus guarantees regular lubrication.
 - **Manual lubrication**
If you do not have a mist oiler, lubricate the tool before every use or any longer work sessions. To do this, drip 3–5 drops of special oil for compressed air appliances into the lubricant opening **5**.

Refilling oil

To ensure that the rivet gun remains operational for as long as possible, make sure that there is sufficient pneumatic oil in the appliance.

You have the following options

- ◆ Attach a maintenance unit with an oiler to the compressor.
- ◆ Install a fitted oiler into the compressed air line or the compressor.
- ◆ Manually add 3–5 drops of pneumatic oil from the supplied oil container **12** into the connecting nipple **6** after every 15 minutes of operation.
- ◆ When opening the oil container **12** for the first time, remove the cap nut from the container. Use a pair of long-nosed pliers or a similar implement to remove the internal pipette.
- ◆ Turn it 180°, replace it and screw it back in place with the cap nut.
- ◆ Use a needle or similar tool to poke a small hole into the tip of the pipette to release oil.

Connecting to a compressed air source

NOTE

- ▶ Before connecting the compressed air source,
 - the correct working pressure (3–6 bar) must be fully reached
 - ensure that the trigger **4** is not pulled
- ◆ Pull the supply hose connector over the quick-release fastener on the connecting nipple **6** until it clicks into place.

NOTE

- ▶ The compressed air source must be equipped with a pressure reducer to ensure that you can regulate the air pressure.

Use

- ◆ The appliance is ready for use as soon as the pneumatic air flow has been established.
- ◆ Screw the pin collector **14** onto the thread for the pin collector **8** at the back of the machine.
- ◆ Determine the suitable rivet size on the basis of the workpieces used.
- ◆ Use a suitable tool to drill a hole into the workpieces in the spot where the rivet **11** will be located. Make sure the diameter of the hole corresponds to the determined rivet size.

⚠ CAUTION!

- ▶ Suitable safety precautions must be taken depending on the size and nature of the workpieces. Use suitable clamping devices to prevent the workpieces from slipping.
 - ▶ In the event of an interruption to the air supply, release the trigger **4** immediately.
 - ▶ Before switching on the machine, make sure the machine tool is firmly placed on the surface to be processed.
- ◆ Check if the diameter of the attached mouthpiece **1** matches the mandrel diameter of the determined rivet size.
 - ◆ If it does not, unscrew the front connector **2** using the assembly spanner **9**, if necessary.

⚠ CAUTION!

- ▶ Ensure that the appliance is disconnected from the compressed air source before you fit or remove the front connector **2**.
- ◆ If necessary, unscrew the mouthpiece **1** from the front connector **2** using the assembly spanner **9**. Afterwards, screw the correct spare mouthpiece **13** into the front connector **2** and tighten it.

- ◆ To attach the front connector **2**, press it onto the thread (you will feel minor resistance) and tighten it by hand.
- ◆ Tighten the front connector **2** using the assembly spanner **9**.
- ◆ Reconnect the appliance to the compressed air supply.
- ◆ Place the rivet body in the drill hole.
- ◆ Slide the appliance over the rivet **11** until the mandrel is fully inserted into the mouthpiece **1**.
- ◆ Pull the trigger **4**. The mandrel is pulled into the device, detached from the rivet body and the rivet joint is established permanently. If necessary, repeat the process until the mandrel has been fully separated from the rivet body.

NOTE

- ▶ You will need to tip the appliance to the rear to get the mandrel into the waste collector **14**.
- ◆ Proceed in the same way with the other rivets **11**.
 - ◆ Empty the pin collector **14** regularly.
 - ◆ When you have finished working, disconnect the appliance from the compressed air source.

Maintenance and cleaning



WARNING! RISK OF INJURY!
Disconnect the appliance from the compressed air supply.

CAUTION!

- ▶ Before maintenance, clean off any hazardous substances that may (due to working processes) have accumulated on the appliance. Avoid all skin contact with these substances. If the skin comes into contact with hazardous dusts, this can lead to severe dermatitis.
- ▶ The dust and vapours produced by using the appliance can be hazardous to health (e.g. cause cancer, birth defects, asthma and/or dermatitis); it is essential to carry out a risk assessment in respect of these risks and to implement corresponding regulatory mechanisms.

NOTE

- ▶ To ensure correct functioning and long-term durability of the rivet gun, pay attention to the following points:
 - Sufficient and continuously intact oil lubrication is highly important for optimum functioning.
 - Use only the genuine replacement parts recommended by the manufacturer, otherwise you could put users at danger. In doubt, contact the Service Centre.
 - Use only accessories and supplies of the sizes and types recommended by the manufacturer of the rivet gun.
 - Only clean the appliance with a soft, dry cloth or with compressed air.
 - Never use sharp or scratchy cleaning agents under any circumstances.

Changing the gripper jaws

Friction can wear out the gripper jaws **15**. If this happens, replace the worn gripper jaws **15** with the supplied spare gripper jaws **15** as follows.

- ◆ Unscrew the front connector **2** using the assembly spanner **9**, if necessary. This gives you access to the following parts:

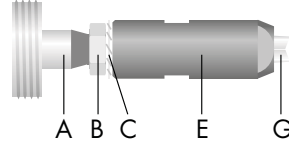

- A Appliance shaft
- B Lock nut
- C Lock washer
- E Two-piece metal cone
- G Gripper jaws

- ◆ Unscrew the two-piece metal cone (E) holding the gripper jaws (G) from the shaft (A), using the two assembly spanners **9** and **10** if necessary.

- ◆ Using both assembly spanners, **9** and **10**, unscrew the front piece of the metal cone from the back piece (E2, E1). This gives you access to the following parts:

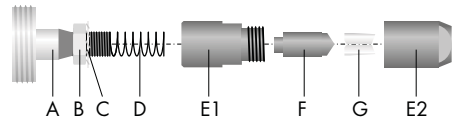

- A Appliance shaft
- B Lock nut
- C Lock washer
- D Spring
- E1 Back piece of the metal cone
- F Expanding mandrel
- G Gripper jaws
- E2 Front piece of the metal cone

- ◆ Remove the expanding mandrel (F) and the worn gripper jaws (G) from the front piece of the metal cone (E2).

- ◆ Place the new gripper jaws (G) into the front piece of the metal cone (E2) such that the narrow ends protrude from its opening.

NOTE

► Both gripper jaws (G) must protrude from the opening flush with each other. We recommend that you hold the front piece of the metal cone (E2) vertically, with the gripper jaws (G) pointing downward.

- ◆ Insert the expanding mandrel (F) such that its tips are inside the notch formed by the rear ends of the gripper jaws (G).
- ◆ Using both assembly spanners, ⑨ and ⑩, screw the front and back piece of the metal cone (E2, E1) together.
- ◆ Screw the metal cone (E) back onto the appliance shaft (A) and tighten it using the assembly spanner ⑨. Use the assembly spanner ⑩ to lock the lock nut (B).

- ◆ After installing the metal cone (E), check the distance between the thread and metal cone (E). It should be approximately 70 mm. You can use the assembly spanner ⑩ as a measuring aid. If necessary, adapt the measurement by adjusting the lock nut (B).

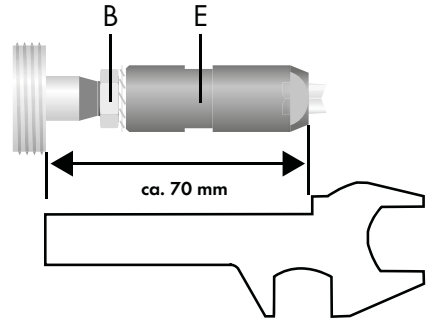

- ◆ To attach the front connector ②, press it onto the thread (you will feel minor resistance) and tighten it by hand.
- ◆ Tighten the front connector ② using the assembly spanner ⑨.

Troubleshooting

Fault	Possible cause	Remedy
Riveting power too low, some air escapes from the outlet.	Moving parts jammed due to dirt.	Check the pressure supply filter for contamination.
	Pressure supply too low.	Check the pressure supply filter for contamination.
		Lubricate the tool as described in the instructions.
		If necessary, repeat the steps outlined above.
Appliance does not work; compressed air escapes completely through the outlet.	Moving parts are jammed due to material build-up.	Lubricate the tool as described in the instructions.

Disposal



The packaging is made from environmentally friendly material and can be disposed of at your local recycling plant.

Do not dispose of the appliance in the normal domestic waste!

Your local community or municipal authorities can provide information on how to dispose of the worn-out appliance.

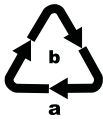

Dispose of the packaging in an environmentally friendly manner. Note the labelling on the packaging and separate the packaging material components for disposal if necessary. The packaging material is labelled with abbreviations (a) and numbers (b) with the following meanings: 1–7: plastics, 20–22: paper and cardboard, 80–98: composites.



Your local community or municipal authorities can provide information on how to dispose of the worn-out product.



The product is recyclable, subject to extended producer responsibility and is collected separately.

Kompernass Handels GmbH warranty

Dear Customer,

This appliance has a 3-year warranty valid from the date of purchase. If this product has any faults, you, the buyer, have certain statutory rights. Your statutory rights are not restricted in any way by the warranty described below.

Warranty conditions

The warranty period starts on the date of purchase. Please keep your receipt in a safe place. This will be required as proof of purchase.

If any material or manufacturing fault occurs within three years of the date of purchase of the product, we will either repair or replace the product for you or refund the purchase price (at our discretion). This warranty service requires that you present the defective appliance and the proof of purchase (receipt) within the three-year warranty period, along with a brief written description of the fault and of when it occurred.

If the defect is covered by the warranty, your product will either be repaired or replaced by us. The repair or replacement of a product does not signify the beginning of a new warranty period.

Warranty period and statutory claims for defects

The warranty period is not prolonged by repairs effected under the warranty. This also applies to replaced and repaired components. Any damage and defects present at the time of purchase must be reported immediately after unpacking. Repairs carried out after expiry of the warranty period shall be subject to a fee.

Scope of the warranty

This appliance has been manufactured in accordance with strict quality guidelines and inspected meticulously prior to delivery.

The warranty covers material faults or production faults. The warranty does not extend to product parts subject to normal wear and tear or to fragile parts which could be considered as consumable parts such as switches or parts made of glass.

The warranty does not apply if the product has been damaged, improperly used or improperly maintained. The directions in the operating instructions for the product regarding proper use of the product are to be strictly followed. Uses and actions that are discouraged in the operating instructions or which are warned against must be avoided.

This product is intended solely for private use and not for commercial purposes. The warranty shall be deemed void in cases of misuse or improper handling, use of force and modifications / repairs which have not been carried out by one of our authorised Service centres.

The warranty period does not apply to

- Normal reduction of the battery capacity over time
- Commercial use of the product
- Damage to or alteration of the product by the customer
- Non-compliance with safety and maintenance instructions, operating errors
- Damage caused by natural hazards

Warranty claim procedure

To ensure quick processing of your case, please observe the following instructions:

- Please have the till receipt and the item number (e.g. IAN 12345) available as proof of purchase.
- You will find the item number on the type plate on the product, an engraving on the product, on the front page of the operating instructions (below left) or on the sticker on the rear or bottom of the product.
- If functional or other defects occur, please contact the service department listed either by **telephone** or by **e-mail**.
- You can return a defective product to us free of charge to the service address that will be provided to you. Ensure that you enclose the proof of purchase (till receipt) and information about what the defect is and when it occurred.



You can download these instructions along with many other manuals, product videos and installation software at www.lidl-service.com.

This QR code will take you directly to the Lidl service page (www.lidl-service.com) where you can open your operating instructions by entering the item number (IAN) 123456.

Service

(GB) Service Great Britain
 Tel.: 0800 404 7657
 E-Mail: kompernass@lidl.co.uk

(IE) Service Ireland
 Tel.: 1890 930 034
 (0,08 EUR/Min., (peak))
 (0,06 EUR/Min., (off peak))
 E-Mail: kompernass@lidl.ie

IAN 339145_1910

Importer

Please note that the following address is not the service address. Please use the service address provided in the operating instructions.

KOMPERNASS HANDELS GMBH
 BURGSTRASSE 21
 44867 BOCHUM
 GERMANY
www.kompernass.com

Translation of the original Conformity Declaration

We, KOMPERNASS HANDELS GMBH, documents officer: Mr Semi Uguzlu, BURGSTR. 21, 44867 BOCHUM, GERMANY, hereby declare that this product complies with the following standards, normative documents and EC directives:

Machinery Directive
(2006/42/EC)

Applied harmonised standards
EN ISO 11148-1: 2011

Type designation of machine: Air blind riveting gun PDBNP 14 B1

Year of manufacture: 01-2020

Serial number: IAN 339145_1910

Bochum, 28/01/2020

The image shows a handwritten signature in black ink, which appears to read 'Semi Uguzlu'. To the right of the signature is the CE mark, consisting of two large, bold, sans-serif letters 'C' and 'E' joined together.

Semi Uguzlu
- Quality Manager -

We reserve the right to make technical changes in the context of further product development.

Table des matières

Introduction	26
Utilisation conforme à l'usage prévu	26
Éléments de commande (fig. A)	26
Accessoires (fig. B)	26
Matériel livré	26
Caractéristiques techniques	27
Avertissements de sécurité généraux pour les outils pneumatiques.	27
Risques engendrés par des pièces projetées	28
Risques en service	28
Risques engendrés par des mouvements répétitifs	28
Risques engendrés par les accessoires	28
Risques au poste de travail	29
Risques engendrés par le bruit	29
Risques engendrés par les vibrations	29
Instructions de sécurité supplémentaires pour les machines pneumatiques	29
Avant la mise en service	30
Lubrification	30
Rajout d'huile	31
Raccordement à une source d'air comprimé	31
Utilisation	31
Entretien et nettoyage	32
Changer les mâchoires	33
Dépannage	34
Mise au rebut	34
Garantie pour Kompnass Handels GmbH pour la Belgique	35
Garantie pour Kompnass Handels GmbH pour la France	36
Service après-vente	38
Importateur	38
Traduction de la déclaration de conformité originale	38

PISTOLET PNEUMATIQUE POUR RIVETS AVEUGLES PDBNP 14 B1





Introduction

Nous vous félicitons pour l'achat de votre nouvel appareil. Vous venez ainsi d'opter pour un produit de grande qualité. Le mode d'emploi fait partie de ce produit. Il contient des remarques importantes concernant la sécurité, l'usage et la mise au rebut. Avant d'utiliser le produit, veuillez vous familiariser avec toutes les consignes d'utilisation et de sécurité. N'utilisez le produit que conformément aux consignes et pour les domaines d'utilisation prévus. Si vous cédez le produit à un tiers, remettez-lui également tous les documents.

Utilisation conforme à l'usage prévu

La riveteuse pneumatique est destinée à assembler des matériaux adaptés à l'aide d'un rivetage. Toute utilisation autre ou modification de l'appareil est considérée comme non conforme et s'accompagne de risques d'accident non négligeables. Nous déclinons toute responsabilité pour les dommages causés résultant d'une utilisation non conforme. L'appareil est uniquement conçu pour une utilisation privée.

Symboles sur l'outil à air comprimé

	Veuillez lire le mode d'emploi avant la mise en service.
	Portez un masque anti-poussières.
	Lors de l'utilisation ou de la maintenance de la riveteuse pneumatique, portez toujours une protection oculaire.
	Portez toujours une protection auditive.
	Huiler régulièrement

Éléments de commande (fig. A)

(Figures : voir les volets dépliant)

- ❶ Nez de pose (4,8 mm prémonté)
- ❷ Douille avant
- ❸ Logement hexagonal de la douille avant
- ❹ Gâchette
- ❺ Orifice pour lubrifiant
- ❻ Nipple
- ❼ Poignée
- ❽ Filetage pour récupérateur de tiges

Accessoires (fig. B)

- ❾ Clé de montage 10 | 15 | 24 mm
- ❿ Clé de montage 14 | 19 mm
- ⓫ 4 × 20 rivets (2,4 - 3,2 - 4,0 - 4,8 mm)
- ⓬ Flacon d'huile
- ⓭ 3 nez de pose interchangeables (2,4 - 3,2 - 4,0 mm)
- ⓮ Récupérateur de tiges avec bague de fixation
- ⓯ 2 × mâchoires de rechange

Matériel livré

- 1 pistolet pneumatique pour rivets aveugles
- 4 nez de pose (2,4 - 3,2 - 4,0 - 4,8 mm)
- 2 clés de montage
- 1 nipple (prémonté)
- 20 rivets de chaque (2,4 - 3,2 - 4,0 - 4,8 mm)
- 1 flacon d'huile
- 1 récupérateur de tiges
- 2 mâchoires
- 1 mallette de transport
- 1 mode d'emploi

Caractéristiques techniques

Pression de service	max. 6,3 bars
Consommation d'air	127 l/min (moyenne)
Longueur de course	17 mm
Force de compression	min. 7 050 N
Raccord d'air comprimé	1/4"

Valeur d'émissions sonores

Valeur de mesure pour le bruit déterminée conformément à ISO 15744. Le niveau de bruit pondéré typique de l'outil est de :

Niveau de pression acoustique	$L_{pA} = 75,8 \text{ dB (A)}$
Imprécision	$K_{pA} = 3 \text{ dB}$
Niveau de puissance acoustique	$L_{WA} = 86,8 \text{ dB (A)}$
Imprécision	$K_{WA} = 3 \text{ dB}$

Porter une protection auditive !

Valeur totale des vibrations

Valeurs totales des vibrations déterminées conformément à ISO 28927-6 et EN 12096 :

Valeur d'émission de vibrations	$a_h \leq 0,85 \text{ m/s}^2$
Imprécision	$K_h = 0,59 \text{ m/s}^2$

REMARQUE

- Les valeurs d'émissions sonores et des vibrations indiquées dans ces instructions ont été mesurées conformément à des méthodes de mesure normées et peuvent être utilisées pour la comparaison d'appareils. Les valeurs d'émissions sonores et des vibrations vont varier en fonction de l'usage de l'outil à air comprimé et peuvent, dans certains cas, dépasser les valeurs indiquées dans ces instructions. Les valeurs d'émissions sonores et des vibrations pourraient être sous-estimées si l'outil à air comprimé est utilisé régulièrement de cette manière.



Avertissements de sécurité généraux pour les outils pneumatiques

AVERTISSEMENT !

- Concernant des risques multiples : Les consignes de sécurité doivent avoir été lues et comprises avant l'installation, l'utilisation, la réparation, la maintenance et le remplacement d'accessoires sur la machine, ainsi qu'avant le travail à proximité de la machine pour des fixations non filetées. Dans le cas contraire, de graves blessures corporelles peuvent s'ensuivre.
- La machine doit être exclusivement installée, réglée et utilisée par du personnel qualifié et formé en conséquence.
- Cette machine pour fixations non filetées ne doit pas être modifiée. Les modifications risquent de restreindre l'efficacité des mesures de sécurité et d'augmenter les risques pour l'utilisateur.
- Les consignes de sécurité ne doivent pas se perdre : remettez-les à l'utilisateur.
- N'utilisez jamais des machines endommagées pour réaliser des fixations non filetées.
- L'appareil doit être soumis régulièrement à une inspection afin de contrôler qu'il présente bien les valeurs nominales et les marquages exigés dans ce mode d'emploi. L'utilisateur doit contacter le fabricant afin d'obtenir si besoin des plaques de remplacement.

Risques engendrés par des pièces projetées

- Débranchez la machine pour fixations non filetées de l'alimentation en énergie, avant de remplacer l'outillage machine ou l'accessoire.
- Si la pièce, des accessoires voire l'outil machine lui-même cassent, des débris risquent d'être projetés à grande vitesse.
- Lors du fonctionnement de la machine, le port d'une protection oculaire résistante aux impacts est obligatoire. Le niveau de protection nécessaire doit être évalué séparément pour chaque utilisation.
- Dans ce cas, les risques encourus par d'autres personnes doivent également être estimés.
- Il faut s'assurer que la pièce à usiner soit fixée de manière sûre.
- Il convient de veiller à ce qu'une protection contre l'éjection d'éléments de fixation et/ou de tiges de rivets soit en place et efficace.

Risques en service

- Pendant l'utilisation de la machine, les mains de l'utilisateur peuvent être exposées à des risques par exemple d'écrasements, de coups, de coupures ainsi que d'éraflures et d'échaudement. Pour vous protéger les mains, portez des gants appropriés.
- L'utilisateur ainsi que le personnel de maintenance doivent être physiquement en mesure de maîtriser la taille, la masse et la puissance de la machine.
- Tenez la machine correctement : Soyez prêt à contrer les mouvements habituels mais aussi ceux inopinés : tenez vos deux mains prêtes.
- Veillez à placer votre corps bien en équilibre et à tenir l'appareil de manière sûre.
- En cas de coupure de l'alimentation énergétique, relâchez le déclencheur servant à mettre l'appareil en marche et hors service.
- Utilisez uniquement les lubrifiants recommandés par le fabricant.

- Évitez les postures inadaptées, ces dernières rendant éventuellement impossible une réaction aux mouvements normaux ou inattendus de la machine.
- Lorsque la machine pour fixations non filetées est fixée à un dispositif de suspension, cette fixation doit être sécurisée ;
- Tenez compte du risque d'écrasement lorsque le dispositif n'est pas placé sur la tête de la machine.

Risques engendrés par des mouvements répétitifs

- Lors de l'utilisation d'une machine pour fixations non filetées, il est possible que l'utilisateur ressente des sensations désagréables dans les mains et les bras ainsi qu'au niveau des épaules et du cou, ou bien sur d'autres parties du corps.
- Lors de l'utilisation d'une machine pour fixations non filetées, l'utilisateur doit adopter une posture confortable. Veillez à un maintien sûr et évitez des postures défavorables ou celles qui ne permettent pas de garder son équilibre. L'utilisateur doit changer de posture en cas de travaux de longue durée, ce qui peut être utile afin d'éviter des désagréments et la fatigue.
- Si l'utilisateur ressent des symptômes tels que par ex. un malaise durable ou réapparaissant à plusieurs reprises, des maux, palpitations, douleurs, picotements, un engourdissement, une brûlure ou raideur, ces signes ne doivent pas être ignorés. L'utilisateur doit consulter un médecin disposant des qualifications adaptées.

Risques engendrés par les accessoires

- Avant de changer l'outil de la machine ou des accessoires, débranchez la machine pour fixations non filetées de l'alimentation énergétique.
- Utilisez exclusivement des accessoires et consommables de la taille et du type recommandés par le fabricant de la machine pour fixations non filetées ; n'utilisez aucun autre type ou taille d'accessoires et de consommables.

Risques au poste de travail

- Principales causes de blessures sur le lieu de travail : dérapage, trébuchement et chute. Faites attention aux surfaces pouvant être devenues glissantes suite à l'utilisation de la machine, et aux risques de trébucher créés par le flexible d'air comprimé ou le flexible hydraulique.
- Usez de prudence dans des environnements inconnus. Des dangers risquent d'être masqués par les lignes électriques ou des lignes/conduites d'alimentation diverses.
- Cette machine pour fixations non filetées n'est pas destinée à être utilisée dans des atmosphères explosives et n'est pas isolée contre le contact avec des sources de courant électrique.
- Assurez-vous de l'absence de toute ligne électrique, tuyauterie de gaz etc. susceptible d'entraîner un danger en cas de d'endommagement dû à l'utilisation de la machine.

Risques engendrés par le bruit

- L'effet d'un niveau sonore élevé peut, en cas de protection auditive insuffisante, provoquer des lésions auditives, une perte d'acuité auditive ainsi que d'autres problèmes comme par ex. des acouphènes (sonneries, sifflements, bourdonnements ou ronronnements dans les oreilles).
- C'est la raison pour laquelle il est indispensable de réaliser une analyse de risque par rapport à ces dangers et de mettre en œuvre des mécanismes réglementaires correspondants.
- Des mesures comme par ex. l'utilisation de matériaux isolants, visant à éviter les bruits de sonnerie apparaissant sur les pièces à usiner, font partie des mécanismes réglementaires de nature à réduire le risque.
- Utilisez des équipements de protection auditive conformément aux instructions de votre employeur ou comme prescrits dans les dispositions sanitaires et de protection du travail.
- Les consommables/outillages machine doivent être sélectionnés, entretenus et remplacés conformément aux recommandations données dans ce mode d'emploi afin d'éviter une augmentation inutile du niveau sonore.

- Assurez-vous toujours, si la machine est équipée d'un silencieux, que ce dernier soit en place et opérationnel lorsque la machine est utilisée.

Risques engendrés par les vibrations

- L'influence des vibrations peut provoquer des lésions au niveau des nerfs et des problèmes de circulation sanguine dans les mains et les bras.
- Lors de travaux dans un environnement froid, portez des vêtements chauds et maintenez vos mains au chaud et au sec.
- Si vous constatez une sensation d'engourdissement, des picotements ou des douleurs dans les doigts ou les mains, ou si la peau de vos doigts ou de vos mains devient blanche, arrêtez immédiatement le travail avec la machine pour fixations non filetées, informez-en votre employeur et consultez un médecin.
- Il convient d'utiliser un support, un dispositif de serrage ou d'équilibrage pour retenir la masse de la machine, ce qui permet à l'utilisateur de ne pas devoir la tenir aussi fermement.

Instructions de sécurité supplémentaires pour les machines pneumatiques

- L'air comprimé peut provoquer des blessures graves.
 - Si la machine n'est pas utilisée, ainsi que lors de l'échange d'accessoires ou bien avant la réalisation de travaux de réparation, veillez à ce que l'alimentation en air soit fermée, que le flexible pneumatique ne soit pas sous pression et que la machine soit débranchée de l'alimentation d'air.
 - Ne dirigez jamais la sortie d'air vers vous-même ou d'autres personnes.
- Les flexibles qui battent comme un fouet peuvent provoquer des blessures graves. Vérifiez toujours si les flexibles et les moyens de fixation sont intacts ou qu'ils ne se sont pas détachés.
- L'air froid ne doit pas être dirigé vers les mains.

- Si des accouplements tournants universels (accouplements à griffes) sont utilisés, des tiges de retenue doivent être intégrées ; des sécurités anti-effet de fouet pour flexibles doivent être utilisées afin de protéger en cas de défaillance du raccord du flexible avec la machine et des flexibles entre eux.
- Veillez à ce que la pression maximale indiquée sur la machine ne soit pas dépassée.
- Ne portez jamais les machines pneumatiques par leur flexible.

Avant la mise en service

REMARQUE

- ▶ La riveteuse pneumatique doit être utilisée exclusivement avec de l'air comprimé épuré contenant un brouillard d'huile, et la pression maximale de travail (6,3 bars) ne doit pas être dépassée dans l'appareil. Pour réguler la pression de travail, il faut équiper le compresseur d'un détendeur.
- ▶ Tenez compte du fait que la pression de travail maximale ne doit pas être dépassée. Une pression de travail supérieure n'apporte aucun avantage au niveau de la puissance, mais augmente uniquement la consommation d'air et accélère l'usure de l'appareil. Respectez de ce fait toujours les indications techniques.

Lubrification

REMARQUE

- ▶ Afin d'éviter tout dommage par frottement et corrosion, une lubrification régulière est particulièrement importante. Nous recommandons l'utilisation d'une huile spéciale pour air comprimé (par ex. huile pour compresseurs Liqui Moly).
 - **Lubrification avec un atomiseur d'huile**
Officiant d'étage préparatoire en aval du détendeur, un atomiseur d'huile (non compris dans le matériel livré) lubrifie votre appareil en continu et de manière optimale. Un atomiseur distribue l'huile en fines gouttes dans l'air circulant et garantit ainsi une lubrification régulière.
 - **Lubrification manuelle**
Si vous n'avez pas d'atomiseur d'huile, effectuez une lubrification avant chaque mise en service ou lors de longues opérations de travail. Mettez pour cela 3-5 gouttes d'huile spéciale pour air comprimé dans l'orifice pour lubrifiant **5**.

Rajout d'huile

Afin que la riveteuse pneumatique demeure longtemps fonctionnelle, il faut qu'il y ait suffisamment d'huile pour circuit pneumatique dans l'appareil.

Vous disposez des possibilités suivantes

- ◆ Raccordez un conditionneur d'air comprimé avec huileur au compresseur.
- ◆ Installez un huileur intégré dans la conduite d'air comprimé ou sur l'appareil pneumatique.
- ◆ Toutes les 15 minutes de fonctionnement, versez manuellement env. 3-5 gouttes d'huile pour circuit pneumatique, du flacon d'huile 12 dans le nipple 6.
- ◆ Lors de la première ouverture du flacon d'huile 12 dévissez l'écrou à collet du flacon. Retirez la pipette dirigée vers l'intérieur avec une pince à bec ou similaire.
- ◆ Retournez-la à 180° et vissez-la bien avec l'écrou-raccord.
- ◆ Percez un petit orifice à l'aide d'une aiguille ou similaire dans la pointe de la pipette pour laisser goutter l'huile.

Raccordement à une source d'air comprimé

REMARQUE

- ▶ Avant le raccordement à la source d'air comprimé
 - la pression de travail correcte (3-6 bars) doit être entièrement disponible
 - s'assurer que la gâchette 4 ne soit pas enclenchée
- ◆ Glissez le raccord du flexible d'alimentation sur la fermeture rapide du nipple 6, de manière à ce qu'il s'enclenche de manière audible.

REMARQUE

- ▶ Afin de pouvoir réguler l'air comprimé, la source d'air comprimé doit être équipée d'un détendeur.

Utilisation

- ◆ L'appareil est prêt à utiliser dès qu'il est alimenté en air comprimé.
- ◆ Vissez le récupérateur de tiges 14 sur le filetage 8 à l'arrière de la machine.
- ◆ Déterminez la taille des rivets à utiliser à l'aide des pièces que vous voulez assembler.
- ◆ À l'aide d'un outil adapté, percez un trou dans les pièces à assembler à l'endroit où le rivet 11 doit être fixé. Veillez bien à ce que le diamètre du trou corresponde à la taille de rivet déterminée.

⚠ ATTENTION !

- ▶ En fonction de la taille et du type des pièces à usiner, des mesures de sécurité correspondantes doivent être prises. Utilisez des dispositifs de serrage adaptés afin d'éviter que les pièces à usiner ne glissent.
- ▶ En cas d'interruption de l'alimentation en air comprimé, relâchez immédiatement la gâchette 4.
- ▶ Avant d'allumer la machine, l'outillage doit être positionné fermement sur la surface à usiner.

- ◆ Vérifiez si le diamètre du nez de pose 1 que vous venez de monter correspond au diamètre de pointe de la taille de rivet déterminée.
- ◆ Si ce n'est pas le cas, dévissez la douille avant 2 de l'appareil, si nécessaire à l'aide de la clé de montage 9.

⚠ ATTENTION !

- ▶ Débranchez obligatoirement l'appareil de la source d'air comprimé avant de placer ou de détacher la douille avant 2.
- ◆ Dévissez si nécessaire, à l'aide de la clé de montage 9, le nez de pose 1 de la douille avant 2. Vissez ensuite le nez de pose 13 correspondant dans la douille avant 2 et serrez le bien.

- ◆ Pour visser la douille avant ②, appuyez-la sur le filetage en surmontant au passage une légère résistance mécanique puis vissez-la bien à la main.
- ◆ À l'aide de la clé de montage ⑨, vissez bien la douille avant ②.
- ◆ Raccordez à nouveau l'appareil à l'alimentation en air comprimé.
- ◆ Placez le rivet dans le trou percé dans les pièces.
- ◆ Déplacez l'appareil sur la pointe du rivet ⑪ de manière à ce que cette dernière glisse dans le nez de pose ① et y soit entièrement logée.
- ◆ Tirez la gâchette ④. La tige est maintenant tirée vers l'intérieur de l'appareil puis détachée du rivet, et le rivetage est ainsi définitif. Répétez l'opération si nécessaire jusqu'à ce que la tige soit entièrement séparée du rivet.

REMARQUE

- ▶ Pour passer le mandrin dans le collecteur ⑭, il est nécessaire de faire basculer intentionnellement l'appareil en arrière.
- ◆ Procédez de la même manière avec les rivets ⑪ suivants.
- ◆ Videz le récupérateur de tiges ⑬ de temps en temps.
- ◆ Une fois votre travail terminé, débranchez l'appareil de la source d'air comprimé.

Entretien et nettoyage



AVERTISSEMENT ! RISQUE DE BLESSURES ! Avant les travaux de maintenance, débranchez l'appareil du réseau d'air comprimé.

⚠ ATTENTION !

- ▶ Nettoyez l'appareil avant la maintenance pour éliminer les substances dangereuses qui (suite aux processus de travail) s'y sont déposées. Évitez tout contact cutané avec ces substances. Si la peau entre en contact avec des poussières dangereuses, ceci peut provoquer une dermatite grave.
- ▶ Les poussières et vapeurs dégagées par l'utilisation de l'appareil peuvent engendrer des risques pour la santé (comme par ex. cancer, malformations congénitales, asthme et/ou dermatite).
Il est indispensable de réaliser une analyse de risque par rapport à ces dangers et de mettre en œuvre des mécanismes de régulation correspondants.

REMARQUE

- ▶ Pour garantir un fonctionnement impeccable et une longue durée de vie à la riveteuse pneumatique, il faut respecter les points suivants :
- Que la lubrification par huile soit suffisante et constante pour un fonctionnement optimal revêt une importance cruciale.
- Utilisez uniquement les pièces de remplacement d'origine du fabricant, sans quoi les utilisateurs encourent des risques. Contactez le centre de service après-vente en cas de doute.
- Utilisez exclusivement des accessoires et consommables de la taille et du type recommandés par le fabricant.
- Nettoyez l'appareil uniquement avec un chiffon doux et sec ou à l'air comprimé.
- N'utilisez en aucun cas de produits nettoyants agressifs et/ou provoquant des rayures.

Changer les mâchoires

Les mâchoires **15** risquent de s'user par frottement. Remplacez dans ce cas les mâchoires **15** usées par les mâchoires de rechange **15** livrées, comme suit.

- ◆ Dévissez la douille avant **2** de l'appareil, si nécessaire à l'aide de la clé de montage **9**. Les pièces suivantes sont maintenant accessibles :

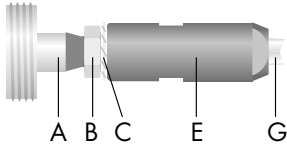

- A Axe de l'appareil
- B Contre-écrou
- C Rondelle dentée
- E Cône métallique en deux parties
- G Mâchoires

- ◆ De l'axe de l'appareil (A), dévissez le cône métallique en deux parties (E), qui retient les mâchoires (G), si nécessaire à l'aide des deux clés de montage **9** et **10**.
- ◆ Dévissez si nécessaire à l'aide des deux clés de montage **9** et **10** la partie avant et la partie arrière (E2, E1) du cône métallique pour les détacher l'une de l'autre. Les pièces suivantes sont maintenant accessibles :

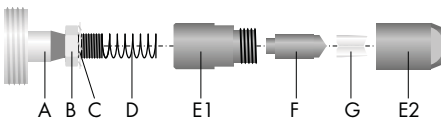

- A Axe de l'appareil
- B Contre-écrou
- C Rondelle dentée
- D Ressort
- E1 Partie arrière du cône métallique
- F Mandrin expansible
- G Mâchoires
- E2 Partie avant du cône métallique

- ◆ Retirez le mandrin expansible (F) et les mâchoires usées (G) de la partie avant du cône métallique (E2).

- ◆ Placez les nouvelles mâchoires (G) dans la partie avant du cône métallique (E2) de manière à ce que les extrémités étroites dépassent de son orifice.

REMARQUE

- ▶ Les deux mâchoires (G) doivent dépasser de l'ouverture à l'état fermé et bien alignées. L'idéal est de tenir la partie avant du cône métallique (E2) verticalement avec les mâchoires (G) pointant vers le bas.

- ◆ Placez le mandrin expansible (F) de manière à ce que ses pointes s'enclenchent dans les encoches qui forment les extrémités arrière des mâchoires (G).
- ◆ Vissez bien ensemble, à l'aide des deux clés de montage **9** et **10**, la partie avant et la partie arrière (E2, E1) du cône métallique.
- ◆ Vissez à nouveau le cône métallique (E) sur l'axe de l'appareil (A) et serrez bien le cône métallique à l'aide de la clé de montage **9**. Bloquez ce faisant le contre-écrou (B) à l'aide de la clé de montage **10**.
- ◆ Vérifiez après le montage du cône métallique (E) l'écart entre le filetage et le cône métallique (E). Il doit s'élever à environ 70 mm. Vous pouvez utiliser la clé de montage **10** comme aide de mesure. Si nécessaire, adaptez la mesure en ajustant le contre-écrou (B).

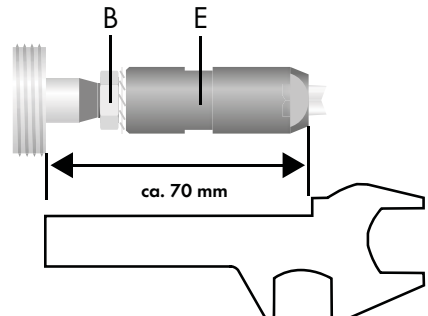

- ◆ Pour visser la douille avant **2**, appuyez-la sur le filetage en surmontant au passage une légère résistance mécanique puis vissez-la bien à la main.
- ◆ À l'aide de la clé de montage **9**, vissez bien la douille avant **2**.

Dépannage

Panne	Cause possible	Résolution
Performance de rivetage trop faible, de l'air s'échappe par l'orifice d'échappement.	Pièces mobiles collées par des souillures.	Vérifier l'absence de souillures au niveau de l'alimentation en pression.
	Pression d'alimentation trop basse.	Vérifier l'absence de souillures au niveau de l'alimentation en pression.
		Lubrifier l'appareil comme décrit dans le mode d'emploi.
		Si nécessaire, répéter les indications ci-dessus.
L'appareil ne fonctionne pas, l'air comprimé sort entièrement par l'orifice d'échappement.	Les pièces mobiles sont bloquées à cause d'une accumulation de matériau.	Lubrifier l'appareil comme décrit dans le mode d'emploi.

Mise au rebut



L'emballage se compose de matériaux respectueux de l'environnement. Il peut être éliminé dans les conteneurs de recyclage locaux.



Renseignez-vous auprès de votre commune pour connaître les possibilités de mise au rebut de votre appareil usagé.

Ne jetez pas l'appareil avec les ordures ménagères !

Renseignez-vous auprès de votre mairie ou des services de votre commune pour connaître les possibilités de mise au rebut de votre appareil usagé.



Le produit recyclable doit être trié ou rapporté dans un point de collecte pour être recyclé.



Éliminez l'emballage d'une manière respectueuse de l'environnement. Observez le marquage sur les différents matériaux d'emballage et triez-les séparément si nécessaire. Les matériaux d'emballage sont repérés par des abréviations (a) et des numéros (b) qui ont la signification suivante :
 1-7 : Plastiques, 20-22 : Papier et carton, 80-98 : Matériaux composites.

Garantie pour Kompennass Handels GmbH pour la Belgique

Chère cliente, cher client,

Cet appareil est garanti 3 ans à partir de la date d'achat. Si ce produit venait à présenter des vices, vous disposez de droits légaux face au vendeur de ce produit. Vos droits légaux ne sont pas restreints par notre garantie présentée ci-dessous.

Conditions de garantie

La période de garantie débute à la date d'achat. Veuillez bien conserver le ticket de caisse. Celui-ci servira de preuve d'achat.

Si dans un délai de trois ans suivant la date d'achat de ce produit, un vice de matériel ou de fabrication venait à apparaître, le produit sera réparé, remplacé gratuitement par nos soins ou le prix d'achat remboursé, selon notre choix. Cette prestation sous garantie nécessite, dans le délai de trois ans, la présentation de l'appareil défectueux et du justificatif d'achat (ticket de caisse) ainsi que la description brève du vice et du moment de son apparition.

Si le vice est couvert par notre garantie, vous recevrez le produit réparé ou un nouveau produit en retour. Aucune nouvelle période de garantie ne débute avec la réparation ou l'échange du produit.

Période de garantie et réclamation légale pour vices cachés

L'exercice de la garantie ne prolonge pas la période de garantie. Cette disposition s'applique également aux pièces remplacées ou réparées. Les dommages et vices éventuellement déjà présents à l'achat doivent être signalés immédiatement après le déballage. Toute réparation survenant après la période sous garantie fera l'objet d'une facturation.

Étendue de la garantie

L'appareil a été fabriqué avec soin conformément à des directives de qualité strictes et consciencieusement contrôlé avant sa livraison.

La prestation de la garantie s'applique aux vices de matériel et de fabrication. Cette garantie ne s'étend pas aux pièces du produit qui sont exposées à une usure normale et peuvent de ce fait être considérées comme pièces d'usure, ni aux détériorations de pièces fragiles, par ex. interrupteurs ou pièces en verre.

Cette garantie devient caduque si le produit est détérioré, utilisé ou entretenu de manière non conforme. Toutes les instructions listées dans le manuel d'utilisation doivent être exactement respectées pour une utilisation conforme du produit. Des buts d'utilisation et actions qui sont déconseillés dans le manuel d'utilisation, ou dont vous êtes avertis doivent également être évités.

Le produit est uniquement destiné à un usage privé et ne convient pas à un usage professionnel. La garantie est annulée en cas d'entretien incorrect et inapproprié, d'usage de la force et en cas d'intervention non réalisée par notre centre de service après-vente agréé.

La période de garantie ne s'applique pas dans les cas suivants

- usure normale de la capacité de l'accu
- utilisation commerciale du produit
- détérioration ou modification du produit par le client
- non-respect des consignes de sécurité et de maintenance, erreur d'utilisation
- dommages causés par des événements élémentaires

Procédure en cas de garantie

Afin de garantir un traitement rapide de votre demande, veuillez suivre les indications suivantes :

- Veuillez avoir à portée de main pour toutes questions le ticket de caisse et la référence article (par ex. IAN 12345) en tant que justificatif de votre achat.
- Vous trouverez la référence sur la plaque signalétique sur le produit, une gravure sur le produit, sur la page de garde du mode d'emploi (en bas à gauche) ou sur l'autocollant au dos ou sur le dessous du produit.

- Si des erreurs de fonctionnement ou d'autres vices venaient à apparaître, veuillez d'abord contacter le département service clientèle cité ci-dessous par **téléphone** ou par **e-mail**.
- Vous pouvez ensuite retourner un produit enregistré comme étant défectueux en joignant le ticket de caisse et en indiquant en quoi consiste le vice et quand il est survenu, sans devoir l'affranchir à l'adresse de service après-vente communiquée.



Sur www.lidl-service.com, vous pourrez télécharger ce mode d'emploi et de nombreux autres manuels, vidéos produit et logiciels d'installation.

Grâce à ce code QR, vous arriverez directement sur le site Lidl service après-vente (www.lidl-service.com) et vous pourrez ouvrir votre mode d'emploi en saisissant votre référence (IAN) 123456.

Garantie pour Kompernass Handels GmbH pour la France

Chère cliente, cher client,

Cet appareil est garanti 3 ans à partir de la date d'achat. Si ce produit venait à présenter des vices, vous disposez de droits légaux face au vendeur de ce produit. Vos droits légaux ne sont pas restreints par notre garantie présentée ci-dessous.

Conditions de garantie

La période de garantie débute à la date d'achat. Veuillez bien conserver le ticket de caisse. Celui-ci servira de preuve d'achat.

Si dans un délai de trois ans suivant la date d'achat de ce produit, un vice de matériel ou de fabrication venait à apparaître, le produit sera réparé, remplacé gratuitement par nos soins ou le prix d'achat remboursé, selon notre choix. Cette prestation sous garantie nécessite, dans le délai de trois ans, la présentation de l'appareil défectueux et du justificatif d'achat (ticket de caisse) ainsi que la description brève du vice et du moment de son apparition.

Si le vice est couvert par notre garantie, vous recevrez le produit réparé ou un nouveau produit en retour. Aucune nouvelle période de garantie ne débute avec la réparation ou l'échange du produit.

Période de garantie et réclamation légale pour vices cachés

L'exercice de la garantie ne prolonge pas la période de garantie. Cette disposition s'applique également aux pièces remplacées ou réparées. Les dommages et vices éventuellement déjà présents à l'achat doivent être signalés immédiatement après le déballage. Toute réparation survenant après la période sous garantie fera l'objet d'une facturation.

Étendue de la garantie

L'appareil a été fabriqué avec soin conformément à des directives de qualité strictes et consciencieusement contrôlé avant sa livraison.

La prestation de la garantie s'applique aux vices de matériel et de fabrication. Cette garantie ne s'étend pas aux pièces du produit qui sont exposées à une usure normale et peuvent de ce fait être considérées comme pièces d'usure, ni aux détériorations de pièces fragiles, par ex. interrupteurs ou pièces en verre.

Cette garantie devient caduque si le produit est détérioré, utilisé ou entretenu de manière non conforme. Toutes les instructions listées dans le manuel d'utilisation doivent être exactement respectées pour une utilisation conforme du produit. Des buts d'utilisation et actions qui sont déconseillés dans le manuel d'utilisation, ou dont vous êtes avertis doivent également être évités.

Le produit est uniquement destiné à un usage privé et ne convient pas à un usage professionnel. La garantie est annulée en cas d'entretien incorrect et inapproprié, d'usage de la force et en cas d'intervention non réalisée par notre centre de service après-vente agréé.

Article L217-16 du Code de la consommation

Lorsque l'acheteur demande au vendeur, pendant le cours de la garantie commerciale qui lui a été consentie lors de l'acquisition ou de la réparation d'un bien meuble, une remise en état couverte par la garantie, toute période d'immobilisation d'au moins sept jours vient s'ajouter à la durée de la garantie qui restait à courir. Cette période court à compter de la demande d'intervention de l'acheteur ou de la mise à disposition pour réparation du bien en cause, si cette mise à disposition est postérieure à la demande d'intervention.

Indépendamment de la garantie commerciale souscrite, le vendeur reste tenu des défauts de conformité du bien et des vices rédhibitoires dans les conditions prévues aux articles L217-4 à L217-13 du Code de la consommation et aux articles 1641 à 1648 et 2232 du Code Civil.

Article L217-4 du Code de la consommation

Le vendeur livre un bien conforme au contrat et répond des défauts de conformité existant lors de la délivrance. Il répond également des défauts de conformité résultant de l'emballage, des instructions de montage ou de l'installation lorsque celle-ci a été mise à sa charge par le contrat ou a été réalisée sous sa responsabilité.

Article L217-5 du Code de la consommation

Le bien est conforme au contrat :

- 1° S'il est propre à l'usage habituellement attendu d'un bien semblable et, le cas échéant :
 - s'il correspond à la description donnée par le vendeur et posséder les qualités que celui-ci a présentées à l'acheteur sous forme d'échantillon ou de modèle ;
 - s'il présente les qualités qu'un acheteur peut légitimement attendre eu égard aux déclarations publiques faites par le vendeur, par le producteur ou par son représentant, notamment dans la publicité ou l'étiquetage ;
- 2° Ou s'il présente les caractéristiques définies d'un commun accord par les parties ou être propre à tout usage spécial recherché par l'acheteur, porté à la connaissance du vendeur et que ce dernier a accepté.

Article L217-12 du Code de la consommation

L'action résultant du défaut de conformité se prescrit par deux ans à compter de la délivrance du bien.

Article 1641 du Code civil

Le vendeur est tenu de la garantie à raison des défauts cachés de la chose vendue qui la rendent impropre à l'usage auquel on la destine, ou qui diminuent tellement cet usage que l'acheteur ne l'aurait pas acquise, ou n'en aurait donné qu'un moindre prix, s'il les avait connus.

Article 1648 1er alinéa du Code civil

L'action résultant des vices rédhibitoires doit être intentée par l'acquéreur dans un délai de deux ans à compter de la découverte du vice.

Les pièces détachées indispensables à l'utilisation du produit sont disponibles pendant la durée de la garantie du produit.

La période de garantie ne s'applique pas dans les cas suivants

- usure normale de la capacité de l'accu
- utilisation commerciale du produit
- détérioration ou modification du produit par le client
- non-respect des consignes de sécurité et de maintenance, erreur d'utilisation
- dommages causés par des événements élémentaires

Procédure en cas de garantie

Afin de garantir un traitement rapide de votre demande, veuillez suivre les indications suivantes :

- Veuillez avoir à portée de main pour toutes questions le ticket de caisse et la référence article (par ex. IAN 12345) en tant que justificatif de votre achat.
- Vous trouverez la référence sur la plaque signalétique sur le produit, une gravure sur le produit, sur la page de garde du mode d'emploi (en bas à gauche) ou sur l'autocollant au dos ou sur le dessous du produit.

- Si des erreurs de fonctionnement ou d'autres vices venaient à apparaître, veuillez d'abord contacter le département service clientèle cité ci-dessous par **téléphone** ou par **e-mail**.
- Vous pouvez ensuite retourner un produit enregistré comme étant défectueux en joignant le ticket de caisse et en indiquant en quoi consiste le vice et quand il est survenu, sans devoir l'affranchir à l'adresse de service après-vente communiquée.



Sur www.lidl-service.com, vous pourrez télécharger ce mode d'emploi et de nombreux autres manuels, vidéos produit et logiciels d'installation.

Grâce à ce code QR, vous arriverez directement sur le site Lidl service après-vente (www.lidl-service.com) et vous pourrez ouvrir votre mode d'emploi en saisissant votre référence (IAN) 123456.

Service après-vente

FR Service France

Tel.: 0800 919270

E-Mail: kompennass@lidl.fr

BE Service Belgique

Tel.: 070 270 171 (0,15 EUR/Min.)

E-Mail: kompennass@lidl.be

IAN 339145_1910

Importateur

Veuillez tenir compte du fait que l'adresse suivante n'est pas une adresse de service après-vente.

Veuillez d'abord contacter le service mentionné.

KOMPERNASS HANDELS GMBH

BURGSTRASSE 21

44867 BOCHUM

ALLEMAGNE

www.kompennass.com

Traduction de la déclaration de conformité originale

Nous soussignés,
KOMPERNASS HANDELS GMBH, responsable du document : M. Semi Uguzlu, BURGSTR. 21, 44867 BOCHUM, ALLEMAGNE, déclarons par la présente que ce produit est en conformité avec les normes, documents normatifs et directives CE suivants :

Directive relative aux machines
(2006/42/CE)

Normes harmonisées appliquées
EN ISO 11148-1: 2011

Désignation du modèle de la machine

Pistolet pneumatique pour rivets aveugles
PDBNP 14 B1

Année de fabrication : 01-2020

Numéro de série : IAN 339145_1910

Bochum, le 28/01/2020



Semi Uguzlu

- Responsable qualité -

Sous réserve de modifications techniques à des fins de perfectionnement.

Inhoud

Inleiding	40
Gebruik in overeenstemming met bestemming	40
Bedieningselementen (Afb. A)	40
Accessoires (afb. B)	40
Inhoud van het pakket	40
Technische gegevens	41
Algemene veiligheidsvoorschriften voor persluchtapparaten	41
Risico's door weggeslingerde delen	42
Risico's tijdens gebruik	42
Risico's door herhaalde bewegingen	42
Risico's door accessoires	43
Risico's op de werkplek	43
Risico's door lawaai	43
Risico's door trillingen	43
Bijkomende veiligheidsvoorschriften voor pneumatische apparaten	44
Vóór de ingebruikname	44
Smering	44
Olie bijvullen	45
Aansluiting op een persluchtbron	45
Bediening	45
Onderhoud en reiniging	46
Spanklauwen verwisselen	47
Problemen oplossen	48
Afvoeren	48
Garantie van Kompernaß Handels GmbH	48
Service	50
Importeur	50
Vertaling van de oorspronkelijke conformiteitsverklaring	50

PERSLUCHT-BLINDNIETPISTOOL PDBNP 14 B1





Inleiding

Hartelijk gefeliciteerd met de aankoop van uw nieuwe product. U hebt hiermee gekozen voor een hoogwaardig product. De gebruiksaanwijzing maakt deel uit van dit product. Deze bevat belangrijke aanwijzingen voor veiligheid, gebruik en afvoer. Lees alle bedienings- en veiligheidsvoorschriften voordat u het product in gebruik neemt. Gebruik het product uitsluitend op de voorgeschreven wijze en voor de aangegeven doeleinden. Geef alle documenten mee als u het product overdraagt aan een derde.

Gebruik in overeenstemming met bestemming

Het pneumatisch blindklinkpistool is bedoeld om daarvoor geschikte materialen met blindklinknagels/popnagels aan elkaar vast te klinken. Elk ander gebruik of elke wijziging van het apparaat geldt als niet in overeenstemming met de bestemming en brengt ernstig gevaar voor ongelukken met zich mee. Voor schade die voortvloeit uit gebruik dat niet in overeenstemming is met de bestemming aanvaarden wij geen aansprakelijkheid. Het apparaat is alleen bestemd voor privégebruik.

Symbolen op het persluchtapparaat:

	Lees de gebruiksaanwijzing zorgvuldig door voordat u het apparaat in gebruik neemt.
	Draag een stofmasker.
	Draag wanneer u het blindklinkpistool gebruikt of onderhoudt altijd oogbescherming.
	Draag altijd gehoorbescherming.
	Regelmatig smeren

Bedieningselementen (Afb. A)

(afbeeldingen: zie uitvouwpagina's)

- ❶ Mondstuk (4,8 mm, voorgemonteerd)
- ❷ Voorste bus
- ❸ Zeskantige moerbuis van de voorste bus
- ❹ Hendel
- ❺ Opening voor smeermiddel
- ❻ Aansluitnippel
- ❼ Handgreep
- ❽ Schroefdraad voor opvangbak

Accessoires (afb. B)

- ❾ Montagesleutel 10 | 15 | 24 mm
- ❿ Montagesleutel 14 | 19 mm
- ⓫ 4 × 20 blindklinknagels (2,4 – 3,2 – 4,0 – 4,8 mm)
- ⓬ Olieflacon
- ⓭ 3 mondstukken (2,4 – 3,2 – 4,0 mm)
- ⓮ Opvangbak met bevestigingsring
- ⓯ 2 × reservespanklauw

Inhoud van het pakket

- 1 perslucht-blindnietpistool
- 4 mondstukken (2,4 – 3,2 – 4,0 – 4,8 mm)
- 2 montagesleutels
- 1 aansluitnippel (voorgemonteerd)
- Blindklinknagels (20 van elk: 2,4 – 3,2 – 4,0 – 4,8 mm)
- 1 olieflacon
- 1 opvangbak
- 2 spanklauwen
- 1 koffer
- 1 gebruiksaanwijzing

Technische gegevens

Werkdruk	max. 6,3 bar
Luchtverbruik	127 l/min (gemiddeld)
Slaglengte	17 mm
Trekvermogen	min. 7050 N
Persluchtaansluiting	1/4"

Geluidsemissiewaarde

Gemeten waarde voor geluid vastgesteld conform EN ISO 15744. Het gewogen geluidsniveau van het gereedschap bedraagt gemiddeld:

Geluidsdrumniveau	$L_{pA} = 75,8$ dB (A)
Onzekerheid	$K_{pA} = 3$ dB
Geluidsvermogensniveau	$L_{WA} = 86,8$ dB (A)
Onzekerheid	$K_{WA} = 3$ B

Drag gehoorbescherming!

Totale trillingswaarde

Totale trillingswaarden vastgesteld conform ISO 28927-6 en EN 12096:

Trillingsemissiewaarde	$a_h \leq 0,85$ m/s ²
Onzekerheid	$K_h = 0,59$ m/s ²

OPMERKING

- De in deze gebruiksaanwijzing vermelde geluidsemissie- en trillingsniveaus zijn gemeten volgens een genormeerde meetprocedure en kunnen worden gebruikt voor apparaatvergelijking. De geluidsemissie- en trillingsniveaus veranderen afhankelijk van het gebruik van het persluchtgereedschap en kunnen in bepaalde gevallen hoger zijn dan de in deze gebruiksaanwijzingen aangegeven waarden. De geluidsemissie- en trillingsniveaus kunnen worden onderschat wanneer het persluchtgereedschap regelmatig op een dergelijke manier wordt gebruikt.



Algemene veiligheidsvoorschriften voor persluchtapparaten

! WAARSCHUWING!

- Voor meerdere gevaren: voordat u het apparaat voor schroefdraadlose bevestigingen klaarmaakt voor gebruik, gebruikt, repareert, onderhoudt of accessoires van het apparaat verwisselt en voordat u werkt in de buurt van het apparaat, moet u de veiligheidsvoorschriften gelezen en begrepen hebben. Indien u dit nalaat, kan dit leiden tot ernstig lichamelijk letsel.
- Het apparaat mag uitsluitend door daarvoor gekwalificeerde en opgeleide personen worden klaargemaakt voor gebruik, ingesteld of gebruikt.
- Dit apparaat voor schroefdraadlose bevestigingen mag niet worden gemodificeerd. Wijzigingen kunnen de effectiviteit van de veiligheidsvoorzieningen aantasten en de risico's verhogen voor wie het apparaat bedient.
- De veiligheidsvoorschriften mogen niet verloren gaan: geef ze aan degene die het apparaat bedient.
- Gebruik nooit beschadigde apparaten voor schroefdraadlose bevestigingen.
- Het apparaat moet regelmatig aan een inspectie worden onderworpen, om te controleren of het voldoet aan de in deze handleiding voorgescreven nominale waarden en aanduidingen. Neem contact op met de fabrikant om eventuele vervangende plaatjes aan te vragen.

Risico's door weggeslingerde delen

- Verbreek de stroomtoevoer naar het apparaat voor schroefdraadlose bevestigingen voordat u een opzetstuk of accessoires verwisselt.
- Bij een breuk van het werkstuk, van accessoires of van het apparaat zelf kunnen fragmenten met hoge snelheid worden weggeslingerd.
- Bij het werken met het apparaat moet altijd slagbestendige oogbescherming worden gedragen. Schat voor elk afzonderlijk gebruik in welke beschermingsgraad u nodig hebt.
- Houd in dergelijke gevallen ook rekening met de risico's voor andere personen.
- Zorg ervoor dat het werkstuk goed vastgeklemd zit.
- Gecontroleerd dient te worden of er een bescherming tegen het wegslingeren van bevestigingselementen en/of klinknagels aanwezig is en werkend is.

Risico's tijdens gebruik

- Bij gebruik van het apparaat kunnen de handen van degene die het apparaat bedient blootgesteld zijn aan risico's zoals beknellingen, slagen, snij- en schaafwonden en aan warmte. Draag geschikte handschoenen om uw handen te beschermen.
- Degenen die het apparaat bedienen en onderhouden, moeten fysiek in staat zijn om de grootte, het gewicht en het vermogen van het apparaat te hanteren.
- Houd het apparaat juist vast: wees voorbereid op gebruikelijke of plotselinge bewegingen – houd beide handen gereed.
- Let erop dat uw lichaam in balans is en dat u stevig staat.

- Schakel het apparaat uit in het geval van een stroomonderbreking.
- Gebruik uitsluitend de door de fabrikant aanbevolen smeermiddelen.
- Voorkom ongewone lichaamshoudingen, omdat die zeer waarschijnlijk een reactie op normale of onverwachte bewegingen van het apparaat onmogelijk maken.
- Wanneer het apparaat voor schroefdraadlose bevestigingen aan een ophanginrichting is bevestigd, moet de bevestiging geborgd zijn.
- Let op het risico van beknellingsgevaar, wanneer de uitrusting op de apparaatkop niet is aangebracht.

Risico's door herhaalde bewegingen

- Gebruik van een apparaat voor schroefdraadlose bevestigingen kan bij degene die het apparaat bedient, leiden tot fysieke klachten in handen, armen, nek, schouders of andere delen van het lichaam.
- Bij gebruik van een apparaat voor schroefdraadlose bevestigingen moet degene die het apparaat bedient, een comfortabele lichaamshouding aannemen. Zorg ervoor dat u stevig staat en vermijd ongemakkelijke houdingen of houdingen waarbij het moeilijk is om het evenwicht te bewaren. Bij lang werken met het apparaat verdient het aanbeveling van tijd tot tijd van lichaamshouding te veranderen om fysiek ongemak en vermoeidheid te voorkomen.
- Negeer de volgende symptomen van fysiek ongemak niet: aanhoudend onwel zijn of herhaald onwel worden, ongemakken, kloppingen, pijn, tintelingen, versuffing, branderig gevoel of stijfheid. Raadpleeg bij dergelijke klachten een voor dit soort problemen gekwalificeerde arts.

Risico's door accessoires

- Koppel het apparaat voor schroefdraadloze bevestigingen los van de energievoorziening voordat u opzetstukken of accessoires vervangt.
- Gebruik uitsluitend accessoires en verbruiksmaterialen die qua grootte en type worden aanbevolen door de fabrikant van het apparaat voor schroefdraadloze bevestigingen. Gebruik geen accessoires en verbruiksmaterialen van andere typen of formaten.

Risico's op de werkplek

- Uitglijden, struikelen en vallen zijn de belangrijkste oorzaken van letsel op de werkvloer. Let op oppervlakken die glad zijn geworden door het gebruik van het apparaat en op door de luchtslang of hydraulische slang veroorzaakt struikelgevaar.
- Ga in onbekende omgevingen voorzichtig te werk. Er kunnen verborgen risico's optreden door stroom- of andere leidingen voor nutsvoorzieningen.
- Dit apparaat voor schroefdraadloze bevestigingen is niet bestemd voor gebruik in potentieel explosiegevaarlijke omgevingen en is niet geïsoleerd tegen contact met elektrische stroombronnen.
- Controleer op de aanwezigheid van elektrische leidingen, gasleidingen enz., die in geval van beschadiging door het gebruik van het apparaat een gevaar zouden kunnen vormen.

Risico's door lawaai

- Blootstelling aan hoge geluidsniveaus kan in geval van onvoldoende gehoorbescherming leiden tot blijvende gehoorschade, gehoorverlies en andere problemen, zoals tinnitus (rinkelen, suizen, fluiten of zoemen in het oor).
- Daarom is het essentieel om een risicobeoordeling uit te voeren met betrekking tot deze risico's en adequate controlemechanismen te implementeren.

- Tot de geschikte controlemechanismen voor vermindering van het risico behoren maatregelen zoals het gebruik van geluiddempende materialen, om bij de werkstukken optredende rinkelgeluiden te voorkomen.
- Gebruik gehoorbeschermingsmiddelen volgens de instructies van uw werkgever of zoals vereist door de ARBO-voorschriften.
- De verbruiksmaterialen/opzetstukken moeten volgens de aanbevelingen van deze gebruiksaanwijzing worden verwisseld, onderhouden en vervangen, om onnodige toename van het geluidsniveau te voorkomen.
- Als het apparaat is uitgerust met een geluiddemper, zorg er dan voor dat deze op het apparaat geplaatst is en werkt als u het apparaat gebruikt.

Risico's door trillingen

- Trillingen kunnen beschadiging van de zenuwen en storingen van de bloedcirculatie in handen en armen veroorzaken.
- Draag bij het werken in een koude omgeving warme kleding en houd uw handen warm en droog.
- Onderbreek het werk met het apparaat voor schroefdraadloze bevestigingen, informeer uw werkgever en raadpleeg een arts als u een gevoel van doofheid, tintelingen of pijn in uw vingers of handen vaststelt, of de huid van uw vingers of handen wit wordt.
- Gebruik voor het vasthouden van het apparaat een steun, een klem of een contragewicht, zodat degene die het apparaat bedient het apparaat dan minder stevig hoeft vast te pakken om het in bedwang te houden.

Bijkomende veiligheidsvoorschriften voor pneumatische apparaten

- Perslucht kan ernstig letsel veroorzaken.
 - Controleer, als het apparaat niet in gebruik is, vóór het verwisselen van accessoires en vóór het uitvoeren van reparatiewerkzaamheden, altijd of de luchttoevoer is afgesloten, of de luchtslang niet onder druk staat en of het apparaat is losgekoppeld van de luchttoevoer.
 - Richt de luchtstroom nooit op uzelf of op andere personen.
- Rondzweepende slangen kunnen ernstig letsel veroorzaken. Controleer altijd of de slangen en koppelingen niet beschadigd of losgeraakt zijn.
- Koude lucht moet van de handen weggeleid worden.
- Als universele draaikoppelingen (klauwkoppelingen) worden gebruikt, moeten borgpennen worden gebruikt; Whipcheck-slangzekeringen moeten worden gebruikt voor bescherming tegen het losraken van een koppeling met het apparaat of een koppeling tussen twee slangen.
- Zorg ervoor dat de op het apparaat aangegeven maximale druk niet wordt overschreden.
- Draag persluchtmachines nooit aan de slang.

Vóór de ingebruikname

OPMERKING

- ▶ Het blindklinkpistool mag alleen worden gebruikt met gezuiverde, van olienevel voorziene perslucht, waarbij een maximale werkdruk van 6,3 bar op het apparaat niet mag worden overschreden. De compressor moet zijn uitgerust met een drukregelaar om de werkdruk te regelen.
- ▶ Houd er rekening mee dat de maximale werkdruk niet mag worden overschreden. Een te hoge werkdruk levert geen prestatieverbetering op, maar verhoogt alleen het luchtverbruik en versnelt de slijtage van het apparaat. Houd u daarom altijd aan de technische specificaties.

Smering

OPMERKING

- ▶ Ter voorkoming van wrijvings- en corrosieschade is een regelmatige smering van groot belang. Het verdient aanbeveling speciale olie voor perslucht te gebruiken (bijv. Liqui Moly compressorolie).
 - **Smering met een olieverneelaar**
Als voorbereidingsstap na de drukregelaar smeert een olieverneelaar (niet meegeleverd) uw apparaat continu en optimaal. Een olieverneelaar geeft in fijne druppels olie af aan de doorstromende lucht en zorgt zo voor een regelmatige smering.
 - **Handmatige smering**
Hebt u geen olieverneelaar, smeert het apparaat dan telkens voordat u het in gebruik neemt of bij langdurige werkzaamheden. Druppel daarvoor 3–5 druppels speciale olie voor perslucht in de opening voor smeermiddel ⑤.

Olie bijvullen

Om het blindklinkpistool lange tijd te kunnen blijven gebruiken, moet er voldoende persluchtolie in het apparaat aanwezig zijn.

Dat kan op de volgende manieren

- ◆ Sluit een luchtconditioneringssysteem met smeerapparaat op de compressor aan.
- ◆ Installeer een aanbouw-smeerapparaat op de persluchtleiding of op het persluchtapparaat.
- ◆ Doe met de hand om de 15 gebruiksminuten ca. 3–5 druppels persluchtolie uit de meegeleverde olieflacon **12** in de aansluitnippel **6**.
- ◆ Wanneer u de olieflacon **12** voor de eerste keer opent, schroeft u de wartelmoer van de flacon. Neem de naar binnen gerichte pipet met een tang of iets dergelijks uit.
- ◆ Plaats de pipet 180° gedraaid terug en schroef hem weer vast met de wartelmoer.
- ◆ Maak met een naald of iets dergelijks een kleine opening in de pipet, zodat er olie uit kan druppelen.

Aansluiting op een persluchtbron

OPMERKING

- ▶ Voorafgaand aan aansluiting van de persluchtbron
 - moet de vereiste werkdruk (3–6 bar) volledig zijn opgebouwd
 - moet u zich ervan vergewissen dat de hendel **4** niet aangetrokken is
- ◆ Schuif de aansluiting van de toevoerslang over de snelsluiting van de aansluitnippel **6**, zodat die merkbaar vastklikt.

OPMERKING

- ▶ De persluchtbron moet zijn uitgerust met een drukregelaar om de perslucht te kunnen regelen.

Bediening

- ◆ Zodra het apparaat perslucht krijgt, is het klaar voor gebruik.
- ◆ Schroef de opvangbak **14** uit de schroefdraad **8** achter op de machine.
- ◆ Bepaal aan de hand van de werkstukken die u aan elkaar wilt klinken de maat van de klinknagels die u daarvoor nodig hebt.
- ◆ Boor met een daarvoor geschikt werktuig een gat door de werkstukken die aan elkaar geklonken moeten worden op de plaats waar de klinknagel **11** moet komen. Zorg ervoor dat de diameter van het gat overeenkomt met de grootte van de klinknagel.

⚠ LET OP!

- ▶ Al naar gelang de grootte en aard van de werkstukken moeten passende veiligheidsmaatregelen worden getroffen. Gebruik geschikte klemvoorzieningen om wegglijden van het werkstuk te voorkomen.
- ▶ Als de persluchtoevoer wordt onderbroken, laat u de hendel **4** onmiddellijk los.
- ▶ Voordat u de machine aanzet, moet u het werktuig stevig op het te bewerken oppervlak zetten.

- ◆ Controleer of de diameter van het gemonteerde mondstuk **1** past bij de diameter van de gekozen klinknagelmaat.
- ◆ Is dat niet het geval, schroef dan de voorste bus **2**, zo nodig met behulp van de montage-sleutel **9**, los van het apparaat.

⚠ LET OP!

- ▶ Maak het apparaat beslist los van de persluchtbron voordat u de voorste bus **2** monteert of demonteert.
- ◆ Schroef, zo nodig met behulp van de montagesleutel **9**, het mondstuk **1** van de voorste bus **2**. Vervolgens schroeft u het passende mondstuk **13** in de voorste bus **2** en draait u het goed vast.

- ◆ Om de voorste bus **2** aan te schroeven, drukt u die over een lichte weerstand heen op de schroefdraad en draait u hem handvast aan.
- ◆ Draai met behulp van de montagesleutel **9** de voorste bus **2** goed vast.
- ◆ Sluit het apparaat weer aan op de persluchttoevoer.
- ◆ Plaats de blindklinknagel in het boorgat.
- ◆ Beweeg het apparaat zodanig over de klinknagel **11**, dat de pen in het mondstuk **1** glijdt en er volledig in opgenomen wordt.
- ◆ Trek de hendel **4** aan. De pen wordt nu in het apparaat getrokken en van de blindklinknagel gescheiden, waardoor de blindklinknagelverbinding definitief tot stand komt. Herhaal zo nodig de procedure totdat de pen volledig van de blindklinknagel gescheiden is.

OPMERKING

- ▶ Om de pen in de opvangbak **14** te krijgen, moet het apparaat met opzet naar achteren worden gekanteld.
- ◆ Ga met de volgende blindklinknagels **11** op dezelfde manier te werk.
- ◆ Maak de opvangbak **14** af en toe leeg.
- ◆ Na afloop van alle werkzaamheden koppelt u het apparaat los van de persluchtbron.

Onderhoud en reiniging



WAARSCHUWING! LETSELGEVAAR!
Koppel vóór onderhoudswerkzaamheden het apparaat los van de persluchttoevoer.

LET OP!

- ▶ Verwijder gevaarlijke substanties die zich (door werkprocessen) op het apparaat hebben vastgezet, voordat u onderhoudswerkzaamheden aan het apparaat uitvoert. Vermijd elk huidcontact met deze substanties. Wanneer de huid in contact komt met gevaarlijke stoffen, kan dit leiden tot ernstige dermatitis.
- ▶ Stof en dampen die ontstaan bij het gebruik van dit apparaat, kunnen gezondheidsschade (zoals kanker, geboortefwijkingen, astma en/of dermatitis) veroorzaken; het is daarom noodzakelijk om een risicobeoordeling van die risico's uit te voeren en geschikte controlemechanismen te implementeren.

OPMERKING

- ▶ Neem de volgende punten in acht om een correcte werking en lange levensduur van het blindklinkpistool te waarborgen:
- Een voldoende en continu intacte oliesmering is voor een optimale werking van doorslaggevend belang.
- Gebruik uitsluitend originele vervangings- resp. reserveonderdelen van de fabrikant, omdat er anders gevaar bestaat voor de gebruikers. Neem bij twijfel contact op met de klantenservice.
- Gebruik uitsluitend accessoires en verbruiksmaterialen die qua grootte en type worden aanbevolen door de fabrikant.
- Reinig het apparaat uitsluitend met een droge, zachte doek of met perslucht.
- Gebruik in geen geval scherpe en/of krassende reinigingsmiddelen.

Spanklauwen verwisselen

De spanklauwen **15** kunnen door wrijving slijten. Vervang in dat geval als volgt de versleten spanklauwen **15** door de meegeleverde reservespanklauwen **15**.

- ◆ Schroef de voorste bus **2**, zo nodig met behulp van de montagesleutel **9**, van het apparaat. De volgende onderdelen zijn nu toegankelijk:

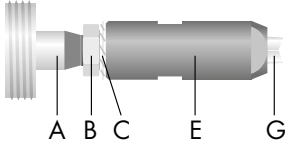

- A As van het apparaat
- B Contramoer
- C Getande borgring
- E Tweedelige metalen conische bus
- G Spanklauwen

- ◆ Schroef de tweedelige metalen conische bus (E) die de spanklauwen (G) vasthoudt, zo nodig met behulp van de beiden montagesleutels **9** en **10** van de as van het apparaat (A) af.
- ◆ Schroef, zo nodig met behulp van de twee montagesleutels **9** en **10**, het voorste en achterste deel van de metalen conische bus (E2, E1) van elkaar los. De volgende onderdelen zijn nu toegankelijk:

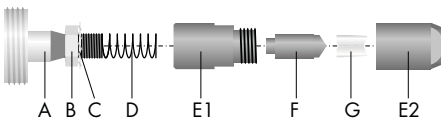

- A As van het apparaat
- B Contramoer
- C Getande borgring
- D Veer
- E1 Achterste deel van de metalen bus
- F Drukstift
- G Spanklauwen
- E2 Voorste deel van de metalen bus

- ◆ Neem de drukstift (F) en de versleten spanklauwen (G) uit het voorste deel van de metalen bus (E2).

- ◆ Zet de nieuwe spanklauwen (G) zodanig in het voorste deel van de metalen bus (E2), dat de smalle uiteinden uit de opening ervan steken.

OPMERKING

- ▶ Beide spanklauwen (G) moeten daarbij even ver uit de opening steken. Dat bereikt u het gemakkelijkst door het voorste deel van de metalen bus (E2) verticaal te houden met de spanklauwen (G) omlaag gericht.

- ◆ Plaats de drukstift (F) op een zodanige manier dat de punten ervan in de groef grijpen die wordt gevormd door de achterste uiteinden van de spanklauwen (G).

- ◆ Schroef het voorste en achterste deel van de metalen bus (E2, E1) met behulp van de twee montagesleutels **9** en **10** aan elkaar vast.

- ◆ Schroef de metalen bus (E) terug op de as van het apparaat (A) en zet de metalen bus met behulp van de montagesleutel **9** goed vast. Zet daarbij de contramoer (B) vast met behulp van de montagesleutel **10**.

- ◆ Controleer nadat u de metalen bus (E) gemonteerd hebt, de afstand tussen schroefdraad en metalen bus (E). Die moet ca. 70 mm bedragen. U kunt de montagesleutel **10** als meethulp gebruiken. Pas, indien nodig, de afstand aan met behulp van de contramoer (B).

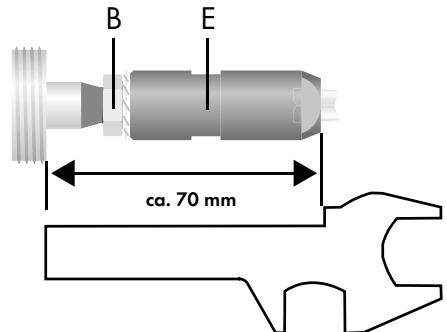

- ◆ Om de voorste bus **2** aan te schroeven, drukt u die over een lichte weerstand heen op de schroefdraad en draait u hem handvast aan.
- ◆ Draai met behulp van de montagesleutel **9** de voorste bus **2** goed vast.

Problemen oplossen

Probleem	Mogelijke oorzaak	Oplossing
Te weinig klinkvermogen, er komt een beetje lucht uit de uitlaat.	Bewegende delen zitten vast door vuil.	Controleer het filter van de druktoevoer op verontreiniging.
	Druktoevoer te laag.	Controleer het filter van de druktoevoer op verontreiniging.
		Smeer het apparaat zoals beschreven in de gebruiksaanwijzing.
		Herhaal zo nodig de bovenstaande stappen.
Het apparaat werkt niet, de perslucht ontsnapt volledig bij de uitlaat.	Bewegende delen zitten vast door ophoping van materiaal.	Smeer het apparaat zoals beschreven in de gebruiksaanwijzing.

Afvoeren



De verpakking bestaat uit milieuvriendelijke materialen, die u via de plaatselijke recyclepunten kunt afvoeren.

Deponeer het apparaat niet bij het normale huisvuil!

Informatie over mogelijkheden voor het afvoeren van het afgedankte apparaat krijgt u bij uw gemeentereinigingsdienst.

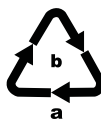

Voer de verpakking af conform de milieuvorschriften. Let op de aanduiding op de verschillende verpakkingsmaterialen en voer ze zo nodig gescheiden af. De verpakkingsmaterialen zijn voorzien van afkortingen (a) en cijfers (b) met de volgende betekenis: 1-7: kunststoffen, 20-22: papier en karton, 80-98: composietmaterialen.



Meer informatie over het afvoeren van het afgedankte product kunt u inwinnen bij de gemeentereiniging.



Het product is recyclebaar; er is een uitgebreide producentenverantwoordelijkheid op van toepassing en het afval wordt gescheiden ingezameld.

Garantie van Kompernaß Handels GmbH

Geachte klant,

U hebt op dit apparaat 3 jaar garantie vanaf de aankoopdatum. In geval van gebreken in dit product hebt u wettelijke rechten tegenover de verkoper van het product. Deze wettelijke rechten worden door onze hierna beschreven garantie niet beperkt.

Garantievoorwaarden

De garantieperiode geldt vanaf de datum van aankoop. Bewaar de kassabon zorgvuldig. U hebt hem nodig als bewijs van aankoop.

Als er binnen drie jaar vanaf de aankoopdatum van dit product een materiaal- of fabricagefout optreedt, wordt - naar onze keuze - het product door ons kosteloos gerepareerd of vervangen of wordt de koopprijs terugbetaald. Voorwaarde voor deze garantie is dat het defecte apparaat en het aankoopbewijs (kassabon) binnen de termijn van drie jaar worden overlegd en dat kort wordt omschreven waaruit het gebrek bestaat en wanneer het is opgetreden.

Wanneer het defect door onze garantie wordt gedekt, krijgt u het gerepareerde product of een nieuw product retour. Met de reparatie of vervanging van het product begint er geen nieuwe garantieperiode.

Garantieperiode en wettelijke aanspraken bij gebreken

De garantieperiode wordt door deze waarborg niet verlengd. Dat geldt ook voor vervangen en gerepareerde onderdelen. Eventueel al bij aankoop aanwezige schade en gebreken moeten meteen aan het uitpakken worden gemeld. Voor reparaties na afloop van de garantieperiode worden kosten in rekening gebracht.

Garantieomvang

Het apparaat is op basis van strenge kwaliteitsnormen met de grootst mogelijke zorg vervaardigd en voorafgaand aan de levering nauwkeurig gecontroleerd.

De garantie geldt voor materiaal- of fabricagefouten. Deze garantie geldt niet voor productonderdelen die onderhevig zijn aan normale slijtage en die daarom als slijtonderdelen worden beschouwd, of voor schade aan breekbare onderdelen zoals schakelaars of onderdelen die van glas zijn gemaakt.

Deze garantie vervalt wanneer het product is beschadigd, ondeskundig is gebruikt of is gerepareerd. Voor deskundig gebruik van het product moeten alle in de gebruiksaanwijzing beschreven aanwijzingen precies worden opgevolgd. Gebruiksdoeleinden en handelingen die in de gebruiksaanwijzing worden afgeraden of waarvoor wordt gewaarschuwd, moeten beslist worden vermeden.

Het product is uitsluitend bestemd voor privégebruik en niet voor bedrijfsmatige doeleinden. Bij verkeerd gebruik en ondeskundige behandeling, bij gebruik van geweld en bij reparaties die niet door ons erkend servicefiliaal zijn uitgevoerd, vervalt de garantie.

Garantieperiode geldt niet bij

- normale afname van de accucapaciteit
- commercieel/bedrijfsmatig gebruik van het product
- beschadiging of modificatie van het product door de klant
- niet-naleving van de veiligheids- en onderhoudsvorschriften, bedieningsfouten
- schade door natuurrampen

Afhandeling bij een garantiekwestie

Voor een snelle afhandeling van uw aanvraag neemt u de volgende aanwijzingen in acht:

- Houd voor alle aanvragen de kassabon en het artikelnummer (bijv. IAN 12345) als aankoopbewijs bij de hand.
- Het artikelnummer vindt u op het typeplaatje van het product, op het product gegraveerd, op de titelpagina van de gebruiksaanwijzing (linksonder) of op de sticker op de achter- of onderkant van het product.
- Als er fouten in de werking of andere gebreken optreden, neemt u eerst contact op met de hierna genoemde serviceafdeling, **telefonisch of via e-mail**.
- Een als defect geregistreerd product kunt u dan zonder portokosten naar het aan u doorgegeven serviceadres sturen. Voeg het aankoopbewijs (kassabon) bij en vermeld waaruit het gebrek bestaat en wanneer het is opgetreden.



Op www.lidl-service.com kunt u deze en vele andere handleidingen, productvideo's en installatiesoftware downloaden.

Met deze QR-code gaat u direct naar de website van Lidl Service (www.lidl-service.com) en kunt u met het invoeren van het artikelnummer (IAN) 123456 de gebruiksaanwijzing openen.

Service

NL Service Nederland
Tel.: 0900 0400223 (0,10 EUR/Min.)
E-Mail: kompernass@lidl.nl

BE Service België
Tel.: 070 270 171 (0,15 EUR/Min.)
E-Mail: kompernass@lidl.be

IAN 339145_1910

Importeur

Let op: het volgende adres is geen serviceadres.
Neem eerst contact op met het opgegeven service-
adres.

KOMPERNASS HANDELS GMBH
BURGSTRASSE 21
44867 BOCHUM
DUITSLAND
www.kompernass.com

Vertaling van de oorspronke- lijke conformiteitsverklaring

Wij, KOMPERNASS HANDELS GMBH,
documentverantwoordelijke: de heer Semi Uguzlu,
BURGSTR. 21, 44867 BOCHUM, DUITSLAND,
verklaren hierbij dat dit product voldoet aan de
volgende normen, normatieve documenten en
EU-richtlijnen:

Machinerichtlijn
(2006/42/EC)

Toegepaste geharmoniseerde normen
EN ISO 11148-1: 2011

Typeaanduiding van het apparaat
Perslucht-blindnietpistool PDBNP 14 B1

Productiejaar: 01-2020

Serienummer: IAN 339145_1910

Bochum, 28-01-2020



Semi Uguzlu
- Kwaliteitsmanager -

Technische wijzigingen vanwege verdere
ontwikkeling voorbehouden.

Spis treści

Wstęp	52
Użytkowanie zgodne z przeznaczeniem	52
Elementy obsługowe (rys. A)	52
Akcesoria (rys. B)	52
Zakres dostawy	52
Dane techniczne	53
Ogólne wskazówki bezpieczeństwa dla urządzeń pneumatycznych	53
Zagrożenia spowodowane wyrzucanymi elementami	54
Zagrożenia podczas pracy	54
Zagrożenia wskutek powtarzających się ruchów	54
Zagrożenia spowodowane akcesoriami	54
Zagrożenia na stanowisku pracy	55
Zagrożenia spowodowane hałasem	55
Zagrożenia spowodowane drganiami	55
Dodatkowe wskazówki bezpieczeństwa dla maszyn pneumatycznych	56
Przed uruchomieniem	56
Smarowanie	56
Dolewanie oleju	57
Podłączenie do zasilania sprężonym powietrzem	57
Obsługa	57
Konserwacja i czyszczenie	58
Wymiana szczęk chwytających	59
Usuwanie usterek	60
Utylizacja	60
Gwarancja Kompernaß Handels GmbH	61
Serwis	62
Importer	62
Tłumaczenie oryginalnej deklaracji zgodności	62

PNEUMATYCZNY PISTOLET DO NITÓW ŚLEPYCH PDBNP 14 B1





Wstęp

Gratulujemy zakupu nowego urządzenia. Wybrany produkt charakteryzuje się wysoką jakością. Instrukcja obsługi stanowi część niniejszego produktu. Zawiera ona ważne informacje na temat bezpieczeństwa, użytkowania i utylizacji. Przed rozpoczęciem użytkowania produktu należy zapoznać się ze wszystkimi wskazówkami dotyczącymi obsługi i bezpieczeństwa. Produkt należy użytkować wyłącznie zgodnie z zamieszczonym tu opisem oraz w podanym zakresie zastosowań. W przypadku przekazania urządzenia osobie trzeciej należy dotychczas do niego również całą dokumentację.

Użytkowanie zgodnie z przeznaczeniem

Pneumatyczna nitownica do nitów zrywalnych przeznaczona jest do łączenia odpowiednich materiałów za pomocą połączenia nitowego. Jakkolwiek inne użycie lub modyfikacje urządzenia traktowane są jako niezgodne z przeznaczeniem i niosą za sobą poważne niebezpieczeństwo wypadku. Producent nie ponosi odpowiedzialności za szkody powstałe wskutek używania urządzenia w sposób niezgodny z jego przeznaczeniem. Urządzenie przeznaczone jest wyłącznie do użytku prywatnego.

Symbole umieszczone na narzędziu pneumatycznym

	Przed uruchomieniem przeczytać instrukcję obsługi.
	Nosić maskę przeciwpyłową.
	W czasie użytkowania lub konserwacji nitownicy do nitów zrywalnych należy zawsze nosić ochronę oczu.
	Zawsze nosić ochronniki słuchu.
	Regularnie oliwić

Elementy obsługowe (rys. A)

(ilustracje - patrz rozkładana okładka)

- ❶ Końcówka 4,8 mm (wstępnie zamontowana)
- ❷ Przednia tuleja
- ❸ Sześciokątny uchwyt mocujący przedniej tulei
- ❹ Spust
- ❺ Otwór na olej
- ❻ Końcówka przyłączeniowa
- ❼ Rękojeść
- ❽ Gwint pojemnika zbiorczego na kołki

Akcesoria (rys. B)

- ❾ Klucz montażowy 10 | 15 | 24 mm
- ❿ Klucz montażowy 14 | 19 mm
- ⓫ 4 × 20 nitów (2,4 – 3,2 – 4,0 – 4,8 mm)
- ⓬ Pojemnik z olejem
- ⓭ 3 wymienne końcówki (2,4 – 3,2 – 4,0 mm)
- ⓮ Pojemnik zbiorczy na kołki z pierścieniem mocującym
- ⓯ 2 × zapasowe szczęki chwytające

Zakres dostawy

- 1 pneumatyczny pistolet do nitów ślepych
- 4 końcówki (2,4 – 3,2 – 4,0 – 4,8 mm)
- 2 klucze montażowe
- 1 końcówka przyłączeniowa (zamontowana wstępnie) po 20 nitów (2,4 – 3,2 – 4,0 – 4,8 mm)
- 1 pojemnik z olejem
- 1 pojemnik na kołki
- 2 szczęki chwytające
- 1 walizka do przenoszenia
- 1 instrukcja obsługi

Dane techniczne

Ciśnienie robocze maks.	6,3 bara
Zużycie powietrza	127 l/min (średnio)
Długość skoku	17 mm
Siła ciągnąca	min. 7050 N
Przyłącze sprężonego powietrza	1/4"

Wartość emisji hałasu

Wartość pomiaru hałasu ustalona zgodnie z normą ISO 15744. Oceniany poziom hałasu narzędzia wynosi z reguły:

Poziom ciśnienia akustycznego	$L_{pA} = 75,8$ dB (A)
Niepewność pomiarów	$K_{pA} = 3$ dB
Poziom mocy akustycznej	$L_{WA} = 86,8$ dB (A)
Niepewność pomiarów	$K_{WA} = 3$ dB

Nosić ochronniki słuchu!

Wartość całkowita drga

Wartość całkowita drgań określona zgodnie z ISO 28927-6 i EN 12096:

Wartość emisji drgań	$a_h \leq 0,85$ m/s ²
Niepewność pomiarów	$K_h = 0,59$ m/s ²

WSKAZÓWKA

- ▶ Wartości emisji hałasu i drgań podane w niniejszej instrukcji zostały zmierzone zgodnie ze znormalizowanymi metodami pomiarowymi i mogą być wykorzystane do porównania urządzeń. Wartości emisji hałasu i drgań będą zmieniać się w zależności od rodzaju zastosowania narzędzia pneumatycznego i w niektórych przypadkach mogą przekraczać wartości wskazane w niniejszych instrukcjach. Wartości emisji hałasu i drgań mogą być niedoszacowane, jeśli narzędzie pneumatyczne będzie regularnie używane w ten sposób.



Ogólne wskazówki bezpieczeństwa dla urządzeń pneumatycznych

OSTRZEŻENIE!

- ▶ W przypadku wielu zagrożeń: Wskazówki bezpieczeństwa należy przeczytać i zrozumieć przed rozpoczęciem prac z związanych z konfiguracją, eksploatacją, naprawą, konserwacją i wymianą akcesoriów maszyny do mocowań bezgwintowych. Jeśli tak nie jest, może to doprowadzić do poważnych obrażeń ciała.
- Maszyna powinna być konfigurowana, ustawiana i używana wyłącznie przez odpowiednio wykwalifikowanych i przeszkolonych operatorów.
- Maszyny do połączeń bezgwintowych nie wolno modyfikować. Modyfikacje mogą zmniejszać skuteczność środków bezpieczeństwa i zwiększać ryzyko dla operatora.
- Instrukcji bezpieczeństwa nie wolno zgubić - należy przekazać je operatorowi.
- Nigdy nie używać uszkodzonych maszyn do mocowań bezgwintowych.
- Urządzenie musi być poddawane regularnym przeglądom, aby sprawdzić, czy urządzenie jest oznakowane wymaganymi w tej instrukcji wartościami znamionowymi i oznaczeniami. Użytkownik powinien skontaktować się z producentem, aby w razie potrzeby uzyskać oznaczenia zastępcze.

Zagrożenia spowodowane wyrzucanymi elementami

- Przed wymianą narzędzia maszyny lub osprzętu należy maszynę do połączeń bezgwintowych odłączyć od zasilania.
- W przypadku pęknięcia obrabianego przedmiotu lub akcesoriów, albo nawet narzędzia maszynowego może dojść do wyrzucenia odłamków z dużą prędkością.
- Podczas korzystania maszyny należy zawsze nosić okulary ochronne odporne na uderzenia. Stopień wymaganej ochrony należy oceniać oddzielnie dla każdego zastosowania.
- W tym przypadku należy ocenić również ryzyka dla innych osób.
- Należy zadbać o to, by przedmiot obrabiany był bezpiecznie zamocowany.
- Należy sprawdzić, czy dostępne i skuteczne jest zabezpieczenie przed wyrzuceniem elementów mocujących i/lub trzpieni nitów.

Zagrożenia podczas pracy

- Podczas korzystania z maszyny ręce operatora mogą być narażone na zagrożenia takie, jak np. uderzenia, zmiżdżenia, rany cięte oraz otarcia i poparzenia. Noś odpowiednie rękawice do ochrony rąk.
- Operator oraz personel konserwacyjny muszą być fizycznie w stanie poradzić sobie z wielkością, masą oraz mocą maszyny.
- Trzymaj maszynę prawidłowo: Bądź przygotowanym na przeciwdziałanie typowym lub nagłym ruchom – trzymaj obie ręce w gotowości.
- Upewnij się, że twoje ciało jest w równowadze i że stoisz stabilnie.
- W przypadku przerwy w zasilaniu zwolnij element sterujący do uruchamiania i zatrzymywania urządzenia.
- Stosuj wyłącznie środki smarne zalecane przez producenta.

- Unikaj niewłaściwej postawy ciała, ponieważ może ona uniemożliwić reagowanie na normalne lub nieoczekiwane ruchy maszyny.
- Jeżeli maszyna do mocowań bezgwintowych jest przymocowana na przyrządzie do zawieszania, to mocowanie to musi być zabezpieczone;
- Należy pamiętać o ryzyku zmiżdżenia, jeśli urządzenie nie jest przymocowane do głowicy maszyny.

Zagrożenia wskutek powtarzających się ruchów

- Podczas korzystania z maszyny do połączeń bezgwintowych w czasie pracy może u operatora wystąpić dyskomfort w dłoniach i rękach oraz w strefie szyi i ramion, bądź w innych częściach ciała.
- Podczas używania maszyny do mocowania bezgwintowego, operator powinien przyjąć wygodną postawę. W czasie pracy przyjmij wygodną postawę, uważając na zachowanie równowagi oraz unikanie niekorzystnych pozycji, albo takich, w których trudno jest utrzymać równowagę. Podczas trwających dłużej prac należy zmieniać pozycję ciała, co jest korzystne dla unikaniu dyskomfortu i zmęczenia.
- Jeśli operator zauważa takie objawy, jak np. uporczywe lub powtarzające się złe samopoczucie, dolegliwości, pulsowanie, ból, mrowienie, drętwienie, pieczenie lub sztywność, znaki te nie powinny być ignorowane. Operator powinien skonsultować się z wykwalifikowanym lekarzem.

Zagrożenia spowodowane akcesoriami

- Przed wymianą narzędzia lub akcesoriów odłącz maszynę do połączeń bezgwintowych od zasilania.
- Używaj tylko akcesoriów i materiałów eksploatacyjnych w zalecanych przez producenta maszyn do połączeń bezgwintowych rozmiarach i typie; nie używaj innych typów lub rozmiarów akcesoriów i materiałów eksploatacyjnych.

Zagrożenia na stanowisku pracy

- Poślizgnięcia, potknięcia i upadki są głównymi przyczynami wypadków w miejscu pracy. Należy zwrócić uwagę na powierzchnie, które mogły stać się śliskie wskutek zastosowania maszyny oraz na zagrożenia potknięciem, spowodowane leżącymi węzłami pneumatycznymi i hydraulicznymi.
- W nieznanych miejscach należy postępować z zachowaniem szczególnej ostrożności. Mogą występować tam ukryte zagrożenia spowodowane kablami prądowymi i innymi przewodami zasilającymi.
- Ta maszyna do połączeń bezgwintowych nie jest przeznaczona do stosowania w zagrożonych wybuchem atmosferach oraz nie jest izolowana przed kontaktem ze źródłami energii elektrycznej.
- Upewnić się, że nie występują żadne przewody elektryczne, gazowe itp., które mogłyby spowodować zagrożenie w przypadku uszkodzeń spowodowanych przez użycie maszyny.

Zagrożenia spowodowane hałasem

- Ekspozycja na wysoki poziom hałasu może przy niewystarczającej ochronie słuchu prowadzić do trwałego uszkodzenia słuchu, utraty słuchu i innych problemów, jak np. szumy uszne (dzwonienie, brzęczenie, gwizdanie lub szum w uszach).
- Konieczne jest przeprowadzenie oceny ryzyka w odniesieniu do tych zagrożeń i wdrożenie odpowiednich mechanizmów regulacyjnych.
- Odpowiednie do zmniejszenia ryzyka mechanizmy regulacyjne to takie działania, jak np. stosowanie materiałów izolacyjnych, aby zapobiec dzwonieniu występującemu przy przedmiotach obrabianych.
- Używać sprzętu do ochrony słuchu zgodnie z instrukcjami pracodawcy oraz zgodnie z przepisami BHP.
- Materiały eksploatacyjne/narzędzia należy wybierać, konserwować i wymieniać zgodnie z zaleceniami tej instrukcji, aby uniknąć niepożądanego zwiększania poziomu hałasu.

- Jeśli maszyna do połączeń bezgwintowych jest wyposażona w tłumik hałasu, należy zawsze się upewnić, że jest on we właściwym miejscu i sprawny, gdy maszyna pracuje.

Zagrożenia spowodowane drganiami

- Ekspozycja na drgania mogą powodować uszkodzenie nerwów i zaburzenia krążenia krwi w dłoniach i ramionach.
- W czasie pracy w niskich temperaturach należy nosić ciepłe ubranie oraz trzymać ręce ciepłe i suche.
- Jeśli stwierdzisz w palcach lub dłoniach uczucie drętwienia, mrowienia lub bólu, albo skóra na palcach lub dłoniach będzie miała biały kolor, zaprzestań pracy maszyną do mechanicznych połączeń bezgwintowych, poinformuj swojego pracodawcę i skonsultuj się z lekarzem.
- Do utrzymania masy maszyny należy użyć stojaka, napinacza lub urządzenia równoważącego, ponieważ wtedy operator nie musi chwycić maszyny tak mocno, aby ją utrzymać.

Dodatkowe wskazówki bezpieczeństwa dla maszyn pneumatycznych

- Sprężone powietrze może powodować poważne obrażenia.
 - Zawsze upewnij się, że w przypadku, gdy maszyna nie jest używana oraz przed wymianą akcesoriów lub przed wykonaniem naprawy, dopływ powietrza jest zamknięty, wąż pneumatyczny nie jest pod ciśnieniem i że maszyna jest odłączona od zasilania powietrzem.
 - Nigdy nie kieruj strumienia powietrza w swoim kierunku lub w kierunku innych osób.
- Uderzające wokół węże mogą spowodować poważne obrażenia. Zawsze sprawdzaj, czy węże i ich mocowania nie są uszkodzone oraz czy się nie odłączyły.
- Zimne powietrze należy kierować z dala od rąk.
- Jeśli stosowane są uniwersalne połączenia obrotowe (połączenia kłowe), konieczne jest stosowanie trzpieni blokujących, aby zapewnić ochronę w przypadku awarii połączenia węża z maszyną oraz węży między sobą.
- Upewnij się, że nie zostało przekroczone wskazane na maszynie ciśnienie maksymalne.
- Nigdy nie nosić napędzanych pneumatycznie maszyn za węże.

Przed uruchomieniem

WSKAZÓWKA

- ▶ Nitownica do nitów zrywalnych może być zasilana tylko oczyszczonym, zawierającym mgiełkę olejową sprężonym powietrzem przy maksymalnym ciśnieniu roboczym wynoszącym 6,3 bara w urządzeniu. Do regulacji ciśnienia roboczego sprężarka musi być wyposażona w reduktor ciśnienia.
- ▶ Należy pamiętać, aby nie zostało przekroczone maksymalne ciśnienie robocze. Nadmierne ciśnienie robocze nie powoduje wzrostu wydajności, lecz zwiększa tylko zużycie powietrza i przyspiesza zużycie urządzenia. Dlatego należy zawsze przestrzegać danych technicznych.

Smarowanie

WSKAZÓWKA

- ▶ Dla uniknięcia uszkodzeń związanych z tarciami i korozją bardzo ważne jest regularne smarowanie. Zalecamy stosowanie odpowiedniego specjalnego oleju do sprężonego powietrza (np. olej sprężarkowy Liqui Moly).
 - **Smarowanie za pomocą olejarki mgłowej**
Jako stopień przygotowania sprężonego powietrza za reduktorem ciśnienia olejarka mgłowa (nie znajduje się w zestawie) smaruje urządzenie w sposób ciągły i optymalny. Olejarka mgłowa uwalnia do przepływającego powietrza drobne kropelki oleju, gwarantując w ten sposób regularne smarowanie.
 - **Sterowanie ręczne**
Jeśli nie masz olejarki mgłowej, przed każdym uruchomieniem lub przed dłuższymi cyklami wykonuj smarowanie. Dodaj 3–5 kropli specjalnego oleju do sprężonego powietrza przez otwór na środek smarujący ⑤.

Dolewanie oleju

Aby nitownica do nitów zrywalnych zachowywała przez długi okres swoją sprawność, w urządzeniu musi znajdować się dostateczna ilość oleju pneumatycznego.

Dostępne są następujące możliwości

- ◆ Podłączyć do sprężarki zespół uzdatniania sprężonego powietrza z olejarką.
- ◆ W przewodzie sprężonego powietrza lub na urządzeniu na sprężone powietrze zainstalować zewnętrzną olejarkę.
- ◆ Co 15 minut pracy dodawać ręcznie ok. 3-5 kropli oleju pneumatycznego z dostarczonego w zestawie pojemnika na olej **12** przez złączkę połączeniową **6**.
- ◆ Przy pierwszym otwarciu pojemnika na olej **12** należy odkręcić nakrętkę z pojemnika. Usunąć pipetę skierowaną do środka szczypcami lub podobnym narzędziem.
- ◆ Założyć ją ponownie obróconą o 180° i ponownie dokręcić nakrętkę.
- ◆ Użyć igły lub podobnego narzędzia, aby wykonać mały otwór w końcówce pipety, aby umożliwić wpyływanie oleju.

Podłączenie do zasilania sprężonym powietrzem

WSKAZÓWKA

- ▶ Przed podłączeniem do źródła sprężonego powietrza
 - musi zostać całkowicie wytworzone prawidłowe ciśnienie robocze (3-6 barów)
 - należy się upewnić, że nie został naciśnięty spust **4**
- ◆ Nasunąć przyłącznie węża zasilającego na szybkozłączkę złączki połączeniowej **6**, aby się w słyszalny sposób zatrzasnęło.

WSKAZÓWKA

- ▶ Aby możliwa była regulacja ciśnienia powietrza, źródło sprężonego powietrza musi być wyposażone w reduktor ciśnienia.

Obsługa

- ◆ Natychmiast po podłączeniu sprężonego powietrza urządzenie jest gotowe do pracy.
- ◆ Przykręć pojemnik zbiorczy na nity **14** do gwintu **8** z tyłu maszyny.
- ◆ Wielkość użytego nitu należy określić odpowiednio do tączonych elementów.
- ◆ Za pomocą odpowiedniego narzędzia wywierć otwór w miejscu, w którym obrabiane elementy mają być połączone nitem **11**.
Upewnij się, że średnica otworu odpowiada ustalonemu rozmiarowi nitu.

UWAGA!

- ▶ W zależności od wielkości i rodzaju obrabianych przedmiotów należy podjąć odpowiednie środki ostrożności. Zastosuj odpowiednie przyrządy zaciskowe, aby zapobiec przemieszczeniu się obrabianych przedmiotów.
- ▶ W przypadku przerwy w dostawie sprężonego powietrza, natychmiast puść spust **4**.
- ▶ Przed włączeniem maszyny narzędzie maszynowe musi być mocno przyłożone do obrabianej powierzchni.
- ◆ Sprawdź, czy średnica zamontowanej końcówki **1** pasuje do średnicy trzpienia określonego rozmiaru nitów.
- ◆ Jeśli nie, to w razie potrzeby wykręć tuleję przednią **2** z urządzenia za pomocą klucza montażowego **9**.

UWAGA!

- ▶ Zanim założysz lub zdejmiesz przednią tuleję **2** odłącz urządzenie koniecznie od źródła sprężonego powietrza.
- ◆ W razie potrzeby za pomocą klucza montażowego **9** odkręć końcówkę **1** z przedniej tulei **2**. Następnie wkręć pasującą wymienną końcówkę **13** w przednią tuleję **2** i dokręć.

- ◆ W celu przykręcenia przedniej tulei **2** wciśnij ją pokonując lekki opór do gwintu i przykręć palcami.
- ◆ Za pomocą klucza montażowego **9** dokręć przednią tuleję **2**.
- ◆ Ponownie podłącz urządzenie do zasilania sprężonym powietrzem.
- ◆ Włóż trzon nitu do otworu.
- ◆ Poruszaj urządzeniem po nicie **11** w taki sposób, aby jego trzpień wsunął się w końcówkę **1** na całej długości.
- ◆ Naciśnij spust **4**. Trzpień zostaje wciągnięty do urządzenia, odcięty od trzonu nitu, a połączenie nitowe jest teraz stałe. Powtarzaj tę czynność, aż do całkowitego odcięcia trzpienia od nitu.

WSKAZÓWKA

- ▶ Aby umieścić trzpień w pojemniku zbiorczym **14**, należy celowo przechylić urządzenie do tyłu.
- ◆ Postępuj w taki sam sposób z pozostałymi nitami **11**.
- ◆ Od czasu do czasu opróżniaj pojemnik zbiorczy na nity **14**.
- ◆ Po zakończeniu wszystkich prac, odłącz urządzenie od źródła sprężonego powietrza.

Konserwacja i czyszczenie



OSTRZEŻENIE! NIEBEZPIECZEŃSTWO OBRAŻEŃ! Przed rozpoczęciem prac konserwacyjnych należy odłączyć urządzenie od sieci zasilania sprężonym powietrzem.

UWAGA!

- ▶ Przed konserwacją oczyść urządzenie z substancji niebezpiecznych, które nagromadziły się na nim (z powodu procesów roboczych). Unikaj wszelkiego kontaktu skóry z tymi substancjami. Jeśli skóra zetknie się z niebezpiecznymi pyłami, może to prowadzić do ciężkiego zapalenia skóry.
- ▶ Pyły i opary powstające podczas stosowania urządzenia mogą powodować zagrożenia dla zdrowia (jak np. rak, wady wrodzone, astma i/lub reakcje skórne); konieczne jest przeprowadzenie oceny ryzyka w odniesieniu do tych zagrożeń i wdrożenie odpowiednich mechanizmów regulacyjnych.

WSKAZÓWKA

- ▶ Aby zapewnić prawidłową pracę i długą żywotność nitownicy do nitów zrywalnych, należy przestrzegać następujących zasad:
- Dostateczne i cały czas sprawne smarowanie olejowe ma decydujące znaczenie dla zapewnienia optymalnego działania urządzenia.
- Należy używać tylko oryginalnych części zamiennych producenta, gdyż przeciwnym razie istnieje niebezpieczeństwo dla użytkowników. W razie wątpliwości należy skontaktować się z centrum serwisowym.
- Używaj tylko akcesoriów i materiałów eksploatacyjnych w zalecanych przez producenta maszyn do połączeń śrubowych rozmiarach i typie.
- Urządzenie czyść suchą, miękką szmatką lub sprężonym powietrzem.
- Nigdy nie używaj ostrych i/lub powodujących zadrapania środków czyszczących.

Wymiana szczęk chwytających

Ścieranie może spowodować zużycie szczęk chwytających **15**. W tym przypadku zużyte szczęki chwytające **15** należy wymienić na dostarczone w zestawie zamiennie szczęki chwytające **15**.

- ◆ W razie potrzeby wykręć tuleję przednią **2** z urządzenia za pomocą klucza montażowego **9**. Uzyskuje się teraz dostęp do następujących części:

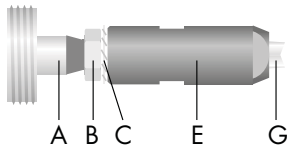

- A oś urządzenia
- B nakrętka kontrująca
- C zębatka
- E dwuczęściowy stożek metalowy
- G szczęki chwytające

- ◆ W razie potrzeby odkręć dwuczęściowy stożek metalowy (E), który trzyma szczęki chwytające (G) za pomocą obu kluczy montażowych **9** oraz **10** z osi urządzenia (A).
- ◆ W razie potrzeby za pomocą obu kluczy montażowych **9** i **10** odkręć przednią i tylną część metalowego stożka (E2, E1) od siebie. Uzyskuje się teraz dostęp do następujących części:

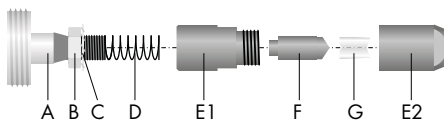

- A oś urządzenia
- B nakrętka kontrująca
- C zębatka
- D sprężyna
- E1 tylna część metalowego stożka
- F trzpień rozprężny
- G szczęki chwytające
- E2 przednia część metalowego stożka

- ◆ Wyjmij trzpień rozprężny (F) oraz zużyte szczęki chwytające (G) z przedniej części metalowego stożka (E2).

- ◆ Włóż nowe szczęki chwytające (G) do przedniej części metalowego stożka (E2) w taki sposób, aby wąskie końce wystawały z otworu.

WSKAZÓWKA

- ▶ Obie szczęki chwytające (G) muszą wystawać z otworu na równi ze sobą. Przednią część metalowego stożka (E2) najlepiej trzymać pionowo z szczękami chwytającymi (G) skierowanymi ku dołowi.

- ◆ Włóż trzpień rozprężny (F) w taki sposób, aby jego końcówki zatrzasnęły się w wycięcie tworzące tylne końce szczęk chwytających (G).
- ◆ W razie potrzeby za pomocą obu kluczy montażowych **9** i **10** przykręć przednią i tylną część metalowego stożka (E2, E1) do siebie.
- ◆ Przykręć metalowy stożek (E) z powrotem na oś urządzenia (A) i mocno dokręć metalowy stożek za pomocą klucza montażowego **9**. Zablokuj przy tym nakrętkę kontrującą (B) kluczem montażowym **10**.
- ◆ Po zamontowaniu metalowego stożka (E) sprawdź odległość pomiędzy gwintem a metalowym stożkiem (E). Musi on wynosić ok. 70 mm. Klucza montażowego **10** można użyć jako pomocniczego narzędzia pomiarowego. W razie potrzeby dopasuj wymiar poprzez wyregulowanie nakrętki kontrującej (B).

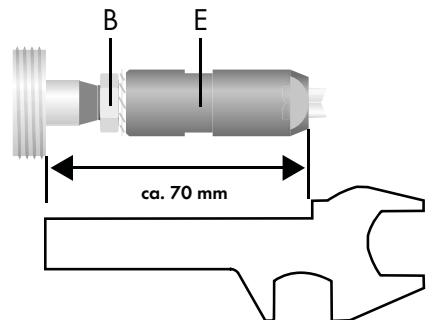

- ◆ W celu przykręcenia przedniej tulei **2** wciśnij ją pokonując lekki opór do gwintu i dokręć ręcznie do oporu.
- ◆ Za pomocą klucza montażowego **9** dokręć przednią tuleję **2**.

Usuwanie usterek

Usterka	Możliwa przyczyna	Sposób usunięcia
Zbyt niska wydajność nitowania, część powietrza uchodzi z wylotu.	Ruchome części zaklinowane przez zabrudzenia.	Sprawdzić filtr źródła sprężonego powietrza pod kątem zabrudzeń.
	Zbyt niskie ciśnienie zasilania.	Sprawdzić filtr źródła sprężonego powietrza pod kątem zabrudzeń.
		Smarować urządzenie, jak opisano w instrukcji obsługi.
		Jeśli to konieczne, powtórzyć czynności wymienione powyżej.
Urządzenie nie działa, sprężone powietrze wydostaje się całkowicie z wylotu.	Ruchome części zablokowały się na skutek nagromadzenia się materiału.	Smarować urządzenie, jak opisano w instrukcji obsługi.

Utylizacja



Opakowanie składa się w całości z materiałów przyjaznych środowisku naturalnemu. Można je wyrzucić do właściwych pojemników na surowce wtórne.

Nie wyrzucaj urządzenia do zwykłych śmieci domowych!

O informacje na temat utylizacji zużytego urządzenia należy zapytać w najbliższym urzędzie gminy lub miasta.

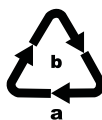

Opakowania należy utylizować w sposób przyjazny dla środowiska. Przestrzegać oznaczeń na różnych materiałach opakowaniowych i w razie potrzeby utylizuj je zgodnie z zasadami segregacji odpadów. Materiały opakowaniowe są oznaczone skrótami (a) i cyframi (b) w następujący sposób: 1–7: tworzywa sztuczne, 20–22: papier i tektura, 80–98: kompozyty.



Informacji na temat możliwości utylizacji wyeksploatowanego produktu udziela urząd gminy lub miasta.



Produkt można poddać recyklingowi, podlega rozszerzonej odpowiedzialności producenta i jest zbierany w ramach systemu segregacji odpadów.

Gwarancja Kompernaß Handels GmbH

Szanowny Kliencie,

To urządzenie objęte jest 3-letnią gwarancją, licząc od daty zakupu. W przypadku wad tego produktu, masz gwarantowane ustawowo prawa w stosunku sprzedawcy. Te ustawowe prawa nie są ograniczone przez nasze opisane poniżej warunki gwarancji.

Warunki gwarancji

Okres gwarancji rozpoczyna się od daty zakupu. Należy zachować paragon. Jest on wymagany jako dowód zakupu.

Jeżeli w ciągu trzech lat od daty zakupu produktu ujawni się w nim wada materiałowa lub produkcyjna, produkt zostanie wedle naszego uznania nieodpłatnie naprawiony, wymieniony na nowy lub zostanie zwrócona jego cena. Warunkiem spełnienia tego świadczenia gwarancyjnego jest dostarczenie w trakcie tego trzyletniego okresu uszkodzonego urządzenia wraz z dowodem zakupu (paragonem) oraz krótkim opisem wady i daty jej wystąpienia.

Jeżeli wada jest objęta naszą gwarancją, otrzymasz z powrotem naprawiony lub nowy produkt.

Okres gwarancji i ustawowe roszczenia gwarancyjne

Wykonanie usługi gwarancyjnej nie przedłuża okresu gwarancji. Dotyczy to również wymienionych i naprawionych części. Wszelkie szkody i wady wykryte w chwili zakupu należy zgłosić bezpośrednio po rozpakowaniu urządzenia. Po upływie okresu gwarancji wszelkie naprawy są wykonywane odpłatnie.

Zakres gwarancji

Urządzenie zostało starannie wyprodukowane i poddane przed wysyłką skrupulatnej kontroli jakości.

Gwarancja obejmuje wady materiałowe lub produkcyjne. Niniejsza gwarancja nie obejmuje części produktu, podlegających normalnemu zużyciu, ani uszkodzeń części łatwo łamliwych, np. przełączników, lub części wykonanych ze szkła.

Niniejsza gwarancja traci swoją ważność, jeśli produkt został uszkodzony, nie używano go prawidłowo lub nie serwisowano należycie. W celu zapewnienia prawidłowego stosowania produktu należy ściśle przestrzegać wszystkich instrukcji wymienionych w instrukcjach obsługi. Należy bezwzględnie unikać zastosowania oraz postępowania, których odradza się w instrukcji obsługi lub przed którymi się w niej ostrzeża.

Produkt przeznaczony jest wyłącznie do użytku domowego, a nie do zastosowań komercyjnych. Niewłaściwe użytkowanie urządzenia, używanie go w sposób niezgodny z jego przeznaczeniem, użycie siły lub ingerencja w urządzenie, dokonywana poza naszymi autoryzowanymi punktami serwisowymi, powodują utratę gwarancji.

Okres gwarancji nie ma zastosowania w następujących przypadkach

- normalne zużycie pojemności baterii
- komercyjne wykorzystanie produktu
- uszkodzenie lub modyfikacja produktu przez klienta
- nieprzestrzeganie przepisów bezpieczeństwa i konserwacji, błędy w obsłudze
- szkody spowodowane zjawiskami naturalnymi

Realizacja zobowiązań gwarancyjnych

W celu zapewnienia szybkiego załatwienia sprawy, postępuj zgodnie z poniższymi wskazówkami:

- W przypadku wszelkich pytań przygotuj paragon fiskalny oraz numer artykułu (np. IAN 12345) jako dowód zakupu.
- Numer artykułu można znaleźć na tabliczce znamionowej na produkcie, wygrawerowany na urządzeniu, zapisany na stronie tytułowej instrukcji obsługi (w dolnym lewym rogu) lub na naklejce z tyłu bądź na spodzie urządzenia.
- W przypadku wystąpienia błędów działania lub innych wad, prosimy o kontakt z odpowiednim działem serwisu **telefonicznie** lub **przez e-mail**.
- Zarejestrowany jako wadliwy produkt możesz wtedy wraz z dołączonym dowodem zakupu (paragonem) oraz opisem i datą wystąpienia usterki wystąpić nieodpłatnie na przekazany wcześniej adres serwisu.



Na stronie www.lidl-service.com możesz pobrać te i wiele innych instrukcji, filmów o produktach oraz oprogramowanie instalacyjne.

Za pomocą tego kodu QR możesz przejść bezpośrednio na stronę serwisu Lidl (www.lidl-service.com), gdzie możesz otworzyć instrukcję obsługi, wpisując numer artykułu (IAN) 123456.

Serwis

PL Serwis Polska

Tel.: 22 397 4996

E-Mail: kompernass@lidl.pl

IAN 339145_1910

Importer

Pamiętaj, że poniższy adres nie jest adresem serwisu. Skontaktuj się najpierw z odpowiednim punktem serwisowym.

KOMPERNASS HANDELS GMBH
BURGSTRASSE 21
44867 BOCHUM
NIEMCY
www.kompernass.com

Tłumaczenie oryginalnej deklaracji zgodności

Firma KOMPERNASS HANDELS GMBH, osoba odpowiedzialna za sporządzenie dokumentacji: Semi Uguzlu, BURGSTR. 21, 44867 BOCHUM, NIEMCY, oświadcza niniejszym, że produkt ten jest zgodny z następującymi normami, dokumentami normatywnymi oraz dyrektywami WE:

Dyrektywa maszynowa
(2006/42/EC)

Zastosowane normy zharmonizowane
EN ISO 11148-1: 2011

Oznaczenie typu maszyny
Pneumatyczny pistolet do nitów ślepych
PDBNP 14 B1

Rok produkcji: 01-2020

Numer seryjny: IAN 339145_1910

Bochum, 28.01.2020



Semi Uguzlu
- dyrektor ds. jakości -

Zastrzegamy sobie prawo do wprowadzania zmian technicznych w ramach procesu udoskonalania urządzenia.

Obsah

Úvod	64
Použití v souladu s určením	64
Ovládací prvky (obr. A)	64
Příslušenství (viz obr. B)	64
Rozsah dodávky	64
Technické údaje	65
Obecné bezpečnostní pokyny pro pneumatické přístroje	65
Ohrožení v důsledku odletujících částí	66
Ohrožení v provozu	66
Ohrožení v důsledku opakovaných pohybů	66
Ohrožení díly příslušenství	66
Ohrožení na pracovišti	67
Ohrožení hlukem	67
Ohrožení v důsledku vibrací	67
Dodatečné bezpečnostní pokyny pro pneumatické stroje	68
Před uvedením do provozu	68
Mazání	68
Doplňování oleje	69
Zapojení do zdroje stlačeného vzduchu	69
Obsluha	69
Údržba a čištění	70
Výměna čelistí	71
Odstranění závad	72
Likvidace	72
Záruka společnosti Kompnass Handels GmbH	72
Servis	74
Dovozce	74
Překlad originálu prohlášení o shodě	74

PNEUMATICKÁ NÝTOVACÍ PISTOLE PDBNP 14 B1





Úvod

Blahopřejeme Vám k zakoupení Vašeho nového přístroje. Rozhodli jste se pro vysoce kvalitní výrobek. Návod k obsluze je součástí tohoto výrobku. Obsahuje důležité informace o bezpečnosti, použití a likvidaci. Před použitím výrobku se seznámte se všemi provozními a bezpečnostními pokyny. Výrobek používejte pouze předepsaným způsobem a pro uvedené oblasti použití. Při předávání výrobku třetím osobám předejte spolu s ním i tyto podklady.

Použití v souladu s určením

Pneumatická pistole na jednostranně uzavírané nýty je určena pro spojování vhodných materiálů pomocí nýtového spoje. Jakékoli jiné použití nebo úprava přístroje jsou považovány za použití v rozporu s určením a představují značné riziko úrazu. Za škody vzniklé při použití v rozporu s určením neneseme odpovědnost. Přístroj je určen pouze pro soukromé použití.

Symbody na pneumatickém nástroji

	Před uvedením do provozu je nutné si přečíst návod k obsluze.
	Noste ochrannou masku proti prachu.
	Při použití nebo údržbě pistole na jednostranně uzavírané nýty noste vždy ochranu očí.
	Používejte vždy ochranu sluchu.
	Nástroj pravidelně naolejujte

Ovládací prvky (obr. A)

(Zobrazení viz výklopné strany)

- ❶ náustek (4,8 mm předmontovaný)
- ❷ přední zdiřka
- ❸ šestihřanné upnutí přední zdiřky
- ❹ spoušť
- ❺ otvor na mazivo
- ❻ přípojný náustek
- ❼ rukojeť
- ❽ závit nádoby pro zachycení kolíků

Příslušenství (viz obr. B)

- ❾ montážní klíč 10 | 15 | 24 mm
- ❿ montážní klíč 14 | 19 mm
- ⓫ 4 × 20 nýtů (2,4 – 3,2 – 4,0 – 4,8 mm)
- ⓬ olejová nádržka
- ⓭ 3 výměnné náustky (2,4 – 3,2 – 4,0 mm)
- ⓮ nádobka pro zachycení kolíků s upevňovacím kroužkem
- ⓯ 2 × náhradní čelisti

Rozsah dodávky

- 1 pneumatická nýtovací pistole
- 4 náustky (2,4 – 3,2 – 4,0 – 4,8 mm)
- 2 montážní klíče
- 1 přípojný náustek (předmontovaný)
- po 20 nýtech (2,4 – 3,2 – 4,0 – 4,8 mm)
- 1 olejová nádržka
- 1 nádobka pro zachycení kolíků
- 2 čelisti
- 1 přenosný kufřík
- 1 návod k obsluze

Technické údaje

Pracovní tlak	max. 6,3 bar
Spotřeba vzduchu	127 l/min (průměrně)
Délka zdvihu	17 mm
Tažná síla	min. 7 050 N
Přípojka stlačeného vzduchu	1/4"

Hodnota emise hluku

Naměřená hodnota hluku stanovená podle ISO 15744. Hodnocená typická hladina hluku nástroje je:

Hladina akustického tlaku	$L_{pA} = 75,8$ dB (A)
Nejistota	$K_{pA} = 3$ dB
Hladina akustického výkonu	$L_{WA} = 86,8$ dB (A)
Nejistota	$K_{WA} = 3$ dB

Používejte ochranu sluchu!

Celková hodnota vibrací

Celkové hodnoty vibrací byly zjištěny v souladu s ISO 28927-6 a EN 12096:

Hodnota emise vibrací	$a_h \leq 0,85$ m/s ²
Nejistota	$K_h = 0,59$ m/s ²

UPOZORNĚNÍ

- Hodnoty emisí hluku a hodnoty vibrací uvedené v tomto návodu byly měřeny podle standardizované metody měření a lze je použít pro srovnání přístrojů. Hodnoty emisí hluku a hodnoty vibrací se mění v závislosti na použití pneumatického nástroje a mohou být v některých případech vyšší než hodnota uvedená v tomto návodu. Pokud se pneumatické nářadí používá takovým způsobem pravidelně, mohly by být hodnoty emisí hluku a hodnoty vibrací podceněny.



Obecné bezpečnostní pokyny pro pneumatické přístroje

⚠ VÝSTRAHA!

- V případě vícenásobných ohrožení: Tyto bezpečnostní pokyny je nutné si přečíst před seřízením, provozem, opravou, údržbou a výměnou příslušenství stroje a před prací v blízkosti stroje pro upevnění bez závitu. Obsluha musí těmto pokynům porozumět. V opačném případě to může vést k vážnému zranění.
- Stroj by měly seřizovat, nastavovat nebo používat výhradně kvalifikované a zaškolené obsluhující osoby.
- Tento stroj pro upevnění bez závitu se nesmí upravovat. Kvůli změnám by mohlo dojít ke snížení účinnosti bezpečnostních opatření a zvýšení rizika pro obsluhující osobu.
- Bezpečnostní pokyny se nesmí ztratit - odevzdejte je obsluhující osobě.
- K upevnění bez závitu nikdy nepoužívejte poškozené stroje.
- Přístroj se musí pravidelně podrobovat inspekci za účelem kontroly, zda je označen jmenovitými hodnotami a značkami požadovanými podle tohoto návodu. Pro obdržení náhradních štitků se uživatel musí v případě potřeby obrátit na výrobce.

Ohrožení v důsledku odletujících částí

- Před výměnou obráběcího nástroje nebo dílu příslušenství odpojte stroj pro upevnění bez závitů od napájecího zdroje.
- V případě prasknutí obrobku nebo příslušenství, nebo dokonce samotného obráběcího nástroje mohou části odletovat vysokou rychlostí.
- Při provozu stroje je nutné vždy používat ochranu očí, která je odolná proti nárazu. Stupeň požadované ochrany by měl být posouzen zvlášť pro každé jednotlivé použití.
- V tomto případě by se měla posoudit také rizika pro ostatní osoby.
- Musí být zajištěno, aby byl obrobek bezpečně upevněn.
- Je třeba zkontrolovat, zda je k dispozici ochrana proti vymrštění upevňovacích prvků a/nebo nýtových dílků a je účinná.

Ohrožení v provozu

- Při používání stroje mohou být ruce obsluhující osoby vystaveny nebezpečí jako je např. stlačení, údery, pořežání, odřeniny a teplo. Používejte vhodné rukavice pro ochranu rukou.
- Obsluhující osoba a personál údržby musí být fyzicky schopni zvládnout velikost, hmotnost a výkon stroje.
- Držte stroj správně: Buďte připraveni na vyrovnávání působení obvyklých nebo náhlých pohybů – mějte připraveny obě ruce.
- Dbejte na to, aby bylo vaše tělo v rovnováze, a abyste měli bezpečnou stabilitu.
- Při přerušení dodávky energie pro uvedení do chodu a zastavení uvolněte hlavní vypínač.

- Používejte jen maziva doporučená výrobcem.
- Zabráňte nevhodnému držení těla, protože to může velmi pravděpodobně znemožnit reakci na normální nebo neočekávané pohyby stroje.
- Pokud se stroj pro upevnění bez závitů upevní na závěsný přípravek, musí se upevnění zajistit;
- Dbejte na hrozící nebezpečí pohmoždění, pokud není vybavení upevněno na hlavě stroje.

Ohrožení v důsledku opakovaných pohybů

- Při použití stroje pro upevnění bez závitů se u obsluhující osoby mohou případně vyskytnout nepříjemné pocity v rukou a pažích, stejně jako i v oblasti krku a ramen nebo jiných částech těla.
- Při používání stroje pro upevnění bez závitů by měla obsluhující osoba zaujmout pohodlný postoj. Dbejte na bezpečné držení těla a vyhněte se nepříznivým nebo takovým postojům, ve kterých je těžké udržet rovnováhu. Obsluhující osoba by měla měnit v průběhu dlouhodobé práce polohu, což může pomoci proti únavě a nepohodlí.
- Pokud se u obsluhující osoby projeví symptomy jako je např. přetrvávající nebo opakovaná nevolnost, tělesné obtíže, bušení srdce, bolest, brnění, mravenčení, pálení nebo ztuhlost, neměly by se tyto příznaky ignorovat. Obsluhující osoba by to měla konzultovat s příslušným kvalifikovaným lékařem.

Ohrožení díly příslušenství

- Před výměnou obráběcího nástroje nebo dílu příslušenství odpojte stroj pro upevnění bez závitů od přívodu energie.
- Používejte výhradně díly příslušenství a spotřební materiály velikostí a typů doporučených výrobcem stroje pro upevnění bez závitů; nepoužívejte žádné jiné typy ani velikosti dílů příslušenství a spotřebních materiálů.

Ohrožení na pracovišti

- Uklouznutí, klopýtnutí a pády jsou hlavními důvody zranění na pracovišti. Dávejte pozor na povrchy, které mohou v důsledku použití stroje klouzat, a také na nebezpečí klopýtnutí způsobené vzduchovou nebo hydraulickou hadicí.
- V neznámém prostředí postupujte s opatrností. Mohou se vyskytovat skrytá nebezpečí v důsledku elektrického vedení nebo jiného napájecího vedení.
- Tento stroj pro upevnění bez závitů není určen k použití v prostředí s nebezpečím výbuchu a není izolovaný proti kontaktu s elektrickými zdroji energie.
- Ujistěte se, že se v okolí nenachází žádná elektrická vedení, rozvody plynu atd., která by mohla způsobit ohrožení v případě poškození způsobeného používáním stroje.

Ohrožení hlukem

- Působení vysoké hladiny hluku může s nedostatečnou ochranou sluchu vést k trvalému poškození sluchu, ztrátě sluchu a dalším problémům, např. tinitus (zvonění, bzučení, pískání či hučení v uších).
- Je nezbytné provést posouzení rizik ve vztahu k těmto ohrožením a zavést vhodné regulační mechanismy.
- K vhodným opatřením na snížení rizik patří regulační mechanismy, jako je např. použití izolačních materiálů, aby se zabránilo zvonivým zvukům na obrobku.
- Používejte ochranu sluchu podle pokynů zaměstnavatele, nebo jak to vyžadují zdravotní a bezpečnostní předpisy při práci.
- Spotřební materiál/obráběcí nástroje se musí zvolit, udržovat a vyměňovat v souladu s doporučeními uvedenými v tomto návodu, aby se zabránilo zbytečnému zvýšení hladiny hluku.
- Vždy se ujistěte, zda je stroj vybaven tlumičem, a také se vždy ujistěte, aby byl při provozu stroje na svém místě a plně funkční.

Ohrožení v důsledku vibrací

- Účinky vibrační mohou vést k poškození nervů a poruchám krevního oběhu v rukou a pažích.
- Při práci v chladném prostředí noste teplé oblečení a udržujte své ruce v teple a suchu.
- Pokud zjistíte znecitlivění, brnění nebo bolesti v prstech nebo rukou nebo se pokožka na prstech bíle zbarví, pozastavte práci se strojem pro mechanické upevnění bez závitů, informujte zaměstnavatele a vyhledejte lékaře.
- K podepření hmotnosti stroje je nutné používat stojan, upínák nebo vyrovnávací zařízení, protože obsluha jej při držení nemusí tak pevně uchopit.

Dodatečné bezpečnostní pokyny pro pneumatické stroje

- Stlačený vzduch může způsobit vážná zranění.
 - V případě, že se stroj nepoužívá, a také před výměnou příslušenství nebo před provedením opravy, dbejte vždy na to, aby byl uzavřen přívod vzduchu, vzduchová hadice nebyla pod tlakem a aby byl stroj odpojen od přívodu vzduchu.
 - Proudem vzduchu nikdy nemiřte proti sobě ani jiným osobám.
- Šlehačící hadice mohou způsobit vážná zranění. Vždy zkontrolujte, zda jsou hadice a upevňovací prostředky nepoškozené a zda se neuvolnily.
- Studený vzduch je nutné odvádět od rukou.
- Pokud se použijí univerzální otočné spojky (čelistové spojky), musí se použít pojistné aretační kolíky; hadicové pojistky Whipcheck se musí použít pro ochranu v případě selhání zapojení hadice do stroje a vzájemného spojení hadic.
- Zajistěte, aby nebyl překročen maximální tlak uvedený na stroji.
- Vzduchem provozované stroje nikdy nepřeházejte za hadici.

Před uvedením do provozu

UPOZORNĚNÍ

- ▶ Pistole na jednostranně uzavírané nůty se smí provozovat pouze s čistěným stlačeným vzduchem s olejovou mlhou a na přístroji nesmí být překročen maximální pracovní tlak 6,3 bar. K regulaci pracovního tlaku musí být kompresor vybaven redukčním ventilem.
- ▶ Dbejte na to, že nesmí být překročen maximální pracovní tlak. Zvýšený pracovní tlak nezpůsobuje zvýšení výkonu, ale pouze zvyšuje spotřebu vzduchu a urychlí opotřebení přístroje. Z tohoto důvodu je nutné vždy dodržovat technické specifikace.

Mazání

UPOZORNĚNÍ

- ▶ K zabránění poškození třením a korozí je obzvláště důležité pravidelné mazání. Doporučujeme použít vhodný pneumatický speciální olej (např. kompresorový olej Liqui Moly).
 - **Mazání rozprašovací olejníčkou**
Váš přístroj plynule a optimálně promazává rozprašovací olejníčka (není součástí dodávky) jako přípravný stupeň za redukčním ventilem. Rozprašovací olejníčka dodává v jemných kapičkách olej do proudícího vzduchu, čímž zajišťuje pravidelné mazání.
 - **Manuální mazání**
Pokud nemáte rozprašovací olejníčku, proveďte před každým uvedením do provozu, resp. při delších pracovních činnostech mazání. Za tím účelem nakapejte 3–5 kapek speciálního oleje na stlačený vzduch do otvoru na mazivo **5**.

Doplňování oleje

Aby pistole na jednostranně uzavírané nýty zůstala i nadále funkční, musí být v přístroji dostatek pneumatického oleje.

K dispozici máte následující možnosti

- ◆ Zapojte údržbovou jednotku s olejničkou do kompresoru.
- ◆ Nainstalujte přídatnou olejničku do potrubí se stlačeným vzduchem nebo na pneumatický přístroj.
- ◆ Každých 15 provozních minut přidejte cca 3–5 kapek pneumatického oleje z dodané olejové nádržky 12 ručně do přípojného náustku 6.
- ◆ Při prvním otevření olejové nádržky 12 odšroubujte převlečnou matici z nádržky. Kleštěmi nebo podobným nástrojem vyjměte pipetu směřující dovnitř.
- ◆ Znovu ji nasadte otočenou o 180° a přišroubujte ji opět převlečnou maticí.
- ◆ Jehlou nebo podobným nástrojem udělejte malý otvor do špičky pipety, aby olej mohl odkapávat.

Zapojení do zdroje stlačeného vzduchu

UPOZORNĚNÍ

- ▶ Před zapojením do zdroje stlačeného vzduchu
 - musí být kompletně dosaženo správného pracovního tlaku (3–6 bar)
 - je nutné se ubezpečit, že spoušť 4 není zatažena
- ◆ Přesuňte přípojku napájecí hadice přes rychlouzávěr přípojného náustku 6 tak, aby citelně zaskočil.

UPOZORNĚNÍ

- ▶ Aby bylo možné tlak vzduchu regulovat, musí být zdroj stlačeného vzduchu vybaven redukčním ventilem.

Obsluha

- ◆ Jakmile je přístroj napájen tlakem vzduchu, je připraven k použití.
- ◆ Našroubujte nádobku pro zachycení kolíků 14 na závit 8 vzadu na stroji.
- ◆ Podle obrobků, které mají být spojeny, zjistěte velikost použitých nýtů.
- ◆ Vhodným nástrojem vyvrtejte otvor na místě, na kterém se má nýt 11 umístit. Dbejte na to, aby průměr otvoru odpovídal zjištěné velikosti nýtu.

! POZOR!

- ▶ V závislosti na velikosti a typu obrobků musí být přijata odpovídající bezpečnostní opatření. Používejte vhodné upínáky, aby se zabránilo prokluzování obrobků.
- ▶ V případě přerušení napájení stlačeným vzduchem okamžitě uvolněte spoušť 4.
- ▶ Předtím, než se stroj zapne, je třeba obráběcí nástroj pevně nasadit na obráběné plochy.
- ◆ Zkontrolujte, zda průměr právě montovaného náustku 1 souhlasí s průměrem trnu zjištěné velikosti nýtu.
- ◆ Pokud ne, odšroubujte přední zdičku 2 z přístroje příp. pomocí montážního klíče 9.

! POZOR!

- ▶ Před nasazením nebo povolením přední zdičky 2 přístroj bezpodmínečně odpojte od zdroje stlačeného vzduchu.
- ◆ Příp. pomocí montážního klíče 9 odšroubujte náustek 1 z přední zdičky 2. Poté našroubujte vhodný výměnný náustek 13 do přední zdičky 2 a pevně ho utáhněte.
- ◆ K našroubování přední zdičky 2 zatlačte tuto i navzdory mírnému odporu na závit a silně rukou ji zašroubujte.

- ◆ Pomocí montážního klíče **9** pevně utáhněte přední zdířku **2**.
- ◆ Přístroj opět zapojte do zdroje stlačeného vzduchu.
- ◆ Vložte nýtovací těleso do vrtného otvoru.
- ◆ Přesuňte přístroj nad nýtem **11** tak, aby jeho trn vklouzl do náustku **1** a tam se zcela upnul.
- ◆ Zatáhněte za spoušť **4**. Trn se nyní vtáhne do přístroje, oddělí se od tělesa nýtu, a tím se trvale vytvoří nýtový spoj. Případně proces opakujte tak často, dokud trn nebude zcela odpojen od tělesa nýtu.

UPOZORNĚNÍ

- ▶ Aby se trn dostal do záchytné nádoby **14**, je nutné přístroj trochu sklopit dozadu.
- ◆ Stejným způsobem postupujte s nýty **11**, které se mají vsadit.
- ◆ Nádobku pro zachycení kolíků **14** občas vyprázdněte.
- ◆ Po ukončení veškerých prací odpojte přístroj od zdroje stlačeného vzduchu.

Údržba a čištění



VÝSTRAHA! NEBEZPEČÍ ZRANĚNÍ!

Před údržbou odpojte přístroj od sítě stlačeného vzduchu.

POZOR!

- ▶ Před údržbou očistěte přístroj od nebezpečných látek, které se usadily na přístroji (při pracovních procesech). Zabraňte jakémukoli kontaktu pokožky s těmito látkami. V případě, že se pokožka dostane do styku s nebezpečným prachem, může to vést k vážné dermatitidě.
- ▶ Prach a výpary vzniklé při použití přístroje mohou vést k újmám na zdraví (jako je např. rakovina, vrozené vady, astma a/nebo dermatitida); je nezbytné provést posouzení rizik ve vztahu k těmto ohrožením a zavést vhodné regulační mechanismy.

UPOZORNĚNÍ

- ▶ K zaručení bezchybné funkce a dlouhé životnosti pistole na jednostranně uzavírané nýty se musí dodržovat následující body:
- Dostatečné a stále intaktní mazání olejem má pro optimální fungování zásadní význam.
- Používejte pouze originální náhradní díly, resp. náhradní díly výrobce, jinak hrozí nebezpečí pro uživatele. V případě pochybností kontaktujte servisní středisko.
- Používejte výhradně příslušenství a spotřební materiál doporučený výrobcem doporučených velikostí a typů.
- Přístroj čistěte pouze suchým měkkým hadříkem nebo stlačeným vzduchem.
- V žádném případě nepoužívejte agresivní a/ nebo abrazivní čisticí prostředky.

Výměna čelistí

Otěrem se čelisti 15 mohou opotřebovat. V tomto případě vyměňte opotřebované čelisti 15 za dodané náhradní čelisti 15 následujícím způsobem.

- ◆ Odšroubujte přední zdičku 2 příp. pomocí montážního klíče 9 z přístroje. Nyní jsou přístupné následující součásti:

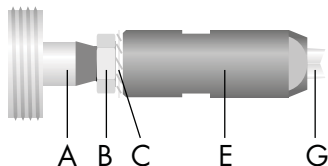

- A osa přístroje
- B pojistná matice
- C ozubená podložka
- E dvoudílný kovový kužel
- G čelisti

- ◆ Odšroubujte dvoudílný kovový kužel (E), který udržuje čelisti (G), příp. pomocí montážních klíčů 9 a 10 z osy přístroje (A).
- ◆ Příp. pomocí obou montážních klíčů 9 a 10 odšroubujte přední a zadní část kovového kužele (E2, E1) od sebe. Nyní jsou přístupné následující součásti:

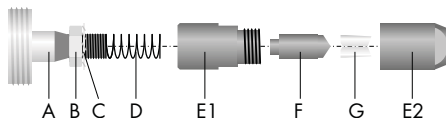

- A osa přístroje
- B pojistná matice
- C ozubená podložka
- D pružina
- E1 zadní část kovového kužele
- F rozpínací trn
- G čelisti
- E2 přední část kovového kužele

- ◆ Vyměňte rozpínací trn (F) a opotřebované čelisti (G) z přední části kovového kužele (E2).
- ◆ Nové čelisti (G) do přední části kovového kužele (E2) nasadíte tak, aby úzké konce vyčnívaly z jeho otvoru.

UPOZORNĚNÍ

- ▶ Obě čelisti (G) musí přitom v jedné rovině vzájemně vyčnívat z otvoru. Nejlépe přitom držte přední část kovového kužele (E2) ve svislém směru s čelistmi (G) orientovanými směrem dolů.
- ◆ Rozpínací trn (F) nasadíte tak, aby jeho hrot zapadal do drážky, kterou vytvoří zadní konce čelisti (G).
- ◆ Přední a zadní část kovového kužele (E2, E1) pevně přišroubujte k sobě pomocí obou montážních klíčů 9 a 10.
- ◆ Kovový kužel (E) opět našroubujte na osu přístroje (A) a pevně utáhněte kovový kužel pomocí montážního klíče 9. Přitom zaaretujte pojistnou matici (B) pomocí montážního klíče 10.
- ◆ Po montáži kovového kužele (E) zkontrolujte odstup mezi závitem a kovovým kuželem (E). Ten musí být cca 70 mm. Montážní klíč 10 můžete použít jako pomůcku na měření. Případně rozměr upravte přestavením pojistné matice (B).

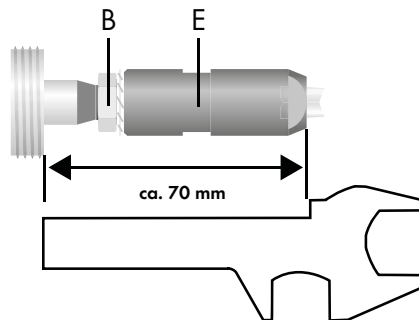

- ◆ K našroubování přední zdičky 2 zatlačte tuto i navzdory mírnému odporu na závit a silně rukou ji zašroubujte.
- ◆ Pomocí montážního klíče 9 pevně utáhněte přední zdičku 2.

Odstranění závad

Závada	Možná příčina	Odstranění
Příliš nízký nýtovací výkon, z výstupu uniká malé množství vzduchu.	Pohyblivé díly jsou ucpané nečistotami.	Zkontrolovat filtr přívodu stlačeného vzduchu, zda není znečištěn.
	Tlak je příliš nízký.	Zkontrolovat filtr přívodu stlačeného vzduchu, zda není znečištěn.
		Přístroj namazat tak, jak je popsáno v návodu.
Podle potřeby opakovat výše uvedené postupy.		
Přístroj nepracuje, stlačený vzduch kompletně uniká z výstupu.	Z důvodu nahromadění materiálu pohyblivé díly uvízly.	Přístroj namazat tak, jak je popsáno v návodu.

Likvidace



Obal je z ekologických materiálů. Lze ho zlikvidovat v místních recyklačních kontejnerech.

Přístroj nevyhazujte do domovního odpadu!

Informace o možnostech likvidace vysloužilého přístroje Vám poskytne obecní nebo městský úřad.

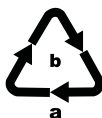

Balení zlikvidujte ekologicky.

Dbejte na označení na různých obalových materiálech a v případě potřeby tyto obaly rozřídíte. Obalové materiály jsou označeny zkratkami (a) a číslicemi (b) s následujícím významem: 1–7: plasty, 20–22: papír a lepenka, 80–98: kompozitní materiály.



Informace o možnostech likvidace vysloužilého výrobku vám podá správa vašeho obecního nebo městského úřadu.



Výrobek je recyklovatelný, podléhá rozšířené odpovědnosti výrobce a je shromažďován odděleně.

Záruka společnosti Kompernass Handels GmbH

Vážená zákaznice, vážený zákazníku,

na tento přístroj získáváte záruku v trvání 3 let od data zakoupení. V případě závad tohoto výrobku máte zákonná práva vůči prodejci výrobku. Tato zákonná práva nejsou omezena naší níže uvedenou zárukou.

Záruční podmínky

Záruční doba začíná plynout dnem nákupu. Dobře uschovejte pokladní doklad. Tento doklad je potřebný jako důkaz o koupi.

Pokud se do tří let od data zakoupení tohoto výrobku vyskytne vada materiálu nebo výrobní závada, pak Vám podle našeho uvážení výrobek zdarma opravíme, vyměníme nebo uhradíme kupní cenu. Předpokladem této záruky je, že bude během tříleté lhůty předložen vadný přístroj a doklad o koupi (pokladní doklad) a stručně se popíše, v čem závada spočívá a kdy se vyskytla.

Vztahuje-li se na závadu naše záruka, obdržíte zpět buď opravený nebo nový produkt. Opravou nebo výměnou výrobku nezačne plynout nová záruční doba.

Záruční doba a zákonné nároky vyplývající ze závad

Záručním plněním se záruční doba neprodlužuje.

To platí i pro vyměněné a opravené součásti.

Poškození nebo vady vyskytující se případně již při nákupu se musí oznámit ihned po vybalení. Po uplynutí záruční doby podléhají veškeré opravy zpoplatnění.

Rozsah záruky

Přístroj byl vyroben pečlivě podle přísných směrnic kvality a před expedicí byl svědomitě vyzkoušen.

Záruka se vztahuje na materiálové nebo výrobní vady. Tato záruka se nevztahuje na součásti výrobku, které jsou vystaveny běžnému opotřebením, a proto je lze považovat za spotřební díly, nebo na poškození křehkých součástí, jako jsou např. spínače nebo díly, které jsou vyrobeny ze skla.

Tato záruka zaniká, pokud je výrobek poškozen, nebyl řádně používán nebo udržován. Pro zajištění správného používání výrobku se musí přesně dodržovat všechny pokyny uvedené v návodu k obsluze. Účelům použití a úkonům, které se v návodu k obsluze nedoporučují nebo se před nimi varuje, je třeba se bezpodmínečně vyhnout.

Výrobek je určen pouze pro soukromé účely a ne pro komerční použití. Při nesprávném a neodborném používání, při použití násilí a při zásazích, které nebyly provedeny našimi autorizovanými servisními provozovny, záruční nároky zanikají.

Záruční lhůta neplatí v těchto případech

- normální opotřebením kapacity akumulátoru
- komerční použití výrobku
- poškození nebo změna výrobku zákazníkem
- nedodržení bezpečnostních předpisů a předpisů údržby, chyby obsluhy
- škody vlivem přírodních živlů

Vyřízení v případě záruky

Pro zajištění rychlého Vaší žádosti postupujte podle následujících pokynů:

- Pro všechny dotazy mějte připraven pokladní lístek a číslo výrobku (např. IAN 12345) jako doklad o koupi.
- Číslo výrobku naleznete na typovém štítku na výrobku, rytině na výrobku, na titulní straně návodu k obsluze (vlevo dole) nebo na nálepce na zadní nebo spodní straně výrobku.
- Pokud by se měly vyskytovat funkční vady nebo jiné závady, kontaktujte nejprve níže uvedené servisní oddělení **telefonicky** nebo **e-mailem**.
- Výrobek, zaevidovaný jako vadný výrobek pak můžete při přiložení dokladu o nákupu (pokladní lístek) a při uvedení, v čem spočívá vada a kdy k ní došlo, poslat výrobek pro Vás bez poštovního na adresu, kterou Vám oznámí servis.



Na webových stránkách www.lidl-service.com si můžete stáhnout tyto a mnoho dalších příruček, videí o výrobku a instalační software.

Pomocí kódu QR se dostanete přímo na stránku servisu Lidl (www.lidl-service.com) a můžete pomocí zadání čísla výrobku (IAN) 123456 otevřít svůj návod k obsluze.

Servis

CZ Servis Česko
Tel.: 800143873
E-Mail: kompernass@lidl.cz

IAN 339145_1910

Dovozce

Dbejte prosím na to, že následující adresa není adresou servisu. Kontaktujte nejprve uvedený servis.

KOMPERNASS HANDELS GMBH
BURGSTRASSE 21
44867 BOCHUM
NĚMECKO
www.kompernass.com

Překlad originálu prohlášení o shodě

My, KOMPERNASS HANDELS GMBH, osoba odpovědná za dokumentaci: pan Semi Uguzlu, BURGSTR. 21, 44867 BOCHUM, NĚMECKO, tímto prohlašujeme, že tento výrobek je ve shodě s následujícími normami, normativními dokumenty a směrnicemi ES:

Směrnice o strojních zařízeních
(2006/42/EC)

Použité harmonizované normy
EN ISO 11148-1: 2011

Typové označení stroje
Pneumatická nýtovací pistole PDBNP 14 B1

Rok výroby: 01-2020

Sériové číslo: IAN 339145_1910

Bochum, 28.01.2020



Semi Uguzlu
- manažer kvality -

Technické změny ve smyslu dalšího vývoje jsou vyhrazeny.

Obsah

Úvod	76
Používanie v súlade s určením	76
Ovládacie prvky (obr. A)	76
Príslušenstvo (obr. B)	76
Rozsah dodávky	76
Technické údaje	77
Všeobecné bezpečnostné pokyny pre pneumatické prístroje	77
Ohrozenia vymršťovanými dielmi.	78
Nebezpečenstvá pri prevádzke.	78
Nebezpečenstvá v dôsledku opakovaných pohybov	78
Nebezpečenstvá spôsobené dielmi príslušenstva	78
Ohrozenia na pracovisku	78
Ohrozenia spôsobené hlukom.	79
Nebezpečenstvá spôsobené vibráciami	79
Ďalšie bezpečnostné upozornenia pre pneumatické stroje	79
Pred uvedením do prevádzky	80
Mazanie	80
Doplnenie oleja	80
Pripojenie k zdroju stlačeného vzduchu.	80
Obsluha	81
Údržba a čistenie	82
Výmena uchopovacích čelustí	82
Odstraňovanie porúch	83
Likvidácia	84
Záruka spoločnosti Kompernass Handels GmbH	84
Servis	85
Dovozca	85
Preklad originálneho vyhlásenia o zhode	86

PNEUMATICKÁ NITOVACIA PIŠTOL' PDBNP 14 B1





Úvod

Srdečne vám gratulujeme ku kúpe vášho nového prístroja. Touto kúpou ste sa rozhodli pre výrobok vysokej kvality. Návod na obsluhu je súčasťou tohto výrobku. Obsahuje dôležité upozornenia týkajúce sa bezpečnosti, používania a likvidácie. Pred použitím výrobku sa oboznámte so všetkými pokynmi na obsluhu a bezpečnostnými pokynmi. Výrobok používajte iba podľa opisu a v uvedených oblastiach použitia. Pri postúpení výrobku tretej osobe odovzdajte spolu s ním aj všetky dokumenty.

Používanie v súlade s určením

Pneumatická pištoľ na slepé nity je určená na spájanie vhodných materiálov pomocou nitového spoja. Akékoľvek iné používanie alebo zmeny prístroja sa považujú za používanie v rozpore s určením a hrozia pri ňom vážne nebezpečenstvá úrazu. Za škody vzniknuté použitím v rozpore s určeným účelom neručíme. Prístroj je určený len na súkromné používanie v domácnosti.

Symbole na pneumatickom náradí

	Návod na obsluhu si prečítajte ešte pred uvedením do prevádzky.
	Noste protiprachovú masku.
	Pri používaní alebo údržbe pištole na slepé nity vždy noste ochranu očí.
	Noste vždy ochranu sluchu.
	Pravidelne olejujte

Ovládacie prvky (obr. A)

(obrázky sú na vyklápacej strane)

- ❶ Náustok (4,8 mm, predmontovaný)
- ❷ Predné puzdro
- ❸ Šesťhranné upnutie predného puzdra
- ❹ Spúšť
- ❺ Otvor na mazačí prostriedok
- ❻ Prípojná vsuvka
- ❼ Rukoväť
- ❽ Závit pre nádobu na zachytávanie trňov

Príslušenstvo (obr. B)

- ❾ Montážny kľúč 10 | 15 | 24 mm
- ❿ Montážny kľúč 14 | 19 mm
- ⓫ 4 × 20 nitov (2,4 – 3,2 – 4,0 – 4,8 mm)
- ⓬ Olejová nádržka
- ⓭ 3 výmenné náustky (2,4 – 3,2 – 4,0 mm)
- ⓮ Nádobu na zachytávanie trňov s upevňovacím prstencom
- ⓯ 2 × náhradná uchopovacia čeľuť

Rozsah dodávky

- 1 pneumatická nitovacia pištoľ
- 4 náustky (2,4 – 3,2 – 4,0 – 4,8 mm)
- 2 montážne kľúče
- 1 prípojná vsuvka (predmontovaná) po 20 nitov (2,4 – 3,2 – 4,0 – 4,8 mm)
- 1 olejová nádržka
- 1 nádoba na zachytávanie trňov
- 2 uchopovacie čeľuste
- 1 prenosný kufrík
- 1 návod na obsluhu

Technické údaje

Pracovný tlak	max. 6,3 bar
Spotreba vzduchu	127 l/min (priemerne)
Dĺžka zdvihu	17 mm
Ťažná sila	min. 7 050 N
Prípojka stlačeného vzduchu	1/4"

Hodnota emisií hluku

Nameraná hodnota hluku stanovená v súlade s ISO 15744. Vyhodnotená hodnota hladiny hluku náradia je typicky:

Hladina akustického tlaku	$L_{pA} = 75,8$ dB (A)
Neurčitosť	$K_{pA} = 3$ dB
Hladina akustického výkonu	$L_{WA} = 86,8$ dB (A)
Neurčitosť	$K_{WA} = 3$ dB

Noste ochranu sluchu!

Celková hodnota vibrácií

Celkové hodnoty vibrácií zistené podľa ISO 28927-6 a EN 12096:

Emisná hodnota vibrácií	$a_h \leq 0,85$ m/s ²
Neurčitosť	$K_h = 0,59$ m/s ²

UPOZORNENIE

- Hodnoty emisií hluku a hodnoty vibrácií uvedené v týchto pokynoch boli namerané normovaným postupom merania a môžu sa použiť na porovnanie prístrojov. Hodnoty emisií hluku a hodnoty vibrácií sa menia v závislosti od používania pneumatického náradia a v niektorých prípadoch môžu prekračovať hodnoty uvedené v týchto pokynoch. Hodnoty emisií hluku a hodnoty vibrácií by sa mohli podceňiť, keď sa pneumatické náradie používa pravidelne takýmto spôsobom.



Všeobecné bezpečnostné pokyny pre pneumatické prístroje

⚠ VÝSTRAHA!

- Pre viacnásobné ohrozenia: Pred zriadením, prevádzkou, opravou, údržbou a výmenou dielov príslušenstva na pneumatickú pištoľ na slepé nity, ako aj pred prácami v blízkosti stroja, sa musia prečítať bezpečnostné pokyny a musí sa im tiež rozumieť. V prípade, že táto požiadavka nie je splnená, to môže viesť k vážnym telesným zraneniam.
- Pneumatickú pištoľ na slepé nity by mali zriaďovať, nastavovať alebo používať výlučne príslušne kvalifikované a zaškolené obsluhujúce osoby.
- Táto pneumatická pištoľ na slepé nity sa nesmie modifikovať. Zmeny by mohli znížiť účinnosť bezpečnostných opatrení a zvýšiť riziká pre personál obsluhy.
- Bezpečnostné pokyny nesmiete stratiť – odovzdajte ich personálu obsluhy.
- Nikdy nepoužívajte poškodenú pneumatickú pištoľ na slepé nity.
- Na prístroji sa musí pravidelne vykonávať inšpekcia na kontrolu prítomnosti štítkov s vyznačenými dimenzačnými hodnotami a označeniami uvedenými v tomto návode na obsluhu na stroji. Používateľ musí v prípade potreby kontaktovať výrobcu za účelom vyžiadania náhradných štítkov.

Ohrozenia vymršťovanými dielmi

- Pred výmenou nástroja v stroji alebo častí príslušenstva odpojte nerotujúci raziaci stroj od napájania elektrickou energiou.
- Pri zlomení obročku alebo niektorého z dielov príslušenstva alebo dokonca samotného stroja môžu byť diely vymrštené vysokou rýchlosťou.
- Pri prevádzke nerotujúceho raziaceho stroja sa vždy musia nosiť ochranné okuliare odolné proti nárazom. Stupeň požadovanej ochrany by sa mal vyhodnotiť osobitne pre každé jedno použitie.
- V takomto prípade by sa mali vyhodnotiť aj riziká hroziace iným osobám.
- Musíte zabezpečiť, aby bol obrobok bezpečne upevnený.
- Musí sa skontrolovať, či je k dispozícii a účinná ochrana pred vysunutím spojovacích prostriedkov a/alebo nitovacích hriadeľov.

Nebezpečenstvá pri prevádzke

- Pri používaní stroja môžu byť ruky obsluhujúcej osoby vystavené ohrozeniam, ako napr. úderom, porezaniam, ako aj odreninám a teplu. Noste vhodné rukavice na ochranu rúk.
- Operátor a personál vykonávajúci údržbu musia byť fyzicky schopní manipulovať s veľkosťou, hmotnosťou a výkonom stroja.
- Stroj držte správne: Buďte pripravení reagovať na zvyčajné alebo náhle pohyby – majte vždy pripravené obe ruky.
- Dávajte pozor na to, aby vaše telo bolo v rovnováhe a aby ste zaujali bezpečný postoj.
- V prípade prerušenia prívodu elektrickej energie uvoľníte hlavný vypínač stroja na jeho zapínanie a vypínanie.
- Ak je stroj pripevnený k závesu pre nezávitové uchytenie, musí byť uchytenie zaistené.
- Ak zariadenie nie je pripevnené k hlave stroja, uvedomte si nebezpečenstvo pomliaždenia.

Nebezpečenstvá v dôsledku opakovaných pohybov

- Pri používaní nerotujúceho, rázového stroja môže obsluha pri výkone pracovných činností pociťovať nepríjemné pocity v rukách, pažiach, pleciach, v oblasti krku alebo v iných častiach tela.
- Pri používaní stroja na bezzávitové upevnenie by mal obsluha zaujať pohodlné držanie tela. Zaisťte bezpečné držanie a vyvarujte sa nepriaznivým pozíciám alebo pozíciám, pri ktorých je ťažké udržať rovnováhu. Prevádzkovateľ by mal počas dlhšej pracovnej doby meniť polohu, čo môže pomôcť vyhnúť sa nepohodliu a únave.
- Ak obsluha pozoruje na sebe symptómy ako napr. pretrvávajúcu nevoľnosť, ťažkosť, tlkot srdca, bolesť, mravčenie, otupenosť, pálenie alebo stŕpnutie, tieto varovné príznaky nemala ignorovať.

Nebezpečenstvá spôsobené dielmi príslušenstva

- Pred výmenou nástroja v stroji alebo dielu príslušenstva odpojte nerotujúci raziaci stroj od napájania elektrickou energiou.
- Používajte výlučne veľkosti a typy dielov príslušenstva a spotrebných materiálov, ktoré odporúča výrobca nerotujúcich raziacich strojov; nepoužívajte akékoľvek iné typy alebo veľkosti príslušenstva a spotrebných materiálov.

Ohrozenia na pracovisku

- Hlavnými príčinami zranení na pracovisku je pošmyknutie, zakopnutie a pád. Dávajte pozor na povrchy, ktoré sa v dôsledku používania stroja môžu stať šmyklavými a na nebezpečenstvo potknutia sa o vzduchovú alebo hydraulickú hadicu.
- V neznámych prostrediach pracujte opatrne. Môžu tu byť dané skryté ohrozenia elektrickými alebo inými napájacími vedeniami.

- Nerotujúci raziaci stroj nie je určený na používanie v prostredí s nebezpečenstvom výbuchu a nie je izolovaný proti kontaktu so zdrojmi elektrického prúdu.
- Zabezpečte, aby sa v blízkosti stroja nenachádzali žiadne elektrické vedenia alebo plynové potrubia a pod., ktoré by v prípade používania stroja mohli viesť k ohrozeniu.

Ohrozenia spôsobené hlukom

- Pôsobenie zvýšeného akustického hluku môže pri nedostatočnej ochrane sluchu mať za následok poškodenie sluchu a iné problémy, ako napr. tinnitus (zvonenie, hučanie, pískanie alebo vyhodnotenie rizika ohľadom týchto ohrození a presadiť primerané regulačné mechanizmy.
- K vhodným regulačným mechanizmom na zníženie rizika patria opatrenia, ako napríklad používanie izolačných materiálov, aby sa predišlo vzniku zvonivých zvukov na obrobkoch.
- Používajte výbavu na ochranu sluchu v súlade s pokynmi vášho zamestnávateľa alebo v súlade s platnými predpismi pre bezpečnosť a ochranu zdravia pri práci.
- Nerotujúci raziaci stroj sa musí prevádzkovať a udržiavať podľa odporúčaní uvedených v tomto návode, aby sa zabránilo nepotrebnému zvýšeniu hladiny hluku.
- Spotrebný materiál/obrábacie stroje sa musia vyberať, udržiavať a vymieňať v súlade s odporúčaniami v tejto príručke, aby sa zabránilo zbytočnému zvyšovaniu hladiny hluku.
- Ak je stroj vybavený tlmičom, vždy sa uistite, že je v prevádzke a je funkčný.

Nebezpečenstvá spôsobené vibráciami

- Pôsobenie vibrácií môže zapríčiniť poškodenie nervov a poruchy krvného obehu v rukách a ramenách.
- Pri prácach v studenom prostredí nosíte teplé šatstvo a ruky udržiavajte vždy v teple a suchu.
- Ak začnete pociťovať znečulivanie, mravčenie alebo bolesť v prstoch alebo rukách alebo ak sa vám sfarbí pokožka na prstoch či rukách na bielo, ukončíte prácu s nerotujúcim raziacim náradím, informujte svojho zamestnávateľa a poraďte sa s lekárom.
- Hmotnosť stroja držte pomocou stojana, svorky alebo vyvažovača, pretože obsluha nemusí stroj držať tak pevne, aby ho držal.

Ďalšie bezpečnostné upozornenia pre pneumatické stroje

- **Stlačený vzduch môže spôsobiť vážne poranenia.**
 - Pokiaľ sa stroj nepoužíva, pred výmenou dielov príslušenstva alebo pred vykonaním opravárskych prác je vždy potrebné uzavrieť prívod vzduchu, odstrániť tlak z hadice vzduchu a odpojiť stroj od prívodu stlačeného vzduchu.
 - Prúd vzduchu nikdy nesmerujte na seba alebo na iné osoby.
- Uvoľnené hadice môžu spôsobiť vážne poranenia. Preto vždy skontrolujte, či hadice a upevňovacie prostriedky nie sú poškodené a či nie sú uvoľnené.
- Studený vzduch musí byť odvádzaný preč od rúk.
- Ak sa používajú univerzálne otočné spojky (zubové spojky), musia sa použiť aretačné čapy. Používajte tiež hadicové poistky Whipcheck na zabezpečenie ochrany pre prípad zlyhania spojenia hadice so strojom alebo vzájomných spojení hadíc.
- Stroje pracujúce so stlačeným vzduchom nikdy neprenášajte za hadicu.
- Prijmite opatrenia, aby nedošlo k prekročeniu maximálneho tlaku uvedeného na stroji.

Pred uvedením do prevádzky

UPOZORNENIE

- ▶ Pištoľ na slepé nity sa smie prevádzkovať výlučne s vyčisteným vzduchom s obsahom rozprášeného oleja a maximálny pracovný tlak nesmie prekročiť 6,3 bar. Na regulovanie pracovného tlaku musí byť kompresor vybavený redukčným tlakovým ventilom.
- ▶ Dbajte na to, že nesmie byť prekročený maximálny pracovný tlak. Príliš vysoký pracovný tlak neprináša zvýšený výkon, ale zvýši len spotrebu vzduchu a urýchli opotrebenie prístroja. Preto dodržiavajte vždy všetky technické údaje.

Mazanie

UPOZORNENIE

- ▶ Mazanie je obzvlášť dôležité, aby sa zabránilo poškodeniu trením a korózii. Odporúčame použiť vhodný špeciálny olej na stlačený vzduch (napr. kompresorový olej Liqui Moly).
 - **Mazanie maznicou na olejovú hmlu**
V rámci kroku prípravy môžete váš prístroj kontinuálne a optimálne namazať maznicou na olejovú hmlu (nie je súčasťou dodávky). Maznica na olejovú hmlu dodáva jemné kvapky oleja do prúdiaceho vzduchu a zabezpečuje tým pravidelné mastenie.
 - **Manuálne mazanie**
Ak nemáte maznicu na olejovú hmlu, tak pred každým uvedením stroja do prevádzky, príp. pri dlhších pracovných postupoch tento namažte. Za tým účelom nakvapkajte 3–5 kvapiek špeciálneho oleja na stlačený vzduch do otvoru na mazivo 5.

Doplnenie oleja

Aby pištoľ na slepé nity ostala dlho použiteľná, musí sa v prístroji nachádzať dostatočné množstvo oleja.

Máte k dispozícii nasledovné možnosti mazania

- ◆ Zapojte údržbovú jednotku s olejničkou na kompresor.
- ◆ Nainštalujte prídavnú olejničku do vedenia stlačeného vzduchu alebo na pneumatickom prístroji.
- ◆ Každých 15 prevádzkových minút dajte cca 3–5 kvapiek pneumatického oleja z dodanej olejovej nádržky 12 ručne do prípojnej vsuvky 6.
- ◆ Pri prvom otvorení olejovej nádržky 12 odskrutkujte prevlečenú maticu z nádržky. Pipetu nasmerovanú dovnútra vyberte kliešťami alebo podobným nástrojom.
- ◆ Nasadte ju späť otočenú o 180° a priskrutkujte ju opäť pomocou prevlečnej matice.
- ◆ Ihlou alebo podobným predmetom urobte malý otvor do špičky pipety, aby olej mohol kvapkať von.

Prípojenie k zdroju stlačeného vzduchu

UPOZORNENIE

- ▶ Pred zapojením do zdroja stlačeného vzduchu
 - musí byť plne dosiahnutý správny pracovný tlak (3–6 barov)
 - musí sa uistiť, že spúšť 4 nie je zatiahnutá

Presuňte prípojku napájacej hadice cez rýchlozáver prípojnej vsuvky 6 tak, aby táto citelne zaskočila.

UPOZORNENIE

- ▶ Aby ste mohli regulovať tlak vzduchu, musí byť zdroj stlačeného vzduchu vybavený redukčným ventilom.

Obsluha

- ◆ Ihneď ako je prístroj zásobovaný stlačeným vzduchom, je pripravený na použitie.
- ◆ Naskrutkujte nádobu na zachytávanie trňov **14** na závit **8** vzadu na stroji.
- ◆ Na základe spojovaných obrobkov stanovte používanú veľkosť nitov.
- ◆ Vhodným náradím vyvrtajte otvor na mieste spojenia obrobku, na ktorom má byť umiestnený nit **11**. Dbajte na to, aby priemer otvoru odpovedal stanovenej veľkosti nitu.

⚠ POZOR!

- ▶ V závislosti od veľkosti a druhu obrobkov sa musia prijať príslušné bezpečnostné opatrenia. Používajte vhodné upínacie zariadenia, aby sa zabránilo zošmyknutiu obrobkov.
 - ▶ V prípade prerušenia prívodu stlačeného vzduchu okamžite pustite spúšť **4**.
 - ▶ Skôr než sa stroj zapne, sa musí strojové náradie pevne nasadiť na opracovávaný povrch.
- ◆ Skontrolujte, či priemer rovno namontovaného náustku **1** je vhodný k priemeru stanovenej veľkosti nitu.
 - ◆ Ak nie, odskrutkujte predné puzdro **2** popr. pomocou montážneho kľúča **9** z prístroja.

⚠ POZOR!

- ▶ Pred nasadením alebo uvoľnením predného puzdra **2** prístroj bezpodmienečne odpojte od prívodu stlačeného vzduchu.
- ◆ V prípade potreby pomocou montážneho kľúča **9** odskrutkujte náustok **1** z predného puzdra **2**. Potom naskrutkujte vhodný výmenný náustok **13** do predného puzdra **2** a pevne ho utiahnite.

- ◆ Na priskrutkovanie predného puzdra **2** toto zatlačte prekonaním mierneho odporu na závit a pevne utiahnite rukou.
- ◆ Pomocou montážneho kľúča **9** utiahnite pevne predné puzdro **2**.
- ◆ Prístroj znovu zapojte do napájania stlačeným vzduchom.
- ◆ Vsaďte teleso nitu do vyvrtaného otvoru.
- ◆ Pohybujte s prístrojom nad nitmi **11** tak, aby ich trne vklzli do náustku **1** a tam sa úplne zachytili.
- ◆ Zatiahnite za spúšť **4**. Trň sa teraz vtiahne do prístroja, oddelí sa od telesa nitu a tým sa trvalo vytvorí nitové spojenie. Trň padne do nádoby na zachytávanie trňov **14**. Opakujte postup popr. tak často, až bude trň úplne oddelený od telesa nitu.

UPOZORNENIE

- ▶ Aby sa trň dostal do nádoby **14** na zbieranie pier, musí sa zariadenie vedome nakloniť dozadu.
- ◆ S ostatnými nitmi **11**, ktoré sa majú vsadiť, pokračuje tak isto.
- ◆ Nádobu na zachytávanie trňov **14** občas vyprázdnite.
- ◆ Po ukončení všetkých prác odpojte prístroj od zdroja stlačeného vzduchu.

Údržba a čistenie



VÝSTRAHA! NEBEZPEČENSTVO PORANENIA! Pred údržbou odpojte prístroj od siete stlačeného vzduchu.

POZOR!

- ▶ Pred údržbou vyčistíte prístroj od nebezpečných látok, ktoré sa na ňom usadili (následkom pracovných procesov). Zabráňte vniknutiu týchto látok do očí. Ak sa vaša pokožka dostane do kontaktu s nebezpečným prachom, následkom môže byť dermatitída.
- ▶ Prach a výpary vznikajúce pri používaní prístroja môžu spôsobovať poškodenie zdravia (ako napr. rakovinu, vrodené poruchy, astmu a/alebo dermatitídu). Je nevyhnutné uskutočniť vyhodnotenie rizika ohľadom týchto ohrození a presadiť primerané mechanizmy riadenia.

UPOZORNENIE

- ▶ Aby sa zabezpečila bezchybná funkcia a dlhá životnosť pištole na slepé nity, musíte dodržiavať nasledovné body:
- Dostatočné a trvalo neporušené mazanie olejom má rozhodujúci význam pre optimálne fungovanie.
- Používajte len originálne náhradné, príp. vymeniteľné diely od výrobcu, pretože v opačnom prípade hrozí nebezpečenstvo pre používateľa. V prípade pochybností sa obráťte na servisné stredisko.
- Používajte výlučne veľkosti a typy dielov príslušenstva a spotrebných materiálov, ktoré sú odporúčané výrobcom.
- Prístroj čistíte len suchou mäkkou handričkou alebo stlačeným vzduchom.
- V žiadnom prípade nepoužívajte ostré a/alebo drsné čistiace prostriedky.

Výmena uchopovacích čelustí

Odieraním môže dôjsť k opotrebeniu uchopovacích čelustí (15). V tomto prípade vymeňte opotrebené uchopovacie čeluste (15) za dodané náhradné uchopovacie čeluste (15) takto.

- ◆ Odskrutkujte predné puzdro (2) príp. pomocou montážneho kľúča (9) z prístroja. Teraz sú prístupné nasledovné diely:

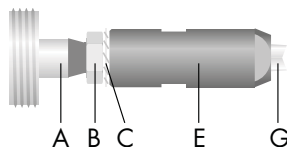

- A os prístroja
- B poistná matica
- C ozubená podložka
- E dvojdielny kovový kužel
- G uchopovacia čelusť

- ◆ Odskrutkujte dvojdielny kovový kužel (E), ktorý pridrižava uchopovacie čeluste (G), príp. pomocou oboch montážnych kľúčov (9) a (10) z osi prístroja (A).

- ◆ Príp. pomocou oboch montážnych kľúčov (9) a (10) odskrutkujte prednú a zadnú časť kovového kužela (E2, E1) od seba. Teraz sú prístupné nasledovné diely:

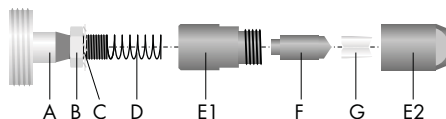

- A os prístroja
- B poistná matica
- C ozubená podložka
- D pružina
- E1 zadná časť kovového kužela
- F rozpínací trň
- G uchopovacia čelusť
- E2 predná časť kovového kužela

- ◆ Vyberte rozpínací trň (F) a opotrebené uchopovacie čeluste (G) z prednej časti kovového kužela (E2).

- ◆ Vložte nové uchopovacie čeluste (G) do prednej časti kovového kužela (E2) tak, aby úzke konce vyčnievali z jeho otvorov.

UPOZORNENIE

- ▶ Obe uchopovacie čeluste (G) musia pritom vyčnievať z otvoru navzájom lícujuúc v jednej rovine so svojimi koncami. Najlepšie podržte prednú časť kovového kužela (E2) vertikálne s uchopovacími čelustami (F) ukazujúc nadol.
- ◆ Vložte rozpínací trň (F) tak, aby jeho hroty zasahovali do zárezu, ktorý vytvoria zadné konce uchopovacích čelustí (G).
- ◆ Zoskrutkujte pevne dohromady prednú a zadnú časť kovového kužela (E2, E1) pomocou oboch montážnych kľúčov 9 a 10.
- ◆ Naskrutkujte kovový kužel (E) opäť na os prístroja (A) a pomocou montážneho kľúča 9 kovový kužel pevne utiahnite. Zaaretujte pritom poistnú maticu (B) pomocou montážneho kľúča 10.

- ◆ Po každej montáži kovového kužela (E) skontrolujte vzdialenosť medzi závitom a kovovým kuželom (E). Táto vzdialenosť musí predstavovať cca 70 mm. Ako pomôcku na odmeranie môžete použiť montážny kľúč 10. Prispôsobte príp. rozmer prestavením poistnej matice (B).

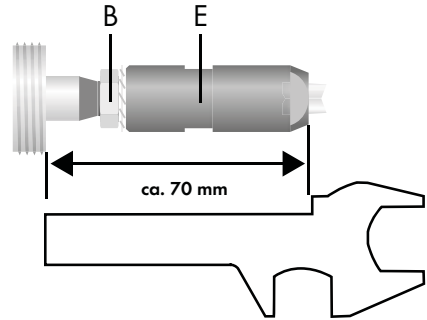

- ◆ Na priskrutkovanie predného puzdra 2 zatlačte toto prekonaním mierneho odporu na závit a pevne utiahnite rukou.
- ◆ Pomocou montážneho kľúča 9 utiahnite pevne predné puzdro 2.

Odstraňovanie porúch

Porucha	Možná príčina	Odstránenie
Výkon nity je príliš nízky, malé množstvo vzduchu uniká z výpustu.	Pohybujúce sa časti sú zablokované nečistotami.	Kontrola znečistenia filtra napájania stlačeným vzduchom.
	Napájanie stlačeným vzduchom je príliš nízke.	Kontrola znečistenia filtra napájania stlačeným vzduchom.
		Prístroj namažte tak, ako je to opísané v návode.
		Ak to je nevyhnutné, zopakujte hore uvedený postup.
Prístroj nepracuje, stlačený vzduch kompletne uniká pri výstupe.	Pohybujúce sa diely sú zaseknuté z dôvodu nazhromaždeného materiálu.	Prístroj namažte tak, ako je to opísané v návode.

Likvidácia



Balenie sa skladá výlučne z materiálov, ktoré neškodia životnému prostrediu. Môžete ho vyhodiť do nádob určených na zber a recykláciu odpadov.

Prístroj v žiadnom prípade nevyhadzujte do komunálneho odpadu!

Informácie o možnostiach likvidácie prístroja, ktorý doslúžil, dostanete na obecnej alebo mestskej správe.



Obal zlikvidujte ekologicky. Dbajte na označenie na rôznych obalových materiáloch a triedte ich osobitne. Obalové materiály sú označené skratkami (a) a číslicami (b) s nasledujúcim významom: 1-7: plasty, 20-22: papier a lepenka, 80-98: kompozitné materiály.



Informácie o možnostiach likvidácie výrobku, ktorý doslúžil, získate od svojej obecnej alebo mestskej samosprávy.



Produkt je recyklovateľný, podlieha rozšírenej zodpovednosti výrobcu a zbiera sa oddelene.

Záruka spoločnosti Kompennass Handels GmbH

Vážená zákazníčka, vážený zákazník, na tento prístroj máte záruku 3 roky od dátumu zakúpenia. V prípade nedostatkov tohto výrobku máte práva vyplývajúce zo zákona voči predajcovi tohto výrobku. Tieto Vaše práva vyplývajúce zo zákona nie sú obmedzené našou zárukou, uvedenou nižšie.

Záručné podmienky

Záručná doba začína plynúť dátumom zakúpenia. Prosím, uschovajte si pokladničný blok. Tento bude potrebný ako dôkaz o zakúpení.

Ak v priebehu troch rokov od dátumu zakúpenia tohto výrobku dôjde k chybe materiálu alebo výrobnnej chybe, výrobok vám – podľa nášho uváženia – bezplatne opravíme, vymeníme alebo uhradíme kúpnu cenu. Podmienkou tohto záručného plnenia je, že počas trojročnej lehoty sa poškodený prístroj a doklad o zakúpení (pokladničný blok) predloží so stručným opisom, v čom spočíva nedostatok prístroja a kedy sa vyskytol.

Ak je chyba pokrytá našou zárukou, zašleme Vám späť opravený alebo nový výrobok. Opravou alebo výmenou výrobku nezačína plynúť žiadna nová záručná doba.

Záručná doba a zákonné nároky na odstránenie chýb

Záručná doba sa záručným plnením nepredlži. To platí aj pre vymenené a opravené diely. Poškodenia a chyby zistené prípadne už pri kúpe, sa musia hlásiť okamžite po vybalení. Po uplynutí záručnej doby podliehajú prípadné opravy poplatku.

Rozsah záruky

Prístroj bol starostlivo vyrobený v súlade s prísnyimi smernicami kvality a pred dodaním bol svedomito preskúšaný.

Záručné plnenie sa vzťahuje na chyby materiálu alebo výrobné chyby. Táto záruka sa nevzťahuje na časti výrobku, ktoré sú vystavené bežnému opotrebovaniu a preto ich možno pokladať za rýchlo opotrebitelné diely, ani na poškodenia krehkých dielov, ako sú napríklad spínače alebo diely vyrobené zo skla.

Táto záruka zaniká v prípade poškodenia výrobku neodborným používaním alebo neodbornou údržbou. Na správne používanie výrobku sa musia presne dodržiavať všetky pokyny, uvedené v návode na obsluhu. Bezpodmienečne sa musí zabrániť použitiu alebo úkonom, ktoré sa v návode na obsluhu neodporúčajú alebo pred ktorými sa varuje.

Výrobok je určený len na súkromné použitie a nie na priemyselné používanie. Záruka zaniká pri nesprávnom a neodbornom zaobchádzaní, pri použití násilia a pri zásahoch, ktoré neboli vykonané naším autorizovaným servisom.

Záručná doba neplatí pri

- normálnom opotrebovaní kapacity akumulátora
- komerčnom používaní výrobku
- poškodení alebo zmene výrobku zákazníkom
- nerešpektovaní predpisov týkajúcich sa bezpečnosti a údržby, chybách obsluhy
- škodách v dôsledku elementárnych udalostí

Vybavenie v prípade záruky

Na zaručenie rýchleho vybavenia Vašej žiadosti postupujte podľa nasledujúcich pokynov:

- Na všetky otázky majte pripravený pokladničný doklad a číslo výrobku (napr. IAN 12345) ako doklad o nákupe.
- Číslo výrobku nájdete na typovom štítku na výrobku, na gravúre na výrobku, na titulnej stránke návodu na obsluhu (dole vľavo) alebo ako nálepku na zadnej alebo spodnej strane výrobku.

- Ak dôjde k funkčným poruchám alebo iným nedostatkom, kontaktujte najprv nižšie uvedené servisné oddelenie **telefonicky** alebo **e-mailom**.
- Výrobok, zaevidovaný ako poruchový, môžete potom spolu s dokladom o nákupe (pokladničný blok) a uvedením popisu chyby a dátumu, kedy k nej došlo, bezplatne odoslať na adresu servisného strediska, ktorá Vám bude oznámená.



Na webovej stránke www.lidl-service.com si môžete stiahnuť tieto a mnoho ďalších príručiek, videá o výrobkoch a inštalčný softvér.

Pomocou tohto QR-kódu sa dostanete priamo na stránku servisu Lidl (www.lidl-service.com) a pomocou zadania čísla výrobku (IAN) 123456 otvoríte váš návod na obsluhu.

Servis

- SK Servis Slovensko**
Tel. 0850 232001
E-Mail: kompernass@lidl.sk

IAN 339145_1910

Dovozca

Majte na pamäti, že nižšie uvedená adresa nie je adresou servisného strediska. Najprv kontaktujte uvedené servisné stredisko.

KOMPERNASS HANDELS GMBH
BURGSTRASSE 21
44867 BOCHUM
NEMECKO
www.kompernass.com

Preklad originálneho vyhlásenia o zhode

My, spoločnosť KOMPERNASS HANDELS GMBH, osoba zodpovedná za dokumentáciu:
pán Semi Uguzlu, BURGSTR. 21, 44867 BOCHUM, DEUTSCHLAND/NEMECKO vyhlasujeme, že
tento výrobok je v súlade s nasledovnými normami, normatívnymi dokumentmi a smernicami ES:

Smernica o strojových zariadeniach
(2006/42/EC)

Použité harmonizované normy
EN ISO 11148-1: 2011

Typové označenie stroja: Pneumatická nitovacia pištoľ PDBNP 14 B1

Rok výroby: 01-2020

Sériové číslo: IAN 339145_1910

Bochum, 28.01.2020



Semi Uguzlu
- Manažér kvality -

Technické zmeny v zmysle ďalšieho vývoja sú vyhradené.



KOMPERNASS HANDELS GMBH

BURGSTRASSE 21

44867 BOCHUM

GERMANY

www.kompernass.com

Stand der Informationen · Last Information Update · Version des informations

Stand van de informatie · Stan informacjĳ · Stav informacĳĳ · Stav informacĳĳĳ

03 / 2020 · Ident.-No.: PDBNP14B1-012020-1

IAN 339145_1910