



# LED-AUßENSTRAHLER/LED OUTDOOR LIGHT/ PROJECTEUR EXTÉRIEUR À LED

(CZ)

## **VENKOVNÍ LED REFLEKTOR**

Krátký návod

(HU)

## **LED KÜLTÉRI REFLEKTOR**

Rövid útmutató

(DK)

## **LED PROJEKTØR TIL UDENDØRS BRUG**

Kort vejledning

(SK)

## **VONKAJŠÍ LED REFLEKTOR**

Krátky návod

(PL)

## **REFLEKTOR ZEWNĘTRZNY LED**

Krótka instrukcja

IAN 485278\_2501





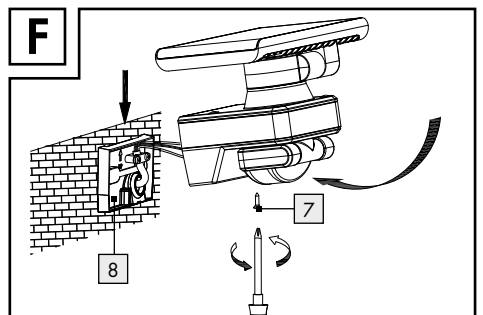
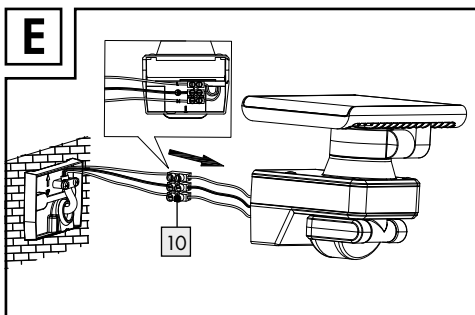
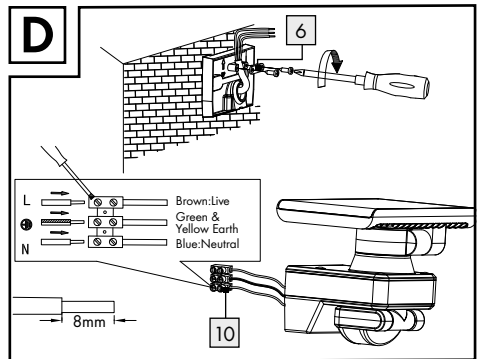
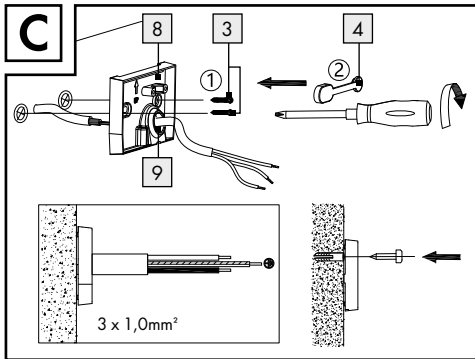
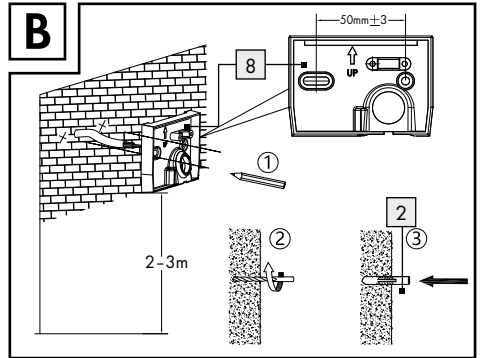
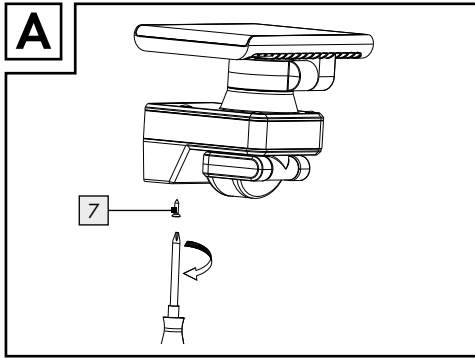
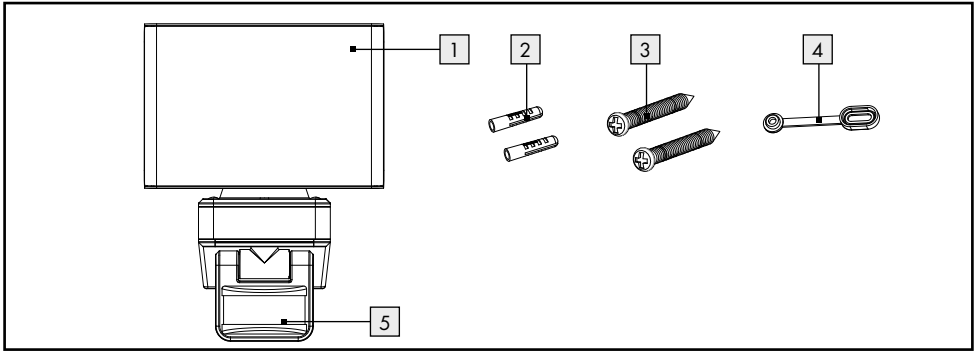

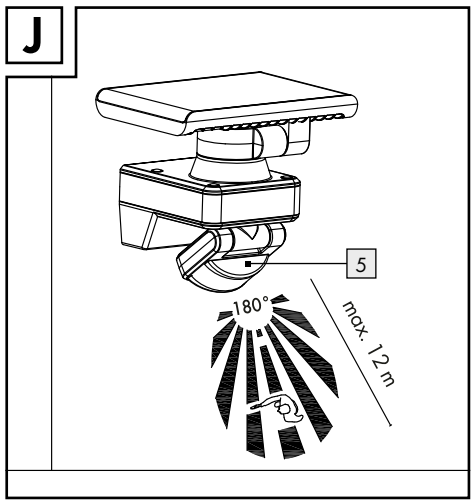
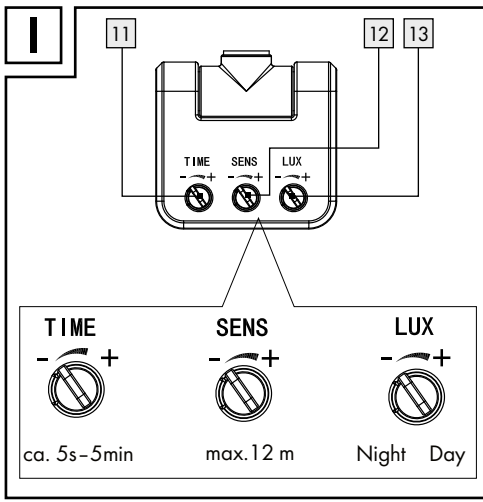
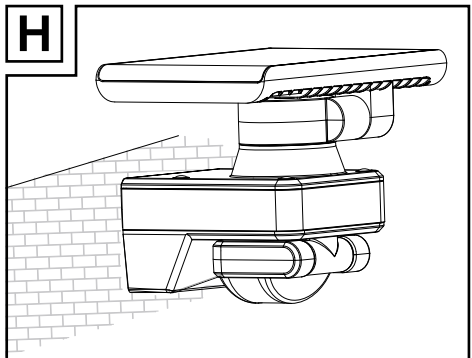
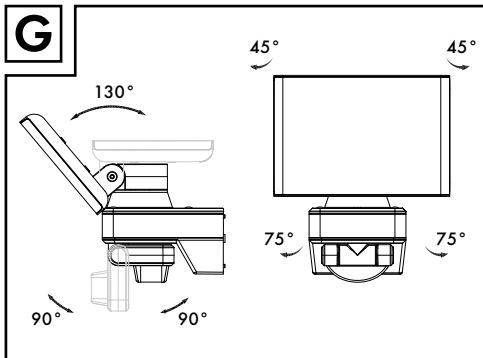

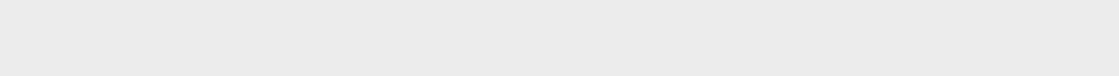





CZ	Stručný návod	Strana	7
SK	Krátky návod	Strana	13
HU	Rövid útmutató	Oldal	21
PL	Krótką instrukcją	Strona	29
DK	Kort vejledning	Side	37







<b>Legenda použitých piktogramů</b> .....	Strana	8
<b>Úvod</b> .....	Strana	8
Použití ke stanovenému účelu .....	Strana	8
Popis dílů .....	Strana	9
Technická data .....	Strana	9
Obsah dodávky .....	Strana	9
<b>Všeobecná bezpečnostní upozornění</b> .....	Strana	9
<b>Před montáží</b> .....	Strana	10
<b>Montáž</b> .....	Strana	10
<b>Uvedení do provozu</b> .....	Strana	11
Nastavení pohybového senzoru .....	Strana	11
Nastavení doby svícení .....	Strana	11
Nastavení citlivosti pohybového senzoru .....	Strana	11
Nastavení hladiny denního světla .....	Strana	11
Nasměrování pohybového senzoru .....	Strana	11
<b>Čistění a ošetřování</b> .....	Strana	11
<b>Zlikvidování</b> .....	Strana	12
<b>Záruka a servis</b> .....	Strana	12
Adresa servisu .....	Strana	12
Výrobce .....	Strana	12

Legenda použitých piktogramů			
	Číst pokyny!		Připojení ochranného vodiče
	Dodržovat výstražné a bezpečnostní pokyny!		Ochrana proti prachu ve škodlivém množství a ochrana proti proudu vody ze všech směrů
	Nebezpečí ohrožení života a nehody pro malé i velké děti!		Úhel dosahu pohybového senzoru: cca 180°
	Varování! Nebezpečí zásahu elektrickým proudem!		Otočný pohybový senzor
<b>V</b>	Volt		Obal i výrobek likvidujte ekologicky!
	Střídavý proud / střídavé napětí		Bezpečnostní pokyny Instrukce
<b>L</b>	Přípojka vnějšího vodiče	<b>N</b>	Neutrální vodič
	Výrobek vč. příslušenství a obalové materiály jsou recyklovatelné a podléhají rozšířené odpovědnosti výrobce. Likvidujte je odděleně podle ilustrovaných Info-tri (informace o třídění), abyste mohli lépe nakládat s odpady. Logo Triman platí jen pro Francii.		
	Likvidujte papírové a kartonové obaly v modrém kontejneru.		

## Venkovní LED reflektor

### ● Úvod

 Tento dokument je zkrácenou tištěnou verzí kompletního návodu k obsluze. Naskenováním QR kódu se dostanete přímo na servisní stránku firmy Lidl ([www.lidl-service.com](http://www.lidl-service.com)) a můžete zadáním čísla artiklu (IAN) 485278\_2501 zobrazit a stáhnout kompletní návod k obsluze.

**VAROVÁNÍ!** Dodržujte kompletní návod k obsluze a bezpečnostní pokyny, aby nedošlo ke zranění osob a věcným škodám. Krátký návod k obsluze je nedílnou součástí tohoto produktu. Před použitím výrobku se seznamte se všemi obslužnými a bezpečnostními pokyny. Krátký návod k obsluze si dobře uschovejte a při předávání výrobku třetím osobám předejte i všechny dokumenty.



### ● Použití ke stanovenému účelu

Výrobek je určen k automatickému osvětlení výhradně venkovních prostor. Tento výrobek je určen pouze k soukromému použití, není vhodný pro výdělečnou činnost.

## ● Popis dílů

- 1 Bodové světlo
- 2 Hmoždinka
- 3 Připevňovací šroub
- 4 Krycí zátka (upevňovací šrouby)
- 5 Pohybový senzor
- 6 Připevňovací lišta (spojovací kabel)
- 7 Šroub (montážní deska)
- 8 Montážní deska
- 9 Krycí zátka (otvor připevňovací desky)
- 10 Svorkovnice
- 11 Otočný regulátor TIME (doba zapnutí)
- 12 Otočný regulátor SENS (citlivost)
- 13 Otočný regulátor LUX (citlivost na světlo)

## ● Technická data

Model č.:	10740LA/10740LB
Provozní napětí:	220–250 V~, 50/60 Hz, 20 W
LED:	32x LED (LED nelze vyměnit)
Soumrakový spínač:	nastavitelný od 2 lx – 20 000 lx
Doba svícení:	nastavitelná od cca 5 vteřin do 5 minut
Třída ochrany:	I
Stupeň krytí:	IP54 (ochrana proti prachu ve škodlivém množství a ochrana proti stříkající vodě ze všech stran)
Rozměry (v x š x h):	cca 16 x 13,1 x 11,9 cm
Osvícená plocha:	maximálně 16 x 11,9 cm
Montážní výška:	cca 2–3 m
Dosah pohybového senzoru:	cca 12 m
Světelný tok:	2100 lm
Teplota barvy:	cca 4000 K (teplá bílá)

Tento výrobek obsahuje osvětlovací prostředek třídy energetické účinnosti „F“.

## ● Obsah dodávky

1 LED venkovní reflektor s pohybovým senzorem  
2 hmoždinky (Ø 6 mm)

- 2 šrouby
- 1 krycí zátka
- 1 návod k montáži a obsluze



### **Všeobecná bezpečnostní upozornění**

Před prvním použitím výrobku se seznamte se všemi pokyny k obsluze a bezpečnostními upozorněními! Při předávání výrobku třetí osobě předávejte současně i všechny jeho podklady!

-  **NEBEZPEČÍ OHROŽENÍ ŽIVOTA A PORANĚNÍ PRO MALÉ I VELKÉ DĚTI!** Nenechávejte děti nikdy samotné s obalovým materiálem. Hrozí jim nebezpečí udušení. Děti nebezpečí často podceňují. Výrobek vždy chraňte před dětmi.
- Tento výrobek mohou používat děti od 8 let, osoby se sníženými fyzickými, smyslovými nebo duševními schopnostmi nebo s nedostatečnými zkušenostmi a znalostmi, jestliže budou pod dohledem nebo byly poučeny o bezpečném používání výrobku a chápou nebezpečí, která z jeho používání vyplývají. S výrobkem si děti nesmí hrát. Děti nesmí bez dohledu provádět čištění ani uživatelskou údržbu výrobku.



### **Nebezpečí ohrožení života zasažením elektrickým proudem**

- Před každým připojením na rozvod elektrického proudu zkontrolujte výrobek, zda není poškozený. Nepoužívejte výrobek, pokud jste zjistili, že je poškozený.
- Před montáží se ujistěte, že se místní síťové napětí shoduje s provozním napětím výrobku (220–250 V~, 50/60 Hz). Neinstalujte výrobek, jestliže se napětí neshodují.
- ▲ **POZOR! NEBEZPEČÍ POPÁLENÍ!** Zajistěte, aby byl výrobek vypnutý a nejméně 15 minut chladnul, než se ho znovu dotknete. Výrobek může vyvinout značně vysokou teplotu.
- **NEBEZPEČÍ POŽÁRU!** Montujte výrobek nejméně 0,5 m od nasvícení



ných materiálů. Nadměrné zahřívání může vést ke vzniku požáru.

- Tento výrobek neobsahuje žádné součásti, na kterých by spotřebitel mohl provádět údržbu. LED a vestavěný předřadník LED nemohou uživatelé sami vyměnit.
- Po výpadku nebo poškození LED musíte celý výrobek vyměnit. Po výpadku LED na konci jejich životnosti je může opravit kvalifikovaný elektrikář, jinak se musí celý výrobek odstranit do odpadu.
- LED reflektor používejte jen s vestavěným LED předřadníkem.

## ● Před montáží

**Důležité:** Připojení k elektrické síti musí provést kvalifikovaný elektrikář nebo osoba zaškolená pro práce na elektrických rozvodech. Tato osoba musí být seznámena s vlastnostmi výrobku a s předpisy pro jeho připojení.

**Upozornění:** Odstraňte veškerý obalový materiál z výrobku.

- Před instalací zajistěte, aby byl přívod elektrického proudu k výrobku bez napětí. Za tímto účelem vyjměte pojistku nebo vypněte jistič v pojistkové skříni (poloha 0).
- Zkontrolujte beznapěťový stav zkušebníčkou.
- Příložený montážní materiál je vhodný pro běžné, pevné zdivo. Zkontrolujte, jestli je montážní materiál vhodný pro Vámi zvolený podklad. V případě potřeby se informujte u odborníka.

## ● Montáž

- Ujistěte se, že při vrtání nenarazíte na vodiče proudu, plynové či vodovodní potrubí. Použijte k tomu návod k obsluze Vaší vrtačky a řiďte bezpečnostními pokyny. Jinak hrozí usmrcení nebo nebezpečí zranění zásahem elektrického proudu.

Při výběru místa k montáži dbejte na následující:

- Zajistěte, aby bodové světlo [1] osvětlovalo požadovanou oblast. Bodové světlo [1] můžete pohybovat horizontálně i vertikálně.
- Zajistěte, aby pohybový senzor [5] detekoval požadovanou oblast. Pohybový senzor [5] má detekční dosah maximálně 12 m s detekčním úhlem cca 180° (v závislosti na výšce montáže - ideální je výška 2–3 m) (obr. J).
- Dbejte na to, aby pohybový senzor [5] v noci neosvětlovalo pouliční osvětlení. Může to ovlivnit jeho účinnost.

Při montáži postupujte podle následujícího popisu:

- Pomocí křížového šroubováku povolte šroub [7] pod montážní deskou [8] a potom montážní desku [8] odstraňte (obr. A).
- Příkladně držte montážní desku [8] ve vodorovné poloze (v případě potřeby ji zkontrolujte vodováhou) na stěně a označte si místa pro vyvrtání otvorů k připevnění (obr. B).
- Nyní vyvrtejte otvory pro připevnění (Ø 6 mm) a zastrčte do nich hmoždinky [2] (obr. B).
- Odšroubováním dvou šroubů odstraňte fixační lištu [6] pro spojovací kabel.
- Prostrčte kulatou krycí zátkou [9] připojovací desky spojovací kabel 3 x 1,00 mm<sup>2</sup> (není v obsahu dodávky), např. typ H05RN-F 3G 1,0 mm<sup>2</sup> (obr. C).
- Připevněte montážní desku [8] na stěnu pomocí dodaných připevňovacích šroubů [3] a zkontrolujte, jestli je pevně usazená.
- Potom zakryjte připevňovací šrouby [3] krycími zátkami [4] (obr. C).
- Zvedněte spojovací kabel nahoru tak, aby ležel mezi závitů připevňovací lišty [6]. Zafixujte spojovací kabel v této poloze pomocí připevňovací lišty [6], vložením a pevným utahením obou šroubů (obr. D).
- Otevřete svorkovnici [10] uvnitř tělesa povolením šroubů pomocí plochého šroubováku. Připojte spojovací kabel ke svorkovnici [10]. Dbejte na označení vedle svorkovnice [10] (L pro fázi, N pro nulový vodič a ⊕ nebo G pro ochranný vodič) (obr. D). Celková délka spojovacího kabelu nesmí být delší než 2,5 m.
- Uzavřete opět svorkovnici [10] utahením šroubů (obr. E).

- Nasadíte výrobek na montážní desku [8] šikmo shora a potom ho připevníte šroubem [7] vsazeným pod montážní desku [8] a jeho pevným utažením (obr. F).
- Nastavíte bodové světlo [1] do požadovaného směru. Pohybový senzor [5] lze otáčet ve vodorovném i svislém směru (obr. G).

Nasadíte opět pojistku nebo zapnete ochranný jistič. Váš výrobek je nyní připravený k provozu (obr. H).

## ● Uvedení do provozu

### ● Nastavení pohybového senzoru

V závislosti na prvotním nastavení pohybového senzoru [5] se bodové světlo [1] na určitou dobu rozsvítí, jakmile pohybový senzor [5] zaznamená pohyb. Tato přednastavení se provádějí pomocí tří regulátorů na zadní straně pohybového senzoru [5] (obr. I).

### ● Nastavení doby svícení

- K prodloužení doby svícení pootočte otočný regulátor TIME [11] ve směru chodu hodinových ručiček. Doba svícení můžete nastavit v rozmezí od 5 vteřin do 5 minut.

### ● Nastavení citlivosti pohybového senzoru

- Ke zvýšení citlivosti senzoru otočte otočný regulátor SENS [12] ve směru chodu hodinových ručiček. Při maximálním nastavení detekuje pohybový senzor [5] také pohyby až ve vzdálenosti 12 m.

**Poznámka:** Pohybový senzor [5] detekuje tepelné záření. Za nízkých venkovních teplot reaguje citlivěji na tělesné teplo než za vyšších venkovních teplot. V průběhu ročních období dbejte na to, abyste v případě potřeby upravili citlivost senzoru.

### ● Nastavení hladiny denního světla

- Pro zvýšení úrovně denního světla otáčejte otočným regulátorem LUX [13] ve směru chodu hodinových ručiček: Úroveň denního světla můžete nastavit od v noci fungujících 2 lx do 20 000 lx. Při maximálním nastavení pak pohybový senzor [5] reaguje i za denního světla, pokud není překročena hodnota 20 000 lx.

### ● Nasměrování pohybového senzoru

**Poznámka:** Toto nastavení by jste měli provádět za soumraku.

- Otočte otočný regulátor LUX [13] doprava až na doraz.
- Nasměřujte pohybový senzor [5] do středu požadované detekční oblasti.
- Pohybujte se v dosahu senzoru, abyste ověřili a nastavili aktivaci pohybového senzoru [5] podle svých požadavků. Změňte pro tento účel polohu otočného regulátoru SENS [12] nebo nasměrování pohybového senzoru [5].

- Poznámka:** Dbejte na to, že pohybový senzor [5] detekuje především příčné pohyby k pohybovému senzoru [5]. Pokud se pohybujete přímo směrem k pohybovému senzoru [5], nemůže tento pohyb detekovat.
- Pokud jste úspěšně nasměrovali pohybový senzor [5], otáčejte otočným regulátorem LUX [13] do požadované polohy. Vhodnou polohu otočného regulátoru LUX [13], při které má bodové světlo [1] reagovat, můžete určit za svítání nebo za soumraku.
  - Otáčejte pomalu otočným regulátorem LUX [13] proti směru chodu hodinových ručiček, dokud pohybový senzor [5] nezareaguje na pohyby v detekčním prostoru.

### ● Čištění a ošetřování

- Před čištěním vyšroubujte resp. odstraňte pojistku nebo vypněte jistič v pojistkové skřínce.

- Neponojujte výrobek v žádném případě do vody nebo do jiných tekutin. V opačném případě může dojít k jeho poškození.
- Čistěte výrobek mírně navlhčenou tkaninou, která nepouští vlákna, a jemným čisticím prostředkem.
- Po čištění nebo před novým uvedením do provozu našroubujte zase pojistku nebo zapněte jistič.

## ● Zlikvidování

Obal se skládá z ekologických materiálů, které můžete zlikvidovat prostřednictvím místních sběren recyklovatelných materiálů.



Při třídění odpadu se řiďte podle označení obalových materiálů zkratkami (a) a čísly (b), s následujícími významem: 1–7: umělé hmoty/20–22: papír a lepenka/80–98: složené látky.



O možnostech likvidace vysloužilých zařízení se informujte u správy vaší obce nebo města.



V zájmu ochrany životního prostředí vysloužilý výrobek nevyhazujte do domovního odpadu, ale předejte k odborné likvidaci. O sběrnách a jejich otevíracích hodinách se můžete informovat u příslušné správy města nebo obce.

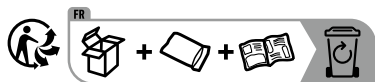

Výrobek vč. příslušenství a obalové materiály jsou recyklovatelné a podléhají rozšířené odpovědnosti výrobce. Likvidujte je odděleně podle ilustrovaných Info-tri (informace o třídění), abyste mohli lépe nakládat s odpady. Logo Triman platí jen pro Francii.

## ● Záruka a servis

**Poznámka:** Na tento výrobek platí záruka po dobu 36 měsíců od data zakoupení. Tento výrobek byl vyroben s nejvyšší pečlivostí a před dodávkou byl svědomitě kontrolován. Pokud byste však přesto během záruční lhůty zjistili výrobní chyby či chyby materiálu, neprodleně se prosím obraťte na svého odborného prodejce.

Záruka se nevztahuje na poškození vzniklá nesprávnou manipulací, nedodržením návodu k použití anebo zásahem neautorizované osoby. Většina poruch vzniká z důvodu chybné obsluhy. Proto si v případě poruchy nejdříve přečtěte instrukce v návodu k obsluze.

Před případným zasláním výrobku zpět se nejprve obraťte na servis společnosti Uni Elektra GmbH. Teprve po konzultaci je možné výrobek přijmout. Nezaplacené zásilky nepřijímáme. Po uplatnění záruky se záruční doba 36 měsíců neobnovuje ani neprodlužuje.

## ● Adresa servisu

Uni-Elektra GmbH  
Hummelbergstr. 6  
72184 Eutingen im Gäu  
NĚMECKO  
Tel: 00800 888 11 333  
☎ uni-service-CZ@sertronics.de

## IAN 485278\_2501

Pro všechny požadavky si připravte pokladní blok a číslo výrobku (IAN 485278\_2501) jako doklad o nákupu.

## ● Výrobce

Uni-Elektra GmbH  
Hummelbergstr. 6  
72184 Eutingen im Gäu  
NĚMECKO



CE IP54

<b>Legenda použitých piktogramov</b> .....	Strana 14
<b>Úvod</b> .....	Strana 14
Používanie v súlade s určeným účelom .....	Strana 14
Popis častí .....	Strana 15
Technické údaje .....	Strana 15
Obsah dodávky .....	Strana 15
<b>Všeobecné bezpečnostné upozornenia</b> .....	Strana 15
<b>Pred montážou</b> .....	Strana 16
<b>Montáž</b> .....	Strana 16
<b>Uvedenie do prevádzky</b> .....	Strana 17
Nastavenie senzora pohybu .....	Strana 17
Nastavenie doby svietenia .....	Strana 17
Nastavenie citlivosti senzora .....	Strana 17
Nastavenie úrovne denného svetla .....	Strana 17
Nasmerovanie senzora pohybu .....	Strana 17
<b>Čistenie a údržba</b> .....	Strana 18
<b>Likvidácia</b> .....	Strana 18
<b>Záruka a servis</b> .....	Strana 18
Servisná adresa .....	Strana 18
Výrobca .....	Strana 19

Legenda použitých piktogramov			
	Prečítajte si pokyny!		Pripojenie ochranného vodiča
	Dbajte na výstražné a bezpečnostné upozornenia!		Ochrana proti škodlivému množstvu prachu, ako aj ochrana proti striekajúcej vode zo všetkých strán
	Nebezpečenstvo ohrozenia života a nebezpečenstvo nehody pre malé a staršie deti!		Uhol dosahu senzora pohybu: cca. 180°
	Výstraha! Nebezpečenstvo zásahu elektrickým prúdom!		Otáčavý senzor pohybu
<b>V</b>	Volt		Obal a výrobok ekologicky zlikvidujte!
	Striedavý prúd/napätie		Bezpečnostné upozornenia Manipulačné pokyny
<b>L</b>	Pripojenie vonkajšieho vodiča	<b>N</b>	Neutrálny vodič
	Výrobok vr. príslušenstva a obalové materiály sú recyklovateľné a podliehajú rozšírenej zodpovednosti výrobcu. Pre lepšie spracovanie odpadu ich zlikvidujte oddelene podľa obrázkov Info-tri (informácie o triedení). Triman-Logo platí iba pre Francúzsko.		
	Papierové a kartónové obaly vyhadzujte do modrého recyklačného kontajnera.		

## Vonkajší LED reflektor

### ● Úvod

 Tento dokument je skrátenu tlačenou verziou celého návodu na ovládanie. Naskenovaním QR kódu sa dostanete priamo na stránku servisu Lidl ([www.lidl-service.com](http://www.lidl-service.com)) a zadáním čísla výrobku (IAN) 485278\_2501 si môžete prezrieť a stiahnuť kompletný návod na ovládanie.

**VAROVANIE!** Dodržiavajte celý návod na ovládanie a bezpečnostné pokyny, aby nedošlo k poraneniu osôb a vecným škodám. Krátky návod je súčasťou tohto výrobku. Pred používaním výrobku sa oboznámte so všetkými ovládacími a bezpečnostnými pokynmi. Krátky návod si dobre uschovajte a pri predaní výrobku tretím osobám im vydajte i všetky podklady.



### ● Používanie v súlade s určeným účelom

Výrobok je určený na automatické osvetlenie výlučne vo vonkajších priestoroch. Výrobok je určený výhradne na súkromné a nie na priemyselné používanie.

## ● Popis častí

- 1 Bodové svetlo
- 2 Hmoždinka
- 3 Upevňovacia skrutka
- 4 Krycia zátka (upevňovacie skrutky)
- 5 Senzor pohybu
- 6 Upevňovacia lišta (Spojovací kábel)
- 7 Skrutka (Upevňovacia platňa)
- 8 Upevňovacia platňa
- 9 Krycia zátka (otvor upevňovacej platne)
- 10 Pripojovacia svorka
- 11 Otočný regulátor TIME (doba zapnutia)
- 12 Otočný regulátor SENS (citlivosť)
- 13 Otočný regulátor LUX (citlivosť na svetlo)

## ● Technické údaje

Model č.:	10740LA/10740LB
Prevádzkové napätie:	220-250 V~, 50/60 Hz, 20 W
LED:	32 x LED (LED diódy nie je možné vymeniť.)
Súmrakový spínač:	nastaviteľný od 2 lx-20000 lx
Doba svietenia:	nastaviteľná od cca. 5 s-5 min
Trieda ochrany:	I
Druh ochrany:	IP54 (Ochrana proti škodlivému množstvu prachu, ako aj ochrana proti striekajúcej vode zo všetkých strán)
Rozmery (V x Š x H):	cca. 16 x 13,1 x 11,9 cm
Projekčná plocha:	max. 16 x 11,9 cm
Montážna výška:	cca. 2 - 3 m
Dosah senzora pohybu:	cca. 12 m
Svetelný prúd:	2100 lm
Teplota chromatickosti:	cca. 4000 K (teplá biela)

Tento výrobok obsahuje svetelný zdroj triedy energetickej účinnosti „F“.

## ● Obsah dodávky

- 1 LED vonkajší žiarič so senzorom pohybu
- 2 hmoždinky (Ø 6 mm)
- 2 skrutky
- 1 krycia zátka
- 1 návod na montáž a obsluhu



### **Všeobecné bezpečnostné upozornenia**

Skôr, ako začnete výrobok používať, oboznámte sa so všetkými pokynmi týkajúcimi sa ovládania a bezpečnosti! Ak prístroj odovzdáte tretím osobám, priložte k nemu aj všetky podklady!



### **NEBEZPEČENSTVO OHROZENIA ŽIVOTA A NEBEZPEČENSTVO ÚRAZU PRE MALÉ I**

- **STARŠIE DETI!** Nikdy nenechávajte deti bez dozoru s obalovým materiálom. Hrozí nebezpečenstvo udusenía obalovým materiálom. Deti často podceňujú nebezpečenstvá. Držte deti vždy v bezpečnej vzdialenosti od výrobku.
- Tento výrobok môžu používať deti od 8 rokov, ako aj osoby so zníženými psychickými, senzoričnými alebo duševnými schopnosťami alebo s nedostatkom skúseností a vedomostí, ak sú pod dozorom, alebo ak boli poučené ohľadom bezpečného používania výrobku, a ak porozumeli nebezpečenstvám spojeným s jeho používaním. Deti sa s výrobkom nesmú hrať. Čistenie a údržbu nesmú vykonávať deti bez dozoru.



### **Nebezpečenstvo ohrozenia života zásahom elektrickým prúdom**

- Pred každým zapojením do siete skontrolujte prípadné poškodenia výrobku. Ak zistíte akékoľvek poškodenie výrobku, nikdy ho nepoužívajte.
- Pred montážou sa uistite, že sa prítomné sieťové napätie zhoduje s potrebným prevádzkovým napätím výrobku (220-250 V~, 50/60 Hz). Výrobok nemontujte, ak nie sú splnené tieto podmienky.

**⚠ POZOR! NEBEZPEČENSTVO POPÁLENIA!** Zabezpečte, aby bol výrobok vypnutý a

ochladzovať sa minimálne 15 minút, skôr ako sa ho dotknete. Výrobok môže vytvárať silné teplo.

### NEBEZPEČENSTVO POŽIARU!



Výrobok namontujte vo vzdialenosti najmenej 0,5 m od ožarovaných

materiálov. Nadmerná tvorba tepla môže viesť k vzniku požiaru.

- Tento výrobok neobsahuje diely, ktoré môže udržiavať spotrebiteľ. LED diódy a zabudovaný LED predradený prístroj nemôže vymieňať používateľ.
- Ak LED-diódy na konci svojej životnosti vypadnú, musí ich opraviť kvalifikovaný elektrikár, v opačnom prípade je potrebný výrobok zlikvidovať.
- LED-žiarič používajte iba so zabudovaným LED-predradníkom.

## ● Pred montážou

**Dôležité:** Elektrické pripojenie musí vykonať kvalifikovaný elektrikár alebo osoba zaškolená pre elektroinštalácie. Táto musí mať znalosti o vlastnostiach výrobku a predpisoch o pripojení.

**Poznámka:** Odstráňte celý obalový materiál z výrobku.

- Pred inštaláciu zabezpečte, aby bolo vedenie, na ktoré bude výrobok pripojený, bez napätia. Z tohto dôvodu odstráňte poisťku alebo vypnite istič vedenia v skrinke pre poisťky (poloha 0).
- Beznapäťový stav prekontrolujte pomocou prístroja na meranie napätia.
- Priložený montážny materiál je vhodný pre bežné pevné murivo. Informujte sa i o tom, ktorý montážny materiál je vhodný pre Vami zvolený montážny podklad. Informujte sa o tom u kvalifikovaného odborníka.

## ● Montáž

- Uistite sa, že pri vŕtaní do steny nenarazíte na rozvody elektrického prúdu, plynu alebo vody. Prečítajte si návod na obsluhu Vašej vŕtačky a dodržiavajte bezpečnostné upozornenia. Inak

hrozí nebezpečenstvo smrti alebo poranenia v dôsledku zásahu elektrickým prúdom.

Pri výbere miesta montáže dbajte na nasledujúce faktory:

- Zabezpečte, aby bodové svetlo [1] osvetľovalo požadovanú oblasť. Bodové svetlo [1] môžete pohybovať horizontálne a vertikálne.
- Zabezpečte, aby senzor pohybu [5] snímal požadovanú oblasť. Senzor pohybu [5] má dosah max. 12 m, pri uhle dosahu cca 180° (v závislosti od montážnej výšky - ideálna je výška 2 - 3 m) (obr. J).
- Dbajte na to, aby senzor pohybu [5] v noci nebol ožarovaný pouličným osvetlením. Môže to ovplyvňovať spôsob fungovania.

Pri montáži postupujte podľa hore uvedeného popisu:

- Pomocou krížového skrutkovača uvoľnite skrutku [7] pod upevňovaciu platňou [8] a následne odstráňte upevňovaciu platňu [8] (obr. A).
- Upevňovaciu platňu [8] držte vodorovne (v prípade potreby skontrolujte pomocou vodováhy) na stene a označte upevňovacie otvory (obr. B).
- Teraz vyvŕtajte otvory pre upevnenie (Ø 6 mm) a zaveďte hmoždinky [2] do otvorov pre upevnenie (obr. B).
- Uvoľnením dvoch skrutiek odstráňte upevňovaciu lištu [6] pre spojovací kábel.
- Okrúhlu kryciu zátku [9] upevňovacej platne prepichnete pripojovacím káblom 3 x 1,00 mm<sup>2</sup> (nie je súčasťou dodávky), napr. typ H05RN-F 3G 1,0 mm<sup>2</sup> (obr. C).
- Upevnite upevňovaciu platňu [8] pomocou dodaných upevňovacích skrutiek [3] na stene a skontrolujte pevné priliehanie.
- Potom zakryte upevňovacie skrutky [3] krycou zátkou [4] (obr. C).
- Pripojovací kábel ved'te smerom nahor tak, aby ležal medzi závitmi upevňovacej lišty [6]. Pripojovací kábel v tejto polohe upevnite pomocou upevňovacej lišty [6] vložení a pevným utiahnutím dvoch skrutiek (obr. D).
- Otvorte pripojovaciu svorku [10] vo vnútri schránky tak, že uvoľníte skrutky pomocou

plochého skrutkovača. Spojte spojovací kábel s pripojovacou svorkou [10]. Všimnite si pritom označenia vedľa prípojok pripojovacej svorky [10] (L pre vodič vedúci napätie, N pre nulový vodič a  alebo G pre ochranný vodič) (obr. D). Celková dĺžka spojovacieho kábla by nemala prekročiť 2,5 m.

- Opäť zatvorte pripojovaciu svorku [10] utiahnutím skrutiek (obr. E).
- Výrobok umiestnite diagonálne zhora na upevňovaciu platňu [8] a potom ho upevnite vložením skrutky [7] pod upevňovaciu platňu [8] a pevne ju utiahnite (obr. F).
- Nasmerujte bodové svetlo [1] do požadovaného smeru. Senzor pohybu [5] možno otáčať horizontálne a vertikálne (obr. G).

Opäť nasadzte poistku alebo zapnite istič vedenia. Váš výrobok je teraz pripravený na používanie (obr. H).

## ● Uvedenie do prevádzky

### ● Nastavenie senzora pohybu

Podľa prednastavení senzora pohybu [5] sa bodové svetlo [1] zapne na určitú dobu, len čo senzor pohybu [5] zaznamená pohyb. Tieto prednastavenia sa vykonávajú pomocou troch regulátorov na zadnej strane senzora pohybu [5] (obr. I).

### ● Nastavenie doby svietenia

- Otáčajte otočným regulátorom TIME [11] v smere hodinových ručičiek, aby sa doba svietenia zvýšila. Doba svietenia môžete nastavovať v časovom okne od cca. 5 sekúnd do 5 minút.

### ● Nastavenie citlivosti senzora

- Otáčajte otočný regulátor SENS [12] v smere hodinových ručičiek, aby ste citlivosť senzora zvýšili. Pri maximálnom nastavení detekuje senzor pohybu [5] aj pohyb až do vzdialenosti 12 m.

**Poznámka:** Senzor pohybu [5] zachytáva tepelné žiarenie. Pri nízkych vonkajších teplotách reaguje citlivejšie na telesnú teplotu ako pri vyšších vonkajších teplotách. Dbajte na to, aby ste v priebehu ročných období v prípade potreby regulovali citlivosť senzora.

### ● Nastavenie úrovne denného svetla

- Otáčaním otočného regulátora LUX [13] v smere hodinových ručičiek zvýšite úroveň denného svetla:  
Úroveň denného svetla si môžete nastaviť od 2 lx do 20 000 lx, ktorá je funkčná v noci. Pri maximálnom nastavení reaguje senzor pohybu [5] aj pri dennom svetle, pokiaľ nie je prekročené 20 000 lx.

### ● Nasmerovanie senzora pohybu

**Poznámka:** Nastavenie by ste mali uskutočniť pri stmievaní.

- Posuňte otočný regulátor LUX [13] až nadoraz doprava.
- Senzor pohybu [5] nasmerujte do centrálnej polohy požadovaného dosahu.
- Pohybujte sa v oblasti dosahu, kým nebudete spokojný s odzvou senzora pohybu [5]. Za týmto účelom zmeňte polohu otočného regulátora SENS [12] alebo nasmerovanie senzora pohybu [5].

**Poznámka:** Myslite na to, že senzor pohybu [5] zachytáva prevažne pohyby priečne k senzoru pohybu [5]. Ak sa pohybujete rovno priamo k senzoru pohybu [5], nemôže tento pohyb zaznamenať.

- Ak ste senzor pohybu [5] správne nasmerovali, následne otočte otočný regulátor LUX [13] do požadovanej polohy. Správnu polohu otočného regulátora LUX [13] môžete určiť počas úsvitu alebo za súmraku, v ktorom má bodové svetlo [1] reagovať.

- Pomaly otáčajte otočný regulátor LUX [13] proti smeru hodinových ručičiek, až kým senzor pohybu [5] reaguje na pohyb v oblasti dosahu.

## ● Čistenie a údržba

- Pred čistením odstráňte poistku v poistkovej skrinke alebo vypnite istič vedenia.
- Produkt nikdy neponárajte do vody alebo do iných kvapalín. V opačnom prípade sa môže produkt poškodiť.
- Produkt čistíte jemne navlhčenou handričkou, ktorá nepúšťa vlákna, a jemným čistiacim prostriedkom.
- Po čistení a pred novým uvedením do prevádzky opäť nasadíte poistku alebo znova zapnete istič vedenia.

## ● Likvidácia

Obal pozostáva z ekologických materiálov, ktoré môžete odovzdať na miestnych recyklačných zberných miestach.



Všímajte si prosím označenie obalových materiálov pre triedenie odpadu, sú označené skratkami (a) a číslami (b) s nasledujúcim významom: 1–7: Plasty/20–22: Papier a kartón/80–98: Spojené látky.



O možnostiach likvidácie opotrebovaného výrobku sa môžete informovať na Vašej obecnej alebo mestskej správe.



Ak výrobok doslúžil, v záujme ochrany životného prostredia ho neodhoďte do domového odpadu, ale odovzdajte na odbornú likvidáciu. Informácie o zberných miestach a ich otváracích hodinách získate na Vašej príslušnej správe.



Výrobok vr. príslušenstva a obalové materiály sú recyklovateľné a podliehajú rozšírenej zodpovednosti výrobcu. Pre lepšie spracovanie odpadu ich zlikvidujte oddelene podľa obrázkov Info-tri (informácie o triedení). Triman-Logo platí iba pre Francúzsko.

## ● Záruka a servis

**Poznámka:** Na tento produkt poskytujeme záruku na dobu 36 mesiacov od dátumu kúpy. Výrobok bol dôkladne vyrobený a pred dodaním svedomito skontrolovaný. Ak sa v záručnej dobe predsalen vyskytnú výrobné chyby alebo chyby materiálu, ihneď prosím kontaktujte Vašu špecializovanú predajňu.

Zo záruky sú vylúčené škody spôsobené neodbornou manipuláciou, nedodržaním návodu na obsluhu alebo zásahom neautorizovanej osoby. Väčšina funkčných porúch je zapríčinená nesprávnym ovládaním. Pri výskyte funkčnej poruchy preto najskôr nahliadnite do Vášho návodu na používanie.

Pred príp. spätným odoslaním prístroja kontaktujte prosím servisné pracovisko Uni-Elektra GmbH. Až po dohovore môže byť produkt prijatý naspäť. Zásielky bez uhradeného poštovného nebudú prevzaté. Záručným plnením sa záručná doba 36 mesiacov nepredlžuje ani neobnovuje.

## ● Servisná adresa

Uni-Elektra GmbH  
Hummelbergstr. 6  
72184 Eutingen im Gäu  
NEMECKO  
Tel.: 00800 888 11 333  
 uni-service-SK@sertronics.de

**IAN 485278\_2501**

Pre všetky otázky majte pripravený pokladničný doklad a číslo výrobku (IAN 485278\_2501) ako dôkaz o kúpe.

## ● Výrobca

Uni-Elektra GmbH  
Hummelbergstr. 6  
72184 Eutingen im Gäu  
NEMECKO



**CE IP54**

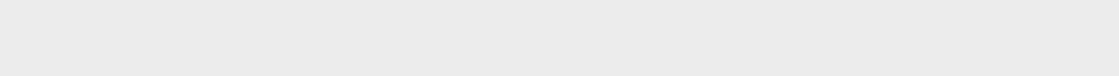

<b>Az alkalmazott piktogramok jelmagyarázata</b> .....	Oldal	22
<b>Bevezető</b> .....	Oldal	22
Rendeltetésszerű használat.....	Oldal	23
Alkatrészleírás.....	Oldal	23
Műszaki adatok.....	Oldal	23
A csomag tartalma.....	Oldal	23
<b>Általános biztonsági utasítások</b> .....	Oldal	23
<b>A felszerelés előtt</b> .....	Oldal	24
<b>Összeszerelés</b> .....	Oldal	24
<b>Üzembe helyezés</b> .....	Oldal	25
Mozgásérzékelő beállítása.....	Oldal	25
Világítási időtartam beállítása.....	Oldal	25
A szenzor érzékenységének beállítása.....	Oldal	25
A nappali fény szintjének beállítása.....	Oldal	25
A mozgásérzékelő beállítása.....	Oldal	25
<b>Tisztítás és ápolás</b> .....	Oldal	26
<b>Mentesítés</b> .....	Oldal	26
<b>Garancia és szerviz</b> .....	Oldal	26
Szerviz címe.....	Oldal	27
Gyártó.....	Oldal	27

## Az alkalmazott piktogramok jelmagyarázata

	Olvassa el az utasításokat!		Védővezető csatlakozás
	Vegye figyelembe a figyelmeztetéseket és a biztonsági tudnivalókat!		Károsító mértékű por ellen, valamint fröccsenő víz ellen minden irányból védett
	Gyermekek és kisgyermekek számára élet- és balesetveszélyes!		Mozgásérzékelő érzékelési szöge: kb. 180 °
	Figyelmeztetés! Áramütés veszélye!		Elfordítható mozgásérzékelő
<b>V</b>	Volt		Környezetbarát módon ártalmatlanítsa a csomagolóanyagot és a terméket!
	Váltóáram /-feszültség		Biztonsági tudnivalók Kezelési utasítások
<b>L</b>	Fázisvezeték csatlakozása	<b>N</b>	Nullavezető
	A termék, beleértve a tartozékokat és a csomagolóanyagokat is, újrahasznosítható, és a gyártó kiterjesztett felelőssége alá tartozik. A jobb hulladékkezelés érdekében az ábrán látható információk (szortírozási információk) alapján külön ártalmatlanítsa őket. A Triman-logó csak Franciaországra vonatkozik.		
	A papír- és kartoncsomagolásokat dobja a kék szelektív hulladékgyűjtő konténerbe.		

## LED kültéri reflektor

### ● Bevezető



Ez a dokumentum a teljes használati útmutató rövidített nyomtatott változata. A QR-kód beolvasásával Ön egyenesen a Lidl-Service oldalára látogathat ([www.lidl-service.com](http://www.lidl-service.com)) és a cikkszám megadásával (IAN) 485278\_2501 megtekintheti és letöltheti a teljes használati útmutatót.

**FIGYELMEZTETÉS!** Tartsa be a teljes használati útmutatót és a biztonsági utasításokat a személyi és anyagi károk elkerülése érdekében. A rövid útmutató a termék része. A termék használata előtt ismerje meg az összes használati- és biztonsági utasítást.

A termék harmadik félnek történő továbbadása esetére őrizze meg a rövid útmutatót.



## ● Rendeltetészerű használat

A termék kizárólag kültérek automatikus megvilágítására készült. A termék kizárólag magánhasználatra készült, közületi felhasználásra nem alkalmas.

## ● Alkatrészleírás

- 1 fényszóró
- 2 tipli
- 3 rögzítőcsavar
- 4 fedélzáró dugó (rögzítőcsavarok)
- 5 mozgásérzékelő
- 6 rögzítőlap (összekötő kábel)
- 7 csavar (szerelőlap)
- 8 szerelőlap
- 9 fedélzáró dugó (a szerelőlap nyílása)
- 10 csatlakozókapocs
- 11 TIME forgó beállítógomb (bekapcsolási időtartam beállítása)
- 12 SENS forgó beállítógomb (érzékenység beállítása)
- 13 LUX forgó beállítógomb (fényérzékenység beállítása)

## ● Műszaki adatok

Modellszám:	10740LA/10740LB
Üzemi feszültség:	220-250V~, 50/60 Hz, 20W
LED-ek:	32 db LED (A LED-ek nem cserélhetők.)
Alkonyatkapcsoló:	beállítható
Világítási időtartam:	2 lx és 20 000 lx között beállítható 5 s és 5 perc között
Érintésvédelmi osztály:	I
Védettség:	IP54 (károsító mértékű por ellen, valamint fröccsenő víz ellen minden irányból védett)
Mérete (Ma x Sz x Mé):	kb. 16 x 13,1 x 11,9 cm
Vetítési felület:	max. 16 x 11,9 cm
Szerelési magasság:	kb. 2-3 m

Mozgásérzékelő

hatótávolsága: kb. 12 m

Fényáram: 2100lm

Színhőmérséklet: kb. 4000 K (melegfehér)

Ez a termék egy „F” energiahatékonysági osztályú fényforrást tartalmaz.

## ● A csomag tartalma

- 1 LED-es kültéri fényszóró mozgásérzékelővel
- 2 tipli (Ø 6 mm)
- 2 csavar
- 1 fedélzáró dugó
- 1 szerelési és használati útmutató



## Általános biztonsági utasítások

A termék első használata előtt ismerje meg valamennyi használati és biztonsági utasítást. A termék harmadik félnek történő továbbadása esetén adja át a teljes dokumentációt is.

-  **ÉLET- ÉS BALESETVESZÉLY KISGYEREKEK ÉS GYEREKEK SZÁMÁRA!** Soha ne hagyja a gyereket felügyelet nélkül a csomagolóanyaggal. Soha ne hagyja a gyerekeket felügyelet nélkül a csomagolóanyaggal. A csomagolóanyagok miatt fulladásveszély áll fenn. A gyerekek gyakran alábecsülik a veszélyeket. Tartsa a gyerekeket a terméktől mindig távol.
  - A terméket 8 éves kor feletti gyermekek, valamint korlátozott fizikai, érzékszervi vagy szellemi képességgel élő vagy nem megfelelő tapasztalattal és tudással rendelkező személyek csak felügyelet mellett, illetve a termék biztonságos használatára vonatkozó felvilágosítás és a lehetséges veszélyek megértése után használhatják. Gyermekek nem játszhatnak a termékkel. A tisztítást és az ápolást gyermekek felügyelet nélkül nem végezhetik.



## Elektromos áramütés általi életveszély

- Minden hálózati csatlakoztatás előtt vizsgálja meg a terméket esetleges sérülések szempontjából. Soha ne használja a terméket, ha bármilyen sérülést talál rajta.
- Szerelés előtt bizonyosodjon meg arról, hogy a rendelkezésre álló feszültség megegyezik-e a termék üzemeléséhez szükséges feszültséggel (220–250 V~, 50/60 Hz). Ne szerelje fel a terméket, ha ezek a feltételek nem teljesülnek.

### **⚠ VIGYÁZAT! ÉGÉSI SÉRÜLÉSEK VESZÉLYE!**

Gondoskodjon arról, hogy a termék ki legyen kapcsolva és legalább 15 percig hűljön, mielőtt megérinti. A termék nagy hőt képes fejleszteni.

- **TŰZVESZÉLY!** A terméket a megvilágítandó anyagtól legalább 0,5 m-re szerelje fel. A túlzott hőfejlődés tűz kitéréséhez vezethet.



- Ez az árucikk nem tartalmaz olyan részeket, amelyek a felhasználó részéről karbantartást igényelnének. A LED-ek és a beépített LED-előtét a felhasználó által nem cserélhetők.
- Amennyiben a LED-ek élettartamuk végén kiégnek, azokat csak szakképzett villanyszerelő javíthatja meg, egyéb esetben a terméket meg kell semmisíteni.
- A LED-fényszórót csak a beépített LED-előkapcsoló-készülékkel használja.

## ● A felszerelés előtt

**Fontos:** Az elektromos csatlakoztatást szakképzett villanyszerelőnek, vagy villanyszerelőre bízott személynek kell elvégeznie. Az illetőnek ismernie kell a termék tulajdonságait és a csatlakoztatási előírásokat.

**Tudnivaló:** Távolítsa el az összes csomagolóanyagot a termékről.

- A felszerelés előtt bizonyosodjon meg róla, hogy a vezeték, amelyhez a terméket csatlakoztatja, nem áll-e feszültség alatt. Ehhez távolítsa el a biztosítékot, vagy kapcsolja le a vezetékvédő kapcsolót a biztosítékszekrényben (O-állítás).

- Ellenőrizze a feszültségmentességet egy feszültségvizsgálóval.
- A mellékelt szerelési anyag a szokásos téglafalakhoz alkalmas. Arról is tájékozódjon, hogy mely szerelési anyag alkalmas az Ön által szerelési alapnak választott területhez. Esetleg kérje ki egy szakember tanácsát.

## ● Összeszerelés

- Bonyosodjon meg róla, hogy fúrás közben nem ütközik elektromos-, gáz-, vagy vízvezetékbe. Tartsa be a fúrógép használati utasításának vonatkozó előírásait és a biztonsági útmutóját. Különböző áramütés általi élet-, vagy sérülésveszély fenyeget.

A telepítési hely kiválasztásakor vegye figyelembe a következőket:

- Bizonyosodjon meg arról, hogy a fényszóró **1** megvilágítsa a kívánt területet. A fényszórót **1** függőlegesen és vízszintesen mozgathatja.
- Bizonyosodjon meg arról, hogy a mozgásérzékelő **5** lefedje a kívánt érzékelési területet. A mozgásérzékelő **5** érzékelési tartománya max. 12 m, kb. 180° érzékelési szög esetén (ez függ a felszerelési magasságtól – az ideális magasság 2–3 m) (J ábra).
- Ügyeljen arra, hogy a mozgásérzékelőt **5** éjszaka ne világítsa meg az utcai lámpa. Ez befolyásolhatja a működését.

Felszereléshez a következőkben leírt módon járjon el:

- Lazítsa meg a csavart **7** a szerelőlap **8** alatt egy csillagfejű csavarhúzóval, majd távolítsa el a szerelőlapot **8** (A ábra).
- Tartsa a falhoz vízszintesen a szerelőlapot **8** (adott esetben vízmértékkel ellenőrizze), és jelölje meg a rögzítéshez szükséges furatok helyét (B ábra).
- Fúrja ki a rögzítőfuratokat (Ø 6 mm), és tolja a tipliket **2** a rögzítőfuratokba (B ábra).
- Távolítsa el a összekötő kábel rögzítőlapját **6** úgy, hogy meglazítja mindkét csavart.
- Toljon át a szerelőlap kerek fedélzáró dugóján **9** egy 3 x 1,00 mm<sup>2</sup>-es pl. H05RN-F 3G 1,0 mm<sup>2</sup>

- típusú összekötő kábelt (nincs a csomagban) (C ábra).
- Rögzítse a szerelőlapot [8] a mellékelt rögzítő-csavarokkal [3] a falra, és ellenőrizze a szoros illeszkedést.
  - Ezt követően takarja le a rögzítőcsavarokat [3] a fedélzáró dugóval [4] (C ábra).
  - Vezesse felfelé az összekötő kábelt úgy, hogy a rögzítőlap [6] menetei között legyen. Rögzítse az összekötő kábelt ebben a helyzetben úgy, hogy felszereli a rögzítőlapot [6] a két csavar behelyezése és szoros meghúzása útján (D ábra).
  - Nyissa ki a burkolat belsejében található csatlakozókapcsot [10] úgy, hogy egy laposfejű csavarhúzó segítségével meglazítja a csavart. Kösse össze az összekötő kábelt a csatlakozókapocssal [10]. Ügyeljen a csatlakozókapocs [10] csatlakozásai mellett feltüntetett jelölésekre (L = feszültség alatt álló vezeték, N = nullavezető ⚡ vagy G = földelővezeték) (D ábra). Az összekötő kábel teljes hossza ne lépje túl a 2,5 m hosszúságot.
  - Zárja le ismét a csatlakozókapcsot [10] a csavarok szoros meghúzásával (E ábra).
  - Helyezze a terméket átlósan felülről a szerelőlapra [8], majd rögzítse úgy, hogy behelyezi és meghúzza a csavart [7] a szerelőlap [8] alatt (F ábra).
  - Állítsa a fényszórót [1] a kívánt irányba. A mozgásérzékelő [5] függőlegesen és vízszintesen is elfordítható (G ábra).

Helyezze vissza a biztosítékot, vagy kapcsolja be ismét a vezetékvédő kapcsolót. A termék most üzemkész (H ábra).

## ● Üzembe helyezés

### ● **Mozgásérzékelő beállítása**

A mozgásérzékelő [5] előzetes beállításaitól függetlenül a fényszóró [1] egy adott időre bekapcsol, amint a mozgásérzékelő [5] mozgást észlel. Ezek az előzetes beállítások a mozgásérzékelő [5] hátoldalán található három szabályozóval végezhető el (I ábra).

### ● **Világítási időtartam beállítása**

- A világítási időtartam növeléséhez forgassa a TIME forgó beállítógombot [11] az óramutató járásával megegyező irányba. A világítási időtartam kb. 5 másodperc és 5 perc közötti időkeretben állítható be.

### ● **A szenzor érzékenységének beállítása**

- A szenzor érzékenységének növeléséhez forgassa a SENS forgó beállítógombot [12] az óramutató járásával megegyező irányba. Maximális beállítás esetén a mozgásérzékelő [5] akár 12 m távolságban is érzékeli a mozgást. **Tudnivaló:** A mozgásérzékelő [5] a hőszugárzást érzékeli. Alacsonyabb külső hőmérsékletnél érzékenyebben reagál a testhőmérsékletre, mint magasabb külső hőmérsékletnél. Adott esetben ügyeljen a szenzor érzékenységének beszabályozására az évszakok változása során.

### ● **A nappali fény szintjének beállítása**

- A nappali fény szintjének beállításához forgassa a LUX forgó beállítógombot [13] az óramutató járásával megegyező irányba: A nappali fény szintjét az éjszakai 2 lx funkcionális érték és 20 000 lx érték között állíthatja be. A maximális érték beállítása esetén a mozgásérzékelő [5] nappali fénynél is reagál, amíg a nappali fény szintje nem lépi túl a 20 000 lx értéket.

### ● **A mozgásérzékelő beállítása**

**Tudnivaló:** Ezt a beállítást alkonyatkor kell elvégeznie.

- Forgassa el a LUX forgó beállítógombot [13] ütközésig jobbra.

- Irányítsa a mozgásérzékelőt [5] a kívánt érzékelési terület központi irányába.
- Mozogjon az érzékelési tartományon belül mindaddig, amíg nem elégedett a mozgásérzékelő [5] válaszával. Ehhez módosítsa a SENS forgó beállítógomb [12] pozícióját, vagy a mozgásérzékelő [5] beállítását.

**Tudnivaló:** Vegye figyelembe, hogy a mozgásérzékelő [5] elsősorban a mozgásérzékelő [5] előtt keresztirányban végbemenő mozgásokat érzékeli. Ha egyenesen halad a mozgásérzékelő [5] felé, lehetséges, hogy az nem érzékeli a mozgást.

- Miután megfelelően beállította a mozgásérzékelőt [5], forgassa el a LUX forgó beállítógombot [13] a kívánt helyzetbe. A LUX forgó beállítógomb [13] megfelelő helyzetét, amelyben a fényszórónak [1] reagálnia kell, reggel pirkadatkor vagy este sötétedéskor tudja meghatározni.
- Forgassa el a LUX forgó beállítógombot [13] lassan az óramutató járásával ellentétes irányba addig, amíg a mozgásérzékelő [5] nem reagál az érzékelési tartományba eső mozgásokra.

## ● Tisztítás és ápolás

- Tisztítás előtt távolítsa el a biztosító szekrényben a biztosítót, vagy kapcsolja ki a vezetékvédő kapcsolót.
- Soha ne merítse a terméket vízbe vagy más folyadékba. Ellenkező esetben a termék károsodhat.
- A terméket enyhén nedves, szőszmentes kendővel és lágy tisztítószerrel tisztítsa.
- Helyezze vissza a biztosítékot vagy kapcsolja vissza a vezetékvédő kapcsolót a tisztítás követően és az ismételt üzembevetel előtt.

## ● Mentésítés

A csomagolás környezetbarát anyagokból készült, amelyeket a helyi újrahasznosító helyeken adhat le ártalmatlanítás céljából.



A hulladék elkülönítéséhez vegye figyelembe a csomagolóanyagban található jelzéseket. Ezek rövidítéseket (a) és számokat (b) tartalmaznak a következő jelentéssel: 1–7: műanyagok/20–22: papír és karton/80–98: kötőanyagok.



A kiszolgált termék megsemmisítési lehetőségeiről lakóhelye illetékes önkormányzatánál tájékozódhat.



A környezete érdekében, ne dobja a kiszolgált terméket a háztartási szemétkosárba, hanem adja le szakszerű ártalmatlanításra. A gyűjtőhelyekről és azok nyitvatartási idejéről az illetékes önkormányzatnál tájékozódhat.

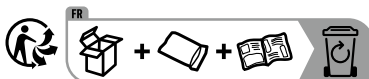

Points de collecte sur [www.qualifrancedechets.fr](http://www.qualifrancedechets.fr)  
Privilégiez la réparation ou le don de votre appareil !

A termék, beleértve a tartozékokat és a csomagolóanyagokat is, újrahasznosítható, és a gyártó kiterjesztett felelőssége alá tartozik. A jobb hulladékkezelés érdekében az ábrán látható információk (szortírozási információk) alapján külön ártalmatlanítsa őket. A Triman-logó csak Franciaországra vonatkozik.

## ● Garancia és szerviz

**Útmutatás:** A készülékre 36 hónap garanciát adunk a vásárlás dátumától számítva. A terméket gondosan gyártottuk és a kiszállítás előtt lelkiismeretesen megvizsgáltuk. Amennyiben mégis gyártási-, vagy anyaghiba keletkezik a terméknél, kérjük, haladéktalanul vegye fel a kapcsolatot a szakkereskedővel.

A garancia nem terjed ki olyan károkra, amelyeket szakszerűtlen kezelés, a használati útmutató figyelmen kívül hagyása, vagy nem feljogosított

személyek beavatkozása okozott. A legtöbb működési hibát a nem megfelelő kezelés okozza. Ezért működési hiba fellépésekor először nézzen utána a használati útmutatóban.

Az esetleges visszaküldés előtt vegye fel a kapcsolatot az Uni-Elektra kft. szervizével. A terméket csak egyeztetés után vesszük át. A nem bérmentesítve feladott küldeményeket nem vesszük át. Egy garancia teljesítés a 36 hónapos garancia időt nem hosszabbítja nem újítja meg.

## ● Szerviz címe

Uni-Elektra GmbH  
Hummelbergstr. 6  
72184 Eutingen im Gäu  
NÉMETORSZÁG  
Tel.: 00800 888 11 333  
 uni-service-HU@sertronics.de

**IAN 485278\_2501**

Kérjük, kérdések esetére készítse elő a pénztárblokkot és a cikkszámot (IAN 485278\_2501) a vásárlás tényének az igazolására.

## ● Gyártó

Uni-Elektra GmbH  
Hummelbergstr. 6  
72184 Eutingen im Gäu  
NÉMETORSZÁG





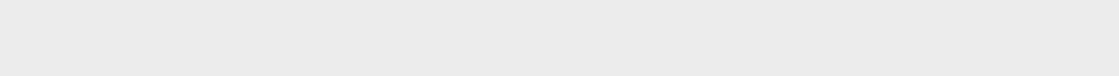









**CE IP54**



<b>Legenda zastosowanych piktogramów</b> .....	Strona 30
<b>Wstęp</b> .....	Strona 30
Zastosowanie zgodne z przeznaczeniem .....	Strona 31
Opis części .....	Strona 31
Dane techniczne .....	Strona 31
Zawartość .....	Strona 31
<b>Ogólne wskazówki bezpieczeństwa</b> .....	Strona 31
<b>Przed montażem</b> .....	Strona 32
<b>Montaż</b> .....	Strona 32
<b>Uruchomienie</b> .....	Strona 33
Ustawienie czujnika ruchu .....	Strona 33
Ustawianie czasu świecenia .....	Strona 33
Ustawienie czułości czujnika .....	Strona 33
Ustawianie poziomu światła dziennego .....	Strona 33
Ustawianie czujnika ruchu .....	Strona 34
<b>Czyszczenie i pielęgnacja</b> .....	Strona 34
<b>Utylizacja</b> .....	Strona 34
<b>Gwarancja i serwis</b> .....	Strona 35
Adres serwisu .....	Strona 35
Producent .....	Strona 35

## Legenda zastosowanych piktogramów

	Należy przeczytać instrukcję!		Połączenie przewodu ochronnego
	Przestrzegać wskazówek ostrzegawczych i bezpieczeństwa!		Z ochroną przed kurzem w szkodliwej ilości oraz ochroną przed wodą przyskakującą z każdej strony
	Zagrożenie dla życia i niebezpieczeństwo wypadku dla dzieci!		Kąt wykrywania czujnika ruchu: ok. 180 °
	Ostrzeżenie! Niebezpieczeństwo porażenia prądem elektrycznym!		Wychylny czujnik ruchu
<b>V</b>	Wolt		Opakowanie oraz produkt zutylizować zgodnie z zaleceniami dotyczącymi ochrony środowiska naturalnego!
	Prąd zmienny / napięcie zmienne		Wskazówki bezpieczeństwa Instrukcja postępowania
<b>L</b>	Przyłączenie przewodów zewnętrzny	<b>N</b>	Przewód neutralny
	Produkt, w tym akcesoria i materiały opakowaniowe, nadają się do recyklingu i podlegają rozszerzonej odpowiedzialności producenta. Wyrzuć je osobno, zgodnie z ilustracją przedstawiającą informacje o sortowaniu, aby zapewnić lepszą utylizację odpadów. Logo Triman jest ważne tylko dla Francji.		
	Opakowania papierowe i kartonowe należy wyrzucać do niebieskiego pojemnika na surowce wtórne.		

## Reflektor zewnętrzny LED

### ● Wstęp

 Niniejszy dokument jest skróconą, wydrukowaną wersją kompletnej instrukcji obsługi. Zeskanowanie kodu QR przeniesie Cię bezpośrednio na stronę serwisu Lidl ([www.lidl-service.com](http://www.lidl-service.com)) i po wpisaniu numeru artykułu (IAN) 485278\_2501 będziesz mógł/a obejrzeć i pobrać pełną instrukcję obsługi.

**OSTRZEŻENIE!** Należy przestrzegać kompletnej instrukcji obsługi oraz wskazówek bezpieczeństwa, aby uniknąć obrażeń ciała i szkód materialnych. Skrócona instrukcja obsługi jest integralną częścią

tego produktu. Przed użyciem produktu należy zapoznać się ze wszystkimi wskazówkami dotyczącymi obsługi i bezpieczeństwa. Zachować skróconą instrukcję a przy przekazaniu produktu osobom trzecim należy ją dotaczyć.



## ● Zastosowanie zgodne z przeznaczeniem

Produkt jest przeznaczony do automatycznego oświetlenia wyłącznie na zewnątrz. Produkt przeznaczony jest wyłącznie do użytku prywatnego, nie zaś do zastosowania komercyjnego.

## ● Opis części

- 1 Spot
- 2 Kołki
- 3 Śruba mocująca
- 4 Zaślepka (śruby mocujące)
- 5 Czujnik ruchu
- 6 Listwa mocująca (przewód połączeniowy)
- 7 Śruba (płyta mocująca)
- 8 Płyta mocująca
- 9 Zaślepka (otwór płyty montażowej)
- 10 Zacisk przyłączeniowy
- 11 Pokrętko regulacyjne TIME (czas włączenia)
- 12 Pokrętko regulacyjne SENS (czułość)
- 13 Pokrętko regulacyjne LUX (światłoczułość)

## ● Dane techniczne

Nr modelu:	10740LA/10740LB
Napięcie robocze:	220-250 V~, 50/60 Hz, 20 W
Diody LED:	32 x LED (Diod LED nie można wymienić.)
Przełącznik zmiernychowy:	regulowany w zakresie 2 lx-20.000 lx
Czas świecenia:	regulowany ok. 5 s-5 min
Klasa ochrony:	I
Rodzaj ochrony:	IP54 (z ochroną przed kurzem w szkodliwej ilości oraz ochroną przed wodą przyskakującą z każdej strony.)
Wymiary (wys. x szer. x gł.):	ok. 16 x 13,1 x 11,9 cm
Powierzchnia projekcji:	maks. 16 x 11,9 cm
Wysokość montażu:	ok. 2-3 m

Zasięg czujnika ruchu: ok. 12 m  
Strumień świetlny: 2100 lm  
Temperatura barwowa: ok. 4000 K (ciepła biel)

Ten produkt zawiera źródło światła klasy efektywności energetycznej „F”.

## ● Zawartość

- 1 reflektor zewnętrzny LED z czujnikiem ruchu
- 2 kołki (Ø 6 mm)
- 2 śruby
- 1 zaślepka
- 1 instrukcja montażu i obsługi



## Ogólne wskazówki bezpieczeństwa

Przed pierwszym użyciem produktu należy zapoznać się ze wszystkimi wskazówkami dotyczącymi obsługi i bezpieczeństwa! W przypadku przekazania produktu innej osobie należy dołączyć do niego całą jego dokumentację!

### ■ **NIEBEZPIECZEŃSTWO UTRATY ŻYCIA LUB ODNIESIENIA OBRAŹEN PRZEZ DZIECI!**

- Nigdy bez nadzoru nie należy pozostawiać dzieci z materiałem opakowaniowym. Istnieje niebezpieczeństwo uduszenia się materiałem opakowaniowym. Dzieci często nie dostrzegają niebezpieczeństwa. Dzieci nie powinny mieć dostępu do produktu.
- Niniejszy produkt może być używany przez dzieci od lat 8 oraz przez osoby z obniżonymi zdolnościami fizycznymi, sensorycznymi lub mentalnymi lub brakiem doświadczenia i/lub wiedzy, jeśli pozostają pod nadzorem lub zostały pouczone w kwestii bezpiecznego użycia produktu i rozumieją wynikające z niego zagrożenia. Dzieci nie mogą bawić się produktem. Czyszczenie i konserwacja nie mogą być wykonywane przez dzieci bez nadzoru.



## Zagrożenie życia przez porażenie prądem elektrycznym

- Przed każdym podłączeniem produktu do sieci upewnić się, że nie został on w jakikolwiek sposób uszkodzony. Nie używać produktu w razie stwierdzenia jakichkolwiek uszkodzeń.
- Przed montażem należy upewnić się, że istniejące napięcie sieci jest zgodne z wymaganym napięciem roboczym produktu (220–250 V~, 50/60 Hz). W przeciwnym razie nie należy montować produktu.

### **OSTROŻNIE! NIEBEZPIECZEŃSTWO POPARZENIA!** Aby uniknąć oparzenia należy upewnić się przed dotknięciem produktu, że jest on wyłączony i ochłodzony przynajmniej 15 minut. Produkt wydziela dużo ciepła.

- **ZAGROŻENIE POŻAROWE!** Produkt należy zamontować w odległości co najmniej 0,5 m od oświetlanych przez nią materiałów. Nadmierne wydzielanie się ciepła może spowodować pożar.
- Artykuł ten nie zawiera elementów wymagających konserwacji przez użytkownika. Diody LED i wbudowany statecznik LED nie mogą być wymieniane przez użytkownika.
- Jeśli diody LED przestaną działać z powodu zużycia, muszą one zostać naprawione przez wykwalifikowanego elektryka, w przeciwnym razie produkt musi zostać wymieniony.
- Reflektora LED należy używać tylko z wbudowanym statecznikiem LED.

## ● Przed montażem

**Ważne:** Wykonanie podłączenia elektrycznego należy zlecić wyszkolonemu elektrykowi lub osobie wdrożonej do wykonywania instalacji elektrycznej. Osoba ta musi posiadać wiedzę na temat właściwości produktu i przepisów dotyczących podłączania.

**Wskazówka:** Należy całkowicie usunąć materiał opakowania z produktu.

- Przed instalacją należy upewnić się, że przewód, do którego ma być podłączony produkt, nie znajduje się pod napięciem. W tym celu należy

wyjąć bezpiecznik lub wyłączyć wyłącznik nadmiarowo-prądowy w skrzynce bezpiecznikowej (pozycja 0).

- Brak napięcia należy stwierdzić za pomocą wskaźnika napięcia.
- Dołączony do zestawu materiał montażowy przeznaczony jest do typowego muru. Należy się również poinformować, jaki materiał montażowy nadaje się do wybranego przez Państwa podłoża do montażu. Ewentualnie należy zasięgnąć informacji o tym u profesjonalisty.

## ● Montaż

- Przed przystąpieniem do wiercenia otworu w ścianie należy się upewnić, czy nie natrafimy na przewody elektryczne, gazowe lub wodne. Zapoznać się z instrukcją obsługi wiertarki i przestrzegać wszystkich wskazówek bezpieczeństwa. W przeciwnym wypadku istnieje ryzyko śmierci lub odniesienia obrażeń wskutek porażenia prądem.

Podczas wyboru miejsca montażu należy zwracać uwagę na następujące czynniki:

- Upewnić się, że spot **1** będzie oświetlał żądany obszar. Spot **1** można przesuwac poziomo i pionowo.
- Upewnić się, że czujnik ruchu **5** obejmie zasięgiem żądany obszar. Obszar wykrywalności czujnika ruchu **5** to maks. 12 m przy kącie wykrywalności ok. 180° (w zależności od wysokości zamontowania – idealna wysokość to 2–3 m) (rys. J).
- Zwrócić uwagę, aby czujnik ruchu **5** nie był w nocy oświetlany przez oświetlenie uliczne. Może to niekorzystnie wpływać na jego działanie.

Montaż należy przeprowadzić w następujący sposób:

- Odkręcić śrubę **7** pod płytą mocującą **8** za pomocą śrubokręta krzyżakowego, a następnie usunąć płytę mocującą **8** (rys. A).

- Przytrzymać płytę mocującą [8] skierowaną poziomo (ew. użyć poziomicy) przy ścianie i zaznaczyć otwory do zamocowania (rys. B).
- Teraz wywiercić otwory do zamocowania (Ø 6 mm) i włożyć kołki [2] do wywierconych otworów (rys. B).
- Usunąć listwę mocującą [6] do kabla połączeniowego, odkręcając obie śruby.
- Przebić okrągłą zaślepkę [9] płyty montażowej kablem połączeniowym 3 x 1,00 mm<sup>2</sup> (brak w zestawie), np. typu H05RN-F 3G 1,0 mm<sup>2</sup> (rys. C).
- Zamocować płytę mocującą [8] za pomocą dołączonych śrub mocujących [3] na ścianie i sprawdzić solidne osadzenie.
- Następnie osłonić śruby mocujące [3] zaślepką [4] (rys. C).
- Wprowadzić przewód połączeniowy do góry, aby leżał między gwintami listwy mocującej [6]. Zamocować przewód połączeniowy w tej pozycji, montując listwę mocującą [6] poprzez założenie i mocne dokręcenie obu śrub (rys. D).
- Otworzyć zacisk przyłączeniowy [10] znajdujący się wewnątrz obudowy poprzez odkręcenie śrub przy pomocy śrubokrętu. Połączyć kabel połączeniowy z zaciskiem przyłączeniowym [10]. Przy tym zwrócić uwagę na oznaczenia obok przyłączy zacisku przyłączeniowego [10] (L dla przewodu przewodzącego napięcie, N dla przewodu zerowego ⊕ lub G dla przewodu ochronnego) (rys. D). Długość całkowita kabla połączeniowego nie powinna przekraczać 2,5 m.
- Ponownie podłączyć zacisk przyłączeniowy [10] poprzez dokręcenie śrub (rys. E).
- Umieścić produkt na płycie mocującej [8] ukośnie od góry, a następnie zabezpieczyć go, wkładając śrubę [7] pod płytę mocującą [8] i mocno ją dokręcając (rys. F).
- Wyrównać spot [1] w żądanym kierunku. Czujnik ruchu [5] można przekręcić poziomo i pionowo (rys. G).

Ponownie nałożyć zabezpieczenie lub ponownie uruchomić włącznik instalacyjny. Produkt jest gotowy do użycia (rys. H).

## ● Uruchomienie

### ● Ustawienie czujnika ruchu

W zależności od wstępnych ustawień czujnika ruchu [5] spot [1] włącza się na pewien czas, gdy tylko czujnik ruchu [5] wykryje ruch. Te ustawienia przeprowadzane są na trzech pokrętkach na tylnej stronie czujnika ruchu [5] (rys. I).

### ● Ustawianie czasu świecenia

- Obrócić pokrętkę regulacyjną TIME [11] w kierunku ruchu wskazówek zegara, aby wydłużyć czas świecenia. Czas świecenia można ustawić w przedziale od ok. 5 sekund do 5 minut.

### ● Ustawienie czułości czujnika

- Proszę przekręcić pokrętkę regulacyjną SENS [12] w kierunku ruchu wskazówek zegara, aby zwiększyć czułość czujnika. Przy maksymalnym ustawieniu czujnik ruchu [5] wykrywa również ruchy do 12 m odległości.

**Wskazówka:** Czujnik ruchu [5] wykrywa promieniowanie cieplne. Przy niskiej temperaturze otoczenia jego czułość na ciepło ciała jest większa niż przy wysokiej temperaturze otoczenia. Należy pamiętać o ewentualnej regulacji czułości czujnika w zależności od pory roku.

### ● Ustawianie poziomu światła dziennego

- Obrócić pokrętkę regulacyjną LUX [13] w kierunku ruchu wskazówek zegara, aby zwiększyć poziom światła dziennego: poziom światła dziennego można ustawić w zakresie funkcjonalnym w nocy od 2 lx do 20.000 lx. Przy maksymalnym ustawieniu czujnik ruchu [5] reaguje również przy świetle dziennym, dopóki nie zostanie przekroczony 20.000 lx.

## ● Ustawianie czujnika ruchu

**Wskazówka:** Ustawienie to powinno się przeprowadzać w czasie zmiernych.

- Przekręcić pokrętkę regulacyjną LUX [13] do oporu w prawo.
- Skierować czujnik ruchu [5] do środkażądanego obszaru wykrywalności.
- Poruszać się w obszarze wykrywalności, aż sposób reakcji czujnika ruchu [5] będzie zadowalający. W tym celu zmienić położenie pokrętki regulacyjnej SENS [12] lub ukierunkowanie czujnika ruchu [5].

**Wskazówka:** Uważać na to, aby czujnik ruchu [5] wykrywał głównie ruch przebiegający w poprzek do czujnika ruchu [5]. Jeśli będziesz się poruszać w kierunku prostym do czujnika ruchu [5], może on nie wykryć tego ruchu.

- Po zadowalającym ustawieniu czujnika ruchu [5] przekręcić następnie pokrętkę regulacyjną LUX [13] na wybraną pozycję. Można ustalić odpowiednią pozycję pokrętki regulacyjnej LUX [13] podczas świtu lub zmiernych, w której spotma reagować.
- Powoli przekręcać pokrętkę regulacyjną LUX [13] w kierunku odwrotnym do ruchu wskazówek zegara, aż czujnik ruchu [5] zareaguje na ruchy w obszarze wykrywania.

## ● Czyszczenie i pielęgnacja

- Przed rozpoczęciem czyszczenia wyjąć bezpiecznik lub wyłączyć włącznik instalacyjny.
- Produktu nie zalecać nigdy w wodzie ani w innej cieczy. W przeciwnym razie produkt może zostać uszkodzony.
- Produkt należy czyścić niestrzępiącą się, lekko wilgotną szmatką i łagodnym środkiem czyszczącym.
- Po czyszczeniu i przed ponownym uruchomieniem należy nałożyć zabezpieczenie lub ponownie uruchomić włącznik instalacyjny.

## ● Utylizacja

Opakowanie wykonane jest z materiałów przyjaznych dla środowiska, które można przekazać do utylizacji w lokalnym punkcie przetwarzania surowców wtórnych.



Przy segregowaniu odpadów prosimy zwrócić uwagę na oznakowanie materiałów opakowaniowych, oznaczone są one skrótami (a) i numerami (b) o następującym znaczeniu: 1-7: Tworzywa sztuczne/20-22: Papier i tektura/80-98: Materiały kompozytowe.



Informacji na temat możliwości utylizacji wyeksploatowanego produktu udziela urząd gminy lub miasta.



Z uwagi na ochronę środowiska nie wyrzucać urządzenia po zakończeniu eksploatacji do odpadów domowych, lecz prawidłowo zutylizować. Informacji o punktach zbiorczych i ich godzinach otwarcia udziela odpowiedni urząd.

Elektroodpady nie mogą być wyrzucane do pojemników do selektywnej zbiórki odpadów komunalnych. Można je oddać w specjalnie wyznaczonych miejscach np. Punkt Selektywnej Zbiórki Odpadów Komunalnych lub/bądź w punktach handlowych oferujących w sprzedaży sprzęt elektroniczny.

Należy postępować zgodnie z obowiązującymi w Polsce przepisami dotyczącymi selektywnej zbiórki urządzeń elektrycznych i elektronicznych. Zużyty sprzęt może mieć szkodliwy wpływ na środowisko i zdrowie ludzi z uwagi na potencjalną zawartość niebezpiecznych substancji, mieszanin oraz części składowych. Gospodarstwo domowe spełnia ważną rolę w przyczynianiu się do ponownego użycia i odzysku surowców wtórnych, w tym recyklingu zużytego sprzętu. Na tym etapie kształtuje się postawy, które wpływają na zachowanie wspólnego dobra jakim jest czyste środowisko naturalne.

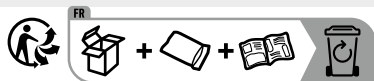

Produkt, w tym akcesoriai materiały opakowaniowe, nadają się do recyklingu i podlegają rozszerzonej odpowiedzialności producenta. Wyrzuc je osobno, zgodnie z ilustracją przedstawiającą informacje o sortowaniu, aby zapewnić lepszą utylizację odpadów. Logo Triman jest ważne tylko dla Francji.

## ● Gwarancja i serwis

**Wskazówka:** Produkt objęty jest gwarancją 36 miesięcy od daty zakupu. Produkt został starannie wyprodukowany i poddany skrupulatnej kontroli przed wysyłką. Mimo to jeśli w czasie trwania gwarancji pojawiłyby się błędy produkcyjne lub materiałowe, należy niezwłocznie skontaktować się ze sprzedawcą.

Uszkodzeń spowodowanych niewłaściwym obchodzeniem się z urządzeniem, nieprzestrzeganiem instrukcji obsługi lub ingerencją przez nieautoryzowane osoby gwarancja nie obejmuje. Większość zakłóceń funkcjonowania wywołanych jest niewłaściwą obsługą. Dlatego przy wystąpieniu zakłócenia działania najpierw należy przeczytać instrukcję obsługi.

Przed ewentualnym odesłaniem przedmiotu należy skontaktować się z punktem serwisowym Uni-Elektra GmbH. Dopiero po konsultacji można przyjąć produkt. Przesyłki wysłane ze znaczkiem dopłaty pocztowej nie zostaną przyjęte. Po wykonaniu świadczenia gwarancyjnego gwarancja nie zostaje odnowiona, a jej okres nie zostaje przedłużony do 36 miesięcy.

Zgodnie z Kodeksem Cywilnym art. 581 §1 wraz z wymianą urządzenia lub ważnej części czas gwarancji rozpoczyna się na nowo.

## ● Adres serwisu

Uni-Elektra GmbH  
Hummelbergstr. 6  
72184 Eutingen im Gäu  
NIEMCY  
Tel.: 00800 888 11 333  
✉ uni-service-PL@sertronics.de

**IAN 485278\_2501**

Przed skontaktowaniem się z działem serwisowym należy przygotować paragon i numer artykułu (IAN 485278\_2501) jako dowód zakupu.

## ● Producent

Uni-Elektra GmbH  
Hummelbergstr. 6  
72184 Eutingen im Gäu  
NIEMCY



**CE IP54**

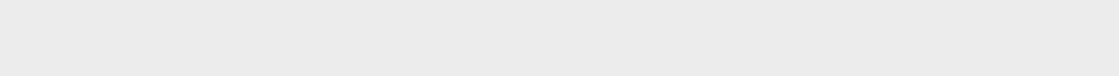

<b>Forklaring af de anvendte piktogrammer</b> .....	Side 38
<b>Indledning</b> .....	Side 38
Formålsbestemt anvendelse .....	Side 39
Beskrivelse af de enkelte dele .....	Side 39
Tekniske data .....	Side 39
Leverede dele .....	Side 39
<b>Generelle sikkerhedshenvisninger</b> .....	Side 39
<b>Inden monteringen</b> .....	Side 40
<b>Montage</b> .....	Side 40
<b>Ibrugtagning</b> .....	Side 41
Indstilling af bevægelsessensor .....	Side 41
Indstilling af brændetid .....	Side 41
Indstilling af sensorens følsomhed .....	Side 41
Indstilling af dagslysniveau .....	Side 41
Indstilling af bevægelsessensoren .....	Side 41
<b>Rengøring og pleje</b> .....	Side 42
<b>Bortskaffelse</b> .....	Side 42
<b>Garanti og service</b> .....	Side 42
Serviceadresse .....	Side 42
Producent .....	Side 43

## Forklaring af de anvendte piktogrammer

	Læs anvisningerne!		Beskyttelseslederforbindelse
	Overhold advarsels- og sikkerhedsanvisningerne!		Beskyttet mod støv i skadelige mængder samt beskyttet mod sprøjetvand fra alle sider
	Livs- og ulykkesfare for småbørn og børn!		Registreringsvinkel bevægelsessensor: ca. 180 °
	Advarsel! Fare for elektrisk stød!		Justerbar bevægelsessensor
<b>V</b>	Volt		Bortskaf emballage og produkt miljøvenligt!
	Vekselstrøm/-spænding		Sikkerhedsanvisninger Handlingsanvisninger
<b>L</b>	Tilslutning udvendig leder	<b>N</b>	Nullleder
	Produktet og tilbehøret og emballagematerialer kan genbruges og er underlagt udvidet producentansvar. De skal bortskaffes separat. Følg de viste mærkater med sorteringsoplysninger, så de bortskaffes på en bedre måde. Triman-logoet gælder kun for Frankrig.		
	Papir- og papemballage smides i den blå genbrugscontainer.		

## LED projektør til udendørs brug

### ● Indledning

Dette dokument er en forkortet, trykt udgave af den komplette betjeningsvejledning. Ved at scanne QR-koden har du direkte adgang til Lidl-service-siden ([www.lidl-service.com](http://www.lidl-service.com)) og kan åbne den komplette betjeningsvejledning ved at indtaste varenummeret (IAN) 485278\_2501 og downloade den.

**ADVARSEL!** Vær opmærksom på den komplette betjeningsvejledning og sikkerhedshenvisningerne, for at undgå personskader og materielle skader. Den korte vejledning er del af dette produkt. Gør dig før brug af produktet fortrolig med alle betjenings- og sikkerhedshenvisninger. Opbevar den korte

vejledning forsvarligt og udlever alle bilag, hvis du giver produktet videre til tredje part.



## ● Formålsbestemt anvendelse

Produktet er kun beregnet til en automatisk belysning udendørs. Produktet er kun beregnet til privat brug og ikke til erhvervsmæssig brug.

## ● Beskrivelse af de enkelte dele

- 1 Spot
- 2 Dyvel
- 3 Fastgørelsesskrue
- 4 Dækprop (fastgørelsesskrue)
- 5 Bevægelsessensor
- 6 Fastgørelsesskinne (forbindelsesledning)
- 7 Skruer (monteringsplade)
- 8 Monteringsplade
- 9 Dækprop (åbning af monteringsplade)
- 10 Tilslutningsklemme
- 11 Drejeknap TIME (tændingstid)
- 12 Drejeknap SENS (følsomhed)
- 13 Drejeknap LUX (lysfølsomhed)

## ● Tekniske data

Modelnr.:	10740LA/10740LB
Driftsspænding:	220–250 V~, 50/60 Hz, 20 W
LED'er:	32 x LED (LED'erne kan ikke udskiftes.)
Dæmringskontakt:	justerbar fra 2 lx–20.000 lx
Lysvarighed:	justerbar fra ca. 5 s–5 min
Beskyttelsesklasse:	I
Beskyttelsesklasse:	IP54 (beskyttet mod støv i skadelige mængder samt beskyttet mod sprøjtevand fra alle sider)

### Mål

(h x b x d):	ca. 16 x 13,1 x 11,9 cm
Projektionsflade:	max. 16 x 11,9 cm
Monteringshøjde:	ca. 2–3 m
Rækkevidde	
bevægelsessensor:	ca. 12 m
Lysstrøm:	2100 lm
Farvetemperatur:	ca. 4000 K (varm hvid)

Dette produkt indeholder en lyskilde i energieffektivitetsklasse "F".

## ● Leverede dele

- 1 udendørs spot med LED og bevægelsessensor
- 2 dyvler (Ø 6 mm)
- 2 skrue
- 1 dækprop
- 1 monterings- og betjeningsvejledning



## Generelle sikkerhedshenvisninger

Gør Dem fortløbig med alle betjenings- og sikkerhedshenvisninger, inden produktet bruges for første gang! Hvis De giver produktet videre til tredjemand, så skal alt materiale også følge med!

-  **LIVS- OG ULYKKESFARE FOR SMÅBØRN OG BØRN!** Lad aldrig børn være uden opsyn med emballagen. Børn kan kvæles i emballagematerialet. Børn undervurderer hyppigt farerne. Hold altid børn på afstand fra produktet.
- Dette produkt kan benyttes af børn fra 8-årsalderen og opad, samt af personer med forringede fysiske, følelsesmæssige eller mentale evner eller mangel på erfaring og viden, når de er under opsyn eller er blevet vejledt med hensyn til produktet og forstår de deraf resulterende farer. Børn må ikke lege med produktet. Rengøring og brugervedligeholdelse må ikke gennemføres af børn uden at de er under opsyn.



## Livsfare grundet elektrisk støv

- Kontroller produktet inden hver strømtilslutning for eventuelle beskadigelser. Anvend ikke produktet, når der er beskadigelser.
- Kontrollér inden montage, at den tilstedeværende netspænding stemmer overens med produktets nødvendige driftsspænding (220–250 V~, 50/60 Hz). Montér ikke produktet, når dette ikke er tilfældet.

**⚠ ADVARSEL! FARE FOR FORBRÆNDING!** Kontroller at produktet er slukket og har kølet af i mindst 15 minutter inden du rører ved det. Produktet kan udvikle en stor varme.

- **BRANDFARE!** Montér produktet med en afstand af mindst 0,5 m til materialer, der oplyses af den. For kraftig varmeudvikling kan medføre brand.
- Dette produkt indeholder ingen dele, som kan vedligeholdes af forbrugeren. LED'erne og LED-forkoblingsenheden kan ikke udskiftes af brugeren.
- Hvis lyskilden i slutningen af dens levetid svigter, skal hele produktet erstattes.
- Hvis LED'erne i slutningen af deres levetid svigter, skal de repareres af en uddannet elektriker ellers skal produktet bortskaffes.

## ● Inden monteringen

**Vigtig:** Den elektriske tilslutning skal ske gennem en uddannet elektriker eller en person der har erfaring med elektriske installationer. Denne person skal have kendskab til produktet og bestemmelse for tilslutningen.

**Bemærk:** Fjern alt emballage fra produktet.

- Sørg inden installeringen for, at der ved ledningen, som produktet skal tilsluttes til, ikke er nogen spænding. Fjern sikringen hertil, eller slå effektabryderen i omskiftetavlen fra (0 stilling).
- Kontrollér tilslutningsstedet med en spændingstester.
- Det medfølgende montagemateriale er egnet til almindeligt, fast murværk. Undersøg også hvilket montagemateriale der er egnet til den af Dem valgte montageundergrund. Informér Dem i givet fald hos en faguddannet person.

## ● Montage

- Kontrollér, at du ikke støder på strøm-, gas- eller vandledninger, når du borer i væggen. Læs i boremaskinens betjeningsvejledning og overhold alle sikkerhedsanvisninger. Ellers er der

livsfare eller fare for tilskadekomst gennem elektrisk stød.

Vær opmærksom på følgende forhold ved valget af montagestedet:

- Kontrollér at spotten **1** oplyser det ønskede område. Spotten **1** kan bevæges vandret og lodret.
- Kontrollér at bevægelsessensoren **5** registrerer det ønskede område. Bevægelsessensoren **5** har et registreringsområde på maks. 12 m, med en registreringsvinkel på ca. 180° (afhængig af monteringshøjden – ideel er en højde på 2–3 m) (afbildning J).
- Sørg for at bevægelsessensoren **5** om natten ikke oplyses af gadebelysning. Dette kan påvirke funktionen.

Til monteringen gå frem som følger:

- Løsn skruen **7** under monteringspladen **8** ved hjælp af en stjerneskruetrækker og tag efterfølgende monteringspladen **8** af (afbildning A).
- Hold monteringspladen **8** vandret (brug i givet fald et vaterpas) mod væggen og mærk fastgørelshullerne (afbildning B).
- Bor nu fastgørelshullerne (ø 6 mm) og før dyvlerne **2** ind i fastgørelshullerne (afbildning B).
- Fjern fastgørelsesskinnen **6** til forbindelsesledningen, ved at løsne begge skruer.
- Før en 3 x 1,00 mm<sup>2</sup> forbindelsesledning (ikke inkluderet) f.eks. af typen H05RN-F 3G 1,0 mm<sup>2</sup> gennem den runde dækprop **9** af monteringspladen (afbildning C).
- Fastgør monteringspladen **8** ved hjælp af fastgørelsesskrue **3** til væggen og kontroller, at den sidder fast.
- Dæk fastgørelsesskrue **3** efterfølgende af med dækproppen **4** (afbildning C).
- Før forbindelsesledningen opad, så det ligger mellem fastgørelsesskinnens **6** gevind. Fastgør forbindelsesledningen i denne position, ved at montere fastgørelsesskinnen **6** med begge skruer (afbildning D).
- Åbn tilslutningsklemmen **10** inden i kabinettet, idet du løsner skrue **10** med en stjerneskrue-trækker. Forbind forbindelsesledningen med tilslutningsklemmen **10**. Vær herved opmærksom

på markeringerne ved siden af tilslutningerne i tilslutningsklemmen [10] (L for spændingsførende leder, N for nulleder og ⊕ eller G for beskyttelsesleder) (afbildning D). Den samlede længde af forbindelsesledningen bør ikke overskride 2,5 m.

- Tilslut tilslutningsklemmen [10] igen, idet du spænder skrue(rne) (afbildning E).
- Placér produktet skråt ovenfra på monteringspladen [8] og fastgør det efterfølgende, ved at isætte skruen [7] under monteringspladen [8] og spænde den (afbildning F).
- Indstil spotten [1] i den ønskede retning. Bevægelsessensoren [5] kan drejes vandret og lodret (afbildning G).

Sæt sikringen i igen eller tænd igen for spændingsafbryderen. Dit produkt er nu klar til brug (afbildning H).

## ● Ibrugtagning

### ● Indstilling af bevægelsessensor

Alt efter forindstillinger af bevægelsessensoren [5], tændes spotten [1] for en bestemt tid, så snart bevægelsessensoren [5] registrerer en bevægelse. Disse forindstillinger foretages med to drejeknapper på bagsiden af bevægelsessensoren [5] (afbildning I).

### ● Indstilling af brændetid

- Drej drejeknappen TIME [11] med uret for at øge belysningstiden. Belysningstiden kan indstilles i et tidsrum fra ca. 5 sekunder til 5 minutter.

### ● Indstilling af sensorens følsomhed

- Drej drejeknappen SENS [12] med uret for at øge sensorens følsomhed. Ved maksimal indstilling registrerer bevægelsessensoren [5] også bevægelser på op til 12 meters afstand.

**Bemærk:** Bevægelsessensoren [5] registrerer varmestråling. Ved lave omgivelsestemperaturer reagerer den mere følsomt på kropsvarme end ved højere omgivelsestemperaturer. Kontrollér i givet fald reguleringen af sensorens følsomhed i løbet af årstiderne.

### ● Indstilling af dagslys niveau

- Drej drejeknappen LUX [13] med uret for at øge dagslysniveauet: dagslysniveauet kan du indstille fra 2 lx om natten til 20.000 lx. Ved maksimal indstilling registrerer bevægelsessensoren [5] også bevægelser i dagslys, så længe 20.000 lx ikke overskrides.

### ● Indstilling af bevægelsessensoren

**Bemærk:** Denne indstilling bør du udføre ved dæmring.

- Drej drejeknappen LUX [13] mod højre til anslag.
- Ret bevægelsessensoren [5] mod midten af det ønskede registreringsområde.
- Bevæg dig inden for registreringsområdet, indtil du er tilfreds med bevægelsessensorens [5] reaktion. Justér i den forbindelse positionen af drejeknappen SENS [12] eller indstillingen af bevægelsessensoren [5].

**Bemærk:** Sørg for, at bevægelsessensoren [5] overvejende registrerer bevægelser på tværs af bevægelsessensoren [5]. Når du bevæger dig direkte hen mod bevægelsessensoren [5], kan den ikke registrere denne bevægelse.

- Når bevægelsessensoren [5] er indstillet som ønsket, drejes drejeknappen LUX [13] i den ønskede position. Du kan fastlægge den bedste position for drejeknappen LUX [13] ved daggry og i skumringen om aftenen, hvor spotten [1] skal reagere.

- Drej drejeknappen LUX 13 langsomt mod uret, indtil bevægelsessensoren 5 reagerer på bevægelse i registreringsområdet.

## ● Rengøring og pleje

- Fjern sikringen i sikringskassen inden rengøringen eller sluk for sikkerhedskontakten.
- Dyk produktet aldrig i vand eller andre væsker. I modsat fald kan produktet tage skade.
- Rengør produktet med en fnugfri, let fugtet klud og mildt rengøringsmiddel.
- Indsæt sikringen efter rengøringen og før ibrugtagningen og tænd for effektafbryderen.

## ● Bortskaffelse

Indpakningen består af miljøvenlige materialer, som De kan bortskaffe over de lokale genbrugssteder.



Bemærk forpakkingsmateriales mærkning til affaldssorteringen, disse er mærket med forkortelser (a) og numre (b) med følgende betydning: 1-7: kunststoffer 20-22: papir og pap/80-98: kompositmaterialer.



De får oplyst muligheder til bortskaffelse af det udtjente produkt hos deres lokale myndigheder eller bystyre.



For miljøets skyld, så må produktet aldrig smides ud sammen med husholdningsaffaldet, når det er udtjent, men skal afleveres til en fagmæssig korrekt bortskaffelse. De kan informere Dem vedrørende opsamlingssteder og deres åbningstider hos deres ansvarlige forvaltning.



Produktet og tilbehøret og emballagematerialer kan genbruges og er underlagt udvidet producentansvar. De skal bortskaffes separat. Følg de viste mærkater med sorteringsoplysninger, så de bortskaffes på en bedre måde. Triman-logoet gælder kun for Frankrig.

## ● Garanti og service

**Bemærk:** Du får på dette produkt en garanti på 36 måneder fra købsdatoen. Produktet er blevet omhyggeligt produceret og grundigt kontrolleret inden udlevering. Skulle der alligevel opstå produktions- eller materialefejl i garantiperioden, bedes du omgående kontakte din forhandler.

Beskadigelser gennem ikke hensigtsmæssig håndtering, ikke-overholdelse af betjeningsvejledningen eller indgreb gennem ikke-autoriserede personer er udelukket fra garantien. De fleste funktionsforstyrrelser opstår på grund af fejlagtig betjening. Læs derfor først i betjeningsvejledningen i tilfælde af en funktionsforstyrrelse.

Kontakt servicestedet hos Uni-Elektra GmbH inden eventuelle returforsendelser. Produktet kan først modtages efter aftale. Ufrankererede forsendelser modtages ikke. Garantiydelsen hverken forlænger eller fornyer den 36 måneder lange garantiperiode.

## ● Serviceadresse

Uni-Elektra GmbH  
 Hummelbergstr. 6  
 72184 Eutingen im Gäu  
 TYSKLAND  
 Tlf.: 00800 888 11 333  
 (DK) uni-service-DK@sertronics.de

**IAN 485278\_2501**

Hav venligst kassebonen og varenummeret  
(IAN 485278\_2501) klar ved alle henvendelser  
som dokumentation for købet.

● **Producent**

Uni-Elektra GmbH  
Hummelbergstr. 6  
72184 Eutingen im Gäu  
TYSKLAND



**CE IP54**



**Uni-Elektra GmbH**

Hummelbergstr. 6

72184 Eutingen im Gäu

GERMANY

Stav informací · Stav informácií · Információk állása

Stan informacjii · Tilstand af information: 03/2025

Ident.-No.: 10740LA/LB032025-OSZCZ/OSSK/OSPL

IAN 485278\_2501

