

DE AT CH Klappen Sie vor dem Lesen die Seite mit den Abbildungen aus und machen Sie sich anschließend mit allen Funktionen des Artikels vertraut.

FR CH Dépliez la page avec les illustrations avant la lecture et informez-vous ensuite au sujet des fonctions de l'appareil.

IT CH Prima di leggere ribaltare la pagina con le immagini e familiarizzare poi con tutte le funzioni dell'apparecchio.

KINDER GO KART

DE AT CH

KINDER GO KART

Aufbauanleitung

FR CH

KART À PÉDALES POUR ENFANT

Notice de montage

IT CH

GO KART PER BAMBINI

Istruzioni di montaggio



DE/AT/CH	Aufbau- und Sicherheitshinweise	Seite	08
FR/CH	Consignes de montage et de sécurité	Page	10
IT/CH	Istruzioni di montaggio e indicazioni di sicurezza	Pagina	12

DELTA-SPORT HANDELSKONTOR GMBH
Wragekamp 6 • 22397 Hamburg
GERMANY

11/2023
Delta-SportNr.: GK-9885

06.27.2023 / AM 11:39

IAN 437056_2304



IAN 437056_2304



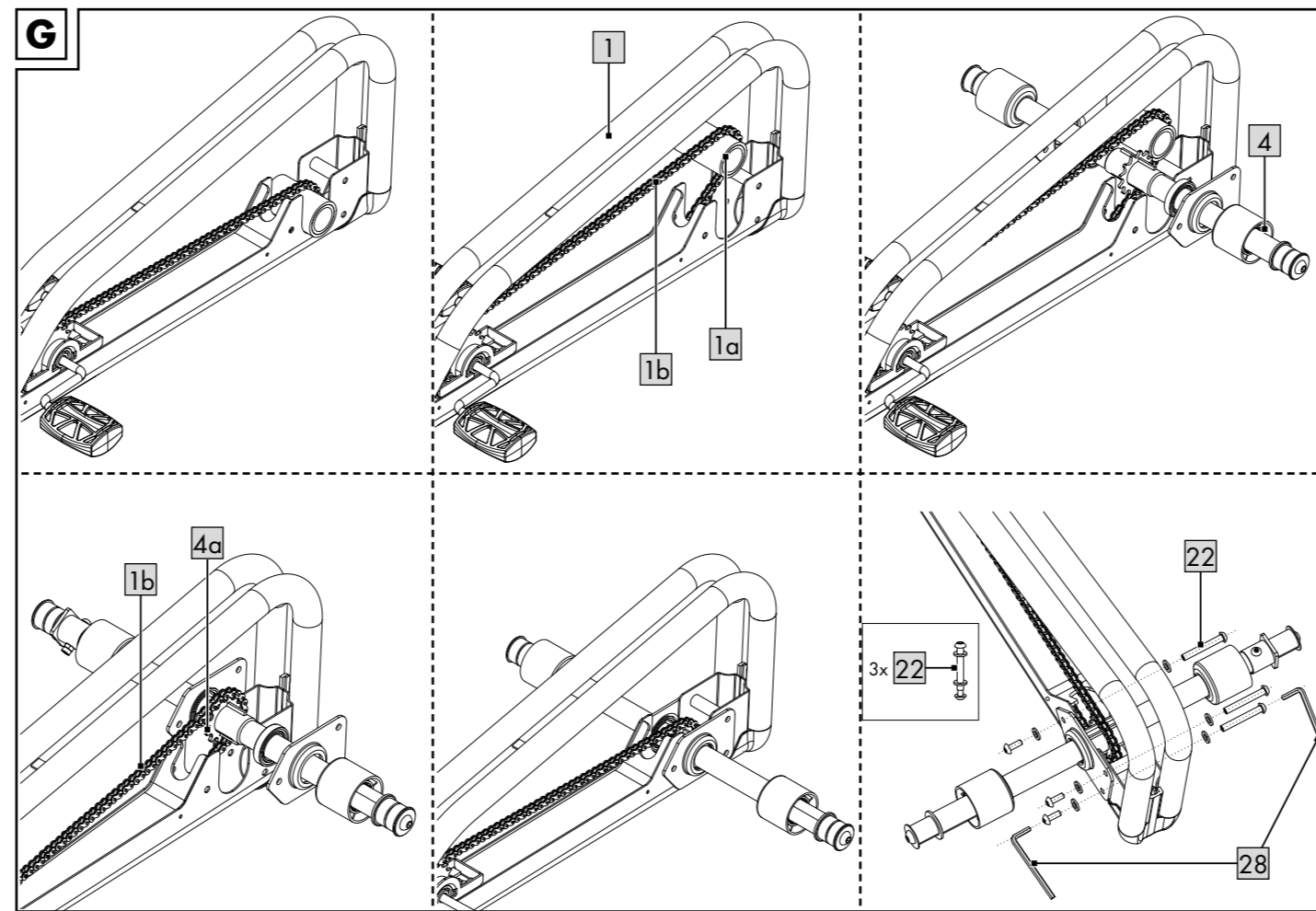
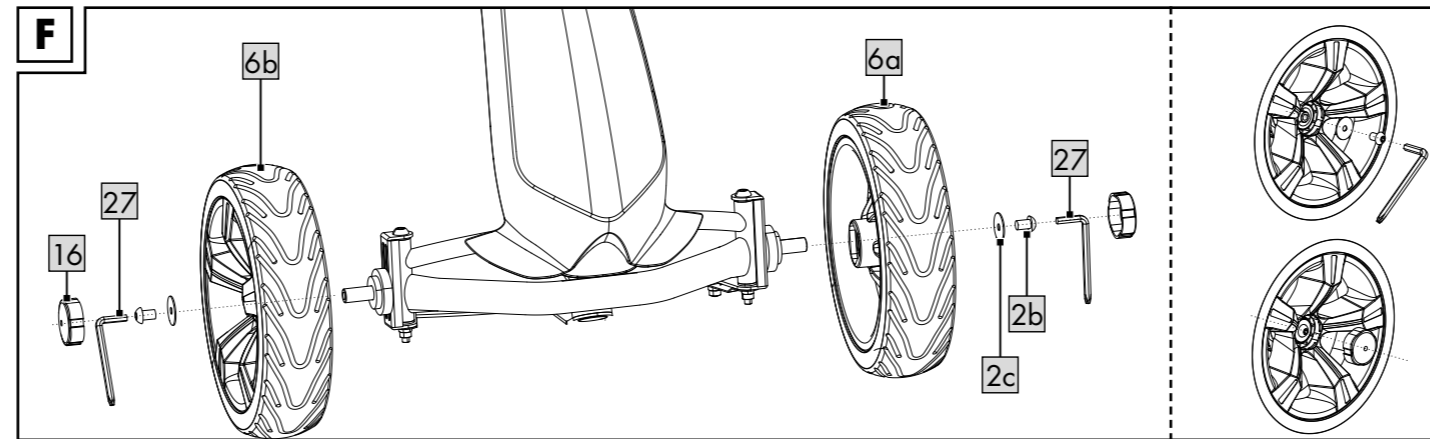
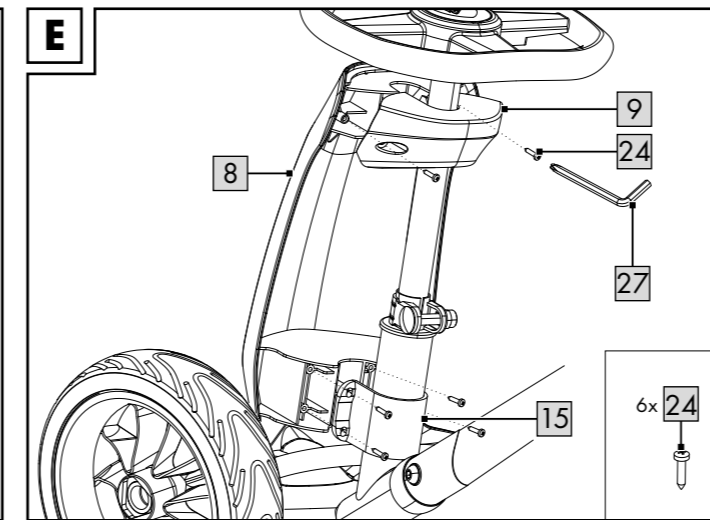
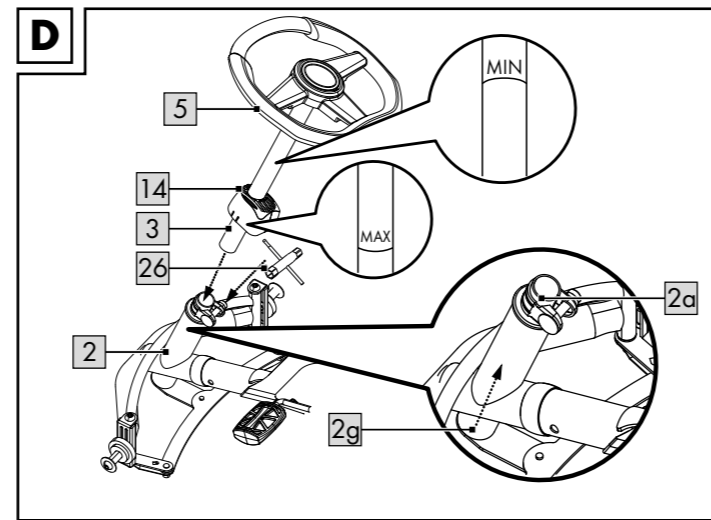
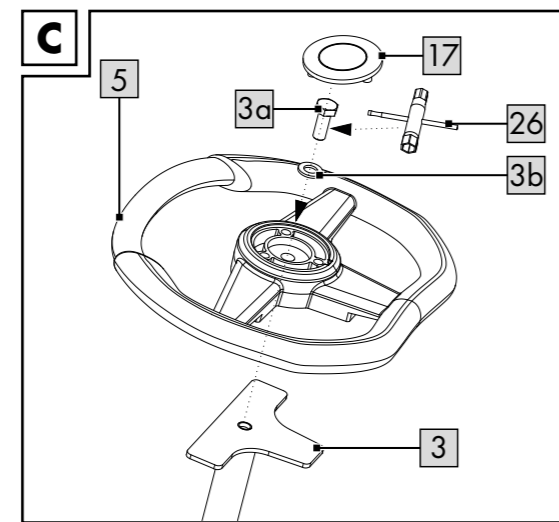
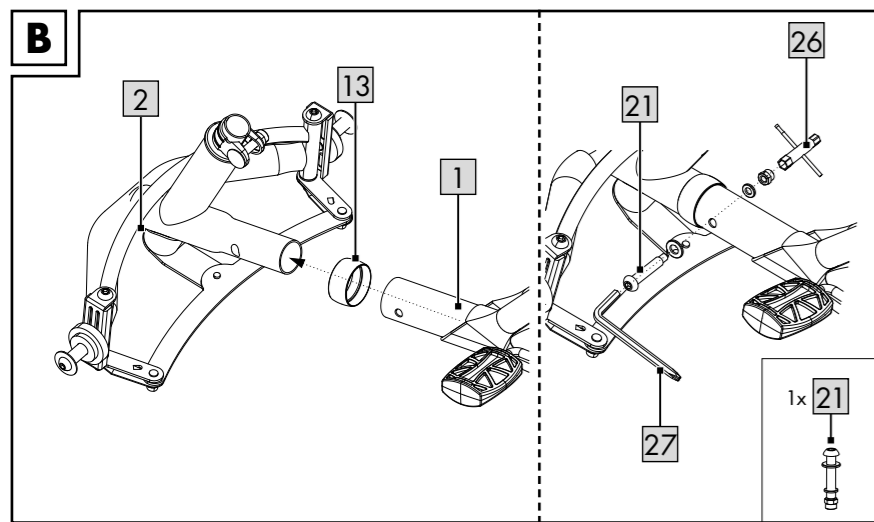
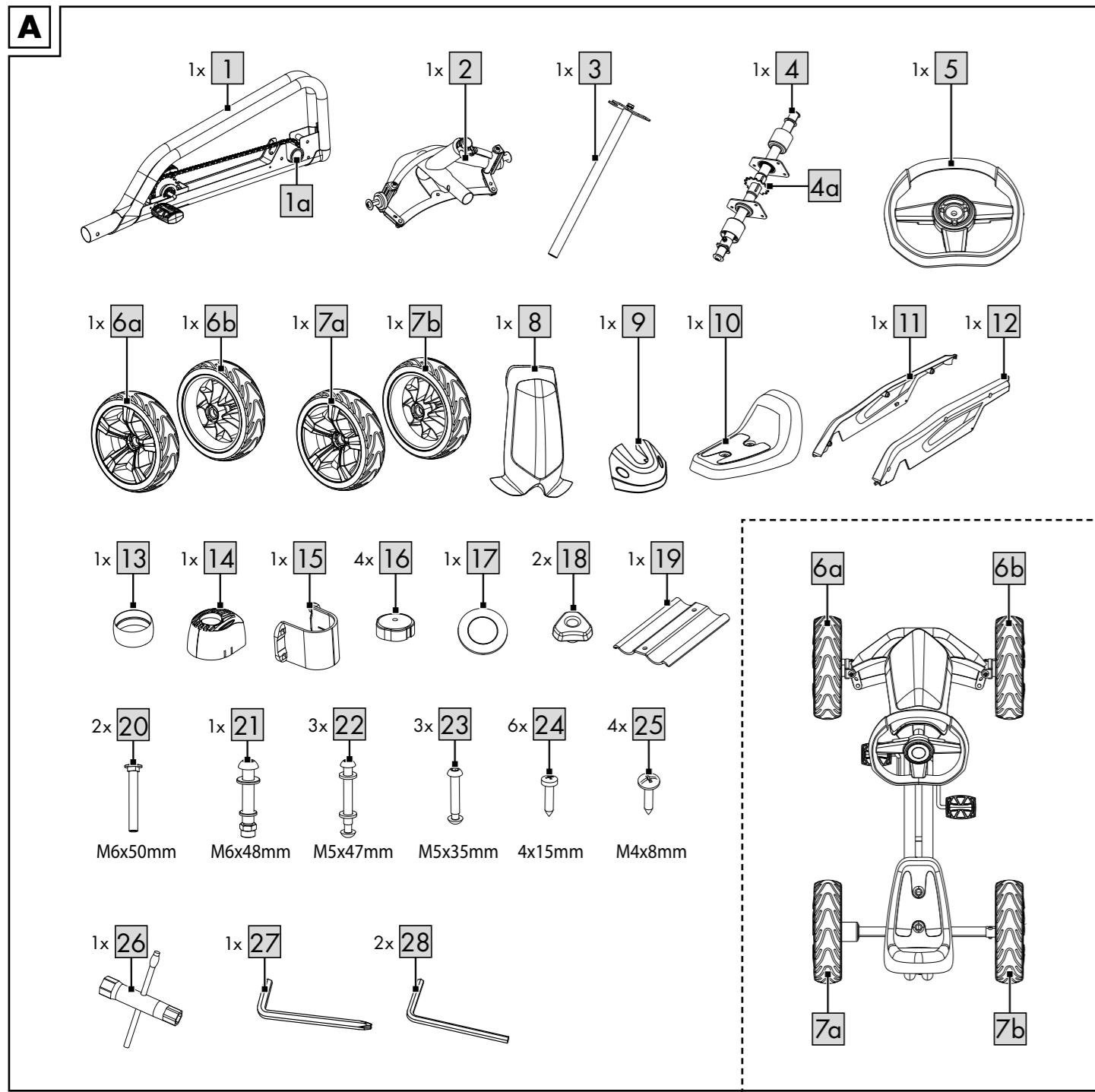

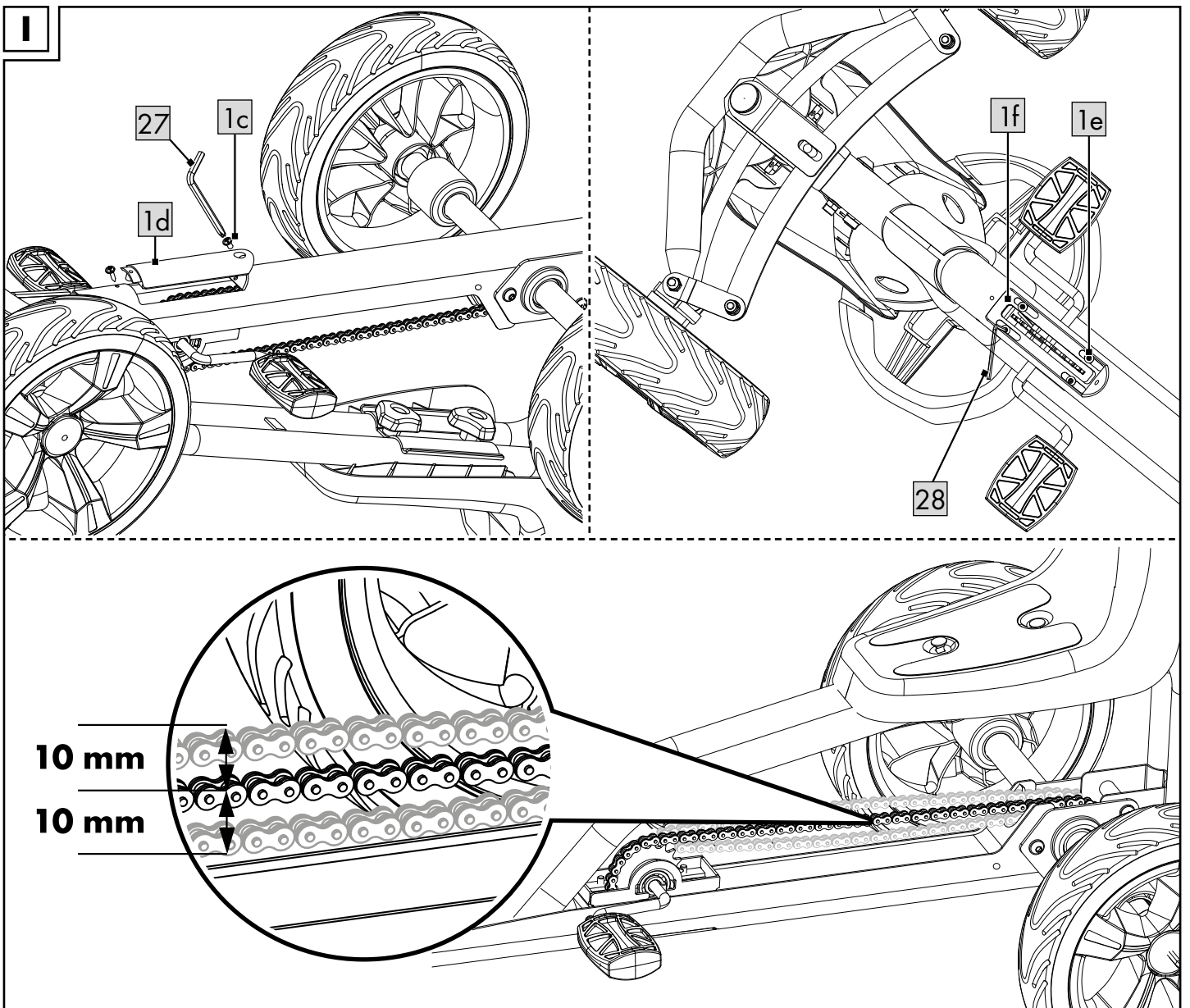
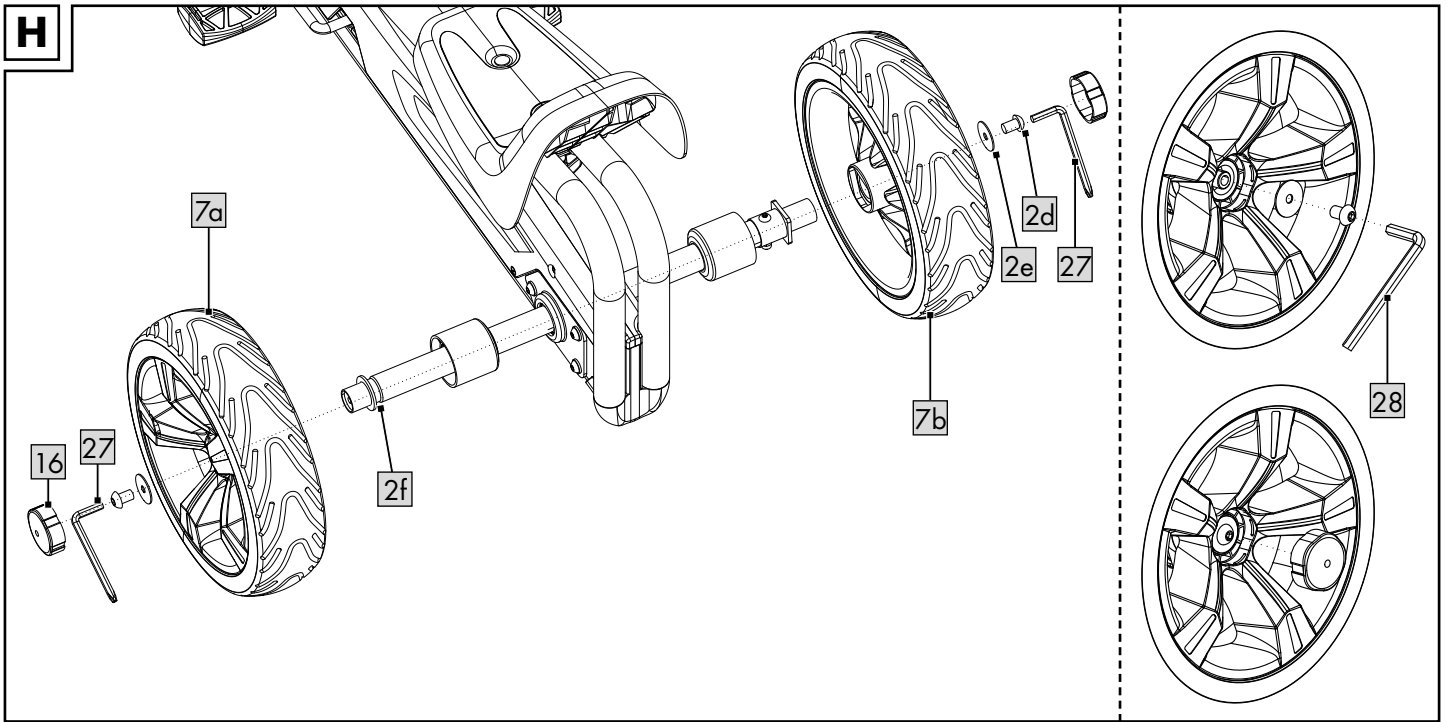

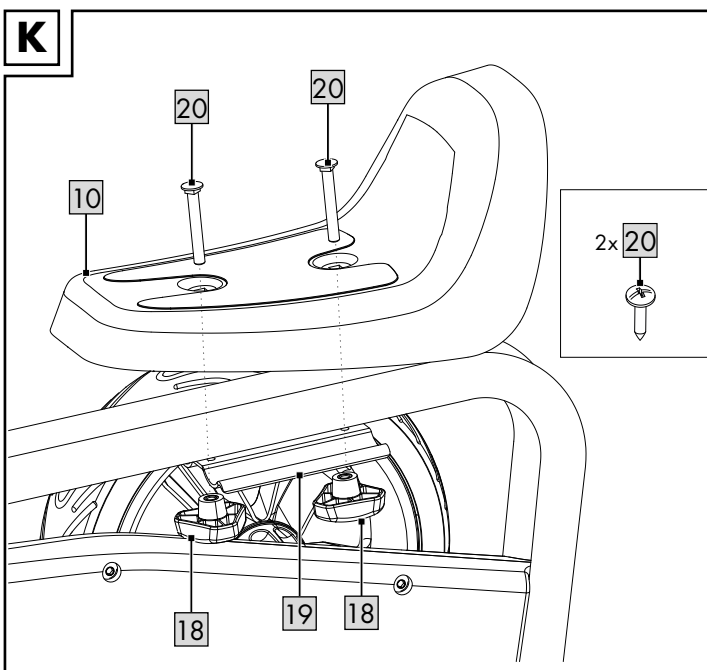
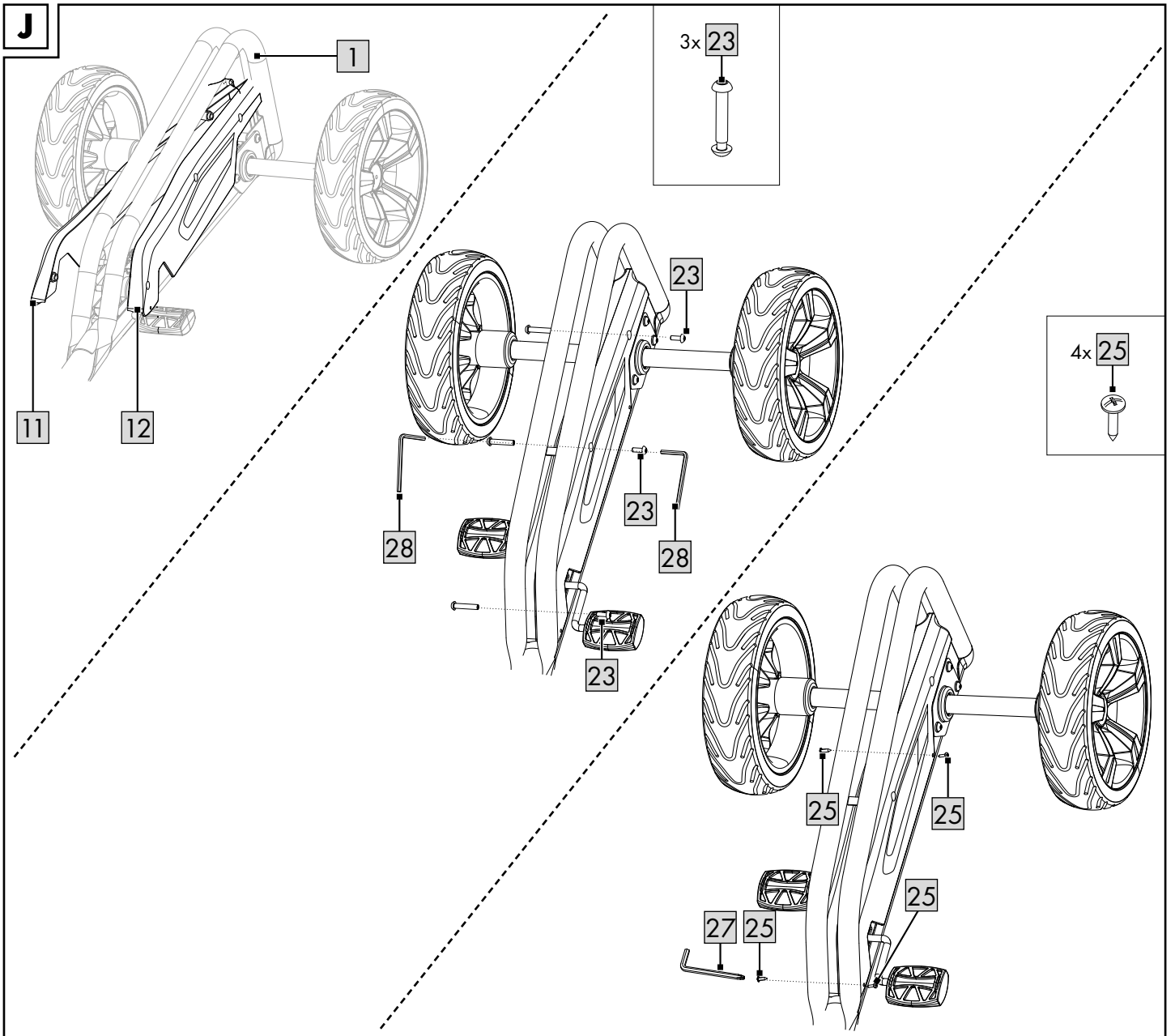

L

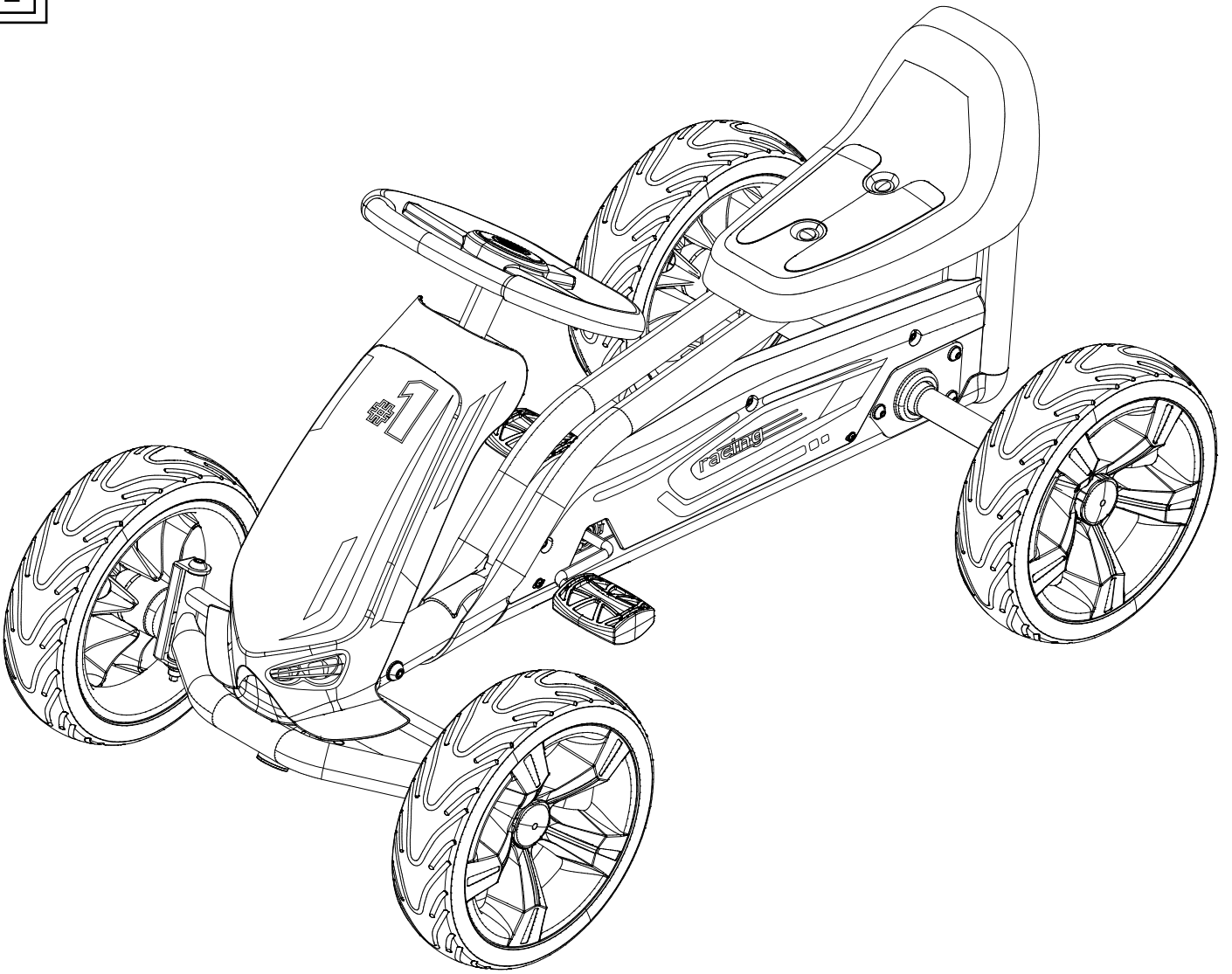

Herzlichen Glückwunsch!

Mit Ihrem Kauf haben Sie sich für einen hochwertigen Artikel entschieden. Machen Sie sich vor der ersten Verwendung mit dem Artikel vertraut.



Lesen Sie hierzu aufmerksam die nachfolgende Aufbauanleitung und die Sicherheitshinweise.

Benutzen Sie den Artikel nur wie beschrieben und für die angegebenen Einsatzbereiche.

Bewahren Sie diese Aufbauanleitung gut auf. Händigen Sie alle Unterlagen bei Weitergabe des Artikels an Dritte ebenfalls mit aus.

Lieferumfang (Abb. A)

- 1 x Rahmen (1)
- 1 x Vorderachse (2)
- 1 x Lenkstange (3)
- 1 x Hinterradachse (4)
- 1 x Lenkrad (5)
- 1 x Rad links vorn (6a)
- 1 x Rad rechts vorn (6b)
- 1 x Rad links hinten (7a)
- 1 x Rad rechts hinten (7b)
- 1 x Front-Verkleidung (8)
- 1 x Tachometeranzeige (9)
- 1 x Sattel (10)
- 1 x Ketten-Abdeckung rechts (11)
- 1 x Ketten-Abdeckung links (12)
- 1 x Abdeckung (13)
- 1 x Verkleidung Lenkstange (14)
- 1 x Befestigungsbügel (15)
- 4 x Schutzkappe Räder (16)
- 1 x Abdeckung Lenkrad (17)
- 2 x Sattel-Befestigung (18)
- 1 x Sattel-Unterplatte (19)
- 2 x Schraube für Sattel (20)
- 1 x Verbindungsschraube
Rahmen/Vorderachse (21)
- 3 x Schraube für Ketten-Abdeckung oben (22)
- 3 x Schraube für Hinterradachse (23)
- 6 x Schraube für Verkleidung und Tachometer (24)
- 4 x Schraube für Ketten-Abdeckung unten (25)
- 1 x Doppel-Schraubenschlüssel (26)
- 1 x Kreuzschlitz-Schraubendreher und
Innensechskantschlüssel (27)
- 2 x Innensechskantschlüssel (28)
- 1 x Aufbauanleitung

Technische Daten

Maße: ca. 82 x 50 x 58,5 cm (L x B x H)

Lenkradhöhe: ca. 47,5 - 58,5 cm



Maximale Belastung: 45 kg



Herstellungsdatum (Monat/Jahr):
11/2023



Hiermit erklärt Delta-Sport Handelskontor GmbH, dass dieser Artikel mit den folgenden grundlegenden

Anforderungen und den übrigen einschlägigen Bestimmungen übereinstimmt:

2009/48/EG - Spielzeug-Richtlinie

Bestimmungsgemäße Verwendung

Dieser Artikel ist für den privaten Gebrauch im Außenbereich entwickelt worden.

Er ist ein Spielzeug für Kinder ab 2 Jahren mit einem maximalen Benutzergewicht von 45 kg. Dieser Artikel darf nicht auf öffentlichen Straßen eingesetzt werden. Informieren Sie sich vor der Verwendung über die gesetzlichen Bestimmungen.

Sicherheitshinweise

Verletzungsgefahr! ACHTUNG!

- Achtung! Mit Schutzausrüstung zu benutzen. Nicht im Straßenverkehr zu verwenden. 45 kg max.
- Achtung. Alle Verpackungs- und Befestigungsmaterialien sind nicht Bestandteil des Spielzeugs und müssen aus Sicherheitsgründen stets entfernt werden, bevor der Artikel Kindern zum Spielen übergeben wird.
- Der Zusammenbau ist aufgrund vorhandener Kleinteile durch einen Erwachsenen vorzunehmen. Achten Sie darauf, dass der Artikel und sämtliche Bestandteile bzw. Komponenten nur im aufgebauten Zustand an das Kind übergeben werden.
- Prüfen Sie den Artikel vor jedem Gebrauch auf Beschädigungen oder Abnutzungen. Kontrollieren Sie vor jeder Verwendung den festen Sitz aller Schraubverbindungen! Vergewissern Sie sich, dass Schrauben und Schraubenmutter ihre Selbstsperreigenschaft bewahren.
- Der Artikel darf nur in einwandfreiem Zustand verwendet werden! Wird ein Defekt am Artikel festgestellt, darf dieser bis zur Behebung des Defekts nicht verwendet werden!
- Durch unsachgemäße Veränderung oder Reparaturen am Artikel entstehen Gefahren! Verändern Sie den Artikel nicht!
- An dem Artikel dürfen keine technischen Änderungen vorgenommen werden.
- Verbinden Sie den Artikel nicht mit anderen Fahrzeugen, Sportgeräten oder sonstigen Zugeinrichtungen. Der Artikel ist nicht für höhere Geschwindigkeiten konstruiert.
- Kinder dürfen nur unter Aufsicht von Erwachsenen mit dem Artikel spielen.
- Unterweisen Sie das Kind im richtigen Umgang mit dem Artikel und machen Sie es auf mögliche Gefahren aufmerksam! Beachten Sie, dass Kinder ihre eigenen Fähigkeiten und bestimmte Gefahrensituationen oft noch nicht richtig einschätzen können! Durch das Spielbedürfnis von Kindern kann es zu unvorhersehbaren Situationen kommen, die eine Verantwortung des Inverkehrbringers/ Herstellers ausschließen.
- Der Artikel darf nur von einer Person zur gleichen Zeit verwendet werden.
- Maximale Belastung des Artikels: 45 kg.
- Das Kind muss beim Fahren immer einen Helm sowie festes Schuhwerk tragen! Wir empfehlen zusätzlich die Verwendung geeigneter Schutzausrüstung.

- Der Artikel darf nicht im Straßenverkehr oder auf öffentlichen Gehwegen verwendet werden!
- Nehmen Sie immer Rücksicht auf andere Personen!
- Verwenden Sie den Artikel nur auf geeigneten Oberflächen, die ebenmäßig, sauber und trocken sind. Fahren Sie stets abseits von anderen Verkehrsteilnehmern.
- Der Artikel darf nicht auf abschüssigem Gelände, in der Nähe von Treppen und offenen Gewässern verwendet werden! Vermeiden Sie Gefahrenbereiche!
- Bei der Verwendung des Artikels ist Geschicklichkeit erforderlich, um Stürze oder Zusammenstöße zu vermeiden, die zur Verletzung des Fahrers oder weiterer Personen führen könnten.
- Der Artikel darf nicht bei Schnee, Glatteis oder schlechten Sichtverhältnissen verwendet werden.

Vermeidung von Sachschäden!

- Meiden Sie Wasser, Öl, Schlaglöcher und sehr raue Oberflächen.

Montage

Führen Sie die Montage des Artikels mit zwei erwachsenen Personen durch.

Hinweis: Entfernen Sie nicht die Pappe am Rahmen (1) unterhalb der Kette (1b), sie fungiert als Kettenhalterung (1a) (Abb. G).

Vorderachse an Rahmen montieren (Abb. B)

1. Schieben Sie die Abdeckung (13) auf die Vorderachse (2).
2. Stecken Sie den Rahmen (1) auf.
3. Fixieren Sie den Rahmen mit der Schraube (21) mithilfe des Innensechskantschlüssels (27) und des Doppel-Schraubenschlüssels (26).

Lenkrad montieren (Abb. C)

1. Entfernen Sie die vormontierte Schraube (3a) und die Unterlegscheibe (3b) an der Lenkstange (3).
2. Befestigen Sie das Lenkrad (5) mit der Unterlegscheibe und der Schraube an der Lenkstange mithilfe des Doppel-Schraubenschlüssels (26).
3. Setzen Sie die Abdeckung (17) in das Lenkrad ein.

Lenkstange montieren (Abb. D)

Hinweis: Montieren Sie das Lenkrad (5) parallel zur Vorderachse (2) und korrekt waagrecht.

1. Schieben Sie die Verkleidung (14) auf die Lenkstange (3).
2. Schieben Sie die Lenkstange in die Vorderachse.

Hinweis: Um die Schelle (2a) korrekt zu befestigen und einen sicheren Sitz zu gewährleisten, muss beim Montieren der Lenkstange ein Gegendrücken erfolgen.

Drücken Sie von unten gegen die Lenkstangenverlängerung (2g) an der Vorderachse, damit das innenliegende Lager nicht verrutscht, auf das die Schelle montiert wird.

3. Fixieren Sie die Lenkstange in einer geeigneten Höhe mit der Schelle mithilfe des Doppel-Schraubenschlüssels (26).

- Schieben Sie die Verkleidung über die Schelle.

Front-Verkleidung und Tachometeranzeige montieren (Abb. E)

Montieren Sie die Front-Verkleidung (8) an der Lenkstange. Fixieren Sie die Verkleidung rückseitig oben mit der Tachometeranzeige (9) und zwei Schrauben (24) und unten mit dem Befestigungsbügel (15) und vier Schrauben (24) mithilfe des Kreuzschlitz-Schraubendrehers (27).

Fronträder montieren (Abb. F – Vorderansicht)

Achtung: Beachten Sie die Laufrichtung der Räder. Montieren Sie Räder mit kleinem Innendurchmesser an der Vorderradachse.

- Entfernen Sie die vormontierten Schrauben (2b) und Unterlegscheiben (2c) von der Vorderradachse.
- Setzen Sie die Räder (6a/6b) auf die Vorderradachse und befestigen Sie sie mit den Unterlegscheiben und Schrauben mithilfe des Innensechskantschlüssels (27). Schieben Sie je eine Schutzkappe (16) auf die Räder.

Hinterradachse montieren (Abb. G)

- Heben Sie die Kettenhalterung (1a) mit der Kette (1b) an und führen Sie die Hinterradachse (4) durch die Kette.

Hinweis: Achten Sie darauf, dass die Hinterradachse so montiert wird, wie in Abb. H gezeigt.

- Entfernen Sie die Kettenhalterung (1a) und setzen Sie die Kette (1b) auf das Zahnrad (4a).
- Positionieren Sie die Hinterradachse in der vorgesehenen Halterung des Rahmens (1).
- Fixieren Sie die Hinterradachse mit drei Schrauben (22) mithilfe der Innensechskantschlüssel (28).

Hinweis: Die Kette darf nicht zu eng gespannt sein.

Hinterräder montieren (Abb. H – Hintenansicht)

Achtung: Beachten Sie die Laufrichtung der Räder.

- Entfernen Sie die vormontierten Schrauben (2d) und Unterlegscheiben (2e) von der Hinterradachse. Die Unterlegscheibe (2f) darf nicht entfernt werden.
- Setzen Sie die Räder (7a/7b) auf die Hinterradachse und befestigen Sie sie mit den Unterlegscheiben und Schrauben mithilfe des Innensechskantschlüssels (27).
- Schieben Sie je eine Schutzkappe (16) auf die Räder.

Ketten-Abdeckung montieren (Abb. J)

- Stecken Sie die Ketten-Abdeckungen (11) und (12) in den Rahmen (1).
- Fixieren Sie die Ketten-Abdeckung oben mit drei Schrauben (23) mithilfe der Innensechskantschlüssel (28).
- Fixieren Sie die Ketten-Abdeckung unten mit vier Schrauben (25) mithilfe des Kreuzschlitz-Schraubendrehers (27).

Sattel montieren (Abb. K)

- Setzen Sie den Sattel (10) auf den Rahmen.
- Stecken Sie die Schrauben (20) oben durch den Sattel.
- Befestigen Sie den Sattel mit der Sattel-Unterplatte (19) und den Sattel-Befestigungen (18) von unten.

Einstellungen

Lenkradhöhe (Abb. D)

- Schieben Sie die Verkleidung (14) hoch.
- Lösen Sie die Schelle (2a), bis sich das Lenkrad nach oben und nach unten schieben lässt, und stellen Sie das Lenkrad auf die passende Höhe ein.

Hinweis: Achten Sie darauf, dass die „MIN“-Markierung klar zu erkennen ist. Kürzer darf die Lenkstange (3) nicht eingeschoben sein. Ziehen Sie die Lenkstange (3) nicht weiter als bis zur „MAX“-Markierung heraus.

- Ziehen Sie die Schelle wieder an und schieben Sie anschließend die Abdeckung über die Schelle.

Sattelposition

Sie können den Sattel frei einstellen. Wählen Sie je nach der Körpergröße Ihres Kindes eine geeignete Sattelposition und schrauben Sie den Sattel fest.

Achten Sie darauf, dass Ihr Kind die Pedale gut erreichen kann.

Kettenspannung (Abb. I)

Spannen Sie die Kette bei Bedarf nach. Gehen Sie wie folgt vor:

- Entfernen Sie die Ketten-Abdeckungen (11) und (12), bevor Sie die Kette spannen.
- Lösen Sie die Schrauben (1c) mithilfe des Kreuzschlitz-Schraubendrehers (27) und entfernen Sie den Deckel (1d).
- Lösen Sie die vier Schrauben (1e) mithilfe des Innensechskantschlüssels (28) und bewegen Sie die Pedalachse (1f) etwas nach vorn.

Hinweis: Lassen Sie die Schrauben (1e) in der Pedalachse (1f) stecken.

- Ziehen Sie die vier Schrauben (1e) wieder fest.

Die Kette ist richtig gespannt, wenn sie sich 10 mm nach oben und 10 mm nach unten ziehen lässt.

Lagerung, Reinigung

Lagern Sie den Artikel bei Nichtbenutzung immer trocken und sauber bei Raumtemperatur. Nur mit Wasser reinigen und anschließend mit einem Reinigungstuch trockenwischen. **WICHTIG!** Nie mit scharfen Reinigungsmitteln reinigen.

Hinweise zur Entsorgung



Entsorgen Sie den Artikel und die Verpackungsmaterialien entsprechend den aktuellen örtlichen Vorschriften. Bewahren Sie Verpackungsmaterialien (wie z. B. Folienbeutel) für Kinder unerreichbar auf. Weitere Informationen zur Entsorgung des ausgedienten Artikels erhalten Sie bei Ihrer Gemeinde- oder Stadtverwaltung. Entsorgen Sie den Artikel und die Verpackung umweltschonend.



Der Recycling-Code dient der Kennzeichnung verschiedener Materialien zur Rückführung in den Wiederverwertungskreislauf (Recycling). Der Code besteht aus einem Recyclingsymbol für den Verwertungskreislauf und einer Nummer, die das Material kennzeichnet.

Hinweise zur Garantie und Serviceabwicklung

Der Artikel wurde mit großer Sorgfalt und unter ständiger Kontrolle produziert. DELTA-SPORT HANDELSKONTOR GmbH räumt privaten Endkunden auf diesen Artikel drei Jahre Garantie ab Kaufdatum (Garantiefrist) nach Maßgabe der folgenden Bestimmungen ein. Die Garantie gilt nur für Material- und Verarbeitungsfehler. Die Garantie erstreckt sich nicht auf Teile, die der normalen Abnutzung unterliegen und deshalb als Verschleißteile anzusehen sind (z. B. Batterien) sowie nicht auf zerbrechliche Teile, z. B. Schalter, Akkus oder Teile, die aus Glas gefertigt sind.

Ansprüche aus dieser Garantie sind ausgeschlossen, wenn der Artikel unsachgemäß oder missbräuchlich oder nicht im Rahmen der vorgesehenen Bestimmung oder des vorgesehenen Nutzungsumfangs verwendet wurde oder Vorgaben in der Anleitung/Anweisung nicht beachtet wurden, es sei denn, der Endkunde weist nach, dass ein Material- oder Verarbeitungsfehler vorliegt, der nicht auf einem der vorgenannten Umstände beruht.

Ansprüche aus der Garantie können nur innerhalb der Garantiefrist unter Vorlage des Originalkassenbelegs geltend gemacht werden. Bitte bewahren Sie deshalb den Originalkassenbeleg auf. Die Garantiefrist wird durch etwaige Reparaturen aufgrund der Garantie, gesetzlicher Gewährleistung oder Kulanz nicht verlängert. Dies gilt auch für ersetzte und reparierte Teile. Bitte wenden Sie sich bei Beanstandungen zunächst an die untenstehende Service-Hotline oder setzen Sie sich per E-Mail mit uns in Verbindung. Liegt ein Garantiefall vor, wird der Artikel von uns – nach unserer Wahl – für Sie kostenlos repariert, ersetzt oder der Kaufpreis erstattet. Weitere Rechte aus der Garantie bestehen nicht. Ihre gesetzlichen Rechte, insbesondere Gewährleistungsansprüche gegenüber dem jeweiligen Verkäufer, werden durch diese Garantie nicht eingeschränkt.

IAN: 437056_2304

DE Kundenservice Deutschland
Tel.: 0800 5435 111
E-Mail: deltasport@lidl.de

AT Service Österreich
Tel.: 0800 447744
E-Mail: deltasport@lidl.at

CH Service Schweiz
Tel.: 0800 56 44 33
E-Mail: deltasport@lidl.ch

Félicitations ! Vous venez d'acquérir un article de grande qualité. Avant la première utilisation, familiarisez-vous avec l'article.



Pour cela, veuillez lire attentivement la notice de montage suivante et les consignes de sécurité.

Utilisez l'article uniquement comme indiqué et pour les domaines d'utilisation mentionnés. Conservez cette notice de montage. Si vous cédez l'article à un tiers, veillez à lui remettre l'ensemble de la documentation.

Contenu de la livraison (fig. A)

- 1 cadre (1)
- 1 essieu avant (2)
- 1 barre du volant (3)
- 1 essieu arrière (4)
- 1 volant (5)
- 1 roue gauche avant (6a)
- 1 roue droite avant (6b)
- 1 roue gauche arrière (7a)
- 1 roue droite arrière (7b)
- 1 revêtement avant (8)
- 1 compteur de vitesse (9)
- 1 selle (10)
- 1 pare-chaîne pour la droite (11)
- 1 pare-chaîne pour la gauche (12)
- 1 cache (13)
- 1 revêtement pour la barre du volant (14)
- 1 étrier de fixation (15)
- 4 capuchon de protection pour les roues (16)
- 1 cache pour le volant (17)
- 2 fixation pour la selle (18)
- 1 plaque inférieure pour la selle (19)
- 2 vis pour la selle (20)
- 1 vis de connexion cadre / essieu avant (21)
- 3 vis pour le pare-chaîne en haut (22)
- 3 vis pour l'essieu arrière (23)
- 6 vis pour le revêtement et le compteur de vitesse (24)
- 4 vis pour le pare-chaîne en bas (25)
- 1 clé plate double (26)
- 1 tournevis cruciforme et clé Allen (27)
- 2 clé Allen (28)
- 1 notice de montage

Données techniques

Dimensions : env. 82 x 50 x 58,5 cm (L x l x H)

Hauteur du volant : env. 47,5 - 58,5 cm



Charge maximale : 45 kg



Date de fabrication (mois/année) : 11/2023



Delta-Sport Handelskontor GmbH déclare par la présente que cet article répond aux exigences essentielles et aux autres dispositions en vigueur suivantes : 2009/48/CE - Directive relative à la sécurité des jouets

Utilisation conforme

Cet article est destiné à un usage privé en extérieur. Il s'agit d'un jouet pour les enfants à partir de 2 ans et ayant un poids maximal de 45 kg. Cet article ne doit pas être utilisé sur la voie publique. Avant utilisation, informez-vous des directives légales à ce sujet.

Consignes de sécurité

Risque de blessure ! ATTENTION !

- Attention ! À utiliser avec équipement de protection. Ne pas utiliser sur la voie publique. 45 kg max.
- Attention. Les matériaux d'emballage et de fixation ne font pas partie du jouet et doivent toujours tous être retirés pour des raisons de sécurité avant que les enfants ne puissent jouer avec.
- En raison des petites pièces, le montage doit être réalisé par un adulte. Assurez-vous que lorsque vous le donnez à un enfant, l'article et tous ses éléments ou composants soient bien montés.
- Avant chaque utilisation, vérifiez que l'article ne montre aucun signe de dégradation ou d'usure. Avant chaque utilisation, contrôlez que tous les raccords de vis sont solidement serrés ! Vérifiez que les vis et les écrous des vis assurent leur fonction autobloquante.
- L'article ne doit être utilisé qu'en parfait état ! Si vous constatez le moindre défaut sur l'article, celui-ci ne doit plus être utilisé jusqu'à ce que le défaut soit corrigé !
- Des modifications ou réparations non appropriées sur l'article vous mettent en situation de danger ! Ne modifiez pas l'article !
- Aucune modification technique ne doit être effectuée sur l'article.
- N'attachez pas l'article à d'autres véhicules, appareils de sport ou autres appareils de traction. L'article n'a pas été fabriqué pour rouler à grande vitesse.
- Les enfants ne sont autorisés à jouer avec l'article que sous surveillance d'un adulte.
- Apprenez à l'enfant à manipuler correctement l'article et sensibilisez-le aux dangers possibles ! Soyez conscient du fait que les enfants ne sont souvent pas encore capables d'évaluer correctement leurs propres capacités et certaines situations dangereuses ! La façon de jouer des enfants peut entraîner des situations imprévisibles qui ne relèvent pas de la responsabilité du distributeur / du fabricant.
- L'article ne peut être utilisé que par une seule personne à la fois.
- Charge maximale supportée par l'article : 45 kg.
- L'enfant doit toujours porter un casque ainsi que des chaussures suffisamment solides lors de l'utilisation ! Nous recommandons en outre l'usage d'un équipement de protection adapté.
- L'article ne doit pas être utilisé sur les voies publiques ni prendre part à la circulation routière !
- Faites toujours attention aux autres individus autour de vous !
- Utilisez l'article uniquement sur des surfaces appropriées, c'est-à-dire planes, propres et sèches. Roulez toujours à une distance raisonnable des autres usagers de la route.
- L'article ne doit pas être utilisé sur des terrains en pente, à proximité d'escaliers ou d'éten dues d'eau ! Évitez les endroits dangereux !

- L'utilisation de l'article requiert une certaine habileté pour pouvoir éviter les chutes ou les collisions qui pourraient blesser le conducteur ou d'autres personnes.
- L'article ne doit pas être utilisé en cas de neige, de verglas ou de conditions de visibilité réduite.

Éviter les dégâts matériels !

- Évitez l'eau, l'huile, les nids-de-poule et les surfaces trop irrégulières.

Montage

Le montage de l'article doit être effectué par deux personnes adultes.

Remarque : Ne retirez pas le carton du cadre (1) sous la chaîne (1b), car il fait office de support pour la chaîne (1a) (fig. G).

Montage de l'essieu avant sur le cadre (fig. B)

1. Enfillez le cache (13) sur l'essieu avant (2).
2. Raccordez-y le cadre (1).
3. Fixez le cadre avec la vis (21) au moyen de la clé Allen (27) et de la clé plate double (26).

Montage du volant (fig. C)

1. Retirez la vis prémontée (3a) et la rondelle (3b) de la barre du volant (3).
2. Fixez le volant (5) avec la rondelle et la vis sur la barre du volant au moyen de la clé plate double (26).
3. Enfoncez le cache (17) sur le volant.

Montage de la barre du volant (fig. D)

Remarque : Montez le volant (5) parallèlement à l'essieu avant (2), droit et horizontal.

1. Enfillez le revêtement (14) sur la barre du volant (3).
 2. Enfoncez la barre du volant sur l'essieu avant.
- Remarque :** Pour fixer correctement le collier de serrage (2a) et assurer un bon positionnement, une contre-pression doit être exercée lors du montage de la barre du volant. Appuyez par le bas sur le prolongement de la barre du volant (2g) au niveau de l'essieu avant, afin que le roulement interne sur lequel est monté le collier de serrage ne glisse pas.
3. Fixez la barre du volant à une hauteur appropriée avec le collier de serrage au moyen de la clé plate double (26).
 4. Faites glisser le revêtement sur le collier de serrage.

Montage du revêtement avant et du compteur de vitesse (fig. E)

Montez le revêtement avant (8) à la barre du volant. Fixez le revêtement depuis l'arrière en haut avec le compteur de vitesse (9) et deux vis (24) et en bas avec l'étrier de fixation (15) et quatre vis (24), le tout à l'aide du tournevis cruciforme (27).

Montage des roues avant (fig. F - vue depuis l'avant)

Attention : Faites attention au sens des roues. Montez les roues ayant un petit diamètre intérieur sur l'essieu avant.

1. Retirez les vis prémontées (2b) et les rondelles (2c) de l'essieu avant.

- Montez les roues (6a/6b) sur l'essieu avant et fixez-les avec les rondelles et les vis au moyen de la clé Allen (27). Enfilez ensuite un capuchon de protection (16) sur chaque roue.

Montage de l'essieu arrière (fig. G)

- Soulevez le support de la chaîne (1a) avec la chaîne (1b) et faites passer l'essieu arrière (4) à travers la chaîne.

Remarque : Faites attention à bien monter l'essieu arrière, tel que cela est représenté sur la fig. H.

- Retirez le support de la chaîne (1a) et engagez la chaîne (1b) sur la roue dentée (4a).
- Positionnez l'essieu arrière sur le support prévu à cet effet au niveau du cadre (1).
- Fixez l'essieu arrière avec trois vis (22) au moyen de la clé Allen (28).

Remarque : La chaîne ne doit pas être trop tendue.

Montage des roues arrière (fig. H – vue depuis l'arrière)

Attention : Faites attention au sens des roues.

- Retirez les vis prémontées (2d) et les rondelles (2e) de l'essieu arrière. La rondelle (2f) ne doit pas être retirée.
- Montez les roues (7a/7b) sur l'essieu arrière et fixez-les avec les rondelles et les vis au moyen de la clé Allen (27).
- Enfilez ensuite un capuchon de protection (16) sur chaque roue.

Montage des pare-chaînes (fig. J)

- Emboîtez les pare-chaînes (11) et (12) dans le cadre (1).
- Fixez les pare-chaînes en haut avec trois vis (23) au moyen de la clé Allen (28).
- Fixez les pare-chaînes en bas avec quatre vis (25) au moyen du tournevis cruciforme (27).

Montage de la selle (fig. K)

- Placez la selle (10) sur le cadre.
- Enfoncez les vis (20) par le haut à travers la selle.
- Fixez la selle par en bas avec la plaque inférieure pour la selle (19) et les fixations pour la selle (18).

Réglages

Hauteur du volant (fig. D)

- Faites glisser le revêtement vers le haut (14).
- Relâchez le collier de serrage (2a) jusqu'à ce que vous puissiez bouger le volant vers le haut et vers le bas, et positionnez le volant à la hauteur qui vous convient.

Remarque : Veillez à ce que l'indication « MIN » soit bien visible. La barre du volant (3) ne doit pas être enfoncée au-delà de cette indication.

Ne tirez pas la barre du volant (3) au-delà de la marque « MAX ».

- Resserrez le collier de serrage et remplacez le revêtement sur le collier de serrage.

Position de la selle

Vous pouvez positionner librement la selle. En fonction de la taille de votre enfant, choisissez une position adaptée pour la selle et vissez ensuite solidement la selle.

Faites attention à ce que votre enfant puisse atteindre les pédales avec ses pieds.

Tension de la chaîne (fig. I)

Retendez la chaîne si cela est nécessaire. Procédez comme suit :

- Retirez les pare-chaînes (11) et (12) avant de tendre la chaîne.
- Dévissez les vis (1c) au moyen du tournevis cruciforme (27) et retirez le couvercle (1d).
- Dévissez les quatre vis (1e) au moyen de la clé Allen (28) et actionnez la pédale de l'essieu (1f) vers l'avant.

Remarque : Laissez les vis (1e) enfoncées dans la pédale de l'essieu (1f).

- Revissez les quatre vis (1e).

La chaîne est bien tendue lorsqu'on peut la tirer 10 mm vers le haut et 10 mm vers le bas.

Stockage, nettoyage

Lorsque vous n'utilisez pas l'article, rangez-le toujours dans un endroit sec et propre à une température ambiante. Nettoyez-le uniquement avec de l'eau et séchez-le ensuite avec un chiffon de nettoyage.

IMPORTANT ! Ne jamais laver avec des produits de nettoyage agressifs.

Mise au rebut



Éliminez le produit et les matériaux d'emballage conformément aux réglementations locales actuelles en vigueur. Conservez les matériaux

d'emballage (comme les sachets en plastique) hors de portée des enfants. Vous obtiendrez plus d'informations relatives à l'élimination du produit usagé auprès de votre commune ou de votre municipalité. Éliminez le produit et l'emballage dans le respect de l'environnement.



Le code de recyclage est utilisé pour identifier les différents matériaux à retourner dans le cycle de recyclage. Ce code se compose du symbole de recyclage, représentant le cycle de recyclage ainsi que d'un numéro identifiant le matériau.

Indications concernant la garantie et le service après-vente

L'article a été produit avec grand soin et sous un contrôle constant. DELTA-SPORT HANDELS-KONTOR GmbH accorde au client final privé une garantie de trois ans sur cet article à compter de la date d'achat (période de garantie) conformément aux dispositions suivantes. La garantie ne vaut que pour les défauts de matériaux et de fabrication. La garantie ne couvre pas les pièces soumises à une usure normale, lesquelles doivent donc être considérées comme des pièces d'usure (comme par ex. les piles), de même qu'elle ne couvre pas les pièces fragiles, telles que les interrupteurs, les batteries ou les pièces fabriquées en verre.

Les réclamations au titre de cette garantie sont exclues si l'article a été utilisé de manière abusive ou inappropriée, hors du cadre de son usage ou du champ d'application prévu ou si les instructions de la notice d'utilisation n'ont pas été respectées, à moins que le client final ne prouve que l'article présentait un défaut de matériau ou de fabrication n'étant pas dû à l'une des conditions mentionnées ci-dessus.

Les réclamations au titre de la garantie ne peuvent être adressées pendant la période de garantie qu'en présentant le ticket de caisse original. Veuillez pour cela conserver le ticket de caisse original. Ceci s'applique également aux pièces remplacées et réparées.

Si vous avez des plaintes à formuler, veuillez d'abord contacter le service d'assistance téléphonique ci-dessous ou nous contacter par courrier électronique. Si le cas est couvert par la garantie, nous nous engageons - à notre appréciation - à réparer ou à remplacer l'article gratuitement pour vous ou à vous rembourser le prix d'achat. Aucun autre droit ne découle de la garantie.

Vos droits légaux, en particulier les droits de garantie contre le vendeur concerné, ne sont pas limités par cette garantie.

IAN : 437056_2304

 Service Suisse
Tel. : 0800 56 44 33
E-Mail : deltasport@lidl.ch

Congratulazioni!

Avete acquistato un articolo di alta qualità. Consigliamo di familiarizzare con l'articolo prima di cominciare ad utilizzarlo.



Leggere attentamente le seguenti istruzioni di montaggio e le indicazioni di sicurezza.

Utilizzare l'articolo solo nel modo descritto e per gli ambiti di applicazione indicati. Conservare accuratamente queste istruzioni di montaggio. In caso di trasferimento dell'articolo a terzi, consegnare tutti i documenti insieme all'articolo.

Contenuto della confezione (imm. A)

- 1 x telaio (1)
- 1 x asse anteriore (2)
- 1 x asta dello sterzo (3)
- 1 x asse posteriore (4)
- 1 x volante (5)
- 1 x ruota anteriore sinistra (6a)
- 1 x ruota anteriore destra (6b)
- 1 x ruota posteriore sinistra (7a)
- 1 x ruota posteriore destra (7b)
- 1 x rivestimento frontale (8)
- 1 x tachimetro (9)
- 1 x sedile (10)
- 1 x copertura destra della catena (11)
- 1 x copertura sinistra della catena (12)
- 1 x copertura (13)
- 1 x rivestimento asta dello sterzo (14)
- 1 x archetto di fissaggio (15)
- 4 x calotta protettiva ruote (16)
- 1 x copertura volante (17)
- 2 x fissaggio del sedile (18)
- 1 x piastra inferiore sedile (19)
- 2 x viti per sedile (20)
- 1 x vite di collegamento telaio/asse anteriore (21)
- 3 x vite per copertura catena superiore (22)
- 3 x vite per asse ruote posteriori (23)
- 6 x vite per rivestimento e tachimetro (24)
- 4 x vite per copertura catena inferiore (25)
- 1 x chiave inglese doppia (26)
- 1 x cacciavite a croce e chiave a brugola (27)
- 2 x chiave a brugola (28)
- 1 x istruzioni di montaggio

Dati tecnici

Dimensioni: circa 82 x 50 x 58,5 cm
(lungh. x largh. x alt.)

Altezza del volante: circa 47,5 - 58,5 cm



Carico massimo: 45 kg



Data di produzione (mese/anno):
11/2023



Con la presente Delta-Sport Handelskontor GmbH dichiara che questo articolo è conforme ai seguenti requisiti di base e alle altre disposizioni vigenti: 2009/48/CE - Direttiva sulla sicurezza dei giocattoli

Utilizzo conforme

Questo articolo è stato sviluppato per l'utilizzo privato all'esterno.

È un giocattolo per bambini a partire da 2 anni di età con un peso massimo dell'utente di 45 kg. Non è consentito utilizzare questo articolo su strade pubbliche. Prima dell'utilizzo informarsi sulle disposizioni di legge.

Indicazioni di sicurezza



Pericolo di subire lesioni! AVVERTENZA!

- Avvertenza! Si raccomanda di indossare un dispositivo di protezione. Non usare nel traffico. 45 kg max.
- Avvertenza. Tutti i materiali della confezione e dei fissaggi non sono parte integrante del giocattolo e per motivi di sicurezza devono essere sempre tolti prima di affidare l'articolo ai bambini che ci giocheranno.
- Poiché ci sono dei pezzi piccoli, il montaggio va eseguito da un adulto. Assicurarsi che l'articolo e tutti i pezzi o componenti siano consegnati al bambino solo a montaggio avvenuto.
- Prima di ogni utilizzo verificare che l'articolo non presenti danni o segni di usura. Controllare prima di ogni utilizzo che tutte le viti siano serrate bene! Assicurarsi che viti e dadi mantengano la loro caratteristica autobloccante.
- L'articolo può essere utilizzato solo se in perfetto stato! Se si dovesse accertare che l'articolo ha subito un danno, esso non può più essere utilizzato fino a quando il danno non sarà stato riparato!
- Le modifiche o le riparazioni condotte in modo non appropriato comportano dei rischi per l'utilizzo dell'articolo! Non apportare modifiche all'articolo!
- Non apportare modifiche tecniche all'articolo.
- Non collegare l'articolo ad altri veicoli, ad altre attrezzature sportive o ad altri dispositivi di traino. L'articolo non è costruito per le alte velocità.
- I bambini possono giocare con l'articolo solo se sorvegliati da persone adulte.
- Istruire il bambino su come utilizzare correttamente l'articolo e avvertirlo dei possibili pericoli! Si osservi che i bambini spesso non sono in grado di valutare correttamente le loro abilità e determinate situazioni di pericolo! A causa del bisogno di giocare dei bambini, si possono verificare situazioni imprevedibili che escludono una responsabilità del produttore/del soggetto che commercializza il prodotto.
- L'articolo può essere utilizzato da una sola persona alla volta.
- Portata massima dell'articolo: 45 kg.
- Durante l'utilizzo il bambino deve indossare sempre un caschetto e scarpe chiuse! Consigliamo di utilizzare inoltre un adeguato equipaggiamento protettivo.
- L'articolo non può essere utilizzato nel traffico stradale o su marciapiedi pubblici!
- Fare sempre attenzione alle altre persone!

- Utilizzare l'articolo solo su superfici adeguate che siano piane, pulite e asciutte. Tenersi sempre distanti dagli altri utenti del traffico.
- L'articolo non può essere utilizzato su terreno scosceso, nelle vicinanze di scale o di corsi d'acqua! Evitare le zone pericolose!
- Durante l'utilizzo dell'articolo è necessaria una certa abilità per evitare cadute o collisioni che potrebbero causare lesioni all'utente o ad altre persone.
- L'articolo non può essere utilizzato in caso di neve, ghiaccio oppure di scarsa visibilità.



Evitare i danni materiali!

- Evitare acqua, olio, buche e superfici molto ruvide.

Montaggio

Il montaggio dell'articolo va eseguito da due persone adulte.

Indicazione: Non togliere il cartone sul telaio (1) sotto alla catena (1b), esso funge da sostegno della catena (1a) (imm. G).

Montaggio dell'asse anteriore al telaio (imm. B)

1. Mettere la copertura (13) sull'asse anteriore (2).
2. Applicare il telaio (1).
3. Fissare il telaio con la vite (21) con l'ausilio della chiave a brugola (27) e della chiave inglese doppia (26).

Montaggio del volante (imm. C)

1. Togliere la vite premontata (3a) e la rondella (3b) dall'asta dello sterzo (3).
2. Fissare il volante (5) con la rondella e la vite all'asta dello sterzo con l'ausilio della chiave inglese doppia (26).
3. Inserire la copertura (17) nel volante.

Montaggio dell'asta dello sterzo (imm. D)

Indicazione: Montare il volante (5) parallelamente all'asse anteriore (2) e correttamente in bolla.

1. Mettere il rivestimento (14) sull'asta dello sterzo (3).
2. Inserire l'asta dello sterzo nell'asse anteriore.
- Indicazione:** Per fissare correttamente la fascetta (2a) e garantire una sede sicura, durante il montaggio dell'asta dello sterzo occorre esercitare una contropressione. Premere dal basso contro la prolunga dell'asta dello sterzo (2g) sull'asse anteriore di modo che il cuscinetto interno sul quale è montata la fascetta non scivoli.
3. Fissare l'asta dello sterzo ad un'altezza adeguata con la fascetta con l'ausilio della chiave inglese doppia (26).
4. Far scorrere il pannello sopra il morsetto.

Montaggio del rivestimento frontale e del tachimetro (imm. E)

Montare il rivestimento frontale (8) sull'asta dello sterzo. Fissare il rivestimento sul lato posteriore in alto con il tachimetro (9) e due viti (24) e in basso con l'archetto di fissaggio (15) e quattro viti (24) con l'ausilio del cacciavite a croce (27).

Montaggio delle ruote anteriori (imm. F – Vista dal davanti)

Avvertenza: Osservare il senso di rotazione delle ruote. Montare le ruote con il diametro interno minore sull'asse anteriore.

1. Togliere le viti premontate (2b) e le rondelle (2c) dall'asse anteriore.
2. Inserire le ruote (6a/6b) nell'asse anteriore e fissarle con le rondelle e le viti con l'ausilio della chiave a brugola (27). Inserire una calotta protettiva (16) nella ruota.

Montaggio dell'asse posteriore (imm. G)

1. Sollevare il sostegno della catena (1a) con la catena (1b) e fare passare l'asse posteriore (4) attraverso la catena.

Indicazione: Assicurarsi di montare l'asse posteriore come indicato nell'imm. H.

2. Togliere il sostegno della catena (1a) e mettere la catena (1b) sull'ingranaggio (4a).
3. Posizionare l'asse posteriore nell'apposito sostegno della catena (1).
4. Fissare l'asse posteriore con tre viti (22) con l'ausilio della chiave a brugola (28).

Indicazione: La catena non deve essere troppo tesa.

Montaggio delle ruote posteriori (imm. H – Vista da dietro)

Avvertenza: Osservare il senso di rotazione delle ruote.

1. Togliere le viti premontate (2d) e le rondelle (2e) dall'asse posteriore. La rondella (2f) non deve essere tolta.
2. Inserire le ruote (7a/7b) nell'asse posteriore e fissarle con le rondelle e le viti con l'ausilio della chiave a brugola (27).
3. Inserire una calotta protettiva (16) nella ruota.

Montaggio della copertura della catena (imm. J)

1. Inserire la copertura della catena (11) e (12) nel telaio (1).
2. Fissare la copertura della catena in alto con tre viti (23) con l'ausilio della chiave a brugola (28).
3. Fissare la copertura della catena in basso con quattro viti (25) con l'ausilio del cacciavite a croce (27).

Montaggio del sedile (imm. K)

1. Mettere il sedile (10) sul telaio.
2. Infilare le viti (20) dall'alto attraverso il sedile.
3. Fissare il sedile con la relativa piastra inferiore (19) e con i fissaggi del sedile (18) dal basso.

Regolazioni

Altezza del volante (imm. D)

1. Sollevare il rivestimento (14).
2. Aprire la fascetta (2a) fino a quando risulta possibile alzare e abbassare il volante, e regolare il volante all'altezza adeguata.

Indicazione: Osservare la scritta "MIN" chiaramente indicata: non superarla durante l'inserimento dell'asta dello sterzo (3). Non estrarre l'asta del volante (3) oltre il punto marcato con "MAX".

3. Serrare nuovamente la fascetta e rimettere quindi la copertura sopra alla fascetta.

Posizione del sedile

È possibile regolare liberamente il sedile. Scegliere la posizione adeguata del sedile in funzione della statura del bambino e serrare le viti del sedile.

Assicurarsi che il bambino possa raggiungere bene i pedali.

Tensione della catena (imm. I)

Se necessario, aumentare la tensione della catena. Procedere come segue:

1. Togliere la copertura della catena (11) e (12), prima di tendere la catena.
2. Allentare le viti (1c) con l'ausilio del cacciavite a croce (27) e togliere il coperchio (1d).
3. Allentare le quattro viti (1e) con l'ausilio della chiave a brugola (28) e muovere leggermente in avanti l'asse dei pedali (1f).

Indicazione: Lasciare le viti (1e) nell'asse dei pedali (1f).

4. Serrare nuovamente le quattro viti (1e). La catena è tesa in modo corretto quando è possibile sollevarla di 10 mm e abbassarla di 10 mm.

Conservazione, pulizia

In caso di mancato utilizzo, riporre l'articolo a temperatura ambiente in un luogo asciutto e pulito. Pulire solo con acqua, quindi asciugare con un panno.

IMPORTANTE! Non utilizzare mai detergenti aggressivi.

Smaltimento



Smaltire l'articolo e i materiali della confezione nel rispetto delle attuali normative locali. Conservare i materiali della confezione (come ad es. i sacchetti) in modo che non siano raggiungibili per i bambini. Presso la propria amministrazione comunale o cittadina è possibile ottenere ulteriori informazioni sullo smaltimento dell'articolo alla fine del suo periodo di impiego. Smaltire l'articolo e la confezione nel rispetto dell'ambiente.



Il codice di riciclaggio serve per indicare i diversi materiali per il loro ritorno al ciclo di riutilizzo (recycling). Il codice è composto da un simbolo di riciclaggio per il ciclo di riutilizzo e da un numero che contraddistingue il materiale.

Avvertenze sulla garanzia e sulla gestione dei servizi di assistenza

L'articolo è stato prodotto con la massima cura e sotto un continuo controllo. DELTA-SPORT HANDELSKONTOR GmbH concede ai clienti finali privati, su questo articolo, tre anni di garanzia dalla data di acquisto (termine di garanzia) sulla base delle seguenti disposizioni. La garanzia vale solo per i vizi di materiale e di lavorazione. La garanzia non si estende alle parti soggette ad un normale degradamento e che siano quindi da considerarsi come pezzi soggetti ad usura (ad es. le batterie) né ai pezzi fragili come ad es. interruttori, batterie ricaricabili oppure pezzi in vetro.

Dalla presente garanzia sono escluse le richieste legate a casi di utilizzo non conforme oppure di abuso dell'articolo, oppure di utilizzo avvenuto non nell'ambito delle condizioni previste oppure del campo di impiego previsto, oppure in caso di non osservanza delle direttive riportate nelle istruzioni d'uso, a meno che il cliente non dimostri che sussista un vizio di materiale o di lavorazione che non sia riconducibile ad una delle circostanze riportate sopra.

Le richieste di garanzia possono essere avanzate solo entro il relativo termine, su presentazione dello scontrino originale di acquisto. Si prega quindi di conservare lo scontrino originale. Il termine di garanzia non sarà prolungato a seguito di eventuali riparazioni effettuate sulla base della garanzia, della garanzia obbligatoria prevista per legge oppure di accondiscendenza. Ciò vale anche per le parti sostituite oppure riparate.

In caso di contestazione rivolgersi dapprima alla hotline di assistenza sotto indicata oppure mettersi in contatto con noi via e-mail. Laddove sussista un caso coperto dalla garanzia, l'articolo sarà - a nostra discrezione - da noi riparato gratuitamente, sostituito oppure sarà rimborsato il prezzo di acquisto. Non sussistono ulteriori diritti derivanti dalla garanzia. I vostri diritti giuridici, in particolare i diritti di garanzia obbligatoria prevista dalla legge nei confronti del relativo venditore, non sono limitati dalla presente garanzia.

IAN: 437056_2304

 Assistenza Svizzera
Tel.: 0800 56 44 33
E-Mail: deltasport@idl.ch

