



LED DAYLIGHT LAMP

(DK)

LED LAMPE MED DAGSLYS

Monterings-, betjenings- og sikkerhedshenvisninger

(NL)

LED-DAGLICHTLAMP

Montage-, bedienings- en veiligheidsinstructies

(DE) (AT) (CH)

LED-TAGESLICHTLEUCHE

Montage-, Bedienungs- und Sicherheitshinweise

IAN 451004_2310

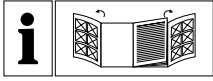

DK

Før du læser, vend begge siderne med billeder frem og bliv bekendt med alle apparatets funktioner.

NL

Vouw vóór het lezen de beide pagina's met de afbeeldingen open en maak u vertrouwd met alle functies van het apparaat.

DE AT CH

Klappen Sie vor dem Lesen die beiden Seiten mit den Abbildungen aus und machen Sie sich anschließend mit allen Funktionen des Gerätes vertraut.

DK	Monterings-, betjenings- og sikkerhedshenvisninger	Side	5
NL	Montage-, bedienings- en veiligheidsinstructies	Pagina	11
DE/AT/CH	Montage-, Bedienungs- und Sicherheitshinweise	Seite	17

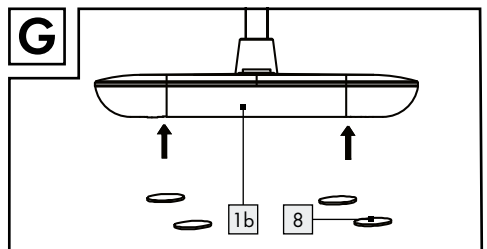
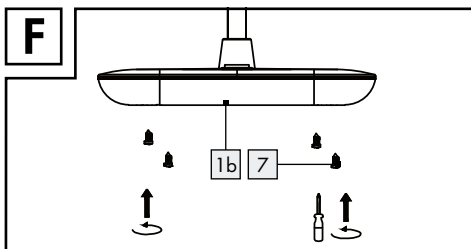
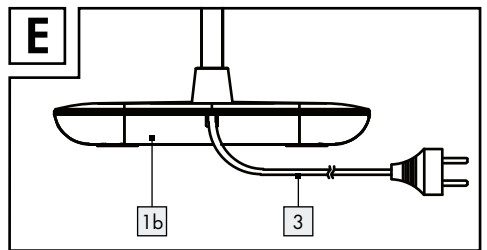
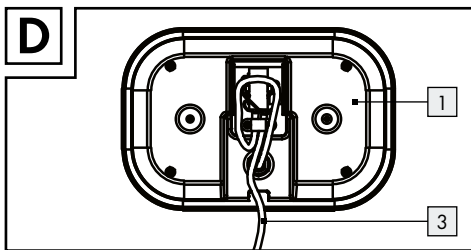
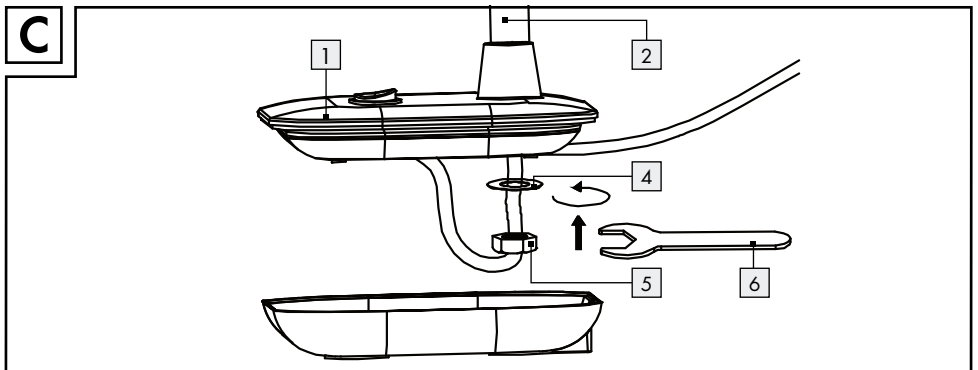
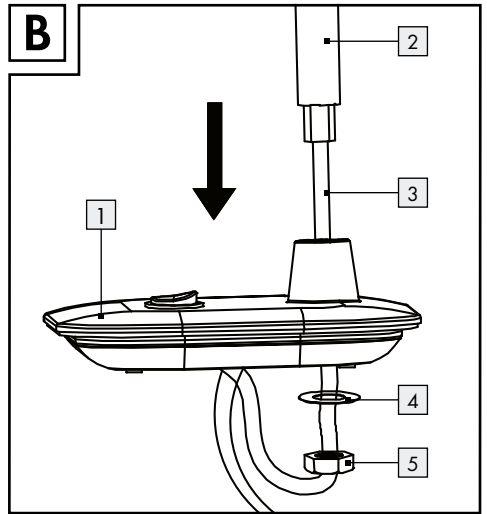
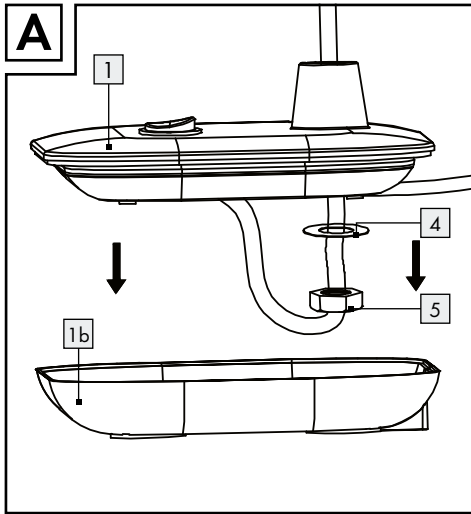

H

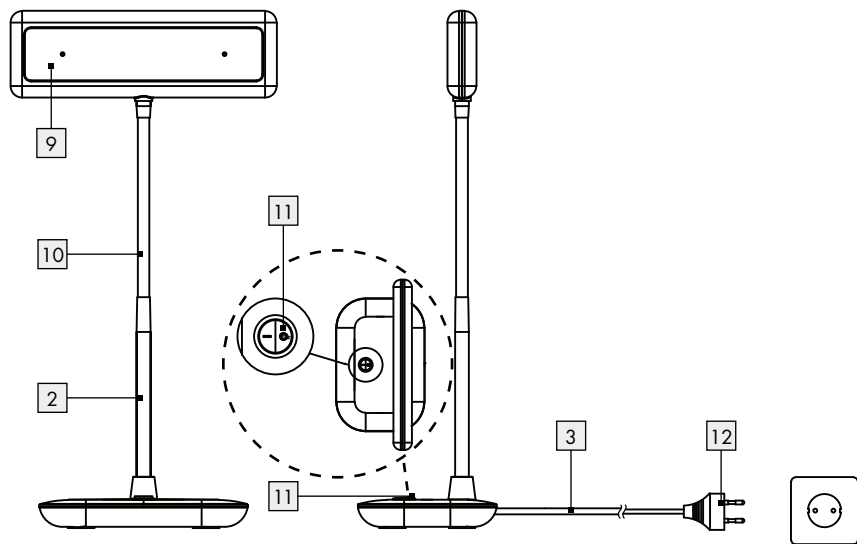

De anvendte piktogrammers legende	Side 6
Indledning	Side 7
Formålsbestemt anvendelse	Side 7
Leverede dele.....	Side 7
Beskrivelse af de enkelte dele	Side 7
Tekniske data.....	Side 7
Sikkerhed	Side 7
Sikkerhedshenvisninger.....	Side 7
Ibrugtagning	Side 8
Montering af lampe.....	Side 8
Tænd og sluk af lampen	Side 9
Indstil reflektor	Side 9
Vedligeholdelse og rengøring	Side 9
Bortskaffelse	Side 9
Garanti og service	Side 9
Garanti	Side 9
Serviceadresse	Side 10
Konformitetserklæring.....	Side 10
Producent.....	Side 10

De anvendte piktogrammers legende

De anvendte piktogrammers legende			
	Læs anvisningerne!		Livs- og ulykkesfare for småbørn og børn!
	Denne lampe er udelukkende egnet til indendørs brug i tørre og lukkede rum.		Sådan forholder du dig rigtigt
V	Volt		Advarsel mod elektrisk stød! Livsfare!
 A.C. a.c.	Vekselspænding (strøm- og spændingsart)		Denne lampe er ikke egnet til lysdæmpere og elektroniske kontakter.
Hz	Hertz (frekvens)		Forbrændingsfare som følge af varme overflader!
W	Watt (aktiv effekt)	 Lm	Lumen
	Beskyttelsesklasse II		Bortskaf emballagen og apparatet miljørigtigt!
	Overhold advarsler og sikkerhedsanvisninger!		Emballagen består af 100% genbrugspapir.
Ra/ CRI	Farvegengivelsesindeks		Bølgepap
 K	Lystemperatur i kelvin		Polyætylen (lav densitet)
	For at undgå farer må en beskadiget lyskilde fra dette produkt udelukkende udskiftes af producenten, dennes servicerepræsentant eller en lignende fagperson.		Papir
	Andet pap		Polyvinylklorid
	Polyethylenterephthalat		
			Sikkerhedsanvisninger Handlingsanvisninger

LED lampe med dagslys

● Indledning



Vi ønsker Dem tillykke med købet af deres nye apparat. Dermed har De besluttet Dem for et førsteklasses produkt. Denne betjeningsvejledning bør læses fuldstændigt og omhyggeligt igennem. Vejledningen hører med til dette produkt og indeholder vigtige henvisninger om ibrugtagningen og håndteringen. Vær altid opmærksom på alle sikkerhedshenvisninger. Forud for ibrugtagningen skal det sikres, at den korrekte spænding foreligger og at alle dele er monteret rigtigt. Hvis De har spørgsmål eller føler Dem usikker med hensyn til håndtering af lampen, så bedes De venligst rette henvendelse til forhandleren eller serviceafdelingen. Denne vejledning skal opbevares og følge med lampen, hvis den gives videre til andre.

● Formålsbestemt anvendelse



Denne lampe er udelukkende beregnet til anvendelse indendørs, i tørre og lukkede rum.

Denne lampe er kun beregnet til indsatsen i private husholdninger og ikke til erhvervmæssig anvendelse. En anden anvendelse end før beskrevet er ikke tilladt og fører til beskadigelse af dette produkt. Derudover er dette forbundet med farer, som f.eks. kortslutning, brand, elektrisk stød, etc. Dette produkt er kun beregnet til den normale drift.

● Leverede dele

Kontrollér umiddelbart efter udpakningen, at de leverede dele er komplette samt at produktet er i fejlfri stand.

1 LED-dagslyslampe	4 skrue
1 lampefod (2-delt)	4 skrueafdækninger
1 spændeskive	1 montage- og betjeningsvejledning
1 møtrik	
1 værktøj	

● Beskrivelse af de enkelte dele

1	Lampefod	6	Værktøj
1b	Lampefodens underdel	7	Skrue
2	Standrør	8	Skrueafdækning
3	Strømkabel	9	Reflektor
4	Spændeskive	10	Fleksibel lampearm
5	Møtrik	11	TÆND-/SLUK-kontakt
		12	Strømskik

● Tekniske data

Model-nr:	14173606L
Driftsspænding:	230-240 V~ 50 Hz
Nominal effekt:	7,5 W
Lyskilde:	1 x LED-modul
Beskyttelsesklasse:	II/□

Dette produkt indeholder en lyskilde i energieffektivitetsklasse "F".

● Sikkerhed



Sikkerhedshenvisninger

Ved skader, som forårsages gennem ikkeoverholdelse af denne betjeningsvejledning, ophører garantikravet! For følgeskader overtages der ikke nogen hæftelse! Ved materielle eller personskader, som forårsages gennem u hensigtsmæssig håndtering eller ikkeoverholdelse af sikkerhedshenvisningerne, overtages der ikke nogen hæftelse!

■ **ADVARSEL! LIVS- OG ULYKKESFARE FOR SMÅBØRN OG BØRN!**

- Lad børn aldrig være uden opsyn med emballagen. Der består kvælningssfare pga. emballagematerialet. Børn undervurderer hyppigt farene.
- Lad ikke lampen eller emballagen ligge rundt omkring og flyde. Plastikføljer/-poser, kunststofdele etc. kan gå hen at blive til et farligt legetøj for børn.
- Dette apparat kan benyttes af børn fra 8-årsalderen og opad, samt af personer med forringede

fysiske, følelsesmæssige eller mentale evner eller med mangel på erfaring og viden, når de er under opsyn eller mht. sikker brug af apparatet er blevet vejledt og har forstået de deraf resulterende farer. Børn må ikke lege med apparatet. Rengøring og brugervedligeholdelse må ikke udføres af børn uden opsyn.



Undgå livsfare på grund af elektriske stød

- Kontrollér inden hver brug lampen for eventuelle skader. Når De opdager nogle skader, så må De aldrig anvende lampen.

ADVARSEL!

En beskadiget lampe kan betyde livsfare pga. elektrisk stød. Henvend Dem til et servicested eller en elektrofagmand, ved skader, reparationer eller andre problemer med lampen.

- Denne lampes ydre fleksible ledning kan ikke udskiftes; såfremt ledningen er beskadiget, så skal lampen skrottes.
- Sørg inden brugen for at den tilstedeværende netspænding stemmer overens med lampens nødvendige driftspænding (se „Tekniske data“).
- Lampen må ikke komme i berøring med vand eller andre væsker.
- Træk altid netstikket inden montage, afmonteringen, rengøringen eller, når De ikke bruger lampen i en periode, ud af stikdåsen.
- De elektriske dele må aldrig åbnes, og der må ikke stikkes genstande ind i dem. Sådanne indgreb betyder livsfare gennem elektrisk stød.
- Denne lampes lyskilde må kun erstattes af producenten eller af en af ham beordret tekniker eller en lignende kvalificeret person.
-  Denne lampe er ikke egnet til lysdæmper og elektroniske kontakter.



Undgå fare for brand og tilskadecomst

- Kig ved drift ikke ind i lyskilden fra kort afstand.
- LED'en må ikke betragtes med et optisk instrument (f.eks. lup).

- Tildæk lampen, henholdsvis netstikket ikke med genstande. For kraftig varmeudvikling kan medføre brand.
- Lad lampen ikke være uden opsyn når den er tændt.



Sådan forholder De Dem rigtigt

- Monter lampen således, at den er beskyttet mod fugt og snavs.
- Vær hele tiden koncentreret! Vær altid opmærksom på hvad De foretager Dem og bevar den sunde fornuft. Monter og benyt lampen under ingen omstændighed, når De er ukoncentreret eller føler Dem utilpas.
- For at fjerne lampen fuldstændigt fra strømforsyningen, så skal netstikket fjernes fra stikdåsen.

● Ibrugtagning

● Montering af lampe

Bemærk: Fjern alt emballagemateriale fra produktet.

Bemærk: Sørg under monteringen for at trække strømkablet **3** langsomt gennem lampefoden **1**.

- Fjern forsigtigt lampefodens underdel **1b** (se afbildning A).
- Stik standrøret **2** i lampefoden **1** (se afbildning B). Sørg samtidigt for, at strømkablet **3**, der er ført gennem standrøret **2**, ikke klemmes inde.
- Skub først underlagsskiven **4** og til sidst møtrikken **5** nedefra på røret **2** (se afbildning C).
- Drej efterfølgende møtrikken **5** fast ved hjælp af værktøjet **6** (se afbildning C). Sørg for, at den sidder rigtigt. Læg strømkablet **3** i lampefoden **1** som vist i afbildning D. Sørg for, at strømkablet **3** ikke klemmes inde indvendigt i lampefoden **1**.
- Sæt efterfølgende den samlede lampe på lampefodens underdel **1b**. Sørg for, at strømkablet **3** ligger i den hertil bestemte udsparring i lampefodens underdel **1b** (se afbildning E).

- Skru lampefodens underdel **1b** fast ved brug af de medleverede skruer **7** (se afbildning F).
- Klæb skrueafdækningerne **8** på de hertil beregnede steder på skrueerne **9** (se afbildning G).
- Sæt strømstikket **12** i en forskriftsmæssigt installeret stikkontakt (se afbildning H).

Nu er lampen driftsklar.

● Tænd og sluk af lampen

- Tænd og sluk for lampen ved hjælp af TÆND-/SLUK-kontakten **11** (se afbildning H).

● Indstil reflektor

⚠ FORSIGTIG! FORBRÆNDINGSFARE Gennem varme overflader!

Henvisning: Ændre reflektorens indretning **9** kun når lampen er slukket.

- Lad lampen køle fuldstændigt af.
- Bring den fleksible lampearm **10** i den ønskede position.
- Drej reflektoren **9** i den ønskede position.

● Vedligeholdelse og rengøring

⚠ ADVARSEL! FARE FOR ELEKTRISK STØD!

Træk netstikket **12** først ud af stikdåsen.

⚠ ADVARSEL! FARE FOR ELEKTRISK STØD!

Af hensyn til den elektriske sikkerhed må lampen aldrig rengøres eller endsiges dykkes i vand eller andre væsker.

⚠ FORSIGTIG! FORBRÆNDINGSFARE Gennem varme overflader!

Lad i første omgang lampen køle helt af.

- Anvend ikke nogen opløsningsmidler, benzin e.l. Lampen vil kunne tage skade derved.
- Anvend kun en tør, fnugfri klud til rengøring.
- Stik netstikket **12** i stikdåsen igen.

● Bortskaffelse

Indpakningen består af miljøvenlige materialer, som De kan bortskaffe over de lokale genbrugssteder.



Bemærk forpakkingsmaterialernes mærkning til affaldssorteringen, disse er mærket med forkortelser (a) og numre (b) med følgende betydning: 1-7: kunststoffer/20-22: papir og pap/80-98: kompositmaterialer.



For miljøets skyld, så må produktet aldrig smides ud sammen med husholdningsaffaldet, når det er udtjent, men skal afleveres til en fagmæssig korrekt bortskaffelse. De kan informere Dem vedrørende opsamlingssteder og deres åbningstider hos deres ansvarlige forvaltning.

● Garanti og service

● Garanti

Der er 36 måneders garanti fra tidspunktet for købet af dette apparat. Apparatet er blevet omhyggeligt produceret og har gennemgået en grundig kvalitetskontrol. Indenfor garantiperioden retter vi gratis alle materiale- eller fabrikationsfejl. Skulle der alligevel vise sig mangler i løbet af garantitiden, bedes du sende apparatet til den angivne service-adresse under angivelse af følgende model-nummer: 14173606L.

Garantien omfatter ikke skader som følge af ikke fagkyndig håndtering, ikkeoverholdelse af betjeningsvejledningen eller indgreb foretaget af ikke autoriserede personer samt sliddele (f.eks. pærer). Gennem garantien hverken forlænges eller fornyes garantiperioden.

● Serviceadresse

Briloner Leuchten GmbH & Co. KG
Am Steinbach 14
59872 Meschede
TYSKLAND
Tel.: +49 29 1/95 29 93-650
Fax: +49 29 1/95 29 93-109
E-Mail: kundenservice@briloner.com
www.briloner.com

IAN 451004_2310

Opbevar kassebonen og artikelnummeret (IAN 451004_2310) som dokumentation for købet, så disse kan fremvises på forespørgsel.

● Konformitetserklæring

Dette produkt lever op til kravene iht. de gældende europæiske og nationale retningslinjer. Konformiteten er blevet påvist. Tilsvarende erklæringer og bilag er deponeret hos producenten.

● Producent

Briloner Leuchten GmbH & Co. KG
Am Steinbach 14
59872 Meschede
TYSKLAND

Legenda van de gebruikte pictogrammen	Pagina 12
Inleiding	Pagina 13
Correct gebruik	Pagina 13
Omvang van de levering.....	Pagina 13
Beschrijving van de onderdelen.....	Pagina 13
Technische gegevens	Pagina 13
Veiligheid	Pagina 13
Veiligheidsinstructies	Pagina 13
Ingebruikname	Pagina 14
Lamp monteren.....	Pagina 14
Lamp in- en uitschakelen.....	Pagina 15
Reflector instellen	Pagina 15
Onderhoud en reiniging	Pagina 15
Afvoer	Pagina 15
Garantie en service	Pagina 15
Garantie	Pagina 15
Serviceadres.....	Pagina 16
Conformiteitsverklaring	Pagina 16
Fabrikant.....	Pagina 16

Legenda van de gebruikte pictogrammen

Legenda van de gebruikte pictogrammen			
	Lees de aanwijzingen!		Levensgevaar en kans op ongevallen voor kleuters en kinderen!
	Deze lamp is uitsluitend geschikt voor gebruik binnenshuis, in droge en gesloten ruimtes.		Zo handelt u correct
V	Volt		Waarschuwing voor een elektrische schok! Levensgevaar!
 A.C. a.c.	Wisselspanning (stroom- en spanningstype)		Deze lamp is niet geschikt voor dimmers en elektronische schakelaars.
Hz	Hertz (frequentie)		Kans op brandwonden door hete oppervlakken!
W	Watt (nuttig vermogen)	 Lm	Lumen
	Beschermingsklasse II		Voer de verpakking en het apparaat op een milieuvriendelijke manier af!
	Neem de waarschuwingen en veiligheidsinstructies in acht!		De verpakking bestaat uit 100% gerecycled papier.
Ra/ CRI	Kleurweergave-index		Golfkarton
 K	Lichttemperatuur in Kelvin		Polyethyleen (geringe dichtheid)
	Om gevaren te voorkomen mag een beschadigde lichtbron van dit product uitsluitend door de fabrikant, diens serviceverlener of een vergelijkbare vakman worden vervangen.		Papier
	Overig karton		Polyvinylchloride
	Polyethyleentereftalaat		
		 	Veiligheidsinstructies Instructies

LED-daglichtlamp

● Inleiding



Gefeliciteerd met de koop van uw nieuwe apparaat. U heeft gekozen voor een hoogwaardig product. Lees deze gebruiksaanwijzing volledig en zorgvuldig door. Deze gebruiksaanwijzing hoort bij dit product en bevat belangrijke aanwijzingen voor de ingebruikname en bediening. Neem altijd de veiligheidsinstructies in acht. Controleer vóór de ingebruikname of de juiste spanning beschikbaar is en of alle onderdelen goed gemonteerd zijn. Wanneer u vragen hebt of onzeker bent in verband met de bediening van het apparaat, kunt u contact opnemen met uw leverancier of met het servicepunt. Bewaar deze handleiding op een veilige plaats en geef hem evt. aan derden door.

● Correct gebruik



Deze lamp is uitsluitend bedoeld voor gebruik binnenshuis, in droge en gesloten ruimtes.

Deze lamp is alleen bedoeld voor privé gebruik en niet voor commerciële doeleinden. Een ander gebruik dan tevoren beschreven is niet toegestaan en leidt tot beschadigingen aan het product. Bovendien staat dit in verbinding met gevaren, zoals bijv. kortsluiting, brand, elektrische schok etc. Dit product is bestemd voor normaal gebruik.

● Omvang van de levering

Controleer de levering altijd direct na het uitpakken op volledigheid en de optimale staat van het product.

1 led-daglichtlamp	4 schroeven
1 lampvoet (2-delig)	4 afdekkapjes (voor de schroeven)
1 tussenring	1 montagehandleiding/ gebruiksaanwijzing
1 moer	
1 steeksleutel	

● Beschrijving van de onderdelen

1 Lampvoet	7 Schroef
1b Onderkant van de lampvoet	8 Afdekkapje (voor de schroeven)
2 Buis	9 Reflector
3 Netsnoer	10 Flexibele lamparm
4 Tussenring	11 AAN/UIT-schakelaar
5 Moer	12 Stekker
6 Steeksleutel	

● Technische gegevens

Modelnr:	14173606L
Bedrijfsspanning:	230-240 V~ 50Hz
Nominaal vermogen:	7,5 W
Verlichtingsmiddel:	1 x led-module
Beschermingsklasse:	II/□

Dit product bevat een lichtbron met energie-efficiëntieklasse 'F'.

● Veiligheid



Veiligheidsinstructies

Bij beschadigingen die worden veroorzaakt door het niet in acht nemen van deze gebruiksaanwijzing vervalt de garantie! Wij zijn niet aansprakelijk voor gevolgschade! Bij materiële schade of persoonlijk letsel die worden veroorzaakt door onjuist gebruik of het niet in acht nemen van de veiligheidsinstructies zijn wij niet aansprakelijk!

■ **WAARSCHUWING!** **LEVENSGEVAAR EN GEVAAR** **VOOR ONGEVALLLEN VOOR** **KLEUTERS EN KINDEREN!**



- Laat kinderen nooit zonder toezicht bij het verpakkingsmateriaal. Er bestaat gevaar voor verstikking door verpakkingsmateriaal. Kinderen onderschatten vaak de gevaren.
- Laat de verlichting of het verpakkingsmateriaal niet achteloos slingeren. Plastic folie/-zakken,

kunststof delen etc. kunnen voor kinderen een gevaarlijk speelgoed zijn.

- Dit apparaat kan door kinderen vanaf 8 alsook personen met verminderde fysieke, sensorische of mentale vaardigheden of een gebrek aan ervaring en kennis worden gebruikt, als zij onder toezicht staan of geïnstrueerd werden met betrekking tot het veilige gebruik van het apparaat en de hieruit voortvloeiende gevaren begrijpen. Kinderen mogen niet met het apparaat spelen. Reiniging en onderhoud mag niet door kinderen zonder toezicht worden uitgevoerd.



Vermijd levensgevaar door elektrische schok

- Controleer de lamp voor ieder gebruik op eventuele beschadigingen. Gebruik uw lamp nooit, wanneer u een beschadiging hebt geconstateerd.

WAARSCHUWING!

Een beschadigde lamp betekent levensgevaar door een elektrische schok. Neem in geval van beschadigingen, reparaties of andere problemen aan de lamp contact op met de klantenservice of met een elektricien.

- De externe, flexibele kabel van deze verlichting kan niet worden vervangen. Indien de kabel beschadigd is, moet de lamp worden afgevoerd.
- Wees er voor gebruik zeker van, dat de aanwezige voedingsspanning overeenkomt met de benodigde bedrijfsspanning van de lamp (zie "Technische gegevens").
- Vermijd dat de lamp in contact komt met water of andere vloeistoffen.
- Trek voor de montage, demontage, reiniging of wanneer u de lamp gedurende een langere periode niet gebruikt, de stekker uit het stopcontact.
- Open nooit een van de elektrische delen en steek er geen voorwerpen in. Bij dergelijke ingrepen bestaat levensgevaar door elektrische schokken.
- De lichtbron van deze lamp mag alleen door de fabrikant of een door hem geautoriseerde technicus of een vergelijkbaar gekwalificeerde persoon worden vervangen.



Deze lamp is niet geschikt voor dimmers en elektronische schakelaars.



Vermijd brand- en letselgevaar

- Tijdens het gebruik mag u niet vanaf een korte afstand in de lichtbron kijken.
- De LED niet met behulp van een optisch instrument (bijv. vergrootglas) bekijken.
- Dek de lamp c.q. de stekker niet af met voorwerpen. Een overmatige warmteontwikkeling kan tot brand leiden.
- Laat de lamp in gebruik niet zonder toezicht.



Zo handelt u correct

- Monteer de lamp dusdanig dat hij tegen vocht en vuil beschermd is.
- Wees altijd alert! Let altijd op wat u doet en ga steeds verstandig te werk. Monteer en gebruik de lamp niet als u niet geconcentreerd bent of zich niet lekker voelt.
- Om de verbinding van de lamp met het stroomnet volledig te onderbreken, moet de stekker uit het stopcontact worden getrokken.

● Ingebruikname

● Lamp monteren

Opmerking: verwijder al het verpakkingsmateriaal van het product.

Opmerking: let er tijdens de montage op dat u het netsnoer **3** langzaam door de lampvoet **1** trekt.

- Haal de onderkant van de lampvoet **1b** er voorzichtig af (zie afb. A).
- Steek de buis **2** in de lampvoet **1** (zie afb. B). Zorg ervoor dat het netsnoer **3** dat door de buis **2** loopt daarbij niet wordt ingeklemd.
- Schuif eerst de sluitring **4** en als laatste de moer **5** van onderaf op de buis **2** (zie afb. C).
- Draai vervolgens de moer **5** met behulp van de steeksleutel **6** vast (zie afb. C). Zorg ervoor dat alles goed vastzit. Leg het netsnoer **3** in de lampvoet **1** zoals op afbeelding D getoond.

Denk eraan dat het netsnoer **3** binnenin de lampvoet **1** niet wordt ingeklemd.

- Zet vervolgens de in elkaar gezette lamp op de onderkant van de lampvoet **1b**. Let erop dat het netsnoer **3** in de daarvoor bestemde uitsparing van de onderkant van de lampvoet **1b** ligt (zie afb. E).
- Schroef de onderkant van de lampvoet **1b** met de meegeleverde schroeven **7** vast (zie afb. F).
- Plak de afdekkapjes **8** op de daarvoor bestemde plekken op de schroeven **7** (zie afb. G).
- Steek de stekker **12** in een correct geïnstalleerd stopcontact (zie afb. H).

De lamp is nu gereed voor gebruik.

● Lamp in- en uitschakelen

- Schakel de lamp met de AAN/UIT-schakelaar **11** in resp. uit (zie afb. H).

● Reflector instellen

⚠ VOORZICHTIG! KANS OP BRANDWONDEN DOOR HETE OPPERVLAKKEN!

Opmerking: Verander de richting van de reflector **9** alleen, als de lamp is uitgeschakeld.

- Laat de lamp volledig afkoelen.
- Breng de flexibele lamparm **10** in de gewenste positie.
- Breng de reflector **9** in de gewenste positie.

● Onderhoud en reiniging

⚠ WAARSCHUWING! GEVAAR VOOR ELEKTRISCHE SCHOK!

Trek de stekker **12** eerst uit het stopcontact.

⚠ WAARSCHUWING! GEVAAR VOOR ELEKTRISCHE SCHOK!

Op basis van de elektrische veiligheid mag de lamp nooit met water of andere vloeistoffen worden gereinigd of in zijn geheel in water worden gedompeld.

⚠ VOORZICHTIG! KANS OP BRANDWONDEN DOOR HETE OPPERVLAKKEN!

Laat de lamp eerst volledig afkoelen.

- Gebruik geen oplosmiddel, benzine e.d. De lichten zullen hierdoor schade ondervinden.
- Gebruik voor de reiniging uitsluitend een droge, pluisvrije doek.
- Steek de stekker **12** weer in het stopcontact.

● Afvoer

De verpakking bestaat uit milieuvriendelijke grondstoffen die u via de plaatselijke recyclingcontainers kunt afvoeren.



Neem de aanduiding van de verpakkingsmaterialen voor de afvalscheiding in acht. Deze zijn gemarkeerd met de afkortingen (a) en een cijfers (b) met de volgende betekenis: 1-7: kunststoffen/20-22: papier en vezelplaten/80-98: composietmaterialen.



Gooi het afgedankte product omwille van het milieu niet weg via het huisvuil, maar geef het af bij het daarvoor bestemde depot of het gemeentelijke milieupark. Over afgifteplaatsen en hun openingstijden kunt u zich bij uw aangewezen instantie informeren.

● Garantie en service

● Garantie

Op dit product verlenen wij 36 maanden garantie vanaf koopdatum. Het apparaat werd zorgvuldig vervaardigd en aan een nauwkeurige kwaliteitscontrole onderworpen. Binnen de garantieperiode herstellen wij kosteloos alle materiaal- of productiefouten. Mocht u desondanks tijdens de garantieperiode mankementen aantreffen, stuur het apparaat dan naar het aangegeven serviceadres met vermelding van het volgende modelnummer: 14173606L

Garantie en service

Beschadigingen door ondeskundig gebruik, negeren van de handleiding of ingrepen door niet-geautoriseerde personen zijn van de garantieverlening uitgesloten. Dit geldt eveneens voor aan slijtage onderhevige delen (zoals bijv. gloeilampen). Door de garantieservice wordt de garantieperiode noch verlengd noch vernieuwd.

● Serviceadres

Briloner Leuchten GmbH & Co. KG
Am Steinbach 14
59872 Meschede
DUITSLAND
Tel.: +49 29 1/95 29 93-650
Fax: +49 29 1/95 29 93-109
E-mail: kundenservice@briloner.com
www.briloner.com

IAN 451004_2310

Houd bij alle vragen alstublieft de kassabon en het artikelnummer (IAN 451004_2310) als bewijs van aankoop bij de hand.

● Conformiteitsverklaring CE













Dit product voldoet aan de eisen van de van toepassing zijnde Europese en nationale richtlijnen. De conformiteit is aangetoond. Desbetreffende verklaringen liggen ter inzage bij de fabrikant.

● Fabrikant

Briloner Leuchten GmbH & Co. KG
Am Steinbach 14
59872 Meschede
DUITSLAND

Legende der verwendeten Piktogramme	Seite 18
Einleitung	Seite 19
Bestimmungsgemäße Verwendung.....	Seite 19
Lieferumfang.....	Seite 19
Teilebeschreibung.....	Seite 19
Technische Daten.....	Seite 19
Sicherheit	Seite 19
Sicherheitshinweise.....	Seite 19
Inbetriebnahme	Seite 20
Leuchte montieren.....	Seite 20
Leuchte ein- und ausschalten.....	Seite 21
Reflektor ausrichten.....	Seite 21
Wartung und Reinigung	Seite 21
Entsorgung	Seite 21
Garantie und Service	Seite 22
Garantie.....	Seite 22
Serviceadresse.....	Seite 22
Konformitätserklärung.....	Seite 22
Hersteller.....	Seite 22

Legende der verwendeten Piktogramme

Legende der verwendeten Piktogramme			
	Anweisungen lesen!		Lebens- und Unfallgefahr für Kleinkinder und Kinder!
	Diese Leuchte ist ausschließlich für den Betrieb im Innenbereich, in trockenen und geschlossenen Räumen geeignet.		So verhalten Sie sich richtig
V	Volt		Warnung vor elektrischem Schlag! Lebensgefahr!
 A.C. a.c.	Wechselspannung (Strom- und Spannungsart)		Diese Leuchte ist nicht geeignet für Dimmer und elektronische Schalter.
Hz	Hertz (Frequenz)		Verbrennungsgefahr durch heiße Oberflächen!
W	Watt (Wirkleistung)	 Lm	Lumen
	Schutzklasse II		Entsorgen Sie Verpackung und Gerät umweltgerecht!
	Warn- und Sicherheitshinweise beachten!		Die Verpackung besteht aus 100% recyceltem Papier.
Ra/ CRI	Farbwiedergabeindex		Wellpappe
 K	Lichttemperatur in Kelvin		Polyethylen (geringe Dichte)
	Zur Vermeidung von Gefährdungen darf eine beschädigte Lichtquelle dieses Produkts ausschließlich vom Hersteller, seinem Servicevertreter oder einer vergleichbaren Fachkraft ausgetauscht werden.		Papier
	Pappe		Polyvinylchlorid
	Polyethylenterephthalat		

LED-Tageslichtleuchte

● Einleitung



Wir beglückwünschen Sie zum Kauf Ihres neuen Gerätes. Sie haben sich damit für ein hochwertiges Produkt entschieden. Bitte lesen Sie diese Bedienungsanleitung vollständig und sorgfältig durch. Diese Anleitung gehört zu diesem Produkt und enthält wichtige Hinweise zur Inbetriebnahme und Handhabung. Beachten Sie immer alle Sicherheitshinweise. Prüfen Sie vor der Inbetriebnahme, ob die korrekte Spannung vorhanden ist und ob alle Teile richtig montiert sind. Sollten Sie Fragen haben oder unsicher in Bezug auf die Handhabung des Gerätes sein, setzen Sie sich bitte mit Ihrem Händler oder der Servicestelle in Verbindung. Bewahren Sie diese Anleitung bitte sorgfältig auf und geben Sie sie ggf. an Dritte weiter.

● Bestimmungsgemäße Verwendung



Diese Leuchte ist ausschließlich für den Betrieb im Innenbereich, in trockenen und geschlossenen Räumen geeignet.

Diese Leuchte ist nur für den Einsatz in privaten Haushalten und nicht für den kommerziellen Gebrauch vorgesehen. Eine andere Verwendung als zuvor beschrieben ist nicht zulässig und führt zur Beschädigung dieses Produktes. Darüber hinaus ist dies mit Gefahren, wie z. B. Kurzschluss, Brand, elektrischen Schlag etc., verbunden. Dieses Produkt ist vorgesehen für den normalen Betrieb.

● Lieferumfang

Kontrollieren Sie unmittelbar nach dem Auspacken immer den Lieferumfang auf Vollständigkeit sowie den einwandfreien Zustand des Gerätes.

1 LED-Tageslichtleuchte	1 Mutter
1 Standfuß (2-teilig)	1 Werkzeug
1 Unterlegscheibe	4 Schrauben

4 Schraubenabdeckungen 1 Montage- und Bedienungsanleitung

● Teilebeschreibung

1 Standfuß	6 Werkzeug
1b Unterseite des Standfußes	7 Schraube
2 Standrohr	8 Schraubabdeckung
3 Netzkabel	9 Reflektor
4 Unterlegscheibe	10 Flexibler Leuchtenarm
5 Mutter	11 EIN-/AUS-Schalter
	12 Netzstecker

● Technische Daten

Modellnr: 14173606L
 Betriebsspannung: 230-240V~ 50Hz
 Nennleistung: 7,5W
 Leuchtmittel: 1 x LED-Modul
 Schutzklasse: II/□

Dieses Produkt enthält eine Lichtquelle der Energieeffizienzklasse „F“.

● Sicherheit



Sicherheitshinweise

Bei Schäden, die durch Nichtbeachtung dieser Bedienungsanleitung verursacht werden, erlischt der Garantieanspruch! Für Folgeschäden wird keine Haftung übernommen! Bei Sach- oder Personenschäden, die durch unsachgemäße Handhabung oder Nichtbeachtung der Sicherheitshinweise verursacht werden, wird keine Haftung übernommen!



⚠️ WARNUNG! LEBENS- UND UNFALLGEFAHR FÜR KLEINKINDER UND KINDER!

Lassen Sie Kinder niemals unbeaufsichtigt mit dem Verpackungsmaterial. Es besteht Erstickungsgefahr durch Verpackungsmaterial. Kinder unterschätzen häufig die Gefahren.

- Lassen Sie die Leuchte oder Verpackungsmaterial nicht achtlos liegen. Plastikfolien/-tüten, Kunststoffteile etc. könnten für Kinder zu einem gefährlichen Spielzeug werden.
- Dieses Gerät kann von Kindern ab 8 Jahren und darüber sowie von Personen mit verringerten physischen, sensorischen oder mentalen Fähigkeiten oder Mangel an Erfahrung und Wissen benutzt werden, wenn sie beaufsichtigt oder bezüglich des sicheren Gebrauchs des Gerätes unterwiesen wurden und die daraus resultierenden Gefahren verstehen. Kinder dürfen nicht mit dem Gerät spielen. Reinigung und Benutzerwartung dürfen nicht von Kindern ohne Beaufsichtigung durchgeführt werden.



Vermeiden Sie Lebensgefahr durch elektrischen Schlag

- Überprüfen Sie vor jedem Gebrauch die Leuchte auf etwaige Beschädigungen. Benutzen Sie Ihre Leuchte niemals, wenn Sie irgendwelche Beschädigungen feststellen.



WARNUNG!

- Eine beschädigte Leuchte bedeutet Lebensgefahr durch elektrischen Schlag. Wenden Sie sich bei Beschädigungen, Reparaturen oder anderen Problemen an der Leuchte an die Servicestelle oder eine Elektrofachkraft.
- Die äußere flexible Leitung dieser Leuchte kann nicht ausgetauscht werden; falls die Leitung beschädigt ist, muss die Leuchte verschrottet werden.
- Vergewissern Sie sich vor der Benutzung, dass die vorhandene Netzspannung mit der benötigten Betriebsspannung der Leuchte übereinstimmt (siehe „Technische Daten“).
- Vermeiden Sie unbedingt die Berührung der Leuchte mit Wasser oder anderen Flüssigkeiten.
- Ziehen Sie immer den Netzstecker vor der Montage, Demontage, Reinigung oder, wenn Sie die Leuchte eine Zeit lang nicht verwenden, aus der Steckdose.
- Öffnen Sie niemals eines der elektrischen Betriebsmittel oder stecken irgendwelche Gegenstände in dieselben. Derartige Eingriffe bedeuten Lebensgefahr durch elektrischen Schlag.

- Die Lichtquelle dieser Leuchte darf nur vom Hersteller oder einem von ihm beauftragten Techniker oder einer vergleichbar qualifizierten Person ersetzt werden.



Diese Leuchte ist nicht geeignet für Dimmer und elektronische Schalter.



Vermeiden Sie Brand- und Verletzungsgefahr

- Bei Betrieb nicht aus kurzem Abstand in die Lichtquelle schauen.
- Die LED nicht mit einem optischen Instrument (z. B. Lupe) betrachten.
- Decken Sie die Leuchte bzw. den Netzstecker nicht mit Gegenständen ab. Eine übermäßige Wärmeentwicklung kann zu Brandentwicklung führen.
- Lassen Sie die Leuchte im Betrieb nicht unbeaufsichtigt.



So verhalten Sie sich richtig

- Montieren Sie die Leuchte so, dass sie vor Feuchtigkeit und Verschmutzung geschützt ist.
- Seien Sie stets aufmerksam! Achten Sie immer darauf, was Sie tun und gehen Sie stets mit Vernunft vor. Montieren und benutzen Sie die Leuchte in keinem Fall, wenn Sie unkonzentriert sind oder sich unwohl fühlen.
- Um die Leuchte vollständig von der Stromversorgung zu trennen, muss der Netzstecker aus der Steckdose entfernt werden.

● Inbetriebnahme

● Leuchte montieren

Hinweis: Entfernen Sie sämtliches Verpackungsmaterial von dem Produkt.

Hinweis: Achten Sie während der Montage darauf, dass Sie das Netzkabel **3** langsam durch den Standfuß **1** ziehen.

- Nehmen Sie die Unterseite des Standfußes **1b** vorsichtig ab (siehe Abb. A).
- Stecken Sie das Standrohr **2** in den Standfuß **1** (siehe Abb. B). Achten Sie darauf, dass das Netzkabel **3**, das durch das Standrohr **2** führt, dabei nicht eingeklemmt wird.
- Schieben Sie zuerst die Unterlegscheibe **4** und zuletzt die Mutter **5** von unten auf das Standrohr **2** (siehe Abb. C).
- Drehen Sie anschließend die Mutter **5** mit Hilfe des Werkzeuges **6** fest (siehe Abb. C). Achten Sie auf den richtigen Sitz. Legen Sie das Netzkabel **3** in den Standfuß **1**, wie in Abbildung D gezeigt. Achten Sie darauf, dass das Netzkabel **3** im inneren des Standfußes **1** nicht eingeklemmt wird.
- Setzen Sie anschließend die zusammengebaute Leuchte auf die Unterseite des Standfußes **1b**. Achten Sie darauf, dass das Netzkabel **3** in der vorgesehenen Aussparung der Unterseite des Standfußes **1b** liegt (siehe Abb. E).
- Schrauben Sie die Unterseite des Standfußes **1b** mit den mitgelieferten Schrauben **7** fest (siehe Abb. F).
- Kleben Sie die Schraubabdeckungen **8** auf die dafür vorgesehenen Stellen auf den Schrauben **7** (siehe Abb. G).
- Stecken Sie den Netzstecker **12** in eine vorschriftsmäßig installierte Steckdose (siehe Abb. H).

Die Leuchte ist nun betriebsbereit.

● Leuchte ein- und ausschalten

- Schalten Sie die Leuchte mittels EIN-/AUS-Schalter **11** ein bzw. aus (siehe Abb. H).

● Reflektor ausrichten

⚠ VORSICHT! VERBRENNUNGSGEFAHR DURCH HEISSE OBERFLÄCHEN!

Hinweis: Verändern Sie die Ausrichtung des Reflektors **9** nur, wenn die Leuchte ausgeschaltet ist.

- Lassen Sie die Leuchte vollständig auskühlen.
- Bringen Sie den flexiblen Leuchtenarm **10** in die gewünschte Position.

- Bringen Sie den Reflektor **9** in die gewünschte Position.

● Wartung und Reinigung

⚠ WARNUNG! STROMSCHLAGGEFAHR!
Ziehen Sie den Netzstecker **12** zuerst aus der Steckdose.

⚠ WARNUNG! STROMSCHLAGGEFAHR!
Aus Gründen der elektrischen Sicherheit darf die Leuchte niemals mit Wasser oder anderen Flüssigkeiten gereinigt oder gar in Wasser getaucht werden.

⚠ VORSICHT! VERBRENNUNGSGEFAHR DURCH HEISSE OBERFLÄCHEN!

Lassen Sie die Leuchte zunächst vollständig abkühlen.

- Benutzen Sie keine Lösungsmittel, Benzin o. Ä. Die Leuchte würde hierbei Schaden nehmen.
- Verwenden Sie zur Reinigung nur ein trockenes, fusselfreies Tuch.
- Stecken Sie den Netzstecker **12** wieder in die Steckdose.

● Entsorgung

Die Verpackung besteht aus umweltfreundlichen Materialien, die Sie über die örtlichen Recyclingstellen entsorgen können.



Beachten Sie die Kennzeichnung der Verpackungsmaterialien bei der Abfalltrennung, diese sind gekennzeichnet mit Abkürzungen (a) und Nummern (b) mit folgender Bedeutung: 1–7: Kunststoffe/20–22: Papier und Pappe/80–98: Verbundstoffe.



Werfen Sie Ihr Produkt, wenn es ausgedient hat, im Interesse des Umweltschutzes nicht in den Hausmüll, sondern führen Sie es einer fachgerechten Entsorgung zu. Über Sammelstellen und deren Öffnungszeiten können Sie sich bei Ihrer zuständigen Verwaltung informieren.

● **Garantie und Service**

● **Garantie**

Sie erhalten zum Zeitpunkt des Kaufs auf dieses Gerät 36 Monate Garantie. Das Gerät wurde sorgfältig produziert und einer genauen Qualitätskontrolle unterzogen. Innerhalb der Garantiezeit beheben wir kostenlos alle Material- oder Herstellerfehler. Sollten sich dennoch während der Garantiezeit Mängel herausstellen, senden Sie das Gerät bitte an die aufgeführte Service-Adresse unter Angabe folgender Modell-Nummer: 14173606L.

Von der Garantie ausgeschlossen sind Schäden durch nicht sachgemäße Handhabung, Nichtbeachtung der Bedienungsanleitung oder Eingriff durch nicht autorisierte Personen sowie Verschleißteile (wie z. B. Leuchtmittel). Durch die Garantieleistung wird die Garantiezeit weder verlängert noch erneuert.

● **Serviceadresse**

Briloner Leuchten GmbH & Co. KG
Am Steinbach 14
59872 Meschede
DEUTSCHLAND
Tel.: +49 29 1/95 29 93-650
Fax: +49 29 1/95 29 93-109
E-Mail: kundenservice@briloner.com
www.briloner.com

IAN 451004_2310

Bitte halten Sie für alle Anfragen den Kassenbon und die Artikelnummer (IAN 451004_2310) als Nachweis für den Kauf bereit.

● **Konformitätserklärung**

Dieses Produkt erfüllt die Anforderungen der geltenden europäischen und nationalen Richtlinien. Die Konformität wurde nachgewiesen. Entsprechende Erklärungen und Unterlagen sind beim Hersteller hinterlegt.

● **Hersteller**

Briloner Leuchten GmbH & Co. KG
Am Steinbach 14
59872 Meschede
DEUTSCHLAND

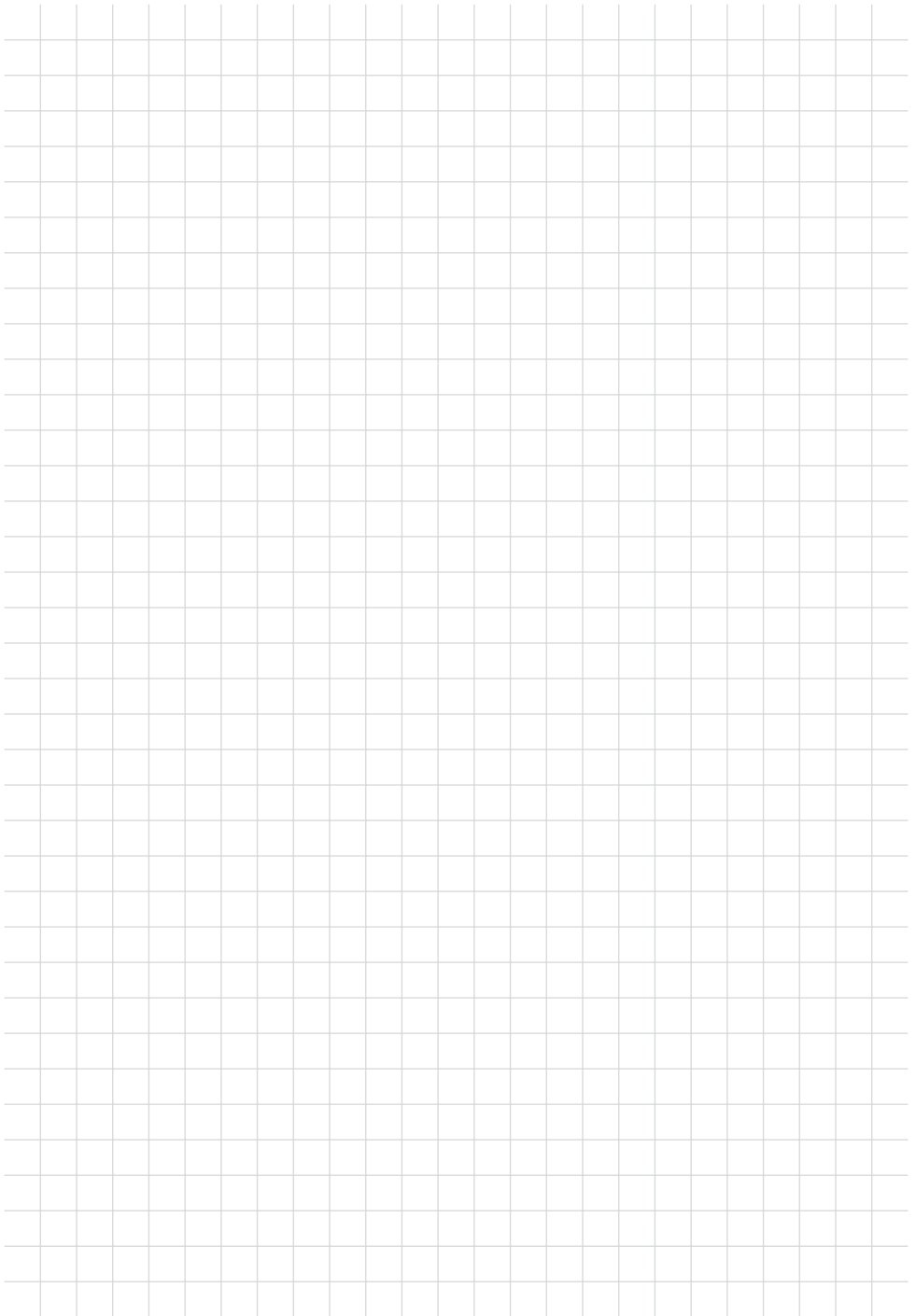

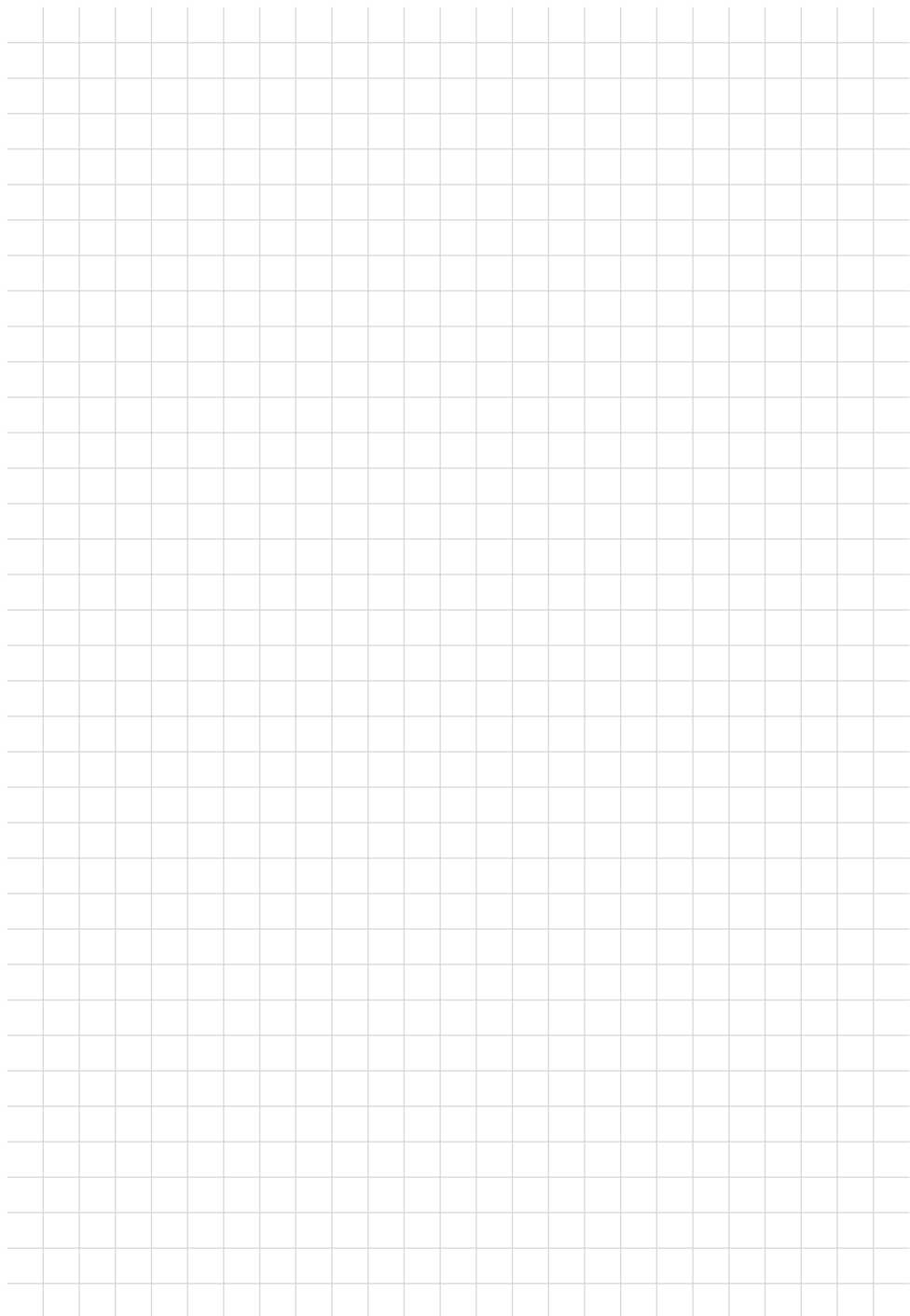

BRILONER LEUCHTEN GMBH & CO. KG

Am Steinbach 14
59872 Meschede
GERMANY



Tilstand af information - Stand van de informatie
Stand der Informationen: 12/2023
Ident.-No.: 14173606L122023-DK/NL

IAN 451004_2310

