



ÉPLUCHEUR DE POMMES DE TERRE ÉLECTRIQUE SKFS 85 A1

FR BE

ÉPLUCHEUR DE POMMES DE TERRE ÉLECTRIQUE

Guide de démarrage rapide

DE AT CH

ELEKTRISCHER KARTOFFELSCHÄLER

Kurzanleitung

NL BE

ELEKTRISCHE AARDAPPELSCHILLER

Beknopte handleiding

IAN 451825_2310

FR/BE	Guide de démarrage rapide	Page	7
NL/BE	Beknopte handleiding	Pagina	18
DE/AT/CH	Kurzanleitung	Seite	28

A

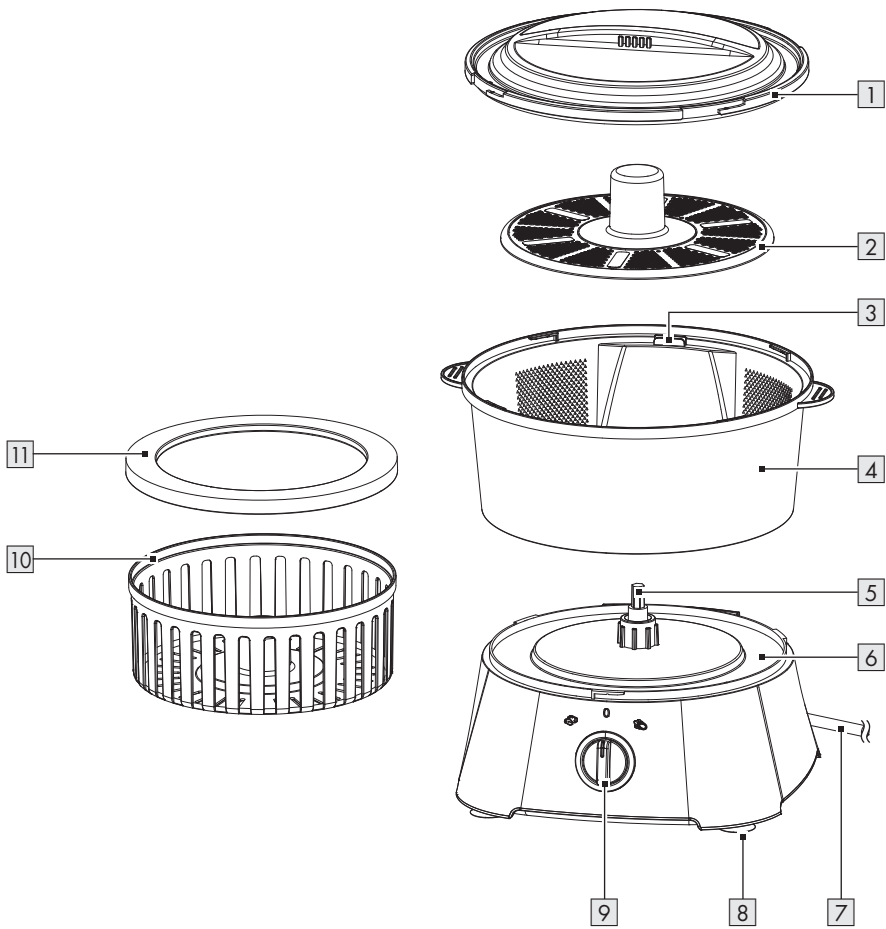

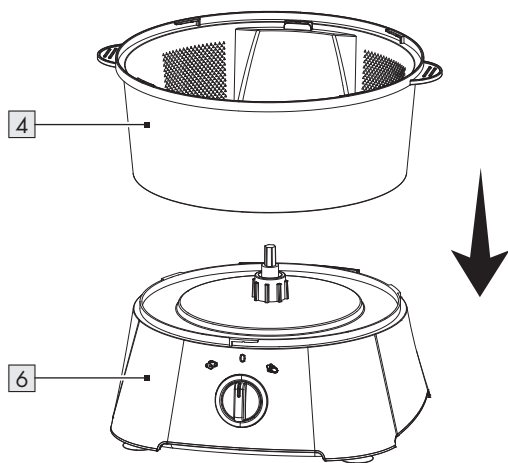
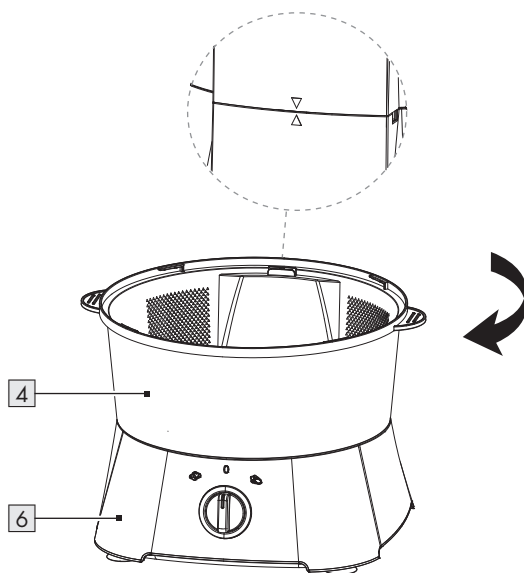
B**C**

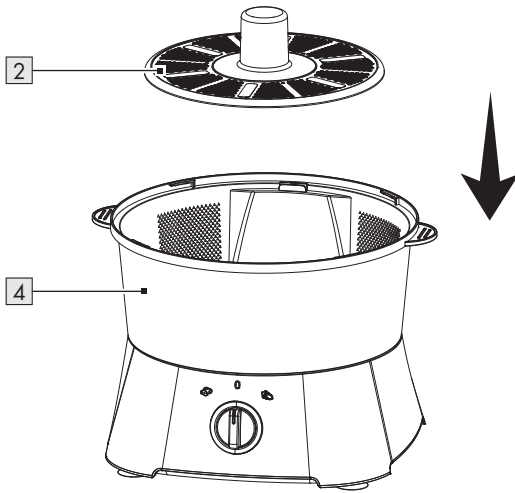
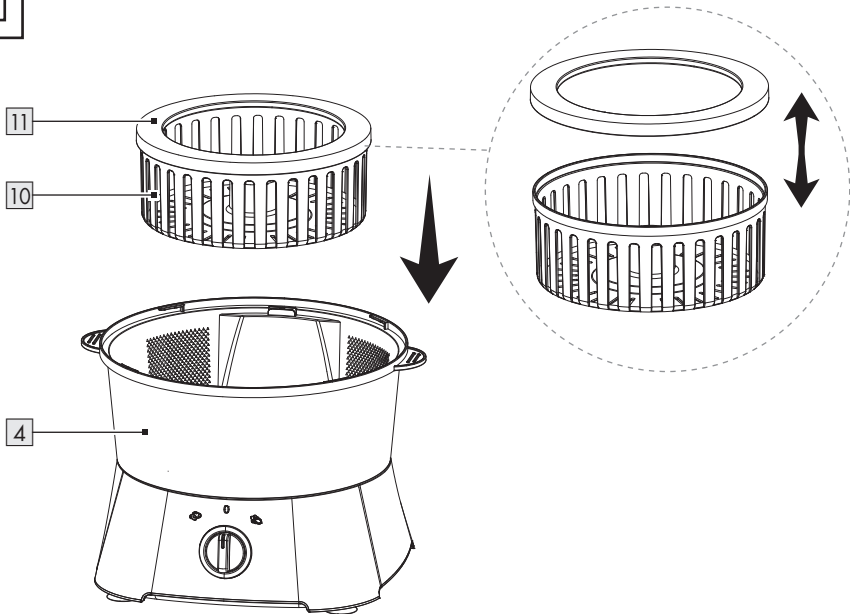

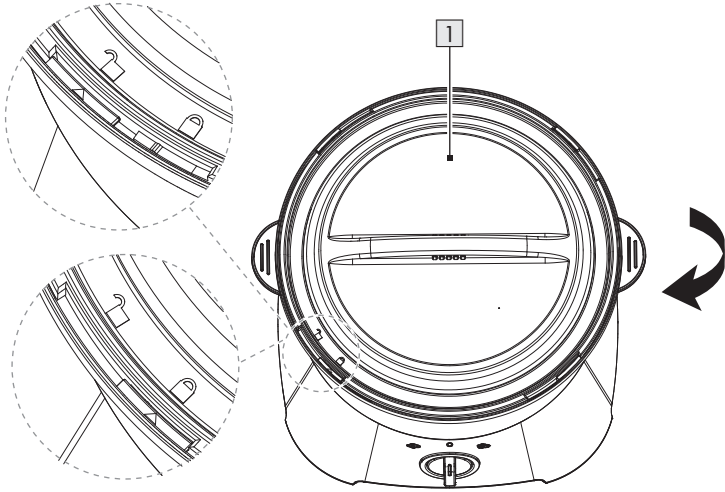
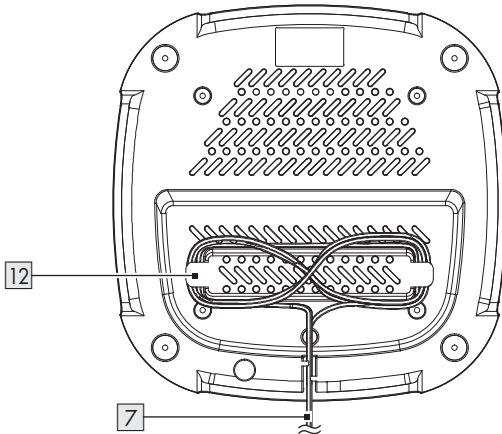













D**E**



F**G**

Avertissements et symboles utilisés	Page	8
Guide de démarrage rapide	Page	9
Utilisation conforme aux prescriptions	Page	9
Contenu de l'emballage	Page	9
Description des pièces	Page	9
Données techniques	Page	9
Consignes de sécurité	Page	10
Avant la première utilisation	Page	12
Fonctionnement	Page	12
Éplucher des pommes de terre	Page	13
Essorer des légumes	Page	14
Nettoyage et entretien	Page	14
Rangement	Page	15
Mise au rebut	Page	15
Garantie	Page	16
Faire valoir sa garantie	Page	17
Service après-vente	Page	17

Avertissements et symboles utilisés

Les avertissements suivants sont utilisés dans ce mode d'emploi et sur l'emballage :

	Ce symbole signifie que les instructions du mode d'emploi doivent être respectées lors de l'utilisation du produit.		Courant alternatif/tension alternative
	DANGER ! Ce symbole avec ce signal important de « Danger » indique un danger avec un risque élevé de blessures graves ou de mort si la situation dangereuse n'est pas évitée.	Hz	Hertz (fréquence du secteur)
		W	Watt
	AVERTISSEMENT ! Ce symbole avec ce signal important d'« Avertissement » indique un danger avec un risque moyen de blessures graves ou de mort si la situation dangereuse n'est pas évitée.		Danger - risque d'électrocution !
			Utilisez le produit seulement à l'intérieur de locaux secs.
	PRUDENCE ! Ce symbole avec ce signal important de « Prudence » indique un danger avec un risque faible de blessures légères à importantes si la situation dangereuse n'est pas évitée.		Symbole pour un produit de la classe de protection II
			Convient pour les aliments Ce produit n'a aucune influence négative sur le goût ou l'odeur.
	ATTENTION ! Ce symbole avec la mention « Attention » indique un possible risque de dégâts matériels.		Repère de positionnement (verrouillé)
	REMARQUE : Ce symbole avec ce signal important de « Remarque » propose plus d'informations utiles.		Repère de positionnement (déverrouillé)
CE	Le sigle CE confirme la conformité aux directives de l'UE applicables au produit.		Repère de positionnement
			Repère de positionnement
 	Consignes de sécurité Instructions de manipulation	o	Position arrêt

	Va au lave-vaisselle :			Repère de positionnement (essorer des légumes)
	1	Couvercle		
	2	Disque d'épluchage		Repère de positionnement (éplucher des pommes de terre)
	4	Récipient		
	10	Panier d'essorage		
11	Anneau de protection (pour le panier d'essorage)			

ÉPLUCHEUR DE POMMES DE TERRE ÉLECTRIQUE

● Guide de démarrage rapide

Ce document est une version imprimée abrégée du mode d'emploi complet. En scannant le code QR, vous accédez directement à la page de service de Lidl (www.lidl-service.com), et en saisissant le numéro d'article (IAN) 451825_2310, vous pouvez consulter et télécharger le mode d'emploi complet.

Ce mode d'emploi résumé fait partie de ce produit. Avant d'utiliser le produit pour la première fois, veuillez lire soigneusement toutes les instructions d'utilisation et consignes de sécurité. Veuillez conserver le mode d'emploi résumé et fournir tous les documents aux autres utilisateurs lorsque vous leur transmettez le produit.

● Utilisation conforme aux prescriptions

- Ce produit peut être utilisé pour éplucher des pommes de terre ainsi que pour essorer des légumes-feuilles.
- Le produit est prévu exclusivement pour une utilisation dans le milieu domestique et n'est pas conçu pour un usage commercial.
- Le fabricant décline toute responsabilité pour les dommages résultant d'une utilisation inadéquate.

● Contenu de l'emballage

- 1 Éplucheur de pommes de terre électrique
- 1 Guide de démarrage rapide

● Description des pièces

(III. A)

- 1 Couvercle
- 2 Disque d'épluchage
- 3 Coupe-circuit
- 4 Récipient
- 5 Axe d'entraînement
- 6 Bloc principal
- 7 Cordon d'alimentation avec fiche de secteur
- 8 Pieds ventouses
- 9 Bouton rotatif
- 10 Panier d'essorage
- 11 Anneau de protection (pour le panier d'essorage)

(III. G)

- 12 Enrouleur de cordon

● Données techniques

Tension d'entrée :	220-240 V~, 50 Hz
Classe de protection :	II/□
Consommation d'énergie :	85 W
Consommation d'énergie à l'arrêt :	0,1 W



Consignes de sécurité

AVANT D'UTILISER LE PRODUIT, FAMILIARISEZ-VOUS AVEC TOUTES LES CONSIGNES DE SÉCURITÉ ET LES INSTRUCTIONS CONCERNANT SON UTILISATION ! TRANSMETTEZ TOUS LES DOCUMENTS CONCERNANT LE PRODUIT LORSQUE VOUS LE DONNEZ À UN TIERS !

Dans le cas de dommages résultant du non-respect des instructions du mode d'emploi, le recours à la garantie est annulé ! Toute responsabilité est déclinée en cas de dommages consécutifs ! Aucune responsabilité n'est assumée dans le cas de dommages aux biens et aux personnes résultant d'une utilisation inappropriée ou du non-respect des consignes de sécurité !

**⚠ AVERTISSEMENT !
DANGER DE MORT ET
RISQUE D'ACCIDENTS
POUR LES BÉBÉS ET LES
ENFANTS !**

Ne laissez jamais des enfants sans surveillance avec des matériaux d'emballage. Les matériaux d'emballage représentent un risque d'asphyxie.

Les enfants sous-estiment fréquemment les dangers en résultant. Maintenez toujours les enfants hors de la portée des matériaux d'emballage.

- Ce produit ne doit pas être utilisé par des enfants. Conservez le produit et le cordon d'alimentation hors de portée des enfants.
- Ce produit peut être utilisé par des personnes ayant des capacités physiques, sensorielles ou mentales réduites ou manquant d'expérience et de connaissances, si elles sont surveillées ou si elles ont été informées de l'utilisation en toute sécurité du produit et ont compris les risques liés à son utilisation.
- Les enfants ne doivent pas jouer avec le produit.

⚠ AVERTISSEMENT !

Risque de blessures en cas d'utilisation non conforme !

Utilisez ce produit uniquement comme décrit dans ce mode d'emploi. N'essayez pas de modifier le produit d'une quelconque manière.

⚠ ATTENTION ! Risque de dommages au produit !

Le produit convient uniquement pour l'épluchage des pommes de terre et l'essorage des légumes. Un usage non-conforme endommagera irrémédiablement le produit.

⚠ AVERTISSEMENT ! Risque d'électrocution ! N'essayez jamais de réparer le produit par vous-même.

En cas de dysfonctionnement, les réparations doivent être effectuées par de la main d'œuvre qualifiée.

⚠ AVERTISSEMENT ! Risque d'électrocution ! Ne plongez pas le bloc principal dans de l'eau ou d'autres liquides. Il est interdit de passer le bloc principal sous l'eau courante.

⚠ AVERTISSEMENT ! Risque d'électrocution ! N'utilisez aucun produit endommagé. Débranchez la fiche de secteur et contactez votre revendeur si le produit est endommagé.

- Ne laissez jamais tomber les pièces du produit. Une manipulation brutale peut entraîner des dégâts irréparables au produit.

- Le produit ne doit pas être utilisé, s'il est tombé ou s'il présente des signes visibles de dommages.
- Vérifiez régulièrement l'état de la fiche de secteur et du cordon d'alimentation afin de détecter tout dommage éventuel. Si le cordon d'alimentation de ce produit est endommagé, il doit être remplacé soit par le fabricant ou par son service après-vente soit par une main d'œuvre qualifiée afin d'éviter tout danger.
- Protégez le cordon d'alimentation de tout dommage. Ne le faites pas passer sur des bords tranchants et assurez-vous de ne pas le coincer ou le plier. Conservez le cordon d'alimentation hors de la portée de surfaces chaudes ainsi que des feux et flammes.
- Nettoyez le produit et les surfaces en contact avec des denrées alimentaires (voir « Nettoyage et entretien »).
- Débranchez toujours le produit de l'alimentation électrique lorsqu'il est laissé sans surveillance et avant l'assemblage, le désassemblage ou le nettoyage.

- Utilisez uniquement les accessoires fournis avec le produit.
- N'utilisez pas le produit et ses accessoires si des pièces sont endommagées ou présentent des fissures visibles.
- Ne montez pas le disque d'épluchage ou le panier d'essorage directement sur l'axe d'entraînement sans le récipient.
- Le disque d'épluchage est tranchant. Soyez extrêmement prudent lors du montage, du fonctionnement, du démontage et du nettoyage.
- Ne placez pas le produit sur des surfaces chaudes (cuisinière à gaz, plaques électriques, four, etc.).
Placez toujours le produit sur une surface plane, stable, propre et sèche.
- Ne touchez pas le bloc principal, le cordon d'alimentation et la fiche de secteur avec les mains mouillées.
- Ne débranchez jamais la fiche secteur en tirant sur le cordon d'alimentation branché sur la prise de courant.

- Protégez le produit et ses accessoires de la poussière, du rayonnement solaire direct, des projections d'eau et de l'égouttement.
- Protégez le produit de la chaleur. Ne posez pas le produit à proximité de flammes ou sources de chaleur comme des fours ou des chauffages.
- Éteignez le produit et débranchez-le de l'alimentation électrique avant de changer d'accessoires ou avant de vous approcher de pièces qui sont en mouvement durant le fonctionnement.

● **Avant la première utilisation**

1. Retirez les matériaux d'emballage.
2. Nettoyez le produit (voir « Nettoyage et entretien »).

ⓘ REMARQUE : Ce produit peut dégager une odeur lors de la première utilisation. Cela est dû à des résidus de fabrication ou de transport qui disparaîtront rapidement.

● **Fonctionnement**

⚠ PRUDENCE ! Risque de blessures ! Ne touchez pas les parties métalliques tranchantes du disque d'épluchage [2].

ⓘ REMARQUES :

- La durée maximale de fonctionnement en continu est d'env. 2 minutes. Laissez le produit refroidir pendant env. 5 minutes avant de le rallumer.
- Avant utilisation : Assurez-vous que toutes les pièces sont correctement assemblées.

- Avant d'allumer le produit : Tenez vos cheveux et vêtements hors de la portée des pièces mobiles.
- Avant de retirer le couvercle **1** : Attendez que le disque d'épluchage **2** ou le panier d'essorage **10** se soit complètement arrêté.
- Ne remplissez pas trop le récipient **4**.
- Le produit dispose d'un coupe-circuit **3** qui n'est activé que si le produit est correctement assemblé. Le produit ne fonctionne que si toutes les pièces sont correctement assemblées et si le couvercle **1** est correctement fermé et verrouillé.
- Positionnez le produit sur une surface plane et stable, loin de toute source de chaleur.
- Dès que la fiche de secteur **7** est branchée sur une prise de courant et que le bouton rotatif **9** est placé sur la position **0**, le produit est à l'arrêt.



1. Avant l'assemblage : Assurez-vous que le bouton rotatif **9** est sur la position **0**.
2. Placez le récipient **4** sur le bloc principal **6** (ill. B).
3. Tournez le récipient **4** dans le sens des aiguilles d'une montre jusqu'à ce qu'il s'enclenche. Le repère **∇** au dos du récipient et le repère **△** au dos du bloc principal **6** doivent être alignés (ill. C).

4. **Introduire le disque d'épluchage **2** :**
Placez le disque d'épluchage sur l'axe d'entraînement **5** au centre du récipient **4** (ill. D).

Introduire le panier d'essorage **10 :**
Poussez l'anneau de protection **11** vers le bas pour qu'il soit bien fixé au panier d'essorage. Placez le panier d'essorage sur l'axe d'entraînement **5** au centre du récipient **4** (ill. E).

5. Placez le couvercle **1** sur le récipient **4**. Le repère **△** sur le bord du récipient doit être aligné avec le repère **□** sur le couvercle. Tournez le couvercle dans le sens des aiguilles d'une montre jusqu'à ce que le repère **△** sur le bord du récipient soit aligné avec le repère **□** du couvercle (ill. F).
6. Branchez la fiche de secteur **7** sur une prise de courant.

7. **Allumer :** Pour sélectionner le mode, tournez le bouton rotatif **9**. Le disque d'épluchage **2** ou le panier d'essorage **10** commence à tourner.

Symbole	Mode
	Éplucher des pommes de terre
	Essorer des légumes
0	Arrêt

8. **Éteindre :** Positionnez le bouton rotatif **9** sur la position **0**. Le disque d'épluchage **2** ou le panier d'essorage **10** s'arrête de tourner.
9. Débranchez la fiche secteur **7** de la prise de courant.
10. Tournez le couvercle **1** dans le sens inverse des aiguilles d'une montre jusqu'à ce que le repère **△** sur le bord du récipient **4** soit aligné avec le repère **□** du couvercle. Retirez le couvercle du récipient (ill. F).
11. Tournez le récipient **4** dans le sens inverse des aiguilles d'une montre. Retirez le récipient du bloc principal **6**.

● Éplucher des pommes de terre

① REMARQUES :

- Si les pommes de terre sont trop grosses, le produit ne fonctionne pas. Utilisez des pommes de terre de la taille recommandée. Vous pouvez aussi couper les pommes de terre en petits morceaux.
- Taille de pomme de terre recommandée :

Forme	Dimensions
Ovale	80 mm × 60 mm
Sphérique	Ø 75 mm

- Le disque d'épluchage **2** ne peut pas enlever la peau dans les creux ou de pommes de terre de forme irrégulière. Enlevez les germes existants à la main ou la peau dans les creux avec un petit couteau.

- ❑ N'épluchez pas de pommes de terre cuites avec le produit.
- ❑ Avant l'épluchage : Lavez les pommes de terre à l'eau claire.
- ❑ Ne remplissez pas le récipient [4] d'eau au-delà de la ligne **MAX**.
- ❑ Remplissez le récipient [4] avec 1 kg de pommes de terre au maximum.
- ❑ Pour retirer les pommes de terre, utilisez une pince de cuisine afin d'éviter de toucher les pièces tranchantes du disque d'épluchage [2].

1. Placez le disque d'épluchage [2] (voir « Fonctionnement »).
2. Remplissez le récipient [4] avec environ 150 ml d'eau claire.
3. Placez prudemment des pommes de terre lavées dans le récipient [4].
4. Fermez le couvercle [1] et allumez le produit (voir « Fonctionnement »).
5. Regardez les pommes de terre à travers le couvercle [1]. Si le résultat est satisfaisant, éteignez le produit.
6. Retirez les pommes de terre du récipient [4] à l'aide d'une pince de cuisine.
7. Avant la cuisson : Lavez les pommes de terre à l'eau claire.

● **Essorer des légumes**

❗ **REMARQUES :**

- ❑ Ne remplissez pas le panier d'essorage [10] de légumes au-delà du bord. Si nécessaire, coupez les légumes en plus petits morceaux.
- ❑ N'utilisez le produit que pour essorer des légumes crus. N'essorez pas de légumes cuits avec le produit.
- ❑ Si vous essorez des légumes, ne mettez pas d'eau dans le récipient [4].
- ❑ N'utilisez pas le produit pour essorer du linge.

1. Placez le panier d'essorage [10] (voir « Fonctionnement »).
2. Mettez des légumes-feuilles lavés dans le panier d'essorage [10]. Si nécessaire, retirez l'anneau de protection [11] pour un accès facile au panier d'essorage.

3. Avant de fermer le couvercle [1] : Assurez-vous que l'anneau de protection [11] est bien fixé au panier d'essorage [10].
4. Fermez le couvercle [1] et allumez le produit (voir « Fonctionnement »).
5. Observez les légumes à travers le couvercle [1]. Si le résultat est satisfaisant, éteignez le produit.
6. Retirez les légumes du panier d'essorage [10].

● **Nettoyage et entretien**

⚠ **AVERTISSEMENT ! Risque d'électrocution !** Avant de nettoyer le produit, débranchez la fiche de secteur [7] de la prise de courant.

⚠ **AVERTISSEMENT ! Risque d'électrocution !** Ne plongez jamais le bloc principal [6] dans de l'eau ou d'autres liquides. Il est interdit de passer le bloc principal sous l'eau courante.

⚠ **ATTENTION ! Risque de dommages au produit !** Pour nettoyer le produit, n'utilisez jamais de produits de nettoyage soit agressifs soit récurants ni de brosses dures ni d'objets pointus.

⚠ **PRUDENCE ! Risque de blessures !** Les parties métalliques du disque d'épluchage [2] sont tranchantes. Ne retirez jamais des restes d'épluchures de pommes de terre qui sont prises dans le disque d'épluchage avec vos doigts.

❗ **REMARQUE :** Avant le nettoyage, retirez l'anneau de protection [11] du panier d'essorage [10] (ill. E).

Pièce	Nettoyage
[6] Bloc principal	<ul style="list-style-type: none"> ❑ Essuyez cette pièce avec un torchon légèrement humidifié. ❑ Appliquez un produit de nettoyage doux sur le chiffon en cas de saleté tenace.

Pièce	Nettoyage
<input type="checkbox"/> 1 Couvercle <input type="checkbox"/> 4 Récipient <input type="checkbox"/> 10 Panier d'essorage <input type="checkbox"/> 11 Anneau de protection (pour le panier d'essorage)	<input type="checkbox"/> Nettoyez les pièces à l'eau tiède avec un peu de liquide vaisselle doux. <input type="checkbox"/> Rincez ensuite les pièces à l'eau claire.
<input type="checkbox"/> 2 Disque d'épluchage	<input type="checkbox"/> Pour enlever prudemment les restes d'épluchure de pommes de terre de la pièce, utilisez une brosse douce. <input type="checkbox"/> Nettoyez la pièce à l'eau avec un peu de liquide vaisselle. <input type="checkbox"/> Rincez ensuite la pièce à l'eau claire.

- Les pièces suivantes vont au lave-vaisselle :
 - 1 Couvercle
 - 2 Disque d'épluchage
 - 4 Récipient
 - 10 Panier d'essorage
 - 11 Anneau de protection (pour le panier d'essorage)
- Après le nettoyage : Séchez bien toutes les pièces.

● **Rangement**

- Conservez le produit dans un endroit sec hors de la portée des enfants.
- Enroulez le cordon d'alimentation 7 autour de l'enrouleur de cordon 12 situé au-dessous du bloc principal 6 (ill. G).

● **Mise au rebut**

L'emballage se compose de matières recyclables pouvant être mises au rebut dans les déchetteries locales.



Veillez respecter l'identification des matériaux d'emballage pour le tri sélectif, ils sont identifiés avec des abréviations (a) et des chiffres (b) ayant la signification suivante : 1-7 : plastiques/20-22 : papiers et cartons/80-98 : matériaux composite.

Produit :



Le produit et les matériaux d'emballage sont recyclables et relèvent de la responsabilité élargie du producteur.

Éliminez-les séparément, en suivant l'Info-tri illustrée, dans l'intérêt d'un meilleur traitement des déchets.

Le logo Triman n'est valable qu'en France.



Votre mairie ou votre municipalité vous renseigneront sur les possibilités de mise au rebut des produits usagés.



Afin de contribuer à la protection de l'environnement, veuillez ne pas jeter votre produit usagé dans les ordures ménagères, mais éliminez-le de manière appropriée. Pour obtenir des renseignements concernant les points de collecte et leurs horaires d'ouverture, vous pouvez contacter votre municipalité.

● Garantie

Article L217-16 du Code de la consommation

Lorsque l'acheteur demande au vendeur, pendant le cours de la garantie commerciale qui lui a été consentie lors de l'acquisition ou de la réparation d'un bien meuble, une remise en état couverte par la garantie, toute période d'immobilisation d'au moins sept jours vient s'ajouter à la durée de la garantie qui restait à courir. Cette période court à compter de la demande d'intervention de l'acheteur ou de la mise à disposition pour réparation du bien en cause, si cette mise à disposition est postérieure à la demande d'intervention.

Indépendamment de la garantie commerciale souscrite, le vendeur reste tenu des défauts de conformité du bien et des vices rédhibitoires dans les conditions prévues aux articles L217-4 à L217-13 du Code de la consommation et aux articles 1641 à 1648 et 2232 du Code Civil.

Article L217-4 du Code de la consommation

Le vendeur livre un bien conforme au contrat et répond des défauts de conformité existant lors de la délivrance.

Il répond également des défauts de conformité résultant de l'emballage, des instructions de montage ou de l'installation lorsque celle-ci a été mise à sa charge par le contrat ou a été réalisée sous sa responsabilité.

Article L217-5 du Code de la consommation

Le bien est conforme au contrat :

- 1° S'il est propre à l'usage habituellement attendu d'un bien semblable et, le cas échéant :
 - s'il correspond à la description donnée par le vendeur et possède les qualités que celui-ci a présentées à l'acheteur sous forme d'échantillon ou de modèle ;

- s'il présente les qualités qu'un acheteur peut légitimement attendre eu égard aux déclarations publiques faites par le vendeur, par le producteur ou par son représentant, notamment dans la publicité ou l'étiquetage ;

- 2° Ou s'il présente les caractéristiques définies d'un commun accord par les parties ou être propre à tout usage spécial recherché par l'acheteur, porté à la connaissance du vendeur et que ce dernier a accepté.

Article L217-12 du Code de la consommation

L'action résultant du défaut de conformité se prescrit par deux ans à compter de la délivrance du bien.

Article 1641 du Code civil

Le vendeur est tenu de la garantie à raison des défauts cachés de la chose vendue qui la rendent impropre à l'usage auquel on la destine, ou qui diminuent tellement cet usage que l'acheteur ne l'aurait pas acquise, ou n'en aurait donné qu'un moindre prix, s'il les avait connus.

Article 1648 1er alinéa du Code civil

L'action résultant des vices rédhibitoires doit être intentée par l'acquéreur dans un délai de deux ans à compter de la découverte du vice.

Les pièces détachées indispensables à l'utilisation du produit sont disponibles pendant la durée de la garantie du produit.

Le produit a été fabriqué selon des critères de qualité stricts, et contrôlé consciencieusement avant sa livraison. En cas de défaut de matériau ou de fabrication, vous avez des droits légaux vis-à-vis du vendeur du produit. Vos droits légaux ne sont en aucun cas limités par notre garantie mentionnée ci-dessous.

La garantie de ce produit est de 3 ans à partir de la date d'achat. La période de garantie commence à la date d'achat. Conservez l'original de la preuve d'achat dans un endroit sûr car ce document est nécessaire pour prouver l'achat.

Tout dommage ou défaut déjà présent au moment de l'achat doit être signalé immédiatement après le déballage du produit.

Si le produit présente un défaut de matériau ou de fabrication dans les 3 ans qui suivent la date d'achat, nous le réparerons ou le remplacerons – à notre choix – gratuitement pour vous. La période de garantie n'est pas prolongée par une demande de garantie acceptée. Cette mesure s'applique également pour les pièces remplacées et réparées.

Cette garantie est annulée si le produit a été endommagé ou utilisé ou entretenu de manière incorrecte.

La garantie couvre les défauts de matériels et de fabrication. Cette garantie ne couvre pas les pièces du produit soumises à une usure normale, et qui sont donc considérées comme des pièces d'usure (par exemple les piles, les piles rechargeables, tuyaux, les cartouches d'encre), ni les dommages aux pièces fragiles, par exemple les interrupteurs ou les pièces en verre.

● Faire valoir sa garantie

Pour garantir la rapidité d'exécution de la procédure de garantie, veuillez respecter les indications suivantes :

Veuillez conserver le ticket de caisse et la référence du produit (IAN 451825_2310) à titre de preuve d'achat pour toute demande.

Le numéro de référence de l'article est indiqué sur la plaque d'identification, gravé sur la page de titre de votre manuel (en bas à gauche) ou sur un autocollant apposé sur la face arrière ou inférieure du produit.

En cas de dysfonctionnement du produit, ou de tout autre défaut, contactez en premier lieu le service après-vente par téléphone ou par e-mail aux coordonnées indiquées ci-dessous.

Vous pouvez alors envoyer franco de port tout produit considéré comme défectueux au service clientèle indiqué, accompagné de la preuve d'achat (ticket de caisse) et d'une description écrite du défaut avec mention de sa date d'apparition.

● Service après-vente

FR Service après-vente France

Tél.: 0800904879

E-Mail: owim@lidl.fr

BE Service après-vente Belgique

Tél.: 080071011

Tél.: 80023970 (Luxembourg)



















E-Mail: owim@lidl.be





Gebruikte waarschuwingen en symbolen	Pagina	19
Beknopte handleiding	Pagina	20
Beoogd gebruik	Pagina	20
Leveringsomvang	Pagina	20
Onderdelenbeschrijving	Pagina	20
Technische gegevens	Pagina	20
Veiligheidstips	Pagina	20
Voor het eerste gebruik	Pagina	23
Bediening	Pagina	23
Aardappelen schillen	Pagina	24
Groenten centrifugeren	Pagina	24
Schoonmaken en onderhoud	Pagina	25
Opbergen	Pagina	25
Afvoer	Pagina	26
Garantie	Pagina	26
Afwikkeling in geval van garantie	Pagina	26
Service	Pagina	27

Gebruikte waarschuwingen en symbolen

In deze gebruiksaanwijzing en op de verpakking worden de volgende waarschuwingen gebruikt:

	Dit symbool betekent dat bij gebruik van het product de hand moet worden gehouden aan de gebruiksaanwijzing.		Wisselstroom/-spanning
	GEVAAR! Dit symbool met de aanduiding "Gevaar" duidt op een groot risico op gevaar dat, indien niet vermeden, zware verwondingen of de dood tot gevolg kan hebben.	Hz	Hertz (neffrequentie)
		W	Watt
	WAARSCHUWING! Dit symbool met de aanduiding "Waarschuwing" betekent een middelmatig risico op gevaar dat, indien niet vermeden, zware verwondingen of de dood tot gevolg kan hebben.		Gevaar - kans op elektrische schokken!
			Gebruik het product alleen in droge binnenruimtes.
	VOORZICHTIG! Dit symbool met de aanduiding "Voorzichtig" duidt op een klein risico op gevaar dat, indien niet vermeden, kan leiden tot kleine of middelgrote verwondingen.		Symbool voor een product met beschermingsklasse II
			Geschikt voor levensmiddelen Dit product heeft geen negatieve effecten op smaak of geur.
	OPGELET! Dit symbool met de aanduiding "Opgelet" geeft aan dat er mogelijk gevaar bestaat op materiële schade.		Positiemarkering (vergrendeld)
	TIP: Dit symbool met de aanduiding "Tip" duidt op verdere nuttige informatie.		Positiemarkering (ontgrendeld)
	Het CE-teken bevestigt dat het product voldoet aan de betreffende EU-richtlijnen.		Positiemarkering
			Positiemarkering
	Veiligheidstips		Uit-stand
	Aanwijzingen voor het gebruik		

	Geschikt voor de vaatwasmachine:			Positiemarkering (groente centrifugeren)
	1	Deksel		
	2	Schilschijf		Positiemarkering (aardappelen schillen)
	4	Kom		
	10	Centrifugemand		
11	Afdekring (voor de centrifugemand)			

ELEKTRISCHE AARDAPPELSCHILLER

● **Beknopte handleiding**

Bij dit document gaat het om een verkorte versie van de volledige gebruiksaanwijzing. Door het scannen van de QR-code komt u direct op de Lidl-Service-pagina (www.lidl-service.com) en kunt u door het invoeren van het artikelnummer (IAN) 451825_2310 de volledige gebruiksaanwijzing bekijken en downloaden.

De beknopte handleiding maakt deel uit van het product. Maak u voor het gebruik van het product vertrouwd met alle bedienings- en veiligheidsinstructies. Bewaar de beknopte handleiding zorgvuldig en overhandig alle documenten bij de doorgifte van het product aan derden.

● **Beoogd gebruik**

- Dit product kan worden gebruikt voor het schillen van aardappelen en voor het centrifugeren van bladgroenten.
- Het product is uitsluitend bestemd voor gebruik in privéhuishoudens en niet voor commerciële doeleinden.
- De fabrikant aanvaardt geen aansprakelijkheid voor schade als gevolg van ondeskundig gebruik.

● **Leveringsomvang**

- 1 Elektrische aardappelschiller
- 1 Beknopte handleiding

● **Onderdelenbeschrijving**

(Afb. A)

- 1 Deksel
- 2 Schilschijf
- 3 Veiligheidsschakelaar
- 4 Kom
- 5 Aandrijfas
- 6 Hoofdeenheid
- 7 Aansluitnoer met stekker
- 8 Zuignapvoetjes
- 9 Draaiknop
- 10 Centrifugemand
- 11 Afdekring (voor de centrifugemand)

(Afb. G)

- 12 Kabelhaspel

● **Technische gegevens**

Voedingsspanning:	220-240 V~, 50 Hz
Veiligheidsklasse:	II/□
Energieverbruik:	85 W
Energieverbruik wanneer uitgeschakeld:	0,1 W



Veiligheidstips

**MAAK U VÓÓR HET
GEBRUIK VAN HET PRODUCT
VERTROUWD MET ALLE
VEILIGHEIDSTIPS EN
GEBRUIKSAANWIJZINGEN!
ALS U DIT PRODUCT AAN**

IEMAND ANDERS DOORGEeft, GEEF DAN OOK ALLE DOCUMENTATIE MEE!

In geval van schade als gevolg van het niet naleven van deze gebruiksaanwijzing vervalt uw aanspraak op garantie! Wij aanvaarden geen aansprakelijkheid voor gevolgschade! Voor materiële schade of persoonlijk letsel, ontstaan als gevolg van ondeskundig gebruik of het niet opvolgen van de veiligheidstips, wordt geen aansprakelijkheid aanvaard!

⚠ WAARSCHUWING! **LEVENSGEVAAR EN KANS OP ONGEVALLen VOOR PEUTERS EN KINDEREN!**

Laat kinderen nooit zonder toezicht achter met het verpakkingsmateriaal. Het verpakkingsmateriaal vormt een verstikkingsgevaar. Kinderen onderschatten vaak de daaraan verbonden gevaren. Houd kinderen altijd uit de buurt van verpakkingsmateriaal.

- Dit product is geen speelgoed en mag niet door kinderen worden gebruikt. Houd het product en het aansluitsnoer buiten bereik van kinderen.

- Dit product kan door personen met een lichamelijke, sensorische of geestelijke handicap of een gebrek aan ervaring en/of kennis gebruikt worden, zolang ze onder toezicht staan of over veilig gebruik van het product zijn geïnstrueerd en de daaraan verbonden risico's begrijpen.
- Kinderen mogen niet met het product spelen.

⚠ WAARSCHUWING! **Verwondingsgevaar door onjuist gebruik!**

Gebruik het product uitsluitend zoals aangegeven in deze handleiding. Probeer niet op een of andere wijze iets aan het product te veranderen.

- ⚠ **OPGELET! Risico op beschadiging van het product!** Het product is alleen geschikt voor het schillen van aardappelen en voor het centrifugeren van groenten. Door onjuist gebruik wordt het product onherstelbaar beschadigd.

- ⚠ **WAARSCHUWING!**
Gevaar voor elektrische schokken! Probeer nooit het product zelf te repareren.

In geval van een storing mogen reparaties alleen door gekwalificeerde vaklieden worden uitgevoerd.

⚠ WAARSCHUWING!
Gevaar voor elektrische schokken!

Dompel de hoofdeenheid nooit onder in water of andere vloeistoffen. Houd de hoofdeenheid nooit onder stromend water.

⚠ WAARSCHUWING!
Gevaar voor elektrische schokken!

Gebruik het product nooit als het is beschadigd. Trek de stekker uit het stopcontact en neem contact op met uw verkoper als het product beschadigd is.

- Laat nooit onderdelen van het product vallen. Ruwe hantering kan leiden tot onherstelbare schade aan het product.
- Het product mag niet gebruikt worden als het gevallen of zichtbaar beschadigd is.
- Controleer de stekker en het aansluitsnoer regelmatig op beschadigingen.

Als het aansluitsnoer van dit product is beschadigd, moet dit om gevaren te vermijden door de fabrikant, zijn klantenservice of een vergelijkbaar

gekwalificeerde persoon worden vervangen.

- Bescherm het aansluitsnoer tegen beschadiging. Laat het niet over scherpe randen hangen en plet of buig het niet. Houd het aansluitsnoer uit de buurt van hete oppervlakken en open vuur.
- Reinig het product en de oppervlakken die met levensmiddelen in aanraking zijn gekomen (zie "Schoonmaken en onderhoud").
- Koppel het product altijd los van het elektriciteitsnet als het niet onder toezicht staat en voordat u het in elkaar zet, uit elkaar haalt of reinigt.
- Gebruik uitsluitend de met het product meegeleverde accessoires.
- Gebruik het product en de accessoires niet als onderdelen beschadigd zijn of zichtbare barsten vertonen.
- Breng de schilfschijf of de centrifugemand niet rechtstreeks aan op de aandrijfjas zonder de kom.
- De schilfschijf is scherp. Wees bij de montage en de demontage, tijdens het gebruik en bij de reiniging uiterst voorzichtig.

- Zet het product niet neer op hete oppervlakken (gashaard, elektrische kachel, oven, enz.). Plaats het product op een horizontaal, stabiel, schoon en droog oppervlak.
- Raak de hoofdeenheid, het aansluitsnoer en de stekker niet met natte handen aan.
- Trek de stekker nooit aan het aansluitsnoer uit het stopcontact.
- Bescherm het product en de accessoires tegen stof, direct zonlicht, waterdruppels en spatwater.
- Bescherm het product tegen hitte. Zet het product niet neer in de buurt van open vlammen of warmtebronnen zoals kachels of verwarmingsapparatuur.
- Schakel het product uit en trek de stekker uit het stopcontact voordat u die accessoires verwisselt of in de buurt komt van onderdelen die tijdens het gebruik bewegen.

● **Voor het eerste gebruik**

1. Verwijder het verpakkingsmateriaal.
 2. Reinig het product (zie "Schoonmaken en onderhoud").
- ① **TIP:** Als u dit apparaat voor het eerst gebruikt, kan er een lichte geur vrijkomen. Het gaat hierbij om productie- of transportresten, die snel verdwijnen.

● **Bediening**



⚠ **VOORZICHTIG! Verwondingsgevaar!**

Raak de scherpe metalen delen van de schiltschijf **2** niet aan.

① **TIPS:**

- De maximale continue gebruikstijd bedraagt ca. 2 minuten. Laat het product ca. 5 minuten afkoelen, voordat u het opnieuw inschakelt.
 - Vóór ingebruikname: Zorg ervoor dat alle onderdelen correct gemonteerd zijn.
 - Voordat u het product inschakelt: Houd kleding en haar uit de buurt van de bewegende delen.
 - Voordat u het deksel **1** afneemt: Wacht tot de schiltschijf **2** of de centrifugemand **10** volledig tot stilstand is gekomen.
 - Maak de kom **4** nooit te vol.
 - Het product is voorzien van een veiligheidsschakelaar **3** die alleen wordt geactiveerd als het product op de juiste wijze is samengebouwd. Het product werkt alleen als alle onderdelen goed zijn samengebouwd en het deksel **1** goed is gesloten en vergrendeld.
 - Plaats het product op een vlak en stabiel oppervlak, uit de buurt van eventuele warmtebronnen.
 - Het product is uitgeschakeld zodra de stekker **7** op een stopcontact is aangesloten en de draaiknop **9** in de stand **0** staat.
1. Vóór de montage: Zorg ervoor dat de draaiknop **9** in stand **0** staat.
 2. Plaats de kom **4** op de hoofdeenheid **6** (afb. B).
 3. Draai de kom **4** met de klok mee totdat hij vastklikt. De markering **∇** op de achterkant van de kom en de markering **△** op de achterkant van de hoofdeenheid **6** moeten op één lijn liggen (afb. C).
 4. **Schiltschijf 2 plaatsen:** Plaats de schiltschijf op de aandrijfas **5** in het midden van de kom **4** (afb. D).
Centrifugemand 10 plaatsen: Druk de afdekking **11** omlaag zodat deze stevig vastzit aan de centrifugemand. Plaats de centrifugemand op de aandrijfas **5** in het midden van de kom **4** (afb. E).

5. Plaats het deksel **1** op de kom **4**. De markering **Δ** op de rand van de kom moet op één lijn liggen met de markering **☒** op het deksel. Draai het deksel met de klok mee tot de markering **Δ** op de rand van de kom op één lijn ligt met de markering **☒** op het deksel (afb. F).
6. Steek de stekker **7** in een stopcontact.
7. **Inschakelen:** Verdraai de draaiknop **9** om de modus te selecteren. De schilschijf **2** of de centrifugemand **10** begint te draaien.

Symbol	Modus
	Aardappelen schillen
	Groenten centrifugeren
0	Uit

8. **Uitschakelen:** Zet de draaiknop **9** op stand **0**. De schilschijf **2** of de centrifugemand **10** stopt met draaien.
9. Trek de stekker **7** uit het stopcontact.
10. Draai het deksel **1** tegen de klok in tot de markering **Δ** op de rand van de kom **4** op één lijn ligt met de markering **☒** op het deksel. Neem het deksel van de kom (afb. F).
11. Draai de kom **4** tegen de wijzers van de klok in. Neem de kom van de hoofdeenheid **6**.

● Aardappelen schillen

① TIPS:

- Het product werkt niet als de aardappelen te groot zijn. Gebruik aardappelen van de aanbevolen grootte. Snijd de aardappelen eventueel in kleinere stukjes.
- Aanbevolen aardappelgrootte:

Vorm	Afmetingen
Ovaal	80 mm × 60 mm
Bolvormig	∅ 75 mm

- De schilschijf **2** kan de schil niet uit gleuven of onregelmatig gevormde aardappelen verwijderen. Verwijder aanwezige wortels of de schil uit groeven met de hand met een klein mes.
- Schil geen gare aardappelen met dit product.
- Voor het schillen: Was de aardappelen met schoon water.
- Vul de kom **4** niet tot over de lijn **MAX** met water.
- Vul de kom **4** met maximaal 1 kg aardappelen.
- Gebruik een keukentang om de aardappelen te verwijderen, om te voorkomen dat u de scherpe delen van de schilschijf **2** aanraakt.

1. Plaats de schilschijf **2** (zie "Bediening").
2. Vul de kom **4** met ca. 150 ml kraanwater.
3. Doe de gewassen aardappelen voorzichtig in de kom **4**.
4. Sluit het deksel **1** en schakel het product in (zie "Bediening").
5. Bekijk de aardappelen door het deksel **1**. Schakel het product uit, zodra het resultaat naar wens is.
6. Neem de aardappelen met een keukentang uit de kom **4**.
7. Vóór het koken: Was de aardappelen met schoon water.

● Groenten centrifugeren

① TIPS:

- Vul de centrifugemand **10** niet tot over de rand met groenten. Snijd de groenten eventueel in kleinere stukjes.
- Gebruik het product alleen voor het centrifugeren van ongekookte groenten. Centrifugeer geen gare groenten met dit product.
- Giet geen water in de kom **4** wanneer u groenten centrifugeert.
- Gebruik het product niet voor het centrifugeren van wasgoed.

1. Plaats de centrifugemand **10** (zie "Bediening").

2. Plaats gewassen bladgroente in de centrifugemand **10**. Verwijder indien nodig de afdekking **11** voor gemakkelijke toegang tot de centrifugemand.
3. Voordat u het deksel **1** sluit: Zorg ervoor dat de afdekking **11** correct op de centrifugemand **10** is aangebracht.
4. Sluit het deksel **1** en schakel het product in (zie "Bediening").
5. Bekijk de groenten door het deksel **1**. Schakel het product uit, zodra het resultaat naar wens is.
6. Verwijder de groente uit de centrifugemand **10**.

● Schoonmaken en onderhoud

⚠ WAARSCHUWING! Gevaar voor elektrische schokken! Trek de stekker **7** altijd uit het stopcontact voordat u het product reinigt.

⚠ WAARSCHUWING! Gevaar voor elektrische schokken! Dompel de hoofdeenheid **6** nooit onder in water of andere vloeistoffen. Houd de hoofdeenheid nooit onder stromend water.

⚠ OPGELET! Risico op beschadiging van het product! Gebruik voor het schoonmaken van het product geen schurende, agressieve schoonmaakmiddelen, harde borstels of spitse voorwerpen.

⚠ VOORZICHTIG! Verwondingsgevaar! De metalen delen van de schilfschijf **2** zijn scherp. Verwijder de resten van de aardappelschil nooit met uw vingers van de schilfschijf.

i TIP: Verwijder voor het schoonmaken de afdekking **11** van de centrifugemand **10** (afb. E).

Onderdeel	Schoonmaken
6 Hoofdeenheid	<input type="checkbox"/> Veeg het onderdeel af met een enigszins vochtige doek. <input type="checkbox"/> Doe bij een hardnekkige verontreiniging een beetje zacht schoonmaakmiddel op de doek.
1 Deksel 4 Kom 10 Centrifugemand 11 Afdekking (voor de centrifugemand)	<input type="checkbox"/> Maak deze onderdelen goed schoon met water met een beetje afwasmiddel. <input type="checkbox"/> Spoel ze vervolgens af met schoon water.
2 Schilfschijf	<input type="checkbox"/> Gebruik een zachte borstel om de resten van de aardappelschillen voorzichtig van het onderdeel te verwijderen. <input type="checkbox"/> Maak het onderdeel schoon met water met een beetje afwasmiddel. <input type="checkbox"/> Spoel het onderdeel vervolgens af met schoon water.

- De volgende onderdelen zijn geschikt voor de vaatwasser:
 - **1** Deksel
 - **2** Schilfschijf
 - **4** Kom
 - **10** Centrifugemand
 - **11** Afdekking (voor de centrifugemand)
- Na de reiniging: Droog alle onderdelen zorgvuldig af.

● Opbergen

- Bewaar het product op een droge plaats buiten het bereik van kinderen.

- Rol het aansluitnoer **7** om de kabelhaspel **12** aan de onderkant van de hoofdeenheid **6** (afb. G).

● Afvoer

De verpakking bestaat uit milieuvriendelijke grondstoffen die u via de plaatselijke recyclingcontainers kunt afvoeren.



Neem de aanduiding van de verpakkingsmaterialen voor de afvalscheiding in acht. Deze zijn gemarkeerd met de afkortingen (a) en een cijfers (b) met de volgende betekenis: 1-7: kunststoffen/20-22: papier en vezelplaten/80-98: composietmaterialen.

Product:



Het product, en de verpakkingsmaterialen kunnen worden gerecycled en zijn onderhevig aan een uitgebreide verantwoordelijkheid van de fabrikant. Gooi ze apart weg, overeenkomstig de aangegeven Info-tri (informatie over afvalscheiding), voor een beter afvalbeheer.

Het Triman-logo geldt alleen voor Frankrijk.



Informatie over de mogelijkheden om het uitgediende product na gebruik te verwijderen, verstrekt uw gemeentelijke overheid.



Gooi het afgedankte product omwille van het milieu niet weg via het huisvuil, maar geef het af bij het daarvoor bestemde depot of het gemeentelijke milieupark. Over afgifteplaatsen en hun openingstijden kunt u zich bij uw aangewezen instantie informeren.

● Garantie

Het product werd volgens strenge kwaliteitsrichtlijnen gemaakt en voor de uitlevering zorgvuldig gecontroleerd. In geval van materiaal- of fabricagefouten hebt u tegenover de verkoper van het product wettelijke rechten. Uw wettelijke rechten worden op geen enkele manier door onze hieronder vermelde garantie beperkt.

De garantie voor dit product bedraagt 3 jaar vanaf aankoopdatum. De garantieperiode gaat in op de datum van aankoop. Bewaar het originele bewijs van aankoop op een veilige plek aangezien dit document nodig is als bewijs.

Alle beschadigingen of gebreken die reeds op het moment van aankoop aanwezig zijn, moeten meteen na het uitpakken van het product worden gemeld.

Mocht het product binnen 3 jaar na aankoopdatum een materiaal- of fabricagefout vertonen, zullen wij het - naar onze keuze - gratis voor u repareren of vervangen. De garantieperiode wordt door een plaatsgevonden garantieverlening niet verlengd. Dit geldt ook voor vervangen en gerepareerde onderdelen.

Deze garantie vervalt als het product werd beschadigd of onjuist is gebruikt of onderhouden.

De garantie dekt materiaal- en fabricagefouten af. Deze garantie dekt geen productonderdelen die aan normale slijtage onderhevig zijn en daarom als verbruiksartikelen worden beschouwd (bv. batterijen, oplaadbare batterijen, slangen, inktpatronen), noch dekt zij schade aan breekbare onderdelen, bv. schakelaars of onderdelen die van glas zijn gemaakt.

● Afwikkeling in geval van garantie

Om een snelle afhandeling van uw reclamatie te waarborgen dient u de volgende instructies in acht te nemen:

Houd bij alle vragen alstublieft de kassabon en het artikelnummer (IAN 451825_2310) als bewijs van aankoop bij de hand.

Het artikelnummer vindt u op de typeplaat, ingegraveerd, op het titelblad van uw handleiding (linksonder) of als sticker op de achter- of onderzijde.

Wanneer er storingen in de werking of andere gebreken optreden, dient u eerst telefonisch of per e-mail contact met de onderstaande service-afdeling op te nemen.

Een als defect geregistreerd product kunt u dan samen met uw aankoopbewijs (kassabon) en vermelding van de concrete schade alsmede het tijdstip van optreden voor u franco aan het u meegedeelde servicepunt verzenden.

● **Service**

(NL) Service Nederland

Tel.: 08000225537

E-Mail: owim@lidl.nl

(BE) Service België

Tel.: 080071011

Tel.: 80023970 (Luxemburg)

















E-Mail: owim@lidl.be





Verwendete Warnhinweise und Symbole	Seite	29
Kurzanleitung	Seite	30
Bestimmungsgemäßer Gebrauch	Seite	30
Lieferumfang	Seite	30
Teilebeschreibung	Seite	30
Technische Daten	Seite	30
Sicherheitshinweise	Seite	30
Vor der ersten Verwendung	Seite	33
Bedienung	Seite	33
Kartoffeln schälen	Seite	34
Gemüse schleudern	Seite	35
Reinigung und Pflege	Seite	35
Lagerung	Seite	36
Entsorgung	Seite	36
Garantie	Seite	36
Abwicklung im Garantiefall	Seite	37
Service	Seite	37

Verwendete Warnhinweise und Symbole

In dieser Bedienungsanleitung und auf der Verpackung werden die folgenden Warnhinweise verwendet:

	Dieses Symbol bedeutet, dass vor der Verwendung des Produkts die Bedienungsanleitung zu beachten ist.		Wechselstrom/-spannung
	GEFAHR! Dieses Symbol mit dem Signalwort „Gefahr“ bezeichnet eine Gefährdung mit einem hohen Risikograd, die, wenn sie nicht vermieden wird, eine schwere Verletzung oder den Tod zur Folge hat.	Hz	Hertz (Netzfrequenz)
		W	Watt
	WARNUNG! Dieses Symbol mit dem Signalwort „Warnung“ bezeichnet eine Gefährdung mit einem mittleren Risikograd, die, wenn sie nicht vermieden wird, eine schwere Verletzung oder den Tod zur Folge haben kann.		Gefahr - Risiko eines Stromschlags!
			Verwenden Sie das Produkt nur in trockenen Innenräumen.
	VORSICHT! Dieses Symbol mit dem Signalwort „Vorsicht“ bezeichnet eine Gefährdung mit einem niedrigen Risikograd, die, wenn sie nicht vermieden wird, eine geringe oder mäßige Verletzung zur Folge haben kann.		Symbol für ein Produkt der Schutzklasse II
			Lebensmittelecht Dieses Produkt hat keine negativen Auswirkungen auf Geschmack oder Geruch.
	ACHTUNG! Dieses Symbol mit dem Signalwort „Achtung“ zeigt die Gefahr einer möglichen Sachbeschädigung an.		Positionsmarkierung (verriegelt)
	HINWEIS: Dieses Symbol mit dem Signalwort „Hinweis“ bietet weitere nützliche Informationen.		Positionsmarkierung (entriegelt)
	Das CE-Zeichen bestätigt Konformität mit den für das Produkt zutreffenden EU-Richtlinien.		Positionsmarkierung
			Positionsmarkierung
	Sicherheitshinweise		Aus-Position
	Handlungsanweisungen		

 <p>Für die Spülmaschine geeignet:</p> <p>1 Deckel 2 Schälscheibe 4 Behälter 10 Schleuderkorb 11 Abdeckung (für den Schleuderkorb)</p>	 <p>Positionsmarkierung (Gemüse schleudern)</p>
	 <p>Positionsmarkierung (Kartoffeln schälen)</p>

ELEKTRISCHER KARTOFFELSCHÄLER

● **Kurzanleitung**

Bei diesem Dokument handelt es sich um eine verkürzte Druckausgabe der vollständigen Bedienungsanleitung. Durch das Scannen des QR-Codes gelangen Sie direkt auf die Lidl-Service-Seite (www.lidl-service.com) und können durch die Eingabe der Artikelnummer (IAN) 451825_2310 die vollständige Bedienungsanleitung einsehen und herunterladen.

Die Kurzanleitung ist Bestandteil dieses Produkts. Machen Sie sich vor der Benutzung des Produkts mit allen Bedien- und Sicherheitshinweisen vertraut. Bewahren Sie die Kurzanleitung gut auf und händigen Sie alle Unterlagen bei Weitergabe des Produkts an Dritte mit aus.

● **Bestimmungsgemäßer Gebrauch**

- Dieses Produkt kann zum Schälen von Kartoffeln sowie zum Schleudern von Blattgemüse verwendet werden.
- Das Produkt ist ausschließlich für die Nutzung in privaten Haushalten und nicht für gewerbliche Zwecke vorgesehen.
- Der Hersteller übernimmt keine Haftung für Schäden aufgrund unsachgemäßer Verwendung.

● **Lieferumfang**

- 1 Elektrischer Kartoffelschäler
- 1 Kurzanleitung

● **Teilebeschreibung**

(Abb. A)

- 1 Deckel
- 2 Schälscheibe
- 3 Sicherheitsschalter
- 4 Behälter
- 5 Antriebsachse
- 6 Haupteinheit
- 7 Anschlussleitung mit Netzstecker
- 8 Saugnapffüße
- 9 Drehknopf
- 10 Schleuderkorb
- 11 Abdeckung (für den Schleuderkorb)

(Abb. G)

- 12 Kabelaufwicklung

● **Technische Daten**

Eingangsspannung:	220–240 V~, 50 Hz
Schutzklasse:	II/□
Leistungsaufnahme:	85 W
Leistungsaufnahme im Aus-Zustand:	0,1 W



Sicherheitshinweise

MACHEN SIE SICH VOR DER VERWENDUNG DES PRODUKTS MIT ALLEN SICHERHEITSHINWEISEN UND GEBRAUCHSANWEISUNGEN VERTRAUT! WENN SIE DIESES

PRODUKT AN ANDERE WEITERGEBEN, GEBEN SIE AUCH ALLE DOKUMENTE WEITER!

Im Falle von Schäden aufgrund der Nichteinhaltung dieser Bedienungsanleitung erlischt Ihr Garantieanspruch! Für Folgeschäden wird keine Haftung übernommen! Im Falle von Sach- oder Personenschäden aufgrund einer unsachgemäßen Benutzung oder Nichteinhaltung der Sicherheitshinweise wird keine Haftung übernommen!

⚠️ WARNUNG! LEBENS- GEFAHR UND UNFALL- GEFAHR FÜR SÄUGLINGE UND KINDER!

Lassen Sie Kinder niemals mit dem Verpackungsmaterial unbeaufsichtigt. Das Verpackungsmaterial stellt eine Erstickenungsgefahr dar.

Kinder unterschätzen die damit verbundenen Gefahren häufig. Halten Sie Kinder stets von Verpackungsmaterialien fern.

- Dieses Produkt darf nicht von Kindern verwendet werden. Halten Sie das Produkt und die Anschlussleitung außerhalb der Reichweite von Kindern.

- Dieses Produkt kann von Personen mit eingeschränkten körperlichen, sensorischen oder geistigen Fähigkeiten oder fehlender Erfahrung und fehlendem Wissen verwendet werden, sofern diese beaufsichtigt oder zur sicheren Verwendung des Produktes angewiesen wurden und die damit verbundenen Risiken verstehen.
- Kinder dürfen nicht mit dem Produkt spielen.

⚠️ WARNUNG!

Verletzungsrisiko

durch unsachgemäßen Gebrauch!

Verwenden Sie das Produkt ausschließlich dieser Anleitung entsprechend. Versuchen Sie nicht, das Produkt in irgendeiner Weise zu verändern.

⚠️ ACHTUNG! Risiko der Beschädigung des Produkts!

Das Produkt ist nur zum Schälen von Kartoffeln und zum Schleudern von Gemüse geeignet. Bei unsachgemäßem Gebrauch wird das Produkt irreparabel beschädigt.

- ⚠️ **WARNUNG! Stromschlag-
risiko!** Versuchen Sie niemals, das Produkt selbst zu reparieren.

Im Fall einer Fehlfunktion dürfen Reparaturen ausschließlich von qualifiziertem Personal durchgeführt werden.

⚠️ WARNUNG! Stromschlagrisiko! Tauchen Sie die Haupteinheit nicht in Wasser oder andere Flüssigkeiten ein. Halten Sie die Haupteinheit niemals unter fließendes Wasser.

⚠️ WARNUNG! Stromschlagrisiko! Verwenden Sie kein beschädigtes Produkt. Ziehen Sie den Netzstecker und kontaktieren Sie Ihren Händler, wenn das Produkt beschädigt ist.

- Lassen Sie niemals Teile des Produkts fallen. Eine grobe Handhabung kann zu irreparablen Schäden am Produkt führen.
- Das Produkt darf nicht verwendet werden, wenn es fallen gelassen wurde oder wenn es sichtbare Schäden aufweist.
- Überprüfen Sie den Netzstecker und die Anschlussleitung regelmäßig auf Schäden. Wenn die Netzanschlussleitung dieses Produkts beschädigt ist, muss sie durch den Hersteller oder seinen Kundendienst oder eine ähnlich qualifizierte

Person ersetzt werden, um Gefährdungen zu vermeiden.

- Schützen Sie die Anschlussleitung vor Schäden. Lassen Sie sie nicht über scharfe Kanten hängen und quetschen oder biegen Sie sie nicht. Halten Sie die Anschlussleitung von heißen Oberflächen und offenen Flammen fern.
- Reinigen Sie das Produkt und die Oberflächen, die mit Lebensmitteln in Berührung kommen (siehe „Reinigung und Pflege“).
- Trennen Sie das Produkt immer von der Stromversorgung, wenn es unbeaufsichtigt gelassen wird und bevor Sie es zusammenbauen, auseinandernehmen oder reinigen.
- Verwenden Sie nur das mit dem Produkt gelieferte Zubehör.
- Verwenden Sie das Produkt und dessen Zubehör nicht, wenn Teile beschädigt sind oder sichtbare Risse aufweisen.
- Montieren Sie die Schälsscheibe oder den Schleuderkorb nicht direkt auf der Antriebsachse ohne den Behälter.

- Die Schälscheibe ist scharf. Seien Sie bei der Montage, während des Betriebs, der Demontage und der Reinigung äußerst vorsichtig.
- Stellen Sie das Produkt nicht auf heißen Oberflächen (Gasherd, Elektroherd, Ofen etc.) ab. Platzieren Sie das Produkt auf einer ebenen, stabilen, sauberen und trockenen Oberfläche.
- Berühren Sie die Haupteinheit, die Anschlussleitung und den Netzstecker nicht mit nassen Händen.
- Ziehen Sie den Netzstecker nicht an der Anschlussleitung aus der Steckdose.
- Schützen Sie das Produkt und dessen Zubehör vor Staub, direkter Sonneneinstrahlung, Tropf- und Spritzwasser.
- Schützen Sie das Produkt vor Hitze. Positionieren Sie das Produkt nicht in der Nähe von offenen Flammen oder Wärmequellen wie Öfen oder Heizgeräten.
- Schalten Sie das Produkt aus und trennen Sie es von der Stromversorgung, bevor Sie Zubehörteile austauschen oder sich Teilen nähern, die sich während des Gebrauchs bewegen.

● **Vor der ersten Verwendung**

1. Entfernen Sie das Verpackungsmaterial.
2. Reinigen Sie das Produkt (siehe „Reinigung und Pflege“).

- ❗ **HINWEIS:** Dieses Produkt kann während der ersten Verwendung einen Geruch abgeben. Dabei handelt es sich um Produktions- oder Transportrückstände, die schnell nachlassen.

● **Bedienung**



⚠ **VORSICHT! Verletzungsrisiko!**

Berühren Sie nicht die scharfen Metallteile der Schälscheibe **2**.

❗ **HINWEISE:**

- Die maximale Dauerbetriebszeit beträgt ca. 2 Minuten. Lassen Sie das Produkt 5 Minuten lang abkühlen, bevor Sie es wieder einschalten.
 - Vor der Verwendung: Stellen Sie sicher, dass alle Teile korrekt zusammengebaut sind.
 - Bevor Sie das Produkt einschalten: Halten Sie Kleidung und Haare von den beweglichen Teilen fern.
 - Bevor Sie den Deckel **1** entnehmen: Warten Sie, bis die Schälscheibe **2** oder der Schleuderkorb **10** komplett zum Stillstand gekommen ist.
 - Überfüllen Sie den Behälter **4** nicht.
 - Das Produkt verfügt über einen Sicherheitschalter **3**, der nur aktiviert wird, wenn das Produkt korrekt zusammengebaut ist. Das Produkt funktioniert nur, wenn alle Teile korrekt zusammengebaut sind und der Deckel **1** ordnungsgemäß verschlossen und verriegelt ist.
 - Stellen Sie das Produkt auf eine flache und stabile Oberfläche, fernab von jeglichen Wärmequellen.
 - Das Produkt befindet sich im Aus-Zustand, sobald der Netzstecker **7** mit einer Steckdose verbunden und der Drehknopf **9** auf die Position **0** gestellt ist.
1. Vor dem Zusammenbau: Stellen Sie sicher, dass der Drehknopf **9** auf die Position **0** gestellt ist.

2. Setzen Sie den Behälter **4** auf die Haupteinheit **6** (Abb. B).
3. Drehen Sie den Behälter **4** im Uhrzeigersinn, bis er einrastet. Die Markierung **▽** an der Rückseite des Behälters und die Markierung **△** an der Rückseite der Haupteinheit **6** müssen aneinander ausgerichtet sein (Abb. C).
4. **Schälscheibe **2** einsetzen:** Setzen Sie die Schälscheibe auf die Antriebsachse **5** in der Mitte des Behälters **4** (Abb. D).
Schleuderkorb **10 einsetzen:** Drücken Sie den Abdeckung **11** nach unten, sodass er fest am Schleuderkorb angebracht ist. Setzen Sie den Schleuderkorb auf die Antriebsachse **5** in der Mitte des Behälters **4** (Abb. E).
5. Setzen Sie den Deckel **1** auf den Behälter **4**. Die Markierung **△** am Rand des Behälters muss an der Markierung **□** am Deckel ausgerichtet sein. Drehen Sie den Deckel im Uhrzeigersinn, bis die Markierung **△** am Rand des Behälters an der Markierung **□** am Deckel ausgerichtet ist (Abb. F).
6. Verbinden Sie den Netzstecker **7** mit einer Steckdose.
7. **Einschalten:** Drehen Sie den Drehknopf **9**, um den Modus auszuwählen. Die Schälscheibe **2** oder der Schleuderkorb **10** beginnt sich zu drehen.

Symbol	Modus
	Kartoffeln schälen
	Gemüse schleudern
0	Aus

8. **Ausschalten:** Stellen Sie den Drehknopf **9** auf die Position **0**. Die Schälscheibe **2** oder der Schleuderkorb **10** hört auf sich zu drehen.
9. Ziehen Sie den Netzstecker **7** aus der Steckdose.

10. Drehen Sie den Deckel **1** entgegen dem Uhrzeigersinn, bis die Markierung **△** am Rand des Behälters **4** an der Markierung **□** am Deckel ausgerichtet ist. Entnehmen Sie den Deckel vom Behälter (Abb. F).
11. Drehen Sie den Behälter **4** entgegen dem Uhrzeigersinn. Entnehmen Sie den Behälter von der Haupteinheit **6**.

● Kartoffeln schälen

i HINWEISE:

- Das Produkt funktioniert nicht, wenn die Kartoffeln zu groß sind. Verwenden Sie Kartoffeln, die die empfohlene Größe haben. Schneiden Sie die Kartoffeln alternativ in kleinere Stücke.
- Empfohlene Kartoffelgröße:

Form	Größe
Oval	80 mm x 60 mm
Kugelförmig	Ø 75 mm

- Die Schälscheibe **2** kann keine Schale aus Vertiefungen oder von unregelmäßig geformten Kartoffeln entfernen. Entfernen Sie vorhandene Wurzeln oder die Schale aus Vertiefungen per Hand mit einem kleinen Messer.
 - Schälen Sie keine garen Kartoffeln mit dem Produkt.
 - Vor dem Schälen: Waschen Sie die Kartoffeln mit klarem Wasser.
 - Befüllen Sie den Behälter **4** nicht über die **MAX**-Linie hinaus mit Wasser.
 - Befüllen Sie den Behälter **4** mit max. 1 kg Kartoffeln.
 - Verwenden Sie zum Herausnehmen der Kartoffeln eine Küchenzange, um eine Berührung der scharfen Teile der Schälscheibe **2** zu vermeiden.
1. Setzen Sie die Schälscheibe **2** ein (siehe „Bedienung“).
 2. Befüllen Sie den Behälter **4** mit ca. 150 ml klarem Wasser.
 3. Geben Sie gewaschene Kartoffeln vorsichtig in den Behälter **4**.

4. Schließen Sie den Deckel **1** und schalten Sie das Produkt ein (siehe „Bedienung“).
5. Beobachten Sie die Kartoffeln durch den Deckel **1**. Schalten Sie das Produkt aus, wenn das Ergebnis zufriedenstellend ist.
6. Entnehmen Sie die Kartoffeln mit einer Küchenzange aus dem Behälter **4**.
7. Vor dem Garen: Waschen Sie die Kartoffeln mit klarem Wasser.

● Gemüse schleudern

① **HINWEISE:**

- Befüllen Sie den Schleuderkorb **10** nicht über den Rand hinaus mit Gemüse. Schneiden Sie das Gemüse in kleinere Stücke, falls nötig.
 - Verwenden Sie das Produkt nur zum Schleudern von rohem Gemüse. Schleudern Sie kein gares Gemüse mit dem Produkt.
 - Füllen Sie kein Wasser in den Behälter **4**, wenn Sie Gemüse schleudern.
 - Verwenden Sie das Produkt nicht zum Trockenschleudern von Wäsche.
1. Setzen Sie den Schleuderkorb **10** ein (siehe „Bedienung“).
 2. Geben Sie gewaschenes Blattgemüse in den Schleuderkorb **10**. Entfernen Sie, falls nötig, den Abdeckring **11** für einen leichten Zugang zum Schleuderkorb.
 3. Bevor Sie den Deckel **1** schließen: Stellen Sie sicher, dass der Abdeckring **11** fest am Schleuderkorb **10** angebracht ist.
 4. Schließen Sie den Deckel **1** und schalten Sie das Produkt ein (siehe „Bedienung“).
 5. Beobachten Sie das Gemüse durch den Deckel **1**. Schalten Sie das Produkt aus, wenn das Ergebnis zufriedenstellend ist.
 6. Entnehmen Sie das Gemüse aus dem Schleuderkorb **10**.

● Reinigung und Pflege

- ⚠️ WARNUNG! Stromschlagrisiko!** Ziehen Sie den Netzstecker **7** aus der Steckdose, bevor Sie das Produkt reinigen.

⚠️ **WARNUNG! Stromschlagrisiko!**

Tauchen Sie die Haupteinheit **6** nicht in Wasser oder andere Flüssigkeiten. Halten Sie die Haupteinheit nie unter fließendes Wasser.

⚠️ **ACHTUNG! Risiko der Beschädigung des Produkts!**

Verwenden Sie keine scheuernden, aggressiven Reinigungsmittel, harte Bürsten oder spitze Gegenstände, um das Produkt zu reinigen.

⚠️ **VORSICHT! Verletzungsrisiko!**

Die Metallteile der Schälscheibe **2** sind scharf. Entfernen Sie niemals Kartoffelschalenreste von der Schälscheibe mit Ihren Fingern.

- ① **HINWEIS:** Entnehmen Sie vor der Reinigung den Abdeckring **11** vom Schleuderkorb **10** (Abb. E).

Teil	Reinigung
6 Haupteinheit	<ul style="list-style-type: none"> <input type="checkbox"/> Wischen Sie das Teil mit einem leicht angefeuchteten Tuch ab. <input type="checkbox"/> Geben Sie bei hartnäckiger Verschmutzung ein mildes Reinigungsmittel auf das Tuch.
1 Deckel 4 Behälter 10 Schleuderkorb 11 Abdeckring (für den Schleuderkorb)	<ul style="list-style-type: none"> <input type="checkbox"/> Reinigen Sie die Teile mit Wasser und etwas Spülmittel. <input type="checkbox"/> Spülen Sie die Teile anschließend mit klarem Wasser ab.
2 Schälscheibe	<ul style="list-style-type: none"> <input type="checkbox"/> Verwenden Sie eine weiche Bürste, um Kartoffelschalenreste vorsichtig vom Teil zu entfernen. <input type="checkbox"/> Reinigen Sie das Teil mit Wasser und etwas Spülmittel. <input type="checkbox"/> Spülen Sie das Teil anschließend mit klarem Wasser ab.

- Die folgenden Teile sind spülmaschinengeeignet:
 - 1 Deckel
 - 2 Schälischeibe
 - 4 Behälter
 - 10 Schleuderkorb
 - 11 Abdeckring (für den Schleuderkorb)
- Nach der Reinigung: Trocknen Sie alle Teile sorgfältig ab.

● Lagerung

- Bewahren Sie das Produkt an einem trockenen Ort außerhalb der Reichweite von Kindern auf.
- Wickeln Sie die Anschlussleitung 7 um die Kabelaufwicklung 12 an der Unterseite der Haupteinheit 6 (Abb. G).

● Entsorgung

Die Verpackung besteht aus umweltfreundlichen Materialien, die Sie über die örtlichen Recyclingstellen entsorgen können.



Beachten Sie die Kennzeichnung der Verpackungsmaterialien bei der Abfalltrennung, diese sind gekennzeichnet mit Abkürzungen (a) und Nummern (b) mit folgender Bedeutung: 1-7: Kunststoffe/20-22: Papier und Pappe/80-98: Verbundstoffe.

Produkt:



Das Produkt und die Verpackungsmaterialien sind recyclebar und unterliegen einer erweiterten Herstellerverantwortung.

Entsorgen Sie diese getrennt, den abgebildeten Info-tri (Sortierinformation) folgend, für eine bessere Abfallbehandlung.

Das Triman-Logo gilt nur für Frankreich.



Möglichkeiten zur Entsorgung des ausgedienten Produkts erfahren Sie bei Ihrer Gemeinde- oder Stadtverwaltung.



Werfen Sie Ihr Produkt, wenn es ausgedient hat, im Interesse des Umweltschutzes nicht in den Hausmüll, sondern führen Sie es einer fachgerechten Entsorgung zu. Über Sammelstellen und deren Öffnungszeiten können Sie sich bei Ihrer zuständigen Verwaltung informieren.

● Garantie

Das Produkt wurde nach strengen Qualitätsrichtlinien hergestellt und vor der Auslieferung sorgfältig geprüft. Im Falle von Material- oder Herstellungsfehlern haben Sie gegenüber dem Verkäufer des Produkts gesetzliche Rechte. Ihre gesetzlichen Rechte werden in keiner Weise durch unsere unten aufgeführte Garantie eingeschränkt.

Die Garantie für dieses Produkt beträgt 3 Jahre ab Kaufdatum. Die Garantiezeit beginnt mit dem Kaufdatum. Bewahren Sie den Originalkaufbeleg an einem sicheren Ort auf, da dieses Dokument als Nachweis des Kaufs erforderlich ist.

Alle Schäden oder Mängel, die bereits zum Zeitpunkt des Kaufs vorhanden sind, müssen unverzüglich nach dem Auspacken des Produkts gemeldet werden.

Sollte das Produkt innerhalb von 3 Jahren ab Kaufdatum einen Material- oder Herstellungsfehler aufweisen, werden wir es – nach unserer Wahl – kostenlos für Sie reparieren oder ersetzen. Die Garantiezeit verlängert sich durch einen stattgegebenen Gewährleistungsanspruch nicht. Dies gilt auch für ersetzte und reparierte Teile.

Diese Garantie erlischt, wenn das Produkt beschädigt oder unsachgemäß verwendet oder gewartet wurde.

Die Garantie deckt Material- und Herstellungsfehler ab. Diese Garantie erstreckt sich weder auf Produktteile, die normalem Verschleiß unterliegen, und somit als Verschleißteile gelten (z. B. Batterien, Akkus, Schläuche, Farbpatronen), noch auf Schäden an zerbrechlichen Teilen, z. B. Schalter oder Teile aus Glas.

● **Abwicklung im Garantiefall**

Um eine schnelle Bearbeitung Ihres Anspruchs zu gewährleisten, beachten Sie die folgenden Hinweise:

Halten Sie den Originalkaufbeleg und die Artikelnummer (IAN 451825_2310) als Nachweis für den Kauf bereit.

Sie finden die Artikelnummer auf dem Typenschild, einer Gravur auf dem Produkt, der Startseite der Bedienungsanleitung (unten links) oder als Aufkleber auf der Rück- oder Unterseite des Produkts.

Sollten Funktionsfehler oder sonstige Mängel auftreten, wenden Sie sich zunächst telefonisch oder per E-Mail an die unten aufgeführte Serviceabteilung.

Sobald das Produkt als defekt erfasst wurde, können Sie es kostenlos an die Ihnen mitgeteilte Service-Anschrift zurücksenden. Stellen Sie sicher, dass Sie den Originalkaufbeleg (Kassenbon) sowie eine kurze, schriftliche Beschreibung beilegen, in der die Einzelheiten des Defekts und der Zeitpunkt des Auftretens dargelegt sind.

● **Service**

DE Service Deutschland
Tel.: 0800 5435 111
E-Mail: owim@lidl.de

AT Service Österreich
Tel.: 0800 292726
E-Mail: owim@lidl.at

CH Service Schweiz
Tel.: 0800 562153
E-Mail: owim@lidl.ch



OWIM GmbH & Co. KG

Stiftsbergstraße 1
74167 Neckarsulm
GERMANY

Model No.: HG11479

Version: 05/2024

IAN 451825_2310

20