

XL FLOOR PUMP

MONZ Handelsgesellschaft International mbH & Co. KG

Schöndorfer Str. 60-62
DE-54292 Trier
GERMANY

Serviceadresse:

MONZ Service Center
Hotline: 00800 / 68546854

Last update · Stanje informacij · Stav informací · Stav informácií · Stand der Informationen:
10/2023 / PO30030330
Monz Art.-Nr.: 26241

IAN 436312_2304



IAN 436312_2304



GB

Before reading, please unfold the illustrations page and familiarise yourself with all device functions. The illustration numbers appear in the corresponding position within the text.

SI

Pred začetkom branja razprite stran s slikami, nato pa preučite vse funkcije naprave. Številke slik so vedno navedene na ustreznih mestih v besedilu.

CZ

Před čtením si prosím vyklopte stránky s obrázky a poté se seznámte se všemi funkcemi přístroje. Čísla obrázků jsou vždy uvedena na odpovídajícím místě v textu.

SK

Pred čítaním si rozložte stranu s obrázkami a zoznámte sa so všetkými funkciami prístroja. Čísla obrázkov sú vždy umiestnené na príslušnom mieste v texte.

DE AT CH

Klappen Sie vor dem Lesen die Seite mit den Abbildungen aus und machen Sie sich anschließend mit allen Funktionen des Produkts vertraut. Die Bildnummern sind jeweils an der entsprechenden Stelle im Text platziert.

GB

XL FLOOR PUMP

Operation and safety notes

SI

STOJEČA TLAČILKA XL

Navodila za upravljanje in varnostna opozorila

CZ

STOJACÍ PUMPA XL

Pokyny pro obsluhu a bezpečnostní pokyny

SK

PUMPA S PODSTAVCOM XL

Pokyny pre obsluhu a bezpečnostné pokyny

DE AT CH

STANDLUFTPUMPE XL

Bedienungs- und Sicherheitshinweise

GB	XL Floor Pump Operation and safety notes	5
SI	Stoječa tlačilka XL Navodila za upravljanje in varnostna opozorila	10
CZ	Stojací pumpa XL Pokyny pro obsluhu a bezpečnostní pokyny	15
SK	Pumpa s podstavcom XL Pokyny pre obsluhu a bezpečnostné pokyny	20
DE/AT/CH	Standluftpumpe XL Bedienungs- und Sicherheitshinweise	25

SI CZ SK

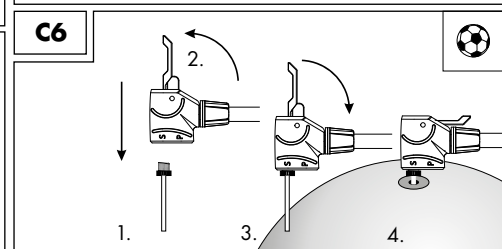
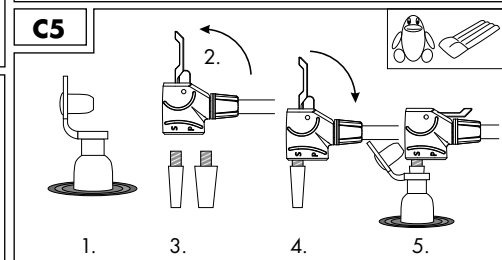
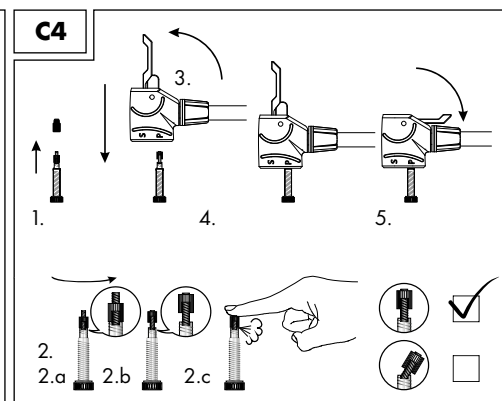
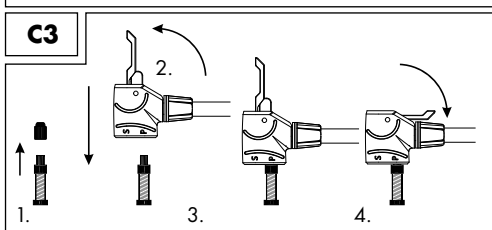
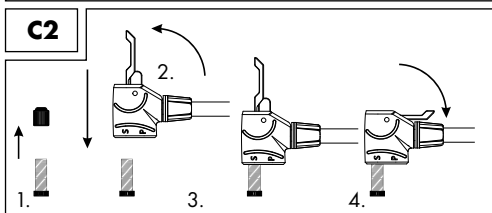
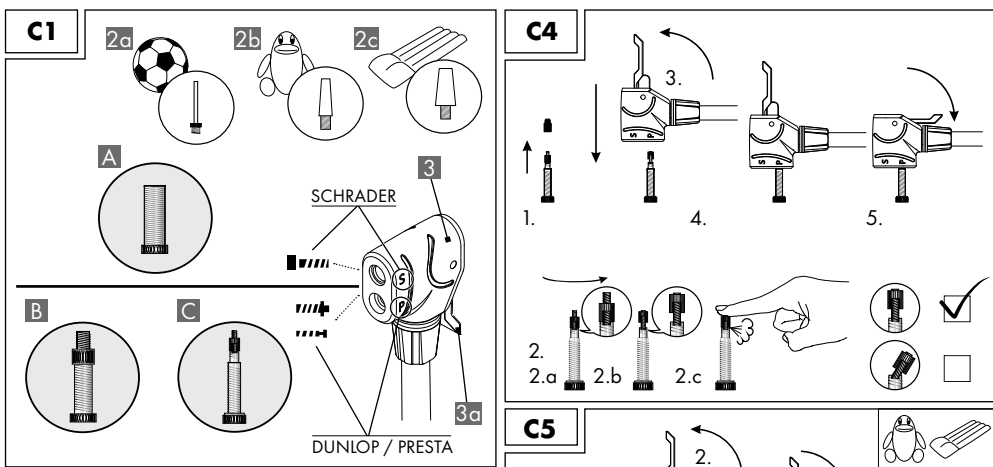
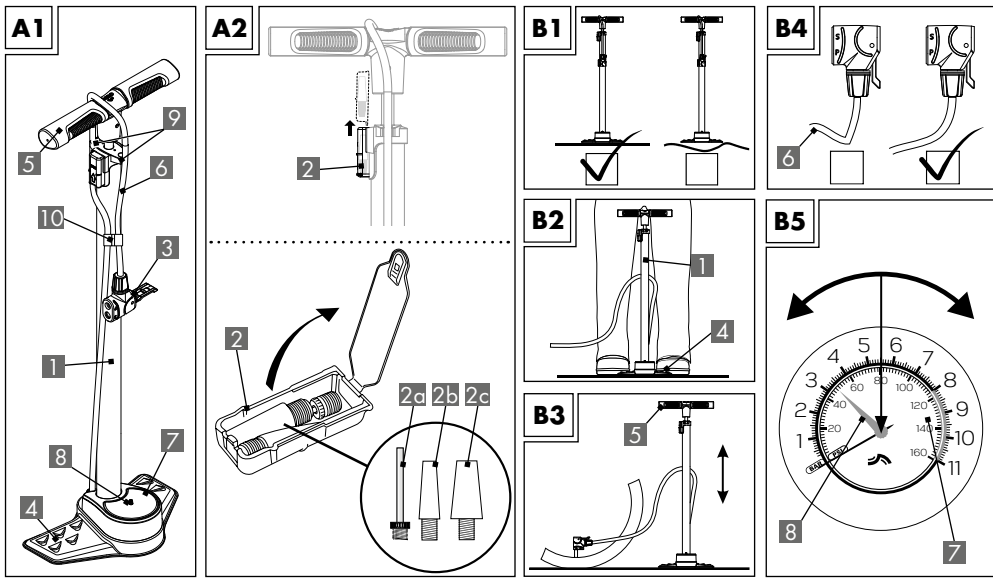

XL FLOOR PUMP

Operation and safety notes

1. Introduction	5
2. Safety	5
3. Scope of delivery (fig. A1 + A2).....	5
4. Technical specifications	6
5. Safety information	6
6. Start-up	7
7. Purposes of the pump head and the adapters (fig. C1).....	7
8. Using the pump	8
9. Cleaning & care instructions	8
10. Disposal.....	8
11. Warranty.....	8
12. Distributor.....	9
13. Service address.....	9

1. Introduction

Congratulations!

With your purchase you have chosen a high-quality product. Make yourself familiar with the product before starting to use it. Carefully read the following operation and safety notes. It contains important information for safety, use and disposal. Familiarise yourself with all of the operation and safety notes before using the product. Use the product only as described and only for the specified areas of application. Keep this operation and safety notes for future reference. When transferring this product to third parties, also include all documents.

Hereinafter, the XL Floor Pump will be referred to as product.

Explanation of symbols

The following symbols and signal words are used in these operation and safety notes, on the product or on the packaging.

! WARNING!

This signal symbol/word indicates a hazard with a high level of risk which, if not avoided, may result in death or serious injury.

! CAUTION!

This signal symbol/word indicates a hazard with a low level of risk which, if not avoided, may result in minor or moderate injury.

NOTE!

This signal word warns of possible property damage or provides you with useful additional information regarding the use.

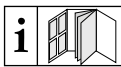

Note about handling these operating instructions



This symbol indicates potential danger to children.



This symbol indicates the age rating of the product.



This symbol indicates potential danger in relation to overheating.



This symbol indicates potential danger in relation to explosions.



This symbol indicates potential problems with pressure displays.

(S/.....) These symbols indicate the different valve types and their use on the pump head.



These symbols inform you about the disposal of the packaging and the product.



Certified safety: Products marked with this symbol comply with the requirements of the German Product Safety Act (ProdSG).

2. Safety Intended use

This product is suitable for pumping up all conventional bicycle tyres, transport carts or trailers, air mattresses, balls and similar.

The product is not intended for commercial use. Different use or a modification to the product are not deemed as intended use and may lead to risks, such as injuries and damage. The distributor assumes no liability for damage that results from improper use.

3. Scope of delivery (fig. A1 + A2)

1x XL Floor Pump **1**

1x Adapter box **2**

1x Operation and safety notes (without fig.)

Description of parts:

- 1x Metal adapter for balls **2a**
- 1x Plastic adapter for inflatable toy etc. **2b**
- 1x Plastic adapter for air mattresses etc. **2c**
- 1x Pump head **3**
- 1x Lever **3a**
- 1x Tread **4**
- 1x Pump handle **5**
- 1x Pump hose **6**
- 1x Pressure gauge **7**
- 1x Red indicator **8**
- 2x Clamping device **9**
- 1x Connector **10**

4. Technical specifications

Type: XL Floor Pump
 IAN: 436312_2304
 Monz Item No.: 26241
 Project: PO30030330
 Max. permissible pressure: 8 bar (116 PSI)
 Rated pressure: 6 bar (87 PSI)
 Pressure gauge: up to 11 bar (160 PSI)
 Displacement: 476 ml / 476 cm³
 Hose length: approx. 100 cm
 Production date: 10/2023
 Warranty: 3 years

5. Safety information

⚠ WARNING!

Risk of injury and suffocation!



If children play with the product or the packaging, they may injure themselves or suffocate!

- Do not let children play with the product or the packaging.
- Supervise children who are close to the product.
- Keep the product and the packaging out of the reach of children.

⚠ WARNING!

Risk of injury!



Not suitable for children under the age of 8! There is a risk of injury!

- Children from the age of 8, as well as people with impaired physical, sensory or mental capabilities or with a lack of experience and knowledge, must be supervised when using the product and/or be instructed regarding the safe use of the product and understand the resulting dangers.
- Children are not allowed to play with the product.



- Maintenance and/or cleaning of the product is not allowed to be performed by children.

Observe national regulations!

- Observe the applicable national requirements and regulations for the use and disposal of the product.

Pay attention to ambient conditions!

- The product is not allowed to be used in temperatures above 40°C and/or below -10°C.

⚠ WARNING!

Risk of explosion and injury!



Risk of explosion and injury when damaged pumps are used!

- Pumps with damaged connecting parts or other defects or damage may no longer be used due to the danger of explosion and injury.
- Defective pumps must be disposed of properly.

⚠ WARNING!

Risk of explosion!



Risk of explosion when exceeding the maximum value!

- You can pump up all bicycle tyres up to the indicated maximum permitted pressure of the pump 8 bar (116 PSI). Make sure not to exceed the maximum air pressure specified by the tire manufacturer. These can be found on the tyre wall.
- The indicated maximum values must not be exceeded at any time!

⚠ WARNING!

Risk of burning!



Friction between the pump piston and cylinder can cause them to heat up significantly during longer pumping. Risk of burning!

- After pumping, only hold the pump on the pump handle, to avoid burns.

⚠ CAUTION!

Risk of injury!



Risk of injury with incorrect tyre pressure!

- Some bicycle valves do not allow pressure indicating. For your own safety, please check the air pressure using a calibrated pressure gauge (e.g. at a petrol station).

6. Start-up

1. Remove all packaging materials.
2. Check whether all parts are available and undamaged.
If this is not the case, notify the specified service address.

7. Purposes of the pump head and the adapters (fig. C1)

NOTE!

Before you attach the pump head **3**, to the valve, or put in an adapter, flip the lever **3a** upwards.

Adapter:

The adapters are in an adapter box **2**, which is attached to the product, **1** see fig. A2.

1. Slide the adapter box **2** upwards out of the bracket.
2. Fold open the adapter box **2** and remove the necessary adapter:

Purposes of the pump head and the adapters (fig. C1)

SCHRADER (S/⚡)

- 2a** e.g. balls
- 2b** e.g. inflatable toys
- 2c** e.g. air mattresses
- A** To pump up inner tubes with a Schrader valve, e.g. mountain bike, transport carts or trailers.

DUNLOP / PRESTA (P/⚡)

- B** To pump up inner tubes with a Dunlop valve, e.g. for city/trekking bicycles.
- C** To pump up inner tubes with a Presta valve, e.g. for a racing bike and mountain bike.

(For locking, please flip the lever **3a** of the pump head **3** downwards.)

(Valves **A**, **B**, **C** not included in the scope of delivery)

Pumping up tyres with a Schrader valve **A**: (fig. C2)

1. First, remove the dust cap.
2. Flip the lever **3a** upwards.
3. Put the pump head **3** with the large opening (S/⚡) on the valve.
4. To lock, flip the lever **3a** on the pump head **3** downwards.

If you are finished with pumping, flip the lever **3a** upwards, remove the pump head **3** from the valve and attach the dust cap.

Pumping up tyres with a Dunlop valve **B**: (fig. C3)

1. First, remove the dust cap.
2. Flip the lever **3a** upwards.
3. Put the pump head **3** with the small opening (P/⚡) on the valve.
4. To lock, flip the lever **3a** on the pump head **3** downwards.

If you are finished with pumping, flip the lever **3a** upwards, remove the pump head **3** from the valve and attach the dust cap.

Pumping up tyres with a Presta valve **C**: (fig. C4)

1. First, remove the dust cap.
2. Unscrew the nut of the valve (2.a–2.c).
3. Flip the lever **3a** upwards.
4. Put the pump head **3** with the small opening (P/⚡) on the valve.
5. To lock, flip the lever **3a** on the pump head **3** downwards.

If you are finished with pumping, flip the lever **3a** upwards, remove the pump head **3** from the valve, close the nut of the valve and attach the dust cap.

Pumping up inflatable toys, air mattresses etc. **2b/c**: (fig. C5)

1. First, open the plug of the valve.
2. Flip the lever **3a** upwards.
3. Choose the appropriate adapter **2b/c** and insert it into the large opening (S/⚡) of the pump head **3**.
4. To lock, flip the lever on the **3a** pump head **3** downwards.
5. Now, insert the adapter **2b/c** into the item to be inflated.

If you are finished with pumping, flip the lever **3a** upwards, remove the pump head **3** from the valve and close the plug of the valve.

Pumping up balls **2a**: (fig. C6)

1. Flip the lever **3a** upwards.
2. For this, insert the adapter **2a** into the large opening (S/⚡) of the pump head **3**.
3. To lock, flip the lever **3a** on the pump head **3** downwards.

NOTE!

Moisten the adapter **2a** a little.

4. Now, insert the adapter **2a** into the ball.

If you are finished with pumping, flip the lever **3a** upwards and remove the pump head **3** from the valve.

8. Using the pump

- Put the pump head **3** on the valve, see **7. Purposes of the pump head and the adapters (fig. C1)**.
- (fig. B1)** Place the product **1** on a sturdy and level surface.
- (fig. B2)** Always stand on the with both feet on the treat **4** of the product **1** while pumping, so that it is secured against tipping over.
- (fig. B3)** Activate the pump handle **5** evenly and not too quickly.

NOTE!

- (fig. B4)** The pump hose **6** must not be kinked.
- (fig. B5)** In the middle of the pressure gauge **7** is a red indicator **8**. This red indicator **8** can be used as a visible mark for the desired air pressure. To do this, turn the red indicator **8** to the desired pressure display.
Please note that the set mark is only for orientation and does not influence the air pressure!

NOTE!

To transport the product **1**, place the pump hose **6** over the pump handle **5** as shown in **Fig. A1**. Clamp the pump hose **6** into both of the clamping devices **9**, as shown.
Connect the pump hose **6** to the connection clip **10** as shown in **Fig. A1**.
Now, you can lift the product **1** on the pump handle **5**.

9. Cleaning & care instructions

- clean with a damp cloth
- do not immerse in water
- Check the screw fittings of the product **1** for tightness prior to use
- The product **1** is maintenance-free.
- Store the product **1** in a cool, dry place, protected from UV light.

10. Disposal

Disposal of the packaging



The packaging and instructions are made of environmentally friendly materials that you can dispose of at local recycling points.

Disposal of the product

The product can be disposed of with normal household waste.

11. Warranty

Dear customer, the warranty on this product is 3 years from the purchase date. In the event of defects in this product, you are entitled to exercise your statutory rights against the seller of the product. These statutory rights are not limited by our warranty described in the following.

Warranty conditions

The warranty begins on the date of purchase. Please keep the original receipt. This document is required as verification of the purchase.

If a material or manufacturing defect arises within three years from the purchase date of this product, the product will be repaired or replaced, as per our choice, at no charge to you. This warranty service requires the submission of the purchase receipt and the defective product within the three-year period and a short written description of the defect and when it arose.

If the defect is covered by our warranty, the repaired or a new product will be returned to you. The warranty period does not restart with the repair or replacement of the product.

Guarantee period and statutory claims for defects

The guarantee period will not be extended by the warranty. This also applies to replaced and repaired parts. Damage and defects which may possibly already exist upon purchase must be reported immediately after unpacking. After the guarantee period has expired, required repairs shall be subject to a charge.

Scope of guarantee

The device has been carefully produced under strict quality guidelines and conscientiously inspected prior to delivery. The guarantee service applies to material or manufacturing faults. This guarantee does not extend to product parts, which are exposed to normal wear and tear and can therefore be regarded as wearing parts or to damage to fragile parts, e.g. switches or which are made of glass.

This guarantee shall lapse, if the product is damaged, not used properly or maintained properly. For proper use of the product, all of the instructions in the operating instructions must be precisely complied with. Purposes and actions, which are dissuaded from or

warned about in the operating instructions must be avoided.

The product is only intended for private and not commercial use. In the case of abusive and improper handling, use of force and with interventions, which are not performed by our authorised service branch, the guarantee shall lapse.

Processing in the case of a guarantee claim

To ensure quick processing of your concern, please follow the instructions below:

- Please have the till receipt and article number available (IAN 436312_2304) as proof of the purchase.
- You can find the article number on the rating plate on the product, as an engraving on the product, the title place of your instructions or the sticker on the back or underside of the product.
- If malfunctions or other defects occur, first contact the service department below by telephone or e-mail.
- You can then send a product that has been recorded as being defective, including the proof of purchase (till receipt) and stating what the defect is and when it occurred, postage-free to the service address provided to you.

On www.lidl-service.com, you can download these and many other manuals, product videos and installation software.



With this QR code, you can directly reach the Lidl Service website (www.lidl-service.com) and can open your operating instructions by entering the article number (IAN 436312_2304).

12. Distributor

MONZ Handelsgesellschaft
International mbH & Co. KG
Schöndorfer Str. 60-62
DE-54292 Trier/GERMANY

13. Service address

MONZ SERVICE-CENTER
c/o Teknihall Elektronik GmbH
Alfred-Nobel-Str. 1
DE-63128 Dietzenbach/GERMANY

Hotline: 00800 / 68546854 (free of charge, mobile networks may vary)
E-Mail: monz-gb@teknihall.com

10/2023 / PO30030330
Monz item no.: 26241

IAN 436312_2304

SI

STOJEČA TLAČILKA XL

Navodila za upravljanje in varnostna opozorila

1. Uvod.....	10
2. Varnost	10
3. Obseg dobave (sl. A1 + A2).....	10
4. Tehnični podatki	11
5. Varnostna navodila	11
6. Začete uporabe.....	12
7. Predvidena uporaba glave črpalke in adapterjev (slika C1).....	12
8. Uporaba tlačilke.....	13
9. Navodila za čiščenje in nego.....	13
10. Odstranjevanje med odpadke	13
11. Garancija.....	13
12. Distributer	14
13. Naslov servisa.....	14

1. Uvod Čestitamo!

Z nakupom ste se odločili za kakovosten izdelek. Pred prvo uporabo izdelke dobro spoznajte. Zato pazljivo preberite naslednja navodila za uporabo. Izdelek uporabljajte le kot je opisano in za navedena področja uporabe. Pred uporabo izdelka se seznanite z vsemi navodili za uporabo in varnostnimi napotki. Ohranite navodila za nadaljnjo uporabo. Ob predaji izdelka tretjim osebam priložite tudi vse dokumente.

V nadaljevanju bo Stojčea tlačilka XL menovana izdelek.

Razlaga znakov

V teh navodilih za uporabo, na izdelku ali na embalaži so uporabljeni naslednji simboli in opozorilne besede.

⚠ OPOZORILO!

Ta signalni simbol / beseda označujeta ogrožanje z visoko stopnjo tveganja, ki ima lahko za posledico smrt ali hudo poškodbo, če ju ne upoštevate.

⚠ PREVIDNOST!

Ta signalni simbol / beseda označujeta ogrožanje z manjšo stopnjo tveganja, ki ima lahko za posledico manjšo ali zmerno poškodbo, če ju ne upoštevate.

NAPOTEK!

Ta signalna beseda svari zoper mogočo gmotno škodo ali vam ponuja koristne dodatne informacije za uporabo.

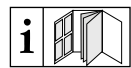

Napotek za uporabo teh navodil za uporabo



Ta simbol opozarja na možne nevarnosti, ki se nanašajo na otroke.



Ta simbol opozarja na omejitve uporabe izdelka glede na starost uporabnika



Ta simbol opozarja na možne nevarnosti, ki se nanašajo na pregretno.



Ta simbol opozarja na možne nevarnosti glede možnosti eksplozije.



Ta simbol opozarja na možne težave s prikazi tlaka.

(S/.....) Ti simboli označujejo različne vrste ventilov in njihovo uporabo na glavi črpalke.



Ti simboli informirajo o odstranjevanju embalaže in izdelka med odpadke.



Preverjena varnost: Izdelki, ki so označeni s tem simbolom, ustrezajo zahtevam nemškega

Zakona o varnosti izdelkov (ProdSG).

2. Varnost Predvidena uporaba

Ta izdelek je primeren za napihovanje vseh običajnih zračnic za kolesa, samokolnico in prikolico, zračnih blazin, žog in podobno.

Izdelek je namenjen samo za domačo uporabo. Druga uporaba ali spreminjanje izdelka niso v skladu s predvideno uporabo in lahko povzročijo tvegano stanja ali gmotno škodo. Za škodo, ki izhaja iz uporabe, ki ni predvidena, prodajalec ne prevzema nobenega jamstva.

3. Obseg dobave (sl. A1 + A2)

- 1 Stojčea tlačilka XL **1**
- 1 adapterska škatlica **2**
- 1 navodila za upravljanje in varnostna opozorila (brez slike)

Opis sestavnih delov:

- 1 kovinski adapter za žoge **2a**
- 1 plastični adapter za napihljive igralče itd. **2b**
- 1 plastični adapter za zračne blazine itd. **2c**
- 1 glava tlačilke **3**
- 1 dvignite ročico **3a**
- 1 površina za stopanje **4**
- 1 ročaj tlačilke **5**
- 1 cev tlačilke **6**
- 1 manometer **7**
- 1 rdeči kazalniki **8**
- 2 vpenjalni pripravi **9**
- 1x sponko za povezavo **10**

4. Tehnični podatki

Tip: Stojčea tlačilka XL
IAN: 436312_2304
Monz, št. izd.: 26241
Projekt: PO30030330
Maks. dovoljeni tlak: 8 barov (116 psi)
Nazivni tlak: 6 barov (87 psi)
Manometer: do 11 barov (160 psi)
Löketérfogat: 476 ml / 476 cm³
Nyomótömlő hossza: pribl. 100 cm
Datum proizvodnje: 10/2023
Garancija: 3 leta

5. Varnostna navodila

⚠ OPOZORILO!

Nevarnost poškodb in zadržitev!



Če se otroci igrajo z izdelkom ali embalažo, se lahko poškodujejo ali zadržijo!

- Otrokom ne dovolite, da bi se igrali z izdelkom ali embalažo.
- Nadzorujte otroke, ki so v bližini izdelka.
- Izdelek in embalažo shranite izven dosega otrok.

⚠ OPOZORILO!

Nevarnost poškodb!



Ni primerno za otroke pod 8 let starosti! Obstaja nevarnost poškodb!



- Otroke nad 8 let starosti in osebe z omejenimi fizičnimi, čutnimi ali duševnimi sposobnostmi ali ki nimajo zadostnih izkušenj in znanja, je treba pri uporabi izdelka nadzorovati in/ali jih poučiti o varni uporabi izdelka, da bodo razumeli nevarnosti, ki izhajajo iz uporabe te naprave.
- Otroci se ne smejo igrati z izdelkom.

- Otroci ne smejo čistiti in/ali vzdrževati izdelka.

Upoštevajte nacionalne predpise!

- Ob uporabi izdelka in odstranjevanju med odpadke upoštevajte veljavne nacionalne predpise in določila.

Pazite na okoljske pogoje!

- Izdelka ni dovoljeno uporabljati pri temperaturah okolja več kot 40°C oz. pod -10°C.

⚠ OPOZORILO!

Nevarnost eksplozije in poškodb!



Ob uporabi pokvarjenih tlačilk obstaja nevarnost eksplozije in poškodb!

- Tlačilki s poškodovanimi priključenimi deli ali drugimi okvarami oz. poškodbami ni dovoljeno več uporabljati zaradi nevarnosti eksplozije in poškodb.
- Pokvarjene tlačilke je treba odstraniti med odpadke po predpisih.

⚠ OPOZORILO!

Nevarnost eksplozije!



Ob prekoračitvi največje vrednosti obstaja nevarnost eksplozije!

- Zrak lahko črpate v vse zračnice koles do navedenega največjega dovoljenega tlaka tlačilke 8 barov (116 PSI). Pazite, da ne presežete največjega zračnega tlaka, ki ga je določil proizvajalec pnevmatik. Praviloma najdete ta podatek na robu zračnice.
- Nikoli ni dovoljeno prekoračiti največjih navedenih vrednosti!

⚠ OPOZORILO!

Nevarnost opeklin!



Zaradi trenja bata in valja tlačilke se lahko obje ob daljšem napihovanju močno segrejeta. Obstaja nevarnost opeklin!

- Da bi se izognili opeklinam primite tlačilko po napihovanju le še za stopalno površino, za ročaj ali manometer.

⚠ PREVIDNOST!

Nevarnost poškodb!



Ob napačnem tlaku zračnice obstaja nevarnost poškodb!

- Nekateri ventili za kolo ne omogočajo

prikaza tlaka. Za lastno varnost preverite tlak v zračnici z umerjenim

6. Začete uporabe

1. Odstranite ves material embalaže.
2. Preverite, ali so vsi deli priloženi in nepoškodovani.
- Če niso, se oglasite na navedenem naslovu servisa.

7. Predvidena uporaba glave črpalke in adapterjev (slika C1)

NAPOTEK!

Preden namestite glavo tlačilke **3** na ventil ali priključite adapter, dvignite ročico **3a** navzgor.

Adapter:

Adapterji so v škatlici z adapterji **2**, ki je nameščena na izdelku **1**, **glejte sl. A2**.

1. Škatlico z adapterji **2** potisnite navzgor iz držala.
2. Odprite škatlico z adapterji **2** in iz nje vzemite potrebni adapter:

Predvidena uporaba glave črpalke in adapterjev (slika C1)

SCHRADER (S/■■■■■)

- 2a** npr. žoge
2b npr. napihljive igrače
2c npr. zračne blazine
A Za napihovanje zračnic z ventilom Schrader, npr. za gorsko kolo, samokolnico in prikolico.

DUNLOP / PRESTA (P/■■■■■)

- B** Za napihovanje zračnic z ventilom Dunlop, npr. pri mestnih/treking kolesih.
C Za napihovanje zračnic z ventilom Presta, npr. za tekmovalna in gorska kolesa.

(Za zapahnitev premaknite ročico **3a** glave tlačilke **3** čisto navzdol.)

(Ventili **A**, **B**, **C** niso priloženi)

Napuhovanje zračnic z ventilom Schrader **A**: (sl. C2)

1. Najprej odstranite kapico za zaščito proti prahu.
2. Ročico **3a** potisnite navzgor.
3. Glavo tlačilke **3** natakните na ventil z veliko odprtino (**S/■■■■■**).
4. Za zapahnitev premaknite ročico **3a** na glavi tlačilki **3** navzdol.

Ko ste končali z napuhovanjem, dvignite ročico **3a**

navzgor, snemite glavo tlačilke **3** z ventila in pritrdite kapico za zaščito proti prahu.

Napuhovanje zračnic z ventilom Dunlop **B**: (sl. C3)

1. Najprej odstranite kapico za zaščito proti prahu.
2. Ročico **3a** potisnite navzgor.
3. Glavo tlačilke **3** natakните na ventil z malo odprtino (**P/■■■■■**).
4. Za zapahnitev premaknite ročico **3a** na glavi tlačilki **3** navzdol.

Ko ste končali z napuhovanjem, dvignite ročico **3a** navzgor, snemite glavo tlačilke **3** z ventila in pritrdite kapico za zaščito proti prahu.

Napuhovanje zračnic z ventilom Presta **C**: (sl. C4)

1. Najprej odstranite kapico za zaščito proti prahu.
2. Odvijte matico ventila (2.a – 2.c).
3. Ročico **3a** potisnite navzgor.
4. Glavo tlačilke **3** natakните na ventil z malo odprtino (**P/■■■■■**).
5. Za zapahnitev premaknite ročico **3a** na glavi tlačilki **3** navzdol.

Ko ste končali z napuhovanjem, dvignite ročico **3a** navzgor, snemite glavo tlačilke **3** z ventila, zaprite matico ventila in pritrdite kapico za zaščito proti prahu.

Napuhovanje napihljivih igrač, zračnih blazin itd. **2b/c**: (sl. C5)

1. Najprej odprite zamašek ventila.
2. Ročico **3a** potisnite navzgor.
3. Izberite primerni adapter **2b/c** in ga vtaknite v veliko odprtino (**S/■■■■■**) glave tlačilke **3**.
4. Za zapahnitev premaknite ročico **3a** na glavi tlačilki **3** navzdol.
5. Zdaj vtaknite adapterja **2b/c** v predmet, ki ga želite napihniti.

Ko ste končali z napuhovanjem, dvignite ročico **3a** navzgor, snemite glavo tlačilke **3** z ventila in zaprite čep ventila.

Napuhovanje žog **2a**: (sl. C6)

1. Ročico **3a** potisnite navzgor.
2. Adapter **2a** vtaknite v veliko odprtino (**S/■■■■■**) glave tlačilke **3**.
3. Za zapahnitev premaknite ročico **3a** na glavi tlačilki **3** navzdol.

NAPOTEK!

Navlažite adapterja **2a** nekaj na.

4. Zdaj vtaknite adapterja **2a** v žogo.

Ko ste končali z napuhovanjem, dvignite ročico **3a** navzgor in snemite glavo tlačilke **3** z ventila.

8. Uporaba tlačilke

1. Glavo tlačilke **3** natakните na ventil, podrobnosti pogledite v **7. Predvidena uporaba glave črpalke in adapterjev (slika C1)**.
2. (**sl. B1**) Izdelek **1** postavite na stabilno in ravno podlago.
3. (**sl. B2**) Med napuhovanjem se vedno postavite z obema nogama na stopalno površino **4** izdelka **1**, da bi ga zavarovali proti prevrnitvi.
4. (**sl. B3**) Ročaj tlačilke **5** pritisčajte enakomerno in ne prehitro.

NAPOTEK!

- (**sl. B4**) Cev tlačilke **6** ne sme biti prepognjena.
- (**sl. B5**) Na sredini manometra **7** je rdeči kazalec **8**. Ta rdeči kazalec **8** lahko uporabite kot vidno oznako za zeleni največji zračni tlak. Za to označevanje obrnite rdeči kazalec **8** na zeleni prikaz tlaka. Upoštevajte, da je nastavljena oznaka le kot orientacija in ne vpliva na zračni tlak!

NAPOTEK!

Za transport izdelka **1** položite cev tlačilke **6** tako, kot je prikazano na **sl. A1** prek ročaja tlačilke **5**. Cev tlačilke **6** pritrdite v obe vpenjalni pripravi **9** kot je prikazano. Črpalno cev tlačilke **6** priključite na priključno sponko **10**, kot je prikazano na **sliki A1**. Zdaj lahko izdelek dvignete **1** z ročajem tlačilke **5** in ga transportirate.

9. Navodila za čiščenje in nego

- čistite z vlažno krpo
- ne potopite je v vodo
- Pred uporabo redno preverjajte pritvija izdelka **1**, če so trdno zategnjena.
- Izdelka **1** ni treba vzdrževati.
- Izdelek **1** shranite na hladno, suho mesto, zaščiten proti UV svetlobi.

10. Odstranjevanje med odpadke

Odstranjevanje embalaže med odpadke

 Embalaža in navodila za uporabo so izdelani iz okolju prijaznih materialov, ki jih lahko odvržete na lokalnih reciklažnih mestih.

Odstranjevanje izdelka med odpadke

Izdelek lahko odstranite med gospodinjske odpadke.

11. Garancija

Spoštovani kupec, za napravo prejmete 3 leta garancije od datuma nakupa. V primeru pomanjkljivosti izdelka lahko uveljavljate zakonske pravice proti prodajalcu izdelka. Naša garancija, predstavljena v nadaljevanju, ne omejuje zakonskih pravic.

Garancijski pogoji

Garancijski rok se prične z datumom nakupa. Skrbno shranite račun. Ta dokument je potreben kot dokazilo za nakupu.

Če se v roku treh let od datuma nakupa na izdelku pojavijo napake v materialu ali izdelavi, vam izdelek – po naši presoji – brezplačno popravimo ali nadomestimo. Pogoji za garancijo je, da okvarjeno napravo in dokazilo o nakupu (račun) priložite v 3-letnem roku, ter pisno na kratko opišete, v čem se je pojavila pomanjkljivost in kdaj je nastopila. V kolikor je pomanjkljivost zajeta v našo garancijo, boste prejeli popravljeno ali novo napravo. S popravilom ali zamenjavo izdelka se ne prične novo garancijsko obdobje.

Garancijski rok in zakonske pravice za zahtevke zaradi pomanjkljivosti

Garancijski rok se z jamstvom ne podaljša. To velja tudi za zamenjane ali popravljene sestavne dele. Poškodbe in pomanjkljivosti, ki obstajajo morebiti že ob nakupu, morate sporočiti takoj, ko ste odpakirali izdelek. Popravila, ki jih opravimo po poteku garancijskega roka, so plačljiva.

Obseg garancije

Naprava je bila skrbno izdelana po strogih kakovostnih smernicah in pred dobavo vestno preizkušena. Garancijska storitev velja za napake v materialu ali izdelavi. Garancija ne pokriva delov izdelka, ki so izpostavljeni normalni obrabi in zato lahko veljajo kot obrabni sestavni deli, ali za poškodbe lomljivih sestavnih delov, npr. stikal, ali delov, narejenih iz stekla.

Ta garancija preneha veljati, če je izdelek poškodovan, ni uporabljan ali vzdrževan pravilno. Za pravilno uporabo izdelka je treba upoštevati vse napotke, ki so navedeni v teh navodilih za uporabo. Obvezno je treba preprečiti namensko uporabo ali dejanja, ki jih navodila za uporabo odsvetujejo ali izrecno opozarjajo nanje.

Izdelek je primeren le za ljubiteljske prostočasne ko-

njičke času in ni namenjen obrtni uporabi. Garancija preneha veljavi ob zlorabi ali nepravilnem ravnanju, uporabi sile ali posegih, ki so jih izvedle servisne delavnice, ki nimajo naših pooblastil.

Potek v primeru uveljavljanja garancije

Da bi zagotovili hitro obdelavo vašega primera, sledite naslednjim navodilom:

- Za vse zahtevke imejte kot dokazilo o nakupu pripravljen blagajniški račun in številko izdelka (IAN 436312_2304).
- Številka izdelka je zapisana na tipski ploščici izdelka, gravuri, na naslovnici navodil za uporabo ali kot nalepka na hrbtini ali spodnji strani izdelka.
- Če pride do napak v delovanju ali drugih pomanjkljivosti, kontaktirajte po telefonu ali po e-pošti najprej s servisnim oddelkom, ki je naveden v nadaljevanju.
- Na naslov servisa lahko pošljete brezplačno le izdelek, ki je označen kot pokvarjen, in, ki ste mu priložili potrdilo o nakupu (blagajniški račun) in opis pomanjkljivosti ter kdaj je nastala napaka.

S spletne strani www.lidl-service.com si lahko snimate ta in številne druge priročnike, videe o izdelkih in programsko opremo.



S to kodo QR-Code pridete neposredno na servisno spletno stran Lidla (www.lidl-service.com), kjer lahko z vnosom številke izdelka (IAN 436312_2304) odprete svoja navodila za uporabo.

Garancijski list

1. S tem garancijskim listom zagotavljamo, da bo izdelek v garancijskem roku ob normalni in ustrezni uporabi deloval pravilno in se zavezuje, da bomo odpravili morebitne napake in pomanjkljivosti zaradi napak v materialu ali izdelavi ali po naši izbiri zamenjali izdelek ali povrne kupnino.
2. Garancija je veljavna na ozemlju Republike Slovenije.
3. Garancijski rok za proizvod je 3 leta od datuma izročitve blaga. Datum izročitve blaga je razviden iz računa.
4. Kupec je dolžan okvaro javiti pooblaščenemu servisu oziroma se informirati o nadaljnjih postopkih na zgoraj navedeni telefonski številki. Svetujemo vam, da pred tem natančno preberete navodila o sestavi in uporabi izdelka.
5. Kupec je dolžan pooblaščenemu servisu predložiti garancijski list in račun, kot potrdilo in dokazilo o nakupu ter dnevu izročitve blaga.

6. V primeru, da proizvod popravilja nepooblaščen servis ali oseba, kupec ne more uveljavljati zahtevkov iz te garancije.
7. Vzroki za okvaro oziroma nedelovanje izdelka morajo biti lastnosti stvari same in ne vzroki, ki so zunaj proizvajalčeve oziroma prodajalčeve sfere. Kupec ne more uveljavljati zahtevkov iz te garancije, če se ni držal priloženih navodil za sestavo in uporabo izdelka ali če je izdelek kakorkoli spremenjen ali nepravilno vzdrževan.
8. Jamčimo servis in rezervne dele še 3 leta po preteku garancijskega roka.
9. Obrabni deli oz. Potrošni material so izvzeti iz garancije.
10. Vsi potrebni podatki za uveljavljanje garancije se nahajajo na dveh ločenih dokumentih (garancijski list, račun).
11. Ta garancija proizvajalca ne izključuje pravic potrošnika, ki izhajajo iz odgovornosti prodajalca za napake na blagu.

12. Distributer

MONZ Handelsgesellschaft
International mbH & Co. KG
Schöndorfer Str. 60-62
DE-54292 Trier/GERMANY

13. Naslov servisa

MONZ SERVICE-CENTER
c/o Teknihall Elektronik GmbH
Alfred-Nobel-Str. 1
DE-63128 Dietzenbach/GERMANY

Hotline: 00800 / 68546854 (brezplačno, cena za mobilne telefone odstopa)
E-Mail: monz-si@teknihall.com

10/2023 / PO30030330
Monz, št. Izd.: 26241

IAN 436312_2304

(CZ)

STOJACÍ PUMPA XL

Pokyny pro obsluhu a bezpečnostní pokyny

1. Úvod.....	15
2. Bezpečnost	15
3. Rozsah dodávky (obr. A1 + A2)	15
4. Technické údaje.....	16
5. Bezpečnostní pokyny.....	16
6. Uvedení do provozu	16
7. Použití hlavy čerpadla a adaptérů (obr. C1) ..	17
8. Použití hustilky.....	17
9. Pokyny k čištění a ošetřování.....	18
10. Likvidace	18
11. Záruka	18
12. Distributor.....	19
13. Adresa servisu	19

1. Úvod

Srdečně blahopřejeme!

Tímto nákupem jste se rozhodli pro kvalitní výrobek. Před prvním uvedením do provozu se seznámte s výrobkem. Přečtěte si pozorně následující návod k použití. Výrobek používejte pouze tak, jak je uvedeno, a v určených oblastech použití. Před použitím produktu se seznámte se všemi pokyny k ovládnání a bezpečnostními pokyny. Uchovejte si pokyny pro budoucí použití. Spolu s výrobkem předějte třetí osobě také veškerou dokumentaci, která se k danému výrobku vztahuje.

V dalším textu bude Stojací pumpa XL označována jako produkt.

Vysvětlení značek

Následující symboly a signální slova jsou použita v tomto návodu k obsluze, na výrobek nebo na obalu.

⚠ VAROVÁNÍ!

Tento signální symbol / toto signální slovo označuje ohrožení vysoké stupně a pokud mu nebude zabráněno, může mít za následek smrt nebo těžké poranění.

⚠ POZOR!

Tento signální symbol / toto signální slovo označuje ohrožení nízkého stupně a pokud mu nebude zabráněno, může mít za následek lehké nebo středně těžké poranění.

UPOZORNĚNÍ!

Toto signální slovo varuje před možnými hmotnými škodami nebo vám nabízí užitečné doplňující informace k použití.



Upozornění k použití tohoto návodu k obsluze



Tento symbol upozorňuje na možná nebezpečí ve vztahu k dětem.



Tento symbol upozorňuje na použití schválené pro určité věkové skupiny.



Tento symbol upozorňuje na možná nebezpečí ve vztahu k přehřátí.



Tento symbol upozorňuje na možná nebezpečí ve vztahu k explozi.



Tento symbol upozorňuje na možné problémy s ukazováním tlaku.

(S/) Tyto symboly označují různé typy ventilů a jejich použití na hlavě čerpadla.



Tyto symboly vás informují o likvidaci obalu a produktu.



Ověřená bezpečnost: Produkt označen tímto symbolem splňuje požadavky německého zákona o bezpečnosti výrobků (ProdSG).

2. Bezpečnost Použití v souladu s určením

Tento produkt je určen k nafukování všech běžných pneumatik jízdních kol, přepravní vozíky a přívěsy, dále nafukovacích matrací, míčů atd. Produkt není určen ke komerčnímu použití. Jiné použití nebo změna produktu platí za použití v rozporu s určením a může mít za následek riziko poranění a poškození. Za škody vzniklé následkem použití v rozporu s určením distributor nepřevzme ručení.

3. Rozsah dodávky (obr. A1 + A2)

- 1x Stojací pumpa XL **1**
- 1x krabice s adaptéry **2**
- 1 x pokyny pro obsluhu a bezpečnostní pokyny (bez obr.)

Popis dílů:

- 1x kovový adaptér pro míče **2a**
- 1x plastový adaptér pro nafukovací hračky atd. **2b**
- 1x plastový adaptér pro nafukovací matrace atd. **2c**
- 1x hlavice hustilky **3**
- 1x páčku **3a**
- 1x nášlapná plocha **4**
- 1x rukojeť hustilky **5**
- 1x hadička hustilky **6**
- 1x manometr **7**
- 1x červený ukazatel **8**
- 2x upínací prvky/svorky **9**
- 1x přípojovací svorka **10**

4. Technické údaje

Typ: Stojací pumpa XL
 IAN: 436312_2304
 Obj. č. spol. Monz: 26241
 Projekt: PO30030330
 Max. přípustný tlak: 8 bar (116 psi)
 Menovitý tlak: 6 bar (87 psi)
 Manometr: do 11 bar (160 psi)
 Zdvihový objem: 476 ml / 476 cm³
 Délka tlakové hadice: cca 100 cm
 Datum výroby: 10/2023
 Záruka: 3 roky

5. Bezpečnostní pokyny**! VAROVÁNÍ!****Nebezpečí poranění a udušení!**

Pokud si děti hrají s výrobkem nebo obalem, mohou se na něm zranit nebo udušit!

- Nikdy děti nenechávejte si hrát s produktem nebo obalem.
- Nenechávejte děti v blízkosti produktu bez dozoru.
- Uchovávejte produkt a obal mimo dosah dětí.

! VAROVÁNÍ!**Nebezpečí poranění!**

Není určeno pro děti do 8 let! Hrozí nebezpečí poranění!

- Děti od 8 let a výše, a také osoby se sníženými fyzickými, smyslovými nebo mentálními schopnostmi nebo nedostatkem zkušeností a vědomostí musí být při používání produktu pod dozorem a/nebo musí být poučeny o bezpečném použití produktu a musí pochopit rizika, která tím vznikají.
- S produktem si nesmí hrát děti.
- Děti nesmí provádět údržbu a/nebo čištění pro-

duktu.

Dodržujte národní předpisy!

- Při používání a likvidaci produktu dodržujte platné národní předpisy a ustanovení.

Vezměte v úvahu okolní podmínky!

- Produkt se nesmí používat při okolních teplotách vyšších než 40 °C, resp. nižších než -10 °C.

! VAROVÁNÍ!**Nebezpečí poranění a exploze!**

Při používání vadných hustilek hrozí nebezpečí poranění a exploze!

- Hustilky s vadnými přípojovacími díly nebo jinými poškozeními se nesmí z důvodu hrozícího poranění a exploze nadále používat.
- Vadné hustilky je nutné odborně zlikvidovat.

! VAROVÁNÍ!**Nebezpečí exploze!**

Při překročení maximální hodnoty hrozí nebezpečí exploze!

- Lze nafukovat všechny pneumatiky až do maximálního přípustného tlaku hustilky 8 bar (116 PSI). Dbejte na to, abyste nepřekročili maximální tlak vzduchu stanovený výrobcem pneumatik. Tyto údaje zpravidla naleznete na boku pneumatiky.
- Uvedené hodnoty se nikdy nesmí překračovat!

! VAROVÁNÍ!**Nebezpečí popálení!**

Třením mezi pístem a stěnou válce hustilky se tyto mohou při delším nafukování silně zahřát. Hrozí nebezpečí popálení!

- Po nafouknutí uchopujte hustilku pouze za držadlo hustilky, abyste zabránili popálení.

! POZOR!**Nebezpečí poranění!**

Při nesprávném tlaku v pneumatikách hrozí nebezpečí poranění!

- Zkontrolujte tedy kvůli své vlastní bezpečnosti tlak vzduchu kalibrováním manometrem (např. na čerpací stanici).

6. Uvedení do provozu

1. Odstraňte veškerý obalový materiál.
2. Zkontrolujte, zda jsou přítomny všechny díly a zda jsou nepoškozeny.

Pokud tomu tak není, kontaktujte uvedenou servisní adresu.

7. Použití hlavy čerpadla a adaptérů (obr. C1)**UPOZORNĚNÍ!**

Než nasadíte hlavice hustilky **3** na ventil nebo vložíte adaptér, sklopte páčku **3a** směrem nahoru.

Adaptéry:

Adaptéry jsou uloženy v krabici s adaptéry **2**, která je připevněná na produktu **1**, viz **obr. A2**.

1. Vysuňte krabici s adaptéry **2** směrem nahoru z držáku.
2. Otevřete krabici s adaptéry **2** a vyjměte požadovaný adaptér:

Použití hlavy čerpadla a adaptérů (obr. C1) SCHRADER (S/■/■/■/■)

- 2a** např. míče
- 2b** např. nafukovací hračky
- 2c** např. nafukovací matrace
- A** Pro nafukování duší s AV autoventilkem Schrader, např. horská kola, přepravní vozíky a přívěsy.

DUNLOP / PRESTA (P/■/■/■/■)

- B** Pro nafukování duší s ventilkem Dunlop, např. u městských a trekových kol.
 - C** Pro nafukování duší s galuskovým ventilkem Presta, např. u závodních a horských kol.
- (Pro zaaretování sklopte páčku **3a** hlavice hustilky **3** dolů.)
 (Ventilky **A**, **B**, **C** nejsou součástí dodávky)

Nafukování pneumatik s AV autoventilkem Schrader **A: (obr. C2)**

1. Nejprve odstraňte protiprachovou krytku.
2. Vyklopte páčku **3a** nahoru.
3. Nasadte hlavici hustilky **3** velkým otvorem (**S/■/■/■/■**) na ventilek.
4. Pro zaaretování sklopte páčku **3a** na hlavici hustilky **3** dolů.

Jakmile dokončíte nafukování, vyklopte páčku **3a** nahoru, stáhněte hlavici hustilky **3** z ventilků a připevněte zpět protiprachovou krytku.

Nafukování pneumatik s ventilkem Dunlop **B: (obr. C3)**

1. Nejprve odstraňte protiprachovou krytku.
2. Vyklopte páčku **3a** nahoru.
3. Nasadte hlavici hustilky **3** malým otvorem (**P/■/■/■/■**) na ventilek.

4. Pro zaaretování sklopte páčku **3a** na hlavici hustilky **3** dolů.

Jakmile dokončíte nafukování, vyklopte páčku **3a** nahoru, stáhněte hlavici hustilky **3** z ventilků a připevněte zpět protiprachovou krytku.

Nafukování pneumatik s ventilkem Presta **C: (obr. C4)**

1. Nejprve odstraňte protiprachovou krytku.
 2. Povolte matici ventilků (2.a–2.c).
 3. Vyklopte páčku **3a** nahoru.
 4. Nasadte hlavici hustilky **3** malým otvorem (**P/■/■/■/■**) na ventilek.
 5. Pro zaaretování sklopte páčku **3a** na hlavici hustilky **3** dolů.
- Jakmile dokončíte nafukování, vyklopte páčku **3a** nahoru, stáhněte hlavici hustilky **3** z ventilků, utáhněte matici ventilků a připevněte zpět protiprachovou krytku.

Nafukování nafukovacích hraček, nafukovacích matrací atd. **2b/c: (obr. C5)**

1. Nejprve otevřete zátku ventilků.
 2. Vyklopte páčku **3a** nahoru.
 3. Vyberte vhodný adaptér **2b/c** a zastrčte jej do velkého otvoru (**S/■/■/■/■**) hlavice hustilky **3**.
 4. Pro zaaretování sklopte páčku **3a** na hlavici hustilky **3** dolů.
 5. Nyní zasuňte adaptér **2b/c** do nafukovaného předmětu.
- Jakmile dokončíte nafukování, vyklopte páčku **3a** nahoru, stáhněte hlavici hustilky **3** z ventilků a uzavřete zátku ventilků.

Nafukování míčů **2a: (obr. C6)**

1. Vyklopte páčku **3a** nahoru.
2. K tomuto účelu zastrčte adaptér **2a** do velkého otvoru (**S/■/■/■/■**) hlavice hustilky **3**.
3. Pro zaaretování sklopte páčku **3a** na hlavici hustilky **3** dolů.

UPOZORNĚNÍ!

Hydratujte adaptér **2a** něco na.

4. Nyní zasuňte kovový adaptér **2a** do nafukovaného míče.
- Jakmile dokončíte nafukování, vyklopte páčku **3a** nahoru, stáhněte hlavici hustilky **3** z ventilků.

8. Použití hustilky

1. Nasadte hlavici hustilky **3** na ventilek, viz bod **7. Použití hlavy čerpadla a adaptérů (obr. C1)**.

- (obr. B1)** Postavte produkt **1** na stabilní a rovný podklad.
- (obr. B2)** Během nafukování vždy stůjte oběma nohama na nášlapné ploše **4** produktu **1**, abyste jej tím zajistili proti převrácení.
- (obr. B3)** Rukojeť hustilky **5** pohybujte rovnoměrně a nepříliš rychle.

UPOZORNĚNÍ!

- (obr. B4)** Hadice hustilky **6** nesmí být nikde zalomená.
- (obr. B5)** Uprostřed manometru **7** se nachází červený ukazatel **8**. Tento červený ukazatel **8** může sloužit jako optická značka pro požadovaný tlak vzduchu. Za tímto účelem otočte červený ukazatel **8** tak, až bude ukazovat na požadovanou hodnotu tlaku. Mějte prosím na paměti, že nastavené označení je pouze orientační a nemá žádný vliv na tlak vzduchu!

UPOZORNĚNÍ!

Při transportu produktu **1** položte hadici hustilky tak, jak **6** je znázorněno na **obr. A1** přes rukojeť hustilky **5**. Upněte hadici hustilky **6** do obou upínacích prvků, jak je znázorněno **9**. Připojte hadička hustilky **6** k přípojovací sponě **10** podle **obr. A1**. Nyní můžete produkt **1** zvednout za rukojeť hustilky **5** a přepravit podle potřeby.

9. Pokyny k čištění a ošetřování

- čistěte vlhkým hadříkem
- nesmí se ponořit do vody
- Kontrolujte před použitím pravidelně dostatečně pevné utažení **1** šroubových spojů produktu.
- Produkt **1** je bezúdržbový.
- Produkt **1** skladujte v chladnu, suchu a bez přítupu UV záření.

10. Likvidace

Likvidace obalu



Obal a návod k obsluze jsou vyrobeny z materiálů šetrných k životnímu prostředí, které můžete odevzdat na místních recyklačních místech.

Likvidace produktu

Produkt lze likvidovat spolu s běžným domovním odpadem.

11. Záruka

Vážené zákaznice, vážení zákazníci, na tento výrobek poskytujeme záruku 3 roky od data zakoupení. V případě závad na tomto výrobku vám vůči prodejci výrobku náleží zákonná práva. Tato zákonná práva nejsou omezena následující zárukou.

Záruční podmínky

Záruční doba začíná běžet dnem nákupu výrobku. Uschovejte prosím originál účtenky. Tento doklad bude vyžadován jako důkaz o koupi. Pokud ve lhůtě tří let od data zakoupení výrobku tento vykáže materiální nebo výrobní vady, výrobek vám na základě naší volby buď zdarma opravíme, nebo vyměníme. Pro plnění záruky požadujeme, aby byl během tříleté záruční doby předložen vadný výrobek a doklad o koupi (účtenka) se stručným písemným popisem vady a udáním doby, kdy se vada objevila. Vztahuje-li se na vadu záruka, obdržíte od nás buď opravený, nebo nový výrobek. Opravou nebo výměnou výrobku nezačíná běžet nová záruční lhůta.

Záruční doba a zákonné nároky v případě závady

Záruční doba se v případě záručního plnění neprodlužuje. To se vztahuje i na vyměněné nebo opravené díly. Poškození a závady, které byly na produktu již v okamžiku koupě, je nutné ohlásit okamžitě po vybalení. Po uplynutí záruční doby jsou případné opravy zpoplatněny.

Rozsah záruky

Tento přístroj byl pečlivě vyroben podle přísných kritérií kvality a před expedicí svědomitě zkontrolován. Záruční plnění se vztahuje na chyby materiálu nebo výrobku. Tato záruka se nevztahuje na díly produktu, které podléhají běžnému opotřebení a proto na ně lze nahlížet jako na díly podléhající opotřebení nebo na křehké díly, např. Spínače nebo díly ze skla. Tato záruka pozbývá platnosti, pokud byl produkt poškozen, byl nesprávně používán nebo udržován. Pro správné používání produktu je nutné přesně dodržovat pokyny uvedené v návodu k obsluze. Je nutné bezpodmínečně zabránit použití a manipulaci, před kterou návod k obsluze odrazuje nebo varuje. Produkt je určen pouze pro soukromé účely a není určen ke komerčnímu použití. Při zneužití nebo neodborné manipulaci, použití násilí nebo zásazích do produktu, které nebyly provedeny naší autorizovanou servisní pobočkou, zaniká záruka.

Postup v případě záruky

Pro zaručení rychlého zpracování vaší žádosti prosím postupujte podle následujících pokynů:

- Pro všechny dotazy si připravte účtenku a číslo výrobku (IAN 436312_2304) jako doklad o koupi.
- Číslo výrobku naleznete na typovém štítku na produktu, na gravuře na produktu, na titulní stránce vašeho návodu nebo na nálepce na zadní nebo spodní straně produktu.
- Pokud se vyskytnou chyby funkce nebo jiné závady, kontaktujte nejprve telefonicky nebo e-mailem níže uvedené servisní oddělení.
- Produkt, který byl uznán za vadný, můžete poté spolu s kupním dokladem (účtenkou) a uvedením toho, jak vada vznikla a kdy k ní došlo, bezplatně zaslat na adresu servisního centra, která vám byla sdělena.

Můžete si ji stáhnout na stránce www.lidl-service.com a také mnoho dalších příruček, videí k produktům a instalačních softwarů.



Pomocí tohoto QR kódu se dostanete přímo na servisní stránku společnosti Lidl (www.lidl-service.com) a můžete zde prostřednictvím zadání čísla výrobku (IAN 436312_2304) otevřít váš návod k obsluze.

12. Distributor

MONZ Handelsgesellschaft
International mbH & Co. KG
Schöndorfer Str. 60-62
DE-54292 Trier/GERMANY

13. Adresa servisu

MONZ SERVICE-CENTER
c/o Teknihall Elektronik GmbH
Alfred-Nobel-Str. 1
DE-63128 Dietzenbach/GERMANY

Hotline: 00800 / 68546854 (zdarma, odlišně u volání z mobilního telefonu)
E-Mail: monz-cz@teknihall.com

10/2023 / PO30030330
Obj. č. spol. Monz: 26241

IAN 436312_2304

SK

PUMPA S PODSTAVCOM XL

Pokyny pre obsluhu a bezpečnostné pokyny

1. Úvod.....	20
2. Bezpečnosť.....	20
3. Obsah dodávky (obr. A1 + A2).....	20
4. Technické údaje.....	21
5. Bezpečnostné opatrenia.....	21
6. Uvedenie do prevádzky.....	22
7. Použitie hlavy čerpadla a adaptérov (obr. C1).....	22
8. Používanie pumpy.....	23
9. Pokyny na čistenie a údržbu.....	23
10. Likvidácia.....	23
11. Záruka.....	23
12. Distribútor.....	24
13. Adresa servisu.....	24

1. Úvod

Srdečne blahoželáme!

Vaším nákupom ste sa rozhodli pre hodnotný výrobok. Pred jeho prvým použitím sa. S týmto výrobkom dobre oboznáňte. Pozorne si prečítajte nasledovný návod na obsluhu. Používajte výrobok výhradne na činnosti uvedené v návode a na určené oblasti použitia. Pred používaním výrobku sa oboznáňte so všetkými pokynmi týkajúcimi sa obsluhy a bezpečnosti. Uchovajte si pokyny pre budúce použitie. V prípade, že výrobok postúpíte tretej osobe, odovzdajte jej s ním aj všetky podklady.

Ďalej sa Pumpa s podstavcom XL uvádza ako výrobok.

Vysvetlenie symbolov

V tomto návode na obsluhu, na výrobku alebo na obale sa používajú nasledujúce symboly a signálne slová.

VAROVANIE!

Tento symbol/toto signálne slovo označuje ohrozenie so vysoké stupňom rizika, ktorého následkom môže byť smrť alebo ťažké poranenie, ak sa mu nezabráni.

POZOR!

Tento symbol/toto signálne slovo označuje ohrozenie s nízkym stupňom rizika, ktorého následkom

môže byť nepatrné alebo mierne poranenie, ak sa mu nezabráni.

UPOZORNENIE!

Toto signálne slovo varuje pred možnými vecnými škodami ali vam nudi koristne dodatne informacie v zvezi z uporabo alebo vam poskytno užitočné doplnujúce informácie týkajúce sa použitia.



Informácie o použití tohto návodu na obsluhu



Tento symbol upozorňuje na možné riziká v súvislosti s deťmi.



Tento symbol upozorňuje na vekové obmedzenie pri použití výrobku.



Tento symbol upozorňuje na možné riziká v súvislosti s prehriatím.



Tento symbol upozorňuje na možné riziká v súvislosti s výbuchom.



Tento symbol upozorňuje na možné problémy s indikáciou tlaku.

(S/) Tieto symboly označujú rôzne typy ventilov a ich použitie na hlave čerpadla.



Tieto symboly vás informuje o likvidácii obalových materiálov a výrobku.



Overená bezpečnosť: Výrobky, ktoré sú označené týmto symbolom, zodpovedajú požiadavkám podľa nemeckého zákona o bezpečnosti výrobkov (ProdSG).

2. Bezpečnosť

Použitie v súlade s určením

Tento výrobok je vhodný na fúkanie všetkých bežných bicyklových pneumatík, prepravných kárách alebo prívosoch, nafukovacích matracov, lôpt atď. Výrobok nie je určený pre komerčné využitie. Iné použitie alebo zmena na výrobku sú považované za nesprávne a môžu spôsobiť zranenie osôb a poškodenia výrobku. Za škody vzniknuté nesprávnym používaním nepreberá distribútor žiadnu zodpovednosť.

3. Obsah dodávky (obr. A1 + A2)

- 1 x Pumpa s podstavcom XL **1**
- 1 x box s adaptérom **2**
- 1 x pokyny pre obsluhu a bezpečnostné pokyny (bez obr.)

Popis dielov:

- 1 x kovový adaptér na lopty **2a**
- 1 x plastový adaptér na nafukovacie hračky, atď. **2b**
- 1 x plastový adaptér na nafukovacie matrace atď. **2c**
- 1 x hustiaca hlavica **3**
- 1 x páku **3a**
- 1 x nášľapná plocha **4**
- 1 x rukoväť **5**
- 1 x hadica pumpy **6**
- 1 x manometer **7**
- 1 x červený ukazovateľ **8**
- 2 x upínací prípravok **9**
- 1 x spojovacia svorka **10**

4. Technické údaje

Typ: Pumpa s podstavcom XL
 IAN: 436312_2304
 Monz č. vyr.: 26241
 Projekt: PO30030330
 Max. prípustný tlak: 8 barov (116 psi)
 Menovitý tlak: 6 barov (87 psi)
 Manometer: do 11 barov (160 psi)
 Zdvihový objem: 370 ml / 370 cm³
 Dĺžka tlakovej hadice: pribl. 100 cm
 Dátum výroby: 10/2023
 Záruka: 3 roky

5. Bezpečnostné opatrenia

VAROVANIE!

Nebezpečnosť poranenia a udusení!



Ak si deti hrajú s výrobkom alebo obalom, môžu sa ním poraniť alebo udusiť!

- Nedovoľte, aby sa s výrobkom alebo obalom hrali deti.
- V blízkosti výrobku dávajte pozor na deti.
- Výrobok a obal uschovávajú mimo dosahu detí.

VAROVANIE!

Nebezpečnosť poranenia!



Nevhodné pre deti do 8 rokov! Hrozí nebezpečnosť poranenia!



- Deti od 8 rokov, ako aj osoby s obmedzenými fyzickými, senzorickými alebo mentálnymi schopnosťami alebo nedostatkom skúseností a znalostí musia byť pri použití výrobku pod dozorom a/alebo musia byť poučené o bezpečnom používaní výrobku a musia rozumieť prípadným rizikám.
- Deti sa s výrobkom nesmú hrať.
- Údržba a/alebo čistenie výrobku nesmú vykonávať deti.

Dodržiavajte národné predpisy!

- Pri používaní a zneškodňovaní výrobku dodržiavajte platné vnútroštátne predpisy a ustanovenia.

Dbajte na podmienky okolia!

- Výrobok sa nesmie používať pri teplotách prostredia vyšších ako 40 °C, resp. nižších ako -10 °C.

VAROVANIE!

Nebezpečnosť výbuchu a poranenia!



Pri používaní chybných púmp existuje nebezpečnosť výbuchu a poranenia!

- Pumpy s poškodenými prípojnými časťami alebo inými chybami alebo poškodeniami sa z dôvodu nebezpečnosti výbuchu a poranenia viac nesmú používať.
- Chybné pumpy musia byť odborne zlikvidované.

VAROVANIE!

Nebezpečnosť výbuchu!



Pri prekročení maximálnej hodnoty existuje nebezpečnosť výbuchu!

- Všetky bicyklové pneumatiky môžete nafukovať až po uvádzaní maximálne prípustný tlak pumpy 8 barov (116 PSI). Dbajte na to, aby ste neprekročili maximálny tlak vzduchu stanovený výrobcom pneumatík. Tento nájdete spravidla na boku plášťa pneumatiky.
- Uvádzané maximálne hodnoty nesmieme nikdy prekročiť!

VAROVANIE!

Nebezpečnosť popálenia!



Piest a valec pumpy sa v dôsledku ich trenia môžu pri dlhšom pumpovaní zahriať. Hrozí nebezpečnosť popálenia!

- Po nafúknutí uchopte pumpu len za rukoväť pumpy, aby ste zabránili popáleniam.

⚠ POZOR!

Nebezpečnosť poranenia!



Pri nesprávnom tlaku v pneumatikách existuje nebezpečnosť poranenia!

- Pre vlastnú bezpečnosť skontrolujte tlak vzduchu pomocou kalibrovaného manometra (napr. na čerpacej stanici).

6. Uvedenie do prevádzky

1. Odstráňte všetok obalový materiál.
2. Skontrolujte, či sú k dispozícii všetky časti v nepoškodenom stave.
V opačnom prípade sa obráťte na uvedenú servisnú adresu.

7. Použitie hlavy čerpadla a adaptérov (obr. C1)

UPOZORNENIE!

Pred nasadením hustiacej hlavice **3** na ventil alebo vloženie adaptéra vyklopte páku **3a** smerom nahor.

Adaptér:

Adaptéry sa nachádzajú v boxe s adaptéromi **2**, ktorý je nainštalovaný na výrobku **1**, **pozri obr. A2**.

1. Vysuňte box s adaptéromi **2** smerom hore z držiaka.
2. Vyklopte box s adaptéromi **2** a vyberte potrebný adaptér.

Použitie hlavy čerpadla a adaptérov (obr. C1)

SCHRADER (S/■■■■■)

2a napr. lopty

2b napr. nafukovacie hračky

2c napr. nafukovacie matrace

A Na nafukovanie duší s ventilom Schrader, napr. pri horských bicykloch, prepravných kárách alebo prívesoch.

DUNLOP/PRESTA (P/■■■■■)

B Na nafukovanie duší s ventilom Dunlop, napr. pri mestských/trekingových bicykloch.

C Na nafukovanie duší s ventilom Presta, napr. pri pretekárskych a horských bicykloch.

(Na aretovanie vyklopte páku **3a** hustiacej hlavy **3** smerom dole.)

(Ventily **A**, **B**, **C** nie sú súčasťou dodávky)

Hustenie pneumatík s ventilom Schrader

A: (obr. C2)

1. Najprv odstráňte ochranný protiprachový uzáver.
2. Vyklopte páku **3a** smerom hore.
3. Nasuňte hustiacu hlavicu **3** s veľkým otvorom (**S/■■■■■**) na ventil.
4. Na aretovanie vyklopte páku **3a** na hustiacej hlavici **3** smerom dole.

Keď je hustenie ukončené, vyklopte páku **3a** smerom hore, stiahnite hustiacu hlavicu **3** z ventilu a upevnite ochranný protiprachový uzáver.

Hustenie pneumatík s ventilom Dunlop **B:** (obr. C3)

1. Najprv odstráňte ochranný protiprachový uzáver.
2. Vyklopte páku **3a** smerom hore.
3. Nasuňte hustiacu hlavicu **3** s malým otvorom (**P/■■■■■**) na ventil.
4. Na aretovanie vyklopte páku **3a** na hustiacej hlavici **3** smerom dole.

Keď je hustenie ukončené, vyklopte páku **3a** smerom hore, stiahnite hustiacu hlavicu **3** z ventilu a upevnite ochranný protiprachový uzáver.

Hustenie pneumatík s ventilom Presta **C:** (obr. C4)

1. Najprv odstráňte ochranný protiprachový uzáver.
2. Uvoľnite maticu ventilu (2.a – 2.c).
3. Vyklopte páku **3a** smerom hore.
4. Nasuňte hustiacu hlavicu **3** s malým otvorom (**P/■■■■■**) na ventil.
5. Na aretovanie vyklopte páku **3a** na hustiacej hlavici **3** smerom dole.

Keď je hustenie ukončené, vyklopte páku **3a** smerom hore, stiahnite hustiacu hlavicu **3** z ventilu, zatvorte maticu ventilu a upevnite ochranný protiprachový uzáver.

Nafukovanie nafukovacích hračiek, matracov atď. **2b/c:** (obr. C5)

1. Najprv otvorte zátku ventilu.
2. Vyklopte páku **3a** smerom hore.
3. Vyberte vhodný adaptér **2b/c** a zasuňte ho do veľkého otvoru (**S/■■■■■**) hustiacej hlavice **3**.
4. Na aretovanie vyklopte páku **3a** na hustiacej hlavici **3** smerom dole.
5. Teraz zasuňte adaptéra **2b/c** do predmetu, ktorý je určený na nafúknutie.

Keď je hustenie ukončené, vyklopte páku **3a** smerom hore, stiahnite hustiacu hlavicu **3** z ventilu a upevnite zátku ventilu.

Nafukovanie lôpť **2a:** (obr. C6)

1. Vyklopte páku **3a** smerom hore.
2. Zasuňte adaptér **2a** do veľkého otvoru (**S/■■■■■**) hustiacej hlavice **3**.
3. Na aretovanie vyklopte páku **3a** na hustiacej hlavici **3** smerom dole.

UPOZORNENIE!

Zvlhčite adaptéra **2a** niečo na.

4. Teraz zasuňte adaptéra **2a** do lopty.
Ak ste s nafukovaním hotový, vyklopte páku **3a** smerom hore a stiahnite hustiacu hlavicu **3** z ventilu.

8. Používanie pumpy

1. Nasuňte hustiacu hlavicu **3** na ventil, pozri **7. Použitie hlavy čerpadla a adaptérov (obr. C1)**
2. **(obr. B1)** Postavte výrobok **1** na stabilný a rovný podklad.
3. **(obr. B2)** Počas fúkania stojte vždy obidvomi nohami na nášľapnej ploche **4** výrobku **1**, aby bol zaistený proti prevráteniu.
4. **(obr. B3)** Pohybujte rukoväťou **5** rovnomerne a nie príliš rýchlo.

UPOZORNENIE!

- **(obr. B4)** Hadica **6** sa nesmie zlomiť.
- **(obr. B5)** V strede manometra **7** je červený ukazovateľ **8**. Tento červený ukazovateľ **8** môže slúžiť ako optická značka pre požadovaný tlak vzduchu.
Otočte červený ukazovateľ **8** na požadovaný tlak.
Dbajte na to, že nastavená značka je iba orientovaná a neovplyvňuje tlak vzduchu!

UPOZORNENIE!

Na prepravu výrobku **1** uložte hadicu pumpy **6** podľa **obr. A1** nad rukoväť **5**. Upevnite hadicu pumpy **6** podľa obrázka do obidvoch upínacích prípravkov **9**.
Prípojte hadicu pumpy **6** k spojovacia svorka **10**, ako je znázornené na obr. A1.
Teraz môžete výrobok **1** nadvihnúť za rukoväť **5** a prepraviť.

9. Pokyny na čistenie a údržbu

- čistite vlhkou handričkou
- neponárajte do vody

- Pred použitím pravidelne kontroluje skrutkové spoje výrobku **1** na správne upevnenie.
- Výrobok **1** nevyžaduje údržbu.
- Výrobok **1** skladujte v chlade, suchu a chránený pred ultrafialovým žiarením.

10. Likvidácia Likvidácia obalu



Obal a návod na obsluhu sú vyrobené z ekologických materiálov, ktoré môžete zlikvidovať na miestnych recyklačných miestach.

Likvidácia výrobku

Výrobok sa smie likvidovať spolu s domovým odpadom.

11. Záruka

Veľavážená zákazníčka, veľavážený zákazník, na tento výrobok dostávate záruku v trvaní 3 rokov od dátumu jeho zakúpenia. V prípade nejakých porúch máte u predávajúceho tohto výrobku všetky zákonné nároky. Tieto zákonné nároky nie sú obmedzené našou, nižšie uvedenou zárukou.

Záručné podmienky

Záručná lehota začína dátumom nákupu. Uschovajte si preto dobre originálny pokladničný blok. Tento doklad budete potrebovať ako dôkaz o nákupe. Ak sa v priebehu troch rokov od dátumu nákupu vyskytne u výrobku materiálová alebo výrobná chyba, výrobok vám – podľa nášho rozhodnutia – buď bezplatne opravíme alebo vymeníme. Tento záručný akt predpokladá, že nám predložíte poruchový výrbok a doklad o jeho zakúpení (pokladničný blok) spolu s písomným vyjadrením, o akú chybu sa jedná a kedy k nej došlo. Ak je porucha krytá našou zárukou, dostanete nazad opravený alebo nový výrobok. Opravou alebo výmenou výrobu neyzačína plynúť nová záručná lehota.

Záručná doba a zákonné nároky vyplývajúce z nedostatkov

Záručná doba sa poskytnutím záručného plnenia nepredlžuje. Platí to aj pre vymenené a opravené súčiastky. Poškodenia a nedostatky, ktoré sa prípadne vyskytujú už pri kúpe, sa musia nahlásiť okamžite po vybalení. Po uplynutí záručnej doby sú všetky prípadné opravy sponplatené.

Rozsah záruky

Prístroj bol vyrobený riadne v súlade s prísnyimi smernicami týkajúcimi sa kvality a pred dodaním svedo-

mite odskúšaný. Poskytnutie záruky platí pre chyby materiálu alebo výrobné chyby. Táto záruka sa nevzťahuje na časti výrobku, ktoré sú vystavené bežnému opotrebovaniu, a preto je možné považovať ich za opotrebovateľné diely alebo na poškodenia krehkých častí, napr. Spínač alebo častí, ktoré sú vyrobené zo skla.

Táto záruka zaniká, keď bol výrobok poškodený, používaný v rozpore s účelom alebo opravovaný. Pre používanie výrobku v súlade s účelom sa musia presne dodržiavať všetky pokyny uvedené v návode na obsluhu. Účelom použitia alebo konaniam, od ktorých návod na obsluhu odrádza alebo pred ktorými varuje, sa musíte bezpodmienečne vyhábať. Výrobok je určený len na súkromné a nie na priemyselné použitie. V prípade nesprávneho zaobchádzania alebo zaobchádzania, ktoré je v rozpore s účelom, použitia sily a pri zásahoch, ktoré neboli realizované našou autorizovanou servisnou pobočkou, záruka zaniká.

Vybavenie v prípade uplatnenia záruky

- Aby sme zabezpečili rýchle spracovanie vašej žiadosti, riadte sa, prosím, nasledovnými pokynmi:
- V prípade všetkých žiadostí si pripravte pokladničný blok a číslo výrobku (IAN 436312_2304) ako doklad o kúpe.
 - Číslo výrobku nájdete na typovom štítku výrobku, vyryté na výrobku, na úvodnej strane vášho návodu alebo na nálepke na zadnej alebo spodnej strane výrobku.
 - Ak by sa vyskytli funkčné poruchy alebo iné nedostatky, najskôr telefonicky alebo e-mailom kontaktujte následne uvedené servisné oddelenie.
 - Výrobok identifikovaný ako chybný môžete spolu s dokladom o kúpe (pokladničný doklad) a uvedením v čom pozostáva chyba a kedy nastala bez poštového poplatku poslať na adresu servisu, ktorá vám bude oznámená.

Na webovej stránke www.lidl-service.com si môžete stiahnuť túto a mnohé ďalšie príručky, videá o výrobkoch a inštaláciu softvéru.



S týmto QR kódom sa dostanete priamo na stránku servisu spoločnosti Lidl (www.lidl-service.com) a prostredníctvom zadania čísla výrobku (IAN 436312_2304) si môžete otvoriť návod na obsluhu.

12. Distribútor

MONZ Handelsgesellschaft
International mbH & Co. KG

Schöndorfer Str. 60-62
DE-54292 Trier/GERMANY

13. Adresa servisu

MONZ SERVICE-CENTER
c/o Teknihall Elektronik GmbH
Alfred-Nobel-Str. 1
DE-63128 Dietzenbach/GERMANY

Hotline: 00800 / 68546854 (zadarmo, neplatí pre volania z mobilných sietí)
E-Mail: monz-sk@teknihall.com

10/2023 / PO30030330
Monz č. vyr.: 26241

IAN 436312_2304



STANDLUFTPUMPE XL Bedienungs- und Sicherheitshinweise

1. Einleitung.....	25
2. Sicherheit.....	25
3. Lieferumfang (Abb. A1 + A2).....	26
4. Technische Daten.....	26
5. Sicherheitshinweise.....	26
6. Inbetriebnahme.....	27
7. Verwendungszwecke des Pumpenkopfs und der Adapter (Abb. C1).....	27
8. Pumpe verwenden.....	28
9. Reinigungs- & Pflegehinweise.....	28
10. Entsorgung.....	28
11. Garantie.....	28
12. Inverkehrbringer.....	29
13. Serviceadresse.....	29

1. Einleitung Herzlichen Glückwunsch!

Mit Ihrem Kauf haben Sie sich für ein hochwertiges Produkt entschieden. Machen Sie sich vor der ersten Inbetriebnahme mit dem Produkt vertraut. Lesen Sie hierzu aufmerksam die nachfolgenden Bedienungs- und Sicherheitshinweise. Machen Sie sich vor der Benutzung des Produkts mit allen Bedienungs- und Sicherheitshinweisen vertraut. Benutzen Sie das Produkt nur wie beschrieben und für die angegebenen Einsatzbereiche. Bewahren Sie die Bedienungs- und Sicherheitshinweise für späteres Nachschlagen auf. Händigen Sie alle Unterlagen bei Weitergabe des Produkts an Dritte ebenfalls mit aus.

Im Folgenden wird die Standluftpumpe XL Produkt genannt.

Zeichenerklärung

Die folgenden Symbole und Signalwörter werden in diesen Bedienungs- und Sicherheitshinweisen, auf dem Produkt oder auf der Verpackung verwendet.

⚠️ WARNUNG!

Dieses Signalsymbol/-wort bezeichnet eine Gefährdung mit einem hohen Risikograd, die, wenn sie nicht vermieden wird, den Tod oder eine schwere Verletzung zur Folge haben kann.

⚠️ VORSICHT!

Dieses Signalsymbol/-wort bezeichnet eine Gefähr-

dung mit einem niedrigen Risikograd, die, wenn sie nicht vermieden wird, eine geringfügige oder mäßige Verletzung zur Folge haben kann.

HINWEIS!

Dieses Signalwort warnt vor möglichen Sachschäden oder bietet Ihnen nützliche Zusatzinformationen zur Verwendung.



Hinweis zur Handhabung dieser Anleitung



Dieses Symbol weist auf mögliche Gefahren in Bezug auf Kinder hin.



Dieses Symbol weist auf die Altersfreigabe des Produkts hin.



Dieses Symbol weist auf mögliche Gefahren in Bezug auf Überhitzung hin.



Dieses Symbol weist auf mögliche Gefahren in Bezug auf Explosionen hin.



Dieses Symbol weist auf mögliche Probleme mit Druckanzeigen hin.



Diese Symbole weisen auf die unterschiedlichen Ventilarten und ihre Verwendung am Pumpenkopf hin.



Diese Symbole informieren Sie über die Entsorgung von Verpackung und Produkt.



Geprüfte Sicherheit: Produkte, die mit diesem Symbol gekennzeichnet sind, entsprechen den Anforderungen des deutschen Produktsicherheitsgesetzes (ProdSG).

2. Sicherheit Bestimmungsgemäßer Gebrauch

Dieses Produkt ist zum Aufpumpen aller gängigen Fahrradreifen, Reifen von Transportkarren oder Anhängern, Luftmatratzen, Bällen u. ä. geeignet. Das Produkt ist nicht für den gewerblichen Einsatz bestimmt. Andere Verwendung oder Veränderung am Produkt gelten als nicht bestimmungsgemäß und können zu Risiken wie Verletzungen und Beschädigungen führen. Für Schäden, die aus der nicht bestimmungsgemäßen Verwendung resultieren, über-

nimmt der Inverkehrbringer keine Haftung.

3. Lieferumfang (Abb. A1 + A2)

- 1x Standluftpumpe XL **1**
- 1x Adapterbox **2**
- 1x Bedienungs- und Sicherheitshinweise (ohne Abb.)

Teilebeschreibung:

- 1x Metalladapter für Bälle **2a**
- 1x Kunststoffadapter für aufblasbares Spielzeug etc. **2b**
- 1x Kunststoffadapter für Luftmatratzen etc. **2c**
- 1x Pumpenkopf **3**
- 1x Hebel **3a**
- 1x Tritfläche **4**
- 1x Pumpengriff **5**
- 1x Pumpenschlauch **6**
- 1x Manometer **7**
- 1x roter Zeiger **8**
- 2x Klemmvorrichtung **9**
- 1x Verbindungsclip **10**

4. Technische Daten

Typ: Standluftpumpe XL
 IAN: 436312_2304
 Art./Monz-Nr.: 26241
 Projekt: PO30030330
 Max. zulässiger Druck: 8 bar (116 psi)
 Nenndruck: 6 bar (87 psi)
 Manometer: bis 11 bar (160 psi)
 Hubvolumen: 476 ml / 476 cm³
 Schlauchlänge: ca. 100 cm
 Produktionsdatum: 10/2023
 Garantie: 3 Jahre

5. Sicherheitshinweise

⚠️ WARNUNG!

Verletzungs- und Erstickungsgefahr!



Wenn Kinder mit dem Produkt oder der Verpackung spielen, können sie sich daran verletzen oder ersticken!

- Lassen Sie Kinder nicht mit dem Produkt oder der Verpackung spielen.
- Beaufsichtigen Sie Kinder in der Nähe des Produkts.
- Bewahren Sie das Produkt und die Verpackung außerhalb der Reichweite von Kindern auf.

⚠️ WARNUNG!

Verletzungsgefahr!



Nicht für Kinder unter 8 Jahren geeignet! Es besteht Verletzungsgefahr!

- Kinder ab 8 Jahren und darüber sowie Personen mit verringerten physischen, sensorischen oder mentalen Fähigkeiten oder Mangel an Erfahrung und Wissen müssen bei der Benutzung des Produkts beaufsichtigt und/oder bezüglich des sicheren Gebrauchs des Produkts unterwiesen werden und die daraus resultierenden Gefahren verstehen.
- Kinder dürfen nicht mit dem Produkt spielen.
- Wartung und/oder Reinigung des Produkts dürfen nicht von Kindern durchgeführt werden.

Nationale Bestimmungen beachten!

- Beachten Sie geltende nationale Vorschriften und Bestimmungen bei der Nutzung und Entsorgung des Produkts.

Auf Umgebungsbedingungen achten!

- Das Produkt darf nicht bei Umgebungstemperaturen über 40°C bzw. unter -10°C verwendet werden.

⚠️ WARNUNG!

Explosions- und Verletzungsgefahr!



Bei der Verwendung von defekten Pumpen besteht Explosions- und Verletzungsgefahr!

- Pumpen mit beschädigten Anschlussteilen oder anderen Defekten oder Beschädigungen dürfen aufgrund von Explosions- und Verletzungsgefahren nicht mehr verwendet werden.
- Defekte Pumpen müssen fachgerecht entsorgt werden.

⚠️ WARNUNG!

Explosionsgefahr!



Bei Überschreitung des Maximalwerts besteht Explosionsgefahr!

- Sie können alle Fahrradreifen bis zum angegebenen maximal zulässigen Druck der Pumpe 8 bar (116 psi) aufpumpen. Achten Sie darauf, dabei nicht den vom Reifenhersteller angegebenen maximalen Luftdruck zu überschreiten. Diesen finden Sie in der Regel auf der Reifenflanke.
- Die angegebenen Maximalwerte dürfen zu kei-

ner Zeit überschritten werden!

⚠️ WARNUNG!

Verbrennungsgefahr!



Durch die Reibung von Pumpenkolben und -zylinder können sich diese bei längerem Pumpen stark erwärmen. Es besteht Verbrennungsgefahr!

- Fassen Sie die Pumpe nach dem Aufpumpen nur noch an der Tritfläche, am Haltebügel oder am Manometer an, um Verbrennungen zu vermeiden.

⚠️ VORSICHT!

Verletzungsgefahr!



Bei falschem Reifendruck besteht Verletzungsgefahr!

- Manche Fahrradventile erlauben keine Druckanzeige. Kontrollieren Sie bitte zu Ihrer eigenen Sicherheit den Luftdruck mit einem kalibrierten Manometer (z. B. an einer Tankstelle).

6. Inbetriebnahme

1. Entfernen Sie sämtliches Verpackungsmaterial.
2. Überprüfen Sie, ob alle Teile vorhanden und unbeschädigt sind.
 Falls dies nicht der Fall ist, melden Sie sich bei der angegebenen Serviceadresse.

7. Verwendungszwecke des Pumpenkopfs und der Adapter (Abb. C1)

HINWEIS!

Bevor Sie den Pumpenkopf **3** auf das Ventil stecken, oder einen Adapter einstecken, klappen Sie den Hebel **3a** nach oben.

Adapter:

- Die Adapter befinden sich in einer Adapterbox **2**, die am Produkt **1** angebracht ist, **siehe Abb. A2**.
1. Schieben Sie die Adapterbox **2** nach oben aus der Halterung.
 2. Klappen Sie die Adapterbox **2** auf und entnehmen den notwendigen Adapter.

Verwendungszwecke des Pumpenkopfs und der Adapter: (Abb. C1)

SCHRADER (S/⌘)

- 2a** z. B. Bälle
- 2b** z. B. aufblasbares Spielzeug
- 2c** z. B. Luftmatratzen

- A** Zum Aufpumpen von Schläuchen mit Schraderventil, z. B. Mountainbike, Transportkarren und Anhänger.

DUNLOP / PRESTA (P/⌘)

- B** Zum Aufpumpen von Schläuchen mit Dunlopventil, z. B. bei City-/Trekking-Fahrrädern.
- C** Zum Aufpumpen von Schläuchen mit Prestaventil, z. B. bei Rennrad und Mountainbike.
 (Zum Arretieren klappen Sie bitte den Hebel **3a** des Pumpenkopfs **3** nach unten.)
 (Ventile **A**, **B**, **C** nicht im Lieferumfang enthalten.)

Aufpumpen von Reifen mit Schraderventil **A**: (Abb. C2)

1. Entfernen Sie zuerst die Staubschutzkappe.
2. Klappen Sie den Hebel **3a** nach oben.
3. Stecken Sie den Pumpenkopf **3** mit der großen Öffnung (S/⌘) auf das Ventil.
4. Zum Arretieren klappen Sie den Hebel **3a** am Pumpenkopf **3** nach unten.

Wenn Sie mit dem Pumpen fertig sind, klappen Sie den Hebel **3a** nach oben, ziehen Sie den Pumpenkopf **3** vom Ventil und befestigen Sie die Staubschutzkappe.

Aufpumpen von Reifen mit Dunlopventil **B**: (Abb. C3)

1. Entfernen Sie zuerst die Staubschutzkappe.
2. Klappen Sie den Hebel **3a** nach oben.
3. Stecken Sie den Pumpenkopf **3** mit der kleinen Öffnung (P/⌘) auf das Ventil.
4. Zum Arretieren klappen Sie den Hebel **3a** am Pumpenkopf **3** nach unten.

Wenn Sie mit dem Pumpen fertig sind, klappen Sie den Hebel **3a** nach oben, ziehen Sie den Pumpenkopf **3** vom Ventil und befestigen Sie die Staubschutzkappe.

Aufpumpen von Reifen mit Prestaventil **C**: (Abb. C4)

1. Entfernen Sie zuerst die Staubschutzkappe.
2. Lösen Sie die Mutter des Ventils (2.a–2.c).
3. Klappen Sie den Hebel **3a** nach oben.
4. Stecken Sie den Pumpenkopf **3** mit der kleinen Öffnung (P/⌘) auf das Ventil.
5. Zum Arretieren klappen Sie den Hebel **3a** am Pumpenkopf **3** nach unten.

Wenn Sie mit dem Pumpen fertig sind, klappen Sie den Hebel **3a** nach oben, ziehen Sie den Pumpenkopf **3** vom Ventil, schließen Sie die Mutter des Ventils und befestigen Sie die Staubschutzkappe.

Aufpumpen von aufblasbarem Spielzeug, Luftmatratzen etc. 2b/c: (Abb. C5)

1. Öffnen Sie zuerst den Stopfen des Ventils.
2. Klappen Sie den Hebel 3a nach oben.
3. Wählen Sie den passenden Adapter 2b/c aus und stecken Sie diesen in die große Öffnung (S/■/■■■■) des Pumpenkopfes 3.
4. Zum Arretieren klappen Sie den Hebel 3a am Pumpenkopf 3 nach unten.
5. Nun stecken Sie den Adapter 2b/c in den aufzupumpenden Gegenstand.

Wenn Sie mit dem Pumpen fertig sind, klappen Sie den Hebel 3a nach oben, ziehen Sie den Pumpenkopf 3 vom Ventil und verschließen Sie den Stopfen des Ventils.

Aufpumpen von Bällen 2a: (Abb. C6)

1. Klappen Sie den Hebel 3a nach oben.
2. Stecken Sie hierzu den Adapter 2a in die große Öffnung (S/■/■■■■) des Pumpenkopfes 3.
3. Zum Arretieren klappen Sie den Hebel 3a am Pumpenkopf 3 nach unten.

HINWEIS!

Feuchten Sie den Adapter 2a etwas an.

4. Nun stecken Sie den Adapter 2a in den Ball. Wenn Sie mit dem Pumpen fertig sind, klappen Sie den Hebel 3a nach oben und ziehen Sie den Pumpenkopf 3 vom Ventil.

8. Pumpe verwenden

1. Stecken Sie den Pumpenkopf 3 auf das Ventil, siehe hierzu **7. Verwendungszwecke des Pumpenkopfs und der Adapter (Abb. C1)**.
2. (**Abb. B1**) Stellen Sie das Produkt 1 auf einen stabilen und ebenen Untergrund.
3. (**Abb. B2**) Während des Pumpens stellen Sie sich bitte immer mit beiden Füßen auf die Trittfläche 4 des Produkts 1, damit dieses gegen ein Umkippen gesichert ist.
4. (**Abb. B3**) Betätigen Sie den Pumpengriff 5 gleichmäßig und nicht zu schnell.

HINWEIS!

- (**Abb. B4**) Der Pumpenschlauch 6 darf nicht geknickt werden.
- (**Abb. B5**) In der Mitte des Manometers 7 ist ein roter Zeiger 8. Dieser rote Zeiger 8 kann als optische Markierung für den gewünschten Luftdruck dienen.

Drehen Sie hierzu den roten Zeiger 8 auf die gewünschte Druckanzeige.

Bitte beachten Sie, dass die eingestellte Markierung nur der Orientierung dient und den Luftdruck nicht beeinflusst!

HINWEIS!

Zum Transport des Produkts 1 legen Sie den Pumpenschlauch 6 wie in **Abb. A1** dargestellt über den Pumpengriff 5. Klemmen Sie den Pumpenschlauch 6 wie dargestellt in die beiden Klemmvorrichtungen 9.

Verbinden Sie den Pumpenschlauch 6 wie in **Abb. A1** dargestellt mit dem Verbindungsclip 10. Nun können Sie das Produkt 1 am Pumpengriff 5 anheben und transportieren.

9. Reinigungs- & Pflegehinweise

- mit feuchtem Tuch reinigen
- nicht ins Wasser tauchen
- Kontrollieren Sie regelmäßig die Verschraubungen des Produkts 1 vor dem Gebrauch auf ihren festen Sitz.
- Das Produkt 1 ist wartungsfrei.
- Das Produkt 1 kühl, trocken und vor UV-Licht geschützt lagern.

10. Entsorgung Verpackung entsorgen



Die Verpackung und die Anleitung bestehen aus umweltfreundlichen Materialien, die

Sie über die örtlichen Recyclingstellen entsorgen können.

Produkt entsorgen

Das Produkt kann mit dem normalen Hausmüll entsorgt werden.

11. Garantie

Sehr geehrte Kundin, sehr geehrter Kunde, Sie erhalten auf dieses Produkt 3 Jahre Garantie ab Kaufdatum. Im Falle von Mängeln dieses Produkts stehen Ihnen gegen den Verkäufer des Produkts gesetzliche Rechte zu. Diese gesetzlichen Rechte werden durch unsere im Folgenden dargestellte Garantie nicht eingeschränkt.

Garantiebedingungen

Die Garantiefrist beginnt mit dem Kaufdatum. Bitte bewahren Sie den Original-Kassenbon gut auf. Diese Unterlage wird als Nachweis für den Kauf benötigt.

Tritt innerhalb von drei Jahren ab dem Kaufdatum dieses Produkts ein Material- oder Fabrikationsfehler auf, wird das Produkt von uns – nach unserer Wahl – für Sie kostenlos repariert oder ersetzt. Diese Garantieleistung setzt voraus, dass innerhalb der Drei-Jahres-Frist das defekte Produkt und der Kaufbeleg (Kassenbon) vorgelegt und schriftlich kurz beschrieben wird, worin der Mangel besteht und wann er aufgetreten ist.

Wenn der Defekt von unserer Garantie gedeckt ist, erhalten Sie das reparierte oder ein neues Produkt zurück. Mit Reparatur oder Austausch des Produkts beginnt kein neuer Garantiezeitraum.

Garantiezeit und gesetzliche Mängelansprüche

Die Garantiezeit wird durch die Gewährleistung nicht verlängert. Dies gilt auch für ersetzte und reparierte Teile. Eventuell schon beim Kauf vorhandene Schäden und Mängel müssen sofort nach dem Auspacken gemeldet werden. Nach Ablauf der Garantiezeit anfallende Reparaturen sind kostenpflichtig.

Garantieumfang

Das Produkt wurde nach strengen Qualitätsrichtlinien sorgfältig produziert und vor Anlieferung gewissenhaft geprüft. Die Garantieleistung gilt für Material- oder Fabrikationsfehler. Diese Garantie erstreckt sich nicht auf Produktteile, die normaler Abnutzung ausgesetzt sind und daher als Verschleißteile angesehen werden können oder für Beschädigungen an zerbrechlichen Teilen, z. B. Schalter oder die aus Glas gefertigt sind.

Diese Garantie verfällt, wenn das Produkt beschädigt, nicht sachgemäß benutzt oder gewartet wurde. Für eine sachgemäße Benutzung des Produkts sind alle in der Anleitung aufgeführten Anweisungen genau einzuhalten. Verwendungszwecke und Handlungen, von denen in der Anleitung abgeraten oder vor denen gewarnt wird, sind unbedingt zu vermeiden. Das Produkt ist lediglich für den privaten und nicht für den gewerblichen Gebrauch bestimmt. Bei missbräuchlicher und unsachgemäßer Behandlung, Gewaltanwendung und bei Eingriffen, die nicht von unserer autorisierten Service-Niederlassung vorgenommen wurden, erlischt die Garantie.

Abwicklung im Garantiefall

Um eine schnelle Bearbeitung Ihres Anliegens zu gewährleisten, folgen Sie bitte den folgenden Hinweisen:

- Bitte halten Sie für alle Anfragen den Kassenbon und die Artikelnummer (IAN 436312_2304) als

Nachweis für den Kauf bereit.

- Die Artikelnummer entnehmen Sie bitte dem Typenschild am Produkt, einer Gravur am Produkt, dem Titelblatt Ihrer Anleitung oder dem Aufkleber auf der Rück- oder Unterseite des Produkts.
- Sollten Funktionsfehler oder sonstige Mängel auftreten, kontaktieren Sie zunächst die nachfolgend benannte Serviceabteilung telefonisch oder per E-Mail.
- Ein als defekt erfasstes Produkt können Sie dann unter Beifügung des Kaufbelegs (Kassenbon) und der Angabe, worin der Mangel besteht und wann er aufgetreten ist, für Sie portofrei an die Ihnen mitgeteilte Serviceadresse übersenden.

Auf www.lidl-service.com können Sie dieses und viele weitere Handbücher, Produktvideos und Installationssoftware herunterladen.



Mit diesem QR-Code gelangen Sie direkt auf die Lidl-Service-Seite (www.lidl-service.com) und können mittels der Eingabe der Artikelnummer (IAN 436312_2304) Ihre Anleitung öffnen.

12. Inverkehrbringer

MONZ Handelsgesellschaft International mbH & Co. KG
Schöndorfer Str. 60-62
DE-54292 Trier/GERMANY

13. Serviceadresse

MONZ SERVICE-CENTER
c/o Teknihall Elektronik GmbH
Alfred-Nobel-Str. 1
DE-63128 Dietzenbach/GERMANY

Hotline: 00800 / 68546854 (kostenfrei, Mobilfunk abweichend)

E-Mail: monz-de@teknihall.com

E-Mail: monz-at@teknihall.com

E-Mail: monz-ch@teknihall.com

10/2023 / PO30030330

Monz Art.-Nr.: 26241

IAN 436312_2304

