



CHAIR SCHALENSTUHL CHAISE D'EXTÉRIEUR

(GB) (IE) (NI) (MT)

CHAIR

Instructions for use

(FR) (CH) (BE)

CHAISE D'EXTÉRIEUR

Notice d'utilisation

(PL)

KRZESŁO

Instrukcja użytkowania

(SK)

KRESLO

Návod na používanie

(DK)

STOL

Brugervejledning

(HU)

KAGYLÓSZÉK

Használati útmutató

(DE) (AT) (CH) (BE)

SCHALENSTUHL

Gebrauchsanweisung

(NL) (BE)

KUIPSTOEL

Gebruiksaanwijzing

(CZ)

SKOREPINOVÉ KRESLO

Návod k použití

(ES)

SILLA DE CARCASA

Instrucciones de uso

(IT) (CH) (MT)

SEDIA

Istruzioni d'uso

IAN 537229_2507

(GB) (IE) (NI) (DE) (AT) (CH) (FR) (BE)
(NL) (PL) (CZ) (SK) (ES) (DK) (IT) (HU)



A

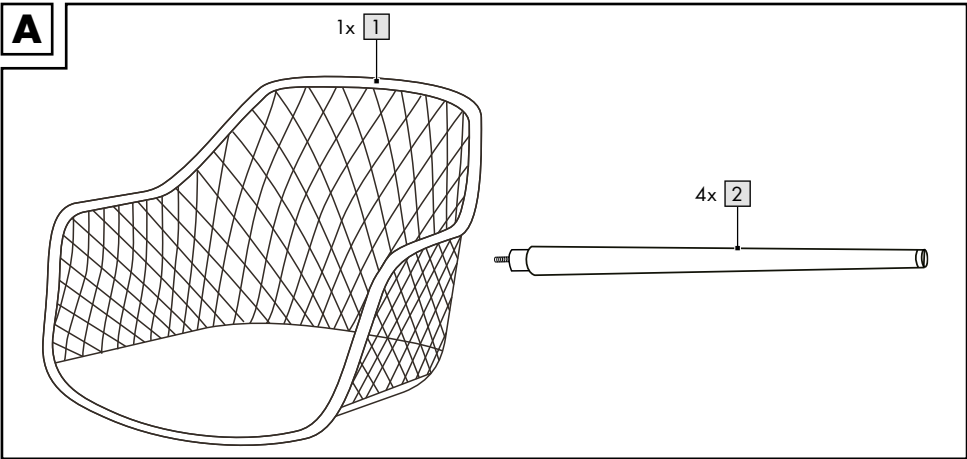

B

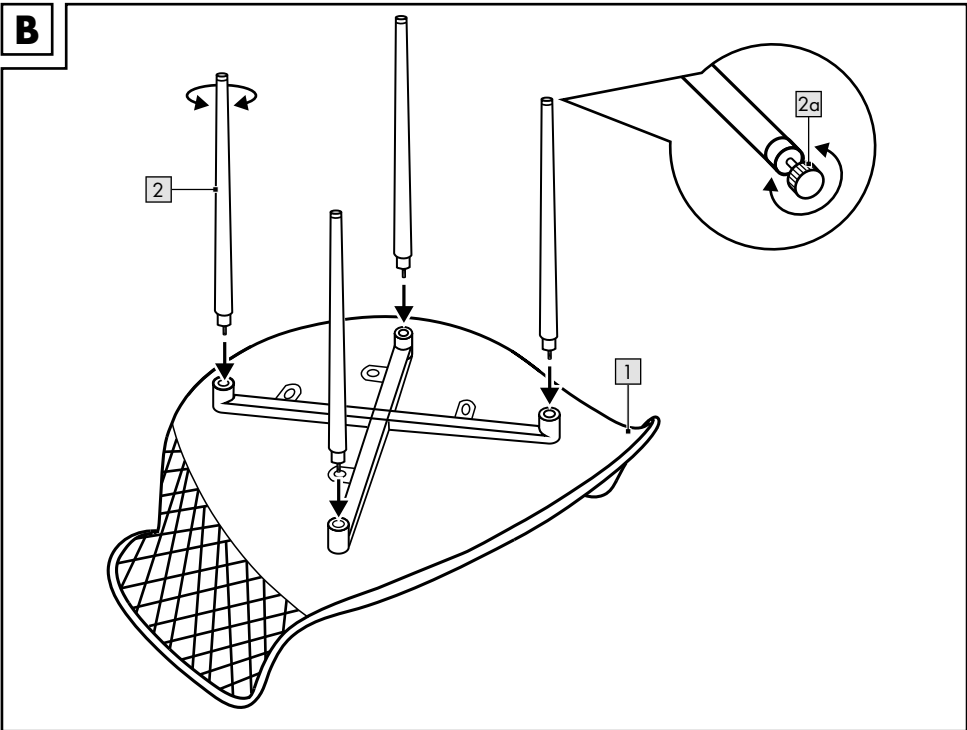

GB IE NI MT

**IMPORTANT, RETAIN FOR FUTURE REFERENCE:
READ CAREFULLY!**

DE AT CH BE

**WICHTIG, FÜR SPÄTERE BEZUGNAHME
AUFBEWAHREN: SORGFÄLTIG LESEN!**

FR CH BE

**IMPORTANT, À CONSERVER POUR CONSULTATION
ULTÉRIEURE : À LIRE ATTENTIVEMENT !**

NL BE

**BELANGRIJK, BEWAREN VOOR LATERE
RAADPLEGING: ZORGVULDIG LEZEN!**

PL

**WAŻNE, ZACHOWAĆ DO PÓŹNIEJSZEGO UŻYTKU:
UWAŻNIE PRZECZYTAĆ!**

CZ

**DŮLEŽITÉ, UCHOVEJTE PRO POZDĚJŠÍ POUŽITÍ:
PEČLIVĚ SI PŘEČTĚTE!**

(SK)

**DÔLEŽITÉ, USCHOVAJTE PRE PRÍPAD POUŽITIA
V BUDÚCNOSTI: DÔKLADNE SI PREČÍTAJTE
POKYNY!**

(ES)

**IMPORTANTE: CONSERVAR PARA CONSULTAS
POSTERIORES: LEER ATENTAMENTE.**

(DK)

**VIGTIGT, SKAL OPBEVARES TIL SENERE BRUG:
SKAL LÆSES OMHYGGELIGT!**

(IT) (CH) (MT)

**IMPORTANTE: CONSERVARE PER EVENTUALI
NECESSITÀ FUTURE: LEGGERE CON ATTENZIONE!**

(HU)

**FONTOS, KÉSŐBBI HIVATKOZÁSOK CÉLJÁBÓL
ŐRIZZE MEG: OLVASSA EL FIGYELMESEN!**

Congratulations!

You have chosen to purchase a high-quality product. Familiarise yourself with the product before using it for the first time.



Read the following assembly instructions and the safety information carefully.

Use the product only as described and only for the given areas of application. Store these assembly instructions carefully. When passing the product on to third parties, please also hand over all accompanying documents.

Scope of Delivery (Fig. A)

- 1 x shell chair, disassembled (1-2)
- 1 x instructions for use

Technical Data

Dimensions: 52.5 x 55 x 83.5cm (L x W x H)



Maximum Load: 110kg



Manufacture Date (Month/Year):
12/2025

Intended Use

The item is designed for use in outdoor living areas, such as balconies, terraces, or gardens. The item is not intended for commercial use.

Safety Instructions



Danger to Life!

- Never leave children unattended with the packaging material. There is a risk of suffocation.



Risk of Injury!

- Ensure the item is properly stable before use.
- Place the item on a level surface.
- The item should only be used under adult supervision and not as a toy.
- The item should only be used by one person at a time.

- The item is not a climbing or play equipment! Ensure that individuals, especially children, do not pull themselves up on or lean against the item. The item may tip over.
- Never stand on the item.
- Check the item for any damage or wear before each use. The item should only be used in perfect condition!



Avoidance of Property Damage!

- Secure the item during extreme weather conditions, such as strong winds. Store the item in sheltered areas.

Assembly (Fig. B)

1. Place the item on a flat and soft surface (Caution: Hard surfaces may cause scratches on the item!).
2. Assemble the item as shown in Fig. B.
3. Turn the item over and place it on a level surface.

Note: Ensure all chair legs rest evenly on the floor. Adjust the chair using the chair glides (2a) if necessary to ensure stability.

Storage, Cleaning

Always store the item dry and clean at room temperature when not in use. When storing outdoors, the item should be covered with a tarp (not included). Ensure adequate air circulation and keep the tarp dry. Clean only with a damp cleaning cloth and then wipe dry. **IMPORTANT!** Never clean with harsh cleaning agents.

Disposal



Dispose of the product and packaging materials in accordance with current local regulations. Store the packaging materials (foil bags, for example) out of the reach of children. For further information about disposal of the product no longer needed, contact your local council. Dispose of the product and the packaging in an environmentally friendly manner.



The Recycling Code distinguishes different materials to be returned for recycling. The Code consists of the recycling symbol for the recycling process and a number that identifies the material.

Notes on the guarantee and service handling

The product was produced with great care and under continuous quality control. DELTA-SPORT HANDELSKONTOR GmbH gives private end customers a three-year guarantee on this product from the date of purchase (guarantee period) in accordance with the following provisions. The guarantee is only valid for material and manufacturing defects. The guarantee does not cover parts that are subject to normal wear and tear and that are thus considered wear parts (e.g. batteries) and it does not cover fragile parts such as switches or parts that are made of glass. Claims under this guarantee are excluded if the product has been used incorrectly, improperly, or contrary to the intended purpose, or if the provisions in the instructions for use were not observed, unless the end customer proves that a material or manufacturing defect exists that was not caused by one of the aforementioned circumstances.

Claims under the guarantee can only be made within the guarantee period by presenting the original sales receipt. Please therefore keep the original sales receipt. The guarantee period is not extended by any repairs carried out under the guarantee, under statutory guarantees, or as a gesture of goodwill. This also applies to replaced and repaired parts.

If you wish to make a claim please first contact the service hotline mentioned below or contact us by e-mail. If there is a guarantee case, then the product will be repaired or replaced free of charge to you or the purchase price will be refunded, depending on our choice. There are no further rights from the guarantee.

Your legal rights, in particular guarantee claims against the respective seller, are not limited by this guarantee.

IAN: 537229_2507

GB Service Great Britain
Tel.: 0800 404 7657
E-Mail: deltasport@idl.co.uk

IE Service Ireland
NI Tel.: 1800 101010
E-Mail: deltasport@idl.ie

MT Service Malta
Tel.: 80062230
E-Mail: deltasport@idl.com.mt

Herzlichen Glückwunsch!

Mit Ihrem Kauf haben Sie sich für einen hochwertigen Artikel entschieden. Machen Sie sich vor der ersten Verwendung mit dem Artikel vertraut.



Lesen Sie hierzu aufmerksam die nachfolgende Aufbauanleitung und die Sicherheitshinweise.

Benutzen Sie den Artikel nur wie beschrieben und für die angegebenen Einsatzbereiche. Bewahren Sie diese Aufbauanleitung gut auf. Händigen Sie alle Unterlagen bei Weitergabe des Artikels an Dritte ebenfalls mit aus.

Lieferumfang (Abb. A)

- 1 x Schalenstuhl, zerlegt (1-2)
- 1 x Aufbauanleitung

Technische Daten

Maße: 52,5 x 55 x 83,5 cm (L x B x H)



Maximale Belastung: 110 kg



Herstellungsdatum (Monat/Jahr):
12/2025

Bestimmungsgemäße Verwendung

Der Artikel ist für den Gebrauch im äußeren Wohnbereich, z. B. Balkon, Terrasse oder Garten, konzipiert. Der Artikel ist nicht für den gewerblichen Gebrauch bestimmt.

Sicherheitshinweise

! Lebensgefahr!

- Lassen Sie Kinder niemals unbeaufsichtigt mit dem Verpackungsmaterial. Es besteht Erstickungsgefahr.

! Verletzungsgefahr!

- Achten Sie vor der Benutzung des Artikels auf die richtige Stabilität.
- Stellen Sie den Artikel auf einen ebenen Untergrund.

- Der Artikel darf nur unter Aufsicht von Erwachsenen und nicht als Spielzeug verwendet werden.
- Der Artikel darf immer nur von einer Person verwendet werden.
- Der Artikel ist kein Kletter- oder Spielgerät! Stellen Sie sicher, dass sich Personen, insbesondere Kinder, nicht an dem Artikel hochziehen oder daran anlehnen. Der Artikel kann umfallen.
- Stellen Sie sich niemals auf den Artikel.
- Prüfen Sie den Artikel vor jedem Gebrauch auf Beschädigungen oder Abnutzungen. Der Artikel darf nur in einwandfreiem Zustand verwendet werden!

! Vermeidung von Sachschäden!

- Sichern Sie den Artikel bei extremen Wetterbedingungen, wie z. B. bei starkem Wind. Lagern Sie den Artikel in geschützten Räumen.

Montage (Abb. B)

1. Legen Sie den Artikel auf einen flachen und weichen Untergrund (Achtung: Harte Untergründe können zur Verkratzung des Artikels führen!).
2. Montieren Sie den Artikel wie in Abbildung B gezeigt.
3. Drehen Sie den Artikel um und stellen Sie ihn ebenerdig hin.

Hinweis: Achten Sie darauf, dass alle Stuhlbeine gleichmäßig auf dem Boden aufliegen. Richten Sie den Stuhl bei Bedarf mithilfe der Stuhlgleiter (2a) aus, damit er stabil steht.

Lagerung, Reinigung

Lagern Sie den Artikel bei Nichtbenutzung immer trocken und sauber bei Raumtemperatur. Bei Lagerung im Außenbereich sollte der Artikel mit einer Plane (nicht im Lieferumfang enthalten) abgedeckt werden. Achten Sie auf ausreichend Luftzirkulation und halten Sie die Plane trocken. Nur mit einem feuchten Reinigungstuch reinigen und anschließend trockenwischen. **WICHTIG!** Nie mit scharfen Reinigungsmitteln reinigen.

Hinweise zur Entsorgung



Entsorgen Sie den Artikel und die Verpackungsmaterialien entsprechend den aktuellen örtlichen Vorschriften.

Bewahren Sie Verpackungsmaterialien (wie z. B. Folienbeutel) für Kinder unerschwinglich auf. Weitere Informationen zur Entsorgung des ausgedienten Artikels erhalten Sie bei Ihrer Gemeinde- oder Stadtverwaltung. Entsorgen Sie den Artikel und die Verpackung umweltschonend.



Der Recycling-Code dient der Kennzeichnung verschiedener Materialien zur Rückführung in den Wiederverwertungskreislauf (Recycling). Der Code besteht aus einem Recyclingsymbol für den Verwertungskreislauf und einer Nummer, die das Material kennzeichnet.

Hinweise zur Garantie und Serviceabwicklung

Der Artikel wurde mit großer Sorgfalt und unter ständiger Kontrolle produziert. DELTA-SPORT HANDELSKONTOR GmbH räumt privaten Endkunden auf diesen Artikel drei Jahre Garantie ab Kaufdatum (Garantiefrist) nach Maßgabe der folgenden Bestimmungen ein. Die Garantie gilt nur für Material- und Verarbeitungsfehler. Die Garantie erstreckt sich nicht auf Teile, die der normalen Abnutzung unterliegen und deshalb als Verschleißteile anzusehen sind (z. B. Batterien) sowie nicht auf zerbrechliche Teile wie Schalter oder Teile, die aus Glas gefertigt sind. Ansprüche aus dieser Garantie sind ausgeschlossen, wenn der Artikel unsachgemäß oder missbräuchlich oder nicht im Rahmen der vorgesehenen Bestimmung oder des vorgesehenen Nutzungsumfangs verwendet wurde oder Vorgaben in der Anleitung/Anweisung nicht beachtet wurden, es sei denn, der Endkunde weist nach, dass ein Material- oder Verarbeitungsfehler vorliegt, der nicht auf einem der vorgenannten Umstände beruht.

Ansprüche aus der Garantie können nur innerhalb der Garantiefrist unter Vorlage des Originalkassenbelegs geltend gemacht werden.

Bitte bewahren Sie deshalb den Originalkassenbeleg auf. Die Garantiefrist wird durch etwaige Reparaturen aufgrund der Garantie, gesetzlicher Gewährleistung oder Kulanz nicht verlängert. Dies gilt auch für ersetzte und reparierte Teile. Bitte wenden Sie sich bei Beanstandungen zunächst an die untenstehende Service-Hotline oder setzen Sie sich per E-Mail mit uns in Verbindung. Liegt ein Garantiefall vor, wird der Artikel von uns – nach unserer Wahl – für Sie kostenlos repariert, ersetzt oder der Kaufpreis erstattet. Weitere Rechte aus der Garantie bestehen nicht. Ihre gesetzlichen Rechte, insbesondere Gewährleistungsansprüche gegenüber dem jeweiligen Verkäufer, werden durch diese Garantie nicht eingeschränkt.

IAN: 537229_2507

- Ⓝ DE Kundenservice Deutschland
Tel.: 0800 5435 111
E-Mail: deltasport@idl.de
- Ⓝ AT Service Österreich
Tel.: 0800 447744
E-Mail: deltasport@idl.at
- Ⓝ CH Service Schweiz
Tel.: 0800 56 44 33
E-Mail: deltasport@idl.ch
- Ⓝ BE Service Belgien
Tel.: 0800 12089
E-Mail: deltasport@idl.be

Félicitations !

Vous venez d'acquérir un article de grande qualité. Avant la première utilisation, familiarisez-vous avec l'article.



Pour cela, veuillez lire attentivement la notice de montage suivante et les consignes de sécurité.

Utilisez l'article uniquement comme indiqué et pour les domaines d'utilisation mentionnés. Conservez cette notice de montage. Si vous cédez l'article à un tiers, veuillez à lui remettre l'ensemble de la documentation.

Contenu de la livraison (Fig. A)

1 chaise coque, démonté (1-2)

1 instructions de montage

Données techniques

Dimensions : 52,5 x 55 x 83,5 cm (L x l x H)



Charge maximale : 110 kg



Date de fabrication (Mois/Année) : 12/2025

Utilisation prévue

L'article est conçu pour une utilisation dans les espaces extérieurs résidentiels, par exemple balcon, terrasse ou jardin. L'article n'est pas destiné à un usage commercial.

Consignes de sécurité



Danger de mort !

- Ne laissez jamais les enfants sans surveillance avec le matériel d'emballage. Il y a un risque d'étouffement.



Risque de blessure !

- Avant d'utiliser l'article, assurez-vous de sa stabilité correcte.
- Placez l'article sur une surface plane.

- L'article ne doit être utilisé que sous la surveillance d'adultes et ne doit pas être utilisé comme jouet.
- L'article ne doit être utilisé que par une seule personne à la fois.
- L'article n'est pas un équipement d'escalade ou de jeu ! Assurez-vous que les personnes, en particulier les enfants, ne se hissent pas sur l'article ou ne s'y appuient pas. L'article peut basculer.
- Ne montez jamais sur l'article.
- Vérifiez l'article avant chaque utilisation pour détecter d'éventuels dommages ou signes d'usure. L'article ne doit être utilisé que s'il est en parfait état !



Prévention des dommages matériels !

- Assurez-vous de sécuriser l'article en cas de conditions météorologiques extrêmes, comme par exemple en cas de vent fort. Stockez l'article dans des espaces protégés.

Montage (Fig. B)

1. Placez l'article sur une surface plane et douce (Attention : Les surfaces dures peuvent rayer l'article !).
2. Monter Montez l'article comme indiqué dans la Fig. B.
3. Retournez l'article et placez-le à plat sur le sol.

Remarque : Assurez-vous que tous les pieds de la chaise reposent uniformément sur le sol. Alignez la chaise si nécessaire à l'aide des patins de chaise (2a) pour qu'elle soit stable.

Stockage, Nettoyage

Stockez l'article dans un endroit sec et propre à température ambiante lorsqu'il n'est pas utilisé. Lors du stockage à l'extérieur, l'article doit être couvert avec une bâche (non incluse dans la livraison). Assurez-vous d'une circulation d'air suffisante et gardez la bâche sèche. Nettoyer uniquement avec un chiffon de nettoyage humide, puis essuyer à sec. **IMPORTANT !** Ne jamais nettoyer avec des détergents abrasifs.

Mise au rebut



* Ce produit est recyclable. Il est soumis à la responsabilité élargie du fabricant et est collecté séparément.



Éliminez le produit et les matériaux d'emballage conformément aux réglementations locales actuelles en vigueur. Conservez les matériaux

d'emballage (comme les sachets en plastique) hors de portée des enfants. Vous obtiendrez plus d'informations relatives à l'élimination du produit usagé auprès de votre commune ou de votre municipalité. Éliminez le produit et l'emballage dans le respect de l'environnement.



Le code de recyclage est utilisé pour identifier les différents matériaux à retourner dans le cycle de recyclage.

Ce code se compose du symbole de recyclage, représentant le cycle de recyclage ainsi que d'un numéro identifiant le matériau.

Indications concernant la garantie et le service après-vente

L'article a été produit avec grand soin et sous un contrôle constant. DELTA-SPORT HANDELS-KONTOR GmbH accorde au client final privé une garantie de trois ans sur cet article à compter de la date d'achat (période de garantie) conformément aux dispositions suivantes. La garantie ne vaut que pour les défauts de matériaux et de fabrication. La garantie ne couvre pas les pièces soumises à une usure normale, lesquelles doivent donc être considérées comme des pièces d'usure (comme p. ex., les piles), de même qu'elle ne couvre pas les pièces fragiles, telles que les interrupteurs ou les pièces fabriquées en verre.

Les réclamations au titre de cette garantie sont exclues si l'article a été utilisé de manière abusive ou inappropriée, hors du cadre de son usage ou du champ d'application prévu ou si les instructions de la notice d'utilisation n'ont pas été respectées, à moins que le client final ne prouve que l'article présentait un défaut de matériau ou de fabrication n'étant pas dû à l'une des conditions mentionnées ci-dessus. Les réclamations au titre de la garantie ne peuvent être adressées pendant la période de garantie qu'en présentant le ticket de caisse original. Veuillez pour cela conserver le ticket de caisse original. Ceci s'applique également aux pièces remplacées et réparées. Si vous avez des plaintes à formuler, veuillez d'abord contacter le service d'assistance téléphonique ci-dessous ou nous contacter par courrier électronique.

Si le cas est couvert par la garantie, nous nous engageons - à notre appréciation - à réparer ou à remplacer l'article gratuitement pour vous ou à vous rembourser le prix d'achat. Aucun autre droit ne découle de la garantie.

Vos droits légaux, en particulier les droits de garantie contre le vendeur concerné, ne sont pas limités par cette garantie.

* Article L217-16 du Code de la consommation

Lorsque l'acheteur demande au vendeur, pendant le cours de la garantie commerciale qui lui a été consentie lors de l'acquisition ou de la réparation d'un bien meuble, une remise en état couverte par la garantie, toute période d'immobilisation d'au moins sept jours vient s'ajouter à la durée de la garantie qui restait à courir. Cette période court à compter de la demande d'intervention de l'acheteur ou de la mise à disposition pour réparation du bien en cause, si cette mise à disposition est postérieure à la demande d'intervention.

Indépendamment de la garantie commerciale souscrite, le vendeur reste tenu des défauts de conformité du bien et des vices rédhibitoires dans les conditions prévues aux articles L217-4 à L217-13 du Code de la consommation et aux articles 1641 à 1648 et 2232 du Code Civil.

Article L217-4 du Code de la consommation

Le vendeur livre un bien conforme au contrat et répond des défauts de conformité existant lors de la délivrance.

Il répond également des défauts de conformité résultant de l'emballage, des instructions de montage ou de l'installation lorsque celle-ci a été mise à sa charge par le contrat ou a été réalisée sous sa responsabilité.

Article L217-5 du Code de la consommation

Le bien est conforme au contrat :

1° S'il est propre à l'usage habituellement attendu d'un bien semblable et, le cas échéant :

- s'il correspond à la description donnée par le vendeur et posséder les qualités que celui-ci a présentées à l'acheteur sous forme d'échantillon ou de modèle ;
- s'il présente les qualités qu'un acheteur peut légitimement attendre eu égard aux déclarations publiques faites par le vendeur, par le producteur ou par son représentant, notamment dans la publicité ou l'étiquetage ;

2° Ou s'il présente les caractéristiques définies d'un commun accord par les parties ou être propre à tout usage spécial recherché par l'acheteur, porté à la connaissance du vendeur et que ce dernier a accepté.

Article L217-12 du Code de la consommation

L'action résultant du défaut de conformité se prescrit par deux ans à compter de la délivrance du bien.

Article 1641 du Code civil

Le vendeur est tenu de la garantie à raison des défauts cachés de la chose vendue qui la rendent impropre à l'usage auquel on la destine, ou qui diminuent tellement cet usage que l'acheteur ne l'aurait pas acquise, ou n'en aurait donné qu'un moindre prix, s'il les avait connus.

Article 1648 1er alinéa du Code civil

L'action résultant des vices rédhibitoires doit être intentée par l'acquéreur dans un délai de deux ans à compter de la découverte du vice.

Les pièces détachées indispensables à l'utilisation du produit sont disponibles pendant la durée de la garantie du produit.

IAN : 537229_2507

(FR) Service France
Tel. : 0800 919 270
E-Mail : deltasport@lidl.fr

(CH) Service Suisse
Tel. : 0800 56 44 33
E-Mail : deltasport@lidl.ch

(BE) Service Belgique
Tel. : 0800 12089
E-Mail : deltasport@lidl.be

* n'est valable que pour la France

Gefeliciteerd!

Met uw aankoop hebt u voor een hoogwaardig artikel gekozen. Zorg ervoor dat u voor het eerste gebruik met het artikel vertrouwd raakt.



Lees hiervoor de volgende montagehandleiding en de veiligheidstips zorgvuldig door.

Gebruik het artikel alleen zoals omschreven en voor het aangegeven doel. Bewaar deze montagehandleiding goed. Geef alle documenten mee als u het artikel aan iemand anders geeft.

Inhoud van de levering (afb. A)

1 x kuipstoel, gedemonteerd (1-2)

1 x montagehandleiding

Technische gegevens

Afmetingen: 52,5 x 55 x 83,5 cm (L x B x H)



Maximale belasting: 110 kg



Productiedatum (maand/jaar):
12/2025

Doelmatig gebruik

Het artikel is ontworpen voor gebruik in de buitenruimte van de woning, zoals balkon, terras of tuin. Het artikel is niet bedoeld voor commercieel gebruik.

Veiligheidsinstructies



Levensgevaar!

- Laat kinderen nooit zonder toezicht met het verpakkingsmateriaal. Er bestaat verstikkingsgevaar.



Gevaar voor verwondingen!

- Let op de juiste stabiliteit voordat u het artikel gebruikt.
- Plaats het artikel op een vlakke ondergrond.

- Het artikel mag alleen onder toezicht van volwassenen en niet als speelgoed worden gebruikt.
- Het artikel mag altijd slechts door één persoon worden gebruikt.
- Het artikel is geen klim- of speeltoestel! Zorg ervoor dat personen, vooral kinderen, zich niet aan het artikel optrekken of er tegen leunen. Het artikel kan omvallen.
- Ga nooit op het artikel staan.
- Controleer het artikel voor elk gebruik op beschadigingen of slijtage. Het artikel mag alleen in onberispelijke staat worden gebruikt!



Voorkomen van materiële schade!

- Zorg ervoor dat het artikel is beveiligd bij extreme weersomstandigheden, zoals bij harde wind. Bewaar het artikel in beschermde ruimtes.

Montage (Afb. B)

1. Leg het artikel op een vlakke en zachte ondergrond (Let op: Harde ondergronden kunnen krassen op het artikel veroorzaken!).
2. Monteren Monteer het artikel zoals getoond in afb. B.
3. Draai het artikel om en plaats het op een vlakke ondergrond.

Opmerking: Let erop dat alle stoelpoten gelijkmatig op de grond rusten. Stel de stoel indien nodig af met behulp van de stoelgliders (2a) zodat hij stabiel staat.

Opslag, Reiniging

Bewaar het artikel bij niet-gebruik altijd droog en schoon bij kamertemperatuur. Bij opslag in de buitenruimte dient het artikel te worden afgedekt met een zeil (niet inbegrepen in de levering). Zorg voor voldoende luchtcirculatie en houd het zeil droog. Alleen reinigen met een vochtig schoonmaakdoekje en daarna droogwrijven. **BELANGRIJK!** Nooit reinigen met scherpe reinigingsmiddelen.

Afvalverwerking



Voer het artikel en de verpakkingsmaterialen af in overeenstemming met de actuele lokale voorschriften. Berg verpakkingsmaterialen (zoals bv. foliezakjes) op buiten het bereik van kinderen. Bijkomende informatie over de afvoer van het onbruikbaar geworden artikel krijgt u bij uw gemeente- of stadsbestuur. Voer het artikel en de verpakking milieuvriendelijk af.



De recyclingcode dient om verschillende materialen voor recyclingdoeleinden te kenmerken. De code bestaat uit een recyclingsymbool voor de recyclingcyclus en een nummer dat het materiaal kenmerkt.

Opmerkingen over garantie en serviceafhandeling

Het artikel werd met de grootste zorgvuldigheid en onder permanent toezicht geproduceerd. De firma DELTA-SPORT HANDELSKONTOR GmbH verleent particuliere eindklanten op dit artikel drie jaar garantie, te rekenen vanaf de datum van aankoop (garantietermijn) en dit op grond van de volgende bepalingen. De garantie geldt alleen voor materiaal- en verwerkingsfouten. De garantie is niet van toepassing op onderdelen die aan een normale slijtage onderhevig zijn en daarom als slijtageonderdelen te beschouwen zijn (bv. batterijen) en evenmin op breekbare onderdelen zoals schakelaars of onderdelen die van glas gemaakt zijn.

Uit de garantie voortvloeiende claims zijn uitgesloten als het artikel onvakkundig, verkeerd of niet in het kader van de voorziene bepaling of in het kader van het voorziene gebruikdoeleinde gebruikt werd of indien richtlijnen in de gebruiksaanwijzing niet in acht genomen werden, tenzij de eindklant aantoont dat er sprake is van een materiaal- of verwerkingsfout die niet op één van de hoger vermelde omstandigheden gebaseerd is.

Uit de garantie voortvloeiende claims kunnen alleen tijdens de garantieperiode op vertoon van de originele kassabon ingediend worden. Gelieve daarom de originele kassabon te bewaren. De garantieperiode wordt door eventuele reparaties op grond van de garantie, wettelijke waarborg of coulance niet verlengd. Dit geldt ook voor vervangen en gerepareerde onderdelen.

Gelieve u bij klachten in eerste instantie tot de hieronder vermelde servicehotline te richten of met ons per e-mail contact op te nemen. Is er sprake van een garantiegeval, dan wordt het artikel door ons – naar onze keuze – voor u gratis gerepareerd, wordt het vervangen of wordt de aankoopsom terugbetaald. Verdere rechten op grond van de garantie bestaan niet.

Uw wettelijke rechten, in het bijzonder rechten op garantie tegenover de betreffende verkoper, worden door deze garantie niet beperkt.

IAN: 537229_2507

(NL) Service Nederland
Tel.: 0800 0249630
E-Mail: deltasport@idl.nl

(BE) Service België
Tel.: 0800 12089
E-Mail: deltasport@idl.be

Gratulujemy!

Decydując się na ten produkt, otrzymują Państwo towar wysokiej jakości. Należy zapoznać się z produktem przed jego pierwszym użyciem.



Należy uważnie przeczytać następującą instrukcję montażu i wskazówki bezpieczeństwa.

Produkt ten należy użytkować wyłącznie w opisany sposób oraz zgodnie ze wskazanym przeznaczeniem. Niniejszą instrukcję montażu należy przechowywać w bezpiecznym miejscu. Przekazując produkt innej osobie, należy upewnić się, że otrzyma ona także całą dokumentację dotyczącą produktu.

Zawartość opakowania (rys. A)

- 1 x krzesło kubelkowe, rozłożony (1-2)
- 1 x instrukcja montażu

Dane techniczne

Wymiary: 52,5 x 55 x 83,5 cm (D x S x W)



Maksymalne obciążenie: 110 kg



Data produkcji (miesiąc/rok):
12/2025

Przeznaczenie

Artykuł jest przeznaczony do użytku na zewnątrz, np. na balkonie, tarasie lub w ogrodzie. Artykuł nie jest przeznaczony do użytku komercyjnego.

Wskazówki dotyczące bezpieczeństwa



Zagrożenie życia!

- Nigdy nie pozostawiaj dzieci bez nadzoru z materiałami opakowaniowymi. Istnieje ryzyko uduszenia.



Ryzyko obrażeń!

- Zwróć uwagę na prawidłową stabilność artykułu przed jego użyciem.
- Ustaw artykuł na równej powierzchni.

- Artykuł może być używany tylko pod nadzorem dorosłych i nie jako zabawka.
- Artykuł może być używany tylko przez jedną osobę.
- Artykuł nie jest urządzeniem do wspinaczki ani zabawką! Upewnij się, że osoby, zwłaszcza dzieci, nie podciągają się na artykule ani nie opierają się o niego. Artykuł może się przewrócić.
- Nigdy nie stawaj na artykule.
- Sprawdź artykuł przed każdym użyciem pod kątem uszkodzeń lub zużycia. Artykuł może być używany tylko w nienagannym stanie!



Unikaj uszkodzeń mienia!

- Zabezpiecz artykuł w ekstremalnych warunkach pogodowych, takich jak silny wiatr. Przechowuj artykuł w chronionych pomieszczeniach.

Montaż (rys. B)

1. Połóż artykuł na płaskiej i miękkiej powierzchni (Uwaga: Twarde podłoża mogą prowadzić do zarysowania artykułu!).
2. Montowanie Proszę zamontować artykuł jak pokazano na rys. B.
3. Obróć artykuł i postaw go na równej powierzchni.

Uwaga: Upewnij się, że wszystkie nogi krzesła równomiernie przylegają do podłoża. W razie potrzeby wyrównaj krzesło za pomocą ślizgaczy (2a), aby stało stabilnie.

Przechowywanie, Czyszczenie

Przechowuj artykuł w suchym i czystym miejscu w temperaturze pokojowej, gdy nie jest używany. Podczas przechowywania na zewnątrz artykuł powinien być przykryty plandeką (nie dołączona do zestawu). Zadbaj o odpowiednią cyrkulację powietrza i utrzymuj plandekę w suchym stanie. Czyścić tylko wilgotną ściereczką, a następnie wytrzeć do sucha.

WAŻNE! Nie czyścić ostrymi środkami czyszczącymi.

Uwagi odnośnie recyklingu



Artykuł i materiały opakowaniowe należy usunąć zgodnie z aktualnie obowiązującymi miejscowymi przepisami. Materiały opakowaniowe (np. worki foliowe) należy przechowywać w miejscu niedostępnym dla dzieci. Szczegółowe informacje na temat sposobów usuwania zużytego artykułu można uzyskać u władz gminnych i miejskich. Artykuł oraz opakowanie należy usunąć w sposób przyjazny dla środowiska.



Kod recyklingu służy do oznaczenia różnych materiałów nadających się do ponownego przetworzenia (recyklingu). Kod taki składa się z symbolu recyklingu odzwierciedlającego obieg materiałów do ponownego przetworzenia, a także z numeru, który jest oznaczeniem materiału.

Wskazówki dotyczące gwarancji i obsługi serwisowej

Artykuł został wyprodukowany z najwyższą starannością i pod stałą kontrolą. DELTA-SPORT HANDELSKONTOR GmbH przyznaje klientowi końcowemu na niniejszy artykuł trzy lata gwarancji od daty zakupu (okres gwarancyjny) z zastrzeżeniem poniższych postanowień. Gwarancja dotyczy wyłącznie wad materiałowych i wad wykonania. Gwarancja nie obejmuje części, które podlegają normalnemu zużyciu i z tego względu należy je traktować jako części zużywalne (np. baterie) i nie obejmuje części kruchych takich jak przetłączniki ani części wykonanych ze szkła.

Wyklucza się roszczenia z tytułu niniejszej gwarancji w przypadku użycia artykułu w sposób niewłaściwy lub sprzeczny z jego przeznaczeniem lub w sposób wykraczający poza przewidziane przeznaczenie lub poza przewidziany zakres użytkowania lub jeśli wytyczne zawarte w instrukcji obsługi nie były przestrzegane, chyba że klient końcowy udowodni istnienie wady materiałowej lub wady wykonania, która nie wynika z podanych wyżej przyczyn.

Roszczenia z tytułu gwarancji można zgłaszać wyłącznie w okresie gwarancyjnym za okazaniem oryginalnego dowodu zakupu. Prosimy zatem zachować oryginalny dowód zakupu! W przypadku jakichkolwiek reklamacji prosimy skontaktować się z nami najpierw za pośrednictwem podanej poniżej infolinii serwisowej lub drogą e-mailową. W przypadku objętym gwarancją artykuł zostanie – według naszego uznania – bezpłatnie naprawiony, wymieniony lub nastąpi zwrot ceny zakupu. Z gwarancji nie wynikają żadne inne prawa.

Niniejsza gwarancja nie ogranicza Państwa ustawowych praw, w szczególności roszczeń gwarancyjnych wobec danego sprzedawcy. W przypadku wymiany części lub całego artykułu okres gwarancji przedłuża się o trzy lata zgodnie z art. 581 § 1 kodeksu cywilnego. Po upływie czasu gwarancji powstałe naprawy są płatne.

IAN: 537229_2507

 Serwis Polska
Tel.: 22 397 4996
E-Mail: deltasport@idl.pl

Srdečně blahopřejeme!

Svým nákupem jste se rozhodli pro kvalitní výrobek. Před prvním použitím se prosím seznamte s tímto výrobkem.



Pozorně si přečtete následující návod k sestavení a bezpečnostní pokyny.

Používejte tento výrobek pouze tak, jak je popsáno, a pro uvedené účely. Dobře si tento návod k sestavení uschovejte. Pokud výrobek předáte třetí osobě, předejte jí i veškerou dokumentaci.

Obsah balení (obr. A)

1 x skořepinová židle, rozložený (1-2)

1 x montážní návod

Technické údaje

Rozměry: 52,5 x 55 x 83,5 cm (D x Š x V)



Maximální zatížení: 110 kg



Datum výroby (měsíc/rok):
12/2025

Určené použití

Výrobek je určen pro použití ve venkovních obytných prostorech, např. balkon, terasa nebo zahrada. Výrobek není určen pro komerční použití.

Bezpečnostní pokyny

⚠ Nebezpečí života!

- Nenechávejte děti nikdy bez dozoru s obalovým materiálem. Hrozí nebezpečí udušení.

⚠ Nebezpečí zranění!

- Dbejte na správnou stabilitu výrobku před jeho použitím.
- Umístěte výrobek na rovný povrch.

- Výrobek smí být používán pouze pod dohledem dospělých a nesmí být používán jako hračka.
- Výrobek smí být používán vždy pouze jednou osobou.
- Výrobek není horolezecké ani herní zařízení! Ujistěte se, že se osoby, zejména děti, nebudou na výrobek vyťahovat nebo se o něj opírat. Výrobek se může převrhnout.
- Nestoupejte nikdy na výrobek.
- Zkontrolujte výrobek před každým použitím na poškození nebo opotřebení. Výrobek smí být používán pouze v bezvadném stavu!

⚠ Prevence poškození majetku!

- Zajistěte výrobek při extrémních povětrnostních podmínkách, jako je například silný vítr. Skladujte výrobek v chráněných prostorách.

Montáž (obr. B)

1. Položte výrobek na rovný a měkký povrch (Pozor: Tvrdé povrchy mohou vést k poškrábání výrobku!).
2. Montáž Umístěte výrobek, jak je znázorněno na obr. B.
3. Otočte výrobek a postavte jej na rovný povrch.

Poznámka: Dbejte na to, aby všechny nohy židle rovnoměrně dosedaly na podlahu. V případě potřeby vyrovnejte židli pomocí kluzáků na židli (2a), aby stála stabilně.

Skladování, čištění

Składujte výrobek při nepoužívání vždy suchý a čistý při pokojové teplotě. Při skladování ve venkovním prostředí by měl být výrobek zakryt plachtou (není součástí balení). Dbejte na dostatečnou cirkulaci vzduchu a udržujte plachtu suchou. Čistěte pouze vlhkým čisticím hadříkem a poté osušte.

DŮLEŽITÉ! Nikdy nečistěte ostrými čisticími prostředky.

Pokyny k likvidaci



Výrobek a obalové materiály likvidujte podle aktuálních místních předpisů.

Uchovávejte obalové materiály (jako např. fóliové sáčky) nedostupné pro děti.

○ možnostech likvidace vysloužilého výrobku se informujte u Vaší obecní nebo městské správy. Výrobek a obaly likvidujte ekologicky.



Recyklační kód slouží ke značení různých materiálů pro proces opětovného zhodnocení (recyklace). Kód sestává ze symbolu recyklace, který má odrážet proces zhodnocení, a čísla, které označuje materiál.

Pokyny k záruce a průběhu služby

Výrobek byl vyroben s velkou péčí a za stálé kontroly. DELTA-SPORT HANDELSKONTOR GmbH poskytuje koncovým privátním zákazníkům na tento výrobek tři roky záruky od data nákupu (záruční lhůta) podle následující ustanovení. Záruka se týká pouze vad materiálu a závad ve zpracování. Záruka se nevztahuje na díly, které podléhají běžnému opotřebení, a proto je třeba je považovat za opotřebitelné díly (např. baterie), ani na křehké díly, jako jsou vypínače nebo díly ze skla.

Nároky z této záruky jsou vyloučeny, pokud výrobek byl používán neodborně nebo nedovoleným způsobem nebo nikoli v rámci stanoveného účelu určení nebo předpokládaného rozsahu používání nebo nebyla dodržena zadání v návodu k obsluze, ledaže by koncový zákazník prokázal, že existuje vada materiálu nebo došlo k chybě ve zpracování, které nevyplývají z některé výše uvedených okolností.

Nároky ze záruky lze uplatnit pouze v rámci záruční lhůty po předložení originálního pokladního dokladu. Proto si prosím uschovejte originál pokladního dokladu. Doba záruky se neprodlužuje případnými opravami na základě záruky, zákonné záruky nebo kulance. Totéž platí také pro vyměněné a opravené díly.

Při reklamaci se prosím obraťte na níže uvedenou horkou linku servisu nebo se s námi spojte e-mailem. Pokud se vyskytne případ reklamace, výrobek Vám – dle naší volby – bezplatně opravíme, vyměníme nebo Vám vrátíme kupní cenu. Další práva ze záruky nevznikají.

Vaše zákonná práva, zejména nároky na zajištění záruky vůči konkrétnímu prodejci, nejsou touto zárukou omezena.

IAN: 537229_2507

 Servis Česko

Tel.: 800 143 873

E-Mail: deltasport@idl.cz

Blahoželáme!

Svojím nákupom ste sa rozhodli pre kvalitný výrobok. Pred prvým použitím sa s výrobkom dôkladne oboznámte.



Pozorne si prečítajte tento montážny návod a bezpečnostné pokyny.

Výrobok používajte len uvedeným spôsobom a na uvedený účel. Tento montážny návod si dobre uschovajte. Pri odovzdávaní výrobku tretej osobe odovzdajte s výrobkom aj všetky podklady.

Obsah balenia (obr. A)

1 x škrupinová stolička, rozložený (1-2)

1 x inštrukcie na montáž

Technické údaje

Rozmery: 52,5 x 55 x 83,5 cm (D x Š x V)



Maximálne zaťaženie: 110 kg



Dátum výroby (mesiac/rok):

12/2025

Určené použitie

Článok je určený na použitie vo vonkajšej obytné oblasti, napr. balkón, terasa alebo záhrada. Článok nie je určený na komerčné použitie.

Bezpečnostné pokyny



Ohrozenie života!

- Nenechávajte deti nikdy bez dozoru s obalovým materiálom. Hrozí nebezpečenstvo udusenía.



Riziko zranenia!

- Pred použitím článku dbajte na správnu stabilitu.
- Položte článok na rovný povrch.

- Článok smie byť používaný iba pod dohľadom dospelých a nie ako hračka.
- Článok smie byť používaný vždy iba jednou osobou.
- Článok nie je lezecké alebo hracie zariadenie! Uistite sa, že sa osoby, najmä deti, neťahajú za článok alebo sa oň neopierajú. Článok sa môže prevrátiť.
- Nikdy nestúpajte na článok.
- Pred každým použitím skontrolujte článok na poškodenia alebo opotrebovanie. Článok smie byť používaný iba v bezchybnom stave!



Predchádzanie škodám na majetku!

- Zaisťte článok pri extrémnych poveternostných podmienkach, ako napr. pri silnom vetre. Skladujte článok v chránených priestoroch.

Montáž (obr. B)

1. Položte článok na rovný a mäkký povrch (Pozor: Tvrdé povrchy môžu viesť k poškrabaniu článku!).
2. Montáž Článok ako je znázornené na obr. B.
3. Otočte článok a postavte ho na rovný povrch.

Poznámka: Dbajte na to, aby všetky nohy stoličky rovnomerne ležali na zemi. V prípade potreby vyrovnejte stoličku pomocou klzákov na stoličku (2a), aby stála stabilne.

Skladovanie, čistenie

Składujte článok, keď sa nepoužíva, vždy v suchu a čistote pri izbovej teplote. Pri skladovaní vo vonkajšom prostredí by mal byť článok zakrytý plachtou (nie je súčasťou balenia). Dbajte na dostatočnú cirkuláciu vzduchu a udržujte plachtu suchú. Čistite iba vlhkou čistiacou handričkou a následne osušte.

DÔLEŽITÉ! Nikdy nečistite ostrými čistiacimi prostriedkami.

Pokyny k likvidácii



Výrobok a obalový materiál zlikvidujte podľa aktuálnych miestnych predpisov.

Obalový materiál (ako napr. fóliové vrecká) uschovajte mimo dosahu detí.

Ďalšie informácie o možnostiach likvidácie zastaraného výrobku dostanete na svojej obecnej alebo mestskej správe. Výrobok a obal zlikvidujte ekologicky.



Recyklačný kód slúži na označenie rôznych materiálov za účelom vrátenia do kolobehu opätovného používania (recykliácia). Kód pozostáva z recyklačného symbolu pre zobrazenie kolobehu opätovného používania a čísla, ktoré označuje materiál.

Pokyny k záruke a priebehu servisu

Výrobok bol vyrobený veľmi starostlivo a pod stálou kontrolou. Na tento výrobok poskytuje DELTA-SPORT HANDELSKONTOR GmbH súkromným koncovým užívateľom trojročnú záruku odo dňa kúpy (záručná lehota) po splnení nasledovných podmienok. Záruka platí len na chyby materiálu a spracovania. Záruka sa nevzťahuje na diely, ktoré podliehajú bežnému opotrebovaniu a preto sa považujú za diely podliehajúce opotrebovaniu (napr. batérie) alebo krehké diely, ako sú spínače alebo diely vyrobené zo skla.

Nároky z tejto záruky zanikajú, keď sa výrobok používal neodborne alebo nesprávne, mimo určenia na používanie alebo určeného rozsahu používania alebo neboli dodržané pokyny návodu na obsluhu, s výnimkou, že koncový užívateľ preukáže, že ide o chybu materiálu alebo spracovania, ktorá nebola spôsobená niektorou z hore uvedených okolností.

Záruku je možné uplatniť len počas záručnej lehoty po predložení originálu pokladničného dokladu. Originál pokladničného dokladu preto prosím uschovajte. Záručná doba sa kvôli prípadným záručným opravám, zákonnej záruke alebo ako obchodné gesto nepredlžuje. Platí to aj pre vymenené a opravené diely.

Pri reklamáciách sa prosím najskôr obráťte na dole uvedenú Service-Hotline alebo sa s nami spojte prostredníctvom e-mailu. Ak sa jedná o záručný prípad, výrobok – podľa našej voľby – bezplatne opravíme, vymeníme alebo vrátime kúpnu cenu. Ďalšie práva zo záruky nevyplývajú.

Vaše zákonné práva, hlavne nároky na záručné plnenie voči príslušnému predajcovi, nie sú touto zárukou obmedzené.

IAN: 537229_2507

 Servis Slovensko

Tel.: 0850 232001

E-Mail: deltasport@idl.sk

¡Enhorabuena!

Con su compra se ha decidido por un artículo de gran calidad. Familiarícese con el artículo antes de usarlo por primera vez.



Para ello, lea detenidamente las siguientes instrucciones de montaje y las indicaciones de seguridad.

Use el artículo solo de la forma descrita y para los campos de aplicación indicados. Conserve estas instrucciones de montaje a buen recaudo. Entregue todos los documentos en caso de traspasar el artículo a terceros.

Contenido del paquete (Fig. A)

1 silla con carcasa, desmontado (1-2)
1 instrucciones de montaje

Datos técnicos

Dimensiones: 52,5 x 55 x 83,5 cm (L x A x H)



Carga máxima: 110 kg



Fecha de fabricación (mes/año):
12/2025

Uso previsto

El artículo está diseñado para su uso en áreas exteriores de la vivienda, por ejemplo, balcón, terraza o jardín. El artículo no está destinado para uso comercial.

Instrucciones de seguridad



¡Peligro de muerte!

- No deje nunca a los niños sin supervisión con el material de embalaje. Existe riesgo de asfixia.



¡Peligro de lesiones!

- Asegúrese de la estabilidad correcta del artículo antes de su uso.
- Coloque el artículo sobre una superficie nivelada.

- El artículo solo debe ser utilizado bajo la supervisión de adultos y no como juguete.
- El artículo solo debe ser utilizado por una persona a la vez.
- ¡El artículo no es un equipo de escalada ni un juguete! Asegúrese de que las personas, especialmente los niños, no se suban ni se apoyen en el artículo. El artículo puede volcarse.
- No se suba nunca al artículo.
- Revise el artículo antes de cada uso para detectar daños o desgastes. ¡El artículo solo debe utilizarse en condiciones óptimas!



¡Evitar daños materiales!

- Asegure el artículo en condiciones meteorológicas extremas, como por ejemplo, con viento fuerte. Almacene el artículo en espacios protegidos.

Montaje (Fig. B)

1. Coloque el artículo sobre una superficie plana y suave (Atención: ¡Las superficies duras pueden rayar el artículo!).
2. Montar. Montar el artículo como se muestra en la Fig. B.
3. Gire el artículo y colóquelo en el suelo nivelado.

Nota: Asegúrese de que todas las patas de la silla estén uniformemente apoyadas en el suelo. Ajuste la silla si es necesario utilizando los deslizadores de silla (2a) para que quede estable.

Almacenamiento, limpieza

Almacene el artículo siempre seco y limpio a temperatura ambiente cuando no esté en uso. Al almacenar en exteriores, el artículo debe cubrirse con una lona (no incluida en el paquete). Asegúrese de que haya suficiente circulación de aire y mantenga la lona seca. Limpiar solo con un paño de limpieza húmedo y luego secar.

¡IMPORTANTE! Nunca limpiar con productos de limpieza agresivos.

Indicaciones para la eliminación



Elimine el artículo y los materiales de embalaje conforme a la correspondiente normativa local vigente. Guarde el material de embalaje (como, p. ej., las bolsas de plástico) fuera del alcance de los niños. En su administración local o municipal podrá obtener más información sobre la eliminación del artículo usado. Elimine el artículo y el embalaje de forma respetuosa con el medio ambiente.



El código de reciclaje se emplea para señalar los diferentes materiales para su retorno al ciclo de reciclaje. El código se compone de un símbolo de reciclaje para el ciclo de aprovechamiento y un número que señala el material.

Indicaciones relativas a la garantía y la gestión de servicios

El artículo ha sido fabricado con gran esmero y sometido a controles constantes. Para el mismo, DELTA-SPORT HANDELSKONTOR GmbH ofrece a los clientes finales particulares una garantía de tres años a contar desde la fecha de compra (periodo de garantía) con arreglo a las condiciones que se exponen a continuación. La garantía tiene validez únicamente para fallos del material y fabricación. La garantía no cubre las piezas sometidas a un desgaste normal y se consideren por ello piezas de desgaste (p. ej., pilas) así como tampoco a piezas frágiles como interruptores o piezas fabricadas en vidrio o cristal.

Se excluyen derechos derivados de esta garantía, si se ha realizado un uso incorrecto o abusivo del artículo o que no se encuentre dentro del marco del uso o ámbito de uso previstos o si no se ha observado lo recogido en el manual de instrucciones, a no ser que el cliente final demuestre que existen fallos del material o fabricación no derivados de una de las circunstancias expuestas anteriormente.

Las demandas derivadas de la garantía sólo podrán presentarse dentro del periodo de garantía exhibiendo el comprobante de compra original. Le rogamos, por ello, que conserve el comprobante de compra original. El periodo de garantía no se verá prolongado por ningún tipo de reparación realizada con motivo de la garantía, la garantía legal o como gesto de buena voluntad. Esto se aplica también a las piezas sustituidas o reparadas.

Por favor, dirija sus quejas primero a la línea telefónica del servicio de atención al cliente que se indica a continuación o póngase en contacto con nosotros por correo electrónico. Si el caso está cubierto por la garantía, a nuestra elección, repararemos o cambiaremos gratuitamente el artículo o le restituiremos el precio de compra del mismo. De la garantía no se derivan otros derechos.

Esta garantía no limitará sus derechos legales, especialmente los derechos de garantía frente al vendedor correspondiente.

IAN: 537229_2507



Servicio España

Tel.: 900 984 989

E-Mail: deltasport@lidl.es

Hjertelig tillykke!

Du har valgt at købe et kvalitetsprodukt. Lær produktet at kende, inden du bruger det første gang.



Det gør du ved at læse nedenstående monteringsvejledning og sikkerhedsanvisningerne omhyggeligt.

Brug kun produktet som beskrevet og til de angivne anvendelsesområder. Opbevar denne monteringsvejledning et sikkert sted. Udlever også alle dokumenter, hvis produktet videregives til en tredjepart.

Indhold (Fig. A)

- 1 x skalstol, adskilt (1-2)
- 1 x samlevejledning

Tekniske data

Mål: 52,5 x 55 x 83,5 cm (L x B x H)



Maksimal belastning: 110 kg



Produktionsdato (Måned/År):
12/2025

Bestemmelsesmæssig anvendelse

Artiklen er designet til brug i udendørs boligområder, f.eks. altan, terrasse eller have. Artiklen er ikke beregnet til erhvervs-mæssig brug.

Sikkerhedsanvisninger



Livsfare!

- Lad aldrig børn være uden opsyn med emballagematerialet. Der er kvælningfare.



Risiko for skade!

- Sørg for korrekt stabilitet, inden du bruger artiklen.
- Placer artiklen på en jævn overflade.
- Artiklen må kun anvendes under opsyn af voksne og ikke som legetøj.
- Artiklen må altid kun anvendes af én person.

- Artiklen er ikke et klatre- eller legeredskab! Sørg for, at personer, især børn, ikke trækker sig op på artiklen eller læner sig op ad den. Artiklen kan vælte.
- Stå aldrig på artiklen.
- Kontroller artiklen for skader eller slid før hver brug. Artiklen må kun anvendes i fejlfri stand!



Undgåelse af materielle skader!

- Sikre artiklen under ekstreme vejrforhold, såsom ved kraftig vind. Opbevar artiklen i beskyttede rum.

Montering (Fig. B)

1. Placer artiklen på en flad og blød overflade (Bemærk: Hårde overflader kan føre til ridser på artiklen!).
2. Montering Placer artiklen som vist i Fig. B.
3. Drej artiklen om og stil den på en jævn overflade.

Bemærk: Sørg for, at alle stoleben hviler jævnt på gulvet. Juster stolen om nødvendigt ved hjælp af stolens glide (2a), så den står stabilt.

Opbevaring, Rengøring

Opbevar altid artiklen tørt og rent ved stuetemperatur, når den ikke er i brug. Ved opbevaring udendørs bør artiklen dækkes med en presenning (ikke inkluderet i leveringen). Sørg for tilstrækkelig luftcirkulation og hold presenningen tør. Rengør kun med en fugtig rengøringsklud og tør derefter af.

VIGTIGT! Rengør aldrig med skrappe rengøringsmidler.

Henvisninger vedr. bortskaffelse



Bortskaf artiklen og emballagematerialerne i henhold til aktuelle, lokale forskrifter. Opbevar emballagematerialer (som f.eks. folieposer) utilgængeligt for børn. Yderligere informationer om bortskaffelse af den udtjente artikel kan indhentes hos kommunen. Bortskaf artiklen og emballagen på en miljøvenlig måde.



Genbrugskoden tjener til identifikation af forskellige materialer med hensyn til tilbageførsel til genanvendelseskredsløbet (recycling). Koden består af et genbrugssymbol, som afspejler genanvendelseskredsløbet, og et tal, der identificerer materialet.

IAN: 537229_2507

DK Service Danmark
Tel.: 32 710005
E-Mail: deltasport@lidl.dk

Oplysninger om garanti og servicehåndtering

Varen er fremstillet med største omhu og under løbende kontrol. DELTA-SPORT HANDELSKONTOR GmbH yder private slutkunder tre års garanti på varen fra købsdato (Garantifrist) i henhold til følgende bestemmelser. Garantien gælder kun for materiale- og fremstillingsfejl. Garantien dækker ikke dele, der udsættes for normal slitage og derfor må betragtes som sliddele (f.eks. batterier) eller skrøbelige dele såsom afbrydere eller dele, der er fremstillet af glas. Garantien kan ikke gøres gældende, hvis varen er blevet anvendt ukorrekt eller uagtsomt eller til andre formål end det tilsigtede eller i det tilsigtede omfang. Garantien bortfalder ligeledes ved manglende overholdelse af anvisningerne i betjeningsvejledningen. Kunden skal kunne påvise, at der er tale om materiale- eller fremstillingsfejl og ikke fejl som følge af ovenstående omstændigheder.

Garantien kan kun gøres gældende i garanti-perioden mod fremvisning af original kvittering. Gem derfor den originale kvittering. Garanti-perioden forlænges ikke i tilfælde af reparation i henhold til garantien, den lovpligtige garanti eller pr. kulance. Dette gælder også for udskiftede og reparerede dele.

I tilfælde af klager er det muligt at kontakte nedenstående servicelinje eller kontakte os pr. e-mail. Ved garantisager vil vi efter eget skøn reparere varen uden beregning, ombytte varen eller refundere købsprisen. Der er ingen yderligere rettigheder under garantien.

Dine lovmæssige rettigheder, herunder navnlig garantikrav over for sælger, indskrænkes ikke som følge af denne garanti.

Congratulazioni!

Avete acquistato un articolo di alta qualità. Consigliamo di familiarizzare con l'articolo prima di cominciare ad utilizzarlo.



Leggere attentamente le seguenti istruzioni di montaggio e le indicazioni di sicurezza.

Utilizzare l'articolo solo nel modo descritto e per gli ambiti di applicazione indicati. Conservare accuratamente queste istruzioni di montaggio. In caso di trasferimento dell'articolo a terzi, consegnare tutti i documenti insieme all'articolo.

Contenuto della confezione (Fig. A)

- 1 x sedia a guscio, smontato (1-2)
- 1 x istruzioni di montaggio

Dati tecnici

Dimensioni: 52,5 x 55 x 83,5 cm (L x P x A)



Carico massimo: 110 kg



Data di fabbricazione (Mese/Anno):
12/2025

Uso previsto

L'articolo è progettato per l'uso in ambienti esterni residenziali, ad es. balcone, terrazza o giardino. L'articolo non è destinato all'uso commerciale.

Avvertenze di sicurezza



Pericolo di morte!

- Non lasciare mai i bambini incustoditi con il materiale di imballaggio. Esiste il rischio di soffocamento.



Pericolo di lesioni!

- Assicurarsi della corretta stabilità dell'articolo prima dell'uso.
- Posizionare l'articolo su una superficie piana.

- L'articolo deve essere utilizzato solo sotto la supervisione di adulti e non come giocattolo.
- L'articolo deve essere utilizzato sempre e solo da una persona.
- L'articolo non è un attrezzo da arrampicata o un giocattolo! Assicurarsi che le persone, in particolare i bambini, non si aggrappino o si appoggino all'articolo. L'articolo può ribaltarsi.
- Non salire mai sull'articolo.
- Controllare l'articolo per eventuali danni o usura prima di ogni utilizzo. L'articolo deve essere utilizzato solo in condizioni perfette!



Evitare danni materiali!

- Assicurarsi di fissare l'articolo in caso di condizioni meteorologiche estreme, come ad esempio forte vento. Conservare l'articolo in ambienti protetti.

Montaggio (Fig. B)

1. Posizionare l'articolo su una superficie piana e morbida (Attenzione: le superfici dure possono causare graffi sull'articolo!).
2. Montare l'articolo come mostrato in Fig. B.
3. Ruotare l'articolo e posizionarlo a livello del suolo.

Nota: Assicurarsi che tutte le gambe della sedia siano uniformemente appoggiate sul pavimento. Allineare la sedia, se necessario, utilizzando i pattini per sedia (2a) affinché sia stabile.

Conservazione, Pulizia

Conservare l'articolo asciutto e pulito a temperatura ambiente quando non in uso. Quando si conserva all'esterno, l'articolo dovrebbe essere coperto con un telo (non incluso nella fornitura). Assicurarsi di avere una circolazione d'aria sufficiente e mantenere il telo asciutto. Pulire solo con un panno umido e poi asciugare. **IMPORTANTE!** Non pulire mai con detergenti aggressivi.

Smaltimento



Smaltire l'articolo e i materiali della confezione nel rispetto delle attuali normative locali. Conservare i materiali della confezione (come ad es. i sacchetti) in modo che non siano raggiungibili per i bambini. Presso la propria amministrazione comunale o cittadina è possibile ottenere ulteriori informazioni sullo smaltimento dell'articolo alla fine del suo periodo di impiego. Smaltire l'articolo e la confezione nel rispetto dell'ambiente.



Il codice di riciclaggio serve per indicare i diversi materiali per il loro ritorno al ciclo di riutilizzo (recycling). Il codice è composto da un simbolo di riciclaggio per il ciclo di riutilizzo e da un numero che contraddistingue il materiale.

Avvertenze sulla garanzia e sulla gestione dei servizi di assistenza

L'articolo è stato prodotto con la massima cura e sotto un continuo controllo. DELTA-SPORT HANDELSKONTOR GmbH concede ai clienti finali privati, su questo articolo, tre anni di garanzia dalla data di acquisto (termine di garanzia) sulla base delle seguenti disposizioni.

* La garanzia vale solo per i vizi di materiale e di lavorazione. La garanzia non si estende alle parti soggette ad un normale degradamento e che siano quindi da considerarsi come pezzi soggetti a usura (p. es. le batterie) né ai pezzi fragili come ad es. interruttori oppure pezzi in vetro.

** La garanzia vale per difetti del materiale o di fabbricazione. Questa garanzia non si estende a componenti del prodotto esposti a normale logorio, che possono pertanto essere considerati come componenti soggetti a usura (esempio capacità della batteria, calcificazione, lampade, pneumatici, filtri, spazzole...). La garanzia non si estende altresì a danni che si verificano su componenti delicati (esempio interruttori, batterie, parti realizzate in vetro, schermi, accessori vari) nonché a danni derivanti dal trasporto o altri incidenti.

Dalla presente garanzia sono escluse le richieste legate a casi di utilizzo non conforme oppure di abuso dell'articolo, oppure di utilizzo avvenuto non nell'ambito delle condizioni previste oppure del campo di impiego previsto, oppure in caso di non osservanza delle direttive riportate nelle istruzioni d'uso, a meno che il cliente non dimostri che sussista un vizio di materiale o di lavorazione che non sia riconducibile ad una delle circostanze riportate sopra.

Le richieste di garanzia possono essere avanzate solo entro il relativo termine, su presentazione dello scontrino originale di acquisto. Si prega quindi di conservare lo scontrino originale. Il termine di garanzia non sarà prolungato a seguito di eventuali riparazioni effettuate sulla base della garanzia, della garanzia obbligatoria prevista per legge oppure di accondiscendenza. Ciò vale anche per le parti sostituite oppure riparate.

In caso di contestazione rivolgersi dapprima alla hotline di assistenza sotto indicata oppure mettersi in contatto con noi via e-mail. Laddove sussista un caso coperto dalla garanzia, l'articolo sarà - a nostra discrezione - da noi riparato gratuitamente, sostituito oppure sarà rimborsato il prezzo di acquisto. Non sussistono ulteriori diritti derivanti dalla garanzia. I vostri diritti giuridici, in particolare i diritti di garanzia obbligatoria prevista dalla legge nei confronti del relativo venditore, non sono limitati dalla presente garanzia.

IAN: 537229_2507

IT Assistenza Italia
Tel.: 800781188
E-Mail: deltasport@idl.it

CH Assistenza Svizzera
Tel.: 0800 56 44 33
E-Mail: deltasport@idl.ch

MT Assistenza Malta
Tel.: 80062230
E-Mail: deltasport@idl.com.mt

* si applica solo alla Svizzera/Malta

** si applica solo all'Italia

Szívből gratulálunk!

Vásárlásával kiváló minőségű terméket választott. Használatba vétele előtt ismerkedjen meg a termékkel.



Figyelmesen olvassa el az alábbi szerelési útmutatót, valamint a biztonsági utasításokat.

A terméket kizárólag az itt ismertetett módon, a rendeltetésének megfelelően használja. Gondosan őrizze meg a szerelési útmutatót. A termék továbbadásakor adja át az összes kapcsolódó dokumentumot is.

Tartalom (A ábra)

1 x héj szék, szétszerelt (1-2)

1 x összeszerelési útmutató

Műszaki adatok

Méretek: 52,5 x 55 x 83,5 cm (H x Sz x M)



Maximális terhelés: 110 kg



Gyártási dátum (hónap/év):
12/2025

Rendeltésszerű használat

A cikk a külső lakóterületen való használatra, például erkélyen, teraszon vagy kertben készült. A cikk nem kereskedelmi használatra készült.

Biztonsági útmutatások



Életveszély!

- Soha ne hagyja a gyerekeket felügyelet nélkül a csomagolóanyaggal. Fulladásveszély áll fenn.



Sérülésveszély!

- Használat előtt ügyeljen a cikk megfelelő stabilitására.
- Helyezze a cikket sík felületre.

- A cikket csak felnőttek felügyelete mellett szabad használni, és nem játékként.
- A cikket mindig csak egy személy használhatja.
- A cikk nem mászó- vagy játékszer! Győződjön meg arról, hogy személyek, különösen gyerekek, nem húzzák fel magukat a cikkeken vagy nem támaszkodnak rá. A cikk felborulhat.
- Soha ne álljon a cikkre.
- Ellenőrizze a cikket minden használat előtt sérülések vagy kopások szempontjából. A cikket csak kifogástalan állapotban szabad használni!



Anyagi károk elkerülése!

- Biztosítsa a cikket extrém időjárási körülmények között, például erős szél esetén. Tárolja a cikket védett helyiségekben.

Összeszerelés (B ábra)

1. Helyezze a cikket sík és puha felületre (Figyelem: A kemény felületek megkarcolhatják a cikket!).
2. Összeszerelés Szerelje össze a cikket a B ábrán látható módon.
3. Fordítsa meg a cikket, és állítsa sík felületre.

Megjegyzés: Ügyeljen arra, hogy a szék minden lába egyenletesen érintkezzen a talajjal. Szükség esetén igazítsa ki a széket a székcúszkák (2a) segítségével, hogy stabilan álljon.

Tárolás, tisztítás

Tárolja a cikket használaton kívül mindig szárazon és tisztán, szobahőmérsékleten. A kültéri tárolás során a cikket egy ponyvával (nem tartozék) kell lefedni. Ügyeljen a megfelelő légáramlásra, és tartsa szárazon a ponyvát. Csak nedves tisztítókendővel tisztítsa, majd törölje szárazra.
FONTOS! Soha ne tisztítsa éles tisztítószerekkel.

Tudnivalók a hulladékkezelésről



A terméket és a csomagolóanyagokat a hatályos helyi előírásoknak megfelelően semmisítse meg. A csomagolóanyagokat (például fóliatasakokat) tartsa távol a gyermekektől. Az elhasznált termékek ártalmatlanításával kapcsolatos további információkat a települési vagy városi önkormányzattól tudhatja meg. A terméket és a csomagolást környezetkímélő módon kell ártalmatlanítani.



Az újrahasznosítási kód az újrafelhasználási ciklusba való visszavezetésre (újrahasznosítás) szánt különböző anyagok azonosítására szolgál. A kód az újrahasznosítási ciklus újrahasznosítási szimbólumból és az anyagot azonosító számból áll.

A garanciával és a szerviz lebonyolításával kapcsolatos útmutató

A termék nagy gondossággal és állandó ellenőrzés mellett készült. A DELTA-SPORT HANDELS-KONTOR GmbH privát végső felhasználóknak a vásárlás dátumától számított három év (garancia időtartama) garanciát ad erre a termékre a következő rendelkezések szerint. A garancia csak anyaghibára és feldolgozási hibára érvényes. A garancia nem terjed ki a szokásos elhasználódásnak kitett, ezért kopó alkatrésznek tekintendő alkatrészekre (pl. elemek), valamint a törékeny alkatrészekre sem, például a kapcsolókra vagy az üvegből készült alkatrészekre.

Kizárásra kerül a garanciaigény, ha a terméket szakszerűtlenül vagy helytelenül, nem rendeltetésszerűen vagy nem az előírt használati körben használták, vagy figyelmen kívül hagyták a kezelési útmutató előírásait, kivéve, ha a végső felhasználó bizonyítja, hogy olyan anyag- vagy feldolgozási hiba áll fenn, amely nem a fent említett körülmények valamelyikéből ered.

A garanciaigény csak a garancia időtartamán belül, az eredeti pénztári bizonylat bemutatásával érvényesíthető. Ezért kérjük, őrizze meg az eredeti pénztári bizonylatot. A garancia, a törvényes garancia vagy a méltányosság alapján végzett esetleges javítások a garancia időtartamát nem hosszabbítják meg. Ez vonatkozik a kicserélt és javított alkatrészekre is.

Kérjük, hogy reklamáció esetén először az alábbi szervizvonalat hívja, vagy e-mailen keressen minket. Garanciális esetekben a terméket saját döntésünk alapján ingyenesen megjavítjuk, kicseréljük vagy megtérítjük a vételárat. A garanciából további jogok nem következnek.

A jelen garancia nem korlátozza az Ön törvényes jogait, különösen a mindenkorı értékesítıvel szembeni garanciaigényét.

IAN: 537229_2507

 Szerviz Magyarország

Tel.: 06800 21225

E-Mail: deltasport@idl.hu



FR
Pensez à donner
ou recycler.

 *ou*  *ou* 

Association Magasin Déchèterie

<https://quefairedemesdechets.fr>



FR
 

DELTA-SPORT HANDELSKONTOR GMBH

Wragekamp 6 • 22397 Hamburg
GERMANY



12/2025

Delta-Sport-Nr.: ST-17451

10.29.2025 / PM 23.4

IAN 537229_2507

