



SHOPPING TROLLEY

(GB) (IE) (NI)

SHOPPING TROLLEY

Instructions for use

(FR) (BE)

CHARIOT DE COURSES

Notice d'utilisation

(DE) (AT) (CH)

EINKAUFSTROLLEY

Gebrauchsanweisung

(DK)

INDKØBSTROLLEY

Brugervejledning

(NL) (BE)

BOODSCHAPPENTROLLEY

Gebruiksaanwijzing

IAN 343423_1910

(GB) (IE) (NI) (DK) (FR)
(BE) (NL) (DE) (AT) (CH)

A

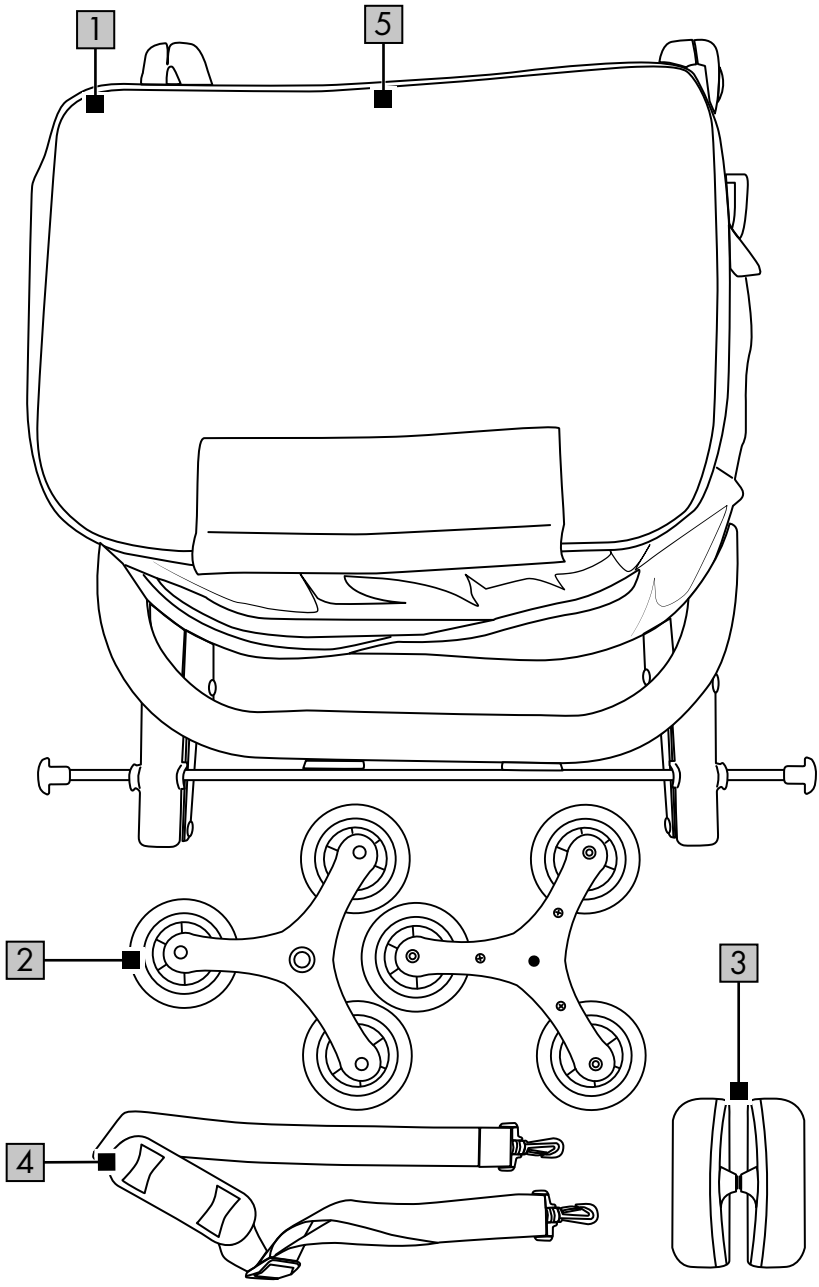

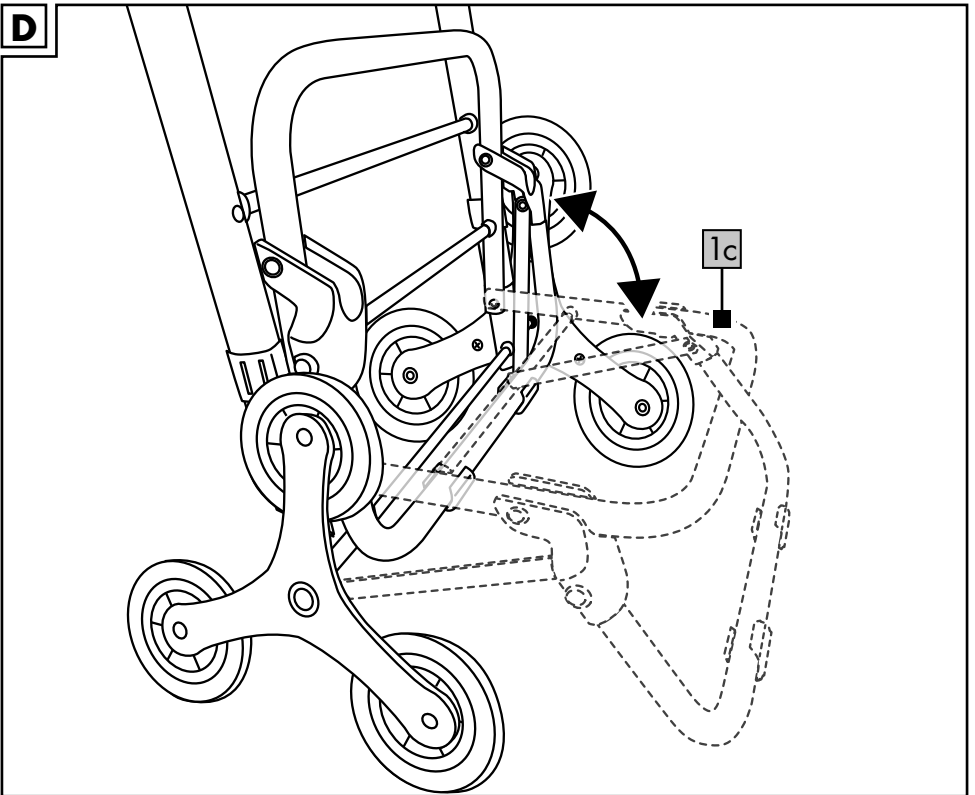
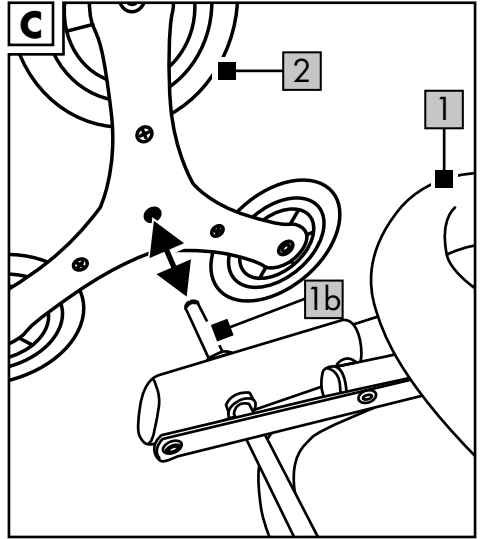
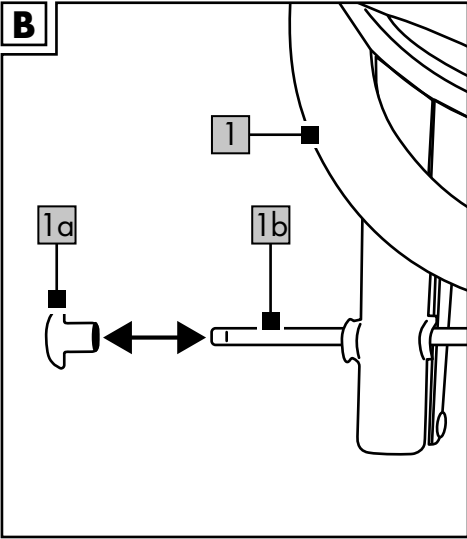

E

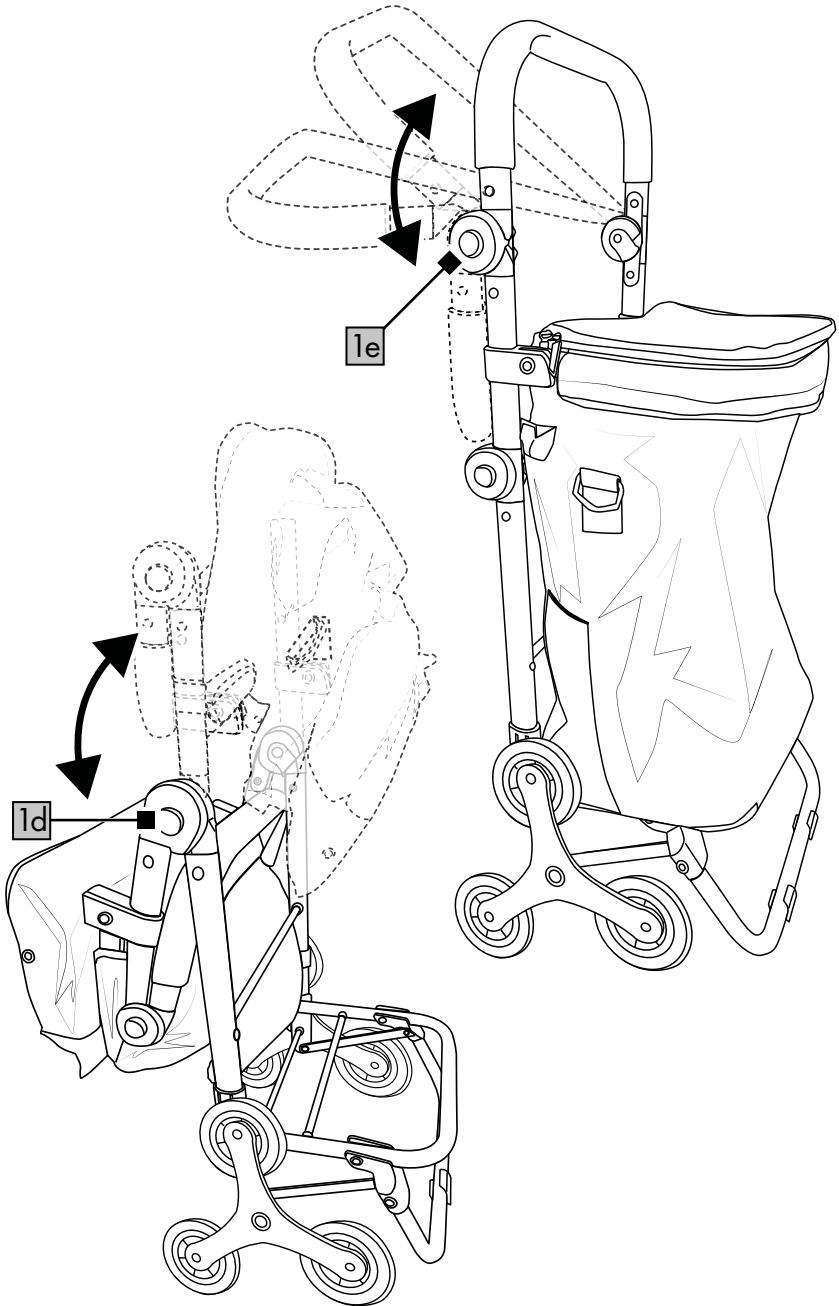

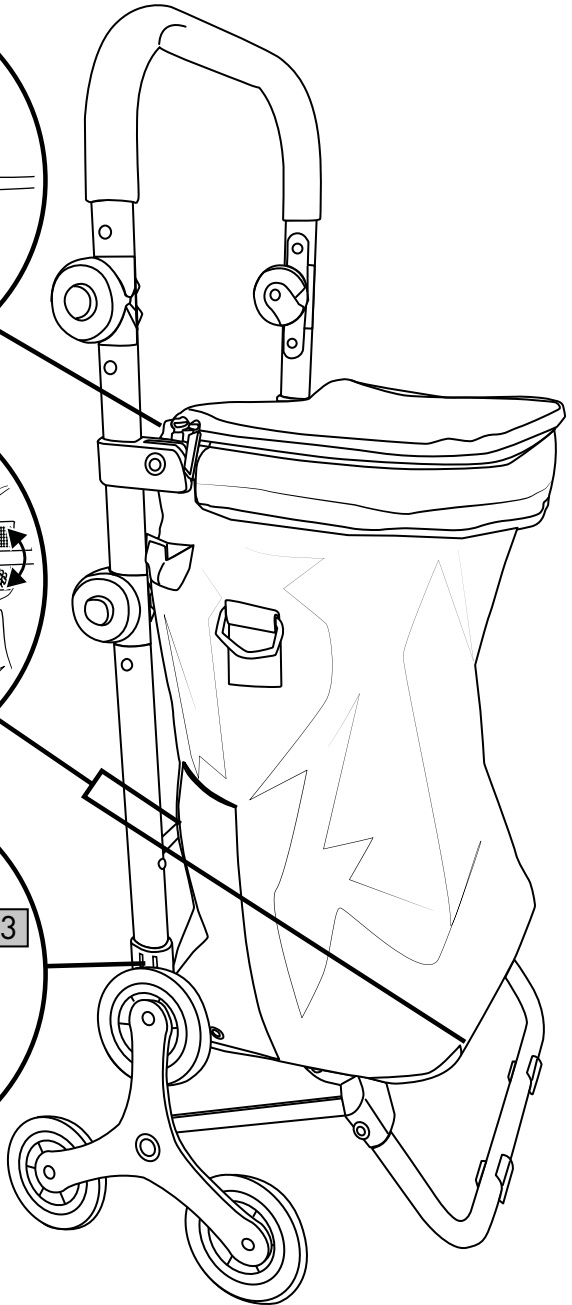
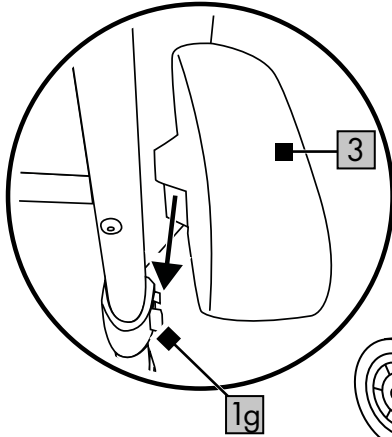
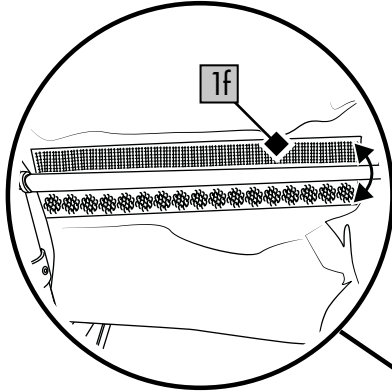
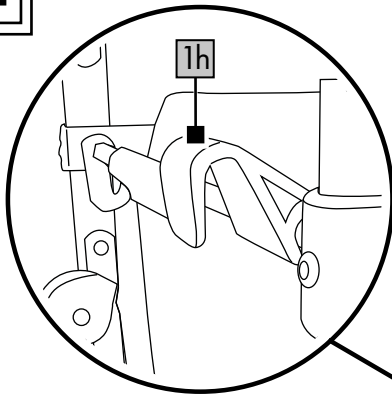
F

Congratulations!

You have chosen to purchase a high-quality product. Familiarise yourself with the product before using it for the first time.

 **Read the following instructions for use carefully.**

Use the product only as described and only for the given areas of application. Store these instructions for use carefully. When passing the product on to third parties, please also hand over all accompanying documents.

Package contents (Fig. A)

- 1 x shopping trolley (1)
- 2 x wheel (2)
- 2 x mudguard (3)
- 1 x carry strap (4)
- 1 x shopping trolley token (5)
- 1 x inside pocket with insulating layer
- 1 x instructions for use

Technical data



Max. weight capacity: 25kg

Capacity/volume: approx. 40l

Dimensions:

approx. 47 x 93 x 40.5cm (W x H x D)

 Date of manufacture (month/year):
06/2020

Intended use

The product was developed as a wheeled shopping bag for private use. The product is suitable for carrying items with a maximum load weight of 25kg.

Do not transport any unpackaged foodstuffs in this product.

Do not use for carrying animals or people.

Safety information

- Never leave children unattended with the packaging materials. There is a risk of suffocation.
- Avoid contact with sharp, hot, pointed or dangerous objects.

- Do not exceed the max. load capacity of 25kg.
- Do not modify the product in such a way that could potentially endanger your safety.
- Do not use the product indoors. The wheels may lose their grip and skid on smooth surfaces like laminate, parquet, wooden floorboards, tiles, etc.
- Do not sit or stand on the product.
- The product must not be used to transport people or animals.
- Always watch out for other people when using the product!
- Warning! Not suitable for unpackaged foodstuffs!
- Check the product for damage or wear before each use. The product must only be used if it is in perfect condition!

Danger of crushed fingers!

- Please note any crushing points when folding and unfolding the product.

Preventing damage to the product!

- Avoid water, oil, potholes and very rough surfaces.

Assembly

1. Remove both protective caps (1a) from the axle (1b) (Fig. B).
2. Place the wheels (2) on the axle (1b) (Fig. C) until they audibly lock in place.

Note: in order to remove the wheels (2) from the axle (1b), press the button in the middle of the wheel.

3. Fold the load-bearing shelf (1c) down (Fig. D).
4. Press the buttons (1d) on both sides of the frame and fold the frame upwards. Place the bag on the load-bearing shelf (Fig. E).
5. Press the buttons (1e) on both sides of the frame and set the handle to one of the three positions (Fig. E).
6. Fasten the bag to the frame with the two hook and loop fasteners (1f) (Fig. F).

Note: if you would like to fold the frame up, you must reopen both of these hook and loop fasteners.

7. Attach the mudguards (3) to the connectors (1g) on both sides of the wheeled shopping bag (Fig. F).

Note: make sure that the longer side of the mudguard is facing forwards.

Use

The product comes with the following functions:

- two eyelets on the sides for fastening the carry strap
- removable inner pocket with insulating layer
- shopping trolley token (5) in the main bag (Fig. A)
- two hooks (1h) for fastening the empty product to the front of the shopping trolley (Fig. F)
- umbrella pocket on the side with drain hole and hook and loop fastener strap for holding the umbrella handle

Storage, cleaning

When not in use, always store the product clean and dry at room temperature. Only clean the product with a damp cloth and wipe dry afterwards.

IMPORTANT! Never clean the product with harsh cleaning agents.

Disposal

Dispose of the article and the packaging materials in accordance with current local regulations. Packaging materials such as foil bags are not suitable to be given to children. Keep the packaging materials out of the reach of children.



Dispose of the products and the packaging in an environmentally friendly manner.



The recycling code is used to identify various materials for recycling.

The code consists of the recycling symbol – which is meant to reflect the recycling cycle – and a number which identifies the material.

Notes on the guarantee and service handling

The product was produced with great care and under constant supervision. You receive a three-year warranty for this product from the date of purchase. Please retain your receipt.

The warranty applies only to material and workmanship and does not apply to misuse or improper handling. Your statutory rights, especially the warranty rights, are not affected by this warranty.

With regard to complaints, please contact the following service hotline or contact us by e-mail. Our service employees will advise as to the subsequent procedure as quickly as possible. We will be personally available to discuss the situation with you.

Any repairs under the warranty, statutory guarantees or through goodwill do not extend the warranty period. This also applies to replaced and repaired parts. Repairs after the warranty are subject to a charge.

IAN: 343423_1910

GB Service Great Britain

Tel.: 0800 404 7657

E-Mail: deltasport@lidl.co.uk

IE Service Ireland

NI Tel.: 1890 930 034

(0,08 EUR/Min., (peak))

(0,06 EUR/Min., (off peak))

E-Mail: deltasport@lidl.ie

Hjertelig tillykke!

Du har valgt at købe et kvalitetsprodukt. Lær produktet at kende, inden du bruger det første gang.

Det gør du ved at læse nedenstående brugervejledning omhyggeligt.

Brug kun produktet som beskrevet og til de angivne anvendelsesområder. Opbevar denne brugervejledning et sikkert sted. Udlever også alle dokumenter, hvis produktet videregives til en tredjepart.

Leveringsomfang (fig. A)

- 1 x indkøbstrolley (1)
- 2 x hjul (2)
- 2 x beskyttelsesplade (3)
- 1 x bærerem (4)
- 1 x indkøbsvognchip (5)
- 1 x indvendig taske med isolerende belægning
- 1 x brugervejledning

Tekniske data



Maks. lastkapacitet: 25 kg

Volumen: ca. 40 l

Mål: ca. 47 x 93 x 40,5 cm (B x H x D)



Fremstillingsdato (måned/år):
06/2020

Bestemmelsesmæssig brug

Artiklen er udviklet som indkøbstrolley til privat brug. Artiklen egner sig til transport af genstande med en maksimal lastvægt på 25 kg. Uindpakkede levnedsmidler må ikke transporteres i denne artikel.

Må ikke anvendes til transport af dyr eller mennesker.



Sikkerhedsanvisninger

- Lad aldrig børn være alene med emballagematerialet. Der er kvælningfare.
- Undgå kontakt med skarpe, varme, spidse eller farlige genstande.
- Overskrid ikke den maksimale lastkapacitet på 25 kg.

- Artiklen må ikke ændres, så den under visse omstændigheder kan være til fare for din sikkerhed.
- Artiklen må ikke anvendes indendørs. På glatte overflader som laminat, parket, træplanker, fliser osv. kan hjulene miste deres greb og glide.
- Sæt eller stil dig ikke på artiklen.
- Artiklen må ikke anvendes til transport af personer eller dyr.
- Tag altid hensyn til andre personer ved brug af artiklen!
- Advarsel! Uegnet til uindpakkede levnedsmidler!
- Kontroller artiklen for skader og slitage inden hver brug. Artiklen må kun anvendes i fejlfri stand!



Fare for at få fingrene i klemme!

- Pas på steder, hvor du kan komme i klemme, når artiklen klappes ud og sammen.

Undgå tingskader!

- Undgå vand, olie, huller og meget ru overflader.

Montering

1. Fjern de to beskyttelseshætter (1a) fra hjulakslen (1b) (fig. B).
2. Sæt hjulene (2) på hjulakslen (1b) (fig. C), indtil de går i indgreb med et klik.

Bemærk: Tryk knappen midt på hjulene ned for at tage hjulene (2) af hjulakslen (1b).

3. Klap transportfladen (1c) ned (fig. D).
4. Tryk på knapperne (1d) på begge sider af stellet, og klap stellet op. Sæt tasken på fladen (fig. E).
5. Tryk på knapperne (1e) på begge sider af rammen, og indstil håndtaget i en af de tre positioner (fig. E).
6. Fastgør tasken til stellet med de to burrebånd (1f) (fig. F).

Bemærk: Hvis du vil klappe stellet sammen, skal de to burrebånd åbnes igen.

7. Sæt beskyttelsespladerne (3) fast på stikforbindelserne (1g) på begge sider af indkøbstrolleyen (fig. F).

Bemærk: Sørg for, at den længste side af beskyttelsespladen vender fremad.

Brug

Artiklen er udstyret med følgende funktioner:

- to tasker på siden til fastgøring af bæreremmen,
- udtagelig indvendig taske med isolerende belægning,
- indkøbsvognschip (5) i hovedtasken (fig. A),
- to kroge (1h) til fastgøring af den tomme artikel foran på indkøbsvognen (fig. F),
- paraplylomme på siden med udløbshul og burrebåndsstrop til fastgøring af håndtaget.

Opbevaring, rengøring

Opbevar altid artiklen tør og ren ved stuetemperatur, når den ikke er i brug. Rengør kun med en fugtig klud, og tør af bagefter.

VIGTIGT! Må aldrig rengøres med skræppe rengøringsmidler.

Henvisninger vedr. bortskaffelse

Bortskaf artikel og emballage i overensstemmelse med lokalt gældende forskrifter. Emballagematerialer som f.eks. plastposer hører ikke hjemme i børnehænder. Opbevar emballagen utilgængeligt for børn.



Bortskaf produkter og emballage miljørigtigt.



Genbrugskoden anvendes til mærkning af forskellige materialer med henblik på genvinding.

Koden består af genbrugssymbolet – som afspejler genvindingskredsløbet – og et nummer, der kendetegner materialet.

Oplysninger om garanti og servicehåndtering

Produktet er fremstillet med største omhu og under vedvarende kontrol. Der ydes en garanti på tre år fra købsdatoen på dette produkt. Opbevar venligst kvitteringen fra købet.

Garantien gælder kun for materiale- og fabriktionsfejl og bortfalder ved misbrug eller uhensigtsmæssig anvendelse. Deres lovpligtige rettigheder, særligt garantikrav, begrænses ikke af denne garanti.

Ved eventuelle klager bedes du henvende dig til nedenstående service-hotline eller tage kontakt til os via e-mail. Medarbejderne i vores kundetjeneste vil så aftale den videre fremgangsmåde med dig. Vi vil under alle omstændigheder rådgive dig personlig.

Garantiperioden forlænges ikke ved eventuelle reparationer inden for garantien eller ved kulance. Dette gælder også for udskiftede og reparerede dele. Efter udløb af garantien er forefaldende reparationer forbundet med omkostninger.

IAN: 343423_1910

 Service Danmark
Tel.: 32 710005
E-Mail: deltasport@lidl.dk

Félicitations !

Vous venez d'acquérir un article de grande qualité. Avant la première utilisation, familiarisez-vous avec l'article.



Pour cela, veuillez lire attentivement la notice d'utilisation suivante.

Utilisez l'article uniquement comme indiqué et pour les domaines d'utilisation mentionnés. Conservez bien cette notice d'utilisation. Si vous cédez l'article à un tiers, veillez à lui remettre l'ensemble de la documentation.

Étendue de la livraison (fig. A)

- 1 chariot de courses (1)
- 2 roues (2)
- 2 plaques de protection (3)
- 1 bandoulière (4)
- 1 jeton de caddie (5)
- 1 sac intérieur avec revêtement isolant
- 1 notice d'utilisation

Caractéristiques techniques



Capacité de charge max. : 25 kg

Espace de remplissage/volume : env. 40 l

Dimensions :

env. 47 x 93 x 40,5 cm (l x h x p)



Date de fabrication (mois/année) :

06/2020

Utilisation conforme à sa destination

L'article a été conçu comme chariot de courses destiné à une utilisation privée. L'article est adapté au transport d'objets d'un poids de charge maximal de 25 kg.

Ne transporter aucun aliment non emballé dans cet article.

Ne pas utiliser pour transporter des animaux et des personnes.

Consignes de sécurité

- Ne laissez jamais les enfants sans surveillance avec le matériel d'emballage. Il existe des dangers de suffocation.
- Évitez tout contact avec des objets tranchants, chauds, pointus ou dangereux.
- Ne dépassez pas la capacité de charge max. de 25 kg.
- Ne modifiez pas l'article d'une manière mettant votre sécurité en danger.
- N'utilisez pas l'article à l'intérieur. Les roues risquent de ne pas adhérer sur les surfaces lisses comme le stratifié, le parquet, le plancher, les carrelages, etc. et de glisser.
- Ne vous asseyez pas et ne montez pas sur l'article.
- L'article ne doit pas être utilisé pour le transport de personnes ou d'animaux.
- Tenez toujours compte des autres personnes lors de l'utilisation de l'article !
- Attention ! N'est pas adapté aux aliments non emballés !
- Vérifiez que l'article n'est pas endommagé ou usé avant chaque utilisation. L'article ne doit être utilisé qu'en parfait état !



Risque d'écrasement des doigts !

- Faites attention aux points d'écrasement lors du dépliage et du repliage de l'article.

Éviter les dommages matériels !

- Évitez l'eau, l'huile, les nids de poule et les surfaces très rugueuses.

Montage

1. Retirez les deux capuchons de protection (1a) de l'essieu de roues (1b) (fig. B).
2. Montez les roues (2) sur l'essieu de roues (1b) (fig. C), jusqu'à ce qu'elles s'enclenchent de manière audible.

Remarque : pour retirer les roues (2) de l'essieu de roue (1b), appuyez sur le bouton au centre des roues.

3. Dépliez la surface d'appui (1c) vers le bas (fig. D).

4. Appuyez sur les boutons (1d) des deux côtés du châssis et relevez le châssis. Placez le sac sur la surface d'appui (fig. E).
5. Appuyez sur les boutons (1e) des deux côtés du châssis et réglez la poignée sur l'une des trois positions (fig. E).
6. Fixez le sac sur le châssis (fig. F) à l'aide des deux fermetures à scratch (1f).

Remarque : si vous souhaitez replier le châssis, ces deux fermetures à scratch doivent être rouvertes.

7. Emboîtez les plaques de protection (3) sur les raccords à emboîter (1g) des deux côtés du chariot de courses (fig. F).

Remarque : veillez à ce que le côté le plus long de la plaque de protection soit orienté vers l'avant.

Utilisation

L'article a les fonctions suivantes :

- deux boucles latérales pour la fixation de la bandoulière,
- sac intérieur amovible avec revêtement isolant,
- jeton de caddie (5) dans le sac principal (fig. A),
- deux crochets (1h) pour fixer l'article vide à l'avant du caddie (fig. F),
- poche latérale pour parapluie avec trou de drainage et bande à scratch pour fixer la tige du parapluie.

Stockage, nettoyage

Lorsque vous n'utilisez pas l'article, rangez-le toujours dans un endroit sec et propre à une température ambiante. Nettoyez l'article uniquement avec un chiffon de nettoyage humide, puis l'essuyez. **IMPORTANT !** Ne jamais laver avec des produits de nettoyage agressifs.

Mise au rebut

Éliminez l'article et le matériel d'emballage conformément aux directives locales en vigueur. Le matériel d'emballage tel que les sachets en plastique par exemple ne doivent pas arriver dans les mains des enfants. Conservez le matériel d'emballage hors de portée des enfants.



Ce produit est recyclable. Il est soumis à la responsabilité élargie du fabricant et est collecté séparément.



Éliminez les produits et les emballages dans le respect de l'environnement.



Le code de recyclage est utilisé pour identifier les différents matériaux pour le retour dans le circuit de recyclage.

Le code se compose du symbole de recyclage, qui doit correspondre au circuit de recyclage, et d'un numéro identifiant le matériau.

Indications concernant la garantie et le service après-vente

Le produit a été fabriqué avec le plus grand soin et sous un contrôle permanent. Vous avez sur ce produit une garantie de trois ans à partir de la date d'achat. Conservez le ticket de caisse.

La garantie est uniquement valable pour les défauts de matériaux et de fabrication, elle perd sa validité en cas de maniement incorrect ou non conforme. Vos droits légaux, tout particulièrement les droits relatifs à la garantie, ne sont pas limités par cette garantie. En cas d'éventuelles réclamations, veuillez vous adresser à la hotline de garantie indiquée ci-dessous ou nous contacter par e-mail. Nos employés du service client vous indiqueront la marche à suivre le plus rapidement possible. Nous vous renseignerons personnellement dans tous les cas. La période de garantie n'est pas prolongée par d'éventuelles réparations sous la garantie, les garanties implicites ou le remboursement. Ceci s'applique également aux pièces remplacées et réparées. Les réparations nécessaires sont à la charge de l'acheteur à la fin de la période de garantie.

Article L217-16 du Code de la consommation

Lorsque l'acheteur demande au vendeur, pendant le cours de la garantie commerciale qui lui a été consentie lors de l'acquisition ou de la réparation d'un bien meuble, une remise en état couverte par la garantie, toute période d'immobilisation d'au moins sept jours vient s'ajouter à la durée de la garantie qui restait à courir.

Cette période court à compter de la demande d'intervention de l'acheteur ou de la mise à disposition pour réparation du bien en cause, si cette mise à disposition est postérieure à la demande d'intervention.

Indépendamment de la garantie commerciale souscrite, le vendeur reste tenu des défauts de conformité du bien et des vices rédhibitoires dans les conditions prévues aux articles L217-4 à L217-13 du Code de la consommation et aux articles 1641 à 1648 et 2232 du Code Civil.

Article L217-4 du Code de la consommation

Le vendeur livre un bien conforme au contrat et répond des défauts de conformité existant lors de la délivrance.

Il répond également des défauts de conformité résultant de l'emballage, des instructions de montage ou de l'installation lorsque celle-ci a été mise à sa charge par le contrat ou a été réalisée sous sa responsabilité.

Article L217-5 du Code de la consommation

Le bien est conforme au contrat :

1° S'il est propre à l'usage habituellement attendu d'un bien semblable et, le cas échéant :

- s'il correspond à la description donnée par le vendeur et possède les qualités que celui-ci a présentées à l'acheteur sous forme d'échantillon ou de modèle ;
- s'il présente les qualités qu'un acheteur peut légitimement attendre eu égard aux déclarations publiques faites par le vendeur, par le producteur ou par son représentant, notamment dans la publicité ou l'étiquetage ;

2° Ou s'il présente les caractéristiques définies d'un commun accord par les parties ou être propre à tout usage spécial recherché par l'acheteur, porté à la connaissance du vendeur et que ce dernier a accepté.

Article L217-12 du Code de la consommation

L'action résultant du défaut de conformité se prescrit par deux ans à compter de la délivrance du bien.

Article 1641 du Code civil

Le vendeur est tenu de la garantie à raison des défauts cachés de la chose vendue qui la rendent impropre à l'usage auquel on la destine, ou qui diminuent tellement cet usage que l'acheteur ne l'aurait pas acquise, ou n'en aurait donné qu'un moindre prix, s'il les avait connus.

Article 1648 1er alinéa du Code civil

L'action résultant des vices rédhibitoires doit être intentée par l'acquéreur dans un délai de deux ans à compter de la découverte du vice.

Les pièces détachées indispensables à l'utilisation du produit sont disponibles pendant la durée de la garantie du produit.

IAN : 343423_1910

 Service Belgique

Tel. : 070 270 171 (0,15 EUR/Min.)

E-Mail : deltasport@lidl.be

Gefeliciteerd!

Met uw aankoop hebt u voor een hoogwaardig artikel gekozen. Zorg ervoor dat u voor het eerste gebruik met het artikel vertrouwd raakt.

Lees hiervoor de volgende gebruiksaanwijzing zorgvuldig door.

Gebruik het artikel alleen zoals omschreven en voor het aangegeven doel. Bewaar deze gebruiksaanwijzing goed. Geef alle documenten mee als u het artikel aan iemand anders geeft.

Leveringsomvang (afb. A)

- 1 x boodschappentrolley (1)
- 2 x wiel (2)
- 2 x spatbord (3)
- 1 x draagriem (4)
- 1 x winkelwagenmuntje (5)
- 1 x binnentas met isolerende laag
- 1 x gebruiksaanwijzing

Technische gegevens



Max. laadvermogen: 25 kg

Inhoud/volume: ca. 40 l

Afmetingen: ca. 47 x 93 x 40,5 cm (b x h x d)

 Productiedatum (maand/jaar):
06/2020

Beoogd gebruik

Het artikel is ontwikkeld als boodschappentrolley voor particulier gebruik. Het artikel is geschikt voor het transport van voorwerpen met een maximaal laadgewicht van 25 kg.

Vervoer geen onverpakte levensmiddelen in dit artikel.

Gebruik het artikel niet voor het vervoer van dieren of mensen.

Veiligheidstips

- Laat kinderen nooit zonder toezicht alleen met het verpakkingsmateriaal. Er bestaat verstikkingsgevaar.
- Vermijd contact met scherpgerande, hete, puntige of gevaarlijke voorwerpen.

- Overschrijd nooit het maximale laadvermogen van 25 kg.
- Breng geen veranderingen aan het artikel aan waardoor uw veiligheid in gevaar kan komen.
- Gebruik het artikel niet binnenshuis. Op gladde oppervlakken zoals laminaat, parket, houten vloeren, tegels, enz. kunnen de wielen hun grip op de ondergrond verliezen en wegglijden.
- Ga niet op het artikel zitten of staan.
- Het artikel mag niet worden gebruikt voor het vervoer van personen of dieren.
- Houd bij het gebruik van het artikel altijd rekening met andere personen!
- Waarschuwing! Niet geschikt voor onverpakte levensmiddelen!
- Controleer het artikel voor elk gebruik op beschadigingen of slijtage. Het artikel mag alleen in goede staat worden gebruikt!

Gevaar voor beknelling van vingers!

- Let bij het uit- en inklappen van het artikel op plekken waar u klem kunt raken.

Voorkomen van materiële schade!

- Vermijd water, olie, kuilen en zeer ruwe oppervlakken.

Montage

1. Verwijder de beide beschermkappen (1a) van de wielas (1b) (afb. B).
2. Steek de wielen (2) op de wielas (1b) (afb. C) tot ze hoorbaar vastklikken.

Aanwijzing: druk de knop in het midden van het wiel naar beneden om de wielen (2) van de wielas (1b) te verwijderen.

3. Klap het bergoppervlak (1c) naar beneden (afb. D).
4. Druk de knoppen (1d) aan beide zijden van het frame in en klap het frame naar boven. Plaats de tas op het bergoppervlak (afb. E).
5. Druk de knoppen (1e) aan beide zijden van het frame in en stel de greep in een van de drie mogelijke posities in (afb. E).
6. Maak met de beide klittenbandsluitingen (1f) de tas aan het frame vast (afb. F).

Aanwijzing: als u het frame wilt inklappen moeten de beide klittenbandsluitingen weer worden geopend.

7. Steek de spatborden (3) vast in de sleuven (1g) aan beide zijden van de boodschappen-trolley (afb. F).

Aanwijzing: let er hierbij op dat de lange zijde van het spatbord naar voren wijst.

Gebruik

Het artikel beschikt over de volgende functies:

- twee ogen aan de zijkant voor het bevestigen van de draagriem,
- uitneembare binnentas met isolerende laag,
- winkelwagenmuntje (5) in de hoofd tas (afb. A),
- twee haken (1h) voor het bevestigen van het lege artikel aan de voorkant van de winkelwagen (afb. F),
- parapluvak aan de zijkant met afvoergat en klittenbandsluiting voor het vastzetten van de paraplustok.

Opslag, reiniging

Bewaar het artikel wanneer u dit niet gebruikt altijd droog en schoon op kamertemperatuur. Reinig het artikel alleen met een vochtige schoonmaakdoek en droog het vervolgens af. BELANGRIJK! Reinig nooit met agressieve reinigingsmiddelen.

Afvalverwerking

Voer het artikel en verpakkingsmaterialen in overeenstemming met actuele lokale voorschriften af. Verpakkingsmaterialen, zoals bv. foliezakjes, horen niet thuis in kinderhanden. Berg het verpakkingsmateriaal buiten het bereik van kinderen op.



Voer de producten en verpakkingen op milieuvriendelijke wijze af.



De recyclingcode dient om verschillende materialen te kenmerken ten behoeve van hergebruik via het recyclingproces.

De code bestaat uit het recyclingsymbool, dat het recyclingproces weerspiegelt, en een getal dat het materiaal identificeert.

Opmerkingen over garantie en serviceafhandeling

Het product is geproduceerd met grote zorg en onder voortdurende controle. U ontvangt een garantie van drie jaar op dit product, vanaf de datum van aankoop. Bewaar alstublieft uw aankoopbewijs. De garantie geldt alleen voor materiaal- en fabricagefouten en vervalt bij foutief of oneigenlijk gebruik. Uw wettelijke rechten, met name het garantierecht, worden niet beïnvloed door deze garantie.

In geval van reclamaties dient u zich aan de beneden genoemde service-hotline te wenden of zich per e-mail met ons in verbinding te zetten. Onze servicemedewerkers zullen de verdere handelwijze zo snel mogelijk met u afspreken. Wij zullen u in ieder geval persoonlijk te woord staan.

De garantieperiode wordt na eventuele reparaties en op basis van de garantie, wettelijke garantie of coulance niet verlengd. Dit geldt ook voor vervangen en gerepareerde delen.

Na afloop van de garantieperiode dienen eventuele reparaties te worden betaald.

IAN: 343423_1910

(BE) Service België

Tel.: 070 270 171 (0,15 EUR/Min.)

E-Mail: deltasport@lidl.be

(NL) Service Nederland

Tel.: 0900 0400223 (0,10 EUR/Min.)

E-Mail: deltasport@lidl.nl

Herzlichen Glückwunsch!

Mit Ihrem Kauf haben Sie sich für einen hochwertigen Artikel entschieden. Machen Sie sich vor der ersten Verwendung mit dem Artikel vertraut.

 **Lesen Sie hierzu aufmerksam die nachfolgende Gebrauchsanweisung.**

Benutzen Sie den Artikel nur wie beschrieben und für die angegebenen Einsatzbereiche. Bewahren Sie diese Gebrauchsanweisung gut auf. Händigen Sie alle Unterlagen bei Weitergabe des Artikels an Dritte ebenfalls mit aus.

Lieferumfang (Abb. A)

- 1 x Einkaufstrolley (1)
- 2 x Rad (2)
- 2 x Schutzblech (3)
- 1 x Tragegurt (4)
- 1 x Einkaufswagenchip (5)
- 1 x Innentasche mit isolierender Beschichtung
- 1 x Gebrauchsanweisung

Technische Daten



Max. Ladekapazität: 25 kg

Füllraum/Volumen: ca. 40 l

Maße: ca. 47 x 93 x 40,5 cm (B x H x T)



Herstellungsdatum (Monat/Jahr):
06/2020

Bestimmungsgemäße Verwendung

Der Artikel ist als Einkaufstrolley für den privaten Gebrauch entwickelt worden. Der Artikel ist für den Transport von Gegenständen mit einem maximalen Ladegewicht von 25 kg geeignet. Keine unverpackten Lebensmittel in diesem Artikel transportieren. Nicht für den Tier- und Personentransport zu verwenden.

Sicherheitshinweise

- Lassen Sie Kinder nie unbeaufsichtigt mit dem Verpackungsmaterial. Es besteht Erstickungsgefahr.
- Kontakt mit scharfkantigen, heißen, spitzen oder gefährlichen Gegenständen vermeiden.
- Überschreiten Sie nicht die max. Ladekapazität von 25 kg.
- Ändern Sie den Artikel nicht so ab, dass Sie unter Umständen Ihre Sicherheit gefährden.
- Verwenden Sie den Artikel nicht im Innenbereich. Auf glatten Oberflächen wie Laminat, Parkett, Holzdielen, Fliesen usw. können die Räder ihren Halt verlieren und wegrutschen.
- Setzen oder stellen Sie sich nicht auf den Artikel.
- Der Artikel darf nicht zur Beförderung von Personen oder Tieren verwendet werden.
- Nehmen Sie bei der Benutzung des Artikels immer Rücksicht auf andere Personen!
- Achtung! Nicht für unverpackte Lebensmittel geeignet!
- Prüfen Sie den Artikel vor jedem Gebrauch auf Beschädigungen oder Abnutzungen. Der Artikel darf nur in einwandfreiem Zustand verwendet werden!

Gefahr von Quetschungen der Finger!

- Achten Sie beim Auseinander- und Zusammenklappen des Artikels auf Quetschstellen.

Vermeidung von Sachschäden!

- Meiden Sie Wasser, Öl, Schlaglöcher und sehr raue Oberflächen.

Montage

1. Entfernen Sie beide Schutzkappen (1 a) von der Radachse (1 b) (Abb. B).
2. Stecken Sie die Räder (2) auf die Radachse (1 b) (Abb. C), bis sie hörbar einrasten.

Hinweis: Um die Räder (2) von der Radachse (1 b) zu entfernen, drücken Sie den Knopf in der Radmitte herunter.

3. Klappen Sie die Ablagefläche (1 c) nach unten (Abb. D).

4. Drücken Sie die Knöpfe (1 d) auf beiden Seiten des Gestells und klappen Sie das Gestell hoch. Setzen Sie die Tasche auf die Ablagefläche (Abb. E).
5. Drücken Sie die Knöpfe (1 e) auf beiden Seiten des Gestells und stellen Sie den Griff in eine der drei Positionen ein (Abb. E).
6. Fixieren Sie die Tasche mit den beiden Klettverschlüssen (1 f) an dem Gestell (Abb. F).

Hinweis: Wenn Sie das Gestell zusammenklappen möchten, müssen diese beiden Klettverschlüsse wieder geöffnet werden.

7. Stecken Sie die Schutzbleche (3) an den Steckverbindungen (1 g) an beiden Seiten des Einkaufstrolleys fest (Abb. F).

Hinweis: Achten Sie darauf, dass die längere Seite des Schutzbleches nach vorn zeigt.

Verwendung

Der Artikel verfügt über folgende Funktionen:

- Zwei seitliche Ösen zur Befestigung des Tragegurts,
- Herausnehmbare Innentasche mit isolierender Beschichtung,
- Einkaufswagenchip (5) in der Haupttasche (Abb. A),
- Zwei Haken (1 h) zur Befestigung des leeren Artikels vorn am Einkaufswagen (Abb. F),
- Seitliche Regenschirmtasche mit Ablaufloch und Klettverschlusslasche zum Fixieren des Schirmstocks.

Lagerung, Reinigung

Lagern Sie den Artikel bei Nichtbenutzung immer trocken und sauber bei Raumtemperatur. Nur mit einem feuchten Reinigungstuch reinigen und anschließend trockenwischen. **WICHTIG!** Nie mit scharfen Reinigungsmitteln reinigen.

Hinweise zur Entsorgung

Entsorgen Sie den Artikel und die Verpackungsmaterialien entsprechend aktueller örtlicher Vorschriften. Verpackungsmaterialien, wie z. B. Folienbeutel, gehören nicht in Kinderhände. Bewahren Sie das Verpackungsmaterial für Kinder unerreikbaar auf.



Entsorgen Sie den Artikel und die Verpackung umweltschonend.



Der Recycling-Code dient der Kennzeichnung verschiedener Materialien zur Rückführung in den Wiederverwertungskreislauf (Recycling). Der Code besteht aus dem Recyclingsymbol – das den Verwertungskreislauf widerspiegeln soll – und einer Nummer, die das Material kennzeichnet.

Hinweise zur Garantie und Serviceabwicklung

Der Artikel wurde mit großer Sorgfalt und unter ständiger Kontrolle produziert. Sie erhalten auf diesen Artikel drei Jahre Garantie ab Kaufdatum. Bitte bewahren Sie den Kassensbon auf.

Die Garantie gilt nur für Material- und Fabrikationsfehler und entfällt bei missbräuchlicher oder unsachgemäßer Behandlung. Ihre gesetzlichen Rechte, insbesondere die Gewährleistungsrechte, werden durch diese Garantie nicht eingeschränkt.

Bei etwaigen Beanstandungen wenden Sie sich bitte an die unten stehende Service-Hotline oder setzen Sie sich per E-Mail mit uns in Verbindung. Unsere Servicemitarbeiter werden das weitere Vorgehen schnellstmöglich mit Ihnen abstimmen. Wir werden Sie in jedem Fall persönlich beraten. Die Garantiezeit wird durch etwaige Reparaturen aufgrund der Garantie, gesetzlicher Gewährleistung oder Kulanz nicht verlängert. Dies gilt auch für ersetzte und reparierte Teile. Nach Ablauf der Garantie anfallende Reparaturen sind kostenpflichtig.

IAN: 343423_1910

(DE) Service Deutschland
Tel.: 0800-5435111
E-Mail: deltasport@lidl.de

(AT) Service Österreich
Tel.: 0820 201 222 (0,15 EUR/Min.)
E-Mail: deltasport@lidl.at

(CH) Service Schweiz
Tel.: 0842 665566 (0,08 CHF/Min., Mobilfunk max. 0,40 CHF/Min.)
E-Mail: deltasport@lidl.ch

DELTA-SPORT HANDELSKONTOR GMBH

Wragekamp 6 • DE-22397 Hamburg

GERMANY



06/2020

Delta-Sport-Nr.: ET-7833

IAN 343423_1910

