



## **BUFFETWÄRMER SBW 300 A2**

DE AT CH

### **BUFFETWÄRMER**

Bedienungs- und Sicherheitshinweise

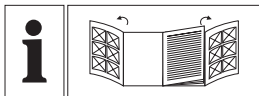

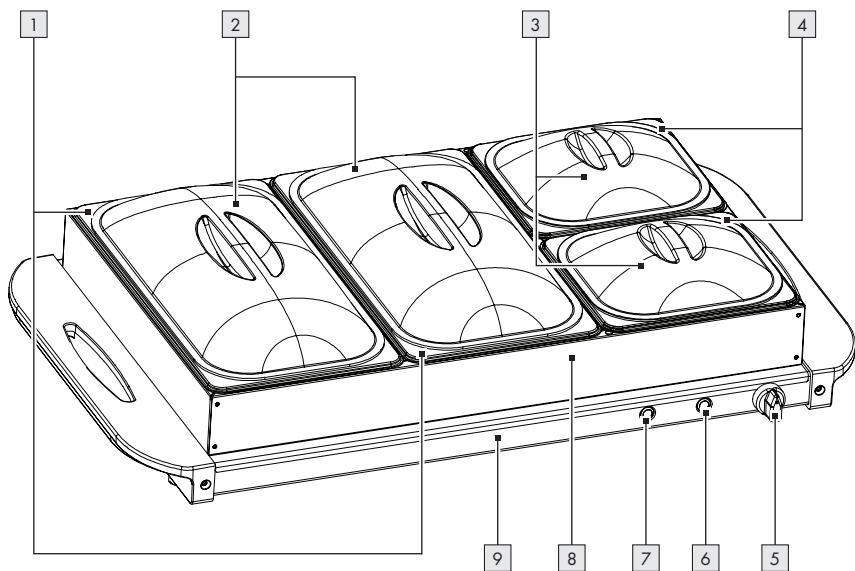
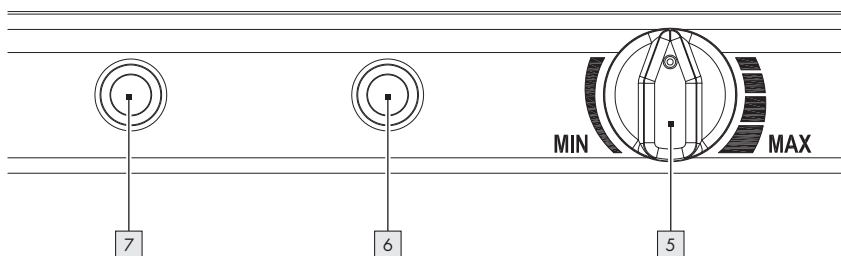
**A****B**

**c**

**3**

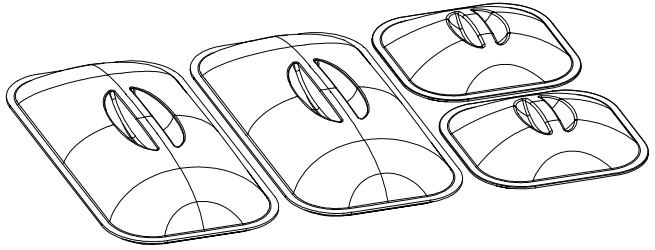

**2**

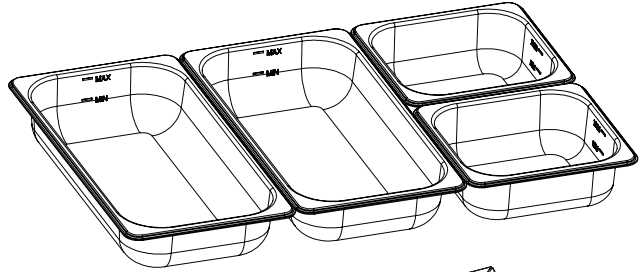



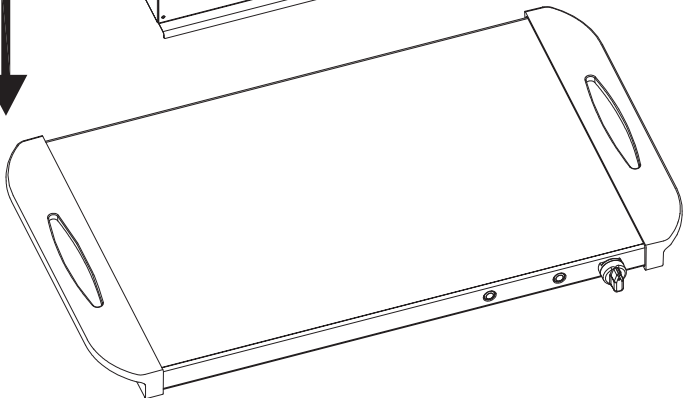











**1**



<b>Verwendete Warnhinweise und Symbole</b> .....	Seite	6
<b>Einleitung</b> .....	Seite	7
Bestimmungsgemäßer Gebrauch .....	Seite	7
Lieferumfang .....	Seite	7
Technische Daten .....	Seite	7
Teilebeschreibung .....	Seite	7
<b>Sicherheitshinweise</b> .....	Seite	7
<b>Vor dem ersten Gebrauch</b> .....	Seite	11
<b>Produkt aufstellen</b> .....	Seite	11
<b>Aus-Zustand</b> .....	Seite	11
<b>Bedienung</b> .....	Seite	11
<b>Reinigung und Pflege</b> .....	Seite	12
<b>Lagerung</b> .....	Seite	13
<b>Entsorgung</b> .....	Seite	13
<b>Garantie</b> .....	Seite	13
Abwicklung im Garantiefall .....	Seite	14
<b>Service</b> .....	Seite	14

## Verwendete Warnhinweise und Symbole

In dieser Bedienungsanleitung und auf der Verpackung werden die folgenden Warnhinweise verwendet:

	<p><b>GEFAHR!</b> Dieses Symbol mit dem Signalwort „Gefahr“ bezeichnet eine Gefährdung mit einem hohen Risikograd, die, wenn sie nicht vermieden wird, eine schwere Verletzung oder den Tod zur Folge hat.</p>		<p>Symbol für Schutzerde</p>
	<p><b>WARNUNG!</b> Dieses Symbol mit dem Signalwort „Warnung“ bezeichnet eine Gefährdung mit einem mittleren Risikograd, die, wenn sie nicht vermieden wird, eine schwere Verletzung oder den Tod zur Folge haben kann.</p>		<p>Verwenden Sie das Produkt nur in trockenen Innenräumen.</p>
	<p><b>VORSICHT!</b> Dieses Symbol mit dem Signalwort „Vorsicht“ bezeichnet eine Gefährdung mit einem niedrigen Risikograd, die, wenn sie nicht vermieden wird, eine geringe oder mäßige Verletzung zur Folge haben kann.</p>		<p>Achtung, heiße Oberfläche!</p>
	<p><b>ACHTUNG!</b> Dieses Symbol mit dem Signalwort „Achtung“ zeigt die Gefahr einer möglichen Sachbeschädigung an.</p>		<p>Wechselstrom/-spannung</p>
	<p><b>HINWEIS:</b> Dieses Symbol mit dem Signalwort „Hinweis“ bietet weitere nützliche Informationen.</p>		<p>Watt</p>
	<p>Die Schalen <span style="border: 1px solid black; padding: 0 2px;">1</span> <span style="border: 1px solid black; padding: 0 2px;">4</span> und Deckel <span style="border: 1px solid black; padding: 0 2px;">2</span> <span style="border: 1px solid black; padding: 0 2px;">3</span> sind für die Reinigung in der Geschirrspülmaschine geeignet.</p>		<p>Das CE-Zeichen bestätigt Konformität mit den für das Produkt zutreffenden EU-Richtlinien.</p>
	<p>Die Schalen <span style="border: 1px solid black; padding: 0 2px;">1</span> <span style="border: 1px solid black; padding: 0 2px;">4</span> und Deckel <span style="border: 1px solid black; padding: 0 2px;">2</span> <span style="border: 1px solid black; padding: 0 2px;">3</span> sind für die Reinigung in der Geschirrspülmaschine geeignet.</p>		<p>Sicherheits- und andere Informationen Handlungsanweisungen</p>

# **BUFFETWÄRMER**

## ● **Einleitung**

Wir beglückwünschen Sie zum Kauf Ihres neuen Produkts. Sie haben sich damit für ein hochwertiges Produkt entschieden. Die Bedienungsanleitung ist Teil dieses Produkts. Sie enthält wichtige Hinweise für Sicherheit, Gebrauch und Entsorgung. Machen Sie sich vor der Benutzung des Produkts mit allen Bedien- und Sicherheitshinweisen vertraut. Benutzen Sie das Produkt nur wie beschrieben und für die angegebenen Einsatzbereiche. Händigen Sie alle Unterlagen bei Weitergabe des Produkts an Dritte mit aus.

## ● **Bestimmungsgemäßer Gebrauch**

- Das Produkt ist zum Warmhalten von gekochten Speisen geeignet. Verwenden Sie das Produkt nicht für andere Zwecke.
- Das Produkt ist ausschließlich für die Nutzung in privaten Haushalten und nicht für gewerbliche Zwecke vorgesehen.
- Der Hersteller übernimmt keine Haftung für Schäden aufgrund unsachgemäßer Verwendung.

## ● **Lieferumfang**

- Überprüfen Sie nach dem Auspacken des Produkts, ob die Lieferung vollständig ist und ob alle Teile in ordnungsgemäßem Zustand sind.
- Entfernen Sie vor der Verwendung sämtliche Verpackungsmaterialien.

- 1 Wärmeplatte
- 1 Rahmen
- 2 Große Schalen mit Deckeln
- 2 Kleine Schalen mit Deckeln
- 1 Bedienungsanleitung

## ● **Technische Daten**

Eingangsspannung:	220-240 V~, 50-60 Hz
Leistungsaufnahme:	300 W

Leistungsaufnahme im Aus-Zustand:	0,4 W
Schutzklasse:	I
Maximale Betriebstemperatur:	85 °C
Minimale Betriebstemperatur:	45 °C

Volumen der großen Schalen	
Gesamt:	2,4 l
Maximal vorgesehene Füllmenge:	2,0 l
Minimal vorgesehene Füllmenge:	1,0 l

Volumen der kleinen Schalen	
Gesamt:	1,1 l
Maximal vorgesehene Füllmenge:	0,9 l
Minimal vorgesehene Füllmenge:	0,5 l

## ● **Teilebeschreibung**

- 1 Große Schalen, 2×
- 2 Deckel für große Schalen, 2×
- 3 Deckel für kleine Schalen, 2×
- 4 Kleine Schalen, 2×
- 5 Temperaturregler
- 6 Betriebsanzeige (rot)
- 7 Bereitschaftsanzeige (grün)
- 8 Rahmen
- 9 Wärmeplatte
- 10 Anschlussleitung mit Netzstecker (nicht abgebildet)

## **Sicherheitshinweise**

**MACHEN SIE SICH VOR DER BENUTZUNG DES PRODUKTS MIT ALLEN BEDIEN- UND SICHERHEITSHINWEISEN VERTRAUT! HÄNDIGEN SIE ALLE UNTERLAGEN BEI WEITERGABE DES PRODUKTS AN DRITTE MIT AUS!**

Im Falle von Schäden aufgrund der Nichteinhaltung dieser Bedienungsanleitung erlischt Ihr Garantieanspruch!

Für Folgeschäden wird keine Haftung übernommen! Im Falle von Sach- oder Personenschäden aufgrund einer unsachgemäßen Benutzung oder Nichteinhaltung der Sicherheitshinweise wird keine Haftung übernommen!

## **Kinder und Personen mit Einschränkungen**

### **⚠️ WARNUNG! LEBENS-GEFAHR UND UNFALL-GEFAHR FÜR SÄUGLINGE UND KINDER!**

Lassen Sie Kinder nicht mit dem Verpackungsmaterial unbeaufsichtigt.

Das Verpackungsmaterial stellt eine Erstickungsgefahr dar. Kinder unterschätzen die damit verbundenen Gefahren häufig. Halten Sie Kinder stets von Verpackungsmaterialien fern.

- Dieses Produkt kann von Kindern ab 8 Jahren und darüber sowie von Personen mit verringerten physischen, sensorischen oder mentalen Fähigkeiten oder Mangel an Erfahrung und Wissen benutzt werden, wenn sie beaufsichtigt

werden oder bezüglich des sicheren Gebrauchs des Produkts unterwiesen wurden und die daraus resultierenden Gefahren verstehen.

- Kinder dürfen nicht mit dem Produkt spielen.
- Reinigung und Benutzer-Wartung dürfen nicht von Kindern ohne Beaufsichtigung durchgeführt werden.
- Füllen Sie die Schalen nicht bis zum Rand. Die maximal vorgesehene Füllmenge beträgt 2 Liter für die großen Schalen und 0,9 Liter für die kleinen Schalen. Die minimal vorgesehene Füllmenge beträgt 1 Liter für die großen Schalen und 0,5 Liter für die kleinen Schalen.

## **Bestimmungsgemäßer Gebrauch**

**⚠️ WARNUNG!** Eine unsachgemäße Verwendung kann zu Verletzungen führen. Verwenden Sie das Produkt ausschließlich dieser Anleitung entsprechend. Versuchen Sie nicht, das Produkt in irgendeiner Weise zu verändern.

- Dieses Produkt ist dazu bestimmt im Haushalt und in ähnlichen Anwendungen



verwendet zu werden wie beispielsweise:

- in Küchen für Mitarbeiter in Läden, Büros und anderen gewerblichen Bereichen;
- in landwirtschaftlichen Anwesen;
- von Kunden in Hotels, Motels und anderen Wohneinrichtungen;
- in Frühstückspensionen.

## **Elektrische Sicherheit**

**⚠️ GEFAHR! Stromschlagrisiko!** Versuchen Sie niemals, das Produkt selbst zu reparieren. Im Fall einer Fehlfunktion dürfen Reparaturen ausschließlich von qualifiziertem Personal durchgeführt werden.

**⚠️ GEFAHR! Verbrennungsrisiko!** Das Produkt wird während der Verwendung heiß. Berühren Sie das Produkt nicht während oder unmittelbar nach der Verwendung.

**⚠️ WARNUNG! Stromschlagrisiko!** Tauchen Sie das Produkt nicht in Wasser oder andere Flüssigkeiten ein. Halten Sie das Produkt niemals unter fließendes Wasser.

**⚠️ WARNUNG! Stromschlagrisiko!** Verwenden Sie kein beschädigtes Produkt. Trennen Sie das Produkt vom Stromnetz und wenden Sie sich an Ihren Händler, wenn es beschädigt ist.

- Das Produkt darf nicht verwendet werden, wenn es fallengelassen wurde oder wenn es sichtbare Schäden aufweist.
- Das Produkt ist jederzeit mit Strom versorgt, solange es an die Stromversorgung angeschlossen ist.
- Bevor Sie das Produkt mit dem Stromnetz verbinden, überprüfen Sie, ob die Spannung und der Nennstrom den am Typenschild des Produkts angegebenen Details zur Stromversorgung entsprechen.
- Überprüfen Sie den Netzstecker und die Anschlussleitung regelmäßig auf Schäden. Wenn die Anschlussleitung beschädigt ist, muss sie vom Hersteller, seinem Kundendienst oder ähnlich qualifizierten Personen ersetzt werden, um Gefahren zu vermeiden.

- Schützen Sie die Anschlussleitung vor Beschädigungen. Lassen Sie die Anschlussleitung nicht über scharfe Kanten hängen, quetschen oder knicken Sie sie nicht. Halten Sie die Anschlussleitung von heißen Oberflächen und offenen Flammen fern.

## Bedienung

- Lassen Sie das Produkt nicht unbeaufsichtigt, wenn es an das Stromnetz angeschlossen ist.
- Bewegen Sie das Produkt nicht, wenn es in Betrieb ist.
- Decken Sie das Produkt nicht ab, während es in Betrieb ist oder kurz nach dem Gebrauch, wenn es noch heiß ist.
- Verlegen Sie die Anschlussleitung so, dass man nicht über sie stolpern kann, dass sie nicht die Ränder von Schalen berühren oder von ihnen eingeklemmt werden oder anderweitig beschädigt werden.
- Das Produkt ist nicht für den Betrieb mit einer externen Zeitschaltuhr oder einem separaten Fernbedienungssystem vorgesehen.
- Achten Sie bei der Verwendung des Produkts darauf, dass sich keine leicht entflammaren Materialien in der Nähe des Produkts befinden (z. B. Geschirrtücher, Topflappen usw.).

## Reinigung und Aufbewahrung

**⚠️ WARNUNG! Stromschlagrisiko!** Trennen Sie das Produkt vom Stromnetz, bevor Sie es reinigen oder wenn es nicht in Verwendung ist.

**⚠️ VORSICHT! Verbrennungsrisiko!** Reinigen Sie das Produkt nicht direkt nach dem Betrieb. Lassen Sie das Produkt zunächst abkühlen.

- Reinigen Sie das Produkt nach dem Gebrauch (siehe „Reinigung und Pflege“).
- Bewahren Sie das heiße Produkt nicht in einem Schrank oder in der Verpackung auf.
- Ziehen Sie den Netzstecker nicht an der Anschlussleitung aus der Steckdose.
- Schützen Sie das Produkt, die Anschlussleitung und den Netzstecker vor Staub, direkter Sonneneinstrahlung, Tropf- und Spritzwasser.

- Bewahren Sie das Produkt an einem kühlen, trockenen Ort auf, geschützt vor Feuchtigkeit und außerhalb der Reichweite von Kindern.
- Schützen Sie das Produkt vor Hitze. Positionieren Sie das Produkt nicht in der Nähe von offenen Flammen oder Wärmequellen wie Öfen oder Heizgeräten.

### ● **Vor dem ersten Gebrauch**

**i HINWEIS:** Bei den ersten Aufheizvorgängen kann ein schwacher Geruch vorhanden sein. Dies ist auf Herstellungsrückstände zurückzuführen. Der Geruch verschwindet, nachdem Sie das Produkt ein paar Mal verwendet haben.

1. Entfernen Sie das Verpackungsmaterial. Überprüfen Sie die Vollständigkeit aller Teile.
2. Reinigen Sie das Produkt (siehe „Reinigung und Pflege“).
3. Waschen und trocken Sie alle Schalen **1** **4** vor dem ersten Gebrauch gründlich.

### ● **Produkt aufstellen**

- Zwischen dem Produkt und den angrenzenden Wänden (einschließlich Seiten- und Rückwand) muss ein Freiraum von mindestens 10 cm verbleiben.
1. Stellen Sie das Produkt auf eine ebene Fläche, die ausreichend Platz für die Belüftung lässt.
  2. Drehen Sie den Temperaturregler **5** auf **MIN**.

### ● **Aus-Zustand**

- In den Aus-Zustand wechseln: Der Netzstecker **10** ist mit der Steckdose verbunden. Der Temperaturregler **5** ist auf **MIN** eingestellt.

- Aus-Zustand verlassen: Drehen Sie den Temperaturregler **5** im Uhrzeigersinn. Die Bereitschaftsanzeige (grün) **7** erlischt.
- In den Aus-Zustand zurückkehren: Drehen Sie den Temperaturregler **5** während des Heizens entgegen dem Uhrzeigersinn. Die Bereitschaftsanzeige (grün) **7** leuchtet.

### ● **Bedienung**

#### **i HINWEISE:**

- Das Produkt ist nicht zum Aufwärmen kalter Speisen geeignet. Die Speisen müssen bereits warm und gegart sein.
- Betreiben Sie das Produkt nicht länger als 2 Stunden kontinuierlich.
- Rühren Sie die Speisen nach einiger Zeit regelmäßig um, um ein gleichmäßiges Warmhalteergebnis zu erzielen.
- Servieren oder rühren Sie die Speisen mit einem Utensil, welches sich für heiße Speisen eignet.
- Schließen Sie das Produkt an das Stromnetz an.
- **Produkt einschalten:** Drehen Sie den Temperaturregler **5** im Uhrzeigersinn.
- **Temperatur erhöhen:** Drehen Sie den Temperaturregler **5** im Uhrzeigersinn Richtung **MAX**.

Anzeige	Status
Rote Betriebsanzeige <b>6</b> an	■ Das Produkt ist an die Stromversorgung angeschlossen.
Rote Betriebsanzeige <b>6</b> aus	■ Das Produkt ist nicht an die Stromversorgung angeschlossen.
Grüne Bereitschaftsanzeige <b>7</b> an	<ul style="list-style-type: none"> <li>■ Wenn der Temperaturregler <b>5</b> auf <b>MIN</b> eingestellt ist: Das Produkt heizt nicht.</li> <li>■ Wenn der Temperaturregler <b>5</b> über <b>MIN</b> hinaus eingestellt ist: Die eingestellte Temperatur ist erreicht.</li> </ul>

Anzeige	Status
Grüne Bereitschaftsanzeige <b>7</b> aus	■ Produkt heizt vor/nach

1. Stellen Sie alle Schalen **1** **4** mit den zubereiteten Speisen in den Rahmen **8**.
2. Drehen Sie den Temperaturregler **5** auf die gewünschte Einstellung, je nach Konsistenz der Speisen, die Sie warmhalten.

Heizstufe	Lebensmitteltemperatur	Anwendung
<b>MAX</b>	65 °C bis 85 °C	Für Essen zum Mitnehmen zum späteren Verzehr
Zwischen <b>MAX</b> und <b>MIN</b>	45 °C bis 65 °C	Fertig zum Essen
<b>MIN</b>	–	Erhitzen beenden

### Verwendung der Wärmeplatte mit eigenem Geschirr

- i HINWEIS:** Damit die Speisen nicht austrocknen, lassen Sie die Deckel **2** **3** aufgesetzt, wenn Sie keine Speisen entnehmen.
1. Nehmen Sie alle Schalen **1** **4** und den Rahmen **8** aus dem Produkt.
  2. Heizen Sie das Produkt ca. 10 Minuten lang auf (siehe „Bedienung“).
  3. Stellen Sie geeignete Schalen oder Teller mit den zubereiteten Speisen auf die Wärmeplatte **9**.
  4. Temperatur erhöhen: Drehen Sie den Temperaturregler **5** im Uhrzeigersinn.
  5. Nach dem Gebrauch: Drehen Sie den Temperaturregler **5** auf **MIN**. Trennen Sie das Produkt von der Stromversorgung. Lassen Sie das Produkt vor der Reinigung und Lagerung mindestens 90 Minuten abkühlen.

## ● Reinigung und Pflege

**⚠ WARNUNG! Stromschlagrisiko!** Vor der Reinigung: Trennen Sie das Produkt stets vom Stromnetz.

**⚠ WARNUNG! Verbrennungsrisiko!** Reinigen Sie das Produkt nicht direkt nach dem Betrieb. Lassen Sie das Produkt zuerst abkühlen.

**⚠ WARNUNG! Stromschlagrisiko!** Tauchen Sie die elektrischen Komponenten des Produkts nicht in Wasser oder andere Flüssigkeiten ein. Halten Sie das Produkt niemals unter fließendes Wasser.

Bestandteil	Reinigungsmethode
<b>8</b> Rahmen	<input type="checkbox"/> Wischen Sie den Rahmen mit einem leicht feuchten Tuch ab. Verwenden Sie ggf. eine kleine Menge Geschirrspülmittel.
<b>9</b> Wärmeplatte	<input type="checkbox"/> Reinigen Sie die Wärmeplatte mit einem feuchten Tuch. <input type="checkbox"/> Trocknen Sie die Wärmeplatte mit einem weichen, trockenen Tuch. <input type="checkbox"/> Lassen Sie kein Wasser oder andere Flüssigkeiten in das Innere des Produkts eindringen.
<b>1</b> Große Schalen <b>4</b> Kleine Schalen <b>2</b> Deckel für große Schalen <b>3</b> Deckel für kleine Schalen	<input checked="" type="checkbox"/> Die Schalen und Deckel sind für die Reinigung in der Geschirrspülmaschine geeignet. <input type="checkbox"/> Reinigen Sie die Schalen und Deckel in warmer Seifenlauge. <input type="checkbox"/> Trocknen Sie die Schalen und Deckel gründlich ab.

- Verwenden Sie keine scheuernden, aggressiven Reinigungsmittel, harte Bürsten oder spitze Gegenstände, um das Produkt zu reinigen. Sonst besteht das Risiko eines Sachschadens.
- Nach der Reinigung: Lassen Sie alle Teile trocknen.

## ● Lagerung

** GEFAHR! Verbrennungsrisiko!** Lagern Sie das Produkt nicht unmittelbar nach dem Betrieb. Lassen Sie das Produkt zunächst abkühlen.

- Reinigen Sie das Produkt vor der Lagerung.
- Knicken oder verknoten Sie die Anschlussleitung  nicht.
- Lagern Sie das Produkt an einem trockenen und sauberen Ort.
- Lagern Sie das Produkt außerhalb der Reichweite von Kindern.

## ● Entsorgung

Die Verpackung besteht aus umweltfreundlichen Materialien, die Sie über die örtlichen Recyclingstellen entsorgen können.



Beachten Sie die Kennzeichnung der Verpackungsmaterialien bei der Abfalltrennung, diese sind gekennzeichnet mit Abkürzungen (a) und Nummern (b) mit folgender Bedeutung: 1–7: Kunststoffe/20–22: Papier und Pappe/80–98: Verbundstoffe.

### Produkt:



Möglichkeiten zur Entsorgung des ausgedienten Produkts erfahren Sie bei Ihrer Gemeinde- oder Stadtverwaltung.



### Gerät entsorgen

Das Symbol der durchgestrichenen Mülltonne bedeutet, dass dieses Gerät am Ende der Nutzungszeit nicht über den Hausmüll entsorgt werden darf. Das Gerät ist bei eingerichteten Sammelstellen, Wertstoffhöfen oder Entsorgungsbetrieben abzugeben.

Zudem sind Vertreiber von Elektro- und Elektronikgeräten sowie Vertreiber von Lebensmitteln zur Rücknahme verpflichtet. LIDL bietet Ihnen Rückgabemöglichkeiten direkt in den Filialen und Märkten an. Rückgabe und Entsorgung sind für Sie kostenfrei. Beim Kauf eines Neugerätes haben Sie das Recht, ein entsprechendes Altgerät unentgeltlich zurückzugeben.

Zusätzlich haben Sie die Möglichkeit, unabhängig vom Kauf eines Neugerätes, unentgeltlich (bis zu drei) Altgeräte abzugeben, die in keiner Abmessung größer als 25 cm sind.

Bitte löschen Sie vor der Rückgabe alle personenbezogenen Daten.

Bitte entnehmen Sie vor der Rückgabe Batterien oder Akkumulatoren, die nicht vom Altgerät umschlossen sind, sowie Lampen, die zerstörungsfrei entnommen werden können und führen diese einer separaten Sammlung zu.

## ● Garantie

Das Produkt wurde nach strengen Qualitätsrichtlinien hergestellt und vor der Auslieferung sorgfältig geprüft. Im Falle von Material- oder Herstellungsfehlern haben Sie gegenüber dem Verkäufer des Produkts gesetzliche Rechte. Ihre gesetzlichen Rechte werden in keiner Weise durch unsere unten aufgeführte Garantie eingeschränkt.

Die Garantie für dieses Produkt beträgt 3 Jahre ab Kaufdatum. Die Garantiezeit beginnt mit dem Kaufdatum. Bewahren Sie den Originalkaufbeleg an einem sicheren Ort auf, da dieses Dokument als Nachweis des Kaufs erforderlich ist.

Alle Schäden oder Mängel, die bereits zum Zeitpunkt des Kaufs vorhanden sind, müssen unverzüglich nach dem Auspacken des Produkts gemeldet werden.

Sollte das Produkt innerhalb von 3 Jahren ab Kaufdatum einen Material- oder Herstellungsfehler

aufweisen, werden wir es – nach unserer Wahl – kostenlos für Sie reparieren oder ersetzen.

Die Garantiezeit verlängert sich durch einen stattgegebenen Gewährleistungsanspruch nicht. Dies gilt auch für ersetzte und reparierte Teile.

Diese Garantie erlischt, wenn das Produkt beschädigt oder unsachgemäß verwendet oder gewartet wurde.

Die Garantie deckt Material- und Herstellungsfehler ab. Diese Garantie erstreckt sich weder auf Produktteile, die normalem Verschleiß unterliegen, und somit als Verschleißteile gelten (z. B. Batterien, Akkus, Schläuche, Farbpatronen), noch auf Schäden an zerbrechlichen Teilen, z. B. Schalter oder Teile aus Glas.

## ● Abwicklung im Garantiefall

Um eine schnelle Bearbeitung Ihres Anspruchs zu gewährleisten, beachten Sie die folgenden Hinweise:

Halten Sie den Originalkaufbeleg und die Artikelnummer (IAN 484432\_2501) als Nachweis für den Kauf bereit.

Sie finden die Artikelnummer auf dem Typenschild, einer Gravur auf dem Produkt, der Startseite der Bedienungsanleitung (unten links) oder als Aufkleber auf der Rück- oder Unterseite des Produkts.

Sollten Funktionsfehler oder sonstige Mängel auftreten, wenden Sie sich zunächst telefonisch oder per E-Mail an die unten aufgeführte Serviceabteilung.

Sobald das Produkt als defekt erfasst wurde, können Sie es kostenlos an die Ihnen mitgeteilte Service-Anschrift zurücksenden. Stellen Sie sicher, dass Sie den Originalkaufbeleg (Kassenbon) sowie eine kurze, schriftliche Beschreibung beilegen, in der die Einzelheiten des Defekts und der Zeitpunkt des Auftretens dargelegt sind.

## ● Service

### DE Service Deutschland

Tel.: 0800 5435 111

E-Mail: [owim@lidl.de](mailto:owim@lidl.de)

### AT Service Österreich

Tel.: 0800 292726

E-Mail: [owim@lidl.at](mailto:owim@lidl.at)

### CH Service Schweiz

Tel.: 0800 562153

E-Mail: [owim@lidl.ch](mailto:owim@lidl.ch)



**OWIM GmbH & Co. KG**

Stiftsbergstraße 1  
74167 Neckarsulm  
GERMANY

Model No.: HG12012

Version: 08/2025

IAN 484432\_2501

