

**POWERFIX®**

**Profi+**



## MULTIFUNKTIONSTISCH-SET

DE AT CH

### MULTIFUNKTIONSTISCH-SET

Montageanleitung, Variationsmöglichkeiten

FR CH

### TABLES MULTI-USAGES

Instructions de montage, possibilités d'utilisation

IT CH

### SET TAVOLO MULTIFUNZIONE

Istruzione di montaggio, possibilità di modifiche

IAN 315375

DE AT CH

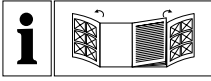

DE/AT/CH	Montageanleitung, Variationsmöglichkeiten	Seite	5
FR/CH	Instructions de montage, possibilités d'utilisation	Page	7
IT/CH	Istruzione di montaggio, possibilità di modifiche	Pagina	9

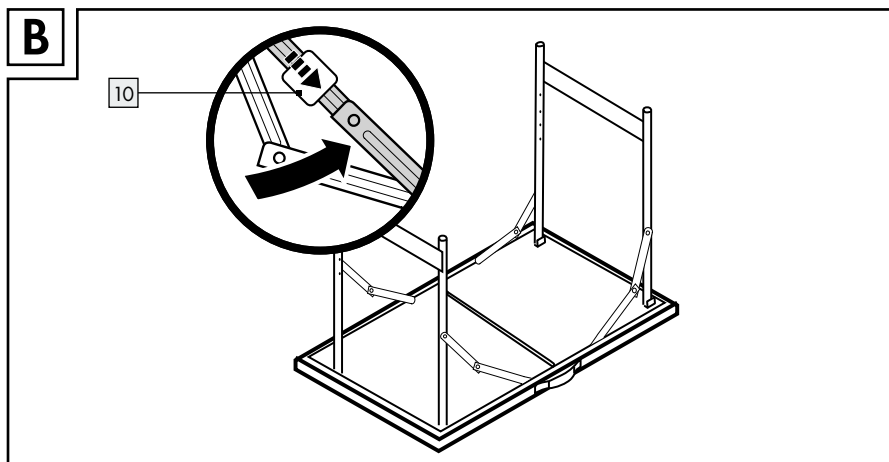
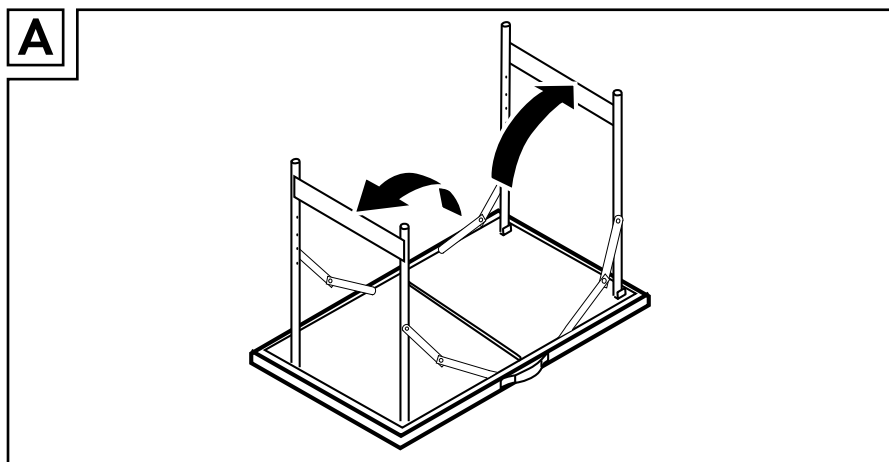
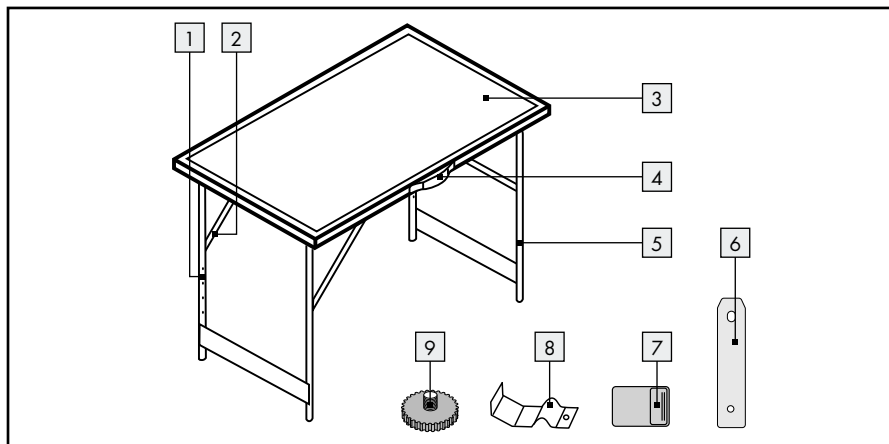

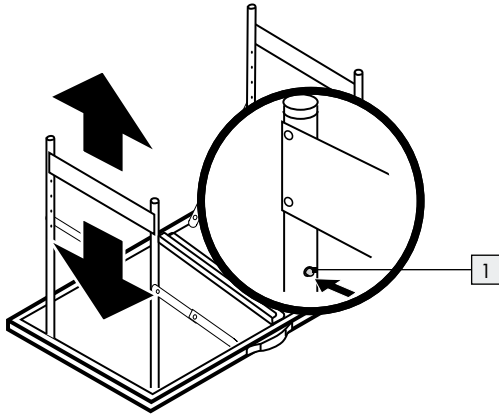
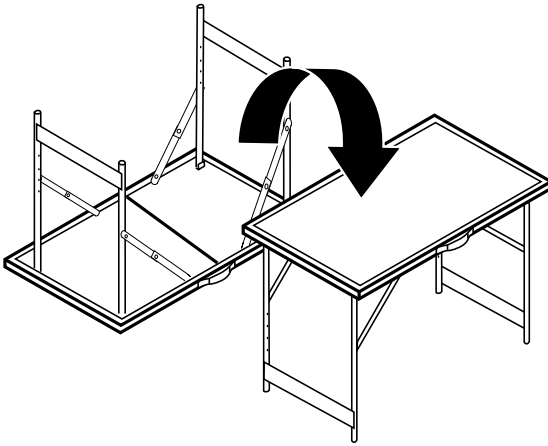
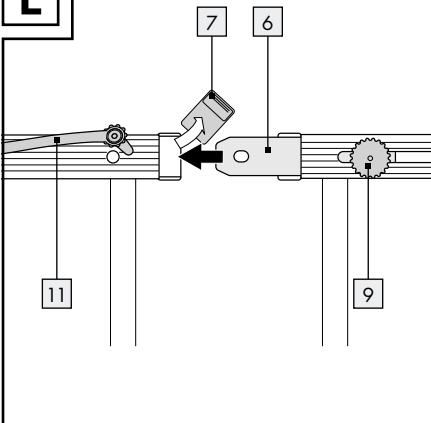
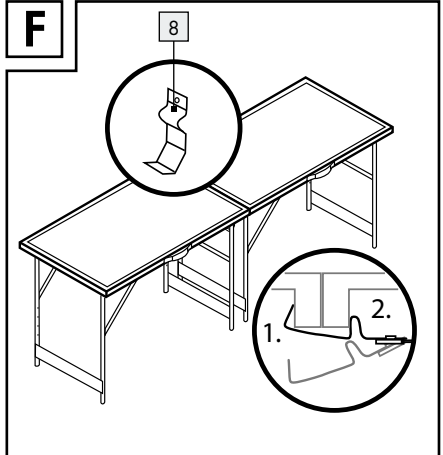
**C****D****E****F**

# Multifunktionstisch-Set

## ● Einleitung

Wir beglückwünschen Sie zum Kauf Ihres neuen Produkts. Sie haben sich damit für ein hochwertiges Produkt entschieden. Machen Sie sich vor der ersten Inbetriebnahme mit dem Produkt vertraut. Lesen Sie hierzu aufmerksam die nachfolgende Bedienungsanleitung und die Sicherheitshinweise. Benutzen Sie das Produkt nur wie beschrieben und für die angegebenen Einsatzbereiche. Bewahren Sie diese Anleitung an einem sicheren Ort auf. Händigen Sie alle Unterlagen bei Weitergabe des Produktes an Dritte mit aus.

## ● Bestimmungsgemäße Verwendung

Das Multifunktionstisch-Set verfügt über drei Tischelemente, die Sie einzeln oder kombiniert verwenden können. Darüber hinaus können Sie zwischen vier verschiedenen Tischhöhen wählen. Die Multifunktionstische sind vielseitig einsetzbar, z. B. als Tapeziertisch, bei Partys u. v. m. Sie sind einfach zu transportieren und platzsparend zusammenklappbar. Das Produkt ist nur für den Einsatz in privaten Haushalten und nicht für den kommerziellen Gebrauch vorgesehen.

## ● Teilebeschreibung

Kontrollieren Sie unmittelbar nach dem Auspacken immer den Lieferumfang auf Vollständigkeit sowie den einwandfreien Zustand des Produkts.

- 1 Federstift
- 2 Stützstrebe
- 3 Tischplatte
- 4 Tragegriff
- 5 Tischbein
- 6 Verbindungsblech
- 7 Kunststoff-Endkappen
- 8 Verbindungsclammer



- 9 Schraube
- 10 Schwerkraftsperre
- 11 Sicherungspin

## ● Technische Daten

Aufbaumaß je Element:	ca. 100 x 60 cm
Tischhöhen:	73 cm; 80 cm; 87 cm; 94 cm wählbar
Tragkraft pro Tisch:	max. 35 kg



## Sicherheitshinweise

-  **⚠️ WARNUNG! LEBENS- UND UNFALLGEFAHR FÜR KLEINKINDER UND KINDER!**  
Lassen Sie Kinder niemals unbeaufsichtigt mit dem Verpackungsmaterial. Es besteht Erstickungsgefahr.
- **⚠️ WARNUNG! LEBENSGEFAHR!** Halten Sie Kinder während der Montage vom Arbeitsbereich fern.
- Achten Sie darauf, dass das Produkt nur von fachkundigen Personen montiert wird.
- Stellen Sie sicher, dass das Produkt auf einem festen, ebenerdigen Untergrund steht.
- **⚠️ VORSICHT!** Lassen Sie Kinder nicht unbeaufsichtigt! Das Produkt ist kein Kletter- oder Spielgerät! Stellen Sie sicher, dass Personen, insbesondere Kinder, nicht auf das Produkt klettern bzw. sich nicht am Produkt anlehnen. Das Produkt kann aus dem Gleichgewicht kommen und umkippen. Verletzungen und / oder Beschädigungen können die Folgen sein.
- Bewahren Sie das Produkt an einem für Kinder nicht erreichbaren, trockenen Ort auf.
- **VORSICHT!** Heben Sie den Tisch nicht an oder bewegen Sie ihn nicht, wenn dieser durch Gewicht belastet ist.
-  Belasten Sie das Produkt nicht über 35 kg. Andernfalls drohen Verletzungsgefahr und / oder Beschädigungen des Produkts.
- Verwenden Sie das Produkt nur in regengeschützten Bereichen.

- Verwenden Sie das Produkt nicht als Arbeitsbühne.
- Achten Sie darauf, dass Sie die Tische nur in der niedrigsten Höheneinstellung zusammen klappen.
- Überprüfen Sie vor jeder Verwendung, ob die Federbolzen der Höhenverstellung fest sitzen.
- Entsorgen Sie defekte, nicht mehr sicher verwendbare Tische gemäß den örtlichen Bestimmungen.

## ● Montage (Abb. A–F)

1. Klappen Sie zunächst die Tischbeine 5 paarweise aus (siehe Abb. A).
2. Ziehen Sie die Scharniere zu einer Geraden hoch (siehe Abb. B). Schieben Sie die Schwerkraftsperre 10 über die Scharniere, um sicherzustellen, dass sie stabil sind.
3. Wählen Sie die gewünschte Tischhöhe und arretieren diese mittels der Federstifte 1 (siehe Abb. C).

## ● Tische verbinden

Sie können mehrere Tische wie folgt verbinden (siehe Abb. F):

1. Entfernen Sie die Kunststoff-Endkappen 7 an der Anschlussseite für den ersten Tisch.
2. Entfernen Sie am zweiten Tisch die Kunststoff-Endkappen 7, setzen Sie das Verbindungsblech 6 in den Schlitz ein und ziehen Sie die Schraube 9 fest. Setzen Sie anschließend die andere Seite des Verbindungsblechs 6 in den ersten Tisch ein.
3. Sichern Sie die Verbindung, indem Sie den Sicherungspin 11 in das Loch drücken.
4. Wiederholen Sie den Vorgang, wenn Sie weitere Tische verbinden möchten.

**Hinweis:** Sie können die Tische auch in verschiedenen Winkelkombinationen verbinden. Benutzen Sie dazu die Verbindungsklammern

8, indem Sie sie unter zwei Tischen befestigen (siehe Abb. F).

**Hinweis:** Es gibt viele Möglichkeiten, die Tische miteinander zu kombinieren. Bitte beachten Sie, dass Sie die Verbindungsklammern 8 in einigen Fällen nicht verwenden können.

## ● Reinigung und Pflege

- Verwenden Sie bei stärkeren Verschmutzungen ein feuchtes Tuch und ggf. ein mildes Reinigungsmittel.

## ● Entsorgung

Die Verpackung besteht aus umweltfreundlichen Materialien, die Sie über die örtlichen Recyclingstellen entsorgen können.

Möglichkeiten zur Entsorgung des ausgedienten Produkts erfahren Sie bei Ihrer Gemeinde- oder Stadtverwaltung.

## Tables multi-usages

### ● Introduction

Nous vous félicitons pour l'achat de votre nouveau produit. Vous avez opté pour un produit de grande qualité. Avant la première mise en service, vous devez vous familiariser avec toutes les fonctions du produit. Veuillez lire attentivement le mode d'emploi ci-dessous et les consignes de sécurité. N'utilisez le produit que pour l'usage décrit et les domaines d'application cités. Conservez ces instructions dans un lieu sûr. Si vous donnez le produit à des tiers, remettez-leur également la totalité des documents.

### ● Utilisation conforme

Cet ensemble de tables multifonction dispose de trois éléments de table, qui peuvent s'utiliser individuellement ou ensemble. De plus, vous avez le choix entre quatre hauteurs de table différentes. Les tables multifonction sont utilisables de nombreuses manières, par ex. comme table à tapisser, lors de fêtes et bien plus encore. Ces tables sont simples à transporter et prennent peu de place une fois repliées. Ce produit est uniquement conçu pour un usage domestique privé et non pas pour un usage commercial.

### ● Descriptif des pièces

Immédiatement après le déballage du produit, veuillez toujours contrôler que le contenu de la livraison est complet et que le produit est en parfait état.

- 1 Tige à ressort
- 2 Jambe de force
- 3 Plateau de table
- 4 Poignée de transport
- 5 Pied de table
- 6 Tôle de jonction
- 7 Embouts en plastique



- 8 Agrafe de jonction
- 9 Vis
- 10 Blocage anti-gravité
- 11 Broche de protection

### ● Caractéristiques techniques

Dimensions de la structure,	
par élément :	env. 100 x 60 cm
Hauteur de table :	73 cm ; 80 cm ; 87 cm ; 94 cm au choix
Capacité de charge	
par table :	max. 35 kg





### Consignes de sécurité

-  **AVERTISSEMENT ! DANGER DE MORT ET D'ACCIDENT POUR LES ENFANTS EN BAS ÂGE ET LES ENFANTS !** Ne laissez jamais des enfants sans surveillance avec le matériel d'emballage. Risque d'asphyxie.
-  **AVERTISSEMENT ! DANGER DE MORT !** Maintenez les enfants éloignés de la zone de travail pendant le montage.
- Veillez à ce que le produit soit uniquement monté par des personnes qualifiées.
- Assurez-vous que le produit soit placé sur une surface stable et plane.
-  **ATTENTION !** Ne laissez pas des enfants sans surveillance ! Ce produit n'est pas un jouet, et ne doit pas être escaladé ! Assurez-vous que les personnes, et les enfants en particulier, n'escaladent pas le produit ou ne s'appuient pas dessus. Le produit peut être déséquilibré et basculer. Ceci risque d'engendrer des blessures et/ou des dommages matériels.
- Conservez le produit dans un endroit sec et non accessible aux enfants.
- **ATTENTION !** Ne pas soulever ou déplacer la table, lorsqu'elle est exposée à un poids.







-  La table ne doit pas être chargée par un poids dépassant les 35 kg. Autrement, vous risquez de provoquer des blessures et/ou d'endommager le produit.
- Utiliser ce produit uniquement dans des espaces protégés contre la pluie.
- N'utilisez pas ce produit comme plateforme de travail.
- Veillez à replier uniquement les tables à la hauteur la plus basse.
- Avant chaque utilisation, vérifiez que les axes de ressort du réglage de la hauteur soient fermement fixés.
- Mettez au rebut les tables présentant des défauts, et n'étant plus en état de service, dans le respect des dispositions locales.

## ● Montage (ill. A-F)

1. Dépliez tout d'abord les pieds de table  par paires (voir ill. A).
2. Tirez les charnières vers le haut de manière à ce qu'elles forment une ligne droite (voir ill. B). Glissez le blocage anti-gravité  sur les charnières pour s'assurer qu'elles sont stables.
3. Sélectionnez la hauteur de table souhaitée et bloquez-la au moyen des tiges à ressort  (voir ill. C).

## ● Relier les tables

Vous pouvez relier plusieurs tables de la manière suivante (voir ill. F) :

1. Retirez les embouts en plastique  du côté à raccorder pour la première table.
2. Enlevez les embouts en plastique  de la deuxième table, placez la tôle de jonction  dans la fente et serrez la vis . Placez ensuite l'autre côté de la tôle de jonction  dans la première table.
3. Sécurisez la jonction en pressant la broche de protection  dans le trou.

4. Répétez le processus si vous souhaitez relier d'autres tables.

**Indication :** vous pouvez également relier les tables avec différentes combinaisons d'angles. Utilisez pour cela les agrafes de jonction  en les fixant sous deux tables (voir ill. F).

**Indication :** il existe de nombreuses possibilités de combiner les tables entre elles. Veuillez prendre en considération que dans certains cas vous ne pouvez pas utiliser les agrafes de jonction .

## ● Nettoyage et entretien

- En cas de salissures plus tenaces, utilisez un chiffon humide et, le cas échéant, un nettoyant doux.

## ● Mise au rebut

L'emballage se compose de matières recyclables pouvant être mises au rebut dans les déchetteries locales.

Votre mairie ou votre municipalité vous renseigneront sur les possibilités de mise au rebut des produits usagés.



# Set tavolo multifunzione

## ● Introduzione

Congratulazioni per l'acquisto del vostro nuovo prodotto. Con esso avete optato per un prodotto di qualità. Familiarizzare con il prodotto prima di metterlo in funzione per la prima volta. A tale scopo, leggere attentamente le seguenti istruzioni d'uso e le avvertenze di sicurezza. Utilizzare il prodotto solo come descritto e per i campi di applicazione indicati. Conservare queste istruzioni in un luogo sicuro. Consegnare tutta la documentazione in caso di cessione del prodotto a terzi.

## ● Utilizzo conforme al campo di impiego

Il set di tavoli multifunzionali è composto da tre elementi, che possono essere usati singolarmente o in combinazione. Inoltre, potete regolare il tavolo in quattro altezze diverse. I tavoli multifunzionali sono versatili nell'uso. Possono essere utilizzati come tavolo da tappeziere, come base di appoggio durante feste e molto altro. Sono facili da trasportare e risparmiano spazio, in quanto pieghevoli. Il prodotto è destinato all'utilizzo in ambito privato e non per scopi commerciali.

## ● Descrizione dei componenti

Verificare subito dopo aver aperto l'imballaggio che la fornitura sia completa e il prodotto in perfette condizioni.

- 1 Spina elastica
- 2 Barra di supporto
- 3 Tavolo
- 4 Manico
- 5 Gamba del tavolo
- 6 Listello di collegamento
- 7 Tappi di plastica
- 8 Fermagli di collegamento





- 9 Vite
- 10 Freno di gravità
- 11 Spina di sicurezza

## ● Specifiche tecniche

Dimensioni di ogni elemento:	ca. 100 x 60 cm
Altezza tavolo:	73 cm; 80 cm; 87 cm; 94 cm regolabile
Resistenza per tavolo:	max. 35 kg



## Avvertenze di sicurezza

-  **ATTENZIONE! PERICOLO DI MORTE E DI INCIDENTI PER BAMBINI E INFANTI!** Non lasciare mai i bambini incustoditi con il materiale per imballaggio. Sussiste pericolo di soffocamento.
-  **ATTENZIONE! PERICOLO DI MORTE!** Temere i bambini lontano durante il montaggio.
- Assicurarsi che il prodotto venga montato solamente da personale qualificato.
- Assicurarsi che il prodotto poggi su una superficie solida e piana.
-  **ATTENZIONE!** Non lasciare i bambini insorvegliati! Il prodotto non è un giocattolo e nemmeno adatto ad arrampicarsi! Assicurarsi che le persone, specialmente bambini, non si arrampichino sul prodotto o si appoggino. Il prodotto potrebbe perdere l'equilibrio e capovolgersi. Ciò potrebbe provocare lesioni e/o danni.
- Conservare il prodotto in un luogo asciutto e fuori dalla portata dei bambini.
- **ATTENZIONE!** Non sollevare o muovere il tavolo nel caso sia caricato.
-  Non sollecitare il prodotto con carichi superiori a 35 kg. Altrimenti sussiste il pericolo di lesioni e/o danni al prodotto.
- Utilizzare il prodotto in luoghi protetti dalla pioggia.

- Non utilizzare il prodotto come pedana di lavoro.
- Notare che i tavoli si ripiegano su sé stessi solo all'altezza più bassa.
- Verificare prima di ogni utilizzo che i bulloni di bloccaggio siano fissati correttamente.
- Smaltire i tavoli con difetti e non più utilizzabili per ragioni di sicurezza secondo le norme locali.

## ● Montaggio (Fig. A–F)

1. Aprire a coppie le gambe del tavolo **5** (vedi Fig. A).
2. Estendere le cerniere finché non assumono una posizione diritta (vedi Fig. B). Spingere il freno di gravità **10** sulle cerniere per bloccarle in posizione.
3. Stabilire l'altezza da dare al tavolo e fissarla con la spina elastica **1** (vedi Fig. C).

## ● Collegare i tavoli

È possibile collegare più tavoli come di seguito indicato (vedi Fig. F):

1. Rimuovere i tappi di plastica **7** sul lato di attacco del primo tavolo.
2. Rimuovere i tappi di plastica **7** del secondo tavolo, inserire il listello di collegamento **6** nella fessura e serrare la vite **9**. Quindi inserire l'altro lato del listello di collegamento **6** nel primo tavolo.
3. Fissare poi il collegamento spingendo la spina di sicurezza **11** nel foro.
4. Ripetere la procedura se si desidera collegare altri tavoli.

**Nota:** è possibile anche collegare i tavoli con diverse combinazioni di angoli. A tal fine utilizzare i fermagli di collegamento **8** fissandoli sotto i due tavoli (vedi Fig. F).

**Nota:** i tavoli possono essere collegati tra di loro creando tante combinazioni. Attenzione: i

fermagli di collegamento **8** in alcuni casi non possono essere utilizzati.

## ● Pulizia e manutenzione

- Per lo sporco resistente, utilizzare un panno umido ed in caso un detergente non aggressivo.

## ● Smaltimento

L'imballaggio è composto da materiali ecologici che possono essere smaltiti presso i siti di raccolta locali per il riciclo.

E' possibile informarsi circa le possibilità di smaltimento del prodotto usato presso l'amministrazione comunale o cittadina.

**OWIM GmbH & Co. KG**

Stiftsbergstraße 1  
DE-74167 Neckarsulm  
GERMANY

Model no.: HG04967  
Version: 03 / 2019

Stand der Informationen · Version  
des informations · Versione delle informazioni:  
12 / 2018 · Ident-No.: HG04967122018-1

---

IAN 315375

1

