

## HAIR WAVER / WELLENEISEN / FER À ONDULER CBWB 145 A1

GB IE NI MT

### HAIR WAVER

Operating instructions

FR BE CH

### FER À ONDULER

Mode d'emploi

IT CH MT

### PIASTRA PER CAPELLI ONDULATI

Istruzioni per l'uso

PT

### MODELADOR DE CABELO – ONDAS

Manual de instruções

DE AT BE CH

### WELLENEISEN

Bedienungsanleitung

NL BE

### KRULIJZER

Gebruiksaanwijzing

ES

### MOLDEADOR

Instrucciones de uso

IAN 508935\_2507

GB IE NI DE AT BE  
CH FR NL ES IT PT

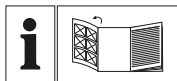

GB IE NI MT

Before reading, unfold the page containing the illustrations and familiarise yourself with all functions of the device.

---

DE AT BE CH

Klappen Sie vor dem Lesen die Seite mit den Abbildungen aus und machen Sie sich anschließend mit allen Funktionen des Gerätes vertraut.

---

FR BE CH

Avant de lire le mode d'emploi, ouvrez la page contenant les illustrations et familiarisez-vous ensuite avec toutes les fonctions de l'appareil.

---

NL BE

Vouw vóór het lezen de pagina met de afbeeldingen open en maak u vertrouwd met alle functies van het apparaat.

---

IT CH MT

Prima di leggere aprire la pagina con le immagini e prendere confidenza con le diverse funzioni dell'apparecchio.

---

ES

Antes de empezar a leer abra la página que contiene las imágenes y, en seguida, familiarícese con todas las funciones del dispositivo.

---

PT

Antes de começar a ler abra na página com as imagens e, de seguida, familiarize-se com todas as funções do aparelho.

English	Operating instructions	Page	1
Deutsch	Bedienungsanleitung	Seite	11
Français	Mode d'emploi	Page	21
Nederlands	Gebruiksaanwijzing	Pagina	33
Italiano	Istruzioni per l'uso	Pagina	43
Español	Instrucciones de uso	Página	53
Português	Manual de instruções	Página	63

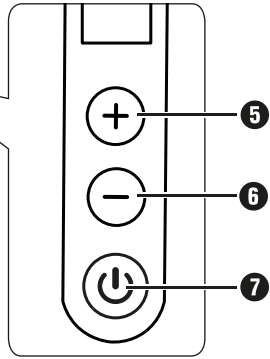
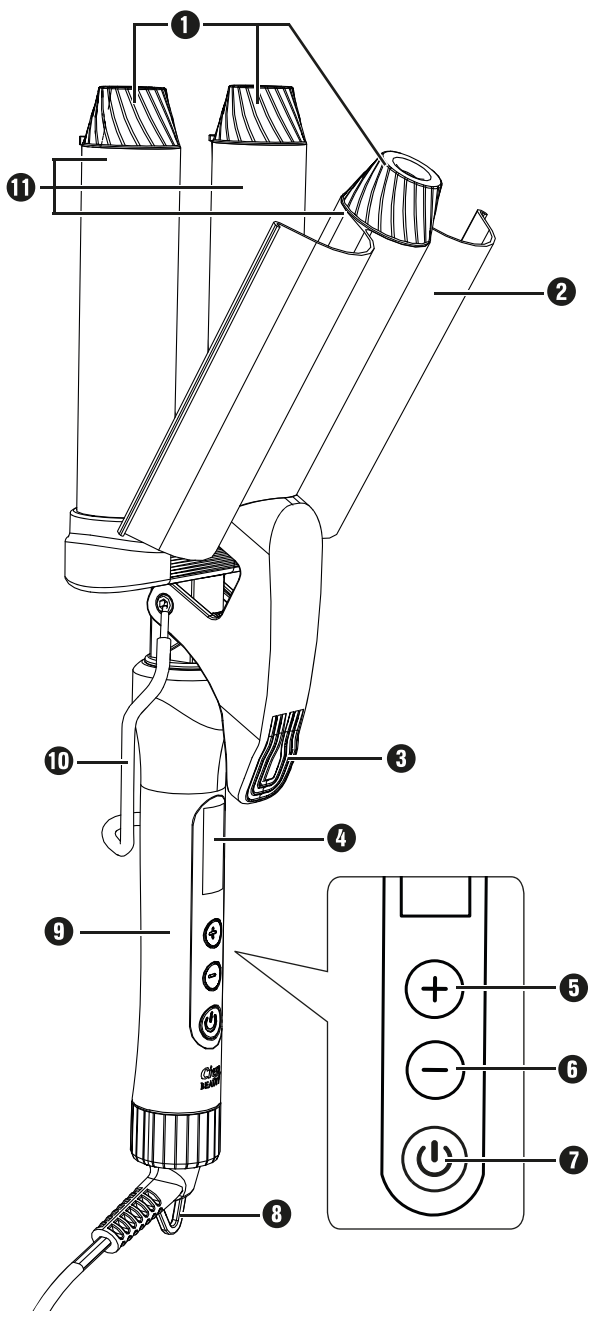
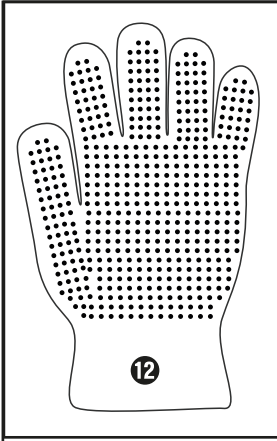

# Contents

<b>1. Introduction</b>	<b>2</b>
1.1. Proper use . . . . .	2
1.2. Warnings and symbols used . . . . .	2
<b>2. Package contents</b>	<b>3</b>
<b>3. Appliance description</b>	<b>3</b>
<b>4. Safety information</b>	<b>3</b>
<b>5. Before use</b>	<b>6</b>
<b>6. Use</b>	<b>6</b>
6.1. Setting up the appliance . . . . .	6
6.2. Switching on/off and setting the temperature . . . . .	6
6.3. Styling hair . . . . .	7
6.4. Automatic switch-off . . . . .	7
<b>7. Cleaning</b>	<b>7</b>
<b>8. Storage</b>	<b>8</b>
<b>9. Troubleshooting</b>	<b>8</b>
<b>10. Technical data</b>	<b>8</b>
<b>11. Disposal</b>	<b>8</b>
11.1. Disposal of appliance and packaging . . . . .	8
<b>12. Kompernass Handels GmbH warranty</b>	<b>9</b>
12.1. Service . . . . .	10
12.2. Importer . . . . .	10

# 1. Introduction

Congratulations on the purchase of your new appliance. You have selected a high-quality product.



The instructions for use are part of this product. They contain important information about safety, usage and disposal.

Before using the product, please familiarise yourself with all instructions regarding safety and use. Use the product only as described and for the specified range of applications. Please also pass on all documents to any future owner.

## 1.1. Proper use

The appliance is intended for styling human hair. Never use it for wigs and hairpieces made of synthetic material or on animals. This appliance is intended exclusively for private use. This appliance is not suitable for commercial applications.

## 1.2. Warnings and symbols used

The following warnings and symbols are used in these instructions for use, on the packaging and on the appliance (where applicable):

	<p><b>DANGER!</b> A warning with this symbol and the signal word "DANGER" indicates an imminently hazardous situation which will result in death or serious injury if not avoided.</p>
	<p><b>WARNING!</b> A warning with this symbol and the signal word "WARNING" indicates a potentially hazardous situation which could result in death or serious injury if not avoided.</p>
	<p><b>CAUTION!</b> A warning with this symbol and the signal word "CAUTION" indicates a potentially hazardous situation that could result in a minor or moderate injury if not avoided.</p>

	<p><b>ATTENTION!</b> A warning with this symbol and the signal word "ATTENTION" indicates a potential situation that could result in property damage if not avoided.</p>
	<p><b>Note:</b> A note identifies additional information that facilitates the use of the appliance.</p>
	<p>AC current/voltage</p>
	<p>Protection class II: Protection by double or reinforced insulation.</p>
	<p>Do not use this appliance in the bathtub, the shower or above a basin filled with water.</p>
	<p>Read the instructions.</p>
	<p>This product satisfies the requirements of the applicable European and national regulations.</p>
	<p>Do not dispose of electrical appliances in the household waste!</p>
	<p>Dispose of the packaging in an environmentally-responsible manner.</p>
	<p>The packaging is made of recyclable materials. Observe the labelling on the packaging material when sorting for disposal: The material is labelled with abbreviations (a) and numbers (b) with the following meanings: 1-7: plastics, 20-22: paper and cardboard, 80-98: composites.</p>

	<p>The packaging contains paper and/or cardboard components.</p>
	<p>The packaging contains plastic and/or metal components.</p>
<p><b>ES/PT</b></p>	
<p><b>FR</b> Cet appareil et ses accessoires se recyclent</p> <p>A DÉPOSER EN MAGASIN OU A DÉPOSER EN DÉCHÈTERIE</p> <p>Points de collecte sur <a href="http://www.qualificationmedechets.fr">www.qualificationmedechets.fr</a> Privilégiez la réparation ou le don de votre appareil !</p>	
<p><b>FR</b> ÉLÉMENTS D'EMBALLAGE</p> <p>BAG DE TIGI</p>	
<p><b>FR:</b> The product, packaging and operating instructions are recyclable. They are subject to extended producer responsibility and are collected separately.</p>	

## 2. Package contents

The appliance is supplied with the following components as standard:

- 1 hair waver
- 1 styling glove
- Instructions for use

## 4. Safety information

### **DANGER! ELECTRIC SHOCK!**

- Connect this appliance only to a properly installed power outlet with a mains voltage corresponding to that on the rating plate.
- Do not kink or crush the power cord, and always route it in such a way as to prevent people from stepping on it or tripping over it.
- Do not operate the appliance if it has been dropped or is damaged in any way. Have the appliance checked and/or repaired by a qualified technician, if necessary.
- Unplug the appliance from the power outlet after each use, in the event of malfunctions or before cleaning the appliance. This is the only way to completely de-energise the appliance.

- Unpack all parts of the appliance from the packaging and remove all packaging material. Check the package for completeness and signs of visible damage.
- If the delivery is incomplete or damage has occurred as a result of defective packaging or during transport, contact the Customer Service hotline (see section **12.1. Service**).

## 3. Appliance description

- 1 Cool tip
- 2 Triple hair waver
- 3 Lever
- 4 Display / temperature indicator
- 5 Temperature increase button +
- 6 Temperature decrease button -
- 7 ON/OFF button
- 8 Hanger
- 9 Handle
- 10 Stand
- 11 Heating elements
- 12 Styling glove

- To disconnect the appliance from the power outlet, pull only on the plug itself, not on the power cord.
- Do not use extension cables.
- To avoid potential risks, a damaged power cord for this appliance should be replaced by the manufacturer or the manufacturer's customer service department or a similarly qualified person.
- Do not open the appliance housing or attempt to repair the appliance yourself. This can lead to hazards and also invalidates the warranty. If the appliance is defective, have it repaired by an authorised technician only.
- Never touch the appliance, the power cord or the power plug with wet hands.
- Never immerse the appliance in water or other liquids!
-  **WARNING!** Do not use this appliance near bathtubs, showers, washbasins or other containers filled with water.
- If the appliance is being used in a bathroom, disconnect the plug from the mains power socket after use as the close proximity of water represents a hazard – even when the appliance is switched off. For additional protection, we recommend installation of a residual current circuit breaker (RCD) with a rated residual current of no more than 30 mA for the power circuit in the bathroom. Ask your electrician for advice.

### **WARNING! RISK OF INJURY!**

- Never leave children unattended with the packaging material. Keep children away from the packaging. Risk of suffocation!
- This appliance may be used by children aged 8 and above and persons with limited physical, sensory or mental capabilities or lack of experience and knowledge, provided that they are under supervision or have been told how to use the appliance safely and have understood the potential risks.
- Do not allow children to play with the appliance.

- Cleaning and user maintenance should not be performed by children unless they are under supervision.
- Risk of burns. Keep the appliance away from young children, especially during use or while cooling!
- Use only the original accessories for this appliance. Accessory parts from other manufacturers may not be suitable, and this may lead to risks!
- Risk of burns! The product becomes very hot during use. Do not touch the triple-barrel waver and the hot barrels when the product is switched on. Always hold the product by its handle. Use the glove when styling your hair.
- Ensure that the hot surfaces do not come into contact with the face, neck or scalp.
- Hairsprays contain flammable substances. Do not use hairspray while operating the appliance.
- Never leave the appliance unattended while it is connected to the power supply.
- Risk of burns! The styling glove offers neither thermal nor mechanical protection. Avoid contact with hot surfaces, open flames and sharp edges or points. Improper use may result in injury.

**⚠ ATTENTION! PROPERTY DAMAGE!**

- Use the appliance only indoors.
- Never place the appliance close to sources of heat. Do not wrap the power cord around the appliance, and protect the cord from being damaged.
- Do not use any aggressive cleaning liquids or solvents to clean the appliance. They could damage the surface.
- Always place the appliance on a stable, flat, heat-resistant surface, using the stand if available, during operation and to cool down. This must also be observed for the heating process!

## 5. Before use

- Do not use the appliance on dripping wet hair. The hair should be clean, dry and free of styling products. This does not include special products that contain heat protection or support styling with heat.
- Comb your hair thoroughly before styling so that there are no knots in it.

## 6. Use

### 6.1. Setting up the appliance

#### ⚠ ATTENTION!

- ▶ During use and when cooling down, always place the appliance on a stable, level, heat-resistant surface using the stand ⑩. This must also be observed for the heating process!
- 1) Fold out the stand ⑩ and set up the appliance as shown in Figure 1. This is the only way to ensure that no hot parts come into contact with the surface on which the appliance is placed.

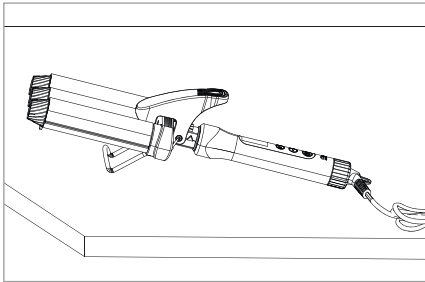

Fig. 1

- 2) Plug the mains plug into a power outlet.

#### ⓘ Note

- ▶ During initial use, a slight odour may be emitted due to the heating of the heating elements ①. This is normal and will disappear again. Ventilate the room, typically by opening a window.

### 6.2. Switching on/off and setting the temperature

#### ⚠ CAUTION!

- ▶ The heating elements ① become very hot during use. Do not touch the triple hair waver ② or the hot heating elements ①. Always hold the appliance by the handle ⑨.

#### ⓘ Note

- ▶ The surfaces of the heating elements ① and the triple hair waver ② must be free of dirt. If necessary, clean them before use as described in section 7. **Cleaning**.

- 1) Press and hold the ON/OFF button ⑦ for about 2-3 seconds to switch on the appliance. The preset temperature of 100°C flashes on the display ④. The appliance heats up.

#### ⓘ Note

- ▶ The temperature can be set between 100°C and 200°C in 10°C increments.
- ▶ Always start with the lowest recommended temperature.
- ▶ If necessary, increase the temperature in small increments to achieve the optimal setting.

- 2) To select the temperature, press the + button ⑤ or the - button ⑥. The set value flashes in the display ④.

- Once the temperature has been reached, the temperature value on the display ④ lights up continuously.

- 3) Select one of the following settings depending on your hair type:

Temperature	Recommended application
100-140°C	For fine, stressed or bleached hair.
140-160°C	For normal hair.
160-200°C	For strong, resilient hair.

- 4) To switch the appliance off again, press and hold the ON/OFF button ⑦ for about 2-3 seconds.

## 6.3. Styling hair

### CAUTION!

- ▶ Never touch the heating elements **11** during use!
- ▶ Ensure that the hot surfaces do not come into contact with the face, neck or scalp.

The appliance is heated up, and the stand **10** is folded down.

- 1) Divide the entire head of hair into several sections. Secure the hair with clips or the like. Then work your way forwards over the sides.
- 2) Wear the styling glove **12** on the hand you use to style your hair.
- 3) Separate a strand of hair approximately 3–4 cm wide. Begin styling close to the roots.
- 4) Open the triple hair waver **2** by pressing the lever **3**.
- 5) Place the strand of hair over the heating elements **11**. Close the triple hair waver **2** by slowly releasing the lever **3**.
- 6) Depending on your hair type, leave the strand of hair clamped in the appliance for about 5 to 8 seconds.
- 7) Press the lever **3** to open the triple hair waver **2**.
- 8) If necessary, continue styling the strand to the ends of the hair by repeating steps 5) to 7). Finally, remove the strand of hair carefully.
- 9) Continue in the same way for every strand you wish to style.

### Note

- ▶ Only brush or comb your hair after it has cooled down, otherwise the result may be affected.
- 10) Once you have achieved the desired result, switch off the appliance and unplug it from the power outlet.
  - 11) Allow the appliance to cool completely out of the reach of children before cleaning or storing it.
  - 12) Take off the styling glove **12** again.

## 6.4. Automatic switch-off

- The appliance comes with an automatic switch-off function. If it is in use for longer than 30 minutes, the appliance will switch off automatically. The display **4** goes out.

### Note

- ▶ The automatic switch-off is a safety function only and is not intended as a replacement for switching the appliance off properly using the ON/OFF button  **7**! If you wish to continue styling, the appliance has to be switched back on.

## 7. Cleaning

 **DANGER!** Risk of fatal injury from electrocution!

- ▶ Before cleaning the appliance, pull the power plug out of the power outlet!
- ▶ Never immerse the appliance in water or other liquids! Make sure that no water or moisture penetrates inside the appliance!

 **CAUTION!**





- ▶ Allow the appliance to cool down before cleaning it. Risk of burns!

 **ATTENTION!**

- ▶ Do not use abrasive or caustic cleaning agents. These can attack the surface and damage the appliance beyond repair.

- 1) Wipe the appliance and the cooled heating elements **11** with a slightly damp cloth.
- 2) For stubborn dirt use a mild detergent on the cloth. Remove cleaning agent residues with a slightly moistened cloth.
- 3) Wipe with a dry cloth and allow the appliance to dry thoroughly before reuse or storage.
- 4) Wash the styling glove **12** in the washing machine at a maximum of 60°C.

Observe the washing label as follows:

	Max. 60°C machine washing
	Do not bleach
	Do not tumble dry
	Do not iron
	Do not dry clean

## 8. Storage

- You can hang the appliance up by the hanger .
- If you do not intend to use the appliance for a longer period of time, store it in a dry, dust-free place out of the reach of children.

## 9. Troubleshooting

Problem	Cause	Solution
The appliance is not working.	The automatic switch-off has been activated.	Allow the appliance to cool down. Switch the appliance back on.
	The appliance is defective.	Contact Customer Service.
The hair does not become wavy.	The appliance is not yet heated up.	Wait until the appliance has heated up.
	The set temperature is too low.	Select a higher temperature step by step.
The hair is singed.	The hair was between the heating elements  for too long.	Leave the strand of hair clamped in the appliance for a maximum of 5–8 seconds.

If you cannot solve the problem with the above steps, please contact Customer Service (see section **12.1. Service**).

## 10. Technical data

Power supply	100–240 V ~, 50–60 Hz
Rated power	145–155 W
Power consumption in stand-by	0.36 W
Protection class	II/ 

## 11. Disposal

### 11.1. Disposal of appliance and packaging



The symbol of the crossed-out wheeled bin means that this appliance may not be disposed of in regular household waste at the end of its service life.

The appliance must be deposited at an established collection point, recycling centre or disposal company.

Please erase all personal data before returning an appliance.

The packaging is made from environmentally friendly material which can be disposed of at your local recycling plant.

Dispose of the packaging in an environmentally friendly manner.

## 12. Kompernass Handels GmbH warranty

Dear Customer,

This appliance has a 3-year warranty valid from the date of purchase. If this product has any faults, you, the buyer, have certain statutory rights. Your statutory rights are not restricted in any way by the warranty described below.

### Warranty conditions

The warranty period starts on the date of purchase. Please keep your receipt in a safe place. This will be required as proof of purchase.

If any material or manufacturing fault occurs within three years of the date of purchase of the product, we will either repair or replace the product for you or refund the purchase price (at our discretion).

This warranty service requires that you present the defective appliance and the proof of purchase (receipt) within the three-year warranty period, along with a brief written description of the fault and of when it occurred.

If the defect is covered by the warranty, your product will either be repaired or replaced by us. The repair or replacement of a product does not signify the beginning of a new warranty period.

### Warranty period and statutory claims for defects

The warranty period is not prolonged by repairs effected under the warranty. This also applies to replaced and repaired components. Any damage and defects present at the time of purchase must be reported immediately after unpacking. Repairs carried out after expiry of the warranty period shall be subject to a fee.

### Scope of the warranty

This appliance has been manufactured in accordance with strict quality guidelines and inspected meticulously prior to delivery.

The warranty covers material faults or production faults. The warranty does not extend to product parts subject to normal wear and tear or to fragile parts which could be considered as consumable parts such as switches or parts made of glass.

The warranty does not apply if the product has been damaged, improperly used or improperly maintained. The directions in the operating instructions for the product regarding proper use of the product are to be strictly followed. Uses and actions that are discouraged in the operating instructions or which are warned against must be avoided.

This product is intended solely for private use and not for commercial purposes. The warranty shall be deemed void in cases of misuse or improper handling, use of force and modifications / repairs which have not been carried out by one of our authorised Service centres.

### Warranty claim procedure

To ensure quick processing of your case, please observe the following instructions:

- Please have the till receipt and the item number (IAN) 508935\_2507 available as proof of purchase.
- You will find the item number on the type plate on the product, an engraving on the product, on the front page of the operating instructions (below left) or on the sticker on the rear or bottom of the product.
- If functional or other defects occur, please contact the service department listed either by **telephone** or by **e-mail**.
- You can return a defective product to us free of charge to the service address that will be provided to you. Ensure that you enclose the proof of purchase (till receipt) and information about what the defect is and when it occurred.



You can download these instructions along with many other manuals, product videos and installation software at [www.lidl-service.com](http://www.lidl-service.com).

This QR code will take you directly to the Lidl service page ([www.lidl-service.com](http://www.lidl-service.com)) where you can open your operating instructions by entering the item number (IAN) 508935\_2507.

## 12.1. Service

### **GB** Service Great Britain

Tel.: 0800 404 7657

E-Mail: [kompernass@lidl.co.uk](mailto:kompernass@lidl.co.uk)

### **IE** Service Ireland

Tel.: 1800 101010

E-Mail: [kompernass@lidl.ie](mailto:kompernass@lidl.ie)

### **MT** Service Malta

Tel.: 80062230

E-Mail: [kompernass@lidl.com.mt](mailto:kompernass@lidl.com.mt)

**IAN 508935\_2507**

## 12.2. Importer

Please note that the following address is not the service address. Please use the service address provided in the operating instructions.

KOMPERNASS HANDELS GMBH

BURGSTRASSE 21

44867 BOCHUM

GERMANY

[www.kompernass.com](http://www.kompernass.com)

# Inhaltsverzeichnis

<b>1. Einleitung</b>	<b>12</b>
1.1. Bestimmungsgemäße Verwendung . . . . .	12
1.2. Verwendete Warnhinweise und Symbole . . . . .	12
<b>2. Lieferumfang</b>	<b>13</b>
<b>3. Gerätebeschreibung</b>	<b>13</b>
<b>4. Sicherheitshinweise</b>	<b>13</b>
<b>5. Vor der Benutzung</b>	<b>16</b>
<b>6. Bedienung</b>	<b>16</b>
6.1. Gerät aufstellen . . . . .	16
6.2. Ein-/Ausschalten und Temperatur einstellen . . . . .	16
6.3. Haare stylen . . . . .	17
6.4. Abschaltautomatik . . . . .	18
<b>7. Reinigen</b>	<b>18</b>
<b>8. Aufbewahren</b>	<b>18</b>
<b>9. Fehlerbehebung</b>	<b>18</b>
<b>10. Technische Daten</b>	<b>19</b>
<b>11. Entsorgung</b>	<b>19</b>
11.1. Gerät und Verpackung entsorgen . . . . .	19
<b>12. Garantie der Kompernaß Handels GmbH</b>	<b>19</b>
12.1. Service . . . . .	20
12.2. Importeur . . . . .	20

# 1. Einleitung

Herzlichen Glückwunsch zum Kauf Ihres neuen Gerätes. Sie haben sich damit für ein hochwertiges Produkt entschieden.



Die Bedienungsanleitung ist Bestandteil dieses Produkts. Sie enthält wichtige Hinweise für Sicherheit, Gebrauch und Entsorgung.

Machen Sie sich vor der Benutzung des Produkts mit allen Bediener- und Sicherheitshinweisen vertraut. Benutzen Sie das Produkt nur wie beschrieben und für die angegebenen Einsatzbereiche. Händigen Sie alle Unterlagen bei Weitergabe des Produkts an Dritte mit aus.

## 1.1. Bestimmungsgemäße Verwendung







Das Gerät ist zum Stylen von menschlichen Haaren bestimmt. Verwenden Sie es keinesfalls für Perücken und Haarteile aus synthetischem Material oder an Tieren. Sie dürfen das Gerät ausschließlich für private Zwecke verwenden. Dieses Gerät ist nicht für den gewerblichen Einsatz geeignet.

## 1.2. Verwendete Warnhinweise und Symbole

In der vorliegenden Bedienungsanleitung, auf der Verpackung und dem Gerät werden folgende Warnhinweise und Symbole verwendet (falls zutreffend):

	<p><b>GEFAHR!</b> Ein Warnhinweis mit diesem Symbol und dem Signalwort „GEFAHR“ kennzeichnet eine unmittelbar bevorstehende Gefährdungssituation, die, wenn sie nicht vermieden wird, den Tod oder eine schwere Verletzung zur Folge hat.</p>
	<p><b>WARNUNG!</b> Ein Warnhinweis mit diesem Symbol und dem Signalwort „WARNUNG“ kennzeichnet eine mögliche Gefährdungssituation, die, wenn sie nicht vermieden wird, den Tod oder eine schwere Verletzung zur Folge haben könnte.</p>

	<p><b>VORSICHT!</b> Ein Warnhinweis mit diesem Symbol und dem Signalwort „VORSICHT“ kennzeichnet eine mögliche Gefährdungssituation, die, wenn sie nicht vermieden wird, eine geringfügige oder mäßige Verletzung zur Folge haben könnte.</p>
	<p><b>ACHTUNG!</b> Ein Warnhinweis mit diesem Symbol und dem Signalwort „ACHTUNG“ kennzeichnet eine mögliche Situation, die, wenn sie nicht vermieden wird, einen Sachschaden zur Folge haben könnte.</p>
	<p><b>Hinweis:</b> Ein Hinweis kennzeichnet zusätzliche Informationen, die den Umgang mit dem Gerät erleichtern.</p>
	<p>Wechselstrom/-spannung</p>
	<p>Schutzklasse II: Schutz durch doppelte oder verstärkte Isolierung.</p>
	<p>Dieses Gerät nicht in der Badewanne, der Dusche, oder über einem mit Wasser gefüllten Becken benutzen.</p>
	<p>Anleitung lesen.</p>
	<p>Dieses Produkt erfüllt die Anforderungen der geltenden europäischen und nationalen Richtlinien.</p>
	<p>Elektrogerät nicht in den Hausmüll entsorgen!</p>
	<p>Führen Sie die Verpackung einer umweltgerechten Entsorgung zu.</p>

	<p>Verpackung aus recyclebaren Materialien. Beachten Sie die Kennzeichnung der Verpackungsmaterialien bei der Abfalltrennung: Diese sind gekennzeichnet mit Abkürzungen (a) und Ziffern (b) mit folgender Bedeutung: 1–7: Kunststoffe, 20–22: Papier und Pappe, 80–98: Verbundstoffe.</p>
  <b>ES/PT</b>	<p>Die Verpackung enthält Bestandteile aus Papier und/oder Pappe.</p> <p>Die Verpackung enthält Bestandteile aus Plastik und/oder Metall.</p>
  	<p><b>FR:</b> Cet appareil et ses accessoires se recyclent.</p> <p><b>FR:</b> ÉLÉMENTS D'EMBALLAGE</p> <p><b>FR:</b> Das Produkt, die Verpackung und die Bedienungsanleitung sind recycelbar, unterliegen einer erweiterten Herstellerverantwortung und werden getrennt gesammelt.</p>

## 2. Lieferumfang

Das Gerät wird standardmäßig mit folgenden Komponenten geliefert:

- 1 Welleneisen
- 1 Stylinghandschuh
- Bedienungsanleitung
- Entnehmen Sie alle Teile des Gerätes aus dem Karton und entfernen Sie sämtliches Verpackungsmaterial. Prüfen Sie die Lieferung auf Vollständigkeit und auf sichtbare Schäden.
- Bei einer unvollständigen Lieferung oder Schäden infolge mangelhafter Verpackung oder durch Transport wenden Sie sich an die Service-Hotline (siehe Kapitel **12.1. Service**).

## 3. Gerätebeschreibung

- 1 Kühle Spitze
- 2 Dreifach-Welleneisen
- 3 Hebel
- 4 Display / Temperaturanzeige
- 5 Taste + Temperatur erhöhen
- 6 Taste – Temperatur verringern
- 7 Ein/Aus-Taste 
- 8 Aufhängeöse
- 9 Griff
- 10 Ständer
- 11 Heizstäbe
- 12 Stylinghandschuh

## 4. Sicherheitshinweise

### **GEFAHR! ELEKTRISCHER SCHLAG!**

- Schließen Sie das Gerät nur an eine vorschriftsmäßig installierte Netzsteckdose mit einer der auf dem Typenschild entsprechenden Netzspannung an.
- Knicken oder quetschen Sie die Netzanschlussleitung nicht und verlegen Sie sie so, dass niemand darauf treten oder darüber stolpern kann.

- Falls das Gerät heruntergefallen oder beschädigt ist, dürfen Sie es nicht mehr in Betrieb nehmen. Lassen Sie das Gerät von qualifiziertem Fachpersonal überprüfen und gegebenenfalls reparieren.
- Ziehen Sie nach jedem Gebrauch, bei Betriebsstörungen und bevor Sie das Gerät reinigen den Netzstecker aus der Netzsteckdose. Nur dann ist das Gerät vollständig stromfrei.
- Ziehen Sie den Netzstecker aus der Steckdose, ziehen Sie nicht am Kabel selbst.
- Sie dürfen keine Verlängerungskabel verwenden.
- Wenn die Netzanschlussleitung dieses Gerätes beschädigt wird, muss sie durch den Hersteller oder seinen Kundendienst oder eine ähnlich qualifizierte Person ersetzt werden, um Gefährdungen zu vermeiden.
- Sie dürfen das Gerätegehäuse nicht öffnen oder reparieren. In diesem Falle ist die Sicherheit nicht gegeben und die Gewährleistung erlischt. Lassen Sie das defekte Gerät nur von qualifiziertem Fachpersonal reparieren.
- Fassen Sie das Gerät, die Netzanschlussleitung und den Netzstecker nie mit nassen Händen an.
- Tauchen Sie das Gerät niemals in Wasser oder andere Flüssigkeiten!
-  **WARNUNG!** Dieses Gerät nicht in der Nähe von Badewannen, Duschwannen, Waschbecken oder anderen Gefäßen benutzen, die Wasser enthalten.
- Wenn das Gerät in einem Badezimmer verwendet wird, ist nach Gebrauch der Stecker zu ziehen, da die Nähe von Wasser eine Gefahr darstellt, auch wenn das Gerät ausgeschaltet ist. Als zusätzlicher Schutz wird die Installation einer Fehlerstrom-Schutzeinrichtung (FI/RCD) mit einem Bemessungsfehlerstrom von nicht mehr als 30 mA im Badezimmer-Stromkreis empfohlen. Fragen Sie Ihren Installateur um Rat.

## **⚠️ WARNUNG! VERLETZUNGSGEFAHR!**

- Lassen Sie Kinder niemals unbeaufsichtigt mit dem Verpackungsmaterial. Halten Sie Kinder von der Verpackung fern. Es besteht Erstickungsgefahr!
- Dieses Gerät darf von Kindern ab 8 Jahren sowie von Personen mit eingeschränkten körperlichen, sensorischen oder geistigen Fähigkeiten oder Personen mit mangelnder Erfahrung und mangelnden Kenntnissen benutzt werden, wenn sie beaufsichtigt oder bezüglich des sicheren Gebrauchs des Gerätes unterwiesen wurden und die damit verbundenen Gefahren verstanden haben.
- Kinder dürfen nicht mit dem Gerät spielen.
- Reinigung und Benutzer-Wartung dürfen nicht durch Kinder durchgeführt werden, es sei denn, sie sind beaufsichtigt.
- Verbrennungsgefahr. Gerät von jungen Kindern fernhalten, insbesondere während des Gebrauchs oder Abkühlens!
- Verwenden Sie nur das Original-Zubehör zu diesem Gerät. Zubehöreile anderer Hersteller sind dafür möglicherweise nicht geeignet und führen zu Gefährdungen!
- Verbrennungsgefahr! Das Gerät wird während des Betriebs sehr heiß. Berühren Sie nicht das Dreifach-Welleneisen und die heißen Heizstäbe, wenn das Gerät eingeschaltet ist. Halten Sie das Gerät immer am Griff. Verwenden Sie den Handschuh beim Stylen der Haare.
- Achten Sie darauf, dass die heißen Oberflächen nicht mit dem Gesicht, dem Nacken oder der Kopfhaut in Berührung kommen.
- Haarsprays enthalten entzündliche Stoffe. Verwenden Sie daher kein Haarspray, während Sie das Gerät betreiben.
- Lassen Sie das Gerät nicht unbeaufsichtigt, wenn es mit der Spannungsversorgung verbunden ist.
- Verbrennungsgefahr! Der Stylinghandschuh bietet weder thermischen noch mechanischen Schutz. Vermeiden Sie den Kontakt mit heißen Oberflächen, offenem Feuer sowie scharfen Kanten oder Spitzen. Unsachgemäße Verwendung kann zu Verletzungen führen.

## ⚠ **ACHTUNG! SACHSCHADEN!**

- Benutzen Sie das Gerät nur in Innenräumen.
- Legen Sie das Gerät nie in die Nähe von Wärmequellen. Wickeln Sie die Netzanschlussleitung nicht um das Gerät und schützen Sie sie vor Beschädigungen.
- Benutzen Sie keine aggressiven Reinigungsmittel oder Lösemittel für die Reinigung des Gerätes. Diese könnten die Oberfläche beschädigen.
- Legen Sie das Gerät während des Betriebs und zum Abkühlen stets mit dem Ständer, falls vorhanden, auf eine hitzebeständige, stabile ebene Fläche. Das muss auch für den Aufheizvorgang beachtet werden!

## 5. Vor der Benutzung

- Verwenden Sie das Gerät nicht auf tropfnassem Haar. Das Haar sollte sauber, trocken und frei von Stylingprodukten sein. Ausgenommen sind spezielle Produkte, die einen Hitzeschutz beinhalten oder das Stylen der Haare unter Einwirkung von Hitze unterstützen.
- Kämmen Sie das Haar vor dem Stylen gründlich, damit sich keine Knoten im Haar befinden.

## 6. Bedienung

### 6.1. Gerät aufstellen

#### ⚠ **ACHTUNG!**

- ▶ Legen Sie das Gerät während des Betriebs und zum Abkühlen immer nur mit dem Ständer **10** auf einer stabilen, ebenen, hitzebeständigen Unterlage ab. Das muss auch für den Aufheizvorgang beachtet werden!
- 1) Klappen Sie den Ständer **10** aus und stellen Sie das Gerät so auf, wie in der Abbildung 1 dargestellt. Nur so können keine heißen Teile die Stellfläche berühren.



Abb. 1

- 2) Stecken Sie den Netzstecker in eine geeignete Netzsteckdose.

#### **i** Hinweis

- ▶ Bei der ersten Inbetriebnahme kann es zu einer geringfügigen Geruchsentwicklung durch das Aufheizen der Heizstäbe **11** kommen. Dies ist normal und verschwindet wieder. Lüften Sie den Raum, öffnen Sie z. B. ein Fenster.

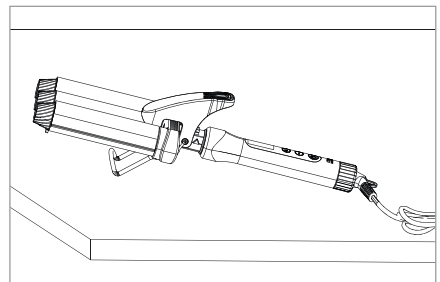
### 6.2. Ein-/Ausschalten und Temperatur einstellen

#### **⚠** VORSICHT!

- ▶ Die Heizstäbe **11** werden im Betrieb sehr heiß. Berühren Sie nicht das Dreifach-Welleneisen **2** oder die heißen Heizstäbe **11**. Halten Sie das Gerät immer am Griff **9**.

### **i** Hinweis

- ▶ Die Oberflächen der Heizstäbe **11** sowie des Dreifach-Welleisens **2** müssen frei von Verschmutzungen sein. Reinigen Sie diese bei Bedarf vor der Benutzung, wie in Kapitel **7. Reinigen** beschrieben.

- 1) Halten Sie die Ein/Aus-Taste **U** **7** ca. 2–3 Sekunden lang gedrückt, um das Gerät einzuschalten. Im Display **4** blinkt die voreingestellte Temperatur **100 °C**. Das Gerät heizt auf.

### **i** Hinweis

- ▶ Die Temperatur kann zwischen 100 °C und 200 °C in 10 °C-Schritten eingestellt werden.
  - ▶ Beginnen Sie stets mit der niedrigsten empfohlenen Temperatur.
  - ▶ Erhöhen Sie bei Bedarf die Temperatur in kleinen Schritten, um die optimale Einstellung zu erreichen.
- 2) Um die Temperatur zu wählen, drücken Sie die Taste **+** **5** bzw. die Taste **–** **6**. Der eingestellte Wert blinkt im Display **4**.
- Die Temperaturanzeige im Display **4** leuchtet permanent, sobald die Temperatur erreicht wird.
- 3) Wählen Sie je nach Ihrem Haartyp zwischen den folgenden Einstellungen:

Temperatur	Empfohlene Anwendung
100–140 °C	Für feines, strapaziertes oder aufgehelltes Haar.
140–160 °C	Für normales Haar.
160–200 °C	Für kräftiges, widerstandsfähiges Haar.

- 4) Um das Gerät wieder auszuschalten, halten Sie die Ein/Aus-Taste **U** **7** ca. 2–3 Sekunden lang gedrückt.

## 6.3. Haare stylen

### **⚠** VORSICHT!

- ▶ Sie dürfen während des Betriebes niemals die Heizstäbe **11** berühren!
- ▶ Achten Sie darauf, dass die heißen Oberflächen nicht mit dem Gesicht, dem Nacken oder der Kopfhaut in Berührung kommen.

Das Gerät ist aufgeheizt und der Ständer **10** ist zusammengeklappt.

- 1) Unterteilen Sie die gesamten Haare in mehrere Haarpartien. Stecken Sie diese mit Klammern oder Ähnlichem fest. Arbeiten Sie sich dann über die Seiten nach vorne vor.
- 2) Ziehen Sie den Stylinghandschuh **12** über die Hand an, mit der Sie die Haare stylen.
- 3) Teilen Sie eine ca. 3–4 cm breite Haarsträhne ab. Beginnen Sie das Styling nah an der Wurzel.
- 4) Öffnen Sie das Dreifach-Welleneisen **2** durch Drücken auf den Hebel **3**.
- 5) Legen Sie die Haarsträhne über die Heizstäbe **11**. Schließen Sie das Dreifach-Welleneisen **2**, indem Sie den Hebel **3** langsam loslassen.
- 6) Lassen Sie die Haarsträhne je nach Haartyp ca. 5 bis 8 Sekunden im Gerät eingeklemmt.
- 7) Drücken Sie auf den Hebel **3**, um das Dreifach-Welleneisen **2** zu öffnen.
- 8) Bearbeiten Sie die Strähne ggf. weiter bis zur Haarspitze, indem Sie die Schritte 5) bis 7) wiederholen. Nehmen Sie schließlich die Haarsträhne vorsichtig heraus.
- 9) Verfahren Sie weiter so mit jeder einzelnen Strähne, die Sie stylen möchten.

### **i** Hinweis

- ▶ Bürsten oder kämmen Sie das Haar erst nach dem Abkühlen, sonst kann das Ergebnis beeinträchtigt werden.
- 10) Wenn Sie das gewünschte Ergebnis erzielt haben, schalten Sie das Gerät aus und ziehen Sie den Stecker aus der Netzsteckdose.
  - 11) Lassen Sie das Gerät außerhalb der Reichweite von Kindern vollständig abkühlen, bevor Sie es reinigen oder einlagern.
  - 12) Ziehen Sie den Stylinghandschuh **12** wieder aus.

## 6.4. Abschaltautomatik

- Das Gerät ist mit einer Abschaltautomatik ausgestattet. Wenn es länger als 30 Minuten in Betrieb ist, schaltet sich das Gerät automatisch ab. Das Display **4** erlischt.

### **i** Hinweis

- ▶ Die automatische Abschaltung dient nur der Sicherheit und ersetzt nicht das Ausschalten des Gerätes mittels der EIN/AUS-Taste **U** **7**! Falls Sie mit dem Stylen fortfahren möchten, muss das Gerät neu eingeschaltet werden.

## 7. Reinigen

### **!** GEFAHR! Lebensgefahr durch elektrischen Strom!

- ▶ Ziehen Sie vor jeder Reinigung den Netzstecker aus der Netzsteckdose!
- ▶ Tauchen Sie das Gerät niemals in Wasser oder andere Flüssigkeiten! Achten sie darauf, dass kein Wasser oder Feuchtigkeit in das Geräteinnere dringt!

### **!** VORSICHT!





- ▶ Lassen Sie das Gerät vor der Reinigung abkühlen. Verbrennungsgefahr!

### **!** ACHTUNG!

- ▶ Benutzen Sie keine scheuernden oder ätzenden Reinigungsmittel. Diese können die Oberfläche angreifen und das Gerät irreparabel beschädigen.

- 1) Wischen Sie das Gerät und die abgekühlten Heizstäbe **11** mit einem leicht angefeuchteten Tuch ab.
- 2) Bei hartnäckigeren Verschmutzungen geben Sie ein mildes Reinigungsmittel auf das Tuch. Entfernen Sie Reinigungsmittelrückstände mit einem leicht angefeuchteten Tuch.
- 3) Wischen Sie mit einem trockenen Tuch hinterher und lassen Sie das Gerät gut trocknen, bevor Sie es wieder verwenden oder verstauen.
- 4) Waschen Sie den Stylinghandschuh **12** in der Waschmaschine bei maximal 60 °C.

Beachten Sie das Wäseetikett, wie folgt:

	Max. 60 °C Maschinenwäsche
	Nicht bleichen
	Nicht im Wäschetrockner trocknen
	Nicht bügeln
	Nicht chemisch reinigen

## 8. Aufbewahren

- Sie können das Gerät an der Aufhängeöse **8** aufhängen.
- Wenn Sie das Gerät für längere Zeit nicht verwenden möchten, bewahren Sie es an einem trockenen und staubfreien Ort außerhalb der Reichweite von Kindern auf.

## 9. Fehlerbehebung

Problem	Ursache	Lösung
Das Gerät funktioniert nicht.	Die Abschaltautomatik hat sich aktiviert.	Lassen Sie das Gerät abkühlen. Schalten Sie das Gerät wieder ein.
	Das Gerät ist defekt.	Wenden Sie sich an den Kundenservice.
Die Haare werden nicht wellig.	Das Gerät ist noch nicht aufgeheizt.	Warten Sie, bis das Gerät aufgeheizt ist.
	Die eingestellte Temperatur ist zu niedrig.	Wählen Sie schrittweise eine höhere Temperatur.
Das Haar ist versengt.	Das Haar wurde zu lange zwischen den Heizstäben <b>11</b> festgehalten.	Lassen Sie die Haarsträhne maximal 5-8 Sekunden im Gerät eingeklemmt.

Wenn Sie mit den vorstehend genannten Schritten das Problem nicht lösen können, wenden Sie sich bitte an den Service (siehe Kapitel **12.1. Service**).

## 10. Technische Daten

Netzspannung	100–240 V ~, 50–60 Hz
Nennleistung	145–155 W
Leistungsaufnahme im Standby	0,36 W
Schutzklasse	II / <input type="checkbox"/>

## 11. Entsorgung

### 11.1. Gerät und Verpackung entsorgen



Das Symbol der durchgestrichenen Mülltonne bedeutet, dass dieses Gerät am Ende der Nutzungszeit nicht über den Haushaltsmüll entsorgt werden darf. Das Gerät ist bei eingerichteten Sammelstellen, Wertstoffhöfen oder Entsorgungsbetrieben abzugeben.

#### Für den deutschen Markt gilt:

Zudem sind Vertreiber von Elektro- und Elektronikgeräten sowie Vertreiber von Lebensmitteln zur Rücknahme verpflichtet. LIDL bietet Ihnen Rückgabemöglichkeiten direkt in den Filialen und Märkten an. Rückgabe und Entsorgung sind für Sie kostenfrei. Beim Kauf eines Neugerätes haben Sie das Recht, ein entsprechendes Altgerät unentgeltlich zurückzugeben. Zusätzlich haben Sie die Möglichkeit, unabhängig vom Kauf eines Neugerätes, unentgeltlich (bis zu drei) Altgeräte abzugeben, die in keiner Abmessung größer als 25 cm sind.

Bitte löschen Sie vor der Rückgabe alle personenbezogenen Daten.

Die Verpackung besteht aus umweltfreundlichen Materialien, die Sie über die örtlichen Recyclingstellen entsorgen können.

Entsorgen Sie die Verpackung umweltgerecht.

## 12. Garantie der Kompernaß Handels GmbH

Sehr geehrte Kundin, sehr geehrter Kunde, Sie erhalten auf dieses Gerät 3 Jahre Garantie ab Kaufdatum. Im Falle von Mängeln dieses Produkts stehen Ihnen gegen den Verkäufer des Produkts gesetzliche Rechte zu. Diese gesetzlichen Rechte werden durch unsere im Folgenden dargestellte Garantie nicht eingeschränkt.

### Garantiebedingungen

Die Garantiefrist beginnt mit dem Kaufdatum. Bitte bewahren Sie den Kassenbon gut auf. Dieser wird als Nachweis für den Kauf benötigt.

Tritt innerhalb von drei Jahren ab dem Kaufdatum dieses Produkts ein Material- oder Fabrikationsfehler auf, wird das Produkt von uns – nach unserer Wahl – für Sie kostenlos repariert, ersetzt oder der Kaufpreis erstattet. Diese Garantieleistung setzt voraus, dass innerhalb der Dreijahresfrist das defekte Gerät und der Kaufbeleg (Kassenbon) vorgelegt und schriftlich kurz beschrieben wird, worin der Mangel besteht und wann er aufgetreten ist.

Wenn der Defekt von unserer Garantie gedeckt ist, erhalten Sie das reparierte oder ein neues Produkt zurück. Mit Reparatur oder Austausch des Produkts beginnt kein neuer Garantiezeitraum.

### Garantiezeit und gesetzliche Mängelansprüche

Die Garantiezeit wird durch die Gewährleistung nicht verlängert. Dies gilt auch für ersetzte und reparierte Teile. Eventuell schon beim Kauf vorhandene Schäden und Mängel müssen sofort nach dem Auspacken gemeldet werden. Nach Ablauf der Garantiezeit anfallende Reparaturen sind kostenpflichtig.

### Garantieumfang

Das Gerät wurde nach strengen Qualitätsrichtlinien sorgfältig produziert und vor Auslieferung gewissenhaft geprüft.

Die Garantieleistung gilt für Material- oder Fabrikationsfehler. Diese Garantie erstreckt sich nicht auf Produktteile, die normaler Abnutzung ausgesetzt sind und daher als Verschleißteile angesehen werden können oder für Beschädigungen an zerbrechlichen Teilen, z. B. Schalter oder Teile, die aus Glas gefertigt sind.

Diese Garantie verfällt, wenn das Produkt beschädigt, nicht sachgemäß benutzt oder gewartet wurde. Für eine sachgemäße Benutzung des Produkts sind alle in der Bedienungsanleitung aufgeführten Anweisungen genau einzuhalten. Verwendungszwecke und Handlungen, von denen in der Bedienungsanleitung abgeraten oder vor denen gewarnt wird, sind unbedingt zu vermeiden.

Das Produkt ist nur für den privaten und nicht für den gewerblichen Gebrauch bestimmt. Bei missbräuchlicher und unsachgemäßer Behandlung, Gewaltanwendung und bei Eingriffen, die nicht von unserer autorisierten Serviceniederlassung vorgenommen wurden, erlischt die Garantie.

### Abwicklung im Garantiefall

Um eine schnelle Bearbeitung Ihres Anliegens zu gewährleisten, folgen Sie bitte den folgenden Hinweisen:

- Bitte halten Sie für alle Anfragen den Kassensbon und die Artikelnummer (IAN) 508935\_2507 als Nachweis für den Kauf bereit.
- Die Artikelnummer entnehmen Sie bitte dem Typenschild am Produkt, einer Gravur am Produkt, dem Titelblatt der Bedienungsanleitung (unten links) oder dem Aufkleber auf der Rück- oder Unterseite des Produktes.
- Sollten Funktionsfehler oder sonstige Mängel auftreten, kontaktieren Sie zunächst die nachfolgend benannte Serviceabteilung **telefonisch** oder per **E-Mail**.
- Ein als defekt erfasstes Produkt können Sie dann unter Beifügung des Kaufbelegs (Kassensbon) und der Angabe, worin der Mangel besteht und wann er aufgetreten ist, für Sie portofrei an die Ihnen mitgeteilte Serviceanschrift übersenden.



Auf [www.lidl-service.com](http://www.lidl-service.com) können Sie diese und viele weitere Handbücher, Produktvideos und Installationssoftware herunterladen.

Mit diesem QR-Code gelangen Sie direkt auf die Lidl-Service-Seite ([www.lidl-service.com](http://www.lidl-service.com)) und können durch die Eingabe der Artikelnummer (IAN) 508935\_2507 Ihre Bedienungsanleitung öffnen.

## 12.1. Service

### DE Service Deutschland

Tel.: 0800 5435 111 (kostenfrei aus dem dt. Festnetz / Mobilfunknetz)  
E-Mail: [kompernass@lidl.de](mailto:kompernass@lidl.de)

### AT Service Österreich

Tel.: 0800 447 744  
E-Mail: [kompernass@lidl.at](mailto:kompernass@lidl.at)

### BE Service Belgien

Tel.: 0800 12089  
E-Mail: [kompernass@lidl.be](mailto:kompernass@lidl.be)

### CH Service Schweiz

Tel.: 0800 56 44 33  
E-Mail: [kompernass@lidl.ch](mailto:kompernass@lidl.ch)

IAN 508935\_2507

## 12.2. Importeur

Bitte beachten Sie, dass die folgende Anschrift keine Serviceanschrift ist. Kontaktieren Sie zunächst die benannte Servicestelle.

KOMPERNASS HANDELS GMBH  
BURGSTRASSE 21  
44867 BOCHUM  
DEUTSCHLAND  
[www.kompernass.com](http://www.kompernass.com)

# Table des matières

<b>1. Introduction</b>	<b>22</b>
1.1. Utilisation conforme . . . . .	22
1.2. Avertissements et symboles utilisés . . . . .	22
<b>2. Matériel livré</b>	<b>23</b>
<b>3. Description de l'appareil</b>	<b>23</b>
<b>4. Avertissements de sécurité</b>	<b>23</b>
<b>5. Avant l'utilisation</b>	<b>26</b>
<b>6. Utilisation</b>	<b>26</b>
6.1. Installer l'appareil . . . . .	26
6.2. Allumer/éteindre et régler la température . . . . .	26
6.3. Coiffer les cheveux . . . . .	27
6.4. Coupure automatique . . . . .	28
<b>7. Nettoyage</b>	<b>28</b>
<b>8. Rangement</b>	<b>28</b>
<b>9. Dépannage</b>	<b>28</b>
<b>10. Caractéristiques techniques</b>	<b>29</b>
<b>11. Recyclage</b>	<b>29</b>
11.1. Recyclage de l'appareil et de l'emballage . . . . .	29
<b>12. Garantie pour Kompernass Handels GmbH (France)</b>	<b>29</b>
<b>13. Garantie pour Kompernass Handels GmbH (Belgique/Suisse)</b>	<b>31</b>
<b>14. Service après-vente</b>	<b>32</b>
<b>15. Importateur</b>	<b>32</b>

# 1. Introduction

Toutes nos félicitations pour l'achat de votre nouvel appareil. Vous venez ainsi d'opter pour un produit de grande qualité.



Le mode d'emploi fait partie intégrante de ce produit. Il contient des remarques importantes concernant la sécurité, l'utilisation et le recyclage. Avant d'utiliser le produit, veuillez vous familiariser avec toutes les consignes d'utilisation et avertissements de sécurité. N'utilisez le produit que conformément aux descriptions et pour les domaines d'utilisation indiqués. Si vous cédez le produit à un tiers, remettez-lui également tous les documents.

## 1.1. Utilisation conforme







L'appareil est conçu pour coiffer les cheveux humains. Ne l'utilisez jamais sur des perruques et postiches en matière synthétique ou sur des animaux. Vous devez utiliser l'appareil exclusivement à des fins privées. Cet appareil n'est pas destiné à une utilisation commerciale/professionnelle.

## 1.2. Avertissements et symboles utilisés

Les avertissements et symboles suivants sont utilisés (s'il y a lieu) dans le présent mode d'emploi, sur l'emballage et sur l'appareil :

	<p><b>DANGER !</b> Un avertissement accompagné de ce symbole et de la mention « DANGER » désigne une situation dangereuse imminente qui, si elle n'est pas évitée, a pour conséquence d'entraîner la mort ou une blessure grave.</p>
	<p><b>AVERTISSEMENT !</b> Un avertissement accompagné de ce symbole et de la mention « AVERTISSEMENT » désigne une situation possiblement dangereuse qui, si elle n'est pas évitée, peut entraîner la mort ou une blessure grave.</p>

	<p><b>PRUDENCE !</b> Un avertissement accompagné de ce symbole et de la mention « PRUDENCE » annonce une situation possiblement dangereuse qui, si elle n'est pas évitée, pourrait occasionner une blessure légère ou modérée.</p>
	<p><b>ATTENTION !</b> Un avertissement accompagné de ce symbole et de la mention « ATTENTION » annonce une situation susceptible d'occasionner des dégâts matériels si elle n'est pas évitée.</p>
	<p><b>Remarque :</b> Une remarque comporte des informations supplémentaires facilitant la manipulation de l'appareil.</p>
	<p>Courant/tension alternatif(ive)</p>
	<p>Classe de protection II : protection par une isolation double.</p>
	<p>Ne pas utiliser l'appareil à proximité de la baignoire/de la douche ou au-dessus d'un lavabo rempli d'eau.</p>
	<p>Lire le mode d'emploi.</p>
	<p>Ne pas jeter les appareils électriques dans les ordures ménagères !</p>
	<p>Recyclez l'emballage en respectant les règles environnementales.</p>
	<p>Emballage en matériaux recyclables. Pour le tri des déchets, respectez l'identification des matériaux d'emballage : ils sont repérés par des abréviations (a) et des numéros (b) qui ont la signification suivante : 1-7 : plastiques, 20-22 : papier et carton, 80-98 : matériaux composites.</p>

	<p>Emballage en matériaux recyclables. Pour le tri des déchets, respectez l'identification des matériaux d'emballage : ils sont repérés par des abréviations (a) et des numéros (b) qui ont la signification suivante : 1-7 : plastiques, 20-22 : papier et carton, 80-98 : matériaux composites.</p>
  <b>ES/PT</b>	<p>L'emballage se compose d'éléments en papier et/ou en carton.</p> <p>L'emballage se compose d'éléments en plastique et/ou en métal.</p>
  	<p><b>FR</b> Cet appareil et ses accessoires se recyclent</p> <p><b>FR</b> ÉLÉMENTS D'EMBALLAGE</p> <p><b>FR</b> Le produit, l'emballage et le mode d'emploi sont recyclables, soumis à une responsabilité élargie du fabricant, et sont collectés séparément.</p>

## 2. Matériel livré

L'appareil est livré équipé de série des composants suivants :

- 1 Fer à onduler
- 1 gant de coiffage
- Mode d'emploi
- Retirez toutes les pièces de l'appareil du carton et retirez tout le matériau d'emballage. Vérifiez si la livraison est complète et ne présente aucun dégât apparent.
- En cas de livraison incomplète ou de dommages résultant d'un emballage défectueux ou du transport, veuillez vous adresser à la hotline du Service après-vente (voir le chapitre **14. Service après-vente**).

## 3. Description de l'appareil

- 1 Pointe froide
- 2 Fer à onduler triple
- 3 Levier
- 4 Écran/indicateur de température
- 5 Touche + Augmenter la température
- 6 Touche - Diminuer la température
- 7 Touche Marche/arrêt 
- 8 Cœillet de suspension
- 9 Poignée
- 10 Support
- 11 Cylindres chauffants
- 12 Gant de coiffage

## 4. Avertissements de sécurité

### DANGER ! RISQUE D'ÉLECTROCUTION !

- Raccordez l'appareil uniquement à une prise secteur installée en bonne et due forme et débitant l'une des tensions secteur indiquées sur la plaque signalétique.
- Veillez à ne pas plier ou écraser le cordon d'alimentation et acheminez-le de manière à ce que personne ne puisse marcher ou trébucher dessus.

- Si l'appareil est tombé ou a été endommagé, il ne faut plus le remettre en marche. Faites vérifier et, le cas échéant, réparer l'appareil par des professionnels spécialisés et qualifiés.
- Après chaque utilisation, en cas de dysfonctionnements et avant de nettoyer l'appareil, débranchez la fiche secteur de la prise secteur. Ce n'est que de cette manière que l'appareil est entièrement hors tension.
- Pour débrancher la fiche secteur de la prise, ne tirez pas sur le cordon.
- Ne jamais utiliser de rallonge électrique.
- Si le cordon d'alimentation de cet appareil est endommagé, il doit être remplacé par le fabricant, son service après-vente ou une personne de qualification similaire afin d'éviter tout risque.
- N'ouvrez pas le boîtier de l'appareil et ne le réparez pas. Dans ce cas, la sécurité n'est plus assurée et vous perdez le bénéfice de la garantie. Confiez la réparation de l'appareil défectueux uniquement à un technicien qualifié.
- Ne touchez jamais l'appareil, le cordon d'alimentation et la fiche secteur avec les mains mouillées.
- N'immergez jamais l'appareil dans de l'eau ni dans d'autres liquides !
-  **AVERTISSEMENT !** Ne pas utiliser l'appareil à proximité de baignoires, de bacs à douche, de lavabos ou d'autres récipients contenant de l'eau.
- Débranchez la fiche de la prise secteur après utilisation de l'appareil dans une salle de bains : en effet, la présence d'eau constitue un danger même lorsque l'appareil est éteint. À titre de protection supplémentaire nous recommandons l'installation, dans le circuit électrique de la salle de bains, d'un disjoncteur différentiel (RCD) réagissant aux courants de fuite, avec un seuil de déclenchement inférieur ou égal à 30 mA. Demandez conseil à votre installateur.

### **AVERTISSEMENT ! RISQUE DE BLESSURE !**

- Ne laissez jamais les enfants sans surveillance avec les matériaux d'emballage. Tenez les enfants à distance de l'emballage. Il y a risque d'étouffement !

- Cet appareil peut être utilisé par des enfants à partir de 8 ans et par des personnes ayant des capacités physiques, sensorielles ou mentales réduites ou un manque d'expérience et de connaissances, à condition qu'ils aient reçu une supervision ou des instructions concernant l'utilisation de l'appareil en toute sécurité et qu'ils comprennent les dangers encourus.
- Les enfants ne doivent pas jouer avec l'appareil.
- Le nettoyage et l'entretien à réaliser par l'utilisateur ne doivent pas être confiés à des enfants, sauf si ces derniers sont surveillés.
- Tenez l'appareil hors de portée des jeunes enfants, en particulier pendant son fonctionnement ou refroidissement.
- N'utilisez que les accessoires d'origine de cet appareil. Les accessoires d'autres fabricants sont potentiellement inadaptés et peuvent entraîner des risques !
- Risque de brûlure ! L'appareil devient brûlant en cours d'utilisation. Ne touchez pas le fer à onduler triple ni les cylindres chauffants lorsque l'appareil est en marche. Tenez toujours l'appareil par la poignée. Utilisez le gant pour coiffer les cheveux.
- Veillez à ne pas toucher le visage, la nuque ou le cuir chevelu avec les surfaces chaudes.
- Les sprays coiffants contiennent des substances inflammables. N'appliquez par conséquent pas de spray coiffant pendant l'utilisation de l'appareil.
- Ne laissez pas l'appareil sans surveillance lorsqu'il est raccordé à l'alimentation électrique.
- Risque de brûlure ! Le gant de coiffage n'offre pas de protection thermique ni mécanique. Évitez tout contact avec des surfaces chaudes, une flamme nue ou des bords tranchants ou des extrémités pointues. Une utilisation incorrecte peut occasionner des blessures.

## ⚠ ATTENTION ! DÉGÂTS MATÉRIELS !

- N'utilisez l'appareil qu'à l'intérieur de locaux.
- Ne placez jamais l'appareil à proximité de sources de chaleur. N'enroulez pas le cordon autour de l'appareil et veillez à le protéger contre toutes détériorations.
- N'utilisez pas de produits nettoyants agressifs ou de solvants pour nettoyer l'appareil. Ces produits peuvent endommager la surface.
- Pendant le fonctionnement et pour le refroidissement, placez toujours l'appareil avec le support, si disponible, sur une surface plane stable et résistante à la chaleur. Il convient d'en tenir compte également pendant le processus de chauffage !

## 5. Avant l'utilisation

- N'utilisez pas l'appareil sur les cheveux très mouillés. Les cheveux doivent être propres, avoir été séchés avec une serviette et être exempts de tout produit de coiffage, exception faite des produits spéciaux qui contiennent une protection contre la chaleur ou qui aident à lisser les cheveux sous l'effet de la chaleur.
- Peignez soigneusement les cheveux avant de les lisser afin d'éliminer tout nœud capillaire.

## 6. Utilisation

### 6.1. Installer l'appareil

#### ⚠ ATTENTION !

- ▶ Pendant le fonctionnement et le refroidissement de l'appareil, posez-le toujours et uniquement avec le support ⑩ sur une surface stable, plane et résistante à la chaleur. Il convient de faire de même pendant le processus d'échauffement !

- 1) Dépliez le support ⑩ et posez l'appareil comme cela est représenté à la figure 1. Ainsi, les pièces chaudes ne peuvent pas toucher la surface d'appui.

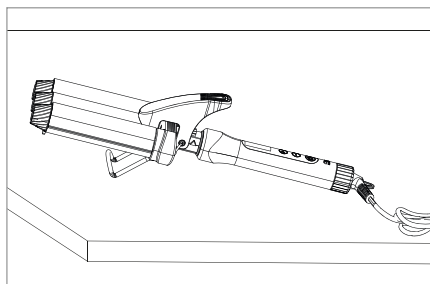

Fig. 1

- 2) Branchez la fiche secteur dans une prise secteur adaptée.

#### ⓘ Remarque

- ▶ La première mise en service peut entraîner une légère odeur liée à l'échauffement des cylindres chauffants ①. Ceci est normal et cette odeur disparaît ensuite. Aérez la pièce, ouvrez p. ex. une fenêtre.

### 6.2. Allumer/éteindre et régler la température

#### ⚠ PRUDENCE !

- ▶ Pendant le fonctionnement, les cylindres chauffants ① deviennent brûlants. Ne touchez pas le fer à ondule triple ② ni les cylindres chauffants ①. Tenez toujours l'appareil par la poignée ⑨.

### **i** Remarque

- ▶ Les surfaces des cylindres chauffants ① ainsi que celles du fer à onduler triple ② doivent être exemptes de toute salissure. Si nécessaire nettoyez-les, avant de les utiliser, comme décrit au chapitre **7. Nettoyage**.

1) Appuyez sur la touche Marche/Arrêt  ⑦ pendant 2-3 secondes env. pour mettre l'appareil en marche. À l'écran ④, la température pré-réglée 100°C clignote. L'appareil chauffe.

### **i** Remarque

- ▶ La température peut être réglée entre 100°C et 200°C par pas de 10°C.
  - ▶ Commencez toujours avec la température recommandée la plus basse.
  - ▶ Augmentez le cas échéant la température progressivement afin d'obtenir le réglage idéal.
- 2) Pour sélectionner la température, appuyez sur la touche + ⑤ ou la touche - ⑥. La valeur réglée clignote à l'écran ④.
- L'indicateur de température à l'écran ④ reste allumé dès que la température est atteinte.
- 3) Selon votre type de cheveux, choisissez l'un des réglages suivants :

Température	Utilisation recommandée
100-140°C	Pour les cheveux fins, abîmés ou décolorés.
140-160°C	Pour les cheveux normaux.
160-200°C	Pour les cheveux épais, résistants.

4) Pour éteindre à nouveau l'appareil, appuyez sur la touche Marche/Arrêt  ⑦ pendant 2-3 secondes environ.

## 6.3. Coiffer les cheveux

### **⚠ PRUDENCE !**

- ▶ Ne touchez jamais les cylindres chauffants ① durant le fonctionnement !
- ▶ Veillez à ne pas toucher le visage, la nuque ou le cuir chevelu avec les surfaces chaudes.

L'appareil est chaud et le support ⑩ est replié.

- 1) Séparez l'ensemble de la chevelure en plusieurs parties. Fixez-les avec des pinces ou des accessoires similaires. Travaillez ensuite vers l'avant en passant par les côtés.
- 2) Enfilez le gant de coiffage ⑫ sur la main avec laquelle vous coiffez les cheveux.
- 3) Séparez une mèche de cheveux de 3-4 cm de largeur env. Commencez le coiffage près de la racine.
- 4) Ouvrez le fer à onduler triple ② en appuyant sur le levier ③.
- 5) Posez la mèche de cheveux sur les cylindres chauffants ①. Fermez le fer à onduler triple ② en relâchant lentement le levier ③.
- 6) Laissez la mèche de cheveux pincée dans l'appareil env. 5 à 8 secondes en fonction de la nature de vos cheveux.
- 7) Appuyez sur le levier ③ pour ouvrir le fer à onduler triple ②.
- 8) Continuez à travailler les mèches éventuellement jusqu'à la pointe en répétant les étapes 5) à 7). Pour finir, retirez délicatement la mèche de cheveux.
- 9) Continuez de la même manière avec chaque mèche que vous souhaitez coiffer.

### **i** Remarque

- ▶ Brossez ou peignez les cheveux uniquement après qu'ils aient refroidi, car cela peut sinon avoir un impact sur le résultat.
- 10) Une fois que vous avez obtenu le résultat souhaité, éteignez l'appareil et débranchez la fiche de la prise secteur.
  - 11) Laissez l'appareil refroidir complètement hors de portée des enfants, avant de le nettoyer ou de le ranger.
  - 12) Retirez ensuite le gant de coiffage ⑫.

## 6.4. Coupure automatique

- L'appareil est équipé d'une coupure automatique. Lorsque l'appareil est en marche depuis plus de 30 minutes, il s'éteint automatiquement. L'écran ④ s'éteint.

### Remarque

- ▶ La coupure automatique sert uniquement de sécurité et ne remplace pas l'extinction de l'appareil à l'aide de la touche Marche/Arrêt  ⑦ ! Pour poursuivre le coiffage, vous devez à nouveau mettre l'appareil en marche.

## 7. Nettoyage

 **DANGER !** Danger de mort par électrocution !

- ▶ Avant chaque nettoyage, retirez la fiche secteur de la prise secteur !
- ▶ N'immergez jamais l'appareil dans de l'eau ni dans d'autres liquides ! Veillez à ce qu'il n'y ait pas d'eau ou de liquide qui pénètre à l'intérieur de l'appareil !





### PRUDENCE !

- ▶ Laissez refroidir l'appareil avant de le nettoyer. Risque de brûlure !

### ATTENTION !

- ▶ N'utilisez pas de produits nettoyants abrasifs ou corrosifs. Ils risquent d'agresser la surface et d'endommager l'appareil de manière irréparable.
- 1) Essuyez l'appareil et les cylindres chauffants ⑪ refroidis avec un chiffon légèrement humidifié.
  - 2) En cas de salissures tenaces, appliquez un produit nettoyant doux sur le chiffon. Éliminez les restes de produit nettoyant avec un chiffon légèrement humidifié.
  - 3) Essuyez ensuite avec un chiffon sec et laissez bien sécher avant de réutiliser ou de ranger l'appareil.
  - 4) Lavez le gant de coiffage ⑫ dans la machine à laver à 60°C au maximum.

Respectez l'étiquette de lavage, comme suit :

	Lavage en machine à 60°C max.
	Ne pas blanchir
	Ne pas sécher au sèche-linge
	Ne pas repasser
	Ne pas nettoyer à sec

## 8. Rangement

- Vous pouvez suspendre l'appareil par son œillet de suspension ③.
- Si vous ne souhaitez pas utiliser l'appareil pendant une période prolongée, conservez-le dans un endroit sec et exempt de poussière, hors de portée des enfants.

## 9. Dépannage

Problème	Cause	Solution
L'appareil ne fonctionne pas.	La coupure automatique s'est activée.	Laissez l'appareil refroidir. Remettez l'appareil en marche.
	L'appareil est défectueux.	Adressez-vous au service après-vente.
Les cheveux ne sont pas ondulés.	L'appareil n'est pas encore chaud.	Attendez que l'appareil soit chaud.
	La température réglée est trop basse.	Sélectionnez progressivement une température plus élevée.
Les cheveux sont roussis.	Les cheveux sont restés trop longtemps entre les cylindres chauffants ⑪.	Laissez la mèche de cheveux pincée dans l'appareil env. 5 à 8 secondes au maximum.

Si vous ne réussissez pas à résoudre le problème à l'aide des mesures précitées, veuillez vous adresser au Service après-vente (voir chapitre **14. Service après-vente**).

## 10. Caractéristiques techniques

Tension secteur	100-240 V ~, 50-60 Hz
Puissance nominale	145-155 W
Puissance absorbée en veille	0,36 W
Classe de protection	II / 

## 11. Recyclage

### 11.1. Recyclage de l'appareil et de l'emballage



Le symbole de la poubelle barrée signifie que cet appareil ne doit pas être jeté avec les ordures ménagères à la fin de sa période d'utilisation.

L'appareil doit être remis aux points de collecte établis, aux déchetteries ou aux entreprises chargées du recyclage.

Veuillez effacer toutes vos données personnelles avant le retour.

L'emballage est constitué de matériaux écologiques que vous pouvez recycler par le biais des services de recyclage locaux.

Éliminez l'emballage dans le respect de l'environnement.

## 12. Garantie pour Kompennass Handels GmbH (France)

Chère cliente, cher client,

Cet appareil est garanti 3 ans à partir de la date d'achat. Si ce produit venait à présenter des vices, vous disposez de droits légaux face au vendeur de ce produit. Vos droits légaux ne sont pas restreints par notre garantie présentée ci-dessous.

### Conditions de garantie

La période de garantie débute à la date d'achat. Veuillez bien conserver le ticket de caisse. Celui-ci servira de preuve d'achat.

Si dans un délai de trois ans suivant la date d'achat de ce produit, un vice de matériel ou de fabrication venait à apparaître, le produit sera réparé, remplacé gratuitement par nos soins ou le prix d'achat remboursé, selon notre choix. Cette prestation sous garantie nécessite, dans le délai de trois ans, la présentation de l'appareil défectueux et du justificatif d'achat (ticket de caisse) ainsi que la description brève du vice et du moment de son apparition.

Si le vice est couvert par notre garantie, vous recevrez le produit réparé ou un nouveau produit en retour. Aucune nouvelle période de garantie ne débute avec la réparation ou l'échange du produit.

### Période de garantie et réclamation légale pour vices cachés

L'exercice de la garantie ne prolonge pas la période de garantie. Cette disposition s'applique également aux pièces remplacées ou réparées. Les dommages et vices éventuellement déjà présents à l'achat doivent être signalés immédiatement après le débailage. Toute réparation survenant après la période sous garantie fera l'objet d'une facturation.

## Étendue de la garantie

L'appareil a été fabriqué avec soin conformément à des directives de qualité strictes et consciencieusement contrôlé avant sa livraison.

La prestation de la garantie s'applique aux vices de matériel et de fabrication. Cette garantie ne s'étend pas aux pièces du produit qui sont exposées à une usure normale et peuvent de ce fait être considérées comme pièces d'usure, ni aux détériorations de pièces fragiles, par ex. interrupteurs ou pièces en verre.

Cette garantie devient caduque si le produit est détérioré, utilisé ou entretenu de manière non conforme. Toutes les instructions listées dans le manuel d'utilisation doivent être exactement respectées pour une utilisation conforme du produit. Des buts d'utilisation et actions qui sont déconseillés dans le manuel d'utilisation, ou dont vous êtes avertis doivent également être évités.

Le produit est uniquement destiné à un usage privé et ne convient pas à un usage professionnel. La garantie est annulée en cas d'entretien incorrect et inapproprié, d'usage de la force et en cas d'intervention non réalisée par notre centre de service après-vente agréé.

### Article L217-16 du Code de la consommation

Lorsque l'acheteur demande au vendeur, pendant le cours de la garantie commerciale qui lui a été consentie lors de l'acquisition ou de la réparation d'un bien meuble, une remise en état couverte par la garantie, toute période d'immobilisation d'au moins sept jours vient s'ajouter à la durée de la garantie qui restait à courir. Cette période court à compter de la demande d'intervention de l'acheteur ou de la mise à disposition pour réparation du bien en cause, si cette mise à disposition est postérieure à la demande d'intervention.

Indépendamment de la garantie commerciale souscrite, le vendeur reste tenu des défauts de conformité du bien et des vices rédhibitoires dans les conditions prévues aux articles L217-4 à L217-13 du Code de la consommation et aux articles 1641 à 1648 et 2232 du Code Civil.

### Article L217-4 du Code de la consommation

Le vendeur livre un bien conforme au contrat et répond des défauts de conformité existant lors de la délivrance. Il répond également des défauts de conformité résultant de l'emballage, des instructions de montage ou de l'installation lorsque celle-ci a été mise à sa charge par le contrat ou a été réalisée sous sa responsabilité.

### Article L217-5 du Code de la consommation

Le bien est conforme au contrat :

- 1° S'il est propre à l'usage habituellement attendu d'un bien semblable et, le cas échéant :
  - s'il correspond à la description donnée par le vendeur et possède les qualités que celui-ci a présentées à l'acheteur sous forme d'échantillon ou de modèle ;
  - s'il présente les qualités qu'un acheteur peut légitimement attendre eu égard aux déclarations publiques faites par le vendeur, par le producteur ou par son représentant, notamment dans la publicité ou l'étiquetage ;
- 2° Ou s'il présente les caractéristiques définies d'un commun accord par les parties ou être propre à tout usage spécial recherché par l'acheteur, porté à la connaissance du vendeur et que ce dernier a accepté.

### Article L217-12 du Code de la consommation

L'action résultant du défaut de conformité se prescrit par deux ans à compter de la délivrance du bien.

### Article 1641 du Code civil

Le vendeur est tenu de la garantie à raison des défauts cachés de la chose vendue qui la rendent impropre à l'usage auquel on la destine, ou qui diminuent tellement cet usage que l'acheteur ne l'aurait pas acquise, ou n'en aurait donné qu'un moindre prix, s'il les avait connus.

### Article 1648 1er alinéa du Code civil

L'action résultant des vices rédhibitoires doit être intentée par l'acquéreur dans un délai de deux ans à compter de la découverte du vice.

Les pièces détachées indispensables à l'utilisation du produit sont disponibles pendant la durée de la garantie du produit.

## Procédure en cas de garantie

Afin de garantir un traitement rapide de votre demande, veuillez suivre les indications suivantes :

- Veuillez avoir à portée de main pour toutes questions le ticket de caisse et la référence article (IAN) 508935\_2507 en tant que justificatif de votre achat.
- Vous trouverez la référence sur la plaque signalétique sur le produit, une gravure sur le produit, sur la page de garde du mode d'emploi (en bas à gauche) ou sur l'autocollant au dos ou sur le dessous du produit.
- Si des erreurs de fonctionnement ou d'autres vices venaient à apparaître, veuillez d'abord contacter le département service clientèle cité ci-dessous par **téléphone** ou par **e-mail**.
- Vous pouvez ensuite retourner un produit enregistré comme étant défectueux en joignant le ticket de caisse et en indiquant en quoi consiste le vice et quand il est survenu, sans devoir l'affranchir à l'adresse de service après-vente communiquée.



Sur [www.lidl-service.com](http://www.lidl-service.com), vous pourrez télécharger ce mode d'emploi et de nombreux autres manuels, vidéos produit et logiciels d'installation.

Grâce à ce code QR, vous arriverez directement sur le site Lidl service après-vente ([www.lidl-service.com](http://www.lidl-service.com)) et vous pourrez ouvrir votre mode d'emploi en saisissant votre référence (IAN) 508935\_2507.

## 13. Garantie pour Kompennass Handels GmbH (Belgique/Suisse)

Chère cliente, cher client,

Cet appareil est garanti 3 ans à partir de la date d'achat. Si ce produit venait à présenter des vices, vous disposez de droits légaux face au vendeur de ce produit. Vos droits légaux ne sont pas restreints par notre garantie présentée ci-dessous.

### Conditions de garantie

La période de garantie débute à la date d'achat. Veuillez bien conserver le ticket de caisse. Celui-ci servira de preuve d'achat.

Si dans un délai de trois ans suivant la date d'achat de ce produit, un vice de matériel ou de fabrication venait à apparaître, le produit sera réparé, remplacé gratuitement par nos soins ou le prix d'achat remboursé, selon notre choix. Cette prestation sous garantie nécessite, dans le délai de trois ans, la présentation de l'appareil défectueux et du justificatif d'achat (ticket de caisse) ainsi que la description brève du vice et du moment de son apparition.

Si le vice est couvert par notre garantie, vous recevrez le produit réparé ou un nouveau produit en retour. Aucune nouvelle période de garantie ne débute avec la réparation ou l'échange du produit.

### Période de garantie et réclamation légal pour vices cachés

L'exercice de la garantie ne prolonge pas la période de garantie. Cette disposition s'applique également aux pièces remplacées ou réparées. Les dommages et vices éventuellement déjà présents à l'achat doivent être signalés immédiatement après le débailage. Toute réparation survenant après la période sous garantie fera l'objet d'une facturation.

## Étendue de la garantie

L'appareil a été fabriqué avec soin conformément à des directives de qualité strictes et consciencieusement contrôlé avant sa livraison.

La prestation de la garantie s'applique aux vices de matériel et de fabrication. Cette garantie ne s'étend pas aux pièces du produit qui sont exposées à une usure normale et peuvent de ce fait être considérées comme pièces d'usure, ni aux détériorations de pièces fragiles, par ex. interrupteurs ou pièces en verre.

Cette garantie devient caduque si le produit est détérioré, utilisé ou entretenu de manière non conforme. Toutes les instructions listées dans le manuel d'utilisation doivent être exactement respectées pour une utilisation conforme du produit. Des buts d'utilisation et actions qui sont déconseillés dans le manuel d'utilisation, ou dont vous êtes avertis doivent également être évités.

Le produit est uniquement destiné à un usage privé et ne convient pas à un usage professionnel. La garantie est annulée en cas d'entretien incorrect et inapproprié, d'usage de la force et en cas d'intervention non réalisée par notre centre de service après-vente agréé.

## Procédure en cas de garantie

Afin de garantir un traitement rapide de votre demande, veuillez suivre les indications suivantes :

- Veuillez avoir à portée de main pour toutes questions le ticket de caisse et la référence article (IAN) 508935\_2507 en tant que justificatif de votre achat.
- Vous trouverez la référence sur la plaque signalétique sur le produit, une gravure sur le produit, sur la page de garde du mode d'emploi (en bas à gauche) ou sur l'autocollant au dos ou sur le dessous du produit.
- Si des erreurs de fonctionnement ou d'autres vices venaient à apparaître, veuillez d'abord contacter le département service clientèle cité ci-dessous par **téléphone** ou par **e-mail**.

- Vous pouvez ensuite retourner un produit enregistré comme étant défectueux en joignant le ticket de caisse et en indiquant en quoi consiste le vice et quand il est survenu, sans devoir l'affranchir à l'adresse de service après-vente communiquée.



Sur [www.lidl-service.com](http://www.lidl-service.com), vous pourrez télécharger ce mode d'emploi et de nombreux autres manuels, vidéos produit et logiciels d'installation.

Grâce à ce code QR, vous arriverez directement sur le site Lidl service après-vente ([www.lidl-service.com](http://www.lidl-service.com)) et vous pourrez ouvrir votre mode d'emploi en saisissant votre référence (IAN) 508935\_2507.

## 14. Service après-vente

### FR Service France

Tel.: 0800 919270

E-Mail: [kompernass@lidl.fr](mailto:kompernass@lidl.fr)

### BE Service Belgique

Tel.: 0800 12089

E-Mail: [kompernass@lidl.be](mailto:kompernass@lidl.be)

### CH Service Suisse

Tel.: 0800 56 44 33

E-Mail: [kompernass@lidl.ch](mailto:kompernass@lidl.ch)

IAN 508935\_2507

## 15. Importateur

Veuillez tenir compte du fait que l'adresse suivante n'est pas une adresse de service après-vente.

Veuillez d'abord contacter le service mentionné.

KOMPERNASS HANDELS GMBH

BURGSTRASSE 21

44867 BOCHUM

ALLEMAGNE

[www.kompernass.com](http://www.kompernass.com)

# Inhoud

<b>1. Inleiding</b>	<b>34</b>
1.1. Gebruik in overeenstemming met de bestemming . . . . .	34
1.2. Gebruikte waarschuwingen en pictogrammen . . . . .	34
<b>2. Inhoud van het pakket</b>	<b>35</b>
<b>3. Apparaatbeschrijving</b>	<b>35</b>
<b>4. Veiligheidsvoorschriften</b>	<b>35</b>
<b>5. Voorafgaand aan gebruik</b>	<b>38</b>
<b>6. Bediening</b>	<b>38</b>
6.1. Apparaat opstellen . . . . .	38
6.2. In-/uitschakelen en temperatuur instellen. . . . .	38
6.3. Haar stylen . . . . .	39
6.4. Automatische uitschakeling . . . . .	39
<b>7. Reinigen</b>	<b>39</b>
<b>8. Opbergen</b>	<b>40</b>
<b>9. Problemen oplossen</b>	<b>40</b>
<b>10. Technische gegevens</b>	<b>40</b>
<b>11. Afvoeren</b>	<b>41</b>
11.1. Apparaat en verpakking afvoeren . . . . .	41
<b>12. Garantie van Kompernaß Handels GmbH</b>	<b>41</b>
12.1. Service . . . . .	42
12.2. Importeur. . . . .	42

# 1. Inleiding

Hartelijk gefeliciteerd met de aankoop van uw nieuwe apparaat. U hebt hiermee gekozen voor een hoogwaardig product.



De gebruiksaanwijzing maakt deel uit van dit product. Hij bevat belangrijke aanwijzingen voor de veiligheid, het gebruik en

het afvoeren van dit product. Maak u vertrouwd met alle bedienings- en veiligheidsaanwijzingen voordat u het product in gebruik neemt. Gebruik het product uitsluitend op de voorgeschreven wijze en voor de aangegeven doeleinden. Geef alle documentatie mee als u het product doorgeeft aan een derde.

## 1.1. Gebruik in overeenstemming met de bestemming







Het apparaat is bestemd voor het stylen van menselijk haar. Gebruik het in geen geval voor prikken en haarstukjes van synthetisch materiaal of voor dieren. U mag het apparaat uitsluitend gebruiken voor privédoeleinden. Dit apparaat is niet geschikt voor bedrijfsmatig of commercieel gebruik.

## 1.2. Gebruikte waarschuwingen en pictogrammen

In deze gebruiksaanwijzing, op de verpakking en op het apparaat worden de volgende waarschuwingen en pictogrammen gebruikt (indien van toepassing):

	<p><b>GEVAAR!</b> Een waarschuwing met dit pictogram en met het signaalwoord "GEVAAR" duidt op een onmiddellijk aanwezige gevaarlijke situatie, die fataal of ernstig letsel tot gevolg heeft als deze niet wordt vermeden.</p>
	<p><b>WAARSCHUWING!</b> Een waarschuwing met dit pictogram en met het signaalwoord "WAARSCHUWING" duidt op een mogelijk gevaarlijke situatie, die fataal of ernstig letsel tot gevolg kan hebben als deze niet wordt vermeden.</p>

	<p><b>VOORZICHTIG!</b> Een waarschuwing met dit pictogram en met het signaalwoord "VOORZICHTIG" duidt op een mogelijk gevaarlijke situatie, die licht of matig letsel tot gevolg kan hebben als deze niet wordt vermeden.</p>
	<p><b>LET OP!</b> Een waarschuwing met dit pictogram en met het signaalwoord "LET OP" duidt op een mogelijke situatie die materiële schade tot gevolg kan hebben als deze niet wordt vermeden.</p>
	<p><b>Opmerking:</b> Een opmerking bevat extra informatie die de omgang met het apparaat eenvoudiger maakt.</p>
	<p>Wisselstroom/-spanning</p>
	<p>Beschermingsklasse II: bescherming door dubbele of versterkte isolatie.</p>
	<p>Gebruik het apparaat niet in de badkuip of douche of boven een met water gevulde wasbak.</p>
	<p>Lees de gebruiksaanwijzing.</p>
	<p>Dit product voldoet aan de eisen van de toepasselijke Europese en nationale richtlijnen.</p>
	<p>Elektrisch apparaat niet via het huisvuil verwijderen!</p>
	<p>Voer de verpakking af in overeenstemming met de milieuvorschriften.</p>

	<p>Verpakking van recyclebare materialen. Neem de aanduiding van de verpakingsmaterialen in acht bij de afvalscheiding: de verpakingsmaterialen zijn voorzien van afkortingen (a) en cijfers (b) met de volgende betekenis: 1-7: kunststoffen, 20-22: papier en karton, 80-98: composietmaterialen.</p>
  <b>ES/PT</b>	<p>De verpakking bevat bestanddelen van papier en/of karton.</p> <p>De verpakking bevat bestanddelen van plastic en/of metaal.</p>
  	<p><b>FR:</b> Cet appareil et ses accessoires se recyclent.</p> <p><b>FR:</b> ÉLÉMENTS D'EMBALLAGE</p> <p><b>FR:</b> Het product, de verpakking en de gebruiksaanwijzing zijn recyclebaar, vallen onder de uitgebreide producentenverantwoordelijkheid en worden gescheiden ingezameld.</p>

## 2. Inhoud van het pakket

Het apparaat wordt standaard met de volgende onderdelen geleverd:

- 1 krulijzer
- 1 stylinghandschoen
- Gebruiksaanwijzing
- Haal alle onderdelen van het apparaat uit de doos en verwijder alle verpakkingsmateriaal. Controleer of de levering compleet is en of er zichtbare schade is.
- Neem contact op met de servicehelpdesk (zie hoofdstuk **12.1. Service**) als het pakket niet compleet is, of als er sprake is van schade door gebrekkige verpakking of transport.

## 3. Apparaatbeschrijving

- 1 Koele tip
- 2 Drievoudige krultang
- 3 Hendel
- 4 Display / temperatuurindicatie
- 5 Toets + temperatuur verhogen
- 6 Toets - temperatuur verlagen
- 7 Aan-uitknop 
- 8 Ophangoog
- 9 Handgreep
- 10 Standaard
- 11 Verwarmingselementen
- 12 Stylinghandschoenen

## 4. Veiligheidsvoorschriften

### **GEVAAR! ELEKTRISCHE SCHOK!**

- Sluit het apparaat alleen aan op een stopcontact dat volgens de voorschriften is geïnstalleerd, met een netspanning die overeenkomt met de gegevens op het typeplaatje.
- Knik of plet het netsnoer niet en leg het zo dat niemand erop kan gaan staan of erover kan struikelen.

- Als het apparaat gevallen of beschadigd is, mag u het niet verder gebruiken. Laat het apparaat door deskundig personeel nakijken en eventueel repareren.
- Haal na elk gebruik, bij storing van het apparaat en voordat u het apparaat schoonmaakt de stekker uit het stopcontact. Alleen dan is het apparaat volledig stroomloos.
- Trek de stekker uit het stopcontact, trek niet aan het snoer zelf.
- U mag geen verlengsnoer gebruiken.
- Wanneer het netsnoer van dit apparaat beschadigd raakt, moet het worden vervangen door de fabrikant of de klantenservice van de fabrikant of een persoon met vergelijkbare kwalificaties, om risico's te voorkomen.
- Open of repareer de behuizing van het apparaat nooit. In dat geval is de veiligheid niet gegarandeerd en vervalt de garantie. Laat een defect apparaat uitsluitend door gekwalificeerd personeel repareren.
- Pak het apparaat, het netsnoer en de netstekker nooit met natte handen vast.
- Dompel het apparaat nooit onder in water of andere vloeistoffen!
-  **WAARSCHUWING!** Gebruik dit apparaat in geen geval in de buurt van badkuipen, douchebakken, wasbakken of andere water bevattende objecten.
- Haal bij gebruik van het apparaat in een badkamer de stekker na gebruik uit het stopcontact, want de nabijheid van water vormt een gevaar, ook wanneer het apparaat uitgeschakeld is. Als extra beveiliging raden we aan een aardlekschakelaar (FI/RCD) met een nominale uitschakelstroom van niet meer dan 30 mA in het stroomcircuit van de badkamer te installeren. Vraag uw installateur om advies.

### **WAARSCHUWING! LETSELGEVAAR!**

- Laat kinderen nooit zonder toezicht achter met het verpakkingsmateriaal. Houd kinderen uit de buurt van de verpakking. Er bestaat verstikkingsgevaar!

- Dit apparaat mag worden gebruikt door kinderen vanaf 8 jaar en door personen met beperkte lichamelijke, zintuiglijke of geestelijke vermogens of personen met gebrekkige ervaring en kennis, wanneer ze onder toezicht staan of als ze het apparaat veilig hebben leren gebruiken en de mogelijke gevaren hebben begrepen.
- Kinderen mogen niet met het apparaat spelen.
- Reiniging en gebruikersonderhoud mogen niet door kinderen worden uitgevoerd, tenzij ze onder supervisie staan.
- Berg het apparaat op buiten het bereik van kinderen, met name als het in werking is of tijdens het afkoelen.
- Gebruik uitsluitend de originele accessoires voor dit apparaat. Accessoires van andere producenten zijn wellicht ongeschikt en brengen risico's met zich mee!
- Verbrandingsgevaar! Het apparaat wordt zeer heet als het in werking is. Raak de drievoudige krultang en de hete verwarmingselementen niet aan wanneer het apparaat is ingeschakeld. Houd het apparaat altijd vast aan de handgreep. Gebruik de handschoen bij het stylen van het haar.
- Zorg ervoor dat de hete oppervlakken niet in aanraking komen met het gezicht, de hals of de hoofdhuid.
- Haarsprays bevatten ontvlambare stoffen. Gebruik daarom geen haarspray als u met het apparaat werkt.
- Laat het apparaat niet onbeheerd achter terwijl het op het lichtnet is aangesloten.
- Verbrandingsgevaar! De stylinghandschoen biedt geen thermische of mechanische bescherming. Vermijd contact met hete oppervlakken, open vuur en scherpe randen of punten. Een onjuist gebruik kan letsel veroorzaken.

### ❗ **LET OP! MATERIËLE SCHADE!**

- Gebruik het apparaat alleen binnenshuis.
- Leg het apparaat nooit in de buurt van warmtebronnen. Wikkel het snoer niet om het apparaat en bescherm het tegen beschadiging.

- Gebruik geen agressieve schoonmaak- of oplosmiddelen voor de reiniging van het apparaat. Deze kunnen het oppervlak beschadigen.
- Leg het apparaat tijdens het gebruik en voor het afkoelen altijd met de standaard, indien beschikbaar, op een hittebestendig, stabiel effen oppervlak. Dit geldt ook voor de opwarmperiode!

## 5. Voorafgaand aan gebruik

- Gebruik het apparaat niet op druipnat haar. Het haar moet schoon en handdoekdroog zijn en moet vrij zijn van stylingproducten. Uitgezonderd zijn speciale producten die een hittebescherming bevatten of die het stylen van het haar met gebruik van hitte ondersteunen.
- Kam het haar grondig voordat u het glad maakt of stylet, zodat zich geen klitten in het haar bevinden.

## 6. Bediening

### 6.1. Apparaat opstellen

#### ! LET OP!

- ▶ Leg het apparaat tijdens het gebruik en bij het afkoelen altijd alleen met de standaard ⑩ op een stabiele, effen en hittebestendige ondergrond. Dit geldt ook voor de opwarmperiode!

- 1) Klap de standaard ⑩ uit en plaats het apparaat zoals weergegeven op afbeelding 1. Alleen op die manier kunnen hete onderdelen niet in contact komen met het opstelvlak.

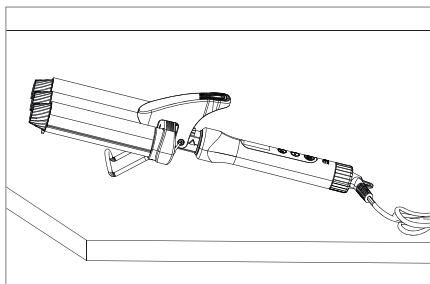

Afb. 1

- 2) Steek de stekker in een geschikt stopcontact.

#### i Opmerking

- ▶ Bij het eerste gebruik kan een lichte geurontwikkeling optreden doordat de verwarmingselementen ① heet worden. Dat is normaal en verdwijnt weer. Ventileer de ruimte, zet bijv. een raam open.

## 6.2. In-/uitschakelen en temperatuur instellen

#### ⚠ VOORZICHTIG!

- ▶ De verwarmingselementen ① worden zeer heet wanneer het apparaat in werking is. Raak de drievoudige krultang ② en de hete verwarmingselementen ① niet aan. Houd het apparaat altijd vast aan de handgreep ⑨.

#### i Opmerking

- ▶ De oppervlakken van de verwarmingselementen ① en de drievoudige krultang ② moeten schoon zijn. Reinig ze zo nodig voorafgaand aan gebruik, zoals beschreven in hoofdstuk 7. **Reinigen.**

- 1) Houd de aan-uitknop ⑦ ca. 2-3 seconden ingedrukt om het apparaat in te schakelen. Op het display ④ knippert de voorinstelde temperatuur 100 °C. Het apparaat warmt op.

#### i Opmerking

- ▶ De temperatuur kan worden ingesteld tussen 100 °C en 200 °C in stappen van 10 °C.
- ▶ Begin altijd met de laagste aanbevolen temperatuur.
- ▶ Verhoog zo nodig de temperatuur in kleine stapjes om de optimale instelling te bereiken.

- 2) Om de temperatuur te kiezen, drukt u op de toets + ⑤ resp. de toets - ⑥. De ingestelde waarde knippert op het display ④.

- Zodra de ingestelde temperatuur wordt bereikt, brandt de temperatuurindicatie op het display 4 continu.
- 3) Kies afhankelijk van uw haartype een van de volgende instellingen:

Temperatuur	Aanbevolen toepassing
100-140 °C	Voor fijn, beschadigd of geblondeerd haar.
140-160 °C	Voor normaal haar.
160-200 °C	Voor sterk, veerkrachtig haar.

- 4) Om het apparaat weer uit te schakelen, houdt u de aan-uitknop  7 ca. 2-3 seconden ingedrukt.

### 6.3. Haar stylen

#### VOORZICHTIG!

- ▶ Raak nooit de verwarmingselementen 11 aan terwijl het apparaat in werking is!
- ▶ Zorg ervoor dat de hete oppervlakken niet in aanraking komen met het gezicht, de hals of de hoofdhuid.

Het apparaat is opgewarmd en de standaard 10 is ingeklapt.

- 1) Verdeel het haar in verschillende strengen. Zet ze vast met clips of iets dergelijks. Werk vervolgens via de zijanten naar voren.
- 2) Trek de stylinghandschoen 12 aan waarmee u het haar stylet.
- 3) Isoleer een ca. 3-4 cm brede haarstreng. Begin met stylen dicht bij de haarinplant.
- 4) Open de drievoudige krultang 2 door op de hendel 3 te drukken.
- 5) Leg de haarstreng op de verwarmingselementen 11. Sluit de drievoudige krultang 2 door de hendel 3 langzaam los te laten.
- 6) Laat de haarstreng, afhankelijk van het haartype, ca. 5 tot 8 seconden in het apparaat geklemd zitten.
- 7) Druk op de hendel 3 om de drievoudige krultang 2 te openen.

- 8) Bewerk de haarstreng evt. verder tot aan de haarpunt, door stap 5 t/m 7 te herhalen. Haal tot slot de haarstreng voorzichtig uit het apparaat.
- 9) Ga op dezelfde manier te werk met alle losse haarstrengen die u wilt stylen.

#### **Opmerking**

- ▶ Borstel of kam het haar pas nadat het is afgekoeld, anders kan dit invloed hebben op het resultaat.
- 10) Wanneer u het gewenste resultaat hebt bereikt, schakelt u het apparaat uit en trekt u de stekker uit het stopcontact.
- 11) Laat het apparaat, buiten het bereik van kinderen, volledig afkoelen voordat u het schoonmaakt of opbergt.
- 12) Trek de stylinghandschoen 12 weer uit.

### 6.4. Automatische uitschakeling

- Het apparaat is voorzien van een automatische uitschakeling. Als het langer dan 30 minuten niet in werking is, gaat het automatisch uit. Het display 4 gaat uit.

#### **Opmerking**

- ▶ De automatische uitschakeling is slechts een veiligheidsvoorziening en vervangt het uitschakelen van het apparaat met de aan-uitknop  7 niet! Als u wilt doorgaan met stylen, moet het apparaat weer worden ingeschakeld.

## 7. Reinigen

#### **GEVAAR!**

Levensgevaar door elektrische stroom!





- ▶ Haal vóór elke reiniging altijd eerst de stekker uit het stopcontact!
- ▶ Dompel het apparaat nooit onder in water of andere vloeistoffen! Zorg ervoor dat er geen water of vocht in het apparaat binnendringt!

#### **VOORZICHTIG!**

- ▶ Laat het apparaat afkoelen voordat u het schoonmaakt. Verbrandingsgevaar!

## ! LET OP!

- ▶ Gebruik geen schurende of bijtende schoonmaakmiddelen. Deze kunnen het oppervlak aantasten en het apparaat onherstelbaar beschadigen.
- 1) Veeg het apparaat en de afgekoelde verwarmingselementen **11** af met een licht bevochtigde doek.
  - 2) Doe bij hardnekkige vervuiling wat mild schoonmaakmiddel op de doek. Verwijder schoonmaakmiddelresten met een doek die licht bevochtigd is met water.
  - 3) Veeg met een droge doek na en laat het apparaat goed opdrogen voordat u het weer gebruikt of opbergt.
  - 4) Was de stylinghandschoen **12** in de wasmachine op maximaal 60 °C. Neem de volgende voorschriften van het waslabel in acht:

	Max. 60 °C machinewas
	Niet bleken
	Niet in de wasdroger drogen
	Niet strijken
	Niet chemisch reinigen

## 8. Opbergen

- U kunt het apparaat ophangen aan het ophangoog **8**.
- Berg het apparaat op een droge en stofvrije plaats en buiten het bereik van kinderen op als u het langere tijd niet wilt gebruiken.

## 9. Problemen oplossen

Probleem	Oorzaak	Oplossing
Het apparaat werkt niet.	De automatische uitschakeling is geactiveerd.	Laat het apparaat afkoelen. Schakel het apparaat weer in.
	Het apparaat is defect.	Neem contact op met de klantenservice.
Het haar wordt niet golvend.	Het apparaat is nog niet opgewarmd.	Wacht totdat het apparaat is opgewarmd.
	De ingestelde temperatuur is te laag.	Kies stapsgewijs een hogere temperatuur.
Het haar is verschroeid.	Het haar is te lang vastgehouden tussen de verwarmingselementen <b>11</b> .	Laat de haarstreng maximaal 5 tot 8 seconden in het apparaat geklemd zitten.

Neem contact op met de service als u met de eerder genoemde stappen het probleem niet kunt verhelpen (zie hoofdstuk **12.1. Service**).

## 10. Technische gegevens

Netspanning	100-240 V ~, 50-60 Hz
Nominaal vermogen	145-155 W
Opgenomen vermogen in stand-by	0,36 W
Beschermingsklasse	II/ 

## 11. Afvoeren

### 11.1. Apparaat en verpakking afvoeren



Het symbool met een doorstreepte vuilnisbak betekent dat dit apparaat aan het einde van zijn levensduur niet met het normale huisvuil meegegeven

mag worden. Het apparaat moet worden ingeleverd bij speciaal hiervoor bestemde inzamelpunten, milieustraten of afvalverwerkingsbedrijven.

Verwijder alle persoonlijke gegevens voordat u het product inlevert.

De verpakking bestaat uit milieuvriendelijke materialen, die u via de plaatselijke recyclepunten kunt afvoeren.

Voer de verpakking af volgens de milieuvorschriften.

## 12. Garantie van Kompernaß Handels GmbH

Geachte klant,

U hebt op dit apparaat 3 jaar garantie vanaf de aankoopdatum. In geval van gebreken in dit product hebt u wettelijke rechten tegenover de verkoper van het product. Deze wettelijke rechten worden door onze hierna beschreven garantie niet beperkt.

### Garantievoorwaarden

De garantieperiode geldt vanaf de datum van aankoop. Bewaar de kassabon zorgvuldig. U hebt hem nodig als bewijs van aankoop.

Als er binnen drie jaar vanaf de aankoopdatum van dit product een materiaal- of fabricagefout optreedt, wordt - naar onze keuze - het product door ons kosteloos gerepareerd of vervangen of wordt de koopprijs terugbetaald. Voorwaarde voor deze garantie is dat het defecte apparaat en het aankoopbewijs (kassabon) binnen de termijn van drie jaar worden overlegd en dat kort wordt omschreven waaruit het gebrek bestaat en wanneer het is opgetreden.

Wanneer het defect door onze garantie wordt gedekt, krijgt u het gerepareerde product of een nieuw product retour. Met de reparatie of vervanging van het product begint er geen nieuwe garantieperiode.

### Garantieperiode en wettelijke aanspraken bij gebreken

De garantieperiode wordt door deze waarborg niet verlengd. Dat geldt ook voor vervangen en gerepareerde onderdelen. Eventueel al bij aankoop aanwezige schade en gebreken moeten meteen na het uitpakken worden gemeld. Voor reparaties na afloop van de garantieperiode worden kosten in rekening gebracht.

### Garantieomvang

Het apparaat is op basis van strenge kwaliteitsnormen met de grootst mogelijke zorg vervaardigd en voorafgaand aan de levering nauwkeurig gecontroleerd.

De garantie geldt voor materiaal- of fabricagefouten. Deze garantie geldt niet voor productonderdelen die onderhevig zijn aan normale slijtage en die daarom als slijtonderdelen worden beschouwd, of voor schade aan breekbare onderdelen zoals schakelaars of onderdelen die van glas zijn gemaakt.

Deze garantie vervalt wanneer het product is beschadigd, ondeskundig is gebruikt of is gerepareerd. Voor deskundig gebruik van het product moeten alle in de gebruiksaanwijzing beschreven aanwijzingen precies worden opgevolgd. Gebruiksdoeleinden en handelingen die in de gebruiksaanwijzing worden afgeraden of waarvoor wordt gewaarschuwd, moeten beslist worden vermeden.

Het product is uitsluitend bestemd voor privégebruik en niet voor bedrijfsmatige doeleinden. Bij verkeerd gebruik en ondeskundige behandeling, bij gebruik van geweld en bij reparaties die niet door ons erkend servicefiliaal zijn uitgevoerd, vervalt de garantie.

### Afhandeling bij een garantiekwestie

Voor een snelle afhandeling van uw aanvraag neemt u de volgende aanwijzingen in acht:

- Houd voor alle aanvragen de kassabon en het artikelnummer (IAN) 508935\_2507 als aankoopbewijs bij de hand.

- Het artikelnummer vindt u op het typeplaatje van het product, op het product gegraveerd, op de titelpagina van de gebruiksaanwijzing (linksonder) of op de sticker op de achter- of onderkant van het product.
- Als er fouten in de werking of andere gebreken optreden, neemt u eerst contact op met de hierna genoemde serviceafdeling, **telefonisch** of **via e-mail**.
- Een als defect geregistreerd product kunt u dan zonder portokosten naar het aan u doorgegeven serviceadres sturen. Voeg het aankoopbewijs (kassabon) bij en vermeld waaruit het gebrek bestaat en wanneer het is opgetreden.



Op [www.lidl-service.com](http://www.lidl-service.com) kunt u deze en vele andere handleidingen, productvideo's en installatiesoftware downloaden.

Met deze QR-code gaat u direct naar de website van Lidl Service ([www.lidl-service.com](http://www.lidl-service.com)) en kunt u met het invoeren van het artikelnummer (IAN) 508935\_2507 de gebruiksaanwijzing openen.

## 12.1. Service

### **NL** Service Nederland

Tel.: 0800 0249630

E-Mail: [kompernass@lidl.nl](mailto:kompernass@lidl.nl)

### **BE** Service België

Tel.: 0800 12089

E-Mail: [kompernass@lidl.be](mailto:kompernass@lidl.be)

**IAN 508935\_2507**

## 12.2. Importeur

Let op: het volgende adres is geen serviceadres. Neem eerst contact op met het opgegeven serviceadres.

KOMPERNASS HANDELS GMBH

BURGSTRASSE 21

44867 BOCHUM

DUITSLAND

[www.kompernass.com](http://www.kompernass.com)

# Indice

<b>1. Introduzione</b>	<b>44</b>
1.1. Uso conforme . . . . .	44
1.2. Avvertenze e simboli utilizzati . . . . .	44
<b>2. Materiale in dotazione</b>	<b>45</b>
<b>3. Descrizione dell'apparecchio</b>	<b>45</b>
<b>4. Avvertenze di sicurezza</b>	<b>45</b>
<b>5. Prima dell'utilizzo</b>	<b>48</b>
<b>6. Utilizzo</b>	<b>48</b>
6.1. Posizionamento dell'apparecchio . . . . .	48
6.2. Accensione/spengimento e impostazione della temperatura . . . . .	48
6.3. Acconciatura dei capelli . . . . .	49
6.4. Dispositivo di spegnimento automatico . . . . .	49
<b>7. Pulizia</b>	<b>49</b>
<b>8. Conservazione</b>	<b>50</b>
<b>9. Risoluzione degli errori</b>	<b>50</b>
<b>10. Dati tecnici</b>	<b>50</b>
<b>11. Smaltimento</b>	<b>50</b>
11.1. Smaltire l'apparecchio e l'imballaggio . . . . .	50
<b>12. Garanzia della Kompnass Handels GmbH</b>	<b>51</b>
12.1. Assistenza . . . . .	52
12.2. Importatore . . . . .	52

# 1. Introduzione

Congratulazioni per l'acquisto del nuovo apparecchio. È stato scelto un prodotto di alta qualità.



Il manuale di istruzioni è parte integrante del presente prodotto. Esso contiene importanti note sulla sicurezza, sull'uso e sullo smaltimento. Prima di utilizzare il prodotto, acquisire dimestichezza con tutte le note relative all'uso e alla sicurezza. Utilizzare il prodotto solo come descritto e per i campi d'impiego indicati. In caso di cessione del prodotto a terzi, consegnare anche tutta la relativa documentazione.

## 1.1. Uso conforme





L'apparecchio serve ad acconciare capelli umani. Non utilizzarlo in nessun caso per parrucche né per toupets di materiale sintetico, oppure su animali. Utilizzare l'apparecchio solo per scopi privati. Questo apparecchio non è adatto all'uso commerciale.

## 1.2. Avvertenze e simboli utilizzati

Nel presente manuale di istruzioni, sulla confezione e sull'apparecchio vengono utilizzati gli avvisi e i simboli seguenti (se pertinenti):

	<p><b>PERICOLO!</b> Un avviso con questo simbolo e la parola di segnalazione "PERICOLO" indica una situazione di pericolo immediata che, se non viene evitata, ha come conseguenza la morte o una grave lesione.</p>
	<p><b>AVVERTENZA!</b> Un avviso con questo simbolo e la parola di segnalazione "AVVERTENZA" indica una possibile situazione di pericolo che, se non viene evitata, potrebbe avere come conseguenza la morte o una grave lesione.</p>
	<p><b>CAUTELA!</b> Un avviso con questo simbolo e la parola di segnalazione "CAUTELA" indica una possibile situazione di pericolo che, se non viene evitata, potrebbe avere come conseguenza una lesione di entità lieve o moderata.</p>

	<p><b>ATTENZIONE!</b> Un avviso con questo simbolo e la parola di segnalazione "ATTENZIONE" indica una possibile situazione che, se non viene evitata, potrebbe avere come conseguenza danni materiali.</p>
	<p><b>Nota:</b> Una nota fornisce ulteriori informazioni volte a facilitare l'uso dell'apparecchio.</p>
	<p>Corrente/tensione alternata</p>
	<p>Classe di protezione II: protezione mediante isolamento doppio o rinforzato.</p>
	<p>Non utilizzare l'apparecchio nella vasca da bagno, nella doccia o sopra a un lavandino pieno d'acqua.</p>
	<p>Leggere le istruzioni.</p>
	<p>Questo prodotto soddisfa tutti i requisiti delle vigenti direttive europee e nazionali.</p>
	<p>Non smaltire l'apparecchio elettrico insieme ai rifiuti domestici!</p>
	<p>Smaltire l'imballaggio in modo ecologico.</p>
	<p>Imballaggio in materiali riciclabili. Per la differenziazione dei rifiuti tenere conto dell'identificazione dei materiali di imballaggio: presentano codici costituiti da abbreviazioni (a) e numeri (b) con il seguente significato: 1-7: materie plastiche, 20-22: carta e cartone, 80-98: materiali compositi.</p>

	<p>L'imballaggio contiene elementi di carta e/o cartone.</p>
	<p>L'imballaggio contiene elementi di plastica e/o metallo.</p>
<p><b>ES/PT</b></p>  <p><b>FR</b> Cet appareil et ses accessoires se recyclent</p> <p>A DÉPOSER EN MÉTIÈRE OU A DÉPOSER EN DÉCHÈTÉRIE</p> <p><small>Points de collecte sur <a href="http://www.quefairedelesdechets.fr">www.quefairedelesdechets.fr</a> Privilégiez la réparation ou le don de votre appareil !</small></p>	
<p><b>FR</b></p>  <p><b>ÉLÉMENTS D'EMBALLAGE</b></p>  <p><b>FR:</b> Il produit, l'imballaggio e il libretto di istruzioni sono riciclabili, sono soggetti ad una responsabilità estesa del produttore e vengono raccolti in maniera differenziata.</p>	

## 2. Materiale in dotazione

La dotazione standard dell'apparecchio comprende i seguenti componenti:

- 1 piastra per capelli ondulati
- 1 guanto da parrucchiere
- manuale di istruzioni

## 4. Avvertenze di sicurezza

### **PERICOLO! RISCHIO DI FOLGORAZIONE!**

- Collegare l'apparecchio solo a una presa installata a norma con tensione di rete corrispondente a quella riportata sulla relativa targhetta.
- Non piegare e non schiacciare il cavo di alimentazione e posizionarlo in modo tale che non sia di intralcio né vi si possa inciampare.
- Qualora l'apparecchio avesse subito cadute o danni, non metterlo più in funzione. L'apparecchio deve essere sottoposto a controllo da parte di personale specializzato e all'occorrenza riparato.
- Dopo ogni uso, in caso di guasti e prima della pulizia, staccare sempre la spina dalla presa di corrente. Solo così l'apparecchio è completamente privo di corrente.

- Prelevare tutti i componenti dell'apparecchio dalla scatola e rimuovere tutto il materiale di imballaggio. Controllare che la dotazione sia completa e che non presenti danni visibili.
- In caso di fornitura incompleta o in presenza di danni da trasporto o da imballaggio inadeguato, rivolgersi alla linea diretta di assistenza (vedere capitolo **12.1. Assistenza**).

## 3. Descrizione dell'apparecchio

- 1 Punta fredda
- 2 Ferro ondulante triplo
- 3 Leva
- 4 Display / indicatore di temperatura
- 5 Tasto + Aumento temperatura
- 6 Tasto - Riduzione temperatura
- 7 Tasto on/off 
- 8 Occhiello di sospensione
- 9 Manico
- 10 Supporti
- 11 Elementi riscaldanti
- 12 Guanto da parrucchiere

- Tirare sempre dalla spina, mai dal cavo.
- Non usare prolunghe.
- In caso di danni al cavo di alimentazione dell'apparecchio, per evitare pericoli farlo sostituire dal produttore, dal servizio di assistenza clienti o da personale altrettanto qualificato.
- Non è consentito aprire o riparare l'alloggiamento dell'apparecchio. Aprendolo ci si espone a pericoli e la garanzia decade. Fare riparare l'apparecchio guasto solo da personale specializzato qualificato.
- Non toccare mai l'apparecchio, il cavo di alimentazione o la spina con le mani bagnate.
- Non immergere mai l'apparecchio in acqua o altri liquidi!
-  **AVVERTENZA!** Non utilizzare questo apparecchio in prossimità di vasche da bagno, docce, lavandini o altri recipienti che contengono acqua.
- Se l'apparecchio viene utilizzato nella stanza da bagno, dopo l'uso è necessario estrarre la spina poiché la vicinanza all'acqua rappresenta un pericolo anche ad apparecchio spento. Come protezione addizionale, si consiglia di installare nel circuito della stanza da bagno un interruttore differenziale (FI/RCD) con una corrente nominale di attivazione non superiore a 30 mA. Consultare il proprio elettricista.

### **⚠ AVVERTENZA! PERICOLO DI LESIONI!**

- Non lasciare mai il materiale di imballaggio incustodito in presenza di bambini. Tenere lontani i bambini dall'imballaggio. Sussiste pericolo di soffocamento!
- Questo apparecchio può essere utilizzato da bambini di età superiore agli 8 anni nonché da persone con capacità fisiche, sensoriali o mentali ridotte o da persone con insufficiente esperienza o conoscenza solo se sorvegliate o istruite sull'uso sicuro dell'apparecchio e qualora ne abbiano compreso i pericoli associati.
- I bambini non devono giocare con l'apparecchio.
- La pulizia e la manutenzione a carico dell'utente non devono essere eseguite da bambini a meno che essi non vengano sorvegliati.

- Conservare l'apparecchio fuori dalla portata dei bambini piccoli, soprattutto se in funzione oppure durante il raffreddamento.
- Impiegare solo gli accessori originali di questo apparecchio. Gli accessori di terzi non sono adatti e il loro impiego comporta pericoli.
- Pericolo di ustioni! Durante l'uso l'apparecchio diventa molto caldo. Non toccare il ferro ondulante triplo e gli elementi riscaldanti roventi quando l'apparecchio è acceso. Tenere l'apparecchio sempre dall'impugnatura. Utilizzare il guanto quando si acconciano i capelli.
- Assicurarsi di non mettere in contatto le superfici calde con il volto, il collo o il cuoio capelluto.
- Gli spray per capelli contengono sostanze infiammabili. Pertanto non utilizzare spray per capelli se l'apparecchio è in funzione.
- Non lasciare l'apparecchio incustodito quando è collegato alla rete elettrica.
- Pericolo di ustioni! Il guanto da parrucchiere non offre protezione termica né meccanica. Evitare il contatto con superfici roventi, fiamme libere e bordi o spigoli vivi. L'utilizzo improprio potrebbe dare luogo a lesioni.

### ⚠ **ATTENZIONE! DANNI MATERIALI!**

- Utilizzare l'apparecchio solo al chiuso.
- Non collocare mai l'apparecchio in prossimità di fonti di calore. Non avvolgere il cavo di alimentazione intorno all'apparecchio e proteggerlo da danneggiamenti.
- Per la pulizia dell'apparecchio non usare detersivi aggressivi o solventi. In caso contrario, si potrebbero arrecare danni alla superficie.
- Mentre l'apparecchio è in funzione e per farlo raffreddare, posizionarlo sempre con la base, se presente, su una superficie piana, stabile e resistente al calore. Questo vale anche per il processo di riscaldamento!

## 5. Prima dell' utilizzo

- Non utilizzare l'apparecchio su capelli gocciolanti. I capelli devono essere puliti, tamponati e privi di prodotti cosmetici. Fanno eccezione i prodotti speciali che proteggono dal calore o aiutano a migliorare la lisciatura dei capelli per effetto del calore.
- Prima di iniziare a stirare i capelli, pettinarli accuratamente in modo da eliminare eventuali nodi.

## 6. Utilizzo

### 6.1. Posizionamento dell'apparecchio

#### ! ATTENZIONE!

- ▶ Durante il funzionamento dell'apparecchio e per farlo raffreddare, poggiarlo sempre e soltanto con il supporto 10 su una base stabile, piana e resistente al calore. Questo vale anche per il processo di riscaldamento!

- 1) Estrarre il supporto 10 e posizionare l'apparecchio come mostrato in figura 1. Solo così le parti roventi non entrano in contatto con la superficie di appoggio.

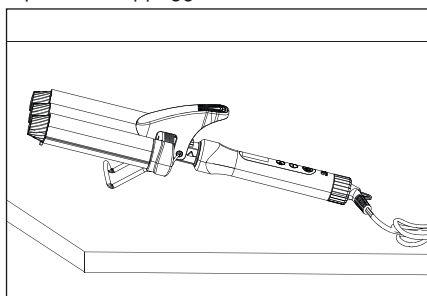

Fig. 1

- 2) Inserire la spina in una presa di corrente adatta.

#### i NOTA

- ▶ Durante la prima messa in funzione può avere luogo una leggera formazione di odori causata dal riscaldamento degli elementi riscaldanti 11. È normale e l'odore si dissolve. Aerare l'ambiente aprendo ad es. una finestra.

### 6.2. Accensione/spengimento e impostazione della temperatura

#### ! CAUTELA!

- ▶ Durante il funzionamento gli elementi riscaldanti 11 diventano molto caldi. Non toccare il ferro ondulante triplo 2 e o gli elementi riscaldanti 11 roventi. Tenere l'apparecchio sempre dal manico 9.

#### i NOTA

- ▶ Le superfici degli elementi riscaldanti 11 e del ferro ondulante triplo 2 devono essere sempre prive di impurità. Se necessario pulirle prima dell'uso come spiegato al capitolo 7. Pulizia.

- 1) Tenere premuto il tasto on/off 7 per circa 2-3 secondi per accendere il dispositivo. Sul display 4 lampeggia la temperatura preimpostata di 100°C. L'apparecchio si riscalda.

#### i NOTA

- ▶ È possibile impostare una temperatura compresa tra 100°C e 200°C a scatti di 10°C.
  - ▶ Iniziare sempre con la temperatura più bassa raccomandata.
  - ▶ Se necessario, aumentare la temperatura a piccoli passi per raggiungere l'impostazione ottimale.
- 2) Per selezionare la temperatura premere il tasto + 5 o il tasto - 6. Il valore impostato lampeggia sul display 4.
- L'indicatore di temperatura sul display 4 resta acceso non appena viene raggiunta la temperatura.
- 3) Scegliere tra le impostazioni seguenti in funzione del tipo di capelli:

Temperatura	Applicazione consigliata
100-140°C	Per capelli sottili, stressati o decolorati.
140-160°C	Per capelli normali.
160-200°C	Per capelli forti e robusti.

- 4) Per spegnere nuovamente l'apparecchio, tenere premuto il tasto on/off 7 per circa 2-3 secondi.

## 6.3. Acconciatura dei capelli

### CAUTELA!

- ▶ Durante il funzionamento non toccare gli elementi riscaldanti **11**!
- ▶ Assicurarsi di non mettere in contatto le superfici calde con il volto, il collo o il cuoio capelluto.

L'apparecchio è riscaldato e il supporto **10** è chiuso.

- 1) Suddividere tutti i capelli in più ciocche. Quindi, fermarle con pinzette o simili. Spostarsi poi verso la parte anteriore passando per i lati.
- 2) Infilare il guanto da parrucchiere **12** sulla mano con la quale si acconceranno i capelli.
- 3) Separare una ciocca di capelli di circa 3-4 cm di larghezza. Iniziare ad acconciare vicino alla radice.
- 4) Aprire il ferro ondulante triplo **2** premendo la leva **3**.
- 5) Disporre la ciocca sugli elementi riscaldanti **11**. Chiudere il ferro ondulante triplo **2** rilasciando lentamente la leva **3**.
- 6) A seconda del tipo di capelli, mantenere la ciocca bloccata nell'apparecchio per un tempo compreso tra 5 e 8 secondi circa.
- 7) Premere la leva **3** per aprire il ferro ondulante triplo **2**.
- 8) Eventualmente continuare a lavorare sulla ciocca fino alle punte dei capelli ripetendo i passi da 5) a 7). Infine estrarre la ciocca con cautela.
- 9) Procedere in questo modo con ogni singola ciocca che si desidera acconciare.

### NOTA

- ▶ Spazzolare o pettinare i capelli solo dopo che si sono raffreddati, altrimenti il risultato si potrebbe compromettere.
- 10) Una volta ottenuto il risultato desiderato, spegnere l'apparecchio e staccare la spina dalla presa.
  - 11) Fare raffreddare completamente l'apparecchio fuori dalla portata dei bambini prima di pulirlo o riporlo.
  - 12) Sfilarsi il guanto da parrucchiere **12**.

## 6.4. Dispositivo di spegnimento automatico

- L'apparecchio è provvisto di un dispositivo di spegnimento automatico. L'apparecchio si spegne automaticamente se rimane in funzione per più di 30 minuti. Il display **4** si spegne.

### NOTA

- ▶ Lo spegnimento automatico è solo a fini di sicurezza e non sostituisce lo spegnimento dell'apparecchio tramite il tasto ON/OFF  **7**! Se si desidera continuare ad acconciare, è necessario riaccendere l'apparecchio.

## 7. Pulizia

### PERICOLO!

Pericolo di morte a causa di scossa elettrica!

- ▶ Prima della pulizia, staccare sempre la spina dalla presa di corrente!
- ▶ Non immergere mai l'apparecchio in acqua o altri liquidi! Fare attenzione a impedire la penetrazione di acqua o umidità all'interno dell'apparecchio.





### CAUTELA!

- ▶ Fare raffreddare l'apparecchio prima della pulizia. Pericolo di ustioni!

### ATTENZIONE!

- ▶ Non utilizzare detergenti abrasivi o corrosivi. Essi possono attaccare la superficie e danneggiare irreparabilmente l'apparecchio.
- 1) Pulire l'apparecchio e gli elementi riscaldanti **11** raffreddati con un panno leggermente inumidito.
  - 2) In caso di sporco ostinato, versare un poco di detergente delicato sul panno. Rimuovere eventuali residui di detersivo con un panno leggermente inumidito.
  - 3) Poi passare un panno asciutto e fare asciugare bene l'apparecchio prima di riutilizzarlo o di riporlo.
  - 4) Lavare il guanto da parrucchiere **12** in lavatrice a massimo 60°C.

Rispettare le istruzioni seguenti riportate sull'etichetta:

	Lavare in lavatrice a massimo 60°C
	Non candeggiare
	Non asciugare in asciugatrice
	Non stirare
	Non lavare a secco

## 8. Conservazione

- È possibile appendere l'apparecchio dall'occhiello di sospensione **8**.
- Se si prevede di non utilizzarlo per lungo tempo, conservare l'apparecchio in un luogo asciutto e privo di polvere, fuori dalla portata dei bambini.

## 9. Risoluzione degli errori

Problema	Causa	Soluzione
L'apparecchio non funziona.	Il dispositivo di spegnimento automatico si è attivato.	Fare raffreddare l'apparecchio. Riaccendere l'apparecchio.
	L'apparecchio è guasto.	Rivolgersi al centro di assistenza clienti.
I capelli non risultano ondulati.	L'apparecchio non si è ancora riscaldato.	Attendere che l'apparecchio si sia completamente riscaldato.
	La temperatura impostata è troppo bassa.	Selezionare gradualmente una temperatura più alta.
I capelli sono bruciati.	I capelli sono stati tenuti troppo a lungo tra gli elementi riscaldanti <b>11</b> .	Mantenere la ciocca bloccata nell'apparecchio per 5-8 secondi.

Se con i passi descritti sopra non è stato possibile risolvere il problema, rivolgersi al servizio di assistenza (vedere il capitolo **12.1. Assistenza**).

## 10. Dati tecnici

Tensione di rete	100-240 V ~, 50-60 Hz
Potenza nominale	145-155 W
Potenza assorbita in standby	0,36 W
Classe di protezione	II/ 

## 11. Smaltimento

### 11.1. Smaltire l'apparecchio e l'imballaggio



Il simbolo del cassonetto dei rifiuti barrato significa che questo apparecchio non deve essere smaltito con i normali rifiuti domestici al termine della sua durata utile. L'apparecchio deve essere conferito a punti di raccolta autorizzati, centri di riciclaggio o aziende di smaltimento.

Si prega di eliminare tutti i dati personali prima della riconsegna.

L'imballaggio è costituito da materiali ecocompatibili che possono essere smaltiti tramite gli appositi centri di raccolta e riciclaggio.

Smaltire l'imballaggio conformemente alle norme di tutela ambientale.

## 12. Garanzia della Kompernass Handels GmbH

Egregio Cliente,

Questo apparecchio ha una garanzia di 3 anni dalla data di acquisto. Qualora questo prodotto presentasse vizi, Le spettano diritti legali nei confronti del venditore del prodotto. La garanzia qui di seguito descritta non costituisce alcun limite a tali diritti legali.

### Condizioni di garanzia

Il periodo di garanzia decorre dalla data di acquisto. Si prega di conservare bene lo scontrino di cassa. Quest'ultimo è necessario come prova d'acquisto.

Qualora entro tre anni a partire dalla data d'acquisto del prodotto si presentasse un difetto del materiale o di fabbricazione, provvederemo a nostra discrezione a riparare o a sostituire gratuitamente il prodotto oppure a rimborsare il prezzo d'acquisto. Questa prestazione di garanzia ha come presupposto che l'apparecchio guasto e la prova d'acquisto (scontrino di cassa) vengano presentati entro il termine di tre anni e che si descriva per iscritto in cosa consiste il difetto e quando si è evidenziato.

Se il vizio rientra nell'ambito della nostra garanzia, il Suo prodotto verrà riparato o sostituito da uno nuovo. Con la riparazione o la sostituzione del prodotto non decorre un nuovo periodo di garanzia.

### Periodo di garanzia e diritti legali di rivendicazione di vizi

Il periodo di garanzia non viene prolungato da interventi in garanzia. Ciò vale anche per le parti sostituite e riparate. Danni e vizi eventualmente già presenti al momento dell'acquisto devono venire segnalati immediatamente dopo che l'apparecchio è stato disimballato. Le riparazioni eseguite dopo la scadenza del periodo di garanzia sono a pagamento.

### Ambito della garanzia

L'apparecchio è stato prodotto con cura secondo severe direttive qualitative e debitamente collaudato prima della consegna.

La prestazione in garanzia vale per difetti del materiale o di fabbricazione. Questa garanzia non si estende a componenti del prodotto esposti a normale logorio, che possono pertanto essere considerati come componenti soggetti a usura (esempio capacità della batteria, calcificazione, lampade, pneumatici, filtri, spazzole...). La garanzia non si estende altresì a danni che si verificano su componenti delicati (esempio interruttori, parti realizzate in vetro, schermi, accessori vari) nonché danni derivanti dal trasporto o altri incidenti.

Questa garanzia decade se il prodotto è stato danneggiato oppure utilizzato o sottoposto a interventi di manutenzione in modo non conforme. Per un utilizzo adeguato del prodotto si devono rigorosamente rispettare tutte le istruzioni esposte nel manuale di istruzioni per l'uso. Si devono assolutamente evitare modalità di utilizzo e azioni che il manuale di istruzioni per l'uso sconsiglia o da cui esso mette in guardia.

Il prodotto è destinato esclusivamente all'uso domestico e non a quello commerciale. La garanzia decade in caso di impiego improprio o manomissione, uso della forza e interventi non eseguiti dalla nostra filiale di assistenza autorizzata.

### Trattamento dei casi di garanzia

Per garantire una rapida evasione della Sua richiesta, La preghiamo di seguire le seguenti istruzioni:

- Tenga a portata di mano per qualsiasi richiesta lo scontrino di cassa e il codice dell'articolo (IAN) 508935\_2507 come prova di acquisto.
- Il codice dell'articolo è riportato sulla targhetta identificativa o su un'incisione presenti sul prodotto, sul frontespizio del manuale di istruzioni (in basso a sinistra) o su un adesivo applicato alla parte posteriore o inferiore del prodotto.

- Qualora si presentassero malfunzionamenti o altri tipi di vizi, contatti innanzitutto il reparto assistenza clienti qui di seguito indicato **telefonticamente** o via **e-mail**.
- Una volta che il prodotto è stato registrato come difettoso, lo può poi spedire a nostro carico, provvedendo ad allegare la prova di acquisto (scontrino di cassa), una descrizione del vizio e l'indicazione della data in cui si è presentato, all'indirizzo del servizio di assistenza clienti che Le è stato comunicato.



Sul sito [www.lidl-service.com](http://www.lidl-service.com) è possibile scaricare questo e molti altri manuali di istruzioni, filmati sui prodotti e software d'installazione.

Con questo codice QR si giunge direttamente al sito dell'assistenza clienti Lidl ([www.lidl-service.com](http://www.lidl-service.com)) e con la digitazione del codice articolo (IAN) 508935\_2507 si può aprire il manuale di istruzioni di proprio interesse.

## 12.1. Assistenza

- IT Assistenza Italia**  
Tel.: 800781188  
E-Mail: [kompernass@lidl.it](mailto:kompernass@lidl.it)
- CH Assistenza Svizzera**  
Tel.: 0800 56 44 33  
E-Mail: [kompernass@lidl.ch](mailto:kompernass@lidl.ch)
- MT Service Malta**  
Tel.: 80062230  
E-Mail: [kompernass@lidl.com.mt](mailto:kompernass@lidl.com.mt)

IAN 508935\_2507

## 12.2. Importatore

Badi che il seguente indirizzo non è quello del servizio di assistenza clienti. Contatti innanzitutto il servizio di assistenza clienti indicato.

KOMPERNASS HANDELS GMBH  
BURGSTRASSE 21  
44867 BOCHUM  
GERMANIA  
[www.kompernass.com](http://www.kompernass.com)

# Índice

<b>1. Introducción</b>	<b>54</b>
1.1. Uso previsto . . . . .	54
1.2. Indicaciones de advertencia y símbolos utilizados . . . . .	54
<b>2. Volumen de suministro</b>	<b>55</b>
<b>3. Descripción del aparato</b>	<b>55</b>
<b>4. Indicaciones de seguridad</b>	<b>55</b>
<b>5. Antes de la utilización</b>	<b>58</b>
<b>6. Manejo</b>	<b>58</b>
6.1. Colocación del aparato . . . . .	58
6.2. Encendido/apagado y ajuste de la temperatura . . . . .	58
6.3. Ondulado . . . . .	59
6.4. Desconexión automática . . . . .	60
<b>7. Limpieza</b>	<b>60</b>
<b>8. Almacenamiento</b>	<b>60</b>
<b>9. Solución de fallos</b>	<b>60</b>
<b>10. Características técnicas</b>	<b>61</b>
<b>11. Desecho</b>	<b>61</b>
11.1. Desechar el aparato y el embalaje. . . . .	61
<b>12. Garantía de Kompernass Handels GmbH</b>	<b>61</b>
12.1. Asistencia técnica . . . . .	62
12.2. Importador . . . . .	62

# 1. Introducción

Felicidades por la compra de su nuevo aparato. Ha adquirido un producto de alta calidad.



Las instrucciones de uso forman parte del producto y contienen indicaciones importantes acerca de su seguridad, uso y

desecho. Antes de usar el producto, familiarícese con todas las indicaciones de manejo y de seguridad. Utilice el producto únicamente como se describe y para los ámbitos de aplicación indicados. Entregue todos los documentos cuando transfiera el producto a terceros.

## 1.1. Uso previsto





Este aparato está previsto para ondular el cabello humano. No lo utilice nunca con pelucas o postizos de material sintético ni con animales. Este aparato solo está previsto para su uso privado y no es apto para su uso comercial o industrial.

## 1.2. Indicaciones de advertencia y símbolos utilizados

En estas instrucciones de uso, en el embalaje y en el aparato se utilizan las siguientes indicaciones de advertencia y símbolos (si corresponde):

	<p><b>¡PELIGRO!</b> Una indicación de advertencia marcada con este símbolo y con el término "PELIGRO" designa una situación de peligro inminente que, si no se evita, causa lesiones mortales o graves.</p>
	<p><b>¡ADVERTENCIA!</b> Una indicación de advertencia marcada con este símbolo y con el término "ADVERTENCIA" designa una posible situación peligrosa que, si no se evita, puede causar lesiones mortales o graves.</p>

	<p><b>¡CUIDADO!</b> Una indicación de advertencia marcada con este símbolo y con el término "CUIDADO" designa una posible situación peligrosa que, si no se evita, puede causar lesiones de gravedad leve a moderada.</p>
	<p><b>¡ATENCIÓN!</b> Una indicación de advertencia marcada con este símbolo y con el término "ATENCIÓN" designa una posible situación que, si no se evita, puede causar daños materiales.</p>
	<p><b>Indicación:</b> La indicación proporciona información adicional que facilita el manejo del aparato.</p>
	<p>Corriente/tensión alterna</p>
	<p>Clase de aislamiento II: protección mediante un aislamiento doble o reforzado.</p>
	<p>No utilice nunca el aparato en la bañera/ducha o un lavabo lleno de agua.</p>
	<p>Lea las instrucciones de uso.</p>
	<p>Este producto cumple los requisitos de las normas europeas y nacionales aplicables.</p>
	<p>¡No deseche este aparato eléctrico con la basura doméstica!</p>
	<p>Deseche el embalaje de forma respetuosa con el medio ambiente.</p>

	<p>Embalaje realizado con materiales reciclables. Observe la indicación de los materiales de embalaje para su reciclaje: se indican con abreviaciones (a) y cifras (b) que significan lo siguiente: 1-7: plásticos; 20-22: papel y cartón, 80-98: materiales compuestos.</p>
  <b>ES/PT</b>	<p>El embalaje contiene componentes de papel y/o cartón.</p> <p>El embalaje contiene componentes de plástico y/o metal.</p>
	<p><b>FR</b> Cet appareil et ses accessoires se recyclent</p> <p><b>FR</b> ÉLÉMENTS D'EMBALLAGE</p> <p><b>FR:</b> El producto, el embalaje y las instrucciones de uso son reciclables, se someten a una responsabilidad ampliada del fabricante y se desechan por separado.</p>

- Extraiga todas las piezas del aparato de la caja y retire todo el material de embalaje. Compruebe la integridad del suministro y si hay daños visibles.
- Si el suministro está incompleto o se observan daños debido a un embalaje deficiente o al transporte, póngase en contacto con la línea directa de asistencia (consulte el capítulo **12.1. Asistencia técnica**).

### 3. Descripción del aparato

- 1 Punta fría
- 2 Ondulador triple
- 3 Palanca
- 4 Pantalla/indicador de temperatura
- 5 Botón + de aumento de la temperatura
- 6 Botón - de disminución de la temperatura
- 7 Botón de encendido/apagado 
- 8 Anilla para colgar
- 9 Mango
- 10 Soporte
- 11 Varillas térmicas
- 12 Guante de peinado

## 2. Volumen de suministro

Este aparato se suministra de serie con los siguientes componentes:

- 1 Moldeador
- 1 guante de peinado
- Instrucciones de uso

## 4. Indicaciones de seguridad

### ¡PELIGRO! ¡DESCARGA ELÉCTRICA!

- Conecte el aparato exclusivamente a una toma eléctrica instalada según la normativa y con una tensión de red equivalente a la indicada en la placa de características.
- No doble ni aplaste el cable de conexión de red y tiéndalo de modo que nadie pueda pisarlo ni tropezar con él.

- Si el aparato se cae o está dañado, no debe seguir utilizándose. Encomiende la revisión del aparato y su reparación al personal especializado cualificado.
- Desconecte el enchufe de la toma eléctrica después de cada uso, si se producen errores de funcionamiento y antes de limpiar el aparato. Solo así quedará totalmente desconectado de la corriente eléctrica.
- Desconecte el enchufe de la toma eléctrica tirando del propio enchufe, nunca del cable.
- No use ningún cable alargador.
- Si se estropea el cable de conexión de red de este aparato, encomiende su sustitución al fabricante, a su servicio de asistencia técnica o a una persona que posea una cualificación similar para evitar peligros.
- Queda prohibido abrir la carcasa del aparato o intentar repararlo. De lo contrario, no podrá garantizarse la seguridad del aparato y se anulará el derecho a la garantía. Si el aparato presenta defectos, encargue su reparación exclusivamente al personal especializado cualificado.
- No toque el aparato, el cable de conexión a la red ni el enchufe con las manos húmedas.
- ¡No sumerja nunca el aparato en agua ni en otros líquidos!
-  ¡ADVERTENCIA! Este aparato no debe utilizarse cerca de bañeras, duchas, lavabos u otros recipientes que contengan agua.
- Si el aparato se utiliza en el cuarto de baño, debe desenchufarse tras su uso, ya que la cercanía de agua representa un peligro, incluso con el aparato apagado. Como protección adicional, se recomienda la instalación en el circuito del cuarto de baño de un interruptor diferencial (RDC) con una corriente residual nominal que no exceda los 30 mA. Pida consejo a su instalador.

## **⚠ ¡ADVERTENCIA! ¡PELIGRO DE LESIONES!**

- No deje nunca a los niños sin vigilancia con el material de embalaje. Mantenga el embalaje fuera del alcance de los niños. ¡Existe peligro de asfixia!
- Este aparato puede ser utilizado por niños a partir de 8 años y por personas cuyas facultades físicas, sensoriales o mentales sean limitadas o carezcan de los conocimientos y de la experiencia necesarios siempre que sean vigilados o hayan sido instruidos correctamente sobre el uso seguro del aparato y hayan comprendido los peligros que entraña.
- Los niños no deben jugar con el aparato.
- Los niños no deben realizar las tareas de limpieza y mantenimiento del aparato a menos que se encuentren bajo supervisión.
- Mantenga el aparato fuera del alcance de los niños pequeños; especialmente, durante el funcionamiento o mientras se esté enfriando.
- Utilice exclusivamente los accesorios originales del aparato. Es posible que los accesorios de otros fabricantes no sean compatibles, lo que supone un riesgo.
- ¡Peligro de quemaduras! El aparato se calienta mucho durante el funcionamiento. No toque el ondulador triple ni las varillas térmicas cuando el aparato esté encendido. Sujete siempre el aparato por el mango. Utilice el guante mientras ondula el pelo.
- Asegúrese de que las superficies calientes no entren en contacto con la cara, la nuca ni con el cuero cabelludo.
- Los espráis para el pelo contienen sustancias inflamables. Por lo tanto, no los utilice mientras el aparato esté en funcionamiento.
- No deje el aparato desatendido cuando esté conectado a la red eléctrica.
- ¡Peligro de quemaduras! El guante de peinado no ofrece protección térmica ni mecánica. Evite el contacto con las piezas calientes, con llamas abiertas y con bordes o puntas afilados. Un uso inadecuado puede provocar lesiones.

## ⚠ ¡ATENCIÓN! ¡DAÑOS MATERIALES!

- Utilice el aparato exclusivamente en espacios interiores.
- No deje nunca el aparato cerca de fuentes de calor. No enrolle el cable de conexión de red alrededor del aparato y protéjalo contra daños.
- No utilice productos de limpieza agresivos ni disolventes para la limpieza del aparato, ya que podrían dañar su superficie.
- Durante el funcionamiento y para enfriar el aparato, colóquelo siempre con su soporte, si dispone de uno, sobre una superficie termorresistente, estable y uniforme. ¡También debe hacerse lo mismo durante el proceso de calentamiento!

## 5. Antes de la utilización

- No utilice el aparato con el cabello empapado. El pelo debe estar limpio, secado con una toalla y sin productos para el cabello, a excepción de los productos especiales de protección contra el calor o que favorezcan el alisado mediante la aplicación de calor.
- Antes de empezar, peine bien el cabello para desenredar los nudos.

## 6. Manejo

### 6.1. Colocación del aparato

#### ⚠ ¡ATENCIÓN!

- ▶ Pose siempre el aparato exclusivamente sobre el soporte ⑩ encima de una superficie de base estable, plana y termorresistente mientras esté en funcionamiento y mientras se enfría. ¡También debe hacerse lo mismo durante el proceso de calentamiento!
- 1) Despliegue el soporte ⑩ y coloque el aparato de la manera indicada en la figura 1. Solo así se evita que las piezas calientes toquen la superficie de apoyo.

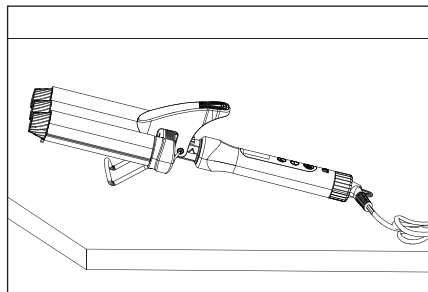

Fig. 1

- 2) Conecte el enchufe a una toma eléctrica adecuada.

#### ⓘ INDICACIÓN

- ▶ Durante la primera puesta en funcionamiento, es posible que se genere un ligero olor mientras se calientan las varillas térmicas ⑪. Esto es normal y se disipa posteriormente. Ventile la estancia, por ejemplo, abra una ventana.

### 6.2. Encendido/apagado y ajuste de la temperatura

#### ⚠ ¡CUIDADO!

- ▶ Durante el funcionamiento, las varillas térmicas ⑪ se calientan mucho. No toque el ondulator triple ② ni las varillas térmicas ⑪. Sujete siempre el aparato por el mango ⑨.

## **i** INDICACIÓN

- ▶ Las superficies de las varillas térmicas **11** y del ondulador triple **2** deben estar limpias. En caso necesario, límpielas de la manera descrita en el capítulo **7. Limpieza** antes de su utilización.

1) Para encender el aparato, mantenga pulsado el botón de encendido/apagado **U** **7** durante aprox. 2-3 segundos. Tras esto, en la pantalla **4** parpadeará la temperatura preajustada de **100°C**. El aparato se está calentando.

## **i** INDICACIÓN

- ▶ La temperatura puede ajustarse entre 100°C y 200°C en intervalos de 10°C.
- ▶ Empiece siempre por la temperatura más baja recomendada.
- ▶ En caso necesario, aumente la temperatura en pequeños intervalos hasta alcanzar el ajuste óptimo.

2) Para seleccionar la temperatura, pulse el botón **+** **5** o el botón **-** **6**. Tras esto, el valor ajustado parpadeará en la pantalla **4**.

- La indicación de la temperatura en la pantalla **4** se ilumina permanentemente en cuanto se alcanza la temperatura ajustada.

3) Seleccione uno de los siguientes ajustes según su tipo de pelo:

Temperatura	Aplicación recomendada
100-140°C	Para cabello fino, dañado o decolorado.
140-160°C	Para el cabello normal.
160-200°C	Para cabello fuerte y resistente.

4) Para apagar el aparato, mantenga pulsado el botón de encendido/apagado **U** **7** durante aprox. 2-3 segundos.

## **6.3. Ondulado**

### **⚠ ¡CUIDADO!**

- ▶ ¡No toque nunca las varillas térmicas **11** durante el funcionamiento!
- ▶ Asegúrese de que las superficies calientes no entren en contacto con la cara, la nuca ni con el cuero cabelludo.

El aparato debe estar caliente y el soporte **10** plegado.

- 1) Divida todo el cabello en varios mechones. Sujete estos mechones con pinzas o accesorios similares. A continuación, prosiga desde los lados hacia la parte delantera.
- 2) Póngase el guante de peinado **12** en la mano con la que vaya a ondular el cabello.
- 3) Separe un mechón de unos 3-4 cm de ancho. Comience a ondularlo cerca de la raíz.
- 4) Abra el ondulador triple **2** presionando la palanca **3**.
- 5) Coloque el mechón de pelo sobre las varillas térmicas **11**. Cierre el ondulador triple **2** soltando lentamente la palanca **3**.
- 6) Según su tipo de pelo, mantenga el mechón en el aparato durante unos 5-8 segundos.
- 7) Presione la palanca **3** para abrir el ondulador triple **2**.
- 8) En caso necesario, siga ondulando el mechón hasta las puntas repitiendo los pasos del 5) al 7). Para finalizar, retire cuidadosamente el mechón del aparato.
- 9) Proceda de la misma manera con cada mechón de pelo que desee ondular.

### **i** INDICACIÓN

- ▶ No se cepille ni se peine el pelo hasta que se enfríe; de lo contrario, afectaría al resultado.

10) Cuando haya logrado el resultado deseado, apague el aparato y desconecte el enchufe de la red eléctrica.

11) Deje que el aparato se enfríe completamente fuera del alcance de los niños antes de limpiarlo o guardarlo.

12) Quítese el guante de peinado **12**.

## 6.4. Desconexión automática

- Este aparato está equipado con un mecanismo de desconexión automática. Si está en funcionamiento durante más de 30 minutos, el aparato se apaga automáticamente. Tras esto, la pantalla 4 se apagará.

### i INDICACIÓN

- La desconexión automática solo es una medida de seguridad y no sustituye al apagado del aparato por medio del botón de encendido/apagado U 7! Si desea seguir ondulando el cabello, deberá volver a encender el aparato.

## 7. Limpieza

### ⚠ ¡PELIGRO!

¡Peligro de muerte por descarga eléctrica!

- Antes de limpiar el aparato, desconecte siempre el enchufe de la toma eléctrica!
- No sumerja nunca el aparato en agua ni en otros líquidos! ¡Asegúrese de que no penetre agua ni humedad en el interior del aparato!

### ⚠ ¡CUIDADO!

- Deje que el aparato se enfríe antes de limpiarlo. ¡Peligro de quemaduras!

### ! ¡ATENCIÓN!

- No utilice productos de limpieza abrasivos ni corrosivos, ya que pueden dañar la superficie y provocar daños irreparables en el aparato.
- Frote el aparato y las varillas térmicas 11 ya frías con un paño ligeramente húmedo.
  - En caso de suciedad persistente, añada al paño un producto de limpieza suave. Elimine los restos del producto de limpieza con un paño ligeramente húmedo.
  - A continuación, frote el aparato con un paño seco y deje que se seque bien antes de volver a utilizarlo o guardarlo.
  - Lave el guante de peinado 12 en la lavadora a un máximo de 60°C.

Respete las indicaciones de la etiqueta de lavado de la manera siguiente:

	Lavado a máquina a un máx. de 60°C
	No usar lejía
	No secar en la secadora
	No planchar
	No lavar en seco

## 8. Almacenamiento

- Puede colgar el aparato con la anilla para colgar 8.
- Si no desea utilizar el aparato durante un tiempo prolongado, guárdelo en un lugar seco y sin polvo fuera del alcance de los niños.

## 9. Solución de fallos

Problema	Causa	Solución
El aparato no funciona.	Se ha activado el mecanismo de desconexión automática.	Deje que el aparato se enfríe. Encienda de nuevo el aparato.
	El aparato está defectuoso.	Póngase en contacto con el servicio de asistencia técnica.
El cabello no se ondula.	El aparato aún no está caliente.	Espere a que el aparato se caliente.
	La temperatura ajustada es demasiado baja.	Seleccione gradualmente una temperatura más alta.
El pelo se ha chamuscado.	El pelo se ha dejado durante demasiado tiempo entre las varillas térmicas 11.	Deje el mechón de pelo en el aparato durante un máximo de 5-8 segundos.

Si no puede solucionar el problema con los pasos indicados anteriormente, le rogamos que se ponga en contacto con el servicio de asistencia técnica (consulte el capítulo **12.1. Asistencia técnica**).

## 10. Características técnicas

Tensión de red	100-240 V ~, 50-60 Hz
Potencia nominal	145-155 W
Consumo de potencia en el modo de espera	0,36 W
Clase de aislamiento	II/□

## 11. Desecho

### 11.1. Desechar el aparato y el embalaje



El símbolo de un contenedor tachado significa que este aparato no debe desecharse con la basura doméstica al final de su vida útil, sino en puntos de recogida, puntos limpios o empresas de desechos previstas especialmente para ello.

Antes de entregar el aparato, le rogamos que elimine todos los datos personales.

El embalaje consta de materiales ecológicos que pueden desecharse a través de los centros de reciclaje locales.

Deseche el embalaje de forma respetuosa con el medio ambiente.

## 12. Garantía de Kompernass Handels GmbH

Estimado cliente:

Este aparato cuenta con una garantía de 3 años a partir de la fecha de compra. Si se detectan defectos en el producto, puede ejercer sus derechos legales frente al vendedor. Estos derechos legales no se ven limitados por la garantía descrita a continuación.

### Condiciones de la garantía

El plazo de la garantía comienza con la fecha de compra. Guarde bien el comprobante de caja, ya que lo necesitará como justificante de compra.

Si dentro de un periodo de tres años a partir de la fecha de compra de este producto se detecta un defecto en su material o un error de fabricación, asumiremos la reparación o sustitución gratuita del producto o restituiremos el precio de compra a nuestra elección. La prestación de la garantía requiere la presentación del aparato defectuoso y del justificante de compra (comprobante de caja), así como una breve descripción por escrito del defecto detectado y de las circunstancias en las que se haya producido dicho defecto, dentro del plazo de tres años.

Si el defecto está cubierto por nuestra garantía, le devolveremos el producto reparado o le suministraremos uno nuevo. La reparación o sustitución del producto no supone el inicio de un nuevo periodo de garantía.

### Duración de la garantía y reclamaciones legales por vicios

La duración de la garantía no se prolonga por hacer uso de ella. Este principio también se aplica a las piezas sustituidas y reparadas. Si después de la compra del aparato, se detecta la existencia de daños o de defectos al desembalarlo, deben notificarse de inmediato. Cualquier reparación que se realice una vez finalizado el plazo de garantía estará sujeta a costes.

## Alcance de la garantía

El aparato se ha fabricado cuidadosamente según estándares elevados de calidad y se ha examinado en profundidad antes de su entrega.

La prestación de la garantía se aplica a defectos en los materiales o errores de fabricación. Esta garantía no cubre las piezas del producto normalmente sometidas al desgaste y que, en consecuencia, puedan considerarse piezas de desgaste ni los daños producidos en los componentes frágiles, p. ej., interruptores o piezas de vidrio.

Se anulará la garantía si el producto se daña o no se utiliza o mantiene correctamente. Para utilizar correctamente el producto, deben observarse todas las indicaciones especificadas en las instrucciones de uso. Debe evitarse cualquier uso y manejo que esté desaconsejado o frente al que se advierta en las instrucciones de uso.

El producto está previsto exclusivamente para su uso privado y no para su uso comercial. En caso de manipulación indebida e incorrecta, uso de la fuerza y apertura del aparato por personas ajenas a nuestros centros de asistencia técnica autorizados, la garantía perderá su validez.

## Proceso de reclamación conforme a la garantía

Para garantizar una tramitación rápida de su reclamación, le rogamos que observe las siguientes indicaciones:

- Mantenga siempre a mano el comprobante de caja y el número de artículo (IAN) 508935\_2507 como justificante de compra.
- Podrá ver el número de artículo en la placa de características del producto, grabado en el producto, en la portada de las instrucciones de uso (parte inferior izquierda) o en el adhesivo de la parte trasera o inferior del producto.
- Si se producen errores de funcionamiento u otros defectos, póngase primero en contacto con el departamento de asistencia técnica especificado a continuación **por teléfono** o **por correo electrónico**.

- Podrá enviar el producto calificado como defectuoso junto con el justificante de compra (comprobante de caja) y la descripción del defecto y de las circunstancias en las que se haya producido de forma gratuita a la dirección de correo proporcionada.



En [www.lidl-service.com](http://www.lidl-service.com), podrá descargar este manual de usuario y muchos otros más, así como vídeos sobre los productos y software de instalación.

Con este código QR, accederá directamente a la página del Servicio Lidl ([www.lidl-service.com](http://www.lidl-service.com)) y podrá abrir las instrucciones de uso mediante la introducción del número de artículo (IAN) 508935\_2507.

## 12.1. Asistencia técnica

### ES Servicio España

Tel.: 900 984 989

E-Mail: [kompennass@lidl.es](mailto:kompennass@lidl.es)

IAN 508935\_2507

## 12.2. Importador

Tenga en cuenta que la dirección siguiente no es una dirección de asistencia técnica. Póngase primero en contacto con el centro de asistencia técnica especificado.

KOMPENASS HANDELS GMBH

BURGSTRASSE 21

44867 BOCHUM

ALEMANIA

[www.kompennass.com](http://www.kompennass.com)

# Índice

<b>1. Introdução</b>	<b>64</b>
1.1. Utilização correta . . . . .	64
1.2. Indicações de aviso e símbolos utilizados. . . . .	64
<b>2. Conteúdo da embalagem</b>	<b>65</b>
<b>3. Descrição do aparelho</b>	<b>65</b>
<b>4. Instruções de segurança</b>	<b>65</b>
<b>5. Antes da utilização</b>	<b>68</b>
<b>6. Operação</b>	<b>68</b>
6.1. Instalar o aparelho . . . . .	68
6.2. Ligar/desligar e ajustar a temperatura . . . . .	68
6.3. Modelar o cabelo . . . . .	69
6.4. Desativação automática . . . . .	69
<b>7. Limpeza</b>	<b>69</b>
<b>8. Armazenamento</b>	<b>70</b>
<b>9. Resolução de falhas</b>	<b>70</b>
<b>10. Dados técnicos</b>	<b>70</b>
<b>11. Eliminação</b>	<b>71</b>
11.1. Eliminação do aparelho e da embalagem . . . . .	71
<b>12. Garantia da Kompernass Handels GmbH</b>	<b>71</b>
12.1. Assistência Técnica . . . . .	72
12.2. Importador . . . . .	72

# 1. Introdução

Parabéns pela compra do seu novo aparelho. Optou por um produto de elevada qualidade.



O manual de instruções é parte integrante deste produto. Contém instruções importantes para a segurança, utilização e eliminação. Antes de utilizar o produto, familiarize-se com todas as instruções de operação e segurança. Utilize o produto apenas como descrito e nas áreas de aplicação indicadas. Ao transferir o produto para terceiros, entregue todos os respetivos documentos.

## 1.1. Utilização correta

O aparelho destina-se a modelar cabelo humano. Não o utilize, em circunstância alguma, em perucas ou postigos de material sintético, nem em animais. Utilize o aparelho exclusivamente para fins privados. Este aparelho não é adequado para uso comercial.

## 1.2. Indicações de aviso e símbolos utilizados

No presente manual de instruções, na embalagem e no aparelho são utilizadas as seguintes indicações de aviso e símbolos (se aplicável):

	<b>PERIGO!</b> Uma indicação de aviso com este símbolo e com a palavra sinalizadora "PERIGO" identifica uma situação de perigo iminente que, se não for evitada, terá como consequência ferimentos graves ou mortais.
	<b>AVISO!</b> Uma indicação de aviso com este símbolo e com a palavra sinalizadora "AVISO" identifica uma possível situação de perigo que, se não for evitada, poderá ter como consequência ferimentos graves ou mortais.
	<b>CUIDADO!</b> Uma indicação de aviso com este símbolo e com a palavra sinalizadora "CUIDADO" identifica uma possível situação de perigo que, se não for evitada, poderá ter como consequência ferimentos ligeiros ou moderados.

	<b>ATENÇÃO!</b> Uma indicação de aviso com este símbolo e com a palavra sinalizadora "ATENÇÃO" identifica uma possível situação que, se não for evitada, poderá ter como consequência danos materiais.
	<b>Nota:</b> Uma nota fornece informações adicionais que facilitam o manuseamento do aparelho.
	Corrente/tensão alternada
	Classe de proteção II: proteção através de isolamento duplo ou reforçado.
	Não utilize este aparelho na banheira, no chuveiro ou sobre um bacia cheia de água.
	Ler as instruções.
	Este produto cumpre os requisitos das diretivas europeias e nacionais em vigor.
	Não colocar aparelhos elétricos no lixo doméstico!
	Elimine os resíduos de embalagem de modo ecológico.
	Embalagem composta por materiais recicláveis. Tenha em atenção a identificação dos materiais de embalagem ao proceder à separação de resíduos: Estes estão identificados com abreviações (a) e algarismos (b), com os seguintes significados: 1-7: plásticos, 20-22: papel e cartão, 80-98: compostos.

	<p>A embalagem contém componentes de papel e/ou cartão.</p>
	<p>A embalagem contém componentes de plástico e/ou metal.</p>
<p><b>ES/PT</b></p>	
<p><b>FR</b> Cet appareil et ses accessoires se recyclent</p> <p>A DÉPOSER EN MAGASIN A DÉPOSER EN DÉCHÈTRE</p> <p>Points de collecte sur <a href="http://www.quefairede mesdechets.fr">www.quefairede mesdechets.fr</a> Privilégiez la réparation ou le don de votre appareil !</p>	
<p><b>FR</b> ÉLÉMENTS D'EMBALLAGE</p> <p>BAC DE TRI</p>	
<p><b>FR:</b> O produto, a embalagem e o manual de instruções são recicláveis, estão abrangidos pelo regime de responsabilidade alargada do fabricante e sujeitos a recolha separada.</p>	

## 2. Conteúdo da embalagem

Por norma, o aparelho é fornecido com os seguintes componentes:

- 1 modelador de cabelo - ondas
- 1 luva de modelação
- Manual de instruções

## 4. Instruções de segurança

### ⚠ PERIGO! CHOQUE ELÉTRICO!

- Ligue o aparelho apenas a uma tomada corretamente instalada, com uma tensão de alimentação que coincida com a da placa de características.
- Não dobre nem esmague o cabo de alimentação e coloque-o de modo que ninguém o pise ou tropece no mesmo.
- Se o aparelho tiver caído ou estiver danificado, não o pode voltar a colocar em funcionamento. O aparelho deve ser verificado e, se necessário, reparado por um técnico devidamente qualificado.

- Retire da embalagem todas as peças do aparelho e remova todo o material de embalagem. Verifique a integralidade do produto fornecido e a existência de eventuais danos visíveis.
- Caso falte algum componente ou se verifique danos resultantes da embalagem defeituosa ou do transporte, contacte a linha direta de Assistência Técnica (ver capítulo **12.1. Assistência Técnica**).

## 3. Descrição do aparelho

- 1 Ponta fria
- 2 Ferro ondulador triplo
- 3 Alavanca
- 4 Visor/indicador de temperatura
- 5 Botão + para aumentar a temperatura
- 6 Botão - para reduzir a temperatura
- 7 Botão Ligar/desligar
- 8 Argola de suspensão
- 9 Punho
- 10 Suporte
- 11 Barras de aquecimento
- 12 Luva de modelação

- Em caso de falhas de funcionamento, antes de limpar o aparelho e após cada utilização, retire a ficha da tomada. Só assim o aparelho fica completamente isento de corrente.
- Retire a ficha da tomada, puxando pela ficha e nunca pelo próprio cabo.
- Não utilize extensões de cabos.
- Se o cabo de alimentação deste aparelho for danificado, terá de ser substituído pelo fabricante, pelo respetivo Serviço de Apoio ao Cliente ou por uma pessoa igualmente qualificada, a fim de evitar situações de perigo.
- Não pode abrir ou reparar o corpo do aparelho. Caso contrário, a segurança não é garantida e a garantia extingue-se. O aparelho avariado só deve ser reparado por técnicos devidamente qualificados.
- Nunca toque no aparelho, no cabo de alimentação nem na ficha elétrica com as mãos molhadas.
- Nunca mergulhe o aparelho em água ou noutros líquidos!
-  **AVISO!** Não utilize este aparelho na proximidade de banheiras, chuveiros, lavatórios ou outros recipientes que contenham água.
- Se o aparelho for utilizado numa casa de banho, a ficha deve ser retirada da tomada após a utilização, uma vez que a proximidade à água representa um perigo, mesmo com o aparelho desligado. Como proteção adicional, recomenda-se a instalação de um dispositivo diferencial residual (FI/RCD) com uma corrente de disparo nominal igual ou inferior a 30 mA no circuito da casa de banho. Aconselhe-se junto do seu instalador.

### **AVISO! PERIGO DE FERIMENTOS!**

- Nunca deixe crianças sem vigilância perto do material de embalagem. Mantenha as crianças afastadas da embalagem. Perigo de asfixia!

- Este aparelho pode ser utilizado por crianças com idades superiores a 8 anos, bem como por pessoas com capacidades físicas, sensoriais ou mentais reduzidas, ou com falta de experiência e de conhecimentos, caso sejam vigiadas ou instruídas sobre a utilização segura do aparelho e compreendam os perigos a ele associados.
- As crianças não podem brincar com o aparelho.
- A limpeza e a manutenção, por parte do utilizador, não podem ser realizadas por crianças, salvo se forem vigiadas.
- Guarde o aparelho fora do alcance das crianças, sobretudo quando estiver a ser utilizado ou enquanto estiver a arrefecer.
- Utilize apenas acessórios originais para este aparelho. Os acessórios de outros fabricantes podem não ser adequados e representar perigo!
- Perigo de queimaduras! O aparelho aquece muito durante o funcionamento.

Não toque no ferro ondulador triplo nem nas barras de aquecimento enquanto o aparelho estiver ligado. Segure o aparelho sempre pelo punho. Utilize a luva ao modelar o cabelo.

- Certifique-se de que as superfícies quentes não tocam no rosto, no pescoço ou no couro cabeludo.
- Os sprays de cabelo contêm substâncias inflamáveis. Por conseguinte, não utilize sprays de cabelo enquanto estiver a utilizar o aparelho.
- Nunca deixe o aparelho sem vigilância quando este estiver ligado a alimentação de tensão.
- Perigo de queimaduras! A luva de modelação não oferece proteção térmica nem mecânica. Evite o contacto com superfícies quentes, chamas, bem como com arestas ou pontas afiadas. Uma utilização inadequada pode causar ferimentos.

### ⚠ **ATENÇÃO! DANOS MATERIAIS!**

- Utilize o aparelho apenas em espaços interiores.
- Nunca coloque o aparelho próximo de fontes de calor. Não enrole o cabo de alimentação à volta do aparelho e proteja-o de danos.

- Não utilize produtos de limpeza ou solventes agressivos para a limpeza do aparelho. Estes podem danificar a superfície.
- Durante o funcionamento do aparelho e enquanto arrefece, pouso sempre com o suporte, caso disponível, sobre uma superfície resistente ao calor, estável e nivelada. Este procedimento é necessário também durante o processo de aquecimento!

## 5. Antes da utilização

- Não utilize o aparelho com o cabelo a pingar. O cabelo deve estar limpo, enxuto com uma toalha e sem produtos de modelagem, excetuando produtos especiais para proteção térmica ou para ajudar a alisar o cabelo sob a ação do calor.
- Penteie bem o cabelo antes de alisar para que não fiquem nós no cabelo.

## 6. Operação

### 6.1. Instalar o aparelho

#### ⚠ ATENÇÃO!

- ▶ Durante o funcionamento e para arrefecimento, coloque o aparelho sempre sobre o suporte ⑩ numa superfície estável, plana e resistente ao calor. Este procedimento é necessário também durante o processo de aquecimento!

- 1) Desdobre o suporte ⑩ e coloque o aparelho conforme ilustrado na figura 1. Só assim é garantido que nenhuma parte quente fica em contacto com a superfície.

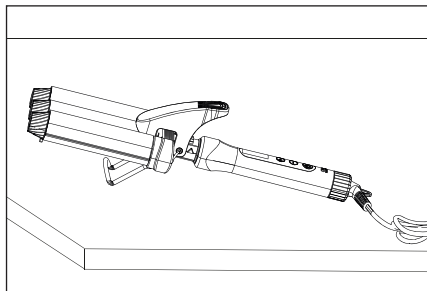

Fig. 1

- 2) Insira a ficha numa tomada elétrica adequada.

#### ⓘ NOTA

- ▶ Na primeira utilização, pode ocorrer a emissão de um ligeiro odor devido ao aquecimento das barras de aquecimento ⑪. Esta situação é normal e apenas temporária. Ventile a divisão, por exemplo, abrindo uma janela.

### 6.2. Ligar/desligar e ajustar a temperatura

#### ⚠ CUIDADO!

- ▶ As barras de aquecimento ⑪ aquecem muito durante o funcionamento. Não toque no ferro ondulado triplo ② nem nas barras de aquecimento ⑪. Segure o aparelho sempre pelo punho ③.

#### ⓘ NOTA

- ▶ As superfícies das barras de aquecimento ⑪ e do ferro ondulado triplo ② devem estar perfeitamente limpas. Se necessário, limpe-as antes de utilizar o aparelho, conforme descrito no capítulo 7. **Limpeza**.

- 1) Mantenha o botão Ligar/desligar ⑦ premido durante aprox. 2-3 segundos para ligar o aparelho. No visor ④ pisca a temperatura predefinida de 100 °C. O aparelho aquece.

#### ⓘ NOTA

- ▶ A temperatura pode ser ajustada entre 100 °C e 200 °C, em incrementos de 10 °C.
- ▶ Comece sempre pela temperatura mínima recomendada.
- ▶ Se necessário, aumente a temperatura em pequenos passos até encontrar a regulação ideal.

- 2) Para seleccionar a temperatura, pressione o botão **+** ⑤ ou o botão **-** ⑥. O valor regulado pisca no visor ④.
- A indicação de temperatura no visor ④ mantém-se acesa assim que a temperatura for atingida.
- 3) Selecione uma das seguintes regulações, conforme adequado para o seu tipo de cabelo:

Temperatura	Utilização recomendada
100 - 140 °C	Para cabelos finos, danificados ou descolorados.
140 - 160 °C	Para cabelos normais.
160 - 200 °C	Para cabelos fortes e resistentes.

- 4) Para voltar a desligar o aparelho, mantenha o botão Ligar/desligar **⏻** ⑦ premido durante aprox. 2-3 segundos.

### 6.3. Modelar o cabelo

#### **⚠ CUIDADO!**

- ▶ Nunca toque nas barras de aquecimento ⑩ durante a utilização!
- ▶ Certifique-se de que as superfícies quentes não tocam no rosto, no pescoço ou no couro cabeludo.

O aparelho está aquecido e o suporte ⑩ está dobrado.

- 1) Divida todo o cabelo em várias mechas. Prenda-as com ganchos ou algo semelhante. Trabalhe depois dos lados para a frente.
- 2) Calce a luva de modelação ⑫ na mão com a qual vai modelar o cabelo.
- 3) Separe uma mecha de aproximadamente 3 a 4 cm de largura. Comece a modelar próximo da raiz.
- 4) Abra o ferro ondulator triplo ② pressionando a alavanca ③.
- 5) Coloque a mecha de cabelo sobre as barras de aquecimento ①. Feche o ferro ondulator triplo ②, soltando lentamente a alavanca ③.

- 6) Mantenha a mecha presa no aparelho durante aproximadamente 5 a 8 segundos, consoante o tipo de cabelo.
- 7) Pressione a alavanca ③ para abrir o ferro ondulator triplo ②.
- 8) Continue a trabalhar a mecha até às pontas, repetindo os passos 5) a 7). Por fim, retire a mecha cuidadosamente.
- 9) Repita o processo com cada mecha que pretender modelar.

#### **ⓘ NOTA**

- ▶ Escove ou penteie o cabelo apenas após arrefecer, caso contrário o resultado pode ser afetado.
- 10) Quando tiver obtido o resultado desejado, desligue o aparelho e retire a ficha da tomada elétrica.
  - 11) Deixe o aparelho arrefecer completamente fora do alcance das crianças antes de o limpar ou guardar.
  - 12) Remova a luva de modelação ⑫.

### 6.4. Desativação automática

- O aparelho está equipado com um sistema de desativação automática. Se estiver em funcionamento durante mais de 30 minutos, desliga-se automaticamente. O visor ④ apaga-se.

#### **ⓘ NOTA**

- ▶ A desativação automática destina-se apenas à segurança e não substitui o desligamento do aparelho através do botão Ligar/desligar **⏻** ⑦! Se pretender continuar a modelar o cabelo, deve ligar novamente o aparelho.

## 7. Limpeza

#### **⚠ PERIGO!**

Perigo de morte devido a corrente elétrica!

- ▶ Antes de cada limpeza, retire a ficha da tomada elétrica!
- ▶ Nunca mergulhe o aparelho em água ou outros líquidos! Certifique-se de que não se infiltra água ou humidade no interior do aparelho!





## CUIDADO!

- ▶ Deixe o aparelho arrefecer antes de o limpar. Perigo de queimaduras!

## ATENÇÃO!

- ▶ Não utilize detergentes abrasivos ou corrosivos. Estes podem danificar a superfície e causar danos irreparáveis no aparelho.

- 1) Limpe o aparelho e as barras de aquecimento **1** arrefecidas com um pano ligeiramente humedecido.
- 2) Em caso de sujidade entranhada, aplique um produto de limpeza suave no pano. Remova resíduos do produto de limpeza com um pano ligeiramente humedecido.
- 3) Em seguida, limpe com um pano seco e deixe o aparelho secar bem antes de o voltar a utilizar ou de o guardar.
- 4) Lave a luva de modelação **12** na máquina de lavar roupa a, no máximo, 60 °C. Tenha em atenção as seguintes instruções na etiqueta de lavagem:

	Lavagem à máquina a, no máx., 60 °C
	Não utilizar lixívia
	Não secar na máquina de secar
	Não passar a ferro
	Não limpar a seco

## 8. Armazenamento

- Pode pendurar o aparelho pela respetiva argola de suspensão **8**.
- Se não desejar utilizar o aparelho durante um período prolongado, guarde-o num local seco e isento de pó, fora do alcance das crianças.

## 9. Resolução de falhas

Problema	Causa	Solução
O aparelho não funciona.	A desativação automática foi ativada.	Deixe o aparelho arrefecer. Volte a ligar o aparelho.
	O aparelho está avariado.	Contacte a Assistência Técnica.
Os cabelos não ficam ondulados.	O aparelho ainda não aqueceu.	Aguarde até que o aparelho esteja quente.
	A temperatura regulada é demasiado baixa.	Selecione gradualmente uma temperatura mais alta.
O cabelo está chamuscado.	O cabelo foi mantido durante demasiado tempo entre as barras de aquecimento <b>1</b> .	Mantenha a mecha presa no aparelho durante, no máximo, 5 a 8 segundos.

Caso não seja possível resolver o problema com os passos acima mencionados, contacte a Assistência Técnica (ver capítulo **12.1. Assistência Técnica**).

## 10. Dados técnicos

Tensão de alimentação	100-240 V ~, 50-60 Hz
Potência nominal	145-155 W
Consumo de energia em standby	0,36 W
Classe de proteção	II / 

## 11. Eliminação

### 11.1. Eliminação do aparelho e da embalagem



O símbolo do contentor do lixo com uma cruz por cima indica que este aparelho, no final da sua vida útil, não deve ser eliminado juntamente com os resíduos domésticos. O aparelho deve ser entregue em pontos de recolha apropriados, ecocentros ou centros de tratamento de resíduos autorizados. Por favor, elimine todos os dados pessoais do aparelho antes de o devolver.

A embalagem é composta por materiais amigos do ambiente e pode ser descartada nos pontos de reciclagem locais.

Elimine a embalagem de modo ecológico.

## 12. Garantia da Kompennass Handels GmbH

Estimada Cliente, Estimado Cliente,

Este aparelho tem uma garantia de 3 anos a contar da data de compra. No caso deste produto ter defeitos, tem direitos legais contra o vendedor do produto. Estes direitos legais não são limitados pela nossa garantia que passamos a transcrever.

### Condições de garantia

O prazo de garantia tem início na data da compra. Por favor, guarde bem o talão de compra. Este é necessário como comprovativo da compra.

Se, no prazo de três anos a contar da data de compra deste produto, ocorrer um defeito de material ou de fabrico, o produto será reparado ou substituído por nós, ao nosso critério, gratuitamente, ou o preço de compra será reembolsado. Esta garantia parte do princípio que o aparelho avariado e o comprovativo da compra (talão de compra) são apresentados no prazo de três anos, junto com uma descrição breve, por escrito, da falha e das circunstâncias em que a mesma ocorreu.

Se o defeito estiver coberto pela nossa garantia, receberá o produto reparado ou um novo produto. Com a substituição do produto é iniciado um novo prazo de garantia segundo DL 67/2003.

### Prazo de garantia e direitos legais

O período de garantia não é prolongado pelo acionamento da mesma. Isto também se aplica a peças substituídas e reparadas. Danos e defeitos que possam eventualmente já existir no momento da compra devem ser imediatamente comunicados, após retirar o aparelho da embalagem. Expirado o período da garantia, quaisquer reparações necessárias estão sujeitas a pagamento.

### Âmbito da garantia

O aparelho foi fabricado segundo diretivas de qualidade rigorosas, com o maior cuidado, e testado escrupulosamente antes da sua distribuição.

A garantia abrange apenas defeitos de material ou de fabrico. Esta garantia não abrange peças do produto sujeitas ao desgaste normal e que podem, por isso, ser consideradas peças de desgaste, ou danos em peças frágeis, p. ex., interruptores ou peças de vidro.

Esta garantia perde a validade, se o produto for danificado, utilizado incorretamente ou se a manutenção tenha sido realizada indevidamente. Para garantir uma utilização correta do produto, é necessário cumprir todas as instruções contidas no manual de instruções. Ações ou fins de utilização que são desaconselhados, ou para os quais é alertado no manual de instruções, têm de ser impreterivelmente evitados.

O produto foi concebido apenas para uso privado e não para uso comercial. A garantia extingue-se em caso de utilização incorreta, uso de força e intervenções que não tenham sido efetuadas pela nossa Filial de Assistência Técnica autorizada.

### Procedimento em caso de acionamento da garantia

Para garantir um processamento rápido do seu pedido, siga, por favor, as seguintes instruções:

- Para todos os pedidos de esclarecimento, tenha à mão o talão de compra e o número do artigo (IAN) 508935\_2507 como comprovativo da compra.
- O número do artigo consta da capa do manual de instruções (em baixo à esquerda), da placa de características, de uma impressão no produto ou do autocolante na traseira ou lado inferior do produto.

- Caso ocorram falhas de funcionamento ou outros defeitos, contacte primeiro o Serviço de Assistência Técnico, indicado em seguida, **telefonicamente** ou **por e-mail**.
- De seguida, pode enviar gratuitamente o produto registado como defeituoso, incluindo o comprovativo da compra (talão de compra) e indique o defeito e quando este ocorreu, para a morada do Serviço de Assistência Técnica que lhe foi indicada.



Em [www.lidl-service.com](http://www.lidl-service.com) poderá descarregar este manual de instruções e muitos outros manuais, bem como vídeos sobre produtos e software de instalação.

Com o código QR acede diretamente à página da Assistência Técnica Lidl ([www.lidl-service.com](http://www.lidl-service.com)) e poderá abrir o seu manual de instruções, introduzindo o número de artigo (IAN) 508935\_2507.

## 12.1. Assistência Técnica

### PT Assistência Portugal

Tel.: 800849000

E-Mail: [kompernass@lidl.pt](mailto:kompernass@lidl.pt)

IAN 508935\_2507

## 12.2. Importador

Por favor, observe que a seguinte morada não é a morada do Serviço de Assistência Técnica. Primeiro entre em contacto com o Serviço de Assistência Técnica.

KOMPERNASS HANDELS GMBH

BURGSTRASSE 21

44867 BOCHUM

ALEMANHA

[www.kompernass.com](http://www.kompernass.com)



**KOMPERNASS HANDELS GMBH**

BURGSTRASSE 21

44867 BOCHUM

GERMANY

[www.kompernass.com](http://www.kompernass.com)

Last Information Update · Stand der Informationen · Version des informations

Stand van de informatie · Versione delle informazioni · Estado de las informaciones

Estado das informações: 11/2025 · Ident.-No.: CBWB145A1-082025-1

---

IAN 508935\_2507