

SILVER CREST®



ANTI DUST MITES HANDHELD VACUUM CLEANER MILBENSAUGER / ASPIRATEUR ANTI-ACARIENS SMS 300 B2

(GB) (IE)

ANTI DUST MITES HANDHELD VACUUM CLEANER

Operating instructions and safety instructions

(FR) (BE)

ASPIRATEUR ANTI-ACARIENS

Mode d'emploi et consignes de sécurité

(CZ)

ANTIBAKTERIÁLNÍ VYSAVAČ

Návod k obsluze a bezpečnostní pokyny

(SK)

VYSÁVAČ NA ROZTOČE

Návod na obsluhu a bezpečnostné pokyny

(DK)

HÅNDSTØVSUGER

Bedjeningsvejledning og sikkerhedsanvisninger

(HU)

ATKÁK ELLENI PORSZÍVÓ

Használati útmutató és biztonsági utasítások

(DE) (AT) (CH)

MILBENSAUGER

Bedienungsanleitung und Sicherheitshinweise

(NL) (BE)

STOFMIJT-ZUIGER

Gebruiksaanwijzing en veiligheidsvoorschriften

(PL)

ODKURZACZ DO ROZTOCZY

Instrukcja obsługi i wskazówki bezpieczeństwa

(ES)

ASPIRADOR ANTIÁCAROS

Instrucciones de uso e indicaciones de seguridad

(IT)

ASPIRA-ACARI

Istruzioni per l'uso e indicazioni relative alla sicurezza

IAN 444810_2307

(DE) (FR) (BE) (NL)
(CZ) (PL) (SK)

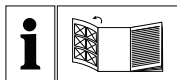

GB IE

Before reading, unfold the page containing the illustrations and familiarise yourself with all functions of the device.

DE AT CH

Klappen Sie vor dem Lesen die Seite mit den Abbildungen aus und machen Sie sich anschließend mit allen Funktionen des Gerätes vertraut.

FR BE

Avant de lire le mode d'emploi, ouvrez la page contenant les illustrations et familiarisez-vous ensuite avec toutes les fonctions de l'appareil.

NL BE

Vouw vóór het lezen de pagina met de afbeeldingen open en maak u vertrouwd met alle functies van het apparaat.

CZ

Před čtením si otevřete stranu s obrázky a potom se seznamte se všemi funkcemi přístroje.

PL

Przed przeczytaniem proszę rozłożyć stronę z ilustracjami, a następnie proszę zapoznać się z wszystkimi funkcjami urządzenia.

SK

Pred čítaním si odklopte stranu s obrázkami a potom sa oboznámte so všetkými funkciami prístroja.

ES

Antes de empezar a leer abra la página que contiene las imágenes y, en seguida, familiarícese con todas las funciones del dispositivo.

DK

Før du læser, vend siden med billeder frem og bliv bekendt med alle apparatets funktioner.

IT

Prima di leggere aprire la pagina con le immagini e prendere confidenza con le diverse funzioni dell'apparecchio.

HU

Olvasás előtt kattintson az ábrát tartalmazó oldalra és végezetül ismerje meg a készülék mindegyik funkcióját.

GB / IE	Operating instructions and safety instructions	Page	1
DE / AT / CH	Bedienungsanleitung und Sicherheitshinweise	Seite	19
FR / BE	Mode d'emploi et consignes de sécurité	Page	39
NL / BE	Gebbruiksaanwijzing en veiligheidsvoorschriften	Pagina	61
CZ	Návod k obsluze a bezpečnostní pokyny	Strana	79
PL	Instrukcja obsługi i wskazówki bezpieczeństwa	Strona	97
SK	Návod na obsluhu a bezpečnostné pokyny	Strana	115
ES	Instrucciones de uso e indicaciones de seguridad	Página	133
DK	Betjeningsvejledning og sikkerhedsanvisninger	Side	151
IT	Istruzioni per l'uso e indicazioni relative alla sicurezza	Pagina	169
HU	Használati útmutató és biztonsági utasítások	Oldal	187

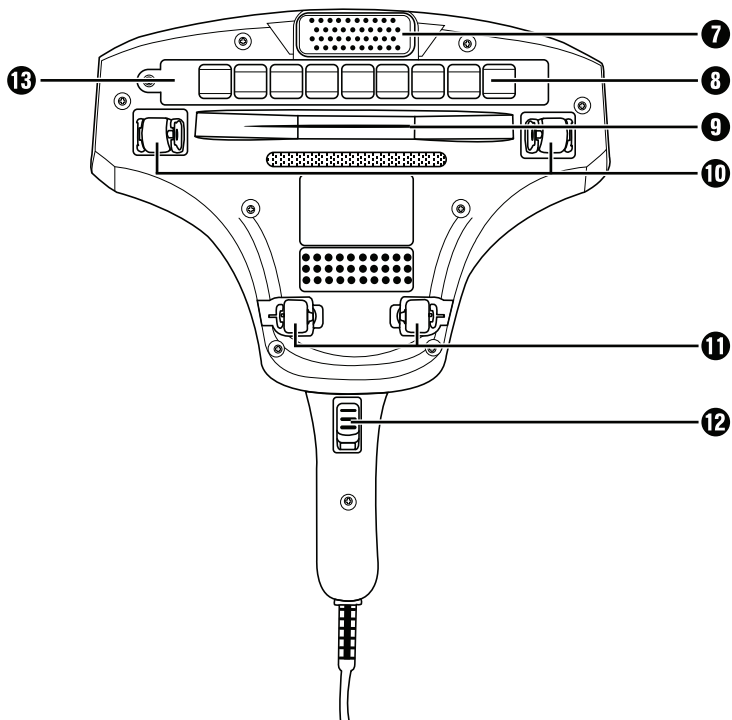
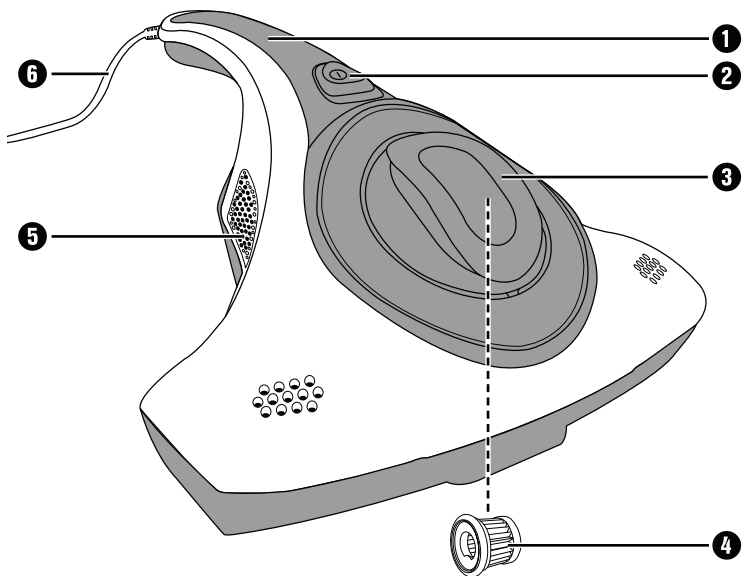

Contents

Introduction	2
Intended use	2
Warnings and symbols used	2
Safety information	3
Package contents and transport inspection	7
Parts and operating components	7
Safety switches	8
Operation	8
Usage recommendations	9
Cleaning and maintenance	9
Emptying dust container	10
Cleaning the HEPA dust filter	11
Cleaning the UV-C lamp	11
Changing the UV-C lamp	12
Storage	12
Disposal	12
Disposal of the appliance	12
Disposal of the packaging	13
Troubleshooting	13
Appendix	14
Technical data	14
Ordering spareparts	15
Kompernass Handels GmbH warranty	16
Service	17
Importer	17

Introduction

Congratulations on the purchase of your new appliance.

You have selected a high-quality product. The operating instructions are part of this product. They contain important information on safety, usage and disposal. Before using the product, please familiarise yourself with all operating and safety instructions. Use the product only as described and for the range of applications specified. Please also pass these operating instructions on to any future owner.







Intended use

The appliance is intended exclusively for killing bacteria and removing dust, germs and house mites. It is suitable for use on mattresses, bed sheets, duvets, upholstered furniture and the like. It may only be used indoors and in private households. Any other use is deemed improper.

The appliance is not intended for use in commercial or industrial environments. The manufacturer accepts no responsibility for damage caused by failure to observe these instructions, improper use or repairs, unauthorised modifications or the use of unapproved replacement parts. The risk is borne solely by the user.

Warnings and symbols used

The following warnings and symbols are used in these operating instructions, on the packaging and on the appliance (where applicable):

	DANGER! A warning with this symbol and the signal word "DANGER" indicates an imminently hazardous situation that will result in death or serious injury if not avoided.
	WARNING! A warning with this symbol and the signal word "WARNING" indicates a potentially hazardous situation that could result in death or serious injury if not avoided.
	CAUTION! A warning with this symbol and the signal word "CAUTION" indicates a potentially hazardous situation that could result in a minor or moderate injury if not avoided.
	ATTENTION! A warning with this symbol and the signal word "ATTENTION" indicates a potential situation that could result in property damage if not avoided.
	Note: A note identifies additional information that facilitates the use of the appliance.
	Warning against UV radiation. Protect eyes and skin.
	AC current/voltage

Safety information

⚠ RISK OF ELECTRIC SHOCK!

- ▶ The rating of the power supply must correspond with the details given on the rating plate of the appliance.
- ▶ To avoid potential risks, arrange for a defective appliance to be checked and, if required, repaired by qualified technicians, or contact our Customer Service Department.
- ▶ Arrange for defective power plugs and/or cables to be replaced as soon as possible by a qualified technician or by our Customer Service Department to avoid the risk of injury.
- ▶ Pull only on the plug itself when unplugging the appliance, never on the power cable.
- ▶ Never bend (kink) or crush the power cable; always route it in such a way that it cannot come into contact with hot surfaces and such that no one can step on it or trip over it.
- ▶ Disconnect the mains plug before cleaning and after each use.
- ▶ Always unwind the power cable fully before switching on and do not use an extension cable.
- ▶ Never touch the power cable or the plug with wet hands.
- ▶ Never use the appliance adjacent to water contained in a bath, shower, wash basin or other vessels. The proximity of water is hazardous, even if the appliance is switched off.
- ▶ Under no circumstances should the appliance be immersed in liquids or liquids be allowed to penetrate the housing.
- ▶ Do not expose the appliance to humidity and do not use it outdoors. If any liquid gets into the housing, disconnect the appliance from the power socket immediately and have it repaired by a qualified technician.

- ▶ Do not open the appliance housing. If the appliance is defective, have it repaired by an authorised technician only.
- ▶ Do not use the appliance if it shows visible signs of damage, has fallen or leaks water. Arrange for it to be repaired by qualified specialists.
- ▶ This appliance may be used by children aged 8 years or more and by persons with reduced physical, sensory or mental capabilities or lack of experience and/or knowledge if they are supervised by an adult or have been instructed in the safe use of the appliance and have understood the potential risks.
- ▶ Do not allow children to use the appliance as a toy. Cleaning and user maintenance may not be carried out by children unless they are supervised.

RISK GROUP 3

This appliance contains a lamp that is classified as risk group 3.

WARNING – UV emitted from this product.

Avoid eye and skin exposure to unshielded product.



⚠ WARNING! RISK OF INJURY!

- ▶ Use this appliance only when it is assembled. In particular, the cover of the UV-C lamp must be correctly installed before use! Use this appliance only as described in these operating instructions.
- ▶ Never look directly into the UV-C lamp. UV radiation can lead to injuries to your eyes and skin.
- ▶ Never use the appliance on people or animals! UV radiation can lead to injuries to eyes and skin.
- ▶ The bactericidal ultraviolet rays of the UV-C lamp on the underside of the appliance are harmful to eyes and skin. Never expose yourself, other persons or animals to direct or reflected radiation. In case of exposure to the radiation, seek medical attention immediately.
- ▶ Make sure that the safety switches of the UV-C lamp are not blocked.
- ▶ Keep animals, hair, jewellery, loose clothing, fingers and all other parts of the body away from the suction opening of the appliance in order to prevent tight suction. Switch the appliance off immediately if it sucks onto any body part or object.
- ▶ Do not touch the vibration head during operation.
- ▶ Ensure that the connected power cable is not a hazard to tripping.
- ▶ Never leave the appliance unattended while it is switched on or connected to the mains power supply. Children should be supervised to ensure that they do not play with the appliance.
- ▶ Never allow children to use the appliance unattended.
- ▶ Allow the UV-C lamp to cool down sufficiently after use. Otherwise, there is a risk of burns.
- ▶ Never place your hand under the appliance while it is still in operation.

RISK OF FIRE!

- ▶ Do not insert anything into the openings of the appliance and make sure that they are not blocked.
- ▶ Make sure that the ventilation openings on the sides of the appliance are not blocked.
- ▶ To avoid a fire during operation, do not cover the appliance.
- ▶ Do not use the appliance in rooms containing highly flammable substances or toxic or explosive vapours.
- ▶ In case of fire, do not extinguish the appliance with water. Asphyxiate flames with a fireproof blanket or use a suitable fire extinguisher.

CAUTION! PROPERTY DAMAGE!

- ▶ Do not use the appliance to vacuum up the following items:
 - flammable or flammable substances
 - glowing embers, burning cigarettes, matches, etc.
 - liquids or wet substances (e.g. wet carpet shampoo)
 - very fine dust (e.g. concrete dust), ash or toner
 - sharp, hard objects (e.g. glass splinters)
- ▶ Do not place or lay any heavy objects on the product, power plug, or powercable.
- ▶ Do not attempt to lubricate the rollers with lubricant or oil. This would cause more dust and dirt to stick to the rollers.
- ▶ Do not clean the appliance with aggressive, chemical or abrasive cleaning agents. They could damage it.

Package contents and transport inspection

DANGER!

- ▶ Do not allow children to play with packaging materials. **There is a risk of suffocation.**
- ◆ Remove all parts of the appliance and the operating instructions from the carton.
- ◆ Remove all packaging materials from the appliance.

The following components are included in delivery (see fold-out page for illustrations):

- Anti dust mites handheld vacuum cleaner
- HEPA dust filter (2x)
- Operating instructions

NOTE

- ▶ Check the package for completeness and signs of visible damage.
- ▶ If the delivery is incomplete or damage has occurred as a result of defective packaging or during transport, contact Customer Service (see section **Service**).

Parts and operating components

(See fold-out page for illustrations)

- ① Handle
- ② On/Off switch 
- ③ Dust container
- ④ HEPA dust filter (in the dust container)
- ⑤ Ventilation opening
- ⑥ Power cable
- ⑦ Vibration head
- ⑧ UV-C lamp
- ⑨ Suction opening
- ⑩ Safety switches
- ⑪ Rollers
- ⑫ Vibration button
- ⑬ UV-C lamp cover

Safety switches

The appliance has two safety switches ⑩ on the left and right of the underside of the appliance. The UV-C lamp ⑧ only switches on when the vibration button ⑫ is pressed if both safety switches ⑩ are pressed simultaneously. This deactivates the automatic switch-off of the UV-C lamp ⑧. This happens automatically when the switched-on appliance is placed on a level surface (fig. A).

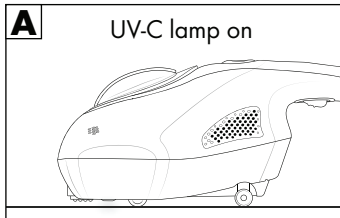

If the safety switches lose contact with the substrate, the automatic switch-off function is activated and the UV-C lamp ⑧ stops lighting (figs. B and C).

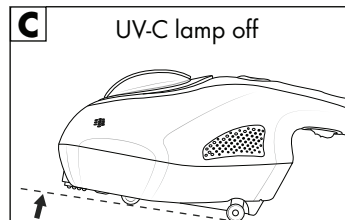
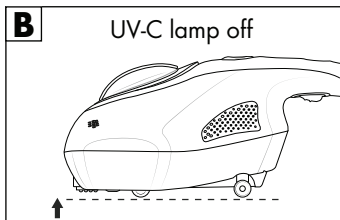

Operation

⚠ WARNING!

- ▶ Before Never look into the UV-C lamp ⑧ during use!
- ▶ Never use the appliance on people or animals! UV radiation can lead to injuries to eyes and skin.
- ▶ Only operate the appliance when it has been properly assembled. This is the only way to avoid the dangers of UV radiation.
- ▶ Use this appliance only as described in these operating instructions. This is the only way to avoid the dangers of UV radiation.

ⓘ NOTE

- ▶ Be Use the appliance only if it is completely and correctly assembled. The dust container ③ and the HEPA dust filter ④ must be inserted correctly and undamaged. If dirt gets into the motor of the unit, it could cause motor damage.
- ▶ Make sure that the safety switches of the UV-C lamp ⑧ on the underside of the appliance are not blocked.
- ▶ Test the appliance on a small, unobtrusive spot first.

- 1) Plug the power plug into a properly installed, easily accessible wall outlet.
- 2) Place the appliance flat on the surface to be cleaned.
- 3) To switch the appliance on, push the On/Off switch ① ② forwards. The appliance starts vacuuming.
- 4) Press the vibration button ⑫ to activate the vibration head ⑦. The vibration shakes up the surface to be cleaned and the swirled up dust is sucked in through the suction opening ⑨. Pressing the vibration button ⑫ also switches on the UV-C lamp ⑧.
- 5) Move the appliance evenly over the surface to be cleaned.
- 6) After vacuuming, push the On/Off switch ① ② back to switch off the appliance.
- 7) Unplug the appliance from the mains socket.

Usage recommendations

- ◆ Always clean mattresses from both sides.
- ◆ New mattresses should be cleaned once a month. Older mattresses should first be cleaned daily for one week. Afterwards, cleaning should take place once a month.
- ◆ The HEPA dust filter ④ should be changed every 12 - 18 months depending on use, the UV-C lamp ⑧ every 12 - 24 months. If you have any questions about spare parts, please contact customer service (see section **Service**).

Cleaning and maintenance

WARNING!

- ▶ Before cleaning the appliance, disconnect the power plug from the power socket. Otherwise, there is a risk of electrocution.

CAUTION!

- ▶ Do not use abrasive, aggressive or chemical cleaning agents. They can damage the surface and also lead to irreparable damage to the appliance.
- ◆ Clean the appliance only with a soft cloth lightly moistened with water.
- ◆ Empty the dust container ③ after each use of the appliance. The HEPA dust filter ④ must also be cleaned regularly to avoid overloading the motor.

Emptying dust container

- ◆ Pull the dust container **3** upwards out of the appliance (fig. D).

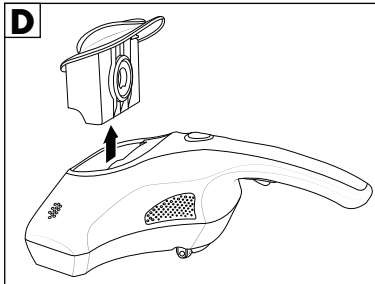

- ◆ Reach into the opening of the HEPA dust filter **4** and pull it out of the dust container **3** (fig. E).

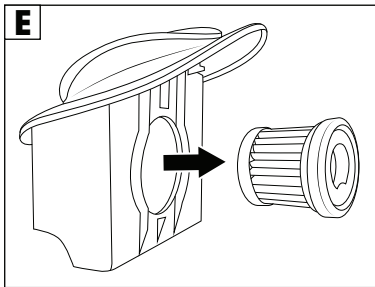

- ◆ Remove the cover of the dust container **3** (fig. F).

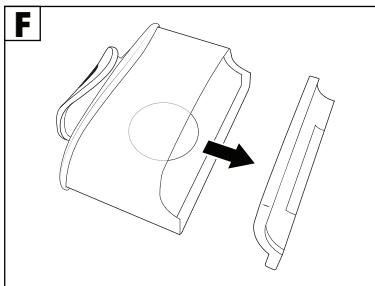

- ◆ Empty the dust container **3**.
- ◆ If necessary, wipe the dust container **3** and the recess for the dust container **3** with a dry duster.
- ◆ Also wipe the cover of the dust container **3** with a dry duster.
- ◆ Replace the cover of the dust container **3**. Make sure that the cover is completely pushed into the dust container **3** and closes it tightly.

Cleaning the HEPA dust filter

- ◆ After you have removed the HEPA dust filter ④ from the dust container ③, place the HEPA dust filter ④ in a plastic bag. Close the plastic bag and knock the HEPA dust filter ④ out carefully.
- ◆ Wait until the dust in the plastic bag has settled and then remove the HEPA dust filter ④ from the plastic bag. Close the plastic bag again and dispose of it afterwards.
- ◆ If necessary, you can rinse out the HEPA dust filter ④ with fresh cold or lukewarm water. Allow the HEPA dust filter ④ to dry out completely.
- ◆ After cleaning, replace the HEPA dust filter ④ in the dust container ③ so that it is firmly seated.
- ◆ Replace the empty dust container ③ with the inserted HEPA dust filter ④ in the recess for the dust container ③ on the appliance.

i NOTE

- ▶ New HEPA dust filters ④ can be reordered from the customer service (see section **Ordering spare parts**).

Cleaning the UV-C lamp

⚠ WARNING!

- ▶ The UV-C lamp ⑧ gets hot during use. Allow the UV-C lamp ⑧ to cool down sufficiently after use. Otherwise, there is a risk of burns.

i NOTE

- ▶ Be careful not to touch the UV-C lamp ⑧ with your fingers.
- ◆ Use a screwdriver to loosen the screw on the cover ⑬ of the UV-C lamp ⑧ and remove the cover ⑬.
- ◆ Wipe the UV-C lamp ⑧ with a dry duster.
- ◆ Put on the cover ⑬ and fix it again with the screw.

Changing the UV-C lamp

WARNING!

- ▶ The UV-C lamp **8** gets hot during use. Allow the UV-C lamp **8** to cool down sufficiently after use. Otherwise, there is risk of burns.
- ▶ The technical information data for the UV-C lamp **8** can be found in the section **Technical data**.
- ◆ Use a screwdriver to loosen the screw on the cover **13** of the UV-C lamp **8** and remove the cover **13**.
- ◆ Pull the UV-C lamp **8** out of the plug connections.
- ◆ Insert a new UV-C lamp **8** into the plug connections.
- ◆ Put on the cover **13** and fix it back in place with the screw.

Storage

- ◆ Store the appliance in a clean and dry place away from direct sunlight.

Disposal

Applies only to France:



Points de collecte sur www.quefairedemesdechets.fr
Privilégiez la réparation ou le don de votre appareil !



The product, its packaging and the operating instructions are recyclable. They are subject to an extended manufacturer responsibility and will be collected separately.

Disposal of the appliance

NOTE

- ▶ Remove the UV-C lamp **8** before disposing of the appliance and dispose of it separately from the appliance.



The adjacent symbol of a crossed-out dustbin means that this appliance is subject to Directive 2012/19/EU. This directive states that this appliance may not be disposed of in the normal household waste at the end of its useful life, but must be taken to specially set-up collection locations, recycling depots or disposal companies.

The disposal is free of charge for the user. Protect the environment and dispose of this appliance properly.

If your old appliance has stored any personal data, you are responsible for deleting it yourself before returning it.

If it is possible to do so without destroying the old appliance, remove the old batteries or rechargeable batteries before returning the appliance for disposal and take them to a separate collection point. In the case of permanently installed rechargeable batteries, you must indicate during disposal that the appliance contains a battery.



Your local community or municipal authorities can provide information on how to dispose of the worn-out product.

Disposal of the packaging



The packaging materials have been selected for their environmental friendliness and ease of disposal and are therefore recyclable. Dispose of packaging materials that are no longer needed in accordance with applicable local regulations.

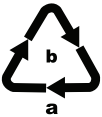

Dispose of the packaging in an environmentally friendly manner. Note the labelling on the packaging and separate the packaging material components for disposal, if necessary. The packaging material is labelled with abbreviations (a) and numbers (b) with the following meanings: 1–7: plastics, 20–22: paper and cardboard, 80–98: composites.

Troubleshooting

The following table will help you to identify and rectify minor malfunctions. If the solutions presented below do not resolve the problem, please contact Customer Service (see section **Service**).

Fault	Cause	Remedy
The appliance does not suck.	The appliance is not switched on.	Make sure that the appliance is properly connected to the power supply and press the On/Off switch ① ②.
	The plug is not plugged in.	Insert the power plug into the socket.
	The mains socket is not supplying power.	Check the house fuses

Fault	Cause	Remedy
The suction power is too weak.	The dust container 3 is full.	Empty the dust container 3 .
	The HEPA dust filter 4 is dirty.	Clean the HEPA dust filter 4 .
	The suction opening 9 is blocked.	Turn off the appliance, pull out the plug from the wall socket and remove the blockage.
The UV-C lamp 8 does not light up.	The automatic switch-off device of the UV-C lamp 8 has been activated.	Check the safety switches 10 left and right (see section Safety switches).
	The UV-C lamp 8 or appliance is defective.	Contact Customer Service (see section Service).
The vibration head 7 does not vibrate.	The vibration function is not switched on.	Press the vibration button 12 .
An unpleasant odour escapes from the appliance during suction.	Odours often develop when new appliances are used for the first time.	The smell should disappear after the appliance has been used a few times.
	The appliance is defective.	Switch off the appliance, pull out the power plug from the socket and contact Customer Service (see section Service).

Appendix

Technical data

Power supply	220-240 V ~, 50/60 Hz
Power consumption	300 W
Protection class	II/□ (double insulation)
Light bulb	6 W, G5, UV-C
Classification of the UV-C lamp risk group	Risk group 3

i NOTE

- ▶ No user action is required to switch the product between 50 and 60 Hz. The product adapts automatically to either 50 or 60 Hz.

Ordering spareparts

You can order the following spare parts for the product SMS 300 B2:

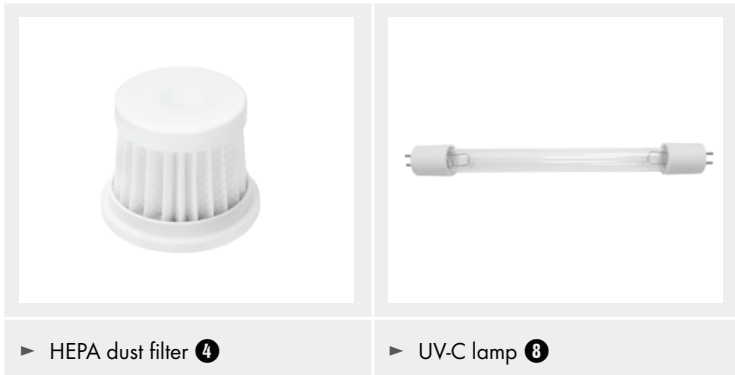

You can order replacement parts for this product on the Internet at www.kompernass.com.



Scan the QR code with your smartphone/tablet.
You can use this QR code to go directly to our website to view and order the available spare parts.

NOTE

- ▶ If you have problems with your online order, you can contact our service centre by phone or e-mail (see section **Service**).
- ▶ Please always quote the article number (e.g. **444810_2307**) when ordering. You can find it on the title page of these operating instructions.
- ▶ Please note that online ordering of replacement parts is not possible for all countries.

Kompernass Handels GmbH warranty

Dear Customer,

This appliance has a 3-year warranty valid from the date of purchase. If this product has any faults, you, the buyer, have certain statutory rights. Your statutory rights are not restricted in any way by the warranty described below.

Warranty conditions

The warranty period starts on the date of purchase. Please keep your receipt in a safe place. This will be required as proof of purchase.

If any material or manufacturing fault occurs within three years of the date of purchase of the product, we will either repair or replace the product for you or refund the purchase price (at our discretion). This warranty service requires that you present the defective appliance and the proof of purchase (receipt) within the three-year warranty period, along with a brief written description of the fault and of when it occurred.

If the defect is covered by the warranty, your product will either be repaired or replaced by us. The repair or replacement of a product does not signify the beginning of a new warranty period.

Warranty period and statutory claims for defects

The warranty period is not prolonged by repairs effected under the warranty. This also applies to replaced and repaired components. Any damage and defects present at the time of purchase must be reported immediately after unpacking. Repairs carried out after expiry of the warranty period shall be subject to a fee.

Scope of the warranty

This appliance has been manufactured in accordance with strict quality guidelines and inspected meticulously prior to delivery.

The warranty covers material faults or production faults. The warranty does not extend to product parts subject to normal wear and tear or to fragile parts which could be considered as consumable parts such as switches, batteries or parts made of glass.

The warranty does not apply if the product has been damaged, improperly used or improperly maintained. The directions in the operating instructions for the product regarding proper use of the product are to be strictly followed. Uses and actions that are discouraged in the operating instructions or which are warned against must be avoided.

This product is intended solely for private use and not for commercial purposes. The warranty shall be deemed void in cases of misuse or improper handling, use of force and modifications / repairs which have not been carried out by one of our authorised Service centres.

Warranty claim procedure

To ensure quick processing of your case, please observe the following instructions:

- ◆ Please have the till receipt and the item number (IAN) 444810_2307 available as proof of purchase.
- ◆ You will find the item number on the type plate on the product, an engraving on the product, on the front page of the operating instructions (below left) or on the sticker on the rear or bottom of the product.
- ◆ If functional or other defects occur, please contact the service department listed either by **telephone** or by **e-mail**.
- ◆ You can return a defective product to us free of charge to the service address that will be provided to you. Ensure that you enclose the proof of purchase (till receipt) and information about what the defect is and when it occurred.



You can download these instructions along with many other manuals, product videos and installation software at www.lidl-service.com.

This QR code will take you directly to the Lidl service page (www.lidl-service.com) where you can open your operating instructions by entering the item number (IAN) 444810_2307.

Service

GB Service Great Britain

Tel.: 0800 404 7657

E-Mail: kompernass@lidl.co.uk

IE Service Ireland

Tel.: 1800 101010

E-Mail: kompernass@lidl.ie

IAN 444810_2307

Importer

Please note that the following address is not the service address. Please use the service address provided in the operating instructions.

KOMPERNASS HANDELS GMBH

BURGSTRASSE 21

44867 BOCHUM

GERMANY

www.kompernass.com

Inhaltsverzeichnis

Einleitung	20
Bestimmungsgemäße Verwendung	20
Verwendete Warnhinweise und Symbole	20
Sicherheitshinweise	21
Lieferumfang und Transportinspektion	26
Teile und Bedienelemente	26
Sicherheitsschalter	27
Bedienung	27
Anwendungstipps	28
Reinigung und Wartung	29
Staubbehälter leeren	29
HEPA-Staubfilter reinigen	30
UV-C-Lampe reinigen	31
UV-C-Lampe wechseln	31
Aufbewahrung	31
Entsorgung	32
Gerät entsorgen	32
Verpackung entsorgen	33
Fehlerbehebung	33
Anhang	34
Technische Daten	34
Ersatzteile bestellen	35
Garantie der Kompernaß Handels GmbH	36
Service	37
Importeur	37

Einleitung

Herzlichen Glückwunsch zum Kauf Ihres neuen Gerätes.

Sie haben sich damit für ein hochwertiges Produkt entschieden. Die Bedienungsanleitung ist Bestandteil dieses Produkts. Sie enthält wichtige Hinweise für Sicherheit, Gebrauch und Entsorgung. Machen Sie sich vor der Benutzung des Produkts mit allen Bedien- und Sicherheitshinweisen vertraut. Benutzen Sie das Produkt nur wie beschrieben und für die angegebenen Einsatzbereiche. Händigen Sie alle Unterlagen bei Weitergabe des Produkts an Dritte mit aus.





Bestimmungsgemäße Verwendung



Das Gerät ist ausschließlich zum Abtöten von Bakterien und zur Entfernung von Staub, Keimen und Hausmilben bestimmt. Es ist für die Anwendung auf Matratzen, Bettlaken, Bettdecken, Polstermöbeln u. Ä. geeignet. Sie dürfen es nur innerhalb geschlossener Räume und in privaten Haushalten verwenden. Alle anderen Verwendungen gelten als nicht bestimmungsgemäß.

Das Gerät ist nicht zur Verwendung in gewerblichen oder industriellen Bereichen vorgesehen. Ansprüche jeglicher Art wegen Schäden aus nicht bestimmungsgemäßer Verwendung, unsachgemäßen Reparaturen, unerlaubt vorgenommenen Veränderungen oder Verwendung nicht zugelassener Ersatzteile sind ausgeschlossen. Das Risiko trägt allein der Benutzer.

Verwendete Warnhinweise und Symbole

In der vorliegenden Bedienungsanleitung, auf der Verpackung und dem Gerät werden folgende Warnhinweise und Symbole verwendet (falls zutreffend):

	GEFAHR! Ein Warnhinweis mit diesem Symbol und dem Signalwort „GEFAHR“ kennzeichnet eine unmittelbar bevorstehende Gefährdungssituation, die, wenn sie nicht vermieden wird, den Tod oder eine schwere Verletzung zur Folge hat.
	WARNUNG! Ein Warnhinweis mit diesem Symbol und dem Signalwort „WARNUNG“ kennzeichnet eine mögliche Gefährdungssituation, die, wenn sie nicht vermieden wird, den Tod oder eine schwere Verletzung zur Folge haben könnte.
	VORSICHT! Ein Warnhinweis mit diesem Symbol und dem Signalwort „VORSICHT“ kennzeichnet eine mögliche Gefährdungssituation, die, wenn sie nicht vermieden wird, eine geringfügige oder mäßige Verletzung zur Folge haben könnte.
	ACHTUNG! Ein Warnhinweis mit diesem Symbol und dem Signalwort „ACHTUNG“ kennzeichnet eine mögliche Situation, die, wenn sie nicht vermieden wird, einen Sachschaden zur Folge haben könnte.

	Hinweis: Ein Hinweis kennzeichnet zusätzliche Informationen, die den Umgang mit dem Gerät erleichtern.
	Warnung vor UV-Strahlung. Augen und Haut schützen.
	Wechselstrom/-spannung

Sicherheitshinweise

GEFAHR! ELEKTRISCHER SCHLAG!

- ▶ Die Spannung der Stromquelle muss mit den Angaben auf dem Typenschild des Gerätes übereinstimmen.
- ▶ Lassen Sie ein defektes Gerät umgehend von einer qualifizierten Fachwerkstatt instand setzen oder wenden Sie sich an den Kundenservice, um Gefährdungen zu vermeiden.
- ▶ Lassen Sie beschädigte Netzstecker oder Netzkabel sofort von autorisiertem Fachpersonal oder dem Kundenservice austauschen, um Gefährdungen zu vermeiden.
- ▶ Ziehen Sie immer nur am Netzstecker, niemals am Netzkabel, um das Gerät von der Stromversorgung zu trennen.
- ▶ Knicken oder quetschen Sie das Netzkabel nicht und verlegen Sie es so, dass es nicht in Kontakt mit heißen Oberflächen kommt und niemand darauf treten oder darüber stolpern kann.
- ▶ Ziehen Sie vor dem Reinigen und nach jedem Gebrauch den Netzstecker.
- ▶ Rollen Sie das Netzkabel vor dem Einschalten immer vollständig ab und verwenden Sie keine Verlängerungskabel.
- ▶ Fassen Sie das Netzkabel oder den Netzstecker niemals mit feuchten Händen an.

- ▶ Benutzen Sie das Gerät keinesfalls in der Nähe von Wasser, das in Badewannen, Duschen, Waschbecken oder anderen Gefäßen enthalten ist. Die Nähe von Wasser stellt eine Gefahr dar, auch wenn das Gerät ausgeschaltet ist.
- ▶ Sie dürfen das Gerät keinesfalls in eine Flüssigkeit tauchen und keine Flüssigkeiten in das Gerätegehäuse gelangen lassen.
- ▶ Sie dürfen das Gerät keiner Feuchtigkeit aussetzen und nicht im Freien benutzen. Falls doch einmal Flüssigkeit in das Gerätegehäuse gelangt, ziehen Sie sofort den Netzstecker des Gerätes aus der Netzsteckdose und lassen Sie es von qualifiziertem Fachpersonal reparieren.
- ▶ Sie dürfen das Gerätegehäuse nicht öffnen. Lassen Sie das defekte Gerät nur von qualifiziertem Fachpersonal reparieren.
- ▶ Benutzen Sie das Gerät auf keinen Fall, wenn es sichtbare Beschädigungen aufweist, heruntergefallen ist oder Wasser ausläuft. Lassen Sie es erst von qualifiziertem Fachpersonal reparieren.
- ▶ Dieses Gerät kann von Kindern ab 8 Jahren und von Personen mit reduzierten physischen, sensorischen oder mentalen Fähigkeiten oder Mangel an Erfahrung und/oder Wissen benutzt werden, wenn sie dabei von einer erwachsenen Person beaufsichtigt werden oder bezüglich des sicheren Gebrauchs des Gerätes unterwiesen wurden und die daraus resultierenden Gefahren verstanden haben.
- ▶ Kinder dürfen nicht mit dem Gerät spielen. Reinigung und Wartung des Gerätes dürfen nicht durch Kinder ohne Beaufsichtigung durchgeführt werden.

RISIKOGRUPPE 3

In diesem Gerät ist ein Leuchtmittel der Risikogruppe 3 verbaut.

WARNUNG! UV-Strahlung durch dieses Produkt.

Die Exposition von Auge und Haut durch das unabgeschirmte Produkt vermeiden.

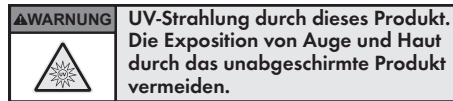

⚠️ WARNUNG! VERLETZUNGSGEFAHR!

- ▶ Benutzen Sie dieses Gerät nur im montiertem Zustand. Insbesondere die Abdeckung der U-VC-Lampe muss vor der Benutzung korrekt installiert sein!
- ▶ Benutzen Sie das Gerät nur, wie in dieser Bedienungsanleitung beschrieben!
- ▶ Blicken Sie niemals direkt in die UV-C-Lampe. Die UV-Strahlung kann zu Schäden an Augen und Haut führen!
- ▶ Benutzen Sie das Gerät niemals an Menschen oder Tieren! Die UV-Strahlung kann Schäden an Augen und Haut verursachen!
- ▶ Die keimabtötenden ultravioletten Strahlen der UV-C-Lampe an der Unterseite des Gerätes sind schädlich für Augen und Haut. Setzen Sie sich selbst oder andere Personen oder Tiere niemals direkten oder reflektierten Strahlen aus. Suchen Sie bei Kontakt mit den Strahlen umgehend einen Arzt auf.
- ▶ Achten Sie darauf, dass die Sicherheitsschalter der UV-C-Lampe nicht blockiert werden.
- ▶ Halten Sie Tiere, Haare, Schmuck, weite Kleidung, Finger und alle übrigen Körperteile von der Saugöffnung des Gerätes fern, um ein Festsaugen zu verhindern. Sollte sich das Gerät doch einmal festsaugen, schalten Sie es sofort aus.

- ▶ Berühren Sie während des Betriebes nicht den Vibrationskopf.
- ▶ Achten Sie darauf, dass das angeschlossene Netzkabel keine Stolpergefahr darstellt.
- ▶ Lassen Sie das am Stromnetz angeschlossene oder eingeschaltete Gerät niemals unbeaufsichtigt. Lassen Sie Kinder nie unbeaufsichtigt, um sicherzustellen, dass sie nicht mit dem Gerät spielen.
- ▶ Lassen Sie niemals Kinder unbeaufsichtigt das Gerät benutzen.
- ▶ Lassen Sie die UV-C-Lampe nach dem Gebrauch des Gerätes ausreichend abkühlen. Ansonsten besteht Verbrennungsgefahr.
- ▶ Legen Sie niemals die Hand unter das Gerät solange dieses noch in Betrieb ist.

BRANDGEFAHR!

- ▶ Stecken Sie nichts in die Öffnungen des Gerätes und achten Sie darauf, dass diese nicht verstopft sind.
- ▶ Stellen Sie sicher, dass die Lüftungsöffnungen an den Seiten des Gerätes nicht verstopft sind.
- ▶ Decken Sie das Gerät während des Betriebs nicht ab, um einen Gerätebrand zu vermeiden.
- ▶ Benutzen Sie das Gerät nicht in Räumen, in denen sich leichtentzündliche Substanzen oder giftige oder explosive Dämpfe befinden.
- ▶ Löschen Sie das Gerät im Brandfall nicht mit Wasser. Ersticken Sie Flammen mit einer feuerfesten Decke oder einem geeigneten Feuerlöscher.

! ACHTUNG! SACHSCHADEN!

- ▶ Saugen Sie mit dem Gerät auf keinen Fall folgende Dinge auf:
 - brennbare oder entzündliche Stoffe
 - glühende Asche, brennende Zigaretten, Streichhölzer etc.
 - Flüssigkeiten oder nasse Stoffe (z. B. nasses Teppich-Shampoo)
 - sehr feinen Staub (z. B. Betonstaub), Asche oder Toner
 - spitze, harte Gegenstände (z. B. Glassplitter)
- ▶ Stellen oder legen Sie keine schweren Gegenstände auf das Gerät, den Netzstecker oder das Netzkabel.
- ▶ Versuchen Sie nicht, die Rollen mit Schmiermittel oder Öl zu schmieren. Danach würde Staub oder Schmutz verstärkt an den Rollen haften bleiben.
- ▶ Reinigen Sie das Gerät nicht mit aggressiven, chemischen oder scheuernden Reinigungsmitteln. Andernfalls könnten Sie es beschädigen.

Lieferumfang und Transportinspektion

GEFAHR!

- ▶ Verpackungsmaterialien dürfen nicht von Kindern zum Spielen verwendet werden. **Es besteht Erstickungsgefahr.**
- ◆ Entnehmen Sie alle Teile des Gerätes und die Bedienungsanleitung aus der Verpackung.
- ◆ Entfernen Sie sämtliches Verpackungsmaterial vom Gerät.

Der Lieferumfang besteht aus folgenden Komponenten (Abbildungen siehe Ausklappseite):

- Milbensauger
- HEPA-Staubfilter (2x)
- Bedienungsanleitung

Hinweis

- ▶ Prüfen Sie die Lieferung auf Vollständigkeit und auf sichtbare Schäden.
- ▶ Bei einer unvollständigen Lieferung oder Schäden infolge mangelhafter Verpackung oder durch Transport wenden Sie sich an den Kundenservice (siehe Kapitel **Service**).

Teile und Bedienelemente

(Abbildungen siehe Ausklappseite)

- 1 Griff
- 2 Ein-/Ausschalter 
- 3 Staubbehälter
- 4 HEPA-Staubfilter (im Staubbehälter)
- 5 Lüftungsöffnung
- 6 Netzkabel
- 7 Vibrationskopf
- 8 UV-C-Lampe
- 9 Saugöffnung
- 10 Sicherheitsschalter
- 11 Rollen
- 12 Vibrationstaste
- 13 Abdeckung UV-C-Lampe

Sicherheitsschalter

Das Gerät verfügt über zwei Sicherheitsschalter ⑩ links und rechts an der Unterseite des Gerätes. Die UV-C-Lampe ⑧ schaltet sich beim Betätigen der Vibrationstaste ⑫ nur ein, wenn gleichzeitig beide Sicherheitsschalter ⑩ gedrückt werden. Dadurch wird die Abschaltautomatik der UV-C-Lampe ⑧ deaktiviert. Dies geschieht automatisch, wenn das eingeschaltete Gerät auf eine ebene Fläche abgestellt wird (Abb. A).

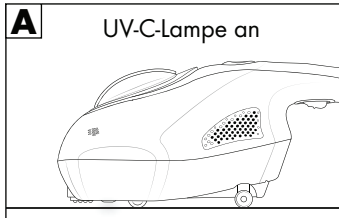

Verlieren die Sicherheitsschalter den Kontakt zum Untergrund, wird die Abschaltautomatik aktiviert und die UV-C-Lampe ⑧ hört auf zu leuchten (Abb. B und C).

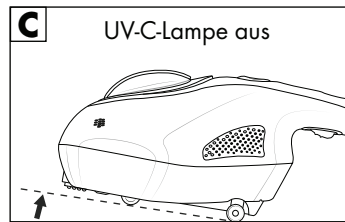
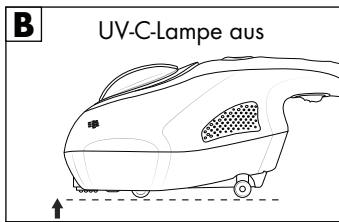

Bedienung

⚠️ WARNUNG!

- ▶ Blicken Sie während des Gebrauchs niemals in die UV-C-Lampe ⑧!
- ▶ Benutzen Sie das Gerät niemals an Menschen oder Tieren!
Die UV-Strahlung kann Schäden an Augen und Haut verursachen!
- ▶ Betreiben Sie das Gerät nur im ordnungsgemäß zusammengebauten Zustand. Nur so können Gefahren durch UV-Strahlung vermieden werden.
- ▶ Betreiben Sie das Gerät nur wie in dieser Bedienungsanleitung beschrieben. Nur so können Gefahren durch UV-Strahlung vermieden werden.

ℹ️ Hinweis

- ▶ Benutzen Sie das Gerät nur, wenn es vollständig und korrekt zusammengebaut ist. Der Staubbehälter ③ und der HEPA-Staubfilter ④ müssen korrekt eingesetzt und unbeschädigt sein. Wenn Schmutz in den Motor des Gerätes gelangt, könnte es zu einem Motorschaden kommen.

- ▶ Achten Sie darauf, dass die Sicherheitsschalter der UV-C-Lampe ⑧ an der Unterseite des Gerätes nicht blockiert werden.
 - ▶ Testen Sie das Gerät immer erst an einer kleinen, unauffälligen Stelle.
- 1) Stecken Sie den Netzstecker in eine ordnungsgemäß installierte, gut zugängliche Steckdose.
 - 2) Setzen Sie das Gerät flach auf die zu reinigende Fläche.
 - 3) Schieben Sie den Ein-/Ausschalter ① ② nach vorne, um das Gerät einzuschalten. Das Gerät beginnt zu saugen.
 - 4) Drücken Sie die Vibrationstaste ⑫, um den Vibrationskopf ⑦ zu aktivieren. Durch die Vibration wird die zu reinigende Fläche aufgeschüttelt und der aufgewirbelte Staub wird durch die Saugöffnung ⑨ eingesaugt. Durch das Drücken der Vibrationstaste ⑫ schaltet sich auch die UV-C-Lampe ⑧ ein.
 - 5) Führen Sie das Gerät gleichmäßig über die zu reinigende Fläche.
 - 6) Schieben Sie nach dem Saugen den Ein-/Ausschalter ① ② zurück, um das Gerät auszuschalten.
 - 7) Ziehen Sie den Netzstecker aus der Steckdose.

Anwendungstipps

- ◆ Reinigen Sie Matratzen immer von beiden Seiten.
- ◆ Neue Matratzen sollten Sie einmal im Monat reinigen. Ältere Matratzen sollten zunächst eine Woche lang täglich gereinigt werden. Danach sollte eine Reinigung einmal im Monat stattfinden.
- ◆ Der HEPA-Staubfilter ④ sollte je nach Gebrauch alle 12 - 18 Monate, die UV-C-Lampe ⑧ alle 12 - 24 Monate gewechselt werden. Bei Fragen zu Ersatzteilen wenden Sie sich an den Kundenservice (siehe Kapitel **Service**).

Reinigung und Wartung

⚠ **WARNUNG!**

- ▶ Ziehen Sie vor jeder Reinigung den Netzstecker aus der Netzsteckdose. Ansonsten besteht Stromschlaggefahr.

⚠ **ACHTUNG!**

- ▶ Benutzen Sie keine aggressiven, scheuernden oder chemischen Reinigungsmittel. Diese können die Oberfläche angreifen und zu irreparablen Schäden am Gerät führen.
- ◆ Reinigen Sie das Gerät nur mit einem weichen, leicht mit Wasser befeuchteten Tuch.
- ◆ Leeren Sie den Staubbehälter **3** nach jeder Anwendung des Gerätes. Auch der HEPA-Staubfilter **4** muss regelmäßig gereinigt werden, um eine Überlastung des Motors zu vermeiden.

Staubbehälter leeren

- ◆ Ziehen Sie den Staubbehälter **3** nach oben aus dem Gerät (Abb. D).

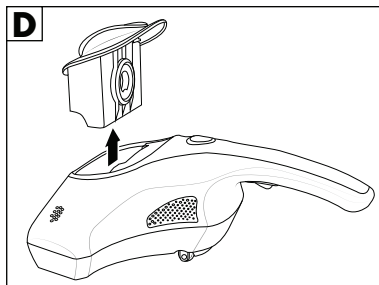

- ◆ Greifen Sie in die Öffnung des HEPA-Staubfilters **4** und ziehen Sie diesen aus dem Staubbehälter **3** (Abb. E).

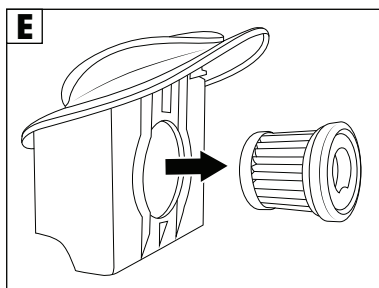

- ◆ Entfernen Sie die Abdeckung des Staubbehälters ❸ (Abb. F).

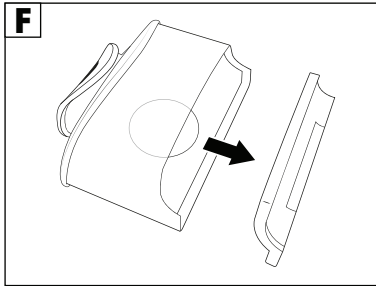

- ◆ Entleeren Sie den Staubbehälter ❸.
- ◆ Wischen Sie den Staubbehälter ❸ und die Aussparung für den Staubbehälter ❸ bei Bedarf mit einem trockenen Staubtuch aus.
- ◆ Wischen Sie auch die Abdeckung des Staubbehälters ❸ mit einem trockenen Staubtuch ab.
- ◆ Setzen Sie die Abdeckung des Staubbehälters ❸ wieder ein. Achten Sie darauf, dass die Abdeckung komplett in den Staubbehälter ❸ eingeschoben ist und diesen fest verschließt.

HEPA-Staubfilter reinigen

- ◆ Nachdem Sie den HEPA-Staubfilter ❹ aus dem Staubbehälter ❸ gezogen haben, stecken Sie den HEPA-Staubfilter ❹ in einen Plastikbeutel. Verschließen Sie den Plastikbeutel und klopfen Sie den HEPA-Staubfilter ❹ vorsichtig aus.
- ◆ Warten Sie, bis sich der Staub im Plastikbeutel gesetzt hat und nehmen Sie dann den HEPA-Staubfilter ❹ aus dem Plastikbeutel. Verschließen Sie den Plastikbeutel wieder und entsorgen Sie ihn anschließend.
- ◆ Bei Bedarf können Sie den HEPA-Staubfilter ❹ mit klarem, kaltem oder lauwarmem Wasser abspülen. Lassen Sie den HEPA-Staubfilter ❹ anschließend vollständig trocknen.
- ◆ Setzen Sie den HEPA-Staubfilter ❹ nach der Reinigung wieder in den Staubbehälter ❸, so dass er fest sitzt.
- ◆ Setzen Sie den geleerten Staubbehälter ❸ mit eingesetztem HEPA-Staubfilter ❹ wieder in die Aussparung für den Staubbehälter ❸ am Gerät ein.

i Hinweis

- ▶ Neue HEPA-Staubfilter ❹ können über den Kundenservice nachbestellt werden (siehe Kapitel **Ersatzteile bestellen**).

UV-C-Lampe reinigen

WARNUNG!

- ▶ Die UV-C-Lampe **8** wird während des Gebrauchs heiß. Lassen Sie die UV-C-Lampe **8** nach dem Gebrauch des Gerätes ausreichend abkühlen. Ansonsten besteht Verbrennungsgefahr.

Hinweis

- ▶ Achten Sie darauf, die UV-C-Lampe **8** nicht mit den Fingern zu berühren.
- ◆ Lösen Sie mit einem Schraubendreher die Schraube an der Abdeckung **13** der UV-C-Lampe **8** und nehmen Sie die Abdeckung **13** ab.
- ◆ Wischen Sie die UV-C-Lampe **8** mit einem trockenen Staubtuch ab.
- ◆ Setzen Sie die Abdeckung **13** auf und fixieren Sie diese wieder mit der Schraube.

UV-C-Lampe wechseln

WARNUNG!

- ▶ Die UV-C-Lampe **8** wird während des Gebrauchs heiß. Lassen Sie die UV-C-Lampe **8** nach dem Gebrauch des Gerätes ausreichend abkühlen. Ansonsten besteht Verbrennungsgefahr.
- ▶ Die technische Informationen Daten der UV-C-Lampe **8** finden Sie im Kapitel **Technische Daten**.
- ◆ Lösen Sie mit einem Schraubendreher die Schraube an der Abdeckung **13** der UV-C-Lampe **8** und nehmen Sie die Abdeckung **13** ab.
- ◆ Ziehen Sie die UV-C-Lampe **8** aus den Steckverbindungen.
- ◆ Setzen Sie eine neue UV-C-Lampe **8** in die Steckverbindungen.
- ◆ Setzen Sie die Abdeckung **13** auf und fixieren Sie diese wieder mit der Schraube.

Aufbewahrung

- ◆ Bewahren Sie das Gerät an einem sauberen und trockenen Ort ohne direkte Sonneneinstrahlung auf.

Entsorgung

Für Frankreich gilt:



Points de collecte sur www.quefairedesdechets.fr
privilégiez la réparation ou le don de votre appareil !



Das Produkt, die Verpackung und die Bedienungsanleitung sind recycelbar, unterliegen einer erweiterten Herstellerverantwortung und werden getrennt gesammelt.

Gerät entsorgen

Hinweis

- ▶ Entnehmen Sie die UV-C-Lampe  vor der Entsorgung des Gerätes und entsorgen Sie diese getrennt vom Gerät.



Das nebenstehende Symbol einer durchgestrichenen Mülltonne auf Rädern zeigt an, dass dieses Gerät der Richtlinie 2012/19/EU unterliegt. Diese Richtlinie besagt, dass Sie dieses Gerät am Ende seiner Nutzungszeit nicht mit dem normalen Haushaltsmüll entsorgen dürfen, sondern in speziell eingerichteten Sammelstellen, Wertstoffhöfen oder Entsorgungsbetrieben abgeben müssen.

Diese Entsorgung ist für Sie kostenfrei. Schonen Sie die Umwelt und entsorgen Sie fachgerecht.

Für den deutschen Markt gilt:

Beim Kauf eines Neugerätes haben Sie das Recht, ein entsprechendes Altgerät an Ihren Händler zurückzugeben. Händler von Elektro- und Elektronikgeräten sowie Lebensmittelhändler, die regelmäßig Elektro- und Elektronikgeräte verkaufen, sind verpflichtet, bis zu drei Altgeräte unentgeltlich zurückzunehmen, auch ohne dass ein Neugerät gekauft wird, wenn die Altgeräte in keiner Abmessung größer als 25 cm sind. LIDL bietet Ihnen Rücknahmemöglichkeiten direkt in den Filialen und Märkten an.

Sofern Ihr Altgerät personenbezogene Daten enthält, sind Sie selbst für deren Löschung verantwortlich, bevor Sie es zurückgeben.

Sofern dies ohne Zerstörung des Altgerätes möglich ist, entnehmen Sie die alten Batterien oder Akkus sowie Lampen, bevor Sie das Altgerät zur Entsorgung zurückgeben und führen Sie sie einer separaten Sammlung zu. Bei fest eingebauten Akkus ist bei der Entsorgung darauf hinzuweisen, dass das Gerät einen Akku enthält.



Weitere Möglichkeiten zur Entsorgung des ausgedienten Produkts erfahren Sie bei Ihrer Gemeinde- oder Stadtverwaltung.

Verpackung entsorgen



Die Verpackungsmaterialien sind nach umweltverträglichen und entsorgungstechnischen Gesichtspunkten ausgewählt und deshalb recyclebar. Entsorgen Sie nicht mehr benötigte Verpackungsmaterialien gemäß den örtlich geltenden Vorschriften.

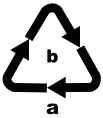

Entsorgen Sie die Verpackung umweltgerecht. Beachten Sie die Kennzeichnung auf den verschiedenen Verpackungsmaterialien und trennen Sie diese gegebenenfalls gesondert. Die Verpackungsmaterialien sind gekennzeichnet mit Abkürzungen (a) und Ziffern (b) mit folgender Bedeutung: 1–7: Kunststoffe, 20–22: Papier und Pappe, 80–98: Verbundstoffe.

Fehlerbehebung

Die nachfolgende Tabelle hilft bei der Lokalisierung und Behebung kleinerer Störungen. Wenn Sie mit den nachfolgend genannten Schritten das Problem nicht lösen können, wenden Sie sich bitte an den Kundendienst (siehe Kapitel **Service**).

Fehler	Ursache	Behebung
Das Gerät saugt nicht.	Das Gerät ist nicht eingeschaltet.	Vergewissern Sie sich, dass das Gerät ordnungsgemäß an die Stromversorgung angeschlossen ist und drücken Sie auf den Ein/Aus-Schalter ②.
	Der Netzstecker ist nicht eingesteckt.	Stecken Sie den Netzstecker in die Steckdose.
	Steckdose liefert keine Spannung.	Überprüfen Sie die Haussicherungen
Die Saugleistung ist zu schwach.	Der Staubbehälter ③ ist voll.	Entleeren Sie den Staubbehälter ③.
	Der HEPA-Staubfilter ④ ist verschmutzt.	Reinigen Sie den HEPA-Staubfilter ④.
	Die Saugöffnung ⑨ ist verstopft.	Schalten Sie das Gerät aus, ziehen Sie den Netzstecker aus der Steckdose und entfernen Sie die Verstopfung.

Fehler	Ursache	Behebung
Die UV-C-Lampe ⑧ leuchtet nicht.	Die Abschaltautomatik der UV-C-Lampe ⑧ wurde aktiviert.	Überprüfen Sie die Sicherheitsschalter ⑩ links und rechts (siehe Kapitel Sicherheitsschalter).
	Die UV-C-Lampe ⑧ oder das Gerät ist defekt.	Wenden Sie sich an den Kundenservice (siehe Kapitel Service).
Der Vibrationskopf ⑦ vibriert nicht.	Die Vibrationsfunktion ist nicht eingeschaltet.	Drücken Sie die Vibrationstaste ⑫.
Während des Saugens tritt ein unangenehmer Geruch aus dem Gerät aus.	Eine Geruchsentwicklung tritt bei der ersten Benutzung neuer Geräte häufig auf.	Der Geruch sollte verschwinden, nachdem das Gerät mehrmals benutzt wurde.
	Das Gerät ist defekt.	Schalten Sie das Gerät aus, ziehen Sie den Netzstecker aus der Steckdose und wenden Sie sich an den Kundenservice (siehe Kapitel Service).

Anhang

Technische Daten

Netzspannung	220–240 V ~, 50/60 Hz
Leistungsaufnahme	300 W
Schutzklasse	II/□ (Doppelisolierung)
Leuchtmittel	6 W, G5, UV-C
Klassifizierung Risikogruppe der UV-C-Lampe	Risikogruppe 3

ⓘ Hinweis

- ▶ Es ist keine Aktion seitens der Benutzer erforderlich, um das Produkt zwischen 50 und 60 Hz umzustellen. Das Produkt passt sich sowohl für 50 als auch für 60 Hz an.

Ersatzteile bestellen

Folgende Ersatzteile können Sie zum Produkt SMS 300 B2 bestellen:

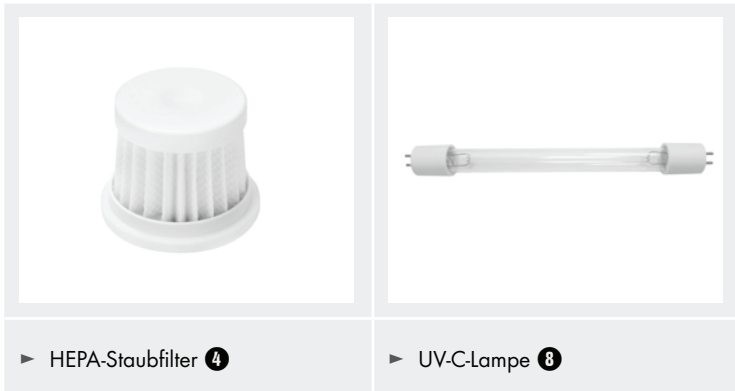

Sie können Ersatzteile für dieses Produkt bequem im Internet unter www.kompernass.com dauerhaft nachbestellen.



Scannen Sie diesen QR-Code mit Ihrem Smartphone oder Tablet.

Mit dem QR-Code gelangen Sie direkt auf unsere Webseite www.kompernass.com und können die für dieses Gerät verfügbaren Ersatzteile einsehen und bestellen.

i Hinweis

- ▶ Sollten Sie Probleme mit der Online-Bestellung haben, können Sie sich telefonisch oder per E-Mail an unser Servicecenter wenden.
- ▶ Geben Sie immer die Artikelnummer (IAN) **444810_2307** bei Ihrer Bestellung mit an.
- ▶ Bitte beachten Sie, dass nicht für alle Lieferländer eine Online-Bestellung von Ersatzteilen möglich ist.

Garantie der Kompernaß Handels GmbH

Sehr geehrte Kundin, sehr geehrter Kunde,

Sie erhalten auf dieses Gerät 3 Jahre Garantie ab Kaufdatum. Im Falle von Mängeln dieses Produkts stehen Ihnen gegen den Verkäufer des Produkts gesetzliche Rechte zu. Diese gesetzlichen Rechte werden durch unsere im Folgenden dargestellte Garantie nicht eingeschränkt.

Garantiebedingungen

Die Garantiefrist beginnt mit dem Kaufdatum. Bitte bewahren Sie den Kassenbonn gut auf. Dieser wird als Nachweis für den Kauf benötigt.

Tritt innerhalb von drei Jahren ab dem Kaufdatum dieses Produkts ein Material- oder Fabrikationsfehler auf, wird das Produkt von uns – nach unserer Wahl – für Sie kostenlos repariert, ersetzt oder der Kaufpreis erstattet. Diese Garantieleistung setzt voraus, dass innerhalb der Dreijahresfrist das defekte Gerät und der Kaufbeleg (Kassenbonn) vorgelegt und schriftlich kurz beschrieben wird, worin der Mangel besteht und wann er aufgetreten ist.

Wenn der Defekt von unserer Garantie gedeckt ist, erhalten Sie das reparierte oder ein neues Produkt zurück. Mit Reparatur oder Austausch des Produkts beginnt kein neuer Garantiezeitraum.

Garantiezeit und gesetzliche Mängelansprüche

Die Garantiezeit wird durch die Gewährleistung nicht verlängert. Dies gilt auch für ersetzte und reparierte Teile. Eventuell schon beim Kauf vorhandene Schäden und Mängel müssen sofort nach dem Auspacken gemeldet werden. Nach Ablauf der Garantiezeit anfallende Reparaturen sind kostenpflichtig.

Garantieumfang

Das Gerät wurde nach strengen Qualitätsrichtlinien sorgfältig produziert und vor Auslieferung gewissenhaft geprüft.

Die Garantieleistung gilt für Material- oder Fabrikationsfehler. Diese Garantie erstreckt sich nicht auf Produktteile, die normaler Abnutzung ausgesetzt sind und daher als Verschleißteile angesehen werden können oder für Beschädigungen an zerbrechlichen Teilen, z. B. Schalter, Akkus oder Teile, die aus Glas gefertigt sind.

Diese Garantie verfällt, wenn das Produkt beschädigt, nicht sachgemäß benutzt oder gewartet wurde. Für eine sachgemäße Benutzung des Produkts sind alle in der Bedienungsanleitung aufgeführten Anweisungen genau einzuhalten. Verwendungszwecke und Handlungen, von denen in der Bedienungsanleitung abgeraten oder vor denen gewarnt wird, sind unbedingt zu vermeiden.

Das Produkt ist nur für den privaten und nicht für den gewerblichen Gebrauch bestimmt. Bei missbräuchlicher und unsachgemäßer Behandlung, Gewaltanwendung und bei Eingriffen, die nicht von unserer autorisierten Serviceniederlassung vorgenommen wurden, erlischt die Garantie.

Abwicklung im Garantiefall

Um eine schnelle Bearbeitung Ihres Anliegens zu gewährleisten, folgen Sie bitte den folgenden Hinweisen:

- ◆ Bitte halten Sie für alle Anfragen den Kassenbon und die Artikelnummer (IAN) 444810_2307 als Nachweis für den Kauf bereit.
- ◆ Die Artikelnummer entnehmen Sie bitte dem Typenschild am Produkt, einer Gravur am Produkt, dem Titelblatt der Bedienungsanleitung (unten links) oder dem Aufkleber auf der Rück- oder Unterseite des Produktes.
- ◆ Sollten Funktionsfehler oder sonstige Mängel auftreten, kontaktieren Sie zunächst die nachfolgend benannte Serviceabteilung **telefonisch** oder per **E-Mail**.
- ◆ Ein als defekt erfasstes Produkt können Sie dann unter Beifügung des Kaufbelegs (Kassenbon) und der Angabe, worin der Mangel besteht und wann er aufgetreten ist, für Sie portofrei an die Ihnen mitgeteilte Serviceanschrift übersenden.



Auf www.lidl-service.com können Sie diese und viele weitere Handbücher, Produktvideos und Installationssoftware herunterladen.

Mit diesem QR-Code gelangen Sie direkt auf die Lidl-Service-Seite (www.lidl-service.com) und können durch die Eingabe der Artikelnummer (IAN) 444810_2307 Ihre Bedienungsanleitung öffnen.

Service

DE Service Deutschland

Tel.: 0800 5435 111 (kostenfrei aus dem dt. Festnetz / Mobilfunknetz)

E-Mail: kompernass@lidl.de

AT Service Österreich

Tel.: 0800 447 744

E-Mail: kompernass@lidl.at

CH Service Schweiz

Tel.: 0800 56 44 33

E-Mail: kompernass@lidl.ch

IAN 444810_2307

Importeur

Bitte beachten Sie, dass die folgende Anschrift keine Serviceanschrift ist. Kontaktieren Sie zunächst die benannte Servicestelle.

KOMPERNASS HANDELS GMBH

BURGSTRASSE 21

44867 BOCHUM

DEUTSCHLAND

www.kompernass.com

Sommaire

Introduction	40
Usage conforme	40
Avvertissements et symboles utilisés	40
Consignes de sécurité	41
Matériel livré et inspection après le transport	45
Pièces et éléments de commande	46
Interrupteurs de sécurité	46
Utilisation	47
Conseils d'utilisation	48
Nettoyage et entretien	48
Vider le bac à poussière	48
Nettoyer le HEPA filtre à poussière	50
Nettoyer la lampe UV-C	50
Changer la lampe UV-C	51
Rangement	51
Recyclage	51
Recyclage de l'appareil	51
Recyclage de l'emballage	52
Résolution des pannes	53
Annexe	54
Caractéristiques techniques	54
Commander des pièces de rechange	54
Garantie pour Kompemass Handels GmbH pour la France	55
Garantie pour Kompemass Handels GmbH pour la Belgique	58
Service après-vente	60
Importateur	60

Introduction

Toutes nos félicitations pour l'achat de votre nouvel appareil.

Vous venez ainsi d'opter pour un produit de grande qualité. Le mode d'emploi fait partie intégrante de ce produit. Il contient des remarques importantes concernant la sécurité, l'usage et la mise au rebut. Avant d'utiliser le produit, veuillez vous familiariser avec toutes les consignes d'utilisation et de sécurité. N'utilisez le produit que conformément aux descriptions et pour les domaines d'utilisation prévus. Si vous cédez le produit à un tiers, remettez-lui également tous les documents.





Usage conforme



L'appareil est uniquement destiné à tuer les bactéries, à éliminer la poussière, les germes et les acariens. Il peut être utilisé sur les matelas, draps, couettes, meubles capitonnés et autres. Vous devez l'utiliser uniquement dans des pièces fermées et dans le cadre d'un usage privé. Toute autre utilisation est considérée comme non conforme.

Cet appareil n'est pas conçu pour être utilisé dans des secteurs commerciaux ou industriels. Les prétentions de toute nature pour dommages résultant d'un usage non conforme, de réparations inappropriées, de modifications réalisées sans autorisation ou du recours à des pièces de rechange non autorisées sont exclues. L'utilisateur assume seul la responsabilité des risques encourus.

Avertissements et symboles utilisés

Les avertissements et symboles suivants sont utilisés (s'il y a lieu) dans le présent mode d'emploi, sur l'emballage et sur l'appareil :

	DANGER ! Un avertissement accompagné de ce symbole et de la mention "DANGER" désigne une situation dangereuse imminente qui, si elle n'est pas évitée, a pour conséquence d'entraîner la mort ou une blessure grave.
	AVERTISSEMENT ! Un avertissement accompagné de ce symbole et de la mention "AVERTISSEMENT" désigne une situation possiblement dangereuse qui, si elle n'est pas évitée, peut entraîner la mort ou une blessure grave.
	PRUDENCE ! Un avertissement accompagné de ce symbole et de la mention "PRUDENCE" annonce une situation possiblement dangereuse qui, si elle n'est pas évitée, pourrait occasionner une blessure légère ou modérée.
	ATTENTION ! Un avertissement accompagné de ce symbole et de la mention "ATTENTION" annonce une situation susceptible d'occasionner des dégâts matériels si elle n'est pas évitée.
	Remarque: Une remarque comporte des informations supplémentaires facilitant la manipulation de l'appareil.

	Avertissement concernant le rayonnement UV. Protéger les yeux et la peau.
	Courant alternatif/tension alternative

Consignes de sécurité

RISQUE D'ÉLECTROCUTION

- ▶ La tension de la source de courant doit correspondre aux indications figurant sur la plaque signalétique de l'appareil.
- ▶ Faites immédiatement réparer l'appareil défectueux par un atelier qualifié ou adressez-vous au service après-vente pour éviter tout danger.
- ▶ Faites immédiatement remplacer la fiche secteur ou le cordon d'alimentation endommagé par un technicien qualifié et agréé ou par le service après-vente pour éviter tout risque.
- ▶ Tirez toujours sur la fiche secteur, jamais sur le cordon d'alimentation pour débrancher l'appareil de l'alimentation électrique.
- ▶ Ne pliez pas ou n'écrasez pas le cordon d'alimentation, ne le posez pas sur des surfaces brûlantes et à des endroits où il y a un risque de marcher ou de trébucher dessus.
- ▶ Débranchez la fiche secteur avant le nettoyage et après chaque utilisation.
- ▶ Déroulez toujours complètement le cordon d'alimentation avant la mise en marche et n'utilisez aucune rallonge.
- ▶ Ne manipulez jamais le cordon d'alimentation ou la prise secteur avec les mains mouillées.
- ▶ N'utilisez en aucun cas l'appareil à proximité d'eau contenue par exemple dans des baignoires, receveurs de douches, lavabos ou autres récipients. La proximité d'eau représente un danger, même si l'appareil est éteint.

- ▶ Vous ne devez en aucun cas plonger l'appareil dans un liquide ni laisser pénétrer du liquide dans le boîtier de l'appareil.
- ▶ Vous ne devez en aucun cas exposer l'appareil à l'humidité ni l'utiliser à l'extérieur. Si toutefois du liquide venait à pénétrer dans le boîtier de l'appareil, débranchez immédiatement la fiche de la prise secteur et confiez l'appareil à des professionnels spécialisés pour le réparer.
- ▶ Vous ne devez pas ouvrir le boîtier de l'appareil. Confiez la réparation de l'appareil défectueux uniquement à un technicien spécialisé.
- ▶ N'utilisez en aucun cas l'appareil s'il présente des dommages visibles, s'il est tombé ou s'il présente des fuites d'eau. Faites d'abord réparer l'appareil par un technicien spécialisé.
- ▶ Cet appareil ne doit pas être utilisé par des enfants de moins de 8 ans ni par des personnes ayant des capacités physiques, mentales et sensorielles réduites ou qui n'ont pas l'expérience et les connaissances nécessaires, à moins qu'ils ne soient sous la surveillance d'une personne adulte ou qu'ils aient reçu de cette personne des instructions concernant l'utilisation sûre de l'appareil et qu'ils aient compris les dangers pouvant en résulter.
- ▶ Ne pas laisser les enfants jouer avec l'appareil. Ne pas laisser un enfant sans surveillance effectuer un nettoyage ou une opération d'entretien de l'appareil.

GROUPE DE RISQUE 3

Une ampoule du groupe de risque 3 est installée dans cet appareil.
AVERTISSEMENT – Rayonnement ultraviolet émanant de ce produit.
Éviter l'exposition des yeux et de la peau au produit sans protection.



⚠ AVERTISSEMENT ! RISQUE DE BLESSURES !

- ▶ Utilisez uniquement cet appareil dans un état assemblé. Le cache de la lampe U-VC en particulier doit être correctement positionné avant toute utilisation !
- ▶ Utilisez l'appareil uniquement de la manière décrite dans ce mode d'emploi !
- ▶ Ne regardez jamais directement dans la lampe UV-C. Le rayonnement UV peut entraîner des lésions oculaires et cutanées !
- ▶ N'utilisez jamais l'appareil sur des personnes ou des animaux ! Le rayonnement UV peut causer des lésions oculaires et cutanées !
- ▶ Le rayonnement ultraviolet germicide de la lampe UV-C située en dessous de l'appareil est nocif pour les yeux et la peau. Ne vous exposez jamais vous-même, ou d'autres personnes ou animaux directement aux rayons réfléchis. Consultez immédiatement un médecin en cas de contact avec les rayons.
- ▶ Veillez à ce que les interrupteurs de sécurité de la lampe UV-C ne soient pas bloqués.
- ▶ Tenez animaux, cheveux, bijoux, vêtements amples, doigts et autres parties du corps éloignés de l'orifice d'aspiration de l'appareil pour éviter que l'appareil ne reste collé. Éteignez immédiatement l'appareil s'il venait à rester collé.
- ▶ Ne touchez pas la tête vibrante durant le fonctionnement.
- ▶ Veillez à ce que le cordon d'alimentation branché ne constitue pas un risque de trébuchement.
- ▶ Ne laissez jamais sans surveillance l'appareil lorsqu'il est branché sur le secteur ou allumé. Les enfants doivent être surveillés pour s'assurer qu'ils ne jouent pas avec l'appareil.

- ▶ Ne laissez jamais les enfants utiliser l'appareil sans surveillance.
- ▶ Laissez la lampe UV-C refroidir suffisamment après avoir utilisé l'appareil. Sinon, il y a un risque de brûlure.
- ▶ Ne placez jamais la main sous l'appareil tant qu'il est encore en fonctionnement.

RISQUE D'INCENDIE

- ▶ N'insérez rien dans les orifices de l'appareil et veillez à ce qu'ils ne soient pas obstrués.
- ▶ Veillez à ce que les orifices d'aération situés sur les côtés de l'appareil ne soient pas obstrués.
- ▶ Ne recouvrez pas l'appareil durant l'utilisation pour éviter que l'appareil ne prenne feu.
- ▶ N'utilisez pas l'appareil dans des locaux dans lesquels se trouvent des substances facilement inflammables ou toxiques ou explosives.
- ▶ N'éteignez pas l'appareil avec de l'eau en cas d'incendie. Éteignez les flammes avec une couverture résistante au feu ou un extincteur approprié.

ATTENTION ! DOMMAGES MATÉRIELS !

- ▶ N'aspirez en aucun cas les choses suivantes avec l'appareil :
 - substances combustibles ou inflammables
 - cendres incandescentes, cigarettes allumées, allumettes, etc.
 - liquides ou substances humides (par ex. shampoing pour tapis)
 - poussière très fine (par ex. poussière de béton), cendres ou toner
 - objets durs et pointus (par ex. éclats de verre)

- ▶ Évitez de placer ou de poser des objets lourds sur l'appareil, la fiche secteur ou le cordon d'alimentation.
- ▶ N'essayez pas de graisser les roulettes avec du lubrifiant ou de l'huile. La poussière ou la saleté collerait encore davantage aux roulettes.
- ▶ Ne nettoyez pas l'appareil avec des produits de nettoyage abrasifs, chimiques ou agressifs. Sinon, vous pourriez l'endommager.

Matériel livré et inspection après le transport

DANGER !

- ▶ Les matériaux d'emballage ne doivent pas être utilisés par les enfants pour jouer. **Il y a un risque d'étouffement.**
- ◆ Sortez de l'emballage les pièces de l'appareil et le mode d'emploi.
- ◆ Retirez tous les matériaux d'emballage de l'appareil.

Le matériel livré comprend les éléments suivants (figures : voir le volet dépliant) :

- Aspirateur anti-acariens
- HEPA filtre à poussière (2x)
- Mode d'emploi

REMARQUE

- ▶ Vérifiez si la livraison est au complet et ne présente aucun dégât apparent.
- ▶ En cas de livraison incomplète ou de dommages résultant d'un emballage défectueux ou du transport, veuillez vous adresser au service après-vente (voir le chapitre **Service après-vente**).

Pièces et éléments de commande

(Figures : voir le volet dépliant)

- ❶ Poignée
- ❷ Interrupteur Marche/Arrêt ⑩
- ❸ Bac à poussière
- ❹ HEPA filtre à poussière (dans le bac à poussière)
- ❺ Orifice d'aération
- ❻ Cordon d'alimentation
- ❼ Tête vibrante
- ❽ Lampe UV-C
- ❾ Orifice d'aspiration
- ❿ Interrupteurs de sécurité
- ⓫ Roulettes
- ⓬ Touche vibration
- ⓭ Cache de la lampe UV-C

Interrupteurs de sécurité

L'appareil est doté de deux interrupteurs de sécurité ❿ à gauche et à droite en dessous de l'appareil. La lampe UV-C ❽ s'allume uniquement si la touche vibration ⓬ est activée lorsque les deux interrupteurs de sécurité ❿ sont activés en même temps. Ce qui désactive la coupure automatique de la lampe UV-C ❽. Cela se fait automatiquement lorsque l'appareil allumé est déposé sur une surface plane (Fig. A).

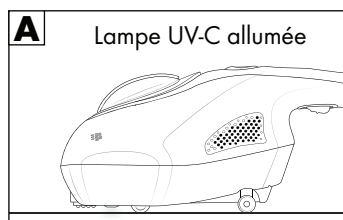

Si les interrupteurs de sécurité ne sont plus en contact avec le support, la coupure automatique est alors activée et la lampe UV-C ❽ n'est plus allumée (Fig. B et C).

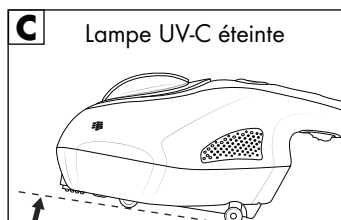
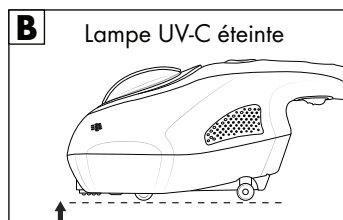

Utilisation

AVERTISSEMENT !

- ▶ Ne regardez jamais directement dans la lampe UV-C **8** durant l'utilisation !
- ▶ N'utilisez jamais l'appareil sur des personnes ou des animaux ! Le rayonnement UV peut causer des lésions oculaires et cutanées !
- ▶ Utilisez l'appareil uniquement dans un état correctement assemblé. C'est la seule manière d'éviter tout danger causé par le rayonnement UV.
- ▶ Utilisez l'appareil uniquement de la manière décrite dans ce mode d'emploi. C'est la seule manière d'éviter tout danger causé par le rayonnement UV.

REMARQUE

- ▶ Utilisez exclusivement l'appareil lorsqu'il est entièrement et correctement assemblé. Le bac à poussière **3** et le HEPA filtre à poussière **4** doivent être correctement mis en place et ne pas être abîmés. Si de la saleté pénètre dans le moteur de l'appareil, le moteur risque d'être endommagé.
 - ▶ Veillez à ce que les interrupteurs de sécurité de la lampe UV-C **8** en dessous de l'appareil ne soient pas bloqués.
 - ▶ Testez d'abord l'appareil sur une petite zone cachée.
- 1) Branchez la fiche secteur dans une prise secteur correctement installée et facilement accessible.
 - 2) Posez l'appareil à plat sur la surface à nettoyer.
 - 3) Pour allumer l'appareil, faites glisser l'interrupteur Marche/Arrêt **11** **2** vers l'avant. L'appareil commence à aspirer.
 - 4) Appuyez sur la touche vibration **12** pour activer la tête vibrante **7**. La vibration permet de secouer la surface à nettoyer et d'aspirer la poussière soulevée par l'orifice d'aspiration **9**. En appuyant sur la touche vibration **12** la lampe UV-C **8** s'allume aussi.
 - 5) Passez l'appareil de manière uniforme sur la surface à nettoyer.
 - 6) Une fois l'aspiration terminée, faites glisser l'interrupteur Marche/Arrêt **11** **2** en arrière pour éteindre l'appareil.
 - 7) Débranchez la fiche secteur de la prise.

Conseils d'utilisation

- ◆ Nettoyez toujours les matelas des deux côtés.
- ◆ Les matelas neufs doivent être nettoyés une fois par mois. Les matelas plus anciens doivent d'abord être nettoyés tous les jours pendant une semaine. Un nettoyage par mois doit ensuite être effectué.
- ◆ Le HEPA filtre à poussière **4** doit être remplacé tous les 12 - 18 mois, la lampe UV-C **1** tous les 12 - 24 mois en fonction de l'utilisation. Adressez-vous au service après-vente (voir chapitre **Service après-vente**) pour toute question concernant les pièces détachées.

Nettoyage et entretien

⚠ AVERTISSEMENT !

- ▶ Avant chaque nettoyage, retirez la fiche secteur de la prise secteur. Sinon, il y a un risque d'électrocution.

⚠ ATTENTION !

- ▶ N'utilisez pas de produits de nettoyage agressifs, abrasifs ou chimiques. Ceux-ci peuvent attaquer la surface et entraîner des dommages irréparables sur l'appareil.
- ◆ Nettoyez l'appareil uniquement avec un chiffon doux légèrement humidifié d'eau.
- ◆ Videz le bac à poussière **3** après chaque utilisation de l'appareil. Le HEPA filtre à poussière **4** doit également être nettoyé régulièrement pour éviter toute surcharge du moteur.

Vider le bac à poussière

- ◆ Sortez le bac à poussière **3** par le haut de l'appareil (Fig. D).

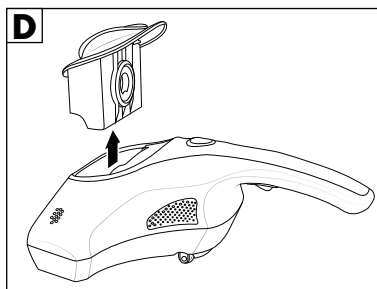

- ◆ Passez la main dans l'ouverture du HEPA filtre à poussière ④ et sortez-le du bac à poussière ③ (Fig. E).

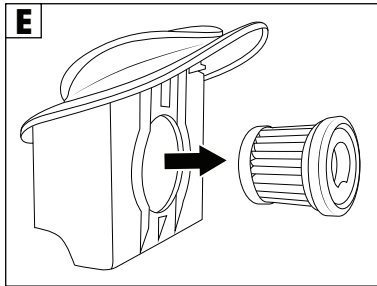

- ◆ Retirez le cache du bac à poussière ③ (Fig. F).

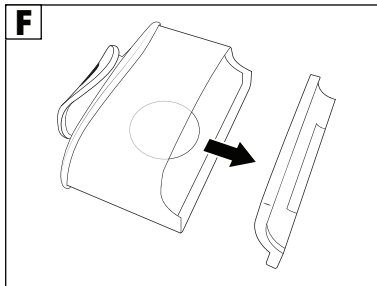

- ◆ Videz le bac à poussière ③.
- ◆ Essuyez le bac à poussière ③ et l'évidement du bac à poussière ③ à l'aide d'un chiffon à poussière sec si nécessaire.
- ◆ Essuyez aussi le cache du bac à poussière ③ avec un chiffon à poussière sec.
- ◆ Placez à nouveau le cache du bac à poussière ③. Veillez à ce que le cache soit entièrement introduit dans le bac à poussière ③ et qu'il ferme bien.

Nettoyer le HEPA filtre à poussière

- ◆ Après avoir retiré le HEPA filtre à poussière ④ du bac à poussière ③, insérez le HEPA filtre à poussière ④ dans un sac plastique. Fermez bien le sac plastique et tapotez prudemment le HEPA filtre à poussière ④.
- ◆ Attendez que la poussière se soit déposée dans le sac plastique et retirez ensuite le HEPA filtre à poussière ④ du sac plastique. Refermez le sac plastique et jetez-le.
- ◆ Si nécessaire, vous pouvez rincer le HEPA filtre à poussière ④ à l'eau claire froide ou tiède. Faites ensuite sécher complètement le HEPA filtre à poussière ④.
- ◆ Remettez le HEPA filtre à poussière ④ en place dans le bac à poussière ③ après le nettoyage de manière à ce qu'il soit bien fixé.
- ◆ Placez à nouveau le bac à poussière ③ vide avec le HEPA filtre à poussière ④ en place dans l'évidement du bac à poussière ③ sur l'appareil.

ⓘ REMARQUE

- ▶ Vous pouvez commander de nouveaux HEPA filtres à poussière ④ auprès de notre service après-vente (voir le chapitre **Commander des pièces de rechange**).

Nettoyer la lampe UV-C

⚠ AVERTISSEMENT !

- ▶ La lampe UV-C ⑧ devient brûlante durant l'utilisation. Laissez la lampe UV-C ⑧ refroidir suffisamment après avoir utilisé l'appareil. Sinon, il y a un risque de brûlure.

ⓘ REMARQUE

- ▶ Veillez à ne pas toucher la lampe UV-C ⑧ avec les doigts.
- ◆ Desserrez la vis sur le cache ⑬ de la lampe UV-C ⑧ avec un tournevis et retirez le cache ⑬.
- ◆ Essuyez la lampe UV-C ⑧ avec un chiffon à poussière sec.
- ◆ Posez le cache ⑬ et fixez-le à nouveau à l'aide de la vis.

Changer la lampe UV-C

⚠ AVERTISSEMENT !

- ▶ La lampe UV-C ⑧ devient brûlante durant l'utilisation. Laissez la lampe UV-C ⑧ refroidir suffisamment après avoir utilisé l'appareil. Sinon, il y a un risque de brûlure.
- ▶ Vous trouverez les informations/caractéristiques techniques de la lampe UV-C ⑧ au chapitre **Caractéristiques techniques**.
- ◆ Desserrez la vis sur le cache ⑬ de la lampe UV-C ⑧ avec un tournevis et retirez le cache ⑬.
- ◆ Retirez la lampe UV-C ⑧ des fiches de raccordement.
- ◆ Placez une lampe UV-C ⑧ neuve dans les fiches de raccordement.
- ◆ Posez le cache ⑬ et fixez-le à nouveau à l'aide de la vis.

Rangement

- ◆ Conservez l'appareil dans un endroit propre et sec sans rayonnement solaire direct.

Recyclage



Le produit, l'emballage et le mode d'emploi sont recyclables, soumis à une responsabilité élargie du fabricant, et sont collectés séparément.

Recyclage de l'appareil

ⓘ REMARQUE

- ▶ Retirez la lampe UV-C ⑧ de l'appareil avant de le mettre au rebut et mettez-la au rebut séparément de l'appareil.



Le symbole ci-contre, d'une poubelle barrée sur roues, indique que cet appareil doit respecter la directive 2012/19/EU. Cette directive stipule que vous ne devez pas éliminer cet appareil en fin de vie avec les ordures ménagères, mais le rapporter aux points de collecte, aux centres de recyclage ou aux entreprises de gestion des déchets spécialement équipés à cet effet.

Ce recyclage est gratuit. Respectez l'environnement et recyclez en bonne et due forme.

Si votre appareil usagé contient des données à caractère personnel, vous assumez la responsabilité personnelle de les effacer avant de le rapporter.

À condition que cela soit possible sans détruire l'appareil usagé, retirez les piles ou batteries usagées qu'il contient avant de le mettre au recyclage, et rapportez les piles/batteries à un point de collecte séparé. Pour les batteries inamovibles, il convient de signaler leur présence dans l'appareil au moment de le rapporter au recyclage.



Renseignez-vous auprès de votre commune ou des services administratifs de votre ville pour connaître les possibilités de recyclage du produit usagé.

Recyclage de l'emballage



Les matériaux d'emballage ont été sélectionnés selon des critères de respect de l'environnement, de technique d'élimination et sont de ce fait recyclables.

Veuillez recycler les matériaux d'emballage qui ne servent plus en respectant la réglementation locale.



Recyclez l'emballage d'une manière respectueuse de l'environnement. Observez le marquage sur les différents matériaux d'emballage et trie-les séparément si nécessaire. Les matériaux d'emballage sont repérés par des abréviations (a) et des numéros (b) qui ont la signification suivante : 1-7 : plastiques, 20-22 : papier et carton, 80-98 : matériaux composites.

Résolution des pannes

Le tableau ci-dessous vous aidera à localiser les petits dysfonctionnements et à y remédier. Si vous ne réussissez pas à résoudre le problème à l'aide des mesures citées ci-dessous, veuillez vous adresser au service après-vente (voir le chapitre **Service après-vente**).

Panne	Cause	Dépannage
L'appareil n'aspire pas.	L'appareil n'est pas allumé.	Assurez-vous que l'appareil est correctement branché à l'alimentation électrique et appuyez sur l'interrupteur Marche/Arrêt ① ②.
	La fiche secteur n'est pas branchée.	Insérez la fiche secteur dans la prise secteur.
	La prise secteur n'est pas sous tension.	Vérifier l'état des fusibles
La puissance d'aspiration est trop faible.	Le bac à poussière ③ est plein.	Videz le bac à poussière ③.
	Le HEPA filtre à poussière ④ est encrassé.	Nettoyez le HEPA filtre à poussière ④.
	L'orifice d'aspiration ⑨ est bouché.	Éteignez l'appareil, débranchez la fiche secteur de la prise secteur et éliminez l'obstruction.
La lampe UV-C ⑧ ne s'allume pas.	La coupure automatique de la lampe UV-C ⑧ a été activée.	Vérifiez l'interrupteur de sécurité ⑩ à gauche et à droite (voir chapitre Interrupteurs de sécurité).
	La lampe UV-C ⑧ ou l'appareil est défectueux.	Adressez-vous au service après-vente (voir chapitre Service après-vente).
La tête vibrante ⑦ ne vibre pas.	La fonction vibration n'est pas allumée.	Appuyez sur la touche vibration ⑫.
Durant l'aspiration, une odeur désagréable sort de l'appareil.	Une odeur se dégage fréquemment lors de la première utilisation d'appareils neufs.	L'odeur doit disparaître une fois l'appareil utilisé plusieurs fois.
	L'appareil est défectueux.	Éteignez l'appareil, débranchez la fiche secteur de la prise secteur et contactez le service après-vente (voir chapitre Service après-vente).

Annexe

Caractéristiques techniques

Tension secteur	220-240 V ~, 50/60 Hz
Puissance absorbée	300 W
Classe de protection	II/□ (double isolation)
Ampoule	6 W, G5, UV-C
Classification groupe de risque de la lampe UV-C	Groupe de risque 3

ⓘ REMARQUE

- ▶ Aucune action de la part de l'utilisateur n'est nécessaire pour passer le produit de 50 à 60 Hz. Le produit est à la fois adapté à 50 et à 60 Hz.

Commander des pièces de rechange

Vous pouvez commander les pièces de rechange suivantes pour le produit SMS 300 B2 :



Vous pouvez commander des pièces détachées pour ce produit de manière pratique sur Internet sur www.kompernass.com.



Scannez le code QR avec votre smartphone/ tablette.

Ce code QR vous donne un accès direct à notre site web sur lequel vous pouvez visualiser et commander les pièces de rechange disponibles.

i REMARQUE

- ▶ Si vous rencontrez des problèmes avec la commande en ligne, vous pouvez vous adresser par téléphone ou par e-mail à notre Centre de service après-vente (voir chapitre **Service après-vente**).
- ▶ Veuillez toujours indiquer à la commande la référence article (par ex. **444810_2307**), que vous trouverez sur la couverture de ce mode d'emploi.
- ▶ Veuillez noter qu'une commande en ligne de pièces de rechange n'est pas possible pour tous les pays de livraison.

Garantie pour Kompernass Handels GmbH pour la France

Chère cliente, cher client,

Cet appareil est garanti 3 ans à partir de la date d'achat. Si ce produit venait à présenter des vices, vous disposez de droits légaux face au vendeur de ce produit. Vos droits légaux ne sont pas restreints par notre garantie présentée ci-dessous.

Conditions de garantie

La période de garantie débute à la date d'achat. Veuillez bien conserver le ticket de caisse. Celui-ci servira de preuve d'achat.

Si dans un délai de trois ans suivant la date d'achat de ce produit, un vice de matériel ou de fabrication venait à apparaître, le produit sera réparé, remplacé gratuitement par nos soins ou le prix d'achat remboursé, selon notre choix. Cette prestation sous garantie nécessite, dans le délai de trois ans, la présentation de l'appareil défectueux et du justificatif d'achat (ticket de caisse) ainsi que la description brève du vice et du moment de son apparition.

Si le vice est couvert par notre garantie, vous recevrez le produit réparé ou un nouveau produit en retour. Aucune nouvelle période de garantie ne débute avec la réparation ou l'échange du produit.

Période de garantie et réclamation légale pour vices cachés

L'exercice de la garantie ne prolonge pas la période de garantie. Cette disposition s'applique également aux pièces remplacées ou réparées. Les dommages et vices éventuellement déjà présents à l'achat doivent être signalés immédiatement après le déballage. Toute réparation survenant après la période sous garantie fera l'objet d'une facturation.

Étendue de la garantie

L'appareil a été fabriqué avec soin conformément à des directives de qualité strictes et consciencieusement contrôlé avant sa livraison.

La prestation de la garantie s'applique aux vices de matériel et de fabrication. Cette garantie ne s'étend pas aux pièces du produit qui sont exposées à une usure normale et peuvent de ce fait être considérées comme pièces d'usure, ni aux détériorations de pièces fragiles, par ex. interrupteurs, batteries ou pièces en verre.

Cette garantie devient caduque si le produit est détérioré, utilisé ou entretenu de manière non conforme. Toutes les instructions listées dans le manuel d'utilisation doivent être exactement respectées pour une utilisation conforme du produit. Des buts d'utilisation et actions qui sont déconseillés dans le manuel d'utilisation, ou dont vous êtes avertis doivent également être évités.

Le produit est uniquement destiné à un usage privé et ne convient pas à un usage professionnel. La garantie est annulée en cas d'entretien incorrect et inapproprié, d'usage de la force et en cas d'intervention non réalisée par notre centre de service après-vente agréé.

Article L217-16 du Code de la consommation

Lorsque l'acheteur demande au vendeur, pendant le cours de la garantie commerciale qui lui a été consentie lors de l'acquisition ou de la réparation d'un bien meuble, une remise en état couverte par la garantie, toute période d'immobilisation d'au moins sept jours vient s'ajouter à la durée de la garantie qui restait à courir. Cette période court à compter de la demande d'intervention de l'acheteur ou de la mise à disposition pour réparation du bien en cause, si cette mise à disposition est postérieure à la demande d'intervention.

Indépendamment de la garantie commerciale souscrite, le vendeur reste tenu des défauts de conformité du bien et des vices rédhibitoires dans les conditions prévues aux articles L217-4 à L217-13 du Code de la consommation et aux articles 1641 à 1648 et 2232 du Code Civil.

Article L217-4 du Code de la consommation

Le vendeur livre un bien conforme au contrat et répond des défauts de conformité existant lors de la délivrance. Il répond également des défauts de conformité résultant de l'emballage, des instructions de montage ou de l'installation lorsque celle-ci a été mise à sa charge par le contrat ou a été réalisée sous sa responsabilité.

Article L217-5 du Code de la consommation

Le bien est conforme au contrat :

- 1° S'il est propre à l'usage habituellement attendu d'un bien semblable et, le cas échéant :
 - s'il correspond à la description donnée par le vendeur et posséder les qualités que celui-ci a présentées à l'acheteur sous forme d'échantillon ou de modèle ;
 - s'il présente les qualités qu'un acheteur peut légitimement attendre eu égard aux déclarations publiques faites par le vendeur, par le producteur ou par son représentant, notamment dans la publicité ou l'étiquetage ;
- 2° Ou s'il présente les caractéristiques définies d'un commun accord par les parties ou être propre à tout usage spécial recherché par l'acheteur, porté à la connaissance du vendeur et que ce dernier a accepté.

Article L217-12 du Code de la consommation

L'action résultant du défaut de conformité se prescrit par deux ans à compter de la délivrance du bien.

Article 1641 du Code civil

Le vendeur est tenu de la garantie à raison des défauts cachés de la chose vendue qui la rendent impropre à l'usage auquel on la destine, ou qui diminuent tellement cet usage que l'acheteur ne l'aurait pas acquise, ou n'en aurait donné qu'un moindre prix, s'il les avait connus.

Article 1648 1er alinéa du Code civil

L'action résultant des vices rédhibitoires doit être intentée par l'acquéreur dans un délai de deux ans à compter de la découverte du vice.

Les pièces détachées indispensables à l'utilisation du produit sont disponibles pendant la durée de la garantie du produit.

Procédure en cas de garantie

Afin de garantir un traitement rapide de votre demande, veuillez suivre les indications suivantes :

- ◆ Veuillez avoir à portée de main pour toutes questions le ticket de caisse et la référence article (IAN) 444810_2307 en tant que justificatif de votre achat.
- ◆ Vous trouverez la référence sur la plaque signalétique sur le produit, une gravure sur le produit, sur la page de garde du mode d'emploi (en bas à gauche) ou sur l'autocollant au dos ou sur le dessous du produit.
- ◆ Si des erreurs de fonctionnement ou d'autres vices venaient à apparaître, veuillez d'abord contacter le département service clientèle cité ci-dessous par **téléphone** ou par **e-mail**.
- ◆ Vous pouvez ensuite retourner un produit enregistré comme étant défectueux en joignant le ticket de caisse et en indiquant en quoi consiste le vice et quand il est survenu, sans devoir l'affranchir à l'adresse de service après-vente communiquée.



Sur www.lidl-service.com, vous pourrez télécharger ce mode d'emploi et de nombreux autres manuels, vidéos produit et logiciels d'installation.

Grâce à ce code QR, vous arriverez directement sur le site Lidl service après-vente (www.lidl-service.com) et vous pourrez ouvrir votre mode d'emploi en saisissant votre référence (IAN) 444810_2307

Garantie pour Kompernass Handels GmbH pour la Belgique

Chère cliente, cher client,

Cet appareil est garanti 3 ans à partir de la date d'achat. Si ce produit venait à présenter des vices, vous disposez de droits légaux face au vendeur de ce produit. Vos droits légaux ne sont pas restreints par notre garantie présentée ci-dessous.

Conditions de garantie

La période de garantie débute à la date d'achat. Veuillez bien conserver le ticket de caisse. Celui-ci servira de preuve d'achat.

Si dans un délai de trois ans suivant la date d'achat de ce produit, un vice de matériel ou de fabrication venait à apparaître, le produit sera réparé, remplacé gratuitement par nos soins ou le prix d'achat remboursé, selon notre choix. Cette prestation sous garantie nécessite, dans le délai de trois ans, la présentation de l'appareil défectueux et du justificatif d'achat (ticket de caisse) ainsi que la description brève du vice et du moment de son apparition.

Si le vice est couvert par notre garantie, vous recevrez le produit réparé ou un nouveau produit en retour. Aucune nouvelle période de garantie ne débute avec la réparation ou l'échange du produit.

Période de garantie et réclamation légale pour vices cachés

L'exercice de la garantie ne prolonge pas la période de garantie. Cette disposition s'applique également aux pièces remplacées ou réparées. Les dommages et vices éventuellement déjà présents à l'achat doivent être signalés immédiatement après le déballage. Toute réparation survenant après la période sous garantie fera l'objet d'une facturation.

Étendue de la garantie

L'appareil a été fabriqué avec soin conformément à des directives de qualité strictes et consciencieusement contrôlé avant sa livraison.

La prestation de la garantie s'applique aux vices de matériel et de fabrication. Cette garantie ne s'étend pas aux pièces du produit qui sont exposées à une usure normale et peuvent de ce fait être considérées comme pièces d'usure, ni aux détériorations de pièces fragiles, par ex. interrupteurs, batteries ou pièces en verre.

Cette garantie devient caduque si le produit est détérioré, utilisé ou entretenu de manière non conforme. Toutes les instructions listées dans le manuel d'utilisation doivent être exactement respectées pour une utilisation conforme du produit. Des buts d'utilisation et actions qui sont déconseillés dans le manuel d'utilisation, ou dont vous êtes avertis doivent également être évités.

Le produit est uniquement destiné à un usage privé et ne convient pas à un usage professionnel. La garantie est annulée en cas d'entretien incorrect et inapproprié, d'usage de la force et en cas d'intervention non réalisée par notre centre de service après-vente agréé.

Procédure en cas de garantie

Afin de garantir un traitement rapide de votre demande, veuillez suivre les indications suivantes :

- ◆ Veuillez avoir à portée de main pour toutes questions le ticket de caisse et la référence article (IAN) 444810_2307 en tant que justificatif de votre achat.
- ◆ Vous trouverez la référence sur la plaque signalétique sur le produit, une gravure sur le produit, sur la page de garde du mode d'emploi (en bas à gauche) ou sur l'autocollant au dos ou sur le dessous du produit.
- ◆ Si des erreurs de fonctionnement ou d'autres vices venaient à apparaître, veuillez d'abord contacter le département service clientèle cité ci-dessous par **téléphone** ou par **e-mail**.
- ◆ Vous pouvez ensuite retourner un produit enregistré comme étant défectueux en joignant le ticket de caisse et en indiquant en quoi consiste le vice et quand il est survenu, sans devoir l'affranchir à l'adresse de service après-vente communiquée.



Sur www.lidl-service.com, vous pourrez télécharger ce mode d'emploi et de nombreux autres manuels, vidéos produit et logiciels d'installation.

Grâce à ce code QR, vous arriverez directement sur le site Lidl service après-vente (www.lidl-service.com) et vous pourrez ouvrir votre mode d'emploi en saisissant votre référence (IAN) 444810_2307.

Service après-vente

FR **Service France**
Tel.: 0800 919270
E-Mail: kompernass@lidl.fr

BE **Service Belgique**
Tel.: 0800 12089
E-Mail: kompernass@lidl.be

IAN 444810_2307

Importateur

Veuillez tenir compte du fait que l'adresse suivante n'est pas une adresse de service après-vente. Veuillez d'abord contacter le service mentionné.

KOMPERNASS HANDELS GMBH
BURGSTRASSE 21
44867 BOCHUM
ALLEMAGNE
www.kompernass.com

Inhoud

Inleiding	62
Gebruik in overeenstemming met de bestemming	62
Gebruikte waarschuwingen en pictogrammen	62
Veiligheidsvoorschriften	63
Inhoud van het pakket en inspectie na transport	67
Onderdelen en bedieningselementen	68
Veiligheidsschakelaar	68
Bediening	69
Tips voor gebruik	69
Reinigen en onderhoud	70
Stofreservoir leegmaken	70
HEPA stoffilter reinigen	71
UV-C-lamp reinigen	72
UV-C-lamp vervangen	72
Opbergen	72
Afvoeren	73
Apparaat afvoeren	73
Verpakking afvoeren	74
Problemen oplossen	74
Bijlage	75
Technische gegevens	75
Vervangingsonderdelen bestellen	76
Garantie van Kompernaß Handels GmbH	77
Service	78
Importeur	78

Inleiding

Hartelijk gefeliciteerd met de aankoop van uw nieuwe apparaat.

U hebt hiermee gekozen voor een hoogwaardig product. De gebruiksaanwijzing maakt deel uit van dit product. Deze bevat belangrijke aanwijzingen voor veiligheid, gebruik en afvoer. Lees alle bedienings- en veiligheidsvoorschriften voordat u het product in gebruik neemt. Gebruik het product uitsluitend op de voorgeschreven wijze en voor de aangegeven doeleinden. Geef alle documenten mee als u het product overdraagt aan een derde.

Gebruik in overeenstemming met de bestemming



Het apparaat is uitsluitend bedoeld voor het doden van bacteriën en voor het verwijderen van stof, kiemen en huisstofmijten. Het is bedoeld voor gebruik op matrassen, beddenlakens, dekbedden, gestoffeerde meubels enz. Het is alleen bestemd voor gebruik in gesloten ruimtes en in privéhuishoudens. Alle andere toepassingen gelden als niet in overeenstemming met de bestemming.

Het apparaat is niet bedoeld voor gebruik in commerciële of industriële omgevingen. De fabrikant aanvaardt geen aansprakelijkheid voor schade als gevolg van gebruik dat niet in overeenstemming met de bestemming is, onvakkundige reparaties, veranderingen die ongeoorloofd zijn uitgevoerd of gebruik van vervangingsonderdelen die niet zijn toegestaan. Het risico is uitsluitend voor de gebruiker.

Gebruikte waarschuwingen en pictogrammen

In deze gebruiksaanwijzing, op de verpakking en op het apparaat worden de volgende waarschuwingen en pictogrammen gebruikt (indien van toepassing):

	GEVAAR! Een waarschuwing met dit pictogram en met het signaalwoord "GEVAAR" duidt op een onmiddellijk aanwezige gevaarlijke situatie, die fataal of ernstig letsel tot gevolg heeft als deze niet wordt vermeden.
	WAARSCHUWING! Een waarschuwing met dit pictogram en met het signaalwoord "WAARSCHUWING" duidt op een mogelijk gevaarlijke situatie, die fataal of ernstig letsel tot gevolg kan hebben als deze niet wordt vermeden.
	VOORZICHTIG! Een waarschuwing met dit pictogram en met het signaalwoord "VOORZICHTIG" duidt op een mogelijk gevaarlijke situatie, die licht of matig letsel tot gevolg kan hebben als deze niet wordt vermeden.
	LET OP! Een waarschuwing met dit pictogram en met het signaalwoord "LET OP" duidt op een mogelijke situatie die materiële schade tot gevolg kan hebben als deze niet wordt vermeden.

	Opmerking : Een opmerking bevat extra informatie die de omgang met het apparaat eenvoudiger maakt.
	Waarschuwing voor UV-straling. Bescherm ogen en huid.
	Wisselstroom/wisselspanning

Veiligheidsvoorschriften

GEVAAR VOOR EEN ELEKTRISCHE SCHOK!

- ▶ De spanning van de stroombron moet overeenkomen met de gegevens op het typeplaatje van het apparaat.
- ▶ Laat een defect apparaat onmiddellijk door een gekwalificeerd technicus repareren, of neem contact op met de klantenservice, om risico's te voorkomen.
- ▶ Laat beschadigde stekkers en snoeren onmiddellijk door een gekwalificeerd technicus of door de klantenservice vervangen, om risico's te vermijden.
- ▶ Trek altijd alleen aan de stekker, nooit aan het snoer om het apparaat los te koppelen van de stroomvoorziening.
- ▶ Knik of plet het snoer niet en leg het zodanig, dat het niet in contact komt met hete oppervlakken en dat niemand erop kan gaan staan of erover kan struikelen.
- ▶ Haal vóór het schoonmaken en na elk gebruik de stekker uit het stopcontact.
- ▶ Rol het snoer altijd volledig af voordat u het apparaat inschakelt, en gebruik geen verlengsnoer.
- ▶ Pak het snoer of de stekker nooit met vochtige handen vast.
- ▶ Gebruik het apparaat in geen geval in de buurt van water dat zich in badkuipen, douches, wastafels of andere reservoirs bevindt. De nabijheid van water vormt een gevaar, ook als het apparaat is uitgeschakeld.

- ▶ Dompel het apparaat in geen geval onder in een vloeistof en laat geen vloeistoffen in de apparaatbehuizing binnendringen.
- ▶ Stel het apparaat niet bloot aan vocht en gebruik het niet in de openlucht. Mocht er toch vloeistof in de behuizing van het apparaat komen, haal dan direct de stekker van het apparaat uit het stopcontact en laat het apparaat door een gekwalificeerd technicus repareren.
- ▶ Open de behuizing van het apparaat nooit. Laat een defect apparaat uitsluitend door een gekwalificeerd technicus repareren.
- ▶ Gebruik het apparaat in geen geval als het zichtbaar beschadigd is, gevallen is, of als er water uit loopt. Laat het eerst door een gekwalificeerd technicus repareren.
- ▶ Dit apparaat mag worden gebruikt door kinderen vanaf 8 jaar en door personen met beperkte fysieke, zintuiglijke of geestelijke vermogens of gebrek aan ervaring en/of kennis, mits ze onder toezicht staan van een volwassene of over het veilige gebruik van het apparaat zijn geïnstrueerd en de daaruit voortkomende gevaren hebben begrepen.
- ▶ Kinderen mogen niet met het apparaat spelen. Kinderen mogen zonder toezicht geen reiniging en onderhoud van het apparaat uitvoeren.

RISICOGROEP 3

In dit apparaat is een lamp van risicogroep 3 ingebouwd.
WAARSCHUWING! UV-straling doorheen dit product.

Voorkom blootstelling van ogen en huid door het niet-afgeschermd product.



⚠ WAARSCHUWING! LETSELGEVAAR!

- ▶ Gebruik het product alleen in droge ruimten binnenshuis. Met name de afdekking van de U-VC-lamp moet correct gemonteerd zijn voordat u het apparaat gebruikt! Gebruik het apparaat alleen zoals beschreven in deze gebruiksaanwijzing!
- ▶ Kijk nooit direct in de UV-C-lamp. UV-straling kan oog- en huidletsel veroorzaken!
- ▶ Gebruik het apparaat nooit op mensen of dieren! UV-straling kan oog- en huidletsel veroorzaken!
- ▶ De kiemdodende ultraviolette stralen van de UV-C-lamp aan de onderkant van het apparaat zijn schadelijk voor ogen en huid. Stel uzelf of andere personen of dieren nooit aan directe of reflecterende stralen bloot. Raadpleeg bij contact met de stralen onmiddellijk een arts.
- ▶ Zorg ervoor dat de veiligheidsschakelaars van de UV-C-lamp niet geblokkeerd worden.
- ▶ Houd dieren, haar, juwelen, losse kleding, vingers en alle andere lichaamsdelen uit de buurt van de zuigopening, om vastzuigen te voorkomen. Als u toch vastgezogen raakt, schakel dan onmiddellijk het apparaat uit.
- ▶ Raak de trillingskop tijdens het gebruik niet aan.
- ▶ Zorg ervoor dat het aangesloten netsnoer geen struikelgevaar vormt.
- ▶ Laat het apparaat nooit onbeheerd achter als op het lichtnet is aangesloten of is ingeschakeld. Houd toezicht over kinderen in de buurt van het apparaat zodat ze er niet mee kunnen gaan spelen.
- ▶ Laat het apparaat nooit zonder toezicht door kinderen gebruiken.

- ▶ Laat de UV-C-lamp na gebruik van het apparaat voldoende afkoelen. Anders bestaat er gevaar voor verbranding.
- ▶ Leg nooit de hand onder het apparaat wanneer dit nog in bedrijf is.

BRANDGEVAAR!

- ▶ Steek niets in de openingen van het apparaat en zorg ervoor dat ze niet verstopt zijn.
- ▶ Controleer of de ventilatieopeningen op de zijkanten van het apparaat niet verstopt zijn.
- ▶ Dek het apparaat niet af terwijl het in bedrijf is, om brand te voorkomen.
- ▶ Gebruik het apparaat niet in ruimtes waar zich licht ontvlambare of giftige of ontplofbare dampen bevinden.
- ▶ Blus een brandend apparaat niet met water. Verstik de vlammen met behulp van een vuurvast deken of met een gepaste brandblusser.

LET OP! MATERIËLE SCHADE!

- ▶ Zuig met het apparaat onder geen beding de volgende zaken op:
 - brandbare of ontvlambare stoffen;
 - gloeiende as, brandende sigaretten, lucifers enz.;
 - vloeistoffen of natte stoffen (bv. natte tapijtshampoo);
 - heel fijn stof (bv. betonstof), as of toner;
 - spitse, harde voorwerpen (bv. glasschilfers).
- ▶ Zet of leg geen zware voorwerpen op het apparaat, de stekker of het netsnoer.
- ▶ Probeer niet de rollen met smeermiddel of olie te smeren. Dat leidt er namelijk toe dat stof en vuil sterker aan de rollen blijven plakken.

- ▶ Reinig het apparaat nooit met agressieve, chemische of schurende schoonmaakmiddelen. Anders zou u het kunnen beschadigen.

Inhoud van het pakket en inspectie na transport

GEVAAR!

- ▶ Verpakkingsmateriaal mag niet door kinderen als speelgoed worden gebruikt. **Er bestaat verstikkingsgevaar.**
- ◆ Haal alle onderdelen van het apparaat en de gebruiksaanwijzing uit de verpakking.
- ◆ Verwijder alle verpakkingsmateriaal van het apparaat.

Het pakket bevat de volgende onderdelen (afbeeldingen: zie uitvouwpagina):

- Stofmijt-zuiger
- HEPA stoffilter (2x)
- Gebruiksaanwijzing

OPMERKING

- ▶ Controleer of het pakket compleet is en of er geen sprake is van zichtbare schade.
- ▶ Neem contact op met de service-hotline (zie het hoofdstuk **Service**) als het pakket niet compleet is, of indien er sprake is van schade door gebrekkige verpakking of transport.

Onderdelen en bedieningselementen

(afbeeldingen: zie uitvouwpagina)

- ① Handgreep
- ② Aan-/uitknop ①
- ③ Stofreservoir
- ④ HEPA stoffilter (in stofreservoir)
- ⑤ Ventilatieopening
- ⑥ Netsnoer
- ⑦ Trillingskop
- ⑧ UV-C-lamp
- ⑨ Zuigopening
- ⑩ Veiligheidsschakelaar
- ⑪ Rollen
- ⑫ Trillingstoets
- ⑬ Afdekking UV-C-lamp

Veiligheidsschakelaar

Het apparaat beschikt over twee veiligheidsschakelaars ⑩ links en rechts op de onderkant van het apparaat. De UV-C-lamp ⑧ schakelt bij het indrukken van de trillingstoets ⑫ alleen in wanneer tegelijkertijd de beide veiligheidsschakelaars ⑩ worden ingedrukt. Dit deactiveert namelijk de automatische uitschakeling van de UV-C-lamp ⑧. Dit gebeurt automatisch wanneer het ingeschakelde apparaat op een effen ondergrond wordt gezet (afb. A).

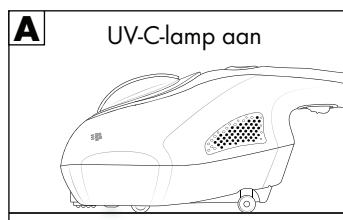

Als de veiligheidsschakelaars het contact met de ondergrond verliezen, wordt de automatische uitschakeling geactiveerd en schakelt de UV-C-lamp ⑧ uit (afb. B en C).

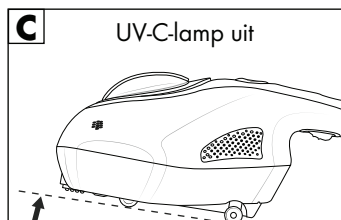
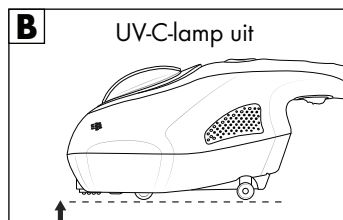



Bediening

WAARSCHUWING!

- ▶ Kijk nooit direct in de UV-C-lamp **8** tijdens bedrijf!
- ▶ Gebruik het apparaat nooit op mensen of dieren! UV-straling kan oog- en huidletsel veroorzaken!
- ▶ Gebruik het apparaat alleen als het correct ineengezet is! Alleen op die manier kunt u gevaar door UV-stralen voorkomen.
- ▶ Gebruik het apparaat alleen zoals beschreven in deze gebruiksaanwijzing! Alleen op die manier kunt u gevaar door UV-stralen voorkomen.

OPMERKING

- ▶ Gebruik het apparaat alleen wanneer het volledig en correct ineengezet is. Het stofreservoir **3** en de HEPA stoffilter **4** moeten correct gemonteerd en onbeschadigd zijn. Wanneer stof in de motor van het apparaat raakt, kan dat motorschade veroorzaken.
- ▶ Zorg ervoor dat de veiligheidsschakelaars van de UV-C-lamp niet **8** niet geblokkeerd worden.
- ▶ Test het apparaat eerst op een kleine, onopvallende plek.

- 1) Steek de stekker in een correct geïnstalleerd, vlot toegankelijk stopcontact.
- 2) Zet het apparaat vlak op het te reinigen oppervlak.
- 3) Schuif de aan-/uitknop  **2** naar voren om het apparaat in te schakelen. Het apparaat begint te zuigen.
- 4) Druk op de trillingstoets **12** om de trillingskop **7** te activeren. Door de trilling wordt het te reinigen oppervlak opgeschud en het opstuwende stof wordt door de zuigopening **9** opgezogen. Door op de trillingstoets **12** te drukken schakelt ook de UV-C-lamp **8** in.
- 5) Beweeg het apparaat gelijkmatig over het te reinigen oppervlak.
- 6) Schuif na het zuigen de aan-/uitknop  **2** terug om het apparaat uit te schakelen.
- 7) Haal de stekker uit het stopcontact.

Tips voor gebruik

- ◆ Reinig matrassen altijd aan beide kanten.
- ◆ Nieuwe matrassen moeten eenmaal per maand worden gereinigd. Oudere matrassen moeten eerst een week lang dagelijks worden gereinigd. Daarna kunt u de matras eenmaal per maand reinigen.
- ◆ Het HEPA stoffilter **4** moet na gebruik elke 12 – 18 maanden worden vervangen, de UV-C-lamp **8** elk 12 – 24 maanden. Neem met vragen over reserveonderdelen contact op met de klantenservice (zie hoofdstuk **Service**).

Reinigen en onderhoud

⚠ WAARSCHUWING!

- ▶ Haal voor het reinigen altijd eerst de stekker uit het stopcontact. Anders bestaat er gevaar voor een elektrische schok.

⚠ LET OP!

- ▶ Gebruik geen agressieve, schurende of chemische reinigingsmiddelen. Deze kunnen het oppervlak aantasten en onherstelbare schade aan het apparaat tot gevolg hebben.
- ◆ Maak het apparaat uitsluitend schoon met een zachte, licht met water bevochtigde doek.
- ◆ Maak na elk gebruik van het apparaat het stofreservoir ❸ leeg. Ook het HEPA stoffilter ❹ moet regelmatig worden gereinigd, om overbelasting van de motor te voorkomen.

Stofreservoir leegmaken

- ◆ Trek het stofreservoir ❸ naar boven toe uit het apparaat (afb. D).

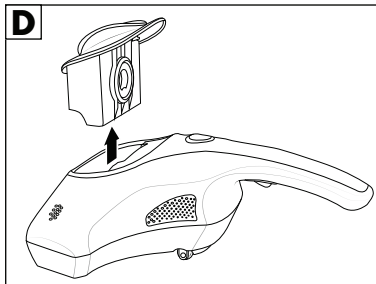

- ◆ Grijp in de opening van het HEPA stoffilter ❹ en trek dit uit het stofreservoir ❸ (afb. E).

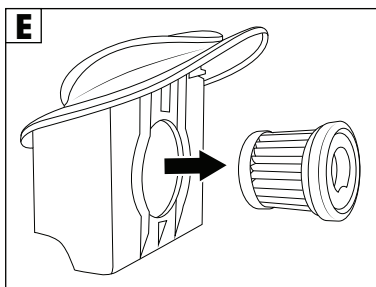

- ◆ Verwijder de afdekking van het stofreservoir ③ (afb. F).

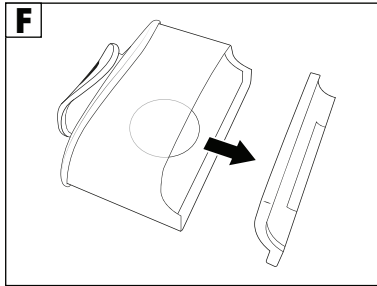

- ◆ Maak het stofreservoir ③ leeg.
- ◆ Veeg het stofreservoir ③ en de uitsparing voor het stofreservoir ③ indien nodig met een droge stofdoek schoon.
- ◆ Veeg de afdekking van het stofreservoir ③ met een droge stofdoek af.
- ◆ Monteer de afdekking van het stofreservoir ③ weer. Zorg ervoor dat de afdekking volledig in het stofreservoir ③ geschoven is en dat de afdekking stevig sluit.

HEPA stoffilter reinigen

- ◆ Nadat u het HEPA stoffilter ④ uit het stofreservoir ③ hebt getrokken, doet u het HEPA stoffilter ④ in een plastic zak. Sluit de plastic zak en klop het HEPA stoffilter ④ voorzichtig uit.
- ◆ Wacht tot het stof in de plastic zak tot rust is gekomen en haal dan het HEPA stoffilter ④ uit de plastic zak. Sluit de plastic zak weer en voer hem af.
- ◆ Zo nodig kunt u het HEPA stoffilter ④ met schoon koud of lauw water afspoelen. Laat het HEPA stoffilter ④ daarna volledig opdrogen.
- ◆ Plaats het HEPA stoffilter ④ na reiniging terug in het stofreservoir ③ zodat het vastzit.
- ◆ Zet het leeggemaakte stofreservoir ③ met gemonteerd HEPA stoffilter ④ weer in de uitsparing voor het stofreservoir ③ van het apparaat.

ⓘ **OPMERKING**

- ▶ Nieuwe HEPA stoffilters ④ kunnen via de klantenservice worden bijbesteld (zie het hoofdstuk **Vervangingsonderdelen bestellen**).

UV-C-lamp reinigen

WAARSCHUWING!

- ▶ De UV-C-lamp **8** wordt tijdens gebruik heet. Laat de UV-C-lamp **8** na gebruik van het apparaat voldoende afkoelen. Anders bestaat er gevaar voor verbranding.

OPMERKING

- ▶ Zorg ervoor de UV-C-lamp **8** niet met de vingers aan te raken.
- ◆ Draai met een schroevendraaier de schroef los op de afdekking **13** van de UV-C-lamp **8** en verwijder de afdekking **13**.
- ◆ Veeg de UV-C-lamp **8** met een droge stoffdoek af.
- ◆ Zet de afdekking **13** erop en zet deze weer vast met de schroef.

UV-C-lamp vervangen

WAARSCHUWING!

- ▶ De UV-C-lamp **8** wordt tijdens gebruik heet. Laat de UV-C-lamp **8** na gebruik van het apparaat voldoende afkoelen. Anders bestaat er gevaar voor verbranding.
- ▶ De technische gegevens van de UV-C-lamp **8** vindt u in het hoofdstuk **Technische gegevens**.
- ◆ Draai met een schroevendraaier de schroef los op de afdekking **13** van de UV-C-lamp **8** en verwijder de afdekking **13**.
- ◆ Trek de UV-C-lamp **8** uit de insteekverbindingen.
- ◆ Bevestig een nieuwe UV-C-lamp **8** in de insteekverbindingen.
- ◆ Zet de afdekking **13** erop en zet deze weer vast met de schroef.

Opbergen

- ◆ Bewaar het apparaat op een schone en droge plaats zonder direct zonlicht.

Afvoeren

Geldt alleen voor Frankrijk:



Het product, de verpakking en de gebruiksaanwijzing zijn recycleerbaar, vallen onder de uitgebreide producentenverantwoordelijkheid en worden gescheiden ingezameld.

Apparaat afvoeren

i OPMERKING

- Verwijder de UV-C-lamp **8** voordat u het apparaat afvoert en voer deze gescheiden van het apparaat af.



Het pictogram hiernaast met een doorgekruiste vuilnisbak geeft aan dat dit apparaat is onderworpen aan de Richtlijn 2012/19/EU. Deze richtlijn stelt dat u dit apparaat aan het einde van zijn levensduur niet met het normale huisvuil mag afvoeren, maar moet inleveren bij speciaal daartoe bestemde inzamelpunten, milieuparken of afvalverwerkingsbedrijven.

Afvoeren is voor u kosteloos. Spaar het milieu en voer producten op een voor het milieu verantwoorde manier af.

Als uw oude apparaat persoonlijke gegevens bevat, bent u er zelf verantwoordelijk voor deze te wissen voordat u het apparaat inlevert.

Verwijder de oude batterijen of accu's indien dit mogelijk is zonder het oude apparaat te vernietigen, voordat u het oude apparaat inlevert om het af te voeren en lever ze gescheiden in. Bij vast ingebouwde accu's moet er bij het afvoeren op worden gewezen dat het product een accu bevat.



Informatie over mogelijkheden voor het afvoeren van het afgedankte product krijgt u bij uw gemeentereiniging.

Verpakking afvoeren



De verpakkingsmaterialen zijn niet schadelijk voor het milieu. Ze zijn gekozen op grond van hun milieuvriendelijkheid en zijn recyclebaar. Voer niet meer benodigde verpakkingsmaterialen af conform de plaatselijk geldende voorschriften.



Voer de verpakking af conform de milieuvoorschriften. Let op de aanduiding op de verschillende verpakkingsmaterialen en voer ze zo nodig gescheiden af. De verpakkingsmaterialen zijn voorzien van afkortingen (a) en cijfers (b) met de volgende betekenis: 1-7: kunststoffen, 20-22: papier en karton, 80-98: composietmaterialen.

Problemen oplossen

De onderstaande tabel helpt bij het opsporen en verhelpen van kleinere storingen. Neem contact op met de klantenservice als u met de hieronder beschreven stappen het probleem niet kunt verhelpen (zie het hoofdstuk **Service**).

Probleem	Oorzaak	Oplossing
Het apparaat zuigt niet.	Het apparaat is niet ingeschakeld.	Vergewis u ervan dat het apparaat volgens de voorschriften op de stroomvoorziening is aangesloten en druk op de aan-/uitknop ① ②.
	De stekker is niet in het stopcontact gestoken.	Steek de stekker in het stopcontact.
	Er staat geen stroom op het stopcontact.	Controleer de zekeringen in de stoppenkast.
De zuigkracht is zwak.	Het stofreservoir ③ is vol.	Maak het stofreservoir ③ leeg.
	Het HEPA stoffilter ④ is vuil.	Reinig het HEPA stoffilter ④.
	De zuigopening ⑨ is verstopt.	Schakel het apparaat uit, haal de stekker uit het stopcontact en verwijder de verstopping.
De UV-C-lamp ⑧ gaat niet branden.	De automatische uitschakeling van de UV-C-lamp ⑧ is geactiveerd.	Controleer de veiligheidsschakelaar ⑩ links en rechts (zie het hoofdstuk Veiligheidsschakelaar).
	De UV-C-lamp ⑧ of het apparaat is defect.	Neem contact op met de klantenservice (zie het hoofdstuk Service).

Probleem	Oorzaak	Oplossing
De trillingskop ⑦ trilt niet.	De trilfunctie is niet ingeschakeld.	Druk op de trillingstoets ⑫.
Tijdens het zuigen produceert het apparaat een onaangename geur.	Tijdens het eerste gebruik van een nieuw apparaat treedt vaak een geurontwikkeling op.	De geur verdwijnt normaal gezien nadat het apparaat meermaals gebruikt is.
	Het apparaat is defect.	Schakel het apparaat uit, haal het netsnoer uit het stopcontact en neem contact op met de klantenservice (zie het hoofdstuk Service).

Bijlage

Technische gegevens

Netspanning	220–240 V ~, 50/60 Hz
Opgenomen vermogen	300 W
Beschermingsklasse	II/□ (dubbel geïsoleerd)
Lamp	6 W, G5, UV-C
Risicogroep van UV-C-lamp	Risicogroep 3

ⓘ **OPMERKING**

- Om het product tussen 50 en 60 Hz te schakelen, is geen tussenkomst van de gebruiker vereist. Het product past zich zowel voor 50 als voor 60 Hz aan.

Vervangingsonderdelen bestellen

U kunt de volgende vervangingsonderdelen bestellen voor product SMS 300 B2:



Vervangingsonderdelen voor dit product kunt u altijd comfortabel op internet nabestellen op www.kompernass.com.



Scan de QR-code met uw smartphone/tablet.
Met deze QR-code gaat u rechtstreeks naar onze website en kunt u de beschikbare vervangingsonderdelen bestellen.

ⓘ **OPMERKING**

- Mocht u problemen ondervinden met de online bestelling, dan kunt u telefonisch of via e-mail contact opnemen met ons servicecenter (zie het hoofdstuk **Service**).
- Geef bij uw bestelling altijd het artikelnummer aan (bijv. **444810_2307**), dat te vinden is op de titelpagina van deze gebruiksaanwijzing.
- Houd er rekening mee dat online bestellen van vervangingsonderdelen niet in alle landen mogelijk is.

Garantie van Kompernaß Handels GmbH

Geachte klant,

U hebt op dit apparaat 3 jaar garantie vanaf de aankoopdatum. In geval van gebreken in dit product hebt u wettelijke rechten tegenover de verkoper van het product. Deze wettelijke rechten worden door onze hierna beschreven garantie niet beperkt.

Garantievoorwaarden

De garantieperiode geldt vanaf de datum van aankoop. Bewaar de kassabon zorgvuldig. U hebt hem nodig als bewijs van aankoop.

Als er binnen drie jaar vanaf de aankoopdatum van dit product een materiaal- of fabricagefout optreedt, wordt - naar onze keuze - het product door ons kosteloos gerepareerd of vervangen of wordt de koopprijs terugbetaald. Voorwaarde voor deze garantie is dat het defecte apparaat en het aankoopbewijs (kassabon) binnen de termijn van drie jaar worden overlegd en dat kort wordt omschreven waaruit het gebrek bestaat en wanneer het is opgetreden.

Wanneer het defect door onze garantie wordt gedekt, krijgt u het gerepareerde product of een nieuw product retour. Met de reparatie of vervanging van het product begint er geen nieuwe garantieperiode.

Garantieperiode en wettelijke aanspraken bij gebreken

De garantieperiode wordt door deze waarborg niet verlengd. Dat geldt ook voor vervangen en gerepareerde onderdelen. Eventueel al bij aankoop aanwezige schade en gebreken moeten meteen na het uitpakken worden gemeld. Voor reparaties na afloop van de garantieperiode worden kosten in rekening gebracht.

Garantieomvang

Het apparaat is op basis van strenge kwaliteitsnormen met de grootst mogelijke zorg vervaardigd en voorafgaand aan de levering nauwkeurig gecontroleerd.

De garantie geldt voor materiaal- of fabricagefouten. Deze garantie geldt niet voor productonderdelen die onderhevig zijn aan normale slijtage en die daarom als slijtonderdelen worden beschouwd, of voor schade aan breekbare onderdelen zoals schakelaars, accu's of onderdelen die van glas zijn gemaakt.

Deze garantie vervalt wanneer het product is beschadigd, ondeskundig is gebruikt of is gerepareerd. Voor deskundig gebruik van het product moeten alle in de gebruiksaanwijzing beschreven aanwijzingen precies worden opgevolgd. Gebruiksdoeleinden en handelingen die in de gebruiksaanwijzing worden afgeraden of waarvoor wordt gewaarschuwd, moeten beslist worden vermeden.

Het product is uitsluitend bestemd voor privégebruik en niet voor bedrijfsmatige doeleinden. Bij verkeerd gebruik en ondeskundige behandeling, bij gebruik van geweld en bij reparaties die niet door ons erkend servicefiliaal zijn uitgevoerd, vervalt de garantie.

Afhandeling bij een garantiekwestie

Voor een snelle afhandeling van uw aanvraag neemt u de volgende aanwijzingen in acht:

- ◆ Houd voor alle aanvragen de kassabon en het artikelnummer (IAN) 444810_2307 als aankoopbewijs bij de hand.
- ◆ Het artikelnummer vindt u op het typeplaatje van het product, op het product gegraveerd, op de titelpagina van de gebruiksaanwijzing (linksonder) of op de sticker op de achter- of onderkant van het product.
- ◆ Als er fouten in de werking of andere gebreken optreden, neemt u eerst contact op met de hierna genoemde serviceafdeling, **telefonisch** of **via e-mail**.
- ◆ Een als defect geregistreerd product kunt u dan zonder portokosten naar het aan u doorgegeven serviceadres sturen. Voeg het aankoopbewijs (kassabon) bij en vermeld waaruit het gebrek bestaat en wanneer het is opgetreden.



Op www.lidl-service.com kunt u deze en vele andere handleidingen, productvideo's en installatiesoftware downloaden.

Met deze QR-code gaat u direct naar de website van Lidl Service (www.lidl-service.com) en kunt u met het invoeren van het artikelnummer (IAN) 444810_2307 de gebruiksaanwijzing openen.

Service

NL **Service Nederland**
Tel.: 0800 0249630
E-Mail: kompernass@lidl.nl

BE **Service België**
Tel.: 0800 12089
E-Mail: kompernass@lidl.be

IAN 444810_2307

Importeur

Let op: het volgende adres is geen serviceadres. Neem eerst contact op met het opgegeven serviceadres.

KOMPERNASS HANDELS GMBH
BURGSTRASSE 21
44867 BOCHUM
DUITSLAND
www.kompernass.com

Obsah

Úvod	80
Použití v souladu s určením	80
Použitá výstražná upozornění a symboly	80
Bezpečnostní pokyny	81
Rozsah dodávky a kontrola po přepravě	85
Díly a ovládací prvky	85
Bezpečnostní spínač	86
Obsluha	86
Tipy k použití	87
Čištění a údržba	87
Vyprázdnění nádoby na prach	88
Čištění HEPA prachového filtru	89
Čištění UVC lampy	89
Výměna UV-C lampy	89
Uložení	90
Likvidace	90
Likvidace přístroje	90
Likvidace obalu	91
Odstranění závad	91
Příloha	92
Technické údaje	92
Objednávání náhradních dílů	93
Záruka společnosti Kompennass Handels GmbH	94
Servis	95
Dovozce	95

Úvod

Blahopřejeme Vám k zakoupení Vašeho nového přístroje.

Rozhodli jste se tím pro vysoce kvalitní výrobek. Návod k obsluze je součástí tohoto výrobku. Obsahuje důležité informace o bezpečnosti, použití a likvidaci. Před použitím výrobku se seznamte se všemi provozními a bezpečnostními pokyny. Výrobek používejte pouze předepsaným způsobem a pro uvedené oblasti použití. Při předávání výrobku třetím osobám předejte spolu s ním i tyto podklady.





Použití v souladu s určením



Přístroj je určen výhradně k usmrcení bakterií a odstraňování prachu, zárodků a roztočů. Je vhodný k použití na matrace, prostěradla, přikrývky, čalouněný nábytek apod. Smíte ho používat pouze v uzavřených prostorách a v soukromých domácnostech. Každé jiné použití je považováno za použití v rozporu s účelem použití.

Přístroj není vhodný k použití v živnostenských ani v průmyslových oblastech. Nároky na náhradu škody jakéhokoliv druhu vzniklé v důsledku použití v rozporu s určením, neodborné opravy, neoprávněně provedené změny nebo úpravy nebo v důsledku použití nepovolených náhradních dílů jsou vyloučeny. Riziko nese výhradně sám uživatel.

Použitá výstražná upozornění a symboly

V tomto návodu k obsluze, na obalu a na přístroji (pokud je to možné) jsou použita následující varování a symboly:

	NEBEZPEČÍ! Varování s tímto symbolem a signálním slovem „NEBEZPEČÍ“ označuje bezprostředně hrozící nebezpečnou situaci, která, pokud se jí nezabrání, má za následek vážné poranění nebo smrt.
	VÝSTRAHA! Varování s tímto symbolem a signálním slovem „VÝSTRAHA“ označuje případně nebezpečnou situaci, která, pokud se jí nezabrání, může mít za následek vážné poranění nebo smrt.
	OPATRNĚ! Varování s tímto symbolem a signálním slovem „OPATRNĚ“ označuje případně nebezpečnou situaci, která, pokud se jí nezabrání, může mít za následek lehké nebo střední poranění.
	POZOR! Varování s tímto symbolem a signálním slovem „POZOR“ označuje případnou situaci, která, pokud se jí nezabrání, může mít za následek hmotnou škodu.

	Upozornění: Upozornění označuje doplňující informace, usnadňující manipulaci s přístrojem.
	Varování před UV zářením. Chraňte oči a pokožku.
	Střídavý proud/střídavé napětí

Bezpečnostní pokyny

NEBEZPEČÍ ÚRAZU ELEKTRICKÝM PROUDEM!

- ▶ Napětí zdroje proudu musí souhlasit s údaji na typovém štítku přístroje.
- ▶ Závadný přístroj nechte okamžitě opravit kvalifikovaným odborníkem v odborném servisu nebo se obraťte na servis zákazníkům, aby se tím zabránilo nebezpečí.
- ▶ Poškozené zástrčky nebo poškozený síťový kabel nechte ihned vyměnit autorizovaným odborným personálem nebo zákaznickým servisem, aby se tím zabránilo nebezpečí.
- ▶ K odpojení přístroje od napájecího zdroje tahejte vždy jen za síťovou zástrčku, nikdy ne za kabel.
- ▶ Síťový kabel neohýbejte ani nestlačujte a pokládejte jej tak, aby nepřišel do kontaktu s horkými povrchy a nikdo na něj nemohl stoupnout nebo o něj zakopnout.
- ▶ Síťovou zástrčku vytahujte vždy před čištěním a po každém použití.
- ▶ Před zapnutím vždy úplně odmotejte síťový kabel a nepoužívejte prodlužovací kabel.
- ▶ Nikdy se kabelu ani zástrčky nedotýkejte vlhkýma rukama.
- ▶ Přístroj v žádném případě nepoužívejte v blízkosti vody, která je obsažena ve vanách, sprchách, umyvadlech a jiných nádobách. Blízkost vody představuje nebezpečí, i když je přístroj vypnutý.

- ▶ Příklad: Přístroj se v žádném případě nesmí namáčet do kapaliny a nedovolte, aby se do krytu přístroje dostaly jakékoliv kapaliny.
- ▶ Příklad: Přístroj nevystavujte vlhkosti ani jej nepoužívejte venku. Pokud přesto do pláště přístroje vnikne kapalina, vytáhněte ihned zástrčku přístroje ze síťové zásuvky a nechte přístroj opravit kvalifikovaným odborným personálem.
- ▶ Příklad: Kryt přístroje nesmíte otvírat. Vadný přístroj nechte opravit pouze kvalifikovaným odborným personálem.
- ▶ Příklad: V žádném případě přístroj nepoužívejte, jestliže vykazuje viditelná poškození, spadl na zem nebo z něj vytéká voda. Nechte jej nejdříve opravit kvalifikovaným odborným personálem.
- ▶ Příklad: Děti starší než 8 let a osoby s omezenými fyzickými, smyslovými nebo duševními schopnostmi nebo nedostatkem zkušeností a/nebo znalostí mohou tento přístroj používat pouze tehdy, pokud jsou pod dohledem dospělé osoby nebo pokud byly poučeny o bezpečném používání přístroje a pokud porozuměly nebezpečí, které z používání přístroje vyplývá.
- ▶ Příklad: Děti si nesmí s přístrojem hrát. Čištění a údržbu přístroje nesmí provádět děti bez dozoru.

RIZIKOVÁ SKUPINA 3

V tomto přístroji je instalován světelný zdroj rizikové skupiny 3.
VÝSTRAHA! UV záření prostřednictvím tohoto výrobku.

Zabraňte expozici očí a pokožky v důsledku nestíněného výrobku.

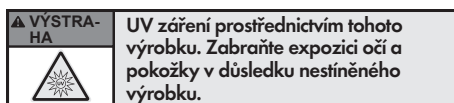

⚠ VÝSTRAHA! NEBEZPEČÍ ZRANĚNÍ!

- ▶ Tento přístroj používejte pouze ve smontovaném stavu. Před použitím musí být kryt UVC lampy správně nasazen! Používejte přístroj pouze tak, jak je popsáno v tomto návodu k obsluze! Nikdy se nedívejte přímo do UVC lampy. UV záření může vést k poškození očí a kůže!
- ▶ Přístroj nikdy nepoužívejte u člověka nebo zvířat! UV záření může způsobit poškození očí a kůže!
- ▶ Germicidní ultrafialové záření UVC lampy na spodní straně přístroje je škodlivé pro oči a kůži. Nikdy nevystavujte sebe ani jiné osoby nebo zvířata přímému nebo odraženému záření. V případě kontaktu s paprsky okamžitě vyhledejte lékařskou pomoc.
- ▶ Dbejte na to, aby bezpečnostní spínače UVC lampy nebyly blokovány.
- ▶ Zvířata, vlasy, šperky, volné oblečení, prsty a jiné části těla udržujte v bezpečné vzdálenosti od sacího otvoru přístroje, aby nedošlo k jejich přisátí. Pokud se přístroj přesto přisaje, okamžitě jej vypněte.
- ▶ Během provozu se nedotýkejte vibrační hlavy.
- ▶ Dbejte na to, aby připojený síťový kabel nepředstavoval nebezpečí zakopnutí.
- ▶ Do sítě zapojený nebo zapnutý přístroj nikdy nenechávejte bez dozoru. Děti musí být pod dohledem, a to pro jistotu, aby si s přístrojem nehrály.
- ▶ Nikdy nedovolte dětem používat přístroj bez dozoru.
- ▶ Po použití přístroje nechejte UVC lampu dostatečně vychladnout. V opačném případě hrozí nebezpečí popálení.
- ▶ Nikdy nepokládejte ruku pod přístroj, když je stále v provozu.

⚠ NEBEZPEČÍ POŽÁRU!

- ▶ Nevkládejte nic do otvorů přístroje a dbejte na to, aby nebyly ucpané.
- ▶ Ujistěte se, že ventilační otvory po stranách přístroje nejsou ucpané.
- ▶ Přístroj během provozu nezakrývejte, aby nedošlo k jeho požáru.
- ▶ Přístroj nepoužívejte v místnostech obsahujících vysoce hořlavé látky nebo toxické nebo výbušné výpary.
- ▶ V případě požáru nehaste přístroj vodou. Plameny uhasťte ohnivzdornou pokrývkou nebo vhodným hasicím přístrojem.

⚠ POZOR! HMOTNÉ ŠKODY!

- ▶ Za žádných okolností nevysávejte tímto přístrojem následující věci:
 - hořlavé nebo vznětlivé látky,
 - žhavý popel, hořící cigarety, zápalky atd.,
 - kapaliny nebo vlhké látky (např. šampon z mokrého koberce),
 - velmi jemný prach (např. betonový prach), popel nebo toner,
 - špičaté, tvrdé předměty (např. rozbité sklo).
- ▶ Na přístroj, síťovou zástrčku nebo síťový kabel nestavte ani nepokládejte žádné těžké předměty.
- ▶ Nepokoušejte se kolečka mazat mazivem nebo olejem. Potom by prach nebo nečistota pevněji ulpávaly na kolečkách.
- ▶ Přístroj nečistěte agresivními, chemickými nebo abrazivními čisticími prostředky. Jinak může dojít k jeho poškození.

Rozsah dodávky a kontrola po přepravě

NEBEZPEČÍ!

- ▶ Děti si nesmí hrát s obalovým materiálem. **Hrozí nebezpečí udušení.**
- ◆ Vyměte všechny části přístroje a návod k obsluze z balení.
- ◆ Odstraňte z přístroje všechny obalový materiál.

Rozsah dodávky se skládá z následujících součástí (zobrazení viz výklopná strana):

- antibakteriální vysavač
- HEPA prachový filtr (2x)
- návod k obsluze

UPOZORNĚNÍ

- ▶ Zkontrolujte úplnost dodávky a zda není viditelně poškozena.
- ▶ V případě neúplné dodávky nebo poškození vzniklého v důsledku vadného obalu nebo během přepravy kontaktujte zákaznický servis (viz kapitola **Servis**).

Díly a ovládací prvky

(zobrazení viz výklopná strana)

- ➊ rukojeť
- ➋ vypínač ①
- ➌ nádoba na prach
- ➍ HEPA prachový filtr (v nádobě na prach)
- ➎ větrací otvor
- ➏ síťový kabel
- ➐ vibrační hlava
- ➑ UVC lampa
- ➒ sací otvor
- ➓ bezpečnostní spínač
- ➔ kolečka
- ➕ tlačítko vibrací
- ➖ kryt UVC lampy

Bezpečnostní spínač

Přístroj má dva bezpečnostní spínače ⑩ vlevo a vpravo na spodní straně. UVC lampa ⑧ se zapne při stisknutí tlačítka vibrací ⑫, pouze pokud jsou stisknuty oba bezpečnostní spínače ⑩ současně. Tím se deaktivuje vypínací automatika UVC lampy ⑧. To se děje automaticky, když se zapnutý přístroj umístí na rovnou plochu (obr. A).

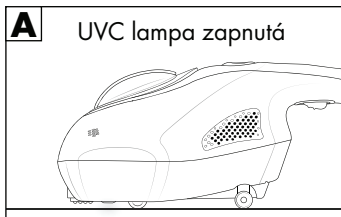

Pokud bezpečnostní spínače ztratí kontakt se zemí, aktivuje se vypínací automatika a UVC lampa ⑧ přestane svítit (obr. B a C).

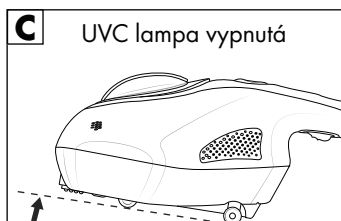
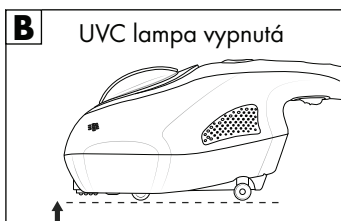

Obsluha

⚠ VÝSTRAHA!

- ▶ Během používání se nikdy nedívejte do UVC lampy ⑧!
- ▶ Přístroj nikdy nepoužívejte u člověka nebo zvířat! UV záření může způsobit poškození očí a kůže!
- ▶ Přístroj používejte pouze řádně sestavený. Pouze tak lze předejít nebezpečím UV záření.
- ▶ Přístroj provozujte pouze tak, jak je popsáno v tomto návodu k obsluze. Pouze tak lze předejít nebezpečím UV záření.

ℹ UPOZORNĚNÍ

- ▶ Přístroj používejte pouze tehdy, je-li zcela a správně sestaven. Nádoba na prach ③ a HEPA prachový filtr ④ musí být správně vloženy a být nepoškozené. Pokud se do motoru přístroje dostane nečistota, mohlo by dojít k poškození motoru.
- ▶ Dbejte na to, aby bezpečnostní spínače UVC lampy ⑧ na spodní straně přístroje nebyly blokovány.
- ▶ Přístroj nejprve vyzkoušejte na malém, skrytém místě.

- 1) Zastrčte sířovou zástrčku do řádně instalované a dobře přístupné sířové zásuvky.
- 2) Přístroj položte rovně na plochu určenou k čištění.
- 3) Pro zapnutí přístroje posuňte vypínač ① 2 dopředu. Přístroj začne vysávat.
- 4) Stisknutím tlačítka vibrací 12 se aktivuje vibrační hlava 7. Vibrací se plocha určená k čištění natřese a rozvířený prach se nasaje přes sací otvor 9. Stisknutím tlačítka vibrací 12 se zapne také UVC lampa 8.
- 5) Vedřte přístroj rovnoměrně nad povrchem, který se má čistit.
- 6) Po vysátí přístroj vypněte stisknutím vypínače ① 2 zpět.
- 7) Vytáhněte sířovou zástrčku ze zásuvky.

Tipy k použití

- ◆ Matrace vždy čistěte z obou stran.
- ◆ Nové matrace by se měly čistit jednou za měsíc. Starší matrace by se měly nejdřívě čistit denně po dobu jednoho týdne. Poté by se čištění mělo provádět jednou měsíčně.
- ◆ HEPA prachový filtr 4 je třeba podle použití vyměnit jednou za 12 - 18 měsíců, UVC lampu 8 jednou za 12 - 24 měsíců. V případě dotazů k náhradním dílům se obraťte na zákaznický servis (viz kapitola **Servis**).

Čištění a údržba

VÝSTRAHA!

- Před každým čištěním vytáhněte zástrčku ze zásuvky. Jinak hrozí nebezpečí úrazu elektrickým proudem.

POZOR!

- Nepoužívejte agresivní čisticí prostředky, žádná abraziva ani chemické čisticí prostředky. Tyto mohou napadnout povrch a způsobit neopravitelné poškození přístroje.
- ◆ Přístroj očistěte pouze měkkým hadříkem, mírně navlhčeným vodou.
- ◆ Po každém použití přístroje vyprázdněte nádobu na prach 3. Aby se zabránilo přetížení motoru, musí se pravidelně čistit také HEPA prachový filtr 4.

Vyprázdnění nádoby na prach

- ♦ Vytáhněte nádobu na prach ❸ směrem nahoru z přístroje (obr. D).

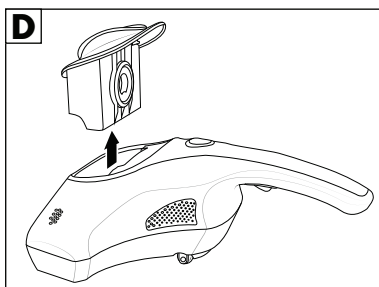

- ♦ Sáhňte do otvoru HEPA prachového filtru ❹ a vytáhněte jej z nádoby na prach ❸ (obr. E).

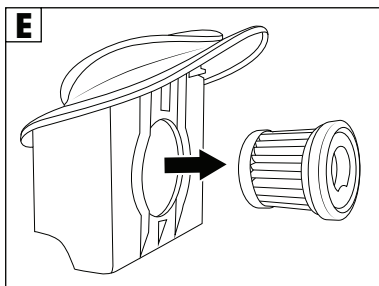

- ♦ Sejměte kryt nádoby na prach ❸ (obr. F).

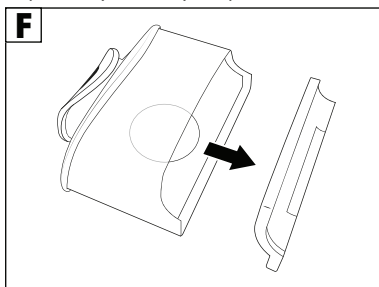

- ♦ Vyprázdňte nádobu na prach ❸.
- ♦ V případě potřeby otřete nádobu na prach ❸ a vybrání pro nádobu na prach ❸ suchým hadříkem na prach.
- ♦ Také kryt nádoby na prach ❸ otřete suchým hadříkem.
- ♦ Opět nasadíte kryt nádoby na prach ❸. Ujistěte se, že je kryt zcela zasunut do nádoby na prach ❸, a pevně ji uzavřete.

Čištění HEPA prachového filtru

- ◆ Po vyjmutí HEPA prachového filtru ④ z nádoby na prach ③ dejte HEPA prachový filtr ④ do plastového sáčku. Platový sáček zavřete a HEPA prachový filtr ④ opatrně vyklepejte.
- ◆ Vyčkejte, až se prach usadí v plastovém sáčku, a pak vyjměte HEPA prachový filtr ④ z plastového sáčku. Platový sáček opět uzavřete a poté jej zlikvidujte.
- ◆ Podle potřeby HEPA prachový filtr ④ můžete opláchnout čistou, studenou nebo vlažnou vodou. Poté nechte HEPA prachový filtr ④ zcela vyschnout.
- ◆ Po čištění opět vložte HEPA prachový filtr ④ do nádoby na prach ③, aby pevně seděl.
- ◆ Vyprázdněnou nádobu na prach ③ s nasazeným HEPA prachovým filtrem ④ opět vložte do vybrání pro nádobu na prach ③ na přístroji.

i UPOZORNĚNÍ

- ▶ Nové HEPA prachové filtry ④ lze doobjednat prostřednictvím zákaznického servisu (viz kapitola **Objednávání náhradních dílů**).

Čištění UVC lampy

⚠ VÝSTRAHA!

- ▶ UVC lampa ⑧ se během používání zahřívá. UVC lampu ⑧ nechejte po použití dostatečně vychladnout. V opačném případě hrozí nebezpečí popálení.

i UPOZORNĚNÍ

- ▶ Dávejte pozor, abyste se UVC lampy ⑧ nedotýkali prsty.
- ◆ Pomocí šroubováku povolte šroub na krytu ⑬ UVC lampy ⑧ a sejměte kryt ⑬.
- ◆ UVC lampu ⑧ ořete suchým hadříkem.
- ◆ Nasad'te kryt ⑬ a opět jej zajistěte šroubem.

Výměna UV-C lampy

⚠ VÝSTRAHA!

- ▶ UV-C lampa ⑧ se během používání zahřívá. UV-C lampu ⑧ nechte po použití dostatečně vychladnout. V opačném případě hrozí nebezpečí popálení.
- ▶ Technické údaje k UVC lampě ⑧ najdete v kapitole **Technické údaje**.

- ◆ Pomocí šroubováku povolte šroub na krytu ⑬ UV-C lampy ⑧ a sejměte kryt ⑬.
- ◆ UV-C lampu ⑧ vytáhněte z konektorů.
- ◆ Do konektorů nasad'te novou UV-C lampu ⑧ .
- ◆ Nasad'te kryt ⑬ a opět jej zajistěte šroubem.

Uložení

- ◆ Přístroj uchovávejte na čistém a suchém místě bez přímého slunečního záření.

Likvidace

Platí pouze pro Francii:

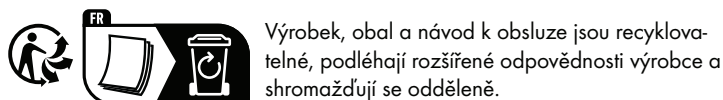

Likvidace přístroje

i UPOZORNĚNÍ

- Před likvidací přístroje vyjměte UVC lampu **8** a zlikvidujte ji odděleně od přístroje.



Symbol přeškrtnuté pojízdné popelnice uvedený vedle označuje, že tento přístroj podléhá směrnici č. 2012/19/EU. Tato směrnice uvádí, že tento přístroj se na konci své životnosti nesmí likvidovat s běžným domovním odpadem, ale musí se odevzdat v určených sběrných místech či dvorech nebo podnicích oprávněných k nakládání s odpady.

Tato likvidace je pro Vás zdarma. Chraňte životní prostředí a zajistěte odbornou likvidaci přístroje.

Pokud váš vysloužilý přístroj obsahuje osobní údaje, jste před odevzdáním přístroje odpovědní za jejich vymazání.

Je-li to možné bez zničení vysloužilého přístroje, vyjměte staré baterie nebo akumulátory před odevzdáním přístroje k likvidaci a dopravte je do odděleného sběru. Při likvidaci přístroje s pevně zabudovanými akumulátory je třeba upozornit na to, že přístroj obsahuje akumulátory.



Informace o možnostech likvidace vysloužilého výrobku vám podá obecní nebo městská správa.

Likvidace obalu



Zvolený obalový materiál odpovídá hlediskům ochrany životního prostředí a likvidace a je tudíž recyklovatelný. Již nepotřebný obalový materiál zlikvidujte podle místních platných předpisů.



Obal zlikvidujte ekologicky. Dbejte na označení na různých obalových materiálech a v případě potřeby tyto obaly rozřídíte. Obalové materiály jsou označeny zkratkami (a) a číslicemi (b) s následujícím významem:

1-7: plasty, 20-22: papír a lepenka, 80-98: kompozitní materiály.

Odstranění závad

Následující tabulka pomůže při hledání a odstranění drobných závad. Pokud nemůžete problém vyřešit níže uvedenými kroky, obraťte se na zákaznický servis (viz kapitola **Servis**).

Závada	Příčina	Odstranění
Přístroj nesaje.	Přístroj není zapnutý.	Ujistěte se, zda je přístroj řádně zapojen do napájení proudem, a stiskněte vypínač ① ②.
	Síťová zástrčka není zastrčená do zásuvky.	Zastrčte síťovou zástrčku do zásuvky.
	Zásuvka nemá napájecí napětí.	Zkontrolujte domovní pojistky.
Sací výkon je příliš slabý.	Nádoba na prach ③ je plná.	Vyprázdněte nádobu na prach ③.
	HEPA prachový filtr ④ je znečištěný.	Vyčistěte HEPA prachový filtr ④.
	Sací otvor ⑨ je zanesený.	Vypněte přístroj, vytáhněte síťovou zástrčku ze zásuvky a odstraňte ucpaní.
UVC lampa ⑧ nesvítí.	Vypínací automatika UVC lampy ⑧ byla aktivována.	Zkontrolujte bezpečnostní spínače ⑩ vlevo a vpravo (viz kapitola Bezpečnostní spínač).
	UVC lampa ⑧ nebo přístroj je vadný.	Obraťte se na zákaznický servis (viz kapitola Servis).
Vibrační hlava ⑦ nevibruje.	Vibrační funkce není zapnutá.	Stiskněte tlačítko vibrací ⑫.

Závada	Příčina	Odstranění
Během sání se z přístroje uvolňuje nepříjemný zápach.	Vývin zápachu se často objevuje při prvním použití nových přístrojů.	Zápach by měl zmizet po několikerém použití přístroje.
	Přístroj je vadný.	Přístroj vypněte, vytáhněte zástrčku ze síťové zásuvky a kontaktujte zákaznický servis (viz kapitola Servis).

Příloha

Technické údaje

Síťové napětí	220-240 V ~, 50/60 Hz
Příkon	300 W
Třída ochrany	II /  (dvojitá izolace)
Světelný zdroj	6 W, G5, UV-C
Klasifikace rizikové skupiny UVC lampy	Riziková skupina 3

UPOZORNĚNÍ

- K přepnutí výrobku mezi frekvencí 50 a 60 Hz není nutný žádný zásah uživatele. Výrobek se upraví pro 50 i 60 Hz.

Objednávání náhradních dílů

K produktu SMS 300 B2 lze objednat následující náhradní díly:

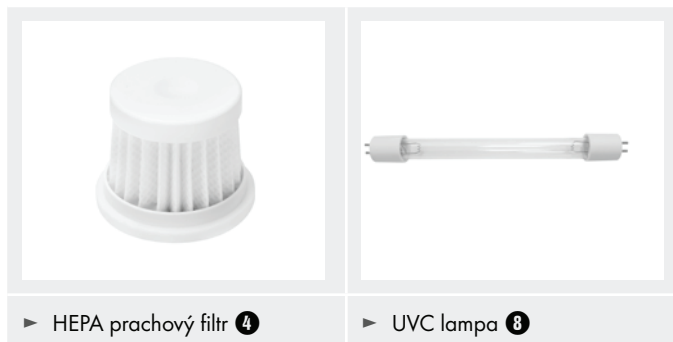

Náhradní díly k tomuto výrobku si můžete dodatečně objednat vždy pohodlně na internetu na adrese www.kompernass.com.



Naskenujte QR kód pomocí chytrého telefonu / tabletu. Pomocí tohoto kódu QR se dostanete přímo na naši webovou stránku a můžete si prohlédnout a objednat dostupné náhradní díly.

i UPOZORNĚNÍ

- Máte-li problémy s online objednávkou, můžete se telefonicky nebo e-mailem obrátit na naše servisní středisko (viz kapitola **Servis**).
- Při objednávání vždy prosím uvádějte číslo výrobku (např. **444810_2307**), které naleznete na titulním listu tohoto návodu k obsluze.
- Vezměte prosím na vědomí, že ne pro všechny země dodání je možné objednat náhradní díly online.

Záruka společnosti Kompennass Handels GmbH

Vážená zákaznice, vážený zákazníku,

na tento přístroj získáváte záruku v trvání 3 let od data zakoupení. V případě závad tohoto výrobku máte zákonná práva vůči prodejci výrobku. Tato zákonná práva nejsou omezena naší níže uvedenou zárukou.

Záruční podmínky

Záruční doba začíná plynout dnem nákupu. Dobře uschovejte pokladní doklad. Tento doklad je potřebný jako důkaz o koupi.

Pokud se do tří let od data zakoupení tohoto výrobku vyskytne vada materiálu nebo výrobní závada, pak Vám podle našeho uvážení výrobek zdarma opravíme, vyměníme nebo uhradíme kupní cenu. Předpokladem této záruky je, že bude během tříleté lhůty předložen vadný přístroj a doklad o koupi (pokladní doklad) a stručně se popíše, v čem závada spočívá a kdy se vyskytla.

Vztahuje-li se na závadu naše záruka, obdržíte zpět buď opravený nebo nový produkt. Opravou nebo výměnou výrobku nezačne plynout nová záruční doba.

Záruční doba a zákonné nároky vyplývající ze závad

Záručním plněním se záruční doba neprodlužuje. To platí i pro vyměněné a opravené součásti. Poškození nebo vady vyskytující se případně již při nákupu se musí oznámit ihned po vybalení. Po uplynutí záruční doby podléhají veškeré opravy zpoplatnění.

Rozsah záruky

Přístroj byl vyroben pečlivě podle přísných směrnic kvality a před expedicí byl svědomitě vyzkoušen.

Záruka se vztahuje na materiálové nebo výrobní vady. Tato záruka se nevztahuje na součásti výrobku, které jsou vystaveny běžnému opotřebení, a proto je lze považovat za spotřební díly, nebo na poškození křehkých součástí, jako jsou např. spínače, akumulátory nebo díly, které jsou vyrobeny ze skla.

Tato záruka zaniká, pokud je výrobek poškozen, nebyl řádně používán nebo udržován. Pro zajištění správného používání výrobku se musí přesně dodržovat všechny pokyny uvedené v návodu k obsluze. Účelům použití a úkonům, které se v návodu k obsluze nedoporučují nebo se před nimi varuje, je třeba se bezpodmínečně vyhnout.

Výrobek je určen pouze pro soukromé účely a ne pro komerční použití. Při nesprávném a neodborném používání, při použití násilí a při zásazích, které nebyly provedeny našimi autorizovanými servisními provozovny, záruční nároky zanikají.

Vyřízení v případě záruky

Pro zajištění rychlého Vaší žádosti postupujte podle následujících pokynů:

- ♦ Pro všechny dotazy mějte připraven pokladní lístek a číslo výrobku (IAN) 444810_2307 jako doklad o koupi.
- ♦ Číslo výrobku naleznete na typovém štítku na výrobku, rytině na výrobku, na titulní straně návodu k obsluze (vlevo dole) nebo na nálepce na zadní nebo spodní straně výrobku.
- ♦ Pokud by se měly vyskytovat funkční vady nebo jiné závady, kontaktujte nejprve níže uvedené servisní oddělení **telefonicky** nebo **e-mailem**.
- ♦ Výrobek, zaevidovaný jako vadný výrobek pak můžete při přiložení dokladu o nákupu (pokladní lístek) a při uvedení, v čem spočívá vada a kdy k ní došlo, poslat výrobek pro Vás bez poštovního na adresu, kterou Vám oznámí servis.



Na webových stránkách www.lidl-service.com si můžete stáhnout tyto a mnoho dalších příruček, videí o výrobku a instalační software.

Pomocí kódu QR se dostanete přímo na stránku servisu Lidl (www.lidl-service.com) a můžete pomocí zadání čísla výrobku (IAN) 444810_2307 otevřít svůj návod k obsluze.

Servis



Servis Česko

Tel.: 800143873

E-Mail: kompernass@lidl.cz

IAN 444810_2307

Dovozce

Dbejte prosím na to, že následující adresa není adresou servisu. Kontaktujte nejprve uvedený servis.

KOMPERNASS HANDELS GMBH

BURGSTRASSE 21

44867 BOCHUM

NĚMECKO

www.kompernass.com

Spis treści

Wstęp	98
Zastosowanie zgodne z przeznaczeniem	98
Zastosowane wskazówki ostrzegawcze i symbole	98
Wskazówki bezpieczeństwa	99
Zakres dostawy i przegląd po transporcie	103
Części i elementy obsługowe	104
Wyłącznik bezpieczeństwa	104
Obsługa	105
Porady dotyczące stosowania	106
Czyszczenie i konserwacja	106
Opróżnianie pojemnika na pył	106
Czyszczenie HEPA filtra pyłów	107
Czyszczenie lampy UV-C	108
Wymiana lampy UV-C	108
Przechowywanie	108
Utylizacja	109
Utylizacja urządzenia	109
Utylizacja opakowania	110
Usuwanie usterek	110
Załącznik	111
Dane techniczne	111
Zamawianie części zamiennych	112
Gwarancja Kompernaß Handels GmbH	113
Serwis	114
Importer	114

Wstęp

Gratulujemy zakupu nowego urządzenia.

Wybrany produkt charakteryzuje się wysoką jakością. Instrukcja obsługi jest częścią składową produktu. Zawiera ona ważne informacje na temat bezpieczeństwa, użytkowania i utylizacji. Przed rozpoczęciem użytkowania produktu zapoznaj się ze wszystkimi wskazówkami dotyczącymi obsługi i bezpieczeństwa. Produkt należy użytkować wyłącznie zgodnie z zamieszczonym tu opisem oraz w podanym zakresie zastosowań. W przypadku przekazania urządzenia osobie trzeciej należy dołączyć do niego również całą dokumentację.



Zastosowanie zgodne z przeznaczeniem





Urządzenie przeznaczone jest wyłącznie do zabijania bakterii i usuwania kurzu, zarazków i roztoczy domowych. Nadaje się do stosowania na materacach, pościeli, kołdrach, tapicerowanych meblach i tym podobnych. Można go używać wyłącznie w pomieszczeniach zamkniętych w prywatnych gospodarstwach domowych. Jakiegokolwiek inne zastosowania uważane są za niezgodne z przeznaczeniem.

Urządzenie nie jest przeznaczone do zastosowań komercyjnych ani przemysłowych. Wszelkiego rodzaju roszczenia z tytułu szkód powstałych wskutek użytkowania urządzenia w sposób niezgodny z przeznaczeniem, nieprawidłowo wykonanych napraw, zmian dokonanych bez zezwolenia lub użycia niedopuszczonych części zamiennych są wykluczone. Ryzyko ponosi wyłącznie użytkownik.

Zastosowane wskazówki ostrzegawcze i symbole

W niniejszej instrukcji obsługi, na opakowaniu i na urządzeniu użyto następujących ostrzeżeń i symboli (o ile mają zastosowanie):

	NIEBEZPIECZEŃSTWO! Ostrzeżenie zawierające ten symbol i słowo sygnałowe „NIEBEZPIECZEŃSTWO” oznacza sytuację bezpośrednio niebezpieczną, która, jeśli się jej nie uniknie, może spowodować śmierć lub poważne obrażenia ciała.
	OSTRZEŻENIE! Ostrzeżenie z tym symbolem i słowem sygnałowym „OSTRZEŻENIE” wskazuje na możliwość wystąpienia niebezpiecznej sytuacji, która, jeśli się jej nie uniknie, może spowodować śmierć lub poważne obrażenia ciała.

	<p>PRZESTROGA! Ostrzeżenie z tym symbolem i słowem sygnałowym „PRZESTROGA” wskazuje na możliwość wystąpienia niebezpiecznej sytuacji, która, jeśli się jej nie uniknie, może spowodować niewielkie lub umiarkowane obrażenia ciała.</p>
	<p>UWAGA! Ostrzeżenie z tym symbolem i słowem sygnałowym „UWAGA” oznacza możliwą sytuację, która, jeśli się jej nie uniknie, może spowodować szkody materialne.</p>
	<p>Wskazówka: Wskazówka oznacza dodatkowe informacje, ułatwiające korzystanie z urządzenia.</p>
	<p>Ostrzeżenie przed promieniowaniem UV. Chronić oczy i skórę.</p>
	<p>Prąd przemienny/napięcie AC</p>

Wskazówki bezpieczeństwa

NIEBEZPIECZEŃSTWO PORAŻENIA PRĄDEM ELEKTRYCZNYM!

- ▶ Napięcie źródła prądu musi być zgodne z danymi na tabliczce znamionowej urządzenia.
- ▶ By uniknąć zagrożeń, uszkodzone urządzenie oddaj niezwłocznie do autoryzowanego warsztatu naprawczego lub zwróć się do serwisu producenta.
- ▶ By uniknąć zagrożeń, uszkodzony wtyk sieciowy lub kabel zasilający oddaj niezwłocznie do naprawy w autoryzowanym punkcie naprawczym lub serwisie.
- ▶ Aby odłączyć urządzenie od zasilania, należy ciągnąć zawsze za wtyk sieciowy, nigdy za sam kabel zasilający.
- ▶ Nie wolno załamywać ani przygniatać kabla zasilającego. Kabel układać w taki sposób, aby nie stykał się z gorącymi powierzchniami i aby nikt nie mógł na niego nastąpić lub się na nim potknąć.

- ▶ Przed przystąpieniem do czyszczenia urządzenia oraz po każdym użyciu należy wyjąć wtyk sieciowy z gniazda zasilania.
- ▶ Przed włączeniem zawsze całkowicie odwiń kabel zasilający. Nie używaj przedłużaczy.
- ▶ Nigdy nie chwytaj za kabel zasilający ani wtyk sieciowy wilgotnymi rękoma.
- ▶ Pod żadnym pozorem nie używaj urządzenia w pobliżu wody, na przykład wanny, brodzika prysznicowego, umywalki lub innych naczyń. Bliskość wody stanowi poważne zagrożenie nawet przy wyłączonym urządzeniu
- ▶ Pod żadnym pozorem nie zanurzaj urządzenia w cieczach i nie dopuszczaj do przedostania się do obudowy jakichkolwiek płynów.
- ▶ Nie wolno wystawiać urządzenia na działanie wilgoci ani używać go na otwartej przestrzeni. Jeśli ciecz dostanie się jednak do wnętrza obudowy urządzenia, należy natychmiast wyciągnąć wtyk z gniazda zasilania i oddać urządzenie do naprawy przez wykwalifikowanego specjalistę.
- ▶ Nie wolno otwierać ani naprawiać obudowy urządzenia. Naprawy uszkodzonego urządzenia powierzać tylko wykwalifikowanemu specjalście.
- ▶ Pod żadnym pozorem nie wolno używać urządzenia, które ma widoczne uszkodzenia, spadło na ziemię lub z którego wypływa woda. Należy najpierw zlecić jego naprawę wykwalifikowanemu specjalście.
- ▶ To urządzenie może być używane przez dzieci od 8. roku życia oraz przez osoby o zmniejszonej sprawności fizycznej, sensorycznej lub umysłowej lub też osoby nieposiadające odpowiedniego doświadczenia i/lub wiedzy, wyłącznie pod nadzorem lub po przeszkoleniu w zakresie bezpiecznego używania urządzenia oraz związanych z nim zagrożeń.

- ▶ Dzieciom nie wolno bawić się urządzeniem. Czyszczenie i konserwacja należące do użytkownika nie mogą być wykonywane przez dzieci bez nadzoru.

GRUPA RYZYKA 3

To urządzenie zawiera lampę z grupy ryzyka 3.

OSTRZEŻENIE! To urządzenie emituje promieniowanie ultrafioletowe.

Unikać narażenia oczu i skóry na działanie nieosłoniętego produktu.

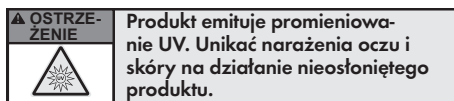

▲ OSTRZEŻENIE! NIEBEZPIECZEŃSTWO OBRAŻEŃ!

- ▶ Używaj tego urządzenia tylko wtedy, gdy jest ono zmontowane. W szczególności pokrywa lampy UV-C musi być prawidłowo zamontowana przed użyciem!
- ▶ Korzystaj z urządzenia tylko w sposób opisany w niniejszej instrukcji obsługi!
- ▶ Nigdy nie patrz bezpośrednio na lampę UV-C! Promienie UV mogą powodować obrażenia oczu i skóry!
- ▶ Nigdy nie używaj urządzenia na ludziach ani zwierzętach! Promienie UV mogą powodować obrażenia oczu i skóry!
- ▶ Zabijające zarazki promienie ultrafioletowe lampy UV-C od spodu urządzenia są szkodliwe dla oczu i skóry. Nigdy nie narażać siebie, innych osób ani zwierząt na bezpośrednie lub odbite promieniowanie. W przypadku kontaktu z promieniowaniem należy niezwłocznie zwrócić się o pomoc do lekarza.
- ▶ Upewnij się, że wyłączniki bezpieczeństwa lampy UV-C nie są zablokowane.

- ▶ Trzymaj zwierzęta, włosy, biżuterię, luźne ubrania, palce i wszystkie inne części ciała z dala od otworu ssącego urządzenia, aby zapobiec zassaniu. Jeśli urządzenie utknie na skutek zassania, należy je natychmiast wyłączyć.

⚠ OSTRZEŻENIE! NIEBEZPIECZEŃSTWO OBRAŻEŃ!

- ▶ Nie dotykaj głowicy wibracyjnej podczas pracy.
- ▶ Upewnij się, że podłączony przewód zasilający nie stwarza zagrożenia potknięciem.
- ▶ Nigdy nie pozostawiaj urządzenia podłączonego do zasilania sieciowego lub włączonego bez nadzoru. Należy zapewnić nadzór nad dziećmi, aby nie bawiły się urządzeniem.
- ▶ Nie zezwalaj dzieciom na korzystanie z urządzenia bez nadzoru.
- ▶ Po użyciu pozostaw lampę UV-C do ostygnięcia w wystarczającym stopniu. W przeciwnym razie narażasz się na poparzenie.
- ▶ Nigdy nie wkładaj dłoni pod urządzenie, gdy jest ono jeszcze w użyciu.

⚠ NIEBEZPIECZEŃSTWO POŻARU!

- ▶ Nie wkładaj niczego do otworów wentylacyjnych po bokach urządzenia, ani ich nie zakrywaj.
- ▶ Upewnij się, że otwory wentylacyjne po bokach urządzenia nie są zablokowane.
- ▶ Nie zakrywaj urządzenia podczas pracy, aby nie doprowadzić do jego pożaru.
- ▶ Nie używaj urządzenia w pomieszczeniach zawierających substancje wysoce łatwopalne, toksyczne lub wybuchowe opary.
- ▶ W przypadku pożaru nie gasić urządzenia wodą. Zdusić płomień ognioodpornym kocem lub odpowiednią gaśnicą.

❗ UWAGA! SZKODY MATERIALNE!

- ▶ Nie używaj urządzenia do zasysania następujących elementów:
 - substancje łatwopalne lub łatwozapalne
 - żarzący się popioły, palące się papierosy, zapalki, itp.
 - płyny lub substancje mokre (np. mokre od szamponu dywany)
 - bardzo drobny pył (np. pył betonowy), popiół lub toner
 - ostre, twarde przedmioty (np. odłamki szkła)
- ▶ Nie kładź ani umieszczaj ciężkich przedmiotów na urządzeniu, wtyku sieciowym ani przewodzie zasilającym.
- ▶ Nie próbuj smarować rolek smarem lub olejem. Pył lub brud przylegałby wówczas w większym stopniu do rolek.
- ▶ Do czyszczenia urządzenia nie wolno używać agresywnych, chemicznych ani ściernych środków czyszczących. W przeciwnym razie można je uszkodzić.

Zakres dostawy i przegląd po transporcie

⚠ NIEBEZPIECZEŃSTWO!

- ▶ Elementów opakowania nie wolno udostępniać dzieciom do zabawy.
Niebezpieczeństwo uduszenia.
- ◆ Wyjmij wszystkie elementy urządzenia oraz instrukcję obsługi z opakowania.
- ◆ Usuń z urządzenia całe opakowanie.

Zakres dostawy obejmuje następujące elementy (ilustracje – patrz rozkładana okładka):

- Odkurzacz do roztopczy
- HEPA filtr pyłów (2x)
- Instrukcja obsługi

i WSKAZÓWKA

- ▶ Urządzenie należy sprawdzić pod kątem kompletności dostawy i występowania widocznych uszkodzeń.
- ▶ W przypadku niekompletnej dostawy bądź wystąpienia uszkodzeń wskutek wadliwego opakowania lub transportu należy skontaktować się z infolinią serwisową (patrz rozdział **Serwis**).

Części i elementy obsługowe

(ilustracje – patrz rozkładana okładka)

- ❶ Uchwyt
- ❷ Włącznik/wyłącznik ❶
- ❸ Pojemnik na pył
- ❹ HEPA filtr pyłów (w pojemniku na pył)
- ❺ Otwór wentylacyjny
- ❻ Kabel zasilający
- ❼ Głowica wibracyjna
- ❽ Lampa UV-C
- ❾ Otwór ssący
- ❿ Włącznik bezpieczeństwa
- ⓫ Rolki
- ⓬ Przycisk wibracji
- ⓭ Pokrywa lampy UV-C

Wyłącznik bezpieczeństwa

Urządzenie jest wyposażone w dwa wyłączniki bezpieczeństwa ❿ po lewej i po prawej stronie od spodu urządzenia. Lampa UV-C ❽ włącza się po naciśnięciu przycisku wibracji ⓬ tylko wtedy, gdy zostaną jednocześnie naciśnięte oba wyłączniki bezpieczeństwa ❿. Powoduje to dezaktywację automatyki wyłączenia lampy UV-C ❽. Dzieje się to automatycznie, gdy włączone urządzenie jest umieszczone na równej powierzchni (rys. A).

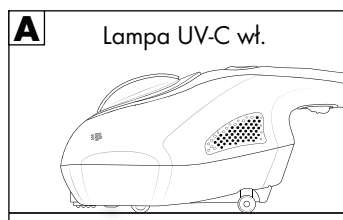

Jeśli wyłączniki bezpieczeństwa stracą kontakt z podłożem, włącza się funkcja automatycznego wyłączenia i lampa UV-C ❽ gaśnie (rys. B i C).

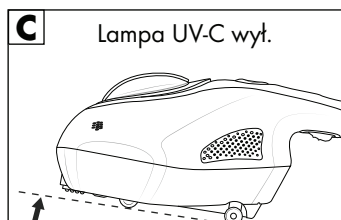
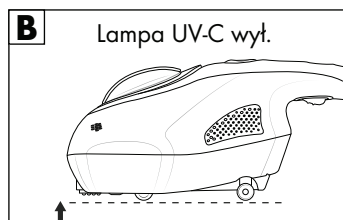

Obsługa

OSTRZEŻENIE!

- ▶ Nigdy nie patrz bezpośrednio na lampę UV-C **8** w trakcie pracy!
- ▶ Nigdy nie używaj urządzenia na ludziach ani zwierzętach! Promienie UV mogą powodować obrażenia oczu i skóry!
- ▶ Urządzenia należy używać tylko wtedy, gdy zostało prawidłowo zmontowane. Tylko w ten sposób można uniknąć zagrożeń związanych z promieniowaniem UV.
- ▶ Korzystaj z urządzenia tylko w sposób opisany w niniejszej instrukcji obsługi! Tylko w ten sposób można uniknąć zagrożeń związanych z promieniowaniem UV.

WSKAZÓWKA

- ▶ Urządzenia należy używać tylko wtedy, gdy jest całkowicie i prawidłowo zmontowane. Pojemnik na pył **3** i HEPA filtr pyłów **4** muszą być prawidłowo włożone i nieuszkodzone. Jeśli brud dostanie się do silnika urządzenia, może to spowodować uszkodzenie silnika.
- ▶ Upewnij się, że wyłączniki bezpieczeństwa lampy UV-C **8** na spodzie urządzenia nie są zablokowane.
- ▶ Najpierw przetestuj urządzenie w małym, ukrytym miejscu.

- 1) Podłącz wtyk do prawidłowo zainstalowanego, łatwo dostępnego gniazda elektrycznego.
- 2) Umieść urządzenie płasko na czyszczonej powierzchni.
- 3) Aby włączyć urządzenie, przesunij włącznik/wyłącznik **1** **2** do przodu. Urządzenie rozpoczyna zasysanie.
- 4) Naciśnij przycisk wibracji **12**, aby włączyć głowicę wibracyjną **7**. Wibracja wstrząsa czyszczoną powierzchnią, zaś uwolnione w ten sposób pyły zostają zassane przez otwór ssący **9**. Naciśnięcie przycisku wibracji **12** powoduje także włączenie się lampy UV-C **8**.
- 5) Urządzenie należy prowadzić równomiernie po czyszczonej powierzchni.
- 6) Po zakończeniu odkurzania cofnij włącznik/wyłącznik **1** **2**, aby wyłączyć urządzenie.
- 7) Wyciągnij wtyk sieciowy z gniazda.

Porady dotyczące stosowania

- ◆ Materace należy zawsze czyścić z obu stron.
- ◆ Nowe materace należy czyścić raz w miesiącu. Starsze materace należy najpierw czyścić codziennie przez tydzień. Następnie czyszczenie powinno odbywać się raz w miesiącu.
- ◆ HEPA filtr pyłów ④ należy wymieniać co 12-18 miesięcy w zależności od sposobu użytkowania, lampę UV-C ③ co 12-24 miesiące. W razie pytań dotyczących części zamiennych prosimy o kontakt z działem obsługi klienta pod adresem (patrz rozdział **Serwis**).

Czyszczenie i konserwacja

⚠ OSTRZEŻENIE!

- ▶ Przed każdym czyszczeniem wyciągnij wtyk sieciowy z gniazda zasilania! W przeciwnym razie istnieje zagrożenie porażenia prądem elektrycznym.

⚠ UWAGA!

- ▶ Do czyszczenia nie należy stosować agresywnych, ściernych ani chemicznych środków czyszczących. Mogłyby one uszkodzić powierzchnię obudowy i doprowadzić do trwałego uszkodzenia urządzenia.
- ◆ Czyść urządzenie tylko miękką, lekko zwilżoną w wodzie ściereczką.
- ◆ Opróżniaj pojemnik na pył ③ po każdym użyciu urządzenia. Należy również regularnie czyścić HEPA filtr pyłów ④, aby uniknąć przeciążenia silnika.

Opróżnianie pojemnika na pył

- ◆ Wyciągnij pojemnik na pył ③ do góry z urządzenia (rys. D).

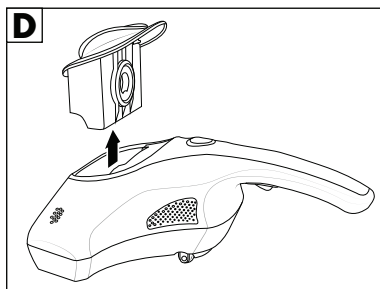

- ◆ Sięgnij do otworu HEPA filtra pyłów ❷ i wyciągnij go z pojemnika na pył ❸ (rys. E).

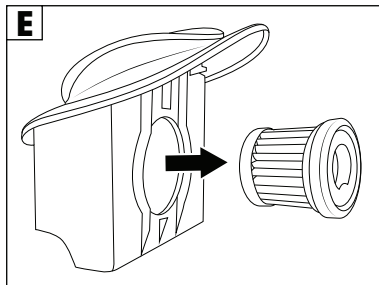

- ◆ Otwórz pokrywę pojemnika na pył ❸ (rys. F).

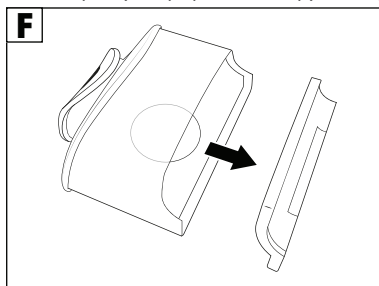

- ◆ Opróżnij pojemnik na pył ❸.
- ◆ Wytrzyj pojemnik na pył ❸ i wytrzyj wgłębienie na pojemnik na pył ❸ suchą szmatką, jeśli to konieczne.
- ◆ Wytrzyj również pokrywę pojemnika na pył ❸ suchą szmatką.
- ◆ Załóż ponownie pokrywę pojemnika na pył ❸. Dopilnuj, by pokrywa była w całości wsunięta w pojemnik na pył ❸ i szczelnie go zamykała.

Czyszczenie HEPA filtra pyłów

- ◆ Po wyjęciu HEPA filtra pyłów ❷ z pojemnika na pył ❸, włóż HEPA filtr pyłów ❷ do plastikowego worka. Zamknij plastikowy worek i ostrożnie ostukaj HEPA filtr pyłów ❷.
- ◆ Poczekaj, aż pył osadzi się w plastikowym worku, a następnie wyjmij HEPA filtr pyłów ❷ z plastikowego worka. Zamknij ponownie plastikowy worek i wyrzuć go później.
- ◆ W razie potrzeby HEPA filtr pyłów ❷ można wyptukać czystą zimną lub letnią wodą. Następnie pozostaw HEPA filtr pyłów ❷ do całkowitego wyschnięcia.
- ◆ Włóż ponownie HEPA filtr pyłów ❷ po czyszczeniu ponownie do pojemnika na pył ❸ tak, by był pewnie osadzony.

- ◆ Włóż opróżniony pojemnik na pył ③ z włożonym filtrem pyłów ④ z powrotem w wycięcie na pojemnik na pył ③ w urządzeniu.

i WSKAZÓWKA

- ▶ Nowe filtry pyłów ④ można zamawiać za pośrednictwem naszego serwisu (patrz rozdz. **Zamawianie części zamiennych**).

Czyszczenie lampy UV-C

⚠ OSTRZEŻENIE!

- ▶ Lampa UV-C ⑧ silnie nagrzewa się podczas pracy. Po użyciu pozostawić lampę UV-C ⑧ do ostygnięcia w wystarczającym stopniu. W przeciwnym razie narażasz się na poparzenie.

i WSKAZÓWKA

- ▶ Dopilnuj, by nie dotykać lampy UV-C ⑧ palcami.
- ◆ Wkrętakiem odkręć wkręt na pokrywie ⑬ lampy UV-C ⑧ i zdejmij osłonę ⑬.
- ◆ Wytrzyj lampę UV-C ⑧ suchą ściereczką z pyłu.
- ◆ Załóż pokrywę ⑬ i zamocuj ją wkrętem.

Wymiana lampy UV-C

⚠ OSTRZEŻENIE!

- ▶ Lampa UV-C ⑧ nagrzewa się bardzo mocno podczas pracy. Po użyciu pozostawić lampę UV-C ⑧ do ostygnięcia w wystarczającym stopniu. W przeciwnym razie narażasz się na poparzenie.
- ▶ Informacje i dane techniczne lampy UV-C ⑧ znajdują się w rozdziale **Dane techniczne**.
- ◆ Wkrętakiem odkręć wkręt na pokrywie ⑬ lampy UV-C ⑧ i zdejmij pokrywę ⑬.
- ◆ Wyciągnij lampę UV-C ⑧ z gniazd wtykowych.
- ◆ Włóż nową lampę UV-C ⑧ w gniazda wtykowe.
- ◆ Załóż pokrywę ⑬ i zamocuj ją ponownie wkrętem.

Przechowywanie

- ◆ Urządzenie należy przechowywać w czystym i suchym miejscu, bez bezpośredniego nasłonecznienia.

Utylizacja

Dotyczy wyłącznie Francji:



Produkt, opakowanie nadają i instrukcja obsługi się do recyklingu, podlegają rozszerzonej odpowiedzialności producenta i są zbierane selektywnie.

Utylizacja urządzenia

📌 WSKAZÓWKA

- ▶ Przed utylizacją wyjmij lampę UV-C **8** z urządzenia i oddaj ją oddzielnie do utylizacji.



Widoczny obok symbol przekreślonego pojemnika na kółkach na śmieci oznacza, że urządzenie to podlega postanowieniom dyrektywy 2012/19/EU. Dyrektywa ta stanowi, że użytego urządzenia nie wolno wyrzucać wraz ze zwykłymi odpadami domowymi, lecz należy je oddać do wyspecjalizowanych punktów zbiórki odpadów, centrów recyklingu lub zakładów utylizacji odpadów.

Utylizacja jest dla użytkownika bezpłatna. Chroń środowisko i usuwaj odpady w prawidłowy sposób.

Zużyty sprzęt może mieć szkodliwy wpływ na środowisko i zdrowie ludzi z uwagi na potencjalną zawartość niebezpiecznych substancji, mieszanin oraz części składowych. Gospodarstwo domowe spełnia ważną rolę w przyczynianiu się do ponownego użycia i odzysku surowców wtórnych, w tym recyklingu zużytego sprzętu. Na tym etapie kształtuje się postawy, które wpływają na zachowanie wspólnego dobra jakim jest czyste środowisko naturalne.

Jeśli stare urządzenie zawiera dane osobowe, użytkownik jest odpowiedzialny za ich usunięcie przed zwrotem urządzenia.

Jeśli jest to możliwe bez niszczenia starego urządzenia, przed oddaniem go do utylizacji należy wyjąć z niego zużyte baterie lub akumulatory i przekazać je do oddzielnego punktu zbiórki. W przypadku zainstalowanych na stałe akumulatorów, przekazując do utylizacji należy zwrócić uwagę, że urządzenie zawiera wbudowany akumulator.



Informacje na temat możliwości utylizacji wysłużonego urządzenia można uzyskać w urzędzie gminy lub miasta.

Utylizacja opakowania



Materiały opakowaniowe są przyjazne dla środowiska i można je poddać procesowi recyklingu. Zbędne materiały opakowaniowe należy usuwać zgodnie z lokalnymi przepisami.

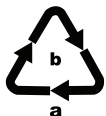

Opakowania należy utylizować w sposób przyjazny dla środowiska. Przestrzegaj oznaczeń umieszczonych na różnych materiałach opakowaniowych i w razie potrzeby zutylizuj je zgodnie z zasadami segregacji odpadów. Materiały opakowaniowe są oznaczone skrótami (a) i cyframi (b) w następujący sposób: 1-7: tworzywa sztuczne, 20-22: papier i tektura, 80-98: kompozyty.

Usuwanie usterek

W poniższej tabeli podano najczęstsze przyczyny usterek i sposób ich usunięcia. Gdy powyższe czynności nie rozwiążą problemu, zgłoś usterkę do działu obsługi klienta (patrz rozdział **Serwis**).

Usterka	Przyczyna	Sposób usunięcia
Urządzenie nie zasysa.	Urządzenie nie jest włączone.	Upewnij się, że urządzenie jest poprawnie podłączone do zasilania i naciśnij przycisk włącznika/wyłącznika ① ②.
	Wtyk sieciowy nie jest podłączony do gniazda.	Włóż wtyk sieciowy do gniazda zasilania.
	W gnieździe nie ma napięcia.	Sprawdź bezpieczniki w domowej instalacji elektrycznej.
Wydajność zasysania jest za niska.	Pojemnik na pył ③ jest zapelniony.	Opróżnij pojemnik na pył ③.
	HEPA filtr pyłów ④ jest zabrudzony.	Oczyść HEPA filtr pyłów ④.
	Otwór ssący ⑨ jest zapchany.	Wyciągnij wtyk sieciowy z gniazda zasilania i usuń przeszkodę.
Lampa UV-C ⑧ nie świeci się.	Automatyka wyłączenia lampy UV-C ⑧ została aktywowana.	Sprawdź wyłączniki bezpieczeństwa ⑩ po lewej i po prawej stronie (Patrz rozdz. Wyłączniki bezpieczeństwa).
	Lampa UV-C ⑧ lub urządzenie uszkodzone.	Skontaktuj się z serwisem (patrz rozdz. Serwis).

Usterka	Przyczyna	Sposób usunięcia
Głowica wibracyjna 7 nie wibruje.	Funkcja wibracji nie jest włączona.	Naciśnij przycisk wibracji 12.
Podczas zasysania z urządzenia wydostaje się nieprzyjemny zapach.	Przy pierwszym użyciu nowego sprzętu często pojawiają się zapachy.	Zapach powinien zniknąć po kilkukrotnym użyciu urządzenia.
	Urządzenie jest uszkodzone.	Wyłącz urządzenie, wyjmij wtyk sieciowy z gniazda i skontaktuj się z serwisem (patrz rozdz. Serwis).

Załącznik

Dane techniczne

Napięcie zasilania	220-240 V ~, 50/60 Hz
Pobór mocy	300 W
Klasa ochronności	II / □ (podwójna izolacja)
Źródło światła	6 W, G5, UV-C
Klasyfikacja grupy ryzyka lampy UV-C	Grupa ryzyka 3

i WSKAZÓWKA

- ▶ Przełączanie produktu pomiędzy 50 a 60 Hz nie wymaga żadnych działań ze strony użytkownika. Produkt przystosowuje się zarówno do częstotliwości 50 Hz, jak i 60 Hz.

Zamawianie części zamiennych

Do produktu SMS 300 B2 można zamówić następujące części zamienne:

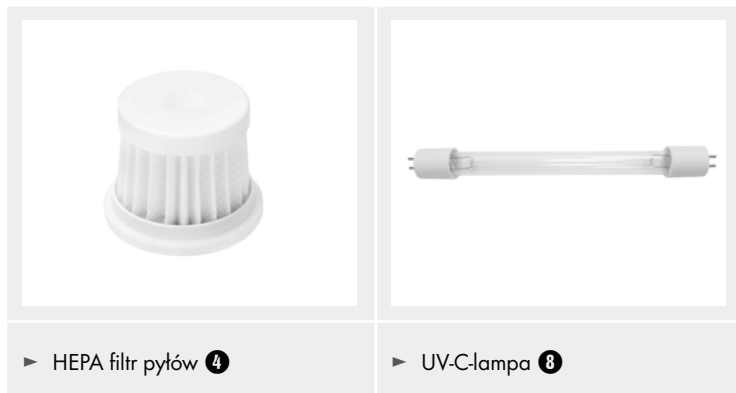

Części zapasowe dla tego produktu można zamawiać przez cały czas w Internecie na stronie www.kompernass.com.



Zeskanuj kod QR za pomocą swojego smartfonu/tabletu. Za pomocą tego kodu QR możesz przejść bezpośrednio do naszej strony internetowej i przeglądać oraz zamawiać dostępne części zamienne.

① WSKAZÓWKA

- ▶ W przypadku problemów z zamówieniem online można skontaktować się z naszym centrum serwisowym telefonicznie lub mailowo (patrz rozdz. **Serwis**).
- ▶ Składając zamówienie prosimy zawsze podawać numer artykułu (np. 444810_2307), który znajduje się na stronie tytułowej niniejszej instrukcji.
- ▶ Należy pamiętać, że nie dla wszystkich krajów dostawy jest możliwe zamówienie części zamiennych przez Internet.

Gwarancja Kompernaß Handels GmbH

Szanowny Kliencie,

To urządzenie objęte jest 3-letnią gwarancją, licząc od daty zakupu. W przypadku wad tego produktu, masz gwarantowane ustawowo prawa w stosunku sprzedawcy. Te ustawowe prawa nie są ograniczone przez nasze opisane poniżej warunki gwarancji.

Warunki gwarancji

Okres gwarancji rozpoczyna się od daty zakupu. Należy zachować paragon. Jest on wymagany jako dowód zakupu.

Jeżeli w ciągu trzech lat od daty zakupu produktu ujawni się w nim wada materiałowa lub produkcyjna, produkt zostanie wedle naszego uznania nieodpłatnie naprawiony, wymieniony na nowy lub zostanie zwrócona jego cena. Warunkiem spełnienia tego świadczenia gwarancyjnego jest dostarczenie w trakcie tego trzyletniego okresu uszkodzonego urządzenia wraz z dowodem zakupu (paragonem) oraz krótkim opisem wady i daty jej wystąpienia.

Jeżeli wada jest objęta naszą gwarancją, otrzymasz z powrotem naprawiony lub nowy produkt. Zgodnie z art. 581 § 1 polskiego kodeksu cywilnego wraz z wymianą produktu lub jego istotnej części rozpoczyna się nowy okres gwarancyjny.

Okres gwarancji i ustawowe roszczenia gwarancyjne

Wykonanie usługi gwarancyjnej nie przedłuża okresu gwarancji. Dotyczy to również wymienionych i naprawionych części. Wszelkie szkody i wady wykryte w chwili zakupu należy zgłosić bezpośrednio po rozpakowaniu urządzenia. Po upływie okresu gwarancji wszelkie naprawy są wykonywane odpłatnie.

Zakres gwarancji

Urządzenie zostało starannie wyprodukowane i poddane przed wysyłką skrupulatnej kontroli jakości.

Gwarancja obejmuje wady materiałowe lub produkcyjne. Niniejsza gwarancja nie obejmuje części produktu, podlegających normalnemu zużyciu, ani uszkodzeń części łatwo łamliwych, np. przełączników, akumulatorów, lub części wykonanych ze szkła.

Niniejsza gwarancja traci swoją ważność, jeśli produkt został uszkodzony, nie używano go prawidłowo lub nie serwisowano należycie. W celu zapewnienia prawidłowego stosowania produktu należy ściśle przestrzegać wszystkich instrukcji wymienionych w instrukcjach obsługi. Należy bezwzględnie unikać zastosowania oraz postępowania, których odradza się w instrukcji obsługi lub przed którymi się w niej ostrzega.

Produkt przeznaczony jest wyłącznie do użytku domowego, a nie do zastosowań komercyjnych. Niewłaściwe użytkowanie urządzenia, używanie go w sposób niezgodny z jego przeznaczeniem, użycie siły lub ingerencja w urządzenie, dokonywana poza naszymi autoryzowanymi punktami serwisowymi, powodują utratę gwarancji.

Realizacja zobowiązań gwarancyjnych

W celu zapewnienia szybkiego załatwienia sprawy, postępuj zgodnie z poniższymi wskazówkami:

- ◆ W przypadku wszelkich pytań przygotuj paragon fiskalny oraz numer artykułu (IAN) 444810_2307 jako dowód zakupu.
- ◆ Numer artykułu można znaleźć na tabliczce znamionowej na produkcie, wygrawerowany na urządzeniu, zapisany na stronie tytułowej instrukcji obsługi (w dolnym lewym rogu) lub na naklejce z tyłu bądź na spodzie urządzenia.
- ◆ W przypadku wystąpienia błędów działania lub innych wad, prosimy o kontakt z odpowiednim działem serwisu **telefonicznie** lub **przez e-mail**.
- ◆ Zarejestrowany jako wadliwy produkt możesz wtedy wraz z dołączonym dowodem zakupu (paragonem) oraz opisem i datą wystąpienia usterki wystąpić nieodpłatnie na przekazany wcześniej adres serwisu.



Na stronie www.lidl-service.com możesz pobrać te i wiele innych instrukcji, filmów o produktach oraz oprogramowanie instalacyjne.

Za pomocą tego kodu QR możesz przejść bezpośrednio na stronę serwisu Lidl (www.lidl-service.com), gdzie możesz otworzyć instrukcję obsługi, wpisując numer artykułu (IAN) 444810_2307.

Serwis

PL

Serwis Polska

Tel.: 22 397 4996

E-Mail: kompernass@lidl.pl

IAN 444810_2307

Importer

Pamiętaj, że poniższy adres nie jest adresem serwisu.
Skontaktuj się najpierw z odpowiednim punktem serwisowym.

KOMPERNASS HANDELS GMBH

BURGSTRASSE 21

44867 BOCHUM

NIEMCY

www.kompernass.com

Obsah

Úvod	116
Používanie v súlade s účelom	116
Použitie výstražné upozornenia a symboly	116
Bezpečnostné pokyny	117
Rozsah dodávky a kontrola po preprave	121
Diely a ovládacie prvky	121
Bezpečnostný spínač	122
Obsluha	122
Tipy na používanie	123
Čistenie a údržba	124
Vyprázdnenie nádoby na prach	124
Čistenie HEPA prachového filtra	125
Čistenie UV-C lampy	126
Výmena UV-C lampy	126
Uskladnenie	126
Likvidácia	127
Likvidácia prístroja	127
Likvidácia obalu	128
Odstraňovanie porúch	128
Príloha	129
Technické údaje	129
Objednávanie náhradných dielov	130
Záruka spoločnosti Kompennass Handels GmbH	131
Servis	132
Dovozca	132

Úvod

Srdečne vám gratulujeme ku kúpe vášho nového prístroja.

Touto kúpou ste sa rozhodli pre výrobok vysokej kvality. Návod na obsluhu je súčasťou tohto výrobku. Obsahuje dôležité upozornenia týkajúce sa bezpečnosti, používania a likvidácie. Pred použitím výrobku sa oboznámte so všetkými pokynmi na obsluhu a bezpečnostnými pokynmi. Výrobok používajte iba podľa opisu a v uvedených oblastiach použitia. Pri postúpení výrobku tretej osobe odovzdajte spolu s ním aj všetky podklady.





Používanie v súlade s účelom



Prístroj je určený výhradne na ničenie baktérií a odstraňovanie prachu, zárodkov a roztočov. Je vhodný na použitie na matrace, posteľné plachty a prikrývky, čalúnený nábytok a pod. Môžete ho používať iba v uzavretých priestoroch a v súkromných domácnostiach. Všetky ostatné spôsoby použitia sa považujú za používanie v rozpore s určeným účelom.

Prístroj nie je určený na používanie v komerčných alebo priemyselných oblastiach. Nároky akéhokoľvek druhu za škody spôsobené používaním v rozpore s určeným účelom, neodbornými opravami, nedovolenými úpravami alebo použitím nepovolených náhradných dielov sú vylúčené. Riziko nesie sám používateľ.

Použitie výstražné upozornenia a symboly

V tomto návode na obsluhu, na obale a na prístroji sú použité nasledujúce výstražné upozornenia a symboly (ak je to relevantné):

	NEBEZPEČENSTVO! Výstražné upozornenie s týmto symbolom a signálnym slovom „NEBEZPEČENSTVO“ označuje bezprostrednú nebezpečnú situáciu, ktorá, ak sa jej nezabráni, má za následok smrť alebo ťažké poranenie.
	VÝSTRAHA! Výstražné upozornenie s týmto symbolom a signálnym slovom „VÝSTRAHA“ označuje možnú nebezpečnú situáciu, ktorá, ak sa jej nezabráni, by mohla mať za následok smrť alebo ťažké poranenie.
	OPATRNE! Výstražné upozornenie s týmto symbolom a signálnym slovom „OPATRNE“ označuje možnú nebezpečnú situáciu, ktorá, ak sa jej nezabráni, by mohla mať za následok malé alebo mierne poranenie.
	POZOR! Výstražné upozornenie s týmto symbolom a signálnym slovom „POZOR“ označuje možnú situáciu, ktorá, ak sa jej nezabráni, by mohla mať za následok vecnú škodu.

	Upozornenie: Upozornenie obsahuje dodatočné informácie, ktoré uľahčujú manipuláciu s prístrojom.
	Varovanie pred UV žiarením. Chráňte oči a pokožku.
	Striedavý prúd/striedavé napätie

Bezpečnostné pokyny

NEBEZPEČENSTVO ZÁSAHU ELEKTRICKÝM PRÚDOM!

- ▶ Napätie zdroja prúdu musí zodpovedať údajom na typovom štítku prístroja.
- ▶ Chybný prístroj nechajte ihneď opraviť v kvalifikovanej opravni alebo sa obráťte na zákaznícky servis, aby ste sa vyhlí možným ohrozeniam.
- ▶ Poškodenú sieťovú zástrčku alebo poškodený sieťový kábel nechajte ihneď vymeniť autorizovaným odborným personálom alebo v zákazníckom servise, aby ste zabránili ohrozeniam.
- ▶ Ťahajte vždy za sieťovú zástrčku, nikdy za sieťový kábel, aby ste odpojili prístroj od napájania.
- ▶ Sieťový kábel neohýbajte a nepritláčajte a umiestnite ho tak, aby sa nedostal do kontaktu s horúcimi povrchmi a aby na ň nemohol nikto stúpiť ani sa oň potknúť.
- ▶ Pred čistením a po každom použití vytiahnite sieťovú zástrčku.
- ▶ Sieťový kábel vždy pred zapnutím úplne odmotajte a nepoužívajte predlžovacie káble.
- ▶ Nikdy sa nedotýkajte kábla ani sieťovej zástrčky vlhkými rukami.

- ▶ Prístroj v žiadnom prípade nepoužívajte v blízkosti vody vo vaniach, v sprchách, umývadlách či iných nádobách. Blízkosť vody predstavuje nebezpečenstvo, aj keď je prístroj vypnutý.
- ▶ V žiadnom prípade nesmiete prístroj ponárať do tekutiny a nedovoľte, aby do telesa prístroja vnikla tekutina.
- ▶ Prístroj nesmiete vystaviť vlhkosti ani ho používať vonku. Ak by do krytu prístroja preda len vnikla kvapalina, ihneď vytiahnite sieťovú zástrčku prístroja zo sieťovej zásuvky a nechajte prístroj opraviť kvalifikovaným odborným personálom.
- ▶ Kryt prístroja nesmiete otvárať. Poškodený prístroj smie opraviť len kvalifikovaný odborný personál.
- ▶ Prístroj v žiadnom prípade nepoužívajte, keď sú na ňom viditeľné poškodenia, ak spadol alebo z neho vyteká voda. Najprv ho dajte opraviť kvalifikovanému odbornému personálu.
- ▶ Tento prístroj môžu používať deti staršie ako 8 rokov a osoby so zníženými fyzickými, zmyslovými alebo mentálnymi schopnosťami alebo nedostatkom skúseností a/alebo vedomostí, ak sú pod dohľadom dospeléj osoby alebo boli o bezpečnom používaní prístroja poučené a pochopili z toho vyplývajúce nebezpečenstvá.
- ▶ Deti sa nesmú hrať s prístrojom. Čistenie a údržbu prístroja nesmú vykonávať deti bez dohľadu.

SKUPINA RIZIKA 3

V tomto prístroji je vmontované svietidlo skupiny rizika 3.

VÝSTRAHA! UV žiarenie v dôsledku tohto výrobku.

Zabráňte expozícii očí a pokožky prostredníctvom netieneného výrobku.

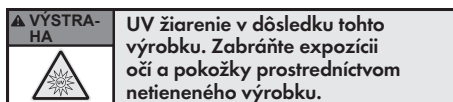

⚠ VÝSTRAHA! NEBEZPEČENSTVO PORANENIA!

- ▶ Tento prístroj používajte len v zmontovanom stave. Pred použitím musí byť kryt U-VC lampy zvlášť správne nainštalovaný!
- ▶ Prístroj používajte iba tak, ako je opísané v tomto návode na obsluhu!
- ▶ Nikdy sa nepozerajte priamo do UV-C lampy. UV žiarenie môže viesť k poškodeniu očí a kože!
- ▶ Prístroj nikdy nepoužívajte na ľuďoch alebo zvieratách! UV žiarenie môže spôsobiť poškodenie očí a kože!
- ▶ Baktericídne ultrafialové žiarenie UV-C lampy na spodnej prístroja je škodlivé pre oči a kožu. Nikdy nevystavujte seba alebo iné osoby alebo zvieratá priamemu alebo odrazenému žiareniu. V prípade kontaktu so žiarením vyhľadajte bezodkladne lekára.
- ▶ Dbajte na to, aby bezpečnostné spínače UV-C lampy neboli zablokované.
- ▶ Zvieratá, vlasy, šperky, voľné oblečenie, prsty a všetky ostatné časti tela držte mimo nasávacieho otvoru prístroja, aby ste zabránili ich vsatiu a zablokovaniu. Ak ich prístroj predsa vsaje dovnútra a zablokuje sa, okamžite ho vypnite.
- ▶ Počas prevádzky sa nedotýkajte vibračnej hlavy.
- ▶ Dbajte na to, aby zapojený sieťový kábel nepredstavoval nebezpečenstvo zakopnutia.
- ▶ Nikdy nenechajte prístroj zapojený do elektrickej siete alebo zapnutý prístroj bez dozoru. Deti by mali byť pod dohľadom, aby bolo zaručené, že sa nebudú hrať s prístrojom.
- ▶ Nikdy nedovoľte deťom používať prístroj bez dozoru.
- ▶ Po použití prístroja nechajte UV-C lampu dostatočne vychladnúť. Inak hrozí nebezpečenstvo popálenia.
- ▶ Niky nedávajte ruku pod prístroj, pokiaľ je tento ešte v prevádzke.

NEBEZPEČENSTVO POŽIARU

- ▶ Nedávajte nič do otvorov prístroja a dbajte na to, aby tieto neboli upchaté.
- ▶ Uistite sa, že vetracie otvory na bočných stranách prístroja nie sú upchaté.
- ▶ Prístroj počas prevádzky nezakrývajte, aby ste predišli požiaru na prístroji.
- ▶ Prístroj nepoužívajte v miestnostiach, v ktorých sa nachádzajú vysoko horľavé látky alebo toxické či výbušné výpary.
- ▶ V prípade požiaru prístroj nehaste vodou. Plamene zahaste protipožiarnou dekou alebo vhodným hasiacim prístrojom.

POZOR! VECNÉ ŠKODY!

- ▶ S prístrojom v žiadnom prípade nevysávajúte nasledovné predmety:
 - horľavé a zápalné látky
 - žiariaci popol, horiace cigarety, zápalky atď.
 - tekutiny alebo vlhké látky (napr. mokrý šampón na koberec)
 - veľmi jemný prach (napr. betónový prach), popol alebo toner
 - ostré, tvrdé predmety (napr. úlomky skla)
- ▶ Na prístroj, sieťovú zástrčku alebo sieťový kábel nekladte žiadne ťažké predmety.
- ▶ Nepokúšajte sa namazať kolieska mazacím prostriedkom alebo olejom. Potom by prach alebo nečistoty vo väčšej miere priľnuli ku kolieskam.
- ▶ Prístroj nečistite agresívnymi, chemickými alebo abrazívnymi čistiacimi prostriedkami. V opačnom prípade by ste ho mohli poškodiť.

Rozsah dodávky a kontrola po preprave

NEBEZPEČENSTVO!

- ▶ Deti nesmú používať obalové materiály na hranie. **Hrozí nebezpečenstvo udusenía.**
- ◆ Vyberte z obalu všetky diely prístroja a návod na obsluhu.
- ◆ Odstráňte z prístroja všetky obalové materiály.

Rozsah dodávky pozostáva z nasledovných komponentov (obrázky pozri roztváraciu stranu):

- Vysávač na roztoče
- HEPA prachový filter (2x)
- Návod na obsluhu

UPOZORNENIE

- ▶ Skontrolujte kompletnosť dodávky a viditeľné poškodenia.
- ▶ V prípade nekompletnej dodávky alebo poškodení, spôsobených nedostatočným balením alebo dopravou, sa obráťte na zákaznícky servis (pozri kapitolu **Servis**).

Diely a ovládacie prvky

(obrázky pozri roztváraciu stranu)

- ➊ Rukoväť
- ➋ Spínač ZAP/VYP 
- ➌ Nádoba na prach
- ➍ HEPA prachový filter (v nádobe na prach)
- ➎ Vetrací otvor
- ➏ Sieťový kábel
- ➐ Vibračná hlava
- ➑ UV-C lampa
- ➒ Nasávací otvor
- ➓ Bezpečnostný spínač
- ➑ Kolieska
- ➒ Vibračné tlačidlo
- ➓ Kryt UV-C lampy

Bezpečnostný spínač

Prístroj má dva bezpečnostné spínače ⑩ vľavo a vpravo na spodnej časti prístroja. UV-C lampy ⑧ sa rozsvietia len pri stlačení vibračného tlačidla ⑫, ak sú súčasne stlačené oba bezpečnostné spínače ⑩. Tým sa deaktivuje vypínacia automatika UV-C lampy ⑧. Toto sa stane automaticky, keď je zapnutý prístroj umiestnený na rovnom povrchu (obrázok A).

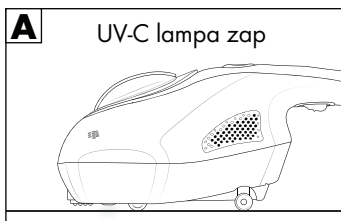

Ak bezpečnostné spínače stratia kontakt s podkladom, aktivuje sa vypínacia automatika a UV-C lampy ⑧ prestane svietiť (obr. B a C).

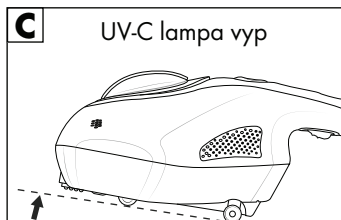
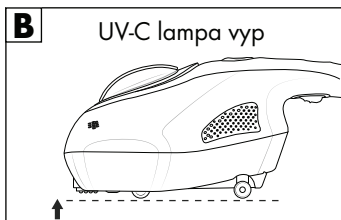

Obsluha

⚠ VÝSTRAHA!

- ▶ Nikdy sa nepozerajte priamo do UV-C lampy ⑧ počas používania!
- ▶ Prístroj nikdy nepoužívajte na ľuďoch alebo zvieratách! UV žiarenie môže spôsobiť poškodenie očí a kože!
- ▶ Prístroj prevádzkujte len v správne zmontovanom stave. Len tak môžete predísť nebezpečenstvám z dôvodu UV žiarenia.
- ▶ Prístroj prevádzkujte iba tak, ako je opísané v tomto návode na obsluhu. Len tak môžete predísť nebezpečenstvám z dôvodu UV žiarenia.

i UPOZORNENIE

- ▶ Prístroj používajte len vtedy, ak je úplne a správne zmontovaný. Nádoba na prach **3** a HEPA prachový filter **4** musia byť správne vložené a nesmú byť poškodené. Ak sa do motora prístroja dostane nečistota, mohlo by dôjsť k poškodeniu motora.
- ▶ Dbajte na to, aby bezpečnostné spínače UV-C lampy **8** na spodnej strane prístroja neboli zablokované.
- ▶ Prístroj vždy najprv otestujte na malom, nenápadnom mieste.

- 1) Zapojte sieťovú zástrčku do správne inštalovanej a ľahko prístupnej zásuvky.
- 2) Prístroj postavte plocho na plochu, ktorá má byť vyčistená.
- 3) Na zapnutie prístroja posuňte zapínač/vypínač **11** **2** smerom dopredu. Prístroj začne vysávať.
- 4) Stlačte vibračné tlačidlo **12** na spustenie vibračnej hlavy **7**. Vibrácie natriasajú plochu, ktorá sa má vyčistiť a rozvírený prach bude nasávaný cez nasávací otvor **9**. Stlačením vibračného tlačidla **12** sa zapne aj UV-C lampa **8**.
- 5) Prístroj vedte rovnomerne po ploche, ktorá má byť vyčistená.
- 6) Na vypnutie prístroja po vysávaní posuňte zapínač/vypínač **11** **2** späť.
- 7) Vytiahnite sieťovú zástrčku zo zásuvky.

Tipy na používanie

- ◆ Matrace vždy vyčistíte z oboch strán.
- ◆ Nové matrace by ste mali čistiť raz za mesiac. Staré matrace by ste mali najprv čistiť každodenne počas jedného týždňa. Potom by sa malo čistenie realizovať raz za mesiac.
- ◆ HEPA prachový filter **4** by mal byť menený v závislosti od používania každých 12 - 18 mesiacov, UV-C lampa **8** každých 12 - 24 mesiacov. V prípade otázok o náhradných dieloch sa obráťte na zákaznícky servis (pozrite kapitolu **Servis**).

Čistenie a údržba

⚠ VÝSTRAHA!

- ▶ Pred každým čistením vytiahnite sieťovú zástrčku zo sieťovej zásuvky. Inak hrozí nebezpečenstvo zásahu elektrickým prúdom.

⚠ POZOR!

- ▶ Nepoužívajte žiadne agresívne, abrazívne alebo chemické čistiace prostriedky. Mohli by poškodiť povrch a viesť k neopraviteľným škodám na prístroji.
- ◆ Prístroj čistite iba mäkkou, mierne navlhčenou handričkou.
- ◆ Po každom použití prístroja vyprázdňte nádobu na prach ❸. Takisto aj HEPA prachový filter ❹ sa musí pravidelne vyčistiť, aby ste predišli preťaženiu motora.

Vyprázdnenie nádoby na prach

- ◆ Vytiahnite nádobu na prach ❸ smerom nahor, von z prístroja (obr. D).

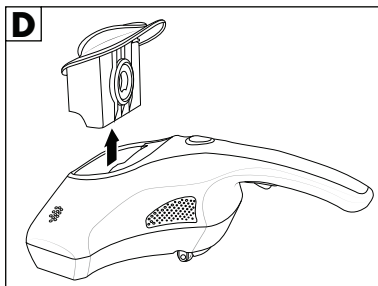

- ◆ Siahnite do otvoru prachového filtra ❹ a vytiahnite ho z nádoby na prach ❸ (obr. E).

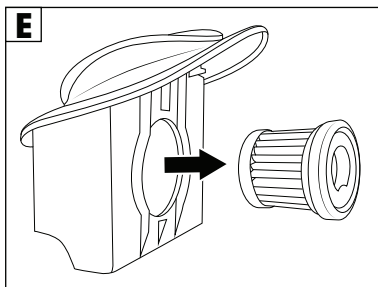

- ◆ Odstráňte kryt nádoby na prach ③ (obr. F).

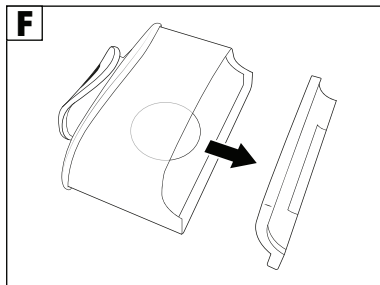

- ◆ Vyprázdnite nádobu na prach ③.
- ◆ Ak je to potrebné, otrite nádobu na prach ③ a výrez pre nádobu na prach ③ suchou handričkou na prach.
- ◆ Otrite aj kryt nádoby na prach ③ suchou handričkou na prach.
- ◆ Nasadíte späť kryt nádoby na prach ③. Dbajte na to, aby bol kryt kompletne zasunutý do nádoby na prach ③ a pevne ju uzatváral.

Čistenie HEPA prachového filtra

- ◆ Potom, čo ste vytiahli HEPA prachový filter ④ z nádoby na prach ③, zastrčte HEPA prachový filter ④ do igelitového vrečka. Igelitové vrečko uzatvorte a vyklepte opatrne HEPA prachový filter ④.
- ◆ Počkajte, až sa usadí prach v igelitovom vrečku a vyberte potom HEPA prachový filter ④ z igelitového vrečka. Igelitové vrečko znova uzatvorte a následne ho zlikvidujte.
- ◆ V prípade potreby HEPA prachový filter ④ vypláchnite čistou, studenou alebo vlažnou vodou. HEPA prachový filter ④ nechajte následne úplne vysušiť.
- ◆ HEPA prachový filter ④ po vyčistení nasadíte späť do nádoby na prach ③ tak, aby bol pevne uložený.
- ◆ Vyprázdnenú nádobu na prach ③ s HEPA prachovým filtrom ④ nasadíte späť do priestoru pre nádobu na prach ③ na prístroji.

ⓘ UPOZORNENIE

- ▶ Nové HEPA prachové filtre ④ si môžete doobjednať cez náš zákaznícky servis (pozri kapitolu **Objednanie náhradných dielov**).

Čistenie UV-C lampy

VÝSTRAHA!

- ▶ U-VC lampy **8** sa počas používania zahrieva. Po použití prístroja nechajte UV-C lampu **8** dostatočne vychladnúť. Inak hrozí nebezpečenstvo popálenia.

UPOZORNENIE

- ▶ Dávajte pozor, aby ste sa nedotkli lampy UV-C **8** prstami.
- ◆ Skrutkovačom povolte skrutku na kryte **13** UV-C lampy **8** a odstráňte kryt **13**.
- ◆ Otrite UV-C lampu **8** suchou handričkou na prach.
- ◆ Nasad'te kryt **13** a upevnite ho znovu skrutkou.

Výmena UV-C lampy

VÝSTRAHA!

- ▶ U-VC lampy **8** sa počas používania zahrieva. Po použití prístroja nechajte UV-C lampu **8** dostatočne vychladnúť. Inak hrozí nebezpečenstvo popálenia.
- ▶ Technické informácie údajov UV-C lampy **8** nájdete v kapitole **Technické údaje**.
- ◆ Skrutkovačom povolte skrutku na kryte **13** UV-C lampy **8** a odstráňte kryt **13**.
- ◆ Vytiahnite UV-C lampu **8** zo zásuvných spojení.
- ◆ Vložte novú UV-C lampu **8** do zásuvných spojení.
- ◆ Nasad'te kryt **13** a zaisťte ho znova skrutkou.

Uskladnenie

- ◆ Prístroj uskladnite na čistom a suchom mieste, bez priameho slnečného žiarenia.

Likvidácia

Platí len pre Francúzsko:



Produkt, obal a návod na obsluhu sú recyklovateľné, podliehajú rozšírenej zodpovednosti výrobcu a zbierajú sa oddelene.

Likvidácia prístroja

ⓘ UPOZORNENIE

- Pred likvidáciou prístroja vyberte UV-C lampu **8** a zlikvidujte ju oddelene od prístroja.



Symbol preškrtnutej odpadovej nádoby na kolieskach upozorňuje, že tento prístroj podlieha smernici č. 2012/19/EU. Táto smernica stanovuje, že tento prístroj po uplynutí doby používania nesmiete zlikvidovať s normálnym domovým odpadom, ale musíte ho odovzdať v špeciálne zriadených zberných miestach, zberných dvoroch alebo v prevádzkach na likvidáciu odpadov.

Táto likvidácia je pre vás bezplatná. Chráňte životné prostredie a likvidujte odborne.

Pokiaľ váš starý prístroj obsahuje osobné údaje, máte zodpovednosť vymazať ich skôr, ako ho odovzdáte.

Pokiaľ to nie je možné bez zničenia starého prístroja, skôr ako starý prístroj odovzdáte na likvidáciu, vyberte staré batérie alebo akumulátory a odovzdajte ich na samostatný zber. V prípade pevne zabudovaných akumulátorov sa musí pri likvidácii upozorniť na to, že prístroj obsahuje akumulátor.



Informácie o možnostiach likvidácie výrobku, ktorý doslúžil, získate od svojej obecnej alebo mestskej samosprávy.

Likvidácia obalu



Pri výbere obalových materiálov sa prihliadalo na ekologické hľadisko a odborné možnosti likvidácie, a preto ich možno recyklovať. Nepotrebné obalové materiály zlikvidujte podľa miestne platných predpisov.



Obal zlikvidujte ekologicky. Dbajte na označenie na rôznych obalových materiáloch a triedte ich prípadne osobitne. Obalové materiály sú označené skratkami (a) a číslicami (b) s nasledujúcim významom:

1–7: plasty, 20–22: papier a lepenka, 80–98: kompozitné materiály.

Odstraňovanie porúch

Nasledujúca tabuľka slúži ako pomôcka pri vyhľadávaní a odstraňovaní menších porúch. Ak ste nedokázali problém odstrániť ďalej uvedenými krokmi, obráťte sa na zákaznícky servis (pozrite kapitolu **Servis**).

Porucha	Príčina	Odstránenie
Prístroj nevysáva.	Prístroj nie je zapnutý.	Uistite sa, že je prístroj riadne pripojený na napájanie a stlačte spínač ZAP/VYP ① ②.
	Sieťová zástrčka nie je zastrčená do zásuvky.	Zastrčte sieťovú zástrčku do zásuvky.
	V zásuvke nie je napätie.	Skontrolujte domové ističe
Vysávací výkon je príliš slabý.	Nádoba na prach ③ je plná.	Vyprázdňte nádobu na prach ③.
	HEPA prachový filter ④ je znečistený.	Vyčistite HEPA prachový filter ④.
	Nasávací otvor ⑨ je upchatý.	Vypnite prístroj, vytiahnite sieťovú zástrčku zo zásuvky a odstráňte upchatie.
UV-C lampa ⑧ nesvieti.	Vypínacia automatika UV-C lampy ⑧ bola aktivovaná.	Skontrolujte bezpečnostný spínač ⑩ vľavo a vpravo (pozrite kapitolu Bezpečnostný spínač).
	UV-C lampa ⑧ alebo prístroj sú poškodené.	Obráťte sa na zákaznícky servis (pozrite kapitolu Servis).
Vibračná hlava ⑦ nevibruje.	Vibračná funkcia nie je zapnutá.	Stlačte vibračné tlačidlo ⑫.

Porucha	Príčina	Odstránenie
Počas vysávania vychádza z prístroja nepríjemný zápach.	Vznik zápachu sa často vyskytuje pri prvom použití nových prístrojov.	Zápach by mal zmiznúť po opakovanom použití prístroja.
	Prístroj je poškodený.	Vypnite prístroj, vytiahnite sieťovú zástrčku zo zásuvky a obráťte sa na zákaznícky servis (pozrite kapitolu Servis).

Príloha

Technické údaje

Sieťové napätie	220-240 V ~, 50/60 Hz
Príkion	300 W
Trieda ochrany	II/□ (dvojitá izolácia)
Osvetľovací prostriedok	6 W, G5, UV-C
Klasifikácia skupiny rizika UV-C lampy	Skupina rizika 3

ⓘ UPOZORNENIE

- Používateľ nemusí prepínať výrobok na 50 alebo 60 Hz. Výrobok sa prispôsobí ako na 50, tak aj na 60 Hz.

Objednávanie náhradných dielov

K výrobku SMS 300 B2 môžete objednať nasledovné náhradné diely:

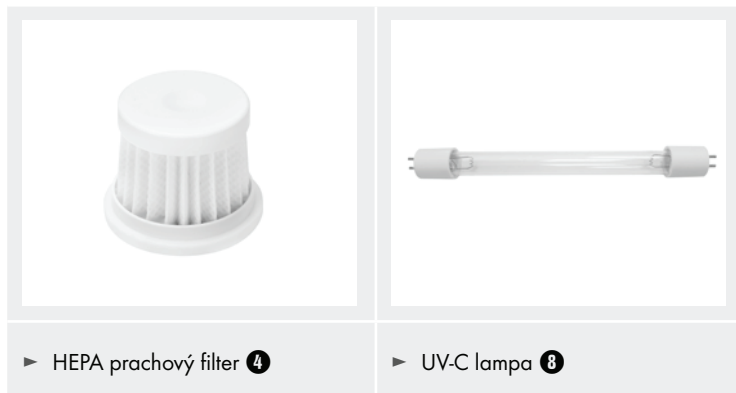

Náhradné diely pre tento produkt si môžete trvalo pohodlne doobjednať na internete na www.kompernass.com.



Naskenujte QR-kód pomocou vášho smartfónu/tabletu. Pomocou tohto QR kódu sa dostanete priamo na našu webovú stránku a môžete si prezrieť a objednať dostupné náhradné diely.

ⓘ UPOZORNENIE

- ▶ Ak by ste mali mať problémy s online objednávkou, môžete sa obrátiť telefonicky alebo e-mailom na naše servisné centrum (pozrite kapitolu **Servis**).
- ▶ Pri vašej objednávke vždy uveďte číslo výrobku (napr. **444810_2307**), ktoré môžete nájsť na titulnom liste tohto návodu na obsluhu.
- ▶ Zohľadnite, prosím, že online objednávanie náhradných dielov nie je možné pre všetky krajiny.

Záruka spoločnosti Kompernass Handels GmbH

Vážená zákazníčka, vážený zákazník,

na tento prístroj máte záruku 3 roky od dátumu zakúpenia. V prípade nedostatkov tohto výrobku máte práva vyplývajúce zo zákona voči predajcovi tohto výrobku. Tieto Vaše práva vyplývajúce zo zákona nie sú obmedzené našou zárukou, uvedenou nižšie.

Záručné podmienky

Záručná doba začína plynúť dátumom zakúpenia. Prosím, uschovajte si pokladničný blok. Tento bude potrebný ako dôkaz o zakúpení.

Ak v priebehu troch rokov od dátumu zakúpenia tohto výrobku dôjde k chybe materiálu alebo výrobné chybe, výrobok vám – podľa nášho uváženia – bezplatne opravíme, vymeníme alebo uhradíme kúpnu cenu. Podmienkou tohto záručného plnenia je, že počas trojročnej lehoty sa poškodený prístroj a doklad o zakúpení (pokladničný blok) predloží so stručným opisom, v čom spočíva nedostatok prístroja a kedy sa vyskytol.

Ak je chyba pokrytá našou zárukou, zašleme Vám späť opravený alebo nový výrobok. Opravou alebo výmenou výrobku nezačína plynúť žiadna nová záručná doba.

Záručná doba a zákonné nároky na odstránenie chýb

Záručná doba sa záručným plnením nepredlži. To platí aj pre vymenené a opravené diely. Poškodenia a chyby zistené prípadne už pri kúpe, sa musia hlásiť okamžite po vybalení. Po uplynutí záručnej doby podliehajú prípadné opravy poplatku.

Rozsah záruky

Prístroj bol starostlivo vyrobený v súlade s prísnyimi smernicami kvality a pred dodaním bol svedomito preskúšaný.

Záručné plnenie sa vzťahuje na chyby materiálu alebo výrobné chyby. Táto záruka sa nevzťahuje na časti výrobku, ktoré sú vystavené bežnému opotrebovaniu a preto ich možno pokladať za rýchlo opotrebitelné diely, ani na poškodenia krehkých dielov, ako sú napríklad spínače, akumulátory alebo diely vyrobené zo skla.

Táto záruka zaniká v prípade poškodenia výrobku neodborným používaním alebo neodbornou údržbou. Na správne používanie výrobku sa musia presne dodržiavať všetky pokyny, uvedené v návode na obsluhu. Bezpodmienečne sa musí zabrániť použitiu alebo úkonom, ktoré sa v návode na obsluhu neodporúčajú alebo pred ktorými sa varuje.

Výrobok je určený len na súkromné použitie a nie na priemyselné používanie. Záruka zaniká pri nesprávnom a neodbornom zaobchádzaní, pri použití násilia a pri zásahoch, ktoré neboli vykonané našim autorizovaným servisom.

Vybavenie v prípade záruky

Na zaručenie rýchleho vybavenia Vašej žiadosti postupujte podľa nasledujúcich pokynov:

- ♦ Na všetky otázky majte pripravený pokladničný doklad a číslo výrobku (IAN) 444810_2307 ako doklad o nákupe.
- ♦ Číslo výrobku nájdete na typovom štítku na výrobku, na gravúre na výrobku, na titulnej stránke návodu na obsluhu (dole vľavo) alebo ako nálepku na zadnej alebo spodnej strane výrobku.
- ♦ Ak dôjde k funkčným poruchám alebo iným nedostatkom, kontaktujte najprv nižšie uvedené servisné oddelenie **telefonicky** alebo **e-mailom**.
- ♦ Výrobok, zaevidovaný ako poruchový, môžete potom spolu s dokladom o nákupe (pokladničný blok) a uvedením popisu chyby a dátumu, kedy k nej došlo, bezplatne odoslať na adresu servisného strediska, ktorá Vám bude oznámená.



Na webovej stránke www.lidl-service.com si môžete stiahnuť tieto a mnoho ďalších príručiek, videá o výrobkoch a inštalačný softvér.

Pomocou tohto QR-kódu sa dostanete priamo na stránku servisu Lidl (www.lidl-service.com) a pomocou zadania čísla výrobku (IAN) 444810_2307 otvoríte váš návod na obsluhu.

Servis



Servis Slovensko

Tel. 0850 232001

E-Mail: kompernass@lidl.sk

IAN 444810_2307

Dovozca

Majte na pamäti, že nižšie uvedená adresa nie je adresou servisného strediska. Najprv kontaktujte uvedené servisné stredisko.

KOMPERNASS HANDELS GMBH

BURGSTRASSE 21

44867 BOCHUM

NEMECKO

www.kompernass.com

Índice

Introducción	134
Uso previsto	134
Indicaciones de advertencia y símbolos utilizados	134
Indicaciones de seguridad	135
Volumen de suministro e inspección de transporte	139
Piezas y elementos de mando	140
Interruptores de seguridad	140
Manejo	141
Consejos de uso	142
Limpieza y mantenimiento	142
Vaciado del depósito de polvo	142
Limpieza del filtro de polvo HEPA	143
Limpieza de la lámpara UV-C	144
Cambio de la lámpara UV-C	144
Almacenamiento	144
Desecho	145
Desecho del aparato	145
Desecho del embalaje	146
Eliminación de fallos	146
Anexo	147
Características técnicas	147
Pedido de recambios	148
Garantía de Kompernass Handels GmbH	149
Asistencia técnica	150
Importador	150

Introducción

Felicidades por la compra de su aparato nuevo.

Ha adquirido un producto de alta calidad. Las instrucciones de uso forman parte del producto y contienen indicaciones importantes acerca de la seguridad, del uso y del desecho de este producto. Antes de usar el producto, familiarícese con todas las indicaciones de manejo y de seguridad. Utilice el producto únicamente como se describe y para los ámbitos de aplicación indicados. Entregue todos los documentos cuando transfiera el producto a terceros.





Uso previsto



Este aparato está previsto exclusivamente para exterminar bacterias y eliminar el polvo, los gérmenes y los ácaros. Es apto para su uso sobre colchones, sábanas, mantas, edredones y muebles tapizados, entre otras superficies. Solo debe utilizarse en estancias cerradas y para un uso doméstico privado. Cualquier uso distinto se considerará contrario al uso previsto.

Este aparato no está previsto para su uso comercial o industrial. Se excluyen las reclamaciones de cualquier tipo por los daños causados por un uso contrario a lo previsto, reparaciones inadecuadas, modificaciones no autorizadas o el uso de recambios no homologados. El riesgo será responsabilidad exclusiva del usuario.

Indicaciones de advertencia y símbolos utilizados

En estas instrucciones de uso, en el embalaje y en el aparato se utilizan las siguientes indicaciones de advertencia y símbolos (si corresponde):

	¡PELIGRO! Una indicación de advertencia marcada con este símbolo y con el término "PELIGRO" designa una situación de peligro inminente que, si no se evita, causa lesiones mortales o graves.
	¡ADVERTENCIA! Una indicación de advertencia marcada con este símbolo y con el término "ADVERTENCIA" designa una posible situación peligrosa que, si no se evita, puede causar lesiones mortales o graves.
	¡CUIDADO! Una indicación de advertencia marcada con este símbolo y con el término "CUIDADO" designa una posible situación peligrosa que, si no se evita, puede causar lesiones de gravedad leve a moderada.
	¡ATENCIÓN! Una indicación de advertencia marcada con este símbolo y con el término "ATENCIÓN" designa una posible situación que, si no se evita, puede causar daños materiales.

	Indicación: La indicación proporciona información adicional que facilita el manejo del aparato.
	Advertencia contra la radiación UV. Proteger los ojos y la piel.
	Corriente/tensión alterna

Indicaciones de seguridad

PELIGRO DE DESCARGA ELÉCTRICA!

- ▶ La tensión de la fuente de alimentación debe coincidir con las indicaciones que aparecen en la placa de características del aparato.
- ▶ Para evitar peligros, encomiende la reparación del aparato al personal cualificado en caso de avería o diríjase al servicio de asistencia técnica.
- ▶ Si el enchufe o el cable de red están dañados, encomiende su sustitución al personal técnico autorizado o al servicio de asistencia técnica para evitar peligros.
- ▶ Tire siempre del propio enchufe, y nunca del cable de red, para desconectar el aparato de la corriente eléctrica.
- ▶ No doble ni aplaste el cable de red y tiéndalo de forma que no pueda entrar en contacto con superficies calientes y que nadie pueda pisarlo ni tropezar con él.
- ▶ Desconecte siempre el enchufe de la red eléctrica antes de la limpieza y después de cada uso.
- ▶ Desenrolle el cable por completo antes de conectarlo y no utilice alargadores de cable.
- ▶ No toque nunca el enchufe o el cable de red con las manos húmedas.

- ▶ No utilice el aparato en la proximidad de agua, como la que se encuentra en bañeras, duchas, lavabos o cualquier otro recipiente. La proximidad de agua supone un riesgo aunque el aparato esté desconectado.
- ▶ No sumerja el aparato en líquidos ni permita que ningún líquido penetre en la carcasa del aparato.
- ▶ El aparato no debe estar expuesto a la humedad ni utilizarse a la intemperie. Si, por cualquier motivo, penetrase líquido en la carcasa del aparato, desconecte el enchufe de la red eléctrica y entregue el aparato al personal especializado cualificado para su reparación.
- ▶ No abra la carcasa del aparato. Si el aparato está defectuoso, encargue su reparación exclusivamente al personal especializado cualificado.
- ▶ No utilice nunca el aparato si se aprecian daños visibles, se ha caído o pierde agua. Encargue su reparación al personal especializado cualificado.
- ▶ Este aparato puede ser utilizado por niños a partir de 8 años y por personas cuyas facultades físicas, sensoriales o mentales sean reducidas o carezcan de los conocimientos y de la experiencia necesarios, siempre que sean vigilados por un adulto o hayan sido instruidos correctamente sobre el uso seguro del aparato y hayan comprendido los peligros que entraña.
- ▶ Los niños no deben jugar con el aparato. Los niños no deben realizar las tareas de limpieza y mantenimiento del aparato sin estar bajo supervisión.

GRUPO DE RIESGO 3

Este aparato cuenta con una luminaria del grupo de riesgo 3.
ADVERTENCIA: este producto emite radiación ultravioleta (UV).

Evite exponer los ojos y la piel al producto sin protección.

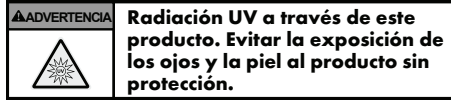

¡ADVERTENCIA! ¡PELIGRO DE LESIONES!

- ▶ Utilice exclusivamente el aparato si está completamente montado. En especial, la cubierta de la lámpara germicida UV-C debe estar correctamente instalada antes de utilizar el aparato.
Utilice el aparato exclusivamente de la manera descrita en estas instrucciones de uso.
No mire directamente a la lámpara UV-C. La radiación ultravioleta puede provocar lesiones en los ojos y en la piel.
- ▶ No utilice nunca el aparato en personas o animales. La radiación ultravioleta puede causar lesiones en los ojos y en la piel.
- ▶ La radiación germicida ultravioleta de la lámpara UV-C situada en la parte inferior del aparato es perjudicial para los ojos y para la piel. No se exponga nunca a sí mismo, a otras personas ni a animales a la radiación directa del aparato ni a dicha radiación reflejada en otras superficies. Si entra en contacto con la radiación ultravioleta, busque inmediatamente asistencia médica.
- ▶ Asegúrese de que los interruptores de seguridad de la lámpara UV-C no estén bloqueados.

- ▶ Mantenga a los animales, así como el pelo, las joyas, las prendas de ropa holgadas, los dedos y cualquier otra parte del cuerpo, alejados del aparato para evitar su atrapamiento por la aspiración. En caso de atrapamiento, apague el aparato inmediatamente.
- ▶ No toque el cabezal vibratorio durante el funcionamiento.
- ▶ Una vez conectado, tienda el cable de red de forma que nadie pueda tropezar con él.
- ▶ No deje nunca el aparato desatendido mientras esté conectado a la red eléctrica o encendido. Vigile a los niños para asegurarse de que no jueguen con el aparato.
- ▶ No deje que los niños utilicen el aparato sin supervisión.
- ▶ Deje que la lámpara UV-C se enfríe suficientemente tras su uso. De lo contrario, existe peligro de quemaduras.
- ▶ No coloque nunca la mano bajo el aparato mientras esté en funcionamiento.

¡PELIGRO DE INCENDIO!

- ▶ No introduzca ningún objeto en los orificios del aparato y asegúrese de que no estén atascados.
- ▶ Cerciórese de que las ranuras de ventilación de los laterales del aparato no estén atascadas.
- ▶ No cubra el aparato durante el funcionamiento para evitar que se incendie.
- ▶ No use el aparato en estancias en las que haya sustancias fácilmente inflamables o vapores tóxicos o explosivos.
- ▶ Si el aparato se incendia, no trate de extinguir las llamas con agua, sino con una manta ignífuga o un extintor adecuado.

❗ ¡ATENCIÓN! ¡DAÑOS MATERIALES!

- ▶ No aspire nunca lo siguiente con el aparato:
 - Sustancias combustibles o inflamables.
 - Cenizas incandescentes, cigarrillos encendidos, cerillas, etc.
 - Líquidos o sustancias húmedas (p. ej., producto de limpieza para alfombras en estado húmedo).
 - Polvo muy fino (p. ej., polvo de hormigón), cenizas o tóner.
 - Objetos afilados y duros (p. ej., trozos de cristal).
- ▶ No coloque ni pose objetos pesados sobre el aparato, el enchufe o el cable de red.
- ▶ No intente lubricar las ruedas con lubricante o aceite. De lo contrario, se incrustaría mucho polvo o suciedad en las ruedas.
- ▶ No limpie el aparato con productos de limpieza agresivos, químicos ni abrasivos. De lo contrario, podría dañarse.

Volumen de suministro e inspección de transporte

⚠ ¡PELIGRO!

- ▶ Los niños no deben utilizar los materiales de embalaje para jugar.
Existe peligro de asfixia.
- ◆ Extraiga todas las piezas del aparato y las instrucciones de uso del embalaje.
- ◆ Retire todos los materiales de embalaje del aparato.

El volumen de suministro consta de los siguientes componentes (consulte las ilustraciones de la página desplegable):

- Aspirador antiácaros
- Filtro de polvo HEPA (2 unidades)
- Instrucciones de uso

❗ INDICACIÓN

- ▶ Compruebe la integridad del suministro y si hay daños visibles.
- ▶ Si el suministro está incompleto o se aprecian daños debidos a un embalaje deficiente o al transporte, póngase en contacto con el servicio de asistencia técnica (consulte el capítulo **Asistencia técnica**).

Piezas y elementos de mando

(Consulte las ilustraciones de la página desplegable)

- ❶ Mango
- ❷ Interruptor de encendido/apagado ⑩
- ❸ Depósito de polvo
- ❹ Filtro de polvo HEPA (en el depósito de polvo)
- ❺ Ranura de ventilación
- ❻ Cable de red
- ❼ Cabezal vibratorio
- ❽ Lámpara UV-C
- ❾ Orificio de aspiración
- ❿ Interruptores de seguridad
- ⓫ Ruedas
- ⓬ Botón de vibración
- ⓭ Cubierta de la lámpara UV-C

Interruptores de seguridad

El aparato dispone de dos interruptores de seguridad ❿ en su parte inferior: uno a la izquierda y otro a la derecha. La lámpara UV-C ❽ solo se enciende si, al activar el botón de vibración ⓬, ambos interruptores de seguridad ❿ están presionados simultáneamente. Con esto, se desactiva el mecanismo de desconexión automática de la lámpara UV-C ❽. Este proceso se realiza automáticamente al posar el aparato encendido sobre una superficie plana (fig. A).

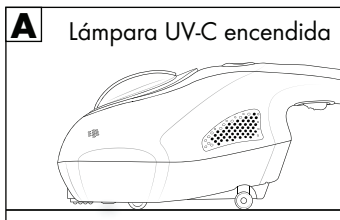

Si los interruptores de seguridad pierden el contacto con la superficie de base, se activa el mecanismo de desconexión automática y la lámpara UV-C ❽ se apaga (fig. B y C).

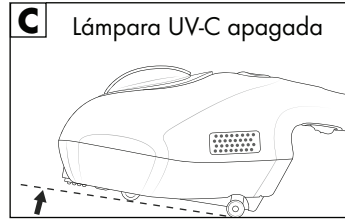
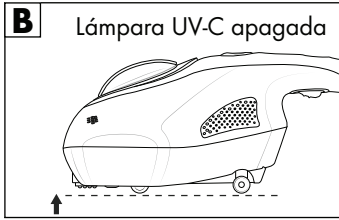

Manejo

⚠ ¡ADVERTENCIA!

- ▶ No mire nunca directamente a la lámpara UV-C ⑧ durante su uso.
- ▶ No utilice nunca el aparato en personas o animales. La radiación ultravioleta puede causar lesiones en los ojos y en la piel.
- ▶ El aparato solo debe utilizarse si está montado correctamente. Solo así pueden evitarse los peligros causados por la radiación ultravioleta.
- ▶ Utilice el aparato exclusivamente de la manera descrita en estas instrucciones de uso. Solo así pueden evitarse los peligros causados por la radiación ultravioleta.

ℹ INDICACIÓN

- ▶ Utilice exclusivamente el aparato si está completa y correctamente montado. El depósito de polvo ③ y el filtro de polvo HEPA ④ deben estar intactos e instalados correctamente. Si penetra polvo en el motor del aparato, pueden producirse daños en el motor.
- ▶ Asegúrese de que los interruptores de seguridad de la lámpara UV-C ⑧ situados en la parte inferior del aparato no estén bloqueados.
- ▶ Pruebe siempre primero el aparato en una zona pequeña y que no esté muy a la vista.

- 1) Conecte el enchufe en una toma eléctrica accesible e instalada correctamente.
- 2) Coloque el aparato en posición plana sobre la superficie que desee limpiar.
- 3) Para encender el aparato, desplace el interruptor de encendido/apagado ① ② hacia delante. Tras esto, el aparato comenzará a aspirar.
- 4) Pulse el botón de vibración ⑫ para activar el cabezal vibratorio ⑦. La vibración sacude la superficie que deba limpiarse y el polvo levantado se aspira a través del orificio de aspiración ⑨. Al pulsar el botón de vibración ⑫, también se enciende la lámpara UV-C ⑧.
- 5) Desplace el aparato de forma uniforme sobre la superficie que desee limpiar.
- 6) Tras finalizar la aspiración, desplace el interruptor de encendido/apagado ① ② hacia atrás para apagar el aparato.
- 7) Desconecte el enchufe de la toma eléctrica.

Consejos de uso

- ◆ Limpie los colchones siempre por ambos lados.
- ◆ Los colchones nuevos deberían limpiarse una vez al mes. Los colchones viejos deberían limpiarse primero diariamente durante una semana y, tras esto, una vez al mes.
- ◆ Según el uso, el filtro de polvo HEPA ④ debe cambiarse cada 12-18 meses y la lámpara UV-C ⑥, cada 12-24 meses. Si tiene alguna pregunta sobre los recambios, póngase en contacto con el servicio de asistencia técnica (consulte el capítulo **Asistencia técnica**).

Limpieza y mantenimiento

⚠ ¡ADVERTENCIA!

- ▶ Antes de limpiar el aparato, desconecte siempre el enchufe de la red eléctrica. De lo contrario, existe riesgo de descarga eléctrica.

⚠ ¡ATENCIÓN!

- ▶ No utilice ningún producto de limpieza agresivo, abrasivo ni químico, ya que podría dañar la superficie y provocar daños irreparables en el aparato.
- ◆ Limpie el aparato exclusivamente con un paño suave y ligeramente humedecido con agua.
- ◆ Vacíe el depósito de polvo ③ después de cada uso. También debe limpiarse regularmente el filtro de polvo HEPA ④ para evitar una sobrecarga del motor.

Vaciado del depósito de polvo

- ◆ Tire del depósito de polvo ③ hacia arriba para extraerlo del aparato (fig. D).

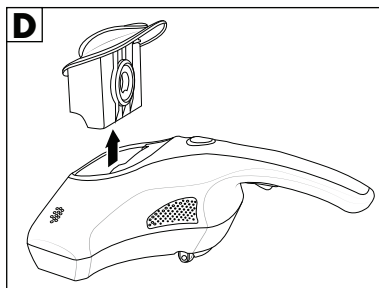

- ◆ Agarre el filtro de polvo HEPA ④ por el orificio y tire de este hacia fuera para extraerlo del depósito de polvo ③ (fig. E).

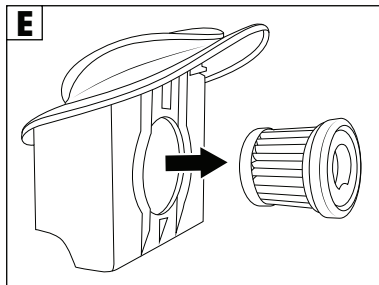

- ◆ Retire la cubierta del depósito de polvo ③ (fig. F).

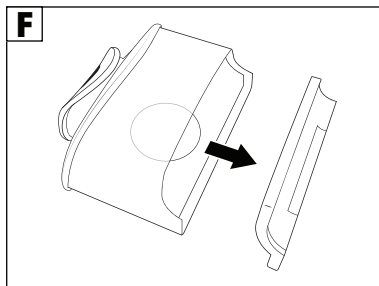

- ◆ Vacíe el depósito de polvo ③.
- ◆ En caso necesario, frote el depósito de polvo ③ y el alojamiento para el depósito de polvo ③ con un paño seco.
- ◆ Frote también la cubierta del depósito de polvo ③ con un paño seco.
- ◆ Vuelva a montar la cubierta del depósito de polvo ③. Asegúrese de que la cubierta se introduzca completamente en el depósito de polvo ③ y quede firmemente encastrada.

Limpeza del filtro de polvo HEPA

- ◆ Tras extraer el filtro de polvo HEPA ④ del depósito de polvo ③, introduzca el filtro de polvo HEPA ④ en una bolsa de plástico. Cierre la bolsa de plástico y golpee cuidadosamente el filtro de polvo HEPA ④.
- ◆ Espere a que el polvo se asiente dentro de la bolsa de plástico y extraiga el filtro de polvo HEPA ④ de la bolsa de plástico. Vuelva a cerrar la bolsa de plástico y deséchela.
- ◆ En caso necesario, puede enjuagar el filtro de polvo HEPA ④ con agua limpia y fría o templada. Tras esto, deje secar completamente el filtro de polvo HEPA ④.
- ◆ Tras la limpieza, vuelva a insertar el filtro de polvo HEPA ④ en el depósito de polvo ③ de forma que quede firmemente encastrado.

- ◆ Vuelva a colocar el depósito de polvo ❸ vacío con el filtro de polvo HEPA ❹ montado en el alojamiento para el depósito de polvo ❸ del aparato.

❗ INDICACIÓN

- ▶ Pueden solicitarse nuevos filtros de polvo HEPA ❹ a través de nuestro servicio de asistencia técnica (consulte el capítulo **Pedido de recambios**).

Limpieza de la lámpara UV-C

⚠ ¡ADVERTENCIA!

- ▶ La lámpara UV-C ❸ se calienta durante su uso. Deje que la lámpara UV-C ❸ se enfríe suficientemente tras su uso. De lo contrario, existe peligro de quemaduras.

❗ INDICACIÓN

- ▶ Asegúrese de no tocar la lámpara UV-C ❸ con los dedos.
- ◆ Retire el tornillo de la cubierta ❶ de la lámpara UV-C ❸ con un destornillador y desmonte la cubierta ❶.
- ◆ Frote la lámpara UV-C ❸ con un paño seco.
- ◆ Coloque la cubierta ❶ y vuelva a fijarla con el tornillo.

Cambio de la lámpara UV-C

⚠ ¡ADVERTENCIA!

- ▶ La lámpara UV-C ❸ se calienta durante su uso. Deje que la lámpara UV-C ❸ se enfríe suficientemente tras su uso. De lo contrario, existe peligro de quemaduras.
- ▶ Encontrará los datos técnicos de la lámpara UV-C ❸ en el capítulo **Características técnicas**.
- ◆ Retire el tornillo de la cubierta ❶ de la lámpara UV-C ❸ con un destornillador y desmonte la cubierta ❶.
- ◆ Extraiga la lámpara UV-C ❸ de las conexiones.
- ◆ Coloque una nueva lámpara UV-C ❸ en las conexiones.
- ◆ Coloque la cubierta ❶ y vuelva a fijarla con el tornillo.

Almacenamiento

- ◆ Guarde el aparato en un lugar limpio, seco y protegido de la radiación solar directa.

Desecho

Válido únicamente para Francia:



El producto, el embalaje y las instrucciones de uso son reciclables, se someten a una responsabilidad ampliada del fabricante y se desechan por separado.

Desecho del aparato

INDICACIÓN

- Retire la lámpara UV-C **B** antes de desechar el aparato y deséchela por separado.



El símbolo adyacente de un contenedor tachado sobre unas ruedas indica que este aparato está sujeto a la Directiva 2012/19/EU. Dicha Directiva estipula que el aparato no debe desecharse con la basura doméstica normal al finalizar su vida útil, sino en puntos de recogida, puntos limpios o a través de empresas de desechos previstas especialmente para ello.

Este tipo de desecho es gratuito. Cuide el medio ambiente y deseché el aparato de la manera adecuada.

Si el aparato contiene datos personales, será su responsabilidad eliminarlos antes de entregarlo para su desecho.

Siempre que sea posible hacerlo sin destruir el aparato, retire las pilas o baterías usadas antes de entregarlo para su desecho y recíclelas por separado. Si la batería está integrada en el aparato de forma fija, debe indicarse que el aparato contiene una batería para su desecho.



Puede informarse acerca de las posibilidades de desecho de los aparatos usados en su administración municipal o ayuntamiento.

Desecho del embalaje



El material de embalaje se ha seleccionado teniendo en cuenta criterios ecológicos y de desecho, por lo que es reciclable. Deseche el material de embalaje innecesario de la forma dispuesta por las normativas locales aplicables.



Deseche el embalaje de forma respetuosa con el medio ambiente. Observe las indicaciones de los distintos materiales de embalaje y, si procede, reciclelos de la manera correspondiente. Los materiales de embalaje cuentan con abreviaciones (a) y cifras (b) que significan lo siguiente:

1-7: plásticos; 20-22: papel y cartón; 80-98: materiales compuestos.

Eliminación de fallos

La siguiente tabla ayuda a la localización y solución de averías menores. Si no logra solucionar el problema con los pasos indicados, póngase en contacto con la línea directa de asistencia (consulte el capítulo **Asistencia técnica**).

Fallo	Causa	Solución
El aparato no aspira.	El aparato no está encendido.	Asegúrese de que el aparato esté correctamente conectado en la toma eléctrica y pulse el interruptor de encendido/apagado ① ②.
	El enchufe no está conectado.	Conecte el enchufe en la toma eléctrica.
	La toma eléctrica no suministra tensión.	Compruebe los fusibles.
La potencia de aspiración es demasiado débil.	El depósito de polvo ③ está lleno.	Vacíe el depósito de polvo ③.
	El filtro de polvo HEPA ④ está sucio.	Limpie el filtro de polvo HEPA ④.
	El orificio de aspiración ⑤ está atascado.	Apague el aparato, desconecte el enchufe de la toma eléctrica y solucione el atasco.
La lámpara UV-C ⑧ no se enciende.	Se ha activado el mecanismo de desconexión automática de la lámpara UV-C ⑧.	Revise los interruptores de seguridad ⑩ izquierdo y derecho (consulte el capítulo Interruptores de seguridad).
	La lámpara UV-C ⑧ o el aparato están defectuosos.	Póngase en contacto con el servicio de asistencia técnica (consulte el capítulo Asistencia técnica).

Fallo	Causa	Solución
El cabezal vibratorio ⑦ no vibra.	La función vibratoria no está activada.	Pulse el botón de vibración ⑫.
Durante la aspiración, sale un olor desagradable del aparato.	Es frecuente que se produzcan olores al utilizar un aparato nuevo por primera vez.	No obstante, el olor debería desaparecer tras utilizar varias veces el aparato.
	El aparato está defectuoso.	Apague el aparato, desconecte el enchufe de la toma eléctrica y póngase en contacto con el servicio de asistencia técnica (consulte el capítulo Asistencia técnica).

Anexo

Características técnicas

Tensión de red	220-240 V ~, 50/60 Hz
Consumo de potencia	300 W
Clase de aislamiento	II/□ (aislamiento doble)
Luminaria	6 W, G5, UV-C
Clasificación del grupo de riesgo de la lámpara UV-C	Grupo de riesgo 3

① INDICACIÓN

- El usuario no tiene que hacer nada para cambiar el ajuste del producto entre 50 y 60 Hz. El producto se adapta tanto a 50 Hz como a 60 Hz.

Pedido de recambios

Puede solicitar los siguientes recambios para el producto SMS 300 B2:



Puede pedir recambios para este producto cómodamente por Internet en www.kompernass.com de forma permanente.



Escanee este código QR con su smartphone o tableta.

Con este código QR, podrá acceder directamente a nuestra página web www.kompernass.com, ver los recambios disponibles y solicitarlos.

① INDICACIÓN

- ▶ Si tiene algún problema con el pedido en línea, puede ponerse en contacto con nuestro centro de atención al cliente por teléfono o por correo electrónico (consulte el capítulo **Asistencia técnica**).
- ▶ Especifique siempre el número de artículo (p. ej., **444810_2307**) indicado en la portada de estas instrucciones de uso al realizar su pedido.
- ▶ Le rogamos que tenga en cuenta que no en todos los países a los que realizamos envíos se pueden pedir recambios por Internet.

Garantía de Kompernass Handels GmbH

Estimado cliente:

Este aparato cuenta con una garantía de 3 años a partir de la fecha de compra. Si se detectan defectos en el producto, puede ejercer sus derechos legales frente al vendedor. Estos derechos legales no se ven limitados por la garantía descrita a continuación.

Condiciones de la garantía

El plazo de la garantía comienza con la fecha de compra. Guarde bien el comprobante de caja, ya que lo necesitará como justificante de compra.

Si dentro de un periodo de tres años a partir de la fecha de compra de este producto se detecta un defecto en su material o un error de fabricación, asumiremos la reparación o sustitución gratuita del producto o restituiremos el precio de compra a nuestra elección. La prestación de la garantía requiere la presentación del aparato defectuoso y del justificante de compra (comprobante de caja), así como una breve descripción por escrito del defecto detectado y de las circunstancias en las que se haya producido dicho defecto, dentro del plazo de tres años.

Si el defecto está cubierto por nuestra garantía, le devolveremos el producto reparado o le suministraremos uno nuevo. La reparación o sustitución del producto no supone el inicio de un nuevo periodo de garantía.

Duración de la garantía y reclamaciones legales por vicios

La duración de la garantía no se prolonga por hacer uso de ella. Este principio también se aplica a las piezas sustituidas y reparadas. Si después de la compra del aparato, se detecta la existencia de daños o de defectos al desembalarlo, deben notificarse de inmediato. Cualquier reparación que se realice una vez finalizado el plazo de garantía estará sujeta a costes.

Alcance de la garantía

El aparato se ha fabricado cuidadosamente según estándares elevados de calidad y se ha examinado en profundidad antes de su entrega.

La prestación de la garantía se aplica a defectos en los materiales o errores de fabricación. Esta garantía no cubre las piezas del producto normalmente sometidas al desgaste y que, en consecuencia, puedan considerarse piezas de desgaste ni los daños producidos en los componentes frágiles, p. ej., interruptores, baterías o piezas de vidrio.

Se anulará la garantía si el producto se daña o no se utiliza o mantiene correctamente. Para utilizar correctamente el producto, deben observarse todas las indicaciones especificadas en las instrucciones de uso. Debe evitarse cualquier uso y manejo que esté desaconsejado o frente al que se advierta en las instrucciones de uso.

El producto está previsto exclusivamente para su uso privado y no para su uso comercial. En caso de manipulación indebida e incorrecta, uso de la fuerza y apertura del aparato por personas ajenas a nuestros centros de asistencia técnica autorizados, la garantía perderá su validez.

Proceso de reclamación conforme a la garantía

Para garantizar una tramitación rápida de su reclamación, le rogamos que observe las siguientes indicaciones:

- ◆ Mantenga siempre a mano el comprobante de caja y el número de artículo (IAN) 444810_2307 como justificante de compra.
- ◆ Podrá ver el número de artículo en la placa de características del producto, grabado en el producto, en la portada de las instrucciones de uso (parte inferior izquierda) o en el adhesivo de la parte trasera o inferior del producto.
- ◆ Si se producen errores de funcionamiento u otros defectos, póngase primero en contacto con el departamento de asistencia técnica especificado a continuación **por teléfono** o **por correo electrónico**.
- ◆ Podrá enviar el producto calificado como defectuoso junto con el justificante de compra (comprobante de caja) y la descripción del defecto y de las circunstancias en las que se haya producido de forma gratuita a la dirección de correo proporcionada.



En www.lidl-service.com, podrá descargar este manual de usuario y muchos otros más, así como vídeos sobre los productos y software de instalación.

Con este código QR, accederá directamente a la página del Servicio Lidl (www.lidl-service.com) y podrá abrir las instrucciones de uso mediante la introducción del número de artículo (IAN) 444810_2307.

Asistencia técnica

ES

Servicio España

Tel.: 900 984 989

E-Mail: kompernass@lidl.es

IAN 444810_2307

Importador

Tenga en cuenta que la dirección siguiente no es una dirección de asistencia técnica. Póngase primero en contacto con el centro de asistencia técnica especificado.

KOMPERNASS HANDELS GMBH

BURGSTRASSE 21

44867 BOCHUM

ALEMANIA

www.kompernass.com

Indholdsfortegnelse

Indledning	152
Forskriftsmæssig anvendelse	152
Anvendte advarsler og symboler	152
Sikkerhedsanvisninger	153
Pakkens indhold og transporteftersyn	157
Dele og betjeningslementer	157
Sikkerhedskontakt	158
Betjening	158
Brugertips	159
Rengøring og vedligeholdelse	159
Tømning af støvbeholderen	160
Rengøring af HEPA-støvfilteret	161
Rengøring af UV-C-lampen	161
Skift af UV-C-lampen	162
Opbevaring	162
Bortskaffelse	162
Bortskaffelse af produktet	163
Bortskaffelse af emballage	163
Afhjælpning af fejl	164
Tillæg	165
Tekniske data	165
Bestilling af reservedele	165
Garanti for Kompernass Handels GmbH	166
Service	168
Importør	168

Indledning

Tillykke med købet af dit nye produkt.

Du har valgt et produkt af høj kvalitet. Betjeningsvejledningen er en del af dette produkt. Den indeholder vigtige informationer om sikkerhed, anvendelse og bortskaffelse. Du bør sætte dig ind i alle produktets betjenings- og sikkerhedsanvisninger før brug. Brug kun produktet som beskrevet og kun til de angivne anvendelsesområder. Lad vejledningen følge med produktet, hvis du giver det videre til andre.





Forskriftsmæssig anvendelse



Produktet er udelukkende beregnet til at dræbe bakterier og fjerne støv, kim og husmider. Det er egnet til anvendelse på madrasser, lagner, dyner, polstrede møbler og lignende. Det må kun anvendes i lukkede rum og i private hjem. Al anden anvendelse betragtes som værende i strid med den forskriftsmæssige anvendelse.

Produktet er ikke beregnet til erhvervsmæssige eller industrielle områder. Krav af enhver art på grund af skader ved anvendelse ud over den forskriftsmæssige anvendelse, forkert udførte reparationer, ændringer der er foretaget uden tilladelse eller anvendelse af ikke-tilladte reservedele er udelukket. Brugeren bærer alene risikoen.

Anvendte advarsler og symboler

I denne betjeningsvejledning anvendes følgende advarsler og symboler på emballagen og produktet (hvis de er relevante):

	FARE! En advarsel med dette symbol og signalordet "FARE" angiver en umiddelbart forestående farlig situation, som medfører døden eller alvorlige kvæstelser, hvis faren ikke undgås.
	ADVARSEL! En advarsel med dette symbol og signalordet "ADVARSEL" angiver en mulig farlig situation, som kan medføre døden eller alvorlige kvæstelser, hvis faren ikke undgås.
	FORSIGTIG! En advarsel med dette symbol og signalordet "FORSIGTIG" angiver en mulig farlig situation, som kan medføre mindre eller moderate kvæstelser, hvis faren ikke undgås.
	OBS! En advarsel med dette symbol og signalordet "OBS" angiver en mulig situation, som kan medføre materielle skader, hvis situationen ikke undgås.
	Bemærk: "Bemærk" henviser til yderligere oplysninger, som gør det nemmere at bruge produktet.

	UV-strålingsadvarsel. Beskyt øjne og hud.
	Vekselspænding

Sikkerhedsanvisninger

FARE FOR ELEKTRISK STØD

- ▶ Strømforsyningens spænding skal stemme overens med dataene på produktets typeskilt.
- ▶ Lad omgående produktet reparere af et kvalificeret specialværksted, hvis det er defekt, eller henvend dig til kundeservice, så farlige situationer undgås.
- ▶ Lad beskadigede stik eller ledninger udskifte omgående af en autoriseret reparatør eller kundeservice, så farlige situationer undgås.
- ▶ Træk altid i stikket og aldrig i ledningen, når strømforsyningen til produktet skal afbrydes.
- ▶ Knæk eller klem ikke ledningen, og læg den, så den ikke kommer i kontakt med varme overflader, og så man ikke kan træde på den eller snuble over den.
- ▶ Træk stikket ud efter brug og før rengøring.
- ▶ Rul ledningen helt ud, før du tænder for produktet, og brug ikke forlængerledning.
- ▶ Hold aldrig på ledningen eller stikket med fugtige hænder.
- ▶ Brug ikke produktet i nærheden af vand og heller ikke i nærheden af badekar, brusere, vaskekummer eller andre beholdere med vand. Det kan også være farligt at opbevare produktet i nærheden af vand, selv om produktet er slukket.
- ▶ Produktet må aldrig lægges ned i væske, og der må ikke komme væske ind i kabinettet.

- ▶ Produktet må ikke udsættes for fugt og ikke bruges uden-dørs. Hvis der kommer væske ind i produktets kabinet, skal du straks trække stikket ud af kontakten og få produktet repareret af en autoriseret reparatør.
- ▶ Produktets kabinet må ikke åbnes. Lad det defekte produkt reparere af en kvalificeret reparatør.
- ▶ Brug ikke produktet, hvis det har synlige skader, har været tabt på gulvet, eller hvis der løber vand ud. Lad det først reparere af en kvalificeret reparatør.
- ▶ Dette produkt kan bruges af børn fra 8 år og derover og af personer med nedsatte fysiske, psykiske, motoriske eller mentale evner eller manglende erfaring og/eller viden, hvis de er under opsyn eller undervises i sikker brug af produktet og de farer, der kan være forbundet med det.
- ▶ Børn må ikke lege med produktet. Rengøring og vedligeholdelse må ikke udføres af børn uden opsyn.

RISIKOGRUPPE 3

Dette produkt indeholder en pære i risikogruppe 3.

ADVARSEL! UV-stråling på grund af dette produkt.

Undgå at udsætte øjne og hud for det uafskærmede produkt.

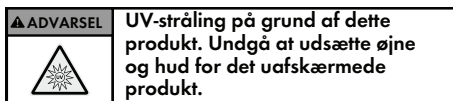

⚠ ADVARSEL! FARE FOR PERSONSKADER!

- ▶ Dette produkt må kun bruges, når det er monteret. Det er især vigtigt, at UV-C-lampens afdækning er installeret korrekt inden brug!
- ▶ Brug kun produktet som beskrevet i denne vejledning! Se aldrig direkte ind i UV-C-lampen. UV-strålerne kan føre til skader på øjne og hud!
- ▶ Brug aldrig produktet på mennesker og dyr! UV-strålerne kan være årsag til skader på øjne og hud!
- ▶ UV-C-lampens bakteriedræbende ultraviolette stråler på undersiden af produktet er skadelige for øjne og hud. Udsæt aldrig dig selv eller andre personer eller dyr for direkte eller reflekterede stråler. Opsøg omgående læge ved kontakt med strålerne.
- ▶ Sørg for, at UV-C-lampens sikkerhedskontakt ikke blokeres.
- ▶ Hold dyr, hår, smykker, løstsiddende tøj, fingre og alle øvrige kropsdele væk fra produktets sugeåbning, så de ikke suges fast. Sluk straks for produktet, hvis det alligevel suger sig fast.
- ▶ Rør ikke ved vibrationshovedet under brug.
- ▶ Sørg for, at det ikke er muligt at snuble over den tilsluttede ledning.
- ▶ Lad aldrig produktet være uden opsyn, hvis det er sluttet til strømnettet og er tændt. Børn skal være under opsyn, så det sikres, at de ikke leger med produktet.
- ▶ Lad aldrig børn bruge produktet, hvis de ikke er under opsyn.
- ▶ Lad UV-C-lampen køle af, når du har brugt produktet. Ellers er der fare for forbrænding.
- ▶ Læg aldrig hænderne under produktet, så længe det er i brug.

BRANDFARE!

- ▶ Stik aldrig genstande ind i produktets åbninger, og sørg for, at de ikke blokeres.
- ▶ Sørg for, at ventilationsåbningerne på produktets sider ikke er blokeret.
- ▶ Dæk ikke produktet til under anvendelsen, da der ellers er risiko for brand i produktet.
- ▶ Brug ikke produktet i rum med let antændelige substanser eller giftige eller eksplosive dampe.
- ▶ Sluk ikke med vand, hvis produktet brænder. Kvæl flammerne med et brandtæppe eller en egnet ildslukker.

OBS! MATERIELLE SKADER!

- ▶ Sug aldrig følgende op med produktet:
 - Brændbare eller antændelige stoffer
 - Glødende aske, brændende cigaretter, tændstikker og lign.
 - Væske eller våde stoffer (f.eks. våd tæppeshampoo)
 - Meget fint støv (f.eks. betonstøv), aske eller toner
 - Spidse, hårde genstande (f.eks. glassplinter)
- ▶ Stil eller læg ikke tunge genstande på produktet, strømstikket eller strømledningen.
- ▶ Prøv ikke på at smøre rullerne med smøremiddel eller olie. Det vil få støv og snavs til at blive hængende på rullerne.
- ▶ Rengør ikke produktet med stærke, kemiske eller skurende rengøringsmidler. I modsat fald kan det blive ødelagt.

Pakkens indhold og transporteftersyn

FARE!

- ▶ Børn må ikke lege med emballeringsmaterialet. **Der er fare for kvælning.**
- ◆ Tag alle produktets dele samt betjeningsvejledningen ud af kassen.
- ◆ Fjern alle emballeringsmaterialer fra produktet.

Pakkens indhold består af følgende komponenter (se billederne på klap-ud-siden):

- Håndstøvsuger
- HEPA-støvfiltre (2x)
- Betjeningsvejledning

BEMÆRK

- ▶ Kontrollér, at alle dele er leveret med, og at de ikke har synlige skader.
- ▶ Hvis der mangler dele, eller hvis nogle af delene er defekte på grund af mangelfuld emballage eller på grund af transporten, bedes du henvende dig til service-hotline (se kapitlet **Service**).

Dele og betjeningslementer

(Se billederne på klap-ud-siden)

- 1 Håndtag
- 2 Tænd-/sluk-knap 
- 3 Støvbeholder
- 4 HEPA-støvfiltre (i støvbeholderen)
- 5 Ventilationsåbning
- 6 Ledning
- 7 Vibrationshoved
- 8 UV-C-lampe
- 9 Sugeåbning
- 10 Sikkerhedskontakt
- 11 Ruller
- 12 Vibrationsknap
- 13 Afdækning til UV-C-lampe

Sikkerhedskontakt

Produktet har to sikkerhedskontakter ⑩ til venstre og højre på undersiden af produktet. UV-C-lampen ⑧ tændes kun ved aktivering af vibrationsknappen ⑫, hvis der samtidig trykkes på de to sikkerhedskontakter ⑩. Derved deaktiveres på UV-C-lampens ⑧ slukningsmekanisme. Det sker automatisk, når det tændte produkt stilles på en plan overflade (fig. A).

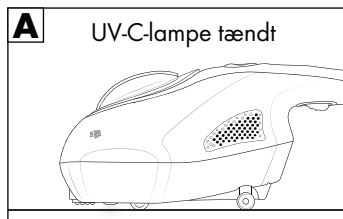

Hvis sikkerhedskontakterne ikke længere rører ved underlaget, aktiveres slukningsmekanismen, og UV-C-lampen ⑧ holder op med at lyse (fig. B og C).

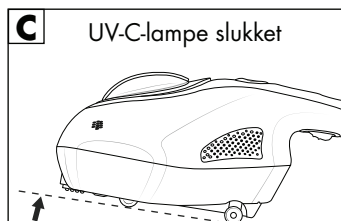
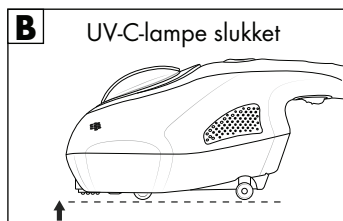

Betjening

⚠ ADVARSEL!

- ▶ Se aldrig ind i UV-C-lampen ⑧, mens du bruger produktet!
- ▶ Brug aldrig produktet på mennesker og dyr!
UV-strålerne kan være årsag til skader på øjne og hud!
- ▶ Brug kun produktet, når det er monteret rigtigt. Kun på denne måde kan risikoen ved UV-stråler undgås.
- ▶ Brug kun produktet som beskrevet i denne betjeningsvejledning.
Kun på denne måde kan risikoen ved UV-stråler undgås.

ℹ BEMÆRK

- ▶ Brug kun produktet, når det er samlet fuldstændigt og korrekt. Støvbeholderen ③ og HEPA-støvfileret ④ skal være sat ind og være uden skader. Hvis der kommer snavs ind i produktets motor, kan det medføre motorskader.
- ▶ Sørg for, at sikkerhedskontakten til UV-C-lampen ⑧ på undersiden af produktet ikke blokeres.
- ▶ Test først produktet på et lille, skjult sted.

- 1) Sæt stikket i en korrekt installeret stikkontakt, som er nem at få adgang til.
- 2) Stil produktet fladt på overfladen, der skal rengøres.
- 3) Skub tænd-/sluk-knappen ① 2 frem for at tænde for produktet. Produktet begynder at suge.
- 4) Tryk på vibrationsknappen 12 for at aktivere vibrationshovedet 7. På grund af vibrationen rystes overfladen, der skal rengøres, og det ophvirvlede støv suges ind gennem sugeåbningen 9. Ved tryk på vibrationstasten 12 tændes UV-C-lampen 8.
- 5) Bevæg produktet hen over overfladen, der skal rengøres.
- 6) Skub tænd-/sluk-knappen ① 2 tilbage for at slukke for produktet efter støvsugning.
- 7) Træk stikket ud af stikkontakten.

Brugertips

- ◆ Rengør altid madrasserne på begge sider.
- ◆ Nye madrasser skal rengøres en gang om måneden. Ældre madrasser skal rengøres dagligt i en uge. Derefter skal de rengøres en gang om måneden.
- ◆ HEPA-støvfilteret 4 skal skiftes hver 12 - 18 måneder og UV-C-lampen 8 hver 12 - 24 måneder afhængigt af brug. Hvis du har spørgsmål til reservedele, bedes du henvende dig til kundeservice (se kapitel **Service**).

Rengøring og vedligeholdelse

ADVARSEL!

- ▶ Tag altid stikket ud af stikkontakten inden rengøring. Ellers er der risiko for strømstød.

OBS!

- ▶ Brug ikke stærke, skurende eller kemiske rengøringsmidler. De kan angribe overfladen og føre til skader på produktet, som ikke kan repareres.

- ◆ Rengør kun produktet med en blød og let fugtet klud.
- ◆ Tøm støvbeholderen 3 hver gang, du har anvendt produktet. HEPA-støvfilteret 4 skal også rengøres regelmæssigt, så motoren ikke overbelastes.

Tømning af støvbeholderen

- ◆ Tag støvbeholderen **3** ud af produktet oppefra (fig. D).

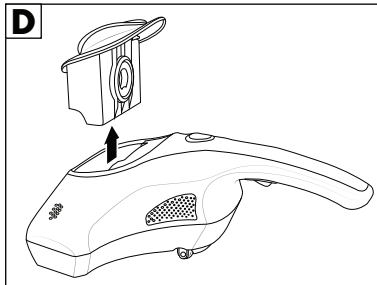

- ◆ Tag fat ind i åbningen på HEPA-støvfilteret **4** og træk det ud af støvbeholderen **3** (fig. E).

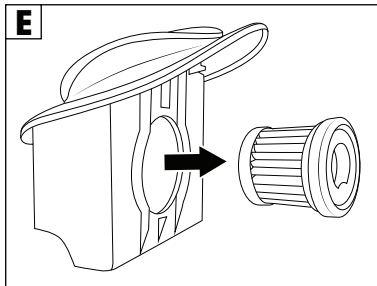

- ◆ Fjern afdækningen til støvbeholderen **3** (fig. F).

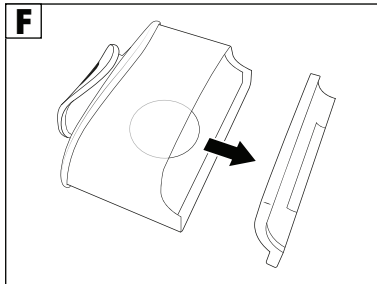

- ◆ Tøm støvbeholderen **3**.
- ◆ Tør støvbeholderen **3** af, og tør udskæringen til støvbeholderen **3** af med en tør støvklud ved behov.
- ◆ Tør afdækningen til støvbeholderen **3** af med en tør støvklud.
- ◆ Sæt afdækningen til støvbeholderen **3** ind igen. Sørg for, at afdækningen skubbes helt ind i støvbeholderen **3**, og at den lukker tæt.

Rengøring af HEPA-støvfilteret

- ◆ Når du har taget HEPA-støvfilteret ④ ud af støvbeholderen ③, lægges HEPA-støvfilteret ④ i en plastikpose. Luk plastikposen, og bank forsigtigt HEPA-støvfilteret ④ ud.
- ◆ Vent, til støvet har samlet sig i plastikposen, og tag derefter HEPA-støvfilteret ④ ud af plastikposen. Luk plastikposen igen, og bortskaf den derefter.
- ◆ Ved behov kan HEPA-støvfilteret ④ skylles med rent, koldt eller lunkent vand. Lad derefter HEPA-støvfilteret ④ tørre fuldstændigt.
- ◆ Sæt HEPA-støvfilteret ④ ind i støvbeholderen ③ igen efter rengøringen, så det sidder fast.
- ◆ Sæt den tømte støvbeholder ③ med det indsatte HEPA-støvfilter ④ ind i udsæringen til støvbeholderen ③ på produktet igen.

i BEMÆRK

- ▶ Nye HEPA-støvfiltre ④ kan bestilles hos kundeservice (se kapitlet **Be stilling af reservedele**).

Rengøring af UV-C-lampen

⚠ ADVARSEL!

- ▶ UV-C-lampen ⑧ bliver varm ved brug. Lad UV-C-lampen ⑧ køle af efter brug af produktet. Ellers er der fare for forbrænding.

i BEMÆRK

- ▶ Pas på ikke at røre ved UV-C-lampen ⑧ med fingrene.
- ◆ Løsn skruen på afdækningen ⑬ på UV-C-lampen ⑧ med en skruetrækker, og tag afdækningen ⑬ af.
- ◆ Tør UV-C-lampen ⑧ af med en tør støvklud.
- ◆ Sæt afdækningen ⑬ på, og skru den fast igen med skruen.

Skift af UV-C-lampen

⚠ ADVARSEL!

- ▶ UV-C-lampen ⑧ bliver varm ved brug. Lad UV-C-lampen ⑧ køle af efter brug af produktet. Ellers er der fare for forbrænding.
- ▶ De tekniske informationer og data til UV-C-lampen ⑧ kan findes i kapitlet **Tekniske data**.
- ◆ Løsn skruen på afdækningen ⑬ på UV-C-lampen ⑧ med en skruetrækker, og tag afdækningen ⑬ af.
- ◆ Tag UV-C-lampen ⑧ ud af stikforbindelserne.
- ◆ Sæt en ny UV-C-lampe ⑧ ind i stikforbindelserne.
- ◆ Sæt afdækningen ⑬ på, og skru den fast igen med skruen.

Opbevaring

- ◆ Opbevar produktet på et rent og tørt sted uden direkte sol.

Bortskaffelse

Gælder kun for Frankrig:



Points de collecte sur www.quefairedemesdechets.fr
Privilégiez la réparation ou le don de votre appareil !



Produktet, emballagen og betjeningsvejledning kan genbruges, er underlagt et udvidet producentansvar og indsamles sorteret.

Bortskaffelse af produktet

BEMÆRK

- ▶ Tag UV-C-lampen  ud, før produktet bortskaffes, og bortskaf den adskilt fra produktet.



Det viste symbol med den overstregede affaldscontainer på hjul viser, at dette produkt er underlagt direktivet 2012/19/EU. Dette direktiv angiver, at produktet ikke må bortskaffes sammen med det normale husholdningsaffald, når dets brugstid er omme, men skal afleveres på specielle indsamlingssteder, genbrugspladser eller affaldsvirksomheder.

Denne bortskaffelse er gratis for dig. Skån miljøet, og bortskaf produktet korrekt.

Hvis det udtjente produkt indeholder persondata, er du selv ansvarlig for sletningen, før du afleverer det.

Fjern de gamle batterier fra produktet, hvis det kan ske uden at ødelægge produktet, og aflever dem til separat indsamling, før det udtjente produkt bortskaffes. Ved indbyggede genopladelige batterier skal der gøres opmærksom på ved bortskaffelsen, at produktet indeholder et genopladeligt batteri.



Du kan få oplysninger hos kommunen om bortskaffelse af udtjente produkter.

Bortskaffelse af emballage



Emballeringsmaterialerne er valgt ud fra kriterier som miljøforlidelighed og bortskaffelsesteknik og kan derfor genbruges. Bortskaf emballagematerialer, som du ikke skal bruge mere, efter de lokalt gældende forskrifter.



Bortskaf emballagen miljøvenligt. Vær opmærksom på mærkningen på de forskellige emballagematerialer, og aflever dem sorteret til bortskaffelse. Emballagematerialerne er mærket med forkortelserne (a) og tallene (b) med følgende betydning: 1-7: Plast, 20-22: Papir og pap, 80-98: Kompositmaterialer.

Afhjælpning af fejl

Følgende tabel hjælper dig med at lokalisere og afhjælpe mindre fejl. Hvis du ikke kan løse problemet ved hjælp af fremgangsmåderne nedenfor, bedes du henvende dig til kundeservice (se kapitlet **Service**).

Fejl	Årsag	Afhjælpning
Produktet suger ikke.	Produktet er ikke tændt.	Kontrollér, at produktet er sluttet korrekt til strømforsyningen, og tryk på tænd-/sluk-knappen ① ②.
	Strømskiktet er ikke sat i.	Sæt strømskiktet i stikkontakten.
	Stikkontakten giver ingen spænding.	Kontrollér husets sikringer
Sugeeffekten er for svag.	Støvbeholderen ③ er fuld.	Tøm støvbeholderen ③.
	HEPA-støvfilteret ④ er snavset.	Rengør HEPA-støvfilteret ④.
	Sugeåbningen ⑨ er tilstoppet.	Sluk for produktet, tag stikket ud af stikkontakten, og fjern blokeringen.
UV-C-lampen ⑧ lyser ikke.	Slukningsmekanismen på UV-C-lampen ⑧ er aktiveret.	Kontrollér sikkerhedskontakten ⑩ til venstre og højre (se kapitlet Sikkerhedskontakt).
	UV-C-lampen ⑧ eller produktet er defekt.	Kontakt kundeservice (se kapitlet Service).
Vibrationshovedet ⑦ vibrerer ikke.	Vibrationsfunktionen er ikke tændt.	Tryk på vibrationsknappen ⑫.
Når produktet suger, kommer der en ubehagelig lugt ud af det.	Det sker ofte, at der udvikles lugt, første gang produktet bruges.	Lugten forsvinder, når produktet har været brugt flere gange.
	Produktet er defekt.	Sluk for produktet, tag strømskiktet ud af stikkontakten, og henvend dig til kundeservice (se kapitlet Service).

Tillæg

Tekniske data

Netspænding	220–240 V ~, 50/60 Hz
Effektforbrug	300 W
Beskyttelsesklasse	II/□ (dobbeltisolering)
Pære	6 W, G5, UV-C
Klassificering risikogruppe for UV-C-lampen	Risikogruppe 3

i BEMÆRK

- ▶ Brugeren behøver ikke at foretage sig noget for at omstille produktet fra 50 til 60 Hz eller omvendt. Produktet tilpasser sig både til 50 og til 60 Hz.

Bestilling af reservedele

Følgende reservedele kan bestilles til produktet SMS 300 B2:

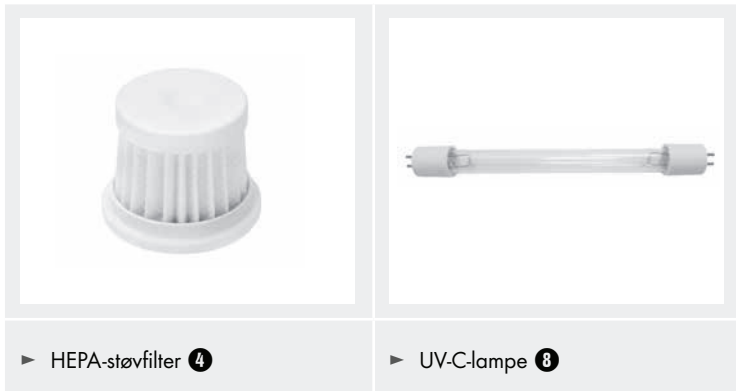

Du kan altid bestille reservedele til dette produkt på internettet på www.kompernass.com.



Scan denne QR-kode med din smartphone eller tablet. Med QR-koden kommer du direkte til vores webside www.kompernass.com og kan se og bestille de tilgængelige reservedele.

i BEMÆRK

- ▶ Hvis du har problemer med online-bestillingen, kan du henvende dig telefonisk eller pr. e-mail til vores servicecenter (se kapitlet **Service**).
- ▶ Oplys altid artikelnummeret (f.eks. **444810_2307**), som du kan finde på denne betjeningsvejlednings titelblad, når du afgiver din bestilling.
- ▶ Vær opmærksom på, at det ikke er muligt at foretage online-bestilling af reservedele til alle modtagerlande.

Garanti for Kompernass Handels GmbH

Kære kunde

På dette produkt får du 3 års garanti fra købsdatoen. I tilfælde af mangler ved produktet har du en række juridiske rettigheder i forhold til sælgeren af produktet. Dine juridiske rettigheder forringes ikke af den nedenfor anførte garanti.

Garantibetingelser

Garantiperioden begynder på købsdatoen. Opbevar venligst kvitteringen et sikkert sted. Den er nødvendig for at kunne dokumentere købet.

Hvis der inden for tre år fra dette produkts købsdato opstår en materiale- eller fabriktionsfejl, vil produktet – efter vores valg – blive repareret eller udskiftet, eller købsprisen vil blive refunderet gratis til dig. Denne garantiydelse forudsætter, at det defekte produkt afleveres, og købsbeviset (kvitteringen) forevises i løbet af fristen på tre år, og at der gives en kort skriftlig beskrivelse af, hvori manglen består, og hvornår den er opstået.

Hvis defekten er dækket af vores garanti, får du et repareret eller et nyt produkt retur. Reparation eller ombytning af produktet udløser ikke en ny garantiperiode.

Garantiperiode og juridiske mangelkrav

Garantiperioden forlænges ikke, hvis der gøres brug af garantien. Det gælder også for udskiftede og reparerede dele. Skader og mangler, som eventuelt allerede fandtes ved køb, samt manglende dele, skal anmeldes straks efter udpakningen. Når garantiperioden er udløbet, er reparation af skader betalingspligtig.

Garantiens omfang

Produktet er produceret omhyggeligt efter strenge kvalitetsretningslinjer og testet grundigt inden leveringen.

Garantien dækker materiale- og fabrikationsfejl. Denne garanti omfatter ikke produktdele, der er udsat for normal slidage og derfor kan betragtes som sliddele, eller skader på skrøbelige dele som f.eks. kontakter, genopladelige batterier eller dele af glas.

Denne garanti bortfalder, hvis produktet er blevet beskadiget, ikke er forskriftsmæssigt anvendt eller vedligeholdt. For at sikre forskriftsmæssig anvendelse af produktet skal alle anvisninger nævnt i betjeningsvejledningen nøje overholdes. Anvendelsesformål og handlinger, som frarådes eller der advares imod i betjeningsvejledningen, skal ubetinget undgås.

Produktet er kun beregnet til privat og ikke til kommercielt brug. Ved misbrug og uhensigtsmæssig brug, anvendelse af vold og ved indgreb, som ikke er foretaget af vores autoriserede serviceafdeling, bortfalder garantien.

Afvikling af garantisager

For at sikre en hurtig behandling af din anmeldelse bør du følge nedenstående anvisninger:

- ◆ Ved alle forespørgsler bedes du have kvitteringen og artikelnummeret (IAN) 444810_2307 klar som dokumentation for købet.
- ◆ Artikelnummeret kan du finde på typeskiltet på produktet, som indgravering på produktet, på betjeningsvejledningens forside (nederst til venstre) eller som klæbemærke på bag- eller undersiden af produktet.
- ◆ Hvis der opstår funktionsfejl eller øvrige mangler, bedes du først kontakte nedennævnte serviceafdeling **telefonisk** eller **via e-mail**.
- ◆ Et produkt, der er registreret som defekt, kan du derefter indsende portofrit til den oplyste serviceadresse med vedlæggelse af købsbevis (kvittering) og en beskrivelse af, hvori manglen består, og hvornår den er opstået.



På www.lidl-service.com kan du downloade denne og mange andre manualer, produktvideoer og installationssoftware.

Med denne QR-kode kommer du direkte til Lidl-servicesiden (www.lidl-service.com) og kan åbne den ønskede betjeningsvejledning ved indtastning af artikelnummeret (IAN) 444810_2307.

Service



Service Danmark

Tel.: 32 710005

E-Mail: kompernass@lidl.dk

IAN 444810_2307

Importør

Bemærk at den efterfølgende adresse ikke er en serviceadresse. Kontakt først det nævnte servicested.

KOMPERNASS HANDELS GMBH

BURGSTRASSE 21

44867 BOCHUM

TYSKLAND

www.kompernass.com

Indice

Introduzione	170
Uso conforme	170
Verwendete Warnhinweise und Symbole	170
Avvertenze di sicurezza	171
Dotazione e ispezione dei danni da trasporto	175
Parti ed elementi di comando	176
Interruttori di sicurezza	176
Utilizzo	177
Suggerimenti per l'uso	178
Pulizia e manutenzione	178
Svuotamento del contenitore della polvere	178
Pulizia del HEPA filtro della polvere	179
Pulizia della lampada UV-C	180
Sostituzione della lampada UV-C	180
Conservazione	181
Smaltimento	181
Smaltimento dell'apparecchio	181
Smaltimento dell'imballaggio	182
Eliminazione dei guasti	182
Appendice	183
Dati tecnici	183
Ordinazione dei pezzi di ricambio	184
Garanzia della Kompnass Handels GmbH	185
Assistenza	186
Importatore	186

Introduzione

Congratulazioni per l'acquisto del nuovo apparecchio.

È stato scelto un prodotto di alta qualità. Il manuale di istruzioni è parte integrante del presente prodotto. Esso contiene importanti indicazioni sulla sicurezza, l'uso e lo smaltimento. Prima di utilizzare il prodotto, acquisire dimestichezza con tutte le indicazioni relative ai comandi e alla sicurezza. Utilizzare il prodotto solo come descritto e per i campi d'impiego indicati. In caso di cessione del prodotto a terzi, consegnare anche tutta la relativa documentazione.





Uso conforme



L'apparecchio è destinato esclusivamente all'eliminazione di batteri e alla rimozione di polvere, germi e acari domestici. È idoneo all'uso su materassi, lenzuola, copriletti, mobili imbottiti e simili. È possibile impiegarlo esclusivamente in ambienti chiusi e per l'uso domestico privato. Qualsiasi altro impiego è considerato non conforme.

L'apparecchio non è destinato all'uso in ambienti commerciali o industriali. Si esclude qualsiasi tipo di rivendicazione per danni derivanti da un uso non conforme, riparazioni inadeguate, esecuzione di modifiche non consentite o uso di parti di ricambio non omologate. Il rischio è esclusivamente a carico dell'utente.

Avvertenze e simboli utilizzati

Nel presente manuale di istruzioni, sulla confezione e sull'apparecchio vengono utilizzati gli avvisi e i simboli seguenti (se pertinenti):

	PERICOLO! Un avviso con questo simbolo e la parola di segnalazione "PERICOLO" indica una situazione di pericolo immediata che, se non viene evitata, ha come conseguenza la morte o una grave lesione.
	AVVERTENZA! Un avviso con questo simbolo e la parola di segnalazione "AVVERTENZA" indica una possibile situazione di pericolo che, se non viene evitata, potrebbe avere come conseguenza la morte o una grave lesione.
	CAUTELA! Un avviso con questo simbolo e la parola di segnalazione "CAUTELA" indica una possibile situazione di pericolo che, se non viene evitata, potrebbe avere come conseguenza una lesione di entità lieve o moderata.
	ATTENZIONE! Un avviso con questo simbolo e la parola di segnalazione "ATTENZIONE" indica una possibile situazione che, se non viene evitata, potrebbe avere come conseguenza danni materiali.

	Nota: Una nota fornisce ulteriori informazioni volte a facilitare l'uso dell'apparecchio.
	Avviso radiazioni UV. Proteggi gli occhi e la pelle.
	Corrente/tensione alternata

Avvertenze di sicurezza

PERICOLO DI SCOSSA ELETTRICA!

- ▶ La tensione della sorgente di alimentazione deve coincidere con i dati riportati sulla targhetta dell'apparecchio.
- ▶ Fare riparare tempestivamente un apparecchio guasto da un'officina qualificata e specializzata oppure rivolgersi al servizio di assistenza ai clienti, per evitare situazioni di pericolo.
- ▶ Al fine di evitare pericoli, fare sostituire immediatamente spine o cavi danneggiati da personale specializzato autorizzato o dal centro di assistenza clienti.
- ▶ Per scollegare l'apparecchio dall'alimentazione elettrica, tirare sempre la spina e non il cavo di alimentazione.
- ▶ Non piegare o schiacciare il cavo di alimentazione e disporlo in modo tale da non consentire un contatto con superfici calde e da evitare che si possa calpestarlo o vi si possa inciampare.
- ▶ Prima della pulizia e dopo ogni utilizzo, staccare la spina.
- ▶ Srotolare sempre completamente il cavo di alimentazione prima di accendere l'apparecchio e non impiegare prolunghie.
- ▶ Non toccare mai il cavo di alimentazione o la spina a mani umide.
- ▶ Non utilizzare mai l'apparecchio nelle vicinanze di acqua contenuta in vasche da bagno, docce, lavandini o altri recipienti. La vicinanza all'acqua rappresenta un pericolo anche ad apparecchio spento.

- ▶ Non immergere mai l'apparecchio in liquidi e impedire la penetrazione di liquidi nell'alloggiamento dell'apparecchio.
- ▶ Non esporre l'apparecchio all'umidità e non utilizzarlo all'aperto. In caso di infiltrazioni di liquidi nell'alloggiamento dell'apparecchio, staccare subito la spina dalla presa e fare riparare l'apparecchio da personale specializzato qualificato.
- ▶ Non aprire l'alloggiamento dell'apparecchio. Fare riparare l'apparecchio guasto solo da personale specializzato qualificato.
- ▶ Non utilizzare assolutamente l'apparecchio se presenta danni visibili, se è caduto o se vi sono perdite di acqua. Farlo riparare da personale specializzato qualificato.
- ▶ Questo apparecchio può essere utilizzato dai bambini di almeno 8 anni di età e da persone con capacità fisiche, sensoriali o mentali ridotte o insufficiente esperienza e/o conoscenza solo se sorvegliati da una persona adulta o istruiti sull'uso sicuro dell'apparecchio e qualora ne abbiano compreso i pericoli associati.
- ▶ I bambini non devono giocare con l'apparecchio. La pulizia e la manutenzione dell'apparecchio non devono essere eseguite dai bambini senza che siano sorvegliati.

GRUPPO DI RISCHIO 3

In questo apparecchio è integrata una lampadina appartenente al gruppo di rischio 3.

AVVERTENZA! Radiazione UV causata da questo prodotto.

Evitare l'esposizione di occhi e pelle dovuta al prodotto non schermato.

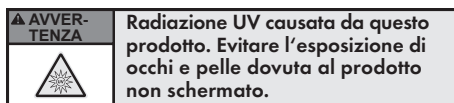

⚠ AVVERTENZA! PERICOLO DI LESIONI!

- ▶ Utilizzare questo apparecchio solo quando è montato. In particolare, prima dell'uso è necessario che la copertura della lampada UV-C sia installata correttamente!
- ▶ Usare l'apparecchio solo nel modo descritto in queste istruzioni. Non fissare mai direttamente la lampada UV-C con lo sguardo. I raggi UV possono causare lesioni agli occhi e alla pelle!
- ▶ Non utilizzare mai l'apparecchio su persone o animali! I raggi UV possono arrecare lesioni agli occhi e alla pelle!
- ▶ I raggi ultravioletti che eliminano i germi emessi dalla lampada UV-C situata sul lato inferiore dell'apparecchio sono nocivi per gli occhi e la pelle. Non esporre mai sé stessi né esporre altre persone o animali ai raggi diretti o riflessi. In caso di contatto con i raggi rivolgersi immediatamente a un medico.
- ▶ Assicurarsi che gli interruttori di sicurezza della lampada UV-C non siano bloccati.
- ▶ Mantenere animali, capelli, ornamenti, vestiti ampi, dita e tutte le altre parti del corpo lontani dall'apertura di aspirazione dell'apparecchio, per evitare che vi restino attaccati. Qualora l'apparecchio rimanesse attaccato per effetto dell'aspirazione, spegnerlo immediatamente.
- ▶ Durante il funzionamento non toccare la testa a vibrazione.
- ▶ Assicurarsi che il cavo di alimentazione collegato non costituisca un rischio di inciampo.
- ▶ Non lasciare mai incustodito l'apparecchio quando è collegato alla rete elettrica o acceso. Sorvegliare i bambini per assicurarsi che non giochino con l'apparecchio.
- ▶ Non permettere mai l'utilizzo dell'apparecchio ai bambini se non sono sorvegliati.

- ▶ Dopo l'uso dell'apparecchio, far raffreddare a sufficienza la lampada UV-C. In caso contrario sussiste pericolo di ustioni!
- ▶ Non mettere mai la mano sotto l'apparecchio finché è in funzione.

PERICOLO D'INCENDIO!

- ▶ Non infilare nulla nelle aperture dell'apparecchio e non coprirle.
- ▶ Assicurarsi di non coprire le aperture di aerazione poste sui lati dell'apparecchio.
- ▶ Per evitare che l'apparecchio si incendi, durante il funzionamento non coprire l'apparecchio.
- ▶ Non usare l'apparecchio in ambienti in cui si trovano sostanze facilmente infiammabili o vapori tossici o esplosivi.
- ▶ In caso di incendio non spegnere l'apparecchio con acqua. Soffocare le fiamme con una coperta antifiama o un estintore adatto.

ATTENZIONE! DANNI MATERIALI!

- ▶ Non usare in nessun caso l'apparecchio per aspirare le seguenti cose:
 - materiali combustibili o infiammabili
 - cenere incandescente, sigarette accese, fiammiferi ecc.
 - liquidi o materiali umidi (ad es. shampoo per tappeti umido)
 - polvere molto sottile (ad es. polvere di cemento), cenere o toner
 - oggetti duri e appuntiti (ad es. schegge di vetro)

- ▶ Non collocare oggetti pesanti sull'apparecchio, sulla spina o sul cavo di alimentazione.
- ▶ Non tentare di lubrificare le rotelle con lubrificante o olio. In seguito la polvere o la sporcizia aderirebbe ancora di più alle rotelle.
- ▶ Non pulire l'apparecchio con detergenti aggressivi, chimici o abrasivi. Altrimenti si potrebbe danneggiare.

Dotazione e ispezione dei danni da trasporto

PERICOLO!

- ▶ Il materiale di imballaggio non deve essere utilizzato dai bambini come giocattolo. **Pericolo di soffocamento.**
- ◆ Rimuovere tutti i componenti dell'apparecchio e il manuale di istruzioni dalla confezione.
- ◆ Rimuovere tutto il materiale d'imballaggio dall'apparecchio.

La dotazione comprende i seguenti componenti (per le illustrazioni vedere la pagina pieghevole):

- Aspira-acari
- HEPA filtro della polvere (2x)
- Manuale di istruzioni

NOTA

- ▶ Controllare la completezza e l'integrità della fornitura.
- ▶ In caso di fornitura incompleta o in presenza di danni derivanti da imballaggio insufficiente e da trasporto, rivolgersi al servizio assistenza (vedere capitolo **Assistenza**).

Parti ed elementi di comando

(per le illustrazioni vedere la pagina pieghevole)

- ❶ Impugnatura
- ❷ Interruttore ON/OFF ❶
- ❸ Contenitore della polvere
- ❹ HEPA filtro della polvere (nel contenitore della polvere)
- ❺ Apertura di aerazione
- ❻ Cavo di alimentazione
- ❼ Testa a vibrazione
- ❽ Lampada UV-C
- ❾ Apertura di aspirazione
- ❿ Interruttori di sicurezza
- ⓫ Rotelle
- ⓬ Tasto di vibrazione
- ⓭ Copertura lampada UV-C

Interruttori di sicurezza

L'apparecchio dispone di due interruttori di sicurezza ❿ situati a sinistra e a destra sul lato inferiore dell'apparecchio. Quando si aziona il tasto di vibrazione ⓬, la lampada UV-C ❽ si accende solo se contemporaneamente si premono i due interruttori di sicurezza ❿. In questo modo si disattiva il dispositivo di spegnimento automatico della lampada UV-C ❽. Ciò avviene automaticamente quando si colloca l'apparecchio acceso su una superficie piana (fig. A).

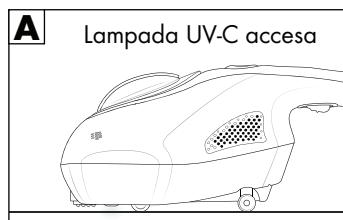

Se gli interruttori di sicurezza perdono il contatto con il suolo, si attiva il dispositivo di spegnimento automatico e la lampada UV-C ❽ si spegne (figg. B e C).

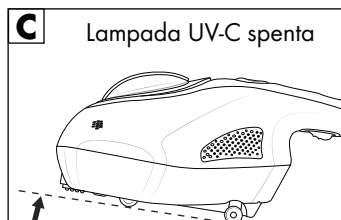
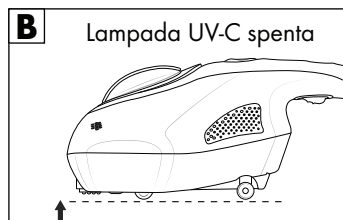



Utilizzo

AVVERTENZA!

- ▶ Non fissare mai la lampada UV-C **8** con lo sguardo durante l'uso!
- ▶ Non utilizzare mai l'apparecchio su persone o animali! I raggi UV possono arrecare lesioni agli occhi e alla pelle!
- ▶ Azionare l'apparecchio solo se correttamente montato! Solo così è possibile evitare pericoli causati dai raggi UV.
- ▶ Usare l'apparecchio solo nel modo descritto in queste istruzioni. Solo così è possibile evitare pericoli causati dai raggi UV.

NOTA

- ▶ Usare l'apparecchio solo è montato completamente e correttamente. Il contenitore della polvere **3** e il HEPA filtro della polvere **4** devono essere correttamente inseriti e integri. Se nel motore dell'apparecchio penetra sporcizia, il motore potrebbe subire danni.
 - ▶ Verificare che gli interruttori di sicurezza della lampada UV-C **8** sul lato inferiore dell'apparecchio non siano bloccati.
 - ▶ Fare prima una prova su un punto piccolo e poco visibile.
- 1) Inserire la spina di alimentazione in una presa di corrente correttamente installata e facilmente accessibile.
 - 2) Rivolgere l'apparecchio in piano verso la superficie da pulire.
 - 3) Per accendere l'apparecchio, spingere l'interruttore ON/OFF  **2** in avanti. L'apparecchio inizia ad aspirare.
 - 4) Premere il tasto di vibrazione **12** per attivare la testa a vibrazione **7**. La vibrazione scuote la superficie da pulire e la polvere che si solleva viene aspirata attraverso l'apertura di aspirazione **9**. Premendo il tasto di vibrazione **12** si accende anche la lampada UV-C **8**.
 - 5) Passare l'apparecchio uniformemente sulla superficie da pulire.
 - 6) Dopo aver aspirato, portare l'interruttore ON/OFF  **2** nella posizione originaria per spegnere l'apparecchio.
 - 7) Staccare la spina dalla presa di corrente.

Suggerimenti per l'uso

- ◆ Pulire i materassi sempre dai due lati.
- ◆ I materassi nuovi andrebbero puliti una volta al mese. I materassi più vecchi andrebbero puliti inizialmente ogni giorno durante una settimana. Poi la pulizia dovrebbe avvenire una volta al mese.
- ◆ A seconda dell'uso, il HEPA filtro della polvere ❹ andrebbe sostituito ogni 12-18 mesi, la lampada UV-C ❸ ogni 12-24 mesi. Per domande sui ricambi rivolgersi all'assistenza ai clienti (vedere il capitolo **Assistenza**).

Pulizia e manutenzione

⚠ AVVERTENZA!

- ▶ Prima della pulizia, staccare sempre la spina dalla presa di corrente. In caso contrario sussiste il rischio di scossa elettrica.

⚠ ATTENZIONE!

- ▶ Non utilizzare detersivi aggressivi, abrasivi o chimici. Questi detersivi potrebbero danneggiare la superficie e provocare danni irreparabili all'apparecchio.
- ◆ Pulire l'apparecchio solo con un panno morbido leggermente inumidito con acqua.
- ◆ Svuotare il contenitore della polvere ❸ dopo ogni uso dell'apparecchio. Anche il HEPA filtro della polvere ❹ va pulito regolarmente, in modo da evitare un sovraccarico del motore.

Svuotamento del contenitore della polvere

- ◆ Estrarre il contenitore della polvere ❸ dall'apparecchio tirandolo verso l'alto (fig. D).

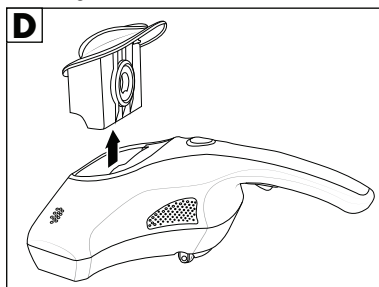

- ◆ Introdurre le dita nell'apertura del HEPA filtro della polvere ④ e tirarlo fuori dal contenitore della polvere ③ (fig. E).

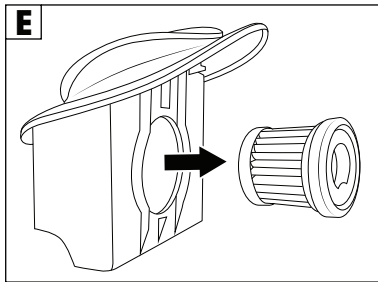

- ◆ Rimuovere la copertura del contenitore della polvere ③ (fig. F).

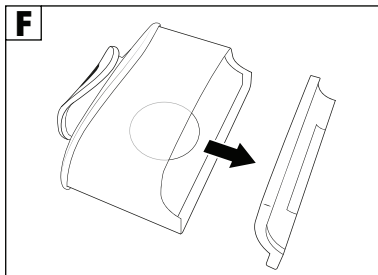

- ◆ Svuotare il contenitore della polvere ③.
- ◆ Se necessario, pulire il contenitore della polvere ③ e l'incavo per il contenitore della polvere ③ con uno straccio per polvere asciutto.
- ◆ Pulire anche la copertura del contenitore della polvere ③ con uno straccio per polvere asciutto.
- ◆ Collocare nuovamente la copertura del contenitore della polvere ③. Assicurarsi che la copertura sia inserita completamente nel contenitore della polvere ③ e lo chiuda saldamente.

Pulizia del HEPA filtro della polvere

- ◆ Dopo avere estratto il HEPA filtro della polvere ④ dal contenitore della polvere ③, infilare il HEPA filtro della polvere ④ in un sacchetto di plastica. Chiudere il sacchetto di plastica e scuotere il HEPA filtro della polvere ④ con cautela.
- ◆ Attendere che la polvere all'interno del sacchetto di plastica si sia posata e poi estrarre il HEPA filtro della polvere ④ dal sacchetto. Richiudere e quindi smaltire il sacchetto di plastica.
- ◆ In caso di necessità si può sciacquare il HEPA filtro della polvere ④ con acqua pulita, sia fredda sia tiepida. Infine fare asciugare completamente il HEPA filtro della polvere ④.

- ◆ Dopo la pulizia collocare nuovamente il HEPA filtro della polvere ④ nel contenitore della polvere ③, in modo che resti saldamente in posizione.
- ◆ Inserire nuovamente il contenitore della polvere ③ svuotato con il HEPA filtro della polvere ④ inserito nell'incavo per il contenitore della polvere ③ dell'apparecchio.

i **NOTA**

- ▶ È possibile ordinare nuovi HEPA filtri della polvere ④ presso il servizio di assistenza ai clienti (vedere il capitolo **Ordinazione dei pezzi di ricambio**).

Pulizia della lampada UV-C

⚠ **AVVERTENZA!**

- ▶ La lampada UV-C ⑧ si riscalda durante l'uso. Dopo l'uso dell'apparecchio, far raffreddare a sufficienza la lampada UV-C ⑧. In caso contrario sussiste pericolo di ustioni!

i **NOTA**

- ▶ Fare attenzione a non toccare la lampada UV-C ⑧ con le dita.
- ◆ Allentare con un cacciavite la vite della copertura ⑬ della lampada UV-C ⑧ e togliere la copertura ⑬.
- ◆ Pulire la lampada UV-C ⑧ con uno straccio per polvere asciutto.
- ◆ Collocare la copertura ⑬ e fissarla nuovamente con la vite.

Sostituzione della lampada UV-C

⚠ **AVVERTENZA!**

- ▶ La lampada UV-C ⑧ si riscalda durante l'uso. Dopo l'uso dell'apparecchio, far raffreddare a sufficienza la lampada UV-C ⑧. In caso contrario sussiste pericolo di ustioni.
- ▶ Le informazioni tecniche relative alla lampada UV-C ⑧ sono contenute nel capitolo **Dati tecnici**.
- ◆ Allentare con un cacciavite la vite della copertura ⑬ della lampada UV-C ⑧ e togliere la copertura ⑬.
- ◆ Sfilare la lampada UV-C ⑧ dai collegamenti a spina.
- ◆ Inserire una nuova lampada UV-C ⑧ nei collegamenti a spina.
- ◆ Collocare la copertura ⑬ e fissarla nuovamente con la vite.

Conservazione

- ◆ Conservare l'apparecchio in un luogo asciutto, pulito e non esposto all'irradiazione solare diretta.

Smaltimento

Valido solo per la Francia:



Il prodotto, l'imballaggio e il libretto di istruzioni sono riciclabili, sono soggetti ad una responsabilità estesa del produttore e vengono raccolti in maniera differenziata.

Smaltimento dell'apparecchio

ⓘ NOTA

- Prima di smaltire l'apparecchio, togliere la lampada UV-C **Ⓢ** e smaltirla separatamente dall'apparecchio.



Il simbolo del bidone dei rifiuti barrato, raffigurato lateralmente, indica che l'apparecchio è soggetto alla Direttiva 2012/19/EU. Tale direttiva prescrive che, al termine della sua vita utile, l'apparecchio non venga smaltito assieme ai normali rifiuti domestici, bensì conferito in appositi centri di raccolta, centri di riciclaggio o aziende di smaltimento.

Lo smaltimento è gratuito per l'utente. Rispettare l'ambiente e smaltire l'apparecchio in modo conforme alle direttive pertinenti.

Se l'apparecchio usato contiene dati personali, si è responsabili di eliminarli prima di restituire l'apparecchio.

Se è possibile farlo senza distruggere l'apparecchio usato, togliere le vecchie pile o batterie prima di smaltire l'apparecchio usato e conferirle ad una raccolta differenziata. In caso di batterie fisse, all'atto dello smaltimento fare presente che questo apparecchio contiene una batteria.



Per lo smaltimento del prodotto una volta che ha terminato la sua funzione, informarsi presso l'amministrazione comunale.

Smaltimento dell'imballaggio



I materiali di imballaggio sono stati selezionati in relazione alla loro ecocompatibilità e alle caratteristiche di smaltimento, pertanto sono riciclabili. Smaltire il materiale di imballaggio inutilizzato in conformità alle vigenti norme locali.

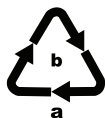

Smaltire l'imballaggio conformemente alle norme di tutela ambientale. Tenere conto dei codici presenti sui vari materiali di imballaggio ed eventualmente separare i materiali effettuando una raccolta differenziata. I materiali di imballaggio presentano codici costituiti da abbreviazioni (a) e numeri (b) con il seguente significato: 1-7: materie plastiche, 20-22: carta e cartone, 80-98: materiali compositi.

Eliminazione dei guasti

La seguente tabella è di ausilio nell'individuazione ed eliminazione di guasti minori. Se non si riuscisse a risolvere il problema seguendo i passaggi qui di seguito indicati, rivolgersi al servizio clienti (vedere capitolo **Assistenza**).

Guasto	Causa	Risoluzione
L'apparecchio non aspira.	L'apparecchio non è acceso.	Assicurarsi che l'apparecchio sia correttamente collegato all'alimentazione elettrica e premere l'interruttore ON/OFF ① ②.
	La spina di rete non è inserita.	Inserire la spina nella presa.
	La presa di rete non fornisce alcuna tensione.	Controllare i fusibili domestici
La potenza di aspirazione è troppo bassa.	Il contenitore della polvere ③ è pieno.	Svuotare il contenitore della polvere ③.
	Il HEPA filtro della polvere ④ è sporco.	Pulire il HEPA filtro della polvere ④.
	L'apertura di aspirazione ⑨ è ostruita.	Spegnere l'apparecchio, staccare la spina dalla presa ed eliminare l'ostruzione.
La lampada UV-C ⑧ non si accende.	È stato attivato il dispositivo di spegnimento automatico della lampada UV-C ⑧.	Controllare gli interruttori di sicurezza ⑩ di sinistra e di destra (vedere capitolo Interruttori di sicurezza).
	Guasto della lampada UV-C ⑧ o dell'apparecchio.	Rivolgersi all'assistenza ai clienti (vedere capitolo Assistenza).

Guasto	Causa	Risoluzione
La testa a vibrazione 7 non vibra.	La funzione di vibrazione non è attivata.	Premere il tasto di vibrazione 12 .
Durante l'aspirazione l'apparecchio emette un odore sgradevole.	Gli apparecchi nuovi emettono spesso un odore quando vengono utilizzati per la prima volta.	L'odore dovrebbe scomparire dopo aver utilizzato più volte l'apparecchio.
	L'apparecchio è guasto.	Spegnere l'apparecchio, staccare la spina dalla presa e rivolgersi all'assistenza ai clienti (vedere il capitolo Assistenza).

Appendice

Dati tecnici

Tensione di rete	220-240 V ~, 50/60 Hz
Potenza assorbita	300 W
Classe di protezione	II/□ (isolamento doppio)
Lampadina	6 W, G5, UV-C
Classificazione gruppo di rischio della lampada UV-C	Gruppo di rischio 3

i **NOTA**

- Non è necessaria alcuna azione da parte dell'utente per commutare il prodotto tra 50 e 60 Hz. Il prodotto si adegua sia a 50 Hz che a 60 Hz.

Ordinazione dei pezzi di ricambio

Per il prodotto SMS 300 B2 si possono ordinare i seguenti pezzi di ricambio:



È sempre possibile ordinare comodamente pezzi di ricambio per questo prodotto su Internet, all'indirizzo www.kompernass.com.



Scansionare il codice QR con lo smartphone/il tablet. Con questo codice QR si giunge direttamente al nostro sito web ed è possibile vedere e ordinare i ricambi disponibili.

① **NOTA**

- ▶ Qualora si riscontrino problemi con l'ordine online, ci si può rivolgere al nostro centro di assistenza telefonicamente o tramite e-mail (vedere capitolo **Assistenza**).
- ▶ Al momento dell'ordine si prega di indicare sempre il codice articolo (ad es. 444810_2307), che può essere tratto dalla copertina di questo manuale di istruzioni.
- ▶ Si tenga presente che l'ordine online di pezzi di ricambio non è possibile in tutti i Paesi in cui effettuiamo consegne.

Garanzia della Kompernass Handels GmbH

Egregio Cliente,

Questo apparecchio ha una garanzia di 3 anni dalla data di acquisto. Qualora questo prodotto presentasse vizi, Le spettano diritti legali nei confronti del venditore del prodotto. La garanzia qui di seguito descritta non costituisce alcun limite a tali diritti legali.

Condizioni di garanzia

Il periodo di garanzia decorre dalla data di acquisto. Si prega di conservare bene lo scontrino di cassa. Quest'ultimo è necessario come prova d'acquisto.

Qualora entro tre anni a partire dalla data d'acquisto del prodotto si presentasse un difetto del materiale o di fabbricazione, provvederemo a nostra discrezione a riparare o a sostituire gratuitamente il prodotto oppure a rimborsare il prezzo d'acquisto. Questa prestazione di garanzia ha come presupposto che l'apparecchio guasto e la prova d'acquisto (scontrino di cassa) vengano presentati entro il termine di tre anni e che si descriva per iscritto in cosa consiste il difetto e quando si è evidenziato.

Se il vizio rientra nell'ambito della nostra garanzia, il Suo prodotto verrà riparato o sostituito da uno nuovo. Con la riparazione o la sostituzione del prodotto non decorre un nuovo periodo di garanzia.

Periodo di garanzia e diritti legali di rivendicazione di vizi

Il periodo di garanzia non viene prolungato da interventi in garanzia. Ciò vale anche per le parti sostituite e riparate. Danni e vizi eventualmente già presenti al momento dell'acquisto devono venire segnalati immediatamente dopo che l'apparecchio è stato disimballato. Le riparazioni eseguite dopo la scadenza del periodo di garanzia sono a pagamento.

Ambito della garanzia

L'apparecchio è stato prodotto con cura secondo severe direttive qualitative e debitamente collaudato prima della consegna.

La prestazione in garanzia vale per difetti del materiale o di fabbricazione. Questa garanzia non si estende a componenti del prodotto esposti a normale logorio, che possono pertanto essere considerati come componenti soggetti a usura (esempio capacità della batteria, calcificazione, lampade, pneumatici, filtri, spazzole...). La garanzia non si estende altresì a danni che si verificano su componenti delicati (esempio interruttori, batterie, parti realizzate in vetro, schermi, accessori vari) nonché danni derivanti dal trasporto o altri incidenti.

Questa garanzia decade se il prodotto è stato danneggiato oppure utilizzato o sottoposto a interventi di manutenzione in modo non conforme. Per un utilizzo adeguato del prodotto si devono rigorosamente rispettare tutte le istruzioni esposte nel manuale di istruzioni per l'uso. Si devono assolutamente evitare modalità di utilizzo e azioni che il manuale di istruzioni per l'uso sconsiglia o da cui esso mette in guardia.

Il prodotto è destinato esclusivamente all'uso domestico e non a quello commerciale. La garanzia decade in caso di impiego improprio o manomissione, uso della forza e interventi non eseguiti dalla nostra filiale di assistenza autorizzata.

Trattamento dei casi di garanzia

Per garantire una rapida evasione della Sua richiesta, La preghiamo di seguire le seguenti istruzioni:

- ◆ Tenga a portata di mano per qualsiasi richiesta lo scontrino di cassa e il codice dell'articolo (IAN) 444810_2307 come prova di acquisto.
- ◆ Il codice dell'articolo è riportato sulla targhetta identificativa o su un'incisione presenti sul prodotto, sul frontespizio del manuale di istruzioni (in basso a sinistra) o su un adesivo applicato alla parte posteriore o inferiore del prodotto.
- ◆ Qualora si presentassero malfunzionamenti o altri tipi di vizi, contatti innanzitutto il reparto assistenza clienti qui di seguito indicato **telefonticamente** o via **e-mail**.
- ◆ Una volta che il prodotto è stato registrato come difettoso, lo può poi spedire a nostro carico, provvedendo ad allegare la prova di acquisto (scontrino di cassa), una descrizione del vizio e l'indicazione della data in cui si è presentato, all'indirizzo del servizio di assistenza clienti che Le è stato comunicato.



Sul sito www.lidl-service.com è possibile scaricare questo e molti altri manuali di istruzioni, filmati sui prodotti e software d'installazione.

Con questo codice QR si giunge direttamente al sito dell'assistenza clienti Lidl (www.lidl-service.com) e con la digitazione del codice articolo (IAN) 444810_2307 si può aprire il manuale di istruzioni di proprio interesse.

Assistenza



Assistenza Italia

Tel.: 800781188

E-Mail: kompennass@lidl.it

IAN 444810_2307

Importatore

Badi che il seguente indirizzo non è quello del servizio di assistenza clienti. Contatti innanzitutto il servizio di assistenza clienti indicato.

KOMPERNASS HANDELS GMBH

BURGSTRASSE 21

44867 BOCHUM

GERMANIA

www.kompennass.com

Tartalomjegyzék

Bevezető	188
Rendeltetésszerű használat	188
Felhasznált figyelmeztető jelzések és szimbólumok	188
Biztonsági utasítások	189
A csomag tartalma és hiánytalanságának ellenőrzése	193
Alkatrészek és kezelőelemek	193
Biztonsági kapcsolók	194
Használat	194
Használati tippek	195
Tisztítás és karbantartás	196
Portartály ürítése	196
HEPA Porszűrő tisztítása	197
UV-C-lámpa tisztítása	198
UV-C lámpa csere	198
Tárolás	198
Ártalmatlanítás	199
A készülék ártalmatlanítása	199
A csomagolás ártalmatlanítása	200
Hibaelhárítás	200
Függelék	201
Műszaki adatok	201
Pótalkatrészek rendelése	202
A Kompernass Handels GmbH garanciája	203
Szerviz	204
Gyártja	204

Bevezető

Gratulálunk új készüléke megvásárlásához.

Vásárlásával kiváló minőségű termék mellett döntött. A használati útmutató a termék része. Fontos tudnivalókat tartalmaz a biztonságra, használatra és ártalmatlanításra vonatkozóan. A termék használata előtt ismerkedjen meg valamennyi használati és biztonsági utasítással. A terméket csak a leírtak szerint és a megadott célokra használja. A termék harmadik személynek történő továbbadása esetén adja át a készülékhez tartozó valamennyi leírást is.



Rendeltetésszerű használat





A készülék kizárólag baktériumok elpusztítására és por, csírák és házi poratkák eltávolítására szolgál. Matracokon, lepedőkön, takarókon, kárpitozott bútorokon és hasonló tárgyakon történő használatra alkalmas. Csak zárt helyiségekben és magánháztartásokban használható. Minden ettől eltérő használat nem rendeltetésszerű használatnak minősül.

A készülék nem alkalmas kereskedelmi vagy ipari használatra. A nem rendeltetésszerű használatból, szakszerűtlen javítási munkákból, jogosulatlanul végzett módosításból vagy nem engedélyezett alkatrészek használatából eredő károk esetén semmilyen igény nem érvényesíthető. A kockázatot egyedül a felhasználó viseli.

Felhasznált figyelmeztető jelzések és szimbólumok

Ebben a használati útmutatóban, a csomagoláson és a készüléken, a következő figyelmeztető jelzéseket és szimbólumokat használjuk (ha alkalmazható):

	VESZÉLY! Az ezzel a szimbólummal és a „VESZÉLY” figyelmeztető szóval ellátott figyelmeztető utasítás olyan közvetlen veszélyes helyzetre figyelmeztet, amely halált vagy súlyos sérülést okoz, ha nem előzik meg.
	FIGYELMEZTETÉS! Az ezzel a szimbólummal és a „FIGYELMEZTETÉS” figyelmeztető szóval ellátott figyelmeztető utasítás olyan lehetséges veszélyes helyzetre figyelmeztet, amely halált vagy súlyos sérülést okozhat, ha nem előzik meg.
	VIGYÁZAT! Az ezzel a szimbólummal és a „VIGYÁZAT” figyelmeztető szóval ellátott figyelmeztető utasítás olyan lehetséges veszélyes helyzetre figyelmeztet, amely csekély vagy enyhe sérülést okozhat, ha nem előzik meg.

	FIGYELEM! Az ezzel a szimbólummal és a „FIGYELEM” figyelmeztető szóval ellátott figyelmeztető utasítás olyan lehetséges helyzetre figyelmeztet, amely anyagi károkat okozhat, ha nem előzik meg.
	Tudnivaló: Tudnivaló jelöli a kiegészítő információkat, amelyek megkönnyítik a készülék használatát.
	UV sugárzás figyelmeztetés. Védje a szemet és a bőrt.
	Váltakozó áram/váltó feszültség

Biztonsági utasítások

ÁRAMÜTÉS VESZÉLYE!

- ▶ Az áramforrás feszültségének meg kell egyeznie a készülék típus tábláján lévő adatokkal.
- ▶ A veszélyek elkerülése érdekében a hibás készüléket azonnal javíttassa meg szakképzett szerelővel vagy forduljon ügyfélszolgálatunkhoz.
- ▶ A veszélyek elkerülése érdekében a sérült hálózati csatlakozódugót vagy vezetékét azonnal cseréltesse ki megfelelő jogosultsággal rendelkező szakemberrel vagy az ügyfélszolgálattal.
- ▶ Mindig a csatlakozódugót és soha ne a hálózati kábelt húzza, amikor a készüléket leválasztja a tápellátásról.
- ▶ Ne törje meg és ne nyomja össze a hálózati kábelt, és olyan módon fektesse le, hogy ne érjen forró felületekhez és ne lehessen rálépni vagy megbotlani benne.
- ▶ Tisztítás előtt és minden használat után húzza ki a hálózati csatlakozódugót.
- ▶ Bekapcsolás előtt mindig teljesen tekerje le a hálózati kábelt és ne használjon hosszabbító kábelt.
- ▶ Soha ne fogja meg nedves kézzel a hálózati kábelt vagy a hálózati csatlakozódugót.

- ▶ Soha ne használja a készüléket fürdőkádban, zuhanyzóban, mosdókagylóban vagy egyéb edényekben lévő víz közelében. A víz közelsége kikapcsolt készüléknél is veszélyt jelent.
- ▶ A készüléket semmi esetre sem szabad folyadékba meríteni és ne hagyja, hogy folyadék kerüljön a készülékházba.
- ▶ Védje a készüléket a nedvességtől és ne használja a szabadban. Ha mégis folyadék kerül a készülékházba, azonnal húzza ki a készülék hálózati csatlakozódugóját a csatlakozóaljzatból és javíttassa meg képzett szakemberrel.
- ▶ Nem szabad kinyitni a készülékházat. A meghibásodott készüléket csak képzett szakemberrel javíttassa.
- ▶ Ne használja a készüléket, ha látható sérülés van rajta, leesett vagy víz folyik ki belőle. Először javíttassa meg képzett szakemberrel.
- ▶ A készüléket 8 éves kor feletti gyermekek és csökkent fizikai, érzékszervi vagy mentális képességű vagy tapasztalattal és/vagy tudással nem rendelkező személyek csak felnőtt személyek felügyelete mellett használhatják, vagy ha felvilágosították őket a készülék biztonságos használatáról és megértették az ebből eredő veszélyeket.
- ▶ Gyermekek nem játszhatnak a készülékkel. Felügyelet nélküli gyermekek nem tisztíthatják a készüléket és nem végezhetnek karbantartást.

3. KOCKÁZATI OSZTÁLY

Ebbe a készülékbe 3. kockázati osztályú fényforrás van beépítve.

FIGYELMEZTETÉS! Termék okozta UV-sugárzás.

Kerülje a szem és a bőr expozícióját a nem leárnyékolt termék révén.

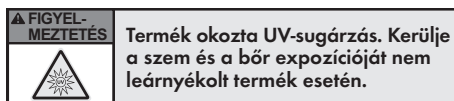

⚠ FIGYELMEZTETÉS! SÉRÜLÉSVESZÉLY!

- ▶ A készüléket csak összeszerelt állapotban használja. Különösen az UV-C-lámpa fedelét kell megfelelően felszerelni a használat előtt!
- ▶ A készüléket csak a jelen használati útmutatóban leírtak szerint használja!
- ▶ Soha ne nézzen közvetlenül az UV-C lámpába. Az UV sugárzás károsíthatja a szemet és a bőrt!
- ▶ Soha ne használja a készüléket embereken vagy állatokon! Az UV sugárzás károsíthatja a szemet és a bőrt!
- ▶ A készülék alján lévő UV-C-lámpa csírapusztító ultraibolya sugarai károsak a szemre és a bőrre. Soha ne tegyen ki önmagát, másokat vagy állatokat közvetlen vagy visszaverődő sugaraknak. A sugarakkal történt érintkezés esetén azonnal forduljon orvoshoz.
- ▶ Ügyeljen arra, hogy az UV-C-lámpa biztonsági kapcsolói ne legyenek blokkolva.
- ▶ A beszívás megakadályozása érdekében, tartsa távol a készülék szívónyílásától az állatokat, haját, ékszert, bő ruházatot, ujjakat és egyéb testrészeket. Ha a készülék mégis beszív valamit, akkor azonnal kapcsolja ki a készüléket.
- ▶ Működés közben ne nyúljon a rezgőfejhez.
- ▶ Ügyeljen arra, hogy a csatlakoztatott hálózati csatlakozókábelben ne lehessen felbukni.
- ▶ Soha ne hagyja felügyelet nélkül a hálózatra csatlakoztatott vagy bekapcsolt készüléket. Ügyeljen a gyermekekre, hogy ne játsszanak a készülékkel.
- ▶ Soha ne hagyja, hogy gyermekek felügyelet nélkül használják a készüléket.
- ▶ Használat után hagyja megfelelően lehűlni az UV-C lámpát. Ellenkező esetben égési sérülés veszélye áll fenn.
- ▶ Soha ne tegye a kezét a készülék alá, amíg üzemel.

⚠ TŰZVESZÉLY!

- ▶ Ne dugjon semmit a készülék nyílásaiba és ügyeljen arra, hogy ne legyenek eltömődve.
- ▶ Ellenőrizze, hogy a készülék oldalán lévő szellőzőnyílások ne legyenek eltömődve.
- ▶ A készüléktűz megelőzése érdekében, ne takarja le a készüléket üzemelés közben.
- ▶ Ne használja a készüléket olyan helyiségekben, ahol gyúlékony anyagok, illetve mérgező vagy robbanékony gőzök vannak.
- ▶ Tűz esetén ne vízzel oltsa a készüléket. A lángokat tűzálló takaróval vagy megfelelő tűzoltókészülékkel fojtsa el.

⚠ FIGYELEM! ANYAGI KÁR!

- ▶ A készülékkel semmiképpen ne szívjon fel:
 - éghető és gyúlékony anyagokat
 - izzó hamut, égő cigarettát, gyufát stb.
 - folyadékokat és nedves anyagokat (pl. nedves szőnyeg-sampont)
 - nagyon finom port (pl. betonport), hamut vagy festékport
 - hegyes, kemény tárgyakat (pl. üvegszilánkokat)
- ▶ Ne helyezzen nehéz tárgyakat a készülékre, a hálózati csatlakozódugóra vagy a hálózati kábelre.
- ▶ Ne próbálja kenőanyaggal vagy olajjal kenni a görgőket. Ezután még inkább rátapadna a por vagy a szennyeződés a görgőkre.
- ▶ Ne tisztítsa a készüléket agresszív vegyszerekkel vagy súroló hatású tisztítószerrel. Ellenkező esetben kárt tehet benne.

A csomag tartalma és hiánytalanságának ellenőrzése

VESZÉLY!

- ▶ Gyermek nem játszhat a csomagolóanyagokkal.

Fulladásveszély áll fenn.

- ◆ Vegye ki a csomagolásból a készülék valamennyi részét és a használati útmutatót.
- ◆ Távolítson el minden csomagolóanyagot a készülékről.

A készüléket az alábbi komponensekkel szállítjuk (a képeket lásd a kihajtható oldalon):

- atkák elleni porszívó
- HEPA porszűrő (2x)
- használati útmutató

TUDNIVALÓ

- ▶ Ellenőrizze a csomag tartalmát, hogy hiánytalan-e és nincs-e rajta látható sérülés.
- ▶ Hiányos szállítás vagy a nem megfelelő csomagolásból eredő, illetve a szállítás során keletkezett károk esetén forduljon az ügyfélszolgálatához (lásd a **Jótállási tájékoztató** fejezetet).

Alkatrészek és kezelőelemek

(a képeket lásd a kihajtható oldalon)

- 1 markolat
- 2 be-, kikapcsoló 
- 3 porttartály
- 4 HEPA porszűrő (a porttartályban)
- 5 szellőzőnyílás
- 6 hálózati kábel
- 7 rezgőfej
- 8 UV-C-lámpa
- 9 szívónyílás
- 10 biztonsági kapcsolók
- 11 görgők
- 12 rezgés gomb
- 13 UV-C-lámpa fedele

Biztonsági kapcsolók

A készüléken két biztonsági kapcsoló ⑩ található balra és jobbra a készülék alján. Az UV-C-lámpa ⑧ a rezgés gomb ⑫ megnyomása esetén csak akkor kapcsol be, ha egyszerre mindkét biztonsági kapcsolót ⑩ megnyomja. Ezzel kikapcsolja az UV-C-lámpa ⑧ automatikus kikapcsolását. Ez automatikusan történik, ha a bekapcsolt készüléket egy sima felületre helyezik (A ábra).

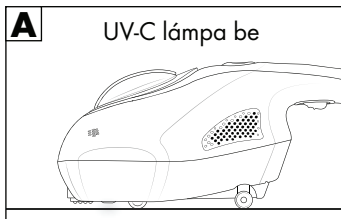

Ha a biztonsági kapcsolók nem érintkeznek a talajjal, akkor aktiválódik az automatikus kikapcsolás és az UV-C-lámpa ⑧ nem világít tovább (B és C ábra).

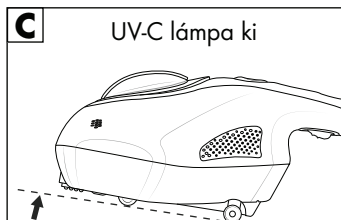
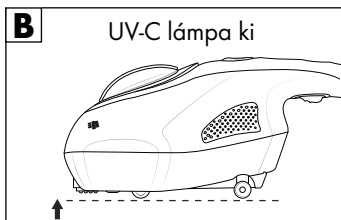

Használat

FIGYELMEZTETÉS!

- ▶ Soha ne nézzon az UV-C-lámpába ⑧ a használata során!
- ▶ Soha ne használja a készüléket embereken vagy állatokon! Az UV sugárzás károsíthatja a szemet és a bőrt!
- ▶ A készüléket csak megfelelően összeszerelt állapotban használja. Csak így kerülhetők el az UV-sugárzásból eredő veszélyek.
- ▶ A készüléket csak a jelen használati útmutatóban leírtak szerint működtesse. Csak így kerülhetők el az UV-sugárzásból eredő veszélyek.

i TUDNIVALÓ

- ▶ Csak akkor használja a készüléket, ha teljesen és megfelelően van összeszerelve. A portartályt **3** és a HEPA porszűrőt **4** megfelelően kell behelyezni és azoknak épnek kell lenniük. Ha szennyeződés kerül a készülék motorjába, akkor kár keletkezhet a motorban.
 - ▶ Ügyeljen arra, hogy a készülék alján lévő UV-C-lámpa **8** biztonsági kapcsolói ne legyenek blokkolva.
 - ▶ Először mindig próbálja ki a készüléket egy kevésbé feltűnő helyen.
- 1) Csatlakoztassa a hálózati csatlakozódugót szabályszerűen telepített, könnyen elérhető csatlakozóaljzatba.
 - 2) Helyezze a készüléket laposan a tisztítandó felületre.
 - 3) A készülék bekapcsolásához tolja előre a be-, kikapcsolót **1** **2**. A készülék szívní kezd.
 - 4) A rezgőfej **7** aktiválásához nyomja meg a rezgés gombot **12**. A rezgés felrázza a tisztítandó felületet és a készülék felszívja a felkavart port a szívónyíláson **9** keresztül. A rezgés gomb **12** megnyomásával az UV-C lámpa **8** is bekapcsol.
 - 5) Vezesse végig a készüléket egyenletesen a tisztítandó felület felett.
 - 6) A készülék kikapcsolásához a szívás után tolja vissza a be-, kikapcsolót **1** **2**.
 - 7) Húzza ki a hálózati csatlakozódugót a csatlakozóaljzataból.

Használati tippek

- ◆ A matracok mindkét oldalát tisztítsa meg.
- ◆ Az új matracokat havonta egyszer kell megtisztítani. A régebbi matracokat egy héten keresztül minden nap meg kell tisztítani. Ezután havonta egyszer kell tisztítást végezni.
- ◆ A HEPA porszűrőt **4** a használatától függően 12 - 18 havonta, az UV-C lámpát **8** 12 - 24 havonta ki kell cserélni. Ha a pótalkatrészekre vonatkozó kérdése van, forduljon az ügyfélszolgálathoz (lásd a **Jótállási tájékoztató** fejezetet).

Tisztítás és karbantartás

⚠ FIGYELMEZTETÉS!

- ▶ Minden tisztítás előtt húzza ki a hálózati csatlakozódugót a csatlakozóaljzatból. Ellenkező esetben áramütés veszélye áll fenn.

⚠ FIGYELEM!

- ▶ Ne használjon agresszív, súroló hatású vagy vegyi tisztítószerket. Ezek kárt tehetnek a felületben és helyrehozhatatlan kár keletkezhet a készülékben.
- ◆ A készüléket csak puha, enyhén nedves törölkendővel tisztítsa.
- ◆ A készülék minden használata után ürítse ki a portartályt **3**. A motor túlterhelésének megelőzése érdekében a HEPA porszűrőt **4** is rendszeresen meg kell tisztítani.

Portartály ürítése

- ◆ Húzza ki a portartályt **3** felfelé a készülékből (D ábra).

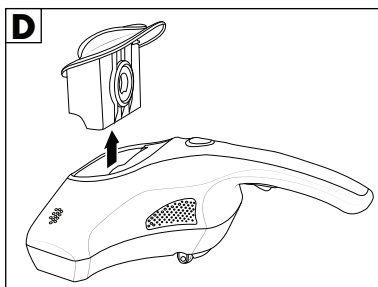

- ◆ Nyúljon a HEPA porszűrő **4** nyílásába és húzza ki a portartályból **3** (E ábra).

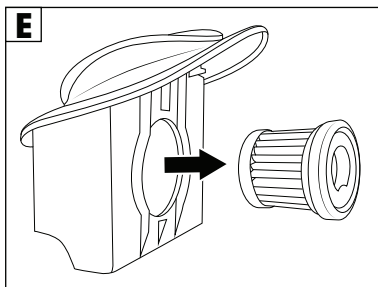

- ◆ Távolítsa el a portartály **3** fedelét (F ábra).

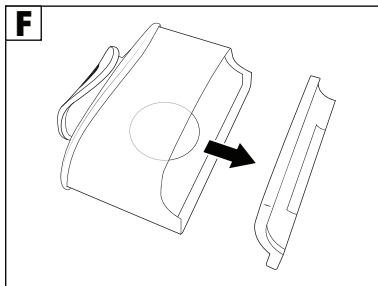

- ◆ Ürítse ki a portartályt **3**.
- ◆ Szükség esetén törölje le a portartályt **3** és a portartály **3** vágatait egy puha portörölő kendővel.
- ◆ A portartály **3** fedelét is törölje le egy puha portörölő kendővel.
- ◆ Helyezze vissza a portartály **3** fedelét. Ügyeljen arra, hogy a fedél teljesen be legyen csúsztatva a portartályba **3** és azt szorosan lezárja.

HEPA Porszűrő tisztítása

- ◆ Miután kihúzta a HEPA porszűrőt **4** a portartályból **3**, tegye a HEPA porszűrőt **4** egy műanyag zacskóba. Zárja be a műanyag zacskót és óvatosan ütögesse ki a HEPA porszűrőt **4**.
- ◆ Várja meg, amíg leülepszik a por a műanyag zacskóban, majd vegye ki a HEPA porszűrőt **4** a műanyag zacskóból. Zárja vissza a műanyag zacskót és végül dobja ki.
- ◆ Szükség esetén öblítse le a HEPA porszűrőt **4** tiszta, hideg vagy langyos vízzel. Ezt követően hagyja teljesen megszáradni a HEPA porszűrőt **4**.
- ◆ A tisztítás után helyezze vissza a HEPA porszűrőt **4** a portartályba **3** úgy, hogy az stabilan illeszkedjen.
- ◆ Helyezze vissza a kiürített portartályt **3** behelyezett HEPA porszűrővel **4** együtt a portartály **3** vágataiba a készüléken.

i TUDNIVALÓ

- Új HEPA porszűrő **4** az ügyfélszolgálaton keresztül rendelhető (lásd a **Pótalkatrészek rendelése** fejezetet).

UV-C-lámpa tisztítása

FIGYELMEZTETÉS!

- ▶ Az UV-C-lámpa **8** a használat során felforrósodik. Használat után hagyja megfelelően lehűlni az UV-C lámpát **8**. Ellenkező esetben égési sérülés veszélye áll fenn.

TUDNIVALÓ

- ▶ Ügyeljen arra, hogy ne érjen az ujjaival az UV-C lámpához **8**.
- ◆ Csavarozza ki az UV-C lámpa **8** fedelén **13** lévő csavart egy csavarhúzóval és vegye le a fedelet **13**.
- ◆ Törölje le az UV-C-lámpát **8** egy puha portörölő kendővel.
- ◆ Tegye fel a fedelet **13** és rögzítse a csavarral.

UV-C lámpa csere

FIGYELMEZTETÉS!

- ▶ Az UV-C lámpa **8** a használat során felforrósodik. A készülék használata után hagyja megfelelően lehűlni az UV-C lámpát **8**. Ellenkező esetben égési sérülés veszélye áll fenn.
- ▶ Az UV-C lámpa **8** műszaki adatai a **Műszaki adatok** fejezetben találhatóak.
- ◆ Csavarozza ki az UV-C lámpa **8** fedelén **13** lévő csavart egy csavarhúzóval és vegye le a fedelet **13**.
- ◆ Húzza ki az UV-C lámpát **8** a dugós csatlakozásokból.
- ◆ Helyezzen be egy új UV-C lámpát **8** a dugós csatlakozásokba.
- ◆ Helyezze fel a fedelet **13** és rögzítse a csavarral.

Tárolás

- ◆ A készüléket tiszta és száraz helyen tárolja, közvetlen napfénytől védve.

Ártalmatlanítás

Csak Franciaországra vonatkozik:



Points de collecte sur www.quefairemesdechets.fr
Privilégiez la réparation ou le don de votre appareil !



A termék, a csomagolás és a használati utasítás újrahasznosítható, a gyártó kiterjesztett felelőssége alá tartozik, és szelektív hulladékgyűjtéssel gyűjtik.

A készülék ártalmatlanítása

📌 TUDNIVALÓ

- ▶ A készülék ártalmatlanítása előtt vegye ki az UV-C-lámpát **8** és ártalmatlanítsa a készüléktől külön.



Az áthúzott kerekese szeméttároló itt látható szimbóluma azt jelzi, hogy ez a készülék a 2012/19/EU irányelv hatálya alá tartozik. Ez az irányelv azt mondja ki, hogy a készüléket életciklusa végén nem szabad a szokásos háztartási hulladékkal ártalmatlanítani, hanem külön létrehozott gyűjtőhelyen, újrahasznosító központokban vagy hulladékkezelő üzemben kell leadni.

Ez az ártalmatlanítás az Ön számára díjtalan. Kímélje a környezetet és ártalmatlanítson szakszerűen.

Ha hulladékká vált készüléke személyes adatokat tartalmaz, akkor az Ön felelőssége ezeket törölni, mielőtt a készüléket visszaadja.

Amennyiben a hulladékká vált készülék tönkretétele nélkül lehetséges, távolítsa el a használt elemeket vagy újratölthető elemeket/akkumulátorokat, mielőtt a hulladékká vált készüléket ártalmatlanítás céljából visszaadja, és gyűjtse azokat külön. Beépített akkumulátorok esetén az ártalmatlanításnál utalni kell arra, hogy a készülék akkumulátort tartalmaz.



Az elhasználadott termék ártalmatlanításának lehetőségeiről tájékozódjon települése vagy városa önkormányzatánál.

A csomagolás ártalmatlanítása



A csomagolóanyagokat környezetbarát és hulladék-ártalmatlanítási szempontok szerint választottuk ki és ezért újrahasznosíthatók. Ártalmatlanítsa a feleslegessé vált csomagolóanyagokat a hatályos helyi előírásoknak megfelelően.



Ártalmatlanítsa a csomagolást környezetbarát módon. Vegye figyelembe a különböző csomagolóanyagokon lévő jelzéseket és adott esetben válassza külön azokat. A csomagolóanyagok rövidítésekkel (a) és számjegyekkel (b) vannak megjelölve, az alábbi jelentéssel: 1–7: műanyagok; 20–22: papír és karton, 80–98: kompozit anyagok.

Hibaelhárítás

Az alábbi táblázat segít azonosítani és megszüntetni a kisebb hibákat. Ha az alább felsorolt lépésekkel nem tudja megoldani a problémát, akkor forduljon ügyfélszolgálatunkhoz (lásd a **Jótállási tájékoztató** fejezetet).

Hiba	Ok	Elhárítás
A készülék nem szív.	A készülék nincs bekapcsolva.	Ellenőrizze, hogy a készülék megfelelően csatlakoztatva van az áramellátásra, majd nyomja meg a be-, kikapcsolót 1 2 .
	A hálózati csatlakozódugó nincs csatlakoztatva.	Csatlakoztassa a hálózati csatlakozódugót a csatlakozóaljzatba.
	Nincs feszültség a csatlakozóaljzatban.	Ellenőrizze a biztosítékokat
A szivóteljesítmény túl gyenge.	A portartály 3 megtelt.	Ürítse ki a portartályt 3 .
	A HEPA porszűrő 4 szennyezett.	Tisztítsa meg a HEPA porszűrőt 4 .
	A szívónyílás 9 eltömődött.	Kapcsolja ki a készüléket, húzza ki a hálózati csatlakozódugót a csatlakozóaljzattól és távolítsa el az eltömődést.
Az UV-C-lámpa 8 nem világít.	Az UV-C-lámpa 8 automatikus kikapcsolása aktiválódott.	Ellenőrizze a bal és jobb oldali biztonsági kapcsolót 10 (lásd a Biztonsági kapcsolók fejezetet).
	Az UV-C-lámpa 8 vagy a készülék meghibásodott.	Forduljon az ügyfélszolgálatához (lásd a Jótállási tájékoztató fejezetet).

Hiba	Ok	Elhárítás
A rezgőfej 7 nem rezeg.	Nincs bekapcsolva a rezgés funkció.	Nyomja meg a rezgés gombot 12 .
Szívás közben kellemetlen szag távozik a készülékből.	A készülékek első használata során gyakran előfordul szagképződés.	A készülék többszöri használata után a szag megszűnik.
	A készülék meghibásodott.	Kapcsolja ki a készüléket, húzza ki a hálózati csatlakozódugót a csatlakozóaljzatból és forduljon az ügyfélszolgálathoz (lásd a Jótállási tájékoztató fejezetet).

Függelék

Műszaki adatok

Hálózati feszültség	220–240 V ~, 50/60 Hz
Teljesítményfelvétel	300 W
Védelmi osztály	II /  (dupla szigetelés)
Fényforrás	6 W, G5, UV-C
Az UV-C lámpa kockázati osztályának besorolása	3. kockázati csoport

i TUDNIVALÓ

- A felhasználó részéről nincs szükség közbeavatkozásra a termék 50 és 60 Hz közötti beállításához. A termék 50 és 60 Hz-en egyaránt működik.

Pótalkatrészek rendelése

Az alábbi alkatrészek rendelhetők a SMS 300 B2 termékhez:



A termékhez bármikor kényelmesen rendelhet pótalkatrészeket a www.kompnass.com weboldalon.



Szkennelje be a QR-kódot az okostelefonjával/ táblagépével. Ezzel a QR-kóddal közvetlenül a weboldalunkra kerül, ahol megtekintheti és megrendelheti a rendelkezésre álló pótalkatrészeket.

i TUDNIVALÓ

- ▶ Ha probléma merül fel az online rendeléssel, forduljon az ügyfélszolgálatunkhoz telefonon vagy e-mailben.
- ▶ A rendelés során mindig adja meg a cikkszámot (pl. **444810_2307**) is, ami a használati útmutató címlapján található.
- ▶ Ne feledje, hogy nem minden országban lehetséges az alkatrészek interneten történő megrendelése.

A Kompernass Handels GmbH garanciája

Tisztelt Vásárlónk!

A készülékre a vásárlás napjától számított 3 év garanciát vállalunk. A termék meghibásodása esetén. Önt jogszabályban foglalt jogok illetik meg az eladóval szemben. Az alábbi garanciánk nem korlátozza vagy szünteti meg a jogszabályban biztosított jogokat.

Garanciális feltételek

A garanciális időszak a vásárlás napján kezdődik. Gondosan őrizze meg a nyugtát. Ez a vásárlás igazolásához szükséges.

Ha a termékvásárlás napjától számított három éven belül anyag- vagy gyártási hibát észlel, akkor a terméket saját belátásunk szerint ingyen megjavítjuk, kicseréljük vagy visszafizetjük az árát. A garancia feltétele a hibás készülék és a vásárlást igazoló bizonylat (pénztári blokk) három éves garanciaidőn belüli bemutatása, valamint a hiba lényegének és megjelenése idejének rövidleírása.

Ha garanciánk fedezetet nyújt a hibára, akkor javított vagy egy új terméket kap vissza. A termék javítása vagy cseréje esetén a garancia nem kezdődik előlről.

Garanciális idő és a jogszabályban foglalt szavatossági igények

A garancia ideje nem hosszabbodik meg a jótállással. Ez a cserélt és javított alkatrészekre is vonatkozik. Az esetlegesen már a vásárláskor is fennálló sérüléseket és hiányosságokat a kicsomagolás után azonnal jelezni kell. A garanciái lejártá után esedékes javítások díjkötelesek.

A garancia köre

A készüléket szigorú minőségi előírások szerint gyártottuk és kiszállítás előtt lelkiismeretesen ellenőriztük.

A garancia anyag- vagy gyártási hibákra vonatkozik. A garancia nem terjed ki a termék normális elhasználódásnak kitett és ezért kopó alkatrészeknek tekinthető alkatrészeire vagy a törékeny alkatrészek – mint például kapcsolók, akkumulátorok vagy üvegből készült alkatrészek – sérüléseire.

A garancia megszűnik akkor, ha a termék megsérül, nem megfelelően használják vagy nem tartják karban. A termék megfelelő használata érdekében a használati útmutatóban foglalt összes utasítást pontosan be kell tartani. Feltétlenül kerülni kell minden olyan felhasználási és kezelési módot, amit a használati útmutató nem javasol, vagy amelynek elkerülésére kifejezetten figyelmeztet.

A termék csak magánhasználatra és nem ipari használatra készült. A garancia érvényét veszti visszaélészerű vagy szakszerűtlen kezelés, erőszak alkalmazása vagy olyan beavatkozások esetén, amelyeket általunk nem engedélyezett szervizben végeztek el.

A garancia érvényesítése

Ügyének gyors feldolgozása érdekében kövesse a következő utasításokat:

- ◆ Kérjük, hogy minden kapcsolatfelvételnél tartsa készenlétben a vásárlást igazoló pénztári blokkot és a cikkszámot (IAN) 444810_2307.
- ◆ A cikkszám a termék adattábláján, a termékre gravírozva, a használati útmutató címlapján (balra lent) vagy a termék hátoldalán vagy alján lévő címkén található.
- ◆ Működési hiba vagy más hiba észlelése esetén vegye fel a kapcsolatot az alábbi szervizrészleggel **telefonon** vagy **e-mailben**.
- ◆ Küldje el díjmentesen a megadott szerviz címére a hibásnak talált terméket és a vásárlást igazoló bizonylatot (pénztári blokk), illetve röviden írja le azt is, hogy hol és mikor jelentkezett a hiba.



Más használati útmutatókhoz, termékbemutató videókhoz és a telepítési szoftverekhez hasonlóan ezt is letöltheti a www.lidl-service.com oldalról.

Ezzel a QR-kóddal közvetlenül a Lidl ügyfélszolgálati oldalra kerülnek (www.lidl-service.com) és a cikkszám megadásával (IAN) 444810_2307 megnyithatja a használati útmutatót.

Szerviz

HU Szerviz Magyarország

Tel.: 06800 21225

E-Mail: kompernass@lidl.hu

IAN 444810_2307

Gyártja

Ügyeljen arra, hogy az alábbi cím nem a szerviz címe. Először forduljon a megjelölt szervizhez.

KOMPERNASS HANDELS GMBH

BURGSTRASSE 21

44867 BOCHUM

NÉMETORSZÁG

www.kompernass.com



KOMPERNASS HANDELS GMBH

BURGSTRASSE 21
44867 BOCHUM
GERMANY
www.kompernass.com

Last Information Update · Stand der Informationen · Version des informations
Stand van de informatie · Stav informáci · Stan informacj · Stav informácií
Estado de las informaciones · Tilstand af information · Versione delle informazioni
Információk állása: 09 / 2023 · Ident.-No.: SMS300B2-092023-1

IAN 444810_2307