



ACTIVITY TRACKER

GB **IE** **NI**

ACTIVITY TRACKER

User manual

NL **BE**

ACTIVITY-TRACKER

Gebruiksaanwijzing

DE **AT** **CH**

ACTIVITY-TRACKER

Bedienungsanleitung

IAN 409471_2207

IE **NI** **NL**

GB/IE/NI	User manual	Page	3
NL/BE	Gebruiksaanwijzing	Pagina	58
DE/AT/CH	Bedienungsanleitung	Seite	112

Warnings and symbols used	Page	5
Introduction	Page	7
Intended use	Page	7
Scope of delivery	Page	8
Trademark notices	Page	8
Technical data	Page	9
Description of parts	Page	10
Safety instructions	Page	11
Safety instructions for rechargeable batteries	Page	13
General information about this product ...	Page	15
Waterproofing (IP68)	Page	15
Before first use	Page	15
Charging the battery	Page	16
Changing the wristband	Page	17
Initial app setup	Page	17
Operation	Page	20
Customizing watch face	Page	20
Navigation	Page	22
Synchronisation	Page	22
Influences on measuring accuracy	Page	23
Activity	Page	23
Heart rate measurement	Page	24
Sleep	Page	25
Sport	Page	26
Notifications	Page	29
Alarm/Reminder	Page	31
Weather	Page	34
Sedentary Reminder	Page	35
Stop watch	Page	35
Camera	Page	36
Settings	Page	36
Music control	Page	38
Timer	Page	39

SilverCrest Watch App Settings	Page	39
My profile.	Page	39
Daily Goal	Page	39
Connect Smartwatch	Page	40
Clock Face	Page	40
Find My Smartwatch	Page	40
Connect to Google Fit (Android)	Page	41
Connect to Apple Health (iOS)	Page	41
Notifications.	Page	41
Weather.	Page	41
Camera Shutter	Page	41
Firmware update	Page	42
Reset Smartwatch.	Page	42
System Settings.	Page	43
Help & Feedback.	Page	48
Device user manual	Page	48
Privacy Policy	Page	49
Withdraw Consent.	Page	49
Special System Permissions	Page	49
Troubleshooting	Page	49
Cleaning and care	Page	50
Storage when not in use	Page	51
Disposal	Page	51
Simplified EU declaration of conformity ...	Page	52
Warranty	Page	52
Warranty claim procedure.	Page	53
Service	Page	54
Appendix	Page	55
Flowchart of the display icons	Page	55

Warnings and symbols used

The symbols shown are used in the instructions, on the packaging and on the product:



DANGER! This symbol in combination with the signal word “Danger” marks a high-risk hazard that if not prevented will result in death or serious injury.



WARNING! This symbol in combination with the signal word “Warning” marks a medium-risk hazard that if not prevented could result in death or serious injury.



CAUTION! This symbol in combination with the signal word “Caution” marks a low-risk hazard that if not prevented could result in minor or moderate injury.



ATTENTION! This symbol with the signal word “Attention” indicates a possible property damage.



NOTE: This symbol in combination with “Note” provides additional useful information.



WARNING! EXPLOSION HAZARD! A warning with this symbol and the words “WARNING! EXPLOSION HAZARD” indicates the potential threat of explosion. Failure to observe this warning may result in serious or fatal injuries and potential property damage. Follow the instructions in this warning to prevent serious injuries, a danger to life or property damage!



This mandatory sign indicates to wear suitable protective gloves! Follow the instructions of this warning to avoid hand injuries caused by objects or contact with hot or chemical materials.



Direct current/voltage



CE mark indicates conformity with relevant EU directives applicable for this product.

ACTIVITY TRACKER

● **Introduction**

Congratulations on the purchase of your new ACTIVITY TRACKER, hereafter referred to only as “the product”.

You have chosen a high-quality product. The user manual forms an integral part of this product. It contains important information on operation, safety and disposal. Prior to use of the product, familiarise yourself with the product and all operation and safety notes. For this purpose, carefully read the following operation instructions and safety notes.

Only use the product as described and for the applications stated. Keep this manual in a safe place. If you hand the product on to third parties, all documentation must be passed on as well.

● **Intended use**

- The product is a product of information electronics. After you have connected the product with a mobile device, you can use its full scope of functions. The product is designed to evaluate the user’s sporting activity. For this purpose, the following parameters are recorded:
 - Steps
 - Calories
 - Duration of activities
 - Heart rate
 - SpO2
 - Sleep duration
- The product is suitable for use with the following systems: iOS from version 8.0, Android™ version 6.0 or higher, Bluetooth V 5.3. The product is only intended for the private usage, the commercial usage is not permitted.

● Scope of delivery

- After unpacking the product, check if the delivery is complete and if all parts are in good condition.
- If you find any damage or missing parts, contact the supplier from whom you purchased this product.
- Remove all packaging materials before use.

- 1 Activity tracker
- 1 Charging cable
- 1 Quick start guide

● Trademark notices

- USB® is a registered trademark of USB Implementers Forum, Inc.
- The Bluetooth® word mark and logos are registered trademarks owned by Bluetooth SIG, Inc.
Any use of such marks by OWIM GmbH & Co. KG is under license.
- The SilverCrest trademark and trade name is the property of their respective owners.
- Apple, iOS and App Store are trademarks of Apple Inc. registered in the U.S. and other countries.
- Android, Gmail, Google Play and Google Assistant are registered trademarks of Google Inc.

Any other names and products may be trademarks or registered trademarks of their respective owners.

● Technical data

Bluetooth version:	V 5.3
Bluetooth range:	≤ 10 m
Charging voltage:	5 V
Charging current:	approx. 120 mA
Charging time:	approx. 2 h
Chip set:	8762D (from Realtek)
Frequency bands:	2402–2480 MHz
Max. power transmitted:	3.6 dBm
Operating time:	approx. 7 days battery life (depending on usage)
Battery:	Rechargeable 3.7 V, 160 mAh, 0.592 Wh Li-ion battery (not replaceable)
Dimensions:	approx. 4.8 × 2.5 × 1.13 cm (L × W × H)
Weight:	approx. 28 g
Operating temperature:	+5 to +35 °C
Storage temperature:	0 to +45 °C
Humidity (no condensation):	25 to 90 %
Ingress protection:	IP68

● Description of parts

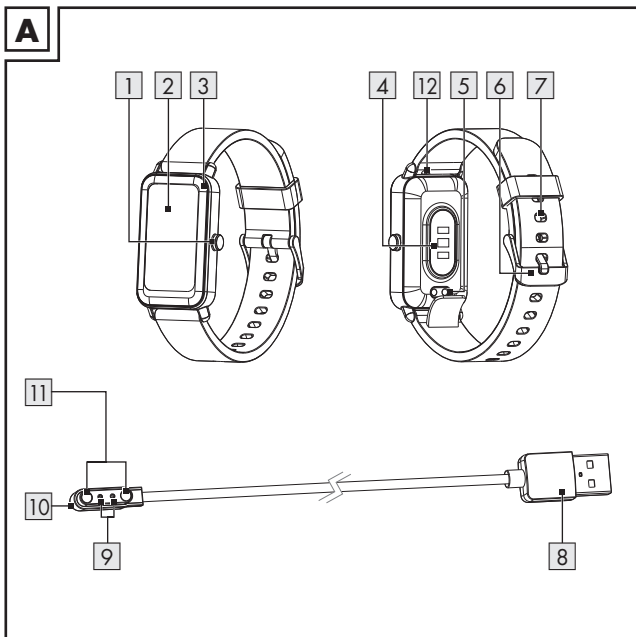

- | | | | |
|---|--------------------------------|----|-----------------------------|
| 1 | Button | 7 | Watch strap |
| 2 | Display | 8 | USB Type A plug |
| 3 | Housing | 9 | Charging pins |
| 4 | Heart rate/Blood oxygen sensor | 10 | Charging adaptor |
| 5 | Charging contacts | 11 | Magnets |
| 6 | Clasp | 12 | Spring pin (each wristband) |



Safety instructions

BEFORE USING THE PRODUCT, PLEASE FAMILIARISE YOURSELF WITH ALL OF THE SAFETY INFORMATION AND INSTRUCTIONS FOR USE! WHEN PASSING THIS PRODUCT ON TO OTHERS, PLEASE ALSO INCLUDE ALL THE DOCUMENTS!

In the case of damage resulting from non-compliance with these operating instructions the warranty claim becomes invalid! No liability is accepted for consequential damage! In the case of material damage or personal injury caused by incorrect handling or non-compliance with the safety instructions, no liability is accepted!

- Before each use: Check the product for damages. Do not use a damaged product.
- This product can be used by children aged from 8 years and above and persons with reduced physical, sensory or mental capabilities or lack of experience and knowledge if they have been given supervision or instruction concerning use of the product in a safe way and understand the hazards involved.
- The product is not a toy for children.
- Cleaning and user maintenance must not be carried out by children.

⚠ DANGER! Risk of suffocation! Never leave children unsupervised with the packaging material. The packaging material represents a danger of suffocation. Children frequently underestimate the dangers. Always keep children away from the packaging material. Packaging material is not a toy.

- Never open the product! Improper repairs may result in considerable danger to the user. Always have repairs performed by an appropriate specialist.
- Do not operate the product while driving a vehicle. It is dangerous to turn your gaze away from the road and to let yourself be distracted.
- The product is not suitable for medical use. The product helps to calculate distances covered and calories burned during training. Consult a doctor before starting regular training.
- Protect the product from strong impacts, vibrations, direct sunlight, and dirt.
- The guarantee does not cover damage caused by incorrect handling, non-compliance with the instructions for use or interference with the product by unauthorised individuals.
- Do not insert objects into the product and keep sharp objects away from the product.
- If you have a heart pacemaker fitted or an implanted defibrillator, consult your doctor before wearing the product for the first time.
- Do not place heavy objects on the product. Do not exert pressure on the product.
- Avoid strong magnetic fields (e.g. loudspeakers). Failure to observe this may result in inaccurate measurements.
- Salt and thermal water can lead to the corrosion of metal parts. Remove the product before using saunas, as the temperature difference can cause condensation to build. There is a risk of product damage.



Safety instructions for rechargeable batteries

⚠ WARNING! DANGER OF EXPLOSION! The integrated rechargeable battery cannot be removed or exchanged by the user. Never open the housing.

- Never throw this product with built-in rechargeable battery into fire.
- Do not exert mechanical loads to this product with built-in rechargeable battery.
- This product must not be used in an explosive environment.

Risk of leakage of rechargeable batteries

- Avoid extreme environmental conditions and temperatures, which could affect this product with built-in rechargeable battery, e.g. radiators/direct sunlight.
- Avoid contact of leaking chemicals with the skin, eyes and mucous membranes. In the event of contact with battery acid, thoroughly flush the affected area with plenty of clean water and seek immediate medical attention.



WEAR PROTECTIVE GLOVES! Leaked or damaged rechargeable batteries can cause burns on contact with the skin. Wear suitable protective gloves at all times if such an event occurs.

- When disposing of the product, it should be noted that this product contains a rechargeable battery.

Risk of property damage

- This product does not contain any parts which can be serviced by the user.
- Do not place burning candles or other open fire on or next to the product.

- If you notice smoke or unusual noise or odour, switch the product off immediately. Immediately disconnect any connected USB charger.
- Sudden temperature changes may cause condensation inside the product. In this case, allow the product to acclimate for some time before using it again to prevent short circuits!

⚠ WARNING!

- During operation or charging, do not cover the product. Otherwise the product might heat up.

⚠ WARNING! Radio interference!

- Do not use the product on airplanes, in hospitals or near medical electronic systems. The wireless signals transmitted could impact the functionality of sensitive electronics.
- Keep the product at least 20 cm from pacemakers or implantable cardioverter defibrillators, as the electromagnetic radiation may impair the functionality of pacemakers.
- The radio waves transmitted could cause interference in hearing aids.
- The OWIM GmbH & Co KG is not responsible for interference with radios or televisions due to unauthorised modification of the product.
- The OWIM GmbH & Co KG further assumes no liability for using products not distributed by OWIM. The user of the product is fully responsible for correcting interference caused by such unauthorised modification of the product, as well as replacement of such products.

⚠ ATTENTION! Ensure that:

- No foreign objects penetrate the product.
 - When using an optional USB power supply, its operating instructions are observed.
- In the event of wireless data transmission, unauthorised third parties receiving the data cannot be excluded.

i Operating system updates

- In order to keep the product up to date, it is necessary that you always keep the operating system of your smartphone up to date.
Update the operating system regularly.

● General information about this product

● Waterproofing (IP68)

Resistant to splashes, water and dust (IEC Standard 60529: IP68 rating)

- i NOTE:** Waterproofing is not an everlasting feature, you can wear the product in everyday life. Washing hands, showers, rain or similar situations/activities are not harmful to the product. The product is protected against immersion (maximum depth of 1 metre for up to 30 minutes).

● Before first use

After unpacking the product:

- Charge the product (for details refer to the "Charging the battery" section).
- Charge the product in time. The battery performance will degrade if the voltage is too low for a long time.

● Charging the battery

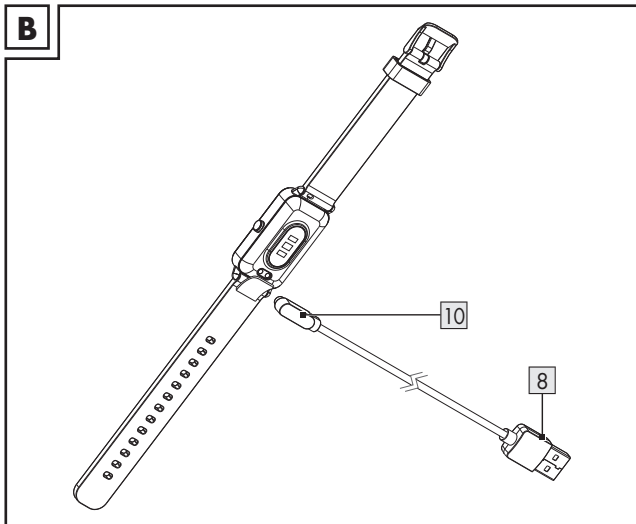

1. Connect the USB Type A plug **8** to a free USB port on your computer or to a USB power adaptor (not included).
2. Connect the charging adaptor **10** to the charging contacts **5** on the back of the product. The charging adaptor is held in place magnetically.
3. The start of the charging process is shown on the display **2**.
4. When the battery is fully charged: Disconnect the charging adaptor **10** from the product and the USB Type A plug **8** from the USB port.

i **NOTES:**

- The charging adaptor **10** can only be used in the position shown in figure B.
- Make sure that the charging pins **9** correctly engage with the charging contacts **5**.

- The product turns on automatically as soon as it is connected with the USB port.
- The product cannot be operated during charging.
- The charging status is shown on the display **2**.
- A charging cycle (charging current: approx. 120 mA) takes approx. 2 hours.

● Changing the wristband

1. Push the spring pin **12** of each wristband inwards.
2. Remove the wristbands and store them safely.
3. Insert a compatible new wristband and fix both spring pins until they lock securely.

i **NOTES:**

- Compatible wristbands may contain different spring pin variants.
- Read the instruction manual of your optionally available wristband carefully to ensure a tight and secure fit. Otherwise, the wristband could come loose and damage the smartwatch.
- Also note that the width of the wristband is compatible with the smartwatch. The recommended width is 20 mm.

● Initial app setup

i **NOTES:**

- Screenshots are from Android 10 version or from iOS 13.3 version.
Older versions may have functional limitations.
- Updating the firmware might result in changes to the app's functionality.
- Screenshots are for reference only. There may be slight deviations between iOS and Android versions.

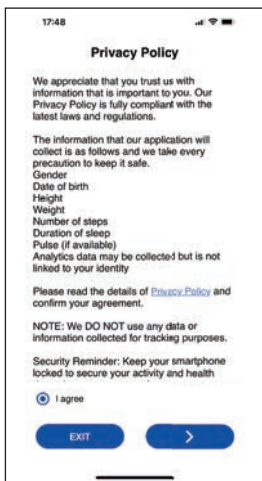

Preparation

- Download the **SilverCrest Watch** app by using the QR code on the packaging.
 - The QR code is also on the sticker on the display of the smartwatch.
 - Install **SilverCrest Watch** app.
 - Switch on Bluetooth function on the mobile device.
1. Open the app.

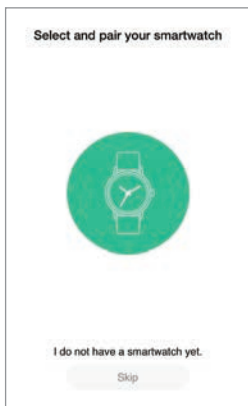

2. Read the **Privacy Policy**.
 3. Tap **I agree** and afterwards ➤.
- i NOTE:** The product's full functions can only be used when the **I agree** option is selected.
4. Follow the app to setup your personal information (Goals, name, gender, birthday, weight, height, stride length, etc.).



5. Tap  to start pairing the smartwatch with the app.
6. Activate the Bluetooth function of the product: Briefly press the button .

The last 4 digits of the product's MAC address are shown in the display . This means that you have to bind the smartwatch with the app first before use.



- i NOTE:** If no smartwatch is found after the scan, scroll down the app screen to refresh. Briefly press the button **1** to activate the Bluetooth function again.

7. Tap **Connect to the product: SAT160.**

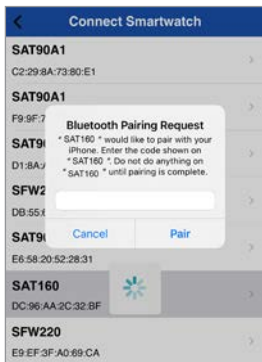

8. Enter the 6-digit key in the app to complete the pairing process.
9. Tap **Pair**.

- i NOTE:** Different smartphones will prompt a different Bluetooth-pairing user interface.

● **Operation**

- i NOTE:** Screenshots are for reference only. There may be slight deviations between iOS and Android versions.

● **Customizing watch face**

- This function allows you to customise the watch face of the smartwatch.

Smartwatch

- Briefly press the button **1** to activate the display **2**.
- When in time mode, long tap and hold the display **2** to enter watch face selection mode.
- Swipe left or right to switch to one of the 6 different watch faces available.



- Tap the display **2** briefly to confirm the selection of your favourite watch face.
- ⓘ NOTE:** You may also use photos taken directly with the mobile device's camera as a watch face. The photos to be used as a watch face are only transmitted via the mobile device.

SilverCrest Watch App

- Open the **SilverCrest Watch** app on your mobile device and open the **Settings**  menu.
- Tap **Watch Face**.
- Once you have confirmed the selection of the watch face, the app automatically updates the watch face of the product via Bluetooth.
The update takes about 1 minute.

● Navigation

Smartwatch

- Briefly press the button **1** to activate the display **2**.
- Swipe across the display **2** to navigate in the different menus.
- You can swipe left, up, right or down to enter different areas. These areas are described in detail below.

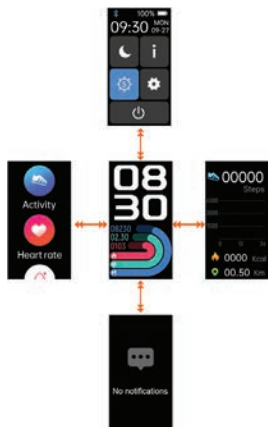

● Synchronisation

- Synchronise the smartwatch with the **SilverCrest Watch** app and check your data on the mobile device.

Synchronising the product manually

- Make sure the product is connected to your mobile device.
- Open the **SilverCrest Watch** app.
- Select the **Home**  tab.
- Swipe down across the display to synchronise the smartwatch data with the app.

● Influences on measuring accuracy

- Wearing the product incorrectly causes measurement errors.
- Adjust the strap of the product so that the product fits correctly around your wrist.

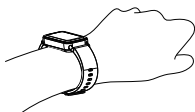

Strap nice and tight on wrist

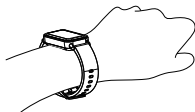

Too loose

● Activity

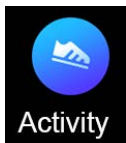

This function allows you to view your activity data.

- ① **NOTE:** The smartwatch automatically records your daily activity data.

Smartwatch

- Briefly press the button **1** to activate the display **2**.
- Swipe right across the display **2** to access the mode overview.
- Tap **Activity**.

- ① **NOTE:** Alternatively, after activating the display, you can swipe left across the display **2** to go directly to the activity mode.



Smartwatch

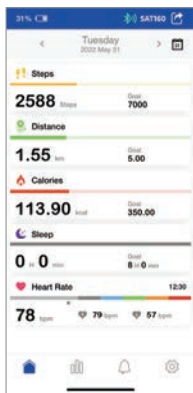

App

- The app gives you a daily, weekly or monthly overview of your data.

● Heart rate measurement



This function allows you to monitor your heart rate.

SilverCrest Watch App

- Open the **SilverCrest Watch** app on your mobile device and open the **System Settings**  menu.
- Tap on **System Settings**.
- Tap **Heart Rate Detection**.
- You can set your preferred time interval to measure your heart rate automatically.

Smartwatch

- Briefly press the button **1** to activate the display **2**.
- Swipe right across the display **2** to access the mode overview.
- Tap **Heart Rate**.
- The smartwatch measures and displays the current heart rate.

● Sleep

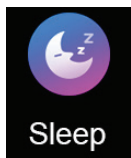

This function allows you to view your sleep data.

- i NOTE:** This smartwatch records your sleeping activity data automatically.

Smartwatch

- Briefly press the button **1** to activate the display **2**.
- Swipe right across the display **2** to access the mode overview.
- Swipe down across the display **2**.
- Tap **Sleep**.
- Sleep data is displayed.

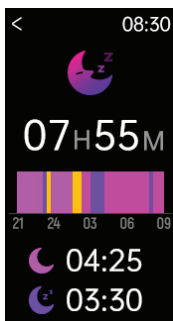

Smartwatch

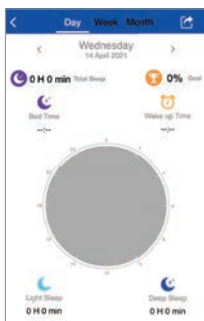

App

Sport



This function allows you to set different sports and measure corresponding activity data.

Smartwatch

- Briefly press the button **1** to activate the display **2**.
- Swipe right across the display **2** to access the mode overview.
- Swipe down across the display **2**.
- Tap **Sport**.

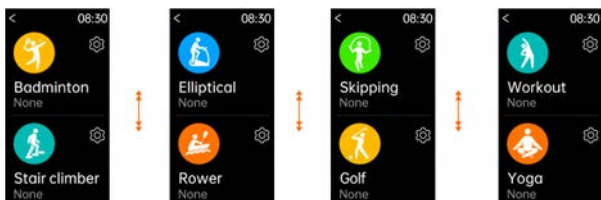
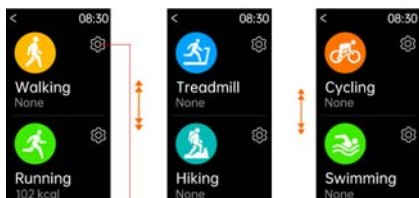

- Swipe up or down the display **2** to view the different activities that can be recorded.
- The product allows you to record the following activities:
 - **Walking**
 - **Swimming**
 - **Rower**
 - **Running**
 - **Badminton**
 - **Skipping**
 - **Threadmill**
 - **Stair climber**
 - **Golf**
 - **Hiking**
 - **Elliptical**
 - **Workout**
 - **Cycling**
 - **Yoga**

- Select the mode according to your activity by briefly tapping the display [2].
- Set a calorie target.
- Tap **Start** on the display [2] and start your activity. The product starts counting down and records the data.

Walking, Running, Treadmill, Hiking

- Swipe down the display [2] to show the next value, if available.

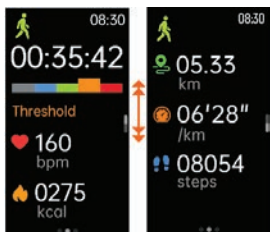

Smartwatch

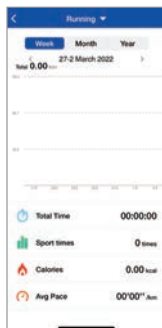

App

Cycling, Swimming, Badminton, Stair climber, Elliptical, Rower, Skipping, Golf, Workout, Yoga

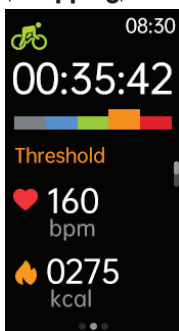

Smartwatch

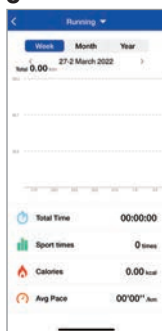

App

- When you have finished your activity, swipe the display **2** to the right.
 - Tap **▶** to continue recording or tap **■** to stop recording.
 - If you selected **■**, then tap the tick icon to exit the **Sport** mode. If you tap the X symbol, the recording continues.
 - The data is saved on the product and can be tracked in the **SilverCrest Watch** app.
- i NOTE:** If the recording time is less than 2 minutes and if less than 200 steps have been taken, no data will be saved.

● Notifications



This function allows you to view messages from different apps.

Smartwatch

- Briefly press the button **1** to activate the display **2**.
- Swipe upwards across the display **2** to access the mode overview.
- Tap **Notifications**.
- Tap on the respective message to obtain more details.

i NOTE: If there are multiple notifications, swiping up or down across the display **2** will display them one after the other. After you have viewed a message, you can tap **Delete** at the bottom to remove the message.

SilverCrest Watch App

- You can select the apps from which you want to receive a notification.
- Open the **SilverCrest Watch** app on your mobile device and open the **Settings**  menu.

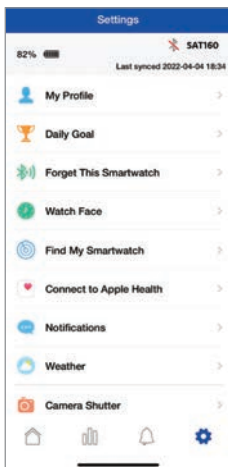

- Tap **Notifications**.
- Activate or deactivate the receipt of messages from the displayed apps.

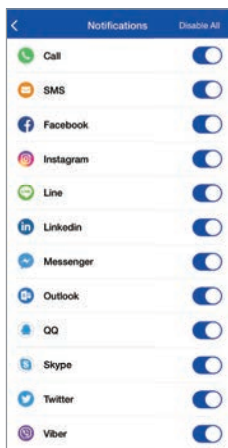

- i NOTE:** If the symbol next to the displayed app appears grey, this app is deactivated and you will not receive any notifications on your smartwatch.

● Alarm/Reminder



This function allows you to turn reminders on or off.

Smartwatch

- Briefly press the button **1** to activate the display **2**.
- Swipe right across the display **2** to access the mode overview.
- Swipe down across the display **2**.
- Tap **Alarm**.
- Tap one of preset alarms and edit.
- You can select different alarm types, the time and repeat (daily/once).

SilverCrest Watch App

- i NOTE:** You can set up to 5 reminders in the **SilverCrest Watch** app.

How to set

- Open the app and enter the **Reminder**  function.



- Add a new reminder:
Tap on **+ Add a new reminder**.
- Select the **Reminder type**:
 - **Sport**
 - **Sleep**
 - **Eat**
 - **Medicine**
 - **Wake up**
 - **Meeting**

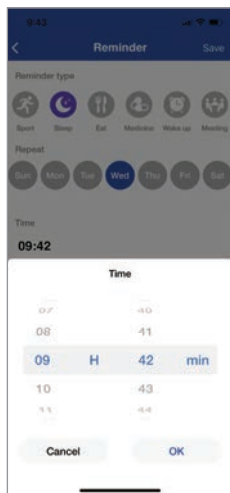
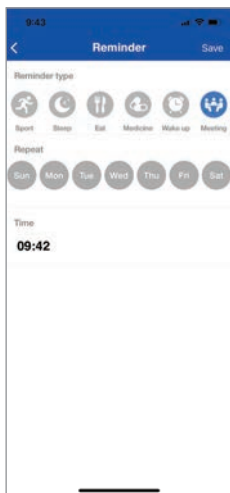

- Enter the day of week and the time of day. Tap on **OK** to confirm.
 - Tap on **Save** to activate the alarm. When the alarm starts, a clock icon will be shown on the display 2 and the product vibrates.
- i NOTE:** The setting will only be available after the next synchronization of the product.

How to delete



- **iOS:**
 - Swipe left on the reminder.
 - Tap **Delete**.
- **Android:**
 - Tap **Edit**.
 - Tap **-**.

● Weather



This function allows you to view current weather data.

SilverCrest Watch App

To view the weather conditions on the display [2](#) of the smartwatch, you must first enter your current location in the app and then synchronise the app with the product.

- Open the **SilverCrest Watch** app on your mobile device and open the **Settings**  menu.
- Tap **Weather**.
- Enter your current location to update the exact weather conditions at your location.

Smartwatch

- Briefly press the button **1** to activate the display **2**.
- Swipe right across the display **2** to access the mode overview.
- Swipe down across the display **2**.
- Tap **Weather**.
- The weather data of the set location is displayed.

● Sedentary Reminder

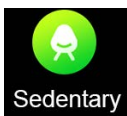

This feature allows you to turn a motion reminder on or off.

Smartwatch

- Briefly press the button **1** to activate the display **2**.
- Swipe right across the display **2** to access the mode overview.
- Swipe down across the display **2**.
- Tap **Sedentary**.
- Turn the reminder on or off.

● Stop watch



Use this function to measure times.

Smartwatch

- Briefly press the button **1** to activate the display **2**.
- Swipe right across the display **2** to access the mode overview.
- Swipe down across the display **2**.
- Tap **Stop watch**.
- Tap  to start the stopwatch.

● Camera



This function allows you to trigger the photo function of your phone with your smartwatch.

Smartwatch

i NOTE: Make sure that the **SilverCrest Watch** app is activated.

- Briefly press the button **1** to activate the display **2**.
- Swipe right across the display **2** to access the mode overview.
- Swipe down across the display **2**.
- Tap on the camera icon.
- The connected mobile device counts down from 3 and takes a photo.
- The photo is saved in the respective photo app of your mobile device.

● Settings

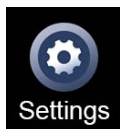

This function allows you to adjust various settings.

Smartwatch

- Briefly press the button **1** to activate the display **2**.
- Swipe right across the display **2** to enter the interface.
- Swipe down across the display **2**.
- Tap **Settings**  to enter the sub menu.

Find my phone

- Swipe down the display **2** and tap on **Find my phone**. Your mobile device will vibrate and emit an alarm so you can locate it.

Brightness

- Adjust the brightness of the display **2**.

Dial switch

- Select your desired dial face (see “Customizing watch face”).

Language

- Select the desired language.

Reset

- This function is used to reset the product to the factory settings.

Power off

- Tap **Power off** to switch off the product.

System

- Swipe across the display **2** and tap on **System** to show the following information:
 - Bluetooth MAC address
 - Firmware version number
 - Device name

Screen off

- Set the length of time after which the display **2** turns off.

i NOTE: A longer period of time reduces the battery capacity.

Menu style

- Select the desired menu display style.
- Choose between the following menu display styles:
 - List view
 - Grid view

Sleep mode

- Switch the bluetooth connection on or off.

Vibration intensity

- Set the desired vibration intensity.
- Select between the following vibration intensities:
 - Off
 - Short
 - Strong

● Music control

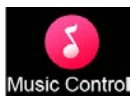

This function allows you to control various audio apps on your mobile device.

Smartwatch

- Briefly press the button **1** to activate the display **2**.
- Swipe right across the display **2** to access the mode overview.
- Swipe down across the display **2**.

- Tap **Music control**.
- Start or pause audio playback.

i NOTE: The playback of the last active app of your mobile device is activated. For example, if you last listened to an audio book and then want to listen to music, you must first start the music app of your mobile device.

● **Timer**

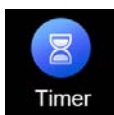

You can activate a timer with this function.

Smartwatch

- Briefly press the button **1** to activate the display **2**.
- Swipe right across the display **2** to access the mode overview.
- Swipe down across the display **2**.
- Tap **Timer**.
- Set the desired time and tap **OK**. The timer starts and counts down.

● **SilverCrest Watch App Settings**

- Open the **SilverCrest Watch** app on your mobile device and open the **Settings**  menu.

● **My profile**

- Set your personal data such as gender, birthday, weight, height, walking stride length and running stride length.

● **Daily Goal**

- Open the **Settings**  menu.
- Tap **Daily Goal**.

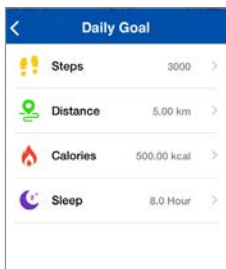

- This function allows you to set your goals, such as number of **Steps**, **Distance** covered, **Calories** burned as well as **Sleep** duration and quality.

● **Connect Smartwatch**

- Enter **Settings**  in the app and tap on **Connect Smartwatch**.

① **NOTE:** This function only works within Bluetooth range and if no activity tracker is paired with the app.

● **Clock Face**

- Select your desired clock face (see "Customizing clock face").

● **Find My Smartwatch**

- Use this function if you cannot find your smartwatch.
- After activation, your smartwatch vibrates.

● **Connect to Google Fit (Android)**

- When you select this function, you will be asked to enter your e-mail address.
- Your recorded data will be exported to Google Fit (which requires setting up an account first). Your activities will be tracked automatically.

● **Connect to Apple Health (iOS)**

- When you select this function, you can export data from the smart watch (e.g. steps, sleep, walking, running) to the Apple Health app.

● **Notifications**

- With this function, you can select the apps you want to receive a notice from on the smartwatch.

● **Weather**

- Search for the desired location to show its current weather conditions.

● **Camera Shutter**

- Enter **Settings**  and tap on **Camera Shutter** to enter the camera mode on the product and on your mobile device.

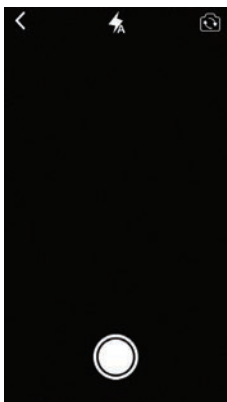

- Tap on the display **2** to take a photo, which will be saved on your mobile device.

NOTE: You may also press the photo button on your mobile device to take a photo. The photo might then be stored at a different location on your mobile device.

● **Firmware update**

- Whenever a new firmware version is released, the app will notify you.

● **Reset Smartwatch**

- This function erases all data on the product to restore the factory default settings.

● System Settings

- Open the **Settings**  menu.
- Tap on **System Settings**.

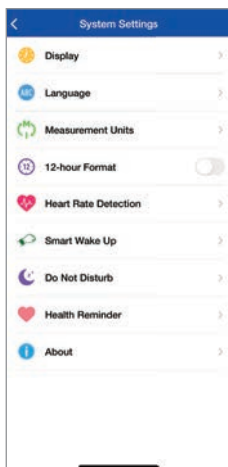

- You can set the following:
 - **Display**
 - **Language**
 - **Measurement Units**
 - **12-hour Format**
 - **Heart Rate Detection**
 - **Smart Wake Up**
 - **Do Not Disturb**
 - **Health Reminder**
 - **About**

Display

- Select your favourite pattern to change the **Home** tab display.



Language

- Select the language that is used in the app.



Measurement Units

- Select your desired units for distance and temperature.



- ① **NOTE:** The setting will only be available after the next synchronization of the product.

12-hour Format

- Select the desired format to display the time.

= 12-hour format

= 24-hour format

- ① **NOTE:** With the 12-hour format, **AM** or **PM** appears in the display.

AM = ante meridiem = before noon

PM = post meridiem = after noon

Smart Wake Up

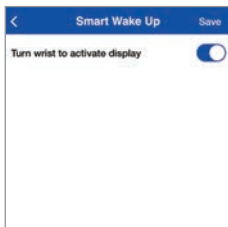

- This function allows you to turn on the display **2** using gesture control. If activated, you can raise your hand to turn on the display.

Do Not Disturb

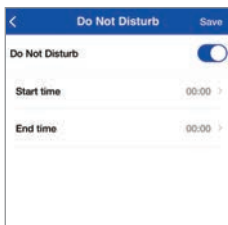

- Enter the **Start time** and **End time** of a period, during which you do not want to be disturbed (e.g. during the night).
- The product enters silent mode within the set period.

Health Reminder: Sedentary

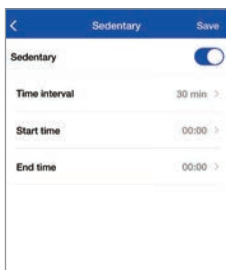

The screenshot shows the 'Sedentary' settings screen. At the top, there is a blue header with a back arrow on the left, the title 'Sedentary' in the center, and a 'Save' button on the right. Below the header, the 'Sedentary' toggle switch is turned on. The settings are as follows:

Setting	Value
Time interval	30 min >
Start time	00:00 >
End time	00:00 >

- Enter the **Start time** and **End time** of a period, during which the product should monitor your inactivity time.
- Set the **Time interval** (e.g. 30 minutes) in which the product will emit a vibrating signal to remind you to start your activity.

Health Reminder: Drink Water



The screenshot shows the 'Drink Water' settings screen. At the top, there is a blue header with a back arrow on the left, the title 'Drink Water' in the center, and a 'Save' button on the right. Below the header, the 'Drink Water' toggle switch is turned on. The settings are as follows:

Setting	Value
Time interval	30 Min >
Start time	08:00 >
End time	18:00 >

- Enter the **Start time** and **End time** to allow enabled apps to send water intake reminders to you.
- Set the **Time interval** (e.g. every 30 minutes) in which you receive reminders about your water intake.
- The product vibrates whenever you should drink water within the set period.

About

- This tab (on the **System Settings** page) shows the version number of the app.

● Help & Feedback

Diagnostics

- Get information on permission check, app update check and firmware update check.

FAQ & Feedback

- Get information on various topics such as important notes, user guide or troubleshooting the app or smartwatch.

● Device user manual

- View the full user manual:
Tap **Device user manual**.
- The product redirects to the Lidl website.
- Type in the IAN number 409471_2207 to search for the user manual.
- Download the user manual.

● **Privacy Policy**

- View our privacy policy:
Tap **Privacy Policy**.

● **Withdraw Consent**

- You can select this option anytime. Once you confirm to withdraw your consent, all data saved in the app will be deleted and default settings will be restored.

● **Special System Permissions**

- View special system permissions required for certain functions:
Tap **Special System Permissions**.

● **Troubleshooting**

The following table will help you to rectify minor problems:

Fault	Remedy
There is no connection between the product and the mobile device.	Switch the Bluetooth function on your mobile device off and back on again. Then restart the connection process to the product. Switch the mobile device off and on again. Switch on the visibility of the mobile device in the Bluetooth menu. Reinstall the SilverCrest Watch app on the mobile device.

Fault

Not all of the measured data are transferred.

Remedy

If you have not synced the product within the last 7 days with the **SilverCrest Watch** app, any data older than this will be overwritten. Sync the product regularly with the app.

Incorrect calculation of distances.

Check if you have entered your height and stride length correctly. The product calculates approximate distances based on the height of the user.

● Cleaning and care

- Clean the product with a dry and lint-free cloth. A glasses cleaning cloth is ideal.
- After each use, clean the watch strap using lukewarm water or a mild soap solution and a sponge. Dry all parts with a towel.
- Sweat and contaminants are detrimental to the function of the sensor.
- Do not use hard, abrasive objects, detergents, or solvents to clean the product.

● Storage when not in use

- Store the product in a dry, dust-free location, protected from direct sunlight.
- If the product is not used for a long time, the built-in battery should be fully charged to prolong its operating life. Regularly charge the built-in battery if you do not use the product for a long period of time. This is necessary to preserve the battery.

● Disposal

- ① **NOTE:** Before passing on, disposing of or returning the product to the manufacturer: Delete all data from the product. Use the app menu item **Reset smartwatch** to erase all data from the product's memory. (see "**Reset Smartwatch**").

Packaging:

The packaging is made of environmentally friendly materials, which may be disposed of through your local recycling facilities.



Observe the marking of the packaging materials for waste separation, which are marked with abbreviations (a) and numbers (b) with following meaning: 1-7: plastics/20-22: paper and fibreboard/80-98: composite materials.

Product:



Contact your local refuse disposal authority for more details of how to dispose of your worn-out product.



The adjacent symbol of a crossed out dustbin on wheels indicates this product is subject to directive 2012/19/EU. This directive states at the end of the life this product must not be disposed of through regular household refuse but must be returned to special collection sites, recycling depots or waste management companies.

This disposal is free of charge to you.

Protect the environment and dispose of properly.

Batteries/accumulators:



Environmental damage through incorrect disposal of the batteries/accumulators!

Never dispose of batteries in your household waste. They may contain toxic heavy metals and are subject to hazardous waste regulations. The chemical symbols of the heavy metals are: Cd = cadmium, Hg = mercury, Pb = lead. Therefore dispose of used batteries through your local collection site.

● **Simplified EU declaration of conformity**

Hereby, OWIM GmbH & Co. KG, Stiftsbergstraße 1, 74167 Neckarsulm, GERMANY, declares that the product ACTIVITY TRACKER HG10023A/HG10023B/HG10023C is in compliance with Directives 2014/53/EU and 2011/65/EU.

The full text of the EU declaration of conformity is available at the following internet address: www.owim.com

● **Warranty**

The product has been manufactured to strict quality guidelines and meticulously examined before delivery. In the event of product defects you have legal rights against the retailer of this product. Your legal rights are not limited in any way by our warranty detailed below.

The warranty for this product is 3 years from the date of purchase. The warranty period begins on the date of purchase. Please keep the original sales receipt in a safe location. This document is required as your proof of purchase.

Should this product show any fault in materials or manufacture within 3 years from the date of purchase, we will repair or replace it – at our choice – free of charge to you. This warranty becomes void if the product has been damaged, or used or maintained improperly.

The warranty applies to defects in material or manufacture. This warranty does not cover product parts subject to normal wear, thus possibly considered consumables (e.g. batteries) or for damage to fragile parts, e.g. switches, rechargeable batteries or glass parts.

The warranty further excludes a reduction in water tightness. The state of water tightness is not a permanent property and should therefore be regularly maintained. Please note, opening and repairs performed by unauthorised individuals will void any warranty.

● **Warranty claim procedure**

To ensure quick processing of your case, please observe the following instructions:

Please have the till receipt and the item number (IAN 409471_2207) available as proof of purchase.

You will find the item number on the rating plate, an engraving, on the front page of the instructions for use (bottom left), or as a sticker on the rear or bottom of the product.

If functional or other defects occur, please contact the service department listed either by telephone or by e-mail.

You can return a defective product to us free of charge to the service address that will be provided to you. Ensure that you enclose the proof of purchase (till receipt) and information about what the defect is and when it occurred.

● Service

GB Service Great Britain

Tel.: 0800 0569216

E-Mail: owim@lidl.co.uk

IE Service Ireland

Tel.: 1800 200736

NI Service Northern Ireland

Tel.: 0800 0927852

E-Mail: owim@lidl.ie



● Appendix

● Flowchart of the display icons



Activity



Heart rate



Spo2



Sport



Sport History



Sleep



Notifications



Weather



Alarm



Breathing



Settings



Gebruikte waarschuwingen en symbolen	Pagina	60
Inleiding	Pagina	62
Beoogd gebruik	Pagina	62
Levering	Pagina	63
Handelsmerken	Pagina	63
Technische gegevens	Pagina	64
Onderdelenbeschrijving	Pagina	65
Veiligheidsaanwijzingen	Pagina	66
Veiligheidstips voor accu's	Pagina	68
Algemene productinformatie	Pagina	70
Waterbestendigheid (IP68)	Pagina	70
Vóór het eerste gebruik	Pagina	70
Accu opladen	Pagina	71
Armband vervangen	Pagina	72
Voor de eerste keer instellen van de app	Pagina	72
Bediening	Pagina	75
Wijzerplaat aanpassen	Pagina	76
Navigatie	Pagina	77
Synchroniseren	Pagina	77
Invloeden op de meetnauwkeurigheid	Pagina	78
Werkzaamheid	Pagina	78
Meting hartslagfrequentie	Pagina	79
Slaap	Pagina	80
Sport	Pagina	81
Bericht	Pagina	84
Alarm/herinnering	Pagina	86
Het weer	Pagina	89
Bewegingsherinnering	Pagina	90
Stopwatch	Pagina	91
Camera	Pagina	91
Instellingen	Pagina	92
BTmuziek	Pagina	94
Timer	Pagina	94

SilverCrest Watch app Instellingen	Pagina	95
Mijn profiel	Pagina	95
Dagelijks doel	Pagina	95
Smartwatch verbinden	Pagina	95
Wijzerplaat	Pagina	96
Smartwatch vinden	Pagina	96
Met Google Fit verbinden (Android)	Pagina	96
Een verbinding met Apple Health (iOS) opzetten	Pagina	96
Bericht	Pagina	96
Het weer	Pagina	96
Camera sluiten	Pagina	96
Upgraden	Pagina	97
Smartwatch opnieuw instellen	Pagina	97
Systeeminstellingen	Pagina	97
Hulp & feedback	Pagina	102
Gebruiksaanwijzing	Pagina	103
Privacybeleid	Pagina	103
Toestemming intrekken	Pagina	103
Speciale systeemmachtigingen	Pagina	103
Probleemoplossing	Pagina	104
Schoonmaken en onderhoud	Pagina	105
Berg het product op als het niet wordt gebruikt	Pagina	105
Afvoer	Pagina	105
Vereenvoudigde EG-verklaring van overeenstemming	Pagina	106
Garantie	Pagina	107
Afwikkeling van een garantiegeval	Pagina	107
Service	Pagina	108
Bijlage	Pagina	109
Blok-schema van de symbolen	Pagina	109

Gebruikte waarschuwingen en symbolen

De getoonde symbolen worden in de gebruiksaanwijzingen, op de verpakking en op het product gebruikt:



GEVAAR! Dit symbool met de aanduiding "GEVAAR" wijst op een gevaar met een hoge risicograad dat, indien het niet wordt vermeden, ernstig letsel of de dood tot gevolg kan hebben.



WAARSCHUWING! Dit symbool met de aanduiding "WAARSCHUWING" duidt op een middelmatig risico op gevaar dat, indien niet vermeden, zware verwondingen of de dood tot gevolg kan hebben.



VOORZICHTIG! Dit symbool met de aanduiding "VOORZICHTIG" duidt op een klein risico op gevaar dat, indien niet vermeden, kan leiden tot kleine of middelgrote verwondingen.



OPGELET! Dit symbool met de aanduiding "OPGELET" geeft aan dat er mogelijk gevaar bestaat op materiële schade.



TIP: Dit symbool met de aanduiding "TIP" duidt op verdere nuttige informatie.



WAARSCHUWING! EXPLOSIEGEVAAR! Een waarschuwing die voorzien is van dit symbool en de woorden "WAARSCHUWING! EXPLOSIEGEVAAR!" wijst op een kans op explosies. Als deze waarschuwing niet wordt opgevolgd, kan dat leiden tot ernstig letsel, de dood en mogelijke materiële schade. Volg de aanwijzingen in deze waarschuwing op om ernstig letsel, levensgevaar of het gevaar van materiële schade te vermijden!



Dit gebodsteken geeft aan dat er geschikte veiligheidshandschoenen gedragen moeten worden! Volg de aanwijzingen van deze waarschuwing op om verwondingen aan de handen door voorwerpen of contact met hete of chemische materialen te vermijden.



Gelijkstroom/-spanning



Het CE-teken bevestigt dat het product voldoet aan de betreffende EU-richtlijnen.

ACTIVITY-TRACKER

● **Inleiding**

Gefeliciteerd met de aankoop van uw nieuwe ACTIVITY-TRACKER, hierna uitsluitend “product” genoemd.

U heeft voor een hoogwaardig product gekozen. De gebruiksaanwijzing is een vast bestanddeel van dit product. Deze bevat belangrijke aanwijzingen voor de bediening, de veiligheid en de verwijdering. Maakt U zich voor de ingebruikname van het product met alle bedienings- en veiligheidsvoorschriften vertrouwd. Gebruik het product alleen zoals beschreven en voor de aangegeven toepassingsgebieden. Overhandig alle documenten bij doorgifte van het product aan derden.

● **Beoogd gebruik**

- Dit product behoort tot de categorie informatie-elektronica. Nadat u het product met een mobiel apparaat heeft verbonden, kunt u alle toepassingen volledig gebruiken. Het product dient voor het evalueren van de sportactiviteiten van de gebruiker. Hiervoor worden de volgende parameters geregistreerd:
 - Stappen
 - Calorieën
 - Duur van de activiteiten
 - Hartfrequentie
 - SpO₂
 - Slaapduur
- Dit product is geschikt voor gebruik met de volgende besturingssystemen: iOS vanaf versie 8.0, Android™ versie 6.0 of hoger, Bluetooth V 5.3. Het product is uitsluitend bestemd voor privégebruik, commercieel gebruik is niet toegestaan.

● Levering

- Controleer na het uitpakken van het product of de levering volledig is en of alle onderdelen in goede staat verkeren.
- Als u beschadigingen vaststelt of vindt dat er onderdelen ontbreken, neem dan contact op met de handelaar bij wie u dit product hebt gekocht.
- Verwijder vóór gebruik al het verpakkingsmateriaal.

1 Activity-tracker

1 Laadkabel

1 Quick-Start-Guide

● Handelsmerken

- USB® is een gedeponeerd handelsmerk van USB Implementers Forum, Inc.
- De woordmerken en logo's van Bluetooth® zijn gedeponeerde handelsmerken van Bluetooth SIG, Inc. Gebruik van deze merken door OWIM GmbH & Co. KG vindt plaats onder licentie.
- Het merk en de merknaam SilverCrest zijn eigendom van de respectievelijke eigenaars.
- Apple, iOS en App Store zijn gedeponeerde handelsmerken van Apple Inc. in de VS en andere landen.
- Android, Gmail, Google Play en Google Assistant zijn gedeponeerde handelsmerken van Google Inc.

Alle andere namen en producten kunnen merken of gedeponeerde merken zijn van hun respectievelijke eigenaars.

● Technische gegevens

Bluetooth-versie:	V 5.3
Bluetooth-bereik:	≤ 10 m
Oplaadspanning:	5 V
Laadstroom:	ca. 120 mA
Oplaadtijd:	ca. 2 h
Chipset:	8762D (van Realtek)
Frequentiebanden:	2402–2480 MHz
Max. zendvermogen:	3,6 dBm
Gebruiksduur:	ca. 7 dagen accugebruiksduur (afhankelijk van het gebruik)
Accu:	3,7 V, 160 mAh, 0,592 Wh, Li-ion-accu (niet vervangbaar)
Afmetingen:	ca. 4,8 × 2,5 × 1,13 cm (L × B × H)
Gewicht:	ongeveer 28 g
Gebruikstemperatuur:	+5 tot +35 °C
Opbergtemperatuur:	0 tot +45 °C
Luchtvochtigheid (niet- condenserend):	25 tot 90 %
IP-beschermingsklasse:	IP68

● Onderdelenbeschrijving

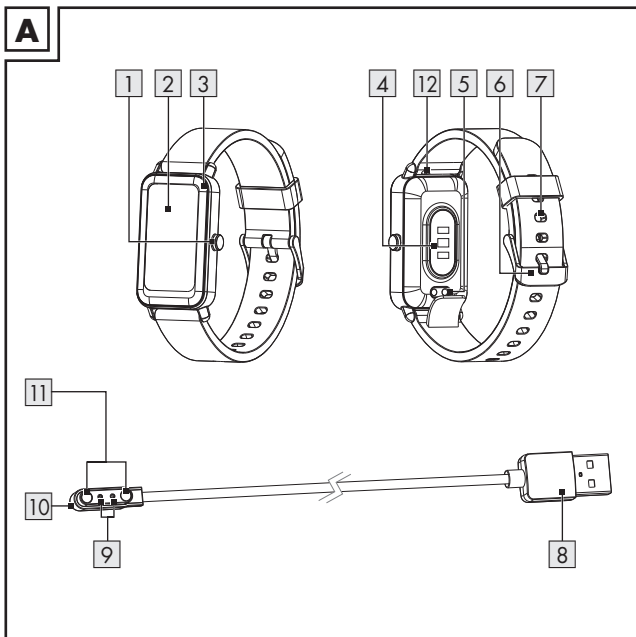

- 1 Toets
- 2 Beeldscherm
- 3 Behuizing
- 4 Sensor voor hartfrequentie/
bloedzuurstof
- 5 Oplaadcontacten
- 6 Gesp

- 7 Horlogeband
- 8 USB type A-stekker
- 9 Oplaadpennen
- 10 Oplaadadapter
- 11 Magneten
- 12 Veerpen (per armbandzijde)



Veiligheidsaanwijzingen

MAAK U VOOR HET GEBRUIK VAN HET PRODUCT VERTROUWD MET ALLE VEILIGHEIDSTIPS EN GEBRUIKSAANWIJZINGEN! ALS U DIT PRODUCT AAN IEMAND ANDERS DOORGEEFT, GEEF DAN OOK ALLE DOCUMENTATIE MEE!

In geval van schade als gevolg van het niet naleven van deze gebruiksaanwijzing vervalt uw aanspraak op garantie! Wij aanvaarden geen aansprakelijkheid voor gevolgschade! Er wordt geen aansprakelijkheid aanvaard voor materiële schade of persoonlijk letsel, die ontstaat als gevolg van ondeskundig gebruik of het niet opvolgen van de veiligheidsaanwijzingen!

- Vóór elk gebruik: Controleer het product op mogelijke schade. Gebruik het product nooit als het is beschadigd.
- Dit product mag alleen worden gebruikt door kinderen vanaf 8 jaar alsmede door personen met verminderde fysieke, sensorische of geestelijke vermogens of gebrek aan ervaring en kennis, als ze onder toezicht staan of zijn geïnstrueerd wat betreft veilig gebruik van het product en hebben begrepen welke gevaren voortvloeien uit dat gebruik.
- Dit product is geen kinderspeelgoed.
- Reinigen en gebruikersonderhoud mogen niet door kinderen worden uitgevoerd, tenzij ze onder toezicht staan.

⚠ GEVAAR! Verstikkingsgevaar! Laat kinderen nooit zonder toezicht achter met het verpakkingsmateriaal. Het verpakkingsmateriaal vormt een verstikkingsgevaar. Kinderen onderschatten vaak de daaraan verbonden gevaren. Houd kinderen altijd uit de buurt van verpakkingsmateriaal. Verpakkingsmateriaal is geen speelgoed.

- Open het product nooit. Ondeskundige reparaties kunnen voor de gebruiker zeer gevaarlijk zijn. Laat reparaties altijd uitvoeren door een daarvoor opgeleide vakman.
- Bedien het product niet als u achter het stuur van een auto zit. Het is gevaarlijk de blik niet op de weg te houden en afgeleid te worden.
- Het product is niet geschikt voor medisch gebruik. Het product helpt bij het berekenen van de afgelegde afstand en het calorieverbruik tijdens trainingen. Consulteer een arts voordat u met een regelmatig trainingsprogramma begint.
- Bescherm het product tegen zware stoten, trillingen, direct zonlicht en vuil.
- De garantie geldt niet voor schade die ontstaat door onjuist gebruik, het zich niet houden aan de gebruiksaanwijzing of ingrepen van daartoe niet gemachtigde personen aan het product.
- Steek geen voorwerpen in het product en houd het product uit de buurt van scherpe objecten.
- Als er een pacemaker of defibrillator bij u is geïmplanteerd, consulteer dan eerst een arts voordat u het product gaat dragen.
- Zet geen zware voorwerpen op het product. Oefen geen druk uit op het product.
- Vermijd sterke magneetvelden (bijv. luidsprekers). Houd u zich niet aan deze tips dan kan dat leiden tot onnauwkeurige metingen.
- Zout- en warm water kunnen leiden tot corrosie van metalen onderdelen. Doe het product af voordat u een sauna bezoekt omdat er zich door het temperatuurverschil condens kan vormen. Er bestaat risico op schade aan het product.



Veiligheidstips voor accu's

⚠ WAARSCHUWING! EXPLOSIEGEVAAR! De ingebouwde accu kan door de gebruiker niet vervangen of uit het product worden gehaald. Open de behuizing nooit.

- Gooi dit product met ingebouwde accu nooit in het vuur.
- Stel dit product met ingebouwde accu niet bloot aan ongeacht welke mechanische belasting.
- Dit product mag niet in een explosieve omgeving worden gebruikt.

De kans bestaat dan dat de accu's gaan lekken

- Vermijd dat extreme omstandigheden en temperaturen op dit product met ingebouwde accu kunnen inwerken zoals bijv. verwarmingselementen/direct zonlicht.
- Vermijd contact van gelekte chemicaliën met huid, ogen en slijmvliezen! Spoel die plekken die met batterijzuur in contact zijn gekomen, altijd af met schoon water en neem direct contact op met een arts!



DRAAG VEILIGHEIDSHANDSCHOENEN!

- Lekkende of beschadigde accu's kunnen bij contact met de huid bijtende wonden veroorzaken. Draag daarom in een dergelijk geval geschikte veiligheidshandschoenen.
- Bij het verwijderen van dit product moet erop gewezen worden dat er een accu in het product zit.

Kans op beschadiging van het product

- Dit product bevat geen onderdelen die door de gebruiker kunnen worden onderhouden.
- Plaats geen brandende kaarsen of ander open vuur op of naast het product.

- Schakel het product direct uit als u ongewone geluiden hoort of rook of geuren detecteert. Als dit tijdens het opladen gebeurt, koppel het product dan direct los van de USB-poort.
- Plotselinge temperatuurveranderingen kunnen condensvorming in het product tot gevolg hebben. Laat het product in een dergelijk geval om kortsluiting te voorkomen enige tijd acclimatiseren voor het opnieuw te gebruiken!

WAARSCHUWING!

- Dek het product niet af als het gebruikt of opgeladen wordt. Doet u dat niet dan kan het product warm worden.

WAARSCHUWING! Storingen door radiogolven!

- Gebruik het product niet in vliegtuigen, ziekenhuizen of in de buurt van medische elektronische systemen. De radiogolven kunnen invloed hebben op de werking van gevoelige elektrische apparaten.
- Tussen het product en pacemakers of implanteerbare cardioverter-defibrillatoren moet minimaal een afstand van 20 cm aangehouden worden omdat de elektromagnetische straling de werking van pacemakers negatief kan beïnvloeden.
- De radiogolven kunnen hoorapparaten storen.
- OWIM GmbH & Co KG is niet verantwoordelijk voor storingen van radio- en TV-apparaten ten gevolge van onbevoegde veranderingen aan het product.
- OWIM GmbH & Co KG accepteert verder geen aansprakelijkheid voor gebruik of vervanging van componenten die niet door OWIM worden gedistribueerd. De gebruiker van dit product is als enige verantwoordelijk voor het verhelpen van storingen die door dergelijke onbevoegde veranderingen van het product veroorzaakt worden evenals voor het vervangen van dat soort onderdelen.

⚠ OPGELET! Zorg ervoor dat

- Er geen vreemde voorwerpen in het product binnendringen en dat
 - Bij gebruik van een optionele USB-netvoedingadapter de hand aan de gebruiksaanwijzing daarvan gehouden wordt.
- In geval van draadloze gegevensoverdracht kan de ontvangst van die gegevens door daartoe niet bevoegde derde partijen niet worden uitgesloten.

i Updates besturingssysteem

- Om ervoor te zorgen dat het product goed blijft werken, is het noodzakelijk dat u het besturingssysteem van de door u gebruikte smartphone en/of tablet actueel houdt. Voer regelmatig updates aan het besturingssysteem uit.

● Algemene productinformatie

● Waterbestendigheid (IP68)

Beschermd tegen waterspatters, water en stof (IEC-standaard 60529: Klasse IP68)

- i TIP:** De waterbestendigheid is niet duurzaam. U kunt het product in het dagelijkse leven dragen. Handenwassen, douchen, regen en vergelijkbare situaties/activiteiten beschadigen het product niet. Het product is beschermd tegen onderdompelingen (een maximale diepte van 1 meter tot maximaal 30 minuten).

● Vóór het eerste gebruik

Nadat u het product heeft uitgepakt:

- Laad het product op (zie paragraaf "Accu opladen" voor verdere bijzonderheden).
- Laad het product op tijd op. Het door de accu geleverde vermogen neemt af als de spanning voor langere tijd te laag is.

● Accu opladen

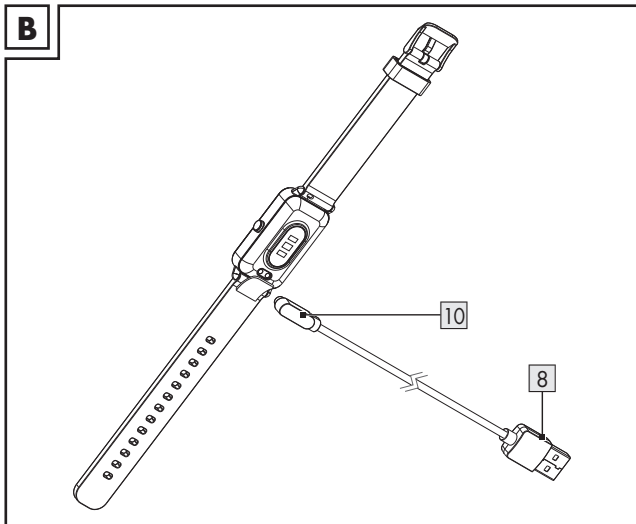

1. Steek de USB type A-stekker **8** in een vrije USB-poort van uw computer of van een USB-netvoedingadapter (niet meegeleverd).
2. Verbind de oplaadadapter **10** met het oplaadcontact **5** aan de achterkant van het product. De oplaadadapter wordt magnetisch op zijn plaats gehouden.
3. Het begin van het opladen wordt op het beeldscherm **2** weergegeven.
4. Als de accu volledig is opgeladen: Koppel de oplaadadapter **10** los van het product en trek de USB type A-stekker **8** uit de USB-poort.

i TIPS:

- De oplaadadapter **10** kan alleen in de in afbeelding B afgebeelde stand worden gebruikt.
- Zorg ervoor dat de oplaadpennen **9** op de juiste wijze in de oplaadcontacten **5** worden gestoken.
- Het product schakelt zichzelf automatisch in zodra het met een USB-poort is verbonden.
- Het product kan tijdens het opladen niet gebruikt worden.
- De oplaadstatus wordt op het beeldscherm **2** weergegeven.
- Een oplaadcyclus (oplaadstroom: ca. 120 mA) duurt ca. 2 uur.

● Armband vervangen

1. Schuif de veerpen **12** van elke armband naar binnen.
2. Neem de armbanden af en bewaar ze op een veilige plek.
3. Plaats een compatibele nieuwe armband en bevestig beide veerpennen, tot ze goed inklikken.

i TIPS:

- Compatibele armbanden kunnen meerdere veerpen-varianten hebben.
- Lees de gebruikershandleiding van de optioneel verkrijgbare armband zorgvuldig door om een vaste en goede zit te garanderen. Anders kan de armband losgaan en de smartwatch beschadigd worden.
- Let op dat de breedte van de armband compatibel is met de smartwatch. De aanbevolen breedte is 20 mm.

● Voor de eerste keer instellen van de app

i TIPS:

- Alle beeldschermfoto's zijn afkomstig van de Android versie 10 of de iOS versie 13.3 van de app. Oudere softwareversies kunnen de oorzaak zijn van de functiebeperkingen.
- Het bijwerken van de firmware kan wijzigingen in de functionaliteit van de app tot gevolg hebben.

- De beeldschermfoto's dienen uitsluitend ter referentie. Er kunnen kleine verschillen zijn tussen de iOS- en de Android-versie.

Vorbereiding

- Download de app **SilverCrest Watch** met de QR-code op de verpakking.
 - De QR-code bevindt zich ook op de sticker op het beeldscherm van de smartwatch.
 - Installeer de app **SilverCrest Watch**.
 - Activeer de Bluetooth-functie van het mobiele apparaat.
1. Open de app.

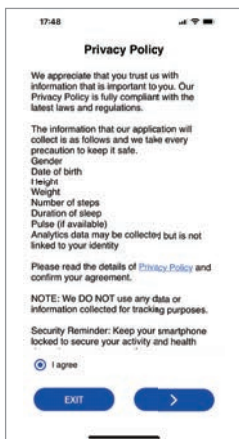

2. Lees de **Privacybeleid**.
 3. Tik op **Ik ga akkoord** en vervolgens op ➤.
- ① **TIP:** De volledige functionaliteit van het product kan alleen dan worden gebruikt als de optie **Ik ga akkoord** is gekozen.
4. Volg de aanwijzingen van de app om uw persoonlijke gegevens in te voeren (bijv. naam, geslacht, verjaardag, gewicht, lichaamslengte, paslengte enzovoort).



5. Tik op  om de koppelingsprocedure van de smartwatch met de app te starten.
6. De Bluetooth-functie van de smartwatch activeren: Tik even op toets **1**.

De laatste 4 cijfers van het MAC-Adres van de smartwatch worden op de display **2** getoond. Dat betekent dat u de smartwatch voor gebruik eerst met de app moet verbinden.



- i TIP:** Als tijdens het zoeken geen smartwatch gevonden wordt, schuif dan het app-beeldscherm ter actualisering naar beneden. Tik even op toets **1** om de Bluetooth-functie opnieuw te activeren.

7. Tik op **Met het product verbinden: SAT160.**

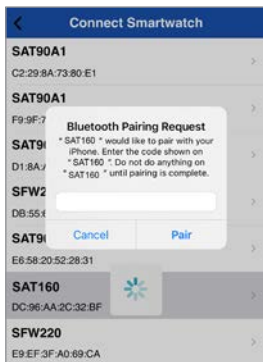

8. Voer de zescijferige code in de app in om de koppelingsprocedure af te ronden.
9. Tik op **Koppel.**

- i TIP:** De Bluetooth-gebruikersinterface voor koppelen kan er bij verschillende smartphones anders uitzien.

● **Bediening**

- i TIP:** De beeldschermfoto's dienen uitsluitend ter referentie. Er kunnen kleine verschillen zijn tussen de iOS- en de Android-versie.

● Wijzerplaat aanpassen

- Met deze functie kunt u de wijzerplaat van de smartwatch individueel aanpassen.

Smartwatch

- Tik kort op de toets **1** om de display **2** te activeren.
- Tik in de tijdmodus lang op de display **2** om naar de selectiemodus voor wijzerplaten over te schakelen.
- Ga naar één van de 6 beschikbare wijzerplaten door naar links of rechts te vegen.



- Tik kort op de display **2** om de keuze van uw voorkeurswijzerplaat te bevestigen.

i TIP: U kunt ook rechtstreeks met de camera van het mobiele apparaat gemaakte foto's als wijzerplaat gebruiken. De wijzerplaatfoto's worden alleen via het mobiele apparaat overgebracht.

SilverCrest Watch app

- Open de app **SilverCrest Watch** op uw mobiele apparaat en open het menu **Instellingen** .
- Tik op **Draaischakelaar**.
- Zodra u de keuze van de wijzerplaat hebt bevestigd, werkt de app de wijzerplaat van het product automatisch via Bluetooth bij. Het bijwerken duurt ongeveer 1 minuut.

● Navigatie

Smartwatch

- Tik kort op de toets **1** om de display **2** te activeren.
- Veeg over de display **2** om door de verschillende menu's te navigeren.
- U kunt naar links, boven, rechts of beneden vegen om naar verschillende gebieden te gaan. Deze gebieden worden hieronder gedetailleerd beschreven.

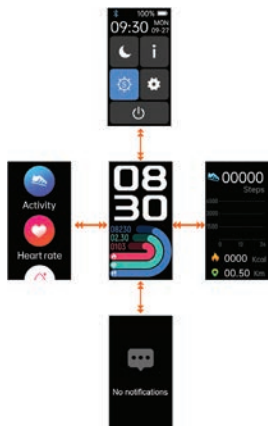

● Synchroniseren

- Synchroniseer de smartwatch met de app **SilverCrest Watch** en controleer de gegevens op het mobiele apparaat.

Handmatige synchronisatie van het product

- Zorg ervoor dat het product met het mobiele apparaat is verbonden.
- Open de app **SilverCrest Watch**.
- Selecteer het tabblad **Home** .
- Veeg over de display naar beneden, om de gegevens van de smartwatch te synchroniseren met de app.

● Invloeden op de meetnauwkeurigheid

- Het onjuist dragen van het product kan tot meetfouten leiden.
- Stel de armband van het product zo in dat het product op de juiste wijze om uw pols vastzit.

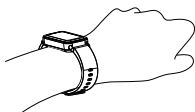

De armband op de juiste wijze en strak om de pols aanbrengen

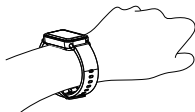

Niet strak genoeg

● Werkzaamheid

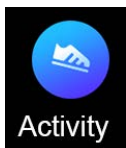

Met deze functie kunt u uw activiteitsgegevens bekijken.

- ① **TIP:** De smartwatch slaat automatisch de gegevens van uw dagelijkse activiteiten op.

Smartwatch

- Tik kort op de toets **1** om de display **2** te activeren.
- Veeg naar rechts over de display **2** om naar het modusoverzicht te gaan.
- Tik op de modus **Werkzaamheid**.

- ① **TIP:** U kunt ook na activering van de display naar links over de display **2** vegen om rechtstreeks naar de activiteitsmodus te gaan.



Smartwatch

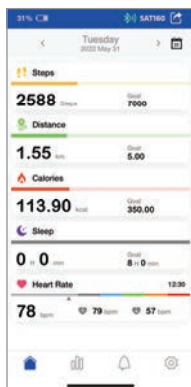

App

- De app biedt u een dagelijks, wekelijks of maandelijks overzicht over uw gegevens.

● Meting hartslagfrequentie

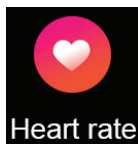

Met deze functie kunt u uw hartslagfrequentie bewaken.

SilverCrest Watch app

- Open de app **SilverCrest Watch** op uw mobiele apparaat en open het menu **Instellingen** .
- Tik op **Systeminstellingen**.
- Tik op **Hartslagdetectie**.
- U kunt een tijdsinterval naar voorkeur instellen om de hartslagfrequentie automatisch te meten.

Smartwatch

- Tik kort op de toets **1** om de display **2** te activeren.
- Veeg naar rechts over de display **2** om naar het modusoverzicht te gaan.
- Tik op de modus **Hartslag**.
- De smartwatch meet de actuele hartslagfrequentie en geeft deze weer.

● Slaap

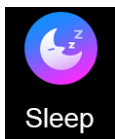

Met deze functie kunt u uw slaapegevens bekijken.

- i TIP:** De smartwatch slaat de gegevens over uw slaapedrag automatisch op.

Smartwatch

- Tik kort op de toets **1** om de display **2** te activeren.
- Veeg naar rechts over de display **2** om naar het modusoverzicht te gaan.
- Veeg naar beneden over de display **2**.
- Tik op de modus **Slaap**.
- De slaapegevens worden weergegeven.

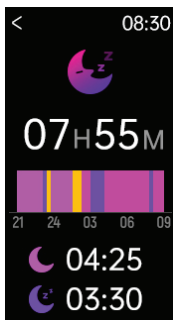

Smartwatch

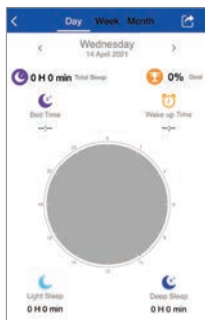

App

● Sport



Met deze functie kunt u verschillende soorten sporten instellen en de bijbehorende activiteitsgegevens meten.

Smartwatch

- Tik kort op de toets **1** om de display **2** te activeren.
- Veeg naar rechts over de display **2** om naar het modusoverzicht te gaan.
- Veeg naar beneden over de display **2**.
- Tik op de modus **Sport**.

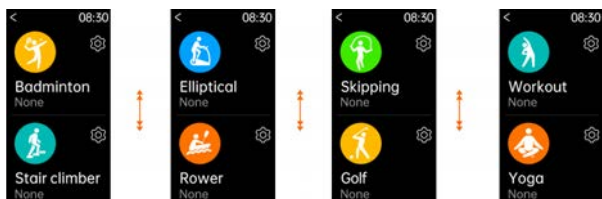
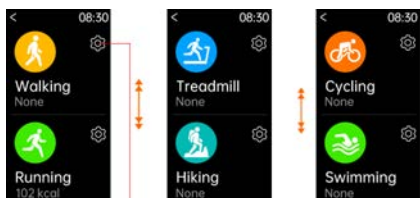

- Veeg naar boven of beneden over de display 2 om de verschillende activiteiten weer te geven die kunnen worden geregistreerd.
- Het product biedt de mogelijkheid van registratie van de volgende activiteiten:
 - **Wandelen** – **Zwemmen** – **Overslaan**
 - **Rennen** – **Badminton** – **Golf**
 - **Loopband** – **Trapklimmer** – **Training**
 - **Hiking** – **Elliptisch** – **Yoga**
 - **Wielersport** – **Roeien**
- Kies de modus behorend bij uw activiteit door even op de display 2 te tikken.
- Stel een calorieëndoel in.
- Tik op **Start** op de display 2 en begin met uw activiteit. Het product begint met aftellen en registreert de gegevens.

Wandelen, Rennen, Loopband, Hiking

- Veeg naar beneden over de display **2** om meer meetwaarden weer te geven.

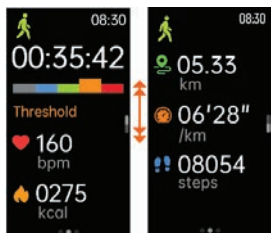

Smartwatch

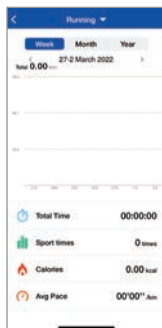

App

Wielersport, Zwemmen, Badminton, Trapklimber, Elliptisch, Roeier, Overslaan, Golf, Training, Yoga

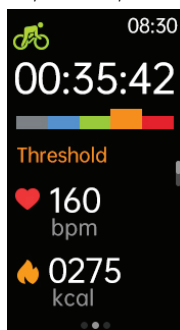

Smartwatch

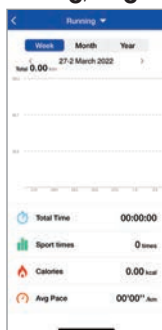

App

- Als u klaar bent met de activiteit, veegt u naar rechts op de display **2**.
- Tik op **▶** om door te gaan met de registratie of op **■** om de registratie te stoppen.

- Als u  hebt gekozen, tikt u vervolgens op het vinkje om de modus **Sport** te beëindigen. Als u op het symbool X tikt, wordt de registratie voortgezet.
 - De gegevens worden op het product opgeslagen en kunnen met behulp van de app **SilverCrest Watch** worden bekeken.
- i TIP:** Als de opnametijd minder dan 2 minuten bedraagt er minder dan 200 stappen zijn afgelegd, dan worden er geen gegevens opgeslagen.

● Bericht



Met deze functie kunt u berichten van verschillende apps weergeven.

Smartwatch

- Tik kort op de toets **1** om de display **2** te activeren.
 - Veeg naar boven over de display **2** om naar het modusoverzicht te gaan.
 - Tik op de modus **Bericht**.
 - Tik op het betreffende bericht om meer details op te halen.
- i TIP:** Als meerdere berichten beschikbaar zijn, worden deze na elkaar weergegeven door over de display **2** naar boven of naar beneden te vegen. Nadat u een bericht hebt bekeken, kunt u onderaan op **Verwijderen** tikken om het bericht te verwijderen.

SilverCrest Watch app

- U kunt die apps kiezen die u wilt gebruiken om berichten te ontvangen.
- Open de app **SilverCrest Watch** op uw mobiele apparaat en open het menu **Instellingen** .

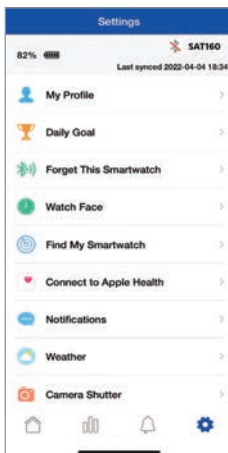

- Tik op **Bericht**.
- Activeer of deactiveer de ontvangst van de mededelingen van de aangegeven apps.

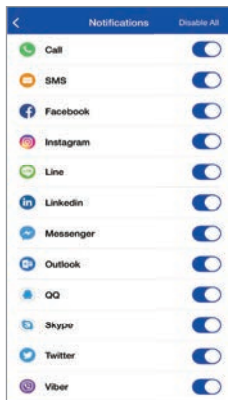

- ❗ **TIP:** Als het symbool naast de weergegeven app grijs is, is deze app uitgeschakeld en ontvangt u geen meldingen op de smartwatch.

● Alarm/herinnering



Met deze functie kunt u herinneringen in- en uitschakelen.

Smartwatch

- Tik kort op de toets **1** om de display **2** te activeren.
- Veeg naar rechts over de display **2** om naar het modusoverzicht te gaan.
- Veeg naar beneden over de display **2**.
- Tik op de modus **Alarm**.
- Tik op een van de vooraf ingestelde alarms en bewerk dit.
- U kunt verschillende soorten alarms, de tijd en de herhaling (dagelijks/eenmalig) selecteren.

SilverCrest Watch app

- ❗ **TIP:** U kunt maximaal 5 herinneringen opslaan in de app **SilverCrest Watch**.

Instellen

- Open de app en kies de functie **Herinnering** .

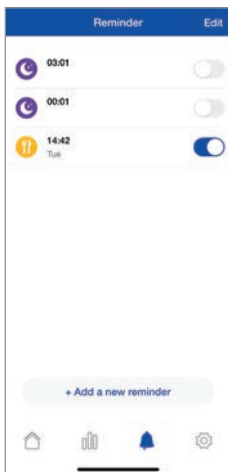

- Nieuwe herinnering toevoegen:
Tik op + **Een nieuwe herinnering toevoegen**.
- Selecteer het **Herinneringstype**:
 - **Sport**
 - **Slaap**
 - **Eten**
 - **Geneeskunde**
 - **Word wakker**
 - **Vergadering**

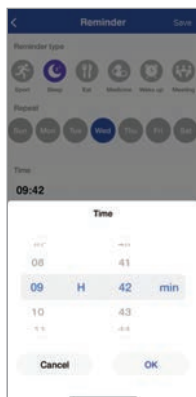
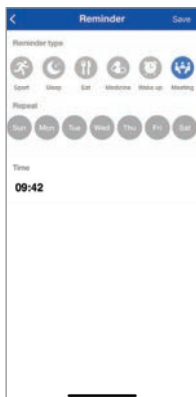

- Geef de dag van de week en de tijd aan. Tik op **OK** te bevestiging.
 - Tik op **Opslaan** om het alarm te activeren. Wanneer het alarm afgaat, wordt op het beeldscherm **2** een kloksymbool weergegeven en trilt het product.
- i TIP:** De instelling is pas beschikbaar na de volgende synchronisatie van het product.

Verwijderen

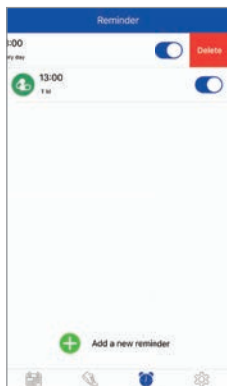

- **iOS:**
 - Veeg de herinnering naar links.
 - Tik vervolgens op **Verwijderen**.
- **Android:**
 - Tik op **Foto**.
 - Tik op **-**.

● Het weer



Met deze functie kunt u actuele weerinformatie bekijken.

SilverCrest Watch app

Om de weersomstandigheden op de display **2** van de smartwatch weer te geven, moet u eerst uw huidige locatie in de app invoeren en daarna de app met het product synchroniseren.

- Open de app **SilverCrest Watch** op uw mobiele apparaat en open het menu **Instellingen** .
- Tik op **Het weer**.
- Voer de locatie waar u zich nu bevindt in zodat de precieze weersomstandigheden voor die locatie bijgewerkt kunnen worden.

Smartwatch

- Tik kort op de toets **1** om de display **2** te activeren.
- Veeg naar rechts over de display **2** om naar het modusoverzicht te gaan.
- Veeg naar beneden over de display **2**.
- Tik op de modus **Het weer**.
- De weergegevens van de ingestelde plaats worden weergegeven.

● Bewegingsherinnering

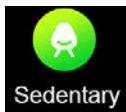

Met deze functie kunt u een bewegingsherinnering in- en uitschakelen.

Smartwatch

- Tik kort op de toets **1** om de display **2** te activeren.
- Veeg naar rechts over de display **2** om naar het modusoverzicht te gaan.
- Veeg naar beneden over de display **2**.
- Tik op de modus **Gevestigd**.
- Schakel de herinnering in of uit.

● Stopwatch



Met deze functie kunt u tijden meten.

Smartwatch

- Tik kort op de toets **1** om de display **2** te activeren.
- Veeg naar rechts over de display **2** om naar het modusoverzicht te gaan.
- Veeg naar beneden over de display **2**.
- Tik op de modus **Stopwatch**.
- Tik op **▶** om de stopwatch te starten.

● Camera



Met deze functie kunt u met uw smartwatch de fotofunctie van uw telefoon activeren.

Smartwatch

- ① **TIP:** Zorg ervoor dat de app **SilverCrest Watch** actief is.
- Tik kort op de toets **1** om de display **2** te activeren.
- Veeg naar rechts over de display **2** om naar het modusoverzicht te gaan.
- Veeg naar beneden over de display **2**.
- Tik op het camerasymbool.
- Het verbonden mobiele apparaat telt af vanaf 3 en maakt een foto.
- De foto wordt opgeslagen in de foto-app van uw mobiele apparaat.

● Instellingen



Met deze functie kunt u verschillende instellingen uitvoeren.

Smartwatch

- Tik kort op de toets **1** om de display **2** te activeren.
- Veeg naar rechts over de display **2** om naar het modusoverzicht te gaan.
- Veeg naar beneden over de display **2**.
- Tik op de modus **Instellingen**  om naar de bijbehorende submenu's te gaan.

Zoek telefoon

- Veeg omlaag over de display **2** en tik op **Zoek telefoon**. Uw mobiele apparaat trilt en produceert een alarm zodat u het kunt vinden.

Helderheid

- Stel de helderheid van de display **2** in.

Kies schakelaar

- Kies de gewenste wijzerplaat (zie "Wijzerplaat aanpassen").

Taal

- Kies de gewenste taal.

Resetten

- Het product kan met deze functie worden hersteld naar de fabrieksinstellingen.

Uitschakelen

- Tik op **Uitschakelen** om het product uit te schakelen.

Systemeem

- Veeg over de display **2** en tik op **Systemeem** om de volgende informatie weer te geven:
 - Bluetooth-MAC-adres
 - Versienummer firmware
 - Apparaatnaam

Display uit

- Stel de tijdsduur in waarna de display **2** moet worden uitgeschakeld.
- i TIP:** Een langere tijdsduur vermindert de capaciteit van de batterij.

Menustijl

- Kies de gewenste menustijl.
- Kies uit de volgende menustijlen:
 - Lijstweergave
 - Rasterweergave

Slaapmodus

- Schakel de functie Bluetooth in of uit.

Vibratieintensiteit

- Kies de gewenste vibratieintensiteit.
- Kies uit de volgende vibratieintensiteiten:
 - Uit
 - Kort
 - Sterk

● BTmuziek

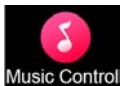

Met deze functie kunt u verschillende audio-aps van uw mobiele apparaat besturen.

Smartwatch

- Tik kort op de toets **1** om de display **2** te activeren.
- Veeg naar rechts over de display **2** om naar het modusoverzicht te gaan.
- Veeg naar beneden over de display **2**.
- Tik op de modus **BTmuziek**.
- Start of pauzeer de audioweergave.

i TIP: De weergave van de laatst actieve app op uw mobiele apparaat wordt geactiveerd. Als u bijvoorbeeld de laatste keer naar een audioboek hebt geluisterd en nu muziek wilt horen, moet u eerst de muziek-app van uw mobiele apparaat starten.

● Timer

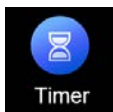

Met deze functie kunt u een timer activeren.

Smartwatch

- Tik kort op de toets **1** om de display **2** te activeren.
- Veeg naar rechts over de display **2** om naar het modusoverzicht te gaan.
- Veeg naar beneden over de display **2**.
- Tik op de modus **Timer**.
- Stel de gewenste tijd in en tik op **OK**. De timer start en telt af.

● SilverCrest Watch app Instellingen

- Open de app **SilverCrest Watch** op uw mobiele apparaat en open het menu **Instellingen** ⚙️.

● **Mijn profiel**

- Stel uw persoonlijke gegevens in zoals geslacht, geboortedatum, gewicht, lengte, staplengte en loopstaplengte.

● **Dagelijks doel**

- Open de **Instellingen** ⚙️.
- Tik op **Dagelijks doel**.

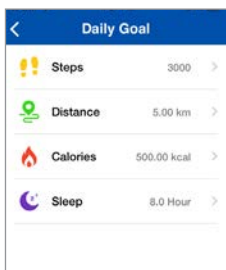

- Met deze functie kunt u uw doelen instellen zoals bijv. het aantal **Stappen**, afgelegde **Afstand**, verbrande **Calorieën** evenals de duur en de kwaliteit van uw **Slaap**.

● **Smartwatch verbinden**

- Open **Instellingen** ⚙️ in de app en tik op **Smartwatch verbinden**.

❗ **TIP:** Deze functie is alleen beschikbaar binnen het Bluetooth-bereik en wanneer geen smartwatch is gekoppeld met de app.

● **Wijzerplaat**

- Kies de gewenste wijzerplaat (zie "Wijzerplaat aanpassen").

● **Smartwatch vinden**

- Gebruik deze functie als u uw smartwatch niet kunt vinden.
- Na activering trilt uw smartwatch.

● **Met Google Fit verbinden (Android)**

- Als u deze functie kiest, zal u gevraagd worden uw e-mailadres in te voeren.
- Uw geregistreerde gegevens worden naar Google Fit geëxporteerd (hiervoor is een gebruikersaccount nodig). Uw activiteiten worden automatisch gevolgd.

● **Een verbinding met Apple Health (iOS) opzetten**

- Als u deze functie kiest, kunt u uw gegevens (bijv. stappen, slaap, wandelen, rennen) van het product naar Apple exporteren.

● **Bericht**

- Als u deze functie kiest, kunt u instellen van welke apps op uw mobiele apparaat u meldingen op uw smartwatch wilt ontvangen.

● **Het weer**

- Zoek naar de stad waarvan u de weergegevens wilt weergeven.

● **Camerasluit**

- Open **Instellingen**  en tik op **Camerasluit** om over te schakelen naar de cameramodus van het product en uw mobiele apparaat.



- Tik op de display **2** om een foto te maken die op uw mobiele apparaat wordt opgeslagen.
- ① **TIP:** U kunt ook op de fototoets van uw mobiele apparaat drukken om een foto te maken. De foto kan dan eventueel op een andere plaats in uw mobiele apparaat worden opgeslagen.

● **Upgraden**

- Zodra een nieuwe Firmwareversie uitkomt, zal de app u daarop wijzen.

● **Smartwatch opnieuw instellen**

- Deze functie wist alle in het product opgeslagen gegevens en zet het terug op de fabrieksinstelling.

● **Systeeminstellingen**

- Open de **Instellingen** .
- Tik op **Systeeminstellingen**.

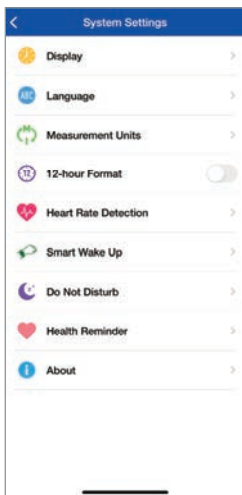

■ U kunt de volgende punten instellen:

- **Weergeven**
- **Taal**
- **Meeteenheden**
- **12-uursaanduiding**
- **Hartslagdetectie**
- **Slim wakker worden**
- **Niet storen**
- **Gezondheidsherinnering**
- **Over**

Weergeven

- Selecteer het patroon van uw voorkeur, om de weergave van het tabblad **Home** in de app te wijzigen.



Taal

- Selecteer de taal, die in de app wordt gebruikt.



Meeteenheden

- Selecteer de gewenste eenheden voor afstand en temperatuur.



- ① **TIP:** De instelling is pas beschikbaar na de volgende synchronisatie van het product.

12-uursaanduiding

- Selecteer de gewenste notatie voor de weergave van de tijd.

= 12-uursnotatie

= 24-uursnotatie

- ① **TIP:** Bij 12-uursnotatie verschijnt er AM of PM op het scherm.

AM = ante meridiem = voor de middag

PM = post meridiem = na de middag

Slim wakker worden



- Met deze functie kunt u het beeldscherm 2 met een handgebaar inschakelen. Als deze functie geactiveerd is, kunt u uw hand opheffen om het beeldscherm in te schakelen.

Niet storen

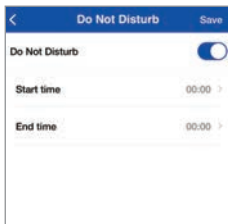

- Voer de **Begintijd** en de **Eindtijd** in van een periode waarin u niet gestoord wenst te worden (bijv. 's nachts).
- Het product schakelt tijdens de ingestelde periode over naar de rustmodus.

Gezondheidsherinnering: Gevestigd



- Voer de **Begintijd** en de **Eindtijd** in van de periode waarin het product de duur van uw inactiviteit moet controleren.
- Stel het **Tijdsinterval** (bijv. 30 minuten) in, waarin het product een trilsignaal afgeeft om u eraan te herinneren met uw activiteit te beginnen.

Gezondheidsherinnering: Drink water



- Voer de **Begintijd** en de **Eindtijd** in om de gekozen apps in staat te stellen u een herinnering over uw vloeistofconsumptie toe te zenden.
- Stel het **Tijdsinterval** (bijv. 30 minuten) in waarover u herinneringen ontvangt over uw vloeistofconsumptie.
- Het product trilt binnen de ingestelde periode op het moment dat u water drinken moet.

Over

- Het versienummer van de app wordt weergegeven onder dit tabblad (op de bladzijde **Systeeminstellingen**).

● Hulp & feedback

Diagnose

- Ontvang informatie over de machtigingscontrole, controle op nieuwe app-versies en controle op nieuwe firmware-versies.

FAQ & feedback

- Ontvang informatie over verschillende onderwerpen zoals belangrijke tips, het gebruikershandboek en het oplossen van fouten in de app of de smartwatch.

● **Gebruiksaanwijzing**

- Volledige gebruiksaanwijzing tonen:
Tik op **Gebruiksaanwijzing**.
- Het product brengt u naar de Lidl-website.
- Typ het IAN-nummer 409471_2207 om naar de gebruiksaanwijzing te zoeken.
- Download de gebruiksaanwijzing.

● **Privacybeleid**

- Onze gegevensbeschermingsrichtlijn tonen:
Tik op **Privacybeleid**.

● **Toestemming intrekken**

- U kunt deze optie op elk gewenst moment selecteren. Zodra u bevestigt dat u uw toestemming intrekt, worden alle in de app opgeslagen gegevens gewist en worden de fabrieksinstellingen teruggezet.

● **Speciale systeemmachtigingen**

- Geef speciale systeemmachtigingen weer die voor bepaalde functies vereist zijn:
Tik op **Speciale systeemmachtigingen**.

● Probleemoplossing

De volgende tabel helpt u om kleine problemen te verhelpen:

Fout	Oplossing
Het product en het mobiele apparaat staan niet met elkaar in verbinding.	<p>Schakel de Bluetooth-functie van uw mobiele apparaat uit en dan weer in. Herstart het leggen van een verbinding.</p> <p>Schakel het mobiele apparaat uit en daarna weer in.</p> <p>Activeer de zichtbaarheid van het mobiele apparaat in het Bluetooth-menu.</p> <p>Installeer de app SilverCrest Watch opnieuw op uw mobiele apparaat.</p>
Niet alle meetgegevens worden doorgestuurd.	Als het product gedurende de afgelopen 7 dagen niet is gesynchroniseerd met de app SilverCrest Watch , dan worden eerdere gegevens overschreven. Synchroniseer het product regelmatig met de app.
Onjuiste berekening van afstanden.	Controleer of u uw paslengte juist hebt ingevoerd. Het product berekent afstanden bij benadering en baseert zich daarbij op de lichaamslengte van de gebruiker.

● Schoonmaken en onderhoud

- Maak het product schoon met een droog, pluisvrij doekje. Een brillenschoonmaakdoekje is hiervoor ideaal.
- Maak de horlogearmband na ieder gebruik schoon met lauwwater of een milde zeepoplossing en een spons. Droog alle onderdelen met een doekje af.
- Zweet en verontreinigen beïnvloeden de werking van de sensor nadelig.
- Gebruik geen harde, schurende voorwerpen en ook geen reinigings- of oplosmiddelen om het product te reinigen.

● Berg het product op als het niet wordt gebruikt

- Berg het product op een droge, tegen stof en direct zonlicht beschermde plaats op.
- Mocht het product voor langere tijd niet gebruikt worden, laad dan de ingebouwde accu voor de periode van niet-gebruik volledig op om de levensduur ervan te verlengen. Laad de ingebouwde accu regelmatig op als u het product voor langere tijd niet gebruikt. Dit is nodig voor behoud van de accu.

● Afvoer

- ① **TIP:** Voordat u het product aan een derde doorgeeft, verwijdert of aan de fabrikant teruggeeft: Wis alle gegevens van het product. Met behulp van het menupunt **Smartwatch opnieuw instellen** in de app wist u alle gegevens uit het geheugen van het product (zie ook "**Smartwatch opnieuw instellen**").

Verpakking:

De verpakking bestaat uit milieuvriendelijke grondstoffen die u via de plaatselijke recyclingcontainers kunt afvoeren.



Neem de aanduiding van de verpakkingsmaterialen voor de afvalscheiding in acht. Deze zijn gemarkeerd met de afkortingen (a) en een cijfers (b) met de volgende betekenis: 1-7: kunststoffen/20-22: papier en vezelplaten/80-98: composietmaterialen.

Product:



Informatie over de mogelijkheden om het uitgediende product na gebruik te verwijderen, verstrekt uw gemeentelijke overheid.



Het hiernaast afgebeelde symbool van een doorgestreepte vuilniscontainer op wieltjes geeft aan dat dit apparaat voldoet aan de richtlijn 2012/19/EG. Deze richtlijn houdt in dat u dit apparaat aan het einde van de gebruiksduur niet via het normale huisvuil mag afvoeren, maar dat u het op een speciaal hiervoor ingericht inzamelpunt, bij een milieupark of afvalverwerkend bedrijf af moet geven.

Deze afvoer is voor u gratis.

Ontzie het milieu en voer producten op een correcte manier af.

● Vereenvoudigde EG-verklaring van overeenstemming

Hiermee verklaart OWIM GmbH & Co. KG, Stiftsbergstraße 1, 74167 Neckarsulm, DUITSLAND, dat het product ACTIVITY-TRACKER HG10023A/HG10023B/HG10023C voldoet aan de richtlijnen 2014/53/EU en 2011/65/EU.

De volledige tekst van de EG-verklaring van overeenstemming is op het volgende internetadres beschikbaar: www.owim.com

● **Garantie**

Het apparaat wordt volgens strenge kwaliteitsrichtlijnen zorgvuldig geproduceerd en voor levering grondig getest. In geval van defecten aan dit product hebt u wettelijke rechten jegens de verkoper van het product. Deze wettelijke rechten worden door ons in de hierna weergegeven garantie niet beperkt.

U heeft op dit product een garantie van 3 jaar vanaf de aankoopdatum. De garantieperiode start op de dag van aankoop. Bewaar de originele kassabon zorgvuldig. Deze is nodig als bewijs voor de aankoop.

Als er binnen 3 jaar vanaf de aankoopdatum van dit product een materiaal- of fabricagefout optreedt, wordt het product door ons – naar onze keuze – kosteloos voor u gerepareerd of vervangen. Deze garantie vervalt als het product beschadigd is door incorrect gebruik of onderhoud.

De garantie geldt voor materiaal- of fabricagefouten. Deze garantie is niet van toepassing op productdelen, die aan normale slijtage bloot worden gesteld (bijv. batterijen) en daarom als slijtagedelen beschouwd kunnen worden of beschadigingen aan breekbare delen, bijv. schakelaars, accu's of delen van glas.

Het verminderen van de waterdichtheid valt eveneens niet onder de garantie. De toestand van de waterdichtheid is geen voortdurende eigenschap en dient daarom regelmatig onderhouden te worden. Houd er alstublieft rekening mee, dat door het openen en repareren van uw horloge door personen, die hiertoe niet gemachtigd zijn, uw garantie komt te vervallen.

● **Afwikkeling van een garantiegeval**

Volg om een snelle verwerking van uw verzoek te garanderen de onderstaande aanwijzingen:

Houd bij alle aanvragen de kassabon en het artikelnummer (IAN 409471_2207) als bewijs voor de aankoop bij de hand.

Het artikelnummer vindt u op het typeplaatje, als een stempel, op het titelblad van uw gebruiksaanwijzing (linksonder) of als etiket op de achter- of onderkant van het product.

Mocht er een storing of iets dergelijks zijn opgetreden, neem dan direct telefonisch of per e-mail contact op met de hieronder genoemde serviceafdeling.

Een als defect geregistreerd product kunt u dan onder bijvoeging van het aankoopbewijs (kassabon) en een uitleg waaruit het defect bestaat en wanneer dit zich heeft voorgedaan, portvrij naar het aan u doorgegeven serviceadres verzenden.

● Service

NL Service Nederland

Tel.: 08000225537

E-Mail: owim@lidl.nl

BE Service België

Tel.: 080071011

Tel.: 80023970 (Luxemburg)

E-Mail: owim@lidl.be



● Bijlage

● Blokschema van de symbolen



Activity



Heart rate



Spo2



Sport



Sport History



Sleep



Notifications



Weather



Alarm



Breathing



Settings



Verwendete Warnhinweise und Symbole	Seite	114
Einleitung	Seite	116
Bestimmungsgemäße Verwendung	Seite	116
Lieferumfang	Seite	117
Markenhinweise	Seite	117
Technische Daten	Seite	118
Teilebeschreibung	Seite	119
Sicherheitshinweise	Seite	120
Sicherheitshinweise für Akkus	Seite	122
Allgemeine Produktinformationen	Seite	124
Wasserfestigkeit (IP68)	Seite	124
Vor der ersten Verwendung	Seite	124
Akku laden	Seite	125
Armband wechseln	Seite	126
Erstmalige Einrichtung der App	Seite	126
Bedienung	Seite	129
Zifferblatt anpassen	Seite	129
Navigation	Seite	131
Synchronisierung	Seite	131
Einflüsse auf die Messgenauigkeit	Seite	132
Aktivität	Seite	132
Herzfrequenzmessung	Seite	133
Schlafen	Seite	134
Sport	Seite	135
Benachrichtigungen	Seite	138
Alarm/Erinnerung	Seite	140
Wetter	Seite	143
Bewegungserinnerung	Seite	144
Stoppuhr	Seite	144
Kamera	Seite	145
Einstellungen	Seite	145
BTmusik	Seite	147
Timer	Seite	148

SilverCrest Watch App Einstellungen	Seite 148
Mein Profil	Seite 148
Tägliches Ziel	Seite 148
Smartwatch verbinden	Seite 149
Zifferblatt	Seite 149
Smartwatch finden	Seite 149
Mit Google Fit verbinden (Android)	Seite 150
Herstellen einer Verbindung mit Apple Health (iOS)	Seite 150
Benachrichtigungen	Seite 150
Wetter	Seite 150
Kameraverschluss	Seite 150
Firmware-Update	Seite 151
Uhr zurücksetzen	Seite 151
Systemeinstellungen	Seite 152
Hilfe & Feedback	Seite 157
Bedienungsanleitung	Seite 157
Datenschutz	Seite 158
Einwilligung widerrufen	Seite 158
Spezielle Systemberechtigungen	Seite 158
Fehlerbehebung	Seite 158
Reinigung und Pflege	Seite 159
Lagerung bei Nichtgebrauch	Seite 160
Entsorgung	Seite 160
Vereinfachte EU-Konformitätserklärung ...	Seite 161
Garantie	Seite 161
Abwicklung im Garantiefall	Seite 162
Service	Seite 163
Anhang	Seite 164
Flussdiagramm der Anzeigesymbole	Seite 164

Verwendete Warnhinweise und Symbole

Die dargestellten Symbole werden in den Anleitungen, auf der Verpackung und auf dem Produkt verwendet:



GEFAHR! Dieses Symbol mit dem Signalwort „GEFAHR“ bezeichnet eine Gefährdung mit einem hohen Risikograd, die, wenn sie nicht vermieden wird, den Tod oder eine schwere Verletzung zur Folge hat.



WARNUNG! Dieses Symbol mit dem Signalwort „WARNUNG“ bezeichnet eine Gefährdung mit einem mittleren Risikograd, die, wenn sie nicht vermieden wird, den Tod oder eine schwere Verletzung zur Folge haben kann.



VORSICHT! Dieses Symbol mit dem Signalwort „VORSICHT“ bezeichnet eine Gefährdung mit einem niedrigen Risikograd, die, wenn sie nicht vermieden wird, eine geringe oder mäßige Verletzung zur Folge haben kann.



ACHTUNG! Dieses Symbol mit dem Signalwort „ACHTUNG“ zeigt die Gefahr einer möglichen Sachbeschädigung an.



HINWEIS: Dieses Symbol mit dem Signalwort „HINWEIS“ bietet weitere nützliche Informationen.



WARNUNG! EXPLOSIONSGEFAHR! Eine Warnung, welche mit diesem Symbol und den Worten „WARNUNG! EXPLOSIONSGEFAHR!“ versehen ist, weist auf eine mögliche Explosionsgefahr hin. Wird ein solcher Warnhinweis nicht befolgt, kann das ernsthafte Verletzungen nach sich ziehen oder tödlich enden und möglichen Sachschaden nach sich ziehen. Folgen Sie den Anweisungen in dieser Warnung, um schwere Verletzungen, Lebensgefahr oder die Gefahr von Sachschäden zu verhindern!



Dieses Gebotszeichen weist auf das Tragen geeigneter Schutzhandschuhe hin! Befolgen Sie die Anweisungen dieser Warnung, um Handverletzungen durch Gegenstände oder den Kontakt mit heißen oder chemischen Stoffen zu vermeiden.



Gleichstrom/-spannung



Das CE-Zeichen bestätigt Konformität mit den für das Produkt zutreffenden EU-Richtlinien.

ACTIVITY-TRACKER

● **Einleitung**

Wir beglückwünschen Sie zum Kauf Ihrer neuen ACTIVITY-TRACKER, im Folgenden nur „Produkt“ genannt.

Sie haben sich damit für ein hochwertiges Produkt entschieden. Die Bedienungsanleitung ist fester Bestandteil dieses Produkts. Sie enthält wichtige Hinweise zu Bedienung, Sicherheit und Entsorgung. Machen Sie sich vor der Verwendung des Produkts mit dem Produkt und allen Bedien- und Sicherheitshinweisen vertraut.

Verwenden Sie das Produkt nur wie beschrieben und für die angegebenen Einsatzbereiche. Händigen Sie alle Unterlagen bei Weitergabe des Produkts an Dritte unbedingt mit aus.

● **Bestimmungsgemäße Verwendung**

- Dieses Produkt fällt unter die Kategorie Informationselektronik. Nachdem Sie das Produkt mit einem Mobilgerät verbunden haben, können Sie die Funktionen in vollem Umfang verwenden. Das Produkt ist dafür vorgesehen, die sportliche Aktivität des Anwenders auszuwerten. Hierfür werden folgende Parameter aufgezeichnet:
 - Schritte
 - Kalorien
 - Dauer von Aktivitäten
 - Herzfrequenz
 - SpO₂
 - Schlafdauer
- Das Produkt eignet sich zur Verwendung mit folgenden Systemen: iOS ab Version 8.0, Android™ Version 6.0 oder höher, Bluetooth V 5.3. Das Produkt dient nur zur privaten Nutzung, eine gewerbliche Nutzung ist nicht gestattet.

● **Lieferumfang**

- Überprüfen Sie nach dem Auspacken des Produkts, ob die Lieferung vollständig ist und ob alle Teile in ordnungsgemäßem Zustand sind.
- Falls Sie Schäden oder fehlende Teile feststellen sollten, wenden Sie sich bitte an den Händler, bei dem Sie dieses Produkt erworben haben.
- Entfernen Sie vor der Verwendung sämtliche Verpackungsmaterialien.

1 Activity-Tracker

1 Ladekabel

1 Quick-Start-Guide

● **Markenhinweise**

- USB® ist eine eingetragene Marke von USB Implementers Forum, Inc.
- Die Bluetooth®-Wortmarke und Logos sind eingetragene Marken von Bluetooth SIG, Inc.
Die Verwendung dieser Marken durch die OWIM GmbH & Co. KG erfolgt unter Lizenz.
- Die Marke und der Markenname SilverCrest sind Eigentum der jeweiligen Inhaber.
- Apple, iOS und App Store sind eingetragene Handelsmarken von Apple Inc. in den USA und anderen Ländern.
- Android, Gmail, Google Play und Google Assistant sind eingetragene Handelsmarken von Google Inc.

Alle anderen Namen und Produkte können Marken oder eingetragene Marken ihrer jeweiligen Eigentümer sein.

● Technische Daten

Bluetooth-Version:	V 5.3
Bluetooth-Reichweite:	≤ 10 m
Ladespannung:	5 V
Ladestrom:	ca. 120 mA
Ladezeit:	ca. 2 h
Chipsatz:	8762D (von Realtek)
Frequenzbänder:	2402–2480 MHz
Max. Sendeleistung:	3,6 dBm
Betriebsdauer:	ca. 7 Tage Akkulaufzeit (je nach Nutzung)
Akku:	3,7 V, 160 mAh, 0,592 Wh, Li-Ionen-Akku (nicht austauschbar)
Abmessungen:	ca. 4,8 × 2,5 × 1,13 cm (L × B × H)
Gewicht:	ca. 28 g
Betriebstemperatur:	+5 bis +35 °C
Lagertemperatur:	0 bis +45 °C
Luftfeuchte (ohne Kondensation):	25 bis 90 %
IP-Schutzart:	IP68

● Teilebeschreibung

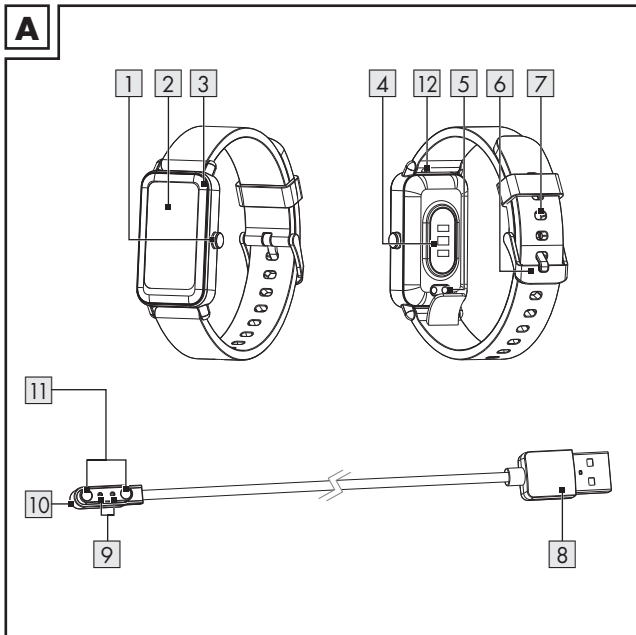

- 1 Taste
- 2 Display
- 3 Gehäuse
- 4 Sensor für Herzfrequenz/
Blutsauerstoff
- 5 Ladekontakte
- 6 SchlieÙe

- 7 Uhrenarmband
- 8 USB-Typ-A-Stecker
- 9 Ladestifte
- 10 Ladeadapter
- 11 Magnete
- 12 Federstift (je Armbandseite)



Sicherheitshinweise

MACHEN SIE SICH VOR DER VERWENDUNG DES PRODUKTS MIT ALLEN SICHERHEITSHINWEISEN UND GEBRAUCHSANWEISUNGEN VERTRAUT! WENN SIE DIESES PRODUKT AN ANDERE WEITERGEBEN, GEBEN SIE AUCH ALLE DOKUMENTE WEITER!

Im Falle von Schäden aufgrund der Nichteinhaltung dieser Bedienungsanleitung erlischt Ihr Garantieanspruch! Für Folgeschäden wird keine Haftung übernommen! Im Falle von Sach- oder Personenschäden aufgrund einer unsachgemäßen Benutzung oder Nichteinhaltung der Sicherheitshinweise wird keine Haftung übernommen!

- Vor jedem Gebrauch: Überprüfen Sie das Produkt auf Beschädigungen. Verwenden Sie kein beschädigtes Produkt.
- Dieses Produkt kann von Kindern ab 8 Jahren und darüber sowie von Personen mit verringerten physischen, sensorischen oder mentalen Fähigkeiten oder Mangel an Erfahrung und Wissen benutzt werden, wenn sie beaufsichtigt oder bezüglich des sicheren Gebrauchs des Produkts unterwiesen wurden und die daraus resultierenden Gefahren verstehen.
- Das Produkt ist kein Spielzeug für Kinder.
- Reinigung und Benutzerwartung dürfen nicht von Kindern durchgeführt werden.

⚠ GEFAHR! Erstickungsrisiko! Lassen Sie Kinder nicht mit dem Verpackungsmaterial unbeaufsichtigt. Das Verpackungsmaterial stellt eine Erstickungsgefahr dar. Kinder unterschätzen die damit verbundenen Gefahren häufig. Halten Sie Kinder stets von Verpackungsmaterialien fern. Das Verpackungsmaterial ist kein Spielzeug.

- Öffnen Sie niemals das Produkt. Unsachgemäße Reparaturen können zu erheblichen Gefahren für den Benutzer führen. Lassen Sie Reparaturen immer von einem geeigneten Fachmann durchführen.
- Bedienen Sie das Produkt nicht, während Sie ein Fahrzeug fahren. Es ist gefährlich, den Blick von der Straße abzuwenden und sich ablenken zu lassen.
- Das Produkt ist nicht für den medizinischen Gebrauch geeignet. Das Produkt hilft bei der Berechnung der zurückgelegten Wegstrecke und des Kalorienverbrauchs während des Trainings. Konsultieren Sie einen Arzt, bevor Sie mit regelmäßigem Training beginnen.
- Schützen Sie das Produkt vor starken Stößen, Vibrationen, direkter Sonneneinstrahlung und Schmutz.
- Die Garantie erstreckt sich nicht auf Schäden, die durch unsachgemäße Handhabung, Nichtbeachtung der Bedienungsanleitung oder Eingriffe von Unbefugten am Produkt entstehen.
- Führen Sie keine Gegenstände in das Produkt ein und halten Sie scharfe Gegenstände vom Produkt fern.
- Konsultieren Sie vor dem ersten Tragen des Produkts Ihren Arzt, falls Sie einen Herzschrittmacher oder einen Defibrillator implantiert haben sollten.
- Stellen Sie keine schweren Gegenstände auf das Produkt. Üben Sie keinen Druck auf das Produkt aus.
- Vermeiden Sie starke Magnetfelder (z. B. Lautsprecher). Die Nichtbeachtung dieses Hinweises kann zu ungenauen Messungen führen.
- Salz- und Thermalwasser kann zur Korrosion von Metallteilen führen. Nehmen Sie das Produkt vor dem Besuch einer Sauna ab, da sich durch den Temperaturunterschied Kondensation bilden kann. Es besteht das Risiko von Produktschäden.



Sicherheitshinweise für Akkus

⚠️ WARNUNG! EXPLOSIONSGEFAHR! Der eingebaute Akku kann vom Benutzer nicht entnommen oder ausgetauscht werden. Öffnen Sie niemals das Gehäuse.

- Werfen Sie dieses Produkt mit eingebautem Akku niemals ins Feuer.
- Setzen Sie dieses Produkt mit eingebautem Akku keiner mechanischen Belastung aus.
- Dieses Produkt darf nicht in einer explosiven Umgebung verwendet werden.

Risiko des Auslaufens von Akkus

- Vermeiden Sie extreme Bedingungen und Temperaturen, die auf dieses Produkt mit eingebautem Akku einwirken können, z. B. auf Heizkörpern/direkte Sonneneinstrahlung.
- Vermeiden Sie den Kontakt von auslaufenden Chemikalien mit Haut, Augen und Schleimhäuten! Spülen Sie die Stellen, die in Kontakt mit Batteriesäure gekommen sind, sofort mit klarem Wasser und suchen Sie sofort einen Arzt auf!

-  **SCHUTZHANDSCHUHE TRAGEN!** Ausgelaufene oder beschädigte Akkus können bei Berührung mit der Haut Verätzungen verursachen. Tragen Sie deshalb in diesem Fall geeignete Schutzhandschuhe.
- Bei der Entsorgung ist darauf hinzuweisen, dass dieses Produkt einen Akku enthält.

Risiko der Beschädigung des Produkts

- Dieses Produkt enthält keine Teile, die vom Benutzer gewartet werden können.
- Stellen Sie keine brennenden Kerzen oder andere offene Feuer auf oder neben das Produkt.

- Schalten Sie das Produkt sofort aus, falls Sie Rauch, ungewöhnliche Geräusche oder Gerüche bemerken sollten. Falls dies während des Ladevorgangs passiert, trennen Sie das Produkt sofort vom USB-Port.
- Plötzliche Temperaturschwankungen können zu Kondensation im Inneren des Produkts führen. In diesem Fall lassen Sie das Produkt einige Zeit akklimatisieren, bevor Sie es erneut verwenden, um Kurzschlüsse zu vermeiden!

⚠️ WARNUNG!

- Decken Sie das Produkt während des Betriebs oder Ladens nicht ab. Anderenfalls könnte sich das Produkt erwärmen.

⚠️ WARNUNG! Funkstörungen!

- Verwenden Sie das Produkt nicht in Flugzeugen, Krankenhäusern oder in der Nähe medizinischer Elektroniksysteme. Die Funkwellen könnten die Funktionalität sensibler elektrischer Geräte einschränken.
- Zwischen dem Produkt und Herzschrittmachern oder implantierbaren Kardioverter-Defibrillatoren muss ein Mindestabstand von 20 cm eingehalten werden, da die elektromagnetische Strahlung die Funktionalität von Herzschrittmachern beeinträchtigen könnte.
- Die Funkwellen könnten bei Hörgeräten zu Funkstörungen führen.
- Die OWIM GmbH & Co KG ist nicht für Störungen von Radio- und Fernsehgeräten aufgrund einer unbefugten Veränderung des Produktes verantwortlich.
- Die OWIM GmbH & Co KG übernimmt des Weiteren keine Haftung für die Verwendung oder den Ersatz von Komponenten, die nicht von OWIM vertrieben werden. Der Benutzer des Produkts ist allein für die Behebung von Störungen, die durch derartige unbefugte Veränderungen des Produktes verursacht wurden, sowie für den Ersatz solcher Komponenten verantwortlich.

⚠️ ACHTUNG! Stellen Sie sicher, dass

- keine Fremdkörper in das Produkt eindringen und dass
 - bei Verwendung eines optionalen USB-Netzteils dessen Bedienungsanleitung beachtet wird.
- Im Falle einer schnurlosen Datenübermittlung kann der Empfang der Daten durch nicht autorisierte dritte Parteien nicht ausgeschlossen werden.

i Betriebssystem-Updates

- Um das Produkt auf dem Stand der Technik zu halten, ist es notwendig, dass Sie das Betriebssystem Ihres verwendeten Smartphones immer auf aktuellem Stand halten. Führen Sie regelmäßig Updates des Betriebssystems durch.

● Allgemeine Produktinformationen

● Wasserfestigkeit (IP68)

Geschützt vor Wasserspritzern, Wasser und Staub (IEC-Standard 60529: Klasse IP68)

- i HINWEIS:** Wasserfestigkeit ist kein dauerhaftes Merkmal. Sie können das Produkt im Alltag tragen. Händewaschen, Duschen, Regen oder ähnliche Situationen/Aktivitäten schaden dem Produkt nicht. Das Produkt ist gegen Eintauchen geschützt (maximale Tiefe von 1 Meter für bis zu 30 Minuten).

● Vor der ersten Verwendung

Nach dem Auspacken des Produkts:

- Laden Sie das Produkt auf (weitere Einzelheiten finden Sie im Abschnitt „Akku laden“).
- Laden Sie das Produkt rechtzeitig auf. Die Akkuleistung lässt nach, wenn die Spannung über längere Zeit zu niedrig ist.

● Akku laden

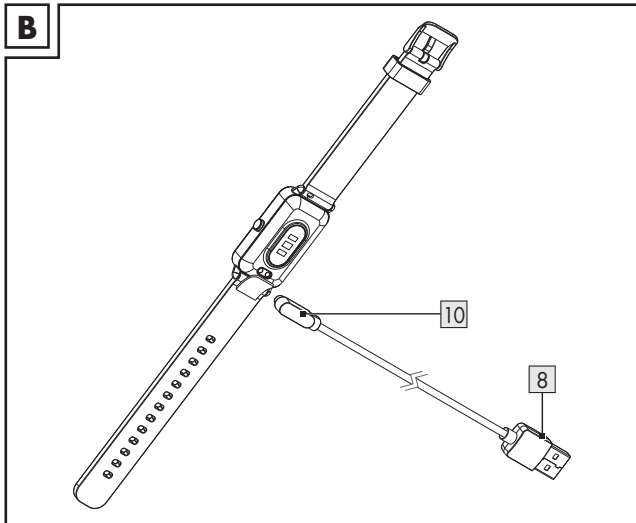

1. Verbinden Sie den USB-Typ-A-Stecker **8** mit einem freien USB-Port Ihres Computers oder einem USB-Netzteil (nicht enthalten).
2. Verbinden Sie den Ladeadapter **10** mit den Ladekontakten **5** auf der Rückseite des Produkts. Der Ladeadapter wird magnetisch in Position gehalten.
3. Der Beginn des Ladevorgangs wird auf dem Display **2** angezeigt.
4. Wenn der Akku voll aufgeladen ist: Trennen Sie den Ladeadapter **10** vom Produkt und ziehen Sie den USB-Typ-A-Stecker **8** aus dem USB-Port heraus.

i HINWEISE:

- Der Ladeadapter **10** kann nur in der in Abbildung B gezeigten Position verwendet werden.
- Achten Sie darauf, dass die Ladestifte **9** richtig in die Ladkontakte **5** eingreifen.

- Das Produkt schaltet sich automatisch ein, sobald es mit dem USB-Port verbunden ist.
- Das Produkt kann während des Ladevorgangs nicht betrieben werden.
- Der Ladestatus wird auf dem Display **2** angezeigt.
- Ein Ladezyklus (Ladestrom: ca. 120 mA) dauert ca. 2 Stunden.

● Armband wechseln

1. Schieben Sie den Federstift **12** jedes Armbands nach innen.
2. Entnehmen Sie die Armbänder und bewahren Sie sie sicher auf.
3. Setzen Sie ein kompatibles neues Armband ein und befestigen Sie beide Federstifte, bis sie sicher einrasten.

i HINWEISE:

- Kompatible Armbänder können verschiedene Federstift-Varianten beinhalten.
- Lesen Sie die Bedienungsanleitung Ihres optional erhältlichen Armbandes sorgfältig durch, um einen festen und sicheren Sitz zu gewährleisten. Ansonsten könnte sich das Armband lösen und die Smartwatch beschädigt werden.
- Beachten Sie auch, dass die Breite des Armbandes mit der Smartwatch kompatibel ist. Die empfohlene Breite beträgt 20 mm.

● Erstmalige Einrichtung der App

i HINWEISE:

- Alle Bildschirmfotos stammen aus der Android-Version 10 bzw. aus der iOS-Version 13.3 der App. Ältere Software-Versionen können Funktionseinschränkungen unterliegen.
- Eine Aktualisierung der Firmware kann zu Änderungen der Funktionalität der App führen.
- Die Bildschirmfotos dienen ausschließlich als Referenz. Es können leichte Abweichungen zwischen der iOS- und Android-Version auftreten.

Vorbereitung

- Laden Sie die App **SilverCrest Watch** mit dem QR-Code auf der Verpackung herunter.
- Der QR-Code befindet sich auch auf dem Aufkleber auf dem Display der Smartwatch.
- Installieren Sie die App **SilverCrest Watch**.
- Aktivieren Sie die Bluetooth-Funktion Ihres Mobilgerätes.

1. Öffnen Sie die App.

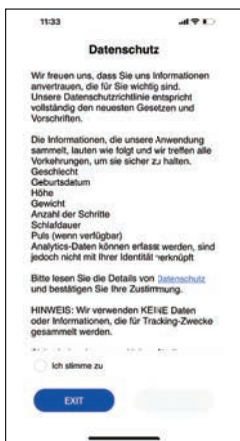

2. Lesen Sie den **Datenschutz**.

3. Tippen Sie **Ich stimme zu** an und anschließend ►.

① **HINWEIS:** Die vollen Funktionen der Smartwatch können nur dann genutzt werden, wenn die Option **Ich stimme zu** ausgewählt wird.

4. Folgen Sie der App, um Ihre persönlichen Daten einzurichten (z. B. Ziele, Name, Geschlecht, Geburtstag, Gewicht, Körpergröße, Schrittlänge usw.).



5. Tippen Sie  an, um den Kopplungsvorgang von Smartwatch und App zu starten.
6. Bluetooth-Funktion der Smartwatch aktivieren: Drücken Sie kurz die Taste 1.

Die letzten 4 Ziffern der MAC-Adresse der Smartwatch werden im Display 2 angezeigt. Das bedeutet, dass Sie die Smartwatch vor der Verwendung erst mit der App verbinden müssen.



① **HINWEIS:** Falls nach der Suche keine Smartwatch gefunden wurde, wischen Sie den App-Bildschirm zur Aktualisierung nach unten. Drücken Sie kurz die Taste **1**, um die Bluetooth-Funktion erneut zu aktivieren.

7. Tippen Sie **Mit dem Produkt verbinden: SAT160** an.

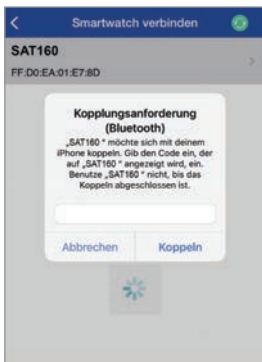

8. Geben Sie den 6-stelligen Zahlenschlüssel in der App ein, um den Kopplungsvorgang abzuschließen.

9. Tippen Sie **Koppeln** an.

① **HINWEIS:** Die Bluetooth-Koppeln-Benutzeroberfläche kann bei verschiedenen Smartphones unterschiedlich aussehen.

● **Bedienung**

① **HINWEIS:** Die Bildschirmfotos dienen ausschließlich als Referenz. Es können leichte Abweichungen zwischen der iOS- und Android-Version auftreten.

● **Zifferblatt anpassen**

■ Mit dieser Funktion können Sie das Zifferblatt der Smartwatch individuell anpassen.

Smartwatch

- Drücken Sie kurz die Taste **1**, um das Display **2** zu aktivieren.
- Tippen Sie im Zeitmodus lang auf das Display **2**, um in den Zifferblatt-Auswahlmodus zu wechseln.
- Wechseln Sie zu einem der 6 verfügbaren Zifferblätter, indem Sie nach links oder rechts wischen.

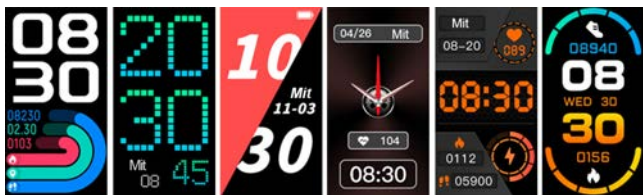

- Tippen Sie kurz auf das Display **2**, um die Auswahl Ihres bevorzugten Zifferblatts zu bestätigen.
- i HINWEIS:** Sie können auch direkt mit der Kamera des Mobilgerätes aufgenommene Fotos als Zifferblatt verwenden. Die Zifferblatt-Fotos werden nur über das Mobilgerät übertragen.

SilverCrest Watch App

- Öffnen Sie die App **SilverCrest Watch** auf Ihrem Mobilgerät und öffnen Sie das Menü **Einstellungen** .
- Tippen Sie auf **Zifferblatt wechseln**.
- Sobald Sie die Auswahl des Zifferblatts bestätigt haben, aktualisiert die App das Zifferblatt des Produkts automatisch über Bluetooth.
Die Aktualisierung dauert ca. 1 Minute.

● Navigation

Smartwatch

- Drücken Sie kurz die Taste **1**, um das Display **2** zu aktivieren.
- Wischen Sie über das Display **2**, um in die verschiedenen Menüs zu navigieren.
- Sie können nach links, oben, rechts oder unten wischen, um in verschiedene Bereiche zu gelangen. Diese Bereiche werden im Folgenden detailliert beschrieben.

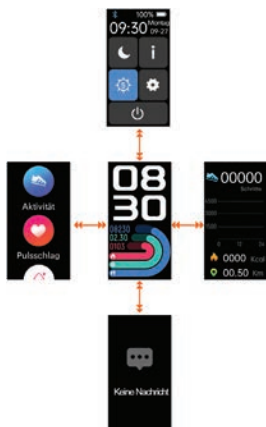

● Synchronisierung

- Synchronisieren Sie die Smartwatch mit der App **SilverCrest Watch** und überprüfen Sie Ihre Daten auf dem Mobilgerät.

Manuelle Synchronisierung des Produkts

- Stellen Sie sicher, dass das Produkt mit Ihrem Mobilgerät verbunden ist.
- Öffnen Sie die App **SilverCrest Watch**.
- Wählen Sie den Reiter **Home** .
- Wischen Sie über das Display nach unten, um die Daten der Smartwatch mit der App zu synchronisieren.

● Einflüsse auf die Messgenauigkeit

- Das falsche Tragen des Produkts führt zu Messfehlern.
- Stellen Sie das Armband des Produkts so ein, dass das Produkt richtig um Ihr Handgelenk liegt.

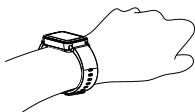

Armband korrekt und straff am Handgelenk angelegt

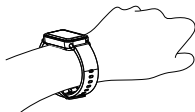

Zu locker

● Aktivität

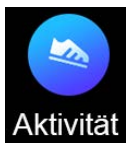

Mit dieser Funktion können Sie Ihre Aktivitätsdaten einsehen.

- ① **HINWEIS:** Die Smartwatch zeichnet Ihre täglichen Aktivitätsdaten automatisch auf.

Smartwatch

- Drücken Sie kurz die Taste **1**, um das Display **2** zu aktivieren.
- Wischen Sie nach rechts über das Display **2**, um in die Modusübersicht zu gelangen.
- Tippen Sie auf den Modus **Aktivität**.

- ① **HINWEIS:** Sie können alternativ nach Aktivierung des Displays nach links über das Display **2** wischen, um direkt in den Aktivitätsmodus zu gelangen.



Smartwatch



App

- Die App gibt Ihnen einen täglichen, wöchentlichen oder monatlichen Überblick über Ihre Daten.

● Herzfrequenzmessung

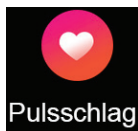

Mit dieser Funktion können Sie Ihre Herzfrequenz überwachen.

SilverCrest Watch App

- Öffnen Sie die App **SilverCrest Watch** auf Ihrem Mobilgerät und öffnen Sie das Menü **Einstellungen** .
- Tippen Sie auf **Systemeinstellungen**.
- Tippen Sie auf **Herzfrequenzerkennung**.
- Sie können Ihr bevorzugtes Zeitintervall einstellen, um Ihre Herzfrequenz automatisch zu messen.

Smartwatch

- Drücken Sie kurz die Taste **1**, um das Display **2** zu aktivieren.
- Wischen Sie nach rechts über das Display **2**, um in die Modusübersicht zu gelangen.
- Tippen Sie auf den Modus **Herzschlag**.
- Die Smartwatch misst die gegenwärtige Herzfrequenz und zeigt diese an.

● Schlafen

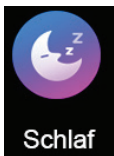

Mit dieser Funktion können Sie Ihre Schlafdaten einsehen.

- i HINWEIS:** Die Smartwatch zeichnet die Daten über Ihr Schlafverhalten automatisch auf.

Smartwatch

- Drücken Sie kurz die Taste **1**, um das Display **2** zu aktivieren.
- Wischen Sie nach rechts über das Display **2**, um in die Modusübersicht zu gelangen.
- Wischen Sie nach unten über das Display **2**.
- Tippen Sie auf den Modus **Schlafen**.
- Es werden die Schlafdaten angezeigt.

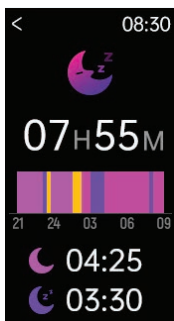

Smartwatch



App

● Sport



Mit dieser Funktion können Sie verschiedene Sportarten einstellen und entsprechende Aktivitätsdaten messen.

Smartwatch

- Drücken Sie kurz die Taste **1**, um das Display **2** zu aktivieren.
- Wischen Sie nach rechts über das Display **2**, um in die Modusübersicht zu gelangen.
- Wischen Sie nach unten über das Display **2**.
- Tippen Sie auf den Modus **Sport**.



- Wischen Sie nach oben oder unten über das Display **2**, um die verschiedenen Aktivitäten anzuzeigen, die aufgezeichnet werden können.
- Das Produkt ermöglicht die Aufzeichnung folgender Aktivitäten:
 - **Gehen**
 - **Laufen**
 - **Laufband**
 - **Wandern**
 - **Radfahren**
 - **Schwimmen**
 - **Badminton**
 - **Treppensteiger**
 - **Crosstrainer**
 - **Rudern**
 - **Seilspringen**
 - **Golf**
 - **Workout**
 - **Yoga**

- Wählen Sie den Modus Ihrer Aktivität entsprechend aus, indem Sie kurz auf das Display **2** tippen.
- Stellen Sie ein Kalorienziel ein.
- Tippen Sie auf **Start** im Display **2** und beginnen Sie mit Ihrer Aktivität. Das Produkt beginnt mit dem Herunterzählen und zeichnet die Daten auf.

Gehen, Laufen, Laufband, Wandern

- Wischen Sie nach unten über das Display **2**, um weitere Messwerte anzuzeigen.



Smartwatch



App

Radfahren, Schwimmen, Badminton, Treppensteiger, Elliptisch, Ruderer, Seilspringen, Golf, Trainieren, Yoga

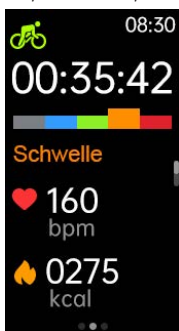

Smartwatch



App

- Wenn Sie Ihre Aktivität beendet haben, wischen Sie nach rechts über das Display 2.
 - Tippen Sie auf ▶, um die Aufzeichnung fortzuführen oder ■, um die Aufzeichnung zu beenden.
 - Wenn Sie ■ ausgewählt haben, tippen Sie anschließend auf das Häkchensymbol, um den Modus **Sport** zu beenden. Wenn Sie auf das X-Symbol tippen, wird die Aufzeichnung fortgeführt.
 - Die Daten werden auf dem Produkt gespeichert und können in der App **SilverCrest Watch** eingesehen werden.
- i HINWEIS:** Falls die Aufnahmedauer weniger als 2 Minuten beträgt und weniger als 200 Schritte zurückgelegt wurden, werden keine Daten gespeichert.

● Benachrichtigungen



Mit dieser Funktion können Sie Nachrichten von verschiedenen Apps anzeigen.

Smartwatch

- Drücken Sie kurz die Taste **1**, um das Display **2** zu aktivieren.
- Wischen Sie nach oben über das Display **2**, um in die Modusübersicht zu gelangen.
- Tippen Sie auf den Modus **Benachrichtigungen**.
- Tippen Sie auf die jeweilige Nachricht, um weitere Details zu erhalten.

i HINWEIS: Wenn mehrere Benachrichtigungen vorhanden sind, werden diese durch Wischen nach oben oder unten über das Display **2** nacheinander angezeigt. Nachdem Sie eine Nachricht angesehen haben, können Sie unten auf **Löschen** tippen, um die Nachricht zu entfernen.

SilverCrest Watch App

- Sie können die Apps auswählen, von denen Sie eine Mitteilung erhalten wollen.
- Öffnen Sie die App **SilverCrest Watch** auf Ihrem Mobilgerät und öffnen Sie das Menü **Einstellungen** .

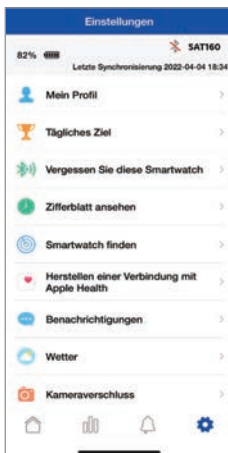

- Tippen Sie auf **Benachrichtigungen**.
- Aktivieren oder deaktivieren Sie den Erhalt von Mitteilungen der angezeigten Apps.

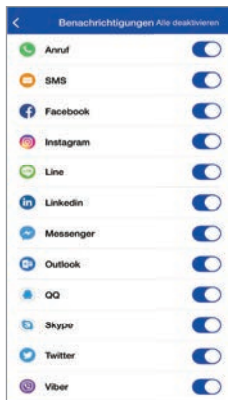

- ❗ **HINWEIS:** Wenn das Symbol neben der angezeigten App grau erscheint, ist diese App deaktiviert und Sie werden keine Benachrichtigungen auf Ihrer Smartwatch erhalten.

● Alarm/Erinnerung



Mit dieser Funktion können Sie Erinnerungen ein- oder ausschalten.

Smartwatch

- Drücken Sie kurz die Taste **1**, um das Display **2** zu aktivieren.
- Wischen Sie nach rechts über das Display **2**, um in die Modusübersicht zu gelangen.
- Wischen Sie nach unten über das Display **2**.
- Tippen Sie auf den Modus **Alarm**.
- Tippen Sie auf einen der voreingestellten Alarme und bearbeiten Sie ihn.
- Sie können verschiedene Alarmtypen, die Uhrzeit und Wiederholung (täglich/einmal) auswählen.

SilverCrest Watch App

- ❗ **HINWEIS:** Sie können bis zu 5 Erinnerungen in der App **SilverCrest Watch** einrichten.

Einrichten

- Öffnen Sie die App und wählen Sie die Funktion **Erinnerung** .



- Neue Erinnerung hinzufügen:
Tippen Sie auf + **Fügen Sie eine neue Erinnerung hinzu**.
- Wählen Sie den **Erinnerungstyp**:
 - **Sport**
 - **Schlaf**
 - **Essen**
 - **Medikamente**
 - **Aufwachen**
 - **Termin**

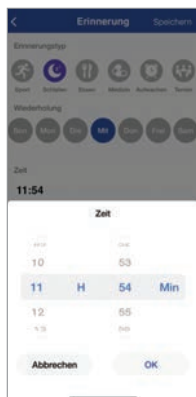

- Geben Sie den Wochentag und die Uhrzeit ein. Tippen Sie zur Bestätigung auf **OK**.
 - Tippen Sie auf **Speichern**, um den Alarm zu aktivieren. Wenn der Alarm startet, wird auf dem Display 2 ein Uhrensymbol angezeigt und das Produkt vibriert.
- i HINWEIS:** Die Einstellung steht erst nach der nächsten Synchronisation des Produkts zur Verfügung.

Löschen



■ iOS:

- Wischen Sie die Erinnerung nach links.
- Tippen Sie auf **Löschen**.

■ Android:

- Tippen Sie auf **Bearbeiten**.
- Tippen Sie auf **–**.

● Wetter

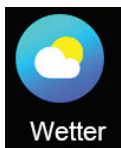

Mit dieser Funktion können Sie aktuelle Wetterdaten einsehen.

SilverCrest Watch App

Um die Wetterbedingungen auf dem Display **2** der Smartwatch anzuzeigen, müssen Sie zuerst Ihren momentanen Aufenthaltsort in der App eingeben und dann die App mit dem Produkt synchronisieren.

- Öffnen Sie die App **SilverCrest Watch** auf Ihrem Mobilgerät und öffnen Sie das Menü **Einstellungen** .
- Tippen Sie auf **Wetter**.
- Geben Sie Ihren momentanen Aufenthaltsort ein, damit die genauen Wetterbedingungen an Ihrem Ort aktualisiert werden.

Smartwatch

- Drücken Sie kurz die Taste 1, um das Display 2 zu aktivieren.
- Wischen Sie nach rechts über das Display 2, um in die Modusübersicht zu gelangen.
- Wischen Sie nach unten über das Display 2.
- Tippen Sie auf den Modus **Wetter**.
- Die Wetterdaten des eingestellten Ortes werden angezeigt.

● Bewegungserinnerung

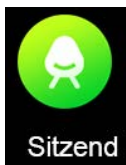

Mit dieser Funktion können Sie eine Bewegungserinnerung ein- oder ausschalten.

Smartwatch

- Drücken Sie kurz die Taste 1, um das Display 2 zu aktivieren.
- Wischen Sie nach rechts über das Display 2, um in die Modusübersicht zu gelangen.
- Wischen Sie nach unten über das Display 2.
- Tippen Sie auf den Modus **Sitzend**.
- Schalten Sie die Erinnerung ein oder aus.

● Stoppuhr



Mit dieser Funktion können Sie Zeiten messen.

Smartwatch

- Drücken Sie kurz die Taste **1**, um das Display **2** zu aktivieren.
- Wischen Sie nach rechts über das Display **2**, um in die Modusübersicht zu gelangen.
- Wischen Sie nach unten über das Display **2**.
- Tippen Sie auf den Modus **Stoppuhr**.
- Tippen Sie auf **▶**, um die Stoppuhr zu starten.

● Kamera



Mit dieser Funktion können Sie mit Ihrer Smartwatch die Fotofunktion Ihres Telefons auslösen.

Smartwatch

- ① **HINWEIS:** Stellen Sie sicher, dass die App **SilverCrest Watch** aktiviert ist.
- Drücken Sie kurz die Taste **1**, um das Display **2** zu aktivieren.
- Wischen Sie nach rechts über das Display **2**, um in die Modusübersicht zu gelangen.
- Wischen Sie nach unten über das Display **2**.
- Tippen Sie auf das Kamerasymbol.
- Das verbundene Mobilgerät zählt von 3 herunter und nimmt ein Foto auf.
- Das Foto wird in der jeweiligen Foto-App Ihres Mobilgerätes gespeichert.

● Einstellungen



Mit dieser Funktion können Sie verschiedene Einstellungen vornehmen.

Smartwatch

- Drücken Sie kurz die Taste **1**, um das Display **2** zu aktivieren.
- Wischen Sie nach rechts über das Display **2**, um in die Modusübersicht zu gelangen.
- Wischen Sie nach unten über das Display **2**.
- Tippen Sie auf den Modus **Einstellungen** , um zu den zugehörigen Untermenüs zu gelangen.

Telefon suchen

- Wischen Sie nach unten über das Display **2** und tippen Sie auf **Telefon suchen**. Ihr Mobilgerät vibriert und gibt einen Alarm ab, damit Sie es finden können.

Helligkeit

- Stellen Sie die Helligkeit des Display **2** ein.

Wählschalter

- Wählen Sie Ihr gewünschtes Zifferblatt aus, (siehe „Zifferblatt anpassen“).

Sprache

- Wählen Sie die gewünschte Sprache aus.

Zurücksetzen

- Mit dieser Funktion kann das Produkt auf die Werkseinstellungen zurückgesetzt werden.

Ausschalten

- Tippen Sie auf **Ausschalten**, um das Produkt auszuschalten.

System

- Wischen Sie über das Display **2** und tippen Sie auf **System**, um folgende Informationen anzuzeigen:
 - Bluetooth-MAC-Adresse
 - Firmware-Versionsnummer
 - Geräteiname

Bildschirm aus

- Stellen Sie die Zeitdauer ein, nachdem das Display **2** ausgeschaltet werden soll.

i HINWEIS: Eine längere Zeitdauer verringert die Batteriekapazität.

Menüstil

- Wählen Sie den gewünschten Menüstil aus.
- Wählen Sie zwischen folgenden Menüstilen:
 - Listenansicht
 - Rasteransicht

Schlafmodus

- Schalten Sie die Bluetooth-Funktion ein oder aus.

Schwingungsintensität

- Wählen Sie die gewünschte Schwingungsintensität aus.
- Wählen Sie zwischen folgenden Schwingungsintensitäten:
 - Aus
 - Kurz
 - Stark

BTmusik

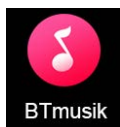

Mit dieser Funktion können Sie verschiedene Audio-Apps Ihres Mobilgeräts steuern.

Smartwatch

- Drücken Sie kurz die Taste **1**, um das Display **2** zu aktivieren.
- Wischen Sie nach rechts über das Display **2**, um in die Modusübersicht zu gelangen.
- Wischen Sie nach unten über das Display **2**.
- Tippen Sie auf den Modus **BTmusik**.
- Starten oder Pausieren Sie die Audiowiedergabe.

- i HINWEIS:** Die Wiedergabe der zuletzt aktiven App Ihres Mobilgerätes wird aktiviert. Wenn Sie zum Beispiel zuletzt ein Audio-Buch gehört haben und dann Musik hören möchten, müssen Sie zuerst die Musik-App Ihres Mobilgerätes starten.

● **Timer**

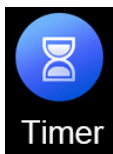

Mit dieser Funktion können Sie einen Timer aktivieren.

Smartwatch

- Drücken Sie kurz die Taste **1**, um das Display **2** zu aktivieren.
- Wischen Sie nach rechts über das Display **2**, um in die Modusübersicht zu gelangen.
- Wischen Sie nach unten über das Display **2**.
- Tippen Sie auf den Modus **Timer**.
- Stellen Sie die gewünschte Zeit ein und tippen Sie auf **OK**. Der Timer startet und zählt herunter.

● **SilverCrest Watch App Einstellungen**

- Öffnen Sie die App **SilverCrest Watch** auf Ihrem Mobilgerät und öffnen Sie das Menü **Einstellungen** .

● **Mein Profil**

- Stellen Sie Ihre persönlichen Daten wie Geschlecht, Geburtstag, Gewicht, Höhe, Gehschrittlänge und Lauschrittlänge ein.

● **Tägliches Ziel**

- Öffnen Sie die **Einstellungen** .
- Tippen Sie auf **Tägliches Ziel**.



- Mit dieser Funktion können Sie Ihre Ziele einstellen, wie zum Beispiel Anzahl der **Schritte**, zurückgelegte **Entfernung**, verbrannte **Kalorien** sowie Dauer und Qualität vom **Schlaf**.

● Smartwatch verbinden

- Öffnen Sie die **Einstellungen**  in der App und tippen Sie auf **Smartwatch verbinden**.

① **HINWEIS:** Diese Funktion ist nur innerhalb der Bluetooth-Reichweite verfügbar und wenn keine Smartwatch mit der App gekoppelt ist.

● Zifferblatt

- Wählen Sie Ihr gewünschtes Zifferblatt aus (siehe „Zifferblatt anpassen“).

● Smartwatch finden

- Nutzen Sie diese Funktion, wenn Sie Ihre Smartwatch nicht finden können.
- Nach Aktivierung vibriert Ihre Smartwatch.

● **Mit Google Fit verbinden (Android)**

- Wenn Sie diese Funktion auswählen, werden Sie gebeten, Ihre E-Mail-Adresse einzugeben.
- Ihre aufgezeichneten Daten werden zu Google Fit exportiert (wofür ein Nutzerkonto erforderlich ist). Ihre Aktivitäten werden automatisch verfolgt.

● **Herstellen einer Verbindung mit Apple Health (iOS)**

- Wenn Sie diese Funktion auswählen, können Sie Ihre Daten (z. B. Schritte, Schlaf, Gehen, Laufen) vom Produkt zur Apple Health App exportieren.

● **Benachrichtigungen**

- Wenn Sie diese Funktion auswählen, können Sie einstellen von welchen Apps Ihres Mobilgerätes Sie Benachrichtigungen auf Ihre Smartwatch erhalten möchten.

● **Wetter**

- Suchen Sie nach der gewünschten Stadt, deren Wetterdaten Sie anzeigen möchten.

● **Kameraverschluss**

- Öffnen Sie die **Einstellungen**  und tippen Sie auf **Kameraverschluss**, um in den Kameramodus des Produkts und Ihres Mobilgeräts zu gelangen.

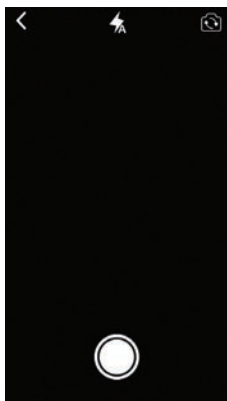

- Tippen Sie auf das Display **2**, um ein Foto aufzunehmen, welches auf Ihrem Mobilgerät gespeichert wird.
- ① **HINWEIS:** Sie können auch die Fototaste auf Ihrem Mobilgerät drücken, um ein Foto aufzunehmen. Das Foto könnte dann unter Umständen an einem anderen Ort auf Ihrem Mobilgerät gespeichert werden.

● **Firmware-Update**

- Sobald eine neue Firmware-Version veröffentlicht wird, wird die App Sie darauf hinweisen.

● **Uhr zurücksetzen**

- Diese Funktion löscht alle Daten vom Produkt und setzt es auf Werkseinstellung zurück.

● Systemeinstellungen

- Öffnen Sie die **Einstellungen** .
- Tippen Sie auf **Systemeinstellungen**.

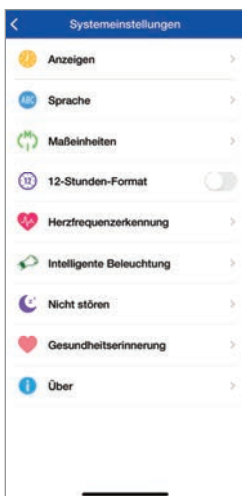

- Sie können folgende Punkte einstellen:
 - **Anzeigen**
 - **Sprache**
 - **Maßeinheiten**
 - **12-Stunden-Format**
 - **Herzfrequenzerkennung**
 - **Intelligente Beleuchtung**
 - **Nicht stören**
 - **Gesundheitserinnerung**
 - **Über**

Anzeigen

- Wählen Sie Ihr bevorzugtes Muster aus, um die App-Anzeige des Reiters **Home** zu ändern.



Sprache

- Wählen Sie die Sprache, die in der App verwendet wird.

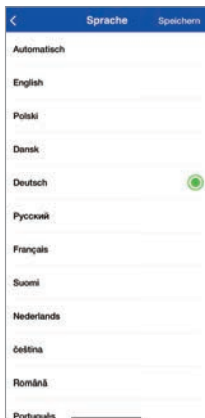

Maßeinheiten

- Wählen Sie Ihre gewünschten Einheiten für Entfernung und Temperatur aus.



- ① **HINWEIS:** Die Einstellung steht erst nach der nächsten Synchronisation des Produkts zur Verfügung.

12-Stunden-Format

- Wählen Sie das gewünschte Format für die Anzeige der Uhrzeit aus.

= 12-Stunden-Format

= 24-Stunden-Format

- ① **HINWEIS:** Beim 12-Stunden-Format erscheint AM oder PM im Display.

AM = ante meridiem = vor Mittag

PM = post meridiem = nach Mittag

Intelligente Beleuchtung



- Mit dieser Funktion können Sie das Display **2** anhand einer Geste einschalten. Wenn die Funktion aktiviert ist, können Sie Ihre Hand heben, um das Display einzuschalten.

Nicht stören

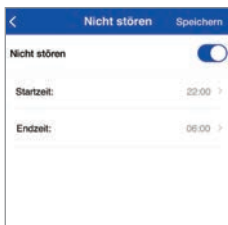

- Geben Sie die **Startzeit** und die **Endzeit** eines Zeitraums ein, in dem Sie nicht gestört werden wollen (z. B. in der Nacht).
- Das Produkt schaltet während des eingestellten Zeitraums in den Ruhemodus.

Gesundheitserinnerung: Sitzend

Screenshot of the 'Sitzend' (Sitting) reminder settings screen. The screen shows a toggle switch for 'Sitzend' which is turned on. Below it are three input fields: 'Zeitintervall' (Time interval) set to '0 Min', 'Startzeit' (Start time) set to '00:00', and 'Endzeit' (End time) set to '00:00'. Each field has a right-pointing chevron icon.

- Geben Sie die **Startzeit** und die **Endzeit** des Zeitraums ein, in dem das Produkt die Dauer Ihrer Inaktivität überwachen soll.
- Stellen Sie das **Zeitintervall** (z. B. 30 Minuten) ein, in dem das Produkt ein Vibrationssignal ausgibt, um Sie daran zu erinnern, mit Ihrer Aktivität zu beginnen.

Gesundheitserinnerung: Wasser trinken

Screenshot of the 'Wasser trinken' (Drink water) reminder settings screen. The screen shows a toggle switch for 'Wasser trinken' which is turned on. Below it are three input fields: 'Zeitintervall' (Time interval) set to '30 Min', 'Startzeit' (Start time) set to '08:00', and 'Endzeit' (End time) set to '18:00'. Each field has a right-pointing chevron icon.

- Geben Sie die **Startzeit** und die **Endzeit** ein, um ausgewählten Apps zu erlauben, Ihnen eine Erinnerung bezüglich Ihrer Aufnahme Flüssigkeit zu senden.
- Stellen Sie das **Zeitintervall** (z. B. alle 30 Minuten) ein, in dem Sie Erinnerungen bezüglich Ihrer Aufnahme Flüssigkeit erhalten.
- Das Produkt vibriert innerhalb des eingestellten Zeitraums, wenn Sie Wasser zu sich nehmen sollten.

Über

- Unter diesem Reiter (auf der Seite **Systemeinstellungen**) wird die Versionsnummer der App angezeigt.

● Hilfe & Feedback

Diagnose

- Erhalten Sie Informationen zu Berechtigungsprüfung, App-Aktualisierungsprüfung und Firmware-Aktualisierungsprüfung.

FAQ & Feedback

- Erhalten Sie Informationen zu verschiedenen Themen wie wichtige Hinweise, Benutzerhandbuch oder Fehlerbehebung der App oder der Smartwatch.

● Bedienungsanleitung

- Vollständige Bedienungsanleitung anzeigen:
Tippen Sie auf **Bedienungsanleitung**.
- Das Produkt leitet zur Lidl-Website weiter.
- Tippen Sie die IAN-Nummer 409471_2207 ein, um nach der Bedienungsanleitung zu suchen.
- Laden Sie die Bedienungsanleitung herunter.

● **Datenschutz**

- Unsere Datenschutzrichtlinie anzeigen:
Tippen Sie auf **Datenschutz**.

● **Einwilligung widerrufen**

- Sie können diese Option jederzeit auswählen. Sobald Sie bestätigen, dass Sie Ihre Einwilligung widerrufen, werden alle in der App gespeicherten Daten gelöscht und die Werkseinstellungen werden wiederhergestellt.

● **Spezielle Systemberechtigungen**

- Zeigen Sie spezielle Systemberechtigungen an, die für bestimmte Funktionen erforderlich sind:
Tippen Sie auf **Spezielle Systemberechtigungen**.

● **Fehlerbehebung**

Die folgende Tabelle hilft Ihnen dabei, kleine Probleme zu beheben:

Fehler	Lösung
Es besteht keine Verbindung zwischen dem Produkt und dem Mobilgerät.	Schalten Sie die Bluetooth-Funktion auf Ihrem Mobilgerät aus und wieder ein. Starten Sie den Verbindungsaufbau erneut. Schalten Sie das Mobilgerät aus und wieder ein. Aktivieren Sie die Sichtbarkeit des Mobilgeräts im Bluetooth-Menü. Installieren Sie die App SilverCrest Watch erneut auf dem Mobilgerät.

Fehler

Es werden nicht alle gemessenen Daten übertragen.

Lösung

Falls Sie das Produkt nicht in den vergangenen 7 Tagen mit der App **SilverCrest Watch** synchronisiert haben, werden Daten, die älter sind, überschrieben. Synchronisieren Sie das Produkt regelmäßig mit der App.

Falsche Berechnung von Entfernungen.

Überprüfen Sie, ob Sie Ihre Körpergröße und Schrittlänge korrekt eingegeben haben. Das Produkt berechnet ungefähre Entfernungen basierend auf der Größe des Benutzers.

● Reinigung und Pflege

- Reinigen Sie das Produkt mit einem trockenen und flusenfreien Lappen. Ein Brillenreinigungstuch ist ideal geeignet.
- Reinigen Sie das Uhrenarmband nach jeder Verwendung mit lauwarmem Wasser oder einer milden Seifenlösung und einem Schwamm. Trocknen Sie alle Teile mit einem Tuch.
- Schweiß und Verunreinigungen sind für die Funktion des Sensors nachteilig.
- Verwenden Sie keine harten, scheuernden Gegenstände sowie Reinigungs- oder Lösungsmittel zum Reinigen des Produkts.

● Lagerung bei Nichtgebrauch

- Lagern Sie das Produkt an einem trockenen, staubfreien, vor direktem Sonnenlicht geschützten Ort.
- Falls das Produkt für einen längeren Zeitraum nicht verwendet wird, laden Sie den eingebauten Akku zuvor komplett auf, um dessen Lebensdauer zu verlängern. Laden Sie den eingebauten Akku regelmäßig auf, wenn Sie das Produkt für einen längeren Zeitraum nicht verwenden. Dies ist notwendig für den Erhalt des Akkus.

● Entsorgung

- ① **HINWEIS:** Bevor Sie das Produkt an jemanden weitergeben, entsorgen oder dem Hersteller zurückgeben: Löschen Sie alle Daten aus dem Produkt. Mit dem Menüpunkt **Uhr zurücksetzen** in der App löschen Sie alle Daten aus dem Speicher des Produktes (siehe „**Uhr zurücksetzen**“).

Verpackung:

Die Verpackung besteht aus umweltfreundlichen Materialien, die Sie über die örtlichen Recyclingstellen entsorgen können.



Beachten Sie die Kennzeichnung der Verpackungsmaterialien bei der Abfalltrennung, diese sind gekennzeichnet mit Abkürzungen (a) und Nummern (b) mit folgender Bedeutung: 1-7: Kunststoffe/20-22: Papier und Pappe/80-98: Verbundstoffe.

Produkt:



Möglichkeiten zur Entsorgung des ausgedienten Produkts erfahren Sie bei Ihrer Gemeinde- oder Stadtverwaltung.



Das nebenstehende Symbol einer durchgestrichenen Mülltonne auf Rädern zeigt an, dass dieses Produkt der Richtlinie 2012/19/EU unterliegt. Diese Richtlinie besagt, dass Sie dieses Produkt am Ende seiner Nutzungszeit nicht mit dem normalen Haushaltsmüll entsorgen dürfen, sondern in speziell eingerichteten Sammelstellen, Wertstoffhöfen oder Entsorgungsbetrieben abgeben müssen.

Diese Entsorgung ist für Sie kostenfrei.

Schonen Sie die Umwelt und entsorgen Sie fachgerecht.

● **Vereinfachte EU-Konformitätserklärung**

Hiermit erklärt OWIM GmbH & Co. KG, Stiftsbergstraße 1, 74167 Neckarsulm, DEUTSCHLAND, dass das Produkt ACTIVITY-TRACKER HG10023A/HG10023B/HG10023C den Richtlinien 2014/53/EU und 2011/65/EU entspricht.

Der vollständige Text der EU-Konformitätserklärung ist unter der folgenden Internetadresse verfügbar: www.owim.com

● **Garantie**

Das Produkt wurde nach strengen Qualitätsrichtlinien sorgfältig produziert und vor Auslieferung gewissenhaft geprüft. Im Falle von Mängeln dieses Produkts stehen Ihnen gegen den Verkäufer des Produkts gesetzliche Rechte zu. Diese gesetzlichen Rechte werden durch unsere im Folgenden dargestellte Garantie nicht eingeschränkt.

Sie erhalten auf dieses Produkt 3 Jahre Garantie ab Kaufdatum. Die Garantiefrist beginnt mit dem Kaufdatum. Bitte bewahren Sie den Original-Kassenbon gut auf. Diese Unterlage wird als Nachweis für den Kauf benötigt.

Tritt innerhalb von 3 Jahren ab dem Kaufdatum dieses Produkts ein Material- oder Fabrikationsfehler auf, wird das Produkt von uns – nach unserer Wahl – für Sie kostenlos repariert oder ersetzt. Diese Garantie verfällt, wenn das Produkt beschädigt, nicht sachgemäß benutzt oder gewartet wurde.

Die Garantieleistung gilt für Material- oder Fabrikationsfehler. Diese Garantie erstreckt sich nicht auf Produktteile, die normaler Abnutzung ausgesetzt sind (z. B. Batterien) und daher als Verschleißteile angesehen werden können oder Beschädigungen an zerbrechlichen Teilen, z. B. Schalter, Akkus oder die aus Glas gefertigt sind.

Von der Garantieleistung ausgeschlossen ist ebenfalls das Nachlassen der Wasserdichtheit. Der Zustand der Wasserdichtheit ist keine bleibende Eigenschaft und sollte daher regelmäßig gewartet werden. Bitte beachten Sie, dass durch das Öffnen und Reparieren Ihrer Uhr durch Personen, die hierzu nicht ermächtigt sind, Ihre Garantieansprüche erlöschen.

● **Abwicklung im Garantiefall**

Um eine schnelle Bearbeitung Ihres Anliegens zu gewährleisten, folgen Sie bitte den folgenden Hinweisen:

Bitte halten Sie für alle Anfragen den Kassenbon und die Artikelnummer (IAN 409471_2207) als Nachweis für den Kauf bereit.

Die Artikelnummer entnehmen Sie bitte dem Typenschild, einer Gravur, auf dem Titelblatt Ihrer Bedienungsanleitung (unten links) oder als Aufkleber auf der Rück- oder Unterseite des Produkts.

Sollten Funktionsfehler oder sonstige Mängel auftreten, kontaktieren Sie zunächst die nachfolgend benannte Serviceabteilung telefonisch oder per E-Mail.

Ein als defekt erfasstes Produkt können Sie dann unter Beifügung des Kaufbelegs (Kassenbon) und der Angabe, worin der Mangel besteht und wann er aufgetreten ist, für Sie portofrei an die Ihnen mitgeteilte Service-Anschrift übersenden.

● Service

DE Service Deutschland

Tel.: 0800 5435 111

E-Mail: owim@lidl.de

AT Service Österreich

Tel.: 0800 292726

E-Mail: owim@lidl.at

CH Service Schweiz

Tel.: 0800 562153

E-Mail: owim@lidl.ch



● Anhang

● Flussdiagramm der Anzeigesymbole



Aktivität



Pulsschlag



Spo2



Sport



Sportrekord



Schlaf



Nachricht



Wetter



Alarm



Atmung



Einstellung





OWIM GmbH & Co. KG

Stiftsbergstraße 1
74167 Neckarsulm
GERMANY

Model No.: HG10023A/HG10023B/HG10023C

Version: 02/2023

IAN 409471_2207

