

OWIM GmbH & Co. KG

Stiftsbergstraße 1
74167 Neckarsulm
GERMANY

Model No.: HG13638

Version: 10/2025

IAN 503645_2504





MINI CORDLESS HANDHELD VACUUM CLEANER SHM 11.1 A1

(GB) (CY)

MINI CORDLESS HANDHELD VACUUM CLEANER

User manual

(HU)

MINI AKKUMULÁTOROS KÉZI PORSZÍVÓ

Használati útmutató

(SI)

MINI BATERIJSKI SESALNIK ZA PRAH

Navodila za uporabo

(CZ)

MINI AKUMULÁTOROVÝ RUČNÍ VYSAVAČ

Návod k použití

(SK)

AKUMULÁTOROVÝ RUČNÝ MINIVYSÁVAČ

Používateľská príručka

(HR)

MINI RUČNI USISIVAČ S PUNJIVOM BATERIJOM

Korisnički priručnik

(RS)

MINI BEŽIČNI RUČNI USISIVAČ

Korisnički priručnik

(RO)

MINI ASPIRATOR DE MÂNĂ, CU ACUMULATOR

Manual de utilizare

(BG)

МИНИ АКУМУЛАТОРНА РЪЧНА ПРАХОСМУКАЧКА

Ръководство за потребителя

(GR) (CY)

ΕΠΑΝΑΦΟΡΤΙΖΟΜΕΝΟ ΣΚΟΥΠΑΚΙ ΧΕΙΡΟΣ ΜΙΝΙ

Εγχειρίδιο χρήστη

(DE) (AT) (BE) (CH)

MINI-AKKU-HANDSTAUBSAUGER

Bedienungsanleitung

IAN 503645_2504

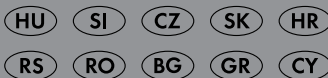

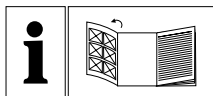

GB/CY	User manual	Page	5
HU	Használati útmutató	Oldal	15
SI	Navodila za uporabo	Stran	25
CZ	Návod k použití	Strana	36
SK	Používateľská príručka	Strana	46
HR	Korisnički priručnik	Stranica	56
RS	Korisnički priručnik	Strana	67
RO	Manual de utilizare	Pagina	79
BG	Ръководство за потребителя	Страница	90
GR/CY	Εγχειρίδιο χρήστη	Σελίδα	103
DE/AT/BE/CH	Bedienungsanleitung	Seite	115

A

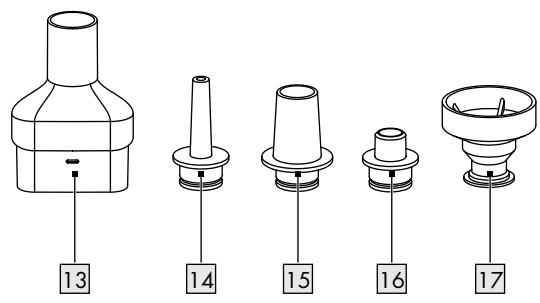
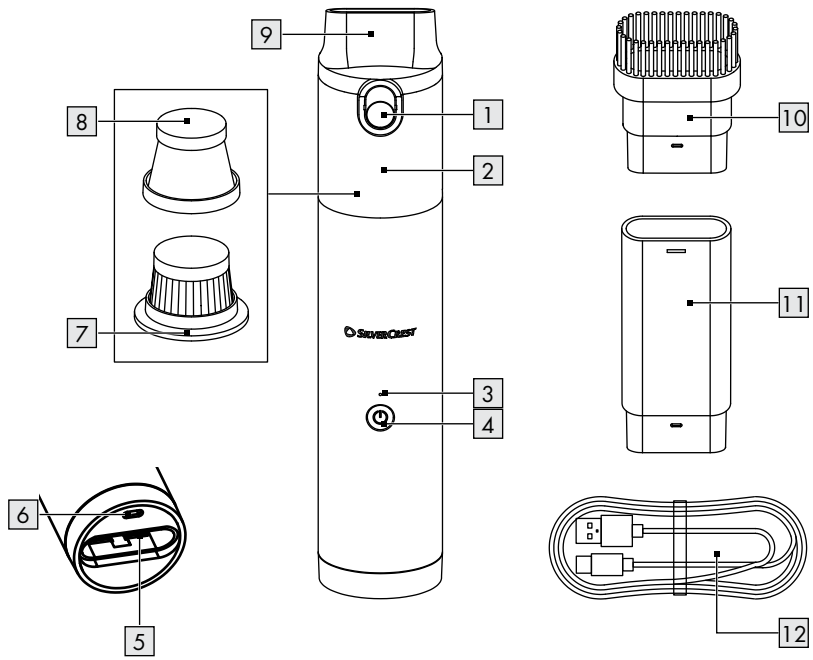

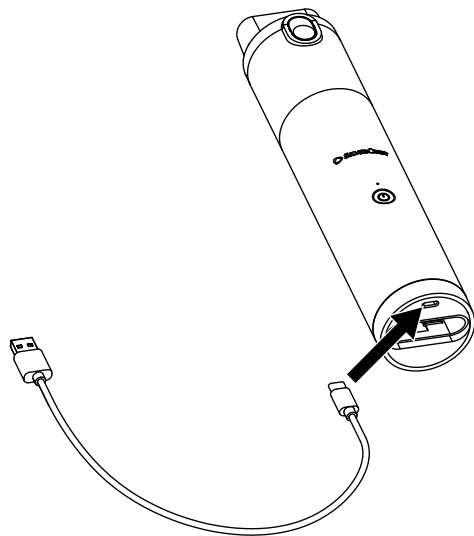
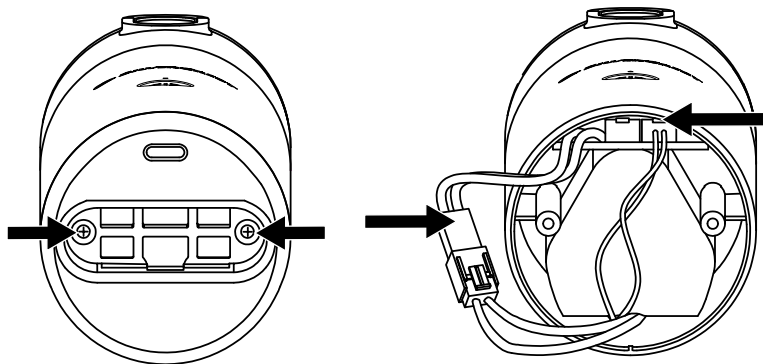
D**E**

Warnings and symbols used Page 6

Introduction Page 7

 Intended use..... Page 7

 Scope of delivery..... Page 7

 Parts list Page 7

 Technical data Page 7

General safety instructions..... Page 7

First use Page 10

Accessory Assembly..... Page 10

Operation..... Page 10

 Charging the product..... Page 10

 Switch on/off the product Page 11

 Vacuum Function Page 11

 Blow Function..... Page 11

Troubleshooting Page 11

Cleaning and maintenance..... Page 11

Storage Page 12

Disposal..... Page 12

Warranty Page 13











 Warranty claim procedure..... Page 13

 Service..... Page 13

EU Declaration of conformity Page 14

Warnings and symbols used

The following warnings are used in this user manual and on the packaging:

	DANGER! This symbol in combination with the signal word "Danger" marks a high-risk hazard that if not prevented could result in death or serious injury.		Direct current/voltage
			NOTE: This symbol in combination with "Note" provides additional useful information.
	WARNING! This symbol in combination with the signal word "Warning" marks a medium-risk hazard that if not prevented could result in death or serious injury.		For indoor use only.
			Danger – risk of electric shock!
	CAUTION! This symbol in combination with the signal word "Caution" marks a low-risk hazard that if not prevented could result in minor or moderate injury.		Symbol for a protection class III product: The main part of the product operates within a completely safe voltage range.
	CE mark indicates conformity with relevant EU directives applicable for this product.		Safety information Instructions for use
	Read the instruction manual		

MINI CORDLESS HANDHELD VACUUM CLEANER

● **Introduction**

We congratulate you on the purchase of your new product. You have chosen a high quality product. Familiarise yourself with the product before using it for the first time. In addition, please carefully refer to the operating instructions and the safety advice below. Only use the product as instructed and only for the indicated field of application. Keep these instructions in a safe place. If you pass the product on to anyone else, please ensure that you also pass on all the documentation with it.

You can download and view this and numerous other manuals at www.lidl-service.com. By scanning the QR code, you will be taken straight to the Lidl service website (www.lidl-service.com) where you can open your instruction manual by entering the article number (IAN) 503645_2504.

● **Intended use**

This product is designed for vacuum dry surfaces, or dry material with blow.

This product is only intended for private household use, not for commercial purposes.

The manufacturer accepts no liability for damages caused by improper use.

● **Scope of delivery**

After unpacking the product, check if the delivery is complete and if all parts are in good condition. Remove all packing materials before use.

- 1x Mini Cordless Handheld Vacuum Cleaner
- 1x Crevice nozzle
- 1x Brush attachment
- 1x Adapter connector
- 3x Air nozzle
- 1x Suction nozzle
- 1x USB cable (Type A to Type C)
- 1x User manual

● **Parts list**

- 1 Dust container release button
- 2 Dust container
- 3 Indicator light
- 4 On/off button
- 5 Air outlet
- 6 USB type C Charging port
- 7 HEPA filter
- 8 Pre-filter
- 9 Suction nozzle
- 10 Brush attachment
- 11 Crevice nozzle
- 12 USB cable (Type A - Type C)
- 13 Adapter connector
- 14 Inflation nozzle
- 15 Blow nozzle
- 16 Connector for soft suction nozzle
- 17 Soft suction nozzle

● **Technical data**

Mini Cordless Handheld Vacuum Cleaner

Rated input voltage: 5 V 

Rated input current: 2A

Battery type: Li-Ion Battery, 11.1 V ,
2000 mAh

Operating time: Level 1 (Low): 30 mins
Level 2 (High): 15 mins

Charging time: < 4 hours

Protection class: III

Emission Sound
pressure level: < 72 dB

Dirt water container
capacity: 100 ml



General safety instructions

**BEFORE USING THE PRODUCT,
PLEASE FAMILIARISE
YOURSELF WITH ALL OF
THE SAFETY INFORMATION
AND INSTRUCTIONS FOR**

USE! WHEN PASSING THIS PRODUCT ON TO OTHERS, PLEASE ALSO INCLUDE ALL THE DOCUMENTS!

In the case of damage resulting from non-compliance with these operating instructions the warranty claim becomes invalid! No liability is accepted for consequential damage! In the case of material damage or personal injury caused by incorrect handling or non-compliance with the safety instructions, no liability is accepted!

Children and persons with disabilities

⚠️ WARNING! RISK OF LOSS OF LIFE OR ACCIDENT TO INFANTS AND CHILDREN!

Never leave children unsupervised with the packaging material. The packaging material represents a danger of suffocation. Children frequently underestimate the dangers. Always keep children away from the packaging material.

- This product can be used by children aged from 8 years and above and persons with reduced physical, sensory or mental capabilities or lack of experience and knowledge if they have been given supervision or instruction concerning use of the product in a safe way and understand the hazards involved.
- Children shall not play with the product.
- Cleaning and user maintenance shall not be made by children without supervision.

Intended use

⚠️ WARNING! Misuse may lead to injury. Use this product solely in accordance with these instructions. Do not attempt to modify the product in any way.

⚠️ ATTENTION! Risk of product damage!

Do not expose the product to direct sunshine or heat. The ideal ambient temperature is between +5 and +35 °C. Extreme low or high temperature may damage the battery or the product.

Electrical safety

⚠ DANGER! Risk of electric shock!

Never attempt to repair the product yourself. In case of malfunction, repairs are to be conducted by qualified personnel only.

⚠ WARNING! Risk of electric shock!

Do not immerse the product in water or other liquids. Never hold the product under running water.

⚠ WARNING! Risk of electric shock!

Never use a damaged product. Disconnect the product from the power supply and contact your retailer if it is damaged.

⚠ WARNING! Risk of injury!

Switch the product off and disconnect it from the power supply before cleaning work and when not in use.

⚠ WARNING! Risk of injury!

This product contains a Lithium-Ion rechargeable battery that is only replaceable by skilled persons. Do not throw the product into a fire.

⚠ WARNING! To charge the rechargeable battery, use only a Class II power supply (not provided) approved for use with household appliances. SELV output: DC 5V, max. 2A.

- Do not operate the product while it is being charged.
- Always charge the product in an open area away from flammable materials and liquids. Misuse can cause fire and burns.
- The product is not to be used if it has been dropped, if there are visible signs of damage or if it is leaking.
- Protect the connection cord against damages. Do not let it hang over sharp edges, do not squeeze or bend it. Keep the connection cord away from hot surfaces and open flames. Ensure that nobody can pull on or trip over it unintentionally.

Operation

- Before using the product: Disconnect the USB cable 12 from the product.

- Do not obstruct the ventilation slots during operation. A blocked ventilation circuit can result in overheating and damage to the product.

Cleaning and storage

- Protect the product against dust and direct sunlight.
- Store the product in a cool, dry place, protected from moisture and out of the reach of children.

- Protect the product against heat.

Do not place the product close to open flames or heat sources such as stoves or heating appliances.

● First use

- Remove all packaging materials. Check if all parts are complete.

ⓘ NOTE: The product's built-in battery is not charged on delivery. Charge the battery completely before first use (see "Charging the product" section).

● Accessory Assembly

- Please refer to Fig. B

Part	Application
Brush attachment 10	Upholstery, car interiors, or curtains.
Crevice nozzle 11	Hard-to-reach places Corners Skirting edges Louvres
Adapter connector 13	To connect 14 , 15 , 16

Inflation nozzle 14	Inflating items like air mattresses, inflatable toys, or pool floats
Blow nozzle 15	Blow for household and car cleaning
Suction nozzle connector 16	To connect 17
Soft suction nozzle 17	Conforms to uneven surfaces, creating a better seal

● Operation

● Charging the product

ⓘ NOTES:

- Before charging the battery: Switch off the product.
- Connect the USB cable **12** to the product.
- Connect the USB type A connector on the USB cable **12** to a suitable class II power supply (not provided) with rated output DC 5V, max. 2A. Indicator light **3** flashes in blue color.
- When the battery is fully charged, indicator light **3** light in white color.
- Disconnect the product from the USB cable **12**.
- Do not leave the product permanently connected to the USB cable **12** to avoid damage to the battery or the product.

⚠ WARNING! To charge the rechargeable battery, use only a Class II power supply (not provided) approved for use with household appliances. SELV output: DC 5V, max. 2A.

Indicator light:-

Status	Light
Level 1	Blue light On
Level 2	White light On
Charging	Blue light flashing
Full charged	White light On
Low battery	Red light flashing
No battery	Red light flashes 3 times, then Off

● Switch on/off the product

- To switch on the product, press on/off button [4].
- The product operates at level 1 Low mode / Indicator light [3] lights up Blue.
- To switch to level 2: High mode, press the on/off button [4] again, indicator light [3] lights up White.
- To switch off the product, press the on/off button again, indicator light [3] goes out.

● Vacuum Function

⚠ WARNING: The suction opening must always be open and may not be blocked. Blockages lead to overheating and damage the motor.

NOTE: Make certain that the dust filter [7] + [8] is always inserted before using the product.

- Refer to Accessory assembly to install decided accessory.
- Switch on the product and select decided suction level refer to switch on/off the product.
- Move the nozzle over the surface to clean.
- When you have finished using the product, press on/off button [4] repeat till the indicator light [3] goes out.

● Blow Function

- Refer to Accessory assembly to install decided accessory
- Switch on the product and select decided air blow level refer to switch on/off the product.
- Direct airflow to desired area.
- When you have finished using the product, press on/off button [4] repeat till the indicator light [3] goes out.

● Troubleshooting

Problem	Solution
The product is not working	Charge the product.
Product can't be charged	Please use a 5V 2A power adapter to charge.
No suction	Empty dust container
Blower weak	Empty dust container, clean accessory

● Cleaning and maintenance

⚠ DANGER! Risk of electric shock!
Before cleaning: Always disconnect the product from the USB cable [12].

- ⚠ WARNING!** Do not immerse the product's electrical components in water or other liquids. Never hold the product under running water.
- Do not use any abrasive, aggressive cleaners or hard brushes to clean the product and its accessories.

Clean the dust container [2], filter [7] + [8] and accessories (Fig. C)

- Hold the product with the suction nozzle [9] pointing downward above a dust bin.
- Press the dust container release button [1] to empty the dirt inside
- Rotate the dust container [2] clockwise until the align mark aligned to the unlock symbol then pull out the dust container [2] gently.
- Pull out the filter system from the dust container [2].
- Pull out the HEPA filter [7] from the pre-filter [8].
- Clean HEPA filter [9] and Pre-filter [8] with cleaning brush (not included)
- Wash the dust container [2], Pre-filter [8], HEPA filter [7] and accessories with clean water.
- After cleaning: let all parts dry completely.
- Replace the HEPA filter [7] to the Pre-filter [8].

- Replace the filter system to the dust container **[2]**.
- Replace the dust container **[2]** to the main unit and turn it counter-clockwise until the align mark aligned with the lock mark.
- Close the suction nozzle **[9]**.

Replacement parts/Accessories

- Customers can obtain compatible replacement parts and accessories via www.optimex-shop.com.
- Orders can only be placed and processed online.
- Contact the Lidl service hotline (see „Service“) for further information.

Part

- **[7]** HEPA filter

● Storage

- Store the product in the original packaging when it is not in use.
- Store the product at a dry location out of the reach of children.
- Regularly charge the built-in battery (for example: monthly) if you do not use the product for a long period of time. This is necessary to preserve the battery.

ⓘ NOTE: Do not put the product to direct sunshine or heat. The ideal ambient temperature is between -10 and +55°C. Extreme low or high temperature may damage the battery or the product.

Remove the rechargeable battery

- ⚠ WARNING:** Only remove the rechargeable battery when you discard the product. Make sure the battery is completely empty when you remove it
- To deplete the rechargeable battery of any charge, please turn on the product and let it run till stop.
- To remove the battery compartment cover, remove both screws by a cross-head screwdriver. (Fig. E)
- Disconnect the battery pack connector and pull out the battery pack.

- The rechargeable battery can now be recycled, and the rest of the product discarded appropriately

● Disposal

The packaging is made of environmentally friendly materials, which may be disposed of through your local recycling facilities.



Observe the marking of the packaging materials for waste separation, which are marked with abbreviations (a) and numbers (b) with following meaning: 1-7: plastics/20-22: paper and fibreboard/80-98: composite materials.



Contact your local refuse disposal authority for more details of how to dispose of your wornout product.



To help protect the environment, please dispose of the product properly when it has reached the end of its useful life and not in the household waste. Information on collection points and their opening hours can be obtained from your local authority.

Faulty or used batteries/rechargeable batteries must be recycled. Return the batteries/rechargeable batteries and the product to the available collection points.



Environmental damage through incorrect disposal of the batteries / rechargeable batteries!

Batteries / rechargeable batteries may not be disposed of with the usual domestic waste. They may contain toxic heavy metals and are subject to hazardous waste treatment rules and regulations. The chemical symbols for heavy metals are as follows: Cd = cadmium, Hg = mercury, Pb = lead. That is why you should dispose of used batteries / rechargeable batteries at a local collection point.

● **Warranty**

The product has been manufactured to strict quality guidelines and meticulously examined before delivery. In the event of material or manufacturing defects you have legal rights against the retailer of this product. Your legal rights are not limited in any way by our warranty detailed below.

The warranty for this product is 3 years from the date of purchase. The warranty period begins on the date of purchase. Keep the original sales receipt in a safe location as this document is required as proof of purchase.

Any damage or defects already present at the time of purchase must be reported without delay after unpacking the product.

Should the product show any fault in materials or manufacture within 3 years from the date of purchase, we will repair or replace it – at our choice – free of charge to you. The warranty period is not extended as a result of a claim being granted. This also applies to replaced and repaired parts.

This warranty becomes void if the product has been damaged, or used or maintained improperly.

The warranty covers material or manufacturing defects. This warranty does not cover product parts subject to normal wear and tear, thus considered consumables (e.g. batteries, rechargeable batteries, tubes, cartridges), nor damage to fragile parts, e.g. switches or glass parts.

For this product, rechargeable battery is also covered by warranty.

● **Warranty claim procedure**

To ensure quick processing of your claim, observe the following instructions:

Make sure to have the original sales receipt and the item number (IAN 503645_2504) available as proof of purchase.

You can find the item number on the rating plate, an engraving on the product, on the front page of the instruction manual (bottom left), or as a sticker on the rear or bottom of the product.

If functional or other defects occur, contact the service department listed below either by telephone or by e-mail.

Once the product has been recorded as defective you can return it free of charge to the service address that will be provided to you. Ensure to enclose the proof of purchase (sales receipt) and a short, written description outlining the details of the defect and when it occurred.

● **Service**

Service Great Britain

Tel.: 0800 404 7657

E-Mail: owim@lidl.gb

Service Cyprus

Tel.: 8009 4241

E-Mail: owim@lidl.cy



Serbian mark of conformity

● EU Declaration of conformity

EU DECLARATION OF CONFORMITY (No 503645_2504)
--

IAN:	503645_2504
Product identification:	"SILVERCREST" Mini Cordless Handheld Vacuum Cleaner
Model Number:	HG13638

The object of the declaration described above is in conformity with the relevant Union harmonisation legislation:

Directive 2006/42/EC
Directive 2014/30/EU
Directive 2011/65/EU and all related amendments

References to the relevant harmonised standards used or references to the other technical specifications in relation to which conformity is declared:

N° / Parts
Directive 2006/42/EC
EN 60335-1:2012+A11:2014+A13:2017+A1:2019+A14:2019+A2:2019+A15:2021+A16:2023
EN IEC 60335-2-2:2023+A11:2023
EN 62233:2008
EN ISO 12100:2010
Directive 2014/30/EU
EN IEC 55014-1:2021
EN IEC 55014-2:2021

The object of the declaration described above is in conformity with Directive 2011/65/EU of the European Parliament and of the Council of 8 June 2011 on the restriction of the use of certain hazardous substances in electrical and electronic equipment:

N° / Parts
EN IEC 63000:2018

Keeper of the technical documentation: OWIM GmbH & Co.KG

Signed for and on behalf of:

OWIM GmbH & Co. KG, Stiftsbergstraße 1, 74167 Neckarsulm, Germany

This declaration of conformity is issued under the sole responsibility of the manufacturer.

Translation of the original declaration of conformity

Neckarsulm	24.09.2025	<i>ppa. Stefani Haensel</i>	<i>ppa. Dr. Thorsten Maier</i>
Place	Date	ppa. Stefani Haensel Authorised Signatory	ppa. Dr. Thorsten Maier Authorised Signatory











GB/CY



Használt figyelmeztetések és szimbólumok	Oldal	16
Bevezető	Oldal	17
Rendeltetésszerű használat	Oldal	17
Szállítás terjedelme	Oldal	17
Alkatrészjegyzék	Oldal	17
Műszaki adatok	Oldal	17
Általános biztonsági utasítások	Oldal	17
Első használat	Oldal	20
Tartozék felhelyezése	Oldal	20
Működtetés	Oldal	20
A termék feltöltése	Oldal	20
A termék be-/kikapcsolása	Oldal	21
Porszívózás funkció	Oldal	21
Fúvó funkció	Oldal	21
Hibaelhárítás	Oldal	21
Tisztítás és karbantartás	Oldal	21
Tárolás	Oldal	22
Mentesítés	Oldal	22
Garancia	Oldal	23
Garanciális ügyek lebonyolítása	Oldal	23
Szerviz	Oldal	23
EU-Megfelelőségi nyilatkozat	Oldal	24

Használt figyelmeztetések és szimbólumok

A felhasználói kézikönyvben és a csomagoláson a következő figyelmeztetéseket használjuk:

	<p>VESZÉLY! Ez a szimbólum a „Veszély” figyelmeztető szóval együtt olyan nagyfokú kockázatot jelöl, amelyet ha nem akadályoznak meg, akkor annak halál vagy súlyos sérülés lehet a következménye.</p>		<p>Egyenáram/feszültség</p>
	<p>FIGYELMEZTETÉS! Ez a szimbólum a „Figyelmeztetés” figyelmeztető szóval együtt olyan közepes kockázatot jelöl, amelyet ha nem akadályoznak meg, akkor annak halál vagy súlyos sérülés lehet a következménye.</p>		<p>Csak beltéri használatra.</p>
	<p>VIGYÁZAT! Ez a szimbólum a „Vigyázat” figyelmeztető szóval együtt olyan alacsony kockázatot jelöl, amelyet ha nem akadályoznak meg, akkor annak enyhe vagy közepes sérülés lehet a következménye.</p>		<p>Veszély – áramütés veszélye!</p>
	<p>A CE jelölés azt jelzi, hogy a termék megfelel a rá vonatkozó EU irányelveknek.</p>		<p>A III. védelmi osztályba tartozó termék szimbóluma: A termék fő része teljesen biztonságos feszültség-tartományban működik.</p>
	<p>Olvassa el a használati utasítást</p>		<p>Biztonsági információk Használati útmutató</p>

MINI AKKUMULÁTOROS KÉZI PORSZÍVÓ

● Bevezető

Gratulálunk új termékének vásárlása alkalmából. Ezzel egy magas minőségű termék mellett döntött. Az első üzembevitel előtt ismerkedjen meg a készülékkel. Ehhez figyelmesen olvassa el a következő Használati utasítást és a biztonsági tudnivalókat. A terméket csak a leírtak szerint és a megadott felhasználási területeken alkalmazza. Őrizze meg ezt az útmutatót egy biztos helyen. A termék harmadik félnek történő továbbadása esetén mellékelje a termék a teljes dokumentációját is.

Ez és számos más használati útmutató letölthető és megtekinthető a www.lidl-service.com weboldalon. A QR-kód szkennelésével egyenesen a Lidl szolgáltatási weboldalára (www.lidl-service.com) juthat, ahol a cikkszám (IAN) 503645_2504 megadásával megnyithatja használati útmutatóját.

● Rendeltetészerű használat

Ez a termék száraz felületek porszívózására, vagy száraz anyagok lefúvására készült.

Ez a termék csak privát otthoni használatra, nem kereskedelmi használatra készült.

A gyártó nem vállal felelősséget a rendellenes használatból okozott károkért.

● Szállítás terjedelme

A termék kicsomagolása után ellenőrizze, hogy a szállítmány teljes-e, és hogy minden alkatrész jó állapotban van-e. Használata előtt távolítsa el minden csomagolóanyagot.



- 1x Mini akkumulátoros kézi porszívó
- 1x Résszívó fej
- 1x Kefe tartozék
- 1x Adapter csatlakozó
- 3x Levegőfúvóka
- 1x Szívófúvóka
- 1x USB-kábel (A típusú – C típusú)
- 1x Használati útmutató

● Alkatrészjegyzék

- 1 Portartály kioldógomb
- 2 Porgyűjtő tartály
- 3 Jelzőlámpa
- 4 Be/ki gomb
- 5 Levegőkimenet
- 6 C típusú USB töltőaljzat
- 7 HEPA szűrő
- 8 Előszűrő
- 9 Szívófúvóka
- 10 Kefe tartozék
- 11 Résszívó fej
- 12 USB kábel (A típusú – C típusú)
- 13 Adapter csatlakozó
- 14 Felfújó fúvóka
- 15 Fúvóka
- 16 Csatlakozó a puha szívófúvókához
- 17 Puha szívófúvóka

● Műszaki adatok

Mini akkumulátoros kézi porszívó

Névleges bemeneti feszültség:	5 V 
Névleges bemeneti áram:	2 A
Akkumulátor típusa:	Li-ion akkumulátor, 11,1 V  , 2000 mAh
Működési idő:	1. szint (alacsony): 30 perc 2. szint (magas): 15 perc
Töltési idő:	< 4 óra
Védelmi osztály:	III
Hangnyomásszint:	< 72 dB
A piszkos víz tartály űrtartalma:	100 ml



Általános biztonsági utasítások

KÉRJÜK, HASZNÁLATA ELŐTT ISMERJE MEG AZ ÖSSZES BIZTONSÁGI INFORMÁCIÓT ÉS HASZNÁLATI UTASÍTÁST! AMIKOR HARMADIK FÉLNEK

ÁTADJA A TERMÉKET, KÉRJÜK, ADJON ÁT VELE MINDEN HOZZÁ TARTOZÓ DOKUMENTUMOT!

A jelen használati útmutatótól eltérő használatból eredő károsodások esetén a garanciaigény érvényét veszíti! A következményes károkért nem vállalunk felelősséget! A nem megfelelő kezelés vagy a biztonsági utasítások be nem tartása által okozott anyagi kár vagy személyi sérülés esetén nem vállalunk felelősséget!

Gyermekek és fogyatékkal élő személyek

⚠ FIGYELEMEZTETÉS! KISGYERMEKEKET ÉS GYERMEKEKET FENYEGETŐ ÉLET- VAGY BALESETVESZÉLY!

Soha ne hagyja felügyelet nélkül a gyermekeket a csomagolóanyaggal. A csomagolóanyag fulladásveszélyt jelent. A gyermekek gyakran nem tudják kellően felmérni a veszélyeket. A gyermekeket mindig tartsa távol a csomagolóanyagtól.

- Ezt a terméket használhatják 8 éves vagy annál idősebb gyermekek, illetve csökkent fizikai, érzékszervi, vagy mentális képességekkel rendelkező, vagy kellő tudással és belátással nem rendelkező személyek is, ha a termék biztonságos használatával kapcsolatos útmutatásban vagy felügyeletben részesülnek, és értik a használat kockázatait.
- Gyerekek ne játsszanak a termékkel.
- A tisztítást és a felhasználói karbantartást gyermekek nem végezhetik felügyelet nélkül.

Rendeltetésszerű használat

⚠ FIGYELMEZTETÉS!

A helytelen használat sérülést okozhat. A terméket kizárólag a jelen utasításoknak megfelelően használja. Semmilyen módon ne próbálja meg módosítani a terméket.

⚠ FIGYELEM! A termék sérülésének veszélye!

Ne tegye ki a terméket közvetlen napfénynek vagy hőségnek. Az ideális környezeti hőmérséklet +5 és +35 °C között van. Az extrém alacsony vagy magas

hőmérséklet megrongálhatja az akkumulátort vagy a terméket.

Elektromos biztonság

⚠ FIGYELMEZTETÉS! Áramütés

veszélye! Soha ne próbálkozzon önállóan a termék javításával. Meghibásodás esetén a javítást csak képzett szakember végezheti.

⚠ FIGYELEMEZTETÉS!

Áramütés veszélye! Ne merítse a terméket vízbe vagy más folyadékba. Soha ne tartsa a terméket folyó víz alá.

⚠ FIGYELMEZTETÉS!

Áramütés veszélye! Soha ne használjon sérült terméket. Húzza ki a terméket a hálózati aljzathoz, és forduljon a kiskereskedőhöz, ha sérült.

⚠ FIGYELMEZTETÉS!

Sérülésveszély! Kapcsolja ki, és húzza ki a hálózati aljzathoz a terméket, mielőtt tisztítja, vagy ha nem használja.

⚠ FIGYELMEZTETÉS!

Sérülésveszély! A termék tölthető lítium-ion akkumulátort tartalmaz, amely csak szakképzett személyek által

cserélhető. Ne dobja tűzbe a terméket.

⚠ FIGYELMEZTETÉS! Az újratölthető akkumulátor töltéséhez csak háztartási készülékekhez jóváhagyott II. osztályú tápegységet használjon (nem tartozék). SELV kimenet: DC 5 V, max. 2 A.

- Ne működtesse a terméket töltés közben.
- A terméket mindig nyitott helyen, gyúlékony anyagoktól és folyadékoktól távol töltsen. A helytelen használat tüzet és égési sérüléseket okozhat.
- Ne használja a terméket, ha az leesett, vagy látható sérülések vannak rajta, vagy szivároog.
- Védje a csatlakozóvezetékét a sérülésektől.

Ne hagyja, hogy éles széleken keresztül lógjon, ne nyomja össze, és ne hajtsa be. Tartsa távol a csatlakozókábelt forró felületektől és nyílt lángoktól. Biztosítsa, hogy senki ne tudja véletlenül húzni vagy megbotlani benne.

Működtetés

- A termék használata előtt: Válassza le az USB kábelt **12** a termékről.
- Ne takarja le a szellőzőnyílásokat működés közben. Az eltömődött szellőzőnyílások túlmelegedést, és a termék sérülését okozhatják.

Tisztítás és tárolás

- Védje a terméket portól és közvetlen napfénytől.
- A terméket hűvös, száraz helyen tárolja, ahol nedvességtől védett, és gyermekektől el van zárva.
- Védje a terméket hőtől. Ne helyezze a terméket nyílt lángok és hőforrások közelébe, pl. sütők vagy fűtőtestek.

● Első használat

- Távolítsa el az összes csomagolóanyagot. Ellenőrizze, hogy minden alkatrész megvan-e.

❗ MEGJEGYZÉS: A termék beépített akkumulátora a kiszállításkor nincs feltöltve. Az első használat előtt töltsen fel teljesen az akkumulátort (lásd: „A termék töltése” fejezet).

● Tartozék felhelyezése

- Lásd a B ábrát

Alkatrész	Alkalmazás
Kefe tartozék 10	Kárpit, autó belső részei vagy függönyök.
Résszívó fej 11	Nehezen elérhető helyek, pl. sarkok, szegélylécek, szellőzőszaluk
Adapter csatlakozó 13	A 14 , 15 , 16 csatlakoztatásához
Felfújó fúvóka 14	Felfújható tárgyak, például matracok, felfújható játékok vagy tárgyak medencékhez
Fúvóka 15	Lefújás a háztartásban és autó tisztításnál
Szívófúvóka csatlakozó 16	A csatlakozáshoz 17
Puha szívófúvóka 17	Igazodik az egyenetlen felületekhez, így jobb tömítést biztosít

● Működtetés

● A termék feltöltése

❗ MEGJEGYZÉSEK:

- Az akkumulátor feltöltése előtt: Kapcsolja ki a terméket.
- Csatlakoztassa az USB kábelt **12** a termékhez.
- Csatlakoztassa az USB kábel A típusú USB csatlakozóját **12** egy megfelelő II. osztályú tápegységhez (nem tartozék), amelynek névleges kimenete DC 5 V, max. 2 A. A jelzőlámpa **3** kék színnel villog.
- Amint az akkumulátor teljesen feltöltődött, a jelzőlámpa **3** fehéren világít.
- Válassza le a terméket az USB kábelről **12**.
- Az akkumulátor vagy a termék károsodásának elkerülése érdekében ne hagyja a készüléket folyamatosan az USB kábelhez **12** csatlakoztatva.

⚠ FIGYELMEZTETÉS! Az újratölthető akkumulátor töltéséhez csak háztartási készülékekhez jóváhagyott II. osztályú tápegységet használjon (nem tartozék). SELV kimenet: DC 5 V, max. 2 A.

Jelzőlámpa: -

Állapot	Világítás
1. szint	Kék lámpa be
2. szint	Fehér lámpa be
Töltés	Kék lámpa villog
Teljesen feltöltve	Fehér lámpa be
Alacsony akkumulátor töltöttségi szint	Piros lámpa villog
Nincs akkumulátor	A piros lámpa 3-szor villog, majd kikapcsol

● A termék be-/kikapcsolása

- A termék bekapcsolásához nyomja meg a be-/kikapcsoló gombot [4].
- A termék 1. szint (alacsony) üzemmódban működik/a jelzőlámpa [3] kéken világít.
- Váltás a 2. szintre: Magas üzemmód, nyomja meg ismét a be-/kikapcsoló gombot [4], a jelzőlámpa [3] fehéren világít.
- A termék kikapcsolásához nyomja meg ismét a be-/kikapcsoló gombot, a jelzőlámpa [3] kialszik.

● Porszívózás funkció

⚠ FIGYELMEZTETÉS: A szivónyílásnak mindig nyitva kell lennie, és nem szabad blokkolni. Az eltömődések túlmelegedést és a motor károsodását okozhatják

MEGJEGYZÉS: A termék használata előtt mindig győződjön meg arról, hogy behelyezte-e a porszűrőt [7] + [8].

- A kiválasztott tartozék felhelyezéséhez lásd a Tartozékok felhelyezése fejezetet.
- Kapcsolja be a terméket, és válassza ki a kívánt szívási szintet, lásd A termék be-/kikapcsolása fejezetet.
- A tisztításhoz mozgassa a fűvókát a felületre.
- Ha befejezte a termék használatát, nyomja meg a be-/kikapcsoló gombot [4], addig ismétlje, amíg a jelzőlámpa [3] ki nem alszik.

● Fúvó funkció

- A kiválasztott tartozék felhelyezéséhez lásd a Tartozékok felhelyezése fejezetet
- Kapcsolja be a terméket, és válassza ki a kívánt levegőfújás szintet, lásd A termék be-/kikapcsolása fejezetet.
- Irányítsa a légáramot a kívánt területre.
- Ha befejezte a termék használatát, nyomja meg a be-/kikapcsoló gombot [4], addig ismétlje, amíg a jelzőlámpa [3] ki nem alszik.

● Hibaelhárítás

Probléma	Megoldás
A termék nem működik	Töltse fel a terméket.
A terméket nem lehet feltölteni	A töltéshez használjon 5 V, 2 A hálózati adaptert.
Nincs szívás	A portartály kiürítése
A légfúvó gyenge	Ürítse ki a portartályt, tisztítsa meg a tartozékok

● Tisztítás és karbantartás

⚠ VESZÉLY! Áramütés veszélye! Tisztítás előtt: Mindig válassza le a terméket az USB kábelről [12].

⚠ FIGYELMEZTETÉS! Ne merítse a termék elektromos alkatrészeit vízbe vagy más folyadékba. Soha ne tartsa a terméket folyó víz alá.

- A termék és a tartozékainak tisztításához ne használjon súroló hatású, agresszív tisztítószereket vagy kemény keféket.

Tisztítsa meg a portartályt [2], a szűrőt [7] + [8] és a tartozékokat (C ábra)

- Tartsa a terméket úgy, hogy a szívófűvóka [9] lefelé mutasson a portartály felé.
- Nyomja meg a portartály kioldógombot [1] a portartály kiürítéséhez.
- Forgassa el a portartályt [2] az óramutató járásával megegyező irányba, amíg az irány jel a lakat szimbólumhoz igazodik, majd óvatosan húzza ki a portartályt [2].

- Húzza ki a szűrőrendszert a portartályból **2**.
- Húzza ki a HEPA-szűrőt **7** az előszűrőből **8**.
- Tisztítókefével (nem tartozék) tisztítsa meg a HEPA-szűrőt **9** és az előszűrőt **8**.
- Mossa le tisztá vízzel a portartályt **2**, az előszűrőt **8**, a HEPA-szűrőt **7** és a tartozékokat.
- Tisztítás után: hagyjon minden alkatrészt teljesen megszáradni.
- Cserélje ki a HEPA-szűrőt **7** az előszűrőre **8**.
- Cserélje ki a szűrőrendszert a portartályra **2**.
- Helyezze vissza a portartályt **2** a központi egységbe, és fordítsa el az óramutató járásával ellentétes irányba, amíg a lakat jelhez nem illeszkedik.
- Zárja le a szívófejet **9**.

Cserealkatrészek/tartozékok

- Az ügyfelek a www.optimex-shop.com weboldalon tudnak kompatibilis cserealkatrészeket és tartozékokat vásárolni.
- Megrendeléseket csak online lehet leadni és feldolgozni.
- További információkért forduljon a Lidl ügyfélszolgálatához (lásd a „Szolgáltatás” részt).

Alkatrész

- **7** HEPA szűrő

● Tárolás

- A terméket az eredeti csomagolásában tárolja, amikor nem használja.
- A terméket száraz helyen tárolja, ahol a gyermekek nem férhetnek hozzá.
- Rendszeresen töltsse fel a beépített akkumulátort (például: havonta), ha hosszabb ideig nem használja a terméket. Ez az akkumulátor élettartamának megőrzése érdekében szükséges.

❗ MEGJEGYZÉS: Ne tegye ki a terméket közvetlen napfénynek vagy hőségnek. Az ideális környezeti hőmérséklet -10 és +55 °C között van. Az extrém alacsony vagy magas hőmérséklet megrongálhatja az akkumulátort vagy a terméket.

A tölthető akkumulátor kivétele

- ▲ **FIGYELMEZTETÉS:** A tölthető akkumulátort csak akkor távolítsa el, amikor a terméket ártalmatlanítani szeretné. A kivételkor győződjön meg arról, hogy az akkumulátor teljesen lemerült-e
- A tölthető akkumulátor lemerítéséhez kapcsolja be a készüléket, és hagyja működni, amíg leáll.
- Az elemtartó rekesz fedelének levételéhez távolítsa el mindkét csavart egy keresztfejű csavarhúzóval (E ábra).
- Válassza le az akkumulátoregység csatlakozóját, és húzza ki az akkumulátort.
- Az újratölthető akkumulátor most újrahasonosítható, és a termék többi részét megfelelően le lehet selejtezni

● Mentésítés

A csomagolás környezetbarát anyagokból készült, amelyeket a helyi újrahasonosító helyeken adhat le ártalmatlanítás céljából.



A hulladék elkülönítéséhez vegye figyelembe a csomagolóanyaggon található jelzéseket. Ezek rövidítéseket (a) és számokat (b) tartalmaznak a következő jelentéssel:
1-7: műanyagok / 20-22: papír és karton / 80-98: kötőanyagok.



A kiszolgált termék megsemmisítési lehetőségeiről lakóhelye illetékes önkormányzatánál tájékozódhat.



A környezete érdekében, ne dobja a kiszolgált terméket a háztartási szemétkébe, hanem adja le szakszerű ártalmatlanításra. A gyűjtőhelyekről és azok nyitvatartási idejéről az illetékes önkormányzatnál tájékozódhat.

A hibás vagy elhasznált elemeket / akkukat újra kell hasznosítani. Szolgáltassa vissza az elemeket / akkukat és / vagy a terméket az ajánlott gyűjtőállomásokon keresztül.



Környezeti károk az elemek / akkuk hibás megsemmisítése következtében!

Az elemeket / akkukat nem szabad a háziszemétkébe dobni. Mérgező hatású nehézfémeket tartalmazhatnak és ezért különleges kezelést igénylő hulladéknak számítanak. A nehézfémek vegyjelei a következők: Cd = kadmium, Hg = higany, Pb = ólom. Ezért az elhasznált elemeket / akkukat egy közösségi gyűjtőhelyen adja le.

Garancia

A terméket gondosan, szigorú minőségi előírások betartásával gyártottuk, és a szállítás előtt gondosan ellenőriztük. Anyag- vagy gyártási hibák esetén a termék eladóijával szemben törvényes jogok illetik meg. Az Ön törvényes jogait az általunk alább meghatározott garancia semmilyen módon nem korlátozza.

Erre a termékre 3 év garanciát adunk a vásárlás dátumától számítva. A garancia idő a vásárlás dátumával kezdődik. Biztonságos helyen őrizze meg az eredeti vásárlói bizonylatot, mert ez a dokumentum szükséges a vásárlás bizonyításához.

A vásárláskor fennálló károkat és hiányosságokat a termék kicsomagolása után haladéktalanul jelezze.

Ha ezen a terméken a vásárlástól számított 3 éven belül anyag- vagy gyártási hibát észlel, választásunk szerint ingyenesen megjavítjuk vagy kicseréljük a terméket. A garancia idő nem hosszabbodik meg a helyette nyújtott szavatossági igény által. Ez a kicserélt vagy javított alkatrészekre is érvényes.

A garancia megszűnik, ha a terméket megrongálták, ill. nem szakszerűen kezelték vagy végezték a karbantartást.

A garancia az anyag- és gyártási hibákra vonatkozik. Ez a garancia nem terjed ki azokra a termékalkatrészekre, amelyek normál kopásnak vannak kitéve, és ezért gyorsan kopó alkatrésznek minősülnek (pl. elemekre, akkumulátorokra, tömlőkre, tintapatronokra), illetve a törékeny alkatrészek sérülésére, pl. kapcsolókra vagy üveg alkatrészekre.

Ennél a terméknél a garanciális időszak az akkumulátorra is vonatkozik.

Garanciális ügyek lebonyolítása

Ügyének gyors elintézhetsége céljából, kérjük kövesse az alábbi útmutatást:

Kérjük, kérdések esetére készítse elő a pénztárblokkot és a cikkszámot (IAN 503645_2504) a vásárlás tényének az igazolására.

Kérjük, hogy a cikkszámot olvassa le a típustábláról, a gravírozásból, az Útmutató címloldaláról (balra lent), illetve a hátoldalon, vagy a termék alján található matricáról.

Amennyiben működési hibák, vagy egyéb hiányosság lépne fel, előszöris vegye fel a kapcsolatot a következőkben megnevezett szervizek egyikével telefonon, vagy e-mailen.

A hibásnak ítélt terméket ezután a vásárlást igazoló blokk, valamint a hiba leírásának és keletkezési idejének mellékelésével díjmentesen postázhatja az Önnek közölt szerviccímrre.

Szerviz

Szerviz Magyarország

Tel.: 0680021225

E-mail: owim@lidl.hu



Szerb megfélemlési jel

● EU-Megfelelőségi nyilatkozat

EU-MEGFELELŐSÉGI NYILATKOZAT (503645_2504. sz.)

IAN: 503645_2504
Termékazonosító: "SILVERCREST" Mini akkumulátoros kézi porszívó
Típuszám: HG13638

A fent ismertetett nyilatkozat tárgya megfelel a vonatkozó uniós harmonizációs jogszabálynak:

2006/42/EK irányelve
2014/30/EU irányelve
2011/65/EU irányelve az összes kapcsolódó módosítással

Az alkalmazott harmonizált szabványokra hivatkozás vagy az azokra az egyéb műszaki leírásokra való hivatkozás, amelyekkel kapcsolatban megfelelőségi nyilatkozatot tettek:

Szám / vonatkozó részek
2006/42/EK irányelve
EN 60335-1:2012+A11:2014+A13:2017+A1:2019+A14:2019+A2:2019+A15:2021+A16:2023
EN IEC 60335-2-2:2023+A11:2023
EN 62233:2008
EN ISO 12100:2010
2014/30/EU irányelve
EN IEC 55014-1:2021
EN IEC 55014-2:2021

A fent ismertetett nyilatkozat tárgya megfelel az egyes veszélyes anyagok elektromos és elektronikus berendezésekben való alkalmazásának korlátozásáról szóló, 2011. június 8-i 2011/65 / EU európai parlamenti és tanácsi irányelvnek:

Szám / vonatkozó részek
EN IEC 63000:2018

A műszaki dokumentáció tulajdonosa: OWIM GmbH & Co.KG

A nyilatkozatot a nevében és megbízásában írták alá:

OWIM GmbH & Co. KG, Stiftsbergstraße 1, 74167 Neckarsulm, Németország

A jelen megfelelőségi nyilatkozatot a gyártó kizárólagos felelősségére bocsátják ki.

Az eredeti megfelelőségi nyilatkozat fordítása

Neckarsulm
Hely

24.09.2025

Dátum

ppa. Stefan Haensele ppa. Dr. Thorsten Maier
meghatalmazott aláíró meghatalmazott aláíró











HU



Uporabljena opozorila in simboli	Stran	26
Uvod	Stran	27
Predvidena uporaba	Stran	27
Obseg dobave	Stran	27
Seznam delov	Stran	27
Tehnični podatki	Stran	27
Splošna varnostna navodila	Stran	27
Prva uporaba	Stran	30
Sestavljanje dodatkov	Stran	30
Delovanje	Stran	30
Polnjenje izdelka	Stran	30
Vkllop/izkllop izdelka	Stran	31
Funkcija sesanja	Stran	31
Funkcija pihanja	Stran	31
Odpravljanje težav	Stran	31
Čiščenje in vzdrževanje	Stran	31
Shranjevanje	Stran	32
Odstranjevanje	Stran	32
Garancija	Stran	34
Postopek pri uveljavljanju garancije	Stran	34
Servis	Stran	34
Izjava EU o skladnosti	Stran	35

Uporabljena opozorila in simboli

V teh navodilih za uporabo in na embalaži so uporabljena naslednja opozorila:

	<p>NEVARNOST! Ta simbol v kombinaciji s signalno besedo »Nevarnost« označuje nevarnost z visokim tveganjem, ki lahko, če ni preprečena, vodi v smrt ali resno telesno poškodbo.</p>	 <p>Enosmerni tok/napetost</p>
		 <p>OPOMBA: Ta simbol v kombinaciji z besedo »Opomba« zagotavlja dodatne uporabne informacije.</p>
	<p>OPOZORILO! Ta simbol v kombinaciji s signalno besedo »Opozorilo« označuje nevarnost s srednjim tveganjem, ki lahko, če ni preprečena, vodi v smrt ali resno telesno poškodbo.</p>	 <p>Samo za uporabo v zaprtih prostorih.</p>
		 <p>Nevarnost – tveganje za električni udar!</p>
	<p>OPOZORILO! Ta simbol v kombinaciji s signalno besedo »Svarilo« označuje nevarnost z nizkim tveganjem, ki lahko, če ni preprečena, vodi v manjšo ali zmerno telesno poškodbo.</p>	 <p>Simbol za izdelek razreda zaščite II Glavni del izdelka deluje v popolnoma varnem napetostnem območju.</p>
	<p>Oznaka CE označuje skladnost z veljavnimi direktivami EU, ki veljajo za ta izdelek</p>	 <p>Varnostne informacije Navodila za uporabo</p>
	<p>Preberite navodila za uporabo</p>	

MINI BATERIJSKI SESALNIK ZA PRAH

● **Uvod**

Iskrene čestitke ob nakupu vašega novega izdelka. Odločili ste se za kakovosten izdelek. Pred prvo uporabo se seznanite z izdelkom. V ta namen pozorno preberite naslednja navodila za uporabo in varnostne napotke. Izdelek uporabljajte samo tako, kot je opisano in samo za navedena področja uporabe. To navodilo hranite na varnem mestu. V primeru izročitve izdelka tretjim, jim predajte tudi vso dokumentacijo. Prenesete in ogledate si lahko ta priročnik in številne druge s spletnega mesta www.lidl-service.com. S skeniranjem kode QR se neposredno odpre spletno mesto Lidl service (www.lidl-service.com), na katerem lahko odprete navodila za uporabo z vnosom številke izdelka (IAN) 503645_2504.

● **Predvidena uporaba**

Ta izdelek je zasnovan za sesanje suhih površin ali suhega materiala in izpihovanje.

Izdelek je namenjen samo za uporabo v zasebnih gospodinjstvih in ne za komercialno uporabo.

Proizvajalec ne sprejema nikakršne odgovornosti za poškodbe, ki so posledica neprimerne uporabe.

● **Obseg dobave**

Ko izdelek odstranite iz embalaže, preverite, ali ste prejeli vse sestavne dele ter ali so vsi deli v dobrem stanju. Pred uporabo odstranite ves embalažni material.

- 1 x Mini baterijski sesalnik za prah
- 1 x nastavek za špranje
- 1 x Nastavek s krtačo
- 1 x Adapterski priključek
- 3 x Nastavek za zrak
- 1 x Nastavek za sesanje
- 1 x Kabel USB (tipa A do tipa C)

1 x Uporabniški priročnik

● **Seznam delov**

- 1 Gumb za odpiranje posode za prah
- 2 posoda za prah
- 3 Indikatorska lučka
- 4 Gumb za vklop/izklop
- 5 izhodna odprtina za zrak
- 6 Polnilna vrata USB tipa C
- 7 HEPA filter
- 8 Predfilter
- 9 Nastavek za sesanje
- 10 Nastavek s krtačo
- 11 nastavek za špranje
- 12 Kabel USB (tipa A do tip C)
- 13 Adapterski priključek
- 14 Nastavek za napihovanje
- 15 Nastavek za pihanje
- 16 Priključek za mehke nastavek za sesanje
- 17 Mehke nastavek za sesanje

● **Tehnični podatki**

Mini baterijski sesalnik za prah

Nazivna vhodna napetost	5 V $\equiv \equiv$
Vhodni tok USB-C	2A
Vrsta baterije:	Litijska baterija, 11.1 V $\equiv \equiv \equiv$, 2000 mAh
Čas delovanja	Stopnja 1 (nizka): 30 minut Stopnja 2 (visoka): 15 minut
Čas polnjenja:	< 4 ure
Razred zaščite:	III
Stopnja emisij zvočnega tlaka:	< 72 dB
Prostornina posode za umazano vodo:	100 ml



Splošna varnostna navodila

**PRED UPORABO
IZDELKA SE SEZNANITE
Z VSEMI VARNOSTNIMI
INFORMACIJAMI IN**

NAVODILI ZA UPORABO! ČE IZDELEK IZROČITE TRETJI OSEBI, PRILOŽITE TUDI VSO DOKUMENTACIJO!

V primeru poškodb, ki so posledica neupoštevanja teh navodil za uporabo, je jamstveni zahtevk neveljaven! Za posledične poškodbe ne prevzemamo nikakršne odgovornosti! V primeru materialne škode ali telesnih poškodb, ki so posledica nepravilnega ravnanja oziroma neupoštevanja varnostnih navodil, ne sprejemamo nobene odgovornosti!

Otroci in osebe s posebnimi potrebami

⚠ OPOZORILO! TVEGANJE ZA SMRT OZIROMA NEVARNOST NESREČ ZA MALČKE IN OTROKE!

Otrok v bližini embalažnega materiala nikoli ne pustite brez nadzora.

Embalažni material predstavlja nevarnost zadužitve. Otroci pogosto podcenjujejo nevarnosti. Otroci naj se ne približujejo embalažnemu materialu.

- Ta izdelek lahko uporabljajo otroci, stari 8let in več, ter osebe z zmanjšanimi fizičnimi, senzoričnimi ali duševnimi sposobnostmi ali s pomanjkanjem izkušenj in znanja, če so pri tem pod nadzorom ali so bili poučeni o varni uporabi izdelka in razumejo morebitne nevarnosti.
- Otroci se z izdelkom ne smejo igrati.
- Otroci ne smejo izvajati čiščenja in uporabniškega vzdrževanja, če niso pod nadzorom.

Predvidena uporaba

⚠ OPOZORILO! Zaradi napačne uporabe lahko pride do telesnih poškodb. Ta izdelek uporabljajte samo v skladu s temi navodili. Izdelka nikakor ne poskušajte spreminjati.

⚠ POZOR! Nevarnost poškodb izdelka! Izdelka ne izpostavljajte neposredni sončni svetlobi ali vročini. Idealna temperatura okolice je med +5 in +35 °C. Ekstremno nizke ali visoke temperature lahko poškodujejo baterijo ali izdelek.

Električna varnost

⚠ **NEVARNOST! Tveganje za električni udar!**

Izdelka nikoli ne poskušajte popraviti sami. V primeru okvar lahko popravila opravi le usposobljeno osebje.

⚠ **OPOZORILO! Tveganje za električni udar!**

Izdelka ne potaplajte v vodo ali druge tekočine. Izdelka nikoli ne držite pod tekočo vodo.

⚠ **OPOZORILO! Tveganje za električni udar!**

Nikoli ne uporabljajte poškodovanega izdelka. Če je izdelek poškodovan, ga izklopite iz vtičnice in se obrnite na svojega prodajalca.

⚠ **OPOZORILO! Tveganje za telesne poškodbe!**

Pred čiščenjem in kadar izdelka ne uporabljate, izdelek izklopite in izključite iz napajanja.

⚠ **OPOZORILO! Tveganje za telesne poškodbe!**

Ta izdelek vsebuje polnilno litij-ionsko baterijo, ki jo lahko zamenjajo samo usposobljene osebe. Izdelka ne odvrzite v ogenj.

⚠ **OPOZORILO!** Za polnjenje polnilne baterije uporabljajte le napajalnik razreda II (ni priložen), odobren za uporabo z gospodinjskimi aparati. Izhod SELV: DC 5 V, najv. 2 A

- Izdelka med polnjenjem nikoli ne uporabljajte.
- Izdelek vedno polnite na odprtem območju, stran od vnetljivih materialov in tekočin. Napačna uporaba lahko povzroči požar in opekline.
- Izdelka ne smete uporabljati, če je padel, če so na njem vidni znaki poškodb, ali če pušča.
- Priključni kabel zaščitite pred poškodbami. Pazite, da ne visi čez ostre robove, ne stiskajte ga in ne ukrivljajte. Priključni kabel hranite stran od vročih površin in odprtega ognja. Pazite, da ga nihče ne more nenamerno potegniti ali se spotakniti obenj.

Delovanje

- Pred uporabo izdelka: Kabel USB **12** izklopite iz izdelka.

- Med uporabo ne zakrivajte prezračevalnih rež. Zamašen prezračevalni krog lahko povzroči pregrevanje in poškodbe izdelka.

Čiščenje in shranjevanje

- Izdelek zaščitite pred prahom in neposredno sončno svetlobo.
- Izdelek shranjujte na hladnem in suhem mestu, zaščitenem pred vlago in izven dosega otrok.
- Izdelek zaščitite pred vročino. Izdelka ne postavljajte v bližino odprtih plamen in virov toplote, kot so peči ali naprave za ogrevanje.

● Prva uporaba

- Odstranite ves embalažni material. Preverite, ali so vsi deli popolni.

ⓘ OPOMBA: Baterija izdelka ob dobavi ni napolnjena. Pred prvo uporabo baterij popolnoma napolnite (glejte poglavje »Polnjenje izdelka«).

● Sestavljanje dodatkov

- Prosimo, glejte sl. B

Del	Uporaba
Nastavek s krtačo 10	Oblazinjenje, notranjost avtomobila ali zavese.
Nastavek za špranje 11	Težko dostopna mesta, kot so vogali, robovi obrobo, lamele
Adapterski priključek 13	Za priključitev 14 , 15 , 16

Del	Uporaba
Nastavek za napihovanje 14	Napihovanje predmetov, kot so blazine, napihljive igrače ali blazine za bazen
Nastavek za pihanje 15	Izpihovalnik za čiščenje v gospodinjstvu in avtomobilu
Priključek za nastavek za sesanje 16	Za priključitev 17
Mehek nastavek za sesanje 17	Prilagaja se neravnim površinam in ustvarja boljše tesnjenje

● Delovanje

● Polnjenje izdelka

ⓘ OPOMBE:

- Pred polnjenjem baterije: Izklopite izdelek.
- Kabel USB **12** priključite v izdelek.
- Priključek USB tipa A na kablu USB **12** priključite na ustrezen napajalnik razreda II (ni priložen) z nazivno izhodno napetostjo DC 5 V, najv. 2A. Indikatorska lučka **3** utripa modro.
- Ko je baterija popolnoma napolnjena, indikatorska lučka **3** sveti belo.
- Iz izdelka izključite kabel USB **12**.
- Izdelka ne pustite trajno priključenega na kabel USB **12**, s čimer se izognete poškodbam baterije ali izdelka.

⚠ OPOZORILO! Za polnjenje polnilne baterije uporabljajte le napajalnik razreda II (ni priložen), odobren za uporabo z gospodinjskimi aparati. Izhod SELV: DC 5 V, najv. 2A.

Indikatorska lučka:-

Stanje	Lučka
Stopnja 1	Modra lučka vklopljena
Stopnja 2	Bela lučka vklopljena
Polnjenje	Utripajoča modra lučka
Polno napolnjena	Bela lučka vklopljena
Nizko stanje baterije	Utripajoča rdeča lučka

Stanje	Lučka
Brez baterije	Rdeča lučka utripne 3-krat, nato ugasne

● **Vklop/izklop izdelka**

- Za vklop izdelka pritisnite gumb za vklop/izklop [4].
- Izdelek deluje na stopnji 1 v načinu nizke moči / Indikatorska lučka [3] svetli modro.
- Za preklon na stopnjo 2: Za način visoke moči ponovno pritisnite gumb za vklop/izklop [4], indikatorska lučka [3] zasveti belo.
- Za izklop izdelka ponovno pritisnite gumb za vklop/izklop, indikatorska lučka [3] ugasne.

● **Funkcija sesanja**

⚠ OPOZORILO: Sesalna odprtina mora biti vedno prosta in ne sme biti blokirana. Blokade povzročijo pregrevanje in poškodbe motorja.

OPOMBA: Pred uporabo izdelka se prepričajte, da je filter za prah [7] + [8] vedno vstavljen.

- Za namestitev dodatkov glejte poglavje Sestavljanje dodatkov.
- Vključite izdelek in izberite zeleno stopnjo sesanja (glejte vklop/izklop izdelka).
- Za čiščenje premikajte nastavek po površini.
- Ko končate z uporabo izdelka, večkrat pritisnite gumb za vklop/izklop [4], dokler indikatorska lučka [3] ne ugasne.

● **Funkcija pihanja**

- Za namestitev izbranega dodatka glejte poglavje Sestavljanje dodatkov.
- Vključite izdelek in izberite zeleno stopnjo zračnega pihanja (glejte Vklop/izklop izdelka).
- Usmerite pretok zraka na zeleno območje.
- Ko končate z uporabo izdelka, večkrat pritisnite gumb za vklop/izklop [4], dokler indikatorska lučka [3] ne ugasne.

● **Odpravljanje težav**

Težava	Rešitev
Izdelek ne deluje.	Izdelek napolnite.
Izdelka ni mogoče napolniti	Za polnjenje uporabite napajalnik 5V 2A.
Ni sesanja	Izpraznite posodo za prah
Šibko pihanje	Izpraznite posodo za prah, očistite nastavek

● **Čiščenje in vzdrževanje**

⚠ NEVARNOST! Tveganje za električni udar! Pred čiščenjem: Iz izdelka vedno izklopite kabel USB [12].

⚠ OPOZORILO! Električnih komponent izdelka ne potaplajte v vodo ali druge tekočine. Izdelka nikoli ne držite pod tekočo vodo.

- Za čiščenje izdelka ali njegove dodatne opreme ne uporabljajte abrazivnih, agresivnih čistil ali trdih krtač.

Očistite posodo za prah [2], filter [7] + [8] in dodatke (slika C).

- Izdelek držite tako, da je nastavek za sesanje [9] usmerjen navzdol nad posodo za prah.
- Pritisnite gumb za sprostitev posode za prah [1], da izpraznite umazanijo.
- Zavrtite posodo za prah [2] v smeri urnega kazalca, dokler se oznaka za poravnava ne poravnava s simbolom za odklepanje, nato pa posodo za prah [2] previdno izvlecite.
- Izvlecite filtrirni sistem iz posode za prah [2].
- Izvlecite filter HEPA [7] iz predfiltera [8].
- Očistite HEPA filter [9] in predfilter [8] s krtačko za čiščenje (ni priložena).
- Posodo za prah [2], predfilter [8], HEPA filter [7] in dodatke operite s čisto vodo.
- Po čiščenju: pustite, da se vsi deli popolnoma posušijo.
- Namestite HEPA filter [7] v predfilter [8].

- Filtrirni sistem namestite nazaj v posodo za prah [2].
- Posodo za prah [2] namestite nazaj na glavno enoto in jo zavrtite v smeri urnega kazalca, dokler se oznaka ne poravnava z oznako za zaklepanje.
- Zaprite nastavek za sesanje [9].

Nadomestni deli/pripomočki

- Kupci lahko pridobijo združljive nadomestne dele in dodatke prek www.optimex-shop.com.
- Naročila je mogoče oddati in obdelati samo na spletu.
- Za dodatne informacije se obrnite na Lidlov servisni telefon (glejte »Servis«).

Del

- [7] HEPA filter

● Shranjevanje

- Kadar izdelek ni v uporabi, ga hranite v originalni embalaži.
- Izdelek shranjujte na suhem, zunaj dosegov otrok.
- Redno polnite vgrajeno baterijo (npr. vsak mesec), če izdelka dlje časa ne uporabljate. To je potrebno za ohranjanje baterije.

❗ **OPOMBA:** Izdelka ne izpostavljajte neposredni sončni svetlobi ali vročini. Idealna temperatura okolice je med -10 in +55 °C. Ekstremno nizke ali visoke temperature lahko poškodujejo baterijo ali izdelek.

Odstranjevanje polnilne baterije

⚠ **OPOZORILO:** Polnilno baterijo odstranite le, ko izdelek zavrzete. Ko odstranite baterijo, se prepričajte, da je popolnoma prazna.

- Za izpraznitev polnilne baterije zaradi kakršne koli spremembe vklopite izdelek in ga pustite delovati, dokler se ne ustavi.
- Pokrov prostora za baterijo odstranite tako, da s križnim izvijačem odvijete oba vijaka (slika E).

- Odklopite priključek baterije in baterijo izvlecite.
- Polnilno baterijo je zdaj mogoče reciklirati, preostanek izdelka pa ustrezno zavreči.

● Odstranjevanje

Embalaža je narejena iz okolju primernih materialov, ki jih lahko oddate za recikliranje na lokalnih zbirališčih odpadkov.



Upoštevajte oznake embalažnih materialov za ločevanje odpadkov, ki so označene s kraticami (a) in števkami (b) z naslednjim pomenom: 1-7: umetne mas / 20-22: papir in karton / 80-98: vezni materiali.



O možnostih odstranjevanja odsluženega izdelka se lahko pozanimате pri svoji občinski ali mestni upravi.



Ko je vaš izdelek dotrajan, ga zaradi varovanja okolja ne odvrzite med gospodinjne odpadke, temveč ga oddajte na ustreznem zbirališču tovrstnih odpadkov. O zbirnih mestih in njihovih delovnih časih se lahko pozanimate pri svoji pristojni občinski upravi.

Pokvarjene ali iztrošene baterije / akumulatorje je treba reciklirati. Baterije / akumulatorje in / ali izdelek vrnite na ponujenih zbirnih mestih.



Škoda na okolju zaradi napačnega odstranjevanja baterij / akumulatorjev!

Baterij / akumulatorjev ni dovoljeno odstraniti skupaj z gospodinjstvi odpadki. Vsebujejo lahko strupene težke kovine in so podvržene določbam za ravnanje z nevarnimi odpadki. Kemični simboli težkih kovin so naslednji: Cd = kadmij, Hg = živo srebro, Pb = svinec. Zato iztrošene baterije / akumulatorje oddajte na komunalnem zbirnem mestu.

Pri tem izdelku velja garancijska doba tudi za akumulatorsko baterijo.

Pooblašteni serviser:

OWIM GmbH & Co. KG
Stiftsbergstraße 1
74167 Neckarsulm
NEMČIJA

Servisna telefonska številka: 080 080917

Garancijski list

1. S tem garancijskim listom OWIM GmbH & Co. KG, Stiftsbergstraße 1, 74167 Neckarsulm, Nemčija jamčimo, da bo izdelek v garancijskem roku ob normalni in pravilni uporabi brezhibno deloval in se zavezujemo, da bomo ob izpolnjenih spodaj navedenih pogojih odpravili morebitne pomanjkljivosti in okvare zaradi napak v materialu ali izdelavi oziroma po svoji presoji izdelek zamenjali ali vrnili kupnino.
2. Garancija je veljavna na ozemlju Republike Slovenije.
3. Garancijski rok za proizvod je 3 leta od datuma izročitve blaga. Datum izročitve blaga je razviden iz računa.
4. Če izdelek ne izpolnjuje specifikacij ali nima lastnosti, navedenih v garancijskem listu ali oglaševalskem sporočilu, lahko potrošnik najprej zahteva odpravo napak. O napaki mora potrošnik obvestiti proizvajalca ali pooblaščen servis (kontaktna številka in elektronski naslov navedena zgoraj) in zahtevati odpravo napak. Kupec je dolžan ob uveljavljanju zahtevka predložiti garancijski list in račun, kot potrdilo in dokazilo o nakupu ter dnevu izročitve blaga. Svetujemo vam, da pred tem natančno preberete navodila o sestavi in uporabi izdelka.
5. Rok za odpravo napake je 30 dni od dneva, ko je proizvajalec ali pooblaščen servis prejel zahtevo za odpravo napake. Če napake v tem roku niso odpravljene, mora proizvajalec potrošniku brezplačno zamenjati blago z enakim, novim in brezhibnim blagom. Rok se lahko zaradi narave in kompleksnosti blaga, narave in resnosti neskladnosti ter napora, ki je potreben za dokončanje popravila ali zamenjave podaljša za najkrajši čas, ki je potreben za dokončanje popravila, vendar največ za 15 dni. O številu dni podaljšane roka in razlogih za podaljšanje mora biti potrošnik obveščen pred potekom 30 dnevnega roka za odpravo napak.
6. Če v roku 30 dni oz. v primeru podaljšanja v roku 45 dni blago ni popravljeno ali blago ni zamenjano z novim, lahko potrošnik od proizvajalca zahteva vračilo celotne kupnine ali zahteva sorazmerno znižanje kupnine. Sorazmerno znižanje kupnine je sorazmerno zmanjšanju vrednosti blaga, ki ga je potrošnik prejel, v primerjavi z vrednostjo, ki bi jo imelo blago, če bi bilo skladno.
7. Če se neskladnost pojavi v manj kot 30 dneh od dobave blaga, lahko potrošnik ob predložitvi blaga od proizvajalca takoj zahteva vračilo plačanega zneska.
8. Proizvajalec oziroma pooblaščen servis lahko potrošniku za čas popravila blaga, za katero je bila izdana obvezna garancija, zagotovi brezplačno uporabo podobnega blaga. Če proizvajalec potrošniku ne zagotovi nadomestnega blaga v začasno uporabo, ima potrošnik pravico uveljavljati škodo, ki jo je utrpel, ker blaga ni mogel uporabljati od trenutka, ko je zahteval popravilo ali zamenjavo, do njune izvršitve.
9. Stroške za material, nadomestne dele, delo, prenos in prevoz izdelkov, ki nastanejo pri odpravljanju okvar oziroma nadomestitvi blaga z novim, krije proizvajalec.
10. V primeru zamenjave blaga ali zamenjave bistvenega dela blaga z novim se potrošniku izda nov garancijski list.

11. V primeru, da proizvod popravlja nepooblaščen servis ali nepooblaščen oseba, kupec ne more uveljavljati zahtevkov iz te garancije.
12. Vzroki za okvaro oziroma nedelovanje izdelka morajo biti lastnosti stvari same in ne vzroki, ki so zunaj proizvajalčeve oziroma prodajalčeve sfere. Kupec ne more uveljavljati zahtevkov iz te garancije, če se ni držal priloženih navodil za sestavo in uporabo izdelka ali če je izdelek kakorkoli spremenjen ali nepravilno vzdrževan.
13. Proizvajalec zagotavlja proti plačilu popravilo, vzdrževanje blaga, nadomestne dele in prikladne aparate vsaj tri leta po poteku garancijskega roka,
14. Obrabni deli oz. potrošni material so izvzeti iz garancije.
15. Vsi potrebni podatki za uveljavljanje garancije in podatki, ki identificirajo blago za katerega velja garancija se nahajajo na dveh ločenih dokumentih (garancijski list, račun).
16. Ta garancija proizvajalca ne izključuje zakonske pravice potrošnika, da zoper prodajalca v primeru neskladnosti blaga brezplačno uveljavlja jamčevalne zahtevke. Ta garancija prav tako ne izključuje pravic potrošnika, ki izhajajo iz obveznega jamstva za skladnost blaga.

Prodajalec:

Lidl Slovenija d.o.o. k.d., Pod lipami 1,
SI-1218 Komenda

● Garancija

● Postopek pri uveljavljanju garancije

Za zagotovitev hitre obdelave vašega primera vas prosimo, da sledite naslednjim napotkom:

Prosimo, da za vsa vprašanja pripravite račun in številko izdelka (IAN 503645_2504) kot dokazilo o nakupu.

Številko izdelka najdete na identifikacijski ploščici, gravuri, naslovni strani v navodilih (spodaj levo) ali na nalepki na hrbtini ali spodnji strani.

Če pride do napačnega delovanja ali drugih pomanjkljivosti, se obrnite najprej na v nadaljevanju navedeni servisni oddelek po telefonu ali prek e-pošte.

Izdelek, označen kot okvarjen, lahko nato brez poštnine pošljete na navedeni naslov servisa, zraven pa priložite potrdilo o nakupu (blagajniški račun) in navedite, za kakšno pomanjkljivost gre in kdaj je nastala.

● Servis

SI **Servis Slovenija**

Tel.: 080 080917

E-Mail: owim@lidl.si



Srbska oznaka o skladnosti

● Izjava EU o skladnosti

IZJAVA EU O SKLADNOSTI (št. 503645_2504)

IAN: 503645_2504
Identifikacija izdelka: "SILVERCREST" Mini baterijski sesalnik za prah
Številka modela: HG13638

Predmet navedene izjave je v skladu z ustrezno zakonodajo Unije o harmonizaciji:

Direktiva 2006/42/EC
Direktiva 2014/30/EU
Direktiva 2011/65/EU z vsemi povezanimi spremembami

Sklicevanja na zadevne harmonizirane standarde ali sklicevanja na druge tehnične specifikacije v zvezi s skladnostjo, ki je navedena v izjavi:

Št. / Deli
Direktiva 2006/42/EC
EN 60335-1:2012+A11:2014+A13:2017+A1:2019+A14:2019+A2:2019+A15:2021+A16:2023
EN IEC 60335-2-2:2023+A11:2023
EN 62233:2008
EN ISO 12100:2010
Direktiva 2014/30/EU
EN IEC 55014-1:2021
EN IEC 55014-2:2021

Predmet zgoraj navedene izjave je v skladu z Direktivo 2011/65/EU Evropskega parlamenta in Sveta z dne 8. junija 2011 o omejevanju uporabe nekaterih nevarnih snovi v električni in elektronski opremi:

Št. / Deli
EN IEC 63000:2018

Tehnično dokumentacijo hrani: OWIM GmbH & Co.KG

Podpisano za in v imenu:

OWIM GmbH & Co. KG, Stiftsbergstraße 1, 74167 Neckarsulm, Nemčija

Za izdajo te izjave o skladnosti je odgovoren izključno proizvajalec.

Prevod izvorne izjave o skladnosti

Neckarsulm

Kraj

24.09.2025

Datum

ppa. Stefan Haensel *ppa. Dr. Thorsten Maier*
ppa. Stefan Haensel ppa. Dr. Thorsten Maier
Prokurist Prokurist











SI



Varování a použité symboly	Strana	37
Úvod	Strana	38
Zamýšlené použití	Strana	38
Rozsah dodávky	Strana	38
Seznam dílů	Strana	38
Technické údaje	Strana	38
Všeobecné bezpečnostní pokyny	Strana	38
První použití	Strana	41
Sestava příslušenství	Strana	41
Provoz	Strana	41
Nabíjení výrobku	Strana	41
Zapnutí/vypnutí výrobku	Strana	42
Funkce vysávání	Strana	42
Funkce foukání	Strana	42
Odstraňování problémů	Strana	42
Čištění a údržba	Strana	42
Skladování	Strana	43
Zlikvidování	Strana	43
Záruka	Strana	44
Postup v případě uplatňování záruky	Strana	44
Servis	Strana	44
EU prohlášení o shodě	Strana	45

Varování a použité symboly

V této uživatelské příručce a na obalu jsou uvedena následující varování:

	<p>NEBEZPEČÍ! Tento symbol v kombinaci se signálním slovem „Nebezpečí“ označuje nebezpečí s vysokým rizikem, které, pokud mu nebude zabráněno, může mít za následek smrt nebo vážné zranění.</p>		<p>Stejnoseměrný proud/napětí</p>
	<p>VAROVÁNÍ! Tento symbol v kombinaci se signálním slovem „Varování“ označuje riziko se středním rizikem, které, pokud se mu nezabrání, může mít za následek smrt nebo vážné zranění.</p>		<p>Pouze pro vnitřní použití.</p>
	<p>UPOZORNĚNÍ! Tento symbol v kombinaci se signálním slovem „Upozornění“ označuje nebezpečí s nízkým rizikem, které, pokud se mu nezabrání, může vést k lehkému nebo středně těžkému zranění.</p>		<p>Nebezpečí úrazu elektrickým proudem!</p>
	<p>Značka CE označuje shodu s příslušnými směrnici EU platnými pro tento výrobek.</p>		<p>Symbol pro výrobek třídy ochrany III: Hlavní část výrobku pracuje ve zcela bezpečném rozsahu napětí.</p>
	<p>Přečtěte si návod k použití</p>		<p>Bezpečnostní informace Návod k použití</p>

MINI AKUMULÁTOROVÝ RUČNÍ VYSAVAČ

● Úvod

Blahopřejeme Vám ke koupi nového výrobku. Rozhodli jste se pro kvalitní výrobek. Před prvním uvedením do provozu se seznámte s výrobkem. K tomu si pozorně přečtěte následující návod k obsluze a bezpečnostní pokyny. Používejte výrobek jen popsáním způsobem a pouze pro uvedené oblasti použití. Uschovejte si tento návod na bezpečném místě. Všechny podklady vydejte při předání výrobku i třetí osobě. Tento a další návody si můžete stáhnout a prohlédnout na stránkách www.lidl-service.com. Po naskenování QR kódu budete přesměrováni přímo na stránky Lidl service (www.lidl-service.com), na kterých si můžete po zadání čísla výrobku (IAN) 503645_2504 otevřít příslušný návod k obsluze.

● Zamýšlené použití

Tento výrobek je určen pro vysávání suchých povrchů nebo suchého materiálu s foukáním.

Tento výrobek je určen pouze pro soukromé domácí použití, nikoli pro komerční účely.

Výrobce neručí za škody způsobené nesprávným použitím.

● Rozsah dodávky

Po rozbalení výrobek zkontrolujte, zda je dodávka kompletní a zda jsou všechny díly v pořádku. Před použitím odstraňte všechny obalové materiály.



- 1 × Mini akumulátorový ruční vysavač
- 1 × Štěrbinová tryska
- 1 × Nástavec s kartáčem
- 1 × Konektor adaptéru
- 3 × Vzduchová tryska
- 1 × Sací tryska
- 1 × USB kabel (typ A na typ C)
- 1 × Návod k použití

● Seznam dílů

- 1 Tlačítko pro uvolnění nádoby na prach
- 2 Nádoba na prach
- 3 Kontrolka
- 4 Hlavní vypínač
- 5 Výstup vzduchu
- 6 Nabíjecí port USB typu C
- 7 HEPA filtr
- 8 Předfiltr
- 9 Sací tryska
- 10 Nástavec s kartáčem
- 11 Štěrbinová tryska
- 12 USB kabel (typ A – typ C)
- 13 Konektor adaptéru
- 14 Nafukovací tryska
- 15 Foukací tryska
- 16 Konektor pro měkkou sací trysku
- 17 Měkká sací tryska

● Technické údaje

Mini akumulátorový ruční vysavač

Jmenovité vstupní napětí:	5 V 
Jmenovitý vstupní proud:	2A
Typ akumulátoru:	Li-Ion akumulátor, 11,1 V  , 2000 mAh
Provozní doba:	1. úroveň (slabá): 30 min 2. úroveň (silná): 15 min
Doba nabíjení:	< 4 hodiny
Třída ochrany:	III
Emisní hladina akustického tlaku:	< 72 dB
Objem nádoby na špinavou vodu:	100 ml



Všeobecné bezpečnostní pokyny

PŘED POUŽITÍM VÝROBKU SE SEZNAMTE SE VŠEMI BEZPEČNOSTNÍMI INFORMACEMI A NÁVODEM

K POUŽITÍ! PŘI PŘEDÁVÁNÍ TOHOTO VÝROBKU TŘETÍ STRANĚ PŘILOŽTE VŠECHNY DOKUMENTY.

V případě poškození
v důsledku nedodržení tohoto
návodu k obsluze je nárok
na záruku neplatný! Za
následné škody nepřebíráme
žádnou odpovědnost!

V případě věcných škod nebo
zranění osob způsobených
nesprávnou manipulací nebo
nedodržením bezpečnostních
pokynů nepřebíráme žádnou
odpovědnost!

Děti a osoby se zdravotním postižením

⚠️ VAROVÁNÍ! NEBEZPEČÍ USMRCENÍ NEBO NEHODY PRO KOJENCE A DĚTI!

Nikdy nenechávejte děti
s přístupem k obalovému
materiálu bez dozoru.

Obalový materiál představuje
nebezpečí udušení. Děti
nebezpečí často podceňují.
Děti vždy udržujte děti dál od
obalového materiálu.

- Tento výrobek mohou používat
děti ve věku od 8 let a osoby
se sníženými fyzickými,
smyslovými nebo duševními
schopnostmi nebo nedostatkem
zkušeností a znalostí jen pod
dohledem, nebo po poučení
o bezpečném používání
spotřebiče v případě, že
jsou schopny porozumět
souvisejícím nebezpečím.
- Děti si s výrobkem nesmí hrát.
- Čištění a užitelskou údržbu
nesmějí provádět děti bez
dozoru.

Zamýšlené použití

⚠️ VAROVÁNÍ! Nesprávné
použití může vést ke zranění.
Používejte tento výrobek
výhradně v souladu s těmito
pokyny. Nepokoušejte se
výrobek žádným způsobem
upravovat.

**⚠️ POZOR! Nebezpečí
poškození výrobku!**
Nevystavujte výrobek přímému
slunečnímu záření nebo teplu.
Ideální okolní teplota je +5 až
+35 °C. Extrémně nízká nebo
vysoká teplota může poškodit
akumulátor nebo výrobek.

Elektrická bezpečnost

⚠ NEBEZPEČÍ! Riziko úrazu elektrickým proudem!

Nikdy se nepokoušejte opravit výrobek sami. V případě poruchy smí opravy provádět pouze kvalifikovaný personál.

⚠ VAROVÁNÍ! Riziko úrazu elektrickým proudem!

Neponořujte výrobek do vody nebo jiných kapalin. Nikdy nedržte výrobek pod tekoucí vodou.

⚠ VAROVÁNÍ! Riziko úrazu elektrickým proudem!

Nikdy nepoužívejte poškozený výrobek. Odpojte výrobek od elektrické sítě a v případě poškození výrobku se poraďte s prodejcem.

⚠ VAROVÁNÍ! Nebezpečí zranění! Před čištěním a v době, kdy výrobek nepoužíváte, jej vypněte a odpojte od napájení.

⚠ VAROVÁNÍ! Nebezpečí zranění! Tento výrobek obsahuje lithium-iontový dobíjecí akumulátor, který mohou vyměnit pouze kvalifikované osoby. Výrobek nevhazujte do ohně.

⚠ VAROVÁNÍ! K nabíjení dobíjecího akumulátor používejte pouze napájecí zdroj třídy II (není součástí dodávky) schválený pro použití s domácími spotřebiči. SELV výstup: 5 V=, max. 2 A.

- Během nabíjení výrobek nepoužívejte.
- Výrobek vždy nabíjejte na volném prostranství mimo dosah hořlavých materiálů a kapalin. Nesprávné použití může způsobit požár a popáleniny.
- Výrobek se nesmí používat, pokud byl upuštěn, pokud jsou na něm viditelné známky poškození nebo pokud z něj teče.
- Chraňte přívodní kabel před poškozením. Nenechávejte jej viset přes ostré hrany, nemačkejte jej ani neohýbejte. Přívodní kabel udržujte mimo dosah horkých povrchů a otevřeného ohně. Zajistěte, aby o něj nikdo nemohl neúmyslně zavadit nebo zakopnout.

Provoz

- Před použitím výrobku: Odpojte od výrobku USB kabel 12.

- Během provozu nezakrývejte větrací otvory. Zablokovaný ventilační okruh může vést k přehřátí a poškození výrobku.

Čištění a skladování

- Chraňte výrobek před prachem a přímým slunečním zářením.
- Výrobek skladujte na chladném, suchém místě, chráněném před vlhkostí a mimo dosah dětí.
- Chraňte výrobek před teplem. Výrobek neumísťujte do blízkosti otevřeného ohně nebo zdrojů tepla, jako jsou kamna nebo topná zařízení.

● První použití

- Odstraňte všechny obalové materiály. Zkontrolujte, zda jsou všechny díly kompletní.
- i POZNÁMKA:** Vestavěný akumulátor výrobku není při dodání nabitý. Před prvním použitím akumulátor zcela nabijte (viz část „Nabíjení výrobku“).

● Sestava příslušenství

- Viz obr. B

Díl	Oblast použití
Nástavec na kartáč 10	Čalounění, interiéry automobilů nebo záclony.
Štěrbinová tryska 11	Těžko přístupná místa Rohy Okraje lišt Žaluzie
Konektor adaptéru 13	Připojení 14 , 15 , 16

Díl	Oblast použití
Nafukovací tryska 14	Nafukování předmětů, jako jsou nafukovací matrace, nafukovací hračky nebo plováky v bazénu.
Foukáci tryska 15	Foukání pro čištění domácnosti a automobilů
Konektor sací trysky 16	Připojení 17
Měkká sací tryska 17	Přizpůsobí se nerovnému povrchu a lépe těsní.

● Provoz

● Nabíjení výrobku

i POZNÁMKY:

- Před nabíjením akumulátoru: Vypněte výrobek.
- Připojte k výrobku USB kabel **12**.
- Připojte USB konektor typu A na USB kabelu **12** k vhodnému napájecímu zdroji třídy II (není součástí dodávky) se jmenovitým výkonem 5 V=, max. 2 A. Kontrolka **3** bliká modře.
- Když je akumulátor plně nabitý, kontrolka **3** svítí bílou barvou.
- Odpojte výrobek od USB kabelu **12**.
- Nenechávejte produkt trvale připojený k USB kabelu **12**, aby nedošlo k poškození akumulátoru nebo produktu.

⚠ VAROVÁNÍ! K nabíjení dobíjecího akumulátor používejte pouze napájecí zdroj třídy II (není součástí dodávky) schválený pro použití s domácími spotřebiči. SELV výstup: 5 V=, max. 2 A.

Kontrolka:-

Stav	Kontrolka
1. úroveň	Zapnuté modré světlo
2. úroveň	Zapnuté bílé světlo
Nabíjení	Bliká modré světlo
Plně nabitý	Zapnuté bílé světlo
Vybitý akumulátor	Blikající červené světlo
Žádný akumulátor	Červená kontrolka třikrát blikne, pak zhasne

● Zapnutí/vypnutí výrobku

- Chcete-li výrobek zapnout, stiskněte hlavní vypínač [4].
- Výrobek pracuje na 1. úrovni - slabý režim / Kontrolka [3] svítí modře.
- Přepnutí na 2. úroveň: V silném režimu znovu stiskněte hlavní vypínač [4], kontrolka [3] se rozsvítí bíle.
- Chcete-li výrobek vypnout, stiskněte znovu hlavní vypínač, kontrolka [3] zhasne.

● Funkce vysávání

! VAROVÁNÍ: Sací otvor musí být vždy otevřený a nesmí být zablokovaný. Ucpání vede k přehřátí a poškození motoru.

POZNÁMKA: Před použitím výrobku se vždy ujistěte, že je vložen prachový filtr [7] + [8].

- Instalaci požadovaného příslušenství naleznete v části Montáž příslušenství.
- Zapněte výrobek a zvolte požadovanou úroveň sání viz zapnutí/vypnutí výrobku.
- Pohybuje tryskou po čištěném povrchu.
- Po ukončení používání výrobku opakovaně stiskněte hlavní vypínač [4], dokud kontrolka [3] nezhasne.

● Funkce foukání

- Instalace požadovaného příslušenství je popsána v části Montáž příslušenství.
- Zapněte výrobek a zvolte požadovanou úroveň vyfukování vzduchu pro zapnutí/vypnutí výrobku.

- Nasměrujte proud vzduchu do požadované oblasti.
- Po ukončení používání výrobku opakovaně stiskněte hlavní vypínač [4], dokud kontrolka [3] nezhasne.

● Odstraňování problémů

Problém	Řešení
Výrobek nefunguje	Nabíjení výrobku.
Výrobek nelze nabít	K nabíjení použijte napájecí adaptér 5V 2A.
Žádné sání	Prázdna nádoba na prach
Slabý ventilátor	Vyprázdněte nádobu na prach, vyčistěte příslušenství

● Čištění a údržba

! NEBEZPEČÍ! Riziko úrazu elektrickým proudem! Před čištěním: Odpojte vždy výrobek od USB kabelu [12].

! VAROVÁNÍ! Neponořujte elektrické součásti výrobku do vody nebo jiných kapalin. Nikdy nedržte výrobek pod tekoucí vodou.

- K čištění výrobku a jeho příslušenství nepoužívejte žádné abrazivní, agresivní čisticí prostředky ani tvrdé kartáče.

Vyčistěte nádobu na prach [2], filtr [7] + [8] a příslušenství (Obr. C).

- Držte výrobek tak, aby sací tryska [9] směřovala dolů nad nádobu na prach.
- Stisknutím tlačítka pro uvolnění nádoby na prach [1] vyprázdníte nečistoty uvnitř.
- Otočte nádobu na prach [2] ve směru hodinových ručiček, dokud se značka pro vyrovnání nesrovná se symbolem odemknutí, a poté nádobu na prach [2] opatrně vytáhněte.
- Vytáhněte filtrační systém ze zásobníku na prach [2].
- Vytáhněte filtr HEPA [7] z předfiltru [8].
- Čistěte HEPA filtr [9] a předfiltr [8] pomocí čisticího kartáče (není součástí dodávky).

- Nádobu na prach [2], předfiltr [8], HEPA filtr [7] a příslušenství umyjte čistou vodou.
- Po čištění: nechte všechny díly zcela vyschnout.
- Vyměňte HEPA filtr [7] za předfiltr [8].
- Vyměňte filtrační systém za nádobu na prach [2].
- Vraťte nádobu na prach [2] do hlavní jednotky a otáčejte ji proti směru hodinových ručiček, dokud se značka pro vyrovnání nesrovná se značkou zámku.
- Zavřete sací trysku [9].

Náhradní díly / Příslušenství

- Zákazníci mohou získat kompatibilní náhradní díly a příslušenství na adrese www.optimex-shop.com.
- Objednávky lze zadat a zpracovat pouze online.
- Další informace získáte na servisní lince společnosti Lidl (viz „Servis“).

Díl

- [7] HEPA filtr

● Skladování

- Pokud výrobek nepoužíváte, uchovávejte jej v původním obalu.
- Výrobek skladujte na suchém místě mimo dosah dětí.
- Pokud výrobek delší dobu nepoužíváte, pravidelně nabíjejte vestavěnou akumulátor (například: jedenkrát měsíčně). To je nutné pro zachování akumulátoru.

- ⓘ **POZNÁMKA:** Výrobek nevystavujte přímému slunečnímu záření ani teplu. Ideální okolní teplota je mezi -10 a +55 °C. Extrémně nízká nebo vysoká teplota může poškodit akumulátor nebo výrobek.

Vyjměte dobíjecí akumulátor

- ⚠ **VAROVÁNÍ:** Akumulátor vyjměte až po vyřazení výrobku. Při vyjímání akumulátoru se ujistěte, že je zcela vybitý.
- Chcete-li dobíjecí akumulátor vyčerpát, zapněte výrobek a nechte jej běžet až do zastavení.

- Chcete-li sejmut kryt akumulátorového prostoru, odstraňte oba šrouby pomocí křížového šroubováku (obr. E)
- Odpojte konektor akumulátoru a vyjměte akumulátor.
- Dobíjecí akumulátor lze nyní recyklovat a zbytek výrobku vhodně zlikvidovat

● Zlikvidování

Obal se skládá z ekologických materiálů, které můžete zlikvidovat prostřednictvím místních sběrů recyklovatelných materiálů.



Při třídění odpadu se řiďte podle označení obalových materiálů zkratkami (a) a čísly (b), s následujícím významem: 1–7: umělé hmoty / 20–22: papír a lepenka / 80–98: složené látky.



O možnostech likvidace vysloužilých zařízení se informujte u správy vaší obce nebo města.



V zájmu ochrany životního prostředí vysloužilý výrobek nevyhazujte do domovního odpadu, ale předejte k odborné likvidaci. O sběrnách a jejich otevíracích hodinách se můžete informovat u příslušné správy města nebo obce.

Vadné nebo vybité baterie resp. akumulátory se musí recyklovat. Baterie, akumulátory i výrobek odevzdejte zpět do nabízených sběrů.



Ekologické škody v důsledku chybné likvidace baterií / akumulátorů!

Baterie / akumulátory se nesmí zlikvidovat v domácím odpadu. Mohou obsahovat jedovaté těžké kovy a musí se zpracovávat jako zvláštní odpad. Chemické symboly těžkých kovů: Cd = kadmium, Hg = rtuť, Pb = olovo. Proto odevzdejte opotřebované baterie / akumulátory u komunální sběrně.

● Záruka

Výrobek byl vyroben podle přísných směrnic kvality a před dodáním pečlivě otestován. V případě materiálních nebo výrobních vad máte zákonná práva vůči prodejci výrobku. Vaše zákonná práva nejsou níže uvedenou zárukou nijak omezená.

Záruka na tento výrobek je 3 roky od data zakoupení. Záruční doba začíná dnem zakoupení. Originál dokladu o zakoupení si uschovejte na bezpečném místě, protože tento doklad je vyžadován jako doklad o koupi.

Jakékoli poškození nebo závady, které se vyskytly již v okamžiku nákupu, musí být nahlášeny ihned po vybalení výrobku.

Pokud se u výrobku během 3 let od data zakoupení projeví vada materiálu nebo výrobní vada, pak vám ho podle naší volby bezplatně opravíme nebo vyměníme. Záruční doba se po uznané reklamaci neprodlužuje. To platí také pro vyměněné a opravené díly.

Tato záruka je neplatná, pokud byl výrobek poškozený nebo nesprávně používán anebo udržovaný.

Záruka se kryje na materiálové a výrobní vady. Tato záruka se nevztahuje na díly výrobku, které podléhají běžnému opotřebení, a tím platí jako opotřebitelné díly (např. baterie, hadice, inkoustové barevné patrony), ani se nevztahuje na poškození rozbitných dílů, např. spínačů nebo dílů ze skla.

U tohoto výrobku se záruční doba vztahuje také na akumulátor.

● Postup v případě uplatňování záruky

Pro zajištění rychlého zpracování Vašeho případu se řiďte následujícími pokyny:

Pro všechny požadavky si připravte pokladní stvrzenku a číslo artiklu (IAN 503645_2504) jako doklad o zakoupení.

Číslo artiklu najdete na typovém štítku, gravuře, titulní stránce návodu (vlevo dole) nebo na nálepce na zadní nebo spodní straně.

V případě poruch funkce nebo jiných závad nejdříve kontaktujte, telefonicky nebo e-mailem, v následujícím textu uvedené servisní oddělení.

Výrobek registrovaný jako vadný potom můžete s přiloženým dokladem o zakoupení (pokladní stvrzenkou) a údaji k závadě a kdy k ní došlo, bezplatně zaslat na adresu servisu, která Vám byla sdělena.

● Servis

 **Servis Česká republika**

Tel.: 800 143 873

E-Mail: owim@lidl.cz



Srbské označení shody

● EU prohlášení o shodě

EU PROHLÁŠENÍ O SHODĚ (č. 503645_2504)

IAN: 503645_2504
Identifikace produktu: "SILVERCREST" Mini akumulátorový ruční vysavač
Číslo modelu: HG13638

Výše popsaný předmět prohlášení je ve shodě s příslušnými harmonizačními právními předpisy Unie:

Směrnice 2006/42/ES

Směrnice 2014/30/EU

Směrnice 2011/65/EU se všemi souvisejícími změnami

Odkazy na příslušné harmonizované normy nebo na jiné technické specifikace, ve vztahu k nimž se shoda prohlašuje:

Č. / Části

Směrnice 2006/42/ES

EN 60335-1:2012+A11:2014+A13:2017+
A1:2019+A14:2019+A2:2019+A15:2021+
A16:2023

EN IEC 60335-2-2:2023+A11:2023

EN 62233:2008

EN ISO 12100:2010

Směrnice 2014/30/EU

EN IEC 55014-1:2021

EN IEC 55014-2:2021

Předmět výše uvedeného prohlášení je v souladu se směrnicí Evropského parlamentu a Rady 2011/65/EU ze dne 8. června 2011 o omezení používání některých nebezpečných látek v elektrických a elektronických zařízeních:

Č. / Části

EN IEC 63000:2018

Držitel technické dokumentace: OWIM GmbH & Co.KG

Podepsáno za a jménem:

OWIM GmbH & Co. KG, Stiftsbergstraße 1, 74167 Neckarsulm, Německo

Toto prohlášení o shodě se vydává na výhradní odpovědnost výrobce.

Příklad původního prohlášení o shodě

Neckarsulm

Místo

24.09.2025

Datum

ppa. Stefan Haensel *ppa. Dr. Thorsten Maier*
ppa. Stefan Haensel ppa. Dr. Thorsten Maier
Prokurista Prokurista























CZ



Použité varovania a symboly	Strana	47
Úvod	Strana	48
Zamýšľané použitie	Strana	48
Rozsah dodávky	Strana	48
Zoznam dielov	Strana	48
Technické údaje	Strana	48
Všeobecné bezpečnostné pokyny	Strana	48
Prvé použitie	Strana	51
Montáž príslušenstva	Strana	51
Obsluha	Strana	51
Nabíjanie výrobku	Strana	51
Zapnutie/vypnutie výrobku	Strana	52
Funkcia vysávania	Strana	52
Funkcia fúkania	Strana	52
Riešenie problémov	Strana	52
Čistenie a údržba	Strana	52
Skladovanie	Strana	53
Likvidácia	Strana	53
Záruka	Strana	54
Postup v prípade poškodenia v záruke	Strana	54
Servis	Strana	54
EÚ Vyhlásenie o zhode	Strana	55

Použité varovania a symboly

V návode na použitie a na balení sa používajú nasledovné varovania:

	<p>NEBEZPEČENSTVO! Tento symbol v kombinácii so signálnym slovom „Nebezpečenstvo“ označuje vysokorizikové nebezpečenstvo, ktoré, ak sa mu nezabráni, môže mať za následok smrť alebo vážne zranenie.</p>		<p>Jednosmerný prúd/napätie</p>
	<p>VAROVANIE! Tento symbol v kombinácii so signálnym slovom „Varovanie“ označuje riziko so stredným rizikom, ktoré, ak sa mu nezabráni, môže mať za následok smrť alebo vážne zranenie.</p>		<p>Len na použitie v interiéri.</p>
	<p>UPOZORNENIE! Tento symbol v kombinácii so signálnym slovom „Upozornenie“ označuje nebezpečenstvo s nízkym rizikom, ktoré, ak sa mu nezabráni, môže viesť k ľahkému alebo stredne ťažkému zraneniu.</p>		<p>Nebezpečenstvo – nebezpečenstvo úrazu elektrickým prúdom!</p>
	<p>Značka CE označuje zhodu s príslušnými smernicami EÚ platnými pre tento výrobok.</p>		<p>POZNÁMKA: Tento symbol v kombinácii so slovom „Poznámka“ poskytuje ďalšie užitočné informácie.</p>
	<p>Prečítajte si návod na použitie</p>		<p>Nebezpečenstvo – nebezpečenstvo úrazu elektrickým prúdom!</p>
			<p>POZNÁMKA: Tento symbol v kombinácii so slovom „Poznámka“ poskytuje ďalšie užitočné informácie.</p>
			<p>Len na použitie v interiéri.</p>
			<p>Nebezpečenstvo – nebezpečenstvo úrazu elektrickým prúdom!</p>
	<p>UPOZORNENIE! Tento symbol v kombinácii so signálnym slovom „Upozornenie“ označuje nebezpečenstvo s nízkym rizikom, ktoré, ak sa mu nezabráni, môže viesť k ľahkému alebo stredne ťažkému zraneniu.</p>		<p>Symbol pre výrobok s triedou ochrany III: Hlavná časť výrobku pracuje v úplne bezpečnom rozsahu napätia.</p>
	<p>Značka CE označuje zhodu s príslušnými smernicami EÚ platnými pre tento výrobok.</p>		<p>POZNÁMKA: Tento symbol v kombinácii so slovom „Poznámka“ poskytuje ďalšie užitočné informácie.</p>
			<p>Len na použitie v interiéri.</p>
			<p>Nebezpečenstvo – nebezpečenstvo úrazu elektrickým prúdom!</p>
			<p>POZNÁMKA: Tento symbol v kombinácii so slovom „Poznámka“ poskytuje ďalšie užitočné informácie.</p>
			<p>Len na použitie v interiéri.</p>
			<p>Nebezpečenstvo – nebezpečenstvo úrazu elektrickým prúdom!</p>

AKUMULÁTOROVÝ RUČNÝ MINIVYSÁVAČ

● Úvod

Blahoželáme Vám ku kúpe Vášho nového výrobku. Kúpou ste sa rozhodli pre vysoko kvalitný produkt. Pred prvým uvedením do prevádzky sa oboznámte s výrobkom. Za týmto účelom si pozorne prečítajte nasledujúci návod na obsluhu a bezpečnostné pokyny. Výrobok používajte iba v súlade s popisom a v uvedených oblastiach používania. Tento návod uschovajte na bezpečnom mieste. Ak výrobok odovzdáte ďalšej osobe, priložte k nemu aj všetky podklady. Tento a mnohé ďalšie návody si môžete stiahnuť a prezrieť na stránke www.lidl-service.com. Po naskenovaní QR kódu sa dostanete priamo na stránku www.lidl-service.com, kde si po zadaní čísla IAN 503645_2504 môžete otvoríť svoj návod na obsluhu.

● Zamýšľané použitie

Tento výrobok je určený na vysávanie suchých povrchov alebo suchého materiálu s fúkaním.

Tento výrobok je určený len na súkromné použitie v domácnosti, nie na komerčné účely.

Výrobca nepreberá žiadnu zodpovednosť za škody spôsobené nesprávnym používaním.

● Rozsah dodávky

Po rozbalení výrobku skontrolujte, či je dodávka kompletná a či sú všetky časti v dobrom stave. Pred použitím odstráňte všetky obalové materiály.

- 1x Akumulátorový ručný minivysávač
- 1x Štrbinová tryska
- 1x Kefový nástavec
- 1x Konektor adaptéra
- 3x Vzduchová tryska
- 1x Sacia tryska
- 1x USB kábel (typ A na typ C)
- 1x Návod na obsluhu

● Zoznam dielov

- 1 Tlačidlo na uvoľnenie nádoby na prach

- 2 Nádoba na prach
- 3 Kontrolka
- 4 Hlavný vypínač
- 5 Výstup vzduchu
- 6 Nabíjací port USB typu C
- 7 Filter HEPA
- 8 Predfilter
- 9 Sacia tryska
- 10 Kefový nástavec
- 11 Štrbinová tryska
- 12 USB kábel (typ A – typ C)
- 13 Konektor adaptéra
- 14 Nafukovacia tryska
- 15 Fúkacia tryska
- 16 Konektor pre mäkkú odsávaciu trysku
- 17 Mäkká odsávací tryska

● Technické údaje

Akumulátorový ručný minivysávač

Menovité vstupné

napätie: 5 V 

Menovitý vstupný

prúd: 2A

Typ akumulátora: Li-Ion akumulátor, 11,1 V
, 2000 mAh

Prevádzková doba: 1. úroveň (slabá): 30 min
2. úroveň (silná): 15 min

Čas nabíjania: < 4 hodiny

Trieda ochrany: III

Úroveň tlaku

emitovaného zvuku: < 72 dB

Kapacita nádoby na

znečistenú vodu: 100 ml



Všeobecné bezpečnostné pokyny

**PRED POUŽITÍM VÝROBKU
SA OBOZNÁMTE SO
VŠETKÝMI BEZPEČNOSTNÝMI
INFORMÁCIAMI
A NÁVODOM NA POUŽITIE!
PRI ODOVZDÁVANÍ TOHTO**

VÝROBKU INÝM OSOBÁM PRILOŽTE AJ VŠETKY DOKUMENTY!

V prípade poškodenia v dôsledku nedodržania tohto návodu na použitie strácaτε nárok na záruku! Za následné škody nepreberáme žiadnu zodpovednosť! V prípade materiálnych škôd alebo zranení osôb spôsobených nesprávnou manipuláciou alebo nedodržaním bezpečnostných pokynov nepreberáme žiadnu zodpovednosť!

Deti a osoby so zdravotným postihnutím

⚠ VAROVANIE! RIZIKO STRATY ŽIVOTA ALEBO NEHODY DOJČIAT A DETÍ!

Nikdy nenechávajte deti bez dozoru s obalovým materiálom.

Obalový materiál predstavuje nebezpečenstvo udusenia.

Deti často podceňujú nebezpečenstvo. Deti vždy držte mimo dosahu obalového materiálu.

- Tento výrobok môžu používať deti vo veku od 8 rokov a osoby so zníženými fyzickými, zmyslovými alebo duševnými schopnosťami alebo nedostatkom skúseností a znalostí, ak sú pod dohľadom alebo boli poučené o používaní výrobku bezpečným spôsobom a rozumejú súvisiacim rizikám.
- Deti sa s výrobkom nesmú hrať.
- Čistenie a užívateľskú údržbu nesmú vykonávať deti bez dozoru.

Zamýšľané použitie

⚠ VAROVANIE! Nesprávne použitie môže viesť k zraneniu. Tento výrobok používajte výhradne v súlade s týmito pokynmi. Nepokúšajte sa výrobok žiadnym spôsobom upravovať.

⚠ POZOR! Nebezpečenstvo poškodenia výrobku!

Nevystavujte výrobok priamemu slnečnému žiareniu alebo teplu. Ideálna teplota okolia je od + 5 do + 35 °C. Extrémne nízka alebo vysoká teplota môže poškodiť akumulátor alebo výrobok.

Elektrická bezpečnosť

⚠ **NEBEZPEČENSTVO!**

Nebezpečenstvo úrazu elektrickým prúdom!

Nikdy sa nepokúšajte opravovať výrobok sami. V prípade poruchy môže opravy vykonávať len kvalifikovaný personál.

⚠ **VAROVANIE!**

Nebezpečenstvo úrazu elektrickým prúdom!

Neponárajte výrobok do vody alebo iných tekutín. Nikdy nedržte výrobok pod tečúcou vodou.

⚠ **VAROVANIE!**

Nebezpečenstvo úrazu elektrickým prúdom!

Nikdy nepoužívajte poškodený výrobok. Odpojte výrobok od zdroja napájania a v prípade poškodenia kontaktujte vášho predajcu.

⚠ **VAROVANIE!**

Nebezpečenstvo

poranenia! Pred čistením a keď výrobok nepoužívate, vypnite ho a odpojte od napájania.

⚠ **VAROVANIE!**

Nebezpečenstvo

poranenia! Tento výrobok obsahuje lítium-iónový nabíjateľný akumulátor, ktorú môžu vymeniť iba kvalifikovaní pracovníci. Nevhadzujte výrobok do ohňa.

⚠ **VAROVANIE!** Na nabíjanie nabíjacieho akumulátora používajte iba napájanie triedy II (nie je súčasťou dodávky) schválené na použitie s domácimi spotrebičmi. Výstup SELV: 5 V=, max. 2 A.

- Počas nabíjania výrobok neprevádzkujte.
- Výrobok vždy nabíjajte na otvorenom priestranstve mimo horľavých materiálov a kvapalín. Nesprávne použitie môže spôsobiť požiar a popáleniny.
- Výrobok sa nesmie používať, ak spadol, ak sú na ňom viditeľné známky poškodenia alebo ak presakuje.
- Chráňte pripojovací kábel pred poškodením.

Nenechávajújte ho visieť cez ostré hrany, nestláčajte ho ani neohýbajte. Chráňte pripojovací kábel pred horúcimi povrchmi a otvoreným ohňom.

Zabezpečte, aby sa o neho nikto nemohol neúmyselne potknúť alebo oň zakopnúť.

Obsluha

- Pred použitím výrobku: Odpojte USB kábel [12] od výrobku.
- Počas prevádzky nezakrývajte vetracie otvory. Zablokovaný ventilačný okruh môže spôsobiť prehriatie a poškodenie výrobku.

Čistenie a skladovanie

- Chráňte výrobok pred prachom a priamym slnečným žiarením.
- Výrobok skladujte na chladnom a suchom mieste, chránenom pred vlhkosťou a mimo dosahu detí.
- Chráňte výrobok pred teplom. Neumiestňujte výrobok do blízkosti otvoreného ohňa alebo zdrojov tepla, ako sú kachle alebo vykurovacie zariadenia.

Prvé použitie

- Odstráňte všetky obalové materiály. Skontrolujte, či sú všetky diely kompletné.
- ❗ **POZNÁMKA:** Zabudovaný akumulátor výrobku nie je pri dodaní nabitý. Pred prvým použitím úplne nabite akumulátor (pozri časť „Nabíjanie výrobku“).

Montáž príslušenstva

- Pozri obr. B

Časť	Oblasť použitia
Kefový nástavec [10]	Čalúnenie, interiéry automobilov alebo záclony.
Štrbinová tryska [11]	Ťažko prístupné miesta Rohy Okraje líšť Žalúzie
Konektor adaptéra [13]	Na pripojenie [14], [15], [16]
Nafukovacia tryska [14]	Nafukovanie predmetov, ako sú nafukovacie matrace, nafukovacie hračky alebo bazénové plaváky
Fúkacia tryska [15]	Fúkaním vyčistíte domácnosť a auto
Konektor sacej trysky [16]	Na pripojenie [17]
Mäkká sacia tryska [17]	Prispôbuje sa nerovným povrchom a vytvára lepšie tesnenie

Obsluha

Nabíjanie výrobku

❗ POZNÁMKY:

- Pred nabíjaním akumulátora: Vypnite výrobok.
- Pripojte USB kábel [12] k výrobku.
- Pripojte konektor USB typ A na USB kábel [12] k vhodnému napájaniu triedy II (nie je súčasťou dodávky) s menovitým výstupom 5 V=, max. 2 A. Kontrolka [3] bliká modrou farbou.
- Keď je akumulátor úplne nabitý, kontrolka [3] svieti bielou farbou.

- Odpojte výrobok od USB kábla [12].
- Výrobok nenechávajte trvalo pripojený k USB káblu [12], čím sa predídete poškodeniu akumulátora, prípadne výrobku.

⚠ VAROVANIE! Na nabíjanie nabíjacieho akumulátora používajte iba napájanie triedy II (nie je súčasťou dodávky) schválené na použitie s domácimi spotrebičmi. Výstup SELV: 5 V=, max. 2 A.

Kontrolka:-

Stav	Kontrolka
1. úroveň	Zapnuté modré svetlo
2. úroveň	Zapnuté biele svetlo
Nabíjanie	Bliká modré svetlo
Plne nabitý	Zapnuté biele svetlo
Slabý akumulátor	Blikajúce červené svetlo
Žiadny akumulátor	Červené svetlo blikne 3-krát, potom sa vypne

● Zapnutie/vypnutie výrobku

- Ak chcete výrobok zapnúť, stlačte hlavný vypínač [4].
- Výrobok pracuje na 1. úrovni - slabý režim / Kontrolka [3] svieti na modro.
- Prepnutie na 2. úroveň: V silnom režime opäť stlačte hlavný vypínač [4], kontrolka [3] sa rozsvieti na bielo.
- Ak chcete výrobok vypnúť, znova stlačte hlavný vypínač, kontrolka [3] zhasne.

● Funkcia vysávania

⚠ VAROVANIE: Sací otvor musí byť vždy otvorený a nesmie byť zablokovaný. Zablokovanie vedie k prehriatiu a poškodeniu motora.

POZNÁMKA: Pred použitím výrobku sa vždy uistite, že prachový filter [7] + [8] je vložený.

- Pozrite si časť Montáž príslušenstva, aby ste nainštalovali požadované príslušenstvo.

- Zapnite výrobok a vyberte požadovanú úroveň sania, ak chcete výrobok zapnúť/vypnúť.
- Pohybnú trysku po čistenom povrchu.
- Po skončení používania výrobku opakovane stlačte hlavný vypínač [4], kým kontrolka [3] nezhasne.

● Funkcia fúkania

- Inštaláciu požadovaného príslušenstva nájdete v časti Montáž príslušenstva
- Zapnite výrobok a vyberte nastavenú úroveň fúkania vzduchu, ak chcete výrobok zapnúť/vypnúť.
- Nasmerujte prúd vzduchu do požadovanej oblasti.
- Po skončení používania výrobku opakovane stlačte hlavný vypínač [4], kým kontrolka [3] nezhasne.

● Riešenie problémov

Problém	Riešenie
Výrobok nefunguje	Nabíte výrobok.
Výrobok sa nedá nabíť	Na nabíjanie použite napájací adaptér 5 V 2 A.
Žiadne sanie	Prázdna nádoba na prach
Slabý fúkač	Vyprázdnite nádobu na prach, vyčistite príslušenstvo

● Čistenie a údržba

⚠ NEBEZPEČENSTVO! Nebezpečenstvo úrazu elektrickým prúdom! Pred čistením: výrobok vždy odpojte od USB kábla [12].

⚠ VAROVANIE! Neponárajte elektrické komponenty výrobku do vody alebo iných kvapalín. Nikdy nedržte výrobok pod tečúcou vodou.

- Na čistenie výrobku a jeho príslušenstva nepoužívajte žiadne abrazívne, agresívne čistiace prostriedky ani tvrdé kefy.

Vyčistite nádobu na prach [2], filter [7] + [8] a príslušenstvo (Obr. C)

- Výrobok držte tak, aby sacia tryska [9] smerovala nad nádobu na prach smerom nadol.
- Stlačením tlačidla na uvoľnenie nádoby na prach [1] vyprázdnite nečistoty vo vnútri
- Otočte nádobu na prach [2] v smere hodinových ručičiek, až sa značka zarovná so symbolom odomknutia, a potom nádobu na prach [2] opatrne vytiahnite.
- Vytiahnite filtračný systém z nádoby na prach [2].
- Vytiahnite filter HEPA [7] z predfiltra [8].
- Čistenie filtra HEPA [9] a predfiltra [8] pomocou čistiacej kefy (nie je súčasťou dodávky)
- Umyte nádobu na prach [2], predfilter [8], HEPA filter [7] a príslušenstvo čistou vodou.
- Po vyčistení nechajte všetky časti úplne vyschnúť.
- Vymeňte HEPA filter [7] za predfilter [8].
- Vymeňte filtračný systém do nádoby na prach [2].
- Nasadíte nádobu na prach [2] na hlavnú jednotku a otáčajte ňou proti smeru hodinových ručičiek, kým sa značka zarovnania nevyrovná so značkou zámku.
- Zatvorte saciu trysku [9].

Náhradné diely/príslušenstvo

- Zákazníci môžu získať kompatibilné náhradné diely a príslušenstvo prostredníctvom webovej stránky www.optimex-shop.com
- Objednávky je možné zadávať a spracovávať iba online.
- Ďalšie informácie získate na servisnej linke spoločnosti Lidl (pozri „Servis“).

Časť

- [7] HEPA filter

● Skladovanie

- Keď výrobok nepoužívate, skladujte ho v pôvodnom obale.
- Výrobok skladujte na suchom mieste mimo dosahu detí.

- Ak sa výrobok nechystáte dlhšiu dobu používať, pravidelne nabíjajte zabudovaný akumulátor (napríklad mesačne). Je to potrebné na ochranu akumulátora.

- ❗ **POZNÁMKA:** Nevystavujte výrobok priamemu slnečnému žiareniu alebo teplu. Ideálna teplota okolia je od -10 do +55 °C. Extrémne nízka alebo vysoká teplota môže poškodiť akumulátor alebo výrobok.

Vyberte nabíjateľný akumulátor

- ⚠ **VAROVANIE:** Nabíjateľný akumulátor vyberte až po vyradení výrobku. Pri vyberaní akumulátora sa uistite, že je úplne vybitý
- Ak chcete vybiť akumulátor, zapnite výrobok a nechajte ho bežať až do zastavenia.
- Na odstránenie krytu priestoru pre akumulátor odskrutkujte obe skrutky krížovým skrutkovačom. (obr. E)
- Odpojte konektor akumulátora a vytiahnite akumulátor.
- Nabíjateľný akumulátor je teraz možné recyklovať a zvyšok výrobku vhodne zlikvidovať

● Likvidácia

Obal pozostáva z ekologických materiálov, ktoré môžete odovzdať na miestnych recyklačných zberných miestach.



Všimajte si prosím označenie obalových materiálov pre triedenie odpadu, sú označené skratkami (a) a číslami (b) s nasledujúcim významom: 1-7: Plasty / 20-22: Papier a kartón / 80-98: Spojené látky.



O možnostiach likvidácie opotrebovaného výrobku sa môžete informovať na Vašej obecnej alebo mestskej správe.



Ak výrobok doslúžil, v záujme ochrany životného prostredia ho neodhodte do domového odpadu, ale odovzdajte na odbornú likvidáciu. Informácie o zberných miestach a ich otváracích hodinách získate na Vašej príslušnej správe.

Defektné alebo použité batérie / akumulátorové batérie sa musia recyklovať. Batérie / akumulátorové batérie a / alebo výrobok odovzdajte prostredníctvom dostupných zberných stredísk.



Nesprávna likvidácia batérií / akumulátorových batérií ničí životné prostredie!

Batérie / akumulátorové batérie sa nesmú likvidovať spolu s domovým odpadom. Môžu obsahovať jedovaté ťažké kovy a je potrebné zaobchádzať s nimi ako s nebezpečným odpadom. Chemické značky ťažkých kovov sú nasledovné: Cd = kadmium, Hg = ortuť, Pb = olovo. Opatrované batérie / akumulátorové batérie preto odovzdajte v komunálnej zberni.

● Záruka

Výrobok bol starostlivo vyrobený v súlade s prísnyimi smernicami kvality a pred dodaním dôkladne otestovaný. V prípade materiálových alebo výrobných chýb máte zákonné práva voči predajcovi výrobku. Vaše zákonné práva nie sú žiadnym spôsobom obmedzené našou zárukou uvedenou nižšie.

Záruka na tento výrobok je 3 roky od dátumu nákupu. Záručná doba začína plynúť dátumom kúpy. Originál dokladu o kúpe si uschovajte na bezpečnom mieste, pretože tento doklad je potrebný ako dôkaz o kúpe.

Akékoľvek poškodenie alebo nedostatky prítomné už v čase nákupu je potrebné nahlásiť ihneď po vybalení výrobku.

Ak sa v priebehu 3 rokov od dátumu zakúpenia preukáže, že výrobok vykazuje chyby materiálu alebo spracovania, podľa vlastného uváženia Vám ho bezplatne opravíme alebo vymeníme. Záručná doba sa na základe poskytnutej záručnej reklamácie nepredlžuje. To platí aj pre vymenené alebo opravené diely.

Táto záruka je neplatná, ak bol výrobok poškodený alebo nesprávne používaný alebo udržiavaný.

Záruka sa vzťahuje na chyby materiálu a výrobné chyby. Táto záruka sa nevzťahuje na časti výrobku, ktoré podliehajú bežnému opotrebovaniu, a preto sa považujú za opotrebovateľné diely (napr. batérie, nabíjateľné batérie, hadice, atramentové kazety), ani na poškodenie krehkých častí, napr. spínačov alebo častí zo skla.

Pri tomto výrobku sa záručná doba vzťahuje aj na akumulátorovú batériu.

● Postup v prípade poškodenia v záruke

Pre zaručenie rýchleho spracovania Vašej požiadavky dodržte prosím nasledujúce pokyny:

Pre všetky otázky majte pripravený pokladničný doklad a číslo výrobku (IAN 503645_2504) ako dôkaz o kúpe.

Číslo výrobku nájdete na typovom štitku, gravúre, na prednej strane Vášho návodu (dole vľavo) alebo ako nálepku na zadnej alebo spodnej strane.

Ak sa vyskytnú funkčné poruchy alebo iné nedostatky, najskôr telefonicky alebo e-mailom kontaktujte následne uvedené servisné oddelenie.

Produkt označený ako defektný potom môžete s priloženým dokladom o kúpe (pokladničný lístok) a uvedením, v čom spočíva nedostatok a kedy sa vyskytol, bezplatne odoslať na Vám oznámenú adresu servisného pracoviska.

● Servis

SK Servis Slovensko

Tel.: 0850 232001

E-pošta: owim@lidl.sk



Srbské označenie zhody

● EÚ Vyhlásenie o zhode

EÚ VYHLÁSENIE O ZHODE (č. 503645_2504)

IAN: 503645_2504
Identifikácia produktu: "SILVERCREST" Akumulátorový ručný minivysávač
Číslo modelu: HG13638

Uvedený predmet vyhlásenia je v zhode s príslušnými harmonizačnými právnymi predpismi Únie:

Smernica 2006/42/ES
Smernica 2014/30/EU
Smernica 2011/65/EU so všetkými súvisiacimi zmenami a doplneniami

Odkazy na príslušné použité harmonizované normy alebo iné technické špecifikácie, v súvislosti s ktorými sa zhoda vyhlasuje:

Č. / Časti
Smernica 2006/42/ES
EN 60335-1:2012+A11:2014+A13:2017+A1:2019+A14:2019+A2:2019+A15:2021+A16:2023
EN IEC 60335-2-2:2023+A11:2023
EN 62233:2008
EN ISO 12100:2010
Smernica 2014/30/EU
EN IEC 55014-1:2021
EN IEC 55014-2:2021

Predmet vyššie uvedeného vyhlásenia je v súlade so smernicou Európskeho parlamentu a Rady 2011/65/EÚ z 8. júna 2011 o obmedzení používania určitých nebezpečných látok v elektrických a elektronických zariadeniach:

Č. / Časti
EN IEC 63000:2018

Držiteľ technickej informácie: OWIM GmbH & Co.KG

Podpísané za a v mene:

OWIM GmbH & Co. KG, Stiftsbergstraße 1, 74167 Neckarsulm, Nemecko

Toto vyhlásenie o zhode sa vydáva na výhradnú zodpovednosť výrobcu.

Preklad pôvodného vyhlásenia o zhode

Neckarsulm

Miesto

24.09.2025

Dátum

ppa. Stefan Haensel *ppa. Dr. Thorsten Maier*

Prokurista

Prokurista











SK



Korištena upozorenja i simboli	Stranica	57
Uvod	Stranica	58
Predviđena upotreba	Stranica	58
Sadržaj isporuke	Stranica	58
Popis dijelova	Stranica	58
Tehnički podaci	Stranica	58
Opće sigurnosne napomene	Stranica	58
Prva upotreba	Stranica	61
Postavljanje pribora	Stranica	61
Rad	Stranica	61
Punjenje proizvoda	Stranica	61
Uključivanje/isključivanje proizvoda	Stranica	62
Funkcija usisavanja	Stranica	62
Funkcija puhanja	Stranica	62
Rješavanje problema	Stranica	62
Čišćenje i održavanje	Stranica	62
Skladištenje	Stranica	63
Zbrinjavanje	Stranica	63
Jamstvo	Stranica	64
Postupak u slučaju koji je pokriven jamstvom	Stranica	64
Servis	Stranica	65
EU Izjava o sukladnosti	Stranica	66

Korištena upozorenja i simboli

U ovom korisničkom priručniku i na ambalaži upotrebljavaju se sljedeća upozorenja:

	<p>OPASNOST! Ovaj simbol u kombinaciji sa signalnom riječi „Opasnost“ označava opasnost visoke razine rizika koja, ako se ne izbjegne, može rezultirati smrću ili teškim ozljedama.</p>		<p>Istosmjerna struja/napon</p>
	<p>UPOZORENJE! Ovaj simbol u kombinaciji sa signalnom riječi „Upozorenje“ označava opasnost srednje razine rizika koja, ako se ne izbjegne, može rezultirati smrću ili teškim ozljedama.</p>		<p>NAPOMENA! Ovaj simbol u kombinaciji s riječi „Napomena“ pruža dodatne korisne informacije.</p>
	<p>OPREZ! Ovaj simbol u kombinaciji sa signalnom riječi „Oprez“ označava opasnost niske razine rizika koja, ako se ne izbjegne, može rezultirati manjim ili srednje teškim ozljedama.</p>		<p>Samo za upotrebu u zatvorenim prostorima.</p> <p>Opasnost – rizik od strujnog udara!</p>
	<p>OPREZ! Ovaj simbol u kombinaciji sa signalnom riječi „Oprez“ označava opasnost niske razine rizika koja, ako se ne izbjegne, može rezultirati manjim ili srednje teškim ozljedama.</p>		<p>Simbol za proizvod razreda zaštite III: glavni dio proizvoda radi u potpuno sigurnom rasponu napona.</p>
	<p>Oznaka CE označava sukladnost s relevantnim EU direktivama koje su primjenjive za ovaj proizvod.</p>		<p>Informacije o sigurnosti Upute za upotrebu</p>
	<p>Pročitajte upute za upotrebu.</p>		

MINI RUČNI USISAVAČ S PUNJIVOM BATERIJOM

● Uvod

Čestitamo vam na kupnji novog proizvoda. Time ste se odlučili za jedan vrlo kvalitetan proizvod. Prije prvog stavljanja u pogon, upoznajte se sa proizvodom. Za to pomno pročitajte slijedeće upute za uporabu i sigurnost. Koristite ovaj proizvod u skladu s navedenim uputama te u navedene svrhe. Sačuvajte ove upute na jednom sigurnom mjestu. U slučaju davanja proizvoda trećim osobama, izručite također svu pripadajuću dokumentaciju.

Ovaj i brojne druge priručnike možete preuzeti i pregledati na stranici www.lidl-service.com. Skeniranjem QR koda otvorit će vam se internetska stranica Lidl usluga (www.lidl-service.com) na kojoj možete otvoriti priručnik s uputama unošenjem broj artikla (IAN) 503645_2504.

● Predviđena upotreba

Ovaj proizvod je predviđen za usisavanje suhих površina ili suhog materijala s funkcijom puhanja.

Ovaj je proizvod predviđen samo za privatnu upotrebu u kućanstvu, a ne za komercijalne svrhe.

Proizvođač ne preuzima odgovornost za oštećenja nastala zbog nepropisne upotrebe.

● Sadržaj isporuke

Nakon raspakiravanja proizvoda provjerite je li isporuka potpuna i jesu li svi dijelovi u dobrom stanju. Prije upotrebe uklonite sav ambalažni materijal.



- 1 x Mini ručni usisavač s punjivom baterijom
- 1 x Nastavak za pukotine
- 1 x Nastavak sa četkom
- 1 x Konektor adaptera
- 3 x nastavak za zrak
- 1 x Nastavak za usisavanje
- 1 x USB kabel (tip A - tip C)
- 1 x korisnički priručnik

● Popis dijelova

- 1 Gumb za otpuštanje spremnika za prašinu
- 2 Spremnik za prašinu
- 3 Svjetlosni indikator
- 4 Gumb za uključivanje/isključivanje
- 5 Izlazni otvor za zrak
- 6 Priključak za punjenje USB tip C
- 7 HEPA filter
- 8 Predfilter
- 9 Nastavak za usisavanje
- 10 Nastavak sa četkom
- 11 Nastavak za pukotine
- 12 USB kabel (tip A - tip C)
- 13 Konektor adaptera
- 14 Nastavak za napuhavanje
- 15 Nastavak za puhanje
- 16 Konektor za savitljivi nastavak za usisavanje
- 17 Savitljivi nastavak za usisavanje

● Tehnički podaci

Mini ručni usisavač s punjivom baterijom

Nazivni ulazni napon:	5 V 
Nazivna ulazna struja:	2 A
Vrsta baterije:	litij-ionska baterija, 11,1 V  , 2000 mAh
Vrijeme rada:	Razina 1 (niska): 30 min. Razina 2 (visoka): 15 min.
Vrijeme punjenja:	< 4 sata
Razred zaštite:	III
Razina emisije zvučnog tlaka:	< 72 dB
Zapremina spremnika za prljavu vodu:	100 ml



Opće sigurnosne napomene

**PRIJE UPOTREBE
PROIZVODA UPOZNAJTE
SE SA SVIM SIGURNOSNIM**

NAPOMENAMA I UPUTAMA ZA UPOTREBU! KADA OVAJ PROIZVOD PROSLJEĐUJETE DRUGIM OSOBAMA, PRILOŽITE I SVU DOKUMENTACIJU!

Potraživanja na temelju jamstva ne vrijede u slučaju oštećenja uzrokovanih nepridržavanjem ovih uputa za upotrebu! Proizvođač ne preuzima odgovornost za posljedične štete! Proizvođač ne preuzima odgovornost u slučaju materijalnih šteta ili tjelesnih ozljeda uzrokovanih nepravilnim rukovanjem ili nepridržavanjem sigurnosnih napomena!

Djeca i osobe s invaliditetom

⚠ UPOZORENJE!

OPASNOST ZA ŽIVOT ILI OPASNOST OD NESREĆE ZA DOJENČAD I DJECU!

Djecu nemojte nikada ostavljati bez nadzora s ambalažnim materijalom.

Ambalažni materijal predstavlja opasnost od gušenja. Djeca često podcjenjuju opasnosti. Djecu uvijek držite podalje od ambalažnog materijala.

- Ovaj proizvod mogu upotrebljavati djeca starosne dobi od 8 godina i starija te osobe ograničenih fizičkih, osjetilnih ili mentalnih sposobnosti ili nedostatnog iskustva i znanja ako su pod nadzorom ili ako su upućeni u siguran način upotrebe proizvoda te ako razumiju potencijalne opasnosti.
- Djeca se ne smiju igrati proizvodom.
- Čišćenje i održavanje koje obavlja korisnik ne smiju obavljati djeca bez nadzora.

Predviđena upotreba

⚠ UPOZORENJE! Pogrešna upotreba može dovesti do ozljeda. Ovaj proizvod upotrebljavajte samo u skladu s ovim uputama. Ne pokušavajte obavljati nikakve preinake ovog proizvoda.

⚠ POZOR! Opasnost od oštećenja proizvoda!

Ne izlažite proizvod izravnoj sunčevoj svjetlosti ili toplini. Idealna temperatura okoline je između +5 i +35 °C. Ekstremno niske ili visoke temperature mogu oštetiti bateriju ili proizvod.

Električna sigurnost

⚠ OPASNOST! Rizik od strujnog udara! Nemojte nikada pokušavati sami popravljati proizvod. U slučaju kvara popravke smije obavljati samo kvalificirano osoblje.

⚠ UPOZORENJE! Rizik od strujnog udara! Proizvod nemojte uranjati u vodu niti u druge tekućine. Proizvod nemojte nikada držati pod tekućom vodom.

⚠ UPOZORENJE! Rizik od strujnog udara! Nemojte nikada upotrebljavati oštećeni proizvod. Ako je proizvod oštećen, odspojite ga od strujnog napajanja i obavijestite svog trgovca.

⚠ UPOZORENJE! Opasnost od ozljeda! Prije radova čišćenja i kada ga ne upotrebljavate, proizvod isključite i odspojite od strujnog napajanja.

⚠ UPOZORENJE! Opasnost od ozljeda! Ovaj proizvod sadrži litij-ionsku punjivu bateriju koju mogu zamijeniti samo stručne osobe. Nemojte bacati proizvod u vatru.

⚠ UPOZORENJE! Za punjenje punjivih baterija upotrebljavajte samo strujno napajanje razreda II (nije u sadržaju isporuke) koje je odobreno za upotrebu s kućanskim aparatima. SELV izlaz: DC 5 V, maks. 2 A.

- Nemojte upotrebljavati proizvod dok se puni.
- Proizvod uvijek puniti u otvorenom području, podalje od zapaljivih materijala i tekućina.

Pogrešna upotreba može prouzročiti požar i opekline.

- Proizvod se ne smije upotrebljavati ako je pao ili ako na njemu postoje vidljivi znakovi oštećenja ili curenja.
- Priključni kabel zaštitite od oštećivanja.

Nemojte dopustiti da priključni kabel visi preko oštih rubova, nemojte ga pritiskivati niti savijati. Priključni kabel držite podalje od vrućih površina i otvorenog plamena.

Vodite računa ga nitko ne može slučajno povući ili se spotaknuti o njega.

Rad

- Prije upotrebe proizvoda:
Odspojite USB kabel [12] od proizvoda.
- Ventilacijski otvori ne smiju biti prekriveni tijekom rada. Blokiran ventilacijski krug može prouzročiti pregrijavanje i oštećenje proizvoda.

Čišćenje i skladištenje

- Zaštitite proizvod od prašine i izravne sunčeve svjetlosti.
- Proizvod skladištite na hladnom, suhom mjestu, zaštićenom od vlage i izvan dohvata djece.
- Proizvod zaštitite od vrućine. Proizvod nemojte stavljati u blizini otvorenog plamena ili izvora topline, kao što su štednjaci ili grijalice.

● Prva upotreba

- Uklonite sav ambalažni materijal. Provjerite jesu li isporučeni svi dijelovi.

i **NAPOMENA!** Baterija u proizvodu nije napunjena pri isporuci. Bateriju potpuno napunite prije prve upotrebe (vidjeti odjeljak „Punjenje proizvoda“).

● Postavljanje pribora

- Pogledajte sl. B.

Dio	Primjena
Nastavak sa četkom [10]	Tapecirani namještaj, unutrašnjost automobila ili zavjese.
Nastavak za pukotine [11]	Teško dostupna mjesta, kutovi, letvice, ventilacijski otvori
Konektor adaptera [13]	Za spajanje [14], [15], [16]
Nastavak za napuhavanje [14]	Napuhavanje predmeta kao što su zračni madraci, igračke na napuhavanje ili napuhanci za bazen
Nastavak za puhanje [15]	Funkcija puhanja za čišćenje kućanstva i automobila
Konektor nastavka za usisavanje [16]	Za spajanje [17]
Savitljivi nastavak za usisavanje [17]	Prilagođava se neravnim površinama za bolje prijanjanje uz površinu

● Rad

● Punjenje proizvoda

i **NAPOMENE!**

- Prije punjenja baterije: Isključite proizvod.
- Priključite USB kabel [12] na proizvod.
- Priključite konektor USB tip A na USB kabelu [12] na prikladno strujno napajanje razreda II (nije u sadržaju isporuke) nazivne izlazne snage DC 5 V, maks. 2 A. Svjetlosni indikator [3] treperi u plavoj boji.
- Kada je baterija potpuno napunjena, svjetlosni indikator [3] svijetli u bijeloj boji.
- Odspojite proizvod od USB kabela [12].
- Kako biste izbjegli oštećenje baterije ili proizvoda, proizvod nemojte ostavljati trajno spojenim na USB kabel [12].

⚠ UPOZORENJE! Za punjenje punjivih baterija upotrebljavajte samo strujno napajanje razreda II (nije u sadržaju isporuke) koje je odobreno za upotrebu s kućanskim aparatima. SELV izlaz: DC 5 V, maks. 2 A.

Svjetlosni indikator: -

Status	Svjetlo
Razina 1	Plavi svjetlosni indikator je uključen.
Razina 2	Bijeli svjetlosni indikator je uključen.
Punjenje	Plavi svjetlosni indikator treperi.
Potpuno napunjena baterija	Bijeli svjetlosni indikator je uključen.
Slaba baterija	Crveni svjetlosni indikator treperi.
Nema baterije.	Crveni svjetlosni indikator treperi 3 puta, a zatim se isključuje.

● Uključivanje/isključivanje proizvoda

- Za uključivanje proizvoda pritisnite gumb za uključivanje/isključivanje [4].
- Proizvod radi u načinu rada niske razine 1/ svjetlosni indikator [3] svijetli plavo.
- Prebacivanje na razinu 2: Za način rada visoke razine ponovno pritisnite gumb za uključivanje/isključivanje [4]; svjetlosni indikator [3] svijetli bijelo.
- Za isključivanje proizvoda ponovno pritisnite gumb za uključivanje/isključivanje; svjetlosni indikator [3] se isključuje.

● Funkcija usisavanja

⚠ UPOZORENJE! Otvor za usisavanje uvijek mora biti otvoren i ne smije biti blokiran. Blokade dovode do pregrijavanja i oštećenja motora.

NAPOMENA! Prije upotrebe proizvoda uvijek provjerite jesu li filtri za prašinu [7] + [8] umetnuti.

- Za postavljanje odabranog pribora pogledajte odjeljak Postavljanje pribora.

- Uključite proizvod i odaberite željenu razinu usisavanja. Pogledajte odjeljak Uključivanje/isključivanje proizvoda.
- Pomiješajte nastavak po površini za čišćenje.
- Kada završite s upotrebom proizvoda, pritisnite gumb za uključivanje/isključivanje [4]. Ponavljajte postupak dok se svjetlosni indikator [3] ne isključi.

● Funkcija puhanja

- Za postavljanje odabranog pribora pogledajte odjeljak Postavljanje pribora.
- Uključite proizvod i odaberite željenu razinu puhanja zraka. Pogledajte odjeljak Uključivanje/isključivanje proizvoda.
- Usmjerite zračnu struju na željeno područje.
- Kada završite s upotrebom proizvoda, pritisnite gumb za uključivanje/isključivanje [4]. Ponavljajte postupak dok se svjetlosni indikator [3] ne isključi.

● Rješavanje problema

Problem	Rješenje
Proizvod ne radi.	Napunite proizvod.
Proizvod nije moguće napuniti.	Za punjenje upotrebljavajte strujni adapter od 5 V, 2 A.
Proizvod ne usisava.	Ispraznite spremnik za prašinu.
Slaba jačina puhanja	Ispraznite spremnik za prašinu, očistite pribor.

● Čišćenje i održavanje

⚠ OPASNOST! Rizik od strujnog udara! Prije čišćenja: Proizvod uvijek odspojite od USB kabela [12].

⚠ UPOZORENJE! Električne komponente proizvoda nemojte uranjati u vodu niti druge tekućine. Proizvod nemojte nikada držati pod tekućom vodom.

- Za čišćenje proizvoda i pripadajućeg pribora nemojte upotrebljavati abrazivna, agresivna sredstva za čišćenje niti tvrde četke.

Čišćenje spremnika za prašinu [2], filtera [7] + [8] i pribora (sl. C)

- Držite proizvod tako da nastavak za usisavanje [9] bude usmjeren prema dolje iznad posude za prašinu.
- Za pražnjenje spremnika za prašinu pritisnite gumb za otpuštanje spremnika za prašinu [1].
- Spremnik za prašinu [2] okrećite u smjeru kretanja kazaljki na satu dok se oznaka za poravnanje ne poravnava sa simbolom otključanog lokota, a zatim ga nježno izvucite.
- Iz spremnika za prašinu [2] izvucite sustav filtera.
- Izvucite HEPA filter [7] iz predfiltera [8].
- HEPA filter [9] i predfilter [8] očistite četkom za čišćenje (nije u sadržaju isporuke).
- Spremnik za prašinu [2], predfilter [8], HEPA filter [7] i pribor operite čistom vodom.
- Nakon čišćenja: pričekajte da se svi dijelovi potpuno osuše.
- Ponovno stavite HEPA filter [7] u predfilter [8].
- Sustav filtra ponovno stavite u spremnik za prašinu [2].
- Vratite spremnik za prašinu [2] u glavnu jedinicu i okrećite ga u smjeru suprotnom smjeru kretanja kazaljki na satu dok se oznaka za poravnanje ne poravnava sa oznakom zaključanog lokota.
- Zatvorite nastavak za usisavanje [9].

Zamjenski dijelovi/pribor

- Kompatibilne zamjenske dijelove i kompatibilni pribor kupci mogu nabaviti na internetskoj stranici www.optimex-shop.com.
- Narudžbe se mogu dostaviti i obrađivati samo online.
- Za više informacija obratite se Lidl servisnoj službi (vidjeti odjeljak „Servis“).

Dio

- [7] HEPA filter

● Skladištenje

- Kada ga ne upotrebljavate, proizvod skladištite u originalnoj ambalaži.
- Proizvod skladištite na suhom mjestu izvan dohvata djece.
- Redovito punite ugrađenu bateriju (npr. mjesečno) ako proizvod ne upotrebljavate dulje vrijeme. To je neophodno za očuvanje baterije.

ⓘ NAPOMENA! Ne izlažite proizvod izravnoj sunčevoj svjetlosti ili toplini. Idealna temperatura okoline je između -10 i +55 °C. Ekstremno niske ili visoke temperature mogu oštetiti bateriju ili proizvod.

Uklanjanje punjive baterije

- ⚠ **UPOZORENJE!** Punjivu bateriju izvadite samo kada zbrinjavate proizvod. Prije vađenja provjerite je li baterija potpuno prazna.
- Za pražnjenje punjive baterije uključite proizvod i ostavite ga da radi dok se ne zaustavi.
- Za uklanjanje poklopca pretinca za baterije uklonite oba vijka križnim odvijačem. (sl. E).
- Odspojite priključak baterijskog modula i izvucite baterijski modul.
- Punjiva baterija se sada može reciklirati, a ostatak proizvoda propisno zbrinuti.

● Zbrinjavanje

Ambalaža se sastoji od ekološki neškodljivih materijala koje možete zbrinuti na lokalnim mjestima za reciklažu.



Uvažavajte obilježavanje ambalaže za odvajanje otpada, ono je obilježeno s katicama (a) i brojevima (b) sa slijedećim značenjem: 1-7: plastika / 20-22: papir i karton / 80-98: miješani materijali.



O mogućnostima zbrinjavanja dotrajalog proizvoda možete se raspitati kod vaše općinske ili gradske uprave.



Zbog zaštite okoliša ne bacajte dotrajali proizvod u kućni otpad, već ga predajte stručnom zbrinjavanju. Informacije o mjestima za sakupljanje otpada i njihovom radnom vremenu možete dobiti pri Vašem nadležnom općinskom uredu.

Oštećene ili potrošene baterije / punjive baterije se moraju reciklirati. Vratite baterije / punjive baterije i / ili proizvod putem ponuđenih ustanova za sakupljanje otpada



Štete za okoliš zbog krivog zbrinjavanja baterija / punjivih baterija!

Baterije / punjive baterije se ne smiju zbrinjavati zajedno s kućnim otpadom. One mogu sadržavati otrovne teške metale i podliježu zbrinjavanju kao poseban otpad. Kemijski simboli teških metala su slijedeći: Cd = kadmij, Hg = živa, Pb = olovo. Stoga predajte istrošene baterije / punjive baterije na komunalno mjesto za sabiranje otpada.

● Jamstvo

Ovaj proizvod je pažljivo proizveden prema strogim smjernicama kvalitete i temeljito je ispitan prije isporuke. U slučaju pogreške u materijalu ili izradi, imate zakonska prava protiv prodavatelja proizvoda. Vaša zakonska prava ni na koji način nisu ograničena našom garancijom navedenom u nastavku.

Garancija za ovaj proizvod je 3 godine od datuma kupnje. Garantni rok počinje s datumom kupovine. Čuvajte originalni račun na sigurnom mjestu jer je ovaj dokument potreban kao dokaz kupnje.

Sva oštećenja ili nedostaci koji su već prisutni u trenutku kupnje moraju se prijaviti odmah nakon raspakiranja proizvoda.

Ako se u roku od 3 godine od datuma kupnje pokaže da je proizvod neispravan u materijalu ili izradi, mi ćemo ga, po našem izboru, besplatno popraviti ili zamijeniti. Garantni rok se ne produljuje odobrenim zahtjevom za garanciju. To vrijedi i za zamijenjene i popravljene dijelove.

Ova garancija ne vrijedi ako je proizvod bio oštećen ili nepropisno korišten ili održavan.

Garancija pokriva greške u materijalu i proizvodnji. Ova se garancija ne odnosi na dijelove proizvoda koji su podložni uobičajenom habanju, te se stoga smatraju potrošnim dijelovima (npr. baterije, punjive baterije, crijeva, spremnici s tintom), niti na oštećenja lomljivih dijelova, npr. prekidača ili dijelova od stakla.

Kod ovog proizvoda garantni rok vrijedi također za punjivu bateriju.

U slučaju manjeg popravka jamstveni rok se produljuje onoliko koliko je kupac bio lišen uporabe stvari.

Međutim, kad je zbog neispravnosti stvari izvršena njezina zamjena ili njezin bitni popravak, jamstveni rok počinje teći ponovno od zamjene, odnosno od vraćanja popravljene stvari.

Ako je zamijenjen ili bitno popravljen samo neki dio stvari, jamstveni rok počinje teći ponovno samo za taj dio.

● Postupak u slučaju koji je pokriven jamstvom

Kako biste osigurali brzu obradu svojeg zahtjeva, molimo vas da slijedite sljedeće upute:

Za sve upite pripremite račun i broj artikla (IAN 503645_2504) kao dokaz o kupnji.

Broj artikla možete naći na tipskoj pločici, na gravuri, na naslovnoj stranici vaših uputa (dolje lijevo) ili na naljepnici na stražnjoj ili donjoj strani.

Ukoliko nastanu greške u funkcioniranju ili drugi kvarovi, kontaktirajte najprije u nastavku navedeno odjeljenje servisa putem telefona ili e-maila.

Otkriven kao neispravan proizvod, možete ga onda poslati na spomenutu adresu servisa bez poštarine za vas, s dokazom o kupnji (račun) i opisom kakav je kvar i kada je nastao.

● Servis



Servis Hrvatska

Tel.: 0800 777 999

E-Mail: owim@lidl.hr



Srpska oznaka sukladnosti

● EU Izjava o sukladnosti

EU IZJAVA O SUKLADNOSTI (br. 503645_2504)

IAN: 503645_2504
Identifikacija proizvoda: "SILVERCREST" Mini ručni usisavač s punjivom baterijom
Broj modela: HG13638

Predmet gore opisane izjave u skladu je s mjerodavnim zakonodavstvom Unije o usklađivanju:

Direktiva 2006/42/EZ

Direktiva 2014/30/EU

Direktiva 2011/65/EU sa svim povezanim izmjenama i dopunama

Upućivanja na relevantne primijenjene usklađene norme ili upućivanja na druge tehničke specifikacije u vezi s kojima se izjavljuje sukladnost:

N° / dijelovi

Direktiva 2006/42/EZ

EN 60335-1:2012+A11:2014+A13:2017+
A1:2019+A14:2019+A2:2019+A15:2021+
A16:2023

EN IEC 60335-2-2:2023+A11:2023

EN 62233:2008

EN ISO 12100:2010

Direktiva 2014/30/EU

EN IEC 55014-1:2021

EN IEC 55014-2:2021

Predmet gore navedene deklaracije je usuglašen sa direktivom 2011/65/EU Evropskog parlamenta i veća od 8 lipnja 2011 o ograničenju uporabe štetnih tvari u elektronskoj i električnoj opremi:

N° / dijelovi

EN IEC 63000:2018

Osoba zadužena za čuvanje tehničke dokumentacije: OWIM GmbH & Co.KG

Potpisano za i u ime:

OWIM GmbH & Co. KG, Stiftsbergstraße 1, 74167 Neckarsulm, Njemačka

Ova izjava o usuglašenosti je izdata pod punom odgovornošću proizvođača.

Prijevod izvorne izjave o podudarnosti/konformitetu

Neckarsulm

Mjesto

24.09.2025

Datum

ppa. Stefan Haensel
Ovlašteni potpisnik

ppa. Dr. Thorsten Maier
Ovlašteni potpisnik











HR



Upozorenja i simboli koji se upotrebljavaju	Strana	68
Uvod	Strana	69
Predviđena upotreba	Strana	69
Opseg isporuke	Strana	69
Lista delova	Strana	69
Tehnički podaci	Strana	69
Opšta sigurnosna uputstva	Strana	70
Prva upotreba	Strana	72
Postavljanje pribora	Strana	72
Rad	Strana	72
Punjenje proizvoda	Strana	72
Uključivanje/isključivanje proizvoda	Strana	73
Funkcija usisavanja	Strana	73
Funkcija duvanja	Strana	73
Rešavanje problema	Strana	73
Čišćenje i održavanje	Strana	73
Skladištenje	Strana	74
Odlaganje	Strana	74
Garancija	Strana	75
GARANCIJA I GARANTNI LIST	Strana	75
Postupak garancije	Strana	77
Servis	Strana	77
EU Izjava o usklađenosti	Strana	78

Upozorenja i simboli koji se upotrebljavaju

Sledeća upozorenja se upotrebljavaju u ovom uputstvu za upotrebu i na ambalaži:

	<p>OPASNOST! Ovaj simbol u kombinaciji sa signalnom reči „Opasnost“ označava opasnost sa visokim nivoom rizika koja, ako se ne izbegne, može rezultirati smrću ili teškim povredama.</p>		<p>Jednosmerna struja/napon</p>
	<p>UPOZORENJE! Ovaj simbol u kombinaciji sa signalnom reči „Upozorenje“ označava opasnost srednjeg nivoa rizika koja, ako se ne izbegne, može rezultirati smrću ili teškim povredama.</p>		<p>Samo za upotrebu u zatvorenom prostoru.</p>
	<p>OPREZ! Ovaj simbol u kombinaciji sa signalnom reči „Oprez“ označava opasnost sa niskim nivoom rizika koja, ako se ne izbegne, može rezultirati malim ili umjerenim povredama.</p>		<p>Opasnost – rizik od strujnog udara!</p>
	<p>OPREZ! Ovaj simbol u kombinaciji sa signalnom reči „Oprez“ označava opasnost sa niskim nivoom rizika koja, ako se ne izbegne, može rezultirati malim ili umjerenim povredama.</p>		<p>Simbol za proizvod klase zaštite III: glavni deo proizvoda radi u potpuno bezbednom opsegu napona.</p>
	<p>CE oznaka označava usaglašenost sa relevantnim direktivama EU koje se odnose na ovaj proizvod.</p>		<p>Informacije o bezbednosti Uputstvo za upotrebu</p>
	<p>Pročitajte priručnik sa uputstvom</p>		

MINI BEŽIČNI RUČNI USISIVAČ

● Uvod

Čestitamo Vam na kupovini Vašeg proizvoda. Odlučili ste se za kupovinu visokokvalitetnog proizvoda. Upoznajte se pre prve upotrebe sa proizvodom. Pročitajte u vezi toga pažljivo sledeće uputstvo za upotrebu i informacije u vezi bezbednosti. Koristite proizvod samo kao što je opisano i za navedene oblasti upotrebe. Sačuvajte ovo uputstvo na sigurnom mestu. Predajte svu dokumentaciju trećem licu kojem dajete proizvod.

Ovaj i brojne druge priručnike možete preuzeti i pogledati na www.lidl-service.com. Skeniranjem QR koda bićete direktno preusmereni na veb stranicu Lidl servisa (www.lidl-service.com) gde možete otvoriti uputstvo za upotrebu unosom broja artikla (IAN) 503645_2504.

● Predviđena upotreba

Ovaj proizvod je namenjen za usisavanje suvih površina ili suvog materijala sa funkcijom duvanja.

Proizvod je predviđen samo za privatnu upotrebu u domaćinstvu, a ne za komercijalne svrhe.

Proizvođač nije odgovoran za štete uzrokovane nepravilnom upotrebom.

● Opseg isporuke

Nakon raspakivanja proizvoda, proverite da li je isporuka potpuna i da li su svi delovi u dobrom stanju. Pre upotrebe uklonite sav ambalažni materijal.



- 1 x Mini bežični ručni usisivač
- 1 x Nastavak za uske prostore
- 1 x Nastavak sa četkom
- 1 x Konektor adaptera
- 3 x nastavak za vazduh
- 1 x Nastavak za usisavanje
- 1 x USB kabl (tip A - tip C)
- 1 x korisnički priručnik

● Lista delova

- 1 Dugme za otpuštanje posude za prašinu
- 2 Posuda za prašinu
- 3 Svetlosni indikator
- 4 Dugme za uključivanje/isključivanje
- 5 Izlazni otvor za vazduh
- 6 Priključak za punjenje USB tip C
- 7 HEPA filter
- 8 Predfilter
- 9 Nastavak za usisavanje
- 10 Nastavak sa četkom
- 11 Nastavak za uske prostore
- 12 USB kabl (tip A - tip C)
- 13 Konektor adaptera
- 14 Nastavak za naduvavanje
- 15 Nastavak za duvanje
- 16 Konektor za savitljivi nastavak za usisavanje
- 17 Savitljivi nastavak za usisavanje

● Tehnički podaci

Mini bežični ručni usisivač

Nominalni ulazni napon:	5 V 
Nominalna ulazna struja:	2 A
Tip baterije:	litijum-jonska, 11,1 V  , 2000 mAh
Vreme rada:	Nivo 1 (niski): 30 min. Nivo 2 (visoki): 15 min.
Vreme punjenja:	< 4 sata
Klasa zaštite:	III
Nivo emitovanog zvučnog pritiska:	< 72 dB
Zapremina posude za prljavu vodu:	100 ml



Opšta sigurnosna uputstva

PRE UPOTREBE PROIZVODA UPOZNAJTE SE SA SVIM INFORMACIJAMA O BEZBEDNOSTI I UPUTSTVIMA ZA UPOTREBU! KADA OVAJ PROIZVOD PROSLEĐUJETE DRUGIM OSOBAMA, PRILOŽITE I SVU DOKUMENTACIJU!

U slučaju oštećenja izazvanih nepoštovanjem ovog uputstva za upotrebu, garancija prestaje da važi! Ne preuzimamo odgovornost za posledičnu štetu! Ne preuzimamo odgovornost za materijalnu štetu ili telesne povrede uzrokovane nepravilnim rukovanjem ili nepoštovanjem bezbednosnih napomena!

Deca i osobe sa invaliditetom

⚠ UPOZORENJE! RIZIK ZA ŽIVOT ILI RIZIK OD NESREĆE ZA BEBE I DECU!

Nemojte nikada da ostavljate decu bez nadzora sa ambalažnim materijalom.

Ambalažni materijal predstavlja opasnost od gušenja. Deca često podcenjuju opasnosti. Decu uvek držite dalje od ambalažnog materijala.

- Ovaj proizvod mogu da upotrebljavaju deca uzrasta od 8 godina i starija, i osobe ograničenih fizičkih, čulnih ili mentalnih sposobnosti ili nedovoljnog iskustva i znanja, ako su pod nadzorom ili ako su upućeni u bezbedan način upotrebe proizvoda i ako razumeju potencijalne opasnosti.
- Deca ne smeju da se igraju proizvodom.
- Čišćenje i korisničko održavanje ne smeju da rade deca bez nadzora.

Predviđena upotreba

⚠ UPOZORENJE! Nepropisna upotreba može da rezultira povredama. Ovaj proizvod upotrebljavajte samo u skladu s ovim uputstvima. Nemojte pokušavati da modifikujete proizvod ni na koji način.

⚠ PAŽNJA! Rizik od oštećenja proizvoda!

Nemojte da izlažete proizvod direktnoj sunčevoj svjetlosti ili toploti. Idealna temperatura okruženja je između +5 i +35 °C. Ekstremno niske ili visoke temperature mogu da oštete bateriju ili proizvod.

Električna bezbednost

⚠ OPASNOST! Rizik od strujnog udara! Nemojte nikada pokušavati da sami popravljate proizvod. U slučaju kvara, popravke sme da obavlja samo kvalifikovano osoblje.

⚠ UPOZORENJE! Rizik od strujnog udara! Nemojte da potapate proizvod u vodu ili druge tečnosti. Nemojte nikada da držite proizvod pod tekućom vodom.

⚠ UPOZORENJE! Rizik od strujnog udara! Nemojte nikada da upotrebljavate oštećeni proizvod. Ako je oštećen, isključite proizvod iz strujnog napajanja i obratite se svom prodavcu.

⚠ UPOZORENJE! Rizik od povreda! Pre radova čišćenja i kada ga ne upotrebljavate, proizvod isključite i isključite ga iz strujnog napajanja.

⚠ UPOZORENJE! Rizik od povreda! Ovaj proizvod sadrži litijum-jonsku punjivu bateriju koju mogu da zamene samo stručne osobe. Nemojte da bacate proizvod u vatru.

⚠ UPOZORENJE! Za punjenje punjive baterije upotrebljavajte samo strujno napajanje klase II (nije u opsegu isporuke) odobreno za upotrebu sa kućnim aparatima. SELV izlazna snaga: DC 5 V, maks. 2 A.

- Nemojte da upotrebljavate proizvod kada se puni.
- Punjenje proizvoda uvek obavljajte u otvorenom području, dalje od zapaljivih materijala i tečnosti. Pogrešna upotreba može da prouzrokuje požar i opekotine.
- Proizvod ne sme da se upotrebljava ako je pao, ako na njemu postoje vidljivi znakovi oštećenja ili ako curi.
- Zaštitite strujni kabl od oštećivanja.

Nemojte dozvoliti da kabl visi preko oštrih ivica, nemojte da ga pritiskate ili savijate. Strujni kabl držite dalje od vrućih površina i otvorenog plamena. Vodite računa da niko ne može slučajno povući strujni kabl ili se saplesti o njega.

Rad

- Pre upotrebe proizvoda: Odvojite USB kabl [12] od proizvoda.
- Ventilacioni otvori ne smeju da budu prekriveni tokom rada. Blokada ventilacionog sistema može da prouzrokuje pregrevanje i oštećenje proizvoda.

Čišćenje i skladištenje

- Zaštite proizvod od prašine i direktne sunčeve svetlosti.
- Skladištite proizvod na hladnom, suvom mestu, koje je zaštićeno od vlage i van domašaja dece.
- Zaštite proizvod od vrućine. Nemojte da stavljate proizvod u blizini izvora toplote, kao što su štednjaci ili grejalice.

● Prva upotreba

- Uklonite sav ambalažni materijal. Proverite da li su svi delovi kompletni.

❗ **NAPOMENA!** Baterija u proizvodu nije napunjena prilikom isporuke. Potpuno napunite bateriju pre prve upotrebe (videti odeljak „Punjenje proizvoda“).

● Postavljanje pribora

- Pogledajte sl. B.

Deo	Primena
Nastavak sa četkom [10]	Tapacirani nameštaj, unutrašnjost automobila ili zavese.
Nastavak za uske prostore [11]	Teško dostupna mesta, uglovi, lajsne, ventilacioni otvori
Konektor adaptera [13]	Za spajanje [14], [15], [16]
Nastavak za naduvavanje [14]	Naduvavanje predmeta kao što su vazdušni madraci, igračke na naduvavanje ili rekviziti za plivanje
Nastavak za duvanje [15]	Funkcija duvanja za čišćenje domaćinstva i automobila
Konektor nastavka za usisavanje [16]	Za spajanje [17]
Saviljivi nastavak za usisavanje [17]	Prilagođava se neravnim površinama i osigurava bolje prijanjanje

● Rad

● Punjenje proizvoda

❗ NAPOMENE!

- Prije punjenja baterije: Isključite proizvod.
- Spojite USB kabl [12] na proizvod.
- Spojite USB konektor tipa A na USB kabl [12] na odgovarajuće strujno napajanje klase II (nije u opsegu isporuke) nominalne izlazne snage od DC 5 V, maks. 2 A. Svetlosni indikator [3] treperi u plavoj boji.
- Kada je baterija potpuno napunjena, svetlosni indikator [3] svetli u beloj boji.
- Odvojite proizvod od USB kabla [12].

- Da biste izbegli oštećenje baterije ili proizvoda, nemojte da proizvod bude stalno spojen na USB kabl [12].

⚠ UPOZORENJE! Za punjenje punjive baterije upotrebljavajte samo strujno napajanje klase II (nije u opsegu isporuke) odobreno za upotrebu sa kućnim aparatima. SELV izlazna snaga: DC 5 V, maks. 2 A.

Svetlosni indikator:-

Status	Svetlo
Nivo 1	Plavi svetlosni indikator je uključen.
Nivo 2	Beli svetlosni indikator je uključen.
Punjenje	Plavi svetlosni indikator treperi.
Potpuno napunjena baterija	Beli svetlosni indikator je uključen.
Slaba baterija	Crveni svetlosni indikator treperi.
Nema baterije.	Crveni svetlosni indikator treperi 3 puta, a zatim se isključuje.

● Uključivanje/isključivanje proizvoda

- Za uključivanje proizvoda pritisnite dugme za uključivanje/isključivanje [4].
- Proizvod radi u režimu rada niskog nivoa 1/ svetlosni indikator [3] svetli plavo.
- Prebacivanje na nivo 2: Za režim rada visokog nivoa ponovo pritisnite dugme za uključivanje/isključivanje [4]; svetlosni indikator [3] svetli belo.
- Za isključivanje proizvoda ponovo pritisnite dugme za uključivanje/isključivanje; svetlosni indikator [3] se isključuje.

● Funkcija usisavanja

⚠ UPOZORENJE! Otvor za usisavanje uvek mora da bude otvoren i ne sme da bude blokiran. Blokade dovode do pregrevanja i oštećenja motora.

NAPOMENA! Pre upotrebe proizvoda uvek proverite da li su filteri za prašinu [7] + [8] umetnuti.

- Za postavljanje izabranog pribora pogledajte odeljak Postavljanje pribora.
- Uključite proizvod i izaberite željeni nivo usisavanja. Pogledajte odeljak Uključivanje/isključivanje proizvoda.
- Pomerajte nastavak po površini za čišćenje.
- Kada završite s upotrebom proizvoda, pritisnite dugme za uključivanje/isključivanje [4]. Ponavljajte postupak dok se svetlosni indikator [3] ne isključi.

● Funkcija duvanja

- Za postavljanje izabranog pribora pogledajte odeljak Postavljanje pribora.
- Uključite proizvod i izaberite željeni nivo duvanja vazduha. Pogledajte odeljak Uključivanje/isključivanje proizvoda.
- Usmerite vazдушnu struju na željeno područje.
- Kada završite s upotrebom proizvoda, pritisnite dugme za uključivanje/isključivanje [4]. Ponavljajte postupak dok se svetlosni indikator [3] ne isključi.

● Rešavanje problema

Problem	Rešenje
Proizvod ne radi.	Napunite proizvod.
Proizvod ne može da se napuni.	Za punjenje upotrebljavajte strujni adapter od 5 V, 2 A.
Proizvod ne usisava.	Ispraznite posudu za prašinu.
Slaba jačina duvanja	Ispraznite posudu za prašinu, očistite pribor.

● Čišćenje i održavanje

⚠ OPASNOST! Rizik od strujnog udara! Pre čišćenja: Uvek odvojite proizvod od USB kabla [12].

⚠ UPOZORENJE! Nemojte da potapate električne komponente proizvoda u vodu ili druge tečnosti. Nemojte nikada da držite proizvod pod tekućom vodom.

- Za čišćenje proizvoda ili pripadajućeg pribora nemojte da upotrebljavate abrazivna, agresivna sredstva za čišćenje ili grube četke.

Čišćenje posude za prašinu [2], filtera [7] + [8] i pribora (sl. C)

- Držite proizvod tako da nastavak za usisavanje [9] bude usmeren prema dole iznad posude za prašinu.
- Za pražnjenje posude za prašinu pritisnite dugme za otpuštanje posude za prašinu [1].
- Okrećite posudu za prašinu [2] u smeru kretanja kazaljki na satu dok se oznaka za poravnanje ne pravna sa simbolom za otključavanje, a zatim je nežno izvucite.
- Iz posude za prašinu [2] izvucite sistem filtera.
- Izvucite HEPA filter [7] iz predfiltera [8].
- HEPA filter [9] i predfilter [8] očistite četkom za čišćenje (nije u opsegu isporuke).
- Posudu za prašinu [2], predfilter [8], HEPA filter [7] i pribor operite čistom vodom.
- Posle čišćenja: ostavite sve delove da se potpuno osuše.
- Ponovo stavite HEPA filter [7] u predfilter [8].
- U posudu za prašinu [2] vratite sistem filtera.
- Vratite posudu za prašinu [2] u glavnu jedinicu i okrećite je u smeru suprotnom smeru kretanja kazaljki na satu dok se oznaka za poravnanje ne poravna sa oznakom za zaključavanje.
- Zatvorite nastavak za usisavanje [9].

Rezervni delovi/pribor

- Kupci mogu da kupe kompatibilne rezervne delove i pribor na internet stranici www.optimize-shop.com.
- Narudžbe se podnose i obrađuju samo online.
- Za više informacija obratite dežurnoj telefonskoj liniji servisnog centra kompanije Lidl (videti odeljak „Servis“).

Deo

- [7] HEPA filter

● Skladištenje

- Kada ga ne upotrebljavate, proizvod skladištite u originalnoj ambalaži.
- Skladištite proizvod na suvom mestu van domašaja dece.
- Ako proizvod nećete upotrebljavati duže vreme, redovno puniti ugrađenu bateriju (na primer mesečno). To je neophodno da bi se očuvala baterija.

ⓘ NAPOMENA! Nemojte da izlažete proizvod direktnoj sunčevoj svetlosti ili toploti. Idealna temperatura okruženja je između -10 i +55 °C. Ekstremno niske ili visoke temperature mogu da oštete bateriju ili proizvod.

Uklanjanje punjive baterije

⚠ UPOZORENJE! Punjivu bateriju izvadite samo kada proizvod odlažete u otpad. Pre vađenja proverite da li je baterija potpuno prazna.

- Za pražnjenje punjive baterije uključite proizvod i ostavite ga da radi dok se ne zaustavi.
- Za uklanjanje poklopca odeljka za baterije uklonite oba zavrtnja krstastim odvijačem (sl. E).
- Odvojite priključak baterije i izvucite bateriju.
- Punjiva baterija sada može da se reciklira, a ostatak proizvoda da se propisno odloži u otpad.

● Odlaganje

Pakovanje se sastoji od ekološki prihvatljivih materijala koje možete odlagati na lokalnim mestima za reciklažu.



Obratite pažnju na označavanje materijala za pakovanje pri odvajanju otpada, koji je označen skraćenicama (a) i brojevima (b) sa sledećim značenjem: 1-7: plastika / 20-22: papir i karton / 80-98: mešavine.



Mogućnosti za uklanjanje iskorišćenog proizvoda možete saznati u vašoj opštinskoj ili gradskoj upravi.



U interesu zaštite životne sredine nemojte bacati vaš proizvod kada je iskorišćen kućnom otpadu, nego ga ponesite na odgovarajuće mesto za odlaganje otpada. Informacije o mestima za sakupljanje i njihovom radnom vremenu možete dobiti u vašoj lokalnoj administraciji.

Neispravne ili istrošene baterije/akumulatori se moraju dati na reciklažu. Vratite baterije/akumulatore i/ili proizvod na navedene depoe.



Štete po okolinu pogrešnim odlaganjem baterija / akumulatora!

Baterije/akumulatori ne smeju da se odlažu sa otpadom iz domaćinstva. Mogu da sadrže otrovne teške metale i podležu obradi posebnog otpada. Hemijski simboli teških elementa su u nastavku: Cd = kadmium, Hg = živa, Pb = olovo. Zato predajte potrošene baterije/akumulatore na opštinsku deponiju.

Lidl i proizvođač nisu u mogućnosti da garantuju obezbeđivanje servisiranja i dostupnost rezervnih delova nakon isteka garantog perioda / perioda saobraznosti. Ukoliko za tim bude potrebe, putem naše Službe za potrošače možete proveriti dostupnost rezervnih delova i opcije za popravku. Hvala na razumevanju.

● **Garancija**

Lidl i proizvođač nisu u mogućnosti da garantuju obezbeđivanje servisiranja i dostupnost rezervnih delova nakon isteka garantog perioda/ perioda saobraznosti. Ukoliko za tim bude potrebe, putem naše Službe za potrošače možete proveriti dostupnost rezervnih delova i opcije za popravku. Hvala na razumevanju.

Kako izjaviti reklamaciju?

Molimo Vas:

- da pozovete korisnički servis: 0800 300 180
- pošaljete e-mail na: owim@lidl.rs
- posetite najbližu Lidl prodavnicu.

Da bismo osigurali najbržu asistenciju, molimo da sačuvate fiskalni račun i date ga na uvid prilikom izjavljivanja reklamacije.

GARANCIJA I GARANTNI LIST

Poštovani,

Ovim putem Vas upoznajemo sa Vašim pravima i obavezama koje proističu iz Zakona o zaštiti potrošača, a u pogledu ostvarivanja prava iz garancije.

Ova garancija ni na koji način ne utiče, niti isključuje prava koja kupac ima u skladu sa važećim Zakonom o zaštiti potrošača po osnovu zakonske odgovornosti prodavca za nesaobraznost robe ugovoru koja traje 2 godine od dana kada je roba predata kupcu.

Davalac garancije ovom izjavom preuzima obavezu da kupcima svojih aparata, a pod uslovima definisanim u ovoj izjavi, obezbedi:

- besplatno otklanjanje kvarova u garantnom roku, koji bi nastali kod uobičajene upotrebe ili zbog grešaka u proizvodnji i materijalu, ili
- zamenu aparata, u garantnom roku predviđenim ovom garancijskom izjavom, u slučaju da opravka nije moguća, ili
- ako otklanjanje kvara nije moguće, kupac ima pravo da zahteva od prodavca povrat novca.

Ukupan rok garancije je 3 godine.

Garantni rok počinje da važi od datuma kupovine proizvoda, odnosno od prijema istog od strane kupca, a što se dokazuje fiskalnim računom.

Garancija važi na teritoriji Republike Srbije.

Kupac može da izjavi reklamaciju usmeno u nekom od prodajnih objekata Lidl Srbija KD, odnosno telefonom, pisanim putem ili elektronskim putem na kontakte kompanije Lidl Srbija KD, uz dostavu fiskalnog računa na uvid.

U cilju ispravnog funkcionisanja proizvod se koristi u skladu sa njegovom namenom i Uputstvom za upotrebu.

Na zahtev kupca, koji je izjavljen u garantnom roku, prodavac će izvršiti otklanjanje kvarova i nedostataka na proizvodu u roku predviđenom Zakonom.

Garantni uslovi:

Pre obraćanja prodavcu za tehničku pomoć, potrebno je proveriti ispravnost instalacije i ostalih potrebnih uslova naznačenih u Uputstvu za upotrebu.

Kupac je dužan da prodavcu preda sve pripadajuće delove proizvoda koje je preuzeo u trenutku kupovine.

Popravke u roku garancije:

Garancija važi počev od dana kada je roba predata kupcu, a na osnovu fiskalnog odsečka. U istom periodu davalac garancije, odnosno prodavac je u obavezi da otkloni sve tehničke kvarove bez naknade, u zakonskom roku.

Garancija ne važi u sledećim slučajevima:

1. Ukoliko prodavcu uz aparat nije priložen fiskalni račun sa datumom prodaje.
2. Ukoliko je kvar prouzrokovan udarom groma, strujnim udarom ili sličnim delovanjem spoljne sile na sam uređaj (požar, poplava, naponski udar...).
3. Ukoliko su nastali kvarovi i oštećenja na uređaju posledica delovanja spoljnih uticaja, kao što su: velika vlaga, previsoka i suviše niska temperatura (pucanje cevi usled smrzavanja, oštećenja gumenih delova, rđanje, itd.)
4. Ukoliko proizvod nije korišćen u skladu sa Uputstvom za upotrebu.
5. Ukoliko je proizvod pokušalo da popravi treće neovlašćeno lice.
6. Ukoliko proizvod nije korišćen u skladu sa namenom.
7. Ukoliko je čišćenje i održavanje uređaja urađeno protivno Uputstvu za upotrebu.
8. Ukoliko je proizvod korišćen u profesionalne svrhe.

Naziv proizvoda:	MINI BEŽIČNI RUČNI USISIVAČ
Model:	HG13638
IAN / Serijski broj:	503645_2504
Proizvođač:	OWIM GmbH & Co. KG Stiftsbergstraße 1 74167 Neckarsulm Nemačka
Davalac garancije- uvoznik:	Lidl Srbija KD Prva južna radna 3 22330 Nova Pazova Republika Srbija Tel. 0800 300 180 E-mail: kontakt@lidl.rs
Datum predaje robe potrošaču:	datum sa fiskalnog računa
Uvozi i stavlja u promet:	Lidl Srbija KD Prva južna radna 3 22330 Nova Pazova Republika Srbija Tel. 0800 300 180 E-mail: kontakt@lidl.rs

Kod ovog proizvoda, garantni rok važi i za punjivu bateriju.

● Postupak garancije

Da biste osigurali brzo obradu vašeg slučaja, molimo vas da pratite sledeća uputstva:

Molimo vas da priložite račun i broj artikla (IAN 503645_2504) kao dokaz o kupovini.

Broj artikla ćete naći na tipskoj pločici, kao gravuru na prednjoj strani uputstva (dole levo) ili kao nalepnicu na zadnjoj ili donjoj strani uređaja.

Ukoliko dođe do funkcionalnih ili drugih nedostataka, molimo vas da kontaktirate službu za pomoć telefonom ili e-mailom.

Neispravan proizvod možete vratiti besplatno na adresu servisa koju ste dobili. Uverite se da ste priložili dokaz o kupovini (dok ga ne dobijete) i informacije o tome šta je kvar i kada se to dogodilo.

● Servis

 **Servis Srbija**

Tel.: 0800 300 180

E-Mail: owim@lidl.rs



Srpska oznaka usaglašenosti

● EU Izjava o usklađenosti

EU IZJAVA O USKLAĐENOSTI (br. 503645_2504)

IAN: 503645_2504
Identifikacija proizvoda: "SILVERCREST" Mini bežični ručni usisivač
Broj modela: HG13638

Predmet gore opisane deklaracije je usklađu sa relevantim važećim zakonodavstvom Unije o harmonizaciji:

Direktiva 2006/42/EC
Direktiva 2014/30/EU
Direktiva 2011/65/EU sa svim povezanim izmenama

Reference za važeće standarde usklađenosti ili reference za ostale tehničke specifikacije za koje se daje izjava o usklađenosti:

N° / delovi
Direktiva 2006/42/EC
EN 60335-1:2012+A11:2014+A13:2017+ A1:2019+A14:2019+A2:2019+A15:2021+ A16:2023
EN IEC 60335-2-2:2023+A11:2023
EN 62233:2008
EN ISO 12100:2010
Direktiva 2014/30/EU
EN IEC 55014-1:2021
EN IEC 55014-2:2021

Predmet gore navedene deklaracije je usklađenost sa direktivom 2011/65/EU Evropskog parlamenta i veća od 8 juna 2011 o ograničenju upotrebe štetnih materija u elektronskoj i električnoj opremi:

N° / delovi
EN IEC 63000:2018

Lice koje vodi tehničku dokumentaciju: OWIM GmbH & Co.KG

Potpisao za i u ime:

OWIM GmbH & Co. KG, Stiftsbergstraße 1, 74167 Neckarsulm, Nemačka

Ova izjava o usklađenosti je izdata pod punom odgovornošću proizvođača.

Prevod originalne izjave o usaglašenosti

Neckarsulm
Mesto

24.09.2025
Datum

ppa. Stefan Haensel
Ovlašćeni potpisnik

ppa. Dr. Thorsten Maier
Ovlašćeni potpisnik













RS



Avertismente și simboluri utilizate	Pagina	80
Introducere	Pagina	81
Scopul utilizării	Pagina	81
Conținut	Pagina	81
Lista componentelor	Pagina	81
Date tehnice	Pagina	81
Instrucțiuni generale de siguranță	Pagina	82
Prima utilizare	Pagina	84
Asamblarea accesoriilor	Pagina	84
Funcționarea	Pagina	84
Încărcarea produsului	Pagina	84
Pornirea/oprirea produsului	Pagina	85
Funcția de aspirare	Pagina	85
Funcția de suflantă	Pagina	85
Depanarea	Pagina	85
Curățarea și întreținerea	Pagina	85
Depozitarea	Pagina	86
Înlăturare	Pagina	86
Garanție	Pagina	87
Modul de desfășurare în caz de garanție	Pagina	87
Service	Pagina	88
Declarația UE de conformitate	Pagina	89

Avertismente și simboluri utilizate

Următoarele avertismente sunt utilizate în acest manual de utilizare și pe ambalaj:

	<p>PERICOLI! Acest simbol în combinație cu cuvântul de semnalizare „Pericol” marchează un pericol de mare risc care, dacă nu este prevenit, poate duce la deces sau la vătămări grave.</p>		<p>Curent continuu/tensiune continuă</p>
	<p>AVERTISMENT! Acest simbol în combinație cu cuvântul de avertizare „Avertisment” marchează un pericol cu risc mediu care, dacă nu este prevenit, poate duce la deces sau la vătămări grave.</p>		<p>NOTĂ: Acest simbol în combinație cu „Notă” oferă informații suplimentare utile.</p>
	<p>PRECAUȚIE! Acest simbol în combinație cu cuvântul de semnalizare „Precauție” marchează un pericol cu risc scăzut care, dacă nu este prevenit, ar putea duce la vătămări minore sau moderate.</p>		<p>Numai pentru utilizare în interior.</p>
	<p>PRECAUȚIE! Acest simbol în combinație cu cuvântul de semnalizare „Precauție” marchează un pericol cu risc scăzut care, dacă nu este prevenit, ar putea duce la vătămări minore sau moderate.</p>		<p>Pericol - pericol de electrocutare!</p>
	<p>Marcajul CE indică conformitatea cu directivele UE relevante aplicabile pentru acest produs.</p>		<p>Simbol pentru un produs din Clasa de protecție III: Partea principală a produsului funcționează într-un interval de tensiune complet sigur.</p>
	<p>Citiți manualul de instrucțiuni</p>		<p>Informații privind siguranța Instrucțiuni de utilizare</p>

MINI ASPIRATOR DE MÂNĂ, CU ACUMULATOR

● **Introducere**

Vă felicităm pentru achiziționarea noului dumneavoastră produs. Ați ales un produs de înaltă calitate. Înainte de prima punere în funcțiune informați-vă cu privire la produs. Pentru aceasta citiți cu atenție următorul manual de utilizare și indicațiile de siguranță. Utilizați acest produs numai conform descrierii și instrucțiunilor de utilizare. Păstrați această instrucțiune într-un loc sigur. În caz că, dați produsul mai departe la terți, înmânați de asemenea și documentația acestuia.

Puteți descărca și vizualiza acest manual și numeroase alte manuale pe www.lidl-service.com. Prin scanarea codului QR, dumneavoastră veți fi direcționat direct către pagina de internet pentru asistență Lidl (www.lidl-service.com), unde puteți deschide manualul de instrucțiuni prin introducerea numărului de articol (IAN) 503645_2504.

● **Scopul utilizării**

Acest produs este destinat aspirării suprafețelor uscate, sau uscarea materialelor cu jet de aer.

Produsul este destinat numai utilizării în gospodării private și nu este destinat utilizării comerciale.

Producătorul nu își asumă răspunderea pentru daunele cauzate de utilizarea necorespunzătoare.

● **Conținut**

După deschiderea produsului, verificați dacă livrarea este completă și dacă toate piesele sunt în stare bună. Îndepărtați toate materialele de ambalare înainte de utilizare.

- 1x Mini aspirator de mână, cu acumulator
- 1x Duză pentru spații înguste
- 1x Accesoriu perie
- 1x Conector adaptor
- 3x Duză de aer

- 1x Duză de aspirare
- 1x Cablu USB (de tip A - tip C)
- 1x Manual de utilizare

● **Lista componentelor**

- 1 Buton de eliberare rezervor de praf
- 2 Rezervor de praf
- 3 Indicator luminos
- 4 Buton pornit/oprit (On/Off)
- 5 Evacuare aer
- 6 Port de încărcare USB de Tip C
- 7 Filtru HEPA
- 8 Pre-filtru
- 9 Duză de aspirare
- 10 Accesoriu perie
- 11 Duză pentru spații înguste
- 12 Cablu USB (de tip A - tip C)
- 13 Conector adaptor
- 14 Duză de umflare
- 15 Duză de suflare
- 16 Conector pentru duză moale de aspirare
- 17 Duză moale de aspirare

● **Date tehnice**

Mini aspirator de mână, cu acumulator

Tensiune nominală de intrare:	5 V $\overline{\underline{\underline{\quad}}}$
Curent de intrare nominal:	2A
Tip de baterie:	Baterie de Li-Ion, 11,1 V $\overline{\underline{\underline{\quad}}}$, 2000 mAh
Timpe de funcționare:	Nivelul 1 (Mic): 30 min Nivelul 2 (Mare): 15 min
Timpe de încărcare:	< 4 ore
Clasă de protecție:	III
Nivel de presiune a emisiilor sonore:	< 72 dB
Capacitate rezervor de apă murdară:	100 ml



Instrucțiuni generale de siguranță

ÎNAINTE DE A UTILIZA PRODUSUL, VĂ RUGĂM SĂ VĂ FAMILIARIZAȚI CU TOATE INSTRUCȚIUNILE DE UTILIZARE ȘI CELE PRIVIND SIGURANȚA! ATUNCI CÂND TRANSFERAȚI ACEST PRODUS ALTOR PERSOANE, VĂ RUGĂM SĂ INCLUDEȚI ȘI TOATE DOCUMENTELE!

În caz de daune cauzate de nerespectarea acestor instrucțiuni de utilizare, garanția este anulată! Nu se acceptă nicio răspundere pentru daune tangențiale! În cazul daunelor materiale sau vătămărilor corporale cauzate de manipularea incorectă sau de nerespectarea instrucțiunilor de siguranță, nu se asumă răspundere!

Copiii și persoanele cu dizabilități

⚠️ AVERTISMENT! PERICOL DE ACCIDENTARE ȘI DE MOARTE PENTRU BEBELUȘI ȘI COPII!

Nu lăsați niciodată copiii nesupravegheați cu materialele de ambalare.

Materialul de ambalare reprezintă un pericol de sufocare. Copiii subestimează adesea pericolele. Țineți întotdeauna copiii departe de materialul de ambalare.

- Acest produs poate fi utilizat de copii cu vârsta de la 8 ani și peste și de persoane cu capacități fizice, senzoriale sau mentale reduse sau lipsite de experiență și cunoștințe, dacă sunt supravegheate sau au fost instruite privind utilizarea aparatului într-un mod sigur și înțeleg pericolele implicate.
- Copiii nu trebuie să se joace cu produsul.
- Curățarea și întreținerea efectuate de utilizator nu trebuie efectuate de copii fără supravegheare.

Scopul utilizării

⚠️ AVERTISMENT! Utilizarea greșită poate duce la rănire. Utilizați acest produs numai în conformitate cu aceste instrucțiuni. Nu încercați să modificați produsul într-un fel.

⚠️ ATENȚIE! Risc de avariere a produsului.

Nu expuneți produsul la lumina directă a soarelui sau la căldură. Temperatura ideală a mediului este cuprinsă între -5 și +35°C. Temperatura extrem de scăzută sau extrem de ridicată poate deteriora bateria sau produsul.

Siguranța electrică

⚠️ PERICOL! Pericol de electrocutare! Nu încercați să reparați dumneavoastră produsul. În caz de defecțiune, reparațiile trebuie efectuate numai de personal calificat.

⚠️ AVERTISMENT! Pericol de electrocutare! Nu scufundați produsul în apă sau alte lichide. Nu țineți niciodată produsul sub jet de apă.

⚠️ AVERTISMENT! Pericol de electrocutare! Nu utilizați niciodată un produs avariât. Deconectați produsul de la priza electrică și consultați-vă furnizorul dacă produsul este deteriorat.

⚠️ AVERTISMENT! Risc de vătămare! Opriti produsul și deconectați-l de la sursa de alimentare înainte de lucrările de curățare și atunci când nu îl utilizați.

⚠️ AVERTISMENT! Risc de vătămare! Acest produs conține un acumulator de Litiu-Ion care nu poate fi înlocuit decât de persoane instruite. Nu aruncați produsul în foc.

⚠️ AVERTISMENT! Pentru a încărca bateria, utiliza numai o sursă de alimentare de Clasă II (neinclusă) aprobată pentru utilizarea cu aparatele electrocasnice. Putere de ieșire SELV: CC 5V, max. 2A.

- Nu utilizați produsul în timp ce este încărcat.
- Întotdeauna încărcați produsul într-un spațiu deschis, departe de materiale și lichide inflamabile. Utilizarea greșită poate cauza incendii și arsuri.
- Nu utilizați produsul dacă a fost scăpat pe jos, dacă prezintă semne vizibile de deteriorare sau scurgeri.
- Protejați cablul de conectare împotriva deteriorărilor.

Nu-l lăsați să atârne peste muchii ascuțite, nu-l strângeți sau să-l îndoiiți. Țineți cablul de conectare la distanță de orice suprafețe fierbinți și de flăcări deschise.

Asigurați-vă că nimeni nu poate trage de acesta sau să împiedice accidental de el.

Funcționarea

- Înainte de a utiliza produsul: Deconectați cablul USB [12] de la produs.
- Nu obstrucționați fantele de aerisire în timpul funcționării. Un circuit de ventilație blocat poate duce la supraîncălzirea și avarierea produsului.

Curățarea și depozitarea

- Protejați produsul de praf și de lumina directă a soarelui.
- Depozitați produsul într-un loc răcoros, uscat ferit de umiditate și inaccesibil copiilor.
- Protejați produsul împotriva căldurii. Nu amplasați produsul în apropierea flăcărilor deschise sau a surselor de căldură precum parate de gătit sau de încălzit.

● Prima utilizare

- Îndepărtați toate materialele de ambalare. Asigurați-vă că toate componentele sunt complete.

NOTĂ: La livrare, acumulatorul încorporat al produsului nu este încărcat. Încărcați acumulatorul complet înaintea primei utilizări (vezi secțiunea „Încărcarea produsului”).

● Asamblarea accesoriilor

- Vă rugăm consultați Fig. B

Piesă	Aplicație
Accesoriu perie [10]	Tapiserie, interioare de vehicule sau draperii
Duză pentru spații înguste [11]	Locuri greu accesibile precum colțuri, plinte, lamele
Conector adaptor [13]	Pentru a conecta [14], [15], [16]
Duză de umflare [14]	Umflarea articolelor precum saltele gonflabile, jucării gonflabile sau articole gonflabile de piscină
Duză de suflare [15]	Pentru curățarea cu jet de aer a locuinței și a mașinii
Conector pentru duză de aspirare [16]	Pentru a conecta [17]
Duză moale de aspirare [17]	Se potrivește cu suprafețele denivelate pentru a crea o mai bună etanșeitate

● Funcționarea

● Încărcarea produsului

- NOTE:**
 - Înainte de a încărca acumulatorul: Oprii produsul.
 - Conectați cablul USB [12] la produs.
 - Conectați conectorul USB de tip A de pe cablul USB [12] la o sursă de alimentare de clasă II adecvată (neinclusă) cu putere de ieșire de CC 5V, max. 2A. Indicatorul luminos [3] clipește albastru.

- Când acumulatorul este încărcat complet, indicatorul luminos [3] devine alb.
- Deconectați produsul de la cablul USB [12].
- Nu lăsați produsul conectat în mod permanent la cablul USB [12] pentru a evita avarierea acumulatorului sau a produsului.

⚠️ AVERTISMENT! Pentru a încărca bateria, utiliza numai o sursă de alimentare de Clasă II (neinclusă) aprobată pentru utilizarea cu aparatele electrocasnice. Putere de ieșire SELV: CC 5V, max. 2A.

Indicator luminos:-

Stare	Lumină
Nivel 1	Indicator luminos albastru APRINS:
Nivel 2	Indicator luminos alb aprins
Încărcare	Indicator luminos albastru intermitent
Încărcare completă	Indicator luminos alb aprins
Acumulator descărcat	Indicator luminos roșu intermitent
Acumulator complet descărcat	Indicator luminos roșu clipește de 3 ori, apoi se stinge

● Pornirea/oprirea produsului

- Pentru a porni produsul, apăsați butonul on/off [4].
- Produsul va funcționa la nivelul 1, modul mic / Indicatorul luminos [3] se aprinde albastru.
- Pentru a comuta pe nivelul 2: În modul mare, reapăsați butonul [4], indicatorul luminos [3] se aprinde alb.
- Pentru a opri produsul, apăsați din nou butonul on/off, indicatorul luminos [3] se va stinge.

● Funcția de aspirare

⚠️ AVERTISMENT: Deschiderea de aspirare trebuie să fie întotdeauna deschisă și neobstrucționată. Blocajele duc la supraîncălzirea și avarierea motorului.

NOTĂ: Asigurați-vă că filtrul de praf [7] + [8] este întotdeauna introdus înainte de a utiliza produsul.

- Consultați Asamblarea accesoriilor pentru a instala accesoriul dorit.
- Porniți produsul și selectați nivelul de aspirare dorit când porniți/opriți produsul.
- Deplasați duza peste suprafața de curățat.
- După ce ați terminat de curățat folosind produsul, apăsați de câteva ori butonul on/off [4] până când indicatorul luminos [3] se stinge.

● Funcția de suflantă

- Consultați Asamblarea accesoriilor pentru a instala accesoriul dorit.
- Porniți produsul și selectați nivelul dorit al jetului de aer când porniți/opriți produsul.
- Direcționați jetul de aer spre zona dorită.
- După ce ați terminat de curățat folosind produsul, apăsați de câteva ori butonul on/off [4] până când indicatorul luminos [3] se stinge.

● Depanarea

Problemă	Soluție
Produsul nu funcționează	Încărcați produsul.
Produsul nu poate fi încărcat	Vă rugăm utilizați un adaptor de 5V 2A pentru încărcare.
Lipsă aspirație	Goliți rezervorul de praf
Suflanta este slabă	Goliți rezervorul de praf, curățați accesoriul.

● Curățarea și întreținerea

⚠️ PERICOL! Pericol de electrocutare!
Înainte de curățare: Întotdeauna deconectați produsul de la cablul USB [12].

⚠️ AVERTISMENT! Nu scufundați părțile electrice ale produsului în apă sau în alte lichide. Nu țineți niciodată produsul sub jet de apă.

- Nu utilizați produse abrazive, produse de curățat agresive ori perii dure pentru a curăța produsul și accesoriile acestuia.

Curățați rezervorul de praf [2], filtrul [7] + [8] și accesoriile (Fig. C).

- Țineți produsul cu duza de aspirare [9] îndreptată în jos, deasupra unui coș de gunoi.
- Apăsăți Butonul de eliberare a rezervor de praf [1] pentru a goli murdăria din interior.
- Rotiți rezervorul de praf [2] în sensul acelor de ceas până când marcajul de aliniere este aliniat cu simbolul de deblocare, apoi scoateți cu delicatețe rezervorul de praf [2].
- Scoateți sistemul de filtrare din rezervorul de praf [2].
- Scoateți filtrul HEPA [7] din pre-filtru [8].
- Curățați filtrul HEPA [9] și pre-filtrul [8] folosind o perie de curățare (neinclusă).
- Spălați rezervorul de praf [2], pre-filtrul [8], filtrul HEPA [7] și accesoriile cu apă curată.
- După curățare: lăsați toate componentele să se usuce complet.
- Înlocuiți filtrul HEPA [7] din pre-filtru [8].
- Înlocuiți sistemul de filtrare din rezervorul de praf [2].
- Repuneți rezervorul de praf [2] înapoi în unitatea principală și rotiți-l în sensul acelor de ceas până când marcajul de aliniere este aliniat cu marcajul de blocare.
- Închideți duza de aspirare [9].

Piese de schimb/Acesorii

- Clienții pot obține piese de schimb și accesorii compatibile prin www.optimex-shop.com.
- Comenzile pot fi depuse și procesate numai online.
- Contactați linia de asistență Lidl (vezi „Operațiile de service”) pentru informații suplimentare.

Piesă

- [7] Filtru HEPA

● Depozitarea

- Când nu este utilizat, depozitați produsul în ambalajul original.
- Depozitați produsul într-un loc uscat, inaccesibil copiilor.
- Încărcați periodic bateria încorporată (de exemplu: lunar) dacă nu utilizați produsul timp îndelungat. Acest lucru este necesar pentru conservarea bateriei.

- ① **NOTĂ:** Nu puneți produsul la lumina directă a soarelui sau la căldură. Temperatura ideală a mediului este între -10 și +55°C. Temperatura extrem de scăzută sau extrem de ridicată poate deteriora bateria sau produsul.

Îndepărtarea acumulatorului

- ⚠️ **AVERTISMENT:** Îndepărtați acumulatorul numai când eliminați produsul. Asigurați-vă că acumulatorul este complet descărcat când îl îndepărtați
- Pentru a descărca complet acumulatorul, vă rugăm porniți produsul și lăsați-l în funcțiune până se oprește.
- Pentru a îndepărta capacul compartimentului bateriilor, scoateți ambele șuruburi folosind o șurubelniță cruciformă (Fig. E).
- Deconectați conectorul setului de acumulatori și scoateți setul de acumulatori.
- Acumulatorul poate fi acum reciclat și restul produsului poate fi eliminat în mod adecvat.

● Înlăturare

Ambalajul este produs din material ecologic care pot fi eliminate la punctele locale de reciclare.



Respectați marcajul materialelor de ambalaj pentru eliminarea deșeurilor, acestea sunt marcate de abrevierile (a) și cifrele (b) cu următoarea semnificație: 1-7: plastice / 20-22: hârtie și carton / 80-98: substanțe de conexiune.



Puteți obține informații despre posibilitățile de eliminare a produsului de la administrația locală.



Pentru a proteja mediul înconjurător nu eliminați produsul dumneavoastră la gunoii menajer atunci când nu mai poate fi folosit, ci predați-l la un punct de colectare. Vă puteți informa cu privire la punctele de colectare și orarul acestora de la administrația competentă.

Bateriile / acumulatorii defecti sau consumați trebuie reciclați. Înapoiți bateriile și sau acumulatorii prin intermediul punctelor de colectare indicate.



Deteriorarea mediului înconjurător prin aruncarea greșită a bateriilor / acumulatorilor!

Bateriile / acumulatorii nu trebuie aruncate în gunoiul menajer. Ele pot conține metale grele toxice și se supun tratamentului deșeurilor periculoase. Simbolurile chimice ale metalelor grele sunt următoarele: Cd = cadmiu, Hg = mercur, Pb = plumb. De aceea, predați bateriile / acumulatorii consumate la un punct de colectare comunal.

● Garanție

Produsul a fost fabricat cu atenție, conform unor standarde stricte de calitate și verificat temeinic înainte de livrare. În caz de defecțiuni de material sau de fabricație aveți drepturi legale față de vânzătorul produsului. Drepturile dumneavoastră legale nu sunt limitate în niciun fel de garanția menționată mai jos.

Garanția pentru aceste produs este 3 ani începând de la data achiziției. Durata garanției începe la data achiziției. Păstrați chitanța originală la un loc sigur, deoarece acest document este necesar pentru dovada achiziției.

Toate defecțiunile sau deteriorările care sunt deja existente la momentul achiziției, trebuie anunțate imediat după despachetarea produsului.

Dacă în decurs de 3 ani de la achiziția produsului apare un defect de material sau de fabricație, vă reparăm sau înlocuim gratuit produsul la alegerea noastră. Durata de garanție nu se prelungește după aprobarea unei cerințe de garanție. Aceasta este valabil și pentru piesele schimbate și reparate.

Această garanție se stinge dacă produsul este deteriorat, utilizat sau întreținut în mod necorespunzător.

Garanția acoperă defectele de material și de producție. Această garanție nu acoperă piesele componente ale produsului, care prezintă urme normale de uzură și care sunt considerate piese de schimb (de ex.: baterii, acumulate, furtunuri, cartușe de vopsea) și nici deteriorările la nivelul pieselor casante, de exemplu întrerupătoare sau piese fabricate din sticlă.

În cazul acestui produs, perioada de garanție este valabilă și pentru acumulator.

Timpul de nefuncționare din cauza lipsei de conformitate apărute în cadrul termenului de garanție prelungește termenul de garanție legală de conformitate și cel al garanției comerciale și curge, după caz, din momentul la care a fost adusă la cunoștința vânzătorului lipsa de conformitate a produsului sau din momentul prezentării produsului la vânzător/unitatea service până la aducerea produsului în stare de utilizare normală și, respectiv, al notificării în scris în vederea ridicării produsului sau predării efective a produsului către consumator.

Produsele de folosință îndelungată care înlocuiesc produsele defecte în cadrul termenului de garanție vor beneficia de un nou termen de garanție care curge de la data preschimbării produsului.

● Modul de desfășurare în caz de garanție

Pentru a garanta o prelucrare rapidă a problemei dumneavoastră, vă rugăm să respectați următoarele indicații:

Pentru orice solicitare, vă rugăm să aveți la îndemână bonul de casă și numărul de articol (IAN 503645_2504) ca dovadă de achiziție.

Numărul articolului îl luați de pe plăcuța cu date tehnice, o gravură, de pe fișa cu date a instrucțiunilor (jos stânga) sau ca abțibild de pe partea din spate sau de jos.

Dacă apar erori de funcționare sau alte erori, contactați apoi departamentul de service prin telefon sau prin email.

Produsul defect îl puteți transmite la adresa de service fără timbru cu prezentarea dovezii de achiziție (bon) și cu menționarea daunei și când a apărut.

● Service

RO

Service România

Tel.: 0800 896 637

E-Mail: owim@lidl.ro



Marcaj Sârb De Conformitate

● Declarația UE de conformitate

DECLARAȚIA UE DE CONFORMITATE (Nr. 503645_2504)

IAN: 503645_2504
Identificarea produsului: "SILVERCREST" Mini aspirator de mână, cu acumulator
Numărul de model: HG13638

Obiectul declarației descris mai sus este în conformitate cu legislația relevantă de armonizare a Uniunii:

Directiva 2006/42/CE
Directiva 2014/30/UE
Directiva 2011/65/UE cu toate modificările aferente

Trimiteri la standardele armonizate sau trimiteri la alte specificații tehnice relevante în legătură cu care se declară conformitatea:

Nr./Părți
Directiva 2006/42/CE
EN 60335-1:2012+A11:2014+A13:2017+ A1:2019+A14:2019+A2:2019+A15:2021+ A16:2023
EN IEC 60335-2-2:2023+A11:2023
EN 62233:2008
EN ISO 12100:2010
Directiva 2014/30/UE
EN IEC 55014-1:2021
EN IEC 55014-2:2021

Obiectul declarației descris mai sus este conform Directivei 2011/65/UE a Parlamentului European și a Consiliului din 8 iunie 2011 privind restricțiile de utilizare a anumitor substanțe periculoase în echipamentele electrice și electronice:

Nr./Părți
EN IEC 63000:2018

Deținătorul documentației tehnice: OWIM GmbH & Co.KG

Semnat pentru și în numele:

OWIM GmbH & Co. KG, Stiftsbergstraße 1, 74167 Neckarsulm, Germania

Prezenta declarație de conformitate este emisă pe răspunderea exclusivă a producătorului.

Traducerea originalului declarației de conformitate

Neckarsulm

24.09.2025

Locul

Data

ppa. Stefan Haensel

Procurist

ppa. Dr. Thorsten Maier

Procurist

RO



Използвани предупреждения и символи	Страница	91
Увод	Страница	92
Употреба.....	Страница	92
Обхват на доставка.....	Страница	92
Списък с части.....	Страница	92
Технически данни.....	Страница	92
Общи инструкции за безопасност	Страница	93
Първа употреба	Страница	95
Сглобяване на аксесоар	Страница	95
Експлоатация	Страница	96
Зареждане на продукта.....	Страница	96
Включване/изключване на продукта.....	Страница	96
Вакуумна функция.....	Страница	96
Функция издухване.....	Страница	97
Отстраняване на неизправности	Страница	97
Почистване и поддръжка	Страница	97
Съхранение	Страница	98
Изхвърляне	Страница	98
Гаранция	Страница	99
Процедиране в случай на рекламация.....	Страница	100
Сервиз.....	Страница	101
Декларация на ЕС за съответствие	Страница	102

Използвани предупреждения и символи

В настоящото ръководство за потребителя и върху опаковката са използвани следните предупреждения:

	<p>ОПАСНОСТ! Този символ в комбинация с думата „Опасност“ обозначава високорискова опасност, която, ако не бъде предотвратена, би могла да доведе до смърт или сериозно нараняване.</p>		<p>Прав ток/напрежение</p>
	<p>ПРЕДУПРЕЖДЕНИЕ! Този символ в комбинация с думата „Предупреждение“ обозначава среднорискова опасност, която, ако не бъде предотвратена, би могла да доведе до смърт или сериозно нараняване.</p>		<p>ЗАБЕЛЕЖКА: Този символ в комбинация с думата „Забележка“ обозначават допълнителна полезна информация.</p>
	<p>ПРЕДПАЗЛИВОСТ! Този символ в комбинация с думата „Предпазливост“ обозначава нискорискова опасност, която, ако не бъде предотвратена, би могла да доведе до леко или средно по степен нараняване.</p>		<p>Само за употреба на закрито.</p>
	<p>ПРЕДПАЗЛИВОСТ! Този символ в комбинация с думата „Предпазливост“ обозначава нискорискова опасност, която, ако не бъде предотвратена, би могла да доведе до леко или средно по степен нараняване.</p>		<p>Символ за продукт с клас на защита III: Главната част на продукта работи в напълно безопасен диапазон на напрежението.</p>
	<p>Маркировката CE показва съответствие със съответните директиви на ЕС, приложими за този продукт.</p>		<p>Информация за безопасност Инструкции за употреба</p>
	<p>Прочетете ръководството с инструкции</p>		

МИНИ АКУМУЛАТОРНА РЪЧНА ПРАХОСМУКАЧКА

● **Увод**

Поздравяваме Ви с покупката на този нов продукт. Вие избрахте висококачествен продукт. Преди първия пуск се запознайте с продукта. За целта внимателно прочетете упътването за обслужване и инструкциите за безопасност. Използвайте продукта само съгласно описанието и за посочените области на употреба. Съхранявайте настоящото упътване на сигурно място. При предоставяне на продукта на трети лица предавайте с него и цялата документация.

Можете да изтеглите и прегледате това и много други ръководства за употреба на www.lidl-service.com. Чрез сканиране на QR кода, ще бъдете прехвърлени директно на уебсайта на сервиза на Lidl (www.lidl-service.com), където можете да отворите ръководството за употреба, като въведете номера на артикула (IAN) 503645_2504.

● **Употреба**

Този продукт е предназначен да почиства се суши повърхности или материали с издухване.

Този продукт е предназначен само за лична домашна употреба, а не за търговски цели.

Производителят не носи отговорност за щети, причинени от неправилна употреба.

● **Обхват на доставка**

След като разопаковате продукта, проверете дали доставката включва всичко и дали всички части са в добро състояние.

Отстранете всички опаковъчни материали преди употреба.

- 1x Мини акумулаторна ръчна прахосмукачка
- 1x Дюза за цепнатини
- 1x Приставка четка
- 1x Конектор за адаптер



- 3x Въздушна дюза
- 1x Смукателна дюза
- 1x USB кабел (тип А към тип С)
- 1x Ръководство за потребителя

● **Списък с части**

- 1 Бутон за освобождаване на контейнера за прах
- 2 Контейнер за прах
- 3 Индикаторна светлина
- 4 Бутон за ВКЛ./ИЗКЛ.
- 5 Въздушен изход
- 6 Гнездо за зареждане USB тип С
- 7 Филтър HEPA
- 8 Предварителен филтър
- 9 Смукателна дюза
- 10 Приставка четка
- 11 Дюза за цепнатини
- 12 USB кабел (тип А - тип С)
- 13 Конектор за адаптер
- 14 Дюза за напompване
- 15 Дюза за издухване
- 16 Конектор за мека смукателна дюза
- 17 Мека смукателна дюза

● **Технически данни**

Мини акумулаторна ръчна прахосмукачка

Номинално входно напрежение:	5 V 
Номинален входен ток:	2 A
Тип на батерията:	Литиево-йонна батерия, 11,1 V  , 2000 mAh
Време на работа:	Ниво 1 (ниско): 30 минути Ниво 2 (високо) 15 минути
Време на зареждане:	< 4 часа
Клас на защита:	III
Ниво на звуково налягане:	< 72 dB
Вместимост на контейнера за замърсена вода	100 ml



Общи инструкции за безопасност

ПРЕДИ ДА ИЗПОЛЗВАТЕ ПРОДУКТА, МОЛЯ, ЗАПОЗНАЙТЕ СЕ С ЦЯЛАТА ИНФОРМАЦИЯ ЗА БЕЗОПАСНОСТТА И С ИНСТРУКЦИИТЕ ЗА УПОТРЕБА! КОГАТО ПРЕДОСТАВЯТЕ ТОЗИ ПРОДУКТ НА ДРУГИ ЛИЦА, ПРЕДАЙТЕ И ВСИЧКИ ДОКУМЕНТИ!

В случай на повреда, произтичаща от неспазване на тези инструкции за експлоатация, гаранцията става невалидна! За последващи щети не се поема отговорност! В случай на материални щети или телесни повреди, причинени от неправилно боравене или неспазване на инструкциите за безопасност, не се поема отговорност!

Деца и хора с увреждания

⚠ ПРЕДУПРЕЖДЕНИЕ!

**РИСК ОТ ЗАГУБА
НА ЖИВОТ ИЛИ
ЗЛОПОЛУКА С БЕБЕТА И
ДЕЦА!**

Никога не оставяйте деца без надзор в близост до опаковъчните материали. Опаковъчните материали носят риск от задушаване. Децата често подценяват опасността. Винаги дръжте децата далеч от опаковъчните материали.

- Този продукт може да се използва от деца на възраст поне 8 години и по-големи, както и от хора с намалени физически, сетивни или умствени способности или при липса на опит и познания, ако са били наблюдавани или инструктирани относно използването на продукта по безопасен начин и разбират свързаните с това опасности.
- Децата не трябва да си играят с уреда.
- Почистването и поддръжката от страна на потребителя не трябва да се извършват от деца без надзор.

Употреба

⚠ ПРЕДУПРЕЖДЕНИЕ!

Неправилната употреба може да доведе до нараняване. Използвайте този продукт само в съответствие с тези инструкции. Не се опитвайте да модифицирате продукта по никакъв начин.

⚠ ВНИМАНИЕ! Риск от повреда на продукта!

Не излагайте продукта на пряка слънчева светлина или топлина. Идеалната околна температурата е между $+5^{\circ}\text{C}$ и $+35^{\circ}\text{C}$. Екстремно ниски или високи температури могат да повредят батерията или продукта.

Електрическа безопасност

⚠ ОПАСНОСТ! Риск от

токов удар! Никога не се опитвайте да ремонтирате продукта сами. В случай на неизправност, ремонтът трябва да се извършва само от квалифициран персонал.

⚠ ПРЕДУПРЕЖДЕНИЕ!

Риск от токов удар! Не потапяйте продукта във вода или други течности. Никога не дръжте продукта под течаща вода.

⚠ ПРЕДУПРЕЖДЕНИЕ!

Риск от токов удар!

Не използвайте продукта, ако е повреден. Изключете продукта от електрозахранването и се свържете с търговеца, ако е повреден.

⚠ ПРЕДУПРЕЖДЕНИЕ!

Риск от нараняване!

Изключвайте продукта от бутона и от захранването преди почистване и когато не го използвате.

⚠ ПРЕДУПРЕЖДЕНИЕ!

Риск от нараняване!

Този продукт съдържа литиево-йонна акумулаторна батерия, която може да се заменя само от квалифицирани лица. Не хвърляйте продукта в огън.

⚠ ПРЕДУПРЕЖДЕНИЕ!

За да заредите презареждащата се батерия, използвайте само електрозахранване от клас II (не е предоставено) одобрено за употреба с домашни електроуреди. Изход SELV: Постоянен ток 5 V, макс. 2 A.

- Не работете с продукта, докато се зарежда.
- Винаги зареждайте продукта на открито, далеч от възпламеняеми материали и течности.

Неправилната употреба може да причини пожар и изгаряния.

- Продуктът не трябва да се използва, ако е изпускан или ако има видими следи от повреда или ако е с теч.
- Защитете свързващия кабел от повреди.

Не го оставяйте да виси над остри ръбове, не го стискайте и не го огъвайте. Дръжте свързващия кабел далеч от горещи повърхности и открит пламък.

Уверете се, че никой не може да го дръпне или да се пепъне в него неволно.

Експлоатация

- Преди употребата на продукта: Извадете USB кабела **12** от продукта.
- Не възпрепятствайте вентилационните отвори по време на работа. Блокиран вентилационен кръг може да доведе до прегряване и повреда на продукта.

Почистване и съхранение

- Защитете продукта от прах и пряка слънчева светлина.
- Съхранявайте продукта на хладно, сухо място, защитено от влага и далеч от обсега на деца.
- Пазете продукта от топлина. Не поставяйте продукта близо до открит пламък или източници на топлина като печки или отоплителни уреди.

● Първа употреба

- Отстранете всички опаковъчни материали. Проверете дали всички части са налични.

ⓘ ЗАБЕЛЕЖКА: Вградената батерия на продукта не е заредена при доставката. Заредете напълно батерията преди първата употреба (виж раздел „Зареждане на продукта“).

● Сглобяване на аксесоар

- Моля, направете справка с фиг. В

Част	Приложение
Приставка четка 10	Тапицерия, купета на автомобили или завеси.
Дюза за цепнатини 11	Трудно достъпни места, тгли, первази, щори
Конектор за адаптер 13	За свързване на 14 , 15 , 16
Дюза за напompване 14	За напompване на изделия като въздушни матраци, надуваеми играчки или плаващи изделия за басейни
Дюза за издухване 15	За издухване в домакинството и почистване на автомобили
Конектор за смукателна дюза 16	За свързване на 17
Мека смукателна дюза 17	Подходяща за неравни повърхности, създавайки по-добро уплътняване

● **Експлоатация**

● **Зареждане на продукта**

i **ЗАБЕЛЕЖКИ:**

- Преди зареждане на батерията: Изключете продукта.
- Свържете USB кабела **12** към продукта.
- Свържете USB конектора от тип A на USB кабела **12** към подходящо електрозахранване от тип II (не е предоставено) с номинален изходен ток DC 5 V, макс. 2 A. Индикаторната светлина **3** мига в син цвят.
- Когато батерията е напълно заредена, индикаторната светлина **3** ще свети в бял цвят.
- Разединете продукта от USB кабела **12**.
- Не оставяйте продукта постоянно свързан към USB кабела **12**, за да избегнете повреда на батерията или продукта.

⚠ ПРЕДУПРЕЖДЕНИЕ! За да заредите презареждащата се батерия, използвайте само електрозахранване от клас II (не е предоставено) одобрено за употреба с домашни електроуреди. Изход SELV: Постоянен ток 5 V, макс. 2 A.

Индикаторна светлина:-

Състояние	Светлина
Ниво 1	Включена синя светлина
Ниво 2	Включена бяла светлина
Зареждане	Мигаща синя светлина
Напълно заредена	Включена бяла светлина
Ниско ниво на батерията	Мигаща червена светлина
Няма батерия	Червената светлина мига 3 пъти, след това се изключва

● **Включване/изключване на продукта**

- За да включите продукта, натиснете бутона за вкл./изкл. **4**.
- Продуктът работи на ниво 1 нисък режим / индикаторната светлина **3** свети в синьо.
- За превключване на ниво 2: Висок режим, натиснете бутона за вкл./изкл. **4** отново, индикаторната светлина **3** светва в бяло.
- За да изключите продукта, натиснете бутона за вкл./изкл. отново, индикаторната светлина **3** изгасва.

● **Вакуумна функция**

⚠ ПРЕДУПРЕЖДЕНИЕ: Смукателният отвор трябва винаги да е отворен и не може да бъде блокиран. Блокиранията водят до прегряване и повреда на двигателя.

ЗАБЕЛЕЖКА: Уверете се, че филтърът за прах **7** + **8** е винаги поставен, преди да използвате продукта.

- Вижте Сглобяване на аксесоар, за да инсталирате желаните аксесоари.

- Включете продукта и изберете желателното ниво на засмукване, вижте Включване/изключване на продукта.
- Придвижвайте дюзата над повърхността за почистване.
- Когато завършите употребата на продукта, натискайте бутона за вкл./изкл. [4] многократно, докато индикаторната светлина [3] изгасне.

● **Функция издухване**

- Вижте Сглобяване на аксесоар, за да инсталирате желаните аксесоари
- Включете продукта и изберете желателното ниво на въздушно издухване, вижте Включване/изключване на продукта.
- Насочете въздушния поток към желаната област.
- Когато завършите употребата на продукта, натискайте бутона за вкл./изкл. [4] многократно, докато индикаторната светлина [3] изгасне.

● **Отстраняване на неизправности**

Проблем	Решение
Продуктът не работи	Заредете продукта.
Продуктът не може да бъде зареден	Моля, използвайте защитен адаптер 5 V 2 A за зареждане.
Няма засмукване	Изпразнете контейнера за прах
Слабо издухване	Изпразнете контейнера за прах, почистете аксесоара

● **Почистване и поддръжка**

⚠ ОПАСНО! Риск от токов удар!

Преди почистване: Винаги разединявайте продукта от USB кабела [12].

- ⚠ ПРЕДУПРЕЖДЕНИЕ!** Не потапяйте електрическите компоненти на продукта във вода или други течности. Никога не дръжте продукта под течаща вода.
- Не използвайте агресивни, абразивни почистващи препарати или твърди четки, за да почиствате продукта и неговите аксесоари.

Почистете контейнера за прах [2], филтъра [7] + [8] и аксесоарите (Фиг. С)

- Дръжте продукта със смукателната дюза [9] насочена надолу над кошче да отпадъци.
- Натиснете бутона за освобождаване на контейнера за прах [1] за да изпразните мръсотията в него
- Завъртете контейнера за прах [2] по посока на часовниковата стрелка, докато маркировката за подравняване се изравни със символа за отключване, след което внимателно издърпайте контейнера за прах [2].
- Издърпайте филтърната система от контейнера за прах [2].
- Издърпайте филтъра HEPA [7] от предварителния филтър [8].
- Почистете филтъра HEPA [9] и предварителния филтър [8] с четка за почистване (не е включена)
- Измийте контейнера за прах [2], предварителния филтър [8], филтъра HEPA [7] и аксесоарите с чиста вода.
- След почистване: оставете всички части да изсъхнат напълно.
- Поставете отново филтъра HEPA [7] до предварителния филтър [8].
- Поставете отново филтърната система до контейнера за прах [2].
- Поставете отново контейнера за прах [2] в главния модул и го завъртете обратно на часовниковата стрелка, докато маркировката за подравняване се подравни с маркировката катинар.
- Затворете смукателната дюза [9].

Резервни части/аксесоари

- Потребителите могат да си набавят съвместими резервни части и аксесоари от www.optimeh-shop.com.
- Поръчки могат да бъдат подавани и обработвани само онлайн.
- Свържете се със сервиза на Lidl онлайн (вжте „Сервиз“) за допълнителна информация.

Част

-  Филтър HEPA

● Съхранение

- Съхранявайте продукта в оригиналната му опаковка, когато той не се използва.
- Съхранявайте продукта на сухо място недостъпно за деца.
- Редовно зареждайте вградената батерия (например: всеки месец), ако не използвате продукта за продължителен период от време. Това е необходимо за запазване на батерията.

И **ЗАБЕЛЕЖКА:** Не излагайте продукта на пряка слънчева светлина или топлина. Идеалната околна температурата е между -10°C и $+55^{\circ}\text{C}$. Екстремно ниски или високи температури могат да повредят батерията или продукта.

Отстранете акумулаторната батерия

⚠ ПРЕДУПРЕЖДЕНИЕ: Отстранявайте акумулаторната батерия само, когато изхвърляте продукта. Уверете се, че батерията е напълно празна, когато я отстранявате

- За да изтощите акумулаторната батерия при каквато и да е промяна, моля, включете продукта и го оставете да работи, докато спре.
- За да отстраните капака за отделението за батерията, развийте двата винта с кръстата отвертка (фиг. E).
- Откачете конектора на акумулаторната батерия и издърпайте акумулаторната батерия.

- Акумулаторната батерия след това може да бъде рециклирана, а останалият продукт изхвърлен по подходящ начин.

● Изхвърляне

Опаковката е изработена от екологични материали, които може да предадете в местните пунктове за рециклиране.



За разделното събиране на отпадъците съблюдавайте маркировката на опаковъчните материали, те са маркирани със съкращения (a) и цифри (b) със следното значение: 1-7: пластмаси / 20-22: хартия и картон / 80-98: композитни материали.



Относно възможностите за отстраняване на излезлия от употреба продукт като отпадък се информирайте от Вашата общинска или градска управа.



В интерес на опазването на околната среда не изхвърляйте излезлия от употреба продукт заедно с битовите отпадъци, а го предайте за правилно рециклиране. За събирателните пунктове и тяхното работно време можете да се информирате от местната управа.

Дефектните или изтощени батерии/ акумулаторни батерии следва да бъдат рециклирани. Предавайте батериите/ акумулаторните батерии и/или продукта в пунктовете за рециклиране.



Щети върху околната среда поради неправилно обезвреждане на батериите / акумулаторните батерии!

Батериите / акумулаторните батерии не бива да се изхвърлят заедно с битовите отпадъци. Те могат да съдържат отровни тежки метали и подлежат на специална преработка. Химическите символи на тежките метали са, както следва: Cd = кадмий, Hg = живак, Pb = олово. Затова предавайте изтощените батерии / акумулаторни батерии в общински събирателен пункт.

● **Гаранция**

Уважаеми клиенти, за този уред получавате 3 години гаранция от датата на покупката. В случай на несъответствие на продукта с договора за продажба Вие имате законно право да предявите рекламация пред продавача на продукта при условията и в сроковете, определени в глава трета, раздел II и III и глава четвърта от Закона за предоставяне на цифрово съдържание и цифрови услуги и за продажба на стоки (ЗПЦСЦУПС)*.

Вашите права, произтичащи от посочените разпоредби, не се ограничават от нашата по-долу представена търговска гаранция, не са свързани с разходи за потребителите и независимо от нея продавачът на продукта отговаря за липсата на съответствие на потребителската стока с договора за продажба съгласно ЗПЦСЦУПС.

Гаранционни условия

Гаранционният срок е 3 години от датата на получаване на стоката. Пазете добре оригиналната касова бележка. Този документ е необходим като доказателство за покупката. Ако в рамките на три години от датата на закупуване на този продукт се появи дефект на материала или производствен дефект, продуктът ще бъде безплатно ремонтиран или заменен. Гаранцията предполага в рамките на тригодишния гаранционен срок да се представят дефектният уред, касовата бележка (касовият бон), както и всички други документи, установяващи наличието на дефект и писмено да се обясни в какво се състои дефектът и кога е възникнал. Ако

дефектът е покрит от нашата гаранция, Вие ще получите обратно ремонтирания или нов продукт. В случай на замяна на дефектна стока първоначалните гаранционен срок и гаранционни условия се запазват. В случай на ремонт на дефектна стока, срокът на ремонта се прибавя към гаранционния срок. За евентуално наличните и установени повреди и дефекти още при покупката трябва да се съобщи веднага след разопаковането. Евентуалните ремонти след изтичане на гаранционния срок са срещу заплащане. Ремонтът или замяната на продукта не порождават нова гаранция.

Обхват на гаранцията

Уредът е произведен грижливо според строгите изисквания за качество и добросъвестно изпитан преди доставка. Гаранцията важи за дефекти на материала или производствени дефекти. Гаранцията не обхваща консумативите, както и частите на продукта, които подлежат на нормално износване, поради което могат да бъдат разглеждани като бързо износващи се части (например филтри или приставки) или повредите на чувливи части (например прекъсвачи, батерии или такива произведени от стъкло). Гаранцията отпада, ако уредът е повреден поради неправилно използване или в резултат на неосъществяване на техническа поддръжка. За правилната употреба на продукта трябва точно да се спазват всички указания в упътването за експлоатация. Предназначение и действия, които не се препоръчват от упътването за експлоатация или за които то предупреждава, трябва задължително да се избягват. Продуктът е предназначен само за частна, а не за професионална употреба. При злоупотреба и неправилно третиране, употреба на сила и при интервенции, които не са извършени от клон на нашия оторизиран сервиз, гаранцията отпада.

Процедура при гаранционен случай

За да се гарантира бърза обработка на Вашия случай, следвайте следните указания:

- За всички запитвания подгответе касовата бележка и идентификационния номер (IAN 503645_2504) като доказателство за покупката.
- Вземете артикулния номер от фабричната табелка.
- При възникване на функционални или други дефекти първо се свържете по телефона или чрез имейл с долупосочения сервизен отдел. След това ще получите допълнителна информация за уреждането на Вашата рекламация.
- След съгласуване с нашия сервиз можете да изпратите дефектния продукт на посочения Ви адрес на сервиза безплатно за Вас, като приложите касовата бележка (касовия бон) и посочите писмено в какво се състои дефектът и кога е възникнал. За да се избегнат проблеми с приемането и допълнителни разходи, задължително използвайте само адреса, който Ви е посочен. Осигурете изпращането да не е като експресен товар или като друг специален товар. Изпратете уреда заедно с всички принадлежности, доставени при покупката, и осигурете достатъчно сигурна транспортна опаковка.

Ремонтен сервиз / извънгаранционно обслужване

Ремонти извън гаранцията можете да възложите на клона на нашия сервиз срещу заплащане. Той с удоволствие ще Ви направи предварителна kalkulация. Можем да обработваме само уреди, които са достатъчно опаковани и изпратени с платени транспортни разходи.

Внимание: Изпратете Вашия уред на клона на нашия сервиз почистен и с указание за дефекта.

Уредите, предмет на извънгаранционно обслужване, изпратени с неплатени транспортни разходи – с наложен платеж, като експресен или друг специален товар – не се приемат.

Ние ще извършим безплатно изхвърлянето на изпратените от Вас дефектни уреди.

Сервизно обслужване България

Тел.: 008001114920

E-мейл: owim@lidl.bg

Вносител

Моля, обърнете внимание, че следващият адрес не е адрес на сервиза.

Първо се свържете с горепосочения сервизен център.

ОВИМ ГмБХ & Ко.КГ

Щифтсбергщрасе 1

74167 Некарсулм

Германия

* Като физическо лице – потребител, независимо от настоящата търговска гаранция, Вие се ползвате от правата на законовата гаранция, предоставена от Закона за предоставяне на цифрово съдържание и цифрови услуги и за продажбата на стоки /ЗПЦСЦУПС/. По-специално Вие имате право при несъответствие на стоката да бъде извършен ремонт или замяна по Ваш избор, освен ако това е невъзможно или е свързано с непропорционално големи разходи за продавача.

Вие имате право на пропорционално намаляване на цената или на разваляне на договора при наличие на условията на чл. 33, ал. 3 от ЗПЦСЦУПС. Условията и сроковете на законовата гаранция са регламентирани в глава трета, раздел II и III и в глава четвърта на ЗПЦСЦУПС

При този продукт гаранционният срок важи и за акумулаторната батерия.

● Процедиране в случай на рекламация

За да се гарантира бързо обработване на Вашата заявка, следвайте указанията по-долу:

Моля, при всички запитвания дръжте на разположение касовия бон и номера на артикула (IAN 503645_2504) като доказателство за покупката.

Номерът на артикула е посочен върху типовата табелка, гравюра, титулната страница на Вашето ръководство (долу вляво) или върху стикера от задната или долната страна на уреда.

При възникнали функционални дефекти или други повреди, първо се свържете по телефона или по електронната поща с посочения по-долу сервиз.

Продуктът, който е регистриран като дефектен, можете да изпратите след това без пощенски разходи на посочения Ви сервиз, като приложите документ за закупуването (касов бон) и описание, в какво се състои повредата и кога е възникнала.

● Сервиз



Сервиз България

Телефон: 008001114920

Е-мейл: owim@lidl.bg



Маркировка за съответствие - сърбия

● Декларация на ЕС за съответствие

ЕС ДЕКЛАРАЦИЯ ЗА СЪОТВЕТСТВИЕ (N° 503645_2504)

IAN: 503645_2504
Идентификация на продукта: "SILVERCREST" Мини акумулаторна ръчна прахосмукачка
Номер на модела: HG13638

Предметът на декларацията, описан по-горе, отговаря на съответното законодателство на Съюза за хармонизация:

Директива 2006/42/ЕО
Директива 2014/30/ЕС
Директива 2011/65/ЕС с всички свързани изменения

Позоваване на използваните хармонизирани стандарти или позоваване на други технически спецификации, по отношение на които се декларира съответствие:

№ / Части
Директива 2006/42/ЕО
EN 60335-1:2012+A11:2014+A13:2017+A1:2019+A14:2019+A2:2019+A15:2021+A16:2023
EN IEC 60335-2-2:2023+A11:2023
EN 62233:2008
EN ISO 12100:2010
Директива 2014/30/ЕС
EN IEC 55014-1:2021
EN IEC 55014-2:2021

Обектът на декларацията, който е описан по-горе, е в съответствие с Директива 2011/65/ЕС на Европейския парламент и на Съвета от 8 юни 2011 г. относно ограничението на употребата на определени опасни вещества в електрическото и електронното оборудване:

№ / Части
EN IEC 63000:2018

Отговорник по съхранение на техническата документация: OWIM GmbH & Co.KG

Подписано за и от името на:

OWIM GmbH & Co. KG, Stiftsbergstraße 1, 74167 Neckarsulm, Germany (Германия)

Настоящата декларация за съответствие се издава изцяло на отговорността на производителя.

Превод на оригиналната декларация за съответствие

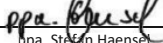
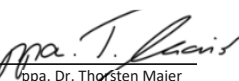
Некарзулм	24.09.2025		
Място	Дата	г-жа. Stephan Haense прокурист	г-жа. Dr. Thorsten Maier прокурист











BG



Προειδοποιήσεις και σύμβολα που χρησιμοποιούνται	Σελίδα 104
Εισαγωγή	Σελίδα 105
Προβλεπόμενη χρήση	Σελίδα 105
Σύνολο παράδοσης	Σελίδα 105
Λίστα εξαρτημάτων	Σελίδα 105
Τεχνικά χαρακτηριστικά	Σελίδα 105
Γενικές οδηγίες ασφάλειας	Σελίδα 106
Πρώτη χρήση	Σελίδα 108
Συναρμολόγηση αξεσουάρ	Σελίδα 109
Λειτουργία	Σελίδα 109
Φόρτιση του προϊόντος	Σελίδα 109
Ενεργοποίηση/απενεργοποίηση του προϊόντος	Σελίδα 109
Λειτουργία αναρρόφησης	Σελίδα 110
Λειτουργία φυσήματος	Σελίδα 110
Αντιμετώπιση προβλημάτων	Σελίδα 110
Καθαρισμός και συντήρηση	Σελίδα 110
Αποθήκευση	Σελίδα 111
Απόσυρση	Σελίδα 111
Εγγύηση	Σελίδα 112
Διεκπεραίωση της εγγύησης	Σελίδα 112
Σέρβις	Σελίδα 113
Δήλωση συμμορφωσης ΕΕ	Σελίδα 114

Προειδοποιήσεις και σύμβολα που χρησιμοποιούνται

Οι ακόλουθες προειδοποιήσεις χρησιμοποιούνται στο παρόν εγχειρίδιο χρήσης και επάνω στη συσκευασία:

	ΚΙΝΔΥΝΟΣ! Το σύμβολο αυτό σε συνδυασμό με την ενδεικτική λέξη «Κίνδυνος» επισημαίνει έναν υψηλό κίνδυνο ο οποίος εάν δεν εμποδιστεί μπορεί να επιφέρει θάνατο ή σοβαρό τραυματισμό.		Συνεχές ρεύμα/τάση
			ΣΗΜΕΙΩΣΗ: Αυτό το σύμβολο σε συνδυασμό με τη «Σημείωση» παρέχει επιπρόσθετες χρήσιμες πληροφορίες.
	ΠΡΟΕΙΔΟΠΟΙΗΣΗ! Αυτό το σύμβολο σε συνδυασμό με την προειδοποιητική λέξη «Προειδοποίηση» επισημαίνει έναν μέτριο κίνδυνο, ο οποίος, εάν δεν αποτραπεί, μπορεί να οδηγήσει σε θάνατο ή σοβαρό τραυματισμό.		Για χρήση μόνο σε εσωτερικούς χώρους.
			Κίνδυνος - Κίνδυνος ηλεκτροπληξίας!
	ΠΡΟΣΟΧΗ! Το σύμβολο αυτό σε συνδυασμό με την ενδεικτική λέξη «Επισήμανση» υποδηλώνει έναν μικρό κίνδυνο ο οποίος εάν δεν εμποδιστεί μπορεί να επιφέρει μικρό ή μέτριο τραυματισμό.		Σύμβολο για προϊόν κατηγορίας προστασίας III: Το κύριο μέρος του προϊόντος λειτουργεί εντός ενός απολύτως ασφαλούς εύρους τάσης.
	Η σήμανση CE υποδεικνύει συμμόρφωση με τις σχετικές οδηγίες της ΕΕ που ισχύουν για αυτό το προϊόν.		Πληροφορίες ασφάλειας Οδηγίες χρήσης
	Διαβάστε το εγχειρίδιο χρήσης		

ΕΠΑΝΑΦΟΡΤΙΖΟΜΕΝΟ ΣΚΟΥΠΑΚΙ ΧΕΙΡΟΣ MINI

● **Εισαγωγή**

Σας συγχαιρούμε για την αγορά του νέου σας προϊόντος. Επιλέξατε ένα προϊόν άριστης ποιότητας. Πριν από την πρώτη θέση σε λειτουργία εξοικειωθείτε με το προϊόν. Για το σκοπό αυτό διαβάστε προσεκτικά τις παρακάτω οδηγίες χρήσης και υποδείξεις ασφάλειας. Χρησιμοποιείτε το προϊόν μόνο όπως περιγράφεται και για τους αναφερόμενους τομείς εφαρμογής. Φυλάξτε αυτές τις οδηγίες σε έναν ασφαλή χώρο. Παραδώστε όλα τα έγγραφα κατά τη μεταβίβαση του προϊόντος σε τρίτο.

Μπορείτε να κατεβάσετε και να δείτε αυτό και πολλά άλλα εγχειρίδια στη διεύθυνση www.lidl-service.com. Σκανάροντας τον κωδικό QR, θα μεταφερθείτε κατευθείαν στην ιστοσελίδα εξυπηρέτησης πελατών της Lidl (www.lidl-service.com), όπου μπορείτε να ανοίξετε το εγχειρίδιο οδηγιών χρήσης σας πληκτρολογώντας τον αριθμό προϊόντος (IAN) 503645_2504.

● **Προβλεπόμενη χρήση**

Αυτό το προϊόν προορίζεται για αναρρόφηση στεγνών επιφανειών ή ξηρών υλικών με φύσημα.

Αυτό το προϊόν προορίζεται μόνο για ιδιωτική οικιακή χρήση, όχι για εμπορικούς σκοπούς.

Ο κατασκευαστής δεν φέρει ουδεμία ευθύνη για ζημιές που προκαλούνται από ακατάλληλη χρήση.

● **Σύνολο παράδοσης**

Μετά την αφαίρεση της συσκευασίας του προϊόντος, ελέγξτε εάν ο παραδοτέος εξοπλισμός είναι πλήρης και εάν όλα τα εξαρτήματα είναι σε καλή κατάσταση. Αφαιρέστε όλα τα υλικά συσκευασίας πριν τη χρήση.

- 1 τεμ. Επαναφορτιζόμενο σκουπάκι χειρός mini
- 1 τεμ. Ακροφύσιο σχισμής
- 1 τεμ. Προσάρτημα βούρτσας
- 1 τεμ. Υποδοχή σύνδεσης αντάπτορα

- 3 τεμ. Ακροφύσιο αέρα
- 1 τεμ. Ακροφύσιο αναρρόφησης
- 1 τεμ. Καλώδιο USB (τύπου A έως τύπου C)
- 1 τεμ. Εγχειρίδιο χρήσης

● **Λίστα εξαρτημάτων**

- 1 Κουμπί απασφάλισης δοχείου σκόνης
- 2 Δοχείο συλλογής σκόνης
- 3 Ενδεικτική λυχνία
- 4 Κουμπί On/off
- 5 Έξοδος αέρα
- 6 Θύρα φόρτισης USB τύπου C
- 7 Φίλτρο HEPA
- 8 Προφίλτρο
- 9 Ακροφύσιο αναρρόφησης
- 10 Προσάρτημα βούρτσας
- 11 Ακροφύσιο σχισμής
- 12 Καλώδιο USB (Τύπου A - Τύπου C)
- 13 Υποδοχή σύνδεσης αντάπτορα
- 14 Ακροφύσιο πλήρωσης αέρα
- 15 Ακροφύσιο φυσίματος
- 16 Υποδοχή σύνδεσης για μαλακό ακροφύσιο αναρρόφησης
- 17 Μαλακό ακροφύσιο αναρρόφησης

● **Τεχνικά χαρακτηριστικά**

Επαναφορτιζόμενο σκουπάκι χειρός mini

Όνομαστική τάση εισόδου:	5 V $\overline{\underline{\underline{=}}}$
Όνομαστικό ρεύμα εισόδου:	2A
Τύπος μπαταρίας:	Μπαταρία ιόντων λιθίου, 11.1V $\overline{\underline{\underline{=}}}$, 2000mAh
Χρόνος λειτουργίας:	Επίπεδο 1 (Χαμηλό): 30 λεπτά Επίπεδο 2 (Υψηλό): 15 λεπτά
Χρόνος φόρτισης:	< 4 ώρες
Κατηγορία προστασίας:	III
Στάθμη εκπομπών ηχητικής πίεσης:	< 72 dB
Χωρητικότητα δοχείου ακάθαρτου νερού:	100 ml



Γενικές οδηγίες ασφάλειας

ΠΡΟΤΟΥ ΧΡΗΣΙΜΟΠΟΙΗΣΕΤΕ ΤΟ ΠΡΟΪΟΝ, ΕΞΟΙΚΕΙΩΘΕΙΤΕ ΜΕ ΟΛΕΣ ΤΙΣ ΠΛΗΡΟΦΟΡΙΕΣ ΑΣΦΑΛΕΙΑΣ ΚΑΙ ΤΙΣ ΟΔΗΓΙΕΣ ΧΡΗΣΗΣ! ΟΤΑΝ ΜΕΤΑΒΙΒΑΖΕΤΕ ΑΥΤΟ ΤΟ ΠΡΟΪΟΝ ΣΕ ΑΛΛΟΥΣ, ΣΥΜΠΕΡΙΛΑΜΒΑΝΕΤΕ ΚΑΙ ΟΛΑ ΤΑ ΕΓΓΡΑΦΑ!

Στην περίπτωση ζημιάς από μη συμμόρφωση με αυτές τις οδηγίες λειτουργίας, ακυρώνεται η αξίωση εγγύησης! Για επακόλουθες ζημιές δεν γίνεται δεκτή ουδεμία ευθύνη! Στην περίπτωση ζημιάς στο υλικό ή ατομικού τραυματισμού που προκαλείται από λάθος μεταχείριση ή μη συμμόρφωση με τις οδηγίες ασφάλειας, δεν γίνεται δεκτή ουδεμία ευθύνη!

Παιδιά και άτομα με αναπηρίες

⚠ ΠΡΟΕΙΔΟΠΟΙΗΣΗ!
ΚΙΝΔΥΝΟΣ ΘΑΝΑΤΟΥ Ή ΑΤΥΧΗΜΑΤΟΣ ΣΕ ΝΗΠΙΑ ΚΑΙ ΠΑΙΔΙΑ!

Ποτέ μην αφήνετε τα παιδιά ανεπιτήρητα με τα υλικά συσκευασίας.

Τα υλικά συσκευασίας αποτελούν κίνδυνο ασφυξίας. Τα παιδιά συχνά υποτιμούν τους κινδύνους. Τα παιδιά πρέπει πάντα να παραμένουν μακριά από τα υλικά συσκευασίας.

- Το προϊόν αυτό είναι δυνατόν να χρησιμοποιείται από παιδιά ηλικίας άνω των 8 ετών και από άτομα με μειωμένες φυσικές, αισθητηριακές ή διανοητικές ικανότητες ή με έλλειψη εμπειρίας και γνώσεων εάν τους παρέχεται επιτήρηση ή οδηγίες αναφορικά με τη χρήση του προϊόντος με ασφαλή τρόπο και κατανοούν τους κινδύνους που εμπεριέχονται.
- Τα παιδιά δεν πρέπει να παίζουν με το προϊόν.
- Ο καθαρισμός και η συντήρηση χρήστη δεν πρέπει να διεξάγονται από παιδιά χωρίς επιτήρηση.

Προβλεπόμενη χρήση

⚠️ ΠΡΟΕΙΔΟΠΟΙΗΣΗ!

Εσφαλμένη χρήση μπορεί να οδηγήσει σε τραυματισμό. Χρησιμοποιείτε το προϊόν αποκλειστικά σε συμφωνία με αυτές τις οδηγίες. Μην προσπαθείτε να τροποποιείτε το προϊόν με κανέναν τρόπο.

⚠️ ΠΡΟΣΟΧΗ! Κίνδυνος ζημιάς στο προϊόν!

Μην εκθέτετε το προϊόν σε άμεση ηλιακή ακτινοβολία ή θερμότητα. Η ιδανική θερμοκρασία περιβάλλοντος βρίσκεται μεταξύ +5 °C και +35 °C. Εξαιρετικά χαμηλή ή υψηλή θερμοκρασία ίσως να προκαλέσει ζημιά στην μπαταρία ή το προϊόν.

Ηλεκτρική ασφάλεια

⚠️ **ΚΙΝΔΥΝΟΣ! Κίνδυνος ηλεκτροπληξίας!** Ποτέ μην προσπαθείτε να επισκευάζετε οι ίδιοι το προϊόν. Σε περίπτωση δυσλειτουργίας οι επισκευές πρέπει να διεξάγονται μόνο από εξειδικευμένο προσωπικό.

⚠️ ΠΡΟΕΙΔΟΠΟΙΗΣΗ!

Κίνδυνος

ηλεκτροπληξίας! Μην βυθίζετε το προϊόν σε νερό ή άλλα υγρά. Ποτέ μην κρατάτε το προϊόν κάτω από τρεχούμενο νερό.

⚠️ ΠΡΟΕΙΔΟΠΟΙΗΣΗ!

Κίνδυνος

ηλεκτροπληξίας! Ποτέ μη χρησιμοποιείτε ένα χαλασμένο προϊόν. Αποσυνδέετε το προϊόν από την τροφοδοσία ρεύματος και επικοινωνείτε με το σχετικό κατάστημα εάν υπάρχει βλάβη.

⚠️ ΠΡΟΕΙΔΟΠΟΙΗΣΗ!

Κίνδυνος τραυματισμού!

Απενεργοποιήστε το προϊόν και αποσυνδέστε το από την παροχή ρεύματος προτού πραγματοποιήσετε εργασίες καθαρισμού και όταν δεν το χρησιμοποιείτε.

⚠️ ΠΡΟΕΙΔΟΠΟΙΗΣΗ!

Κίνδυνος τραυματισμού!

Αυτό το προϊόν περιέχει μια επαναφορτιζόμενη μπαταρία ιόντων λιθίου που μπορεί να αντικατασταθεί μόνο από εξειδικευμένο προσωπικό. Μην πετάτε το προϊόν στη φωτιά.

⚠ ΠΡΟΕΙΔΟΠΟΙΗΣΗ!

Για τη φόρτιση της επαναφορτιζόμενης μπαταρίας χρησιμοποιείτε μόνο τροφοδοτικό κατηγορίας II (δεν παρέχεται) εγκεκριμένο για χρήση με οικιακές συσκευές. Έξοδος SELV: DC 5V, μέγ. 2A.

- Μη χρησιμοποιείτε το προϊόν ενώ φορτίζεται.
- Να φορτίζετε πάντα το προϊόν σε ανοιχτό χώρο, μακριά από εύφλεκτα υλικά και υγρά. Η κακή χρήση μπορεί να προκαλέσει πυρκαγιά και εγκαύματα.
- Το προϊόν δεν πρέπει να χρησιμοποιείται εάν έχει πέσει κάτω, εάν υπάρχουν ορατά σημάδια ζημιάς ή εάν παρουσιάζει διαρροές.
- Προστατεύετε το καλώδιο σύνδεσης από ζημιές. Μην το αφήνετε να κρέμεται πάνω από αιχμηρές ακμές, μην το συμπιέζετε ή λυγίζετε. Διατηρείτε το καλώδιο σύνδεσης μακριά από καυτές επιφάνειες και ανοιχτές φλόγες. Βεβαιωθείτε ότι κανείς δεν μπορεί να το τραβήξει ή να σκοντάψει ακούσια πάνω του.

Λειτουργία

- Πριν από τη χρήση του προϊόντος: Αποσυνδέστε το καλώδιο USB **12** από το προϊόν.
- Μη φράζετε τις σχισμές εξαερισμού κατά τη λειτουργία. Ένα φραγμένο κύκλωμα εξαερισμού μπορεί να προκαλέσει υπερθέρμανση και ζημιά στο προϊόν.

Καθαρισμός και αποθήκευση

- Προστατέψτε το προϊόν από τη σκόνη και το άμεσο ηλιακό φως.
- Αποθηκεύετε το προϊόν σε έναν δροσερό, στεγνό χώρο, προστατευμένο από την υγρασία και εκτός εμβέλειας των παιδιών.
- Προστατεύετε το προϊόν από τη ζέση. Μην τοποθετείτε το προϊόν κοντά σε εμφανείς φλόγες ή πηγές θερμότητας όπως είναι οι φούρνοι ή οι συσκευές θερμότητας.

● Πρώτη χρήση

- Απομακρύνετε όλα τα υλικά συσκευασίας. Ελέγξτε εάν όλα τα μέρη είναι πλήρη.

- ❗ **ΣΗΜΕΙΩΣΗ:** Η ενσωματωμένη μπαταρία του προϊόντος δεν είναι φορτισμένη κατά την παράδοση. Φορτίζετε την μπαταρία πλήρως πριν την πρώτη χρήση (δείτε το απόσπασμα «Φόρτιση του προϊόντος»).

● Συναρμολόγηση αξεσουάρ

- Ανατρέξτε στην Εικ. Β

Εξάρτημα	Εφαρμογή
Προσάρτημα βούρτσας [10]	Ταπετσαρίες, εσωτερικό αυτοκινήτων ή κουρτίνες.
Ακροφύσιο σχισμής [11]	Δυσπρόσιτα σημεία Γωνίες Άκρες σοβατεπί Περισίδες
Υποδοχή σύνδεσης αντάππορα [13]	Για σύνδεση [14], [15], [16]
Ακροφύσιο πλήρωσης αέρα [14]	Φούσκωμα αντικειμένων όπως φουσκωτά στρώματα, φουσκωτά παιχνίδια ή φουσκωτά πισίνας
Ακροφύσιο φουσίματος [15]	Φύσημα για καθαρισμό σπιτιού και αυτοκινήτου
Υποδοχή σύνδεσης ακροφυσίου αναρρόφησης [16]	Για σύνδεση [17]
Μαλακό ακροφύσιο αναρρόφησης [17]	Προσαρμόζεται σε ανώμαλες επιφάνειες, δημιουργώντας καλύτερη στεγανοποίηση

● Λειτουργία

● Φόρτιση του προϊόντος

❗ ΣΗΜΕΙΩΣΕΙΣ:

- Πριν από τη φόρτιση της μπαταρίας: Απενεργοποιήστε το προϊόν.
- Συνδέστε το καλώδιο USB [12] στο προϊόν.

- Συνδέστε την υποδοχή σύνδεσης USB τύπου A στο καλώδιο USB [12] σε ένα κατάλληλο τροφοδοτικό κατηγορίας II (δεν παρέχεται) με ονομαστική απόδοση DC 5V, το μέγ. 2A. Η ενδεικτική λυχνία [3] αναβοσβήνει με μπλε χρώμα.
- Όταν η μπαταρία φορτιστεί πλήρως, η ενδεικτική λυχνία [3] ανάβει με λευκό χρώμα.
- Αποσυνδέστε το προϊόν από το καλώδιο USB [12].
- Μην αφήνετε το προϊόν μόνιμα συνδεδεμένο στο καλώδιο USB [12] προς αποφυγή ζημιάς στην μπαταρία ή το προϊόν.

⚠ ΠΡΟΕΙΔΟΠΟΙΗΣΗ! Για τη φόρτιση της επαναφορτιζόμενης μπαταρίας χρησιμοποιείτε μόνο τροφοδοτικό κατηγορίας II (δεν παρέχεται) εγκεκριμένο για χρήση με οικιακές συσκευές. Έξοδος SELV: DC 5V, μέγ. 2A.

Ενδεικτική λυχνία:-

Κατάσταση	Λυχνία
Επίπεδο 1	Μπλε λυχνία ενεργοποιημένη
Επίπεδο 2	Λευκή λυχνία ενεργοποιημένη
Φόρτιση σε εξέλιξη	Μπλε λυχνία αναβοσβήνει
Πλήρως φορτισμένη	Λευκή λυχνία ενεργοποιημένη
Χαμηλή στάθμη μπαταρίας	Κόκκινη λυχνία αναβοσβήνει
Χωρίς μπαταρία	Η κόκκινη λυχνία αναβοσβήνει 3 φορές και μετά σβήνει

● Ενεργοποίηση/ απενεργοποίηση του προϊόντος

- Για να ενεργοποιήσετε το προϊόν, πατήστε το κουμπί ενεργοποίησης/απενεργοποίησης [4].
- Το προϊόν λειτουργεί στο επίπεδο 1 Χαμηλή λειτουργία / Η ενδεικτική λυχνία [3] ανάβει με μπλε χρώμα.

- Για να μεταβείτε στο επίπεδο 2: Σε λειτουργία υψηλής έντασης, πατήστε ξανά το κουμπί ενεργοποίησης/απενεργοποίησης [4], η ενδεικτική λυχνία [3] ανάβει με λευκό χρώμα.
- Για να απενεργοποιήσετε το προϊόν, πατήστε ξανά το κουμπί ενεργοποίησης/απενεργοποίησης και η ενδεικτική λυχνία [3] σβήνει.

● Λειτουργία αναρρόφησης

⚠ ΠΡΟΕΙΔΟΠΟΙΗΣΗ: Το άνοιγμα αναρρόφησης πρέπει να είναι πάντα ανοιχτό και δεν επιτρέπεται να είναι φραγμένο. Οι αποφράξεις οδηγούν σε υπερθέρμανση και ζημιά στον κινητήρα.

ΣΗΜΕΙΩΣΗ: Βεβαιωθείτε ότι το φίλτρο σκόνης [7] + [8] είναι πάντα τοποθετημένο πριν από τη χρήση του προϊόντος.

- Ανατρέξτε στην ενότητα Συναρμολόγηση αξεσουάρ για να εγκαταστήσετε το καθορισμένο αξεσουάρ.
- Ενεργοποιήστε το προϊόν και επιλέξτε το καθορισμένο επίπεδο αναρρόφησης. Ανατρέξτε στην ενότητα Ενεργοποίησης/απενεργοποίηση του προϊόντος.
- Μετακινήστε το ακροφύσιο πάνω από την επιφάνεια για να καθαρίσετε.
- Όταν ολοκληρώσετε τη χρήση του προϊόντος, πατήστε το κουμπί ενεργοποίησης/απενεργοποίησης [4] επαναλαμβανόμενα μέχρι να σβήσει η ενδεικτική λυχνία [3].

● Λειτουργία φυσήματος

- Ανατρέξτε στην ενότητα Συναρμολόγηση αξεσουάρ για να εγκαταστήσετε το καθορισμένο αξεσουάρ
- Ενεργοποιήστε το προϊόν και επιλέξτε το καθορισμένο επίπεδο φυσήματος αέρα. Ανατρέξτε στην ενότητα Ενεργοποίησης/απενεργοποίηση του προϊόντος.
- Κατευθύνετε τη ροή του αέρα στην επιθυμητή περιοχή.

- Όταν ολοκληρώσετε τη χρήση του προϊόντος, πατήστε το κουμπί ενεργοποίησης/απενεργοποίησης [4] επαναλαμβανόμενα μέχρι να σβήσει η ενδεικτική λυχνία [3].

● Αντιμετώπιση προβλημάτων

Πρόβλημα	Λύση
Το προϊόν δεν λειτουργεί	Φορτίστε το προϊόν.
Δεν είναι δυνατή η φόρτιση του προϊόντος	Χρησιμοποιήστε έναν αντάπτορα ισχύος 5V 2A για τη φόρτιση.
Χωρίς αναρρόφηση	Αδειάστε το δοχείο συλλογής σκόνης
Χαμηλή απόδοση φυσήτηρα	Αδειάστε το δοχείο συλλογής σκόνης, καθαρίστε το αξεσουάρ

● Καθαρισμός και συντήρηση

⚠ ΚΙΝΔΥΝΟΣ! Κίνδυνος ηλεκτροπληξίας! Πριν τον καθαρισμό: Αποσυνδέετε πάντα το προϊόν από το καλώδιο USB [12].

- ⚠ ΠΡΟΕΙΔΟΠΟΙΗΣΗ!** Μην βυθίζετε τα ηλεκτρικά στοιχεία του προϊόντος σε νερό ή άλλα υγρά. Ποτέ μην κρατάτε το προϊόν κάτω από τρεχούμενο νερό.
- Μη χρησιμοποιείτε λειαντικά, επιθετικά καθαριστικά ή σκληρές βούρτσες για τον καθαρισμό του προϊόντος και των αξεσουάρ του.

Καθαρίστε το δοχείο συλλογής σκόνης [2], το φίλτρο [7] + [8] και τα αξεσουάρ (Εικ. C)

- Κρατήστε το προϊόν με το ακροφύσιο αναρρόφησης [9] στραμμένο προς τα κάτω, πάνω από έναν κάδο σκόνης.
- Πατήστε το κουμπί απασφάλισης του δοχείου συλλογής σκόνης [1] για να αδειάσετε τη βρωμιά στο εσωτερικό του

- Περιστρέψτε το δοχείο συλλογής σκόνης [2] δεξιόστροφα μέχρι το σύμβολο ευθυγράμμισης να είναι στην ίδια ευθεία με το σύμβολο απασφάλισης, κατόπιν τραβήξτε απαλά έξω το δοχείο συλλογής σκόνης [2].
- Τραβήξτε προς τα έξω το σύστημα φίλτρου από το δοχείο συλλογής σκόνης [2].
- Τραβήξτε έξω το φίλτρο HEPA [7] από το προφίλτρο [8].
- Καθαρίστε το φίλτρο HEPA [9] και το προφίλτρο [8] με βούρτσα καθαρισμού (δεν περιλαμβάνεται)
- Πλύνετε το δοχείο συλλογής σκόνης [2], το προφίλτρο [8], το φίλτρο HEPA [7] και τα αξεσουάρ με καθαρό νερό.
- Μετά τον καθαρισμό: αφήστε όλα τα μέρη να στεγνώσουν εντελώς.
- Αντικαταστήστε το φίλτρο HEPA [7] με το προφίλτρο [8].
- Αντικαταστήστε το σύστημα φίλτρου στο δοχείο συλλογής σκόνης [2].
- Επαναποθετήστε το δοχείο συλλογής σκόνης [2] στην κύρια μονάδα και περιστρέψτε το αριστερόστροφα μέχρι το σημάδι ευθυγράμμισης να έρθει στην ίδια ευθεία με το σημάδι ασφάλισης.
- Κλείστε το ακροφύσιο αναρρόφησης [9].

Ανταλλακτικά/παρελκόμενα

- Οι πελάτες μπορούν να προμηθευτούν συμβατά ανταλλακτικά και παρελκόμενα μέσω του ιστοτόπου www.optimex-shop.com.
- Οι παραγγελίες γίνονται μόνο διαδικτυακά.
- Επικοινωνήστε με τη γραμμή εξυπηρέτησης της Lidl (βλέπε «Σέρβις») για περισσότερες πληροφορίες.

Εξάρτημα

- [7] Φίλτρο HEPA

● Αποθήκευση

- Αποθηκεύετε το προϊόν στην αρχική συσκευασία του όταν δεν χρησιμοποιείται.
- Αποθηκεύετε το προϊόν σε στεγνή τοποθεσία, μακριά από τα παιδιά.

- Φορτίζετε τακτικά την ενσωματωμένη μπαταρία (για παράδειγμα: κάθε μήνα) εάν δεν χρησιμοποιήσετε το προϊόν για μεγάλο χρονικό διάστημα. Αυτό είναι απαραίτητο για τη διατήρηση της μπαταρίας.

❗ ΣΗΜΕΙΩΣΗ: Μην εκθέτετε το προϊόν σε άμεση ηλιακή ακτινοβολία ή θερμότητα. Η ιδανική θερμοκρασία περιβάλλοντος βρίσκεται μεταξύ -10 °C και +55 °C. Εξαιρετικά χαμηλή ή υψηλή θερμοκρασία ίσως να προκαλέσει ζημιά στην μπαταρία ή το προϊόν.

Αφαίρεση της επαναφορτιζόμενης μπαταρίας

⚠ ΠΡΟΕΙΔΟΠΟΙΗΣΗ: Αφαιρέστε την επαναφορτιζόμενη μπαταρία μόνο όταν απορρίπτετε το προϊόν. Βεβαιωθείτε ότι η μπαταρία είναι εντελώς άδεια όταν την αφαιρείτε

- Για να αποφορτίσετε πλήρως την επαναφορτιζόμενη μπαταρία, ενεργοποιήστε το προϊόν και αφήστε το να λειτουργήσει μέχρι να σταματήσει.
- Για να αφαιρέσετε το κάλυμμα χώρου μπαταρίας, απομακρύνετε και τις δύο βίδες με ένα σταυροκατάρτιδο (Εικ. Ε).
- Αποσυνδέστε τον συνδετήρα συστοιχίας μπαταριών και τραβήξτε έξω τη συστοιχία μπαταριών.
- Η επαναφορτιζόμενη μπαταρία μπορεί πλέον να ανακυκλωθεί και το υπόλοιπο προϊόν να απορριφθεί κατάλληλα

● Απόσυρση

Η συσκευασία αποτελείται από υλικά φιλικά προς το περιβάλλον, τα οποία μπορείτε να διαθέσετε στους χώρους ανακύκλωσης της περιοχής σας.



Προσέξτε τον χαρακτηρισμό των υλικών συσκευασίας για τον διαχωρισμό απορριμμάτων, αυτά είναι χαρακτηρισμένα από συντόμευσεις (a) και αριθμούς (b) με την ακόλουθη σημασία: 1-7: πλαστικά / 20-22: χαρτί και χαρτόνι / 80-98: σύνθετο υλικό.



Για πληροφορίες σχετικά με τις δυνατότητες απόρριψης του προϊόντος που δεν χρησιμοποιείται πλέον, απευθυνθείτε στις αρμόδιες υπηρεσίες της κοινότητας ή του δήμου σας.



Για την προστασία του περιβάλλοντος, μην απορρίπτετε το άχρηστο πλέον προϊόν στα οικιακά απορρίμματα, αλλά παραδώστε το στα ειδικά Κέντρα απόρριψης. Για τα σημεία συλλογής και τις ώρες λειτουργίας τους απευθυνθείτε στις αρμόδιες υπηρεσίες.

Οι ελαττωματικές ή εξαντλημένες επαναφορτιζόμενες μπαταρίες πρέπει να ανακυκλώνονται. Δίνετε τις μπαταρίες / επαναφορτιζόμενες μπαταρίες και / ή το προϊόν πίσω στα διαθέσιμα κέντρα συλλογής.



Καταστροφή του περιβάλλοντος λόγω εσφαλμένης απόρριψης μπαταριών / επαναφορτιζόμενων μπαταριών!

Απαγορεύεται η απόρριψη των μπαταριών / επαναφορτιζόμενων μπαταριών στα οικιακά απορρίμματα. Ενδέχεται να περιέχουν δηλητηριώδη βαρέα μέταλλα και συγκαταλέγονται στα απορρίμματα ειδικής επεξεργασίας. Τα χημικά σύμβολα βαρέων μετάλλων είναι τα ακόλουθα: Cd = Κάδμιο, Hg = Υδράργυρος, Pb = Μόλυβδος. Για το λόγο αυτό παραδώστε τις εξαντλημένες μπαταρίες / επαναφορτιζόμενες μπαταρίες στα κατάλληλα σημεία συλλογής.

● Εγγύηση

Το προϊόν κατασκευάστηκε σύμφωνα με αυστηρές κατευθυντήριες οδηγίες ποιότητας και ελέγχθηκε επιμελώς πριν από την παράδοση. Σε περίπτωση ελαττώματος υλικού ή κατασκευής, έχετε νόμιμα δικαιώματα έναντι του πωλητή του προϊόντος. Τα νομικά σας δικαιώματα δεν περιορίζονται με οιονδήποτε τρόπο από την αναφερόμενη παρακάτω εγγύηση.

Η εγγύηση για το προϊόν αυτό ανέρχεται σε 3 έτη από την ημερομηνία αγοράς. Ο χρόνος εγγύησης αρχίζει την ημερομηνία αγοράς. Φυλάξτε τη γνήσια απόδειξη αγοράς σε σίγουρο μέρος, καθώς αυτό το έγγραφο απαιτείται ως αποδεικτικό της αγοράς.

Όλες οι ζημιές ή τα ελαττώματα, τα οποία υπάρχουν ήδη κατά τον χρόνο της αγοράς, πρέπει να αναφέρονται χωρίς καθυστέρηση μετά την αποσυσκευασία του προϊόντος.

Σε περίπτωση που εντός διαστήματος 3 ετών από την ημερομηνία αγοράς αυτό το προϊόν πασουςιάσει κάποιο ελάττωμα υλικού ή κατασκευής, το προϊόν επισκευάζεται ή αντικαθίσταται από εμάς δωρεάν κατά τη δική μας επιλογή. Ο χρόνος εγγύησης δεν επεκτείνεται λόγω παροχής ικανοποίησης από την ευθύνη για πραγματικά ελαττώματα. Αυτό ισχύει και για εξαρτήματα τα οποία έχουν αντικατασταθεί ή επισκευαστεί.

Αυτή η εγγύηση παύει να ισχύει, εάν στο προϊόν προκλήθηκε ζημιά, ή εάν αυτό χρησιμοποιήθηκε ή συντηρήθηκε με μη ενδεδειγμένο τρόπο.

Η εγγύηση καλύπτει ελαττώματα στο υλικό και την κατασκευή. Αυτή η εγγύηση δεν αφορά σε μέρη του προϊόντος, τα οποία υπόκεινται σε φυσιολογική φθορά και συνεπώς θεωρούνται αναλώσιμα (π.χ., μπαταρίες, επαναφορτιζόμενες μπαταρίες, εύκαμπτοι σωλήνες, φυσίγγια χρώματος), ούτε σε ζημιές σε εύθραυστα εξαρτήματα, όπως διακόπτες ή γυάλινα εξαρτήματα.

Σε αυτό το προϊόν ο χρόνος εγγύησης ισχύει και για την επαναφορτιζόμενη μπαταρία.

Με την αντικατάσταση της συσκευής, σύμφωνα με το ΝΟΜΟΣ 2251/1994, ξεκινάει εκ νέου ο χρόνος εγγύησης.

● Διεκπεραίωση της εγγύησης

Για να εξασφαλίσουμε τη γρήγορη επεξεργασία του αιτήματός σας, παρακαλούμε ακολουθήστε τις παρακάτω υποδείξεις:

Σε περίπτωση ερωτήματος παρακαλείσθε να έχετε διαθέσιμο το παραστατικό αγοράς και τον κωδικό προϊόντος (IAN 503645_2504) ως αποδεικτικό της αγοράς σας.

Μπορείτε να βρείτε τον αριθμό προϊόντος στην πινακίδα τύπου, σε μια εγχάραξη, στην σελίδα τίτλων των οδηγιών σας, (κάτω αριστερά) ή ως αυτοκόλλητο στην πίσω ή κάτω σελίδα.

Αν προκύψουν λειτουργικά σφάλματα ή άλλα ελαττώματα, επικοινωνήστε αρχικά τηλεφωνικά ή μέσω email με το παρακάτω αναφερόμενο τμήμα service.

Ένα προϊόν που αναγνωρίζεται ως ελαττωματικό, μπορείτε μετά να το αποστείλετε χωρίς ταχυδρομικά τέλη στην ενημερωμένη σε εσάς διεύθυνση service επισυνάπτοντας την απόδειξη αγοράς (απόδειξη ταμείου) και την ένδειξη, που υφίσταται το ελάττωμα και τότε προέκυψε.

● Σέρβις



Σέρβις Ελλάδα

Τηλ: 00800 490826606

Email: owim@lidl.gr



Σέρβις Κύπρος

Τηλ: 8009 4241

Email: owim@lidl.cy



Σερβική σφραγίδας συμμορφωσης

● Δηλώση συμμόρφωσης ΕΕ

ΔΗΛΩΣΗ ΣΥΜΜΟΡΦΩΣΗΣ ΕΕ (αριθ. 503645_2504)

IAN: 503645_2504
Ταυτοποίηση προϊόντος: "SILVERCREST" Επαναφορτιζόμενο σκουπάκι χειρός mini
Αριθμός μοντέλου: HG13638

Το ως άνω αντικείμενο της δήλωσης είναι εναρμονισμένο με τη σχετική κοινοτική νομοθεσία εναρμόνισης:

Οδηγία 2006/42/ΕΚ
Οδηγία 2014/30/ΕΕ
Οδηγία 2011/65/ΕΕ με όλες τις σχετικές τροποποιήσεις

Μνεία των σχετικών εναρμονισμένων προτύπων ή μνεία των λοιπών τεχνικών προδιαγραφών σε σχέση με τις οποίες δηλώνεται η συμμόρφωση:

Αριθ./Τεμάχια
Οδηγία 2006/42/ΕΚ
EN 60335-1:2012+A11:2014+A13:2017+ A1:2019+A14:2019+A2:2019+A15:2021+ A16:2023
EN IEC 60335-2-2:2023+A11:2023
EN 62233:2008
EN ISO 12100:2010
Οδηγία 2014/30/ΕΕ
EN IEC 55014-1:2021
EN IEC 55014-2:2021

Το αντικείμενο της ως άνω δήλωσης είναι εναρμονισμένο με την Οδηγία 2011/65/ΕΕ του Ευρωπαϊκού Κοινοβουλίου και του Συμβουλίου της 8ης Ιουνίου 2011 για τον περιορισμό της χρήσης επικίνδυνων ουσιών σε ηλεκτρικό και ηλεκτρονικό εξοπλισμό:

Αριθ./Τεμάχια
EN IEC 63000:2018



Κάτοχος των τεχνικών εγγράφων: OWIM GmbH & Co.KG

Υπογραφή για λογαριασμό και εξ ονόματος:

OWIM GmbH & Co. KG, Stiftsbergstraße 1, 74167 Neckarsulm, Γερμανία

Η παρούσα δήλωση συμμόρφωσης εκδίδεται υπό την αποκλειστική ευθύνη του κατασκευαστή

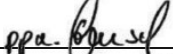
Μετάφραση της αρχικής δήλωσης συμμόρφωσης

Neckarsulm	24.09.2025		
Τόπος	Ημερομηνία	ppa. Stefan Haensel εξουσιοδοτημένο υπογράφωντα	ppa. Dr. Thorsten Maier εξουσιοδοτημένο υπογράφωντα











GR/CY



Verwendete Warnhinweise und Symbole	Seite 116
Einleitung	Seite 117
Bestimmungsgemäße Verwendung	Seite 117
Lieferumfang	Seite 117
Liste der Teile	Seite 117
Technische Daten	Seite 117
Allgemeine Sicherheitshinweise	Seite 118
Erste Verwendung	Seite 120
Anbringen von Zubehör	Seite 121
Bedienung	Seite 121
Produkt aufladen	Seite 121
Ein-/Ausschalten des Geräts	Seite 121
Saugfunktion	Seite 121
Blasfunktion	Seite 122
Fehlerbehebung	Seite 122
Reinigung und Wartung	Seite 122
Lagerung	Seite 123
Entsorgung	Seite 123
Garantie	Seite 124
Abwicklung im Garantiefall	Seite 125
Service	Seite 125
EU-Konformitätserklärung	Seite 126

Verwendete Warnhinweise und Symbole

In dieser Bedienungsanleitung und auf der Verpackung werden die folgenden Warnhinweise verwendet:

	<p>GEFAHR! Dieses Symbol mit dem Signalwort „Gefahr“ bezeichnet eine Gefährdung mit einem hohen Risikograd, die, wenn sie nicht vermieden wird, eine schwere Verletzung oder den Tod zur Folge hat.</p>		<p>Gleichstrom/-spannung</p>
	<p>WARNUNG! Dieses Symbol mit dem Signalwort „Warnung“ bezeichnet eine Gefährdung mit einem mittleren Risikograd, die, wenn sie nicht vermieden wird, eine schwere Verletzung oder den Tod zur Folge haben kann.</p>		<p>HINWEIS: Dieses Symbol mit dem Signalwort „Hinweis“ bietet weitere nützliche Informationen.</p>
	<p>VORSICHT! Dieses Symbol mit dem Signalwort „Vorsicht“ bezeichnet eine Gefährdung mit einem niedrigen Risikograd, die, wenn sie nicht vermieden wird, eine geringe oder mäßige Verletzung zur Folge haben kann.</p>		<p>Verwenden Sie das Produkt nur in trockenen Innenräumen.</p>  <p>Gefahr - Risiko eines Stromschlags!</p>  <p>Symbol für ein Produkt der Schutzklasse III: Die Haupteinheit des Produkts arbeitet in einem gänzlich sicheren Spannungsbereich.</p>
	<p>Das CE-Zeichen bestätigt Konformität mit den für das Produkt zutreffenden EU-Richtlinien.</p>		<p>Sicherheitshinweise Gebrauchsanweisungen</p>
	<p>Lesen Sie die Gebrauchsanleitung</p>		

MINI-AKKU- HANDSTAUBSAUGER

● **Einleitung**

Wir beglückwünschen Sie zum Kauf Ihres neuen Produkts. Sie haben sich damit für ein hochwertiges Produkt entschieden. Machen Sie sich vor der ersten Inbetriebnahme mit dem Produkt vertraut. Lesen Sie hierzu aufmerksam die nachfolgende Bedienungsanleitung und die Sicherheitshinweise. Benutzen Sie das Produkt nur wie beschrieben und für die angegebenen Einsatzbereiche. Bewahren Sie diese Anleitung an einem sicheren Ort auf. Händigen Sie alle Unterlagen bei Weitergabe des Produktes an Dritte mit aus.

Sie können dieses und zahlreiche andere Handbücher unter www.lidl-service.com herunterladen und ansehen. Durch Scannen des QR-Codes werden Sie direkt auf die Lidl-Service-Website (www.lidl-service.com) weitergeleitet, wo Sie durch Eingabe der Artikelnummer (IAN) 503645_2504 Ihre Bedienungsanleitung öffnen können.

● **Bestimmungsgemäße Verwendung**

Dieses Gerät ist für das Saugen von trockenen Oberflächen oder zum Trocknen von Material mit der Blasfunktion konzipiert.

Das Produkt ist ausschließlich für die Nutzung in privaten Haushalten und nicht für gewerbliche Zwecke vorgesehen.

Der Hersteller übernimmt keine Haftung für Schäden aufgrund unsachgemäßer Verwendung.

● **Lieferumfang**

Überprüfen Sie nach dem Auspacken des Produktes, ob die Lieferung vollständig ist und alle Teile in ordnungsgemäßem Zustand sind. Entfernen Sie vor der Verwendung sämtliche Verpackungsmaterialien.

1x Mini-Akku-Handstaubsauger

- 1x Fugendüse
- 1x Bürstenaufsatz
- 1x Adapterstecker
- 3x Luftdüsen
- 1x Saugdüse
- 1x USB-Kabel (Typ A auf Typ C)
- 1x Benutzerhandbuch

● **Liste der Teile**

- 1 Entriegelungsknopf Staubbehälter
- 2 Staubbehälter
- 3 Anzeigelampe
- 4 Ein-/Aus-Taste
- 5 Luftauslass
- 6 USB-Typ-C-Ladeanschluss
- 7 HEPA-Filter
- 8 Vorfilter
- 9 Saugdüse
- 10 Bürstenaufsatz
- 11 Fugendüse
- 12 USB-Kabel (Typ A - Typ C)
- 13 Adapter
- 14 Aufpumpdüse
- 15 Blasdüse
- 16 Verbindungsstück für biegsame Saugdüse
- 17 Biegsame Saugdüse

● **Technische Daten**

Mini-Akku-Handstaubsauger

Nenn-Eingangsspannung:	5 V ---
Nenn-Eingangsstrom:	2A
Akkutyp:	Li-Ionen-Akku, 11,1 V --- , 2000 mAh
Betriebszeit:	Stufe 1 (niedrig): 30 min Stufe 2 (Hoch): 15 min
Ladezeit:	< 4 Stunden
Schutzklasse:	III
Emission	
Schalldruckpegel:	< 72 dB
Kapazität des Schmutzwasserbehälters:	100 ml



Allgemeine Sicherheitshinweise

MACHEN SIE SICH VOR DER BENUTZUNG DES PRODUKTS MIT ALLEN SICHERHEITS- UND BEDIENHINWEISEN VERTRAUT! WENN SIE DIESES PRODUKT AN ANDERE WEITERGEBEN, GEBEN SIE AUCH ALLE DOKUMENTE WEITER!

Im Falle von Schäden aufgrund der Nichteinhaltung dieser Bedienungsanleitung erlischt Ihr Garantieanspruch! Für Folgeschäden wird keine Haftung übernommen! Im Falle von Sach- oder Personenschäden aufgrund einer unsachgemäßen Benutzung oder Nichteinhaltung der Sicherheitshinweise wird keine Haftung übernommen!

Kinder und Personen mit Einschränkungen

⚠️ WARNUNG! LEBENS-GEFAHR UND UNFALL-GEFAHR FÜR SÄUGLINGS- UND KINDER!

Lassen Sie Kinder nicht mit dem Verpackungsmaterial unbeaufsichtigt.

Das Verpackungsmaterial stellt eine Erstickungsgefahr dar. Kinder unterschätzen die damit verbundenen Gefahren häufig. Halten Sie Kinder stets von Verpackungsmaterialien fern.

- Dieses Produkt kann von Kindern ab 8 Jahren und von Personen mit verringerten physischen, sensorischen oder mentalen Fähigkeiten oder Mangel an Erfahrung und Wissen benutzt werden, wenn sie beaufsichtigt oder bezüglich des sicheren Gebrauchs des Produkts unterwiesen wurden und die daraus resultierenden Gefahren verstehen.
- Kinder dürfen nicht mit dem Produkt spielen.
- Reinigung und Benutzerwartung dürfen nicht von Kindern ohne Beaufsichtigung durchgeführt werden.

Bestimmungsgemäßer Gebrauch

⚠️ WARNUNG! Eine unsachgemäße Verwendung kann zu Verletzungen führen. Verwenden Sie das Produkt ausschließlich dieser Anleitung entsprechend. Versuchen Sie nicht, das Produkt in irgendeiner Weise zu verändern.

⚠️ ACHTUNG! Risiko von Produktschäden! Setzen Sie das Produkt keiner direkten Sonneneinstrahlung oder Hitze aus. Die ideale Umgebungstemperatur beträgt +5 bis +35 °C. Extreme niedrige oder hohe Temperaturen können die Batterie oder das Produkt beschädigen.

Elektrische Sicherheit

⚠️ GEFAHR! Stromschlaggefahr! Versuchen Sie niemals, das Produkt selbst zu reparieren. Im Fall einer Fehlfunktion dürfen Reparaturen ausschließlich von qualifiziertem Personal durchgeführt werden.

⚠️ WARNUNG! Stromschlaggefahr! Tauchen Sie die elektrischen Teile des Produkts nicht in Wasser oder andere Flüssigkeiten ein. Halten Sie das Produkt niemals unter fließendes Wasser.

⚠️ WARNUNG! Stromschlaggefahr! Verwenden Sie kein beschädigtes Produkt. Trennen Sie das Produkt vom Stromnetz und wenden Sie sich an Ihren Händler, wenn es beschädigt ist.

⚠️ WARNUNG! Verletzungsgefahr! Schalten Sie das Produkt aus und trennen Sie es vom Stromnetz, bevor Sie es reinigen oder wenn es nicht mehr verwendet wird.

⚠️ VORSICHT! Verletzungsgefahr! Dieses Produkt enthält einen Lithium-Ionen-Akku, welcher nur von Experten ersetzt werden kann. Werfen Sie das Produkt nicht ins Feuer.

⚠️ WARNUNG! Verwenden Sie zum Aufladen des Akkus nur ein Netzteil der Klasse II (nicht im Lieferumfang enthalten), das für den Gebrauch mit Haushaltsgeräten zugelassen ist. SELV-Ausgang: DC 5V, max. 2A.

- Betreiben Sie das Produkt nicht, während es geladen wird.
- Laden Sie das Produkt immer in einem freien Bereich, fern von brennbaren Materialien und Flüssigkeiten.

Eine unsachgemäße Verwendung kann Feuer und Verbrennungen verursachen.

- Das Produkt darf nicht verwendet werden, wenn es fallen gelassen wurde, wenn es sichtbare Schäden aufweist oder wenn es undicht ist.
- Schützen Sie das Verbindungskabel vor Beschädigungen. Lassen Sie es nicht über scharfe Kanten hängen und quetschen oder biegen Sie es nicht. Halten Sie das Verbindungskabel von heißen Oberflächen und offenen Flammen fern.

Achten Sie darauf, dass niemand versehentlich daran ziehen oder darüber stolpern kann.

Bedienung

- Vor der Verwendung des Produkts: Ziehen Sie das USB-Kabel 12 vom Gerät ab.
- Bedecken Sie während des Betriebs nicht die Lüftungsschlitze. Eine blockierte Luftzirkulation kann zu einer Überhitzung und zu Schäden am Produkt führen.

Reinigung und Aufbewahrung

- Schützen Sie das Produkt vor Staub und direkter Sonneneinstrahlung.
- Bewahren Sie das Produkt an einem kühlen, trockenen Ort auf, geschützt vor Feuchtigkeit und außerhalb der Reichweite von Kindern.
- Schützen Sie das Produkt vor Hitze. Positionieren Sie das Produkt nicht in der Nähe von offenen Flammen oder Wärmequellen wie Öfen oder Heizgeräten.

● Erste Verwendung

- Entfernen Sie sämtliche Verpackungsmaterialien. Überprüfen Sie, ob alle Teile vollständig sind.

HINWEIS: Der im Produkt eingebaute Akku ist bei der Lieferung nicht geladen. Laden Sie den Akku vor der ersten Verwendung vollständig auf (siehe Abschnitt „Produkt aufladen“).

● Anbringen von Zubehör

- Siehe Bild B

Teil	Anwendung
Bürstenaufsatz 10	Polstermöbel, Autoinnenraum oder Gardinen.
Fugendüse 11	Schwer zugängliche Stellen, Ecken, Sockelleisten, Jalousien
Adapter 13	Zum Verbinden von 14 , 15 , 16
Aufblasdüse 14	Zum Aufblasen von Gegenständen wie Luftmatratzen, aufblasbarem Spielzeug oder Schwimmkörpern
Blasdüse 15	Blasfunktion für Haushalts- und Autoreinigung
Saugdüsen-Verbindungsstück 16	Zum Verbinden von 17
Biegsame Saugdüse 17	Passt sich unebenen Oberflächen an und sorgt für eine bessere Abdichtung

● Bedienung

● Produkt aufladen

① HINWEISE:

- Vor dem Laden des Akkus: Schalten Sie das Produkt aus.
- Schließen Sie das USB-Kabel **12** an das Gerät an.
- Schließen Sie den USB-Typ-A-Stecker des USB-Kabels **12** an ein geeignetes Netzteil der Klasse II (nicht im Lieferumfang enthalten) mit einer Nennleistung von DC 5 V, max. 2 A an. Anzeigeleuchte **3** blinkt blau.

- Wenn der Akku vollständig geladen ist, leuchtet die Anzeigeleuchte **3** weiß.
- Trennen Sie das Gerät vom USB-Kabel **12**.
- Lassen Sie das Gerät nicht dauerhaft mit dem USB-Kabel **12** verbunden, um Schäden am Akku oder am Gerät zu vermeiden.

⚠️ WARNUNG! Verwenden Sie zum Aufladen des Akkus nur ein Netzteil der Klasse II (nicht im Lieferumfang enthalten), das für den Gebrauch mit Haushaltsgeräten zugelassen ist. SELV-Ausgang: DC 5V, max. 2A.

Anzeigeleuchte: -

Status	Licht
Stufe 1	Blaues Licht
Stufe 2	Weißes Licht
Laden	Blinkendes blaues Licht
Vollständig aufgeladen	Weißes Licht
Niedriger Ladestand	Blinkendes rotes Licht
Akku leer	Rotes Licht blinkt 3-mal, schaltet sich dann aus.

● Ein-/Ausschalten des Geräts

- Drücken Sie zum Einschalten des Geräts die Ein-/Aus-Taste **4**.
- Das Gerät arbeitet auf Stufe 1 Niedriger Modus; Anzeigeleuchte **3** leuchtet blau.
- Umschalten auf Stufe 2: Hoher Modus; drücken Sie erneut die Ein-/Aus-Taste **4**; die Anzeigeleuchte **3** leuchtet weiß.
- Zum Ausschalten des Geräts drücken Sie erneut die Ein-/Aus-Taste; die Anzeigeleuchte **3** erlischt.

● Saugfunktion

⚠️ WARNUNG: Die Saugöffnung muss immer frei sein und darf nicht verstopft sein. Verstopfungen führen zu Überhitzung und beschädigen den Motor.

HINWEIS: Stellen Sie sicher, dass die Staubfilter **7** + **8** immer eingesetzt sind, bevor Sie das Gerät einschalten.

- Lesen Sie Abschnitt „Anbringen von Zubehör“, um das ausgewählte Zubehör zu befestigen.
- Schalten Sie das Gerät ein und wählen Sie die gewünschte Saugstufe. Beziehen Sie sich auf den Abschnitt „Ein-/Ausschalten des Geräts“.
- Bewegen Sie die Düse über die zu reinigende Oberfläche.
- Wenn Sie die Arbeit beendet haben, drücken Sie die Ein-/Aus-Taste [4] so oft, bis die Anzeigeluchte [3] erlischt.

● **Blasfunktion**

- Lesen Sie Abschnitt „Anbringen von Zubehör“, um das ausgewählte Zubehör zu befestigen.
- Schalten Sie das Gerät ein und wählen Sie die gewünschte Blasstufe. Beziehen Sie sich auf den Abschnitt „Ein-/Ausschalten des Geräts“.
- Richten Sie den Luftstrom auf den betreffenden Bereich.
- Wenn Sie die Arbeit beendet haben, drücken Sie die Ein-/Aus-Taste [4] so oft, bis die Anzeigeluchte [3] erlischt.

● **Fehlerbehebung**

Problem	Behebung
Das Produkt funktioniert nicht	Laden Sie das Produkt auf.
Das Gerät kann nicht aufgeladen werden	Bitte verwenden Sie ein 5 V 2A Netzteil zum Aufladen.
Keine Saugkraft	Leeren Sie den Staubbehälter.
Schwache Blasleistung	Leeren Sie den Staubbehälter, reinigen Sie das Zubehör.

● **Reinigung und Wartung**

- ⚠ **GEFAHR! Stromschlaggefahr!** Vor der Reinigung: Trennen Sie das Gerät immer vom USB-Kabel [12].

- ⚠ **VORSICHT!** Tauchen Sie die elektrischen Teile des Produkts nicht in Wasser oder andere Flüssigkeiten ein. Halten Sie das Produkt niemals unter fließendes Wasser.
- Verwenden Sie keine scheuernden, aggressiven Reinigungsmittel oder harte Bürsten, um das Produkt und das Zubehör zu reinigen.

Reinigen Sie den Staubbehälter [2], die Filter [7] + [8] und das Zubehör (Abb. C).

- Halten Sie das Gerät mit der Saugdüse [9] nach unten über einen Abfalleimer.
- Drücken Sie den Entriegelungsknopf des Staubbehälters [1], um ihn zu entleeren.
- Drehen Sie den Staubbehälter [2] im Uhrzeigersinn, bis die Ausrichtungsmarkierung mit der Entriegelungsmarkierung übereinstimmt, und ziehen Sie dann den Staubbehälter [2] vorsichtig heraus.
- Ziehen Sie das Filtersystem aus dem Staubbehälter [2] heraus.
- Ziehen Sie den HEPA-Filter [7] aus dem Vorfilter [8] heraus.
- Reinigen Sie den HEPA-Filter [9] und Vorfilter [8] mit einer Reinigungsbürste (nicht im Lieferumfang enthalten).
- Waschen Sie den Staubbehälter [2], den Vorfilter [8], den HEPA-Filter [7] und das Zubehör mit sauberem Wasser ab.
- Lassen Sie alle Teile nach der Reinigung vollständig trocknen.
- Setzen Sie den HEPA-Filter [7] in den Vorfilter [8] ein.
- Setzen Sie das Filtersystem wieder in den Staubbehälter [2] ein.
- Setzen Sie den Staubbehälter [2] wieder in die Haupteinheit ein und drehen Sie ihn gegen den Uhrzeigersinn, bis die Ausrichtungsmarkierung mit der Verriegelungsmarkierung übereinstimmt.
- Schließen Sie die Saugdüse [9].

Ersatzteile / Zubehör

- Kunden erhalten kompatible Ersatzteile und Zubehör unter www.optimex-shop.com.

- Bestellungen können nur online aufgegeben und bearbeitet werden.
- Wenden Sie sich für weitere Auskünfte an die Lidl Kundendienst-Hotline (siehe „Kundendienst“).

Teil

-  HEPA filter

● Lagerung

- Lagern Sie das Produkt in der Originalverpackung, wenn es nicht verwendet wird.
- Bewahren Sie das Produkt an einem trockenen Ort außerhalb der Reichweite von Kindern auf.
- Laden Sie den eingebauten Akku regelmäßig auf (z. B. monatlich), wenn Sie das Produkt längere Zeit nicht verwenden. Dies ist zur Schonung des Akkus erforderlich.

- ⓘ **HINWEIS:** Setzen Sie das Produkt nicht direkter Sonneneinstrahlung oder Hitze aus. Die ideale Umgebungstemperatur liegt zwischen -10 und +55 °C. Extrem niedrige oder hohe Temperaturen können der Akku oder das Produkt beschädigen.

Entnehmen des Akkus

- ⚠ **Warnung:** Nehmen Sie den Akku nur heraus, wenn Sie das Gerät entsorgen. Vergewissern Sie sich, dass der Akku vollständig entladen ist, wenn Sie ihn herausnehmen.
- Um den Akku zu entladen, schalten Sie das Gerät ein und lassen Sie es bis zum Ende laufen.
- Um die Akkufachabdeckung zu entfernen, entfernen Sie beide Schrauben mit einem Kreuzschlitzschraubendreher (Bild E).
- Trennen Sie den Akkupack-Anschluss und ziehen Sie den Akkupack heraus.
- Der Akku kann nun recycelt und der Rest des Geräts ordnungsgemäß entsorgt werden.

● Entsorgung

Die Verpackung besteht aus umweltfreundlichen Materialien, die Sie über die örtlichen Recyclingstellen entsorgen können.



Beachten Sie die Kennzeichnung der Verpackungsmaterialien bei der Abfalltrennung, diese sind gekennzeichnet mit Abkürzungen (a) und Nummern (b) mit folgender Bedeutung: 1-7: Kunststoffe/20-22: Papier und Pappe/80-98: Verbundstoffe.



Möglichkeiten zur Entsorgung des ausgedienten Produkts erfahren Sie bei Ihrer Gemeinde oder Stadtverwaltung.



Gerät entsorgen

Das Symbol der durchgestrichenen Mülltonne bedeutet, dass dieses Gerät am Ende der Nutzungszeit nicht über den Haushaltsmüll entsorgt werden darf. Das Gerät ist bei eingerichteten Sammelstellen, Wertstoffhöfen oder Entsorgungsbetrieben abzugeben. Zudem sind Vertrieber von Elektro- und Elektronikgeräten sowie Vertrieber von Lebensmitteln zur Rücknahme verpflichtet. LIDL bietet Ihnen Rückgabemöglichkeiten direkt in den Filialen und Märkten an. Rückgabe und Entsorgung sind für Sie kostenfrei. Beim Kauf eines Neugerätes haben Sie das Recht, ein entsprechendes Altgerät unentgeltlich zurückzugeben. Zusätzlich haben Sie die Möglichkeit, unabhängig vom Kauf eines Neugerätes, unentgeltlich (bis zu drei) Altgeräte abzugeben, die in keiner Abmessung größer als 25 cm sind. Bitte löschen Sie vor der Rückgabe alle personenbezogenen Daten. Bitte entnehmen Sie vor der Rückgabe Batterien oder Akkumulatoren, die nicht vom Altgerät umschlossen sind, sowie Lampen, die zerstörungsfrei

entnommen werden können und führen diese einer separaten Sammlung zu.

Defekte oder verbrauchte Batterien/Akkus müssen recycelt werden. Geben Sie Batterien / Akkus /oder das Produkt über die angebotenen Sammeleinrichtungen zurück.



Umweltschäden durch falsche Entsorgung der Batterien / Akkus!

Das Symbol der durchgestrichenen Mülltonne auf Batterien oder Akkus bedeutet, dass Sie Batterien und Akkus nicht im Hausmüll entsorgen dürfen. Diese können giftige Schwermetalle enthalten und unterliegen der Sondermüllbehandlung. Die chemischen Symbole der Schwermetalle sind wie folgt: Cd = Cadmium, Hg = Quecksilber, Pb = Blei.

Sie sind gesetzlich verpflichtet, alte Batterien und Akkus nach Gebrauch zurückzugeben. Geben Sie deshalb verbrauchte Batterien und Akkus kostenfrei im Handelsgeschäft z. B. in Ihrer LIDL Filiale oder bei einer kommunalen Sammelstelle ab.

Batterien und Akkus können Stoffe enthalten, die schädlich für die menschliche Gesundheit und Umwelt sind. Nur bei einer getrennten Sammlung und Verwertung von alten Batterien und Akkus können die negativen Auswirkungen vermieden werden.

Seien Sie besonders vorsichtig beim Umgang mit lithiumhaltigen Batterien und Akkus, da bei unsachgemäßer Verwendung eine erhöhte Brandgefahr besteht. Kleben Sie dazu die Pole ab, um einen äußeren Kurzschluss zu vermeiden. Nutzen Sie Batterien mit langer Lebensdauer oder Akkus, um die Entstehung von Abfällen aus Alt-Batterien zu verringern. Beachten Sie die Anweisungen zum Lagern, und vermeiden Sie das vollständige Ent- und Aufladen des Akkus, um die Lebensdauer zu verlängern.

Darüber hinaus sollten Sie Batterien oder Elektro- und Elektronikgeräte mit Batterien oder Akkus nicht im öffentlichen Raum zurücklassen, um eine Vermüllung zu vermeiden. Prüfen Sie Möglichkeiten, Batterien einer Wiederverwendung zuzuführen, anstatt diese zu entsorgen, beispielsweise durch Instandsetzung der Batterie.

● Garantie

Das Produkt wurde nach strengen Qualitätsrichtlinien hergestellt und vor der Auslieferung sorgfältig geprüft. Im Falle von Material- oder Herstellungsfehlern haben Sie gegenüber dem Verkäufer des Produkts gesetzliche Rechte. Ihre gesetzlichen Rechte werden in keiner Weise durch unsere unten aufgeführte Garantie eingeschränkt.

Die Garantie für dieses Produkt beträgt 3 Jahre ab Kaufdatum. Die Garantiezeit beginnt mit dem Kaufdatum. Bewahren Sie den Originalkaufbeleg an einem sicheren Ort auf, da dieses Dokument als Nachweis des Kaufs erforderlich ist.

Alle Schäden oder Mängel, die bereits zum Zeitpunkt des Kaufs vorhanden sind, müssen unverzüglich nach dem Auspacken des Produkts gemeldet werden.

Sollte das Produkt innerhalb von 3 Jahren ab Kaufdatum einen Material- oder Herstellungsfehler aufweisen, werden wir es – nach unserer Wahl – kostenlos für Sie reparieren oder ersetzen. Die Garantiezeit verlängert sich durch einen stattgegebenen Gewährleistungsanspruch nicht. Dies gilt auch für ersetzte und reparierte Teile.

Diese Garantie erlischt, wenn das Produkt beschädigt oder unsachgemäß verwendet oder gewartet wurde.

Die Garantie deckt Material- und Herstellungsfehler ab. Diese Garantie erstreckt sich weder auf Produktteile, die normalem Verschleiß unterliegen, und somit als Verschleißteile gelten (z. B. Batterien, Akkus, Schläuche, Farbpatronen), noch auf Schäden an zerbrechlichen Teilen, z. B. Schalter oder Teile aus Glas.

Bei diesem Produkt gilt die Garantiezeit auch für den Akku.

● Abwicklung im Garantiefall

Um eine schnelle Bearbeitung Ihres Anspruchs zu gewährleisten, beachten Sie die folgenden Hinweise:

Halten Sie den Originalkaufbeleg und die Artikelnummer (IAN 503645_2504) als Nachweis für den Kauf bereit.

Sie finden die Artikelnummer auf dem Typenschild, einer Gravur auf dem Produkt, der Startseite der Bedienungsanleitung (unten links) oder als Aufkleber auf der Rück- oder Unterseite des Produkts.

Sollten Funktionsfehler oder sonstige Mängel auftreten, wenden Sie sich zunächst telefonisch oder per E-Mail an die unten aufgeführte Serviceabteilung.

Sobald das Produkt als defekt erfasst wurde, können Sie es kostenlos an die Ihnen mitgeteilte Service-Anschrift zurücksenden. Stellen Sie sicher, dass Sie den Originalkaufbeleg (Kassenbon) sowie eine kurze, schriftliche Beschreibung beilegen, in der die Einzelheiten des Defekts und der Zeitpunkt des Auftretens dargelegt sind.

● Service

DE **Service Deutschland**

Tel.: 0800 5435 111

E-Mail: owim@lidl.de

AT **Service Österreich**

Tel.: 0800 447744

E-Mail: owim@lidl.at

BE **Service Belgien**

Tél.: 0800 12089

E-Mail: owim@lidl.be

CH **Service Schweiz**

Tel.: 0800 56 44 33

E-Mail: owim@lidl.ch



Serbisches Konformitätszeichen

