

# crivit®



## CAMPINGTISCH / CAMPING TABLE / TABLE DE CAMPING

DE AT CH

### CAMPINGTISCH

Montage-, Bedienungs- und Sicherheitshinweise

FR BE

### TABLE DE CAMPING

Instructions de montage, d'utilisation et consignes de sécurité

PL

### STOLIK KEMPINGOWY

Wskazówki montażu, obsługi i bezpieczeństwa

SK

### KEMPINGOVÝ STŮL

Pokyny pre montáž, obsluhu a bezpečnostné pokyny

GB IE

### CAMPING TABLE

Assembly, operating and safety instructions

NL BE

### CAMPINGTAFEL

Montage-, bedienings- en veiligheidsinstructies

CZ

### KEMPINKOVÝ STŮL

Pokyny k montáži, obsluze a bezpečnostní pokyny

IAN 330280\_1907

OS

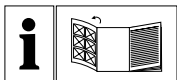

DE / AT / CH	Montage-, Bedienungs- und Sicherheitshinweise	Seite	5
GB / IE	Assembly, operating and safety instructions	Page	8
FR / BE	Instructions de montage, d'utilisation et consignes de sécurité	Page	11
NL / BE	Montage-, bedienings- en veiligheidsinstructies	Pagina	15
PL	Wskazówki montażu, obsługi i bezpieczeństwa	Strona	18
CZ	Pokyny k montáži, obsluze a bezpečnostní pokyny	Strana	21
SK	Pokyny pre montáž, obsluhu a bezpečnostné pokyny	Strana	24

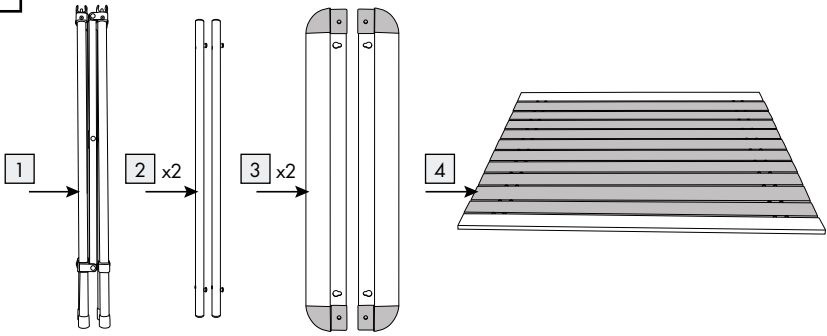
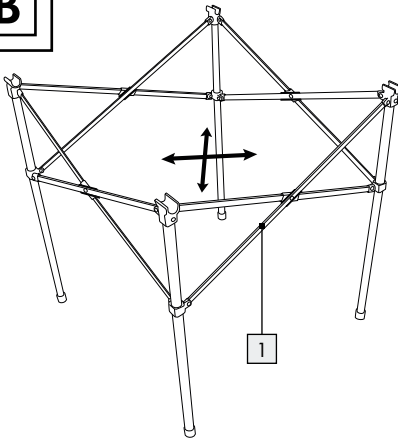
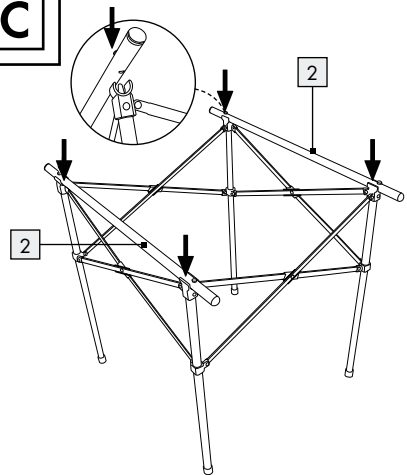
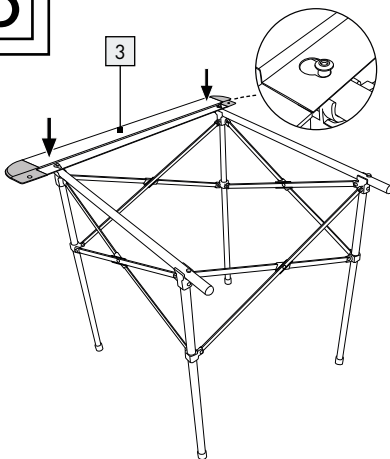
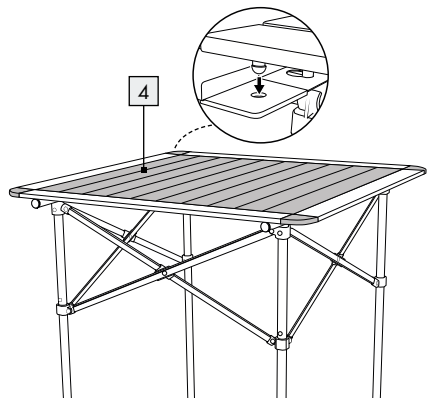
**A****B****C****D****E**

DE AT CH

**WICHTIG, FÜR SPÄTERE BEZUGNAHME  
AUFBEWAHREN: SORGFÄLTIG LESEN!**

GB IE

**IMPORTANT, RETAIN FOR FUTURE  
REFERENCE: READ CAREFULLY!**

FR BE

**IMPORTANT, À CONSERVER POUR  
CONSULTATION ULTÉRIEURE : À LIRE  
ATTENTIVEMENT !**

NL BE

**BELANGRIJK, BEWAREN VOOR LATERE  
RAADPLEGING: ZORGVULDIG LEZEN!**

PL

**WAŻNE, ZACHOWAĆ DO  
PÓŹNIEJSZEGO UŻYTKU: UWAŻNIE  
PRZECZYTAĆ!**

CZ

**DŮLEŽITÉ, UCHOVEJTE PRO POZDĚJŠÍ  
POUŽITÍ: PEČLIVĚ SI PŘEČTĚTE!**

SK

**DÔLEŽITÉ, USCHOVAJTE PRE PRÍPAD  
POUŽITIA V BUDÚCNOSTI: DÔKLADNE  
SI PREČÍTAJTE POKYNY!**

# Campingtisch

## ● Einleitung

Wir beglückwünschen Sie zum Kauf Ihres neuen Produkts. Sie haben sich damit für ein hochwertiges Produkt entschieden. Machen Sie sich vor der ersten Inbetriebnahme mit dem Produkt vertraut. Lesen Sie hierzu aufmerksam die nachfolgende Bedienungsanleitung und die Sicherheitshinweise. Benutzen Sie das Produkt nur wie beschrieben und für die angegebenen Einsatzbereiche. Bewahren Sie diese Anleitung an einem sicheren Ort auf. Händigen Sie alle Unterlagen bei Weitergabe des Produktes an Dritte mit aus.

## ● Bestimmungsgemäße Verwendung

Das Produkt ist für den privaten Bereich geeignet und nicht für den gewerblichen Gebrauch vorgesehen. Das Produkt wurde für den Campingbereich hergestellt.

## ● Technische Daten

Maße (aufgebaut):	ca. 70 x 70 x 70 cm (B x H x T)
Transportmaß:	ca. 72 x 18 x 12 cm (B x H x T)
Gewicht:	ca. 3,4 kg
Max. Belastung:	50 kg

## ● Teilebeschreibung und Lieferumfang

- 1 Tischgestell x 1
  - 2 Stange x 2
  - 3 Kantenschutz x 2
  - 4 Lamellen-Tischplatte x 1
- 1 Tragetasche mit Schultergurt  
1 Montage- und Bedienungsanleitung



## Sicherheitshinweise

BEWAHREN SIE DIESE ANLEITUNG GUT AUF! HÄNDIGEN SIE ALLE UNTERLAGEN BEI WEITERGABE DES PRODUKTS AN DRITTE EBENFALLS MIT AUS.

-  **WARNUNG! LEBENS- UND UNFALLGEFAHR FÜR KLEINKINDER UND KINDER!** Lassen Sie Kinder niemals unbeaufsichtigt mit dem Verpackungsmaterial. Es besteht Erstickungsgefahr.
- Achten Sie darauf, dass sich Personen, insbesondere Kinder, nicht auf das Produkt stellen oder an diesem hochziehen. Das Produkt könnte umkippen.
- Das Produkt ist kein Spielzeug und sollte nur unter Aufsicht von Erwachsenen verwendet werden. Das Produkt ist kein Klettergerüst oder Spielzeug.
- Setzen oder stellen Sie sich niemals auf das Produkt.
- Verwenden Sie dieses Produkt nicht als Stehfläche, Trittleiter oder als Hüpfgelegenheit.
- Gehen Sie beim Auseinander- und Zusammenklappen des Produkts vorsichtig vor, um Verletzungen/Einklemmen zu vermeiden.
- Achten Sie darauf, dass Ihre Hände nicht in die Klappvorrichtung geraten, um Verletzungen zu vermeiden.
- Überprüfen Sie das Produkt vor jeder Verwendung auf Beschädigung oder Verschleiß. Verwenden Sie das Produkt nur in einem einwandfreien Zustand. Verwenden Sie das Produkt nicht, wenn Schäden sichtbar sind oder vermutet werden.
- Achten Sie vor der Benutzung des Produkts auf die richtige Stabilität.
- Stellen Sie das Produkt vor dem Gebrauch auf einem ebenen, festen Untergrund auf, andernfalls könnte das Produkt instabil werden und zur Seite fallen oder kippen. Dies kann zu Verletzungen oder Sachbeschädigung führen.
- Achten Sie beim Auseinanderklappen darauf, dass der Klappmechanismus ordnungsgemäß einrastet, bevor Sie das Produkt verwenden.

- Achten Sie darauf, dass das Produkt vollständig geöffnet wurde, bevor Sie es verwenden.
- Verwenden Sie das Produkt nicht in der Nähe von offenem Feuer.
- Sichern Sie das Produkt bei extremen Wetterbedingungen, z. B. bei starkem Wind.
- Verwenden Sie das Produkt nur zu dem vorgesehenen Zweck und als Außenmöbel im Campingbereich.
- Beachten Sie die maximale Belastbarkeit (siehe „Technische Daten“). Wenn diese Gewichtsgrenze überschritten wird, kann dies zu Verletzungen und / oder Sachbeschädigung führen.
- Durch den leichten und schnellen Aufbau des Produkts ist dieses nicht so stabil wie ein üblicher Tisch. Belasten Sie den Tisch nicht über 50 kg und vermeiden Sie eine seitliche Belastung, da dieser Tisch aufgrund seines niedrigen Gewichtes schneller kippen kann als herkömmliche Außen-tische.
- Bringen Sie keinen Sonnenschirm am Tisch an. Verwenden Sie nur einen Sonnenschirm mit eigenem Gestell.

#### **⚠ GEFAHR DER SACHBESCHÄDIGUNG!**

Wir haften nicht für Unfälle, die infolge der Nichtbeachtung der oben genannten Sicherheitshinweise oder durch falsche Handhabung auftreten.

## ● Produkt aufbauen

- Nehmen Sie das Produkt aus der Tragetasche.
- Ziehen Sie das Tischgestell **1** an den gegenüberliegenden Ecken langsam und gleichmäßig auseinander, wie in Abbildung B dargestellt.
- Stecken Sie die beiden Stangen **2** in die dafür vorgesehenen Halterungen des Tischgestells **1** (siehe Abb. C).
- Legen Sie den Kantenschutz **3** auf. Achten Sie darauf, dass die Aussparungen am Kantenschutz **3** in den Halterungen der Stangen **2** stecken (siehe Abb. D).
- Legen Sie die Lamellentischplatte **4** auf und drücken Sie die vier Ecken fest (Abb. E).

**Hinweis:** Achten Sie darauf, dass die Stifte auf der Lamellenunterseite passgenau über

den Löchern vom Kantenschutz **3** positioniert sind, damit diese problemlos einrasten.

## ● Produkt abbauen

- Um das Produkt abzubauen, befolgen Sie die Anweisungen des Kapitels „Produkt aufbauen“ in umgekehrter Reihenfolge.

## ● Reinigung und Pflege

- Reinigen Sie das Produkt nicht mit scharfen Reinigungsmitteln.
- Reinigen Sie das Produkt mit einem feuchten Tuch und einem milden Reinigungsmittel.
- Lassen Sie alle Teile gut trocknen, bevor Sie das Produkt wieder verpacken. Dies verhindert die Bildung von Schimmel, Gerüchen und Verfärbungen.

## ● Lagerung

- Lagern Sie das Produkt in einem geschützten, trockenen Raum. Lagern Sie das trockene und saubere Produkt immer bei Raumtemperatur.

## ● Entsorgung

Die Verpackung besteht aus umweltfreundlichen Materialien, die Sie über die örtlichen Recyclingstellen entsorgen können.

Möglichkeiten zur Entsorgung des ausgedienten Produkts erfahren Sie bei Ihrer Gemeinde- oder Stadtverwaltung.

## ● Garantie

Das Produkt wurde nach strengen Qualitätsrichtlinien sorgfältig produziert und vor Anlieferung gewissenhaft geprüft. Im Falle von Mängeln dieses Produkts stehen Ihnen gegen den Verkäufer des Produkts

gesetzliche Rechte zu. Diese gesetzlichen Rechte werden durch unsere im Folgenden dargestellte Garantie nicht eingeschränkt.

Sie erhalten auf dieses Produkt 3 Jahre Garantie ab Kaufdatum. Die Garantiefrist beginnt mit dem Kaufdatum. Bitte bewahren Sie den Original-Kassenbon gut auf. Diese Unterlage wird als Nachweis für den Kauf benötigt.

Tritt innerhalb von 3 Jahren ab dem Kaufdatum dieses Produkts ein Material- oder Fabrikationsfehler auf, wird das Produkt von uns – nach unserer Wahl – für Sie kostenlos repariert oder ersetzt. Diese Garantie verfällt, wenn das Produkt beschädigt, nicht sachgemäß benutzt oder gewartet wurde.

Die Garantieleistung gilt für Material- oder Fabrikationsfehler. Diese Garantie erstreckt sich nicht auf Produktteile, die normaler Abnutzung ausgesetzt sind (z. B. Batterien) und daher als Verschleißteile angesehen werden können oder Beschädigungen an zerbrechlichen Teilen, z. B. Schalter, Akkus oder die aus Glas gefertigt sind.

## ● Abwicklung im Garantiefall

Um eine schnelle Bearbeitung Ihres Anliegens zu gewährleisten, folgen Sie bitte den folgenden Hinweisen:

Bitte halten Sie für alle Anfragen den Kassenbon und die Artikelnummer (z. B. IAN 123456\_7890) als Nachweis für den Kauf bereit.

Die Artikelnummer entnehmen Sie bitte dem Typenschild, einer Gravur, auf dem Titelblatt Ihrer Anleitung (unten links) oder als Aufkleber auf der Rück- oder Unterseite.

Sollten Funktionsfehler oder sonstige Mängel auftreten, kontaktieren Sie zunächst die nachfolgend benannte Serviceabteilung telefonisch oder per E-Mail.

Ein als defekt erfasstes Produkt können Sie dann unter Beifügung des Kaufbelegs (Kassenbon) und der Angabe, worin der Mangel besteht und wann er aufgetreten ist, für Sie portofrei an die Ihnen mitgeteilte Service-Anschrift übersenden.

## ● Service

### DE Service Deutschland

Tel.: 0800 5435 111  
(kostenfrei aus dem dt.  
Festnetz/ Mobilfunknetz)  
E-Mail: owim@lidl.de

### AT Service Österreich

Tel.: 0820 201 222 (0,15 EUR/Min.)  
E-Mail: owim@lidl.at

### CH Service Schweiz

Tel.: 0842 665566  
(0,08 CHF/Min., Mobilfunk max.  
0,40 CHF/Min.)  
E-Mail: owim@lidl.ch

## Camping Table

### ● Introduction

We congratulate you on the purchase of your new product. You have chosen a high quality product. Familiarise yourself with the product before using it for the first time. In addition, please carefully refer to the operating instructions and the safety advice below. Only use the product as instructed and only for the indicated field of application. Keep these instructions in a safe place. If you pass the product on to anyone else, please ensure that you also pass on all the documentation with it.

### ● Intended use

The product is suitable for private use and is not intended for commercial use. The product was manufactured for use when camping.

### ● Technical data

Dimensions (assembled): approx. 70 x 70 x 70 cm (W x H x D)

Dimensions (disassembled): approx. 72 x 18 x 12 cm (W x H x D)

Weight: approx. 3.4 kg

Max. load: 50 kg

### ● Description of parts and contents

1 Table frame x 1

2 Rod x 2

3 Edge protector x 2

4 Slatted tabletop x 1

1 Carrying bag with a shoulder strap

1 Set of assembly instructions and instructions for use



## Safety information

KEEP THESE INSTRUCTIONS IN A SAFE PLACE! WHEN PASSING THIS PRODUCT ON TO OTHERS; PLEASE INCLUDE ALL THE DOCUMENTS.

### ■ **⚠ WARNING! DANGER TO LIFE AND RISK OF ACCIDENT FOR INFANTS AND CHILDREN!**

- Never leave children unsupervised with the packaging material. There is a danger of suffocation.
- Make sure that no persons, particularly children, stand or pulls themselves up on the product. The product could tip over.
- This product is not a toy and should only be used under adult supervision. The product is not a climbing frame or toy.
- Never sit or stand on the product.
- Do not use this product as surface to stand on, stepladder or surface to jump from.
- Take care when unfolding or folding up the product in order to avoid injuries or getting trapped.
- Make sure that your hands do not end up in the folding section in order to avoid injuries.
- Check the product for damage or wear before every use. Only use the product in good condition. Do not use the product if damages are visible or suspected.
- Verify the product is stable before use.
- Before use, set up the product on a level, firm surface, otherwise the product may become unstable and fall to one side or tip over. This could result in injuries or property damage.
- When unfolding the product, make sure that the folding mechanism properly clicks into place before you use the product.
- Make sure that you have completely unfolded the product before using it.
- Do not use the product near open fire.
- Secure the product in extreme weather conditions e.g. in strong winds.
- Only use the product for its intended purpose and as outdoor furniture when camping.



- Please note the maximum load capacity (see „Technical data“). Exceeding these weight limits may result in injuries and / or property damage.
- As this product can be set up simply and quickly, it is not as stable as a standard table. Do not load the table with more than 50kg of weight and avoid loading it on one side, as this table can tip over faster than standard outdoor tables due to its low weight.
- Do not attach a parasol to the table. Only use a parasol with its own base frame.

### **⚠ RISK OF DAMAGE TO THE PRODUCT**

**OR PROPERTY!** We are not liable for accidents resulting from failure to comply with the above safety instructions or from improper handling.

## **● Assemble the product**

- Take out the product from the carrying bag.
- Pull the table frame **1** slowly and steadily apart holding the opposite corners as shown in figure B.
- Insert the two rods **2** into the designated holders on the table frame **1** (see fig. C).
- Apply the edge protection **3**. Please ensure that the notches on the edge protection **3** are inserted into the rod **2** holders (see fig. D).
- Put on the slatted table top **4** and click the four corners into place (see fig. E).

**Note:** Ensure that the pins on the underside of the slats fit exactly over the holes in the edge protection **3** so that they click correctly into place.

## **● Dismantle the product**

- To dismantle the product, follow the instructions in the “Assemble the product” section in reverse order.

## **● Cleaning and care**

- Do not clean the product with harsh cleaning agents.
- Clean the product using a damp cloth and a mild detergent.
- Allow all the parts to dry thoroughly before you put the product away again. This will prevent the build-up of mould, odours and discolouration.

## **● Storage**

- Store the product in a sheltered, dry room. Always store the dry and clean product at room temperature.

## **● Disposal**

The packaging is made entirely of recyclable materials, which you may dispose of at local recycling facilities.

Contact your local refuse disposal authority for more details of how to dispose of your worn-out product.

## **● Warranty**

The product has been manufactured to strict quality guidelines and meticulously examined before delivery. In the event of product defects you have legal rights against the retailer of this product. Your legal rights are not limited in any way by our warranty detailed below.

The warranty for this product is 3 years from the date of purchase. Should this product show any fault in materials or manufacture within 3 years from the date of purchase, we will repair or replace it – at our choice – free of charge to you.

The warranty period begins on the date of purchase. Please keep the original sales receipt in a safe location. This document is required as your proof of

purchase. This warranty becomes void if the product has been damaged, or used or maintained improperly.

The warranty applies to defects in material or manufacture. This warranty does not cover product parts subject to normal wear, thus possibly considered consumables (e.g. batteries) or for damage to fragile parts, e.g. switches, rechargeable batteries or glass parts.

## ● Warranty claim procedure

To ensure quick processing of your case, please observe the following instructions:

Please have the till receipt and the item number (e.g. IAN 123456\_7890) available as proof of purchase.

You will find the item number on the type plate, an engraving on the front page of the instructions (bottom left), or as a sticker on the rear or bottom of the appliance.

If functional or other defects occur, please contact the service department listed either by telephone or by e-mail.

You can return a defective product to us free of charge to the service address that will be provided to you. Ensure that you enclose the proof of purchase (till receipt) and information about what the defect is and when it occurred.

## ● Service

### Ⓜ **Service Great Britain**

Tel.: 0800 404 7657

E-Mail: owim@lidl.co.uk

### Ⓜ **Service Ireland**

Tel.: 1890 930 034

(0,08 EUR / Min., (peak))

(0,06 EUR / Min., (off peak))

E-Mail: owim@lidl.ie

## Table de camping

### ● Introduction

Nous vous félicitons pour l'achat de votre nouveau produit. Vous avez opté pour un produit de grande qualité. Avant la première mise en service, vous devez vous familiariser avec toutes les fonctions du produit. Veuillez lire attentivement le mode d'emploi ci-dessous et les consignes de sécurité. N'utilisez le produit que pour l'usage décrit et les domaines d'application cités. Conserver ces instructions dans un lieu sûr. Si vous donnez le produit à des tiers, remettez-leur également la totalité des documents.

### ● Utilisation conforme

Le produit est adapté au domaine domestique et non à un usage professionnel. Le produit a été fabriqué pour le domaine du camping.

### ● Caractéristiques techniques

Dimensions (monté) :	env. 70 x 70 x 70 cm (l x h x p)
Dimensions de transport :	env. 72 x 18 x 12 cm (l x h x p)
Poids :	env. 3,4 kg
Charge max. :	50 kg

### ● Description des pièces et contenu de la livraison

- 1 Armature de table x 1
  - 2 Tige x 2
  - 3 Protection d'arête x 2
  - 4 Plateau de table à lamelles x 1
- 1 sac de transport avec bandoulière  
1 notice de montage et d'utilisation



## Consignes de sécurité

CONSERVEZ SOIGNEUSEMENT CETTE NOTICE !  
TRANSMETTEZ ÉGALEMENT TOUS LES DOCUMENTS EN CAS DE TRANSMISSION DU PRODUIT À UNE TIÈRE PERSONNE.

-  **AVERTISSEMENT ! DANGER DE MORT ET RISQUE D'ACCIDENT POUR LES NOURRISSONS ET LES ENFANTS !** Ne laissez jamais les enfants manipuler les emballages sans surveillance. Risque d'asphyxie.
- Assurez-vous que personne, en particulier aucun enfant, ne monte sur le produit ou ne s'y appuie. Le produit pourrait basculer.
- Le produit n'est pas un jouet et il ne doit être utilisé que sous la surveillance d'un adulte. Le produit ne doit pas être escaladé et n'est pas un jouet.
- Ne vous asseyez jamais et ne prenez jamais appui sur le produit.
- N'utilisez pas ce produit comme support, escabeau ou encore pour sauter.
- Procédez prudemment lors du dépliage et du pliage du produit afin d'éviter blessures et coincements.
- Veillez à ce que vos mains n'accèdent pas au mécanisme de pliage, ceci afin d'éviter toute blessure.
- Avant chaque utilisation, vérifiez le produit pour repérer la présence de dommages ou de traces d'usure. Utilisez uniquement le produit en parfait état. N'utilisez pas le produit si vous constatez ou supposez la présence de dommages.
- Veillez à une bonne stabilité du produit avant de l'utiliser.
- Avant utilisation, assurez-vous que le produit se trouve sur une surface stable et plane. Dans le cas contraire, le produit pourrait se trouver en position instable et tomber ou basculer sur le côté. Des blessures ou dommages matériels peuvent en résulter.
- Lors du dépliage, veillez à ce que le mécanisme de pliage s'enclenche correctement avant d'utiliser le produit.

- Veillez à ce que le produit soit complètement ouvert avant de l'utiliser.
- N'utilisez pas le produit à proximité d'un feu ouvert.
- En cas de conditions météorologiques extrêmes, par ex. en cas de vent fort, sécurisez le produit.
- Utilisez le produit uniquement dans le cadre de son emploi prévu, comme meuble d'extérieur dans le domaine du camping.
- Veuillez respecter la charge maximale (voir « Caractéristiques techniques »). Lorsque cette limite de poids est dépassée, il existe un risque de blessures et/ou de dommages matériels.
- Le montage simple et rapide du produit induit qu'il n'est pas aussi stable qu'une table classique. Ne chargez pas la table avec plus de 50 kg et évitez d'exercer une charge latérale car cette table risquerait de basculer rapidement en raison de son faible poids, comparée à une table d'extérieur ordinaire.
- N'attachez pas de parasol à la table. Utilisez uniquement un parasol qui a sa propre armature.

**⚠ RISQUE DE DÉGÂTS MATÉRIELS !** Nous ne sommes en aucun cas responsables des accidents pouvant survenir en raison d'une non-observation des remarques de sécurité exposées ci-dessus, ou en cas de manipulation incorrecte.

## ● Monter le produit

- Sortez le produit du sac de transport.
- Dépliez doucement et uniformément l'armature de table **1** par les coins opposés, comme représenté sur l'illustration B.
- Insérez les deux tiges **2** dans les supports de l'armature de table **1** prévus pour cela (voir ill. C).
- Posez la protection d'arête **3**. Veillez à ce que les encoches au niveau de la protection d'arête **3** soient insérées dans les supports des tiges **2** (voir ill. D).
- Posez le plateau de table à lamelles **4** et pressez fermement les quatre coins (ill. E).

**Remarque :** veillez à ce que les goupilles soient positionnées de manière précise au-dessus

des trous de la protection d'arête **3** afin que celles-ci s'enclenchent sans problème.

## ● Démontez le produit

- Pour démonter le produit, suivez les instructions du chapitre « Monter le produit » dans l'ordre inverse.

## ● Nettoyage et entretien

- Ne nettoyez pas le produit avec des détergents agressifs.
- Nettoyez le produit avec un chiffon humide imbibé de détergent neutre.
- Laissez bien sécher toutes les pièces avant d'emballer de nouveau le produit. Cela évite la formation de moisissure, les mauvaises odeurs et la décoloration.

## ● Rangement

- Entrez le produit dans un endroit protégé et sec. Rangez le produit à l'état propre et sec, et toujours à température ambiante.

## ● Mise au rebut

L'emballage se compose de matières recyclables pouvant être mises au rebut dans les déchetteries locales.



Le produit est recyclable, soumis à la responsabilité élargie du fabricant et collecté séparément.

Votre mairie ou votre municipalité vous renseigneront sur les possibilités de mise au rebut des produits usagés.

## ● Garantie

### **Article L217-16 du Code de la consommation**

Lorsque l'acheteur demande au vendeur, pendant le cours de la garantie commerciale qui lui a été consentie lors de l'acquisition ou de la réparation d'un bien meuble, une remise en état couverte par la garantie, toute période d'immobilisation d'au moins sept jours vient s'ajouter à la durée de la garantie qui restait à courir. Cette période court à compter de la demande d'intervention de l'acheteur ou de la mise à disposition pour réparation du bien en cause, si cette mise à disposition est postérieure à la demande d'intervention.

Indépendamment de la garantie commerciale souscrite, le vendeur reste tenu des défauts de conformité du bien et des vices rédhibitoires dans les conditions prévues aux articles L217-4 à L217-13 du Code de la consommation et aux articles 1641 à 1648 et 2232 du Code Civil.

### **Article L217-4 du Code de la consommation**

Le vendeur livre un bien conforme au contrat et répond des défauts de conformité existant lors de la délivrance.

Il répond également des défauts de conformité résultant de l'emballage, des instructions de montage ou de l'installation lorsque celle-ci a été mise à sa charge par le contrat ou a été réalisée sous sa responsabilité.

### **Article L217-5 du Code de la consommation**

Le bien est conforme au contrat :

- 1° S'il est propre à l'usage habituellement attendu d'un bien semblable et, le cas échéant :
  - s'il correspond à la description donnée par le vendeur et posséder les qualités que celui-ci a présentées à l'acheteur sous forme d'échantillon ou de modèle ;
  - s'il présente les qualités qu'un acheteur peut légitimement attendre eu égard aux déclarations publiques faites par le vendeur, par le producteur ou par son représentant, notamment dans la publicité ou l'étiquetage ;

- 2° Ou s'il présente les caractéristiques définies d'un commun accord par les parties ou être propre à tout usage spécial recherché par l'acheteur, porté à la connaissance du vendeur et que ce dernier a accepté.

### **Article L217-12 du Code de la consommation**

L'action résultant du défaut de conformité se prescrit par deux ans à compter de la délivrance du bien.

### **Article 1641 du Code civil**

Le vendeur est tenu de la garantie à raison des défauts cachés de la chose vendue qui la rendent impropre à l'usage auquel on la destine, ou qui diminuent tellement cet usage que l'acheteur ne l'aurait pas acquise, ou n'en aurait donné qu'un moindre prix, s'il les avait connus.

### **Article 1648 1er alinéa du Code civil**

L'action résultant des vices rédhibitoires doit être intentée par l'acquéreur dans un délai de deux ans à compter de la découverte du vice.

Les pièces détachées indispensables à l'utilisation du produit sont disponibles pendant la durée de la garantie du produit.

Le produit a été fabriqué selon des critères de qualité stricts et contrôlé consciencieusement avant sa livraison. En cas de défaillance, vous êtes en droit de retourner ce produit au vendeur. La présente garantie ne constitue pas une restriction de vos droits légaux.

Ce produit bénéficie d'une garantie de 3 ans à compter de sa date d'achat. La durée de garantie débute à la date d'achat. Veuillez conserver le ticket de caisse original. Il fera office de preuve d'achat.

Si un problème matériel ou de fabrication devait survenir dans 3 ans suivant la date d'achat de ce produit, nous assurons à notre discrétion la réparation ou le remplacement du produit sans frais supplémentaires. La garantie prend fin si le produit est endommagé suite à une utilisation inappropriée ou à un entretien défaillant.

La garantie couvre les vices matériels et de fabrication. Cette garantie ne s'étend ni aux pièces du produit soumises à une usure normale (p. ex. des piles) et qui, par conséquent, peuvent être considérées comme des pièces d'usure, ni aux dommages sur des composants fragiles, comme des interrupteurs, des batteries ou des éléments fabriqués en verre.

## ● Faire valoir sa garantie

Pour garantir la rapidité d'exécution de la procédure de garantie, veuillez respecter les indications suivantes :

Veuillez conserver le ticket de caisse et la référence du produit (par ex. IAN 123456\_7890) à titre de preuve d'achat pour toute demande.

Le numéro de référence de l'article est indiqué sur la plaque d'identification, gravé sur la page de titre de votre manuel (en bas à gauche) ou sur un autocollant apposé sur la face arrière ou inférieure du produit.

En cas de dysfonctionnement du produit, ou de tout autre défaut, contactez en premier lieu le service après-vente par téléphone ou par e-mail aux coordonnées indiquées ci-dessous.

Vous pouvez alors envoyer franco de port tout produit considéré comme défectueux au service clientèle indiqué, accompagné de la preuve d'achat (ticket de caisse) et d'une description écrite du défaut avec mention de sa date d'apparition.

## ● Service après-vente

### **FR** Service après-vente France

Tél. : 0800 919270

E-Mail : owim@lidl.fr

### **BE** Service après-vente Belgique

Tél. : 070 270 171 (0,15 EUR/Min.)

E-Mail : owim@lidl.be

## Campingtafel

### ● Inleiding

Hartelijk gefeliciteerd met de aankoop van uw nieuwe product. U hebt voor een hoogwaardig product gekozen. Maak u voor de eerste ingebruikname vertrouwd met het product. Lees hiervoor aandachtig de volgende gebruiksaanwijzing en de veiligheidsvoorschriften. Gebruik het product alleen zoals beschreven en voor de aangegeven toepassingsgebieden. Bewaar deze gebruiksaanwijzing op een veilige plek. Geef, wanneer u het product doorgeeft aan derden, ook alle documenten mee.

### ● Correct en doelmatig gebruik

Het product is geschikt voor privégebruik en is niet bedoeld voor commerciële doeleinden. Het product is gemaakt voor recreatief gebruik (camping).

### ● Technische gegevens

Afmetingen (gemonteerd):	ca. 70 x 70 x 70 cm (b x h x d)
Transport-afmeting:	ca. 72 x 18 x 12 cm (b x h x d)
Gewicht:	ca. 3,4 kg
Max. belasting:	50 kg

### ● Beschrijving van de onderdelen en omvang van de levering

- 1 Tafelframe x 1
  - 2 Buis x 2
  - 3 Randbescherming x 2
  - 4 Lamellen-tafelblad x 1
- 1 Draagtas met schouderriem  
1 Montagehandleiding en gebruiksaanwijzing



## Veiligheidsinstructies

**BEWAAR DEZE GEBRUIKSAANWIJZING ZORGVULDIG! GEEF OOK ALLE DOCUMENTEN MEE WANNEER U HET PRODUCT AAN DERDEN DOORGEEFT.**

-  **WAARSCHUWING! LEVENSGEVAAR EN KANS OP ONGEVALLEN VOOR KLEUTERS EN KINDEREN!** Laat kinderen nooit zonder toezicht bij het verpakkingsmateriaal. Er bestaat verstikkingsgevaar.
- Let erop dat personen, met name kinderen, niet op het product gaan staan of zich eraan omhoog trekken. Het product kan dan omvallen.
- Het product is geen speelgoed en mag alleen onder toezicht van volwassenen worden gebruikt. Het product is geen klimrek of speelgoed.
- Ga nooit op het product zitten of staan.
- Gebruik dit product niet om erop te staan, als opstapje of als springmogelijkheid.
- Ga bij het in- en uitklappen van het product voorzichtig te werk om verwondingen / inklemmen te voorkomen.
- Let erop dat uw handen niet in het klapsysteem terecht komen om verwondingen te vermijden.
- Controleer het product voor elk gebruik op beschadiging of slijtage. Gebruik het product alleen als het in onberispelijke staat verkeert. Gebruik het product niet als er beschadigingen zichtbaar zijn of als u deze vermoedt.
- Let voor het gebruik van het product op de juiste stabiliteit.
- Plaats het product voor het gebruik op een vlakke, stevige ondergrond, anders kan het product instabiel worden en opzij vallen of kantelen. Dit kan leiden tot verwondingen of materiële schade.
- Let er bij het uitklappen op dat het klapmechanisme correct is vergrendeld voordat u het product gebruikt.
- Zorg ervoor dat het product volledig geopend is voordat u het gebruikt.
- Gebruik het product niet in de buurt van open vuur.

- Zet het product vast bij extreme weersomstandigheden, bijv. bij harde wind.
- Gebruik het product alleen voor het beoogde doeleinde en als buitenmeubel bij het kamperen.
- Houd rekening met de maximale belastbaarheid (zie 'Technische gegevens'). Als deze gewichtsgrens wordt overschreden, kan dit leiden tot verwondingen en / of materiële schade.
- Door de lichte en snelle opbouw van het product is het niet zo stabiel als een gewone tafel. Belast de tafel niet met meer dan 50 kg en vermijd een zijwaartse belasting omdat deze tafel vanwege het lage gewicht sneller kan omvallen dan andere buitentafels.
- Bevestig geen parasol aan de tafel. Gebruik alleen een parasol met een eigen parasolvoet.

**⚠ KANS OP MATERIËLE SCHADE!** Wij zijn niet aansprakelijk voor ongevallen die ontstaan door het niet opvolgen van bovenstaande veiligheidsinstructies of door onjuiste omgang met het product.

## ● Product monteren

- Haal het product uit de draagtas.
- Trek het tafelframe **1** aan de tegenover elkaar liggende hoeken langzaam en gelijkmatig uit elkaar, zoals in afbeelding B is weergegeven.
- Steek de beide buizen **2** in de daarvoor bestemde houders van het tafelframe **1** (zie afb. C).
- Monteer de randbescherming **3**. Zorg ervoor dat de uitsparingen in de randbescherming **3** in de houders van de buizen **2** steken (zie afb. D).
- Leg het lamellen-tafelblad **4** erop en druk de vier hoeken vast (afb. E).

**Opmerking:** zorg ervoor dat de pennen aan de onderkant van de lamellen precies boven de gaten van de randbescherming **3** liggen zodat deze zonder problemen vastklikken.

## ● Product demonteren

- Om het product te demonteren, volgt u de aanwijzingen uit het onderdeel 'Product monteren' in omgekeerde volgorde.

## ● Reiniging en onderhoud

- Reinig het product niet met agressieve schoonmaakmiddelen.
- Reinig het product met een vochtige doek en een mild schoonmaakmiddel.
- Laat alle onderdelen goed drogen voordat u het product weer inpakt. Dit voorkomt schimmelvorming, nare geurtjes en verkleuringen.

## ● Opslag

- Bewaar het product in een beschermde, droge ruimte. Bewaar het droge en schone product altijd op kamertemperatuur.

## ● Afvoer

De verpakking bestaat uit milieuvriendelijke grondstoffen die u via de plaatselijke recyclingcontainers kunt afvoeren.

Informatie over de mogelijkheden om het uitgediende product na gebruik te verwijderen, verstrekt uw gemeentelijke overheid.

## ● Garantie

Het product wordt volgens strenge kwaliteitsrichtlijnen zorgvuldig geproduceerd en voor levering grondig getest. In geval van schade aan het product kunt u rechtmatig beroep doen op de verkoper van het product. Deze wettelijke rechten worden door onze hierna vermelde garantie niet beperkt.

Op dit product verlenen wij 3 jaar garantie vanaf aankoopdatum. De garantieperiode start op de



dag van aankoop. Bewaar de originele kassabon alstublieft. Dit document is nodig als bewijs voor aankoop.

Wanneer binnen 3 jaar na de aankoopdatum van dit product een materiaal- of productiefout optreedt, dan wordt het product door ons – naar onze keuze – gratis voor u gerepareerd of vervangen. Deze garantie komt te vervallen als het product beschadigd wordt, niet correct gebruikt of onderhouden wordt.

De garantie geldt voor materiaal- en productiefouten. Deze garantie is niet van toepassing op productonderdelen, die onderhevig zijn aan normale slijtage en hierdoor als aan slijtage onderhevige onderdelen gelden (bijv. batterijen) of voor beschadigingen aan breekbare onderdelen, zoals bijv. schakelaars, accu's of dergelijke onderdelen, die gemaakt zijn van glas.

## ● Afwikkeling in geval van garantie

Om een snelle afhandeling van uw reclamatie te waarborgen dient u de volgende instructies in acht te nemen:

Houd bij alle vragen alstublieft de kassabon en het artikelnummer (bijv. IAN 123456\_7890) als bewijs van aankoop bij de hand.

Het artikelnummer vindt u op de typeplaat, ingegraveerd, op het titelblad van uw handleiding (linksonder) of als sticker op de achter- of onderzijde.

Wanneer er storingen in de werking of andere gebreken optreden, dient u eerst telefonisch of per e-mail contact met de onderstaande service-afdeling op te nemen.

Een als defect geregistreerd product kunt u dan samen met uw aankoopbewijs (kassabon) en vermelding van de concrete schade alsmede het tijdstip van optreden voor u franco aan het u meegedeelde servicepunt verzenden.

## ● Service

### **(NL) Service Nederland**

Tel.: 0900 0400 223 (0,10 EUR/Min.)

E-Mail: owim@lidl.nl

### **(BE) Service België**

Tel.: 070 270 171 (0,15 EUR/Min.)

E-Mail: owim@lidl.be

## Stolik kempingowy

### ● Wstęp

Gratulujemy Państwu zakupu nowego produktu. Zdecydowali się Państwo na zakup produktu najwyższej jakości. Przed uruchomieniem urządzenia po raz pierwszy zapoznaj się z nim. W tym celu przeczytaj uważnie poniższą instrukcję obsługi oraz wskazówki dotyczące bezpieczeństwa. Produkt należy użytkować w sposób tu opisany i zgodnie z określonym zakresem zastosowania. Należy przechowywać tę instrukcję w bezpiecznym miejscu. Przekazując produkt innej osobie, należy również przekazać wszystkie dokumenty.

### ● Zastosowanie zgodne z przeznaczeniem

Produkt przeznaczony jest wyłącznie do prywatnego zakresu i nie jest przewidziany do użytku komercyjnego. Produkt został wykonany do zastosowania na kempingu.

### ● Dane techniczne

Wymiary (po zmontowaniu):	ok. 70 x 70 x 70 cm (szer. x wys. x głęb.)
Wymiary transportowe:	ok. 72 x 18 x 12 cm (szer. x wys. x głęb.)
Waga:	ok. 3,4 kg
Maks. obciążenie:	50 kg

### ● Opis części i zakres dostawy

- 1 Stelaż stołu x 1
- 2 Drzązek x 2
- 3 Ostrona rogu x 2
- 4 Lamelowy blat stołu x 1

1 Torba do przenoszenia z paskiem na ramię  
1 Instrukcja montażu i obsługi



## Wskazówki bezpieczeństwa

**NALEŻY ZACHOWAĆ INSTRUKCJĘ NA PRZYSZŁOŚĆ! W PRZYPADKU PRZEKAZANIA PRODUKTU INNEJ OSOBIE NALEŻY DOŁĄCZYĆ DO NIEGO CAŁĄ DOKUMENTACJĘ.**

-  **OSTRZEŻENIE! NIEBEZPIECZEŃSTWO UTRATY ŻYCIA I WYPADKU DLA DZIECI!** Nigdy nie pozostawiać dzieci bez nadzoru z materiałem opakowania. Niebezpieczeństwo uduszenia.
- Uważać na to, aby nikt, w szczególności dzieci, nie stał na produkt ani się na nim nie podciągał. Produkt może się przewrócić.
- Produkt nie jest zabawką i powinien być używany przez dzieci wyłącznie pod nadzorem osób dorosłych. Produkt nie jest drabinką do wspinania się ani zabawką.
- Nigdy nie należy siadać lub stawać na produkcie.
- Na tym produkcie nie należy stawać, używać go jako drabiny ani skakać po nim.
- Podczas rozkładania i składania produktu należy ostrożnie postępować, aby uniknąć urazów/przytraśnięcia.
- Zwrócić uwagę na to, aby ręce nie dostały się do mechanizmu składania, aby uniknąć obrażeń.
- Produkt należy sprawdzić przed każdym użyciem pod kątem uszkodzenia lub zużycia. Produktu należy używać tylko jeśli jest w nienagannym stanie. Nie używać produktu w razie stwierdzenia widocznych uszkodzeń lub przypuszczenia, że takie mogą być.
- Przed użyciem należy sprawdzić właściwą stabilność produktu.
- Produkt przed użyciem należy ustawić na równym, twardym podłożu, w przeciwnym razie mógłby on utracić stabilność, przechylić się na bok lub przewrócić. Może to prowadzić do poważnych obrażeń ciała lub szkód rzeczowych.
- Przy rozkładaniu należy uważać na to, aby mechanizm składania odpowiednio zaskoczył, zanim użyje się produktu.

- Przed użyciem należy się upewnić, że produkt jest całkowicie rozłożony.
- Nie używać produktu w pobliżu otwartego ognia.
- W przypadku ekstremalnych warunków pogodowych, np. przy mocnym wietrze, należy zabezpieczyć produkt.
- Produktu należy używać wyłącznie do przewidzianego celu i jako mebel kempingowy na zewnątrz.
- Należy przestrzegać maksymalnego obciążenia (patrz „Dane techniczne”). Jeśli zostanie przekroczona ta granica wagi, może dojść do obrażeń ciała i/lub szkód rzeczowych.
- Poprzez proste i szybkie rozstawianie produktu nie jest on tak stabilny jak zwykły stół. Nie obciążać stołu powyżej 50 kg i unikać obciążania boków, ponieważ stół poprzez swój niski ciężar może szybciej się przewrócić niż zwykłe stoły używane na zewnątrz.
- Nie montować do stołu parasola przeciwśłonecznego. Stosować jedynie parasol przeciwśłoneczny z własną podstawą.

**⚠ NIEBEZPIECZEŃSTWO POWSTANIA SZKÓD MATERIALNYCH!** Nie odpowiadamy za wypadki spowodowane nieprzestrzeganiem wyżej wymienionych wskazówek bezpieczeństwa lub niewłaściwym obchodzeniem się.

## ● Montaż produktu

- Produkt wyjąć z torby do przenoszenia.
- Rozłożyć stelaż stołu **1** powoli i równomiernie przy przeciwległych rogach, jak jest to pokazane na rysunku B.
- Oba drążki **2** wetknąć w przewidziane na to uchwyty w stelażu stołu **1** (patrz rys. C).
- Nałożyć osłonę rogu **3**. Zwrócić uwagę na to, aby otwory osłony rogu **3** były wetknięte w drążki **2** (patrz rys. D).
- Nałożyć lamelowy blat stołu **4** i mocno docisnąć cztery rogi (rys. E).

**Wskazówka:** zwrócić uwagę na to, aby trzpienie na spodzie lameli były umiejscowione dokładnie nad otworami osłony rogu **3**, żeby bezproblemowo zaskoczyły.

## ● Demontaż produktu

- Aby rozmontować produkt, należy postępować zgodnie z instrukcjami rozdziału „Montaż produktu” tylko w odwrotnej kolejności.

## ● Czyszczenie i pielęgnacja

- Produktu nie należy czyścić ostrymi środkami czyszczącymi.
- Produkt czyścić wilgotną ściereczką, w razie potrzeby z dodatkiem łagodnego środka czyszczącego.
- Przed ponownym zapakowaniem produktu należy dobrze osuszyć wszystkie części. Zapobiega to tworzeniu się pleśni, nieprzyjemnych zapachów i przebarwień.

## ● Przechowywanie

- Produkt przechowywać w chronionym, suchym pomieszczeniu. Produkt przechowywać zawsze suchy i czysty w temperaturze pokojowej.

## ● Utylizacja

Opakowanie wykonane jest z materiałów przyjaznych dla środowiska, które można przekazać do utylizacji w lokalnym punkcie przetwarzania surowców wtórnych.

Informacji na temat możliwości utylizacji wyeksploatowanego produktu udziela urząd gminy lub miasta.

## ● Gwarancja

Produkt wyprodukowano według wysokich standardów jakości i poddano skrupulatnej kontroli przed wysyłką. W przypadku wad produktu nabywcy przysługują ustawowe prawa. Gwarancja nie ogranicza ustawowych praw nabywcy produktu.

Produkt objęte jest 3 gwarancją, licząc od daty zakupu. Gwarancja wygasa w razie zawnionego przez użytkownika uszkodzenia produktu, niewłaściwego użycia lub konserwacji.

W przypadku wystąpienia w ciągu 3 lat od daty zakupu wad materiałowych lub fabrycznych, dokonujemy – według własnej oceny – bezpłatnej naprawy lub wymiany produktu.

Świadczenie gwarancyjne obejmuje wady materiałowe i fabryczne. Gwarancja nie obejmuje części produktu ulegających normalnemu zużyciu, uznawanych za części zużywalne (np. baterie) oraz uszkodzeń części łamliwych, np. przełączników, akumulatorów lub wykonanych ze szkła.

Zgodnie z Kodeksem Cywilnym art. 581 §1 wraz z wymianą urządzenia lub ważnej części czas gwarancji rozpoczyna się na nowo.

## ● Sposób postępowania w przypadku naprawy gwarancyjnej

Aby zapewnić szybkie rozpatrzenie Państwa wniosku, prosimy stosować się do następujących wskazówek:

Przed skontaktowaniem się z działem serwisowym należy przygotować paragon i numer artykułu (np. IAN 123456\_7890) jako dowód zakupu.

Numer artykułów można znaleźć na tabliczce znamionowe, na grawerunku, na stronie tytułowej jego instrukcji (na dole po lewej stronie) lub jako naklejkę na stronie odwrotnej lub spodniej.

W razie wystąpienia błędów w działaniu lub innych wad, należy skontaktować się najpierw z wymienionym poniżej działem serwisowym telefonicznie lub pocztą elektroniczną.

Produkt uznany za uszkodzony można następnie z dołączeniem dowodu zakupu (paragonu) i podaniem, na czym polega wada i kiedy wystąpiła, przesłać bezpłatnie na podany Państwu adres serwisu.

## ● Serwis

**PL Serwis Polska**

Tel.: 22 397 4996

E-Mail: [owim@lidl.pl](mailto:owim@lidl.pl)

## Kempinkový stůl

### ● Úvod

Blahopřejeme Vám ke koupi nového výrobku. Rozhodli jste se pro kvalitní výrobek. Před prvním uvedením do provozu se seznamte s výrobkem. K tomu si pozorně přečtete následující návod k obsluze a bezpečnostní pokyny. Používejte výrobek jen popsaným způsobem a pouze pro uvedené oblasti použití. Uschovejte si tento návod na bezpečném místě. Všechny podklady vydejte při předání výrobku i třetí osobě.

### ● Použití ke stanovenému účelu

Výrobek je určen pouze pro privátní používání, není vhodný pro živnostenské účely. Výrobek byl vyroben pro používání při kempinku.

### ● Technická data

Rozměry (postavený):	cca 70 x 70 x 70 cm (š x v x h)
Přepravní rozměry:	cca 72 x 18 x 12 cm (š x v x h)
Váha:	cca 3,4 kg
Maximální nosnost:	50 kg

### ● Popis dílů a obsah dodávky

- 1 Konstrukce stolu x 1
  - 2 Tyč x 2
  - 3 Ochrana hran x 2
  - 4 Lamelová stolní deska x 1
- 1 Taška s popruhem na nošení přes rameno  
1 Návod k montáži a použití



## Bezpečnostní upozornění

TENTO NÁVOD SI DOBŘE USCHOVEJTE! PŘI PŘEDÁNÍ VÝROBKU TŘETÍ OSOBĚ PŘEDEJTE SOUČASNĚ I JEHO VEŠKEROU DOKUMENTACI.



### **! VÝSTRAHA! NEBEZPEČÍ OHROŽENÍ ŽIVOTA A NEHODY PRO MALÉ A VELKÉ DĚTI!**

- Nenechávejte děti nikdy bez dohledu s obalovým materiálem. Hrozí nebezpečí udušení.
- Dávejte pozor, aby se osoby, obzvláště děti, na výrobek nastavely nebo nevytáhaly. Výrobek se může převrátit.
- Tento výrobek není hračka a smí být používán pouze pod dohledem dospělých osob. Tento výrobek není prolézačka nebo hračka.
- Nestavte se ani si nesedejte na výrobek.
- Nepoužívejte tento výrobek jako plochu pro stání, žebřík nebo skákadlo.
- Při rozkládání a skládání výrobku postupujte opatrně tak, abyste vyloučili zranění / uskřípnutí.
- Dávejte pozor, aby se Vaše ruce nedostaly do skládacího mechanismu a nedošlo k úrazu.
- Kontrolujte výrobek před každým použitím, jestli není poškozený nebo opotřebený. Používejte pouze výrobek v bezvadném stavu. Nepoužívejte výrobek s viditelným poškozením nebo jestliže se domníváte, že má vady.
- Při používání výrobku dbejte na správnou stabilitu.
- Před použitím postavte výrobek na rovný a pevný podklad, jinak může být nestabilní, padnout do strany nebo se převrátit. Následkem mohou být zranění nebo věcné škody.
- Při rozkládání výrobku dávejte pozor, aby byl skládací mechanismus správně zajištěn dříve, než začnete výrobek používat.
- Před použitím dávejte pozor, aby byl výrobek úplně rozevřený.
- Nepoužívejte výrobek v blízkosti otevřeného ohně.
- Za extrémních povětrnostních podmínek, např. za silného větru výrobek zajistěte.
- Používejte výrobek jen ke stanovenému účelu a jako venkovní nábytek pro kempink.

- Dbejte na maximální přípustné zatížení (viz „Technická data“). Při překročení této maximální hranice nosnosti může dojít ke zranění nebo k věcným škodám.
  - Provedením pro snadné a rychlé postavení není výrobek tak stabilní jako normální stůl. Nezatěžujte stůl vahou přes 50 kg a zabraňte bočnímu namáhání, tento stůl je lehčí než běžné venkovní stoly a může se snadno převrátit.
  - Nepřipevňujte na stůl žádný slunečník. Použijte jen slunečník s vlastním podstavcem.
- ⚠ NEBEZPEČÍ VĚCNÝCH ŠKOD!** Neručíme za nehody způsobené nerespektováním bezpečnostních pokynů nebo nesprávným zacházením.

## ● Montáž výrobku

- Vyjměte výrobek z tašky.
- Táhněte pomalu a rovnoměrně za konstrukci stolu **1** na protilehlých rozích, jak je znázorněno na obrázku B.
- Nastrčte obě tyče **2** do příslušných držáků na konstrukci stolu **1** (viz obr. C).
- Umístěte ochranu hran **3**. Dbejte na to, aby byly výřezy na ochraně hran **3** nastrčené do držáků tyčí **2** (viz obr. D).
- Přiložte lamelovou desku stolu **4** a zatlačte pevně všechny čtyři rohy (obr. E).

**Upozornění:** Dávejte pozor, aby kolíky na spodní straně lamel přesně lícovaly s otvory ochrany hran **3** a mohly pak bez problémů do těchto otvorů zaskočit.

## ● Demontáž výrobku

- Při demontáži výrobku postupujte podle pokynů v kapitole „Montáž výrobku“, ale v opačném pořadí.

## ● Čištění a ošetřování

- Nečistěte výrobek ostrými čistícími prostředky.
- Výrobek čistěte vlhkým hadrem a mírným čistícím prostředkem.
- Než výrobek opět zabalíte, nechte všechny díly důkladně uschnout. Zabráníte tím tvoření plísně, zápachů a zbarvení.

## ● Skladování

- Výrobek skladujte v suché, chráněné místnosti. Výrobek skladujte vždy suchý a čistý při pokojové teplotě.

## ● Zlikvidování

Obal se skládá z ekologických materiálů, které můžete zlikvidovat prostřednictvím místních sběrů recyklovatelných materiálů.

○ možnostech likvidace vysloužilých zařízení se informujte u správy vaší obce nebo města.

## ● Záruka

Výrobek byl vyroben s nejvyšší pečlivostí podle přísných kvalitativních směrnic a před odesláním prošel výstupní kontrolou. V případě závad máte možnost uplatnění zákonných práv vůči prodejci. Vaše práva ze zákona nejsou omezena naší níže uvedenou zárukou.

Na tento artikl platí 3 záruka od data zakoupení. Záruční lhůta začíná od data zakoupení. Ušchovejte si dobře originál pokladní stvrzenky. Tuto stvrzenku budete potřebovat jako doklad o zakoupení.

Pokud se do 3 let od data zakoupení tohoto výrobku vyskytne vada materiálu nebo výrobní vada, výrobek Vám – dle našeho rozhodnutí – bezplatně opravíme nebo vyměníme. Tato záruka zaniká, jestliže se výrobek poškodí, neodborně použil nebo neobdržel pravidelnou údržbu.

Záruka platí na vady materiálu a výrobní vady. Tato záruka se nevztahuje na díly výrobku podléhající opotřebení (např. na baterie), dále na poškození křehkých, choulostivých dílů, např. vypínačů, akumulátorů nebo dílů zhotovených ze skla.

## ● Postup v případě uplatňování záruky

Pro zajištění rychlého zpracování Vašeho případu se řiďte následujícími pokyny:

Pro všechny požadavky si připravte pokladní stvrženku a číslo artiklu (např. IAN 123456\_7890) jako doklad o zakoupení.

Číslo artiklu najdete na typovém štítku, gravuře, titulní stránce návodu (vlevo dole) nebo na nálepce na zadní nebo spodní straně.

V případě poruch funkce nebo jiných závad nejdříve kontaktujte, telefonicky nebo e-mailem, v následujícím textu uvedené servisní oddělení.

Výrobek registrovaný jako vadný potom můžete s příloženým dokladem o zakoupení (pokladní stvrženkou) a údaji k závadě a kdy k ní došlo, bezplatně zaslat na adresu servisu, která Vám byla sdělena.

## ● Servis

### **Servis Česká republika**

Tel.: 800 143 873

E-Mail: [owim@lidl.cz](mailto:owim@lidl.cz)

## Kempingový stôl

### ● Úvod

Blahoželáme Vám ku kúpe Vášho nového výrobku. Kúpou ste sa rozhodli pre vysoko kvalitný produkt. Pred prvým uvedením do prevádzky sa oboznámte s výrobkom. Za týmto účelom si pozorne prečítajte nasledujúci návod na obsluhu a bezpečnostné pokyny. Výrobok používajte iba v súlade s popisom a v uvedených oblastiach používania. Tento návod uschovajte na bezpečnom mieste. Ak výrobok odozdáte ďalšej osobe, priložte k nemu aj všetky podklady.

### ● Používanie v súlade s určeným účelom

Výrobok je určený iba pre súkromnú oblasť a nie na komerčné účely. Výrobok bol vyrobený pre oblasť kempingu.

### ● Technické údaje

Rozmery (po rozložení):	cca. 70 x 70 x 70 cm (Š x V x H)
Rozmery pri transporte:	cca. 72 x 18 x 12 cm (Š x V x H)
Hmotnosť:	cca. 3,4 kg
Max. zaťaženie:	50 kg

### ● Popis častí a obsah dodávky

- 1 Stojan stola x 1
  - 2 Tyč x 2
  - 3 Ochrana hrán x 2
  - 4 Lamelová stolová doska x 1
- 1 Prenosná taška s pásmo na ramená  
1 Návod na montáž a používanie



## Bezpečnostné upozornenia

TENTO NÁVOD SI DOBRE USCHOVAJTE! V PRÍPADE PREDANIA VÝROBKU TRETÍM OSOBÁM S NÍM ODOVZDAJTE AJ VŠETKY PODKLADY.

-  **VAROVANIE! NEBEZPEČENSTVO OHROZENIA ŽIVOTA A NEBEZPEČENSTVO NEHODY PRE MALÉ A STARŠIE DETI!** Nikdy nenechávajte deti bez dozoru s obalovým materiálom. Hrozí nebezpečenstvo zadusenia.
- Zabezpečte, aby sa osoby, najmä deti, nemohli na výrobok postaviť alebo sa naň šplhať. Výrobok by sa mohol prevrátiť.
- Výrobok nie je hračka a mal by byť používaný iba pod dozorom dospeléj osoby. Výrobok nie je určený na lezenie alebo na hranie.
- Na výrobok si nikdy nesadajte ani nestavajte.
- Tento výrobok nepoužívajte ako plochu na státie, ako stúpadlo ani ako predmet na skákanie.
- Pri rozkladaní a skladaní výrobku buďte opatrný, aby ste predišli poraneniam / privretiu prstov.
- Dbajte na to, aby sa Vaše ruky nedostali do sklápacieho zariadenia, aby ste predišli poraneniam.
- Pred každým použitím výrobok skontrolujte ohľadom poškodení alebo opotrebovania. Výrobok používajte, iba ak je v bezchybnom stave. Výrobok nepoužívajte, ak vidíte alebo predpokladáte akékoľvek poškodenia.
- Pred použitím skontrolujte správnu stabilitu výrobku.
- Pred používaním postavte výrobok na rovný, pevný podklad, inak môže byť nestabilný a prevrátiť sa nabok. Môže to viesť k poraneniam alebo k vzniku vecných škôd.
- Pri rozkladaní dbajte na to, aby vyklápací mechanizmus správne zapadol predtým, ako budete výrobok používať.
- Dbajte na to, aby bol produkt pred používaním úplne otvorený.
- Nepoužívajte výrobok v blízkosti otvoreného ohňa.
- Pri extrémnych poveternostných podmienkach, napr. pri silnom vetre, zaistite výrobok.



- Používajte výrobok iba na určený účel a ako nábytok pre exteriér v oblasti kempingu.
- Neprekračujte maximálnu zaťažiteľnosť (pozri „Technické údaje“). Prekročenie hmotnostnej hranice môže viesť k poraneniám a / alebo k vzniku vecných škôd.
- Vďaka ľahkej a rýchlej montáži výrobok nie je tak stabilný ako bežný stôl. Nezaťažujte stôl záťažou nad 50 kg a zabráňte postrannému zaťažovaniu, pretože tento stôl sa môže z dôvodu jeho nízkej hmotnosti prevrátiť rýchlejšie ako bežné stoly pre exteriér.
- Neupevňujte slnečník na stôl. Používajte iba slnečník s vlastným stojanom.

**⚠ NEBEZPEČENSTVO VZNIKU VECNÝCH POŠKODENÍ!** Neručíme za nehody, ktoré sa vyskytnú v dôsledku nerešpektovania vyššie uvedených bezpečnostných pokynov alebo nesprávnej manipulácie.

## ● Montáž výrobku

- Vyberte výrobok z prenosnej tašky.
- Pomaly a rovnomerne rozťahujte stojan stola **1** na protíľahlých okrajoch, ako je zobrazené na obrázku B.
- Zastrčte obe tyče **2** do držiakov stojana stola **1** určených pre tento účel (pozri obr. C).
- Nasadte ochranu hrán **3**. Dbajte na to, aby výrezy na ochrane hrán **3** zapadli do držiakov tyčí **2** (pozri obr. D).
- Nasadte lamelovú stolovú dosku **4** a pevne zatlačte štyri rohy (obr. E).

**Poznámka:** Dbajte na to, aby kolíky na spodnej strane lamiel boli umiestnené presne nad otvormi ochrany hrán **3**, aby bez problémov zapadli.

## ● Demontáž výrobku

- Pri demontáži výrobku sa riadte pokynmi kapitoly „Montáž výrobku“ v opačnom poradí.

## ● Čistenie a údržba

- Výrobok nečistite ostrými čistiacimi prostriedkami.
- Výrobok čistite vlhkou handričkou a jemným čistiacim prostriedkom.
- Skôr, ako výrobok znovu zabalíte, nechajte všetky diely dobre oschnúť. Tým zabránite tvorbe plesne, nepríjemných zápachov a zafarbení.

## ● Skladovanie

- Výrobok skladujte v chránenej, suchej miestnosti. Suchý a čistý výrobok skladujte vždy pri izbovej teplote.

## ● Likvidácia

Obal pozostáva z ekologických materiálov, ktoré môžete odovzdať na miestnych recyklačných zberných miestach.

O možnostiach likvidácie opotrebovaného výrobku sa môžete informovať na Vašej obecnej alebo mestskej správe.

## ● Záruka

Tento výrobok bol dôkladne vyrobený podľa prísnych akostných smerníc a pred dodaním svedomito testovaný. V prípade nedostatkov tohto výrobku Vám prináležia zákonné práva voči predajcovi produktu. Tieto zákonné práva nie sú našou nižšie uvedenou zárukou obmedzené.

Na tento produkt poskytujeme 3-ročnú záruku od dátumu nákupu. Záručná doba začína plynúť dátumom kúpy. Starostlivo si prosím uschovajte originálny pokladničný lístok. Tento doklad je potrebný ako dôkaz o kúpe.

Ak sa v rámci 3 rokov od dátumu nákupu tohto výrobku vyskytne chyba materiálu alebo výrobná chyba, výrobok Vám bezplatne opravíme alebo

vymeníme – podľa nášho výberu. Táto záruka zaniká, ak bol produkt poškodený, neodborne používaný alebo neodborne udržiavaný.

Poskytnutie záruky sa vzťahuje na chyby materiálu a výrobné chyby. Táto záruka sa nevzťahuje na časti produktu, ktoré sú vystavené normálnemu opotrebovaniu, a preto ich je možné považovať za opotrebovateľné diely (napr. batérie) alebo na poškodenia na rozbitných dieloch, napr. na spínači, akumulátorových batériách alebo častiach, ktoré sú zhotovené zo skla.

## ● Postup v prípade poškodenia v záruke

Pre zaručenie rýchleho spracovania Vašej požiadavky dodržte prosím nasledujúce pokyny:

Pre všetky otázky majte pripravený pokladničný doklad a číslo výrobku (napr. IAN 123456\_7890) ako dôkaz o kúpe.

Číslo výrobku nájdete na typovom štítku, gravúre, na prednej strane Vášho návodu (dole vľavo) alebo ako nálepku na zadnej alebo spodnej strane.

Ak sa vyskytnú funkčné poruchy alebo iné nedostatky, najskôr telefonicky alebo e-mailom kontaktujte následne uvedené servisné oddelenie.

Produkt označený ako defektný potom môžete s priloženým dokladom o kúpe (pokladničný lístok) a uvedením, v čom spočíva nedostatok a kedy sa vyskytol, bezplatne odoslať na Vám oznámenú adresu servisného pracoviska.

## ● Servis

### Servis Slovensko

Tel.: 0850 232001

E-pošta: owim@lidl.sk

**OWIM GmbH & Co. KG**

Stiftsbergstraße 1  
74167 Neckarsulm  
GERMANY

Model-No.: HG06177  
Version: 01 / 2020

Stand der Informationen · Last Information Update  
Version des informations · Stand van de informatie  
Stan informacii · Stav informací · Stav informácií:  
11 / 2019 · Ident.-No.: HG06177112019-8

IAN 330280\_1907

