

SILVERCREST®



10,000mAh POWER BANK SPPD 10000 A2

GB IE NI

10,000mAh POWER BANK

Operation and Safety Notes

DK

POWERBANK – 10.000 mAh

Betjenings- og
sikkerhedsbemærkninger

NL BE

POWERBANK - 10.000 mAh

Gebruik en veiligheidsrichtlijnen

DE AT CH

POWERBANK - 10.000 mAh

Bedienungs- und Sicherheitshinweise

IAN 338144_2001

GB DK NL

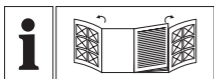

GB/IE/NI

Operation and Safety Notes

Page

5

DK

Betjenings- og sikkerhedsbemærkninger

Side

22

NL/BE

Bedienings- en veiligheidsinstructies

Pagina

39

DE/AT/CH

Bedienungs- und Sicherheitshinweise

Seite

57

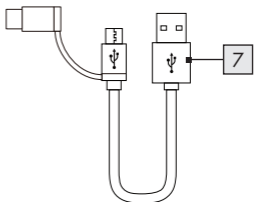
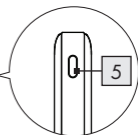
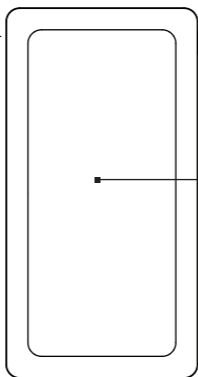
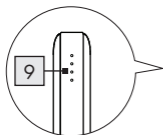
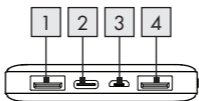

A

Power supply not included.
Strømforsyningen er ikke inkluderet.
Voeding niet meegeleverd.
Netzteil nicht im Lieferumfang enthalten.

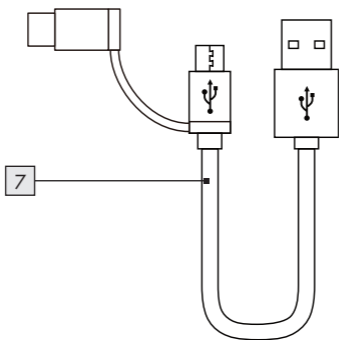
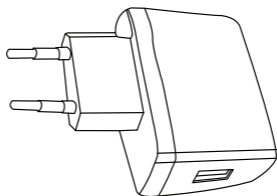

Warnings and symbols used	Page	6
Introduction	Page	8
Intended use	Page	8
Trademark notice.....	Page	8
Scope of delivery	Page	9
Parts description	Page	9
Technical specifications	Page	10
Safety notices	Page	11
Before use	Page	13
Operation and use	Page	13
Charging the power bank	Page	13
Checking the battery status	Page	14
Charging mobile devices with the power bank..	Page	15
Troubleshooting	Page	16
Cleaning and care	Page	18
Storage during non-use	Page	18
Disposal	Page	18
Warrenty and service	Page	19
Warranty	Page	19
Warranty claim procedure	Page	20
Service	Page	21

Warnings and symbols used

These instructions for use contain the following warnings:



DANGER! This symbol with the signal word "DANGER" indicates a hazard with a high level of risk which, if not avoided, will result in serious injury or death.



WARNING! This symbol with the signal word "WARNING" indicates a hazard with a medium level of risk which, if not avoided, could result in serious injury.



CAUTION! This symbol with the signal word "CAUTION" indicates a hazard with a low level of risk which, if not avoided, could result in minor or moderate injury.



ATTENTION! This symbol with the signal word "ATTENTION" indicates a possible property damage.



NOTE: This symbol with the signal word "NOTE" provides additional useful information.



WARNING! EXPLOSION HAZARD!

A warning with this symbol and word "WARNING! EXPLOSION HAZARD" indicates the potential threat of explosion. Failure to observe this warning may result in serious or fatal injuries and potential property damage. Follow the instructions in this warning to prevent serious injuries, a danger to life or property damage!



This symbol means that the operating instructions must be observed before using the product.



Direct current / voltage



Technology to optimize charging time.



The equipment complies Quick Charge 3.0 specifications and agreements issued by Qualcomm Technologies, Inc.

10,000mAh POWER BANK

● Introduction

We congratulate you on the purchase of your new product. You have chosen a high quality product. The instructions for use are part of the product. They contain important information concerning safety, use and disposal. Before using the product, please familiarise yourself with all of the safety information and instructions for use. Only use the product as described and for the specified applications. If you pass the product on to anyone else, please ensure that you also pass on all the documentation with it.

● Intended use

This POWER BANK (hereinafter referred to as “product”) is an Information Technology device which is solely intended to be used to charge mobile devices which are normally charged through a USB port. This product is not intended for commercial use. Manufacturer is not liable for damages, which result from non-intended use.

● Trademark notice

- USB® is a registered trademark of USB Implementers Forum, Inc.
- The SilverCrest trademark and trade name is the property of their respective owners.
- The Smart Fast Charge trademark and trade name is the property of their respective owners.

- Any other names and products may be trademarks or registered trademarks of their respective owners.
- Qualcomm is a trademark of Qualcomm Incorporated, registered in the United States and other countries. Qualcomm Quick Charge is a trademark of Qualcomm Incorporated. All Qualcomm Incorporated trademarks are used under license.

● Scope of delivery











- 1 Power bank
- 1 USB type A to USB type C cable/micro
- 1 Instructions for use

● Parts description

Please refer to the fold out page.

- 1 USB type A output 1 (With orange-coloured marking)
- 2 USB type C input and output port
- 3 Micro-USB input
- 4 USB type A output 2
- 5 ON / OFF button
- 6 Power bank
- 7 USB cable (USB type A to Micro-USB) including adapter (Micro-USB - USB type C)
- 8 Instructions for use
- 9 LED indicator for battery capacity

● Technical specifications

Built-in rechargeable battery:	3.7 V  , 10,000 mAh, 37 Wh (Lithium polymer)
Micro-USB Input voltage / current:	5 V  , 2 A
USB type C input voltage / current:	5 V  , 3 A / 9 V  , 2 A
USB type C output with PD 3.0 voltage / current:	5 V  , 3 A / 9 V  , 2 A / 12 V  , 1.5 A
USB type A output 1 with QC3.0 voltage / current:	5 V  , 3 A / 9 V  , 2 A / 12 V  , 1.5 A
USB type A output 2 voltage / current:	5 V  , 2.4 A
Maximum output power:	18 W*
Maximal output current:	3 A*
Minimal output current:	approx. 60 mA
Operating temperature:	5 - 35 °C
Storage temperature:	0 - 45 °C
Humidity (no condensation):	10 - 70 %
Dimensions:	approx. 135.5 x 70 x 14.75mm
Weight:	approx. 260 g

*If all outputs are used at the same time, the sum of the output current may not exceed 3 A.

Safety notices

Please familiarise yourself with all instructions for use and safety notices before using the product for the first time. When passing this product on to third parties, please be sure to include all documentation.

- Check the product for visible external damage before use. Do not use the product if damaged or dropped.
- This product may be used by children age 8 years and up, as well as by persons with physical, sensory or mental impairments or lacking experience and/or knowledge, provided they are supervised or instructed in the safe use of the product and understand the associated risks. Do not allow children to play with the product. Never allow children to clean or maintain this product unsupervised.
-  **DANGER!** Packaging materials are not toys. Keep all packaging materials out of the reach of children. Suffocation hazard!
- Always use the product on flat and smooth surface. The product could be damaged if it falls.
- Do not expose the product to direct sunlight or high temperatures. It may otherwise overheat and be damaged beyond repair.
- Do not operate the product near heat sources such as radiators or other devices producing heat.
- Do not operate the product near open flames.
- The product is not designed for use in rooms with high temperatures or humidity (i.e bathrooms) or those in which a great amount of dust is generated.
- Do not expose the product to extremely high temperatures.

This applies in particular if you are thinking about storing the product in your car. Over a prolonged period of time, the car and the glove compartment could become extremely hot. Remove electric and electronic devices from the car.

- Do not use the product immediately after it has brought from a cold room to a warm room. Allow the product to acclimatise before you switch it on.
- **⚠ WARNING!** Never open the product casing. This product has no internal parts requiring maintenance.
- Do not independently convert or modify the product.
- Repairs to the product must be performed by authorised specialised companies or customer service. Improper repairs may place the user in considerable danger. They will also void the warranty.
- Do not expose the product to dripping water or splashing water and do not place containers filled with liquids such as vases or open drinks on top of or beside the product.
- Immediately switch the product off and remove the charging cable from the product if you smell burning or see smoke. Have the product examined by a qualified technician before using it again.
- If you use a USB power supply, the socket used must always be easily accessible so that the USB power supply can be quickly removed from the socket in the case of emergency. Please also refer to the manufacturer's instruction manual.
- **⚠ WARNING!** Improper handling of lithium polymer batteries can result in fire, explosions, hazardous substances leaking, or other dangerous situations! Do not throw the product into the fire, as this could lead to the built-in battery exploding.

- Observe the usage restrictions and prohibitions of use for battery-operated products in situations which may be hazardous such as at petrol stations, airports, hospitals, etc.
- **⚠ WARNING!** During charging process, please be noticed that the product must not be covered. Otherwise the product can be heated.
- The product should never be charged at a PC or notebook, because due to the high power consumption, the PC or notebook could be damaged.

● Before use

- **i NOTE:** Remove all packaging materials from the product.
- Please also check the content of delivery inside the packaging to see if there are any damages. If you notice any damage or missing parts, please contact the dealer who sold this product.

● Operation and use

● Charging the power bank

The built-in rechargeable battery must be fully charged before using the product.

- To charge the power bank **6** only use power supplies with an output voltage of 5 V and an output current of at least 3 A.
- **⚠ ATTENTION!** The power bank should not be charged from a PC or notebook.

- Connect the USB type C plug of the USB cable [7] with the USB type C input port [2] of the power bank [6].
- Connect the other end of the USB cable [7] (USB type A) to a USB power supply (not included in the scope of delivery) (see fig. A).
- The LED indicator for battery capacity [9] shows you the approximate charge level of the internal battery via 4 LED lights. After approx. 30 seconds the LED indicator [9] goes out, you can light up the LED indicator [9] again by pressing the ON / OFF button [5].

LED indicator [9] status	Power bank capacity level
1 LED flash	0 - 25 %
1 LED light up, 1 LED flash	25 - 50 %
2 LED light up, 1 LED flash	50 - 75 %
3 LED light up, 1 LED flash	75 - 100 %
4 LED light up	100%

*This is approx percentage of power bank capacity but not actual measurement.

⚠ WARNING! Do not connect any device to be charged to power bank as long as the power bank is charging. Remove the charging cable from the power bank when it is fully charged.

● Checking the battery status

You can check the battery status via the LED indicator [9] of the power bank [6] at anytime.

- Briefly press the ON / OFF button **5**. The LED indicator **9** shows the approximate charge status of the internal battery capacity level for approx. 30 seconds.

● Charging mobile devices with the power bank

You can charge up to three devices at the same time using the power bank **6**. If all outputs are used at the same time, the sum of the output current may not exceed 3 A.

- Connect the USB cable **7** or the original charging cable of the device to be charged to one of the three USB outputs: USB type C output **2**, USB type A output 1 **1**, or USB type A output 2 **4**.
- Then connect the USB-C plug of the USB cable **7** to the USB-C input of the device to be charged. The charging process will start automatically.
- If your mobile device has a USB type C input, you can use a type C to type C connection cable (not included) to connect your device's type C input to this power bank's USB type C output **2**. The charging process will start automatically.
- In case if the charging process does not begin immediately, press the ON / OFF button **5** briefly to begin the charging process. The current battery status of the power bank **6** is displayed during the charging process by the LED indicator for battery capacity **9**. The LED indicator for battery capacity **9** will switch off after approx. 30 seconds.

- To end the charging process, disconnect the USB charging cable from the mobile device and the power bank [6]. The power bank will switch OFF after approx. 30 seconds.
- Or simply double click with ON / OFF button [5]. The power bank and the LED indicator for battery capacity [9] will switch off.

i NOTE:

1. If you use all the USB ports, a voltage of 5 V will output at the outputs. The maximum output current must not exceed 3.0 A for all outputs. If all USB outputs are used, fast charge is not possible.
2. If USB type A output 1 [1] is in quick charge mode, and another USB port is connected to another device for charging, the fast charge to USB type A output 1 [1] will be terminated and switched to normal charge. All devices will now output at 5 V each.

● Troubleshooting

● = Problem

⊙ = Cause

○ = Solution

● **The power bank [6] is not being charged.**

- ⊙ It may be that the power bank is not connected properly.
- Check that it is connected.

- In order to charge the power bank, a power supply with 5 V and at least 3 A has to be used.
- **A connected device is not being charged.**
 - The battery is drained.
 - Charge the battery.
 - The device is not connected.
 - The device is not connected. Check that it is connected. Briefly press the ON / OFF button to begin the charging process.
 - The current consumption of the connected device might be too low.
 - Check with your connected device manual and see if your connected device current consumption comply with this product. The minimal output current of the power bank is approx. 60 mA.
- **The power bank does not react when the button is pressed or when a device is connected, even though the battery is charged.**
 - The power consumption of the connected devices is too high. Therefore, the internal overcurrent protection device was activated.
 - Reduce the number of devices connected and press the ON / OFF button .

● Cleaning and care

This product has no internal parts requiring maintenance. Moisture entering the product may result in damage.

- Ensure no moisture enters the product during cleaning to prevent damaging the product beyond repair.
- Do not use abrasive, solvent-based or aggressive cleaners. These can damage the surface of the product.
- Only clean the product with a slightly damp cloth and mild washing-up liquid.

● Storage during non-use

- Store the product in a dry dust-free location, protected from direct sunlight.
- If the product is not used for a long time, the built-in battery should be fully charged to prolong its operating life. Regularly charge the built-in battery if you do not use the product for a long period of time. This is necessary to preserve the battery.

● Disposal

Packaging:

The packaging is made of environmentally friendly materials, which may be disposed of through your local recycling facilities.

Product:

Contact your municipality for information on how to dispose of your worn-out product.



The adjacent symbol of a crossed out dustbin on wheels indicates this product is subject to Directive 2012/19/EU. This directive states at the end of the life this product must not be disposed of through regular household refuse but must be returned to special collection sites, recycling depots or waste management companies.

This disposal is free of charge to you.

Protect the environment and dispose of properly.

The product is recyclable, subject to extended manufacturer responsibility, and collected separately.

The built-in rechargeable battery cannot be removed for disposal. Return the product completely to a collection site for used electronics.

● **Warranty and service**

● **Warranty**

The product has been manufactured to strict quality guidelines and meticulously examined before delivery. In the event of product defects you have legal rights against the retailer of this product. Your legal rights are not limited in any way by our warranty detailed below.

The warranty for this product is 3 years from the date of purchase. Should this product show any fault in materials or manufacture within 3 years from the date of purchase, we will repair or replace it – at our choice – free of charge to you.

The warranty period begins on the date of purchase. Please keep the original sales receipt in a safe location. This document is required as your proof of purchase. This warranty becomes void if the product has been damaged, or used or maintained improperly.

The warranty applies to defects in material or manufacture. This warranty does not cover product parts subject to normal wear, thus possibly considered consumables (e.g. batteries) or for damage to fragile parts, e.g. switches, rechargeable batteries or glass parts.

● **Warranty claim procedure**

To ensure quick processing of your case, please observe the following instructions:

Please have the till receipt and the item number (e.g. IAN 123456_7890) available as proof of purchase.

You will find the item number on the rating plate, an engraving, on the front page of the instructions for use (bottom left), or as a sticker on the rear or bottom of the product.

If functional or other defects occur, please contact the service department listed either by telephone or by e-mail.

You can return a defective product to us free of charge to the service address that will be provided to you. Ensure that you enclose the proof of purchase (till receipt) and information about what the defect is and when it occurred.

● Service

GB Service Great Britain

Tel.: 08000569216

E-Mail: owim@lidl.co.uk

IE Service Ireland

Tel.: 1800 200736

NI Service Northern Ireland

Tel.: 0800927852

E-Mail: owim@lidl.ie



Brugte advarsler og symboler	Side	23
Indledning	Side	25
Tiltænkt brug	Side	25
Bemærkning om varemærker	Side	25
Leveringsomfang	Side	26
Beskrivelse af delene	Side	26
Tekniske specifikationer.....	Side	27
Sikkerhedsbemærkninger	Side	28
Inden brug	Side	30
Betjening og brug	Side	30
Opladning af din powerbank	Side	30
Kontrol af batteristatus	Side	31
Sådan oplades mobile enheder med din powerbank	Side	32
Fejlfinding	Side	33
Rengøring og pleje	Side	35
Opbevaring, når enheden ikke bruges ...	Side	35
Bortskaffelse	Side	35
Garanti og service	Side	36
Garanti.....	Side	36
Afvikling af garantisager	Side	37
Service	Side	38

Brugte advarsler og symboler

Disse brugsanvisninger indeholder følgende advarsler:



FARE! Dette symbol med ordet "FARE" indikerer en fare med et højt risikoniveau, som, hvis denne ikke undgås, vil medføre alvorlig skade eller dødsfald.



ADVARSEL! Dette symbol med ordet "ADVARSEL" indikerer en fare med en mellemstor risiko, som, hvis denne ikke undgås, kan medføre alvorlig skade.



FORSIGTIG! Dette symbol med ordet "FORSIGTIG" indikerer en fare med et lavt risikoniveau, som, hvis denne ikke undgås, kan medføre mindre eller moderat skade.



VIGTIGT! Dette symbol med ordet "VIGTIGT" angiver mulig for skade på ejendommen.



BEMÆRK: Dette symbol med ordet "BEMÆRK" betyder, at der er yderligere nyttige oplysninger.



ADVARSEL! EKSPLOSIONSFARE!

En advarsel med dette symbol og ordet "ADVARSEL! EKSPLOSIONSFARE" angiver en potentiel fare for eksplosion. Manglende overholdelse af denne advarsel kan føre til alvorlige eller livsfarlige skader, og potentielle skade på ejendomme. Følg vejledningerne i denne advarsel, for at forhindre alvorlige skader, livsfare eller skade på ejendomme!



Dette symbol betyder, at betjeningsvejledningen skal overholdes ved brug af produktet.



Jævnstrøm / -spænding



Teknologi til at optimere opladningstiden.



 Qualcomm quick charge 3.0

Udstyret er i overensstemmelse med Quick Charge 3.0 specifikationerne og aftalen, der er udstedet af Qualcomm Technologies, Inc.

POWERBANK - 10.000 mAh

● **Indledning**

Hjerteligt tillykke med købet af deres nye produkt. Du har besluttet dig for et produkt af høj kvalitet. Brugervejledningen er en del af dette produkt. Den indeholder vigtige informationer om sikkerhed, brug og bortskaffelse. Gør dig inden ibrugtagning af produktet fortrolig med alle betjenings- og sikkerhedsanvisninger. Benyt kun produktet som beskrevet og til de oplyste formål. Videregiv alle papirer, hvis du giver produktet videre til tredjemand.

● **Tiltænkt brug**

Denne POWERBANK (herefter benævnt som "produkt") er en IT-enhed, der udelukkende er beregnet til at oplade mobile enheder, der normalt oplades via en USB-port. Dette produktet er ikke beregnet til kommerciel brug. Fabrikanten er ikke ansvarlig for skader, som følge af ikke-tiltænkt brug.

● **Bemærkning om varemærker**

- USB® er et registreret varemærke tilhørende USB Implementers Forum, Inc.
- SilverCrest-varemærket og handelsnavnet tilhører hver deres respektive ejere.
- Smart Fast Charge-varemærket og handelsnavnet tilhører hver deres respektive ejere.
- Andre navne og produkter kan være varemærker eller registrerede varemærker tilhørende deres respektive ejere.

- Qualcomm er et varemærke tilhørende Qualcomm Incorporated, der er registreret i USA og andre lande. Qualcomm Quick Charge er et varemærke tilhørende Qualcomm Incorporated. Alle Qualcomm Incorporated varemærker anvendes under licens.

● **Leveringsomfang**

- 1 Powerbank
- 1 USB Type A til USB Type C-kabel/mikrofon
- 1 Brugsanvisning

● **Beskrivelse af delene**

Se venligst siden, der kan foldes ud.

- 1 USB Type A-udgang 1 (med orangefarvet markering)
- 2 USB Type C-ind- og udgangsport
- 3 Micro-USB-indgang
- 4 USB Type A-udgangsport 2
- 5 Tænd/sluk-knap
- 6 Powerbank
- 7 USB-kabel (USB type A-til-Micro-USB) med adapter (Micro-USB - USB type C)
- 8 Brugsanvisning
- 9 Lysindikator til batterikapacitet

● Tekniske specifikationer

Indbygget genopladeligt batteri:	3,7 V \equiv 10,000 mAh, 37 Wh (Litium-polymer)
Micro-USB-indgangsspænding/ strøm:	5 V \equiv 2 A
USB Type C-indgangsspænding/ strøm:	5 V \equiv 3 A / 9 V \equiv 2 A
USB Type C-udgang med PD 3.0 spænding/strøm:	5 V \equiv 3 A / 9 V \equiv 2 A / 12 V \equiv 1,5 A
USB Type A-udgang 1 med QC 3.0 spænding/strøm:	5 V \equiv 3 A / 9 V \equiv 2 A / 12 V \equiv 1,5 A
USB Type A-udgang 2 spænding/ strøm:	5 V \equiv 2,4 A
Maksimal udgangseffekt:	18 W*
Maksimal udgangsstrøm:	3 A*
Minimal udgangsstrøm:	Ca. 60 mA
Driftstemperatur:	5 - 35 °C
Stuetemperatur:	0 - 45 °C
Fugtighed (ingen kondensering):	10 - 70 %
Mål:	Ca. 135,5 x 70 x 14,75mm
Vægt:	Ca. 260 g

* Hvis alle udgange anvendes samtidig, må den samlede udgangsstrøm ikke overstige 3 A.

Sikkerhedsbemærkninger

Sørg for, at læse alle brugsanvisninger og sikkerhedsanvisninger, inden du bruger produktet for første gang. Hvis dette produkt videregives til tredjepart, skal du sørge for at al dokumentation følger med.

- Kontroller produktet for synlige skader inden brug. Brug ikke produktet, hvis det er beskadiget eller har været tabt på jorden.
- Dette produkt må bruges af børn fra 8 år, samt personer med reducerede fysiske, følelsesmæssige eller mentale evner, eller personer med mangel på erfaring med og/eller kendskab til produktet, så længe de er under opsyn, eller er blevet vejledt i, hvordan produktet bruges sikkert, og forstår risikoen ved at bruge det. Børn må ikke lege med produktet. Børn må aldrig rengøre eller vedligeholde dette produkt uden opsyn.
-  **FARE!** Emballagematerialer er ikke legetøj. Opbevar alt emballage uden for børns rækkevidde. Kvælningsfare!
- Produktet skal altid bruges på en fald og jævn overflade. Produktet kan blive beskadiget, hvis det falder.
- Produktet må ikke udsættes for direkte sollys eller fugt. Ellers kan det overophede og blive beskadiget permanent.
- Brug ikke produktet nær varmekilder, fx radiatorer eller andre enheder, der udsender varme.
- Brug ikke produktet nær åben ild.
- Produktet er ikke beregnet til brug i rum med høje temperaturer eller fugtighed (dvs. badeværelser) eller steder, hvor der dannes meget støv.

- Produktet må ikke udsættes for ekstrem høje temperaturer. Dette gælder især, hvis du tænker på at lade produktet ligge i bilen. I løbet af en længere tid kan bilen og handskerummet blive meget varmt. Tag elektriske og elektroniske enheder ud af bilen.
- Hvis produktet føres fra et koldt rum til et varmt rum, må det ikke bruges med det samme. Lad produktet akklimatisere, før du tænder for det.
- **⚠ ADVARSEL!** Åbn aldrig produktkabinettet. Der er ingen interne dele, der skal vedligeholdes.
- Konverter eller modifier ikke produktet selv.
- Reparationer af produktet skal udføres af autoriserede specialiserede virksomheder eller kundeservice. Forkerte reparationer kan udsætte brugeren for betydelig fare. Dette vil også annullere garantien.
- Udsæt ikke produktet for vand eller vandstænk, og læg ikke beholdere fyldt med væsker, såsom vaser eller åbne drikkevarer, oven på eller ved siden af produktet.
- Sluk straks produktet, og tag opladningskablet ud af produktet, hvis du lugter brand eller ser røg. Få produktet undersøgt af en kvalificeret tekniker, inden du bruger den igen.
- Hvis du bruger en USB-strømforsyning, skal den anvendte stikkontakt altid være let tilgængelig, så USB-strømforsyningen hurtigt kan fjernes fra stikkontakten i nødstilfælde. Se også producentens brugsanvisning.
- **⚠ ADVARSEL!** Forkert håndtering af litiumpolymerbatterier kan føre til brand, eksplosioner, farlige stoffer, der lækker eller andre farlige situationer! Kast ikke produktet i ild, da det kan få det indbyggede batteri til, at eksplodere.

- Overhold brugsbegrænsningerne og brugsforbudene ved brug af batteridrevne produkter i situationer, der kan være farlige, som f.eks. på benzinstationer, lufthavne, hospitaler mv.
- **⚠ ADVARSEL!** Under opladningen skal det bemærkes, at produktet ikke må være dækket. Ellers kan produktet overophede.
- Produktet må aldrig oplades på en pc eller en bærbar pc, fordi pc'en eller den bærbare pc kan tage skade på grund af det høje strømforbrug.

● Inden brug

i BEMÆRK: Fjern alle emballeringsmaterialer fra produktet.

- Se venligst også det leverede indhold i emballagen efter for eventuelle skader. Hvis du opdager nogen skader eller manglende dele, bedes du kontakte forhandleren, som du har købt dette produkt af.

● Betjening og brug

● Opladning af din powerbank

Det indbyggede genopladelige batteri skal lades helt op, inden produktet tages i brug.

- Når din powerbank oplades, **6** må du kun bruge strømforsyninger med en udgangsspænding på 5 V og en udgangsstrøm på mindst 3 A.
- **⚠ VIGTIGT!** Din powerbank må ikke oplades fra en pc eller en bærbar pc.

- Forbind USB Type C-stikket på USB-kablet **7** til USB Type C-indgangsporten **2** på din powerbank **6**.
- Forbind den anden ende af USB-kablet **7** (USB Type A) til en USB-strømforsyning (medfølger ikke) (se fig. A).
- Lysindikatoren til batterikapaciteten **9** viser, hvor meget strøm der er tilbage via de fire indikatorlys. Lysindikatorerne **9** går ud efter cirka 30 sekunder. Du kan tænde lysindikatorerne **9** igen, ved at trykke på tænd/sluk-knappen **5**.

Lysindikator 9 status	Strømniveauet på din powerbank
1 lysindikator blinker	0 - 25 %
1 lysindikator lyser og 1 blinker	25 - 50 %
2 lysindikator lyser og 1 blinker	50 - 75 %
3 lysindikator lyser og 1 blinker	75 - 100 %
Alle fire lysindikatorer lyser	100 %

* Dette er kun en anslået procentvisning af, hvor meget strøm der er tilbage. Det er ikke en præcis måling.

⚠ ADVARSEL! Forbind ikke en enhed, der skal oplades, til din powerbank, hvis powerbanken oplades. Fjern opladerkablet fra din powerbank, når den er ladet helt op.

● Kontrol af batteristatus

Du kan altid se batteriets status via lysindikatorerne **9** på din powerbank **6**.

- Tryk kort på tænd/sluk-knappen [5]. Lysindikatorerne [9] viser ca. hvor meget det indbyggede batteri er ladet op i procenter i ca. 30 sekunder.

● Sådan oplades mobile enheder med din powerbank

Din powerbank kan oplade op til tre enheder på samme tid [6]. Hvis alle udgangene anvendes samtidig, må den samlede udgangsstrøm ikke overstige 3 A.

- Forbind USB-kablet [7] eller det originale opladerkabel til enheden, der skal oplades til en af de tre USB-udgange. USB Type C-udgang [2], USB Type A-udgang 1 [1] eller USB Type A-udgang 2 [4].
- Forbind derefter USB-C-stikket på USB-kablet [7] til USB-C-indgangen på enheden, der skal oplades. Opladningsprocessen starter automatisk.
- Hvis din mobilenhed har en USB Type C-indgang, kan du bruge et Type C til Type C-kabel (medfølger ikke) til at forbinde enhedens Type C-indgang til Type C-udgangen [2] på din powerbank. Opladningsprocessen starter automatisk.
- Hvis opladningen ikke starter med det samme, skal du trykke på tænd/sluk-knappen [5] for, at starte opladningen. Din powerbanks aktuelle batteristatus [6] vises under opladningen via lysindikatorerne [9]. Lysindikatorerne, der viser batteriets kapacitet [9] slukker efter cirka 30 sekunder.

- For at afslutte opladningen, skal du afbryde USB-opladerkablet fra den mobile enhed og din powerbank **6**. Din powerbank slukker efter ca. 30 sekunder.
- Eller du kan dobbeltklikke på tænd/sluk-knappen **5**. Din powerbank og lysindikatorerne, der viser batterikapaciteten **9** slukker.

i BEMÆRK:

1. Hvis du bruger alle USB-portene, forsyner udgangene 5 V. Den maksimale udgangsstrøm må ikke overstige 3,0 A for alle udgangene. Hvis alle USB-udgangene bruges, er det ikke muligt at bruge hurtig opladning.
2. Hvis USB Type A-udgangen 1 **1** står på hurtig opladningsfunktionen, og en anden USB-port forbindes til en anden enhed til opladning, afbrydes den hurtige opladning til USB Type A-udgangen 1 **1** og der skiftes til normal opladning. Alle enhederne forsyner nu hver 5 V.

● Fejlfinding

● = **Problem**

⊙ = **Årsag**

○ = **Løsning**

● **Powerbanken **6** oplades ikke.**

- ⊙ Det kan være, at powerbanken ikke er ordentligt forbundet.
- Kontroller, at den er forbundet ordentligt.

- For at oplade din powerbank, skal der bruges en strømforsyning med 5 V og mindst 3 A.
- **En forbundet enhed oplades ikke.**
- Batteriet er løbet tør for strøm.
- Oplad batteriet.
- Enheden er ikke forbundet.
- Enheden er ikke forbundet. Kontroller, at den er forbundet ordentligt. Tryk kort på tænd/sluk-knappen **5** for at starte opladningen.
- Det aktuelle forbrug på den forbundne enhed er muligvis for lavt.
- Se vejledningen til den forbundne enhed, og se om enhedens strømforbrug er i overensstemmelse med dette produkt. Powerbankens minimale udgangsstrøm er ca. 60 mA.
- **Powerbanken **6** reagerer ikke, når der trykkes på knappen eller når en enhed forbindes, også selvom batteriet er opladet.**
- Strømforbruget fra de forbundne enheder er for højt. Derfor er den interne overstrømsbeskyttelsesfunktion aktiveret.
- Reducer antallet af forbundne enheder, og tryk på tænd/sluk-knappen **5**.

● Rengøring og pleje

Der er ingen interne dele, der skal vedligeholdes. Hvis der trænger fugt ind i produktet, kan det beskadige det.

- Sørg for, at der ikke kommer fugt ind i produktet under rengøring, så du undgår beskadigelse af produktet under reparation.
- Brug ikke slibende, opløsningsmiddelbaserede eller aggressive rengøringsmidler. Disse kan beskadige produktets overflade.
- Rengør kun produktet med en lidt fugtig klud og mild opvaskemiddel.

● Opbevaring, når enheden ikke bruges

- Opbevar produktet på et tørt og støvfrit sted, der er beskyttet mod direkte sollys.
- Hvis produktet ikke skal bruges i længere tid, skal det indbyggede batteri lades helt op, for at forlænge dets levetid. Oplad regelmæssigt det indbyggede batteri, hvis produktet ikke skal bruges i længere tid. Dette er nødvendigt, for at bevare batteriet.

● Bortskaffelse

Emballage:

Emballagen består af miljøvenlige materialer, som du kan bortskaffe på de lokale genbrugsstationer.

Produkt:

Muligheder til bortskaffelse af det udtjente produkt kan du få hos din kommune.



Det viste symbol af en gennemstreget affaldsbeholder på hjul viser, at dette produkt er underlagt retningslinjen 2012/19/EU. Denne retningslinje betyder, at produktet ikke må bortskaffes sammen med det normale husholdningsaffald i slutningen af dets levetid, men skal afleveres i de specifikke opsamlingssteder på genbrugsstationerne.

Bortskaffelsen er omkostningsfrit.

Skån miljøet og bortskaf korrekt.

Produktet kan genanvendes, er omfattet af en udvidet produktgaranti og indsamles separat.

Det indbyggede genopladelige batteri kan ikke bygges ud til bortskaffelse. Aflever produktet samlet i opsamlingsstedet for brugt elektronik.

● **Garanti og service**

● **Garanti**

Produktet blev produceret omhyggeligt efter de strengeste kvalitetskrav og kontrolleret grundigt inden levering. Hvis der forekommer mangler ved dette produkt, så har de juridiske rettigheder over for sælgeren af dette produkt. Disse juridiske rettigheder indskrænkes ikke af vores garanti, der beskrives i det følgende.

De får 3 års garanti fra købsdatoen på dette produkt. Garantifristen begynder med købsdatoen. Opbevar den originale kassebon på et sikkert sted. Denne kassebon behøves som dokumentation for købet.

Hvis der inden for 3 år fra købsdatoen af for dette produkt opstår en materiale- eller fabrikationsfejl, bliver produktet repareret eller erstattet – efter vores valg – af os uden omkostninger for dem. Garantien bortfalder, hvis produktet bliver beskadiget eller ikke anvendes eller vedligeholdes korrekt.

Garantien gælder for materiale- eller fabrikationsfejl. Denne garanti dækker ikke produktdele, som er udsat for normalt slid og derfor kan betragtes som normale sliddele (f.eks. batterier) eller ved skader på skrøbelige dele; f.eks. kontakter, akkumulatører som er fremstillet af glas.

● Afvikling af garantisager

For at kunne garantere en hurtig sagsbehandling af deres forespørgsel, bedes De følge følgende anvisninger:

Opbevar kassebon og artikelnummer (f.eks. IAN 123456_7890) som købsdokumentation, så disse kan fremlægges på forespørgsel. Artikelnumrene er angivet på typeskiltet, ved en indgravering, på forsiden af vejledningen (nederst til venstre) eller på et mærkat på bag- eller undersiden. Hvis der forekommer funktionsfejl eller andre mangler, skal De først kontakte nedenstående serviceafdeling telefonisk eller via e-mail.

Et produkt, der er registreret som defekt, kan De derefter sende portofrit til den meddelte serviceadresse ved vedlægelse af købsbeviset (kassebon) og angivelsen af, hvori manglen består, og hvornår den er opstået.

● Service

 **Service Danmark**

Tel.: 80253972

E-Mail: owim@lidl.dk



Gebruikte waarschuwingen en symbolen	Pagina	40
Inleiding	Pagina	42
Beoogd gebruik	Pagina	42
Verklaring met betrekking tot handelsmerken	Pagina	42
Inhoud verpakking	Pagina	43
Beschrijving onderdeel	Pagina	43
Technische specificaties	Pagina	44
Veiligheidsrichtlijnen	Pagina	45
Voorafgaand aan het gebruik	Pagina	47
Besturing en gebruik	Pagina	48
De powerbank opladen	Pagina	48
De batterijstatus controleren.....	Pagina	49
Mobiele apparaten opladen met de powerbank	Pagina	50
Problemen oplossen	Pagina	51
Schoonmaken en verzorging	Pagina	52
Opslag wanneer niet gebruikt	Pagina	53
Afvoer	Pagina	53
Garantie en service	Pagina	54
Garantie	Pagina	54
Afwikkeling in geval van garantie.....	Pagina	55
Service	Pagina	56

Gebruikte waarschuwingen en symbolen

Deze gebruiksaanwijzing bevat de volgende waarschuwingen:



GEVAAR! Dit symbool met het signaalwoord "GEVAAR" geeft een gevaar aan met een hoog risiconiveau dat, als dit niet wordt vermeden, ernstig letsel of de dood kan veroorzaken.



WAARSCHUWING! Dit symbool met het signaalwoord "WAARSCHUWING" geeft een gevaar met een middelmatig risiconiveau aan dat, als hier geen aandacht aan wordt besteed, ernstig letsel ten gevolge kan hebben.



LET OP! Dit symbool met het signaalwoord "LET OP" geeft een gevaar met een laag risiconiveau aan dat, als hier geen aandacht aan wordt besteed, enig of matig letsel ten gevolge kan hebben.



LET OP! Dit symbool met het signaalwoord "LET OP" wijst op mogelijke schade aan eigendommen.



OPMERKING: Dit symbool met het signaalwoord "OPMERKING" biedt aanvullende nuttige informatie.



WAARSCHUWING!

EXPLOSIEGEVAAR! Een waarschuwing met dit symbool en de woorden "WAARSCHUWING! EXPLOSIEGEVAAR" geeft de mogelijkheid van een ontploffing aan. Het niet opvolgen van deze waarschuwing kan ernstig of fataal letsel en mogelijk schade aan eigendommen veroorzaken. Volg de aanwijzingen onder deze waarschuwing om ernstig letsel te voorkomen, gevaar voor het leven of schade aan eigendommen.



Dit symbool betekent dat de bedieningsinstructies moeten worden gevolgd voor het gebruik van het product.



Gelijkstroom / -spanning



Technologie om de oplaadtijd te optimaliseren



De apparatuur voldoet aan de specificaties en overeenkomsten van Quick Charge 3.0 als uitgegeven door Qualcomm Technologies, Inc.

POWERBANK-10.000 mAh

● **Inleiding**

Hartelijk gefeliciteerd met de aankoop van uw nieuwe product. U heeft voor een hoogwaardig product gekozen. De gebruiksaanwijzing is een deel van het product. Deze bevat belangrijke aanwijzingen voor veiligheid, gebruik en verwijdering. Maakt U zich voor de ingebruikname van het product met alle bedienings- en veiligheidsvoorschriften vertrouwd. Gebruik het product alleen zoals beschreven en voor de aangegeven toepassingsgebieden. Overhandig alle documenten bij doorgifte van het product aan derden.

● **Beoogd gebruik**

Deze POWERBANK (hierna "product" genoemd) is een IT-apparaat dat enkel en alleen si bedoeld om te worden gebruikt voor het opladen van mobiele apparaten die normaal gesproken worden opgeladen via een USB-poort. Dit product is niet bedoeld voor commercieel gebruik. De fabrikant is niet aansprakelijk voor schade die het gevolg is van niet-beoogd gebruik.

● **Verklaring met betrekking tot handelsmerken**

- USB® is een gedeponeerd handelsmerk van USB Implementers Forum, Inc.
- Het handelsmerk en de handelsnaam SilverCrest zijn het eigendom van hun respectieve eigenaren.

- Het handelsmerk en de handelsnaam Smart Fast Charge zijn het eigendom van hun respectieve eigenaren.
- Overige productnamen en merknamen zijn mogelijk handelsmerken of gedeponeerde handelsmerken van hun respectievelijke eigenaren.
- Qualcomm is een handelsmerk van Qualcomm Incorporated, geregistreerd in de Verenigde Staten en andere landen. Qualcomm Quick Charge is een handelsmerk van Qualcomm Incorporated. Alle Qualcomm Incorporated-handelsmerken worden onder licentie gebruikt.

● Inhoud verpakking











- 1 powerbank
- 1 USB-type A naar USB-type C kabel/micro
- 1 gebruiksaanwijzing

● Beschrijving onderdeel

Raadpleeg de uitklapbare pagina.

- 1 USB Type A uitgang 1 (met oranje markering)
- 2 USB Type C in- en uitgang
- 3 Micro USB-ingang
- 4 USB type A uitgang 2
- 5 AAN/UIT-knop
- 6 Power bank
- 7 USB-kabel (USB Type A naar micro-USB) inclusief adapter (Micro-USB - USB Type C)
- 8 Gebruiksaanwijzing
- 9 LED-indicator voor batterijcapaciteit

● Technische specificaties

Ingebouwde oplaadbare batterij:	3,7 V  , 10.000 mAh, 37 Wh (Lithium-polymeer)
Micro-USB-ingangsspanning/-stroom:	5 V  , 2 A
USB Type C-ingangsspanning/-stroom:	5 V  , 3 A / 9 V  , 2 A
USB Type C uitgang met PD 3.0 spanning/stroom:	5 V  , 3 A / 9 V  , 2 A / 12 V  , 1,5 A
USB Type A-uitgang 1 met QC3.0 spanning/stroom:	5 V  , 3 A / 9 V  , 2 A / 12 V  , 1,5 A
USB Type A-uitgang 2 spanning / stroom:	5 V  , 2,4 A
Maximum uitgangsvermogen:	18 W*
Maximale uitgangsstroom:	3 A*
Minimale uitgangsstroom:	ong. 60 mA
Bedrijfstemperatuur:	5 - 35 °C
Opslagtemperatuur:	0 - 45 °C
Vochtigheid (geen condens):	10 - 70 %
Afmetingen:	ca. 135,5 x 70 x 14,75mm
Gewicht:	ca. 260 g

*Als alle uitgangen tegelijkertijd worden gebruikt, mag het totaal van de uitvoer de 3 A niet overschrijden.

Veiligheidsrichtlijnen

Maak uzelf bekend met alle gebruiksaanwijzingen en veiligheidsrichtlijnen voordat u het product voor de eerste keer gebruikt. Wanneer dit product wordt doorgegeven aan derden, moet u ervoor zorgen dat u alle documentatie opneemt.

- Controleer het product voor gebruik op zichtbare externe schade. Gebruik het product niet indien het is beschadigd of gevallen.
- Dit product mag worden gebruikt door kinderen van 8 jaar of ouder en door personen met beperkte fysieke of geestelijke capaciteiten of zonder ervaring en/of kennis, mits ze onder toezicht staan of instructie krijgen in het veilige gebruik van het product en de bijbehorende risico's begrijpen. Laat kinderen niet spelen met het product. Laat kinderen dit product nooit onbeheerd reinigen of onderhouden.
-  **GEVAAR!** Het verpakkingsmateriaal is geen speelgoed. Houd al het verpakkingsmateriaal uit de buurt van kinderen. Verstikkingsgevaar!
- Gebruik het product altijd op een vlak en effen oppervlak. Het product zou beschadigd kunnen raken als het valt.
- Stel het apparaat niet bloot aan rechtstreeks zonlicht of hoge temperaturen. Het kan anders oververhitten en permanent beschadigd raken.
- Gebruik het product niet in de buurt van warmtebronnen, zoals radiatoren of andere apparaten die warmte produceren.
- Gebruik het product niet in de buurt van open vuur.

- Het product is niet ontworpen voor gebruik in ruimtes met hoge temperaturen of vochtigheid (d.w.z. badkamers) of ruimtes waarin een grote hoeveelheid stof wordt gegenereerd.
- Stel het product niet bloot aan extreem hoge temperaturen. Dit geldt vooral als u denkt aan het bewaren van het product in uw auto. Over een langere tijdsperiode zou de auto of het handschoenenkastje extreem heet kunnen worden. Verwijder elektrische en elektronische apparaten uit de auto.
- Gebruik het product niet onmiddellijk nadat het van een koude naar een warme ruimte is gebracht. Laat het product acclimatiseren voordat u het inschakelt.
- **⚠ WAARSCHUWING!** Open de productbehuizing nooit. Dit product bevat geen interne onderdelen die onderhoud behoeven.
- Het product niet zelf omvormen of aanpassen.
- Reparaties aan het product moeten worden uitgevoerd door geautoriseerde gespecialiseerde bedrijven of klantenservice. Onjuiste reparaties brengen de gebruiker in aanzienlijk gevaar. Hierdoor komt de garantie tevens te vervallen.
- Stel het product niet bloot aan druppelend water of spatwater en plaats geen houders met vloeistoffen, zoals vazen of open drankjes, bovenop of naast het product.
- Schakel het product onmiddellijk uit en verwijder de laadkabel uit het product als u brand ruikt of rook ziet. Laat het product onderzoeken door een gekwalificeerd technicus voordat u het weer gebruikt.

- Als u een USB-voeding gebruikt, moet het gebruikte contact altijd eenvoudig toegankelijk zijn zodat de USB-voeding snel kan worden verwijderd uit het contact in geval van nood. Raadpleeg tevens de instructiehandleiding van de fabrikant.
- **⚠ WAARSCHUWING!** Onjuiste behandeling van lithium-polymeerbatterijen kan leiden tot brand, explosies, lekkende gevaarlijke stoffen of andere gevaarlijke situaties! Gooi het product niet in het vuur omdat hierdoor de ingebouwde batterij zou kunnen exploderen.
- Houd u aan de gebruiksbependingen en -verboden voor producten met batterijen in situaties die gevaarlijk kunnen zijn, zoals benzinestations, luchthavens, ziekenhuizen, enz.
- **⚠ WAARSCHUWING!** Let er tijdens het opladen op dat het product niet mag worden afgedekt. Anders kan het product verhit raken.
- Het product mag nooit worden opgeladen via een PC of notebook, omdat de PC of notebook beschadigd zou kunnen raken als gevolg van het hoge stroomverbruik.

● Voorafgaand aan het gebruik

- ① **OPMERKING:** Verwijder alle verpakkingsmaterialen van het product.
- Controleer tevens de inhoud van de levering binnen de verpakking om te kijken of er sprake is van schade. In geval van schade of ontbrekende onderdelen neemt u contact op met de dealer die dit product heeft verkocht.

● Besturing en gebruik

● De powerbank opladen

De ingebouwde oplaadbare batterij moet volledig worden opgeladen voorafgaand aan gebruik van het product.

- Voor het opladen van de powerbank **6** moet u alleen een voeding gebruiken met een uitgangsspanning van 5 V en een uitgangsstroom van ten minste 3 A.
- **⚠ LET OP!** De powerbank mag niet worden geladen vanuit een PC of laptop.
- Sluit de USB Type-C-connector van de USB-kabel aan **7** op de USB Type-C ingang **2** van de powerbank **6**.
- Sluit het andere uiteinde van de USB-kabel **7** (USB Type A) aan op een USB-voeding (niet meegeleverd) (zie afb. A).
- De LED-indicator voor batterijcapaciteit **9** toont bij benadering het laadniveau van de interne batterij via 4 LEDs. Na ca. 30 seconden dooft de LED-indicator **9**, u kunt de LED-indicator **9** weer doen oplichten door op de AAN/UIT-knop te drukken **5**.

LED indicator 9 status	Capaciteitsniveau powerbank
1 LED knippert	0 - 25 %
1 LED licht op, 1 LED knippert	25 - 50 %
2 LEDs lichten op, 1 LED knippert	50 - 75 %
3 LEDs lichten op, 1 LED knippert	75 - 100 %
4 LEDs lichten op	100%

*Dit geeft bij benadering het percentage van de capaciteit van de powerbank weer maar is geen feitelijke meting.

⚠ WAARSCHUWING! Sluit tijdens het laden van de powerbank geen ander op te laden apparaat op de powerbank aan. Verwijder de laadkabel uit de powerbank wanneer het volledig is opgeladen.

● De batterijstatus controleren

U kunt op elk gewenst moment de batterijstatus zien op de LED-indicator 9 van de powerbank 6.

- Druk kort op de AAN/UIT-knop 5. De LED-indicator 9 gedurende ongeveer 30 seconden toont bij benadering het capaciteitsniveau van de interne batterij.

● Mobiele apparaten opladen met de powerbank

Met de power bank kunt u maximaal drie apparaten tegelijk laden **6**. Als alle uitgangen tegelijkertijd worden gebruikt, mag de som van de uitgangsstroom niet groter zijn dan 3 A.

- Sluit de USB-kabel **7** of de originele laadkabel van het te laden apparaat aan op een van de drie USB-uitgangen: USB Type C uitgang **2**, USB Type A uitgang 1 **1** of USB Type A uitgang 2 **4**.
- Sluit vervolgens de USB-C-connector van de USB-kabel **7** aan op de USB-C-ingang van het te laden apparaat. Het laadproces begint automatisch.
- Als het mobiele apparaat beschikt over een USB-type C ingang, kunt u een Type C naar Type C verbindingkabel gebruiken (niet meegeleverd) om de Type C-ingang van het apparaat aan te sluiten op de USB Type-C uitgang van deze powerbank **2**. Het laadproces begint automatisch.
- In geval het laadproces niet onmiddellijk begint, drukt u kort op de AAN/UIT-knop **5** om het laadproces te starten. De actuele batterijstatus van de powerbank **6** wordt tijdens het laden weergegeven door de LED-indicator voor de batterijcapaciteit **9**. De LED-indicator voor de batterijcapaciteit **9** schakelt uit na ca. 30 seconden.
- Voor het beëindigen van het laadproces, koppelt u de USB-laadkabel los van het mobiele apparaat en de powerbank **6**. De powerbank schakelt na ca. 30 seconden uit.

- Of dubbelklik gewoon op de AAN/UIT-knop **5**. De powerbank en de LED-indicator voor batterijcapaciteit **9** schakelen uit.

i **OPMERKING:**

1. Als u alle USB-poorten gebruikt, wordt een spanning van 5 V uitgegeven uit de uitgangen. De maximale uitgangsstroom mag niet hoger zijn dan 3,0 A voor alle uitgangen. Als alle USB-uitgangen worden gebruikt, is snel laden niet mogelijk.
2. Als de USB Type A uitgang 1 **1** zich in de snellaadmodus bevindt, en een andere USB-poort is verbonden met een ander apparaat om op te laden, dan wordt het snelladen via USB Type A uitgang 1 **1** afgesloten en wordt overgeschakeld naar normaal laden. Alle apparaten geven nu elk 5 V uit.

● Problemen oplossen

● = **Probleem**

⊙ = Oorzaak

○ = Oplossing

● **De powerbank **6** wordt niet opgeladen.**

- ⊙ De powerbank is wellicht niet juist aangesloten.
- Controleer dat het is aangesloten.
- Om de powerbank te laden hebt u een voeding nodig met 5 V en ten minste 3 A.

● Een aangesloten apparaat wordt niet opgeladen.

- De batterij is leeg.
- Laad de batterij op.
- Het apparaat is niet aangesloten.
- Het apparaat is niet aangesloten. Controleer dat het is aangesloten. Druk kort op de AAN/UIT-knop **5** om het laadproces te starten.
- Het stroomverbruik van het aangesloten apparaat zou te laag kunnen zijn.
- Bekijk de handleiding van uw aangesloten apparaat en kijk of het stroomverbruik van uw aangesloten apparaat voldoet aan dit product. De minimale uitgangsstroom van de powerbank is ong. 60 mA.

● De powerbank **6** reageert niet wanneer op de knop wordt gedrukt of wanneer een apparaat is aangesloten, ook al is de batterij opgeladen.

- Het stroomverbruik van de aangesloten apparaten is te hoog. Daarom werd de interne overstroombeveiliging geactiveerd.
- Reduceer het aantal aangesloten apparaten en druk op de AAN/UIT-knop **5**.

● Schoonmaken en verzorging

Dit product bevat geen interne onderdelen die onderhoud behoeven. Vocht dat het product binnenkomt, kan leiden tot schade.

- Zorg ervoor dat er geen vocht het product binnenkomt tijdens reiniging om permanente beschadiging van het product te voorkomen.
- Gebruik geen schurende, op oplosmiddel gebaseerde of agressieve reinigingsmiddelen. Deze kunnen het oppervlak van het product beschadigen.
- Reinig het product alleen met een enigszins vochtige doek en milde wasvloeistof.

● Opslag wanneer niet gebruikt

- Berg het product op een droge, stofvrije locatie op, beschermd tegen direct zonlicht.
- Als het product lange tijd niet wordt gebruikt, moet de ingebouwde batterij volledig worden opgeladen om de nuttige levensduur te verlengen. Laad de ingebouwde batterij regelmatig op als u het product een lange tijdsperiode niet gebruikt. Dit is nodig voor het behouden van de batterij.

● Afvoer

Verpakking:

De verpakking bestaat uit milieuvriendelijke grondstoffen die u via de plaatselijke recyclingcontainers kunt afvoeren.

Product:

Uw gemeentelijke overheid verstrekt informatie over de mogelijkheden om het uitgediende product af te voeren.



Het hiernaast afgebeelde symbool van een doorgestreepte vuilniscontainer op wieltjes geeft aan dat dit apparaat voldoet aan de richtlijn 2012/19/EG. Deze richtlijn houdt in dat u dit apparaat aan het einde van de gebruiksduur niet via het normale huisvuil mag afvoeren, maar dat u het op een speciaal hiervoor ingericht inzamelpunt, bij een milieupark of afvalverwerkend bedrijf af moet geven.

Deze afvoer is voor u gratis.

Ontzie het milieu en voer producten op een correcte manier af.

Het product kan worden gerecycled, is onderhevig aan een uitgebreide fabrikant-verantwoordelijkheid en wordt afzonderlijk ingezameld.

De ingebouwde accu kan niet voor afvoer uitgebouwd worden. Geef het product compleet aan een inzamelpunt voor oude elektronica af.

● Garantie en service

● Garantie

Het product wordt volgens strenge kwaliteitsrichtlijnen zorgvuldig geproduceerd en voor levering grondig getest. In geval van schade aan het product kunt u rechtmatig beroep doen op de verkoper van het product. Deze wettelijke rechten worden door onze hierna vermelde garantie niet beperkt.

Op dit product verlenen wij 3 jaar garantie vanaf aankoopdatum. De garantieperiode start op de dag van aankoop. Bewaar de originele kassabon alstublieft. Dit document is nodig als bewijs voor aankoop.

Wanneer binnen 3 jaar na de aankoopdatum van dit product een materiaal- of productiefout optreedt, dan wordt het product door ons – naar onze keuze – gratis voor u gerepareerd of vervangen. Deze garantie komt te vervallen als het product beschadigd wordt, niet correct gebruikt of onderhouden wordt.

De garantie geldt voor materiaal- en productiefouten. Deze garantie is niet van toepassing op productonderdelen, die onderhevig zijn aan normale slijtage en hierdoor als aan slijtage onderhevige onderdelen gelden (bijv. batterijen) of voor beschadigingen aan breekbare onderdelen, zoals bijv. schakelaars, accu's of dergelijke onderdelen, die gemaakt zijn van glas.

● **Afwikkeling in geval van garantie**

Om een snelle afhandeling van uw reclamatie te waarborgen dient u de volgende instructies in acht te nemen:

Houd bij alle vragen alstublieft de kassabon en het artikelnummer (bijv. IAN 123456_7890) als bewijs van aankoop bij de hand.

Het artikelnummer vindt u op de typeplaat, ingegraveerd, op het titelblad van uw handleiding (linksonder) of als sticker op de achter- of onderzijde.

Wanneer er storingen in de werking of andere gebreken optreden, dient u eerst telefonisch of per e-mail contact met de onderstaande service-afdeling op te nemen.

Een als defect geregistreerd product kunt u dan samen met uw aankoopbewijs (kassabon) en vermelding van de concrete schade alsmede het tijdstip van optreden voor u franco aan het u meegedeelde servicepunt verzenden.

● Service

Service Nederland

Tel.: 08000225537

E-Mail: owim@lidl.nl

Service België

Tél.: 080071011

Tél.: 80023970 (Luxembourg)

E-Mail: owim@lidl.be



Verwendete Warnhinweise und Symbole	Seite	58
Einleitung	Seite	60
Bestimmungsgemäße Verwendung.....	Seite	60
Hinweise zu Warenzeichen.....	Seite	60
Lieferumfang.....	Seite	61
Teilebeschreibung	Seite	61
Technische Daten	Seite	62
Sicherheitshinweise	Seite	63
Vor der Inbetriebnahme	Seite	65
Bedienung und Betrieb	Seite	66
Powerbank laden	Seite	66
Ladezustand prüfen.....	Seite	67
Mobile Geräte mit der Powerbank laden.....	Seite	68
Fehlerbehebung	Seite	69
Reinigung und Pflege	Seite	71
Lagerung bei Nichtgebrauch	Seite	71
Entsorgung	Seite	71
Garantie und Service	Seite	72
Garantie	Seite	72
Abwicklung im Garantiefall.....	Seite	73
Service	Seite	74

Verwendete Warnhinweise und Symbole

In dieser Bedienungsanleitung werden folgende Warnhinweise verwendet:



GEFAHR! Dieses Symbol mit dem Signalwort „GEFAHR“ bezeichnet eine Gefährdung mit einem hohen Risikograd, die, wenn sie nicht vermieden wird, eine schwere Verletzung oder den Tod zur Folge hat.



WARNUNG! Dieses Symbol mit dem Signalwort „WARNUNG“ bezeichnet eine Gefährdung mit einem mittleren Risikograd, die, wenn sie nicht vermieden wird, eine schwere Verletzung zur Folge haben kann.



VORSICHT! Dieses Symbol mit dem Signalwort „VORSICHT“ bezeichnet eine Gefährdung mit einem niedrigen Risikograd, die, wenn sie nicht vermieden wird, eine geringe oder mäßige Verletzung zur Folge haben kann.



ACHTUNG! Dieses Symbol weist in Kombination mit dem Signalwort „ACHTUNG“ auf einen möglichen Sachschaden hin.



HINWEIS: Dieses Symbol mit dem Signalwort „HINWEIS“ bietet weitere nützliche Informationen.



WARNUNG! EXPLOSIONSGEFAHR!
Eine Warnung, welche mit diesem Zeichen und den Worten „WARNUNG! EXPLOSIONSGEFAHR!“ versehen ist, weist auf eine mögliche Explosionsgefahr hin. Wird ein solcher Warnhinweis nicht befolgt, kann das ernsthafte Verletzungen nach sich ziehen oder tödlich enden und möglichen Sachschaden nach sich ziehen. Folgen Sie den Anweisungen dieser Warnung, um Lebensgefahr, schwerwiegende Verletzungen oder Sachschäden zu vermeiden!



Dieses Symbol bedeutet, dass vor der Verwendung des Produkts die Bedienungsanleitung beachtet werden muss.



Gleichstrom / -spannung



Technologie zur Optimierung der Ladezeit.



Das Gerät stimmt mit Quick Charge 3.0 Spezifikationen und Vereinbarungen der Qualcomm Technologies, Inc. überein.

POWERBANK-10.000 mAh

● **Einleitung**

Wir beglückwünschen Sie zum Kauf Ihres neuen Produkts. Sie haben sich damit für ein hochwertiges Produkt entschieden. Die Bedienungsanleitung ist Teil dieses Produkts. Sie enthält wichtige Hinweise für Sicherheit, Gebrauch und Entsorgung. Machen Sie sich vor der Benutzung des Produkts mit allen Bedien- und Sicherheitshinweisen vertraut. Benutzen Sie das Produkt nur wie beschrieben und für die angegebenen Einsatzbereiche. Händigen Sie alle Unterlagen bei Weitergabe des Produkts an Dritte mit aus.

● **Bestimmungsgemäße Verwendung**

Diese Powerbank (nachfolgend als „Produkt“ genannt) ist ein Gerät der Informationstechnologie, das ausschließlich zum Aufladen von Mobilgeräten, die normalerweise über einen USB-Anschluss aufgeladen werden, vorgesehen ist. Das Produkt ist nicht für den gewerblichen Einsatz bestimmt. Für Schäden aufgrund nicht bestimmungsgemäßer Verwendung übernimmt der Hersteller keine Haftung.

● **Hinweise zu Warenzeichen**

- USB® ist ein eingetragenes Warenzeichen von USB Implementers Forum, Inc.
- Das Warenzeichen und der Markenname SilverCrest sind Eigentum der jeweiligen Besitzer.
- Die Marke Smart Fast Charge und der Markenname sind Eigentum ihrer jeweiligen Inhaber.

- Alle weiteren Namen und Produkte können die Warenzeichen oder eingetragene Warenzeichen ihrer jeweiligen Eigentümer sein.
- Qualcomm ist ein eingetragenes Warenzeichen von Qualcomm Incorporated, eingetragen in den USA und anderen Ländern. Qualcomm Quick Charge ist eine Marke von Qualcomm Incomm Incorporated. Alle Qualcomm Incorporated Warenzeichen werden unter Lizenz verwendet.

● **Lieferumfang**











- 1 Powerbank
- 1 USB-Typ-A- auf USB-Typ-C-Kabel/Micro
- 1 Bedienungsanleitung

● **Teilebeschreibung**

Bitte beachten Sie die Ausklappseite.

- 1 USB-Typ-A Ausgang 1 (mit orangefarbener Markierung)
- 2 USB-Typ-C Eingang- und Ausgangsport
- 3 Micro-USB Eingang
- 4 USB-Typ-A Ausgang 2
- 5 Ein-/Aus-Taste
- 6 Powerbank
- 7 USB-Kabel (USB-Typ-A auf Micro-USB) inklusive Adapter (Micro-USB - USB-Typ-C)
- 8 Bedienungsanleitung
- 9 LED-Anzeige für Batteriekapazität

● Technische Daten

Integrierter Akku:	3,7 V  , 10.000 mAh, 37 Wh (Lithium-Polymer)
Micro-USB Eingangsspannung/ -strom:	5 V  , 2 A
USB-Typ-C Eingangsspannung/ -strom:	5 V  , 3 A / 9 V  , 2 A
USB-Typ-C Ausgangsspannung/ -strom mit PD 3.0	5 V  , 3 A / 9 V  , 2 A / 12 V  , 1,5 A
USB-Typ-A-Ausgang 1 mit QC3.0 Spannung / Stromstärke:	5 V  , 3 A / 9 V  , 2 A / 12 V  , 1,5 A
USB-Typ-A-Ausgang 2 Spannung / Stromstärke :	5 V  , 2,4 A
Maximale Ausgangsleistung:	18 W*
Maximaler Ausgangsstrom:	3 A*
Minimaler Ausgangsstrom:	ca. 60 mA
Betriebstemperatur:	5 - 35 °C
Lagerungstemperatur:	0 - 45 °C
Feuchtigkeit (nicht kondensierend):	10 - 70 %
Abmessungen:	ca. 135.5 x 70 x 14.75 mm
Gewicht:	ca. 260 g

* Falls alle Ausgänge gleichzeitig verwendet werden, darf die Summe alle Ausgangsströme 3 A nicht überschreiten.

Sicherheitshinweise

Machen Sie sich vor der ersten Benutzung des Produkts mit allen Bedien- und Sicherheitshinweisen vertraut. Händigen Sie alle Unterlagen bei Weitergabe des Produkts an Dritte mit aus.

- Kontrollieren Sie das Produkt vor der Verwendung auf äußere sichtbare Schäden. Nehmen Sie ein beschädigtes oder heruntergefallenes Produkt nicht in Betrieb.
- Dieses Produkt kann von Kindern ab 8 Jahren und darüber sowie von Personen mit verringerten physischen, sensorischen oder mentalen Fähigkeiten oder Mangel an Erfahrung und Wissen benutzt werden, wenn Sie beaufsichtigt oder bezüglich des sicheren Gebrauchs des Produktes unterwiesen wurden und die daraus resultierenden Gefahren verstehen. Kinder dürfen nicht mit dem Produkt spielen. Reinigung und Benutzer-Wartung dürfen nicht von Kindern ohne Beaufsichtigung durchgeführt werden.
-  **GEFAHR!** Verpackungsmaterialien sind keine Spielzeuge. Halten Sie alle Verpackungsmaterialien von Kindern fern. Es besteht Erstickungsgefahr!
- Verwenden Sie das Produkt immer auf einer stabilen und ebenen Fläche. Bei Stürzen kann es beschädigt werden.
- Setzen Sie das Produkt nicht direktem Sonnenlicht oder hohen Temperaturen aus. Anderenfalls kann es überhitzen und irreparabel beschädigt werden.
- Betreiben Sie das Produkt nicht in der Nähe von Wärmequellen wie Heizkörpern oder anderen wärmeerzeugenden Geräten.

- Das Produkt nicht in der Nähe von offenen Flammen betreiben.
- Das Produkt ist nicht für den Betrieb in Räumen mit hoher Temperatur oder Luftfeuchtigkeit (z. B. Badezimmer) oder übermäßigem Staubaufkommen ausgelegt.
- Setzen Sie das Produkt nie extremer Hitze aus. Dies gilt insbesondere für eine Lagerung im Auto. Bei längeren Standzeiten entstehen extreme Temperaturen in Innenraum und Handschuhfach. Entfernen Sie elektrische und elektronische Geräte aus dem Fahrzeug.
- Verwenden Sie das Produkt nicht sofort, wenn es von einem kalten Raum in einen warmen Raum gebracht wurde. Lassen Sie das Produkt erst akklimatisieren, bevor Sie es einschalten.
- **⚠️ WARNUNG!** Öffnen Sie niemals das Gehäuse des Produktes. Es befinden sich keine zu wartenden Bauteile im Produkt.
- Nehmen Sie keine eigenmächtigen Veränderungen an dem Produkt vor.
- Lassen Sie Reparaturen am Produkt nur von autorisierten Fachbetrieben oder dem Kundenservice durchführen. Durch unsachgemäße Reparaturen können erhebliche Gefahren für den Benutzer entstehen. Zudem erlischt der Garantieanspruch.
- Setzen Sie das Produkt keinem Spritz- und / oder Tropfwasser aus und stellen Sie keine mit Flüssigkeit gefüllten Gegenstände wie Vasen oder offene Getränke auf oder neben das Produkt.
- Schalten Sie das Produkt unverzüglich aus und ziehen Sie das möglicherweise angeschlossene Ladekabel vom Produkt ab, falls Sie Brandgeruch oder Rauchentwicklung feststellen. Lassen Sie das Produkt durch einen qualifizierten

Fachmann überprüfen, bevor Sie es erneut verwenden.

- Bei Verwendung eines USB-Netzteils muss die verwendete Steckdose immer leicht zugänglich sein, damit in einer Gefahrensituation das USB-Netzteil schnell aus der Steckdose entfernt werden kann. Beachten Sie dazu die Bedienungsanleitung des Herstellers.
- **⚠️ WARNUNG!** Die unsachgemäße Handhabung von Lithium-Polymer-Akkus kann einen Brand, Explosionen, das Auslaufen gefährlicher Substanzen oder andere gefährliche Situationen hervorrufen! Werfen Sie das Produkt nicht ins Feuer, da der integrierte Akku explodieren kann.
- Beachten Sie die Nutzungseinschränkungen bzw. Nutzungsverbote für batteriebetriebene Produkte an Orten mit gesonderter Gefahrenlage, wie z. B. Tankanlagen, Flugzeugen, Krankenhäusern, usw.
- **⚠️ WARNUNG!** Decken Sie das Produkt nicht während des Ladevorgangs ab. Andernfalls kann das Produkt überhitzen.
- Das Produkt darf niemals an einem PC oder Notebook aufgeladen werden, da auf Grund der hohen Stromaufnahme der PC oder das Notebook beschädigt werden können.

● Vor der Inbetriebnahme

i HINWEIS:

Entfernen Sie sämtliches Verpackungsmaterial vom Produkt.

- Bitte prüfen Sie den Lieferumfang auf Vollständigkeit und mögliche Schäden. Falls etwas fehlen oder beschädigt sein sollte, wenden Sie sich an den Händler, bei dem Sie dieses Produkt erworben haben.

● Bedienung und Betrieb

● Powerbank laden

Vor der Nutzung des Produkts muss der integrierte Akku vollständig geladen werden.

- Verwenden Sie zum Aufladen der Powerbank **6** nur Netzteile mit einer Ausgangsspannung von 5 V und einem Ausgangsstrom von mindestens 3 A.
- **⚠ ACHTUNG!** Die Powerbank darf keinesfalls an einem PC oder Notebook aufgeladen werden.
- Verbinden Sie den USB-Typ-C-Stecker des USB-Kabels **7** mit USB-Typ-C-Eingang **2** der Powerbank **6**.
- Verbinden Sie das andere Ende des USB-Kabels **7** (USB-Typ-A) mit einer USB-Stromversorgung (nicht im Lieferumfang enthalten) (siehe Abb. A).
- LED-Anzeige für Batteriekapazität **9** zeigt Ihnen den ungefähren Ladezustand des internen Akkus mittels der 4 LED-Leuchten an. Nach ca. 30 Sekunden erlischt LED-Anzeige **9**. Die LED-Anzeige **9** leuchtet durch Drücken der Ein-/Aus-Taste **5** erneut auf.

LED-Anzeigestatus 9	Powerbank Kapazitätsstufe
1 LED blinkt	0 - 25 %
1 LED leuchtet, 1 LED blinkt	25 - 50 %
2 LED leuchten, 1 LED blinkt	50 - 75 %
3 LED leuchten, 1 LED blinkt	75 - 100 %
4 LED leuchten	100%

* Dies ist der ungefähre Prozentsatz der Kapazität der Powerbank, aber keine tatsächliche Messung.

⚠️ WARNUNG! Schließen Sie kein Gerät zum Aufladen an die Powerbank an, solange die Powerbank auflädt. Entfernen Sie das Ladekabel von der Powerbank, wenn diese vollständig aufgeladen ist.

● Ladezustand prüfen

Sie können den Akkustand jederzeit mittels der LED-Anzeige für Batteriekapazität 9 der Powerbank 6 prüfen.

- Drücken Sie kurz die Ein-/Aus-Taste 5. Die LED-Anzeige für Batteriekapazität 9 zeigt Ihnen ca. 30 Sekunden lang den ungefähren Ladezustand der Kapazitätsstufe des internen Akkus an.

● Mobile Geräte mit der Powerbank laden

Sie können bis zu drei Geräte gleichzeitig über die Powerbank **6** aufladen. Falls alle Ausgänge gleichzeitig verwendet werden, darf die Summe des Ausgangsstrom 3 A nicht überschreiten.

- Verbinden Sie das USB-Kabel **7** oder Originalladekabel des aufzuladenden Gerätes mit einem der drei USB-Ausgänge: USB-Typ-C-Ausgang **2**, USB-Typ-A-Ausgang 1 **1**, oder USB-Typ-A-Ausgang 2 **4**.
- Verbinden Sie dann den USB-Typ-C-Stecker des USB-Kabels **7** mit dem USB-C-Eingang des aufzuladenden Gerätes. Der Ladevorgang beginnt automatisch.
- Falls Ihr Mobilgerät einen USB-Typ-C-Eingang hat, können Sie über ein Typ-C-zu-Typ-C-Anschlusskabel (nicht mitgeliefert) den Typ-C-Eingang Ihres Gerätes mit dem USB-Typ-C-Ausgang **2** dieser Powerbank verbinden. Die Aufladung beginnt automatisch.
- Falls der Ladevorgang nicht sofort beginnt, drücken Sie zum Starten der Aufladung kurz die Ein-/Aus-Taste **5**. Der aktuelle Akkustand der Powerbank **6** wird während des Aufladens mittels der LED-Anzeige für Batteriekapazität **9** angezeigt. Die LEDs **9** schalten sich nach ca. 30 Sekunden aus.
- Trennen Sie zum Beenden des Aufladens das USB-Ladekabel vom Mobilgerät und der Powerbank **6**. Die Powerbank schaltet sich nach ca. 30 Sekunden aus.

- Alternativ drücken Sie zweimal auf die Ein-/Aus-Taste 5. Powerbank und LED-Anzeige für Batteriekapazität 9 schalten sich aus.

i HINWEIS:

1. Falls Sie alle USB-Anschlüsse nutzen, geben diese 5 V Spannung aus. Der maximale Ausgangsstrom darf 3,0 A bei allen Ausgängen nicht überschreiten. Falls alle USB-Ausgänge verwendet werden, ist eine Schnellaufladung nicht möglich.
2. Falls USB-Typ-A-Ausgang 1 1 im Schnelllademodus und der andere USB-Anschluss mit einem anderen Gerät zum Aufladen verbunden ist, wird die Schnellaufladung an USB-Typ-A-Ausgang 1 1 beendet und wechselt zur Normalaufladung. Alle Geräte geben nun jeweils 5 V aus.

● Fehlerbehebung

● = **Problem**

⊙ = Ursache

○ = Lösung

● **Die Powerbank 6 wird nicht geladen.**

⊙ Evtl. Verbindung fehlerhaft.

○ Überprüfen Sie die Verbindung.

○ Um die Powerbank aufzuladen, muss eine Stromversorgung mit 5 V und mindestens 3 A verwendet werden.

● **Ein angeschlossenes Gerät wird nicht geladen.**

- Der Akku ist leer.
- Laden Sie den Akku auf.
- Keine Verbindung zum Gerät.
- Das Gerät ist nicht verbunden. Stellen Sie sicher, dass es verbunden ist. Drücken Sie zum Starten der Aufladung kurz die Ein-/Aus-Taste **5**.
- Die Stromaufnahme der angeschlossenen Geräte könnte zu niedrig sein.
- Ziehen Sie die Bedienungsanleitung des angeschlossenen Geräts hinzu und prüfen Sie, ob dessen Stromaufnahme mit diesem Produkt übereinstimmt. Der Mindestentnahmestrom der Powerbank beträgt ca. 60 mA.

● **Die Powerbank **6** reagiert nicht auf Tastendruck oder wenn ein Gerät angeschlossen wird, obwohl der Akku geladen ist.**

- Die Stromaufnahme der angeschlossenen Geräte ist zu hoch. Dadurch wurde die interne Überstromsicherung ausgelöst.
- Verringern Sie die Anzahl der verbundenen Geräte und drücken Sie die Ein-/Aus-Taste **5**.

● Reinigung und Pflege

Es befinden sich keine zu wartenden Teile im Inneren. Eindringende Feuchtigkeit kann zu einer Beschädigung des Produkts führen.

- Stellen Sie sicher, dass bei der Reinigung keine Feuchtigkeit in das Produkt eindringt, um eine irreparable Beschädigung des Produktes zu vermeiden.
- Verwenden Sie keine ätzenden, scheuernden oder lösungsmittelhaltigen Reinigungsmittel. Diese können die Oberflächen des Produkts angreifen.
- Reinigen Sie das Produkt ausschließlich mit einem leicht feuchten Tuch und einem milden Spülmittel.

● Lagerung bei Nichtgebrauch

- Lagern Sie das Produkt an einem trockenen und staubfreien Ort ohne direkte Sonneneinstrahlung.
- Bei längerer Lagerung sollte der integrierte Akku voll geladen werden, um die Lebensdauer zu verlängern. Laden Sie den integrierten Akku bei längerer Nichtbenutzung regelmäßig nach. Dies ist zur Schonung des Akkus erforderlich.

● Entsorgung

Verpackung:

Die Verpackung besteht aus umweltfreundlichen Materialien, die Sie über die örtlichen Recyclingstellen entsorgen können.

Produkt:

Möglichkeiten zur Entsorgung des ausgedienten Produkts erfahren Sie bei Ihrer Gemeinde oder Stadtverwaltung.



Das nebenstehende Symbol einer durchgestrichenen Mülltonne auf Rädern zeigt an, dass dieses Produkt der Richtlinie 2012/19/EU unterliegt. Diese Richtlinie besagt, dass Sie dieses Produkt am Ende seiner Nutzungszeit nicht mit dem normalen Haushaltsmüll entsorgen dürfen, sondern in speziell eingerichteten Sammelstellen, Wertstoffhöfen oder Entsorgungsbetrieben abgeben müssen.

Diese Entsorgung ist für Sie kostenfrei.

Schonen Sie die Umwelt und entsorgen Sie fachgerecht.

Das Produkt ist recycelbar, unterliegt einer erweiterten Herstellerverantwortung und wird getrennt gesammelt.

Der eingebaute Akku kann zur Entsorgung nicht ausgebaut werden. Geben Sie das Produkt vollständig an einer Sammelstelle für alte Elektronik ab.

● Garantie und Service

● Garantie

Das Produkt wurde nach strengen Qualitätsrichtlinien sorgfältig produziert und vor Anlieferung gewissenhaft geprüft. Im Falle von Mängeln dieses Produkts stehen Ihnen gegen den Verkäufer des Produkts gesetzliche Rechte zu. Diese gesetzlichen Rechte werden durch unsere im Folgenden dargestellte Garantie nicht eingeschränkt.

Sie erhalten auf dieses Produkt 3 Jahre Garantie ab Kaufdatum. Die Garantiefrist beginnt mit dem Kaufdatum. Bitte bewahren Sie den Original-Kassenbon gut auf. Diese Unterlage wird als Nachweis für den Kauf benötigt.

Tritt innerhalb von 3 Jahren ab dem Kaufdatum dieses Produkts ein Material- oder Fabrikationsfehler auf, wird das Produkt von uns – nach unserer Wahl – für Sie kostenlos repariert oder ersetzt. Diese Garantie verfällt, wenn das Produkt beschädigt, nicht sachgemäß benutzt oder gewartet wurde.

Die Garantieleistung gilt für Material- oder Fabrikationsfehler. Diese Garantie erstreckt sich nicht auf Produktteile, die normaler Abnutzung ausgesetzt sind (z. B. Batterien) und daher als Verschleißteile angesehen werden können oder Beschädigungen an zerbrechlichen Teilen, z. B. Schalter, Akkus oder die aus Glas gefertigt sind.

● **Abwicklung im Garantiefall**

Um eine schnelle Bearbeitung Ihres Anliegens zu gewährleisten, folgen Sie bitte den folgenden Hinweisen:

Bitte halten Sie für alle Anfragen den Kassenbon und die Artikelnummer (z. B. IAN 123456_7890) als Nachweis für den Kauf bereit.

Die Artikelnummer entnehmen Sie bitte dem Typenschild, einer Gravur, auf dem Titelblatt Ihrer Bedienungsanleitung (unten links) oder als Aufkleber auf der Rück- oder Unterseite des Produkts.

Sollten Funktionsfehler oder sonstige Mängel auftreten, kontaktieren Sie zunächst die nachfolgend benannte Serviceabteilung telefonisch oder per E-Mail.

Ein als defekt erfasstes Produkt können Sie dann unter Beifügung des Kaufbelegs (Kassenbon) und der Angabe, worin der Mangel besteht und wann er aufgetreten ist, für Sie portofrei an die Ihnen mitgeteilte Service-Anschrift übersenden.

● Service

DE Service Deutschland

Tel.: 0800 5435 111

E-Mail: owim@lidl.de

AT Service Österreich

Tel.: 0800 292726

E-Mail: owim@lidl.at

CH Service Schweiz

Tel.: 0800562153

E-Mail: owim@lidl.ch





OWIM GmbH & Co. KG

Stiftsbergstraße 1
74167 Neckarsulm
GERMANY

Model no.: HG05318A, HG05318B

Version: 06/2020

IAN 338144_2001

GB

DK

NL