



PDF ONLINE
parkside-diy.com



ELEKTROTACKER UND -NAGLER/ELECTRIC TACKER AND NAILER/AGRAFEUSE-CLOUEUSE ÉLECTRIQUE PHET 15 C2

(DE) (AT) (CH)

ELEKTROTACKER UND -NAGLER

Originalbetriebsanleitung

(FR) (BE)

AGRAFEUSE-CLOUEUSE ÉLECTRIQUE

Traduction de la notice originale

(PL)

ELEKTRYCZNY ZSZYWCZ I GWOŹDZIARKA

Tłumaczenie instrukcji oryginalnej

(SK)

ELEKTRICKÝ SPONKOVÁČ

Preklad pôvodného návodu na použitie

(DK)

ELEKTRISK HÆFTE- OG SØMPISTOL

Oversættelse af den originale brugsanvisning

(HU)

ELEKTROMOS TÚZÖGÉP ÉS SZÖGBELÖVŐ

Eredeti használati utasítás fordítása

(GB) (IE)

ELECTRIC TACKER AND NAILER

Translation of the original instructions

(NL) (BE)

ELEKTRISCHE TACKER VOOR NIETEN EN SPIJKERS

Vertaling van de oorspronkelijke gebruiksaanwijzing

(CZ)

ELEKTRICKÁ SPONKOVÁČKA A HŘEBÍKOVÁČKA

Překlad původního návodu k používání

(ES)

GRAPADORA Y CLAVADORA ELÉCTRICA

Traducción del manual original

(IT)

PISTOLA SPARAPUNTI E SPARACHIODI ELETTRICA

Traduzione delle istruzioni originali

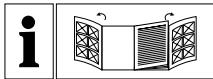

DE/AT/CH	Originalbetriebsanleitung	Seite	5
GB/IE	Translation of the original instructions	Page	17
FR/BE	Traduction des instructions d'origine	Page	28
NL/BE	Vertaling van de oorspronkelijke gebruiksaanwijzing	Pagina	41
PL	Tłumaczenie instrukcji oryginalnej	Strona	53
CZ	Překlad původního návodu k používání	Strana	65
SK	Překlad pôvodného návodu na použitie	Strana	76
ES	Traducción del manual original	Página	87
DK	Oversættelse af den originale brugsanvisning	Side	99
IT	Traduzione delle istruzioni originali	Pagina	110
HU	Eredeti használati utasítás fordítása	Oldal	122

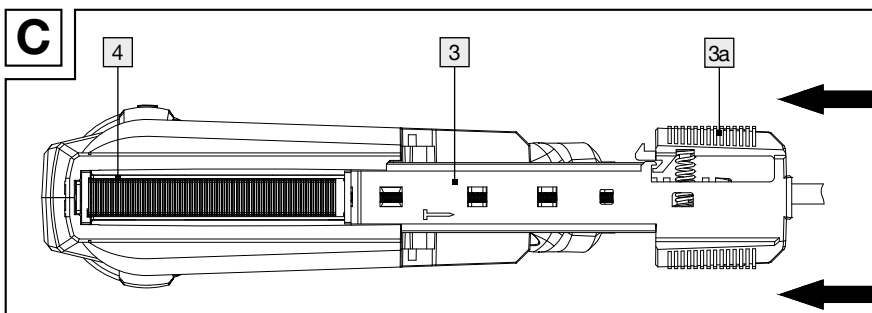
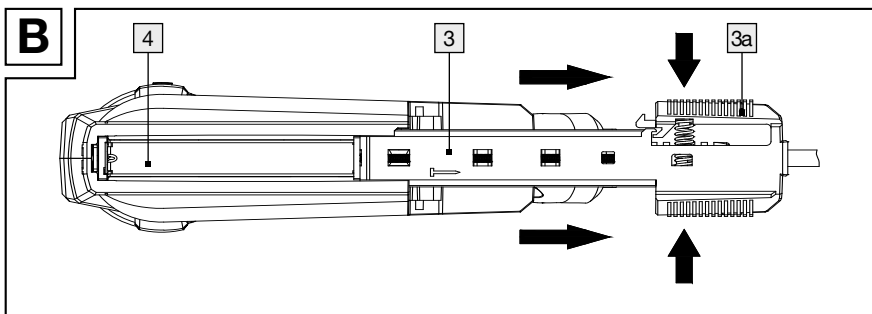
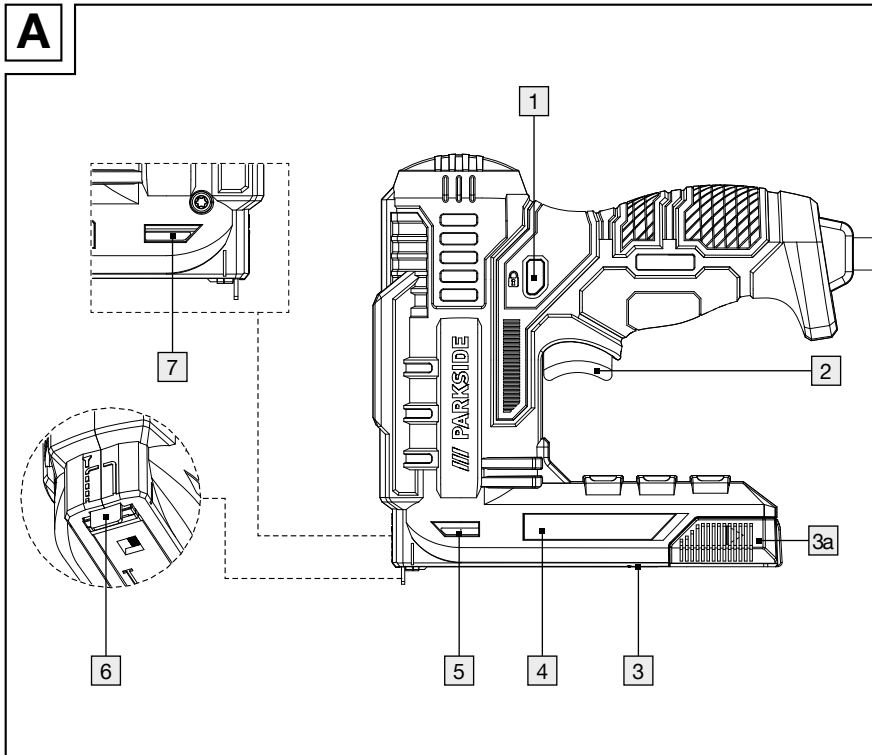

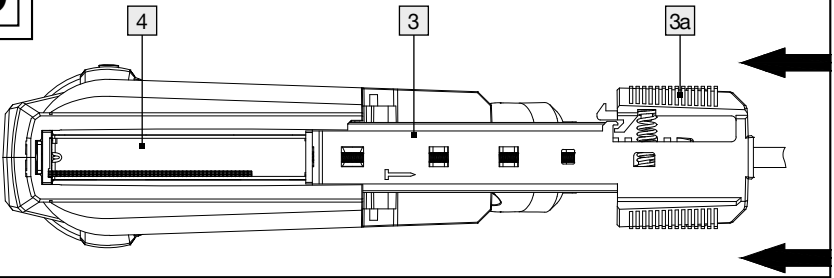
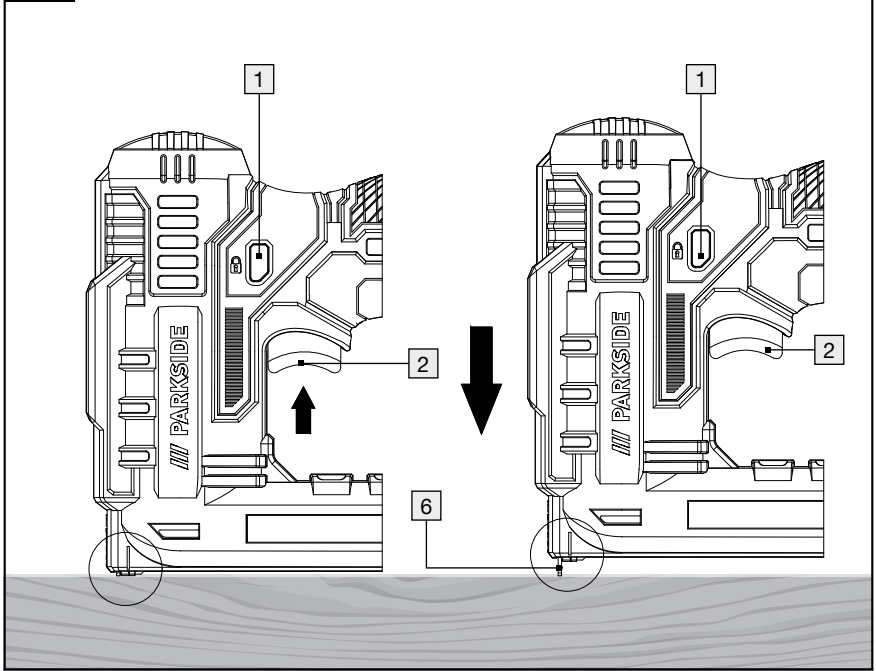
D**E**

Legende der verwendeten Piktogramme	Seite 6
Einleitung	Seite 6
Bestimmungsgemäße Verwendung.....	Seite 6
Teilebeschreibung.....	Seite 7
Lieferumfang.....	Seite 7
Technische Daten.....	Seite 7
Allgemeine Sicherheitshinweise für Elektrowerkzeuge	Seite 8
Sicherheitshinweise für Eintreibgeräte.....	Seite 10
Ergänzende Hinweise	Seite 10
Originalzubehör/Zusatzausrüstung	Seite 11
Inbetriebnahme	Seite 11
Magazin mit Klammern bestücken.....	Seite 11
Magazin mit Nägeln bestücken.....	Seite 11
Funktionen	Seite 12
Tackern und nageln.....	Seite 12
Steckengebliebene Klammern oder Nägel entfernen.....	Seite 12
Richtige Nagel- und Klammerlänge auswählen.....	Seite 12
Reinigung und Pflege	Seite 13
Wartung	Seite 13
Reparatur	Seite 13
Lagerung	Seite 13
Entsorgung	Seite 13
Garantie und Service	Seite 14
Garantie.....	Seite 14
Abwicklung im Garantiefall.....	Seite 15
Service.....	Seite 15
EU-Konformitätserklärung	Seite 16

Legende der verwendeten Piktogramme

	Lesen Sie die Bedienungsanleitung. Weitere Informationen finden Sie in der Bedienungsanleitung.		Schützen Sie das Produkt vor Nässe.
	Lesen Sie die Bedienungsanleitung.		Wechselstrom/-spannung
	Tragen Sie Augenschutz.		Warn- und Sicherheitshinweise beachten!
	Tragen Sie Gehörschutz.		Stromschlaggefahr!
	Nur in trockenen Innenräumen verwenden.		Schalten Sie das Produkt aus und trennen Sie es vom Stromnetz, bevor Sie Einstellungen vornehmen, Wartungs- und Reinigungsarbeiten durchführen und wenn das Produkt nicht verwendet wird.
	Schutzklasse II (Doppelisolierung)		Das CE-Zeichen bestätigt die Konformität mit den für das Produkt zutreffenden EU-Richtlinien.
 	Sicherheitshinweise Handlungsanweisungen		

Elektrotacker und -nagler

● Einleitung



Wir beglückwünschen Sie zum Kauf Ihres neuen Produkts. Sie haben sich damit für ein hochwertiges Produkt entschieden. Die Bedienungsanleitung ist Teil dieses Produkts. Sie enthält wichtige Hinweise für Sicherheit, Gebrauch und Entsorgung. Machen Sie sich vor der Benutzung des Produkts mit allen Bedien- und Sicherheitshinweisen vertraut. Benutzen Sie das Produkt nur wie beschrieben und für die angegebenen Einsatzbereiche. Händigen Sie alle Unterlagen bei Weitergabe des Produkts an Dritte mit aus.

● Bestimmungsgemäße Verwendung

Das Produkt ist zum Befestigen von Pappe, Papierbögen, Leder, Isoliermaterial, Stoff und ähnlichem Material auf Weichholz (Naturholz), Sperrholzplatten und Faserplatten mittlerer Dichte bestimmt. Es ist nur für den Gebrauch in privaten Haushalten vorgesehen. Jede andere Verwendung oder Veränderung des Produkts gilt als nicht bestimmungsgemäß und birgt erhebliche Unfallgefahren. Für aus bestimmungswidriger Verwendung entstandene Schäden übernimmt der Hersteller keine Haftung. Nicht für den gewerblichen Einsatz bestimmt. Das Produkt ist nicht zur Befestigung elektrischer Kabel bestimmt.

● Teilebeschreibung

- | | | | |
|----|----------------|---|------------------|
| 1 | Einschaltsperr | 5 | Füllstandsanz |
| 2 | Auslöser | | zeige (Klammern) |
| 3 | Magazin | 6 | Sicherheits- |
| 3a | Entriegelungs- | | kontakt |
| | taste | 7 | Füllstandsanz |
| 4 | Magazinschacht | | zeige (Klammern |
| | | | und Nägel) |

● Lieferumfang

- 1 Elektrotacker und -nagler
- 400 Klammern, 10 mm
- 100 Nägel, 14 mm
- 1 Bedienungsanleitung

● Technische Daten

Elektrotacker und -nagler:	PHET 15 C2
Modellnummer:	HG12187
Nenneingangss- pannung:	230–240V~, 50Hz
Bemessungsstrom:	4A
Geschwindigkeit:	max. 20 min ⁻¹
Magazinkapazität:	100 Klammern oder 50 Nägel
Schutzklasse:	II/□ (Doppelisolie- rung)

Feindrahtklammern:

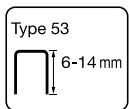

Klammerbreite:
11,4 mm
Klammerlänge:
6–14 mm

Nägel:

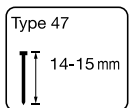

Nagellänge: 14–15 mm

Geräuschemissionswert:

Messwert für Geräusch entsprechend EN 60745. Der A-bewertete Einzelereignis-Geräuschpegel, normiert auf 1 s, beträgt typischerweise:

Schalldruckpegel (L_{pA}):	85,3 dB
Schalleistungspegel (L_{WA}):	96,3 dB
Unsicherheit (L_{pA} , L_{WA}):	3 dB



Gehörschutz tragen!

Schwingungsgesamtwerte ermittelt entsprechend EN 60745:

Schwingungsemissionswert $a_h = 3,159 \text{ m/s}^2$
Unsicherheit $K = 1,5 \text{ m/s}^2$

Hinweis: Der in diesen Anweisungen angegebene Schwingungspegel ist entsprechend einem genormten Messverfahren gemessen worden und kann für den Gerätevergleich verwendet werden. Der angegebene Schwingungsemissionswert kann auch zu einer einleitenden Einschätzung der Aussetzung verwendet werden.

⚠️ WARNUNG!

Der Schwingungspegel wird sich entsprechend dem Einsatz des Elektrowerkzeugs verändern und kann in manchen Fällen über dem in diesen Anweisungen angegebenen Wert liegen. Die Schwingungsbelastung könnte unterschätzt werden, wenn das Elektrowerkzeug regelmäßig in solcher Weise verwendet wird. Versuchen Sie, die Belastung durch Vibrationen so gering wie möglich zu halten. Beispielhafte Maßnahmen zur Verringerung der Vibrationsbelastung sind das Tragen von Handschuhen beim Gebrauch des Werkzeugs und die Begrenzung der Arbeitszeit. Dabei sind alle Anteile des Betriebszyklus zu berücksichtigen (beispielsweise Zeiten, in denen das Elektrowerkzeug abgeschaltet ist, und solche, in denen es zwar eingeschaltet ist, aber ohne Belastung läuft).

Hinweis: Für eine genaue Einschätzung der Vibrationsbelastung während eines bestimmten Arbeitszeitraums müssen auch die Zeiträume berücksichtigt werden, in denen das Gerät ausgeschaltet ist oder läuft, aber nicht tatsächlich verwendet wird. Dies kann die Vibrationsbelastung über die gesamte Arbeitszeit erheblich reduzieren.

● Allgemeine Sicherheitshinweise für Elektrowerkzeuge

WARNUNG!



Lesen Sie alle Sicherheitshinweise und Anweisungen!

Versäumnisse bei der Einhaltung der Sicherheitshinweise und Anweisungen können elektrischen Schlag, Brand und/oder schwere Verletzungen verursachen!

Bewahren Sie alle Sicherheitshinweise und Anweisungen für die Zukunft auf.

Der in den Sicherheitshinweisen verwendete Begriff „Elektrowerkzeug“ bezieht sich auf netzbetriebene Elektrowerkzeuge (mit Netzkabel) und auf akkubetriebene Elektrowerkzeuge (ohne Netzkabel).

Arbeitsplatzsicherheit

- a) **Halten Sie Ihren Arbeitsbereich sauber und gut beleuchtet.** Unordnung oder unbeleuchtete Arbeitsbereiche können zu Unfällen führen.
- b) **Arbeiten Sie mit dem Elektrowerkzeug nicht in explosionsgefährdeter Umgebung, in der sich brennbare Flüssigkeiten, Gase oder Stäube befinden.** Elektrowerkzeuge erzeugen Funken, die den Staub oder die Dämpfe entzünden können.
- c) **Halten Sie Kinder und andere Personen während der Benutzung des Elektrowerkzeugs fern.** Bei Ablenkung können Sie die Kontrolle über das Elektrowerkzeug verlieren.

Elektrische Sicherheit

- a) **Der Anschlussstecker des Elektrowerkzeuges muss in die Steckdose passen. Der Stecker darf in keiner Weise verändert werden. Verwenden Sie keine Adapterstecker gemeinsam mit schutzgeerdeten Elektrowerkzeugen.** Unveränderte Stecker und passende Steckdosen verringern das Risiko eines elektrischen Schlages.
- b) **Vermeiden Sie Körperkontakt mit geerdeten Oberflächen wie von Rohren, Heizungen, Herden und Kühlschränken.** Es besteht ein erhöhtes Risiko durch elektrischen Schlag, wenn Ihr Körper geerdet ist.
- c) **Halten Sie Elektrowerkzeuge von Regen oder Nässe fern.** Das Eindringen von Wasser in ein Elektrowerkzeug erhöht das Risiko eines elektrischen Schlages.
- d) **Zweckentfremden Sie das Kabel nicht, um das Elektrowerkzeug zu tragen, aufzuhängen oder um den Stecker aus der Steckdose zu ziehen. Halten Sie das Kabel fern von Hitze, Öl, scharfen Kanten oder sich bewegenden Geräteteilen.** Beschädigte oder verwickelte Kabel erhöhen das Risiko eines elektrischen Schlages.
- e) **Wenn Sie mit einem Elektrowerkzeug im Freien arbeiten, verwenden Sie nur Verlängerungskabel, die auch für den Außenbereich geeignet sind.** Die Anwendung eines für den Außenbereich geeigneten Verlängerungskabels verringert das Risiko eines elektrischen Schlages.
- f) **Wenn der Betrieb des Elektrowerkzeuges in feuchter Umgebung nicht vermeidbar ist, verwenden Sie einen Fehlerstromschutzschalter.** Der Einsatz eines Fehlerstromschutzschalters vermindert das Risiko eines elektrischen Schlages.

Sicherheit von Personen

- a) **Seien Sie aufmerksam, achten Sie darauf, was Sie tun, und gehen Sie mit Vernunft an die Arbeit mit einem Elektrowerkzeug. Benutzen Sie kein Elektrowerkzeug, wenn Sie müde sind oder unter dem Einfluss von Drogen, Alkohol oder Medikamenten stehen.** Ein Moment der Unachtsamkeit beim Gebrauch des Elektrowerkzeuges kann zu ernsthaften Verletzungen führen.
- b) **Tragen Sie persönliche Schutzausrüstung und immer eine Schutzbrille.** Das Tragen persönlicher Schutzausrüstung, wie Staubmaske, rutschfeste Sicherheitsschuhe, Schutzhelm oder Gehörschutz, je nach Art und Einsatz des Elektrowerkzeuges, verringert das Risiko von Verletzungen.
- c) **Vermeiden Sie eine unbeabsichtigte Inbetriebnahme. Vergewissern Sie sich, dass das Elektrowerkzeug ausgeschaltet ist, bevor Sie es an die Stromversorgung und/oder den Akku anschließen, es aufnehmen oder tragen.** Wenn Sie beim Tragen des Elektrowerkzeuges den Finger am Schalter haben oder das Elektrowerkzeug eingeschaltet an die Stromversorgung anschließen, kann dies zu Unfällen führen.
- d) **Entfernen Sie Einstellwerkzeuge oder Schraubenschlüssel, bevor Sie das Elektrowerkzeug einschalten.** Ein Werkzeug oder Schlüssel, der sich in einem drehenden Geräteteil befindet, kann zu Verletzungen führen.
- e) **Vermeiden Sie eine abnormale Körperhaltung. Sorgen Sie für einen sicheren Stand und halten Sie jederzeit das Gleichgewicht.** Dadurch können Sie das Elektrowerkzeug in unerwarteten Situationen besser kontrollieren.
- f) **Tragen Sie geeignete Kleidung. Tragen Sie keine weite Kleidung oder Schmuck. Halten Sie Haare, Kleidung und Handschuhe fern von sich bewegenden Teilen.** Lockere Kleidung, Schmuck oder lange Haare können von sich bewegenden Teilen erfasst werden.
- g) **Wenn Staubabsaug und -auffang-einrichtungen montiert werden können, vergewissern Sie sich, dass diese angeschlossen sind und richtig verwendet werden.** Verwendung einer Staubabsaugung kann Gefährdungen durch Staub verringern.

Verwendung und Behandlung des Elektrowerkzeuges

- a) **Überlasten Sie das Gerät nicht. Verwenden Sie für Ihre Arbeit das dafür bestimmte Elektrowerkzeug.** Mit dem passenden Elektrowerkzeug arbeiten Sie besser und sicherer im angegebenen Leistungsbereich.
- b) **Benutzen Sie kein Elektrowerkzeug, dessen Schalter defekt ist.** Ein Elektrowerkzeug, das sich nicht mehr ein- oder ausschalten lässt, ist gefährlich und muss repariert werden.
- c) **Ziehen Sie den Stecker aus der Steckdose und/oder entfernen Sie den Akku, bevor Sie Geräteeinstellungen vornehmen, Zubehörteile wechseln oder das Elektrowerkzeug weglegen.** Diese Vorsichtsmaßnahme verhindert den unbeabsichtigten Start des Elektrowerkzeuges.
- d) **Bewahren Sie unbenutzte Elektrowerkzeuge außerhalb der Reichweite von Kindern auf. Lassen Sie Personen das Elektrowerkzeug nicht benutzen, die mit diesem nicht vertraut sind oder diese Anweisungen nicht gelesen haben.** Elektrowerkzeuge sind gefährlich, wenn Sie von unerfahrenen Personen benutzt werden.

- e) **Pflegen Sie Elektrowerkzeuge mit Sorgfalt. Kontrollieren Sie, ob bewegliche Teile einwandfrei funktionieren und nicht klemmen, ob Teile gebrochen oder so beschädigt sind, dass die Funktion des Elektrowerkzeuges beeinträchtigt ist. Lassen Sie beschädigte Teile vor dem Einsatz des Elektrowerkzeuges reparieren.** Viele Unfälle haben ihre Ursache in schlecht gewarteten Elektrowerkzeugen.
- f) **Halten Sie Schneidwerkzeuge fachfrisch und sauber.** Sorgfältig gepflegte Schneidwerkzeuge mit scharfen Schneidkanten verklemmen sich weniger und sind leichter zu führen.
- g) **Verwenden Sie Elektrowerkzeug, Zubehör, Einsatzwerkzeuge usw. entsprechend diesen Anweisungen. Berücksichtigen Sie dabei die Arbeitsbedingungen und die auszuführende Tätigkeit.** Der Gebrauch von Elektrowerkzeugen für andere als die vorgesehenen Anwendungen kann zu gefährlichen Situationen führen.

Service

- a) **Lassen Sie Ihr Elektrowerkzeug nur von qualifiziertem Fachpersonal und nur mit Original-Ersatzteilen reparieren.** Damit wird sichergestellt, dass die Sicherheit des Elektrowerkzeuges erhalten bleibt.

● Sicherheitshinweise für Eintreibgeräte

1. **Gehen Sie immer davon aus, dass das Elektrowerkzeug Klammern enthält.** Die sorglose Handhabung des Eintreibgerätes kann zum unerwarteten Ausschießen von Klammern führen und Sie verletzen.

2. **Zielen Sie mit dem Elektrowerkzeug nicht auf sich selbst oder andere Personen in der Nähe.** Durch unerwartetes Auslösen wird eine Klammer ausgestoßen, was zu Verletzungen führen kann.
3. **Betätigen Sie das Elektrowerkzeug nicht, bevor es fest auf das Werkstück gesetzt ist.** Wenn das Elektrowerkzeug keinen Kontakt mit dem Werkstück hat, kann die Klammer von der Befestigungsstelle abprallen.
4. **Trennen Sie das Elektrowerkzeug vom Netz oder vom Akku, wenn die Klammer im Elektrowerkzeug klemmt.** Wenn das Eintreibgerät angeschlossen ist, kann es beim Entfernen einer fest sitzenden Klammer versehentlich betätigt werden.
5. **Seien Sie vorsichtig beim Entfernen einer fest sitzenden Klammer.** Das System kann gespannt sein und die Klammer kräftig ausgestoßen werden, während Sie versuchen die Verklammerung zu beseitigen.
6. **Verwenden Sie dieses Eintreibgerät nicht zur Befestigung von Elektroleitungen.** Es ist nicht für die Installation von Elektroleitungen geeignet, kann die Isolierung von Elektrokabeln beschädigen und so elektrischen Schlag und Feuergefahren verursachen.

● Ergänzende Hinweise

WARNUNG! VERLETZUNGS-GEFAHR!

- Richten Sie das Gerät niemals auf sich selbst oder auf andere Personen oder Tiere.
- Stellen Sie sicher, dass sich keine anderen Personen oder Tiere auf der anderen Seite des Werkstücks oder in unmittelbarer Nähe befinden.



TRAGEN SIE AUGENSCHUTZ!

- Schutzbrille tragen. Dies gilt auch für Personen, die während des Betriebs Unterstützung leisten und Arbeiten ausführen.
- **Werkstück sichern!** Ein Werkstück, das von einer Spannvorrichtung oder einem Schraubstock festgehalten wird, ist viel sicherer als eines, das in Ihrer Hand gehalten wird.
- Führen Sie das Netzkabel immer zur Rückseite des Geräts.

● Originalzubehör/ Zusatzrüstung

- Verwenden Sie nur das Zubehör und die zusätzlichen Geräte, die in der Bedienungsanleitung angegeben und mit dem Gerät kompatibel sind.

● Inbetriebnahme

⚠ WARNUNG!

-  Betätigen Sie immer erst die Einschaltsperrle [1], um den Auslöser [2] zu verriegeln und trennen Sie das Produkt vom Stromnetz, bevor Sie mit Arbeiten am Produkt beginnen.

● Magazin mit Klammern bestücken

- Drehen Sie das Produkt um.
- Drücken Sie die Entriegelungstaste [3a] zusammen (siehe Abb. B).
- Ziehen Sie dann das Magazin [3] aus dem Magazinschacht [4] heraus (siehe Abb. B).

- Befüllen Sie den Magazinschacht [4] mit Klammern (siehe Abb. C).
- Drücken Sie nach dem Befüllen das Magazin [3] zurück, bis der Magazinschacht [4] korrekt geschlossen ist. Die Entriegelungstaste [3a] muss mit einem „Klicken“ im Magazinschacht [4] einrasten (siehe Abb. C).

Hinweis: Prüfen Sie durch das Fenster der Füllstandsanzeige [5] oder [7], ob der Magazinschacht [4] leer ist. Sie können über beide Füllstandsanzeigen prüfen, ob sich noch Klammern im Magazinschacht befinden.

● Magazin mit Nägeln bestücken

- Drehen Sie das Produkt um.
- Drücken Sie die Entriegelungstaste [3a] zusammen (siehe Abb. B).
- Ziehen Sie dann das Magazin [3] aus dem Magazinschacht [4] heraus (siehe Abb. B).
- Achten Sie auf das Symbol  auf dem Magazin [3] und befüllen Sie den Magazinschacht [4] mit den Nägeln (siehe Abb. D).
- Drücken Sie nach dem Befüllen das Magazin [3] zurück, bis der Magazinschacht [4] korrekt geschlossen ist. Die Entriegelungstaste [3a] muss mit einem „Klicken“ im Magazinschacht [4] einrasten (siehe Abb. D).

Hinweis: Prüfen Sie durch das Fenster der Füllstandsanzeige [7], ob der Magazinschacht [4] leer ist.

● Funktionen

● Tackern und nageln

- Drücken Sie die Einschaltsperrleiste **[1]** vollständig von rechts nach links auf die Position „Entriegeln“ .
- Drücken Sie den Sicherheitskontakt **[6]** in das Werkstück (siehe Abb. E).
- Drücken Sie den Auslöser **[2]**, während Sie das Produkt gegen das Werkstück halten, um eine Klammer/einen Nagel hineinzuschlagen.

Hinweis: Halten Sie das Produkt fest und drücken Sie es vor dem Auslösen auf die Arbeitsfläche, um ein vollständiges Eindringen der Heftklammer/des Nagels zu gewährleisten.

● Steckengebliebene Klammern oder Nägel entfernen

WARNUNG!

-  Betätigen Sie immer erst die Einschaltsperrleiste **[1]**, um den Auslöser **[2]** zu verriegeln

Typische Beispiele

Basismaterial	Zu befestigendes Material/Dicke	Klammern	Nägel
Sperrholz	≤ 1 mm	6–8 mm	8–10 mm
Faserplatte	1–3 mm	8–10 mm	12–14 mm
Weichholz (z. B. Kiefer)	≤ 3 mm	8–10 mm	10–12 mm
	3–5 mm	10–14 mm	12–15 mm

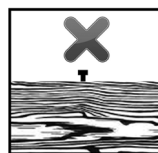
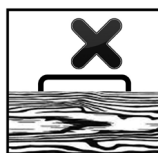
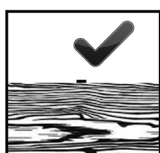
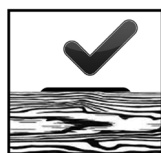

Die Klammeroberseite bzw. der Nagelkopf sollte wie dargestellt bündig auf der Oberseite des zu befestigenden Materials aufliegen.

- und trennen Sie das Produkt vom Stromnetz, bevor Sie mit Arbeiten am Produkt beginnen.
- Öffnen Sie den Magazinschacht **[4]** und ziehen Sie das Magazin **[3]** heraus.
- Entfernen Sie die steckengebliebene Klammer oder den Nagel aus dem Magazinschacht **[4]**.

● Richtige Nagel- und Klammerlänge auswählen

- Um die richtige Nagel- und Klammerlänge auszuwählen, müssen Sie zwei Faktoren beachten:
 - die Dicke des zu befestigenden Materials
 - die Beschaffenheit und Härte des Basismaterials.

Nagel verwendet. Verwenden Sie in diesem Fall die nächstkleinere Größe, um ein optimales Arbeitsergebnis zu erzielen.

● Reinigung und Pflege

⚠️ WARNUNG!

-  Betätigen Sie immer erst die Einschaltsperrle [1], um den Auslöser [2] zu verriegeln und trennen Sie das Produkt vom Stromnetz, bevor Sie mit Arbeiten am Produkt beginnen.
- Verwenden Sie zur Reinigung dieses Produkts keine chemischen, alkalischen, scheuernden oder anderen aggressiven Reinigungs- oder Desinfektionsmittel, da diese die Oberfläche schädigen können.
- Lassen Sie niemals Flüssigkeiten in das Produkt gelangen.
- Das Produkt muss immer sauber, trocken und frei von Öl oder Fett gehalten werden.
- Entfernen Sie nach jedem Gebrauch und vor der Lagerung Schmutz.
- Eine regelmäßige und ordnungsgemäße Reinigung trägt zur sicheren Verwendung bei und verlängert die Lebensdauer des Produkts.
- Wenn das Netzkabel ausgetauscht werden muss, muss dies vom Hersteller oder einem offiziellen Vertreter durchgeführt werden, um Sicherheitsrisiken zu vermeiden.
- Verwenden Sie eine weiche Bürste für schwer zugängliche Bereiche.
- Reinigen Sie das Produkt mit einem trockenen Tuch.

● Wartung

⚠️ WARNUNG!

-  Betätigen Sie immer erst die Einschaltsperrle [1], um den Auslöser [2] zu verriegeln

und trennen Sie das Produkt vom Stromnetz, bevor Sie mit Arbeiten am Produkt beginnen.

- Das Produkt ist wartungsfrei.
- Überprüfen Sie das Produkt vor und nach jeder Verwendung sorgfältig auf Anzeichen von Abnutzung und Beschädigung.

● Reparatur

Dieses Produkt enthält keine Teile, die vom Verbraucher repariert werden können. Wenden Sie sich an einen autorisierten Händler oder eine ähnlich qualifizierte Person, um das Produkt reparieren oder überprüfen zu lassen.

● Lagerung

- Reinigen Sie das Produkt wie zuvor beschrieben.
- Entfernen Sie vor der Lagerung alle Klammern und Nägel aus dem Magazinschacht [4] und betätigen Sie die Einschaltsperrle [1], um den Auslöser [2] zu verriegeln.
- Bewahren Sie das Produkt, die Klammern und die Nägel an einem trockenen, frostfreien und gut belüfteten Ort auf.
- Bewahren Sie das Produkt immer an einem für Kinder unzugänglichen Ort auf.

● Entsorgung

Die Verpackung besteht aus umweltfreundlichen Materialien, die Sie über die örtlichen Recyclingstellen entsorgen können.



Beachten Sie die Kennzeichnung der Verpackungsmaterialien bei der Abfalltrennung, diese sind gekennzeichnet mit Abkürzungen

(a) und Nummern (b) mit folgender Bedeutung: 1–7: Kunststoffe/ 20–22: Papier und Pappe/ 80–98: Verbundstoffe.



Möglichkeiten zur Entsorgung des ausgedienten Produkts erfahren Sie bei Ihrer Gemeinde- oder Stadtverwaltung.



Das Symbol der durchgestrichenen Mülltonne bedeutet, dass dieses Gerät am Ende der Nutzungszeit nicht über den Hausmüll entsorgt werden darf. Das Gerät ist bei eingerichteten Sammelstellen, Wertstoffhöfen oder Entsorgungsbetrieben abzugeben. Zudem sind Vertreiber von Elektro- und Elektronikgeräten sowie Vertreiber von Lebensmitteln verpflichtet. LIDL bietet Ihnen Rückgabemöglichkeiten direkt in den Filialen und Märkten an. Rückgabe und Entsorgung sind für Sie kostenfrei. Beim Kauf eines Neugerätes haben Sie das Recht, ein entsprechendes Altgerät unentgeltlich zurückzugeben. Zusätzlich haben Sie die Möglichkeit, unabhängig vom Kauf eines Neugerätes, unentgeltlich (bis zu drei) Altgeräte abzugeben, die in keiner Abmessung größer als 25cm sind. Bitte löschen Sie vor der Rückgabe alle personenbezogenen Daten. Bitte entnehmen Sie vor der Rückgabe Batterien oder Akkumulatoren, die nicht vom Altgerät umschlossen sind, sowie Lampen, die zerstörungsfrei entnommen werden können und führen diese einer separaten Sammlung zu.

Das Produkt inkl. Zubehör, die Anleitung und die Verpackungsmaterialien sind recyclebar und unterliegen einer erweiterten Herstellerverantwortung. Entsorgen Sie diese getrennt, den abgebildeten Info-tri (Sortierinformation) folgend, für eine bessere Abfallbehandlung.

● Garantie und Service

● Garantie

Das Produkt wurde nach strengen Qualitätsrichtlinien hergestellt und vor der Auslieferung sorgfältig geprüft. Im Falle von Material- oder Herstellungsfehlern haben Sie gegenüber dem Verkäufer des Produkts gesetzliche Rechte. Ihre gesetzlichen Rechte werden in keiner Weise durch unsere unten aufgeführte Garantie eingeschränkt.

Die Garantie für dieses Produkt beträgt 3 Jahre ab Kaufdatum. Die Garantiezeit beginnt mit dem Kaufdatum. Bewahren Sie den Originalkaufbeleg an einem sicheren Ort auf, da dieses Dokument als Nachweis des Kaufs erforderlich ist.

Alle Schäden oder Mängel, die bereits zum Zeitpunkt des Kaufs vorhanden sind, müssen unverzüglich nach dem Auspacken des Produkts gemeldet werden.

Sollte das Produkt innerhalb von 3 Jahren ab Kaufdatum einen Material- oder Herstellungsfehler aufweisen, werden wir es – nach unserer Wahl – kostenlos für Sie reparieren oder ersetzen. Die Garantiezeit verlängert sich durch einen stattgegebenen

Gewährleistungsanspruch nicht. Dies gilt auch für ersetzte und reparierte Teile.

Diese Garantie erlischt, wenn das Produkt beschädigt oder unsachgemäß verwendet oder gewartet wurde.

Die Garantie deckt Material- und Herstellungsfehler ab. Diese Garantie erstreckt sich weder auf Produktteile, die normalem Verschleiß unterliegen, und somit als Verschleißteile gelten (z. B. Batterien, Akkus, Schläuche, Farbpatronen), noch auf Schädigen an zerbrechlichen Teilen, z. B. Schalter oder Teile aus Glas.

● Abwicklung im Garantiefall

Um eine schnelle Bearbeitung Ihres Anliegen zu gewährleisten, folgen Sie bitte den folgenden Hinweisen:

- Bitte halten Sie für alle Anfragen den Kassenbon und die Artikelnummer (IAN 465696_2404) als Nachweis für den Kauf bereit.
- Die Artikelnummer entnehmen Sie bitte dem Typenschild am Produkt, einer Gravur am Produkt, dem Titelblatt Ihrer Anleitung (unten links) oder dem Aufkleber auf der Rück- oder Unterseite des Produktes.
- Sollten Funktionsfehler oder sonstige Mängel auftreten, kontaktieren Sie zunächst die nachfolgend benannte Serviceabteilung telefonisch oder per E-Mail.
- Ein als defekt erfasstes Produkt können Sie dann unter Beifügung des Kaufbelegs (Kassenbon) und der Angabe, worin der Mangel besteht und wann er aufgetreten ist, für Sie portofrei an die Ihnen mitgeteilte Service-Anschrift übersenden.

○



Auf parkside-diy.com können Sie diese und viele weitere Handbücher einsehen und herunterladen. Mit diesem QR-Code gelangen

Sie direkt auf parkside-diy.com. Wählen Sie Ihr Land aus, und suchen Sie über die Suchmaske nach den Bedienungsanleitungen. Mittels Eingabe der Artikelnummer (IAN) 465696_2404 gelangen Sie zur Bedienungsanleitung für Ihren Artikel.

● Service

▲ WARNUNG!

- Lassen Sie Ihr Produkt von der Servicestelle oder einer Elektrofachkraft und nur mit Original-Ersatzteilen reparieren. Damit wird sichergestellt, dass die Sicherheit des Produkts erhalten bleibt.

DE Service Deutschland

Tel.: 0800 5435 111

E-Mail: owim@lidl.de

AT Service Österreich

Tel.: 0800 292726

E-Mail: owim@lidl.at

CH Service Schweiz

Tel.: 0800562153

E-Mail: owim@lidl.ch



● EU-Konformitätserklärung

EU-KONFORMITÄTSEKTLÄRUNG (Nr. 465696_2404)

IAN: 465696_2404
Produkt-Identifikation: "PARKSIDE" Elektrotacker und -nagler
Modellnummer: HG12187

Der oben beschriebene Gegenstand der Erklärung erfüllt die einschlägigen Harmonisierungsvorschriften der Union:

Richtlinie 2006/42/EG
Richtlinie 2014/30/EU
Richtlinie 2011/65/EU mit allen dazugehörigen Änderungen

Angabe der einschlägigen harmonisierten Normen oder der anderen technischen Spezifikationen, für die die Konformität erklärt wird:

Nr. / Teile
Richtlinie 2006/42/EG
EN 60745-1:2009/A11:2010
EN 60745-2-16:2010
Richtlinie 2014/30/EU
EN IEC 55014-1:2021
EN IEC 55014-2:2021
EN IEC 61000-3-2:2019/A1:2021
EN 61000-3-3:2013/A2:2021

Der Gegenstand der oben beschriebenen Erklärung steht im Einklang mit der Richtlinie 2011/65/EU des Europäischen Parlaments und des Rates vom 8. Juni 2011 zur Beschränkung der Verwendung bestimmter gefährlicher Stoffe in Elektro- und Elektronikgeräten:

Nr. / Teile
Richtlinie 2011/65/EU
EN IEC 63000:2018

Person, die die technische Dokumentation aufbewahrt: OWIM GmbH & Co.KG

Unterzeichnet für und im Namen von:

OWIM GmbH & Co. KG, Stiftsbergstraße 1, 74167 Neckarsulm, Deutschland

Diese Konformitätserklärung wird unter der alleinigen Verantwortung des Herstellers ausgestellt.

Original-Konformitätserklärung

Neckarsulm

Ort

15.08.2024

Datum

ppa. Stefan Haensel
Prokurist

ppa. Jens Buchheim
ppa. Jens Buchheim
Prokurist

List of pictograms used Page 18

Introduction Page 18

- Intended use Page 18
- Parts description Page 19
- Scope of delivery Page 19
- Technical data Page 19

General power tools safety warnings Page 20

- Tacker safety warnings Page 21

Supplementary notes Page 22

Original accessories/auxiliary equipment Page 22

Initial use Page 22

- Adding staples Page 22
- Adding nails Page 22

Functions Page 23

- Stapling and nailing Page 23
- Clearing jammed staples or nails Page 23
- Choosing the correct length of nails and staples Page 23

Cleaning and care Page 24

Maintenance Page 24

Repair Page 24















Storage Page 24

Disposal Page 24

Warranty and service Page 25

- Warranty Page 25
- Warranty claim procedure Page 25
- Service Page 26

EU declaration of conformity Page 27

List of pictograms used			
	Please read the instructions for use. The instructions for use contain additional information.		Protect the product from moisture.
	Read the instruction manual.		Alternating current/voltage
	Wear eye protection.		Follow the warnings and safety notes!
	Wear hearing protection.		Risk of electric shock!
	For use in dry indoor locations only.		Switch off the product and disconnect it from the mains before making any adjustments, performing maintenance, cleaning and when the product is not in use.
	Protection class II (double insulation)		CE mark indicates conformity with relevant EU directives applicable for this product.
	Safety information		
	Instructions for use		

Electric tacker and nailer

● Introduction











We congratulate you on the purchase of your new product. You have chosen a high quality product. The instructions for use are part of the product. They contain important information concerning safety, use and disposal. Before using the product, please familiarise yourself with all of the safety information and instructions for use. Only use the product as described and for the specified applications. If you pass the product on to anyone else, please ensure that you also pass on all the documentation with it.

● Intended use

This product is intended for fastening paperboard, sheets of paper, leather, insulation, fabric and similar materials onto soft wood (real wood), plywood boards having similar hardness as soft-wood and low density fiberboard. It is only intended for private household use. Any other use or modification of the product shall be considered improper use and may result in serious accident hazards. The manufacturer is not liable for any damages caused by improper use. Not intended for commercial use. This product is not intended for securing electrical cables.

● Parts description

- | | |
|--|--|
|  1 Switch lock |  5 Fill indicator (staples) |
|  2 Trigger |  6 Safety contact |
|  3 Push rod |  7 Fill indicator (staples and nails) |
|  3a Release button | |
|  4 Magazine | |

● Scope of delivery

- 1 Electric tacker and nailer
- 400 Staples, 10 mm
- 100 Nails, 14 mm
- 1 Operating instructions

● Technical data

Electric tacker and nailer:	PHET 15 C2
Model number:	HG12187
Rated input voltage:	230–240V~, 50 Hz
Rated current:	4 A
Speed:	max. 20 min ⁻¹
Magazine capacity:	100 staples or 50 nails
Protection class:	II/□ (double insulation)

Wire staples:

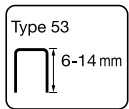

Staple width: 11.4 mm
Staple length: 6–14 mm

Nails:

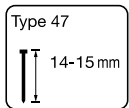

Nail length: 14–15 mm

Noise emission value:

The measured values for sound comply with EN 60745. The A-weighted single-event noise level, standardised to 1 s, is typically:

Sound pressure level (L_{pA}): 85.3 dB
Sound power level (L_{WA}): 96.3 dB
Uncertainty (L_{pA} , L_{WA}): 3 dB



Wear hearing protection!

Vibration values determined in accordance with EN 60745:

Vibration emission value $a_h = 3.159 \text{ m/s}^2$
Uncertainty $K = 1.5 \text{ m/s}^2$

Note: The vibration level specified in these instructions has been measured in accordance with a standardized measuring procedure specified in EN 60745 and can be used for equipment comparisons. The specified vibration emission value can also be used to make an initial exposure estimate.

WARNING!

The vibration level varies in accordance with the use of the power tool and may be higher than the value specified in these instructions in some cases. Regular use of the electric tool in such a way may cause the users to underestimate the vibration. Try to keep the vibration loads as low as possible. Measures to reduce the vibration load are, e.g. wearing gloves and limiting the working time. All states of operation must be taken into account (e.g. time when the power tool is switched off and time when the power tool is switched on but running without load).

Note: For an accurate estimate of the vibration load during a specific working period, the periods during which the appliance is switched off or is running but not actually being used must also be taken into consideration. This can significantly reduce the vibration load over the total working period.

● **General power tools safety warnings**

⚠ WARNING!



Read all safety directions and instructions. Failure to follow the warnings and instructions may result in electric shock, fire and/or serious injury.

Save all warnings and instructions for future reference.

The term “power tool“ in the warnings refers to your mains-operated (corded) power tool or battery-operated (cordless) power tool.

Work area safety

- a) **Keep work area clean and well lit.** Cluttered or dark areas invite accidents.
- b) **Do not operate power tools in explosive atmospheres, such as in the presence of flammable liquids, gases or dust.** Power tools create sparks which may ignite the dust or fumes.
- c) **Keep children and bystanders away while operating a power tool.** Distractions can cause you to lose control.

Electrical safety

- a) **Power tool plugs must match the outlet. Never modify the plug in any way. Do not use any adapter plugs with earthed (grounded) power tools.** Unmodified plugs and matching outlets will reduce risk of electric shock.
- b) **Avoid body contact with earthed or grounded surfaces, such as pipes, radiators, ranges and refrigerators.** There is an increased risk of electric shock if your body is earthed or grounded.

- c) **Do not expose power tools to rain or wet conditions.** Water entering a power tool will increase the risk of electric shock.
- d) **Do not abuse the cord. Never use the cord for carrying, pulling or unplugging the power tool. Keep cord away from heat, oil, sharp edges or moving parts.** Damaged or entangled cords increase the risk of electric shock.
- e) **When operating a power tool outdoors, use an extension cord suitable for outdoor use.** Use of a cord suitable for outdoor use reduces the risk of electric shock.
- f) **If operating a power tool in a damp location is unavoidable, use a residual current device (RCD) protected supply.** Use of an RCD reduces the risk of electric shock.

Personal safety

- a) **Stay alert, watch what you are doing and use common sense when operating a power tool. Do not use a power tool while you are tired or under the influence of drugs, alcohol or medication.** A moment of inattention while operating power tools may result in serious personal injury.
- b) **Use personal protective equipment. Always wear eye protection.** Protective equipment such as dust mask, non-skid safety shoes, hard hat, or hearing protection used for appropriate conditions will reduce personal injuries.
- c) **Prevent unintentional starting. Ensure the switch is in the off-position before connecting to power source and/or battery pack, picking up or carrying the tool.** Carrying power tools with your finger on the switch or energising power tools that have the switch on invites accidents.

- d) **Remove any adjusting key or wrench before turning the power tool on.**
A wrench or a key left attached to a rotating part of the power tool may result in personal injury.
 - e) **Do not overreach. Keep proper footing and balance at all times.**
This enables better control of the power tool in unexpected situations.
 - f) **Dress properly. Do not wear loose clothing or jewellery. Keep your hair, clothing and gloves away from moving parts.** Loose clothes, jewellery or long hair can be caught in moving parts.
 - g) **If devices are provided for the connection of dust extraction and collection facilities, ensure these are connected and properly used.** Use of dust collection can reduce dust-related hazards.
- e) **Maintain power tools. Check for misalignment or binding of moving parts, breakage of parts and any other condition that may affect the power tool's operation. If damaged, have the power tool repaired before use.** Many accidents are caused by poorly maintained power tools.
 - f) **Keep cutting tools sharp and clean.** Properly maintained cutting tools with sharp cutting edges are less likely to bind and are easier to control.
 - g) **Use the power tool, accessories and tool bits etc. in accordance with these instructions, taking into account the working conditions and the work to be performed.** Use of the power tool for operations different from those intended could result in a hazardous situation.

Power tool use and care

- a) **Do not force the power tool. Use the correct power tool for your application.** The correct power tool will do the job better and safer at the rate for which it was designed.
- b) **Do not use the power tool if the switch does not turn it on and off.** Any power tool that cannot be controlled with the switch is dangerous and must be repaired.
- c) **Disconnect the plug from the power source and/or the battery pack from the power tool before making any adjustments changing accessories, or storing power tools.** Such preventive safety measures reduce the risk of starting the power tool accidentally.
- d) **Store idle power tools out of the reach of children. Do not allow persons unfamiliar with the power tool or these instructions to operate the power tool.** Power tools are dangerous in the hands of untrained users.

Service

- a) **Have your power tool serviced by a qualified repair person using only identical replacement parts.** This will ensure that the safety of the power tool is maintained.

● Tacker safety warnings

1. **Always assume that the tool contains fasteners.** Careless handling of the tacker can result in unexpected firing of fasteners and personal injury.
2. **Do not point the tool towards yourself or anyone nearby.** Unexpected triggering will discharge the fastener causing an injury.
3. **Do not actuate the tool unless the tool is placed firmly against the workpiece.** If the tool is not in contact with the workpiece, the fastener may be deflected away from your target.

4. **Disconnect the tool from the power source when the fastener jams in the tool.** While removing a jammed fastener, the tacker may be accidentally activated if it is plugged in.
5. **Use caution while removing a jammed fastener.** The mechanism may be under compression and the fastener may be forcefully discharged while attempting to free a jammed condition.
6. **Do not use this tacker for fastening electrical cables.** It is not designed for electric cable installation and may damage the insulation of electric cables thereby causing electric shock or fire hazards.

● Supplementary notes

⚠ WARNING! RISK OF INJURY!

- Never aim the appliance towards yourself or other people or animals.
- Ensure that no other people or animals are on the other side of the workpiece or in the immediate vicinity.



PROTECT YOUR EYES!

- Wear safety goggles. This also applies to people who are carrying out support and holding work during operation.
- **Secure the workpiece!** A workpiece securely held by a clamping device or vice is much safer than one held in your hand.
- Always guide the power cord away to the rear of the appliance.

● Original accessories/ auxiliary equipment

- Only use the accessories and additional equipment which are specified in the operating instructions and compatible with the appliance.

● Initial use

⚠ WARNING!

-  Always activate switch lock **1** to lock the trigger **2** and disconnect the product from the mains before starting any works on the product.

● Adding staples

- Turn the product over.
- Squeeze the release button **3a** (see Fig. B).
- Then pull out the push rod **3** from magazine **4** (see Fig. B).
- Add staples to the magazine **4** (see Fig. C).
- After adding staples, slide the push rod **3** back to the magazine **4** till it is closed. Release button **3a** must click and lock in place with the magazine **4** properly (see Fig. C).

Note: Use the window on the fill indicator **5** or **7** to check if the magazine **4** is empty. You can use both fill indicators to check whether there are still staples in the magazine.

● Adding nails

- Turn the product over.
- Squeeze the release button **3a** (see Fig. B).
- Then pull out the push rod **3** from magazine **4** (see Fig. B).
- Follow icon  shown on push rod **3** and add nails to the magazine **4** (see Fig. D).
- After adding nails, slide the push rod **3** back to the magazine **4** till it is closed. Release button **3a** must click and lock in place with the magazine **4** properly (see Fig. D).

Note: Use the window on the fill indicator [7] to check if the magazine [4] is empty.

● Functions

● Stapling and nailing

- Press down switch lock [1] completely from right to left to unlock position .
- Press the safety contact [6] into the work piece (see Fig. E).
- Squeeze the switch trigger [2] whilst holding the product against the work piece to drive a staple/nail into it.

Note: Hold product firmly and press on work surface before firing to ensure complete penetration of the staple/nail.

● Clearing jammed staples or nails

WARNING!

-  Always activate switch lock [1] to lock the trigger [2] and disconnect the product from the mains before starting any works on the product.
 - Open the magazine [4] and pull out the push rod [3].
 - Remove the jammed staple or nail from the magazine [4].

● Choosing the correct length of nails and staples

- Consider 2 factors to choose the correct length for staples and nails:
 - the thickness of the material to be fastened
 - the composition and hardness of the base material.

Typical examples

Base material	Material to be fastened/thickness	Staples	Nails
Plywood	≤ 1 mm	6–8mm	8–10mm
Fibre board	1–3mm	8–10mm	12–14mm
Softwood (e.g. pine)	≤ 3mm	8–10mm	10–12mm
	3–5mm	10–14 mm	12–15mm

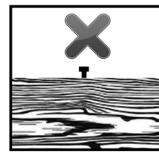
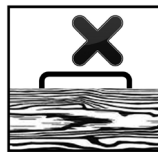
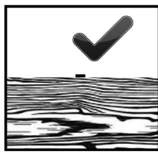

The crown of the staple or head of the nail should be flushed with the top of the material being fastened as shown.

If the crown of the staple or head of the nail is not flush with the top of the material being fastened, it means it is too long. In this case, use the next shorter staple or nail for optimal results.

● Cleaning and care

WARNING!

-  Always activate switch lock **1** to lock the trigger **2** and disconnect the product from the mains before starting any works on the product.
- Do not use chemical, alkaline, abrasive or other aggressive detergents or disinfectants to clean this product as they might be harmful to its surfaces.
- Never allow fluids to get into the product.
- The product must always be kept clean, dry and free from oil or grease.
- Remove debris from it after each use and before storage.
- Regular and proper cleaning will help ensure safe use and prolong the life of the product.
- If the power cord needs to be replaced, this must be carried out by the manufacturer or an official representative in order to avoid safety hazards.
- Use a soft brush for areas that are hard to reach.
- Clean the product with a dry cloth.

● Maintenance

WARNING!

-  Always activate switch lock **1** to lock the trigger **2** and disconnect the product from the mains before starting any works on the product.
- The product is maintenance-free.
- Before and after each use, check the product for wear and damage.

● Repair

This product does not contain any parts that can be repaired by the user. Contact

an authorised service centre or a similarly qualified person to have it checked and repaired.

● Storage

- Clean the product as described above.
- Remove staples or nails from magazine **4** and activate switch lock **1** to lock the trigger **2** before storage.
- Store the product, nails and staples in a dry, frost-free and well-ventilated place.
- Always store the product in a place that is inaccessible to children.

● Disposal

The packaging is made entirely of recyclable materials, which you may dispose of at local recycling facilities.



Observe the marking of the packaging materials for waste separation, which are marked with abbreviations (a) and numbers (b) with following meaning: 1–7: plastics/20–22: paper and fibreboard/80–98: composite materials.



Contact your local refuse disposal authority for more details of how to dispose of your worn-out product.



To help protect the environment, please dispose of the product properly when it has reached the end of its useful life and not in the household waste. Information on collection points and their opening hours can be obtained from your local authority.

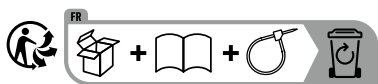

The product incl. accessories, manual and packaging materials are recyclable and are subject to extended producer responsibility. Dispose them separately, following the illustrated Info-tri (sorting information), for better waste treatment.

● Warranty and service

● Warranty

The product has been manufactured to strict quality guidelines and meticulously examined before delivery. In the event of material or manufacturing defects you have legal rights against the retailer of this product. Your legal rights are not limited in any way by our warranty detailed below.

The warranty for this product is 3 years from the date of purchase. The warranty period begins on the date of purchase. Keep the original sales receipt in a safe location as this document is required as proof of purchase.

Any damage or defects already present at the time of purchase must be reported without delay after unpacking the product.

Should the product show any fault in materials or manufacture within 3 years from the date of purchase, we will repair or replace it – at our choice – free of charge to you. The warranty period is not extended as a result of a claim being granted. This also applies to replaced and repaired parts.

This warranty becomes void if the product has been damaged, or used or maintained improperly.

The warranty covers material or manufacturing defects. This warranty does not cover product parts subject to normal wear and tear, thus considered consumables (e.g. batteries, rechargeable batteries, tubes, cartridges), nor damage to fragile parts, e.g. switches or glass parts.

● Warranty claim procedure

So that your request can be processed quickly, please observe the following instructions:

- For all inquiries, please have the receipt and item number (IAN 465696_2404) ready as proof of purchase.
- The article number can be taken from the identification label on the product, engraving on the product, the front cover of your manual (at the bottom left), or the sticker on the back or bottom of the product.
- If malfunctions or other defects arise, first contact the service department indicated below by phone or email.
- You can then send a product recorded as defective to the communicated service address postage-free, making sure to enclose proof of purchase (receipt) and information on the details of the defect and when it occurred.



You can download and view this and numerous other manuals at parkside-diy.com. This QR code takes you

directly to parkside-diy.com. Choose your country and use the search screen to search for the operating instructions. Entering the item number (IAN) 465696_2404 takes you to the operating instructions for your item.

● Service

WARNING!

- Have your product repaired at the service centre or an electrician, using only original manufacturer parts. This will maintain the safety of this product.



Service Great Britain

Tel.: 0800 0569216

E-Mail: owim@lidl.co.uk



Service Ireland

Tel.: 1800 200736

E-Mail: owim@lidl.ie



● EU declaration of conformity

EU DECLARATION OF CONFORMITY (No. 465696_2404)

IAN: 465696_2404
Product identification: "PARKSIDE" Electric tacker and nailer
Model Number: HG12187

The object of the declaration described above is in conformity with the relevant Union harmonisation legislation:

Directive 2006/42/EC
Directive 2014/30/EU
Directive 2011/65/EU and all related amendments

References to the relevant harmonised standards used or references to the other technical specifications in relation to which conformity is declared:

N° / Parts
Directive 2006/42/EC
EN 60745-1:2009/A11:2010
EN 60745-2-16:2010
Directive 2014/30/EU
EN IEC 55014-1:2021
EN IEC 55014-2:2021
EN IEC 61000-3-2:2019/A1:2021
EN 61000-3-3:2013/A2:2021

The object of the declaration described above is in conformity with Directive 2011/65/EU of the European Parliament and of the Council of 8 June 2011 on the restriction of the use of certain hazardous substances in electrical and electronic equipment:

N° / Parts
Directive 2011/65/EU
EN IEC 63000:2018

Keeper of the technical documentation: OWIM GmbH & Co.KG

Signed for and on behalf of:

OWIM GmbH & Co. KG, Stiftsbergstraße 1, 74167 Neckarsulm, Germany

This declaration of conformity is issued under the sole responsibility of the manufacturer.

Translation of the original declaration of conformity

Neckarsulm

15.08.2024







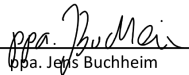







Place

Date

ppa. Stefan Haensel
Authorised Signatory



ppa. Jens Buchheim
Authorised Signatory

Légende des pictogrammes utilisés	Page 29
Introduction	Page 29
Utilisation conforme	Page 29
Descriptif des pièces	Page 30
Contenu de la livraison.....	Page 30
Caractéristiques techniques	Page 30
Avertissements de sécurité généraux pour l'outil	Page 31
Indications de sécurité pour les agrafeuses	Page 33
Indications complémentaires	Page 33
Accessoires d'origine/Équipements supplémentaires	Page 34
Mise en service	Page 34
Remplir le chargeur d'agrafes	Page 34
Remplir le chargeur de clous	Page 34
Fonctions	Page 34
Agrafer et clouer.....	Page 34
Retirer les agrafes ou clous coincés	Page 35
Bien sélectionner la longueur de clou et d'agrafe.....	Page 35
Nettoyage et entretien	Page 35
Maintenance	Page 36
Réparation	Page 36
Rangement	Page 36
Mise au rebut	Page 36
Garantie et service	Page 37
Garantie.....	Page 37
Faire valoir sa garantie	Page 38
Service après-vente	Page 39
Déclaration UE de conformité	Page 40

Légende des pictogrammes utilisés			
 	Veuillez lire le mode d'emploi. Vous trouverez plus d'informations dans le mode d'emploi.		Protégez le produit de l'eau.
	Veuillez lire le mode d'emploi.		Courant alternatif/ Tension alternative
	Portez une protection oculaire.		Respecter les avertissements et consignes de sécurité !
	Portez une protection auditive.		Danger d'électrocution !
	À n'utiliser que dans des espaces intérieurs secs.		Éteignez et débranchez le produit avant d'effectuer des réglages, de procéder à l'entretien et au nettoyage, et lorsque le produit n'est pas utilisé.
	Classe de protection II (double isolation)		La marque CE indique la conformité aux directives européennes applicables à ce produit.
 	Instructions de sécurité Instructions de manipulation		

Agrafeuse-cloueuse électrique

● Introduction

 Nous vous félicitons pour l'achat de votre nouveau produit. Vous avez opté pour un produit de grande qualité. Le mode d'emploi fait partie intégrante de ce produit. Il contient des indications importantes pour la sécurité, l'utilisation et la mise au rebut. Veuillez lire consciencieusement toutes les indications d'utilisation et de sécurité du produit. Ce produit doit uniquement être utilisé conformément aux instructions et dans les domaines d'application spécifiés. Lors d'une cession à tiers, veuillez également remettre tous les documents.

● Utilisation conforme

Le produit est conçu pour agraffer le carton, les feuilles de papier, le cuir, les matériaux isolants, le tissu et autres matériaux similaires sur du bois mou (bois naturel), des plaques de contreplaqué et des panneaux de fibres d'épaisseur moyenne. Il est uniquement conçu pour un usage domestique privé. Toute autre utilisation ou modification du produit est considérée comme non conforme et peut être source de graves dangers. Le fabricant décline toute responsabilité pour les dommages résultant d'une utilisation non conforme. Non conçu pour une utilisation commerciale. Le produit n'est pas conçu pour fixer des câbles électriques.

● Descriptif des pièces

- | | | | |
|----|---------------------------------|---|--|
| 1 | Verrouillage de l'enclenchement | 5 | Indicateur de niveau de remplissage (agrafes) |
| 2 | Déclencheur | 6 | Contact de sécurité |
| 3 | Chargeur | 7 | Indicateur de niveau de remplissage (agrafes et clous) |
| 3a | Touche de déverrouillage | | |
| 4 | Compartment du chargeur | | |

● Contenu de la livraison

1 agrafeuse-cloueuse électrique
400 agrafes, 10 mm
100 clous, 14 mm
1 mode d'emploi

● Caractéristiques techniques

Agrafeuse-cloueuse électrique : PHET 15 C2
Numéro de modèle : HG12187
Tension nominale d'entrée : 230–240V~, 50 Hz
Courant nominal : 4 A
Vitesse : max. 20 min⁻¹
Capacité du chargeur : 100 agrafes ou 50 clous
Classe de protection : II/□ (double isolation)

Agrafes à fil fin :

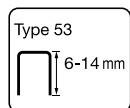

Largeur de l'agrafe : 11,4 mm
Longueur de l'agrafe : 6–14 mm

Clous :

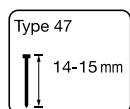

Longueur de clou : 14–15 mm

Valeurs d'émission sonore :

Valeur de mesure des bruits selon la norme EN 60745. Le niveau de bruit A pondéré typique en cas d'événement isolé, normalisé sur 1 s, est de :
Niveau de pression acoustique (L_{pA}) : 85,3 dB
Niveau de puissance acoustique (L_{WA}) : 96,3 dB
Incertitude (L_{pA}, L_{WA}) : 3 dB



Porter une protection auditive !

Valeur de vibration totale déterminée selon la norme EN 60745 :

Valeur d'émission d'oscillations
a_n = 3,159 m/s²
Incertitude K = 1,5 m/s²

Remarque : Le niveau de vibration indiqué dans ces instructions a été mesuré conformément à une procédure de mesure normalisée, et peut être utilisé pour comparer les dispositifs. La valeur d'émission vibratoire indiquée peut également être utilisée pour évaluer l'exposition.

▲ AVERTISSEMENT !

Le niveau de vibrations varie en fonction de l'usage de l'outil électrique et peut, dans certains cas, excéder les valeurs indiquées dans ces instructions. La charge due aux vibrations pourrait être sous-estimée, si l'outil électrique est utilisé régulièrement de cette manière. Essayez de réduire au maximum l'exposition aux vibrations. L'exposition aux vibrations peut être réduite, par exemple, grâce au port de gants lors de l'utilisation de l'outil et en limitant la durée du travail. Ainsi, tous les composants du cycle de fonctionnement sont à prendre en compte (par exemple les périodes durant lesquelles l'outil électrique est éteint, et celles où le produit est certes allumé, mais fonctionne en l'absence de charge).

Indication : Pour une estimation précise de l'exposition aux vibrations pendant une période de travail spécifique, les périodes lorsque l'appareil est éteint ou en marche mais non utilisé doivent également être prises en compte. Ceci peut considérablement réduire l'exposition aux vibrations sur l'ensemble du temps de travail.

● **Avertissements de sécurité généraux pour l'outil**

A AVERTISSEMENT !



Lire tous les avertissements de sécurité et toutes les instructions. Ne pas suivre les avertissements et instructions peut donner lieu à un choc électrique, un incendie et/ou une blessure sérieuse !

Conserver tous les avertissements et toutes les instructions pour pouvoir s'y reporter ultérieurement.

Le terme « outil » dans les avertissements fait référence à votre outil électrique alimenté par le secteur (avec cordon d'alimentation) ou votre outil fonctionnant sur batterie (sans cordon d'alimentation).

Sécurité de la zone de travail

- a) **Conserver la zone de travail propre et bien éclairée.** Les zones en désordre ou sombres sont propices aux accidents.
- b) **Ne pas faire fonctionner les outils électriques en atmosphère explosive, par exemple en présence de liquides inflammables, de gaz ou de poussières.** Les outils électriques produisent des étincelles qui peuvent enflammer les poussières ou les fumées.

- c) **Maintenir les enfants et les personnes présentes à l'écart pendant l'utilisation de l'outil.** Les distractions peuvent vous faire perdre le contrôle de l'outil.

Sécurité électrique

- a) **La fiche de branchement secteur de l'appareil doit s'enficher aisément dans la prise de courant. La fiche ne doit jamais être modifiée. Ne pas utiliser d'adaptateur avec des appareils reliés à la terre.** Une fiche intacte et une prise de courant adéquate permettent de réduire les risques d'électrocution.
- b) **Eviter tout contact du corps avec des surfaces reliées à la terre telles que les tuyaux, les radiateurs, les cuisinières et les réfrigérateurs.** Il existe un risque accru de choc électrique si votre corps est relié à la terre.
- c) **Ne pas exposer les outils à la pluie ou à des conditions humides.** La pénétration d'eau à l'intérieur d'un outil augmentera le risque de choc électrique.
- d) **Ne pas maltraiter le cordon. Ne jamais utiliser le cordon pour porter, tirer ou débrancher l'outil. Maintenir le cordon à l'écart de la chaleur, du lubrifiant, des arêtes ou des parties en mouvement.** Des cordons endommagés ou emmêlés augmentent le risque de choc électrique.
- e) **Lorsqu'on utilise un outil à l'extérieur, utiliser un prolongateur adapté à l'utilisation extérieure.** L'utilisation d'un cordon adapté à l'utilisation extérieure réduit le risque de choc électrique.
- f) **Si l'usage d'un outil dans un emplacement humide est inévitable, utiliser une alimentation protégée par un dispositif à courant différentiel résiduel (RCD).** L'usage d'un RCD réduit le risque de choc électrique.

Sécurité des personnes

- a) **Rester vigilant, regarder ce que vous êtes en train de faire et faire preuve de bon sens dans votre utilisation de l'outil. Ne pas utiliser un outil lorsque vous êtes fatigué ou sous l'emprise de drogues, d'alcool ou de médicaments.** Un moment d'inattention en cours d'utilisation d'un outil peut entraîner des blessures graves des personnes.
- b) **Utiliser un équipement de sécurité. Toujours porter une protection pour les yeux.** Les équipements de sécurité tels que les masques contre les poussières, les chaussures de sécurité antidérapantes, les casques ou les protections acoustiques utilisés pour les conditions appropriées réduiront les blessures de personnes.
- c) **Eviter tout démarrage intempestif. S'assurer que l'interrupteur est en position arrêt avant de brancher l'outil au secteur et/ou au bloc de batteries, de le ramasser ou de le porter.** Porter les outils en ayant le doigt sur l'interrupteur ou brancher des outils dont l'interrupteur est en position marche est source d'accidents.
- d) **Retirer toute clé de réglage avant de mettre l'outil en marche.** Une clé laissée fixée sur une partie tournante de l'outil peut donner lieu à des blessures de personnes.
- e) **Ne pas se précipiter. Garder une position et un équilibre adaptés à tout moment.** Cela permet un meilleur contrôle de l'outil dans des situations inattendues.
- f) **S'habiller de manière adaptée. Ne pas porter de vêtements amples ou de bijoux. Garder les cheveux, les vêtements et les gants à distance des parties en mouvement.** Des vêtements amples, des bijoux ou les cheveux longs peuvent être pris dans des parties en mouvement.
- g) **Si des dispositifs sont fournis pour le raccordement d'équipements pour l'extraction et la récupération des poussières, s'assurer qu'ils sont connectés et correctement utilisés.** Utiliser des collecteurs de poussière peut réduire les risques dus aux poussières.

Utilisation et entretien de l'outil

- a) **Ne pas forcer l'outil. Utiliser l'outil adapté à votre application.** L'outil adapté réalisera mieux le travail et de manière plus sûre au régime pour lequel il a été construit.
- b) **Ne pas utiliser l'outil si l'interrupteur ne permet pas de passer de l'état de marche à arrêt et vice versa.** Tout outil qui ne peut pas être commandé par l'interrupteur est dangereux et il faut le réparer.
- c) **Débrancher la fiche de la source d'alimentation en courant et/ou le bloc de batteries de l'outil avant tout réglage, changement d'accessoires ou avant de ranger l'outil.** De telles mesures de sécurité préventives réduisent le risque de démarrage accidentel de l'outil.
- d) **Conserver les outils à l'arrêt hors de la portée des enfants et ne pas permettre à des personnes ne connaissant pas l'outil ou les présentes instructions de le faire fonctionner.** Les outils sont dangereux entre les mains d'utilisateurs novices.
- e) **Observer la maintenance de l'outil. Vérifier qu'il n'y a pas de mauvais alignement ou de blocage des parties mobiles, des pièces cassées ou toute autre condition pouvant affecter le fonctionnement de l'outil. En cas de dommages, faire réparer l'outil avant de l'utiliser.** De nombreux accidents sont dus à des outils mal entretenus.

- f) **Garder affûtés et propres les outils permettant de couper.** Des outils destinés à couper correctement entretenus avec des pièces coupantes tranchantes sont moins susceptibles de bloquer et sont plus faciles à contrôler.
- g) **Utiliser l'outil, les accessoires et les lames etc., conformément à ces instructions, en tenant compte des conditions de travail et du travail à réaliser.** L'utilisation de l'outil pour des opérations différentes de celles prévues pourrait donner lieu à des situations dangereuses.

Maintenance et entretien

- a) **Faire entretenir l'outil par un réparateur qualifié utilisant uniquement des pièces de rechange identiques.** Cela assurera que la sécurité de l'outil est maintenue.

● Indications de sécurité pour les agrafeuses

- 1. Partez toujours du principe que l'outil électrique contient des agrafes.** Manipuler l'agrafeuse sans précautions peut conduire au déclenchement inattendu d'agrafes et ainsi vous blesser.
- 2. Ne dirigez pas l'outil électrique sur vous-même ou sur d'autres personnes à proximité.** En cas de déclenchement inattendu, une agrafe est tirée, ce qui peut vous blesser.
- 3. N'actionnez pas l'outil électrique tant qu'il n'est pas fermement positionné sur la pièce à travailler.** Si l'outil électrique n'est pas en contact avec la pièce à travailler, l'agrafe peut ricocher de l'endroit à fixer.
- 4. Déconnectez l'outil électrique du secteur ou de sa batterie, lorsque l'agrafe est coincée dans l'outil électrique.** Lorsque l'agrafeuse est

branchée, elle peut être actionnée non intentionnellement lors de l'extraction d'une agrafe coincée.

- 5. Soyez prudent lorsque vous retirez une agrafe coincée.** Le système peut être sous tension et l'agrafe tirée brutalement pendant que vous tentez de l'extraire.
- 6. N'utilisez pas cette agrafeuse pour fixer des lignes électriques.** Le produit n'est pas conçu pour l'installation de lignes électriques ; il peut endommager l'isolation des câbles électriques et causer une décharge électrique ou un risque d'incendie.

● Indications complémentaires

AVERTISSEMENT ! RISQUE DE BLESSURE !

- Ne pointez jamais l'appareil vers vous ou vers d'autres personnes ou des animaux.
- Assurez-vous qu'il n'y a pas d'autres personnes ou des animaux de l'autre côté de la pièce à travailler ou à proximité immédiate.



PORTEZ UNE PROTECTION OCULAIRE !

- Porter des lunettes de protection. Cela s'applique également aux personnes qui fournissent un soutien et effectuent des travaux pendant l'opération.
- **Sécuriser la pièce à travailler !** Une pièce à travailler tenue par un dispositif de serrage ou un étau est beaucoup plus sûre qu'une pièce tenue à la main.
- Faites toujours passer le câble d'alimentation à l'arrière de l'appareil.

● Accessoires d'origine/ Équipements supplémentaires

- Utilisez uniquement les accessoires et les appareils supplémentaires spécifiés dans le mode d'emploi et compatibles avec l'appareil.

● Mise en service

⚠ AVERTISSEMENT !

-  Appuyez toujours en premier lieu sur le verrouillage de l'enclenchement [1] pour bloquer le déclencheur [2] et débranchez le produit du réseau électrique avant de commencer à travailler sur le produit.

● Remplir le chargeur d'agrafes

- Retournez le produit.
- Pressez la touche de déverrouillage [3a] (voir ill. B).
- Tirez ensuite le chargeur [3] hors de son compartiment [4] (voir ill. B).
- Remplissez le compartiment du chargeur [4] d'agrafes (voir ill. C).
- Une fois rempli, pressez le chargeur [3] jusqu'à ce que le compartiment du chargeur [4] soit correctement fermé. La touche de déverrouillage [3a] doit s'enclencher dans le compartiment du chargeur [4] avec un « clic » (voir ill. C).

Remarque : Contrôlez à travers la fenêtre de l'indicateur de niveau de remplissage [5] ou [7] si le compartiment du chargeur [4] est vide. Vous pouvez utiliser les deux indicateurs de niveau de remplissage pour vérifier s'il y a encore des agrafes dans le compartiment du chargeur.

● Remplir le chargeur de clous

- Retournez le produit.
- Pressez la touche de déverrouillage [3a] (voir ill. B).
- Tirez ensuite le chargeur [3] hors de son compartiment [4] (voir ill. B).
- Faites attention au symbole  sur le chargeur [3] et remplissez le compartiment du chargeur [4] de clous (voir ill. D).
- Une fois rempli, pressez le chargeur [3] jusqu'à ce que le compartiment du chargeur [4] soit correctement fermé. La touche de déverrouillage [3a] doit s'enclencher dans le compartiment du chargeur [4] avec un « clic » (voir ill. D).

Remarque : Contrôlez à travers la fenêtre de l'indicateur de niveau de remplissage [7] si le compartiment du chargeur [4] est vide.

● Fonctions

● Agrafier et clouer

- Poussez le verrouillage de l'enclenchement [1] complètement de droite à gauche sur la position « Déverrouiller » .
- Pressez le contact de sécurité [6] dans la pièce à usiner (voir ill. E).
- Pressez le déclencheur [2] tandis que vous maintenez le produit contre la pièce à usiner afin d'y enfoncer une agrafe/un clou.

Remarque : Tenez fermement le produit et pressez-le sur la surface de travail avant le déclenchement pour assurer une pénétration complète de l'agrafe/du clou.

● Retirer les agrafes ou clous coincés

- Retirez les agrafes ou clous coincés du compartiment du chargeur [4].

⚠ AVERTISSEMENT !

-  Appuyez toujours en premier lieu sur le verrouillage de l'enclenchement [1] pour bloquer le déclencheur [2] et débranchez le produit du réseau électrique avant de commencer à travailler sur le produit.
- Ouvrez le compartiment du chargeur [4] et sortez le chargeur [3].

● Bien sélectionner la longueur de clou et d'agrafe

- Afin de déterminer la longueur de clou et d'agrafe adaptée, vous devez tenir compte de deux facteurs :
 - l'épaisseur du matériau à fixer
 - la structure et la dureté du matériau de base.

Exemples typiques

Matériau de base	Matériau à fixer/ épaisseur	Agrafes	Clous
Bois stratifié	≤ 1 mm	6–8 mm	8–10 mm
Panneau de fibres	1–3 mm	8–10 mm	12–14 mm
Bois tendre (p. ex. pin)	≤ 3 mm	8–10 mm	10–12 mm
	3–5 mm	10–14 mm	12–15 mm

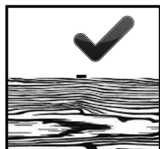

Comme illustré, le dessus de l'agrafe, respectivement la tête du clou, doit être planté(e) de façon à affleurer la surface du matériau à fixer.

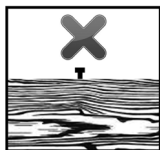
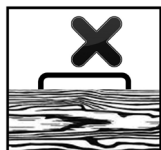

Lorsque le dessus de l'agrafe/la tête du clou n'est pas planté(e) en affleurant bien la surface du matériau à fixer, cela signifie que vous avez utilisé une agrafe trop longue/un clou trop long. Dans ce cas, utilisez ensuite une agrafe/un clou de dimension directement inférieure afin d'obtenir un résultat optimal.

● Nettoyage et entretien

⚠ AVERTISSEMENT !

-  Appuyez toujours en premier lieu sur le verrouillage de l'enclenchement [1] pour bloquer le déclencheur [2] et débranchez le produit du réseau électrique avant de commencer à travailler sur le produit.
- N'utilisez pas de produits chimiques, alcalins, abrasifs ou autres agents de nettoyage ou de désinfection agressifs pour nettoyer ce produit car ils pourraient endommager la surface.
- Ne laissez jamais des liquides entrer dans le produit.
- Le produit doit toujours être maintenu propre, sec et exempt d'huile ou de graisse.
- Enlevez la saleté après chaque utilisation et avant le stockage.

- Un nettoyage régulier et adéquat contribue à une utilisation sûre et prolonge la durée de vie du produit.
- Si le câble d'alimentation doit être remplacé, ceci doit être réalisé par le fabricant ou un représentant officiel pour éviter les risques liés à la sécurité.
- Utilisez une brosse douce pour les zones difficiles à atteindre.
- Nettoyez le produit avec un chiffon sec.

● Maintenance

A AVERTISSEMENT !

-  Appuyez toujours en premier lieu sur le verrouillage de l'enclenchement [1] pour bloquer le déclencheur [2] et débranchez le produit du réseau électrique avant de commencer à travailler sur le produit.
- Le produit ne nécessite pas de maintenance.
- Avant et après chaque utilisation, vérifiez soigneusement si le produit présente des signes d'usure ou de détérioration.

● Réparation

Ce produit ne contient aucune pièce nécessitant une réparation de la part de l'utilisateur. Contactez un revendeur agréé ou une personne ayant une qualification similaire pour faire réparer ou vérifier le produit.

● Rangement

- Nettoyez le produit comme décrit ci-dessus.
- Avant le stockage, retirez toutes les agrafes et tous les clous du compartiment du chargeur [4] et appuyez

sur le verrouillage de l'enclenchement [1] pour bloquer le déclencheur [2].

- Stockez le produit, les agrafes et les clous dans un endroit sec, à l'abri du gel et bien ventilé.
- Conservez toujours le produit dans un endroit hors de portée des enfants.

● Mise au rebut

L'emballage se compose de matières recyclables pouvant être mises au rebut dans les déchetteries locales.



Veillez respecter l'identification des matériaux d'emballage pour le tri sélectif, ils sont identifiés avec des abbréviations (a) et des chiffres (b) ayant la signification suivante : 1-7 : plastiques/20-22 : papiers et cartons/80-98 : matériaux composite.



Votre mairie ou votre municipalité vous renseigneront sur les possibilités de mise au rebut des produits usagés.



Afin de contribuer à la protection de l'environnement, veuillez ne pas jeter votre produit usagé dans les ordures ménagères, mais éliminez-le de manière appropriée. Pour obtenir des renseignements concernant les points de collecte et leurs horaires d'ouverture, vous pouvez contacter votre municipalité.

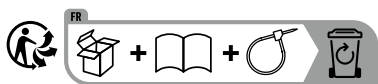

Le produit ainsi que les accessoires et les matériaux d'emballage sont recyclables et relèvent de la responsabilité élargie du producteur. Éliminez-les séparément, en suivant l'Info-tri illustrée, dans l'intérêt d'un meilleur traitement des déchets.

● **Garantie et service**

● **Garantie**

Article L217-16 du Code de la consommation

Lorsque l'acheteur demande au vendeur, pendant le cours de la garantie commerciale qui lui a été consentie lors de l'acquisition ou de la réparation d'un bien meuble, une remise en état couverte par la garantie, toute période d'immobilisation d'au moins sept jours vient s'ajouter à la durée de la garantie qui restait à courir. Cette période court à compter de la demande d'intervention de l'acheteur ou de la mise à disposition pour réparation du bien en cause, si cette mise à disposition est postérieure à la demande d'intervention.

Indépendamment de la garantie commerciale souscrite, le vendeur reste tenu des défauts de conformité du bien et des vices rédhibitoires dans les conditions prévues aux articles L217-4 à L217-13 du Code de la consommation et aux articles 1641 à 1648 et 2232 du Code Civil.

Article L217-4 du Code de la consommation

Le vendeur livre un bien conforme au contrat et répond des défauts de conformité existant lors de la délivrance.

Il répond également des défauts de conformité résultant de l'emballage, des instructions de montage ou de l'installation lorsque celle-ci a été mise à sa charge par le contrat ou a été réalisée sous sa responsabilité.

Article L217-5 du Code de la consommation

Le bien est conforme au contrat :

- 1° S'il est propre à l'usage habituellement attendu d'un bien semblable et, le cas échéant :
 - s'il correspond à la description donnée par le vendeur et possède les qualités que celui-ci a présentées à l'acheteur sous forme d'échantillon ou de modèle ;
 - s'il présente les qualités qu'un acheteur peut légitimement attendre eu égard aux déclarations publiques faites par le vendeur, par le producteur ou par son représentant, notamment dans la publicité ou l'étiquetage ;
- 2° Ou s'il présente les caractéristiques définies d'un commun accord par les parties ou être propre à tout usage spécial recherché par l'acheteur, porté à la connaissance du vendeur et que ce dernier a accepté.

Article L217-12 du Code de la consommation

L'action résultant du défaut de conformité se prescrit par deux ans à compter de la délivrance du bien.

Article 1641 du Code civil

Le vendeur est tenu de la garantie à raison des défauts cachés de la chose vendue

qui la rendent impropre à l'usage auquel on la destine, ou qui diminuent tellement cet usage que l'acheteur ne l'aurait pas acquise, ou n'en aurait donné qu'un moindre prix, s'il les avait connus.

Article 1648 1er alinéa du Code civil

L'action résultant des vices rédhibitoires doit être intentée par l'acquéreur dans un délai de deux ans à compter de la découverte du vice.

Les pièces détachées indispensables à l'utilisation du produit sont disponibles pendant la durée de la garantie du produit.

Le produit a été fabriqué selon des critères de qualité stricts, et contrôlé consciencieusement avant sa livraison. En cas de défaut de matériau ou de fabrication, vous avez des droits légaux vis-à-vis du vendeur du produit. Vos droits légaux ne sont en aucun cas limités par notre garantie mentionnée ci-dessous.

La garantie de ce produit est de 3 ans à partir de la date d'achat. La période de garantie commence à la date d'achat. Conservez l'original de la preuve d'achat dans un endroit sûr car ce document est nécessaire pour prouver l'achat.

Tout dommage ou défaut déjà présent au moment de l'achat doit être signalé immédiatement après le déballage du produit.

Si le produit présente un défaut de matériau ou de fabrication dans les 3 ans qui suivent la date d'achat, nous le réparerons ou le remplacerons - à notre choix - gratuitement pour vous. La période de garantie n'est pas prolongée par une demande de garantie acceptée. Cette mesure s'applique également pour les pièces remplacées et réparées.

Cette garantie est annulée si le produit a été endommagé ou utilisé ou entretenu de manière incorrecte.

La garantie couvre les défauts de matériels et de fabrication. Cette garantie ne couvre pas les pièces du produit soumises à une usure normale, et qui sont donc considérées comme des pièces d'usure (par exemple les piles, les piles rechargeables, tuyaux, les cartouches d'encre), ni les dommages aux pièces fragiles, par exemple les interrupteurs ou les pièces en verre.

● **Faire valoir sa garantie**

Pour garantir la rapidité d'exécution de la procédure de garantie, veuillez respecter les consignes suivantes :

- Pour toute demande, veuillez conserver le ticket de caisse et le numéro d'article (IAN 465696_2404) comme preuve d'achat.
- Le numéro de référence de l'article est indiqué sur la plaque signalétique du produit ou sur une gravure du produit, sur la couverture de votre manuel (en bas à gauche) ou sur un autocollant placé sur la face arrière ou inférieure du produit.
- En cas de dysfonctionnement ou de tout autre défaut de l'appareil, contactez d'abord le service après-vente par téléphone ou par e-mail aux coordonnées indiquées ci-dessous.
- Tout produit considéré comme défectueux peut alors être envoyé sans frais de port supplémentaires au service clientèle indiqué, accompagné de la preuve d'achat (ticket de caisse) et d'une description écrite du défaut et de sa date d'apparition.

o



Sur parkside-diy.com, vous pouvez visualiser et télécharger de nombreux autres manuels. Avec ce QR Code, vous accédez directe-

ment au site parkside-diy.com.

Sélectionnez votre pays et recherchez le mode d'emploi dans le champ de recherche. En saisissant le numéro d'article (IAN) 465696_2404, vous accédez au mode d'emploi de votre article.

● Service après-vente

⚠ AVERTISSEMENT !

- Confiez exclusivement la réparation de votre produit à des techniciens qualifiés qui utiliseront des pièces de rechange d'origine. Cette mesure permet d'assurer le maintien de la sécurité du produit.

FR Service après-vente France

Tél. : 0800904879

E-Mail : owim@lidl.fr

BE Service après-vente Belgique

Tél. : 080071011

Tél. : 80023970 (Luxembourg)

E-Mail : owim@lidl.be



● Déclaration UE de conformité

DÉCLARATION UE DE CONFORMITÉ (n° 465696_2404)

IAN : 465696_2404
Identification du produit : "PARKSIDE" Agrafeuse-cloueuse électrique
Numéro de modèle : HG12187

L'objet de la déclaration décrit ci-dessus est conforme à la législation d'harmonisation de l'Union applicable:

Directive 2006/42/CE
Directive 2014/30/UE
Directive 2011/65/UE avec toutes les modifications connexes

Références des normes harmonisées ou références aux autres spécifications techniques par rapport auxquels la conformité est déclarée :

N° / Pièces
Directive 2006/42/CE
EN 60745-1:2009/A11:2010
EN 60745-2-16:2010
Directive 2014/30/UE
EN IEC 55014-1:2021
EN IEC 55014-2:2021
EN IEC 61000-3-2:2019/A1:2021
EN 61000-3-3:2013/A2:2021

L'objet de la déclaration décrite ci-dessus est conforme à la directive 2011/65/UE du Parlement européen et du Conseil du 8 juin 2011 relative à la limitation de l'utilisation de certaines substances dangereuses dans les équipements électriques et électroniques :

N° / Pièces
Directive 2011/65/UE
EN IEC 63000:2018

Détenteur de la documentation technique : OWIM GmbH & Co.KG

Signé par et au nom de:

OWIM GmbH & Co. KG, Stiftsbergstraße 1, 74167 Neckarsulm, Allemagne

Cette déclaration de conformité est délivrée sous la seule responsabilité du fabricant.

Traduction de la déclaration de conformité d'origine

Neckarsulm

15.08.2024

Lieu

Date

ppa. Stefan Haensel
Fondé de pouvoir

ppa. Jens Buchheim
Fondé de pouvoir

Legenda van de gebruikte pictogrammen	Pagina 42
Inleiding	Pagina 42
Correct gebruik	Pagina 42
Beschrijving van de onderdelen.....	Pagina 43
Omvang van de levering	Pagina 43
Technische gegevens.....	Pagina 43
Algemene veiligheidsinstructies voor elektrische gereedschappen	Pagina 44
Veiligheidsinstructies voor nietapparaten	Pagina 46
Aanvullende opmerkingen	Pagina 47
Origineel toebehoor/aanvullende uitrusting	Pagina 47
Ingebruikname	Pagina 47
Magazijn met nietjes vullen	Pagina 47
Magazijn vullen met spijkers.....	Pagina 47
Functies	Pagina 48
Nietjes en spijkers.....	Pagina 48
Vastzittende nietjes of spijkers verwijderen	Pagina 48
De juiste lengte van de spijkers/nietjes kiezen.....	Pagina 48
Reiniging en onderhoud	Pagina 49
Onderhoud	Pagina 49
Reparatie	Pagina 49
Opslag	Pagina 49
Afvoer	Pagina 49
Garantie en service	Pagina 50
Garantie.....	Pagina 50
Afwikkeling in geval van garantie	Pagina 50
Service	Pagina 51
EU-Conformiteitsverklaring	Pagina 52

Legenda van de gebruikte pictogrammen			
	Lees de gebruiksaanwijzing. Meer informatie vindt u in de gebruiksaanwijzing.		Bescherm het product tegen vocht.
	Lees de gebruiksaanwijzing.		Wisselstroom/-spanning
	Draag oogbescherming.		Neem de waarschuwingen en veiligheidsinstructies in acht!
	Draag gehoorbescherming.		Kans op een elektrische schok!
	Alleen in droge ruimtes binnenshuis gebruiken.		Schakel het product uit en scheidt het van het stroomnet, voordat u instellingen verandert, onderhouds- en reinigingswerkzaamheden uitvoert en als het product niet wordt gebruikt.
	Beschermingsklasse II (dubbele isolatie)		De CE-markering duidt op conformiteit met relevante EU-richtlijnen die van toepassing zijn op dit product.
	Veiligheidsinstructies Instructies		

Elektrische tacker voor nieten en spijkers

Overhandig alle documenten bij doorgifte van het product aan derden.

● Inleiding



Hartelijk gefeliciteerd met de aankoop van uw nieuwe product. U heeft voor een hoogwaardig product gekozen. De gebruiksaanwijzing is een deel van het product. Deze bevat belangrijke aanwijzingen voor veiligheid, gebruik en verwijdering. Maakt U zich voor de ingebruikname van het product met alle bedienings- en veiligheidsvoorschriften vertrouwd. Gebruik het product alleen zoals beschreven en voor de aangegeven toepassingsgebieden.

● Correct gebruik

Het product is bedoeld voor het bevestigen van karton, papieren vellen, leer, isolatiemateriaal, stof en soortgelijke materialen op zacht hout (natuurhout), multiplex platen en vezelplaten met een normale dichtheid. Het is alleen bestemd voor gebruik in privé-huishoudens. Ieder ander gebruik van of verandering aan het product is niet doelmatig en houdt een aanzienlijk ongevalrisico in. De fabrikant is niet aansprakelijk voor schade die terug te voeren is op ondoelmatig gebruik.

Niet bedoeld voor commercieel gebruik.
Het product is niet geschikt voor de bevestiging van elektrische kabels.

● Beschrijving van de onderdelen

- | | | | |
|----|------------------------|---|--|
| 1 | Inschakelvergrendeling | 5 | Vulniveauindicator (nietjes) |
| 2 | Drukknop | 6 | Veiligheidscontact |
| 3 | Magazijn | 7 | Vulniveauindicator (nietjes en spijkers) |
| 3a | Ontgrendelingsknop | | |
| 4 | Magazijnschacht | | |

● Omvang van de levering

1 elektrische tacker voor nieten en spijkers
400 nietjes, 10 mm
100 spijkers, 14 mm
1 gebruiksaanwijzing

● Technische gegevens

Elektrische tacker
voor nieten en spijkers: PHET 15 C2
Modelnummer: HG12187
Nominale
ingangsspanning: 230–240V~, 50 Hz
Nominale stroom: 4 A
Snelheid: max. 20 min⁻¹
Magazijn capaciteit: 100 nietjes of
50 spijkers
Bescherminingsklasse: II/□ (dubbele
isolatie)

Fijne draadnietjes:

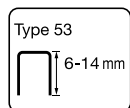

breedte van de nietjes: 11,4 mm
lengte van de nietjes: 6–14 mm

Spijkers:

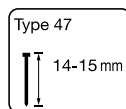

spijkerlengte: 14–15 mm

Geluidsemisiewaarde:

Meetwaarde voor geluid vastgesteld volgens EN 60745. Het met A beoordeelde geluidsniveau, genomineerd op 1 s, bedraagt gebruikelijk:

Geluidsdrumniveau (L_{pA}): 85,3 dB

Geluidsvermogen (L_{WA}): 96,3 dB

Onzekerheid (L_{pA} , L_{WA}): 3 dB



Gehoorbescherming dragen!

Totale trillingswaarde vastgesteld

volgens EN 60745:

trillingsemisiewaarde $a_h = 3,159 \text{ m/s}^2$

onzekerheid $K = 1,5 \text{ m/s}^2$

Opmerking: het in deze gebruiksaanwijzing aangegeven trillingsniveau is conform een genormeerde meetprocedure gemeten en kan worden gebruikt voor de vergelijking van andere apparaten. De aangegeven trillingsemisiewaarde kan ook worden gebruikt voor een inleidende inschatting van uitslag.

⚠ WAARSCHUWING!

Het trillingsniveau zal overeenkomstig het gebruik van het elektrische gereedschap veranderen en kan in sommige gevallen boven de in deze aanwijzingen vermelde waarde liggen. De trillingsbelasting zou kunnen worden onderschat wanneer het elektrische gereedschap regelmatig op een dergelijke wijze wordt gebruikt. Probeer de belasting door trillingen zo gering mogelijk te houden. Voorbeeldige maatregelen ter vermindering van de vibratiebelasting zijn het dragen van handschoenen tijdens het gebruik van het gereedschap en de begrenzing van de gebruiksduur.

Daarbij dienen alle aspecten van de bedrijfscyclus in acht genomen te worden (bijvoorbeeld tijden waarin het elektrisch gereedschap is uitgeschakeld en tijden, waarin het ingeschakeld is maar zonder belasting loopt).

Opmerking: voor een nauwkeurige inschatting van de trillingsbelasting tijdens een bepaalde werkperiode moeten ook rekening worden gehouden met de periodes, waarin het apparaat is uitgeschakeld of loopt, maar niet daadwerkelijk wordt gebruikt. Dit kan de trillingsbelasting tijdens een bepaalde werkperiode duidelijk reduceren.

● **Algemene veiligheidsinstructies voor elektrische gereedschappen**

⚠ WAARSCHUWING!



Lees alle veiligheidsinstructies en aanwijzingen! Nalatigheden bij de naleving van de veiligheidsinstructies en aanwijzingen kunnen elektrische schokken, brand en/of ernstig letsel tot gevolg hebben.

Bewaar alle veiligheidstechnische instructies en aanwijzingen om deze eventueel later te kunnen raadplegen!

Het in de veiligheidsinstructies toegepaste begrip „elektrische gereedschappen” heeft betrekking op elektrische gereedschappen op netvoeding (met netkabel) en op elektrische gereedschappen op accuvoeding (zonder netkabel).

Veiligheid op de werkplek

a) Houd het werkbereik schoon en goed verlicht. Door wanorde en onverlichte werkbereiken kunnen ongevallen ontstaan.

- b) Werk met het apparaat niet in een explosiegevaarlijke omgeving met brandbare vloeistoffen, gassen of stof.** Elektrische gereedschappen veroorzaken vonken die stof of dampen zouden kunnen ontsteken.
- c) Houd kinderen en andere personen tijdens het gebruik weg van het elektrische gereedschap.** In geval van afleiding zou u de controle over het apparaat kunnen verliezen.

Elektrische veiligheid

- a) De stroomstekker van het elektrisch gereedschap moet in de contactdoos passen. De stekker mag op geen enkele wijze worden veranderd. Gebruik géén adapterstekker in combinatie met geaard elektrisch gereedschap.** Ongewijzigde stekkers en passende contactdozen verminderen het risico van elektrische schokken.
- b) Vermijd lichaamscontact met geaarde oppervlakken zoals buizen, verwarmingen, fornuizen en koelkasten.** Er bestaat een verhoogd risico voor elektrische schokken wanneer uw lichaam geaard is.
- c) Stel het apparaat niet bloot aan regen en vocht.** Het binnendringen van water in een elektrisch apparaat verhoogt het risico van elektrische schokken.
- d) Gebruik de kabel nooit ondoelmatig, bijv. om het apparaat te dragen, op te hangen of om de stekker uit de contactdoos te trekken. Houd de kabel verwijderd van hitte, olie, scherpe randen of bewegende apparaatonderdelen.** Verwarde of beschadigde kabels verhogen het risico van elektrische schokken.
- e) Gebruik alléén verlengkabels die ook voor het buitenbereik geschikt zijn wanneer u met een elektrisch gereedschap in de openlucht werkt.**

Het gebruik van een voor het buitenbereik geschikte kabel vermindert het risico van elektrische schokken.

- f) **Wanneer u met een elektrisch gereedschap in een vochtige omgeving moet werken, dient u een foutstroom-veiligheidsschakelaar te gebruiken.** Het gebruik van een foutstroom-veiligheidsschakelaar vermindert het risico van elektrische schokken.

Veiligheid van personen

- a) **Wees steeds opmerkzaam, let op wat u doet en ga met overleg te werk met een elektrisch gereedschap. Gebruik het apparaat niet wanneer u moe bent of onder de invloed van drugs, alcohol of medicijnen staat.** Een moment van onachtzaamheid tijdens het gebruik van het apparaat kan tot ernstig letsel leiden.
- b) **Draag naast de persoonlijke veiligheidsuitrusting altijd een veiligheidsbril.** Het dragen van een persoonlijke veiligheidsuitrusting zoals stofmasker, slipvaste veiligheidsschoenen, -helm of gehoorbescherming helpt, al naargelang het soort en de toepassing van het elektrische gereedschap, het risico voor letsel te verminderen.
- c) **Vermijd een ongewenste ingebruikname van het apparaat. Waarborg dat het elektrische gereedschap uitgeschakeld is voordat u het aan de stroomvoorziening en/of de accu aansluit, in de hand neemt of draagt.** Als u tijdens het dragen van het elektrische gereedschap uw vinger op de schakelaar houdt of het elektrische gereedschap ingeschakeld op de stroomvoorziening aansluit, kunnen er ongevallen ontstaan.
- d) **Verwijder de instelgereedschappen of schroefsleutel voordat u het apparaat inschakelt.** Een gereedschap of sleutel dat/die zich in een draaiend

onderdeel van het apparaat bevindt, kan letsel veroorzaken.

- e) **Vermijd een abnormale lichaams-houding. Zorg altijd voor een veilige stand en houd te allen tijde het evenwicht.** Op deze wijze kunt u het apparaat vooral in onverwachte situaties beter controleren.
- f) **Draag geschikte werkkleding. Draag géén wijde kleding of sieraden. Houd haren, kleding en handschoenen van bewegende onderdelen verwijderd.** Vlotte kleding, sieraden of haren kunnen door bewegende onderdelen worden ingetrokken.
- g) **Wanneer stofafzuigingsinrichtingen en -opvanginrichtingen gemonteerd worden, dient u te waarborgen dat deze zijn aangesloten en correct worden gebruikt.** Het gebruik van deze inrichtingen vermindert het gevaar door stof.

Zorgvuldige omgang met en gebruik van elektrische apparaten

- a) **Belast het apparaat nooit te zwaar. Gebruik voor uw werkzaamheden het daarvoor bestemde gereedschap.** Met het geschikte elektrische gereedschap werkt u beter en veiliger in het voorgeschreven vermogensbereik.
- b) **Gebruik géén elektrisch gereedschap met een defecte schakelaar.** Een elektrisch gereedschap dat niet meer in- of uitgeschakeld kan worden, is gevaarlijk en moet worden gerepareerd.
- c) **Trek de steker uit de contactdoos en/of verwijder de accu voordat u apparaatinstellingen uitvoert, toebehoren vervangt of het apparaat weglegt.** Hierdoor voorkomt u dat het elektrische apparaat abusievelijk ingeschakeld wordt.
- d) **Bewaar niet-gebruikte elektrische gereedschappen buiten het bereik van kinderen. Laat personen, die niet**

- op de hoogte zijn van deze instructies of die ze niet hebben gelezen, het elektrisch gereedschap niet gebruiken. Elektrische gereedschappen zijn gevaarlijk wanneer ze door onervaren personen worden gebruikt.
- e) **Onderhoud het apparaat zorgvuldig. Controleer of bewegende apparaatonderdelen optimaal functioneren en niet klemmen en of onderdelen gebroken of zodanig beschadigd zijn dat de functie van het apparaat belemmerd wordt. Laat beschadigde onderdelen voor gebruik van het elektrische apparaat repareren.** Veel ongelukken zijn terug te voeren op slecht onderhouden elektrische apparaten.
- f) **Houd snijgereedschappen scherp en schoon.** Zorgvuldig gereinigde snijgereedschappen met scherpe snijranden gaan minder vaak klemmen en kunnen eenvoudiger worden geleid.
- g) **Gebruik elektrisch gereedschap, toebehoren, hulpgereedschap enz. overeenkomstig deze aanwijzingen en zoals het voor dit apparaattype voorgeschreven is. Houd daarbij rekening met de werkomstandigheden en de uit te voeren werkzaamheden.** Het gebruik van elektrische gereedschappen voor andere dan de bestemde toepassingen kan tot gevaarlijke situaties leiden.

Service

- a) **Laat uw apparaten door het servicepunt of een gekwalificeerd vakpersoneel en alléén met originele onderdelen repareren.** Op deze wijze wordt gewaarborgd dat de veiligheid van het apparaat behouden blijft.

● Veiligheidsinstructies voor nietapparaten

1. **Ga er altijd van uit, dat het elektrisch gereedschap nietjes bevat.** De luchthartige omgang met het nietapparaat kan tot onverwacht uitschieten van nietjes leiden waardoor u gewond kunt raken.
2. **Richt met het elektrisch gereedschap niet op uzelf of op personen bij u in de buurt.** Door het onverwacht ontgrendelen wordt een nietje afgeschoten, wat tot letsel kan leiden.
3. **Gebruik het elektrisch gereedschap niet, voordat u het stevig tegen het werkstuk heeft gedrukt.** Als het elektrisch gereedschap geen contact met het werkstuk heeft, kan het nietje van de bevestigingsplek afketsen.
4. **Verbreek de verbinding van het elektrisch gereedschap met het stroomnet of de accu, als een nietje vast zit in het elektrisch gereedschap.** Als het nietapparaat is aangesloten, kan het tijdens het verwijderen van een klemgeraakt nietje per ongeluk worden geactiveerd.
5. **Wees voorzichtig bij het verwijderen van vast zittende nietjes.** Het systeem kan onder spanning staan en het nietje met kracht worden uitgeschoten, terwijl u probeert het klemgeraakte nietje te verwijderen.
6. **Gebruik het nietapparaat niet voor de bevestiging van elektrische leidingen.** Het is niet geschikt voor de installatie van elektrische leidingen, kan de isolatie van elektrische kabels beschadigen en zo een elektrische schok of brandgevaar veroorzaken.

● Aanvullende opmerkingen

⚠ WAARSCHUWING! GEVAAR VOOR LETSEL!

- Richt het apparaat nooit op uzelf of op andere personen of dieren.
- Zorg ervoor dat zich geen andere personen of dieren aan de andere kant van het werkstuk of in de directe omgeving bevinden.



DRAAG OOGBESCHERMING!

- Veiligheidsbril dragen. Dit geldt ook voor personen die tijdens het gebruik helpen en werkzaamheden uitvoeren.
- **Werkstuk vastzetten!** Een werkstuk dat door een spanvoorziening of een bankschroef wordt vastgehouden, is veel veiliger dan een werkstuk dat u met uw hand vast houdt.
- Leid de stroomkabel altijd naar de achterkant van het apparaat.

● Origineel toebehoor/ aanvullende uitrusting

- Gebruik uitsluitend het toebehoor en de aanvullende apparaten, die in de gebruiksaanwijzing worden vermeld en die compatibel zijn met het apparaat.

● Ingebruikname

⚠ WAARSCHUWING!

-  Activeer altijd eerst de inschakelvergrendeling **1** om de drukknoop **2** te vergrendelen en verbreek de verbinding van het product met het stroomnet, voordat u begint met werkzaamheden aan het product.

● Magazijn met nietjes vullen

- Draai het product om.
- Druk de ontgrendelingsknop **3a** in elkaar (zie afb. B).
- Trek vervolgens het magazijn **3** uit de magazijnschacht **4** (zie afb. B).
- Vul de magazijnschacht **4** met nietjes (zie afb. C).
- Druk het magazijn **3** na het vullen terug, totdat de magazijnschacht **4** correct gesloten is. De ontgrendelingsknop **3a** moet met een “klik” in de magazijnschacht **4** vastklikken (zie afb. C).

Opmerking: controleer door het venster van de vulniveauidicator **5** of **7**, of de magazijnschacht **4** leeg is. U kunt via een van beide vulniveauidicatoren controleren, of zich nog nietjes in de magazijnschacht bevinden.

● Magazijn vullen met spijkers

- Draai het product om.
- Druk de ontgrendelingsknop **3a** in elkaar (zie afb. B).
- Trek vervolgens het magazijn **3** uit de magazijnschacht **4** (zie afb. B).
- Let op het symbool  op het magazijn **3** en vul de magazijnschacht **4** met de spijkers (zie afb. D).
- Druk het magazijn **3** na het vullen terug, totdat de magazijnschacht **4** correct gesloten is. De ontgrendelingsknop **3a** moet met een “klik” in de magazijnschacht **4** vastklikken (zie afb. D).

Opmerking: controleer door het venster van de vulniveauidicator **7**, of de magazijnschacht **4** leeg is.

● Functies

● Nietjes en spijkers

- Druk op de inschakelvergrendeling [1] volledig van rechts naar links op de positie “ontgrendelen” .
- Druk het veiligheidscontact [6] in het werkstuk (zie afb. E).
- Druk op de drukknop [2] terwijl u het product tegen het werkstuk houdt, om een nietje/spijker erin te slaan.

Opmerking: houd het product vast en druk het voor het activeren op het werkvlak om een volledig binnendringen van het nietje/de spijker te waarborgen.

● Vastzittende nietjes of spijkers verwijderen

▲ WAARSCHUWING!

-  Activeer altijd eerst de inschakelvergrendeling [1] om de drukknop [2] te vergrendelen en verbreek de verbinding van het product met het stroomnet, voordat u begint met werkzaamheden aan het product.
- Open de magazijnschacht [4] en trek het magazijn [3] eruit.
- Verwijder het vastzittende nietje of de spijker uit de magazijnschacht [4].

● De juiste lengte van de spijkers/nietjes kiezen

- Om de juiste lengte van de spijkers en nietjes te bepalen, moet u rekening houden met twee factoren:
 - de dikte van het te bevestigen materiaal
 - de eigenschappen en hardheid van het basismateriaal.

Enkele voorbeelden

Basismateriaal	Te bevestigen materiaal/dikte	Nietjes	Spijkers
Multiplex	≤ 1 mm	6–8mm	8–10mm
Houtvezelplaat	1–3mm	8–10mm	12–14mm
Zacht hout (bijv. grenen)	≤ 3mm	8–10mm	10–12mm
	3–5mm	10–14mm	12–15mm

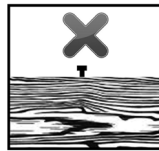
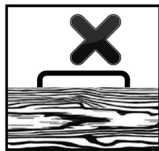
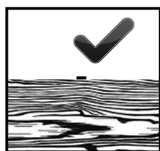
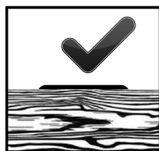

De bovenkant van het nietje resp. de spijkerkop dient zoals weergegeven vlak op de bovenkant van het te bevestigen materiaal te liggen.

Als de bovenkant van het nietje/de spijkerkop niet vlak op de bovenkant van het te bevestigen materiaal ligt, heeft u een te lang nietje/een te lange spijker

gebruikt. Gebruik in dit geval de volgend kleinere grootte, om een optimaal resultaat te bereiken.

● Reiniging en onderhoud

WAARSCHUWING!

-  Activeer altijd eerst de inschakelvergrendeling [1] om de drukknop [2] te vergrendelen en verbreek de verbinding van het product met het stroomnet, voordat u begint met werkzaamheden aan het product.
- Gebruik voor de reiniging van dit product geen chemische, alkalische, schurende of andere agressieve reinigings- of desinfectiemiddelen, omdat deze het oppervlak kunnen beschadigen.
- Laat nooit vloeistoffen in het product terecht komen.
- Het product moet altijd schoon, droog en vrij van olie of vet worden gehouden.
- Verwijder verontreinigingen na ieder gebruik en voor de opslag.
- Een regelmatige en correcte reiniging draagt bij aan een veilig gebruik en verlengt de levensduur van het product.
- Als de kabel moet worden vervangen, moet dit door de fabrikant of een officiële vertegenwoordiger worden uitgevoerd, om veiligheidsrisico's te vermijden.
- Gebruik een zachte borstel voor moeilijk toegankelijke plekken.
- Reinig het product met een droge doek.

● Onderhoud

WAARSCHUWING!

-  Activeer altijd eerst de inschakelvergrendeling [1] om de drukknop [2] te vergrendelen

en verbreek de verbinding van het product met het stroomnet, voordat u begint met werkzaamheden aan het product.

- Het product is onderhoudsvrij.
- Controleer het product voor en na elk gebruik zorgvuldig op tekenen van slijtage en beschadiging.

● Reparatie

Dit product bevat geen onderdelen die door de verbruiker kunnen worden gerepareerd. Neem contact op met een geautoriseerde dealer of een soortgelijk gekwalificeerde persoon om het product te repareren of te laten controleren.

● Opslag

- Reinig het product zoals voorheen beschreven.
- Verwijder voor het opbergen alle nietjes en spijkers uit de magazijnshacht [4] en activeer de inschakelvergrendeling [1] om de drukknop [2] te vergrendelen.
- Bewaar het product, de nietjes en spijkers op een droge, vorstvrije en goed geventileerde plek.
- Bewaar het product altijd op een voor kinderen ontoegankelijke plek.

● Afvoer

De verpakking bestaat uit milieuvriendelijke grondstoffen die u via de plaatselijke recyclingcontainers kunt afvoeren.



Neem de aanduiding van de verpakkingsmaterialen voor de afvalscheiding in acht. Deze zijn gemarkeerd met de afkortingen (a) en een cijfers (b) met

de volgende betekenis: 1–7: kunststoffen/20–22: papier en vezelplaten/80–98: composietmaterialen.



Informatie over de mogelijkheden om het uitgediende product na gebruik te verwijderen, verstrekt uw gemeentelijke overheid.



Gooi het afgedankte product omwille van het milieu niet weg via het huisvuil, maar geef het af bij het daarvoor bestemde depot of het gemeentelijke milieupark. Over afgifteplaatsen en hun openingstijden kunt u zich bij uw aangewezen instantie informeren.



Het product, waaronder het toebehoren, en de verpakkingsmaterialen kunnen worden gerecycled en zijn onderhevig aan een uitgebreide verantwoordelijkheid van de fabrikant. Gooi ze apart weg, overeenkomstig de aangegeven Info-tri (informatie over afvalscheiding), voor een beter afvalbeheer.

● Garantie en service

● Garantie

Het product werd volgens strenge kwaliteitsrichtlijnen gemaakt en voor de uitlevering zorgvuldig gecontroleerd. In geval van materiaal- of fabricagefouten hebt u tegenover de verkoper van het product wettelijke rechten. Uw wettelijke rechten worden op geen enkele manier door onze hieronder vermelde garantie beperkt.

De garantie voor dit product bedraagt 3 jaar vanaf aankoopdatum. De garantieperiode gaat in op de datum van aankoop. Bewaar het originele bewijs van aankoop op een veilige plek aangezien dit document nodig is als bewijs.

Alle beschadigingen of gebreken die reeds op het moment van aankoop aanwezig zijn, moeten meteen na het uitpakken van het product worden gemeld.

Mocht het product binnen 3 jaar na aankoopdatum een materiaal- of fabricagefout vertonen, zullen wij het – naar onze keuze – gratis voor u repareren of vervangen. De garantieperiode wordt door een plaatsgevonden garantiEVERLENING niet verlengd. Dit geldt ook voor vervangen en gerepareerde onderdelen.

Deze garantie vervalt als het product werd beschadigd of onjuist is gebruikt of onderhouden.

De garantie dekt materiaal- en fabricagefouten af. Deze garantie dekt geen productonderdelen die aan normale slijtage onderhevig zijn en daarom als verbruiksartikelen worden beschouwd (bv. batterijen, oplaadbare batterijen, slangen, inktpatronen), noch dekt zij schade aan breekbare onderdelen, bv. schakelaars of onderdelen die van glas zijn gemaakt.

● Afwikkeling in geval van garantie

Om een snelle afhandeling van uw probleem te garanderen, dient u de volgende aanwijzingen in acht te nemen:

- o Houd bij alle vragen alstublieft de kassabon en het artikelnummer (IAN 465696_2404) als bewijs van aankoop bij de hand.
- o Het artikelnummer vindt u op het typeplaatje op het product, een gravure

op het product, het titelblad van uw handleiding (links onderaan) of de sticker op de achter- of onderkant van het product.

- o Wanneer er storingen in de werking of andere gebreken optreden, neem dan eerst contact op met de hierna genoemde service-afdeling per telefoon of e-mail.
- o Een als defect bestempeld product kunt u dan samen met het aankoopbewijs (kassabon) en een beschrijving van het gebrek en het moment waarop het is opgetreden franco opsturen naar het aan u doorgegeven service-adres.



Op parkside-diy.com kunt u deze en vele andere handleidingen bekijken en downloaden. Met deze QR-code gaat u direct naar

parkside-diy.com. Kies uw land en gebruik het zoekmasker om de gebruiksaanwijzing te zoeken. Vul het artikelnummer (IAN) 465696_2404 in om toegang te krijgen tot de gebruiksaanwijzing van uw artikel.

(NL) Service Nederland

Tel.: 08000225537

E-Mail: owim@lidl.nl

(BE) Service België

Tel.: 080071011

Tel.: 80023970 (Luxemburg)

E-Mail: owim@lidl.be



● Service

⚠ WAARSCHUWING!

- Laat uw product door het servicepunt of een elektromonteur en alleen met originele reserveonderdelen repareren. Op deze wijze wordt gewaarborgd dat de veiligheid van het product behouden blijft.

● EU-Conformiteitsverklaring

EU-CONFORMITEITSVERKLARING (nr. 465696_2404)

IAN: 465696_2404
Productidentificatie: "PARKSIDE" Elektrische tacker voor nieten en spijkers
Modelnummer: HG12187

Het hierboven beschreven voorwerp is in overeenstemming de desbetreffende harmonisatiewetgeving van de Unie:

Richtlijn 2006/42/EG
Richtlijn 2014/30/EU
Richtlijn 2011/65/EU met alle bijbehorende wijzigingen

Vermelding van de toegepaste relevante geharmoniseerde normen of van de overige technische specificaties waarop de conformiteitsverklaring betrekking heeft:

Nr. / Onderdelen
Richtlijn 2006/42/EG
EN 60745-1:2009/A11:2010
EN 60745-2-16:2010
Richtlijn 2014/30/EU
EN IEC 55014-1:2021
EN IEC 55014-2:2021
EN IEC 61000-3-2:2019/A1:2021
EN 61000-3-3:2013/A2:2021

Het hierboven beschreven voorwerp van de verklaring is in overeenstemming met Richtlijn 2011/65/EU van het Europees Parlement en de Raad van 8 juni 2011 betreffende beperking van het gebruik van bepaalde gevaarlijke stoffen in elektrische en elektronische apparatuur:

Nr. / Onderdelen
Richtlijn 2011/65/EU
EN IEC 63000:2018

Houder van de technische documentatie: OWIM GmbH & Co.KG

Ondertekend voor en namens:







OWIM GmbH & Co. KG, Stiftsbergstraße 1, 74167 Neckarsulm, Duitsland

Deze verklaring van overeenstemming wordt onder de uitsluitende verantwoordelijkheid van de fabrikant verstrekt.

Vertaling van de originele verklaring van overeenkomst

Neckarsulm	15.08.2024		
Plaats	Datum	ppa. Stefan Haensel Procuratiehouder	 ppa. Jörn Buchheim Procuratiehouder

Legenda zastosowanych piktogramów	Strona 54
Wstęp	Strona 54
Zastosowanie zgodne z przeznaczeniem	Strona 54
Opis części	Strona 55
Zawartość	Strona 55
Dane techniczne	Strona 55
Ogólne wskazówki bezpieczeństwa dla elektronarzędzi ...	Strona 56
Wskazówki bezpieczeństwa dla narzędzi wbijających	Strona 58
Wskazówki uzupełniające	Strona 59
Oryginalne akcesoria/dodatkowe wyposażenie	Strona 59
Uruchomienie	Strona 59
Napędzanie magazynka zszywkami	Strona 59
Napędzanie magazynka gwoźdźmi	Strona 59
Funkcje	Strona 60
Zszywanie i wbijanie gwoździ	Strona 60
Usuwanie zablokowanych zszywek lub gwoździ	Strona 60
Wybór odpowiednich gwoździ i zszywek	Strona 60
Czyszczenie i pielęgnacja	Strona 61
Konserwacja	Strona 61
Naprawa	Strona 61
Przechowywanie	Strona 61
Utylizacja	Strona 61
Gwarancja i serwis	Strona 62
Gwarancja	Strona 62
Sposób postępowania w przypadku naprawy gwarancyjnej	Strona 63
Serwis	Strona 63
Deklaracja zgodności UE	Strona 64

Legenda zastosowanych piktogramów	
	Proszę przeczytać instrukcję obsługi. Dalsze informacje można znaleźć w instrukcji obsługi.
	Proszę przeczytać instrukcję obsługi.
	Nosić okulary ochronne.
	Nosić ochraniacze na uszy.
	Używać tylko w suchych pomieszczeniach.
	Klasa ochrony II (podwójna izolacja)
	Wskazówki bezpieczeństwa Instrukcja postępowania

Elektryczny zszywacz i gwoździarka

● Wstęp

 Gratulujemy Państwu zakupu nowego produktu. Tym samym zdecydowali się Państwo na zakup produktu wysokiej jakości. Instrukcja obsługi jest częścią tego produktu. Zawiera ona ważne wskazówki dotyczące bezpieczeństwa, użytkowania i utylizacji. Przed pierwszym użyciem produktu należy zapoznać się ze wszystkimi wskazówkami dotyczącymi obsługi i bezpieczeństwa. Używać produktu wyłącznie zgodnie z jego poniżej opisanym przeznaczeniem. W przypadku przekazania produktu innej osobie należy dołączyć do niego całą jego dokumentację.

● Zastosowanie zgodne z przeznaczeniem

Produkt nadaje się do mocowania kartonu, arkuszy papierowych, skóry, materiału izolacyjnego, tkaniny i innego materiału z miękkiego drewna (drewno naturalne), sklejki i płyt pilśniowych o średniej gęstości. Nadaje się wyłącznie do użytku w prywatnych gospodarstwach domowych. Jakikolwiek inne użycie lub zmiany produktu uważane są za niezgodne z przeznaczeniem i kryją w sobie poważne niebezpieczeństwo wypadku. Producent nie ponosi odpowiedzialności za szkody powstałe wskutek użycia produktu niezgodnie z jego przeznaczeniem. Nie jest on przeznaczony do celów zarobkowych. Produkt nie jest przeznaczony do mocowania kabli elektrycznych.

● Opis części

- | | | | |
|----|------------------------|---|---|
| 1 | Blokada włącznika | 5 | Wskaźnik stanu napełnienia (zszywki) |
| 2 | Wyzwalacz | 6 | Styk bezpieczeństwa |
| 3 | Magazynek | 7 | Wskaźnik stanu napełnienia (zszywki i gwoździe) |
| 3a | Przycisk odblokowujący | | |
| 4 | Kaseta magazynka | | |

● Zawartość

1 elektryczny zszywacz i gwoździarka
400 zszywek, 10mm
100 gwoździ, 14mm
1 instrukcja obsługi

● Dane techniczne

Elektryczny zszywacz i gwoździarka: PHET 15 C2
Numer modelu: HG12187
Wejściowe napięcie znamionowe: 230–240V~, 50Hz
Prąd znamionowy: 4A
Prędkość: maks. 20 min⁻¹
Pojemność magazynka: 100 zszywek lub 50 gwoździ
Klasa ochrony: II/□ (podwójna izolacja)

Zszywki z cienkiego drutu:

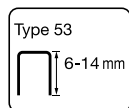

Szerokość zszywki: 11,4 mm
Długość zszywki: 6–14 mm

Gwoździe:

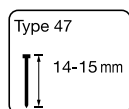

Długość gwoździa: 14–15 mm

Poziom emisji hałasu:

Wartość pomiarowa hałasu ustalona zgodnie z EN 60745. Poziom hałasu jednostkowego wydarzenia, znormalizowany do 1 s, skorygowany charakterystyką częstotliwościową A wynosi standardowo: Poziom ciśnienia akustycznego (L_{pA}): 85,3 dB
Poziom mocy akustycznej (L_{WA}): 96,3 dB
Niepewność pomiaru (L_{pA} , L_{WA}): 3 dB



Zakładać ochraniacze na uszy!

Wartość całkowita drgań wyznaczona zgodnie z normą EN 60745:

Wartość emisji drgań $a_h = 3,159 \text{ m/s}^2$
Niepewność pomiaru $K = 1,5 \text{ m/s}^2$

Wskazówka: podany w niniejszych instrukcjach poziom drgań wyznaczony został za pomocą metody pomiarowej określonej w normie i może zostać użyty do porównania urządzeń. Podany poziom emisji drgań może być wykorzystywany również do wstępnego oszacowania przerw w działaniu.

▲ OSTRZEŻENIE!

Poziom wibracji będzie się różnił w zależności od zastosowania elektronarzędzia i w niektórych przypadkach może przekroczyć wartość podaną w niniejszej instrukcji. Obciążenie drganiami może być mniej uciążliwe, jeśli elektronarzędzie będzie regularnie używane w ten sposób. Obciążenie wywołane wibracjami należy utrzymywać na możliwie najniższym poziomie. Zakładanie rękawic podczas użycia narzędzia oraz ograniczenie czasu pracy to przykładowe środki w celu zmniejszenia obciążenia wibracjami. Przy tym należy uwzględnić wszystkie udziały cyklu pracy (na przykład czasy, w których elektronarzędzie jest wyłączone, i takie,

w których jest ono włączone, ale pracuje bez obciążenia).

Wskazówka: w celu dokładnego oszacowania narażenia na wibrację podczas danego okresu pracy należy również wziąć pod uwagę okresy, w których urządzenie jest wyłączone lub pracuje, ale w rzeczywistości nie jest używane. Może to znacznie zmniejszyć obciążenie wibracyjne w ciągu całego czasu pracy.

● **Ogólne wskazówki bezpieczeństwa dla elektronarzędzi**

⚠ OSTRZEŻENIE!



Należy przeczytać wszystkie wskazówki dotyczące bezpieczeństwa i instrukcje! Za-

niedbania w przestrzeganiu wskazówek bezpieczeństwa i instrukcji mogą spowodować porażenie prądem elektrycznym, pożar i/lub ciężkie obrażenia ciała!

Należy zachować wszystkie wskazówki dotyczące bezpieczeństwa oraz instrukcje na przyszłość.

Używany we wskazówkach dotyczących bezpieczeństwa termin „elektonarzędzie“ odnosi się do elektronarzędzi zasilanych z sieci (z kablem sieciowym) oraz do elektronarzędzi zasilanych z akumulatorów (bez kabla sieciowego).

Bezpieczeństwo w miejscu pracy

- a) **Stanowisko pracy należy utrzymywać w czystości i dobrze oświetlone.** Nieporządek i nieoświetlone stanowiska pracy mogą prowadzić do wypadków.
- b) **Nie należy pracować przy użyciu elektronarzędzia w otoczeniu zagrożonym eksplozją, w którym znajdują się palne ciecze, gazy lub pyły.**

Elektronarzędzia wytwarzają iskry, które mogą zapalić pył lub opary.

- c) **Podczas korzystania z elektronarzędzia należy trzymać dzieci i inne osoby z daleka od urządzenia.**

Rozproszenie uwagi może spowodować utratę kontroli nad elektronarzędziem.

Bezpieczeństwo elektryczne

- a) **Wtyczka sieciowa elektronarzędzia musi pasować do gniazdka. W żaden sposób nie wolno zmieniać wtyczki. Nie stosować żadnych wtyczek adapterowych wraz z elektronarzędziami wyposażonymi w uziemienie ochronne.** Niezmienione wtyczki i pasujące gniazdka zmniejszają ryzyko porażenia prądem elektrycznym.
- b) **Należy unikać kontaktu ciała z powierzchniami uziemionymi takimi jak rury, grzejniki, kuchenki i lodówki.** Istnieje podwyższone niebezpieczeństwo porażenia prądem elektrycznym, gdy ciało jest uziemione.
- c) **Trzymać elektronarzędzie z daleka od deszczu i wilgoci.** Wniknięcie wody do elektronarzędzia zwiększa ryzyko porażenia prądem elektrycznym.
- d) **Nie używać kabla sieciowego w sposób sprzeczny z jego przeznaczeniem, tj. do noszenia elektronarzędzia, zawieszania lub do wyciągania wtyku sieciowego z wtykowego gniazdka sieciowego. Kabel należy chronić przed oddziaływaniem wysokiej temperatury, kontaktem z olejem, ostrymi krawędziami oraz ruchomymi częściami urządzenia.** Uszkodzone lub poplątane kable powodują zwiększenie ryzyka porażenia prądem elektrycznym.
- e) **Podczas pracy z elektronarzędziem na dworze należy używać wyłącznie przedłużaczy, które są dopuszczone również do pracy na zewnątrz.**

Użycie przedłużacza przeznaczonego do zastosowania na zewnątrz zmniejsza ryzyko porażenia prądem elektrycznym.

- f) **Jeśli praca elektronarzędzia w otoczeniu wilgotnym jest nie do uniknięcia, należy zastosować wyłącznik różnicowoprądowy.** Zastosowanie wyłącznika różnicowoprądowego zapobiega niebezpieczeństwu porażenia prądem elektrycznym.

Bezpieczeństwo osób

- a) **Należy być stale uważnym, zwracać uwagę na to, co się robi i postępować rozsądnie w trakcie pracy z elektronarzędziem. Nie należy używać jakiegokolwiek elektronarzędzia będąc w stanie zmęczenia lub pod wpływem środków odurzających, alkoholu lub lekarstw.** Chwila nieuwagi przy użytkowaniu elektronarzędzia może prowadzić do poważnych obrażeń ciała.
- b) **Należy zakładać osobiste wyposażenie ochronne i zawsze okulary ochronne.** Noszenie osobistego wyposażenia ochronnego takiego jak maska przeciwpyłowa, buty antypoślizgowe, kask ochronny lub ochraniacze na uszy stosownie do sposobu użytkowania elektronarzędzia zmniejsza ryzyko obrażeń ciała.
- c) **Należy unikać niezamierzonego uruchomienia. Należy upewnić się, że elektronarzędzie jest wyłączone, zanim podłączy się je do zasilania i/lub akumulatora, chwyci się je lub będzie się je przenosić.** Jeżeli podczas przenoszenia elektronarzędzia będzie się trzymało palec na przełączniku lub jeżeli elektronarzędzie jest włączone, może to prowadzić do nieszczęśliwych wypadków.
- d) **Usunąć narzędzia do nastawiania urządzenia lub klucze płaskie zanim włączy się elektronarzędzie.**

Narzędzie lub klucz, który znajduje się w obracającej się części urządzenia może prowadzić do obrażeń ciała.

- e) **Należy unikać nienormalnej postawy ciała. Stańc na stabilnym podłożu i przez cały czas utrzymywać równowagę.** Dzięki temu można lepiej kontrolować elektronarzędzie, zwłaszcza w nieoczekiwanych sytuacjach.
- f) **Należy nosić odpowiednią odzież. Nie nosić szerokiej odzieży lub biżuterii. Włosy, odzież i rękawice utrzymywać w bezpiecznej odległości od ruchomych części.** Luźna odzież, biżuteria lub długie włosy mogą zostać pochwycone przez ruchome części.
- g) **Jeżeli zostaną zamontowane urządzenia do odsysania i wychwytywania pyłu, należy upewnić się, że są one podłączone i że będą prawidłowo używane.** Odsysanie zmniejsza zagrożenie wywoływane pyłem.

Zastosowanie i obchodzenie się z elektronarzędziem

- a) **Nie należy przeciążać urządzenia. Do pracy stosować przeznaczone do niej elektronarzędzie.** Dzięki użyciu odpowiedniego elektronarzędzia pracuje się lepiej i bezpieczniej w danym zakresie robót.
- b) **Nie używać żadnego elektronarzędzia, którego przełącznik jest uszkodzony.** Elektronarzędzie, którego nie można już włączyć lub wyłączyć, jest niebezpieczne i musi zostać naprawione.
- c) **Zanim zacnie się przeprowadzać ustawienia urządzenia, wymianę elementów wyposażenia lub odłożyć się elektronarzędzie, należy wyciągnąć wtyczkę z gniazdka i/lub usunąć akumulator.** Ten środek ostrożności zapobiega niezamierzonemu startowi elektronarzędzia.

- d) **Nie używane elektronarzędzia należy przechowywać poza zasięgiem dzieci. Obsługi elektronarzędzia nie należy powierzać osobom, które nie są z nią zaznajomione lub nie przeczytały niniejszej instrukcji.** Obsługa elektronarzędzi przez osoby niedoświadczone jest niebezpieczna.
- e) **Elektronarzędzia należy starannie pielęgnować. Należy sprawdzić, czy ruchome części urządzenia funkcjonują nienagannie i nie zakleszczają się, czy części urządzenia nie są złamane lub uszkodzone w takim stopniu, że funkcjonowanie elektronarzędzia jest ograniczone. Przed użyciem elektronarzędzia należy zlecić naprawę uszkodzonych części.** Przyczyną wielu wypadków są źle konserwowane elektronarzędzia.
- f) **Narzędzia tnące należy utrzymywać w stanie ostrym i czystym.** Starannie pielęgnowane narzędzia tnące o ostrych krawędziach tnących mniej zakleszczają się i dają się łatwiej prowadzić.
- g) **Należy stosować elektronarzędzie, osprzęt, nakładki itd. odpowiadające niniejszym instrukcjom. Przy tym należy uwzględnić warunki robocze i wykonywane czynności.** Użycie elektronarzędzi do innych zastosowań niż to przewidziano może prowadzić do niebezpiecznych sytuacji.

Serwis

- a) **Elektronarzędzia należy oddawać do naprawy wyłącznie wykwalifikowanym specjalistom i tylko z użyciem oryginalnych części zamiennych.** Zapewnia to utrzymanie elektronarzędzia w bezpiecznym stanie.

● Wskazówki bezpieczeństwa dla narzędzi wbijających

1. **Należy zawsze brać pod uwagę, że elektronarzędzie zawiera zszywki.** Beztraskie manipulowanie narzędziem wbijającym może prowadzić do nieoczekiwanego wystrzelenia zszywek i spowodować obrażenia.
2. **Nie należy celować elektronarzędziem w siebie lub inne osoby w pobliżu.** Przez nieoczekiwane włączenie zostanie wypchnięta zszywka, która może doprowadzić do zranienia.
3. **Nie uruchamiać elektronarzędzia, zanim nie zostanie ściśle przyłożone do obrabianego materiału.** Jeśli elektronarzędzie nie ma kontaktu z obrabianym materiałem, zszywka może odbić się od miejsca mocowania.
4. **Odłączyć elektronarzędzie od sieci lub od akumulatora, jeśli zszywka zatnie się w elektronarzędziu.** Jeśli narzędzie wbijające jest podłączone, podczas usuwania mocno tkwiącej zszywki może się ono pomyłkowo włączyć.
5. **Należy być ostrożnym podczas usuwania mocno tkwiącej zszywki.** System może się napiąć, a zszywka zostanie mocno wypchnięta podczas próbowania usunięcia zacięcia.
6. **Nie należy używać tego narzędzia wbijającego do mocowania przewodów elektrycznych.** Nie nadaje się do instalacji przewodów elektrycznych, może uszkodzić izolację kabli i w ten sposób spowodować spięcie elektryczne i niebezpieczeństwo pożaru.

● Wskazówki uzupełniające

▲ OSTRZEŻENIE! NIEBEZPIECZEŃSTWO OBRAŻEŃ CIAŁA!

- Nigdy nie kierować urządzenia w swoim kierunku, na inne osoby lub zwierzęta.
- Upewnić się, że po drugiej stronie przedmiotu obrabianego lub w jego bezpośrednim sąsiedztwie nie ma innych osób lub zwierząt.



ZAKŁADAĆ OSŁONĘ NA OCZY!

- Nosić okulary ochronne. Dotyczy to również osób, które pomagają i wykonują prace podczas eksploatacji.
- **Zabezpieczyć obrabiany przedmiot!** Przedmiot obrabiany, który jest trzymany przez urządzenie mocujące lub imadło, jest znacznie bezpieczniejszy niż ten, który jest trzymany w dłoni.
- Przewód sieciowy prowadzi zawsze w stronę tylną urządzenia.

● Oryginalne akcesoria/ dodatkowe wyposażenie

- Należy używać wyłącznie akcesoriów i urządzeń dodatkowych określonych w instrukcji obsługi i kompatybilnych z urządzeniem.

● Uruchomienie

▲ OSTRZEŻENIE!

-  Przed rozpoczęciem prac przy produkcji należy zawsze uruchomić wpięrk blokadę włącznika [1], aby zablokować wyzwalacz [2] i odłączyć produkt od zasilania.

● Napełnianie magazynka zszywkami

- Obrócić produkt.
- Wcisnąć przycisk odblokowujący [3a] (patrz rys. B).
- Wyciągnąć magazynek [3] z kasy magazynka [4] (patrz rys. B).
- Napełnić kasetę magazynka [4] zszywkami (patrz rys. C).
- Po napełnieniu wcisnąć z powrotem magazynek [3], aż kaseca magazynka [4] będzie poprawnie zamknięta. Przycisk odblokowujący [3a] musi wejść do kasy magazynka [4] ze słyszalnym „kliknięciem“ (patrz rys. C).

Wskazówka: przez okienko wskaźnika napełnienia [5] lub [7] można zobaczyć, czy kaseca magazynka [4] jest pusta. Poprzez oba wskaźniki poziomu napełnienia można sprawdzić, czy w kasecie magazynka nadal znajdują się zszywki.

● Napełnianie magazynka gwoździami

- Obrócić produkt.
- Wcisnąć razem przycisk odblokowujący [3a] (patrz rys. B).
- Wyciągnąć magazynek [3] z kasy magazynka [4] (patrz rys. B).
- Zwrócić uwagę na symbol  na magazynku [3] i napełnić kasetę magazynka [4] gwoździami (patrz rys. D).
- Po napełnieniu wcisnąć z powrotem magazynek [3], aż kaseca magazynka [4] będzie poprawnie zamknięta. Przycisk odblokowujący [3a] musi wejść do kasy magazynka [4] ze słyszalnym „kliknięciem“ (patrz rys. D).

Wskazówka: przez okienko wskaźnika napełnienia [7] można zobaczyć, czy kaseca magazynka [4] jest pusta.

● Funkcje

● Zszywanie i wbijanie gwoździ

- Przesunąć całkowicie blokadę włącznika [1] z prawej do lewej strony do pozycji „Odblokowanie“ .
- Przycisnąć styk bezpieczeństwa [6] do obrabianego przedmiotu (patrz rys. E).
- Nacisnąć wyzwalacz [2] podczas trzymania przyciśniętego produktu do obrabianego przedmiotu, aby wbić w niego zszywkę/gwoździ.

Wskazówka: przed zwolnieniem należy mocno przytrzymać produkt i docisnąć go do powierzchni roboczej, aby zapewnić całkowite wnikięcie zszywki/gwoźdźcia.

● Usuwanie zablokowanych zszywek lub gwoździ

OSTRZEŻENIE!

-  Przed rozpoczęciem prac przy produkcji należy zawsze uruchomić wpierv blokadę włącznika [1], aby zablokować wyzwalacz [2] i odłączyć produkt od zasilania.
 - Otworzyć kasetę magazynka [4] i wysunąć magazynek [3].
 - Usunąć zablokowaną zszywkę lub gwoździ z kasyty magazynka [4].

● Wybór odpowiednich gwoździ i zszywek

- Aby wybrać odpowiednią długość zszywek i gwoździ, należy zwrócić uwagę na dwa czynniki:
 - grubość mocowanego materiału
 - struktura i twardość materiału podstawowego.

Typowe przykłady

Materiał podstawowy	Materiał do zamocowania/grubość	Zszywki	Gwoździe
Sklejka	≤ 1 mm	6–8mm	8–10mm
Płyta pilśniowa	1–3mm	8–10mm	12–14mm
Miękkie drewno (np. sosna)	≤ 3mm	8–10mm	10–12mm
	3–5mm	10–14mm	12–15mm

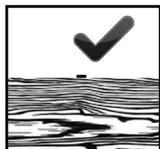

Górna strona klamry lub łebek gwoźdźcia powinny przylegać jednopłaszczyznowo do wierzchniej strony materiału do mocowania.

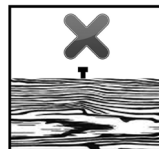
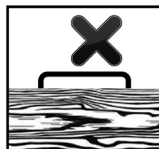

Jeśli górna strona klamry/łebek gwoźdźcia nie przylegają jednopłaszczyznowo do wierzchniej strony mocowanego materiału, użyto za długiej klamry/za długiego gwoźdźcia. W tym przypadku użyć mniejszych o jeden rozmiar, aby uzyskać optymalny wynik pracy.

● Czyszczenie i pielęgnacja

A OSTRZEŻENIE!

-  Przed rozpoczęciem prac przy produkcie należy zawsze uruchomić wpięrkę blokadę włącznika [1], aby zablokować wyzwalacz [2] i odłączyć produkt od zasilania.
- Do czyszczenia tego produktu nie należy używać żadnych chemicznych, alkalicznych, ściernych lub innych agresywnych środków czyszczących lub dezynfekujących, ponieważ mogą one uszkodzić powierzchnię.
- Nigdy nie dopuszczać do przedostania się płynów do produktu.
- Produkt musi być zawsze czysty i suchy, nie może być zabrudzony olejem ani smarem.
- Zanieczyszczenia usuwać po każdym użyciu i przed przechowywaniem.
- Regularne i prawidłowe czyszczenie przyczynia się do bezpiecznego użytkowania i przedłuża żywotność produktu.
- Jeżeli konieczna jest wymiana kabla sieciowego, musi to być wykonane przez producenta lub jego oficjalnego przedstawiciela, aby uniknąć zagrożenia bezpieczeństwa.
- W przypadku trudno dostępnych miejsc należy używać miękkiej szczotki.
- Produkt należy czyścić wyłącznie suchą szmatką.

● Konserwacja

A OSTRZEŻENIE!

-  Przed rozpoczęciem prac przy produkcie należy zawsze uruchomić wpięrkę blokadę włącznika [1], aby zablokować wyzwalacz [2] i odłączyć produkt od zasilania.
- Niniejszy produkt nie wymaga konserwacji.

- Przed i po każdym zastosowaniu należy dokładnie sprawdzić produkt pod kątem oznak zużycia i uszkodzeń.

● Naprawa

Ten produkt nie zawiera elementów, które mogą być naprawiane przez użytkownika. Skontaktować się z autoryzowanym sprzedawcą lub osobą o podobnych kwalifikacjach, aby zlecić naprawę lub kontrolę produktu.

● Przechowywanie

- Czyścić produkt jak to zostało wcześniej opisane.
- Przed przechowywaniem należy wyjąć wszystkie zszywki i gwoździe z kasety magazynka [4] i nacisnąć blokadę włącznika [1], aby zablokować wyzwalacz [2].
- Produkt, zszywki i gwoździe należy przechowywać w suchym, chłodnym i dobrze wentylowanym miejscu.
- Produkt należy zawsze przechowywać w miejscu nieosiągalnym dla dzieci.

● Utylizacja

Opakowanie wykonane jest z materiałów przyjaznych dla środowiska, które można przekazać do utylizacji w lokalnym punkcie przetwarzania surowców wtórnych.



Przy segregowaniu odpadów prosimy zwrócić uwagę na oznakowanie materiałów opakowaniowych, oznaczone są one skrótami (a) i numerami (b) o następującym znaczeniu: 1–7: Tworzywa sztuczne/20–22: Papier i tektura/80–98: Materiały kompozytowe.



Informacji na temat możliwości utylizacji wyeksploatowanego produktu udziela urząd gminy lub miasta.



Z uwagi na ochronę środowiska nie wyrzucać urządzenia po zakończeniu eksploatacji do odpadów domowych, lecz prawidłowo zutylizować. Informacji o punktach zbiorczych i ich godzinach otwarcia udziela odpowiedni urząd.

Elektroodpady nie mogą być wyrzucane do pojemników do selektywnej zbiórki odpadów komunalnych. Można je oddać w specjalnie wyznaczonych miejscach np. Punkt Selektywnej Zbiórki Odpadów Komunalnych lub/bądź w punktach handlowych oferujących w sprzedaży sprzęt elektroniczny.

Należy postępować zgodnie z obowiązującymi w Polsce przepisami dotyczącymi selektywnej zbiórki urządzeń elektrycznych i elektronicznych. Zużyty sprzęt może mieć szkodliwy wpływ na środowisko i zdrowie ludzi z uwagi na potencjalną zawartość niebezpiecznych substancji, mieszanin oraz części składowych. Gospodarstwo domowe spełnia ważną rolę w przyczynianiu się do ponownego użycia i odzysku surowców wtórnych, w tym recyklingu zużytego sprzętu. Na tym etapie kształtuje się postawy, które wpływają na zachowanie wspólnego dobra jakim jest czyste środowisko naturalne.



FR
Cet appareil et ses accessoires se recyclent
A DÉPOSER EN MAGASIN OU A DÉPOSER EN DÉCHÈTERIE
Points de collecte sur www.quefairemedocochets.fr
Privilégiez la réparation ou le don de votre appareil !

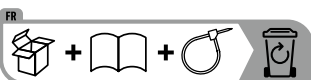

Produkt, w tym akcesoria i materiały opakowaniowe, nadają się do recyklingu

i podlegają rozszerzonej odpowiedzialności producenta. Wyrzucić je osobno, zgodnie z ilustracją przedstawiającą informacje o sortowaniu, aby zapewnić lepszą utylizację odpadów.

● Gwarancja i serwis

● Gwarancja

Produkt został wyprodukowany zgodnie z surowymi wytycznymi dotyczącymi jakości i dokładnie przetestowane przed dostawą. W przypadku wad materiałowych lub produkcyjnych przysługują Państwu prawa ustawowe wobec sprzedawcy produktu. Państwa prawa ustawowe nie są w żaden sposób ograniczone przez naszą gwarancję przedstawioną poniżej.

Gwarancja na ten produkt wynosi 3 lata od daty zakupu. Okres gwarancji rozpoczyna się od daty zakupu. Proszę przechowywać oryginalny rachunek w bezpiecznym miejscu, ponieważ ten dokument jest wymagany jako dowód zakupu.

Wszelkie uszkodzenia lub wady obecne już w momencie zakupu należy zgłosić niezwłocznie po rozpakowaniu produktu.

Jeżeli w ciągu 3 lat od daty zakupu produkt wykaże wady materiałowe lub produkcyjne, to – według naszego uznania – bezpłatnie go naprawimy lub wymienimy. Okres gwarancji nie ulega przedłużeniu o przyznane roszczenie gwarancyjne. Dotyczy to również wymienionych i naprawionych części.

Niniejsza gwarancja traci ważność, jeśli produkt został uszkodzony, był niewłaściwie użytkowany lub konserwowany.

Gwarancja obejmuje wady materiałowe i produkcyjne. Niniejsza gwarancja nie obejmuje części produktu, które podlegają

normalnemu zużyciu i dlatego są uważane za części zużywalne (np. baterie, akumulatory, węże, wkłady atramentowe), ani nie obejmuje uszkodzeń części delikatnych, np. przełączników lub części wykonanych ze szkła.

Zgodnie z Kodeksem Cywilnym art. 581 §1 wraz z wymianą urządzenia lub ważnej części czas gwarancji rozpoczyna się na nowo.

● Sposób postępowania w przypadku naprawy gwarancyjnej

Aby zapewnić szybkie rozpatrzenie Państwa wniosku, proszę stosować się do następujących wskazówek:

- o Przed skontaktowaniem się z działem serwisowym należy przygotować jako dowód zakupu paragon i numer artykułu (IAN 465696_2404).
- o Numer artykułu znaleźć można na tabliczce znamionowej na produkcie, na grawerunku na produkcie, na stronie tytułowej instrukcji (u dołu po lewej stronie) lub na naklejce znajdującej się z tyłu lub na spodzie produktu.
- o W razie wystąpienia jakichkolwiek usterek w działaniu lub innych wad należy najpierw skontaktować się telefonicznie lub za pomocą poczty elektronicznej z wymienionym niżej działem serwisowym.
- o Produkt uważany za uszkodzony można następnie odesłać na podany adres działu serwisowego, dołączając dowód zakupu (paragon) oraz podając rodzaj usterki i datę jej wystąpienia. W takim przypadku nie ponoszą Państwo kosztów przesyłki.

o



Mogą Państwo przeglądać i pobierać te i wiele innych instrukcji na stronie parkside-diy.com. Ten kod QR przeniesie Państwa bez-

pośrednio na stronę parkside-diy.com. Proszę wybrać swój kraj i użyć maski wyszukiwania, aby wyszukać instrukcje obsługi. Proszę wprowadzić numer artykułu (IAN) 465696_2404, aby uzyskać dostęp do instrukcji obsługi swojego artykułu.

● Serwis

▲ OSTRZEŻENIE!

- Wykonywanie napraw należy zlecać wyłącznie serwisowi lub profesjonalnemu elektrykowi i tylko z użyciem oryginalnych części zamiennych. W ten sposób zapewnia się, że bezpieczeństwo produktu zostanie zachowane.

PL Serwis Polska

Tel.: 008004911946

E-Mail: owim@lidl.pl



● Deklaracja zgodności UE

DEKLARACJA ZGODNOŚCI UE (nr. 465696_2404)

IAN: 465696_2404
Nazwa produktu: "PARKSIDE" Elektryczny zszywacz I gwoździarka
Oznaczenie modelu: HG12187

Opisany powyżej przedmiot niniejszej deklaracji jest zgodny z odpowiednimi wymaganiami unijnego prawodawstwa harmonizacyjnego:

Dyrektywa 2006/42/WE
Dyrektywa 2014/30/UE
Dyrektywa 2011/65/UE wraz ze wszystkimi poprawkami

Odniesienia do odpowiednich norm zharmonizowanych lub do innych specyfikacji technicznych, w stosunku do których deklarowana jest zgodność:

Nr / Części
Dyrektywa 2006/42/WE
EN 60745-1:2009/A11:2010
EN 60745-2-16:2010
Dyrektywa 2014/30/UE
EN IEC 55014-1:2021
EN IEC 55014-2:2021
EN IEC 61000-3-2:2019/A1:2021
EN 61000-3-3:2013/A2:2021

Opisany powyżej przedmiot deklaracji jest zgodny z dyrektywą Parlamentu Europejskiego i Rady 2011/65/UE z dnia 8 czerwca 2011 r. w sprawie ograniczenia stosowania niektórych niebezpiecznych substancji w sprzęcie elektrycznym i elektronicznym:

Nr / Części
Dyrektywa 2011/65/UE
EN IEC 63000:2018

Osoba odpowiedzialna za dokumentację techniczną: OWIM GmbH & Co.KG

Podpisano w imieniu:

OWIM GmbH & Co. KG, Stiftsbergstraße 1, 74167 Neckarsulm, Niemcy

Niniejsza deklaracja zgodności wydana zostaje na wyłączną odpowiedzialność producenta.

Tłumaczenie oryginalnej deklaracji zgodności

Neckarsulm

15.08.2024

Miejsce

Data















ppa. Stefan Haensel

Prokurent

ppa. Jens Buchheim

Prokurent

Legenda použitých piktogramů	Strana 66
Úvod	Strana 66
Použití ke stanovenému účelu	Strana 66
Popis dílů	Strana 67
Obsah dodávky.....	Strana 67
Technická data	Strana 67
Všeobecné bezpečnostní pokyny pro elektrické nástroje ...	Strana 68
Bezpečnostní pokyny pro zářezací přístroje	Strana 70
Doplňující pokyny	Strana 70
Originální příslušenství/doplňující vybavení	Strana 70
Uvedení do provozu	Strana 70
Doplňování spon do zásobníku.....	Strana 71
Doplňování hřebíků do zásobníku.....	Strana 71
Funkce	Strana 71
Nastřelování spon a hřebíků	Strana 71
Odstranění zaseklých spon nebo hřebíků	Strana 71
Volba správné délky hřebíků a sponek	Strana 71
Čistění a ošetřování	Strana 72
Údržba	Strana 72
Opravy	Strana 72
Skladování	Strana 73
Zlikvidování	Strana 73
Záruka a servis	Strana 73
Záruka	Strana 73
Postup v případě uplatňování záruky.....	Strana 74
Servis	Strana 74
EU prohlášení o shodě	Strana 75

Legenda použitých piktogramů			
 	Přečtěte si návod k obsluze. Další informace najdete v návodu k obsluze.		Chraňte výrobek před vlhkem.
	Přečtěte si návod k obsluze.		Střídavý proud/střídavé napětí
	Noste ochranné brýle.		Dbejte na výstražná a bezpečnostní upozornění!
	Noste ochranu sluchu.		Nebezpečí zásahu elektrickým proudem!
	Používejte pouze v suchých místnostech.		Pokud výrobek nepoužíváte a před zahájením nastavování, údržby a čištění musíte výrobek vypnout a odpojit od elektrické sítě.
	Ochranná třída II (dvojitá izolace)		Značka CE vyjadřuje soulad s příslušnými směrnicemi EU, které se vztahují na tento výrobek.
 	Bezpečnostní upozornění Instrukce		

Elektrická sponkovačka a hřebíkovačka

● Úvod

 Blahopřejeme Vám ke koupi nového výrobku. Rozhodli jste se pro kvalitní produkt. Návod k obsluze je součástí tohoto výrobku. Obsahuje důležité pokyny pro bezpečnost, použití a likvidaci. Před použitím výrobku se seznamte se všemi pokyny k obsluze a bezpečnostními pokyny. Používejte výrobek jen popsáním způsobem a na uvedených místech. Při předání výrobku třetí osobě předejte i všechny podklady.

● Použití ke stanovenému účelu

Výrobek je určen k připevňování lepenky, papírových archů, kůže, izolačního materiálu, látky a podobných materiálů na měkké (přírodní) dřevo, dřevotřískové desky a překližku se střední hustotou. Výrobek je určen výhradně k použití v domácnosti. Jakékoli jiné použití nebo úprava přístroje je v rozporu s předpokládaným použitím a skrývá značné nebezpečí zranění. Výrobce neručí za škody vzniklé jiným použitím než použitím k určenému účelu. Výrobek není určen k využití k výdělečné činnosti. Výrobek není určen k upevňování elektrických kabelů.

● Popis dílů

- | | |
|-------------------------|---|
| 1 Aretace vypínače | 5 Ukazatel stavu zásobníku (spon) |
| 2 Spoušť | 6 Bezpečnostní kontakt |
| 3 Zásobník | 7 Ukazatel stavu zásobníku (spon a hřebíků) |
| 3a Odblokovací tlačítko | |
| 4 Šachta zásobníku | |

● Obsah dodávky

1 elektrická sponkovačka a hřebíkovačka
400 spon, 10 mm
100 hřebíků, 14 mm
1 návod k obsluze

● Technická data

Elektrická sponkovačka
a hřebíkovačka: PHET 15 C2
Model číslo: HG12187
Vstupní jmenovité napětí: 230–240V~,
50 Hz
Jmenovitý proud: 4 A
Rychlost: max. 20 min⁻¹
Kapacita zásobníku: 100 spon nebo
50 hřebíků
Třída ochrany: II/□ (dvojitá
izolace)

Spony z tenkého drátku:

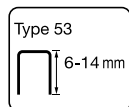

šířka spony: 11,4 mm
délka spony: 6–14 mm

Hřebíky:

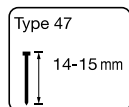

délka hřebíku: 14–15 mm

Hodnota emise hluku:

Naměřená hodnota hluku zjištěna podle EN 60745. Typická jednorázová hladina hluku A, normováno na 1 s:

Hladina akustického tlaku (L_{pA}): 85,3 dB
Hladina akustického výkonu (L_{WA}): 96,3 dB
Nepřesnost měření (L_{pA} , L_{WA}): 3 dB



Používejte ochranu sluchu!

Celkové hodnoty vibrací zjištěné podle EN 60745:

Emisní hodnota vibrací $a_h = 3,159 \text{ m/s}^2$
Nepřesnost $K = 1,5 \text{ m/s}^2$

Upozornění: Hladina vibrací uvedená v tomto návodu k obsluze byla měřena postupem v souladu se standardizovanou zkouškou popsanou v normě a může se použít pro srovnávání přístrojů. Hodnotu emise vibrací je možné použít k počátečnímu posouzení jejich vyloučení.

▲ VÝSTRAHA!

Hladina vibrací se mění podle použití elektrického nástroje a může v mnohých případech přesahovat hodnotu udanou v těchto návodech. Zátěž vibracemi by mohla být podceněna, používá-li se elektrického nástroje pravidelně tímto způsobem. Snažte se minimalizovat zatížení vibracemi. Příkladná opatření k minimalizaci zatížení vibracemi jsou použití rukavic při práci s nástrojem a zkrácení pracovní doby. Přitom je nutné vzít v úvahu všechny části provozního cyklu (např. i doby, kdy je elektrické zařízení vypnuto a doby, kdy je sice zapnuto, ale běží naprázdno).

Upozornění: K přesnému odhadu zatížení vibracemi během určité pracovní doby je nutné vzít v úvahu také dobu, během které je přístroj vypnutý nebo běží, aniž by byl

používán. Následkem toho může být zatížení vibracemi během pracovní doby výrazně nižší.

● **Všeobecné bezpečnostní pokyny pro elektrické nástroje**

▲ VÝSTRAHA!



Přečtěte si všechny bezpečnostní pokyny a návody!

Zanedbání při dodržování bezpečnostních pokynů a návodů mohou způsobit úraz elektrickým proudem, požár a/nebo těžká poranění.

Uchovejte všechny bezpečnostní pokyny a návody pro budoucnost!

Pojem „elektrický nástroj“ uvedený v bezpečnostních pokynech se vztahuje na elektrické nástroje napájené ze sítě (se síťovým kabelem) a na elektrické nástroje napájené akumulátorem (bez síťového kabelu).

Bezpečnost na pracovišti

- a) **Svou pracovní oblast udržujte tak, aby byla čistá a dobře osvětlená.** Nepořádek a neosvětlené pracovní oblasti mohou vést k úrazům.
- b) **Nepracujte se zařízením v okolí ohroženém výbuchem, v němž se nacházejí kapaliny, plyny nebo prachy.** Elektrické nástroje vyrábějí jiskry, které mohou zapálit prach nebo páry.
- c) **Elektrické nástroje během používání chraňte před dětmi a jinými osobami.** Při rozptýlení byste mohli ztratit kontrolu nad zařízením.

Elektrická bezpečnost

- a) **Síťová zástrčka elektrického nástroje (resp síťového adaptéru) musí být vhodná pro zásuvku. Zástrčka se nesmí žádným způsobem změnit.**

Nepoužívejte zástrčky s adaptérem společně a se zařízeními s ochranným uzemněním. Nezměněné zástrčky a líčující zásuvky snižují riziko úrazu elektrickým proudem.

- b) **Vyhnete se tělesnému kontaktu s uzemněnými povrchy, jako jsou potrubí, topení, sporáky a chladničky.** Existuje zvýšené riziko úrazu elektrickým proudem, je-li vaše tělo uzemněno.
- c) **Zařízení chraňte před deštěm nebo vlhkem.** Vniknutí vody do elektrického zařízení zvyšuje riziko úrazu elektrickým proudem.
- d) **Kabel nepoužívejte k nestanovenému účelu jako je nošení zařízení, pověšení nebo vytáhnutí zástrčky ze zásuvky. Chraňte kabel před horkem, olejem, ostrými hranami nebo se pohybujícími díly zařízení.** Poškozené nebo zapletené kabely zvyšují riziko úrazu elektrickým proudem.
- e) **Při práci s elektrickým nástrojem venku použijte jen prodlužovací kabely, které jsou povoleny pro vnější oblast.** Použití prodlužovacího kabelu povoleného pro vnější oblast snižuje riziko úrazu elektrickým proudem.
- f) **Nelze-li se vyhnout provozu elektrického nástroje ve vlhkém okolí, použijte ochranný spínač proti chybnému proudu.** Použití ochranného spínače proti chybnému proudu snižuje riziko úrazu elektrickým proudem.

Bezpečnost osob

- a) **Budte neustále pozorní, dbejte na to, co činíte a dejte se s rozumem do práce s elektrickým nástrojem. Nikdy nepoužívejte zařízení, jste-li unaveni nebo pod vlivem drog, alkoholu a léků.** Už okamžik nepozornosti při použití zařízení může vést k závažným poraněním.

- b) Noste osobní ochranné vybavení a vždy ochranné brýle.** Nošení osobního ochranného vybavení, jako je maska proti prachu, protiskluzná bezpečnostní obuv, ochranná přilba nebo ochrana proti sluchu, v závislosti na druhu a použití elektrického nástroje, zmenšuje riziko poranění.
- c) Zabraňte nechtěnému uvedení do provozu. Zabraňte nechtěnému uvedení do provozu. Přesvědčte se před připojením elektrického přístroje na přívod elektrického proudu, zvednutím nebo nošením, že je vypnutý.** Přenášení elektrického nástroje s prstem na spouštěči nebo připojení zapnutého elektrického přístroje k síti elektrického napájení může mít za následek nehody a úrazy.
- d) Před zapnutím zařízení odstraňte nastavovací nářadí nebo šroubováky.** Nástroj nebo šroubovák, který se nachází v rotujícím dílu zařízení může způsobit poranění.
- e) Vyhněte se neobvyklému držení hlavy. Pečujte vždy o bezpečnou stabilní polohu a udržujte neustále rovnováhu.** Tím můžete zařízení zejména v neočekávaných situacích lépe kontrolovat.
- f) Noste vhodný oděv. Nenoste volný oděv nebo šperky. Chraňte vlasy, oděv a rukavice před pohyblivými díly.** Volný oděv, šperk nebo vlasy mohou být zachyceny samopohyblivými díly.
- g) Jsou-li namontována zařízení k vysávání a zachycování prachu, ujistěte se, že jsou tato připojena a správně použita.** Správné použití těchto zařízení snižuje ohrožení prachem.
- Pečlivé zacházení s elektrickými nástroji a jejich použití**
- a) Zařízení nepřetěžujte. Pro práci použijte k tomu určených elektrických nástrojů.** S vhodným elektrickým nástrojem pracujete lépe a bezpečněji v udaném výkonnostním rozsahu.
- b) Nepoužívejte elektrický nástroj, jehož vypínač je defektní.** Elektrický nástroj, který nelze zapínat a vypínat, je nebezpečný a musí se opravit.
- c) Vytáhněte zástrčku ze zásuvky a/ nebo odstraňte akumulátor, předtím než provedete nastavení zařízení, vyměníte díly příslušenství nebo zařízení odložíte.** To opatření zabrání neuvědomělému spuštění elektrospotřebiče.
- d) Nepoužité elektrické nástroje skladujte tak, aby byly z dosahu dětí. Nenechávejte elektrický nástroj používat osoby, které s ním nejsou seznámeny, nebo které tyto pokyny nečetly.** Elektrické nástroje jsou nebezpečné, používají-li je nezkušené osoby.
- e) Ošetřujte zařízení s pečlivostí. Zkontrolujte, fungují-li pohyblivé díly zařízení a neuvázly-li, jsou-li díly zlomené nebo poškozené, takže je funkce zařízení ohrožena. Před použitím elektrického nástroje nechte opravit poškozené díly. Příčina mnohých úrazů tkví ve špatně udržovaných elektrických nástrojích.**
- f) Udržujte řezací nástroje ostré a čisté.** Pečlivě ošetřované řezací nástroje s ostrými řeznými hranami neuvíznou tak často a lze je snadněji vést.
- g) Použijte elektrické nástroje, příslušenství, náhradní nástroje atd. podle těchto návodů a tak, jak je pro tento speciální typ nástroje předepsáno. Přitom přihlédněte k pracovním podmínkám a prováděné činnosti.**

Použití elektrických nástrojů pro jiná než určená použití může vést k nebezpečným situacím.

Servis

- a) Zařízení nechejte opravit jen místem servisu nebo odbornou elektrickou dílnou a jen s originálními náhradními díly. Tím se zajistí, že bezpečnost zařízení zůstane zachována.

Bezpečnostní pokyny pro záražecí přístroje

- 1. Neustále mějte na paměti, že elektrický přístroj obsahuje spony.** Bezstarostná manipulace se záražecím přístrojem může vést k nečekanému vystřelení spony a způsobit vám zranění.
- 2. Nemiřte elektrickým nářadím na sebe ani na ostatní osoby v okolí.** Nečekaným spuštěním dojde k vystřelení spony, která může způsobit zranění.
- 3. Nespouštějte elektrické nářadí před přiložením na zpracovávaný materiál.** Bez kontaktu elektrického nářadí se zpracovávaným materiálem může dojít k odražení spony od materiálu.
- 4. Jestliže se v elektrickém nářadí zasekla spona, odpojte přístroj od přívodu elektrického proudu nebo od akumulátoru.** U záražecího přístroje připojeného k přívodu elektrického proudu může dojít při odstraňování zaseklé spony k nechtěnému spuštění.
- 5. Budte opatrní při odstraňování zaseklé spony.** Při uvolňování zaseknuté spony může být systém natažený a spona může být náhle vymrštěna.
- 6. Nepoužívejte tento záražecí přístroj k připevňování elektrických vodičů.** Přístroj není vhodný k instalaci elektrických vodičů, může poškodit izolaci elektrických kabelů a způsobit

tím zásah elektrickým proudem a nebezpečí požáru.

Doplňující pokyny

VÝSTRAHA! NEBEZPEČÍ ZRANĚNÍ!

- Přístroj nikdy nesměřujte proti sobě nebo proti jiným osobám nebo zvířatům.
- Ujistěte se, že se na druhé straně zpracovávaného materiálu nebo v jeho blízkosti nezdržují žádné další osoby nebo zvířata.



POUŽÍVEJTE OCHRANU ZRAKU!

- Noste ochranné brýle. To platí i pro osoby, které během použití výrobku pomáhají a vykonávají další činnosti.
- **Zajistěte zpracovávaný materiál!** Zpracovávaný materiál, který je upnutý v upínacím zařízení nebo svěráku, je mnohem lépe zabezpečený než materiál, který držíte v ruce.
- Přívodní kabel vždy vedte k zadní straně přístroje.

Originální příslušenství/ doplňující vybavení

- Používejte pouze příslušenství a doplňující přístroje, které jsou uvedeny v návodu k obsluze a jsou kompatibilní s přístrojem.

Uvedení do provozu

VÝSTRAHA!

-  Před zahájením prací na výrobku musíte nejprve aktivovat aretaci vypínače **1**, abyste zablokovali spoušť **2** a odpojit výrobek od elektrické sítě.

● Doplnování spon do zásobníku

- Otočte výrobek.
- Stiskněte odblokovací tlačítko [3a] (viz obr. B).
- Následně vytáhněte zásobník [3] ze šachty zásobníku [4] (viz obr. B).
- Naplňte šachtu zásobníku [4] sponami nebo hřebíky (viz obr. C).
- Po doplnění zasuňte zásobník [3] zpět tak, aby byla šachta zásobníku [4] správně uzavřená. Odblokovací tlačítko [3a] musí být zajištěno v šachtě zásobníku [4], poznáte podle cvaknutí (viz obr. C).

Upozornění: Zkontrolujte okénkem v ukazateli stavu zásobníku [5] nebo [7], zda je šachta zásobníku [4] prázdná. Pomocí obou ukazatelů stavu zásobníku můžete zkontrolovat, zda jsou v šachtě zásobníku ještě spony.

● Doplnování hřebíků do zásobníku

- Otočte výrobek.
- Stiskněte odblokovací tlačítko [3a] (viz obr. B).
- Následně vytáhněte zásobník [3] ze šachty zásobníku [4] (viz obr. B).
- Orientujte se podle symbolu  na zásobníku [3] a doplňujte do šachty zásobníku [4] hřebíky (viz obr. D).
- Po doplnění zasuňte zásobník [3] zpět tak, aby byla šachta zásobníku [4] správně uzavřená. Odblokovací tlačítko [3a] musí být zajištěno v šachtě zásobníku [4], poznáte podle cvaknutí (viz obr. D).

Upozornění: Zkontrolujte okénkem v ukazateli stavu zásobníku [7], zda je šachta zásobníku [4] prázdná.

● Funkce

● Nastřelování spon a hřebíků

- Přepněte aretaci vypínače [1] zcela zprava doleva do polohy „odjištěno“ .
- Zatlačte bezpečnostním kontaktem [6] proti obrobku (viz obr. E).
- K nastřelení spony/hřebíku stiskněte spoušť [2], zatímco výrobek tlačíte proti obrobku.

Upozornění: Výrobek pevně držte a před nastřelením jej tlačte proti pracovní ploše tak, aby bylo zajištěno úplné nastřelení spony/hřebíku.

● Odstranění zaseklých spon nebo hřebíků

▲ VÝSTRAHA!

-  Před zahájením prací na výrobku musíte nejprve aktivovat aretaci vypínače [1], abyste zablokovali spoušť [2] a odpojit výrobek od elektrické sítě.
- Otevřete šachtu zásobníku [4] a vytáhněte zásobník [3].
- Odstraňte ze šachty zásobníku [4] zaseklé spony nebo hřebíky.

● Volba správné délky hřebíků a sponek

- Při výběru správné délky hřebíků a sponek je třeba zohlednit dva faktory:
 - tloušťka upevňovaného materiálu
 - stav a tvrdost základního materiálu.

Typické příklady

Základní materiál	Přípevňovaný materiál/tloušťka	Sponky	Hřebíky
Překližka	≤ 1 mm	6–8 mm	8–10 mm
Dřevovláknitá deska	1–3 mm	8–10 mm	12–14 mm
Měkké dřevo (např. borovice)	≤ 3 mm	8–10 mm	10–12 mm
	3–5 mm	10–14 mm	12–15 mm

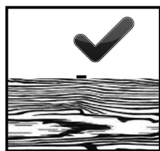
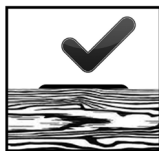

Jak je na obrázku znázorněno, má horní strana spony nebo hřebíku lícovat s povrchem přípevňovaného materiálu.

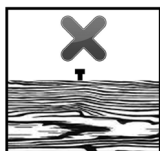
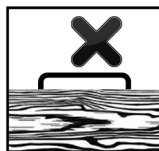

Pokud horní strana spony nebo hřebíku nelícuje s povrchem přípevňovaného materiálu, pak byly použity příliš dlouhé spony nebo hřebíky. V tomto případě použijte o stupeň kratší spony nebo hřebíky, abyste dosáhli optimálního přípevnění.

● Čištění a ošetřování

▲ VÝSTRAHA!

-  Před zahájením prací na výrobku musíte nejprve aktivovat aretaci vypínače **1**, abyste zablokovali spoušť **2** a odpojili výrobek od elektrické sítě.
- K čištění výrobku nepoužívejte chemické nebo alkalické čisticí prostředky, čisticí písky nebo jiné agresivní čistící nebo dezinfekční prostředky, mohlo by dojít k poškození povrchu.

- Zabraňte vniknutí kapalin do výrobku.
- Výrobek musí být vždy čistý, suchý a bez oleje nebo mazacích tuků.
- Po každém použití a před uskladněním odstraňte všechny nečistoty.
- Pravidelné a správné čištění přispívá k bezpečnému použití a prodlužuje životnost výrobku.
- Pokud je nutné vyměnit přívodní kabel, musí tuto opravu provést výrobce nebo oficiální zastoupení tak, aby nedošlo ke vzniku bezpečnostního rizika.
 - Na těžko přístupná místa použijte měkký kartáček.
 - Výrobek čistěte suchým hadrem.

● Údržba

▲ VÝSTRAHA!

-  Před zahájením prací na výrobku musíte nejprve aktivovat aretaci vypínače **1**, abyste zablokovali spoušť **2** a odpojili výrobek od elektrické sítě.
- Výrobek nevyžaduje údržbu.
- Výrobek před každým použitím a po něm pečlivě přezkoušejte, zda nejeví známky opotřebování anebo poškození.

● Opravy

Tento výrobek neobsahuje žádné součásti, které by mohl uživatel sám opravovat.

K opravám nebo revizi přístroje kontaktujte autorizovaného prodejce nebo osobu s podobnou kvalifikací.

● Skladování

- Vyčistěte výrobek podle popisu výše.
- Před uskladněním odstraňte všechny spony a hřebíky ze šachty zásobníku [4] a aktivujte aretaci vypínače [1] tak, abyste zajistili spoušť [2].
- Skladujte výrobek, hřebíky a spony na suchém a dobře větraném místě, chráněném před mrazem.
- Výrobek vždy skladujte mimo dosah dětí.

● Zlikvidování

Obal se skládá z ekologických materiálů, které můžete zlikvidovat prostřednictvím místních sběren recyklovatelných materiálů.



Při třídění odpadu se řiďte podle označení obalových materiálů zkratkami (a) a čísly (b), s následujícím významem: 1–7: umělé hmoty/20–22: papír a lepenka/80–98: složené látky.



O možnostech likvidace vysloužilých zařízení se informujte u správy vaší obce nebo města.



V zájmu ochrany životního prostředí vysloužilý výrobek nevyhazujte do domovního odpadu, ale předejte k odborné likvidaci. O sběrnách a jejich otevíracích hodinách se můžete informovat u příslušné správy města nebo obce.



Výrobek vč. příslušenství a obalové materiály jsou recyklovatelné a podléhají rozšířené odpovědnosti výrobce. Likvidujte je odděleně podle ilustrovaných Info-tri (informace o třídění), abyste mohli lépe nakládat s odpady.

● Záruka a servis

● Záruka

Výrobek byl vyroben podle přísných směrnic kvality a před dodáním pečlivě otestován. V případě materiálních nebo výrobních vad máte zákonná práva vůči prodejci výrobku. Vaše zákonná práva nejsou níže uvedenou zárukou nijak omezená.

Záruka na tento výrobek je 3 roky od data zakoupení. Záruční doba začíná dnem zakoupení. Originál dokladu o zakoupení si uschovejte na bezpečném místě, protože tento doklad je vyžadován jako doklad o koupi.

Jakékoli poškození nebo závady, které se vyskytly již v okamžiku nákupu, musí být nahlášeny ihned po vybalení výrobku.

Pokud se u výrobku během 3 let od data zakoupení projeví vada materiálu nebo výrobní vada, pak vám ho podle naší volby bezplatně opravíme nebo vyměníme. Záruční doba se po uznané reklamaci neprodlužuje. To platí také pro vyměněné a opravené díly.

Tato záruka je neplatná, pokud byl výrobek poškozený nebo nesprávně používáný anebo udržovaný.

Záruka se kryje na materiálové a výrobní vady. Tato záruka se nevztahuje na díly výrobku, které jsou vystaveny běžnému opotřebenění, a proto je lze považovat za spotřební díly (např. baterie, akumulátory, hadice, inkoustové patrony) nebo na poškození křehkých součástí, jako jsou např. spínače nebo díly, které jsou vyrobeny ze skla.

● Postup v případě uplatňování záruky

K zajištění rychlého zpracování vaší záležitosti se řiďte následujícími pokyny:

- o Pro všechny požadavky si připravte pokladní stvrženku a číslo artiklu (IAN 465696_2404) jako doklad o zakoupení.
- o Číslo artiklu naleznete na typovém štítku výrobku, na rytině na výrobku, na titulním stránce vašeho návodu (vlevo dole) nebo na nálepce na zadní nebo spodní straně výrobku.
- o Pokud se vyskytnou funkční vady nebo jiné závady, kontaktujte nejprve telefonicky nebo e-mailem níže uvedené servisní oddělení.
- o Výrobek, který byl evidován jako vadný, pak můžete bezplatně zaslat na adresu, kterou vám servisní oddělení poskytlo, přiložit k němu doklad o zakoupení (pokladní stvrženku) a uvést o jakou vadu se jedná a kdy se vyskytla.

o



Tuto a mnoho dalších příruček si můžete prohlédnout a stáhnout na stránkách parkside-diy.com. Naskenováním QR kódu

se dostanete přímo na stránky parkside-diy.com. Vyberte svou zemi a pomocí vyhledávací masky hledejte návody k použití. Zadáním čísla artiklu (IAN) 465696_2404 získáte přístup k návodu k použití vašeho artiklu.

● Servis

▲ VÝSTRAHA!

- Opravy nechte provádět jen servis nebo elektrikáře a jen originálními náhradními díly. Tím je zajištěno, že zůstane bezpečnost výrobku zachována.

Ⓒ Servis Česká republika

Tel.: 800600632

E-Mail: owim@lidl.cz



● EU prohlášení o shodě

EU PROHLÁŠENÍ O SHODĚ (č. 465696_2404)

IAN: 465696_2404
Identifikace produktu: "PARKSIDE" Elektrická sponkovačka a hřebíkovačka
Číslo modelu: HG12187

Výše popsaný předmět prohlášení je ve shodě s příslušnými harmonizačními právními předpisy Unie:

Směrnice 2006/42/ES
Směrnice 2014/30/EU
Směrnice 2011/65/EU se všemi souvisejícími změnami

Odkazy na příslušné harmonizované normy nebo na jiné technické specifikace, ve vztahu k nimž se shoda prohlašuje:

Č. / Části
Směrnice 2006/42/ES
EN 60745-1:2009/A11:2010
EN 60745-2-16:2010
Směrnice 2014/30/EU
EN IEC 55014-1:2021
EN IEC 55014-2:2021
EN IEC 61000-3-2:2019/A1:2021
EN 61000-3-3:2013/A2:2021

Předmět výše uvedeného prohlášení je v souladu se směrnicí Evropského parlamentu a Rady 2011/65/EU ze dne 8. června 2011 o omezení používání některých nebezpečných látek v elektrických a elektronických zařízeních:

Č. / Části
Směrnice 2011/65/EU
EN IEC 63000:2018

Držitel technické dokumentace: OWIM GmbH & Co.KG

Podepsáno za a jménem:

OWIM GmbH & Co. KG, Stiftsbergstraße 1, 74167 Neckarsulm, Německo

Toto prohlášení o shodě se vydává na výhradní odpovědnost výrobce.

Překlad původního prohlášení o shodě

Neckarsulm

Místo

15.08.2024

Datum

ppa. Stefan Haensel

Prokurista



ppa. J. Buchheim

ppa. J. Buchheim

Prokurista

Legenda použitých piktogramov	Strana 77
Úvod	Strana 77
Používanie v súlade s určeným účelom	Strana 77
Popis častí	Strana 78
Obsah dodávky	Strana 78
Technické údaje	Strana 78
Všeobecné bezpečnostné pokyny pre elektrické nástroje	Strana 79
Bezpečnostné pokyny pre záražacie prístroje	Strana 81
Doplňujúce pokyny	Strana 81
Originálne príslušenstvo/dodatočné vybavenie	Strana 81
Uvedenie do prevádzky	Strana 81
Naplnenie zásobníka svorkami	Strana 82
Naplnenie zásobníka klincami	Strana 82
Funkcie	Strana 82
Sponkovanie a pribíjanie klincov	Strana 82
Odstránenie zaseknutých svoriek alebo klincov	Strana 82
Výber správnej dĺžky klincov a svoriek	Strana 82
Čistenie a údržba	Strana 83
Údržba	Strana 83
Oprava	Strana 83
Skladovanie	Strana 84
Likvidácia	Strana 84
Záruka a servis	Strana 84
Záruka	Strana 84
Postup v prípade poškodenia v záruke	Strana 85
Servis	Strana 85
EÚ vyhlásenie o zhode	Strana 86

Legenda použitých piktogramov

	Prečítajte si návod na obsluhu. Ďalšie informácie nájdete v návode na obsluhu.		Chráňte výrobok pred vlhkosťou.
	Prečítajte si návod na obsluhu.		Striedavý prúd/napätie
	Noste ochranu očí.		Rešpektujte výstražné a bezpečnostné upozornenia!
	Noste ochranu sluchu.		Nebezpečenstvo zásahu elektrickým prúdom!
	Používajte iba v suchých interiéroch.		Pred vykonaním nastavení, údržbových a čistiacich prác a v prípade nepoužívania produkt vypnite a odpojte ho od prúdovej siete.
	Trieda ochrany II (dvojitá izolácia)		Značka CE uvádza zhodu s príslušnými smernicami EÚ platnými pre tento výrobok.
	Bezpečnostné upozornenia Manipulačné pokyny		

Elektrický sponkovač

● Úvod



Blahoželáme Vám ku kúpe Vášho nového výrobku. Rozhodli ste sa pre veľmi kvalitný výrobok.

Návod na obsluhu je súčasťou tohto výrobku. Obsahuje dôležité upozornenia týkajúce sa bezpečnosti, používania a likvidácie. Skôr ako začnete výrobok používať, oboznámte sa so všetkými pokynmi k obsluhu a bezpečnosti. Výrobok používajte iba v súlade s popisom a v uvedených oblastiach používania. V prípade postúpenia výrobku ďalším osobám odovzdajte aj všetky dokumenty patriace k výrobku.

● Používanie v súlade s určeným účelom

Výrobok je určený na upevnenie kartónu, hárkov papiera, kože, izolačného materiálu, látky a podobných materiálov na mäkké drevo (prírodné drevo), preglejky a drevovláknité dosky strednej hrúbky. Je určený len na používanie v súkromných domácnostiach. Akékoľvek iné použitie alebo zmena výrobku je v rozpore s určením a predstavuje značné nebezpečenstvo úrazu. Výrobca nezodpovedá za škody vzniknuté používaním výrobku, ktoré je v rozpore s jeho účelom. Nevhodné na priemyselné používanie. Výrobok nie je určený na upevňovanie elektrických káblov.

● Popis častí

- | | | | |
|----|-----------------------|---|--|
| 1 | Blokovanie zapnutia | 5 | Ukazovateľ naplnenia (svorky) |
| 2 | Spúšť | 6 | Bezpečnostný kontakt |
| 3 | Zásobník | 7 | Ukazovateľ naplnenia (svorky a klince) |
| 3a | Odblokovacie tlačidlo | | |
| 4 | Šachta zásobníka | | |

● Obsah dodávky

1 elektrická sponkovačka
400 sponiek, 10 mm
100 klinčov, 14 mm
1 návod na obsluhu

● Technické údaje

Elektrická sponkovačka: PHET 15 C2
Číslo modelu: HG12187
Menovité vstupné napätie: 230–240V~, 50Hz
Menovitý prúd: 4A
Rýchlosť: max. 20 min⁻¹
Kapacita zásobníka: 100 svoriek alebo 50 klinčov
Trieda ochrany: II/□ (dvojité izolácia)

Sponky z jemného drôtu:

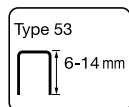

šírka sponky: 11,4 mm
dĺžka sponky: 6–14 mm

Klince:

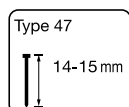

dĺžka klinca: 14–15 mm

Emisná hodnota hluku:

Nameraná hodnota pre hluk podľa EN 60745. A-hodnotená hladina hluku jednotlivého výsledku, normovaná na 1 s, typicky obnáša:

Hladina akustického tlaku (L_{pA}): 85,3 dB
Hladina akustického výkonu (L_{WA}): 96,3 dB
Odchýlka (L_{pA} , L_{WA}): 3 dB



Noste ochranu sluchu!

Celkové hodnoty pre vibrácie zistené v súlade s normou EN 60745:

Emisná hodnota vibrácií $a_h = 3,159 \text{ m/s}^2$
Odchýlka $K = 1,5 \text{ m/s}^2$

Poznámka: Hladina oscilácií uvedená v tomto návode bola stanovená podľa normalizovaného postupu a môže byť použitá na porovnanie prístrojov. Zadaná emisná hodnota oscilácií môže byť použitá i pre úvodné vyhodnotenie prerušenia.

⚠ VAROVANIE!

Hladina vibrácií sa zmení podľa použitého elektrického prístroja a v niektorých prípadoch môže byť vyššia ako hodnota stanovená v týchto pokynoch. Môže dôjsť k podceneniu vibračnej záťaže, ak sa elektrické náradie bežne používa týmto spôsobom. Pokúste sa udržiavať vibračné zaťaženie čo možno najnižšie. Príkladným opatrením pre zníženie vibračnej záťaže je nosenie rukavíc pri používaní prístroja a ohraničenie pracovného času. Zohľadnite pritom všetky fázy prevádzkového cyklu (napríklad časy, v ktorých je elektropriístroj vypnutý a časy, kedy je síce zapnutý, ale beží bez zaťaženia).

Poznámka: Pre presné zhodnotenie vibračnej záťaže počas určitej pracovnej doby musia byť zohľadnené aj časové obdobia v ktorých je prístroj vypnutý

alebo v prevádzke, ale v skutočnosti sa nepoužíva. To môže výrazne znížiť vibračné zaťaženie počas celej pracovnej doby.

● **Všeobecné bezpečnostné pokyny pre elektrické nástroje**

VAROVANIE!



Prečítajte si všetky bezpečnostné pokyny a predpisy!

Nedbanlivosť pri dodržiavaní bezpečnostných pokynov a predpisov môže zapríčiniť zásah elektrickým prúdom, požiar a/alebo ťažké úrazy.

Uschovajte všetky bezpečnostné pokyny a predpisy pre prípad použitia v budúcnosti!

Pojem „elektrické náradie“ používaný v bezpečnostných pokynoch Sa vzťahuje na elektrické náradie napájané zo siete (so sieťovým káblom) a na elektrické náradie napájané z akumulátorov (bez sieťového kábla).

Bezpečnosť pracovného miesta

- a) **Svoje pracovné miesto udržiavajte čisté a zabezpečte dobré osvetlenie.** Neporiadok a neosvetlené pracovné oblasti môžu viesť k úrazom.
- b) **S prístrojom nepracujte v prostredí ohrozenom výbuchom, v ktorom sa nachádzajú horľavé kvapaliny, plyny alebo prach.** Elektrické náradie vytvára iskry, ktoré môžu zapáliť prach alebo výpary.
- c) **Počas používania elektrického náradia zamedzte prístup deťom a iným osobám.** Odvrátenie pozornosti môže znamenať stratu kontroly nad zariadením.

Elektrická bezpečnosť

- a) **Sieťová zástrčka elektrického prístroja (príp. sieťového dielu) musí byť vhodná pre zásuvku. Sieťová zástrčku nesmiete nijako upravovať.** Nepoužívajte adaptéry spolu s prístrojmi vybavenými ochranným uzemnením. Neupravované sieťové zástrčky a vhodné zásuvky znižujú riziko zásahu elektrickým prúdom.
- b) **Zabráňte telesnému kontaktu s uzemnenými povrchmi, napr. u rúr, vykurovacích zariadení, sporákov a chladničiek.** Ak je vaše telo uzemnené, existuje zvýšené riziko zásahu elektrickým prúdom.
- c) **Prístroj chráňte pred dažďom alebo vlhkosťou.** Vniknutie vody do elektrického prístroja zvyšuje riziko zásahu elektrickým prúdom.
- d) **Kábel nepoužívajte na nosenie a vešanie prístroja, alebo na vyťahovanie sieťovej zástrčky zo zásuvky. Kábel chráňte pred vysokými teplotami, olejom, ostrými hranami alebo pohybujúcimi sa časťami prístroja.** Poškodené alebo zamotané káble zvyšujú riziko zásahu elektrickým prúdom.
- e) **Ak pracujete s elektrickým náradím vonku, používajte iba také predĺžovacie káble, ktoré sú schválené aj pre exteriéry.** Používanie predĺžovacieho kábla vhodného pre exteriéry znižuje riziko zásahu elektrickým prúdom.
- f) **Ak sa nedá zabrániť prevádzke elektrického prístroja vo vlhkom prostredí, použite ochranný vypínač proti chybnému prúdu.** Použitie tohto vypínača znižuje riziko zásahu elektrickým prúdom.

Bezpečnosť osôb

- a) **Budte vždy opatrní, dávajte pozor na to, čo robíte a k práci s elektrickým náradím pristupujte s rozvahou. Prístroj nepoužívajte vtedy, ak ste unavení, alebo ak ste pod vplyvom drog, alkoholu či medikamentov.** Jediný moment nepozornosti pri používaní prístroja môže viesť k závažným poraneniam.
- b) **Noste osobný ochranný výstroj a vždy používajte ochranné okuliare.** Nosenie osobného ochranného výstroja, ako je respirátor, protišmyková bezpečnostná obuv, ochranná prilba alebo ochrana sluchu, v závislosti od druhu a použitia elektrického náradia, znižuje riziko poranení.
- c) **Zabráňte neúmyselnému uvedeniu do prevádzky. Uistite sa, že je elektrický prístroj vypnutý, skôr ako ho budete zapájať do zdroja prúdu a/alebo na akumulátorovú batériu, chytať alebo prenášať.** Ak máte pri nosení elektronáradia prst na spínači alebo je elektronáradie zapojené do zdroja prúdu, môže to viesť k nehodám.
- d) **Skôr než prístroj zapnete, odstráňte nastavovacie náradie alebo skrutkový kľúč.** Náradie alebo kľúč, ktorý sa nachádza v otáčajúcej sa časti prístroja, môže viesť k poraneniam.
- e) **Zabráňte neprirodzenému držaniu tela. Zabezpečte si stabilný postoj a vždy udržiavajte rovnováhu.** Takto môžete mať prístroj najmä v nečakaných situáciách lepšie pod kontrolou.
- f) **Noste vhodný odev. Nenoste široké oblečenie alebo ozdoby. Vlasy, oblečenie a rukavice držte čím ďalej od pohybujúcich sa častí.** Volné oblečenie, ozdoby alebo dlhé vlasy sa môžu zachytiť do pohybujúcich sa častí.
- g) **Keď montujete zariadenia na odsávanie a zachytávanie prachu, uistite sa, či sú napojené a správne používané.** Použitie týchto zariadení znižuje ohrozenia prachom.

Bezpečná manipulácia a používanie elektrických nástrojov

- a) **Prístroj nepreťažujte. Pre svoju prácu používajte len vhodné elektrické nástroje.** Pomocou vhodného elektrického nástroja pracujete lepšie a bezpečnejšie v uvedenej pracovnej oblasti.
- b) **Nepoužívajte žiadny elektrický nástroj, ktorého prepínač je poškodený.** Elektrický nástroj, ktorý nie je možné zapnúť alebo vypnúť, je nebezpečný a musí byť opravený.
- c) **Vytiahnite zástrčku zo zásuvky a/alebo vyberte akumulátor pred vykonaním nastavení na náradí, výmenou príslušenstva alebo odložením náradia.** Toto bezpečnostné opatrenie zabraňuje neúmyselnému spusteniu elektrického náradia.
- d) **Nepoužívané elektrické nástroje uschovajte mimo dosahu detí. Nedávajte elektronáradie do rúk osobám, ktoré s ním nie sú oboznámené alebo nečítali tieto pokyny.** Elektrické nástroje sú nebezpečné, ak ich používajú neskúsené osoby.
- e) **O prístroj sa dôkladne starajte. Kontrolujte, či bezchybne fungujú pohyblivé časti prístroja a či nie sú zaseknuté, či nie sú zlomené niektoré časti alebo poškodené tak, že negatívne ovplyvňujú funkčnosť prístroja. Poškodené časti nechajte pred používaním elektronáradia opraviť.** Príčinou mnohých úrazov je práve zlá údržba elektrických nástrojov.
- f) **Rezné nástroje udržiavajte ostré a čisté.** Starostlivo ošetrované rezné nástroje s ostrými reznými hranami sa menej zasekávajú a dajú sa ľahšie viesť.
- g) **Elektrické náradie, príslušenstvo, vkladané nástroje, atď. používajte v súlade s týmito pokynmi a tak, ako je to predpísané pre tento špeciálny typ prístroja. Pritom zohľadnite pracovné podmienky a vykonávanú činnosť.** Používanie elektrického

náradia na iné než vyhradené účely môže viesť k nebezpečným situáciám.

Servis

- a) **Prístroje nechajte opraviť v servisnom stredisku alebo odborníkom z oblasti elektrotechniky, ktorí používajú na opravy len originálne náhradné diely.** Tým zabezpečíte, že zostane zachovaná bezpečnosť prístroja.

Bezpečnostné pokyny pre zarážacie prístroje

- Vždy počítajte s tým, že elektroprístroj obsahuje sponky.** Ľahkomyselná manipulácia so zarážacím prístrojom môže viesť k nečakanému vystreleniu sponiek a poraniť Vás.
- Nemierte elektroprístrojom na seba alebo na iné osoby v blízkosti.** Neočakávaným aktivovaním je vystrelená sponka, čo môže viesť k poraneniám.
- Neaktivujte elektroprístroj skôr, ako je pevne priložený na obrábanom predmete.** Keď elektroprístroj nemá kontakt s obrábaným predmetom, môže sponka odskočiť z miesta upevnenia.
- Ak je sponka zaseknutá v elektroprístroji, vypnite elektroprístroj zo siete alebo z akumulátorovej batérie.** Keď je zarážací prístroj zapojený, môže byť pri odstraňovaní zaseknutej sponky omylom aktivovaný.
- Budte opatrný pri odstraňovaní zaseknutej sponky.** Systém by mohol byť napnutý a sponka prudko vystrelená, zatiaľčo sa pokúšate odstrániť zaseknutie.
- Nepoužívajte zarážací prístroj na upevnenie elektrických vedení.** Nie je vhodný pre inštaláciu elektrovedení, mohol by poškodiť izoláciu elektrokábllov

a tak spôsobiť zásah elektrickým prúdom a požiar.

● Doplňujúce pokyny

VAROVANIE! NEBEZPEČENSTVO PORANENIA!

- Prístroj nikdy nesmerujte na seba, iné osoby alebo zvieratá.
- Zaisťte, aby sa na druhej strane obrobku alebo v bezprostrednej blízkosti nenachádzali žiadne ďalšie osoby alebo zvieratá.



NOSTE OCHRANU OČÍ!

- Noste ochranné okuliare. To platí aj pre osoby, ktoré poskytujú podporu a vykonávajú prácu počas prevádzky.
- **Zaisťte obrábaný predmet!** Obrobok, ktorý je pevne držaný upínacím zariadením alebo zverákom, je oveľa bezpečnejší ako ten, ktorý držíte v ruke.
- Sieťový kábel vedte vždy na zadnej strane prístroja.

● Originálne príslušenstvo/ dodatočné vybavenie

- Používajte iba príslušenstvo a dodatočné prístroje, ktoré sú uvedené v návode na obsluhu a ktoré sú kompatibilné so zariadením.

● Uvedenie do prevádzky

VAROVANIE!

-  Predtým, ako začnete s výrobkom pracovať, vždy aktivujte blokovanie zapnutia **1**, aby ste zablokovali spúšť **2**, a odpojte výrobok od prúdovej siete.

● Naplnenie zásobníka svorkami

- Otočte výrobok.
- Stlačte odblokovacie tlačidlo **3a** (pozri obr. B).
- Vytiahnite zásobník **3** von zo šachty zásobníka **4** (pozri obr. B).
- Naplňte šachtu zásobníka **4** svorkami (pozri obr. C).
- Po naplnení zatlačte zásobník **3** naspäť, až kým je šachta zásobníka **4** správne zatvorená. Odblokovacie tlačidlo **3a** musí „kliknutím“ zapadnúť do šachty zásobníka **4** (pozri obr. C).

Poznámka: Cez okienko ukazovateľa naplnenia **5** alebo **7** skontrolujte, či je šachta zásobníka **4** prázdna. Pomocou oboch ukazovateľov stavu naplnenia môžete skontrolovať, či sa ešte v šachte zásobníka nachádzajú svorky.

● Naplnenie zásobníka klineciami

- Otočte výrobok.
- Stlačte odblokovacie tlačidlo **3a** (pozri obr. B).
- Vytiahnite zásobník **3** von zo šachty zásobníka **4** (pozri obr. B).
- Dbajte na symbol  na zásobníku **3** a naplňte šachtu zásobníka **4** klineciami (pozri obr. D).
- Po naplnení zatlačte zásobník **3** naspäť, až kým je šachta zásobníka **4** správne zatvorená. Odblokovacie tlačidlo **3a** musí „kliknutím“ zapadnúť do šachty zásobníka **4** (pozri obr. D).

Poznámka: Cez okienko ukazovateľa naplnenia **7** skontrolujte, či je šachta zásobníka **4** prázdna.

● Funkcie

● Sponkovanie a pribíjanie klineciv

- Stlačte blokovanie zapnutia **1** úplne sprava doľava do pozície „Odblokovanie“ .
- Zatlačte bezpečnostný kontakt **6** do obrábaného predmetu (pozri obr. E).
- Stlačte spúšť **2**, zatiaľčo držíte výrobok pritlačený na obrábaný predmet, aby ste doň vrazili svorku/klinec.

Poznámka: Pred spustením produkt pevne držte a pritlačte ho na pracovnú plochu, aby ste zaistili úplné vniknutie svoriek/klinecov.

● Odstránenie zaseknutých svoriek alebo klinecov

VAROVANIE!

-  Predtým, ako začnete s výrobkom pracovať, vždy aktivujte blokovanie zapnutia **1**, aby ste zablokovali spúšť **2**, a odpojte výrobok od prúdovej siete.
- Otvorte šachtu zásobníka **4** a vytiahnite zásobník **3** von.
- Odstráňte zaseknutú svorku alebo klinec zo šachty zásobníka **4**.

● Výber správnej dĺžky klinecov a svoriek

- Pri výbere správnej dĺžky klinecov a svoriek musíte zohľadniť dva faktory:
 - hrúbka upevňovaného materiálu
 - kvalita a tvrdosť základného materiálu.

Typické príklady

Základný materiál	Upevňovaný materiál/hrúbka	Svorky	Klince
Preglejška	≤ 1 mm	6–8mm	8–10mm
Drevovláknitá doska	1–3mm	8–10mm	12–14mm
Mäkké drevo (napr. borovica)	≤ 3mm	8–10mm	10–12mm
	3–5mm	10–14mm	12–15mm

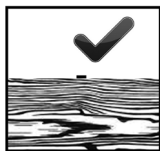
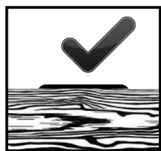

Horná strana svorky resp. hlavička klinca by mala tesne priliehať na hornej strane materiálu určeného na upevnenie, ako je zobrazené.

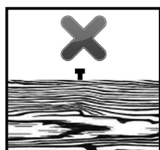
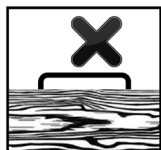

Ak horná strana svorky/hlavička klinca neprilieha tesne na hornej strane upevňovaného materiálu, použili ste príliš dlhú svorku/príliš dlhý kliniec. V tomto prípade použite najbližšiu menšiu veľkosť, aby ste docielili optimálny výsledok práce.

● Čistenie a údržba

▲ VAROVANIE!

- 
 Predtým, ako začnete s výrobkom pracovať, vždy aktivujte blokovanie zapnutia [1], aby ste zablokovali spúšť [2], a odpojte výrobok od prúdovej siete.
- Na čistenie tohto výrobku nepoužívajte chemické, alkalické, abrazívne alebo iné agresívne čistiace prostriedky alebo dezinfekčné prostriedky, pretože by mohli poškodiť povrch.

- Dbajte na to, aby do produktu neprenikli žiadne kvapaliny.
- Produkt musí byť vždy čistý, suchý a bez oleja alebo mastnoty.
- Po každom použití a pred uskladnením odstráňte nečistoty.
- Pravidelné a správne čistenie prispieva k zaisteniu bezpečného používania a predlžuje životnosť produktu.
- Ak je potrebné vymeniť sieťový kábel, musí to urobiť výrobca alebo oficiálny zástupca, aby sa predišlo bezpečnostným rizikám.
 - Na ťažko dostupné miesta používajte mäkkú kefu.
 - Výrobok čistite suchou handričkou.

● Údržba

▲ VAROVANIE!

- 
 Predtým, ako začnete s výrobkom pracovať, vždy aktivujte blokovanie zapnutia [1], aby ste zablokovali spúšť [2], a odpojte výrobok od prúdovej siete.
- Výrobok si nevyžaduje údržbu.
- Pred a po každom použití výrobok starostlivo skontrolujte, či nie je opotrebovaný alebo poškodený.

● Oprava

Tento výrobok neobsahuje diely, ktoré by mohol opraviť spotrebiteľ. Požiadajte

autorizovaného predajcu alebo podobne kvalifikovanú osobu o opravu alebo kontrolu produktu.

● Skladovanie

- Čistite výrobok ako je vyššie popísané.
- Pred uskladnením odstráňte všetky svorky a kince zo šachty zásobníka **4** a aktivujte blokovanie zapnutia **1**, aby ste zaistili spúšť **2**.
- Výrobok, svorky a kince uskladnite na suchom a dobre vetranom mieste bez mrazu.
- Výrobok vždy uschovajte na mieste neprístupnom deťom.

● Likvidácia

Obal pozostáva z ekologických materiálov, ktoré môžete odovzdať na miestnych recyklačných zberných miestach.



Všimajte si prosím označenie obalových materiálov pre triedenie odpadu, sú označené skratkami (a) a číslami (b) s nasledujúcim významom: 1–7: Plasty/20–22: Papier a kartón/80–98: Spojené látky.



O možnostiach likvidácie opotrebovaného výrobku sa môžete informovať na Vašej obecnej alebo mestskej správe.



Ak výrobok doslúžil, v záujme ochrany životného prostredia ho neodhodte do domového odpadu, ale odovzdajte na odbornú likvidáciu. Informácie o zberných miestach a ich otváracích hodinách získate na Vašej príslušnej správe.



Výrobok vr. príslušenstva a obalové materiály sú recyklovateľné a podliehajú rozšírenej zodpovednosti výrobcu. Pre lepšie spracovanie odpadu ich zlikvidujte oddelene podľa obrázkov Info-tri (informácie o triedení).

● Záruka a servis

● Záruka

Výrobok bol starostlivo vyrobený v súlade s prísnyimi smernicami kvality a pred dodaním dôkladne otestovaný. V prípade materiálových alebo výrobných chýb máte zákonné práva voči predajcovi výrobku. Vaše zákonné práva nie sú žiadnym spôsobom obmedzené našou zárukou uvedenou nižšie.

Záruka na tento výrobok je 3 roky od dátumu nákupu. Záručná doba začína plynúť dátumom kúpy. Originál dokladu o kúpe si uschovajte na bezpečnom mieste, pretože tento doklad je potrebný ako dôkaz o kúpe.

Akkoľvek poškodenie alebo nedostatky prítomné už v čase nákupu je potrebné nahlásiť ihneď po vybalení výrobku.

Ak sa v priebehu 3 rokov od dátumu zakúpenia preukáže, že výrobok vykazuje chyby materiálu alebo spracovania, podľa vlastného uváženia Vám ho bezplatne opravíme alebo vymeníme. Záručná doba sa na základe poskytnutej záručnej reklamácie nepredlžuje. To platí aj pre vymenené alebo opravené diely.

Táto záruka je neplatná, ak bol výrobok poškodený alebo nesprávne používaný alebo udržiavaný.

Záruka sa vzťahuje na chyby materiálu a výrobné chyby. Táto záruka sa nevzťahuje na časti výrobku, ktoré podliehajú bežnému opotrebovaniu, a preto sa považujú za opotrebovateľné diely (napr. batérie, nabíjateľné batérie, hadice, atramentové kazety), ani na poškodenie krehkých častí, napr. spínačov alebo častí zo skla.

● Postup v prípade poškodenia v záruke

Na zaručenie rýchleho spracovania vašej požiadavky dodržte nasledujúce pokyny:

- o Pre všetky otázky majte pripravený pokladničný lístok a číslo výrobku (IAN 465696_2404) ako potvrdenie o kúpe.
- o Číslo výrobku nájdete na typovom štítku, gravúre, na prednej strane návodu (dole vľavo) alebo na nálepke na zadnej alebo spodnej strane výrobku.
- o Pri výskyte funkčných porúch alebo iných nedostatkov sa najprv telefonicky alebo e-mailom obráťte na ďalej uvedené servisné oddelenie.
- o Výrobok označený ako chybný následne môžete s priloženým dokladom o kúpe (pokladničným blokom) a uvedením, o aký druh nedostatku ide a kedy sa vyskytol, bezplatne zaslať na poskytnutú servisnú adresu.



Na stránke parksidediy.com si môžete prezrieť a stiahnuť túto a mnohé ďalšie príručky. S týmto QR kódom prejdete priamo

na stránku parksidediy.com. Vyberte si svoju krajinu a pomocou masky vyhľadávania vyhľadávajte návody na obsluhu. Zadaním čísla výrobku (IAN) 465696_2404 prejdete na návod na obsluhu svojho výrobku.

● Servis

⚠ VAROVANIE!

- Opravami produktu poverte len servisné pracovisko alebo elektroodborníka a použite len originálne náhradné diely. Tým ostane zaistená bezpečnosť produktu.

Ⓢ Servis Slovensko

Tel.: 0800 008158

E-pošta: owim@lidl.sk



● EÚ vyhlásenie o zhode

EÚ VYHLÁSENIE O ZHODE (č. 465696_2404)

IAN: 465696_2404
Identifikácia produktu: "PARKSIDE" Elektrický sponkovač
Číslo modelu: HG12187

Uvedený predmet vyhlásenia je v zhode s príslušnými harmonizačnými právnymi predpismi Únie:

Smernica 2006/42/ES
Smernica 2014/30/EU
Smernica 2011/65/EU so všetkými súvisiacimi zmenami a doplneniami

Odkazy na príslušné použité harmonizované normy alebo iné technické špecifikácie, v súvislosti s ktorými sa zhoda vyhlasuje:

Č. / Časti
Smernica 2006/42/ES
EN 60745-1:2009/A11:2010
EN 60745-2-16:2010
Smernica 2014/30/EU
EN IEC 55014-1:2021
EN IEC 55014-2:2021
EN IEC 61000-3-2:2019/A1:2021
EN 61000-3-3:2013/A2:2021

Predmet vyššie uvedeného vyhlásenia je v súlade so smernicou Európskeho parlamentu a Rady 2011/65/EÚ z 8. júna 2011 o obmedzení používania určitých nebezpečných látok v elektrických a elektronických zariadeniach:

Č. / Časti
Smernica 2011/65/EU
EN IEC 63000:2018

Držiteľ technickej informácie: OWIM GmbH & Co.KG

Podpísané za a v mene:

OWIM GmbH & Co. KG, Stiftsbergstraße 1, 74167 Neckarsulm, Nemecko

Toto vyhlásenie o zhode sa vydáva na výhradnú zodpovednosť výrobcu.

Preklad pôvodného vyhlásenia o zhode

Neckarsulm

Miesto

15.08.2024

Dátum

ppa. Stefan Haensel
Prokurista

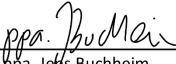
ppa. Stefan Haensel
Prokurista

Leyenda de pictogramas utilizados..... Página 88

Introducción..... Página 88

- Uso adecuado..... Página 88
- Descripción de los componentes Página 89
- Contenido Página 89
- Características técnicas..... Página 89

Indicaciones generales de seguridad para herramientas eléctricas..... Página 90

- Indicaciones de seguridad para clavadoras Página 92

Notas adicionales Página 92

Accesorios originales/equipamiento adicional..... Página 93

Puesta en funcionamiento..... Página 93

- Equipar el depósito con grapas Página 93
- Equipar el depósito con clavos..... Página 93

Funciones..... Página 93

- Grapar y clavar..... Página 93
- Retirar clavos o grapas obstruidos Página 94
- Seleccionar la longitud adecuado para clavos y grapas Página 94

Limpieza y cuidados..... Página 95

Mantenimiento..... Página 95

Reparación..... Página 95















Almacenamiento Página 95

Eliminación..... Página 95

Garantía y asistencia..... Página 96

- Garantía..... Página 96
- Tramitación de la garantía Página 96
- Asistencia..... Página 97

Declaración UE de conformidad..... Página 98

Legenda de pictogramas utilizados			
	Lea las instrucciones de uso. Encontrará más información en el manual de instrucciones.		Proteja el producto de la humedad.
	Lea las instrucciones de uso.		Corriente/tensión alterna
	Utilice protección para los ojos.		¡Tenga en cuenta las advertencias e indicaciones de seguridad!
	Utilice protecciones para los oídos.		¡Peligro de descarga eléctrica!
	Emplear únicamente en espacios interiores secos.		Apague el producto y desconéctelo de la red eléctrica antes de realizar ajustes, trabajos de mantenimiento y limpieza o cuando el producto no se esté utilizando.
	Clase de protección II (aislamiento doble)		La marca CE indica la conformidad con las directivas de la UE aplicables a este producto.
	Indicaciones de seguridad		
	Instrucciones de uso		

Grapadora y clavadora eléctrica

● Introducción

 Enhorabuena por la adquisición de su nuevo producto. Ha optado por un producto de alta calidad. El manual de instrucciones forma parte de este producto. Contiene importantes indicaciones sobre seguridad, uso y eliminación. Antes de usar el producto, familiarícese con todas las indicaciones de manejo y de seguridad. Utilice el producto únicamente como se describe a continuación y para las aplicaciones indicadas. Adjunte igualmente toda la documentación en caso de entregar el producto a terceros.

● Uso adecuado

Este producto sirve para sujetar cartón, hojas de papel, cuero, aislantes, textiles y materiales similares de madera blanda (madera natural), contrachapados y tableros de fibra de grosor medio. Ha sido diseñado exclusivamente para uso doméstico privado. Cualquier otro uso o modificación del producto se considerará inadecuado y conllevará considerables peligros de accidente. El fabricante no se hace responsable de los daños que puedan derivarse del uso indebido del producto. No apto para uso industrial. El producto no está diseñado para fijar cableado eléctrico.

● Descripción de los componentes

- | | | | |
|----|----------------------|---|--|
| 1 | Bloqueo de encendido | 5 | Indicador de llenado (grapas) |
| 2 | Disparador | 6 | Contacto de seguridad |
| 3 | Depósito | 7 | Indicador de llenado (grapas y clavos) |
| 3a | Botón de desbloqueo | | |
| 4 | Pozo del depósito | | |

● Contenido

1 grapadora y clavadora eléctrica
400 grapas, 10 mm
100 clavos, 14 mm
1 manual de instrucciones

● Características técnicas

Grapadora y clavadora eléctrica: PHET 15 C2
Número de modelo: HG12187
Tensión nominal de entrada: 230–240V~, 50Hz
Corriente nominal: 4A
Velocidad: máx. 20 min⁻¹
Capacidad del depósito: 100 grapas o 50 clavos
Clase de protección: II/□ (aislamiento doble)

Grapas finas:

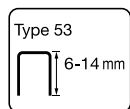

Ancho de grapa: 11,4 mm
Longitud de grapa: 6–14 mm

Clavos:

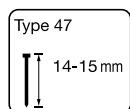

Longitud del clavo: 14–15 mm

Emisiones acústicas:

Valor de medida del ruido conforme a la normativa EN 60745. El valor A de medida del ruido en eventos aislados, estandarizado a 1 s, asciende normalmente a:

Nivel de presión de sonido (L_{pA}): 85,3 dB
Nivel de potencia de sonido (L_{WA}): 96,3 dB
Incertidumbre (L_{pA} , L_{WA}): 3 dB



¡Utilice protecciones para los oídos!

Valores totales de vibraciones calculados conforme a la normativa EN 60745:

Valor de emisión de oscilaciones $a_n = 3,159 \text{ m/s}^2$
Incertidumbre $K = 1,5 \text{ m/s}^2$

Nota: El nivel de vibración indicado en estas instrucciones se ha determinado según un procedimiento de medición fijado normativamente y puede usarse como base para la comparación con otros aparatos. El valor de emisiones vibratorias indicado puede utilizarse para realizar una evaluación preliminar de la suspensión.

⚠ ¡ADVERTENCIA!

El nivel de vibraciones variará dependiendo del uso de la herramienta eléctrica y puede en muchos casos superar el valor indicado en estas instrucciones. Podría subestimarse la carga de vibraciones si se usa con regularidad la herramienta eléctrica de este modo. Intente mantener la carga de vibraciones tan baja como sea posible. Algunas de las medidas que puede tomar para reducir la carga de vibraciones son llevar guantes cuando utilice la herramienta o limitar el tiempo de trabajo. Para ello hay que considerar todas las fases del ciclo de funcionamiento (por ejemplo, los periodos durante los cuales la herramienta eléctrica está apagada y

aquellos en los que está encendida, pero sin carga).

Nota: Para una estimación más precisa de la carga de vibraciones durante un periodo de trabajo determinado, también deben considerarse los periodos en los que el dispositivo está detenido o funciona pero no se está utilizando. Esto puede reducir considerablemente la carga de vibraciones en todo el periodo de trabajo.

● **Indicaciones generales de seguridad para herramientas eléctricas**

¡ADVERTENCIA!

 **¡Lea las advertencias e indicaciones de seguridad!** El incumplimiento de las advertencias e indicaciones de seguridad puede provocar descargas eléctricas, incendios y/o lesiones graves.

¡Guardar todas las advertencias e indicaciones de seguridad por si las necesita en un futuro!

El concepto utilizado en las instrucciones de seguridad «herramienta eléctrica» se refiere a aparatos eléctricos operados desde la red (con cable de red) y a herramientas eléctricas operadas con batería (sin cable de red).

Seguridad en el lugar de trabajo

- a) **Mantenga el lugar de trabajo limpio y bien iluminado.** El desorden y los lugares de trabajo mal iluminados pueden provocar accidentes.
- b) **No utilice el aparato en áreas potencialmente explosivas en las que haya líquidos, gases o polvos inflamables.** Las herramientas eléctricas producen chispas que podrían encender el polvo o los vapores.

- c) **Mantenga a los niños y a otras personas alejados de la herramienta eléctrica cuando la esté utilizando.** Las distracciones pueden hacerle perder el control del aparato.

Seguridad eléctrica

- a) **El enchufe de la herramienta (o cable de red) debe ser el adecuado para la toma de corriente. No modifique de modo alguno el enchufe del aparato. No utilice nunca adaptadores con los aparatos que están provistos de toma de tierra.** Los conectores sin modificar y las tomas adecuadas reducen el riesgo de descarga eléctrica.
- b) **Evite el contacto físico con superficies conectadas a tierra, como tubos metálicos, radiadores, cocinas o frigoríficos.** Existe un riesgo muy elevado de descarga eléctrica si su cuerpo deriva a tierra.
- c) **Mantenga el aparato protegido de la lluvia y la humedad.** Si penetra agua en un aparato eléctrico aumenta el riesgo de descarga eléctrica.
- d) **No utilice el cable para otros fines, como para transportar o colgar el aparato o para tirar de la clavija de red al desenchufarlo. Mantenga el cable al resguardo del calor, del aceite, de los bordes afilados o de las piezas móviles del aparato.** Los cables dañados o retorcidos aumentan el riesgo de descarga eléctrica.
- e) **Al trabajar con herramientas eléctricas al aire libre, utilice sólo cables de extensión que también estén autorizados para su uso en exteriores.** El uso de una extensión adecuada para su empleo en exteriores disminuye el riesgo de descarga eléctrica.

- f) **Si es inevitable usar esta herramienta eléctrica en un entorno húmedo, utilice un interruptor de corriente de defecto.** El uso de un interruptor de corriente de defecto reduce el riesgo de descarga eléctrica.

Seguridad de las personas

- a) **Sea cuidadoso en todo momento, preste atención a lo que hace y proceda con prudencia al trabajar con una herramienta eléctrica. No utilice el aparato si está cansado o si se encuentra bajo el efecto de drogas, alcohol o medicamentos.**

Un simple momento de descuido durante el uso del aparato podría causar lesiones graves.

- b) **Lleve equipo de protección individual y siempre unas gafas de protección.** Si lleva equipo de protección personal, como mascarilla antipolvo, zapatos de seguridad antideslizantes, casco de seguridad o protección auditiva, en función del tipo y la utilización de la herramienta eléctrica, reducirá el riesgo de daños.

- c) **Evite una conexión accidental del aparato. Asegúrese de que la herramienta eléctrica esté desconectada antes de conectarla al suministro eléctrico/a la batería y antes de cogerla o moverla.** Si al mover la herramienta eléctrica ha puesto el dedo sobre el interruptor o si ha conectado la herramienta, podrían producirse accidentes.

- d) **Extraiga las herramientas de ajuste o llaves antes de encender el aparato.** Cualquier herramienta o llave que se encuentre en una pieza giratoria del aparato puede provocar lesiones.

- e) **Evite posturas inadecuadas. Procure estar en una posición segura y mantenga en todo momento el equilibrio.** De este modo podrá

controlar mejor el aparato, especialmente en situaciones inesperadas.

- f) **Utilice ropa adecuada. No use joyas ni ropas flojas. Mantenga su cabello, ropa y guantes alejados de las partes móviles.** La ropa floja, las joyas o el pelo largo pueden engancharse en las piezas móviles.

- g) **Si los dispositivos de aspiración y recolección de polvo están montados, asegúrese de que estén conectados y sean correctamente utilizados.** El uso de estos dispositivos disminuye los peligros causados por el polvo.

Manejo y uso cuidadoso de las herramientas eléctricas

- a) **No sobrecargue el aparato. Emplee en su trabajo la herramienta eléctrica adecuada para el mismo.** Si usa la herramienta adecuada dentro de la potencia indicada trabajará mejor y de forma más segura.

- b) **No utilice una herramienta eléctrica cuyo interruptor tenga algún defecto.** Una herramienta eléctrica que no se puede encender o apagar es un peligro y debe repararse.

- c) **Extraiga el enchufe de la toma de corriente y/o retire la batería antes de realizar ajustes en el aparato, cambiar accesorios o depositar el aparato sobre una superficie.** Esta medida de precaución evita que la herramienta eléctrica se ponga en marcha por accidente.

- d) **Conserve las herramientas eléctricas que no use fuera del alcance de los niños. No permita utilizar la herramienta eléctrica a personas que no estén familiarizadas con ella o que no hayan leído estas indicaciones.** Las herramientas eléctricas son peligrosas si las usan personas sin experiencia.

- e) **Cuide el aparato. Compruebe que las piezas móviles funcionen correctamente y no se atasquen, y que no haya piezas rotas o tan dañadas que perjudiquen al funcionamiento del aparato. Lleve a reparar las piezas dañadas antes de usar la herramienta eléctrica.** La causa de muchos accidentes es el uso de herramientas eléctricas que no han recibido el mantenimiento adecuado.
- f) **Mantenga las herramientas de corte afiladas y limpias.** Las herramientas de corte con filos cortantes conservadas cuidadosamente se enganchan menos y son más fáciles de manejar.
- g) **Utilice la herramienta eléctrica, los accesorios, las herramientas adicionales, etc. de acuerdo con estas indicaciones y del modo que se describe para este tipo de aparato en concreto. Tenga en cuenta las condiciones de trabajo y la actividad que se va a realizar.** El uso de herramientas eléctricas para fines diferentes de los previstos puede provocar situaciones peligrosas.

Asistencia técnica

- a) **Deje que el servicio de mantenimiento o un técnico electricista reparen sus aparatos y sólo con repuestos originales.** De este modo se garantiza que el aparato seguirá siendo seguro.

● Indicaciones de seguridad para clavadoras

1. **Parta siempre de la base de que la grapadora eléctrica contiene grapas.** La manipulación sin cuidado de la clavadora puede dar lugar a que dispare grapas inesperadamente y producir daños.

2. **No se apunte a sí mismo, ni a otras personas cercanas con la herramienta eléctrica.** Podría dispararse inesperadamente y expulsar una grapa, lo que podría producir heridas.
3. **No ponga la herramienta eléctrica en funcionamiento hasta que no esté colocada fijamente en la pieza de trabajo.** Si la herramienta eléctrica no se encuentra en contacto con la pieza de trabajo, la grapa podría rebotar en el punto de fijación.
4. **Cuando una grapa se atasque en la herramienta eléctrica, desconéctela de la red o sepárela de la batería.** Si la clavadora está conectada podría accionarse una grapa por accidente al intentar quitarla.
5. **Proceda con sumo cuidado al quitar una grapa atascada.** El sistema se encuentra en gran tensión y las grapas se expulsan con mucha fuerza en el momento que intenta deshacer el atasco.
6. **No utilice esta clavadora para fijar conductores eléctricos.** No es apropiada para la instalación de conductores eléctricos ya que puede dañar el aislamiento de los cables eléctricos y, de ese modo, producir descargas eléctricas y riesgo de incendio.

● Notas adicionales

¡ADVERTENCIA! ¡PELIGRO DE LESIONES!

- No apunte nunca el aparato a usted mismo o hacia otras personas o animales.
- Asegúrese de que no haya otras personas o animales al otro lado de la pieza de trabajo o en sus inmediaciones.



¡UTILICE PROTECCIÓN PARA LOS OJOS!

- Póngase gafas protectoras. Esto se aplica también a personas que ayuden y realicen trabajos durante el funcionamiento.
- **¡Asegure la pieza de trabajo!** Una pieza de trabajo sujeta por un dispositivo tensor o un tornillo de banco es mucho más segura que una sujeta con la mano.
- Pase siempre el cable de red por la parte trasera del aparato.

● Accesorios originales/ equipamiento adicional

- Utilice exclusivamente los accesorios y aparatos adicionales indicados en las instrucciones de uso y que sean compatibles con el producto.

● Puesta en funcionamiento

⚠ ¡ADVERTENCIA!

-  Accione siempre primero el bloqueo de encendido **1** para bloquear el disparador **2** y desconecte el producto de la red eléctrica antes de empezar los trabajos con el producto.

● Equipar el depósito con grapas

- Dele la vuelta al producto.
- Presione el botón de desbloqueo **3a** (ver fig. B).
- Luego, extraiga el depósito **3** del pozo del depósito **4** (ver fig. B).
- Rellene el pozo del depósito **4** con grapas (ver fig. C).

- Después de rellenarlo, empuje el depósito **3** hasta que el pozo del depósito **4** esté correctamente cerrado. El botón de desbloqueo **3a** debe encajar con un «clic» en el pozo del depósito **4** (ver fig. C).

Nota: Compruebe mediante la ventanilla del indicador de llenado **5** o **7** si el pozo del depósito **4** está vacío. Puede comprobar mediante ambos indicadores de llenado si quedan grapas en el pozo del depósito.

● Equipar el depósito con clavos

- Dele la vuelta al producto.
- Presione el botón de desbloqueo **3a** (ver fig. B).
- Luego, extraiga el depósito **3** del pozo del depósito **4** (ver fig. B).
- Preste atención al símbolo  en el depósito **3** y rellene el pozo del depósito **4** con los clavos (ver fig. D).
- Después de rellenarlo, empuje el depósito **3** hasta que el pozo del depósito **4** esté correctamente cerrado. El botón de desbloqueo **3a** debe encajar con un «clic» en el pozo del depósito **4** (ver fig. D).

Nota: Compruebe mediante la ventanilla del indicador de llenado **7** si el pozo del depósito **4** está vacío.

● Funciones

● Grapar y clavar

- Presione el bloqueo de encendido **1** totalmente de derecha a izquierda a la posición «Desbloquear» **6**.
- Presione el contacto de seguridad **6** contra la pieza de trabajo (ver fig. E).

- Presione el disparador [2] mientras mantiene el producto presionado contra la pieza de trabajo para clavar una grapa/un clavo.
- Abra el pozo del depósito [4] y extraiga el depósito [3].
- Retire los clavos o las grapas bloqueados del pozo del depósito [4].

Nota: Sujete bien el producto y presiónelo contra la superficie de trabajo antes de disparar para garantizar que la grapa/ el clavo se introduzca totalmente.

● Retirar clavos o grapas obstruidos

⚠ ¡ADVERTENCIA!

-  Accione siempre primero el bloqueo de encendido [1] para bloquear el disparador [2] y desconecte el producto de la red eléctrica antes de empezar los trabajos con el producto.

● Seleccionar la longitud adecuada para clavos y grapas

- Para determinar la longitud adecuada para las grapas y los clavos debe tener en cuenta dos factores:
 - el grosor del material que quiere fijar
 - las características y la dureza del material de base.

Ejemplos típicos

Material de base	Grosor/material de fijación	Grapas	Clavos
Contrachapado	≤ 1 mm	6–8mm	8–10mm
Tablero de fibra	1–3 mm	8–10mm	12–14mm
Madera blanda (por ej. pino)	≤ 3 mm	8–10mm	10–12mm
	3–5 mm	10–14 mm	12–15mm

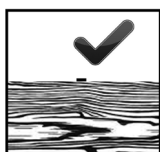
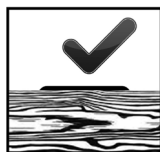

La parte superior de la grapa o del clavo debe quedar a ras sobre el material a fijar como se muestra en la imagen.

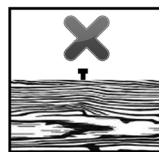
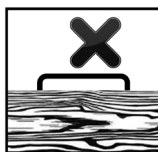

Si la parte superior del clavo/la grapa no queda a ras sobre la parte superior del material a fijar, significará que ha usado un clavo/una grapa demasiado/a largo/a. En tal caso, utilice un tamaño más pequeño para obtener un resultado óptimo.

● Limpieza y cuidados

¡ADVERTENCIA!

-  Accione siempre primero el bloqueo de encendido [1] para bloquear el disparador [2] y desconecte el producto de la red eléctrica antes de empezar los trabajos con el producto.
- No utilice productos de limpieza o desinfección químicos, alcalinos, abrasivos o agresivos para limpiar este producto, ya que podrían dañar su superficie.
- No deje nunca que entre líquido en el producto.
- El producto debe mantenerse siempre limpio, seco y libre de aceite o grasa.
- Elimine la suciedad antes de cada utilización y almacenamiento.
- Una limpieza regular y adecuada contribuye a la utilización segura del producto y alarga su vida útil.
- Si debe reemplazarse el cable de red, esto deberá hacerlo el fabricante o un representante oficial para evitar riesgos de seguridad.
- Utilice un cepillo blando para las zonas de difícil acceso.
- Limpie el producto únicamente con un paño seco.

● Mantenimiento

¡ADVERTENCIA!

-  Accione siempre primero el bloqueo de encendido [1] para bloquear el disparador [2] y desconecte el producto de la red eléctrica antes de empezar los trabajos con el producto.
- El producto no requiere mantenimiento.
- Compruebe cuidadosamente el producto antes y después de cada utilización en busca de signos de desgaste y daños.

● Reparación

Este producto no contiene piezas que el usuario pueda reparar. Diríjase a un distribuidor autorizado o a una persona con cualificaciones similares para reparar o revisar el producto.

● Almacenamiento

- Limpie el producto como se ha descrito anteriormente.
- Antes del almacenaje, retire todas las grapas y todos los clavos del pozo del depósito [4] y active el bloqueo de encendido [1] para bloquear el disparador [2].
- Almacene el producto, las grapas y los clavos en un lugar seco, fresco, bien ventilado y en el que no esté expuesto a heladas.
- Almacene siempre el producto en un lugar fuera del alcance de los niños.

● Eliminación

El embalaje está compuesto por materiales no contaminantes que pueden ser desechados en el centro de reciclaje local.



Tenga en cuenta el distintivo del embalaje para la separación de residuos. Está compuesto por abreviaturas (a) y números (b) que significan lo siguiente: 1–7: plásticos/20–22: papel y cartón/80–98: materiales compuestos.



Para obtener información sobre las posibilidades de desecho del producto al final de su vida útil, acuda a la administración de su comunidad o ciudad.



Para proteger el medio ambiente no tire el producto junto con la basura doméstica cuando ya no le sea útil. Deséchelo en un contenedor de reciclaje. Diríjase a la administración competente para obtener información sobre los puntos de recogida de residuos y sus horarios.



El producto, incluidos los accesorios, y el material de embalaje son reciclables y están sujetos a la responsabilidad extendida del fabricante. Deséchelos por separado siguiendo la información ilustrada de recogida selectiva para un mejor tratamiento de los residuos.

● **Garantía y asistencia**

● **Garantía**

El producto ha sido fabricado según normas de calidad exigentes y ha sido probado minuciosamente antes de la entrega. En caso de fallos de material o de fabricación, dispone de derechos legales frente al vendedor del producto. Nuestra garantía mencionada a continuación no restringe sus derechos legales de ningún modo.

La garantía para este producto es de 3 años a partir de la fecha de compra. La garantía empieza el día de la fecha de compra. Conserve el justificante de compra original en un lugar seguro, ya que este documento es necesario para demostrar la compra.

Todos los daños o defectos ya presente en el momento de la compra deben informarse inmediatamente tras desembalar el producto.

Si el producto presenta defectos de material o fabricación en los 3 años a partir de la fecha de compra, lo repararemos o sustuiremos, según nuestra elección, gratuitamente para usted. El período de garantía no se extiende por una reclamación de garantía aprobada. Esto también es aplicable a las piezas sustituidas y reparadas.

La garantía pierde su validez si el producto se daña o se utiliza o mantiene de forma inadecuada.

La garantía cubre defectos de material y fabricación. Esta garantía no cubre las piezas del producto sujetas a un uso y desgaste normal y, por lo tanto, consideradas piezas de desgaste (por ej. pilas, baterías, mangueras, cartuchos de tinta) ni los daños a las piezas frágiles, por ej. interruptores o piezas de cristal.

● **Tramitación de la garantía**

Para garantizar una rápida tramitación de su consulta, tenga en cuenta las siguientes indicaciones:

- o Para efectuar cualquier consulta, tenga a mano el tique de compra y el número del artículo (IAN 465696_2404) como justificante de compra.
- o El número de artículo figura en la placa de características del producto, en un grabado en el producto, en la portada de su manual (abajo a la izquierda) o en el adhesivo de la parte posterior o inferior del producto.
- o Si se producen fallos de funcionamiento o si se dan otras carencias, póngase primero en contacto telefónico o por

correo electrónico con el departamento de atención al cliente indicado más abajo.

- o Los productos defectuosos se pueden enviar libres de franqueo a la dirección suministrada, adjuntando el comprobante de caja (ticket) e indicando el tipo de fallo, así como el momento en que se produjo.



En parkside-diy.com están disponibles para su lectura y descarga este y otros manuales. Este código QR le llevará directamente

a parkside-diy.com. Seleccione su país y utilice la búsqueda para encontrar el manual de instrucciones. Introduzca el número de artículo (IAN) 465696_2404 para acceder a las instrucciones de uso de su artículo.

● Asistencia

¡ADVERTENCIA!

- Encargue las reparaciones de su producto únicamente al servicio de asistencia o a personal electricista cualificado. Utilice solo piezas de repuesto originales. De este modo se garantizará que el producto sigue siendo seguro.

Asistencia en España

Tel.: 900984948

E-Mail: owim@lidl.es



● Declaración UE de conformidad

DECLARACIÓN UE DE CONFORMIDAD (n° 465696_2404)

IAN: 465696_2404
Identificación del producto: "PARKSIDE" Grapadora y clavadora eléctrica
Número de modelo: HG12187

El objeto de la declaración descrita anteriormente es conforme con la legislación de armonización pertinente de la Unión:

Directiva 2006/42/CE
Directiva 2014/30/EU
Directiva 2011/65/UE con todas las modificaciones relacionadas

Referencias a las normas armonizadas o referencias a las otras especificaciones técnicas respecto a las cuales se declara la conformidad:

N° / Partes
Directiva 2006/42/CE
EN 60745-1:2009/A11:2010
EN 60745-2-16:2010
Directiva 2014/30/EU
EN IEC 55014-1:2021
EN IEC 55014-2:2021
EN IEC 61000-3-2:2019/A1:2021
EN 61000-3-3:2013/A2:2021

El objeto de la declaración descrita anteriormente se ajusta a la Directiva 2011/65/UE del Parlamento Europeo y del Consejo, de 8 de junio de 2011, sobre restricciones a la utilización de determinadas sustancias peligrosas en aparatos eléctricos y electrónicos:

N° / Partes
Directiva 2011/65/UE
EN IEC 63000:2018

Responsable de la documentación técnica: OWIM GmbH & Co.KG

Firmado en nombre de:

OWIM GmbH & Co. KG, Stiftsbergstraße 1, 74167 Neckarsulm, Alemania

Esta declaración de conformidad se emite bajo la responsabilidad exclusiva del fabricante.

Traducción de la declaración de conformidad original

Neckarsulm

Lugar

15.08.2024

Fecha





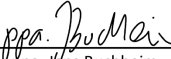









ppa. Stefan Haensel

Procurador

ppa. Jens Buchheim

Procurador

Billedtekst til de anvendte piktogrammer	Side 100
Indledning	Side 100
Formålsbestemt anvendelse.....	Side 100
Beskrivelse af de enkelte dele	Side 101
Leverede dele.....	Side 101
Tekniske data	Side 101
Generelle sikkerhedshenvisninger for elværktøj	Side 102
Sikkerhedshenvisninger til hæftemaskiner	Side 104
Supplerende henvisninger	Side 104
Originaltilbehør/ekstraudstyr	Side 104
Ibrugtagning	Side 104
Fyld magasinet med klammer.....	Side 104
Fylde magasinet med søm.....	Side 105
Funktioner	Side 105
Hæfte og sømme	Side 105
Fjernelse af klammer eller søm der sidder fast	Side 105
Valg af rigtig søm- og hæfteklammelængde.....	Side 105
Rengøring og pleje	Side 106
Vedligeholdelse	Side 106
Reparation	Side 106
Opbevaring	Side 106
Bortskaffelse	Side 107
Garanti og service	Side 107
Garanti.....	Side 107
Afvikling af garantisager.....	Side 108
Service	Side 108
EU-overensstemmelseserklæring	Side 109

Billedtekst til de anvendte piktogrammer			
 	Læs betjeningsvejledningen. Yderligere informationer finder du i betjeningsvejledningen.		Beskyt produktet mod fugt.
	Læs betjeningsvejledningen.		Vekselstrøm/-spænding
	Bær øjenværn.		Overhold advarsels- og sikkerhedshenvisninger!
	Bær høreværn.		Fare for elektrisk stød!
	Må kun bruges i tørre indendørs rum.		Sluk for produktet og adskil det fra strømmettet, inden du foretager indstillinger, udfører vedligeholdelses- eller rengøringsopgaver og når produktet ikke bruges.
	Beskyttelsesklasse II (dobbeltisolering)		CE-mærket indikerer at produktet er i overensstemmelse med relevante EU-direktiver gældende for produktet.
 	Sikkerhedsanvisninger Handlingsanvisninger		

Elektrisk hæfte- og sømpistol

● Indledning

 Hjerteligt tillykke med købet af deres nye produkt. Du har besluttet dig for et produkt af høj kvalitet. Brugervejledningen er en del af dette produkt. Den indeholder vigtige informationer om sikkerhed, brug og bortskaffelse. Gør dig inden ibrugtagning af produktet fortrolig med alle betjenings- og sikkerhedsanvisninger. Benyt kun produktet som beskrevet og til de oplyste formål. Videregiv alle papirer, hvis du giver produktet videre til tredje mand.

● Formålsbestemt anvendelse

Dette produkt er egnet til fastgørelse af pap, papirark, læder, isoleringsmateriale, stof og lignede materialer på blødt træ (naturtræ), krydsfiner og fiberplader af middel tykkelse. Det er kun bestemt til anvendelse i private husholdninger. Enhver anden anvendelse eller ændring af produktet er ikke bestemmelsesmæssigt korrekt og kan forårsage alvorlige skader. For skader der er opstået på grund af uhensigtsmæssig anvendelse påtager producenten sig ikke noget ansvar. Ikke beregnet til den erhvervs mæssig anvendelse. Produktet er ikke beregnet til fastgørelse af elektriske ledninger.

● Beskrivelse af de enkelte dele

- | | | | |
|----|--------------|---|---------------------------------|
| 1 | Startspærre | 5 | Niveauidikator (klammer) |
| 2 | Udløser | 6 | Sikkerhedskon-takt |
| 3 | Magasin | 7 | Niveauidikator (klammer og søm) |
| 3a | Åbningstast | | |
| 4 | Magasinskakt | | |

● Leverede dele

1 elektrisk hæfte- og sømpistol
400 klammer, 10mm
100 søm, 14mm
1 betjeningsvejledning

● Tekniske data

Elektrisk hæfte- og sømpistol: PHET 15 C2
Modelnummer: HG12187
Nominel spænding: 230–240V~, 50Hz
Mærkestrøm: 4 A
Hastighed: maks. 20 min⁻¹
Magasinet's kapacitet: 100 klammer eller 50 søm
Beskyttelsesklasse: II/□ (dobbeltisolering)

Fintråd-klammer:

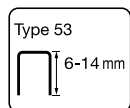

Klammerbredde: 11,4 mm
Klammerlængde: 6–14 mm

Søm:

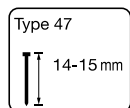

Sømlængde: 14–15 mm

Lydemissionsværdi:

Måleværdi iht. EN 60745 for lyd fundet.
Det A-vurderede enkeltresultat-støjniveau, nomineret til 1 s, er typisk:
Lydtrykniveau (L_{pA}): 85,3 dB
Lydeffektniveau (L_{WA}): 96,3 dB
Usikkerhed (L_{pA} , L_{WA}): 3 dB



Bær høreværn!

Samlede vibrationsstyrke fastsat iht. EN 60745:

Vibrationsemissionsværdi $a_h = 3,159 \text{ m/s}^2$
Usikkerhed $K = 1,5 \text{ m/s}^2$

Bemærk: Vibrationsniveauet i denne anvisning er blevet målt iht. en standardiseret målemetode og kan anvendes til sammenligningen af apparater. Den angivne vibrationsemissionsværdi kan også benyttes til et indledende skøn af standningen.

▲ ADVARSEL!

Vibrationsniveauet ændres tilsvarende til anvendelsen af elværktøjet og kan i nogle tilfælde ligge over den værdi, der er angivet i disse anvisninger. Vibrationsbelastningen kan undervurderes, hvis elværktøjet jævnligt bliver anvendt på en sådan måde. Prøv at hold belastningen gennem vibrationer så lille som muligt. Eksemplariske forholdsregler til formindskelse af vibrationsbelastningen er, at bære handsker ved brug af værktøjet og begrænsning af arbejdstiden. Derved skal der tages hensyn til alle andele i driftcyklussen (eksempelvis tider, hvor elværktøjet er slukket og sådanne hvor det er tændt men kører uden belastning).

Bemærk: For en nøjagtig vurdering af vibrationsbelastningen i en bestemt arbejdsperiode skal der også tages højde for de perioder hvor apparatet er slukket eller kører, men ikke faktisk er i brug.

Dette kan reducere vibrationsbelastningen betydeligt gennem hele arbejdstiden.

● **Generelle sikkerhedshenvisninger for elværktøj**

⚠ ADVARSEL!



Læs alle sikkerhedshenvisninger og anvisninger! Forsømmelser ved overholdelse af sikkerhedshenvisningerne og anvisningerne kan forårsage elektrisk stød, brand og/eller alvorlig tilskadekomst!

Alle sikkerhedshenvisninger og anvisninger skal opbevares til senere brug.

Begrebet „elværktøj“ der anvendes i sikkerhedsanvisningerne, relaterer sig til elektriske værktøjer (med strømledning) og elektriske værktøjer med genopladelige batterier (uden strømledning).

Sikkerhed på arbejdspladsen

- a) **Arbejdsområdet skal være ryddeligt og have god belysning.** Rod og ubelyste arbejdsområder kan medføre ulykker.
- b) **Elværktøjet må ikke anvendes i eksplosionsfarlige omgivelser, hvor der befinder sig brændbare væsker, gasser eller støvpartikler.** Elværktøjer danner gnister der kan antænde støv eller dampe.
- c) **Børn og andre personer skal holdes på afstand når elværktøjet benyttes.** Hvis du distraheres, kan du miste kontrollen over elværktøjet.

Elektrisk sikkerhed

- a) **Stikket af elværktøjet skal passe til stikkontakten. Stikket må ikke ændres på nogen måde. Der må ikke anvendes adapterstik sammen med elværktøjer der har sikkerhedsjording.** Uændrede stik og passende

stikkontakter nedsætter risikoen for elektrisk stød.

- b) **Undgå kropskontakt med jordede overflader som fx rør, varmeapparater, komfurer og køleskabe.** Der er øget risiko for et elektrisk stød hvis legemet har jordforbindelse.
- c) **Elværktøjer skal beskyttes mod regn og fugt.** Indtrængende vand i et elværktøj medfører øget risiko for et elektrisk stød.
- d) **Ledningen må ikke benyttes til at bære elværktøjet med, hænge det op med eller til at trække stikket ud af stikkontakten med. Ledningen skal holdes på afstand af varme, olie, skarpe kanter eller dele af apparatet, der er i bevægelse.** Beskadede eller fordrejede ledninger øger risikoen for elektrisk stød.
- e) **Til arbejde med elværktøj under åben himmel, skal der anvendes forlængerledninger der også er godkendt til udendørs anvendelse.** Anvendelsen af en forlængerledning der er egnet til udendørs brug nedsætter risikoen for elektrisk stød.
- f) **Hvis det ikke er til at undgå at elværktøjet skal bruges i fugtige omgivelser, skal der anvendes en fejlstrømsafbryder.** En fejlstrømsafbryder forringer risikoen for elektrisk stød.

Personsikkerhed

- a) **Vær altid opmærksom, pas på, hvad du laver og gå til værks med fornuft, når du arbejder med et elværktøj. Undlad at bruge elværktøjet, hvis du er træt eller er påvirket af euforiserende stoffer, alkohol eller medicin.** Et øjeblik uopmærksomhed under benyttelse af elværktøjet kan føre til alvorlige kvæstelser.
- b) **Bær personligt beskyttelsesudstyr og altid et par beskyttelsesbriller.** Personligt sikkerhedsudstyr som støvmaske, skridsikre sikkerhedssko,

beskyttelsehjelm eller høreværn, alt efter elværktøjets art og indsats, formindsker risikoen for skader.

- c) **Undgå utilsigtet igangsætning. Sørg for at elværktøjet er slukket, inden du tilslutter det til strømfor- syningen og/eller til det genopladelige batteri, tager det op eller bærer det.** Hvis du har en finger på kontakten, når du bærer på elværktøjet, eller elværktøjet tilsluttes strøm- forsyningen i tændt tilstand, kan dette føre til ulykker.
- d) **Justeringsværktøj eller skruenøgler skal fjernes før elværktøjet bliver tændt.** Et stykke værktøj eller en nøgle der sidder i en bevægelig del af ap- paratet, kan afstedkomme kvæstelser.
- e) **Undgå at indtage unormal krops- holdning. Sørg for at stå sikkert og hold hele tiden ligevægten.** På den måde kan elværktøjet bedre kontrol- leres i uventede situationer.
- f) **Ifør dig egnet beklædning. Bær ikke tøj og smykker, der sidder løst. Hår, tøj og handsker skal holdes på af- stand af bevægelige dele.** Løst tøj, smykker eller langt hår kan blive grebet af bevægelige dele.
- g) **Hvis der monteres opsagnings- og opsamlingsanordninger, skal du kontrollere, at disse er tilsluttet og bliver anvendt korrekt.** Anvendelse af en opsagningsanordning kan ned- sætte farer som følge af støv.

Anvendelse og håndtering af elværktøjet

- a) **Undgå at overbelaste apparatet. Anvend det elværktøj der er bestemt til dit arbejde.** Med det passende el- værktøj er det bedre og mere sikkert at arbejde i det angivne effektområde.
- b) **Tag ikke elværktøjer i brug hvor kontakten er defekt.** Et elværktøj der ikke længere kan tændes eller slukkes, er farligt og skal repareres.

- c) **Træk stikket ud af stikkontakten og/eller fjern det genopladelige batteri, før du foretager indstillinger, skifter tilbehørsdele eller lægger elværktøjet til side.** Disse sikker- hedstiltag forhindrer utilsigtet igang- sætning af elværktøjet.
- d) **Elværktøj der ikke er i brug, skal opbevares uden for børns række- vidde. Lad ikke personer benyttet elværktøjet, hvis de ikke er fortro- lige med det eller ikke har læst disse anvisninger.** Elværktøj er farligt, hvis det benyttes af uerfarne personer.
- e) **Elværktøj skal plejes med omhu. Kontrollér om bevægelige dele af elværktøjet fungerer fejlfrie og ikke er fastklemte, om noget dele er knækket eller beskadiget, så at elværktøjets funktion forstyrres. Beskadigede dele skal repareres før elværktøjet tages i brug.** Mange uheld skyldes dårligt vedligeholdte elværktøjer.
- f) **Skæreværktøj skal holdes skarpt og rent.** Ordentligt vedligeholdte skæreværktøjer med skarpe ægge sætter sig ikke så ofte fast og er let- tere at føre.
- g) **Elværktøjet, tilhører, indsatsværk- tøjer osv. skal anvendes i overens- stemmelse med disse anvisninger. Her skal der også tages hensyn til arbejdsbetingelserne og den op- gave der skal udføres.** Anvendelse af elværktøjer til andre formål end de angivne kan føre til farlige situationer.

Service

- a) **Lad dit elværktøj kun blive repara- ret af kvalificerede fagpersoner og kun med originale reservedele.** Dermed sikres at elværktøjets sikker- hed bibeholdes.

● Sikkerhedshenvisninger til hæftemaskiner

- 1. Gå altid ud fra at elværktøjet indeholder klammer.** Den ubekymrede håndtering af hæftemaskinen kan føre til uventet udskydning af klammer og skade dig.
- 2. Sigt ikke på dig selv eller andre personer, der står tæt på, med elværktøjet.** Gennem uventet udløsning stødes en klamme ud, hvilket kan føre til skader.
- 3. Betjen ikke elværktøjet inden det er sat fast på emnet.** Når elværktøjet ikke har nogen kontakt med emnet, kan klammen prelle af fra fastgørelsesstedet.
- 4. Fjern elværktøjet fra strømmen eller det genopladelige batteri, når klammen er fastspændt i elværktøjet.** Når hæftemaskinen er tilsluttet, kan det ved fjernelsen af en fastsiddende klamme betjenes ved en fejltagelse.
- 5. Vær forsigtig ved fjernelsen af en fastsiddende klamme.** Systemet kan være spændt og klammen kan stødes kraftigt ud, mens du forsøger at fjerne fastklemningen.
- 6. Anvend denne hæftemaskine ikke til fastgørelse af elledninger.** Det er ikke egnet til installation af elledninger; kan beskadige isoleringen af elledninger og på denne måde forårsage elektrisk stød og brandfarer.

● Supplerende henvisninger

▲ ADVARSEL! FARE FOR TILSKADEKOMST!

- Ret aldrig apparatet mod dig selv eller mod andre mennesker eller dyr.
- Sørg for, at ingen andre mennesker eller dyr er på den anden side af arbejdsområdet eller i umiddelbar nærhed.



BÆR ØJENVÆRN!

- Benyt beskyttelsesbriller. Dette gælder også for personer, der yder støtte og udfører arbejde under driften.
- **Sikr emnet!** Et emne, der holdes på plads af en spændeanordning eller et skruestik, er meget mere sikkert end et, som du holder i hånden.
- Strømledningen bør altid være på bagsiden af apparatet.

● Originaltilbehør/ekstraudstyr

- Brug kun tilbehør og ekstra apparater, som er angivet i betjeningsvejledningen og er kompatible med apparatet.

● Ibrugtagning

▲ ADVARSEL!

-  Aktiver altid startspærren **1** for at låse udløseren **2** og adskil produktet fra strømforsyningen, inden du begynder at arbejde på produktet.

● Fyld magasinet med klammer

- Vend produktet.
- Tryk åbningstasten **3a** sammen (se afbildning B).
- Træk magasinet **3** ud af magasinskakten **4** (se afbildning B).
- Fyld magasinskakten **4** op med klammer eller søm (se afbildning C).
- Tryk efter opfyldningen magasinet **3** tilbage, indtil magasinskakten **4** er lukket korrekt. Åbningstasten **3a** skal gå i hak med et „klik“ i magasinskakten **4** (se afbildning C).

Bemærk: Kontroller vinduet i niveauindikatoren [5] eller [7], om magasinskakten [4] er tomt. Du kan ved hjælp af begge niveauindikatorer kontrollere, om der er klammer i magasinskakten.

● Fylde magasinet med søm

- Vend produktet.
- Tryk åbningstasten [3a] sammen (se afbildning B).
- Træk magasinet [3] ud af magasinskakten [4] (se afbildning B).
- Vær opmærksom på symbolet  på magasinet [3] og fyld søm i magasinskakten [4] (se afbildning D).
- Tryk efter opfyldningen magasinet [3] tilbage, indtil magasinskakten [4] er lukket korrekt. Åbningstasten [3a] skal gå i hak med et „klik“ i magasinskakten [4] (se afbildning D).

Bemærk: Kontroller vinduet i niveauindikatoren [7], om magasinskakten [4] er tomt.

● Funktioner

● Hæfte og sømme

- Tryk startspærren [1] fra højre mod venstre i positionen „Åbn“ .
- Tryk sikkerhedskontakten [6] ind i emnet (se afbildning E).
- Tryk på udløseren [2] imens du holder produktet trykket mod emnet, for at hæfte/sømme.

Typiske eksempler

Basismateriale	Materialet, der skal fastgøres/tykkelse	Hæfteklammer	Søm
Krydsfiner	≤ 1 mm	6–8mm	8–10mm
Fiberplade	1–3mm	8–10mm	12–14mm

Bemærk: Hold produktet fast og tryk det ned på arbejdsfladen, før du udløser, for at sikre en fuldstændig indtrængning af hæfteklammeren/ sømmet.

● Fjernelse af klammer eller søm der sidder fast

ADVARSEL!

-  Aktiver altid startspærren [1] for at låse udløseren [2] og adskil produktet fra strømforsyningen, inden du begynder at arbejde på produktet.
- Åbn magasinskakten [4] og træk magasinet [3] ud.
- Fjern den klamme eller det søm fra magasinskakten [4] der sidder fast

● Valg af rigtig søm- og hæfteklammelængde

- Ved valget af den rigtige søm- og hæfteklammelængde skal du være opmærksom på to faktorer:
 - tykkelsen på det materiale, der skal fastgøres
 - basismaterialets beskaffenhed og hårdhed.

Basismateriale	Materialet, der skal fastgøres/tykkelse	Hæfteklammer	Søm
Blødt træ (f.eks. fyr)	≤ 3 mm	8–10 mm	10–12 mm
	3–5 mm	10–14 mm	12–15 mm

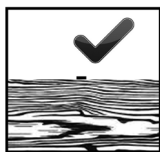
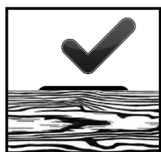

Klammens overside hhv. sømhovedet bør som vist være fast sammenpresset med det materiale som skal fastgøres.

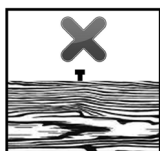
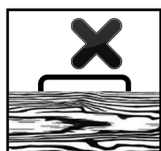

Hvis klammens overside/sømhovedet ikke er fast sammenpresset med det materiale som skal fastgøres, har du brugt en for lang klamme/et for langt søm. Anvend i dette tilfælde den næstmindste størrelse, for at opnå et optimalt resultat.

● Rengøring og pleje

⚠ ADVARSEL!

-  Aktiver altid startspærren ¹ for at låse udløseren ² og adskil produktet fra strømforsyningen, inden du begynder at arbejde på produktet.
- Brug ikke kemiske, alkaliske, skurende eller andre aggressive rengørings- eller desinfektionsmidler til at rengøre dette produkt, da disse kan beskadige overfladen.
- Sørg for at der ikke kommer væsker ind i produktet.
- Produktet skal altid være ren, tør og fri for olie eller smørefedt.
- Fjern snavs efter hver brug og inden opbevaringen.

- En regelmæssig og hensigtsmæssig rengøring hjælper med at opnå sikker brug og forlænger produktets levetid.
- Hvis strømledningen skal udskiftes, skal dette gøres af producenten eller en officiel repræsentant for at undgå sikkerhedsrisici.
- Brug en blød børste for områder der er svære at nå.
- Rengør produktet med en tør klud.

● Vedligeholdelse

⚠ ADVARSEL!

-  Aktiver altid startspærren ¹ for at låse udløseren ² og adskil produktet fra strømforsyningen, inden du begynder at arbejde på produktet.
- Produktet er vedligeholdelsesfrit.
- Kontroller altid produktet omhyggeligt før og efter hver brug for tegn på slid og beskadigelser.

● Reparation

Dette produkt indeholder ingen dele, som kan vedligeholdes af forbrugeren. Kontakt en autoriseret forhandler eller en lignende kvalificeret person for at få produktet repareret eller kontrolleret.

● Opbevaring

- Rengør produktet som beskrevet.
- Fjern alle klammer og søm fra magsinskakten ⁴ inden opbevaringen og aktiver startspærren ¹ for at låse udløseren ².

- Opbevar produktet, klammer og søm på et tørt, frostfrit og godt ventileret sted.
- Opbevar altid produktet på et sted, der er utilgængeligt for børn.

● Bortskaffelse

Indpakningen består af miljøvenlige materialer, som De kan bortskaffe over de lokale genbrugssteder.



Bemærk forpackningsmaterialernes mærkning til affaldssorteringen, disse er mærket med forkortelser (a) og numre (b) med følgende betydning: 1–7: kunststoffer/20–22: papir og pap/80–98: kompositmaterialer.



De får oplyst muligheder til bortskaffelse af det udtjente produkt hos deres lokale myndigheder eller bystyre.



For miljøets skyld, så må produktet aldrig smides ud sammen med husholdningsaffaldet, når det er udtjent, men skal afleveres til en fagmæssig korrekt bortskaffelse. De kan informere Dem vedrørende opsamlingssteder og deres åbningstider hos deres ansvarlige forvaltning.



Produktet og tilbehøret og emballagematerialer kan genbruges og er underlagt udvidet producentansvar. De skal bortskaffes separat. Følg de viste mærkater med sorteringsoplysninger, så de bortskaffes på en bedre måde.

● Garanti og service

● Garanti

Produktet er blevet fremstillet efter strenge kvalitetsstandarder og kontrolleret nøje før udlevering. I tilfælde af materiale- eller produktionsfejl kan du i medfør af loven gøre krav gældende over for sælgeren af produktet. Dine lovmæssige rettigheder begrænses på ingen måde af den af os nedennævnte garanti.

Garantien på dette produkt gælder i 3 år regnet fra købsdatoen. Garantien gælder fra købsdatoen. Opbevar den originale kvittering et sikkert sted, da dette dokument forlanges forlagt som dokumentation for købet.

Alle skader eller mangler, der allerede forefindes på tidspunktet for købet, skal straks meddeles efter udpakningen af produktet.

Hvis der inden for 3 år regnet fra købsdatoen viser sig en materiale- eller produktionsfejl på produktet, reparerer eller udskifter vi det – efter vores valg – gratis for dig. Garantiperioden forlænges ikke som følge af et imødekommet krav om garanti. Dette gælder også for udskiftede og reparerede dele.

Denne garanti bortfalder, hvis produktet er blevet beskadiget eller anvendt og vedligeholdt forkert.

Garantien dækker materiale- og produktionsfejl. Denne garanti dækker hverken produktdele, der er udsat for normal slitage og derfor er at betragte som sliddele (f.eks. batterier, akkumulatorer, slanger, farvepatroner), eller skader på skrøbelige dele, f.eks. kontakter eller dele af glas.

● Afvikling af garantiasager

For at kunne garantere en hurtig sagsbehandling af din forespørgsel, bedes du følge følgende anvisninger:

- Hav venligst kassebonen og varenummeret (IAN 465696_2404) klar ved alle henvendelser som dokumentation for købet.
- Varenummeret er angivet på typeskiltet, en indgravering, på forsiden af vejledningen (nederst til venstre) eller på et mærkat på bag- eller undersiden af produktet.
- Hvis der er funktionsfejl eller andre mangler, skal du først kontakte nedenstående serviceafdeling telefonisk eller via e-mail.
- Et produkt, der registreres som defekt, kan derefter gratis sendes til den oplyste serviceadresse med vedlæggelse af købsbeviset (kassebonen) og angivelse af, hvori manglen består, og hvornår den er opstået.



På parkside-diy.com kan du se og downloade denne og mange andre manualer. Med denne QR-kode kommer du direkte på parkside-diy.com. Vælg dit land og søg efter betjeningsvejledningen ved hjælp af søgefunktionen. Ved at indtaste varenummeret (IAN) 465696_2404 kommer du til betjeningsvejledningen af dit produkt.

● Service

⚠ ADVARSEL!

- Lad dit produkt blive repareret af servicestedet eller en faguddannet elektriker og kun med originale reservedele. Dermed sikres at produktets sikkerhed bibeholdes.

Ⓜ Service Danmark

Tel.: 80253972

E-Mail: owim@lidl.dk



● EU-overensstemmelseserklæring

EU-OVERENSSTEMMELSESERKLÆRING (Nr. 465696_2404)

IAN: 465696_2404
Produktidentifikation: "PARKSIDE" Elektrisk hæfte- og sømpistol
Modelnummer: HG12187

Genstanden for erklæringen, som beskrevet ovenfor, er i overensstemmelse med den relevante EU-harmoniseringslovgivning:

Direktiv 2006/42/EF
Direktiv 2014/30/EU
Direktiv 2011/65/EU med alle relaterede ændringer

Referencer til de relevante anvendte harmoniserede standarder eller referencer til de andre tekniske specifikationer, som der erklæres overensstemmelse med:

Nr. / dele
Direktiv 2006/42/EF
EN 60745-1:2009/A11:2010
EN 60745-2-16:2010
Direktiv 2014/30/EU
EN IEC 55014-1:2021
EN IEC 55014-2:2021
EN IEC 61000-3-2:2019/A1:2021
EN 61000-3-3:2013/A2:2021

Genstanden for ovennævnte erklæring er i overensstemmelse med Europa-Parlamentets og Rådets direktiv 2011/65/EU af den 8. juni 2011 om begrænsning af brugen af visse farlige stoffer i elektrisk og elektronisk udstyr:

Nr. / dele
Direktiv 2011/65/EU
EN IEC 63000:2018

Ihænde-haver af den tekniske dokumentation: OWIM GmbH & Co.KG

Underskrevet for og på vegne af:

OWIM GmbH & Co. KG, Stiftsbergstraße 1, 74167 Neckarsulm, Tyskland

Denne overensstemmelseserklæring udstedes udelukkende under fabrikantens ansvar.

Oversættelse af original overensstemmelseserklæring

Neckarsulm

15.08.2024

Sted

Dato

ppa. Stefan Haensel
Prokurist

ppa. Jens Buchheim
Prokurist

Legenda dei pittogrammi utilizzati	Pagina 111
Introduzione	Pagina 111
Utilizzo conforme alla destinazione d'uso	Pagina 111
Descrizione dei componenti	Pagina 112
Contenuto della confezione	Pagina 112
Specifiche tecniche.....	Pagina 112
Istruzioni di sicurezza generali per attrezzi elettrici	Pagina 113
Istruzioni di sicurezza per dispositivi di piantaggio.....	Pagina 115
Note di completamento	Pagina 115
Accessori originali/equipaggiamento aggiuntivo	Pagina 116
Messa in funzione	Pagina 116
Caricare il caricatore con le graffette	Pagina 116
Caricare il caricatore con i chiodi.....	Pagina 116
Funzioni	Pagina 116
Sparare graffette e chiodi.....	Pagina 116
Rimozione delle graffette o dei chiodi rimasti incastrati	Pagina 117
Utilizzare chiodi e graffette della lunghezza giusta	Pagina 117
Pulizia e cura	Pagina 118
Manutenzione	Pagina 118
Riparazione	Pagina 118
Conservazione	Pagina 118
Smaltimento	Pagina 118
Garanzia e assistenza	Pagina 119
Garanzia.....	Pagina 119
Gestione dei casi in garanzia	Pagina 119
Assistenza.....	Pagina 120
Dichiarazione di conformità UE	Pagina 121

Legenda dei pittogrammi utilizzati			
	Leggere il manuale di istruzioni per l'uso. Per ulteriori informazioni leggere il manuale di istruzioni.		Proteggere il prodotto dall'umidità.
	Leggere il manuale di istruzioni per l'uso.		Tensione/corrente alternata
	Indossare occhiali protettivi.		Rispettare le avvertenze e le indicazioni di sicurezza!
	Indossare una protezione per le orecchie.		Pericolo di folgorazione!
	Utilizzare solo in luoghi interni e asciutti.		Spegnere il prodotto e staccarlo dalla rete elettrica prima di eseguire regolazioni, interventi di manutenzione e pulizia e se il prodotto non viene utilizzato.
	Classe di isolamento II (doppio isolamento)		Il marchio CE garantisce la conformità con le Direttive UE specifiche per il prodotto.
 	Avvertenze di sicurezza Istruzioni per l'uso		

Pistola sparapunti e sparachiodi elettrica

● Introduzione

 Congratulazioni per l'acquisto del vostro nuovo prodotto. Avete optato per un prodotto di alta qualità. Le istruzioni d'uso sono parte integrante di questo prodotto. Esse contengono importanti avvertenze sulla sicurezza, l'impiego e lo smaltimento. Prima dell'utilizzo del prodotto, prendere conoscenza di tutte le istruzioni d'uso e delle avvertenze di sicurezza. Utilizzare il prodotto solo come descritto e per i campi di applicazione indicati. Consegnare tutte le documentazioni su questo prodotto quando viene ceduto a terzi.

● Utilizzo conforme alla destinazione d'uso

Il prodotto è destinato al fissaggio di cartone, fogli di carta, pelle, materiale isolante, stoffa e materiali simili su legno dolce (legno non trattato), tavole di compensato e di fibre a densità media. Esso è destinato esclusivamente all'utilizzo domestico privato. Ogni altro utilizzo o modifica al prodotto è da considerarsi non conforme alla destinazione d'uso e può essere causa di infortuni. Il produttore declina qualsiasi responsabilità per danni derivanti da un utilizzo improprio del prodotto. Non adatto all'uso commerciale. Il prodotto non è pensato per essere fissato a cavi elettrici.

● Descrizione dei componenti

- | | | | |
|----|---|---|--|
| 1 | Blocco di accensione | 6 | Contatto di sicurezza |
| 2 | Grilletto | 7 | Indicatore livello di riempimento (graffette e chiodi) |
| 3 | Caricatore | | |
| 3a | Tasto di sblocco | | |
| 4 | Vano caricatore | | |
| 5 | Indicatore livello di riempimento (graffette) | | |

● Contenuto della confezione

1 pistola sparapunti e sparachiodi elettrica
400 graffette, 10 mm
100 chiodi, 14 mm
1 manuale di istruzioni per l'uso

● Specifiche tecniche

Pistola sparapunti e sparachiodi elettrica: PHET 15 C2
Codice modello: HG12187
Tensione nominale in entrata: 230-240V~, 50Hz
Corrente nominale: 4A
Velocità: max. 20 min⁻¹
Capacità caricatore: 100 graffette o 50 chiodi
Classe di isolamento: II/□ (doppio isolamento)

Graffette a filo fine:

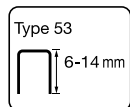

Larghezza graffette: 11,4 mm
Lunghezza graffette: 6-14 mm

Chiodi:

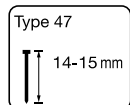

Lunghezza del chiodo: 14-15 mm

Valore di emissione acustica:

valore del livello di rumorosità conforme alla norma EN 60745. Il livello di rumorosità stimato A singolo, normalizzato a 1 s, è solitamente di:

Livello di pressione acustica (L_{pA}): 85,3 dB
Livello di intensità sonora (L_{WA}): 96,3 dB
Scostamento (L_{pA} , L_{WA}): 3 dB



Indossare le cuffie di protezione acustica!

Valori totali di vibrazione determinati secondo la norma EN 60745:

valore di emissione delle vibrazioni
 $a_n = 3,159 \text{ m/s}^2$
Scostamento K = 1,5 m/s²

Nota: il valore relativo al livello di vibrazioni indicato nelle presenti istruzioni d'uso è stato misurato in conformità ad una procedura di misurazione standardizzata e può essere utilizzato per il confronto tra apparecchi. Il valore relativo all'emissione delle vibrazioni indicato può essere utilizzato anche per stabilire una valutazione iniziale dell'esposizione.

⚠ ATTENZIONE!

Il livello delle vibrazioni potrà variare a seconda dell'impiego dell'utensile elettrico e in alcuni casi potrà essere superiore al valore indicato in queste istruzioni. Il carico di vibrazioni potrebbe essere sottovalutato se l'utensile elettrico viene utilizzato sempre in simili modalità. Cercare di ridurre al minimo l'esposizione alle vibrazioni. Per ridurre l'esposizione alle vibrazioni, è possibile ad esempio indossare i guanti durante l'utilizzo dell'attrezzo e limitare l'orario di lavoro. Inoltre devono essere considerate tutte le fasi del ciclo di funzionamento (per esempio quando l'utensile elettrico è spento e quando invece è acceso ma funziona a vuoto).

Nota: per una corretta valutazione del carico di vibrazioni durante un determinato periodo di lavoro, è necessario considerare anche i periodi di tempo in cui l'apparecchio è spento oppure in funzione ma senza essere utilizzato. Ciò può ridurre notevolmente il carico di vibrazioni durante l'intero periodo di lavoro.

● Istruzioni di sicurezza generali per attrezzi elettrici

ATTENZIONE!



Leggere tutte le indicazioni di sicurezza e tutte le istruzioni!

Negligenze nell'attenersi alle istruzioni di sicurezza e alle altre istruzioni possono causare scossa elettrica, incendi e/o pesanti ferite.

Conservare tutte le indicazioni di sicurezza e le istruzioni per una futura consultazione.

La parola "attrezzo elettrico" utilizzata nelle istruzioni d'uso si riferisce agli attrezzi elettrici funzionanti all'interno di una rete (con cavo di rete) e agli attrezzi elettrici che funzionano mediante accumulatori (senza cavo di rete).

Sicurezza sul posto di lavoro

- a) **Mantenere l'area di lavoro pulita e ben illuminata.** Aree di lavoro disordinate o scarsamente illuminate possono causare incidenti.
- b) **Non lavorare con l'utensile elettrico in un'atmosfera a rischio di esplosione, dove si trovano liquidi, gas o polveri infiammabili.** Gli utensili elettrici generano scintille che possono infiammare la polvere o i vapori.
- c) **Durante l'utilizzo dell'utensile elettrico tenere lontani bambini e persone estranee.** Con una distrazione è possibile perdere il controllo dell'utensile elettrico.

Sicurezza elettrica

- a) **La spina di allacciamento dell'attrezzo elettrico deve poter entrare nella presa elettrica. La spina non deve essere modificata in alcun modo. Non utilizzare adattatori con utensili elettrici con messa a terra.** Spine non modificate e prese adatte riducono il rischio di folgorazione.
- b) **Evitare il contatto del corpo con superfici messe a terra, quali ad esempio quelle di tubi, caloriferi, fornelli e frigoriferi.** Sussiste un elevato rischio di folgorazione se il corpo viene collegato a terra.
- c) **Mantenere l'utensile elettrico lontano da pioggia o umidità.** La penetrazione di acqua in un utensile elettrico accresce il rischio di folgorazione.
- d) **Non utilizzare il cavo in modo non conforme, cioè per tirare l'attrezzo elettrico, per appenderlo o per estrarre la spina dalla presa elettrica. Tenere il cavo lontano da calore, olio, spigoli acuti o parti in movimento dell'apparecchio.** Cavi di alimentazione danneggiati o attorcigliati accrescono il rischio di scossa elettrica.
- e) **Qualora l'attrezzo elettrico venisse utilizzato all'aperto, impiegare solamente prolunghie adatte anche ad un utilizzo all'aperto.** L'utilizzo di una prolunga adatta ad un uso esterno riduce il rischio di scossa elettrica.
- f) **Qualora non fosse possibile evitare l'utilizzo dell'attrezzo elettrico in un ambiente umido, utilizzare un circuito di sicurezza per correnti di guasto.** L'impiego di un circuito di sicurezza per correnti di guasto riduce il rischio di folgorazione.

Sicurezza delle persone

- a) **Fare sempre estrema attenzione a ciò che si fa e utilizzare con coscienza l'utensile elettrico. Non utilizzare l'utensile elettrico quando si è stanchi o sotto l'effetto di droghe, alcool o medicinali.** Un solo attimo di disattenzione nell'utilizzo dell'attrezzo elettrico può provocare gravi lesioni.
- b) **Indossare sempre i dispositivi di protezione individuale e gli occhiali protettivi.** Indossando i dispositivi di protezione individuale, come una maschera antipolvere, scarpe di sicurezza antiscivolo, un casco di protezione o una protezione auricolare, a seconda del tipo e dell'utilizzo dell'attrezzo elettrico, si riduce il rischio di lesioni.
- c) **Prestare attenzione per evitare l'accensione accidentale dell'utensile elettrico. Assicurarsi che l'utensile sia spento prima di collegarlo alla rete di alimentazione elettrica, di sollevarlo o di trasportarlo.** Se durante il trasporto dell'attrezzo elettrico, si tiene il dito sull'interruttore o se esso viene allacciato all'alimentazione quando acceso, possono provocarsi incidenti.
- d) **Prima di avviare l'utensile elettrico, rimuovere il dispositivo di regolazione o la chiave per dadi.** Un utensile o una chiave che si trova in una parte di apparecchio in rotazione può provocare lesioni.
- e) **Evitare una postura del corpo anormale. Assicurarsi di poggiare bene per terra e mantenere sempre l'equilibrio.** In questo modo sarà possibile controllare meglio l'utensile elettrico in caso di situazioni impreviste.
- f) **Indossare indumenti idonei. Non indossare gioielli o indumenti non aderenti. Tenere capelli, abbigliamento e guanti lontano dalle parti in movimento.** Indumenti ampi, gioielli o capelli lunghi possono rimanere intrappolati nelle parti in movimento.
- g) **Quando vengono montati dispositivi di aspirazione e di cattura della polvere, assicurarsi che questi siano stati allacciati ed utilizzati correttamente.** L'utilizzo di questi dispositivi riduce i pericoli provocati dalla polvere.

Utilizzo e maneggio dell'attrezzo elettrico

- a) **Non sovraccaricare l'apparecchio. Utilizzare sempre l'utensile elettrico idoneo al lavoro da eseguire.** Con l'utensile elettrico idoneo si lavora meglio e con maggiore sicurezza nello specifico ambito di utilizzo.
- b) **Non utilizzare un utensile elettrico il cui interruttore è difettoso.** Un utensile elettrico che non si può più accendere e spegnere rappresenta un pericolo e deve essere riparato.
- c) **Estrarre la spina dalla presa e/o rimuovere l'accumulatore prima di effettuare impostazioni sull'apparecchio, prima di cambiare componenti accessori e prima di riporre l'attrezzo elettrico.** Queste misure impediscono l'avvio involontario dell'attrezzo elettrico.
- d) **Mantenere gli utensili elettrici non utilizzati fuori dalla portata di bambini. Non lasciare usare l'attrezzo elettrico a persone che non hanno confidenza con esso o che non hanno letto queste istruzioni.** Gli utensili elettrici sono pericolosi se utilizzati da persone inesperte.

- e) **Avere cura dell'attrezzo elettrico.** Controllare che i componenti mobili funzionino perfettamente e che non si blocchino, che parti di esso non siano rotte o danneggiate e che la funzionalità dell'attrezzo elettrico non sia messa a rischio. Far riparare le parti danneggiate prima dell'utilizzo dell'utensile elettrico. Molti incidenti sono provocati dal fatto che gli utensili elettrici non vengono sottoposti a una corretta manutenzione.
- f) **Mantenere gli utensili di taglio affilati e puliti.** Gli utensili di taglio curati con attenzione e dotati di bordi affilati si incastrano meno frequentemente e sono semplici da guidare durante il lavoro.
- g) **Utilizzare l'attrezzo elettrico, gli accessori, utensili ecc, in conformità alle presenti istruzioni.** In questo senso, considerare le condizioni di lavoro e l'attività da svolgere. L'utilizzo di utensili elettrici per scopi diversi da quelli previsti può provocare situazioni rischiose.

Assistenza

- a) **L'attrezzo elettrico può essere riparato esclusivamente da personale qualificato e soltanto con pezzi di ricambio originali.** In questo modo si garantisce che la sicurezza dell'attrezzo elettrico rimarrà immutata.

● **Istruzioni di sicurezza per dispositivi di piantaggio**

1. **Ricordare sempre che l'utensile elettrico contiene graffette.** Usando in maniera negligente il dispositivo di piantaggio, è possibile che possa essere sparata una graffetta, provocando delle lesioni.

2. **Non rivolgere mai l'utensile elettrico verso se stessi o altre persone vicine.** Se la pistola dovesse scattare inavvertitamente, viene sparata una graffetta che può provocare lesioni.
3. **Non azionare il dispositivo elettrico prima di averlo posizionato in maniera ferma sul pezzo da lavoro.** Se l'apparecchio elettrico non ha contatto con il pezzo da lavoro, la graffetta può rimbalzare dal punto di fissaggio.
4. **Separare l'utensile elettrico dalla rete elettrica o dalla batteria se la graffetta si incastra nel dispositivo elettrico.** Quando il dispositivo di piantaggio è collegato, può succedere che venga azionato nel rimuovere una graffetta molto salda.
5. **Prestare cautela nel rimuovere una graffetta molto salda.** Il sistema può essere in tensione e la graffetta può essere sparata con molta potenza, mentre cercate di rimuovere il blocco.
6. **Non utilizzare questa cucitrice per fissare condutture elettriche.** Esso non è adatto per l'installazione di condutture elettriche, può danneggiare l'isolamento dei cavi elettrici e così provocare una scossa elettrica e un incendio.

● **Note di completamento**

⚠ ATTENZIONE! PERICOLO DI LESIONI!

- Non rivolgere mai l'apparecchio verso se stessi, altre persone o animali.
- Assicurarvi che nessun'altra persona o animale si trovi dall'altro lato dell'apparecchio o nelle immediate vicinanze.



INDOSSARE OCCHIALI PROTETTIVI!

- Indossare occhiali protettivi. Ciò vale anche per persone che durante l'uso prestano aiuto ed eseguono lavori.
- **Bloccare il pezzo da lavorare!** Un pezzo da lavorare che viene bloccato da un dispositivo di fissaggio o una morsa è molto più sicuro di uno che viene tenuto in mano.
- Posizionare il cavo di alimentazione sempre sul retro dell'apparecchio.

● Accessori originali/ equipaggiamento aggiuntivo

- Utilizzare esclusivamente accessori e apparecchi supplementari indicati nel manuale di istruzioni per l'uso e compatibili con l'apparecchio.

● Messa in funzione

A **ATTENZIONE!**

-  Premere sempre prima il blocco di accensione **1** per bloccare il grilletto **2** e staccare il prodotto dalla corrente prima di avviare lavori sul prodotto.

● Caricare il caricatore con le graffette

- Capovolgere il prodotto.
- Premere il tasto di sblocco **3a** (vedi Fig. B).
- Estrarre il caricatore **3** dal vano caricatore **4** (vedi Fig. B).
- Riempire il vano caricatore **4** di graffette (vedi Fig. C).
- Dopo aver caricato reinserire il caricatore **3** fino a chiudere completamente il vano caricatore **4**. Il tasto di sblocco **3a** deve innestarsi con un

“clic” nel vano caricatore **4** (vedi Fig. C).

Nota: verificare se il vano caricatore **4** è vuoto attraverso la finestrella dell'indicatore del livello di riempimento **5** o **7**. Attraverso i due indicatori del livello di riempimento è possibile verificare se ci sono ancora graffette nel vano caricatore.

● Caricare il caricatore con i chiodi

- Capovolgere il prodotto.
- Premere il tasto di sblocco **3a** (vedi Fig. B).
- Estrarre il caricatore **3** dal vano caricatore **4** (vedi Fig. B).
- Fare attenzione al simbolo  sul caricatore **3** e riempire il vano caricatore **4** con i chiodi (vedi Fig. D).
- Dopo aver caricato reinserire il caricatore **3** fino a chiudere completamente il vano caricatore **4**. Il tasto di sblocco **3a** deve innestarsi con un “clic” nel vano caricatore **4** (vedi Fig. D).

Nota: verificare se il vano caricatore **4** è vuoto attraverso la finestrella dell'indicatore del livello di riempimento **7**.

● Funzioni

● Sparare graffette e chiodi

- Spingere il blocco di accensione **1** completamente da destra a sinistra sulla posizione “Sblocco” **6**.
- Premere il contatto di sicurezza **6** contro il pezzo da lavorare (vedi Fig. E).
- Premere il grilletto **2** tenendo premuto il prodotto contro il pezzo da lavorare per inserirvi una graffetta/ un chiodo.

Nota: tenere saldamente il prodotto e premerlo prima di azionarlo sulla superficie di lavoro, in modo da garantire un inserimento perfetto della graffetta/del chiodo.

● Rimozione delle graffette o dei chiodi rimasti incastrati

⚠ ATTENZIONE!

-  Premere sempre prima il blocco di accensione **1** per bloccare il grilletto **2** e staccare il prodotto dalla corrente prima di avviare lavori sul prodotto.
- Aprire il vano caricatore **4** ed estrarre il caricatore **3**.
- Rimuovere la graffetta o il chiodo rimasti incastrati dal vano caricatore **4**.

● Utilizzare chiodi e graffette della lunghezza giusta

- Per determinare la lunghezza adatta delle graffette è necessario tenere presente due fattori:
 - lo spessore del materiale da fissare
 - la natura e la durezza del materiale di base.

Esempi tipici

Materiale di base	Materiale da fissare/spessore	Graffette	Chiodi
Compensato	≤ 1 mm	6–8 mm	8–10 mm
Pannello di fibra	1–3 mm	8–10 mm	12–14 mm
Legno dolce (es. pino)	≤ 3 mm	8–10 mm	10–12 mm
	3–5 mm	10–14 mm	12–15 mm

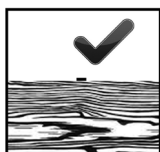
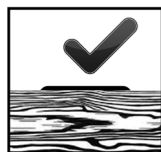

Il lato superiore della graffetta o la testa del chiodo dovrebbero trovarsi allo stesso livello del lato superiore del materiale da fissare.

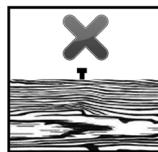
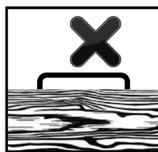

Se il lato superiore della graffetta/la testa del chiodo non si trova sullo stesso livello del lato superiore del materiale da fissare, la graffetta/il chiodo utilizzati sono troppo lunghi. Utilizzare in tal caso la dimensione minore successiva per ottenere un risultato ottimale.

● Pulizia e cura

A ATTENZIONE!

-  Premere sempre prima il blocco di accensione **1** per bloccare il grilletto **2** e staccare il prodotto dalla corrente prima di avviare lavori sul prodotto.
- Per la pulizia di questo prodotto non usare detergenti o disinfettanti chimici, alcalini, abrasivi o comunque aggressivi perché questi potrebbero danneggiare la superficie.
- Assicurarsi che non penetrino mai liquidi nel prodotto.
- Il prodotto deve essere sempre pulito, asciutto e privo di tracce di olio o grasso.
- Pulirlo dopo ogni utilizzo e prima di conservarlo.
- Una pulizia regolare e adeguata contribuisce ad assicurare un utilizzo sicuro e prolunga la vita di servizio del prodotto.
- Se deve essere sostituito il cavo di alimentazione, per evitare rischi per la sicurezza rivolgersi al produttore o a un rivenditore ufficiale.
- Per i punti difficilmente raggiungibili utilizzare una spazzola morbida.
- Pulire il prodotto con un panno asciutto.

● Manutenzione

A ATTENZIONE!

-  Premere sempre prima il blocco di accensione **1** per bloccare il grilletto **2** e staccare il prodotto dalla corrente prima di avviare lavori sul prodotto.
- Il prodotto non necessita di manutenzione.
- Controllare con cura il prodotto prima di ogni utilizzo per verificare l'eventuale presenza di segni di usura e/o di danneggiamento.

● Riparazione

Questo prodotto non contiene componenti la cui manutenzione può essere eseguita dall'utente. Rivolgersi a un rivenditore autorizzato o a una persona qualificata per far controllare o riparare il prodotto.

● Conservazione

- Pulire il prodotto come sopra descritto.
- Prima di conservare rimuovere tutte le graffette e i chiodi dal vano caricatore **4** e premere il blocco di accensione **1** per bloccare il grilletto **2**.
- Conservare il prodotto, le graffette e i chiodi in un ambiente asciutto, fresco, areato e privo di gelo.
- Conservare il prodotto sempre in un luogo non raggiungibile dai bambini.

● Smaltimento

L'imballaggio è composto da materiali ecologici che possono essere smaltiti presso i siti di raccolta locali per il riciclo.



Osservare l'identificazione dei materiali di imballaggio per lo smaltimento differenziato, i quali sono contrassegnati da abbreviazioni (a) e da numeri (b) con il seguente significato: 1-7: plastiche/20-22: carta e cartone/80-98: materiali compositi.



E' possibile informarsi circa le possibilità di smaltimento del prodotto usato presso l'amministrazione comunale o cittadina.



Per questioni di tutela ambientale non gettare il prodotto usato tra i rifiuti domestici,

ma provvedere invece al suo corretto smaltimento. Presso l'amministrazione competente è possibile ricevere informazioni circa i siti di raccolta e i relativi orari di apertura.

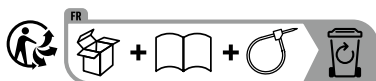

Il prodotto, i suoi accessori e i materiali di imballaggio sono riciclabili e soggetti alla responsabilità estesa del produttore. Per un migliore trattamento dei rifiuti, smaltirli separatamente seguendo i diversi simboli della raccolta differenziata.

● **Garanzia e assistenza**

● **Garanzia**

Il prodotto è stato fabbricato accuratamente secondo severe direttive di qualità ed è stato controllato meticolosamente prima della consegna. In caso di difetti di materiale o fabbricazione l'acquirente può far valere diritti legali nei confronti del venditore. La nostra garanzia sotto riportata non costituisce alcun limite ai diritti legali dell'acquirente.

Questo prodotto è garantito per 3 anni con decorrenza dalla data di acquisto. La garanzia decorre dalla data d'acquisto. Conservare lo scontrino originale in un posto sicuro perché questo documento viene richiesto come prova dell'avvenuto acquisto.

Tutti i danni o difetti presenti già al momento dell'acquisto devono essere comunicati subito dopo l'apertura della confezione.

Se entro 3 anni dalla data di acquisto di questo prodotto si rileva un difetto di materiale o di fabbricazione, noi procederemo, a nostra discrezione, alla riparazione o sostituzione gratuite del prodotto o al rimborso del prezzo di acquisto. Un eventuale intervento in garanzia non prolunga né rinnova il periodo di garanzia stesso. Ciò vale anche per le parti sostituite e riparate.

Questa garanzia decade in caso di danneggiamento oppure uso o manutenzione impropri del prodotto.

La prestazione in garanzia vale per difetti del materiale o di fabbricazione. Questa garanzia non si estende a componenti del prodotto esposti a normale logorio, che possono pertanto essere considerati come componenti soggetti a usura (esempio capacità della batteria, calcificazione, lampade, pneumatici, filtri, spazzole...). La garanzia non si estende altresì a danni che si verificano su componenti delicati (esempio interruttori, batterie, parti realizzate in vetro, schermi, accessori vari) nonché danni derivanti dal trasporto o altri incidenti.

● **Gestione dei casi in garanzia**

Per garantire un rapido disbrigo della vostra richiesta, attenersi alle istruzioni di seguito riportate:

- o per qualunque richiesta conservare lo scontrino e il codice dell'articolo (IAN 465696_2404) come prova di acquisto.
- o il codice dell'articolo è riportato sulla targhetta identificativa presente sul prodotto, inciso su di esso, riportato sulla copertina delle istruzioni (in basso a sinistra) o sull'adesivo posizionato sul lato posteriore o inferiore del prodotto.

- o se si dovessero presentare errori di funzionamento o altri difetti, contattare dapprima il reparto di assistenza di seguito riportato, telefonicamente, o per e-mail.
- o è possibile inviare gratuitamente il prodotto difettoso all'indirizzo dell'assistenza clienti comunicato, allegando la ricevuta d'acquisto (scontrino) e indicando il tipo di difetto e il momento in cui tale difetto è comparso.



o su parkside-diy.com potete visionare e scaricare queste istruzioni e molti altri manuali. Facendo la scansione del codice QR si ac-

cede direttamente a parkside-diy.com. Scegliere il proprio paese e attraverso il motore di ricerca cercare le istruzioni per l'uso. Inserendo il codice dell'articolo (IAN) 465696_2404 si accede alle istruzioni per l'uso del proprio articolo.

● Assistenza

⚠ ATTENZIONE!

- Il prodotto deve essere riparato presso un centro di assistenza o da un elettricista soltanto con pezzi di ricambio originali. In questo modo si garantirà la sicurezza del prodotto.

IT Assistenza Italia
 Tel.: 800790789
 E-Mail: owim@lidl.it



● Dichiarazione di conformità UE

DICHIARAZIONE DI CONFORMITÀ UE (N. 465696_2404)

IAN: 465696_2404
Identificazione del prodotto: "PARKSIDE" Pistola sparapunti e sparachiodi elettrica
Numero di modello: HG12187

L'oggetto della dichiarazione di cui sopra è conforme alla pertinente normativa di armonizzazione dell'Unione:

Direttiva 2006/42/CE
Direttiva 2014/30/UE
Direttiva 2011/65/UE con tutte le relative modifiche

Riferimento alle pertinenti norme armonizzate o riferimenti alle altre specifiche tecniche in relazione alle quali è dichiarata la conformità:

N° / Parti
Direttiva 2006/42/CE
EN 60745-1:2009/A11:2010
EN 60745-2-16:2010
Direttiva 2014/30/UE
EN IEC 55014-1:2021
EN IEC 55014-2:2021
EN IEC 61000-3-2:2019/A1:2021
EN 61000-3-3:2013/A2:2021

L'oggetto della dichiarazione di cui sopra è conforme alla direttiva 2011/65/UE del Parlamento europeo e del Consiglio, dell'8 giugno 2011, sulla restrizione dell'uso di determinate sostanze pericolose nelle apparecchiature elettriche ed elettroniche:

N° / Parti
Direttiva 2011/65/UE
EN IEC 63000:2018

Depositario della documentazione tecnica: OWIM GmbH & Co.KG

Firmato a nome e per conto di:

OWIM GmbH & Co. KG, Stiftsbergstraße 1, 74167 Neckarsulm, Germania









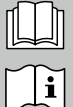

La presente dichiarazione di conformità è rilasciata sotto la sola responsabilità del produttore.

Traduzione della dichiarazione di conformità originale

Neckarsulm	15.08.2024		
Luogo	Data	ppa. Stefan Haensel	ppa. Jens Buchheim
		Firmatario autorizzato	Firmatario autorizzato

Az alkalmazott piktogramok jelmagyarázata	Oldal 123
Bevezető	Oldal 123
Rendeltetésszerű használat	Oldal 123
Alkatrészleírás	Oldal 124
A csomag tartalma.....	Oldal 124
Műszaki adatok.....	Oldal 124
Elektromos szerszámokra vonatkozó általános biztonsági tudnivalók	Oldal 125
Biztonsági javaslatok behajtógépekhez.....	Oldal 127
Kiegészítő tudnivalók	Oldal 127
Eredeti tartozék/kiegészítő felszerelés	Oldal 128
Üzembe helyezés	Oldal 128
A tár ellátása kápcsokkal	Oldal 128
A tár megtöltése szögekkel.....	Oldal 128
Funkciók	Oldal 128
Kápcsok és szögek.....	Oldal 128
Beszorult kápcso vagy szög eltávolítása.....	Oldal 129
A megfelelő hosszúságú tűzőkápcsok és szögek kiválasztása.....	Oldal 129
Tisztítás és ápolás	Oldal 129
Karbantartás	Oldal 130
Javítás	Oldal 130
Tárolás	Oldal 130
Mentesítés	Oldal 130
Garancia és szervíz	Oldal 131
Garancia.....	Oldal 131
Garanciális ügyek lebonyolítása.....	Oldal 131
Szervíz.....	Oldal 132
EU-megfelelőségi nyilatkozat	Oldal 133

Az alkalmazott piktogramok jelmagyarázata

	Olvassa el a használati utasítást. További információkat a használati utasításban talál.		Óvja a terméket nedvességtől.
	Olvassa el a használati utasítást.		Váltóáram/-feszültség
	Viseljen szemvédőt.		Tartsa be a figyelmeztetéseket és a biztonsági utasításokat!
	Viseljen fülvédőt.		Áramütés veszélye!
	Csak száraz beltéri helyiségekben használja.		A beállítások elvégzése, a karbantartási és tisztítási munkák elvégzése előtt, valamint amikor a terméket nem használja, kapcsolja ki és csatlakoztassa le az áramkörrel.
	II. érintésvédelmi osztály (kettős szigetelés)		A CE-jelzés a termékre vonatkozó releváns EU-irányelvek betartását jelöli.
	Biztonsági tudnivalók Kezelési utasítások		

Elektromos tűzőgép és szögbelövő

● Bevezető



Gratulálunk új termékének vásárlása alkalmából. Ezzel a döntésével vállalatunk értékes terméke mellett döntött. A használati utasítás ezen termék része. A biztonságra, a használatára és a megsemmisítésre vonatkozó fontos tudnivalókat tartalmazza. A termék használata előtt ismerje meg az összes használati és biztonsági tudnivalót. A terméket csak a leírtak szerint és a megadott felhasználási területeken alkalmazza. A termék harmadik személy számára való továbbadása esetén kézbesítse vele annak a teljes dokumentációját is.

● Rendeltetésszerű használat

A terméket kartonpapír, papírlapok, bőr, szigetelőanyag, szövet és hasonló anyagok puhafára (természetes fa), rétegelt lemezre, és a közepes sűrűségű farostlemezre történő rögzítésre szánták. Privát háztartásokban történő használatra szolgál. Minden más jellegű használat vagy a termék megváltoztatása nem rendeltetésszerűnek minősül és rendkívül balesetveszélyes. A nem rendeltetésszerű használatból fakadó károkért a gyártó nem vállal felelősséget. Nem ipari felhasználásra való. A termék nem alkalmas elektromos kábel rögzítésre.

● Alkatrészleírás

1	Biztonsági retesz	5	Töltésszint kijelző (kapcsok)
2	Kioldó	6	Biztonsági érintkező
3	Tár	7	Töltésszint kijelző (kapcsok és szögek)
3a	Kioldógomb		
4	Tárház		

● A csomag tartalma

1 elektromos tűzőgép és szögbelövő
400 kapocs, 10 mm
100 szög, 14 mm
1 használati útmutató

● Műszaki adatok

Elektromos tűzőgép és szögbelövő: PHET 15 C2
Modellszám: HG12187
Névleges feszültség: 230–240V~, 50 Hz
Névleges áramerősség: 4 A
Sebesség: max. 20 perc⁻¹
Tárkapacitás: 100 kapocs vagy 50 szög
Érintésvédelmi osztály: II/□ (kettős szigetelés)

Drótkapcsok:

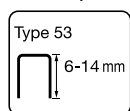

Kapcsok szélessége: 11,4 mm
Kapcsok hossza: 6–14 mm

Szög:

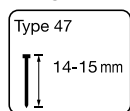

Szöghosszúság: 14–15 mm

Zajkibocsátási érték:

A mért zaj értékek az EN 60745-nek megfelel. Az A-értékelt egyedi eseti zajszintje, szabványosítva 1 mp -re tipikusan a következő:

Hangnyomásszint (L_{pA}): 85,3 dB
Hangteljesítményszint (L_{WA}): 96,3 dB
Bizonytalansági tényező (L_{pA} , L_{WA}): 3 dB



Viseljen hallásvédőt!

Rezgési összértéket megállapítva megfelel az EN 60745:

Rezgéskibocsátási érték = 3,159 m/s²
Bizonytalanság K = 1,5 m/s²

Tudnivaló: Az ebben az utasításban megadott rezgésszintet egy szabványos mérési eljárásnak megfelelően mérték és a készülékek összehasonlítására felhasználható. A megadott rezgés-kibocsátás értéke a veszélyeztetettség mértékének bevezető becslésére is használható.

▲ FIGYELMEZTETÉS!

A rezgésszint az elektromos szerszám felhasználásának a módjától függően változhat és az értéke egyes esetekben az ebben az utasításban megadott értékeket túllépheti. A rezgésterhelést alá lehet becsülni, ha az elektromos szerszámot rendszeresen ilyen módon használják. Próbálja meg a rezgések általi terhelést a lehető legalacsonyabb szinten tartani. A rezgések általi terhelés csökkentésére alkalmas például a szerszám használata során a kesztyű viselése és a munkaidő korlátozása. Itt az üzemi ciklus minden elemét figyelembe kell venni (például azon időket, amelyek során az elektromos szerszám ki van kapcsolva és azok is, melyek alatt ugyan be van kapcsolva, azonban terhelés nélkül jár).

Tudnivaló: A rezgésnek való kitétség pontos megítélése érdekében egy bizonyos munkaidő alatt figyelembe kell venni azokat az időszakokat is, amikor a készülék ki van kapcsolva vagy működik, de valójában nincs használatban. Ez jelentősen csökkentheti a rezgési kitétséget a teljes munkaidő alatt.

● **Elektromos szerszámokra vonatkozó általános biztonsági tudnivalók**

▲ FIGYELMEZTETÉS!



Olvassa el az összes biztonsági tudnivalót és utasítást!

A biztonsági tudnivalók és utasítások betartásánál elkövetett mulasztások áramütést, tűz kitörését és/vagy súlyos sérüléseket okozhatnak!

Őrizzen meg minden biztonsági utasítást és útmutatót a jövőbeni felhasználás céljából.

A biztonsági tudnivalókban alkalmazott „elektromos szerszám” fogalom a hálózatról üzemeltetett elektromos szerszámokra (hálózati kábellel) és akkumulátorral üzemeltetett elektromos szerszámokra (hálózati kábelek nélküli) vonatkozik.

A munkaterület biztonsága

- a) **Tartsa a munkaterületét tisztán és jól megvilágítva.** A rendetlenség vagy a kivilágítatlan munkaterület balesetekhez vezethet.
- b) **Ne dolgozzon az elektromos szerszámmal robbanásveszélyes környezetben, amelyben gyúlékony folyadékok, gázok vagy porok találhatóak.** Az elektromos szerszámok szikrákat hoznak létre, amelyek a porokat vagy a gőzöket meggyújtják.

- c) **Tartsa a gyerekeket és más személyeket is az elektromos szerszámok használata közben távol.** Ha figyelmét máshova irányítja, elveszítheti az elektromos szerszám feletti uralmat.

Elektromos biztonság

- a) **Az elektromos szerszám csatlakozó dugójának passzolnia kell a dugaljzatba. A dugót semmilyen módon sem szabad megváltoztatni. Ne alkalmazzon adapterdugót védőföldeléses elektromos szerszámmal együtt.** Változtatlan és találó dugaljzatok csökkentik az áramütés veszélyét.
- b) **Kerülje el a testrészeinek a földelt felületekkel, mint pld. csövekkel, fűtőtestekkel, tűzhelyekkel és hűtőszekrényekkel való érintkezését.** Az áramütés veszélye nagyobb, ha a teste földelve van.
- c) **Tartsa az elektromos szerszámokat esőtől vagy nedvességtől távol.** Víznek az elektromos szerszámba való behatolása megnöveli az áramütés kockázatát.
- d) **Ne használja az elektromos szerszám kábelét a rendeltetésétől eltérően a készülék hordozására, felakasztására, vagy a hálózati dugónak a dugaljzathoz való kihúzására. Tartsa a kábelt hőtől, olajtól, éles szélektől, vagy mozgásban levő készülékrészektől távol.** A sérült vagy összegabalyodott kábelek növelik az áramütés kockázatát.
- e) **Ha egy elektromos szerszámmal a szabadban dolgozik, csak olyan hosszabbító kábeleket használjon, amelyek kültéren is alkalmasak.** A kültérréteg engedélyezett kábel alkalmazása csökkenti az áramütés kockázatát.

f) Ha az elektromos szerszámnak nedves környezetben való üzemeltetése nem kerülhető el, alkalmazzon hibaáram védőkapcsolót. A hibaáram védőkapcsoló alkalmazása csökkenti az áramütés kockázatát.

Személyek biztonsága

- a) **Az elektromos szerszámmal való munka végzése során legyen mindig figyelmes, ügyeljen arra, amit tesz és járjon el mindig megfontoltan. Ne használja a készüléket ha fáradt, vagy ha drogok, alkohol, vagy orvosságok befolyása alatt áll.** Az elektromos szerszám használata közben már egy pillanat figyelmetlenség is komoly sérülésekhez vezethet.
- b) **Személyi védőfelszerelést és védőszemüveget mindig viseljen.** A személyi védőfelszereléseknek mint pl. porvédő álarcnak, csúszásbiztos cipőnek, védősisaknak vagy hallásvédőnek az elektromos szerszám alkalmazásának a módja és alkalmazása szerinti viselése, csökkenti a sérülések veszélyét.
- c) **Kerülje a nem szándékos üzembevételt. Bizonyosodjon meg róla, hogy az elektromos szerszám ki van kapcsolva mielőtt azt az áramforrásához és/vagy az akkumulátorhoz csatlakoztatja, felemeli vagy hordozza.** Ha az elektromos szerszám hordozása közben az ujját a kapcsolón tartja, vagy az elektromos szerszámot bekapcsolva az áramellátásra csatlakoztatja, az balesetekhez vezethet.
- d) **Mielőtt az elektromos szerszámot bekapcsolná, távolítsa el a beállító szerszámokat, vagy csavarkulcsokat.** Egy forgásban levő készülékrészben található szerszám vagy kulcs sérülésekhez vezethet.

e) **Kerülje el a szokatlan testtartásokat. Gondoskodjon róla, hogy stabilan álljon és mindig tartsa meg az egyensúlyát.** Ezáltal váratlan helyzetekben jobban ellenőrzés alatt tudja tartani az elektromos szerszámot.

- f) **Viseljen megfelelő ruházatot. Ne viseljen laza ruházatot vagy ékszereket. Tartsa a haját, a ruházatát és a kesztyűjét távol a mozgó részekről.** A laza ruházatot, az ékszereket, vagy a hosszú haját a mozgásban levő részek elkapathatják.
- g) **Ha porelszívó vagy felfogó berendezéseket szereltek fel, bizonyosodjon meg róla, hogy azok csatlakoztatva vannak és hogy az alkalmazásuk megfelelő.** Ezeknek a berendezéseknek az alkalmazása csökkenti a porok általi veszélyeztetéseket.

Az elektromos szerszámok alkalmazása és kezelése

- a) **A készüléket ne terhelje túl. A munkájához használja az arra a célra való elektromos szerszámot.** A megfelelő elektromos szerszámmal a megadott teljesítménytartományban jobban és biztonságosabban dolgozik.
- b) **Ne használjon olyan elektromos szerszámot, amelynek a kapcsolója hibás.** Egy elektromos szerszám, amelyet nem lehet be- és kikapcsolni veszélyes és azt meg kell javíttatni.
- c) **Mielőtt a készüléken beállításokat végez, tartozékokat cserél, vagy az elektromos szerszámot elteszi és/vagy, vegye ki az akkumulátort, húzza ki a hálózati dugót a konnektorból.** Ez az elővigyázatossági lépés megakadályozza az elektromos szerszám nem szándékos beindítását.

- d) Tárolja a nem használatban levő elektromos szerszámokat a gyerekek hatótávolságán kívül. Ne hagyja, hogy az elektromos szerszámot olyan személyek használják, akik a készülék használatában nem jártasok, vagy ezeket az utasításokat nem olvasták el. Az elektromos szerszámok veszélyesek, ha tapasztalatlan személyek használják.
- e) Ápolja gondosan az elektromos szerszámokat. Ellenőrizze, hogy a mozgó készülékrészek kifogástalanul működnek e, nem akadnak e, részek nem törtek e el, vagy nem érte azokat olyan károsodás, amely az elektromos szerszám működését befolyásolja. Az elektromos szerszám használata előtt javíttassa meg a károsodott részeket. Sok baleset oka az elektromos szerszámok rosszul végzett karbantartása.
- f) Tartsa a vágószerszámokat élesen és tisztán. Az éles vágószékekkel rendelkező gondosan ápolott vágószerszámok kevésbé szorulnak be és könnyebb azoknak vezetni.
- g) Alkalmazza az elektromos szerszámot, a tartozékokat, a betétszerszámokat stb. Ennek az utasításnak megfelelően és úgy, ahogy azokat ennek a speciális készüléknek azt előírták. Eközben vegye figyelembe a munkafeltételeket és az elvégzendő tevékenységet. Az elektromos szerszámoknak az előírt alkalmazásoktól eltérő használata veszélyes helyzetekhez vezethet.

Szerviz

- a) Az elektromos szerszámot csak képzett szakemberekkel és csak eredeti alkatrészekkel javíttassa. Így biztosítható az elektromos szerszám biztonságának megőrzése.

● Biztonsági javaslatok behajtógépekhez

1. Mindig abból induljon ki, hogy az elektromos szerszám kapcsokat tartalmaz. A tűzőgép gondatlan kezelése a kapcsok váratlan kilökődéséhez, és megsérülhet.
2. Az elektromos szerszámmal ne célozzon sem saját magára vagy más személyekre a közelben. Váratlan kioldás révén kilökődhet egy kapocs, amely sérüléshez vezethet.
3. Ne használja az elektromos szerszámot addig, míg azt stabilan a munkadarabra nem helyezte. Ha az elektromos szerszám nem érintkezik a munkadarabbal, akkor a kapcsok visszacsapódhatnak a rögzített helyről.
4. Válassza le az elektromos szerszámot a hálózatról vagy az akkumulátorról, ha a kapocs a szerszámba szorul. Ha a tűzőgép csatlakoztatva van, akkor a stabilan rögzített kapcsok eltávolításakor a szerszám véletlenül bekapcsolódhat.
5. Legyen óvatos a stabilan rögzített kapcsok eltávolításakor. A rendszer feszülhet és a kapcsok erősen kilökődhetnek, miközben a beszorulást próbálja megszüntetni.
6. Ne alkalmazza a tűzőgépet elektromos vezetékek rögzítéséhez. Nem alkalmas elektromos vezetékek felszereléséhez, az elektromos kábelek szigetelése sérülhet, ezáltal áramütést és tűzveszélyt okozva.

● Kiegészítő tudnivalók

▲ FIGYELMEZTETÉS! SÉRÜLÉSVE-SZÉLY!

- Soha se irányítsa az elektromos szerszámot önmagára, vagy más személyekre vagy állatokra.

- Ügyeljen arra, hogy a munkadarab másik oldalán vagy közvetlen közelében ne tartózkodjanak emberek vagy állatok.



VISELJEN SZEMVÉDŐT!

- Viseljen védőszemüveget. Ez vonatkozik azokra az emberekre is, akik a működés során segédkeznek és munkát végeznek.
- **Biztosítsa a munkadarabot!** Egy olyan munkadarab, amelyet egy szorítópad vagy satu tart a helyén sokkal biztonságosabb, mint a kezében tartott.
- A tápkábelt mindig a készülék hátulján vezesse át.

● Eredeti tartozék/ kiegészítő felszerelés

- Csak azokat a tartozékokat és tartozék eszközöket használja, amelyeket a használati útmutató is megnevez, ill. amelyek kompatibilis az eszközzel.

● Üzembe helyezés

▲ FIGYELMEZTETÉS!



Mindig aktiválja a biztonsági reteszt **1** a kioldó **2** reteszeléséhez, és válassza le a terméket az áramforrásról, mielőtt a termékkel dolgozni kezdene.

● A tár ellátása kapcsokkal

- Fordítsa meg a terméket.
- Nyomja össze a kioldógombot **3a** (lásd B-ábra).
- Ezután húzza ki a tárat **3** a tárházból **4** (lásd B-ábra).

- Töltse fel a tárházat **4** kapcsokkal (lásd C-ábra).
- Töltés után tolja vissza a tárat **3**, amíg a tárház **4** jól bezáródik. A kioldógomb **3a** „klikk” hangot adva kattanjon a tárházba **4** (lásd C-ábra).

Tudnivaló: A töltésszintkijelző **5** vagy **7** figyelőablakán ellenőrizze, hogy a tárház **4** üres. Mindkét szintjelzőn át ellenőrizheti, hogy vannak-e még kapcsok a tárházban.

● A tár megtöltése szögekkel

- Fordítsa meg a terméket.
- Nyomja össze a kioldógombot **3a** (lásd B-ábra).
- Ezután húzza ki a tárat **3** a tárházból **4** (lásd B-ábra).
- Vegye figyelembe a \rightarrow szimbólumot a táron **3** és töltse meg a tárházat **4** szögekkel (lásd D-ábra).
- Töltés után tolja vissza a tárat **3**, amíg a tárház **4** jól bezáródik. A kioldógomb **3a** „klikk” hangot adva kattanjon a tárházba **4** (lásd D-ábra).

Tudnivaló: A töltésszintkijelző **7** figyelőablakán ellenőrizze, hogy a tárház **4** üres.

● Funkciók

● Kapcsok és szögek

- Nyomja jobbról balra teljesen a biztonsági reteszt **1** a „kinyit” pozícióba **6**.
- Nyomja a biztonsági érintkezőt **6** a munkadarabba (lásd E-ábra).
- Nyomja meg a kioldót **2**, miközben a terméket a munkadarabra nyomja, hogy a kapcsol/szöveget betűzze.

Tudnivaló: Tartsa biztosan a terméket, és nyomja rá a munkafelületet, mielőtt kioldaná, hogy biztosítsa a tűzés/kapocs elhelyezés teljes behatolását.

● Beszorult kapocs vagy szög eltávolítása

▲ FIGYELMEZTETÉS!

-  Mindig aktiválja a biztonsági reteszt **[1]** a kioldó **[2]** reteszeléséhez, és válassza le a terméket az áramforrásról, mielőtt a termékkel dolgozni kezdene.
- Nyissa ki a tárházat **[4]** és húzza a tárat **[3]** kifelé.

Tipikus példák

Alapanyag	Rögzítendő anyag/ vastagság	Tűzőkapcsok	Szögek
Lemezelt fatábla	≤ 1 mm	6–8mm	8–10mm
Farostlemez	1–3mm	8–10 mm	12–14mm
Puhafa (pl. erdei fenyő)	≤ 3mm	8–10mm	10–12mm
	3–5mm	10–14mm	12–15mm

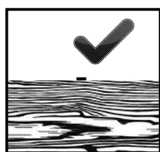
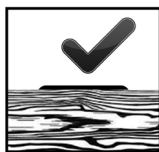

A kapocs felső része ill. a szög feje feltétlenül egy síkban fekvődjön a rögzítendő anyag felső részével.

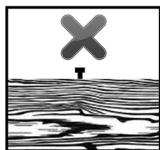
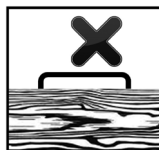

Ha a kapocs felső része/szög feje nem fekszik egy síkban a rögzítendő anyagon, akkor túl hosszú kapcsot/túl hosszú szöveget választott. Ebben az esetben használjon eggyel kisebb méretet, hogy munkája megfelelő minőségű legyen.

- Távolítsa el a tárházból **[4]** a beszorult kapcsot vagy szöveget.

● A megfelelő hosszúságú tűzőkapcsok és szögek kiválasztása

- A megfelelő hosszúságú tűzőkapcsok és szögek kiválasztásához két tényezőt kell figyelembe venni:
 - a rögzítendő anyag vastagsága
 - az alapanyag minősége és keménysége.

● Tisztítás és ápolás

▲ FIGYELMEZTETÉS!

-  Mindig aktiválja a biztonsági reteszt **[1]** a kioldó **[2]** reteszeléséhez, és válassza le a terméket az áramforrásról, mielőtt a termékkel dolgozni kezdene.
- Ne használjon vegyi, lúgos, sűrűlő vagy egyéb agresszív tisztítószerrel vagy fertőtlenítőszerrel a termék tisztításához, mert ezek károsíthatják a felületét.
- Ügyeljen arra, hogy ne kerüljön folyadék a termékre.
- A termék mindig legyen tiszta, száraz és olaj- vagy zsírintes.
- Minden használat után és tárolás előtt távolítsa el a szennyeződések.

- A rendszeres és megfelelő tisztítás segít a biztonságos használatban és meghosszabbítja a termék élettartamát.
- Ha a tápkábelt ki kell cserélni, akkor ezt a gyártónak vagy egy hivatalos képviselőnek kell azt elvégeznie a biztonsági érdekében.
- A tisztításhoz használjon egy puha keféet nehezen elérhető területekhez.
- A terméket száraz kendővel tisztítsa.

● Karbantartás

A FIGYELMEZTETÉS!

-  Mindig aktiválja a biztonsági reteszt **1** a kioldó **2** reteszeléséhez, és válassza le a terméket az áramforrásról, mielőtt a termékkel dolgozni kezdene.
- A termék nem igényel karbantartást.
- Vizsgálja meg gondosan a terméket minden használat előtt abból a szempontból, hogy nem jelentkeztek-e rajta elhasználódás és/vagy sérülések nyomai.

● Javítás

Ez a termék nem tartalmaz olyan részt, amely a felhasználó részéről javítást igényelne. A termék javításához vagy ellenőrzéséhez vegye fel a kapcsolatot egy jóváhagyott kereskedővel vagy hasonló képesítéssel rendelkező személlyel.

● Tárolás

- A leírtak szerint tisztítsa a terméket.
- Tárolás előtt távolítsa el az összes kapcsolót és szöveget a tárházból **4**, és nyomja meg a biztonsági reteszt **1** a kioldó **2** zárolásához.
- A terméket, kapcsolókat, szöveget száraz, fagymentes és jól szellőző helyen tárolja.

- Tartsa száraz, gyermekektől számára nem hozzáférhető helyen a terméket.

● Mentesítés

A csomagolás környezetbarát anyagokból készült, amelyeket a helyi újrahasznosító helyeken adhat le ártalmatlanítás céljából.



A hulladék elkülönítéséhez vegye figyelembe a csomagolóanyagban található jelzéseket. Ezek rövidítéseket (a) és számokat (b) tartalmaznak a következő jelentéssel: 1–7: műanyagok/20–22: papír és karton/80–98: kötőanyagok.



A kiszolgált termék megsemmisítési lehetőségeiről lakóhelye illetékes önkormányzatánál tájékozódhat.



A környezete érdekében, ne dobja a kiszolgált terméket a háztartási szemétbe, hanem adja le szakszerű ártalmatlanításra. A gyűjtőhelyekről és azok nyitvatartási idejéről az illetékes önkormányzatnál tájékozódhat.



A termék, beleértve a tartozékokat és a csomagolóanyagokat is, újrahasznosítható, és a gyártó kiterjesztett felelőssége alá tartozik. A jobb hulladékkezelés érdekében az ábrán látható információk (szortírozási információk) alapján külön ártalmatlanítsa őket.

● Garancia és szervíz

● Garancia

A terméket gondosan, szigorú minőségi előírások betartásával gyártottuk, és a szállítás előtt gondosan ellenőriztük. Anyag- vagy gyártási hibák esetén a termék eladójával szemben törvényes jogok illetik meg. Az Ön törvényes jogait az általunk alább meghatározott garancia semmilyen módon nem korlátozza.

Erre a termékre 3 év garanciát adunk a vásárlás dátumától számítva. A garancia idő a vásárlás dátumával kezdődik. Biztonságos helyen őrizze meg az eredeti vásárlói bizonylatot, mert ez a dokumentum szükséges a vásárlás bizonyításához.

A vásárláskor fennálló károkat és hiányosságokat a termék kicsomagolása után haladéktalanul jelezze.

Ha ezen a terméken a vásárlástól számított 3 éven belül anyag- vagy gyártási hibát észlel, választásunk szerint ingyenesen megjavítjuk vagy kicseréljük a terméket. A garancia idő nem hosszabbodik meg a helyette nyújtott szavatossági igény által. Ez a kicserélt vagy javított alkatrészekre is érvényes.

A garancia megszűnik, ha a terméket megrongálták, ill. nem szakszerűen kezelték vagy végezték a karbantartást.

A garancia az anyag- és gyártási hibákra vonatkozik. Ez a garancia nem terjed ki azokra a termékalkatrészekre, amelyek normál kopásnak vannak kitéve, és ezért gyorsan kopó alkatrésznek minősülnek (pl. elemekre, akkumulátorokra, tömlőkre, tintapatronokra), illetve a törékeny alkatrészek sérülésére, pl. kapcsolókra vagy üveg alkatrészekre.

● Garanciális ügyek lebonyolítása

Ügyének gyors elintézése céljából kérjük, kövesse az alábbi útmutatásokat:

- o Kérjük, kérdések esetére őrizze meg a pénztárblokkot és a cikkszámot (IAN 465696_2404) a vásárlás tényének igazolására.
- o A cikkszámot leolvashatja a termék típusablájáról, a terméken található gravírozásból, az útmutató címlapján (balra lent), vagy a termék hátoldalán vagy az alsó oldalán lévő címkéről.
- o Ha működési hiba vagy egyéb hiányosság lépne fel, akkor először telefonon vegye fel a kapcsolatot a következőkben megnevezett szervizosztállyal vagy küldjön e-mailt.
- o Ha a szóban forgó termék meghibásodott, akkor a vásárlási bizonylat (pénztári blokk) mellékelésével, a hiba leírásával és a hiba keletkezési idejének a megadásával, portómentesen elküldheti az Önnek megadott szervíz címére.

o



Ezeket és számos más kézikönyvet megtekinthet és letölthet a parksidediy.com oldalon. Ez a QR-kód közvetlenül a parksidediy.com oldalra irányítja.

Válassza ki az országot, és a keresési felület segítségével keresse ki a használati utasítást. Adja meg a cikkszámot (IAN) 465696_2404, hogy megtekinthesse a cikkhez tartozó használati utasítást.

● Szerviz

▲ FIGYELMEZTETÉS!

- A termék javításával csak a szervizet, vagy elektronikai szakembert bízson meg és csak eredeti alkatrészekkel végeztessen. Így biztosítható a termék biztonságának megőrzése.

(HU) Szerviz Magyarország

Tel.: 0680021536

E-mail: owim@lidl.hu



● EU-megfelelőségi nyilatkozat

EU-MEGFELELŐSÉGI NYILATKOZAT (465696_2404. sz.)

IAN: 465696_2404
Termékazonosító: "PARKSIDE" Elektromos tűzégép és szögbelövő
Típuszám: HG12187

A fent ismertetett nyilatkozat tárgya megfelel a vonatkozó uniós harmonizációs jogszabálynak:

2006/42/EK irányelve
2014/30/EU irányelve
2011/65/EU irányelve az összes kapcsolódó módosítással

Az alkalmazott harmonizált szabványokra hivatkozás vagy az azokra az egyéb műszaki leírásokra való hivatkozás, amelyekkel kapcsolatban megfeleléségi nyilatkozatot tettek:

Szám / vonatkozó részek
2006/42/EK irányelve
EN 60745-1:2009/A11:2010
EN 60745-2-16:2010
2014/30/EU irányelve
EN IEC 55014-1:2021
EN IEC 55014-2:2021
EN IEC 61000-3-2:2019/A1:2021
EN 61000-3-3:2013/A2:2021

A fent ismertetett nyilatkozat tárgya megfelel az egyes veszélyes anyagok elektromos és elektronikus berendezésekben való alkalmazásának korlátozásáról szóló, 2011. június 8-i 2011/65 / EU európai parlamenti és tanácsi irányelvnek:

Szám / vonatkozó részek
2011/65/EU irányelve
EN IEC 63000:2018

A műszaki dokumentáció tulajdonosa: OWIM GmbH & Co.KG

A nyilatkozatot a nevében és megbízásában írták alá:

OWIM GmbH & Co. KG, Stiftsbergstraße 1, 74167 Neckarsulm, Németország

A jelen megfeleléségi nyilatkozatot a gyártó kizárólagos felelősségére bocsátják ki.

Az eredeti megfeleléségi nyilatkozat fordítása

Neckarsulm

15.08.2024

Hely

Dátum

ppa. Stefan Haensel
meghatalmazott aláíró

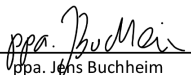
ppa. Stefan Buchheim
meghatalmazott aláíró

OWIM GmbH & Co. KG

Stiftsbergstraße 1
74167 Neckarsulm
GERMANY

Model-No.: HG12187
Version: 11/2024

Stand der Informationen · Last Information Update
Version des informations · Stand van de informatie
Stan informacji · Stav informací · Stav informácií
Estado de las informaciones · Tilstand af information
Versione delle informazioni · Információk állása:
09/2024 · Ident.-No.: HG12187092024-8

IAN 465696_2404

