

SHOWER RISER KIT

(GB) (IE) (NI)

SHOWER RISER KIT

Assembly and safety advice

(DK)

BRUSEHOVED

Montage- og sikkerhedsanvisninger

(FR) (BE)

DOUCHE DE TÊTE

Instructions de montage et consignes de sécurité

(NL) (BE)

DOUCHESET

Montage- en veiligheidsinstructies

(DE) (AT) (CH)

ÜBERKOPFBRAUSESET

Montage- und Sicherheitshinweise

GB/IE/NI	Assembly and safety advice	Page	6
DK	Montage- og sikkerhedsanvisninger	Side	9
FR/BE	Instructions de montage et consignes de sécurité	Page	12
NL/BE	Montage- en veiligheidsinstructies	Pagina	16
DE/AT/CH	Montage- und Sicherheitshinweise	Seite	20

You need/
 Du skal bruge/
 Vous avez besoin de/
 U hebt nodig/
 Sie benötigen:

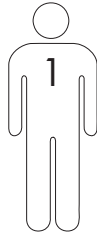

ø 6 mm

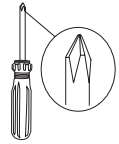
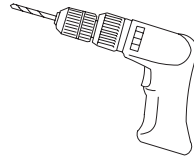

1 × 1



1 × 2



1 × 3



1 × 4



1 × 5



45 mm

2 × 6



1 × 7



1 × 8



4 × 9



1 × 10



1 × 11



35 mm

2 × 12



1 × 13



4 × 14



70 cm

1 × 15



1 × 16



175 cm

1 × 17



1 × 18



1 × 19



1 × 20

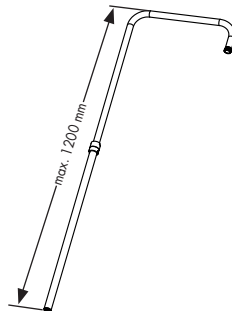
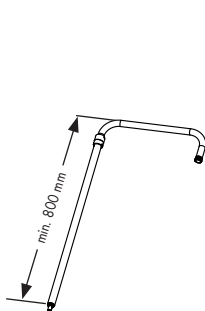

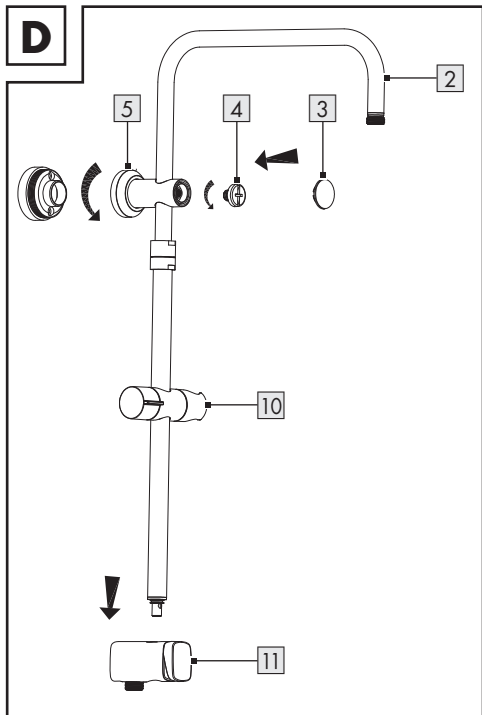
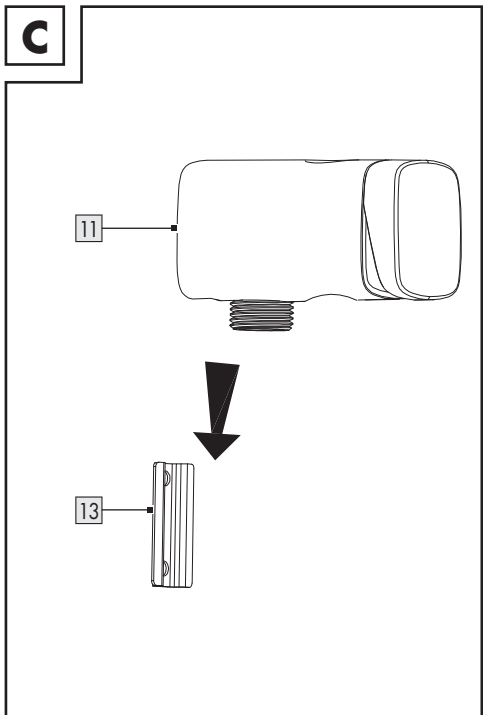
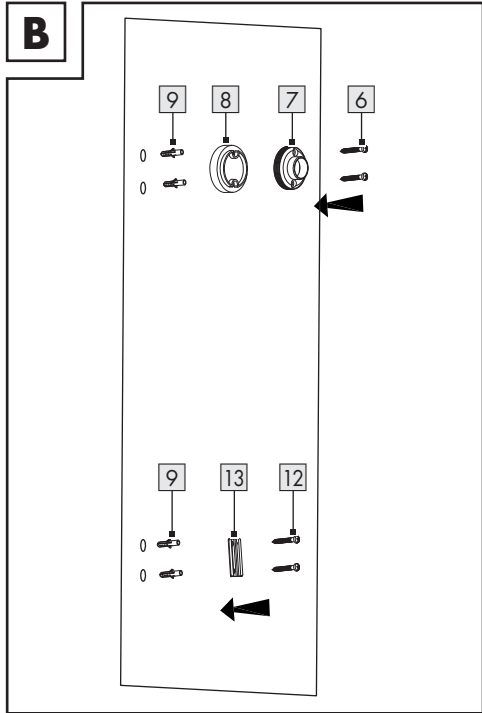
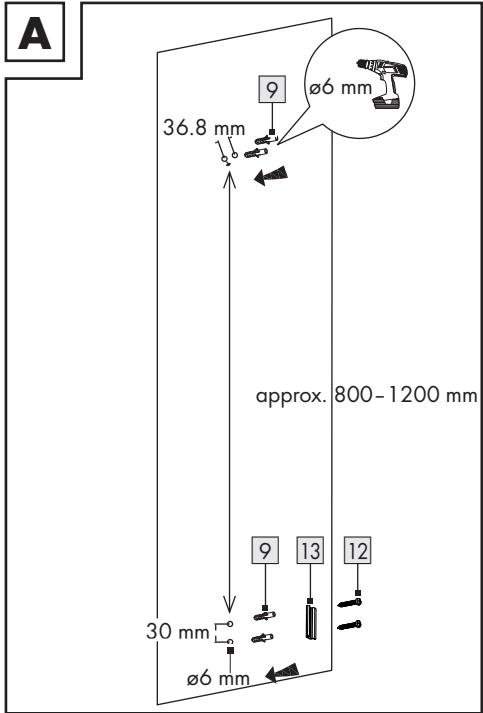

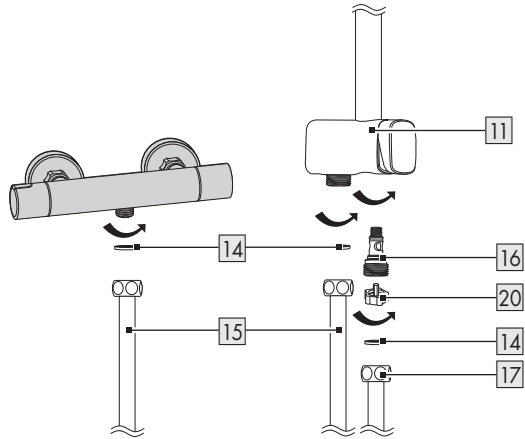
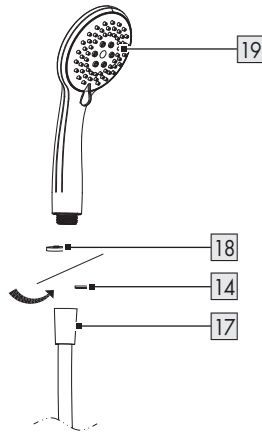
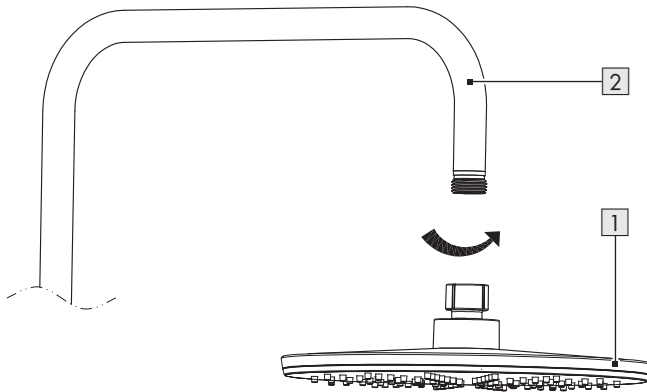
E**F****G**

SHOWER RISER KIT

● Introduction

We congratulate you on the purchase of your new product. You have chosen a high quality product. Familiarise yourself with the product before using it for the first time. In addition, please carefully refer to the operating instructions and the safety advice below. Only use the product as instructed and only for the indicated field of application. Keep these instructions in a safe place. If you pass the product on to anyone else, please ensure that you also pass on all the documentation with it.

● Intended use

This product is suitable for all pressure-tight hot water systems such as central heating boilers, instantaneous water heaters, pressurised boilers and the like. It is not suitable for low-pressure water heaters such as wood or coal burning bath geysers, oil or gas bath geysers, open electrically heated water tanks. If in doubt please seek the advice of a plumber or heating engineer. The product is intended for personal use only and not for medical or commercial use.

● Description of parts

- 1 Shower head with pre-installed washer
- 2 Shower bar
- 3 Covering cap (pre-installed on 5)
- 4 Plastic screw (pre-installed on 5)
- 5 Wall bracket
- 6 Screw (45 mm)
- 7 Wall bracket fixture (pre-installed)
- 8 Wall fixing part (for wall bracket fixture)
- 9 Dowel
- 10 Hand shower holder
- 11 Diverter
- 12 Screw (35 mm)
- 13 Wall fixing part (for diverter)
- 14 Seal
- 15 Shower hose (connect to fitting/approx. 70 cm)
- 16 Hose connector (pre-installed)
- 17 Shower hose (connect to hand shower/ approx. 175 cm)
- 18 Water saving insert
- 19 Hand shower
- 20 Plastic key

● Technical data

Minimum working pressure: 1.5 bar



Safety instructions



Avoid the danger of death from electric shock!

⚠ WARNING! DANGER TO LIFE! Leaks or water seepage can pose a risk to life due to electric shock. Carefully check that all connections are tight. Additionally, ensure that all cables from any electrical devices are correctly and safely installed. Seek specialist advice if necessary.

- Do not hold on to or support yourself by the shower bar 2. The materials are not designed for the resulting forces.



⚠ WARNING! RISK OF LOSS OF LIFE OR ACCIDENT TO INFANTS AND CHILDREN!

Never leave children unsupervised with the packaging materials. Danger of suffocation. Keep the product away from children. The product is not a toy.

⚠ CAUTION! RISK OF INJURY! Please ensure that no parts are damaged and that all parts are correctly assembled. Incorrect assembly could lead to injury. Please note that seals are wear parts and therefore will require to be replaced from time to time. Damaged parts could adversely affect safety and proper function.

⚠ ATTENTION! RISK OF DAMAGE TO PROPERTY!

Have the installation done by experienced persons only. Leaks or escape of water can lead to serious damage to buildings or household fittings and furniture. Check all connections for leaks carefully.

- Ensure that all seals are correctly seated to prevent leakage of water.

⚠ CAUTION! DANGER OF SCALDING! When making the hot water setting please ensure that the temperature of the water is not too high.

- Please read carefully through these operating instructions before installing and using the product. Keep all the safety advice and instructions in a safe place for future reference!

- Do not connect the shower hose **15** directly to a shut-off valve, always connect the shower hose with the provided diverter **11**.
- Before wall mounting, check that the wall can take the weight of the product. If in doubt, ask in a specialist shop.

- ⚠ CAUTION! WATER DAMAGE!** Check the installation area for the presence of hidden water pipes before drilling the holes for the wall bracket **5** and wall fixing part **13** i.e. using a pipe and metal detector.
- Examine the wall before installation and choose suitable installation fixings. We have supplied fixings suitable for an ordinary solid masonry wall.

● Mounting

Notes:

- The length of the shower bar **2** is adjustable. Set the desired length before drilling.
- Fasten hose connections and converter hand-tight.

Tip: For fittings with $\frac{3}{4}$ " (26.4 mm) connection, use an adaptor with $\frac{3}{4}$ " (26.4 mm) inner thread and $\frac{1}{2}$ " (21 mm) outer thread, available in DIY store or bathroom shops.

- Please refer to fig. A-G.

● Operation

- Use the diverter **11** to switch between shower head **1** and hand shower **19**.

Adjusting the hand shower **19**:

- Adjust the height of the hand shower holder **10** by using the adjustment knob.
- Adjust the angle at which the hand shower is tilted by using the hand shower holder **10**.

Water-saving insert:

- The water-saving insert **18** reduces the flow of water. This may have an effect on how your continuous-flow water heater works. If the flow of water is too low, your continuous-flow water heater will automatically switch off.

Diverter function:

- Press the switch on the diverter **11** to select the corresponding function (overhead shower or hand shower).

● Cleaning and care

- Clean the product with a soft, damp cloth and use a mild cleaning agent if necessary.
- Remove the limescale on the product by using a commercially available limescale remover. Please follow the directions for using your cleaning agent.

● Disposal

The packaging is made entirely of recyclable materials, which you may dispose of at local recycling facilities.

Contact your local refuse disposal authority for more details of how to dispose of your worn-out product.

● Information

● Potability of mains water

- Find out about the potability of your mains water supply. Your local water authority or water supply company will be able to inform you.

The following general recommendations apply to the potability of the water from your pipework:

- Let the water run freely for a short time if it has been stagnating in the pipework for more than four hours. Do not use any of this stagnant water in the preparation of food or for drinking. This applies particularly as far as babies and infants are concerned. Failure to observe this advice may result in risks to health. Fresh water can be readily distinguished from stagnant as fresh water is noticeably cooler.
- Do not use stagnant water from chromium-plated pipework for the preparation of food or for drinking or for personal hygiene if you are allergic to nickel. This water may contain high quantities of nickel and trigger an allergic reaction.
- Do not use water from lead pipework for preparing food or drink for babies or infants. Do not use it for preparing food or drink during pregnancy. Lead dissolves in drinking water and is particularly damaging to the health of babies and young children.

● **Warranty**

The product has been manufactured to strict quality guidelines and meticulously examined before delivery. In the event of material or manufacturing defects you have legal rights against the retailer of this product. Your legal rights are not limited in any way by our warranty detailed below.

The warranty for this product is 3 years from the date of purchase. The warranty period begins on the date of purchase. Keep the original sales receipt in a safe location as this document is required as proof of purchase.

Any damage or defects already present at the time of purchase must be reported without delay after unpacking the product.

Should the product show any fault in materials or manufacture within 3 years from the date of purchase, we will repair or replace it – at our choice – free of charge to you. The warranty period is not extended as a result of a claim being granted. This also applies to replaced and repaired parts.

This warranty becomes void if the product has been damaged, or used or maintained improperly.

The warranty covers material or manufacturing defects. This warranty does not cover product parts subject to normal wear and tear, thus considered consumables (e.g. batteries, rechargeable batteries, tubes, cartridges), nor damage to fragile parts, e.g. switches or glass parts.

● **Warranty claim procedure**

To ensure quick processing of your claim, observe the following instructions:

Make sure to have the original sales receipt and the item number (IAN 481033_2410) available as proof of purchase.

You can find the item number on the rating plate, an engraving on the product, on the front page of the instruction manual (bottom left), or as a sticker on the rear or bottom of the product.

If functional or other defects occur, contact the service department listed below either by telephone or by e-mail.

Once the product has been recorded as defective you can return it free of charge to the service address that will be provided to you. Ensure to enclose the proof of purchase (sales receipt) and a short, written description outlining the details of the defect and when it occurred.

● **Service**

● **Service Great Britain**

Tel.: 0800 0569216

E-Mail: owim@lidl.co.uk

● **Service Ireland**

Tel.: 1800 200736

● **Service Northern Ireland**

Tel.: 0800 0927852

E-Mail: owim@lidl.ie



BRUSEHOVED

● Indledning

Hjerteligt tillykke med købet af deres nye produkt. Du har besluttet dig for et produkt af høj kvalitet. Gør Dem fortrolig med apparatet inden første ibrugtagning. Læs derfor den efterfølgende brugsvejledning og sikkerhedsanvisningerne omhyggeligt. Brug kun produktet som beskrevet og kun til de angivne anvendelsesområder. Opbevar denne vejledning på et sikkert sted. Hvis De giver produktet videre til andre, skal alle dokumenter følge med.

● Forskriftsmæssig anvendelse

Dette produkt er egnet til alle tryksikre varmtvandssystemer som centralvarme, gennemstrømningsvandvarmere, varmtvandsbeholdere med tryk og lign. Det er ikke egnet til lavtryks varmtvandssystemer som fx træ- eller kulfyrede kar, olie-/gasfyrede kar eller åbne elektrobeholdere. I tvivlstilfælde kontaktes en vvs-installatør eller fagmand. Produktet er kun beregnet til privat brug, ikke til medicinsk og professionelt brug.

● Beskrivelse af delene

- 1 Brusehoved med forinstalleret spændeskive
- 2 Brusestang
- 3 Afdækningsknap (formonteret på 5)
- 4 Plastskruer (formonteret på 5)
- 5 Vægbeslag
- 6 Skruer (45 mm)
- 7 Vægbeslag (formonteret)
- 8 Vægmonteringselement (til vægbeslag)
- 9 Rawlplug
- 10 Håndbruserholder
- 11 Omskifter
- 12 Skruer (35 mm)
- 13 Vægmonteringselement (til omskifter)
- 14 Pakning
- 15 Bruseslange (forbind med armatur/ca. 70 cm)
- 16 Slangetilslutning (formonteret)
- 17 Bruseslange (forbind med håndbruser/ca. 175 cm)
- 18 Vandsparepakning
- 19 Håndbruser
- 20 Plastnøgle

● Tekniske data

Minimum arbejdsdruk: 1,5 bar



Sikkerhedsanvisninger



Undgå livsfarlige situationer på grund af elektriske stød!

- ⚠ **ADVARSEL! LIVSFARE!** Utætheder eller vandudsivning kan medføre livsfare ved elektriske stød. Kontrollér alle tilslutninger grundigt for tæthed. Kontrollér desuden at alle ledninger fra elektriske apparater er korrekt og sikkert installeret. Kontakt evt. en fagmand for et eftersyn.
- Anvend ikke bruserstangen 2 til fastholdelse eller forebyggelse af fald. Materialerne er ikke beregnet til at klare denne belastning.
-  **ADVARSEL! FARE FOR DØDSFALD OG ULYKKER FOR BØRN OG SPÆDBØRN!** Børn må aldrig være alene med emballagematerialet uden opsyn. Kvælningsrisiko. Hold produktet uden for børns rækkevidde. Produktet er ikke et legetøj.

⚠ FORSIGTIG! FARE FOR KVÆSTELSER!

Kontrollér, at alle dele er ubeskadigede og fagmæssigt korrekt monteret. Ved forkert montering er der fare for kvæstelser. Vær opmærksom på, at spændeskiver og pakninger er sliddele, der skal udskiftes med mellemrum. Beskadigede dele kan påvirke sikkerhed og funktion.

- ⚠ **OBS! FARE FOR TINGSKADER!** Overlad montering til autoriserede installatører. Utætheder eller vandudsivning kan medføre alvorlige skader på bygninger eller møbler. Kontrollér derfor alle tilslutninger grundigt for tæthed.

- Vær opmærksom på at alle pakninger sidder korrekt for at hindre vandudsivning pga. utæthed.

⚠ FORSIGTIG! SKOLDNINGSFARE!

Ved indstilling af varmt vand skal det sikres, at vandtemperaturen ikke stilles for højt.

- Læs betjeningsvejledningen grundigt før installation og brug. Gem alle sikkerheds- og brugsanvisninger til senere anvendelse!
- Bruserslangen 15 må ikke tilsluttes direkte til en afspærringsventil; bruserslangen skal altid tilsluttes til den medleverede omskifter 11.

- Før montering på væg, skal det sikres at væggen har styrke til at bære produktets vægt. I tvivlstilfælde kontaktes en fagmand.

⚠️ FORSIGTIG! VANDSKADER! Før boring af huller til vægbeslagene **5** og vægmonteringselementerne **13** skal området kontrolleres for eksisterende skjulte vandløb, fx med en lednings- og metaldetektor.

- Vær opmærksom på at anvende monteringsdele der passer til vægtypen. Vi har vedlagt monteringsdele, der passer til de fleste faste murstensvægge.

● **Montering**

Bemærk:

- Længden på brusestangen **2** er justerbar. Indstil den ønskede længde, før du borer.
- Spænd slangeforbindelserne og omskifteren fast med hånden.

Tip: Anvend en adapter med 3/4" indvendigt gevind (26,4 mm) og 1/2" udvendigt gevind (21 mm) til 3/4"-tilslutning (26,4 mm). Denne kan købes i byggemarkeder eller vvs-forretninger.

- Henvi til fig. A-G.

● **Betjening**

- Ved hjælp af omskifteren **11** vælges mellem hovedbruser- **1** og håndbruserfunktion **19**.

Indstilling af håndbruser **19:**

- Indstil håndbruserholderens **10** højde ved hjælp af låseanordningen.
- Justér håndbruserens vinkel med håndbruserholderen **10**.

Vandsparepakning:

- Vandsparepakningen **18** reducerer vandgennemstrømningen. Dette kan evt. påvirke en gennemstrømningsvandvarmers funktion. Hvis vandgennemstrømningen er for lav, slukker gennemstrømningsvandvarmeren automatisk.

Omskifterens funktion:

- Tryk på kontakten på omskifteren **11** for at vælge den tilsvarende funktion (hoved- eller håndbruser).

● **Rengøring og vedligeholdelse**

- Armaturet må kun rengøres med rent vand, milde rengøringsmidler og en blød klud eller vaskeskind.
- Kalkbelægninger fjernes med en kalkfjerner. Ved rengøring følges anvisningerne fra rengøringsmidlets fabrikant.

● **Bortskaffelse**

Indpakningen består af miljøvenlige materialer, som De kan bortskaffe over de lokale genbrugssteder.

De får oplyst muligheder til bortskaffelse af det udtjente produkt hos deres lokale myndigheder eller bystyre.

● **Informationer**

● **Ledningsvandets drikke kvalitet**

- Få oplysninger om drikkevandskvaliteten i dit område hos vandværket/den offentlige forsyning.

For ledningsvandets drikke kvalitet anbefales generelt:

- Lad vandet løbe i kort tid, hvis det har stået stille i ledningen i mere end fire timer. Anvend ikke vand, der har stået stille, til tilberedning af mad og drikke, specielt ikke hvad angår ernæring til spædbørn. I modsat fald kan der opstå sundhedsskadelige symptomer. Frisk vand kan kendes på, at det er mærkbart køligere end vand der har stået stille i ledningen.
- Anvend ikke stillestående vand fra forkromede ledninger til ernæring og/eller til kropspleje, hvis du har nikkelallergi. Dette vand kan være stærkt nikkelholdigt og resultere i en allergisk reaktion.
- Anvend ikke drikkevand fra blyledninger til tilberedning af spædbørnsernæring og/eller tilberedning af levnedsmidler til gravide. Blyet afgives til drikkevandet og er særdeles sundhedsskadeligt for spæd- og småbørn.

● **Garanti**

Produktet er blevet fremstillet efter strenge kvalitetsstandarder og kontrolleret nøje før udlevering. I tilfælde af materiale- eller produktionsfejl kan du i medfør af loven gøre krav gældende over for sælgeren af produktet. Dine lovmæssige rettigheder begrænses på ingen måde af den af os nedennævnte garanti.

Garantien på dette produkt gælder i 3 år regnet fra købsdatoen. Garantien gælder fra købsdatoen. Opbevar den originale kvittering et sikkert sted, da dette dokument forlanges forlagt som dokumentation for købet.

Alle skader eller mangler, der allerede forefindes på tidspunktet for købet, skal straks meddeles efter udpakningen af produktet.

Hvis der inden for 3 år regnet fra købsdatoen viser sig en materiale- eller produktionsfejl på produktet, reparerer eller udskifter vi det – efter vores valg – gratis for dig. Garantiperioden forlænges ikke som følge af et imødekommet krav om garanti. Dette gælder også for udskiftede og reparerede dele.

Denne garanti bortfalder, hvis produktet er blevet beskadiget eller anvendt og vedligeholdt forkert.

Garantien dækker materiale- og produktionsfejl. Denne garanti dækker hverken produktdele, der er udsat for normal slitage og derfor er at betragte som sliddele (f.eks. batterier, akkumulatorer, slanger, farvepatroner), eller skader på skrøbelige dele, f.eks. kontakter eller dele af glas.

● Afvikling af garantisager

For at kunne garantere en hurtig sagsbehandling af deres forespørgsel, bedes De følge følgende anvisninger:

Opbevar kassebon og artikelnummer (IAN 481033_2410) som købsdokumentation, så disse kan fremlægges på forespørgsel.

Artikelnumrene er angivet på typeskiltet, ved en indgravering, på forsiden af vejledningen (nederst til venstre) eller på et mærkat på bag- eller undersiden.

Hvis der forekommer funktionsfejl eller andre mangler, skal De først kontakte nedenstående serviceafdeling telefonisk eller via e-mail.

Et produkt, der er registreret som defekt, kan De derefter sende portofrit til den meddelte serviceadresse ved vedlægning af købsbeviset (kassebon) og angivelsen af, hvori manglen består, og hvornår den er opstået.

● Service

(DK) **Service Danmark**

Tel.: 80253972

E-Mail: owim@lidl.dk



DOUCHE DE TÊTE

● Introduction

Nous vous félicitons pour l'achat de votre nouveau produit. Vous avez opté pour un produit de grande qualité. Avant la première mise en service, vous devez vous familiariser avec toutes les fonctions du produit. Veuillez lire attentivement le mode d'emploi ci-dessous et les consignes de sécurité. N'utilisez le produit que pour l'usage décrit et les domaines d'application cités. Conserver ces instructions dans un lieu sûr. Si vous donnez le produit à des tiers, remettez-leur également la totalité des documents.

● Utilisation conforme aux prescriptions

Ce produit convient pour tous les systèmes d'eau chaude résistant à la pression comme les chauffage central, chauffe-eau instantané, chauffe-eau à pression, etc. Il n'est pas approprié pour des chauffe-eau à basse pression comme par ex. des chauffe-bains à charbon ou à bois, des chauffe-bains à l'huile ou au gaz et tout appareil électrique à accumulation. En cas de doute, veuillez consulter un plombier ou un technicien. Le produit est uniquement destiné à un usage domestique, il n'est pas prévu pour une utilisation médicale ou commerciale.

● Description des pièces

- 1 Pomme de douche avec rondelle préinstallée
- 2 Tige de fixation de la pomme
- 3 Capuchon (prémonté sur 5)
- 4 Vis en plastique (prémontée sur 5)
- 5 Fixation murale
- 6 Vis (45 mm)
- 7 Filetage de la fixation murale (prémonté)
- 8 Élément de fixation murale (pour le filetage de la fixation murale)
- 9 Cheville
- 10 Fixation de la douchette
- 11 Inverseur
- 12 Vis (35 mm)
- 13 Élément de fixation murale (pour l'inverseur)
- 14 Joint
- 15 Flexible de douche (avec robinet raccordé/env. 70 cm)
- 16 Raccord de tuyau (prémonté)

- 17 Flexible de douche (avec douchette raccordée/env. 175 cm)
- 18 Joint économiseur d'eau
- 19 Douchette
- 20 Clé en plastique

● Données techniques

Pression d'utilisation minimale : 1,5 bars



Consignes de sécurité



Évitez toute exposition à une électrocution qui pourrait entraîner la mort !

⚠ AVERTISSEMENT ! DANGER DE MORT !

Selon les circonstances, une fuite d'eau ou une évacuation d'eau ayant un joint qui fuit présente un danger mortel par électrocution. Contrôlez minutieusement l'étanchéité de tous les raccords. Assurez-vous en plus que tous les fils des appareils électriques éventuellement présents soient installés correctement et en toute sécurité. Consultez évtl. une main-d'œuvre qualifiée pour qu'elle vous donne des conseils.

- N'utilisez jamais la tige de fixation de la pomme 2 pour vous y tenir ou soutenir. Les matériaux ne sont pas prévus pour supporter des charges.

⚠ AVERTISSEMENT ! RISQUE MORTEL ET D'ACCIDENT POUR LES NOURRISSONS ET LES

ENFANTS ! Prière de ne jamais laisser des enfants sans surveillance avec des matériaux d'emballage. Il existe un risque d'étouffement. Conservez le produit hors de la portée des enfants. Ce produit n'est pas un jouet.

⚠ PRUDENCE ! RISQUE DE BLESSURES !

Vérifiez que toutes les pièces sont en parfait état et correctement montées. Un montage inapproprié représente un risque de blessures. Veuillez noter que les rondelles et joints sont des pièces soumises à l'usure qui doivent être remplacées de temps en temps. Les pièces endommagées peuvent affecter la sécurité et le fonctionnement.

⚠ ATTENTION ! RISQUE DE DÉGÂTS

MATÉRIELS ! Confiez exclusivement le montage à des techniciens qualifiés. Les fuites ou ruptures de conduites d'eau peuvent occasionner d'importants dégâts matériels du bâtiment ou des équipements ménagers. Veuillez donc contrôler soigneusement l'étanchéité de tous les raccords.

- Veillez à ce que les joints soient correctement placés afin d'éviter toute fuite d'eau due à un manque d'étanchéité.

⚠ PRUDENCE ! RISQUE DE BRÛLURES PAR ÉBOUILLANTAGE !

Veillez lors du réglage de l'eau chaude à ce que la température de celle-ci ne soit pas trop chaude.

- Veuillez lire attentivement le mode d'emploi avant le montage et l'utilisation du produit. Conservez toutes les consignes de sécurité et instructions pour vous y reporter ultérieurement !
- Ne raccordez jamais le flexible de douche [15] directement à un robinet d'arrêt ; raccordez toujours le flexible de douche à l'inverseur [11] fourni.
- Assurez-vous avant le montage mural que la paroi choisie puisse supporter le poids du produit. Renseignez-vous en cas de doute dans un commerce spécialisé.

⚠ PRUDENCE ! DÉGÂTS DES EAUX ! Vérifiez avant de percer des trous pour l'installation des éléments de fixation murale [13] et la fixation murale [5] si des canalisations ou conduites d'eau se trouvent cachées à l'endroit du positionnement souhaité en utilisant par ex. un détecteur de métaux ou de conduites.

- Renseignez-vous avant le montage mural si les matériaux conviennent à votre paroi. Nous avons joint des matériaux pour le montage qui conviennent pour des murs solides en maçonnerie standard.

● **Montage**

Remarque :

- La longueur de la tige de fixation de la pomme [2] est réglable. Avant le perçage, réglez la longueur souhaitée.
- Serrez les raccords de tuyaux et les inverseurs à la main.

Conseil : Pour des raccords de ¾" (26,4 mm), utilisez toujours un adaptateur avec filetage intérieur de ¾" (26,4 mm) et un filetage extérieur de ½" (21 mm). Ces derniers sont disponibles dans les magasins de bricolage ou d'articles sanitaires.

- Référez-vous aux ill. A-G.

● **Fonctionnement**

- À l'aide de l'inverseur [11], choisissez soit le fonctionnement par pomme de douche [1] soit par douchette [19].

Régler la douchette [19] :

- Réglez la hauteur de la fixation de la douchette [10] à l'aide du dispositif de blocage.
- Réglez l'angle de la douchette grâce à la fixation de la douchette [10].

Joint économiseur d'eau :

- Le joint économiseur d'eau [18] réduit le débit de l'eau. Cela peut avoir des conséquences sur le fonctionnement de votre chauffe-eau instantané. Si le débit d'eau est trop faible, votre chauffe-eau instantané s'arrête automatiquement.

Fonction de l'inverseur :

- Activer le taquet de l'inverseur [11] pour choisir le fonctionnement adéquat (pomme de douche ou douchette).

● **Nettoyage et entretien**

- Nettoyez votre produit seulement à l'eau claire, avec des produits de nettoyage doux et un chiffon doux ou une peau de chamois.
- Éliminez les dépôts de calcaire sur le produit en utilisant un anticalcaire. Lors du nettoyage, reportez-vous aux instructions du fabricant du produit de nettoyage.

● **Mise au rebut**

L'emballage se compose de matières recyclables pouvant être mises au rebut dans les déchetteries locales.

Votre mairie ou votre municipalité vous renseigneront sur les possibilités de mise au rebut des produits usagés.

● Informations

● Potabilité de l'eau du robinet

- Renseignez-vous auprès des autorités locales sur la potabilité de l'eau dans votre ville/commune.

En règle générale, la recommandation suivante s'applique à la potabilité de l'eau du robinet :

- Laissez couler l'eau un bref moment si elle a stagné plus de quatre heures dans les tuyaux. N'utilisez pas d'eau stagnante pour préparer les repas et les boissons, et surtout pas dans la préparation des aliments pour nourrissons. Autrement, des problèmes de santé peuvent apparaître. Vous pouvez reconnaître l'eau fraîche car elle est sensiblement plus froide que l'eau stagnant dans la conduite.
- Si vous êtes allergique au nickel, n'utilisez pas d'eau stagnante provenant de tuyauteries chromées pour la nourriture et/ou les soins corporels. Une telle eau peut contenir une grande quantité de nickel et provoquer des réactions allergiques.
- N'utilisez pas d'eau potable provenant de conduites en plomb pour la préparation de l'alimentation pour nourrissons et/ou pendant la grossesse pour la préparation de denrées alimentaires. Le plomb pénètre dans l'eau potable, ce qui est particulièrement dangereux pour la santé des nourrissons et des jeunes enfants.

● Garantie

Le produit a été fabriqué selon des critères de qualité stricts, et contrôlé consciencieusement avant sa livraison. En cas de défaut de matériau ou de fabrication, vous avez des droits légaux vis-à-vis du vendeur du produit. Vos droits légaux ne sont en aucun cas limités par notre garantie mentionnée ci-dessous.

La garantie de ce produit est de 3 ans à partir de la date d'achat. La période de garantie commence à la date d'achat. Conservez l'original de la preuve d'achat dans un endroit sûr car ce document est nécessaire pour prouver l'achat.

Tout dommage ou défaut déjà présent au moment de l'achat doit être signalé immédiatement après le déballage du produit.

Si le produit présente un défaut de matériau ou de fabrication dans les 3 ans qui suivent la date d'achat, nous le réparerons ou le remplacerons – à notre choix – gratuitement pour vous. La période de garantie n'est pas prolongée par une demande de garantie acceptée. Cette mesure s'applique également pour les pièces remplacées et réparées.

Cette garantie est annulée si le produit a été endommagé ou utilisé ou entretenu de manière incorrecte.

La garantie couvre les défauts de matériels et de fabrication. Cette garantie ne couvre pas les pièces du produit soumises à une usure normale, et qui sont donc considérées comme des pièces d'usure (par exemple les piles, les piles rechargeables, tuyaux, les cartouches d'encre), ni les dommages aux pièces fragiles, par exemple les interrupteurs ou les pièces en verre.

● Faire valoir sa garantie

Pour garantir la rapidité d'exécution de la procédure de garantie, veuillez respecter les indications suivantes :

Veuillez conserver le ticket de caisse et la référence du produit (IAN 481033_2410) à titre de preuve d'achat pour toute demande.

Le numéro de référence de l'article est indiqué sur la plaque d'identification, gravé sur la page de titre de votre manuel (en bas à gauche) ou sur un autocollant apposé sur la face arrière ou inférieure du produit.

En cas de dysfonctionnement du produit, ou de tout autre défaut, contactez en premier lieu le service après-vente par téléphone ou par e-mail aux coordonnées indiquées ci-dessous.

Vous pouvez alors envoyer franco de port tout produit considéré comme défectueux au service clientèle indiqué, accompagné de la preuve d'achat (ticket de caisse) et d'une description écrite du défaut avec mention de sa date d'apparition.

● Service après-vente

FR Service après-vente France

Tél.: 0800904879

E-Mail: owim@lidl.fr

BE Service après-vente Belgique

Tél.: 080071011

Tél.: 80023970 (Luxembourg)

E-Mail: owim@lidl.be

**OWIM GmbH
& Co. KG**

DIN 4109-1

P-IX 38910/I/OO



Products

DOUCHESET

● Inleiding

Hartelijk gefeliciteerd met de aankoop van uw nieuwe product. U hebt voor een hoogwaardig product gekozen. Maak u voor de eerste ingebruikname vertrouwd met het product. Lees hiervoor aandachtig de volgende gebruiksaanwijzing en de veiligheidsvoorschriften. Gebruik het product alleen zoals beschreven en voor de aangegeven toepassingsgebieden. Bewaar deze gebruiksaanwijzing op een veilige plek. Geef, wanneer u het product doorgeeft aan derden, ook alle documenten mee.

● Beoogd gebruik

Dit product is geschikt voor alle drukvaste warmwatersystemen zoals centrale verwarmingen, geisers, drukboilers, etc. Het product is niet geschikt voor met lage druk werkende warmwaterbereiders zoals hout-, kolen-, olie- of gasbadboilers of open elektrische opslagverwarming. Neem in geval van twijfel contact op met een installateur of een deskundige. Het product is alleen bedoeld voor eigen gebruik, niet voor medische of commerciële doeleinden.

● Onderdelenbeschrijving

- 1 Douchekop met vooraf geïnstalleerde onderlegging
- 2 Douchestang
- 3 Afdekkap (voorgemonteerd bij 5)
- 4 Kunststofschroef (voorgemonteerd bij 5)
- 5 Muurhouder
- 6 Schroef (45 mm)
- 7 Muurbeugelhouder (voorgemonteerd)
- 8 Muurbevestigingselement (voor de muurbeugelhouder)
- 9 Plug
- 10 Handdouchehouder
- 11 Omstelkraan
- 12 Schroef (35 mm)
- 13 Muurbevestigingselement (voor de omstelkraan)
- 14 Pakking
- 15 Doucheslang (met kraan verbinden/ca. 70 cm)
- 16 Slangaansluiting (voorgemonteerd)
- 17 Doucheslang (aansluiten op handdouche/ ca. 175 cm)

- 18 Waterbesparingspakking
- 19 Handdouche
- 20 Kunststofseutel

● Technische gegevens

Minimale werkdruk: 1,5 bar



Veiligheidsaanwijzingen



Vermijd levensgevaar door een elektrische schok!

⚠ WAARSCHUWING! LEVENSGEVAAR!

Lekkages of vrijkomend water kan onder bepaalde omstandigheden leiden tot levensgevaar door elektrische schokken. Controleer daarom alle verbindingen goed op lekkage. Zorg er bovendien voor dat alle leidingen van elektrische apparaten correct en veilig geïnstalleerd zijn. Win indien nodig advies in bij vakkrachten.

- Gebruik de douchestang 2 niet om u daaraan vast te houden of erop te steunen. Het materiaal is niet geschikt voor de daardoor optredende belasting.

⚠ WAARSCHUWING! LEVENSGEVAAR EN GEVAAR VOOR ONGEVALLEN VOOR



(KLEINE) KINDEREN! Laat kinderen nooit

zonder toezicht achter met het verpakkingsmateriaal. Er bestaat verstikkingsgevaar. Houd het product buiten bereik van kinderen. Dit product is geen speelgoed.

- ⚠ **VOORZICHTIG! GEVAAR VOOR VERWONDINGEN!** Zorg ervoor dat alle onderdelen intact zijn en deskundig zijn geïnstalleerd. Bij ondeskundige montage bestaat er gevaar voor verwondingen. Houd er rekening mee dat de onderleggingen en afdichtingen aan slijtage onderhevig zijn en regelmatig moeten worden vervangen. Beschadigde onderdelen kunnen de veiligheid en de werking beïnvloeden.

⚠ OPGELET! KANS OP MATERIËLE SCHADE!

Laat de montage uitsluitend door vaklieden uitvoeren. Lekkages of vrijkomend water kunnen aanzienlijke materiële schade aan bouwwerken

of inboedel veroorzaken. Controleer daarom alle verbindingen goed op eventuele lekkage.

- Let er op, dat alle afdichtingen juist gemonteerd zijn om te voorkomen dat water door een niet goed afsluitende verbinding kan lekken.

⚠️ VOORZICHTIG! GEVAAR VOOR BRANDWONDEN!

Let er bij de warmwaterinstelling op dat u de watertemperatuur niet te hoog instelt.

- Lees de gebruiksaanwijzing voorafgaande aan montage en gebruik goed door. Bewaar alle veiligheidsinstructies en aanwijzingen voor gebruik in de toekomst!
- Sluit de doucheslang **15** nooit direct aan op een afsluitklep; sluit de doucheslang altijd op de meegeleverde omstelkraan **11** aan.
- Overtuig uzelf er voor montage aan de muur van dat die muur het gewicht van het product dragen kan. Win in geval van twijfel informatie in bij de vakhandel.

⚠️ VOORZICHTIG! WATERSCHADE!

Controleer voor het boren van de gaten voor de muurhouder **5** en het muurbevestigingselement **13** de locatie waar u wilt gaan boren op de aanwezigheid van mogelijk daar niet zichtbaar geïnstalleerde waterleidingen bijv. met een leiding- of metaaldetector.

- Informeer u voor montage aan de muur over daarvoor geschikt montage materiaal. Wij hebben montage materiaal meegeleverd dat geschikt is voor normale, stevige muren.

● **Montage**

Tip:

- De lengte van de doucheslang **2** is instelbaar. Stel voor het boren de gewenste lengte in.
- Draai de slangaansluitingen en omstelkraan handvast aan.

Tip: Gebruik voor de ¾"-aansluitingen (26,4 mm) een adapter met een binnenschroefdraad van ¾" (26,4 mm) en een buitenschroefdraad van ½" (21 mm). Deze zijn te verkrijgen in ijzerwaren- of in sanitairwinkels.

- Raadpleeg hiervoor afb. A-G.

● **Bediening**

- Kies met behulp van de omstelkraan **11** tussen hoofd- **1** en handdouchefunctie **19**.

Handdouche **19 instellen:**

- Stel de hoogte van de handdouchehouder **10** in met de arretering.
- Stel de hoek van de handdouche in met de handdouchehouder **10**.

Waterbesparingspakking:

- De waterbesparingspakking **18** vermindert de waterstroom. Dit kan effect hebben op de functie van uw geiser. Als er te weinig water door de geiser stroomt, kan deze zichzelf automatisch uitschakelen.

Functie van de omstelkraan:

- Gebruik de schakelaar van de omstelkraan **11** om de functie van uw keuze te kiezen (kop- of handdouche).

● **Schoonmaken en onderhoud**

- Reinig uw product met schoon water, milde schoonmaakmiddelen en een zachte doek, bijv. leer.
- Verwijder kalkafzettingen uit het product met behulp van een ontkalkingsmiddel. Volg bij het schoonmaken de aanwijzingen van de fabrikant van het schoonmaakmiddel op.

● **Afvoer**

De verpakking bestaat uit milieuvriendelijke grondstoffen die u via de plaatselijke recyclingcontainers kunt afvoeren.

Informatie over de mogelijkheden om het uitgediende product na gebruik te verwijderen, verstrekt uw gemeentelijke overheid.

● **Informatie**

● **Drinkbaarheid van leidingwater**

- Informeer bij uw gemeente over de drinkbaarheid van het water in uw stad/gemeente.

In het algemeen gelden de volgende adviezen voor de drinkbaarheid:

- Laat water uit leidingen even lopen als het langer dan vier uur in de leidingen stil heeft gestaan. Gebruik geen water dat lang heeft stilgestaan voor het bereiden van voeding en drank, vooral niet bij het voeden van zuigelingen. Doet u dat niet, dan kunnen gezondheidsproblemen optreden. Vers water is te herkennen aan een duidelijk lagere temperatuur als het uit de kraan komt dan stagnatiewater.
- Gebruik geen stagnatiewater uit verchroomde leidingen voor de voeding en/of lichamelijke verzorging wanneer u allergisch op nikkel reageert. Dergelijk water kan sterk nikkelhoudend zijn en een allergische reactie veroorzaken.
- Gebruik geen drinkwater uit loden leidingen voor het klaarmaken van zuigelingenvoeding en/of van voeding tijdens de zwangerschap. Lood lost op in het drinkwater en is vooral voor zuigelingen en kleine kinderen uiterst schadelijk voor de gezondheid.

● Garantie

Het product werd volgens strenge kwaliteitsrichtlijnen gemaakt en voor de uitlevering zorgvuldig gecontroleerd. In geval van materiaal- of fabricagefouten hebt u tegenover de verkoper van het product wettelijke rechten. Uw wettelijke rechten worden op geen enkele manier door onze hieronder vermelde garantie beperkt.

De garantie voor dit product bedraagt 3 jaar vanaf aankoopdatum. De garantieperiode gaat in op de datum van aankoop. Bewaar het originele bewijs van aankoop op een veilige plek aangezien dit document nodig is als bewijs.

Alle beschadigingen of gebreken die reeds op het moment van aankoop aanwezig zijn, moeten meteen na het uitpakken van het product worden gemeld.

Mocht het product binnen 3 jaar na aankoopdatum een materiaal- of fabricagefout vertonen, zullen wij het – naar onze keuze – gratis voor u repareren of vervangen. De garantieperiode wordt door een plaatsgevonden garantieverlening niet verlengd. Dit geldt ook voor vervangen en gerepareerde onderdelen.

Deze garantie vervalt als het product werd beschadigd of onjuist is gebruikt of onderhouden.

De garantie dekt materiaal- en fabricagefouten af. Deze garantie dekt geen productonderdelen die aan normale slijtage onderhevig zijn en daarom als verbruiksartikelen worden beschouwd (bv. batterijen, oplaadbare batterijen, slangen, inktpatronen), noch dekt zij schade aan breekbare onderdelen, bv. schakelaars of onderdelen die van glas zijn gemaakt.

● Afwikkeling in geval van garantie

Om een snelle afhandeling van uw reclamatie te waarborgen dient u de volgende instructies in acht te nemen:

Houd bij alle vragen alstublieft de kassabon en het artikelnummer (IAN 481033_2410) als bewijs van aankoop bij de hand.

Het artikelnummer vindt u op de typeplaat, ingegraveerd, op het titelblad van uw handleiding (linksonder) of als sticker op de achter- of onderzijde.

Wanneer er storingen in de werking of andere gebreken optreden, dient u eerst telefonisch of per e-mail contact met de onderstaande service-afdeling op te nemen.

Een als defect geregistreerd product kunt u dan samen met uw aankoopbewijs (kassabon) en vermelding van de concrete schade alsmede het tijdstip van optreden voor u franco aan het u meegedeelde servicepunt verzenden.

● **Service**

(NL) Service Nederland

Tel.: 08000225537

E-Mail: owim@lidl.nl

(BE) Service België

Tel.: 080071011

Tel.: 80023970 (Luxemburg)

E-Mail: owim@lidl.be

**OWIM GmbH
& Co. KG**

DIN 4109-1

P-IX 38910/I/OO



Products

ÜBERKOPFBRAUSESET

● Einleitung

Wir beglückwünschen Sie zum Kauf Ihres neuen Produkts. Sie haben sich damit für ein hochwertiges Produkt entschieden. Machen Sie sich vor der ersten Inbetriebnahme mit dem Produkt vertraut. Lesen Sie hierzu aufmerksam die nachfolgende Bedienungsanleitung und die Sicherheitshinweise. Benutzen Sie das Produkt nur wie beschrieben und für die angegebenen Einsatzbereiche. Bewahren Sie diese Anleitung an einem sicheren Ort auf. Händigen Sie alle Unterlagen bei Weitergabe des Produktes an Dritte mit aus.

● Bestimmungsgemäße Verwendung

Dieses Produkt ist für alle druckfesten Warmwassersysteme wie Zentralheizung, Durchlauferhitzer, Druckboiler o. Ä. geeignet. Nicht geeignet ist es für Niederdruck-Warmwasserbereiter wie z. B. Holz- oder Kohlebadeöfen, Öl- oder Gasbadeöfen, offene Elektrospeicher. Im Zweifelsfall wenden Sie sich bitte an einen Installateur oder Fachberater. Das Produkt ist nur zur Eigenanwendung, nicht für den medizinischen oder kommerziellen Gebrauch vorgesehen.

● Teilebeschreibung

- 1 Kopfbrause mit vorinstallierter Unterlegscheibe
- 2 Brausestange
- 3 Abdeckkappe (vormontiert bei 5)
- 4 Kunststoffschraube (vormontiert bei 5)
- 5 Wandhalterung
- 6 Schraube (45 mm)
- 7 Wandhalterungsaufnahme (vormontiert)
- 8 Wandbefestigungselement (für Wandhalterungsaufnahme)
- 9 Dübel
- 10 Handbrausehalterung
- 11 Umsteller
- 12 Schraube (35 mm)
- 13 Wandbefestigungselement (für Umsteller)
- 14 Dichtung
- 15 Brauseschlauch (mit Armatur verbinden/ ca. 70 cm)
- 16 Schlauchanschluss (vormontiert)

- 17 Brauseschlauch (mit Handbrause verbinden/ ca. 175 cm)
- 18 Wasserspardichtung
- 19 Handbrause
- 20 Kunststoffschlüssel

● Technische Daten

Minimaler Arbeitsdruck: 1,5 bar



Sicherheitshinweise



Vermeiden Sie Lebensgefahr durch einen elektrischen Schlag!

⚠️ WARNUNG! LEBENSGEFAHR!

Undichtigkeiten oder Wasseraustritt können unter Umständen zu Lebensgefahr durch elektrischen Schlag führen. Prüfen Sie alle Verbindungen sorgfältig auf Dichtigkeit. Stellen Sie zudem sicher, dass alle Leitungen von etwaigen elektrischen Geräten korrekt und sicher installiert sind. Ziehen Sie ggf. eine Fachkraft zu Rate.

- Verwenden Sie die Brausestange 2 nicht, um sich daran festzuhalten oder abzustützen. Die Materialien sind für die dabei auftretenden Lasten nicht ausgelegt.

⚠️ WARNUNG! LEBENS- UND UNFALLGEFAHR FÜR KLEINKINDER UND KINDER!



Lassen Sie Kinder niemals unbeaufsichtigt mit dem Verpackungsmaterial. Es besteht Erstickungsgefahr. Halten Sie das Produkt von Kindern fern. Das Produkt ist kein Spielzeug.

- ⚠️ **VORSICHT! VERLETZUNGSGEFAHR!** Stellen Sie sicher, dass alle Teile unbeschädigt und sachgerecht montiert sind. Bei unsachgemäßer Montage besteht Verletzungsgefahr. Bitte beachten Sie, dass Unterlegscheiben und Dichtungen Verschleißteile sind, welche von Zeit zu Zeit ausgetauscht werden müssen. Beschädigte Teile können die Sicherheit und Funktion beeinflussen.

- ⚠️ **ACHTUNG! RISIKO DER SACHBESCHÄDIGUNG!** Lassen Sie die Montage nur durch fachkundige Personen durchführen. Undichtigkeiten oder Wasseraustritt können zu erheblichen Sachschäden an Gebäude

oder Hausrat führen. Prüfen Sie daher alle Verbindungen sorgfältig auf Dichtigkeit.

- Achten Sie darauf, dass alle Dichtungen den korrekten Sitz haben, um Wasseraustritt durch Undichtigkeit zu verhindern.

⚠ VORSICHT! VERBRÜHUNGSGEFAHR!

Achten Sie bei der Warmwassereinstellung darauf, dass die Temperatur des Wassers nicht zu heiß eingestellt ist.

- Bitte lesen Sie diese Bedienungsanleitung vor Montage und Gebrauch aufmerksam durch. Bewahren Sie alle Sicherheitshinweise und Anweisungen für die Zukunft auf!
- Schließen Sie den Brauseschlauch **15** nie direkt an ein Absperrventil an; schließen Sie den Brauseschlauch immer an den mitgelieferten Umsteller **11** an.
- Stellen Sie vor der Wandmontage sicher, dass die gewählte Wand das Gewicht des Produkts tragen kann. Erkundigen Sie sich im Zweifelsfall im Fachhandel.

⚠ VORSICHT! WASSERSCHADEN!

Überprüfen Sie vor dem Bohren der Löcher für die Wandhalterung **5** und das Wandbefestigungselement **13** den Bereich auf das Vorhandensein verdeckt verlegter Wasserleitungen, z. B. mit einem Leitungs- und Metallsuchgerät.

- Informieren Sie sich vor der Wandmontage über geeignetes Montagematerial für Ihre Wand. Wir haben Montagematerial beigelegt, das für übliches, festes Mauerwerk geeignet ist.

● **Montage**

Hinweis:

- Die Länge der Brausestange **2** ist verstellbar. Stellen Sie vor dem Bohren die gewünschte Länge ein.
- Ziehen Sie Schlauchverschlüsse und Umsteller handfest an.

Tipp: Verwenden Sie für $\frac{3}{4}$ "-Anschlüsse (26,4 mm) einen Adapter mit $\frac{3}{4}$ "-Innengewinde (26,4 mm) und $\frac{1}{2}$ "-Außengewinde (21 mm). Diese erhalten Sie im Heimwerkerbedarf oder in Sanitärgeschäften.

- Beziehen Sie sich auf Abb. A–G.

● **Bedienung**

- Wählen Sie mit Hilfe des Umstellers **11** zwischen Kopf- **1** und Handbrausefunktion **19**.

Handbrause **19 einstellen:**

- Stellen Sie die Höhe der Handbrausehalterung **10** mit Hilfe der Arretierung ein.
- Verstellen Sie den Winkel der Handbrause anhand der Handbrausehalterung **10**.

Wasserspardichtung:

- Die Wasserspardichtung **18** reduziert den Wasserfluss. Dies kann Auswirkungen auf die Funktion Ihres Durchlauferhitzers haben. Wenn der Wasserdurchfluss zu gering ist, schaltet sich Ihr Durchlauferhitzer automatisch ab.

Funktion des Umstellers:

- Betätigen Sie den Schalter am Umsteller **11**, um die entsprechende Funktion auszuwählen (Kopf- oder Handbrause).

● **Reinigung und Pflege**

- Reinigen Sie Ihr Produkt nur mit klarem Wasser, milden Reinigungsmitteln und einem weichen Tuch bzw. Leder.
- Entfernen Sie Kalkablagerungen am Produkt mit Hilfe eines Kalkreinigers. Halten Sie sich bei der Reinigung an die Anweisungen des Reinigungsmittelherstellers.

● **Entsorgung**

Die Verpackung besteht aus umweltfreundlichen Materialien, die Sie über die örtlichen Recyclingstellen entsorgen können.

Möglichkeiten zur Entsorgung des ausgedienten Produkts erfahren Sie bei Ihrer Gemeinde- oder Stadtverwaltung.

● **Informationen**

● **Trinkbarkeit von Leitungswasser**

- Informieren Sie sich bei Ihren örtlichen Behörden über die Trinkbarkeit des Wassers in Ihrer Stadt/ Gemeinde.

Generell gilt für die Trinkbarkeit von Leitungswasser folgende Empfehlung:

- Lassen Sie Wasser aus Leitungen eine kurze Zeit laufen, wenn es länger als vier Stunden in den Leitungen stagniert hat. Verwenden Sie kein Stagnationswasser zur Zubereitung von Speisen und Getränken, besonders nicht bei der Ernährung von Säuglingen. Andernfalls können gesundheitliche Beschwerden auftreten. Frisches Wasser können Sie daran erkennen, dass es spürbar kühler die Leitung verlässt, als Stagnationswasser.
- Verwenden Sie kein Stagnationswasser aus verchromten Leitungen zur Ernährung und/oder zur Körperpflege, wenn Sie gegen Nickel allergisch sind. Solches Wasser kann stark nickelhaltig sein und eine allergische Reaktion hervorrufen.
- Nutzen Sie kein Trinkwasser aus Bleileitungen für die Zubereitung von Säuglingsnahrung und/oder während der Schwangerschaft für die Zubereitung von Lebensmitteln. Blei wird ins Trinkwasser abgegeben und ist für Säuglinge und Kleinkinder besonders gesundheitsschädlich.

● Garantie

Das Produkt wurde nach strengen Qualitätsrichtlinien hergestellt und vor der Auslieferung sorgfältig geprüft. Im Falle von Material- oder Herstellungsfehlern haben Sie gegenüber dem Verkäufer des Produkts gesetzliche Rechte. Ihre gesetzlichen Rechte werden in keiner Weise durch unsere unten aufgeführte Garantie eingeschränkt.

Die Garantie für dieses Produkt beträgt 3 Jahre ab Kaufdatum. Die Garantiezeit beginnt mit dem Kaufdatum. Bewahren Sie den Originalkaufbeleg an einem sicheren Ort auf, da dieses Dokument als Nachweis des Kaufs erforderlich ist.

Alle Schäden oder Mängel, die bereits zum Zeitpunkt des Kaufs vorhanden sind, müssen unverzüglich nach dem Auspacken des Produkts gemeldet werden.

Sollte das Produkt innerhalb von 3 Jahren ab Kaufdatum einen Material- oder Herstellungsfehler aufweisen, werden wir es – nach unserer Wahl – kostenlos für Sie reparieren oder ersetzen. Die Garantiezeit verlängert sich durch einen stattgegebenen Gewährleistungsanspruch nicht. Dies gilt auch für ersetzte und reparierte Teile.

Diese Garantie erlischt, wenn das Produkt beschädigt oder unsachgemäß verwendet oder gewartet wurde.

Die Garantie deckt Material- und Herstellungsfehler ab. Diese Garantie erstreckt sich weder auf Produktteile, die normalem Verschleiß unterliegen, und somit als Verschleißteile gelten (z. B. Batterien, Akkus, Schläuche, Farbpatronen), noch auf Schäden an zerbrechlichen Teilen, z. B. Schalter oder Teile aus Glas.

● Abwicklung im Garantiefall

Um eine schnelle Bearbeitung Ihres Anspruchs zu gewährleisten, beachten Sie die folgenden Hinweise:

Halten Sie den Originalkaufbeleg und die Artikelnummer (IAN 481033_2410) als Nachweis für den Kauf bereit.

Sie finden die Artikelnummer auf dem Typenschild, einer Gravur auf dem Produkt, der Startseite der Bedienungsanleitung (unten links) oder als Aufkleber auf der Rück- oder Unterseite des Produkts.

Sollten Funktionsfehler oder sonstige Mängel auftreten, wenden Sie sich zunächst telefonisch oder per E-Mail an die unten aufgeführte Serviceabteilung.

Sobald das Produkt als defekt erfasst wurde, können Sie es kostenlos an die Ihnen mitgeteilte Service-Anschrift zurücksenden. Stellen Sie sicher, dass Sie den Originalkaufbeleg (Kassenbono) sowie eine kurze, schriftliche Beschreibung beilegen, in der die Einzelheiten des Defekts und der Zeitpunkt des Auftretens dargelegt sind.

● **Service**

DE Service Deutschland

Tel.: 0800 5435 111

E-Mail: owim@lidl.de

AT Service Österreich

Tel.: 0800 292726

E-Mail: owim@lidl.at

CH Service Schweiz

Tel.: 0800 562153

E-Mail: owim@lidl.ch

**OWIM GmbH
& Co. KG**

DIN 4109-1

P-IX 38910/100



Products

OWIM GmbH & Co. KG

Stiftsbergstraße 1
74167 Neckarsulm
GERMANY

Model No.: HG08597A/HG08597B

Version: 05/2025

IAN 481033_2410

