

SILVER CREST®

CONVECTION HEATER SKM 2000 B3

KONVEKTOR SKM 2000 B3

CONVECTEUR SKM 2000 B3



PDF ONLINE
www.lidl-service.com

(GB) (IE) (NI) (CY) (MT)

CONVECTION HEATER

Operating and Safety Instructions

⚠ This product is only suitable for well insulated spaces or occasional use.

(FR) (BE) (CH)

CONVECTEUR

Instructions d'utilisation et consignes de sécurité

⚠ Ce produit ne peut être utilisé que dans des locaux bien isolés ou de manière occasionnelle.

(CZ)

KONVEKTOR

Pokyny pro obsluhu a bezpečnostní pokyny

⚠ Tento výrobek je vhodný pouze pro dobře izolované prostory nebo občasné používání.

(SK)

KONVEKTOR

Návod na obsluhu a bezpečnostné pokyny

⚠ Tento výrobok je určený iba do dobre izolovaných priestorov alebo na príležitostné použitie.

(DK)

KONVEKTOR

Bedjenings- og sikkerhedsinstruktioner

⚠ Dette produkt er kun egnet til godt isolerede rum eller lejlighedsvis brug.

(HU)

KONVEKTOR

Kezelési és biztonsági utalások

⚠ A termék kizárólag jól szigetelt helyiségek fűtésére vagy alkalmankénti használatra alkalmas.

(DE) (AT) (CH)

KONVEKTOR

Bedienungs- und Sicherheitshinweise

⚠ Dieses Produkt ist nur für gut isolierte Räume oder für den gelegentlichen Gebrauch geeignet.

(NL) (BE)

CONVECTOR

Bedienings- en veiligheidsinstructies

⚠ Dit product is uitsluitend geschikt voor goed geïsoleerde plaatsen of voor incidenteel gebruik.

(PL)

KONWEKTOR

Wskazówki użytkowania i bezpieczeństwa

⚠ Ten produkt jest odpowiedni tylko do sporadycznego użytku lub do stosowania w dobrze izolowanych pomieszczeniach.

(ES)

CONVECTOR

Instrucciones de utilización y de seguridad

⚠ Este producto está indicado únicamente en lugares abrigados o para una utilización puntual.

(IT) (MT) (CH)

CONVETTORE

Indicazioni per l'uso e per la sicurezza

⚠ Il presente prodotto è adatto solo a ambienti correttamente isolati o ad un uso occasionale.

IAN 459222_2401

OS

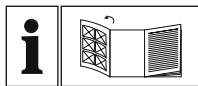

GB IE NI CY MT

Before reading, fold out the page with the images and familiarise yourself with all the features of the device.

DE AT CH

Klappen Sie vor dem Lesen die Seite mit den Abbildungen aus und machen Sie sich anschließend mit allen Funktionen des Gerätes vertraut.

FR BE CH

Avant de lire le mode d'emploi, ouvrez la page contenant les illustrations et familiarisez-vous ensuite avec toutes les fonctions de l'appareil.

NL BE

Vouw vóór het lezen de pagina met de afbeeldingen open en maak u vertrouwd met alle functies van het apparaat.

CZ

Před čtením si otevřete stranu s obrázky a potom se seznámte se všemi funkcemi přístroje.

PL

Przed rozpoczęciem czytania rozłóż stronę zawierającą rysunki, a następnie zapoznaj się ze wszystkimi funkcjami urządzenia.

SK

Prv než začnete čítať tento návod, rozložte si stránku s obrázkami a oboznámte sa so všetkými funkciami zariadenia.

ES

Antes de empezar a leer abra la página que contiene las imágenes y, en seguida, familiarícese con todas las funciones del dispositivo.

DK

Før du læser, skal du folde siden ud med illustrationer og derefter gøre dig bekendt med alle enhedens funktioner.

IT MT CH

Prima di leggere aprire la pagina con le immagini e prendere confidenza con le diverse funzioni dell'apparecchio.

HU

Olvasás előtt kattintson az ábrákat tartalmazó mindkét oldalra és végezetül ismerje meg a készülék mindegyik funkcióját.

GB/IE/NI/CY/MT	Operation and Safety Instructions	Page	5
DE/AT/CH	Bedienungs- und Sicherheitshinweise	Seite	15
FR/BE/CH	Instructions d'utilisation et consignes de sécurité	Page	25
NL/BE	Bedienings- en veiligheidsinstructies	Pagina	37
CZ	Pokyny pro obsluhu a bezpečnostní pokyny	Strana	47
PL	Wskazówki użytkowania i bezpieczeństwa	Strona	57
SK	Návod na obsluhu a bezpečnostné pokyny	Strana	67
ES	Instrucciones de utilización y de seguridad	Página	77
DK	Bedjenings- og sikkerhedsinstruktioner	Side	87
IT/MT/CH	Indicazioni per l'uso e per la sicurezza	Pagina	97
HU	Kezelési és biztonsági utalások	Oldal	107

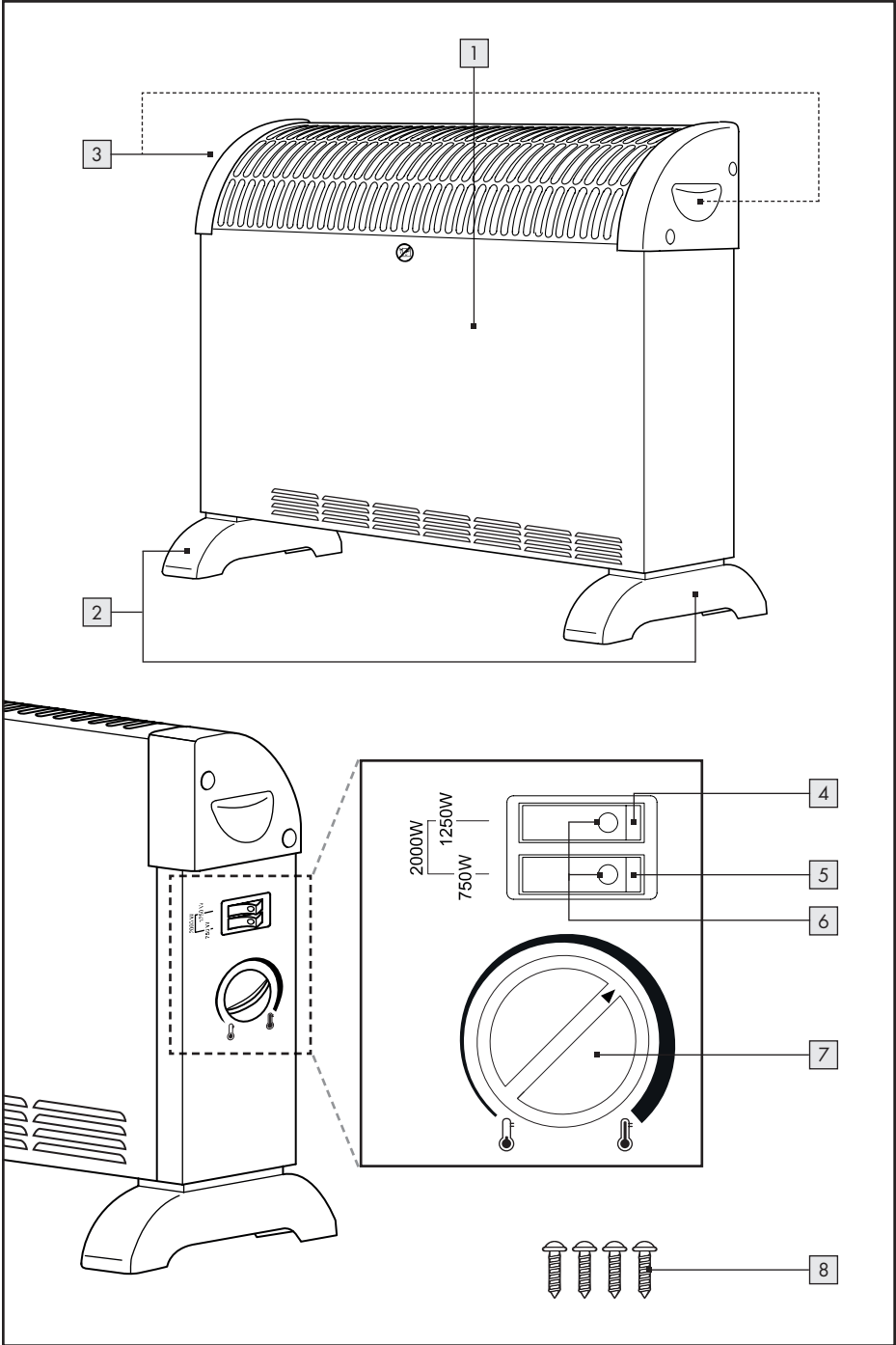

1. Introduction	6
1.1 Intended Use	6
1.2 Scope of Delivery	6
1.3 Equipment	6
1.4 Technical Data	6
2. Safety instructions for space heaters	8
2.1 General safety instructions	9
3. Before you start the device	10
3.1 Set up device	10
3.2 Mount feet	10
4. Starting up	10
4.1 Switching the unit ON	10
4.2 Setting the temperature controller	11
4.3 Switch off device	11
4.4 Overheat protection	11
5. Maintenance, Cleaning and Storage	12
6. Disposal	12
7. EU conformity	12
8. ROWI Germany GmbH warranty	12
9. Service	13

CONVECTION HEATER SKM 2000 B3

1. Introduction

Congratulations on the purchase of your new device. You have opted for a high quality product. The operating instructions are part of this product. They contain important information on safety, usage and disposal. Familiarise yourself with all operating and safety instructions before you use the product. Use the product only as described and only for the specified areas of use. When passing on the product, please do not forget to hand over all the necessary documents to the new user.

1.1 Intended Use

This device is only intended for heating of closed and dry rooms during transitional periods. It can be used as supplementary heating or as a temporary heating option for well insulated spaces with a size of up to approximately 20 m³. The device is to be used exclusively as a stand-up device. The device is not intended for use in special conditions, for example, in a corrosive or explosive areas (dust, vapour or gas). Do not use the device outdoors. Only use the unit with the feet mounted. Any other use or modification of the device is deemed to be an improper use and means a considerable risk of accidents. For damage caused by the improper use, no liability will be accepted by us. This device is meant only for private use and not for commercial use.

1.2 Scope of Delivery

- 1 Convection heater 2000 W
- 1 Instruction manual
- 2 Support stands
- 4 Screws

1.3 Equipment

- 1 Convection heater SKM 2000 B3
- 2 Support stands
- 3 Carrying handles
- 4 Toggle switch 2. Heating level (1250 W)
- 5 Toggle switch 1. Heating level (750 W)
- 6 Indicator light
- 7 Temperature controller (thermostat)
- 8 Self-drilling screws (4* 12) 

1.4 Technical Data

Input voltage:	220-240 V~
Mains frequency:	50-60 Hz
Rated power:	1800-2000 W
Power consumption	
Heating level 1:	750 W
Heating level 2:	1250 W
Heating level 3:	2000 W
Type of protection:	IP20
Protection class:	I
Power cable length:	1.8 m

Information requirements for electric local space heaters

Model identifier(s): SKM 2000 B3

Item	Symbol	Value	Unit
Heat output			
Nominal heat output	P_{nom}	1.8-2.0kW	
Minimum heat output (indicative)	P_{min}	0.75	kW
Maximum continuous heat output	$P_{max,c}$	2.0	kW
Auxiliary electricity consumption			
At nominal heat output	e_{max}	0.000	kW
At minimum heat output	e_{min}	0.000	kW
In standby mode	e_{SB}	0.000	kW

Item	Unit
------	------

Type of heat input, for electric storage local space heaters only (select one)

manual heat charge control, with integrated thermostat	[no]
manual heat charge control with room and/or outdoor temperature feedback	[no]
electronic heat charge control with room and/or outdoor temperature feedback	[no]
fan assisted heat output	[no]

Type of heat output/room temperature control (select one)

single stage heat output and no room temperature control	[no]
Two or more manual stages, no room temperature control	[no]
with mechanic thermostat room temperature control	[yes]
with electronic room temperature control	[no]
electronic room temperature control plus day timer	[no]
electronic room temperature control plus week timer	[no]
Other control options (multiple selections possible)	
room temperature control, with presence detection	[no]
room temperature control, with open window detection	[no]
with distance control option	[no]
with adaptive start control	[no]
with working time limitation	[no]
with black bulb sensor	[no]

ROWI Germany GmbH
 Werner-von-Siemens-Str. 27
 76694 Forst
 GERMANY

2. Safety instructions for space heaters



Please read all safety instructions and notes.



Failure to comply with the safety instructions and precautions may result in serious injury and/or property damage.

For future reference, keep all safety instructions and precautions in a safe place!



WARNING! Danger of overheating!

To avoid overheating of the device, do not cover it.

- Do not install the heater directly below a wall socket.
- Do not use this heater in the immediate vicinity of a bathtub, shower or swimming pool.
- If the power supply cable of this device is damaged it should be replaced by the manufacturer or by its customer service, or a similarly qualified person, to avoid danger.
- **CAUTION:** To avoid hazards resulting from the unintentional resetting of the protective temperature limiter, the unit must not be supplied by an external switching device such as a timer or be connected to a circuit that is regularly switched on and off by another device.
- No measures need to be taken by the user to set the product to 50 or 60 Hz or 220 or 240 V. The product adjusts automatically to the correct frequency or voltage.
- Do not commission an appliance which has been dropped.
- Do not use if visible signs of damages can be seen on the heater.
- The heater must be placed on a firm, flat and level base.

2.1 General safety instructions



WARNING:

To reduce the risk of fire, keep textiles, curtains and other combustible materials at least 1 m away from the air outlet.

- **WARNING:** The heater must not be used in small rooms occupied by persons who cannot leave the room independently, unless constant supervision is provided.
- This heater can be used by children aged from 8 years and above and by physically, sensory or mentally restricted persons if they are supervised or given instructions on safe use and understand the hazards involved as it does not require any experience or knowledge.
- This device is not a toy for children to play with.
- Cleaning and user maintenance shall not be carried out by children without supervision.
- Children under the age of 3 are to be kept away unless they are continually supervised.
- Children between the age of 3 and 8 are only allowed to turn the device on or off if they are supervised or given instructions on safe use and understand the hazards involved, provided that the heater has been placed or installed in its intended normal operating position.
- Children between the age of 3 and 8 shall not plug in, regulate and clean the heater or perform user maintenance.



Beware of hot surfaces!

CAUTION: Some parts of the product can become very hot and cause burns. Pay particular attention when children and vulnerable people are present.



Danger to life by electrical power!

Contacting the live cables or components is dangerous to your life!



The device is only intended for indoor use!

3. Before you start the device

3.1 Set up device

- Remove all packaging materials and transport protection from the unit.

To ensure that the unit operates safely and without faults, the installation area must meet the following requirements:

- The floor must be firm, flat and level.
- Minimum clearance distances of 50 cm to the side, 100 cm to the top, 50 cm to the rear and 50 cm to the front of the case must be maintained.
- Do not place the unit in a hot, wet or very humid environment or near combustible materials.
- The power socket must be easily accessible so that the mains connection cable can be easily disconnected if necessary.
- Temperature range: 0 to +40 °C
- Humidity (no condensation): 5–75 %

Please note: A slight odour may develop for a short time during initial use.

3.2 Mount feet

- Place the unit on a stable table on its rear side. The lower edge of the case should protrude slightly over the edge of the table.
- Place a support stand [2] on the edge of the bottom of the case. The two holes in the case fit exactly on the holes in the support stand [2].
- Screw the support stand [2] in with 2 of the screws [8] provided and hand-tighten. Do not overtighten the screws [8].

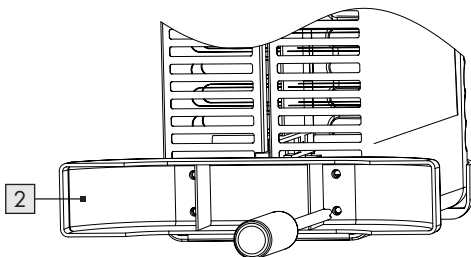

- Repeat the procedure with the second support stand [2].
- Make sure that the support stands [2] are level and firmly attached to the case.
- Place the unit upright on its stands [2].

4. Starting up

4.1 Switching the unit ON

- Connect the unit to an earthed socket protected by a residual current circuit breaker.
- Now, set the toggle switch [4] or [5] with your desired heating level to the “On” position.

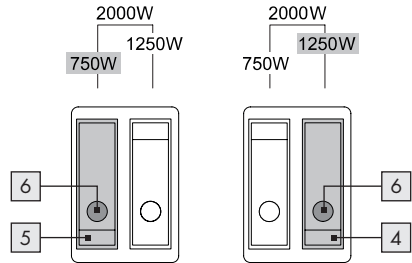

Please note: The indicator light [6] of the respective toggle switch [4] resp. [5] used will turn on during operation.

- To set the maximum power of 2000 W, set both toggle switches [4] and [5] to the “On” position.

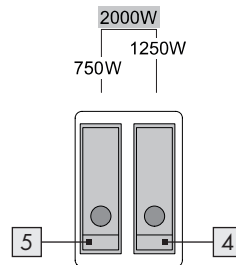

Please note:

- The convector [1] only heats when the temperature control [7] has been turned clockwise until an audible click is heard.

- The indicator light [6] of the respective toggle switch [4] resp. [5] used will turn on during operation.
- The indicator lights [6] only go out when the temperature control [7] is in the "🔥" position.

4.2 Setting the temperature controller

- Start the unit by setting the desired heat level using the toggle switches [4] and [5].
- Turn the temperature control knob [7] clockwise as far as it will go.

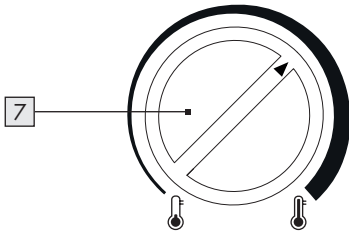

- When the desired temperature has been reached, turn the temperature control knob [7] back counterclockwise until you hear a clear click. The indicator light(s) [6] will go out.
- An integrated mechanical thermostat now automatically switches the heating function and the indicator lamp/s on/off.

4.3 Switch off device

- Set both toggle switches [4] and [5] to the "OFF" position. The indicator lights [6] on the toggle switches [4] and [5] will turn off.

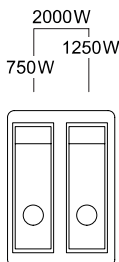

- Set the temperature controller's [7] stepless rotary switch to the "🔥" position.
- Pull the power plug out of the socket.

⚠ Wait until the unit has cooled down before covering it or storing it.

4.4 Overheat protection

This device is equipped with an overheating protection. If the device is too hot, the heating element switches off automatically.

- Switch off the unit by setting the toggle switches [4] and [5] to the "OFF" position and the rotary switch [7] to the "🔥" position.
- Pull the power plug out of the socket.
- Wait until the device has cooled down - at least 10 minutes.
- Check the air inlet and air outlet holes. Eliminate the cause of the overheating before you restart the device.

⚠ CAUTION! Usually the device never gets overheated without cause! If it gets too hot, there is a danger of fire!

- Check whether the device is able to give off the heat properly: Is the device covered with anything? Or, perhaps, it is too close to a wall or other obstacle? Check whether the grids on the front or rear side are free of dirt and not covered. Is the fan blocked?
- If possible, eliminate the cause of the problem or contact the service hotline (see chapter "Service").
- Please note: If the overheating protection is triggered for the second time, you should turn OFF the device and contact the service hotline (see chapter "Service") - regardless if you have found the cause of the problem or not.

5. Maintenance, Cleaning and Storage

- Always disconnect the power plug when the device is not in use and before any cleaning or in the event of operating faults!
- Clean the device only when it is turned OFF and in a cooled condition.
- Ensure that no moisture penetrates into the device in order to avoid irreparable damage.
- Clean the casing with a slightly damp cloth and a mild flushing fluid. Do not use aggressive and/or abrasive cleaning agents.
- Remove dust deposits from the protective grille with a vacuum cleaner.
- Store the device in a dry room.

6. Disposal



The packaging is made of environmentally friendly materials that you can dispose of at your local recycling centres.

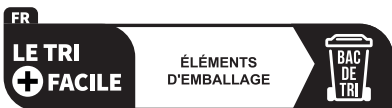

The Triman logo is valid in France only.



This product is subject to the European Directive 2012/19/EU. Do not dispose of the product in household waste, but via municipal collection points for material recycling! Further information on how to dispose of the discarded device can be obtained from your local authority or city council.



Points de collecte sur www.quefairedemesdechets.fr



Observe the labelling of the packaging materials when separating waste; these are marked with abbreviations (a) and numbers (b) with the following meaning: 1-7: Plastics/20-22: Paper and cardboard/80-98: Composites.

7. EU conformity



This product conforms with all applicable European and national standards.

8. ROWI Germany GmbH warranty

Dear Customer,

This appliance has a 3-year warranty valid from the date of purchase. If this product has any faults, you, the buyer, have certain statutory rights. Your statutory rights are not restricted in any way by the warranty described below.

Warranty conditions

The validity period of the warranty starts from the date of purchase. Please keep your original receipt in a safe place. This document will be required as proof of purchase.

If any material or production fault occurs within three years of the date of purchase of the product, we will either repair or replace the product for you or refund the purchase price at our discretion. This warranty service is dependent on you presenting the defective appliance and the proof of purchase (receipt) and a short written description of the fault and its time of occurrence.

If the defect is covered by the warranty, your product will either be repaired or replaced by us. The repair or replacement of a product does not signify the beginning of a new warranty period.

Warranty period and statutory claims for defects

The warranty period is not prolonged by repairs effected under the warranty. This also applies to replaced and repaired components. Any damage

and defects present at the time of purchase must be reported immediately after unpacking. Repairs carried out after expiry of the warranty period shall be subject to a fee.

Scope of the warranty

This appliance has been manufactured in accordance with strict quality guidelines and inspected meticulously prior to delivery.

The warranty covers material faults or production faults. The warranty does not extend to product parts subject to normal wear and tear or fragile parts such as switches, batteries or those made of glass.

The warranty does not apply if the product has been damaged, improperly used or improperly maintained. The directions in the operating instructions for the product regarding proper use of the product are to be strictly followed. Uses and actions that are discouraged in the operating instructions or which are warned against must be avoided.

This product is intended solely for private use and not for commercial purposes. The warranty shall be deemed void in cases of misuse or improper handling, use of force and modifications/repairs which have not been carried out by one of our authorised Service centres.

Warranty claim procedure

To ensure quick processing of your case, please observe the following instructions:

- Please have the till receipt and the item number (IAN 459222_2401) available as proof of purchase.
- You will find the item number on the type plate on the product, on the front page of the instructions (bottom left), or as a sticker on the rear or bottom of the appliance.
- If functional or other defects occur, please contact the service department listed either by **telephone** or by **e-mail**.

- You can return a defective product to us free of charge to the service address that will be provided to you. Ensure that you enclose the proof of purchase (till receipt) and information about what the defect is and when it occurred.



At www.lidl-service.com you can download this manual as well as many other manuals, product videos and installation software. This QR code will take you directly to the Lidl service page (www.lidl-service.com) and allow you to open your operating instructions simply by entering the article number (IAN 459222_2401).

9. Service

If any problems occur during use of your ROWI Germany product, please proceed as follows:

Contact us

You can contact the service team of ROWI Germany at:

ROWI Germany GmbH
Werner-von-Siemens-Str. 27
76694 Forst
GERMANY
Lidl-services@rowi-group.com
Service-Hotline: +800 7694 7694
(free call from a German landline)

IAN 459222_2401

Most problems can be resolved with the skilled technical support of our Service Team.

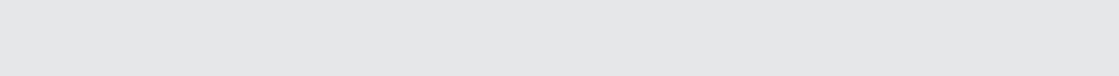

1. Einleitung	16
1.1 Bestimmungsgemäße Verwendung	16
1.2 Lieferumfang	16
1.3 Ausstattung	16
1.4 Technische Daten	16
2. Sicherheitshinweise für Raumheizgeräte	18
2.1 Allgemeine Sicherheitshinweise	19
3. Vor der Inbetriebnahme	20
3.1 Gerät aufstellen	20
3.2 Standfüße montieren	20
4. Inbetriebnahme	21
4.1 Gerät einschalten	21
4.2 Temperaturregler einstellen	21
4.3 Gerät ausschalten	21
4.4 Überhitzungsschutz	22
5. Wartung, Reinigung und Lagerung	22
6. Entsorgung	22
7. EU-Konformität	23
8. Garantie der ROWI Germany GmbH	23
9. Service	24

KONVEKTOR SKM 2000 B3

1. Einleitung

Herzlichen Glückwunsch zum Kauf Ihres neuen Gerätes. Sie haben sich damit für ein hochwertiges Produkt entschieden. Die Bedienungsanleitung ist Teil dieses Produkts. Sie enthält wichtige Hinweise für Sicherheit, Gebrauch und Entsorgung. Machen Sie sich vor der Benutzung des Produkts mit allen Bedien- und Sicherheitshinweisen vertraut. Benutzen Sie das Produkt nur wie beschrieben und für die angegebenen Einsatzbereiche. Händigen Sie alle Unterlagen bei Weitergabe des Produkts an Dritte mit aus.

1.1 Bestimmungsgemäße Verwendung

Dieses Gerät ist nur zum Beheizen, während der Übergangszeit, von geschlossenen und trockenen Räumen bestimmt. Es kann als Zusatzheizung oder vorübergehende Heizmöglichkeit in gut isolierten Räumen mit einer Größe von bis zu ca. 20 m³ verwendet werden. Das Gerät ist ausschließlich als Standgerät zu verwenden. Das Gerät ist nicht zur Verwendung in Räumen vorgesehen, in denen besondere Bedingungen vorherrschen, wie z. B. korrosive oder explosionsfähige Atmosphäre (Staub, Dampf oder Gas). Verwenden Sie das Gerät nicht im Freien. Verwenden Sie das Gerät nur mit montierten Standfüßen. Jede andere Verwendung oder Veränderung des Gerätes gilt als nicht bestimmungsgemäß und birgt erhebliche Unfallgefahren. Für aus bestimmungswidriger Verwendung entstandene Schäden übernehmen wir keine Haftung. Das Gerät ist nur für den privaten und nicht für den gewerblichen Einsatz bestimmt.

1.2 Lieferumfang

1 Konvektor 2000 W
1 Bedienungsanleitung
2 Standfüße
4 Schrauben

1.3 Ausstattung

- 1 Konvektor SKM 2000 B3
- 2 Standfüße
- 3 Tragegriffe
- 4 Kippschalter 2. Heizstufe (1250 W)
- 5 Kippschalter 1. Heizstufe (750 W)
- 6 Kontrolllampen
- 7 Temperaturregler (Thermostat)
- 8 Selbstbohrende Schrauben (4*12) 

1.4 Technische Daten

Eingangsspannung:	220-240 V~
Netzfrequenz:	50-60 Hz
Bemessungsaufnahme:	1800-2000 W
Leistungsaufnahme	
Heizstufe 1:	750 W
Heizstufe 2:	1250 W
Heizstufe 3:	2000 W
Schutzart:	IP20
Schutzklasse:	I
Netzkabellänge:	1,8 m

Erforderliche Angaben zu elektrischen Einzelraumheizgeräten

Modellkennung: SKM 2000 B3

Angabe	Symbol	Wert	Einheit
Wärmeleistung			
Nennwärmeleistung	P_{nom}	1,8-2,0 kW	
Mindestwärmeleistung (Richtwert)	P_{min}	0,75 kW	
Maximale kontinuierliche Wärmeleistung	$P_{max,c}$	2,0 kW	
Hilfsstromverbrauch			
Bei Nennwärmeleistung	el_{max}	0,000 kW	
Bei Mindestwärmeleistung	el_{min}	0,000 kW	
Im Bereitschaftszustand	el_{SB}	0,000 kW	
Angabe			Einheit

Nur bei elektrischen Speicher-Einzelraumheizgeräten: Art der Regelung der Wärmezufuhr (bitte eine Möglichkeit auswählen)

manuelle Regelung der Wärmezufuhr mit integriertem Thermostat	[nein]
manuelle Regelung der Wärmezufuhr mit Rückmeldung der Raum- und/oder Außentemperatur	[nein]
elektronische Regelung der Wärmezufuhr mit Rückmeldung der Raum- und/oder Außentemperatur	[nein]
Wärmeabgabe mit Gebläseunterstützung	[nein]

Art der Wärmeleistung/Raumtemperaturkontrolle (bitte eine Möglichkeit auswählen)

einstufige Wärmeleistung, keine Raumtemperaturkontrolle	[nein]
zwei oder mehr manuell einstellbare Stufen, keine Raumtemperaturkontrolle	[nein]
Raumtemperaturkontrolle mit mechanischem Thermostat	[ja]
mit elektronischer Raumtemperaturkontrolle	[nein]
elektronische Raumtemperaturkontrolle und Tageszeitregelung	[nein]
elektronische Raumtemperaturkontrolle und Wochentagsregelung	[nein]
Sonstige Regelungsoptionen (Mehrfachnennungen möglich)	
Raumtemperaturkontrolle mit Präsenzerkennung	[nein]
Raumtemperaturkontrolle mit Erkennung offener Fenster	[nein]
mit Fernbedienungsoption	[nein]
mit adaptiver Regelung des Heizbeginns	[nein]
mit Betriebszeitbegrenzung	[nein]
mit Schwarzkugelsensor	[nein]

ROWI Germany GmbH
 Werner-von-Siemens-Str. 27
 76694 Forst
 DEUTSCHLAND

2. Sicherheitshinweise für Raumheizgeräte



Lesen Sie alle Sicherheitshinweise und Anweisungen.



Versäumnisse bei der Einhaltung der Sicherheitshinweise und Anweisungen können schwere Verletzungen und/oder Sachschäden verursachen.

Bewahren Sie alle Sicherheitshinweise und Anweisungen für die Zukunft auf!



WARNUNG! Überhitzungsgefahr!

Um eine Überhitzung des Heizgeräts zu vermeiden, darf das Heizgerät nicht abgedeckt werden.

- Das Heizgerät darf nicht unmittelbar unterhalb einer Wandsteckdose aufgestellt werden.
- Dieses Heizgerät nicht in unmittelbarer Nähe einer Badewanne, einer Dusche oder eines Schwimbeckens benutzen.
- Wenn die Netzanschlussleitung dieses Gerätes beschädigt wird, muss sie durch den Hersteller oder seinen Kundendienst oder eine ähnlich qualifizierte Person ersetzt werden, um Gefährdungen zu vermeiden.
- **VORSICHT:** Um eine Gefährdung durch ein unbeabsichtigtes Rücksetzen des Schutztemperaturbegrenzers zu vermeiden, darf das Gerät nicht über eine externe Schaltung wie beispielsweise eine Zeitschaltuhr versorgt werden oder mit einem Stromkreis verbunden sein, der regelmäßig durch eine Einrichtung ein- und ausgeschaltet wird.
- Es sind keine Maßnahmen seitens der Anwender erforderlich, um das Produkt auf 50 oder 60 Hz bzw. auf 220 oder 240 V einzustellen. Das Produkt stellt sich automatisch auf die richtige Frequenz bzw. Spannung ein.
- Nehmen Sie ein heruntergefallenes Gerät nicht in Betrieb.
- Verwenden Sie das Produkt nicht, wenn Sie sichtbare Beschädigungen feststellen.

- Das Heizgerät muss auf einem festen, flachen und waagerechten Boden aufgestellt werden.

2.1 Allgemeine Sicherheitshinweise



WARNUNG:

Um die Brandgefahr zu verringern, halten Sie Textilien, Vorhänge und andere brennbare Materialien mindestens 1 m vom Luftauslass entfernt.

- **WARNUNG:** Das Heizgerät darf nicht in kleinen Räumen benutzt werden, die von Personen bewohnt werden, die nicht selbstständig den Raum verlassen können, es sei denn, eine ständige Überwachung ist gewährleistet.
- Dieses Gerät kann von Kindern ab 8 Jahren und darüber sowie von Personen mit verringerten physischen, sensorischen oder mentalen Fähigkeiten oder Mangel an Erfahrung und Wissen benutzt werden, wenn sie beaufsichtigt oder bezüglich des sicheren Gebrauchs des Gerätes unterwiesen wurden und die daraus resultierenden Gefahren verstehen.
- Kinder dürfen nicht mit dem Gerät spielen.
- Reinigung und Benutzerwartung dürfen nicht von Kindern ohne Beaufsichtigung durchgeführt werden.
- Kinder jünger als 3 Jahre sind fernzuhalten, es sei denn, sie werden ständig überwacht.
- Kinder ab 3 Jahren und jünger als 8 Jahre dürfen das Gerät nur ein- und ausschalten, wenn sie beaufsichtigt werden oder bezüglich des sicheren Gebrauchs des Gerätes unterwiesen wurden und die daraus resultierenden Gefahren verstanden haben, vorausgesetzt, dass das Gerät in seiner normalen Gebrauchslage platziert oder installiert ist.
- Kinder ab 3 Jahren und jünger als 8 Jahre dürfen nicht den Stecker in die Steckdose stecken, das Gerät nicht regulieren, das Gerät nicht reinigen und/oder nicht die Wartung durch den Benutzer durchführen.



Warnung vor heißen Oberflächen!

VORSICHT: Einige Teile des Produktes können sehr heiß werden und Verbrennungen verursachen. Besondere Vorsicht ist geboten, wenn Kinder und schutzbedürftige Personen anwesend sind.



Lebensgefahr durch elektrischen Strom!

Beim Kontakt mit unter Spannung stehenden Leitungen oder Bauteilen besteht Lebensgefahr!



Das Gerät ist nur für den Betrieb im Innenbereich geeignet!

3. Vor der Inbetriebnahme

3.1 Gerät aufstellen

- Entfernen Sie sämtliches Verpackungsmaterial und alle Transportsicherungen vom Gerät.

Für einen sicheren und fehlerfreien Betrieb des Gerätes muss der Aufstellort folgende Voraussetzungen erfüllen:

- Der Boden muss fest, flach und waagrecht sein.
- Es sind vom Gehäuse Mindestabstände von 50 cm seitlich, 100 cm nach oben, 50 cm nach hinten und 50 cm nach vorne einzuhalten.
- Stellen Sie das Gerät nicht in einer heißen, nassen oder sehr feuchten Umgebung oder in der Nähe von brennbarem Material auf.
- Die Steckdose muss leicht zugänglich sein, so dass die Netzanschlussleitung notfalls leicht abgezogen werden kann.
- Temperaturbereich: 0 bis +40 °C
- Luftfeuchtigkeit (keine Kondensation): 5-75 %

Hinweis: Beim Erstgebrauch kann es kurzzeitig zu leichter Geruchsbildung kommen.

3.2 Standfüße montieren

- Platzieren Sie das Gerät mit der Rückseite auf einem standfesten Tisch. Die untere Kante des Gehäuses muss etwas über die Tischkante hinausragen.
- Setzen Sie einen Standfuß **2** am Rand des Gehäusebodens an. Zwei Bohrungen am Gehäuse passen genau auf die Löcher des Standfußes **2**.
- Schrauben Sie den Standfuß **2** handfest mit **2** der mitgelieferten Schrauben **8** fest. Überdrehen Sie die Schrauben **8** nicht!

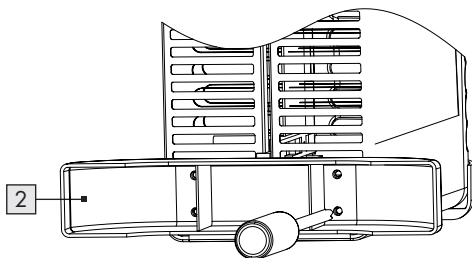

- Wiederholen Sie den Vorgang mit dem zweiten Standfuß **2**.
- Stellen Sie sicher, dass die Standfüße **2** gerade und fest am Gehäuse sitzen.
- Stellen Sie das Gerät auf die Standfüße **2**.

4. Inbetriebnahme

4.1 Gerät einschalten

- Schließen Sie das Gerät an eine geerdete, durch einen FI-Schutzschalter abgesicherte Steckdose an.
- Stellen Sie nun den Kippschalter **4** oder **5** mit der gewünschten Heizleistung auf die Position "Ein".

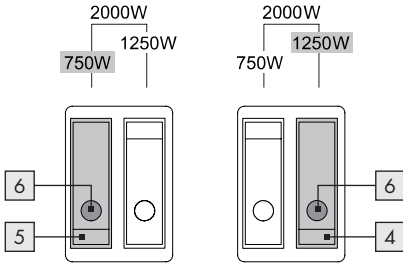

Hinweis: Die Kontrolllampe **6** des jeweils eingesetzten Kippschalters **4** bzw. **5** leuchtet während des Betriebs.

- Um die Höchstleistung von 2000 W einzustellen, stellen Sie beide Kippschalter **4** und **5** auf die Position "Ein".

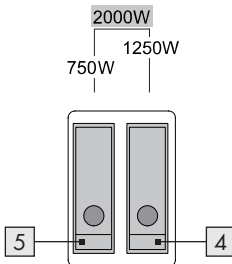

Hinweis:

- Der Konvektor **1** heizt erst, wenn der Temperaturregler **7** im Uhrzeigersinn bis zu einem hörbaren Klicken gedreht wurde.
- Die Kontrolllampe **6** des jeweils eingesetzten Kippschalters **4** bzw. **5** leuchtet während des Betriebs.
- Die Kontrolllampen **6** erlöschen erst wenn der Temperaturregler **7** sich auf der "⏻" Position befindet.

4.2 Temperaturregler einstellen

- Starten Sie das Gerät, indem Sie mit Hilfe der Kippschalter **4** und **5** die gewünschte Heizleistung einstellen.
- Drehen Sie den Temperaturregler **7** im Uhrzeigersinn bis zum Anschlag.

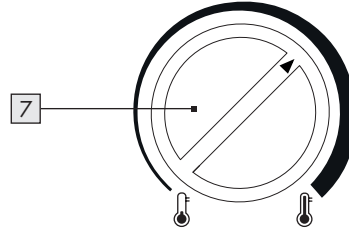

- Wurde die gewünschte Temperatur erreicht, drehen Sie den Temperaturregler **7** so weit gegen den Uhrzeigersinn zurück, bis Sie ein deutliches Klicken hören. Die Kontrolllampe/-n **6** erlöschen.
- Ein integrierter mechanischer Thermostat schaltet die Heizfunktion und die Kontrolllampe/-n nun automatisch ein/aus.

4.3 Gerät ausschalten

- Stellen Sie beide Kippschalter **4** und **5** auf die Position "Aus". Die Kontrolllampen **6** an den Kippschaltern **4** und **5** gehen aus.

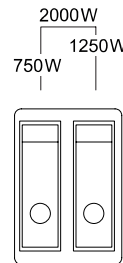

- Stellen Sie den stufenlosen Temperaturregler **7** auf die Position "⏻".
- Ziehen Sie den Netzstecker aus der Steckdose.

⚠ Warten Sie, bis das Gerät abgekühlt ist, bevor Sie es abdecken oder wegstellen.

4.4 Überhitzungsschutz

Dieses Gerät ist mit einem Überhitzungsschutz ausgestattet. Wenn das Gerät zu heiß wird, schaltet sich das Heizelement automatisch aus.

- Schalten Sie das Gerät ab, indem Sie die Kippschalter **4** und **5** auf die Position "Aus" stellen und den Temperaturregler **7** auf die Position "🔥".
- Ziehen Sie den Netzstecker aus der Steckdose.
- Lassen Sie das Gerät mindestens 10 Minuten abkühlen.
- Überprüfen Sie die Lufteingangs- und Luftausgangsöffnungen und beseitigen Sie die Ursache der Überhitzung, bevor Sie das Gerät erneut in Betrieb nehmen.

⚠️ ACHTUNG! Überhitzung hat in der Regel einen Grund! Sie kann Brandgefahr bedeuten!

- Kontrollieren Sie, ob das Gerät seine Wärme ausreichend abgeben kann: Ist das Gerät abgedeckt oder steht es zu dicht an einer Wand oder einem anderen Hindernis?
- Beseitigen Sie, wenn möglich, das Problem oder wenden Sie sich an die Service-Hotline (siehe Kapitel „Service“).
- Auch wenn Sie keine Ursache finden können, aber der Überhitzungsschutz ein weiteres Mal auslöst, müssen Sie das Gerät ausschalten und sich an die Service-Hotline (siehe Kapitel „Service“) wenden.

5. Wartung, Reinigung und Lagerung

- Ziehen Sie immer den Netzstecker, wenn das Gerät nicht in Gebrauch ist und vor jeder Reinigung oder bei Betriebsstörungen!
- Reinigen Sie das Gerät ausschließlich im ausgeschalteten und kalten Zustand.
- Stellen Sie sicher, dass bei der Reinigung keine Feuchtigkeit in das Gerät eindringt, um eine irreparable Beschädigung des Gerätes zu vermeiden.

- Reinigen Sie das Gehäuse ausschließlich mit einem leicht feuchten Tuch und einem milden Spülmittel. Verwenden Sie auf keinen Fall scharfe und/oder kratzende Reinigungsmittel.
- Entfernen Sie Staubablagerungen am Luftauslass mit einem Staubsauger.
- Bewahren Sie das Gerät in einer trockenen Umgebung auf.

6. Entsorgung



Die Verpackung besteht aus umweltfreundlichen Materialien, die Sie über die örtlichen Recyclingstellen entsorgen können.



Das Triman-Logo gilt nur für Frankreich.



Die durchgestrichene Mülltonne weist darauf hin, dass das Gerät am Ende seiner Lebensdauer getrennt vom unsortierten Siedlungsabfall zu erfassen ist.

Dieses Produkt unterliegt der europäischen Richtlinie 2012/19/EU.

Entsorgen Sie das Produkt nicht im Hausmüll, sondern über kommunale Sammelstellen zur stofflichen Verwertung! Sie sind **verpflichtet**, Altgeräte einer vom unsortierten Siedlungsabfall getrennten Erfassung zuzuführen.

Möglichkeiten zur **kostenlosen** Entsorgung bzw. Rückgabe des ausgedienten Gerätes erfahren Sie bei Ihrer Gemeinde- oder Stadtverwaltung, im Internet sowie im Laden selbst, wo Sie dieses Gerät erworben haben. Unabhängig vom Kauf eines Neugerätes, ist LIDL zur **unentgeltlichen** Rücknahme von bis zu drei Altge-

räten verpflichtet, die in keiner Abmessung größer als 25 cm sind.

Achten Sie darauf, dass Sie für die Löschung sämtlicher personenbezogener Daten von Ihrem Altgerät selbst verantwortlich sind.



Points de collecte sur www.quefairedemesdechets.fr



Beachten Sie die Kennzeichnung der Verpackungsmaterialien bei der Abfalltrennung, diese sind gekennzeichnet mit Abkürzungen (a) und Nummern (b) mit folgender Bedeutung: 1–7: Kunststoffe/20–22: Papier und Pappe/80–98: Verbundstoffe.

7. EU-Konformität



Dieses Produkt erfüllt die Anforderungen der geltenden europäischen und nationalen Richtlinien.

8. Garantie der ROWI Germany GmbH

Sehr geehrte Kundin, sehr geehrter Kunde, Sie erhalten auf dieses Gerät 3 Jahre Garantie ab Kaufdatum. Im Falle von Mängeln dieses Produkts stehen Ihnen gegen den Verkäufer des Produkts gesetzliche Rechte zu. Diese gesetzlichen Rechte werden durch unsere im Folgenden dargestellte Garantie nicht eingeschränkt.

Garantiebedingungen

Die Garantiefrist beginnt mit dem Kaufdatum. Bitte bewahren Sie den Original-Kassenbon gut auf. Dieser wird als Nachweis für den Kauf benötigt.

Tritt innerhalb von drei Jahren ab dem Kaufdatum dieses Produkts ein Material- oder Fabrika-

tionsfehler auf, wird das Produkt von uns – nach unserer Wahl – für Sie kostenlos repariert, ersetzt oder der Kaufpreis erstattet. Diese Garantieleistung setzt voraus, dass innerhalb der Drei-Jahres-Frist das defekte Gerät und der Kaufbeleg (Kassenbon) vorgelegt und schriftlich kurz beschrieben wird, worin der Mangel besteht und wann er aufgetreten ist.

Wenn der Defekt von unserer Garantie gedeckt ist, erhalten Sie das reparierte oder ein neues Produkt zurück. Mit Reparatur oder Austausch des Produkts beginnt kein neuer Garantiezeitraum.

Garantiezeit und gesetzliche Mängelansprüche

Die Garantiezeit wird durch die Gewährleistung nicht verlängert. Dies gilt auch für ersetzte und reparierte Teile. Eventuell schon beim Kauf vorhandene Schäden und Mängel müssen sofort nach dem Auspacken gemeldet werden. Nach Ablauf der Garantiezeit anfallende Reparaturen sind kostenpflichtig.

Garantieumfang

Das Gerät wurde nach strengen Qualitätsrichtlinien sorgfältig produziert und vor Anlieferung gewissenhaft geprüft.

Die Garantieleistung gilt für Material- oder Fabrikationsfehler. Diese Garantie erstreckt sich nicht auf Produktteile, die normaler Abnutzung ausgesetzt sind und daher als Verschleißteile angesehen werden können oder für Beschädigungen an zerbrechlichen Teilen, z. B. Schalter, Akkus oder die aus Glas gefertigt sind.

Diese Garantie verfällt, wenn das Produkt beschädigt, nicht sachgemäß benutzt oder gewartet wurde. Für eine sachgemäße Benutzung des Produkts sind alle in der Bedienungsanleitung aufgeführten Anweisungen genau einzuhalten. Verwendungszwecke und Handlungen, von denen in der Bedienungsanleitung abgeraten oder vor denen gewarnt wird, sind unbedingt zu vermeiden.

Das Produkt ist lediglich für den privaten und nicht für den gewerblichen Gebrauch bestimmt. Bei missbräuchlicher und unsachgemäßer Behandlung, Gewaltanwendung und bei Eingriffen, die nicht von

unserer autorisierten Service-Niederlassung vorgenommen wurden, erlischt die Garantie.

Abwicklung im Garantiefall

Um eine schnelle Bearbeitung Ihres Anliegens zu gewährleisten, folgen Sie bitte den folgenden Hinweisen:

- Bitte halten Sie für alle Anfragen den Kassenbon und die Artikelnummer (IAN 459222_2401) als Nachweis für den Kauf bereit.
- Die Artikelnummer entnehmen Sie bitte dem Typenschild am Produkt, dem Titelblatt Ihrer Anleitung (unten links) oder dem Aufkleber auf der Rück- oder Unterseite des Produktes.
- Sollten Funktionsfehler oder sonstige Mängel auftreten, kontaktieren Sie zunächst die nachfolgend benannte Serviceabteilung **telefonisch** oder per **E-Mail**.
- Ein als defekt erfasstes Produkt können Sie dann unter Beifügung des Kaufbelegs (Kassenbon) und der Angabe, worin der Mangel besteht und wann er aufgetreten ist, für Sie portofrei an die Ihnen mitgeteilte Service-Anschrift übersenden.



Auf www.lidl-service.com können Sie diese und viele weitere Handbücher, Produktvideos und Installationssoftware herunterladen. Mit diesem QR-Code gelangen Sie direkt auf die Lidl-Service-Seite (www.lidl-service.com) und können mittels der Eingabe der Artikelnummer (IAN 459222_2401) Ihre Bedienungsanleitung öffnen.

9. Service

Sollten beim Betrieb Ihres ROWI Germany-Produktes Probleme auftreten, gehen Sie bitte wie folgt vor:

Kontaktaufnahme

Das ROWI Germany Service-Team erreichen Sie unter:

ROWI Germany GmbH
Werner-von-Siemens-Str. 27
76694 Forst
DEUTSCHLAND
Lidl-services@rowi-group.com
Service-Hotline: +800 7694 7694
(kostenlos aus dem Festnetz)

IAN 459222_2401

Die meisten Probleme können bereits im Rahmen der kompetenten, technischen Beratung unseres Service-Teams behoben werden.

1. Introduction	26
1.1 Utilisation conforme	26
1.2 Contenu de livraison	26
1.3 Équipement	26
1.4 Données techniques	26
2. Consignes de sécurité pour les appareils de chauffage	28
2.1 Consignes générales de sécurité	29
3. Avant la mise en service	30
3.1 Mise en place du dispositif	30
3.2 Assembler les pieds	30
4. Mise en service	31
4.1 Allumer l'appareil	31
4.2 Régler le thermostat	31
4.3 Éteindre l'appareil	31
4.4 Protection anti-surchauffe	32
5. Maintenance, nettoyage et stockage	32
6. Mise au rebut	32
7. Conformité UE	33
8. Garantie de ROWI Germany GmbH pour la France	33
9. Garantie de ROWI Germany GmbH pour la Belgique	34
10. Service	35

CONVECTEUR SKM 2000 B3

1. Introduction

Nous vous félicitons pour l'achat de votre nouvel appareil. Vous avez choisi avec cet appareil un produit de haute qualité. Le mode d'emploi fait partie intégrante de ce produit. Il contient des informations importantes dans les domaines de la sécurité, de l'utilisation et de la mise au rebut. Familiarisez-vous avec l'utilisation du produit grâce aux conseils d'utilisations et de sécurité. N'utilisez le produit que comme ces documents le décrivent et dans les applications indiquées. En cas de transmission du produit à un tiers, veuillez y joindre tous les documents.

1.1 Utilisation conforme

Cet appareil n'est conçu que pour chauffer des pièces fermées et sèches pendant la période transitoire. Il peut être utilisé comme chauffage supplémentaire ou comme option de chauffage temporaire dans des locaux bien isolés d'une taille allant jusqu'à environ 20 m³. Cet appareil n'est pas prévu pour être utilisé dans des pièces dans lesquelles règnent des conditions particulières comme une atmosphère corrosive ou explosive (poussière, vapeur ou gaz). N'utilisez pas l'appareil à l'air libre. N'utilisez l'appareil que lorsque les pieds sont montés. Toute autre utilisation ou modification de l'appareil n'est pas considérée comme conforme et présente des risques importants d'accident. Nous n'assumons aucune responsabilité pour les dommages résultants d'une utilisation impropre. L'appareil est destiné à un usage privé et non à un usage commercial.

1.2 Contenu de livraison

- 1 Convecteur 2000 W
- 1 Instructions d'utilisation
- 2 Pieds d'appui
- 4 Vis

1.3 Équipement

- 1 Convecteur SKM 2000 B3
- 2 Pieds d'appui
- 3 Poignées de transport
- 4 Interrupteur à bascule niveau 2 de chauffage (1250 W)
- 5 Interrupteur à bascule niveau 1 de chauffage (750 W)
- 6 Voyants de contrôle
- 7 Régulateur de température (thermostat)
- 8 Vis autoperceuses (4*12) 

1.4 Données techniques

Tension d'entrée:	220-240 V~
Fréquence du réseau:	50-60 Hz
Puissance nominale:	1800-2000 W
Puissance de chauffage	
Niveau de chauffage 1:	750 W
Niveau de chauffage 2:	1250 W
Niveau de chauffage 3:	2000 W
Type de protection:	IP20
Classe de protection:	I
Longueur du câble:	1,8 m

Exigences d'informations applicables aux dispositifs de chauffage décentralisés électriques

Référence(s) du modèle : SKM 2000 B3

Caractéristique	Symbole	Valeur	Unité
-----------------	---------	--------	-------

Puissance thermique

Puissance thermique nominale	P_{nom}	1,8-2,0 kW	
------------------------------	-----------	------------	--

Puissance thermique minimale (indicative)	P_{min}	0,75 kW	
---	-----------	---------	--

Puissance thermique maximale continue	$P_{max,c}$	2,0 kW	
---------------------------------------	-------------	--------	--

Consommation d'électricité auxiliaire

À la puissance thermique nominale	$e_{l,max}$	0,000 kW	
-----------------------------------	-------------	----------	--

À la puissance thermique minimale	$e_{l,min}$	0,000 kW	
-----------------------------------	-------------	----------	--

En mode veille	$e_{l,SB}$	0,000 kW	
----------------	------------	----------	--

Caractéristique	Unité
-----------------	-------

Type d'apport de chaleur, pour les dispositifs de chauffage décentralisés électriques à accumulation uniquement (sélectionner un seul type)

contrôle thermique manuel de la charge avec thermostat intégré	[non]
--	-------

contrôle thermique manuel de la charge avec réception d'informations sur la température de la pièce et/ou extérieure	[non]
--	-------

contrôle thermique électronique de la charge avec réception d'informations sur la température de la pièce et/ou extérieure	[non]
--	-------

puissance thermique régulable par ventilateur	[non]
---	-------

Type de contrôle de la puissance thermique/ de la température de la pièce (sélectionner un seul type)

contrôle de la puissance thermique à un palier, pas de contrôle de la température de la pièce	[non]
---	-------

contrôle à deux ou plusieurs paliers manuels, pas de contrôle de la température de la pièce	[non]
---	-------

contrôle de la température de la pièce avec thermostat mécanique	[oui]
--	-------

contrôle électronique de la température de la pièce	[non]
---	-------

contrôle électronique de la température de la pièce et programmeur journalier	[non]
---	-------

contrôle électronique de la température de la pièce et programmeur hebdomadaire	[non]
---	-------

Autres options de contrôle (sélectionner une ou plusieurs options)

contrôle de la température de la pièce, avec détecteur de présence	[non]
--	-------

contrôle de la température de la pièce, avec détecteur de fenêtre ouverte	[non]
---	-------

option contrôle à distance	[non]
----------------------------	-------

contrôle adaptatif de l'activation	[non]
------------------------------------	-------

limitation de la durée d'activation	[non]
-------------------------------------	-------

capteur à globe noir	[non]
----------------------	-------

ROWI Germany GmbH
 Werner-von-Siemens-Str. 27
 76694 Forst
 ALLEMAGNE

2. Consignes de sécurité pour les appareils de chauffage



Lisez toutes les recommandations et consignes de sécurité.



Un non-respect des recommandations et consignes de sécurité peut causer des blessures sérieuses et/ou des dommages matériels.

Conservez toutes les recommandations et consignes de sécurité pour pouvoir y revenir ultérieurement !



Avertissement ! Risque de surchauffe !

Pour éviter toute surchauffe du radiateur, il ne doit pas être couvert.

- Le chauffage ne doit pas être installé directement sous une prise murale.
- N'utilisez jamais ce chauffage à proximité d'une baignoire, d'une douche ou d'une piscine.
- Si le câble d'alimentation de cet appareil est endommagé, il doit être remplacé par le fabricant ou par son service après-vente ou par une personne également qualifiée pour éviter toute mise en danger.
- **ATTENTION** : Afin d'éviter tout risque de réinitialisation involontaire du limiteur de température de protection, l'appareil ne doit pas être alimenté par un dispositif de commutation externe tel qu'une minuterie, ni relié à un circuit électrique régulièrement ouvert et fermé à l'aide d'un appareil.
- L'utilisateur n'a pas à intervenir pour régler le produit sur 50 ou 60 Hz, resp. sur 220 ou 240 V. Le produit se règle automatiquement sur la fréquence ou la tension justes.
- Ne mettez pas en service un appareil ayant subi une chute.
- Ne pas utiliser en cas de signes visibles d'endommagement sur l'appareil de chauffage.
- L'appareil de chauffage doit être installé sur un sol solide, plat et horizontal.

2.1 Consignes générales de sécurité



Avertissement :

Pour réduire le risque d'incendie, maintenez les textiles, rideaux et autres matériaux inflammables à au moins 1 m de la sortie d'air.

- **Avertissement :** Le chauffage ne doit pas être utilisé dans de petites pièces occupées par des personnes qui ne peuvent pas quitter la pièce si une surveillance constante n'est pas assurée.
- Cet appareil peut cependant être utilisé par des enfants à partir de 8 ans et par des personnes ayant des capacités physiques, sensorielles ou mentales réduites ou n'ayant pas d'expérience et/ou de connaissances suffisantes, s'ils sont surveillés ou s'ils ont été instruits pour utiliser l'appareil dans des conditions de sécurité appropriées et s'ils comprennent les risques qui en résultent. Les enfants ne doivent pas jouer avec l'appareil. Le nettoyage et l'entretien ne doivent pas être effectués par des enfants sans surveillance.
- Les enfants ne doivent pas jouer avec l'appareil.
- Le nettoyage et l'entretien ne doivent pas être effectués par des enfants sans surveillance.
- Les enfants de moins de 3 ans doivent être tenus éloignés du produit sauf s'ils font l'objet d'une surveillance constante.
- Les enfants à partir de 3 ans et de moins de 8 ans ne peuvent allumer et éteindre l'appareil que s'ils sont surveillés ou s'ils ont été informés de la manière sûre de l'utiliser et qu'ils en comprennent les dangers, à condition que l'appareil soit dans une position d'utilisation normale.
- Les enfants à partir de 3 ans et de moins de 8 ans ne sont pas autorisés à brancher la prise mâle dans la prise, à régler l'appareil, à le nettoyer et/ou l'utilisateur n'est pas autorisé à réaliser lui-même la maintenance du produit.



Mise en garde contre les surfaces chaudes !

ATTENTION : Certaines parties du produit peuvent devenir très chaudes et provoquer des brûlures. Une prudence toute particulière devra être respectée en présence d'enfants ou de personnes vulnérables.



Danger de mort du fait d'un courant électrique !

Le contact avec des câbles ou des composants sous tension présente un danger pour la vie !



L'appareil ne convient que pour une utilisation en intérieur !

3. Avant la mise en service

3.1 Mise en place du dispositif

- Retirez de l'appareil tout le matériel d'emballage et toutes les sécurités de transport.

Pour que l'appareil fonctionne de manière sûre et sans défaut, le lieu d'installation doit remplir les conditions suivantes :

- Le sol doit être stable, plat et sans inégalités.
- Une distance minimale de 50 cm sur le côté, de 100 cm vers le haut, de 50 cm vers l'arrière et de 50 cm vers l'avant doit être respectée par rapport au boîtier.
- Ne placez pas l'appareil dans un environnement chaud, mouillé ou très humide, ou à proximité de matériaux inflammables.
- La prise de courant doit être facilement accessible et, en cas de besoin, le câble d'alimentation doit pouvoir être facilement retiré.
- Plage de températures : 0 à +40 °C
- Humidité de l'air (sans condensation) : 5 - 75 %

Remarque : Lors de la première utilisation, une légère odeur peut se dégager pendant une courte période.

3.2 Assembler les pieds

- Placez le dos de l'appareil sur une table stable. Le bord inférieur du boîtier doit dépasser légèrement du bord de la table.
- Placez un pied d'appui [2] sur le bord du fond du boîtier. Deux trous sur le boîtier correspondent exactement aux trous du pied [2].
- Fixez à la main le pied d'appui [2] à l'aide de 2 vis [8] fournies. Ne serrez pas trop les vis [8] !

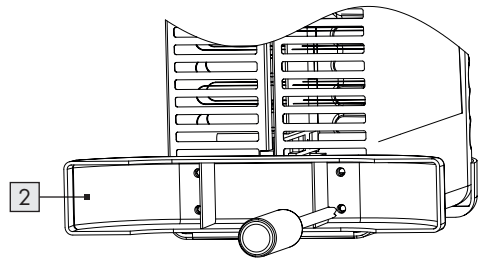

- Répétez l'opération avec le deuxième pied d'appui [2].
- Veillez à ce que les pieds [2] soient droits et solidement fixés au boîtier.
- Placez l'appareil sur ses pieds d'appui [2].

4. Mise en service

4.1 Allumer l'appareil

- Branchez l'appareil à une prise de courant reliée à la terre et protégée par un disjoncteur différentiel FI.
- Réglez l'interrupteur à bascule [4] ou [5] sur la position « Marche » avec la puissance de chauffage souhaitée.

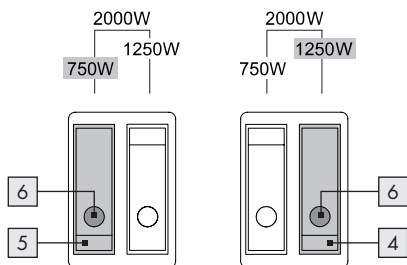

Remarque : La lampe [6] de l'interrupteur à bascule [4] ou [5] utilisé s'allume pendant le fonctionnement.

- Pour régler la puissance maximale de 2000 W, mettez les deux interrupteurs [4] et [5] en position « Marche ».

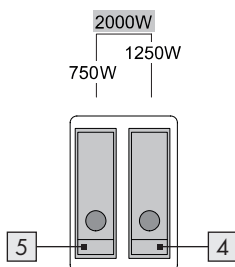

Remarque :

- Le convecteur [1] ne chauffe que lorsque le bouton de réglage de la température [7] a été tourné dans le sens des aiguilles d'une montre jusqu'à ce que l'on entende un clic.
- La lampe [6] de l'interrupteur à bascule [4] ou [5] utilisé s'allume pendant le fonctionnement.

- Les lampes témoins [6] ne s'éteignent que lorsque le régulateur de température [7] se trouve en position "↑".

4.2 Régler le thermostat

- Démarrez l'appareil en réglant la puissance de chauffage souhaitée à l'aide des interrupteurs à bascule [4] et [5].
- Tournez le régulateur de température [7] dans le sens des aiguilles d'une montre jusqu'à la butée.

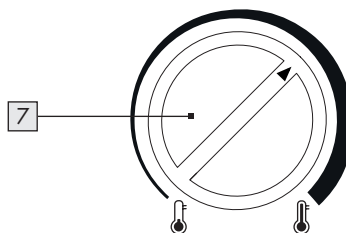

- Lorsque la température souhaitée est atteinte, tournez le régulateur de température [7] dans le sens inverse des aiguilles d'une montre jusqu'à ce que vous entendiez un clic distinct. Le(s) voyant(s) de contrôle [6] s'éteint/s'éteignent.
- Un thermostat mécanique intégré allume/éteint désormais automatiquement la fonction de chauffage et le(s) voyant(s).

4.3 Éteindre l'appareil

- Réglez les deux interrupteurs à bascule [4] et [5] sur la position « Arrêt ». Les voyants [6] des interrupteurs à bascule [4] et [5] s'éteignent.

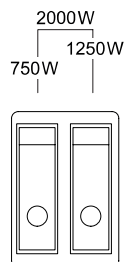

- Réglez sur la position "🔥" l'interrupteur rotatif à réglage continu du régulateur de température [7].
- Retirez le cordon d'alimentation de la prise de courant.

⚠ ATTendez que l'appareil refroidisse avant de le recouvrir ou de le déplacer.

4.4 Protection anti-surchauffe

Cet appareil est équipé d'une protection anti-surchauffe. Lorsque l'appareil est trop chaud, l'élément chauffant s'arrête automatiquement.

- Éteignez l'appareil en plaçant les interrupteurs à bascule [4] et [5] en position « Arrêt » et le régulateur de température [7] en position "🔥".
- Retirez le cordon d'alimentation de la prise de courant.
- Faites refroidir l'appareil pendant au moins 10 minutes.
- Vérifiez les ouvertures de sorties et d'entrée d'air et éliminez la cause de la surchauffe avant de remettre l'appareil en marche.

⚠ ATTENTION ! Une surchauffe a généralement une cause ! Elle peut signifier risque d'incendie.

- Vérifiez si l'appareil produit suffisamment de chaleur : L'appareil est-il recouvert ou est-il situé trop près d'un mur ou d'un autre obstacle ?
- Éliminez le problème, si possible, ou adressez-vous au service d'assistance en ligne (voir chapitre « Service »).
- Même si vous ne pouvez pas trouver de cause, mais que la protection anti-surchauffe se déclenche encore une fois, vous devez arrêter l'appareil et contacter le service d'assistance en ligne (voir chapitre « Service »).

5. Maintenance, nettoyage et stockage

- Retirez toujours la fiche secteur lorsque l'appareil n'est pas utilisé et avant nettoyage ou en cas de dysfonctionnement !
- Nettoyez l'appareil uniquement lorsqu'il est arrêté et refroidi.
- Assurez-vous que, lors du nettoyage, aucune humidité ne pénètre dans l'appareil, pour empêcher tout endommagement irréparable de l'appareil.
- Nettoyez le boîtier exclusivement avec un linge légèrement humide et un détergent doux. N'utilisez en aucun cas de produit de nettoyage tranchant et / ou pouvant générer des éraflures.
- Éliminez les dépôts de poussière sur la grille de protection en utilisant un aspirateur.
- Conservez l'appareil dans un environnement sec.

6. Mise au rebut



L'emballage se compose de matériaux écologiques pouvant être éliminés par le biais des centres de recyclage locaux.



Le logo Triman n'est valable qu'en France.



Ce produit est soumis à la directive européenne 2012/19/UE. Ne jetez pas le produit avec les ordures ménagères, mais dans des centres de collecte communaux pour le recyclage des matériaux ! Pour connaître les possibilités d'élimination de l'appareil usagé, veuillez vous adresser à l'administration de votre commune ou de votre ville.



Points de collecte sur www.quefairedemesdechets.fr

Pour en savoir plus : www.quefairedemesdechets.fr



Respectez le marquage des matériaux d'emballage lors du tri des déchets, ceux-ci sont marqués par des abréviations (a) et des numéros (b) ayant la signification suivante : 1-7 : Plastiques/20-22: Papier et carton/80-98 : matériaux composites.

7. Conformité UE



Ce produit satisfait aux exigences des directives européennes et nationales en vigueur.

8. Garantie de ROWI Germany GmbH pour la France

Article L217-16 du Code de la consommation

Lorsque l'acheteur demande au vendeur, pendant le cours de la garantie commerciale qui lui a été consentie lors de l'acquisition ou de la réparation d'un bien meuble, une remise en état couverte par la garantie, toute période d'immobilisation d'au moins sept jours vient s'ajouter à la durée de la garantie qui restait à courir. Cette période court à compter de la demande d'intervention de l'acheteur ou de la mise à disposition pour réparation du bien en cause, si cette mise à disposition est postérieure à la demande d'intervention.

Indépendamment de la garantie commerciale souscrite, le vendeur reste tenu des défauts de conformité du bien et des vices rédhibitoires dans les conditions prévues aux articles L217-4 à L217-13 du Code de la consommation et aux articles 1641 à 1648 et 2232 du Code Civil.

Article L217-4 du Code de la consommation

Le vendeur livre un bien conforme au contrat et répond des défauts de conformité existant lors de la délivrance. Il répond également des défauts de conformité résultant de l'emballage, des instructions de montage ou de l'installation lorsque celle-ci a été mise à sa charge par le contrat ou a été réalisée sous sa responsabilité.

Article L217-5 du Code de la consommation

Le bien est conforme au contrat :

- 1° S'il est propre à l'usage habituellement attendu d'un bien semblable et, le cas échéant :
 - s'il correspond à la description donnée par le vendeur et possède les qualités que celui-ci a présentées à l'acheteur sous forme d'échantillon ou de modèle ;
 - s'il présente les qualités qu'un acheteur peut légitimement attendre eu égard aux déclarations publiques faites par le vendeur, par le producteur ou par son représentant, notamment dans la publicité ou l'étiquetage ;
- 2° Ou s'il présente les caractéristiques définies d'un commun accord par les parties ou être propre à tout usage spécial recherché par l'acheteur, porté à la connaissance du vendeur et que ce dernier a accepté.

Article L217-12 du Code de la consommation

L'action résultant du défaut de conformité se prescrit par deux ans à compter de la délivrance du bien.

Article 1641 du Code civil

Le vendeur est tenu de la garantie à raison des défauts cachés de la chose vendue qui la rendent impropre à l'usage auquel on la destine, ou qui diminuent tellement cet usage que l'acheteur ne l'aurait pas acquise, ou n'en aurait donné qu'un moindre prix, s'il les avait connus.

Article 1648 1er alinéa du Code civil

L'action résultant des vices rédhibitoires doit être intentée par l'acquéreur dans un délai de deux ans à compter de la découverte du vice.

9. Garantie de ROWI Germany GmbH pour la Belgique

Chère cliente, cher client,

Cet appareil est garanti 3 ans à partir de la date d'achat. Si ce produit venait à présenter des vices, vous disposez de droits légaux face au vendeur de ce produit. Vos droits légaux ne sont pas restreints par notre garantie présentée ci-dessous.

Conditions de garantie

La période de garantie débute à la date de l'achat. Veuillez bien conserver le ticket de caisse d'origine. Celui-ci servira de preuve d'achat.

Si dans un délai de trois ans suivant la date d'achat de ce produit, un vice de matériel ou de fabrication venait à apparaître, le produit sera réparé ou remplacé gratuitement ou le prix d'achat sera remboursé par nos soins, selon notre choix. Cette prestation de garantie nécessite dans un délai de trois ans la présentation de l'appareil défectueux et du justificatif d'achat (ticket de caisse) ainsi que la description brève du vice et du moment de son apparition.

Si le vice est couvert par notre garantie, vous recevrez le produit réparé ou un nouveau produit en retour. Aucune nouvelle période de garantie ne débute avec la réparation ou l'échange du produit.

Période de garantie et réclamation légale pour vices cachés

L'exercice de la garantie ne prolonge pas la période de garantie. Cette disposition s'applique également aux pièces remplacées ou réparées. Les dommages et vices éventuellement déjà présents à l'achat doivent être signalés immédiatement après le déballage. Toute réparation survenant après la période sous garantie fera l'objet d'une facturation.

Étendue de la garantie

L'appareil a été fabriqué avec soin conformément à des directives de qualité strictes et consciencieusement contrôlé avant sa livraison.

La prestation de garantie est valable pour des vices de matériel et de fabrication. Cette garantie ne s'étend pas aux pièces du produit qui sont exposées à une usure normale et peuvent de ce fait être considérées comme pièces d'usure, ni aux détériorations de pièces fragiles, par ex. connecteur, accu ou pièces en verre.

Cette garantie devient caduque si le produit est détérioré, utilisé ou entretenu de manière non conforme. Toutes les instructions listées dans le manuel d'utilisation doivent être exactement respectées pour une utilisation conforme du produit. Des buts d'utilisation et actions qui sont déconseillés dans le manuel d'utilisation, ou dont vous êtes avertis doivent également être évités.

Le produit est uniquement destiné à un usage privé et ne convient pas à un usage professionnel. La garantie est annulée en cas d'entretien incorrect et inapproprié, d'usage de la force et en cas d'intervention non réalisée par notre centre de service après-vente agréé.

Procédure en cas de garantie

Afin de garantir un traitement rapide de votre demande, veuillez suivre les indications suivantes :

- Veuillez avoir à portée de main pour toutes questions le ticket de caisse et la référence article (IAN 459222_2401) en tant que justificatif de votre achat.
- Vous trouverez la référence sur la plaque signalétique, sur la page de garde de votre manuel d'utilisation (en bas à gauche) ou sous forme d'autocollant au dos ou sur le dessous de produit.
- Si des erreurs de fonctionnement ou d'autres vices venaient à apparaître, veuillez d'abord contacter le département service clientèle cité cidessous par **téléphone** ou par **e-mail**.
- Vous pouvez ensuite retourner un produit enregistré comme étant défectueux en joignant le ticket de caisse et en indiquant en quoi consiste le vice et quand il est survenu, sans devoir l'affranchir à l'adresse de service après-vente communiquée.



Sur www.lidl-service.com vous pouvez télécharger ce manuel ainsi que beaucoup d'autres, des vidéos produit et logiciels d'installation. Avec ce code QR, vous pouvez accéder directement à la page de service Lidl (www.lidl-service.com) et ouvrir votre manuel d'utilisation en saisissant le numéro d'article (IAN 459222_2401).

10. Service

Si des problèmes devaient surgir lors du fonctionnement de votre produit de ROWI Germany, veuillez suivre la procédure suivante :

Prise de contact

Vous pouvez contacter l'équipe de service après-vente de ROWI Germany ainsi :

ROWI Germany GmbH

Werner-von-Siemens-Str. 27

76694 Forst

ALLEMAGNE

Lidl-services@rowi-group.com

Service d'assistance en ligne : +800 7694 7694

(gratuit à partir d'un poste fixe)

IAN 459222_2401

Les problèmes peuvent, dans leur grande majorité, être déjà résolus dans le cadre du service de conseil technique compétent de notre équipe de service après-vente.

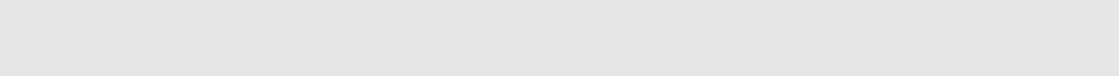

1. Inleiding	38
1.1 Beoogd gebruik	38
1.2 Leveringsomvang	38
1.3 Uitrusting	38
1.4 Technische gegevens	38
2. Veiligheidsvoorschriften voor kachels	40
2.1 Algemene veiligheidsinstructies	41
3. Voor ingebruikname	42
3.1 Apparaat instellen	42
3.2 Aanpassen van de voeten	42
4. Ingebruikname	43
4.1 Apparaat inschakelen	43
4.2 Thermostaat instellen	43
4.3 Apparaat uitschakelen	43
4.4 Oververhittingsbescherming	44
5. Onderhoud, reiniging en opslag	44
6. Afvalverwijdering	44
7. EU-conformiteit	45
8. Garantie van ROWI Germany GmbH	45
9. Service	46

CONVECTOR SKM 2000 B3

1. Inleiding

Proficiat met de aankoop van uw nieuwe toestel. U hebt gekozen voor een hoogwaardig product. De bedieningshandleiding hoort bij dit product. Ze bevat belangrijke aanwijzingen omtrent veiligheid, gebruik en afvalverwijdering. Zorg ervoor dat u vóór u het product gebruikt vertrouwd bent met alle bedienings- en veiligheidsinstructies. Het product uitsluitend zoals beschreven en voor de vermelde toepassingen gebruiken. Overhandig ook alle documenten als u het product aan derden doorgeeft.

1.1 Beoogd gebruik

Dit apparaat is enkel bestemd voor het verwarmen, tijdens de overgangperiode, van gesloten en droge ruimtes. Het kan als extra of tijdelijke verwarming in goed geïsoleerde ruimtes met een oppervlakte tot ca. 20 m³ worden gebruikt. Het apparaat mag alleen als stand-alone apparaat worden gebruikt. Het apparaat is niet voorzien voor het gebruik in ruimtes waarin bijzondere voorwaarden overheersen, zoals bijv. corrosieve of ontplofbare atmosfeer (stof, damp of gas). Gebruik het apparaat nooit in open lucht. Gebruik het toestel alleen met de voeten gemonteerd. Elk ander gebruik of wijziging van het apparaat geldt als niet reglementair en houdt ernstige gevaren in op ongevallen. Voor schade ontstaan uit onreglementair gebruik zijn we niet aansprakelijk. Het toestel is enkel voor particulier gebruik bedoeld en niet voor commercieel gebruik.

1.2 Leveringsomvang

- 1 Convector 2000 W
- 1 Gebruiksaanwijzing
- 2 Voeten
- 4 Schroeven

1.3 Uitrusting

- 1 Convector SKM 2000 B3
- 2 Voeten
- 3 Draaggrepen
- 4 Tuimelschakelaar 2. Verwarmingsniveau (1250 W)
- 5 Tuimelschakelaar 1. Verwarmingsniveau (750 W)
- 6 Controlelampjes
- 7 Verwarmingsregelaar (thermostaat)
- 8 Zelfborende schroeven (4*12) 

1.4 Technische gegevens

Ingangsspanning:	220-240 V~
Netfrequentie:	50-60 Hz
Ingangsvermogen:	1800-2000 W
Opgenomen vermogen	
Verwarmingsniveau 1:	750 W
Verwarmingsniveau 2:	1250 W
Verwarmingsniveau 3:	2000 W
Veiligheidssoort:	IP20
Veiligheidsklasse:	I
Kabellengte:	1,8 m

Informatie-eisen voor elektrische toestellen voor lokale ruimteverwarming

Typeaanduiding(en): SKM 2000 B3

Item	Symbool	Waarde	Eenheid
------	---------	--------	---------

Warmteafgifte

Nominale warmteafgifte	P_{nom}	1,8-2,0 kW	
------------------------	-----------	------------	--

Minimale warmteafgifte (indicatief)	P_{min}	0,75 kW	
-------------------------------------	-----------	---------	--

Maximale continue warmteafgifte	$P_{max,c}$	2,0 kW	
---------------------------------	-------------	--------	--

Aanvullend elektriciteitsverbruik

Bij nominale warmteafgifte	e_{max}	0,000 kW	
----------------------------	-----------	----------	--

Bij minimale warmteafgifte	e_{min}	0,000 kW	
----------------------------	-----------	----------	--

In stand-bymodus	e_{SB}	0,000 kW	
------------------	----------	----------	--

Item	Eenheid
------	---------

Type warmte-input, uitsluitend voor elektrische warmteopslagtoestellen (selecteer één)

Handmatige sturing van de warmteopslag, met geïntegreerde thermostaat [nee]

Handmatige sturing van de warmteopslag, met kamer- en/of buitentemperatuurfeedback [nee]

Elektronische sturing van de warmteopslag, met kamer- en/of buitentemperatuurfeedback [nee]

Door een ventilator bijgestane warmteafgifte [nee]

Type warmteafgifte/sturing kamertemperatuur (selecteer één)

Eentrapswarmteafgifte, geen sturing van de kamertemperatuur [nee]

Twee of meer handmatig in te stellen trappen, geen sturing van de kamertemperatuur [nee]

Met mechanische sturing van de kamertemperatuur door thermostaat [ja]

Met elektronische sturing van de kamertemperatuur [nee]

Elektronische sturing van de kamertemperatuur plus dag-tijdschakelaar [nee]

Elektronische sturing van de kamertemperatuur plus week-tijdschakelaar [nee]

Andere sturingsopties (meerdere selecties mogelijk)

Sturing van de kamertemperatuur, met aanwezigheidsdetectie [nee]

Sturing van de kamertemperatuur, met openraamdetectie [nee]

Met de optie van afstandsbediening [nee]

Met adaptieve sturing van de start [nee]

Met beperking van de werkingstijd [nee]

Met black-bulbsensor [nee]

ROWI Germany GmbH
Werner-von-Siemens-Str. 27
76694 Forst
DUITSLAND

2. Veiligheidsvoorschriften voor kachels



Lees alle veiligheidsinstructies en aanwijzingen.



Verzuim tegen het naleven van de veiligheidsinstructies en aanwijzingen kunnen ernstige letsels en/of materiële schade veroorzaken.

Bewaar alle veiligheidsinstructies en aanwijzingen voor de toekomst!



WAARSCHUWING! Gevaar voor oververhitting!

Om een oververhitting van het verwarmingsapparaat te vermijden, mag het verwarmingsapparaat niet worden afgedekt.

- Het verwarmingsapparaat mag niet onmiddellijk onder een wandstekkerdoos worden opgesteld.
- Gebruik het verwarmingsapparaat nooit in de onmiddellijke omgeving van een badkuip, een douche of een zwembad.
- Als de netaansluitkabel van dit apparaat beschadigd is, moet hij door de fabrikant of zijn klantendienst of een dergelijke gekwalificeerde persoon worden vervangen om gevaren te vermijden.
- **LET OP:** Om gevaar als gevolg van een onbedoelde reset van de beschermende temperatuurbegrenzer te voorkomen, mag het toestel niet worden gevoed door een extern schakelapparaat, zoals een timer, of worden aangesloten op een circuit dat regelmatig door een apparaat wordt in- en uitgeschakeld.
- De gebruiker hoeft niets te doen om het product in te stellen op 50 of 60 Hz, of op 220 of 240 V. Het product stelt zich automatisch op de juiste frequentie of spanning in.
- Stel een gevallen toestel niet in bedrijf.
- Niet gebruiken als er zichtbare tekenen van schade aan het verwarmingstoestel zijn.
- Het verwarmingstoestel moet op een stevige, vlakke en waterpas vloer worden geplaatst.

2.1 Algemene veiligheidsinstructies



WAARSCHUWING:

Om het risico van brand te verminderen, moet u textiel, gordijnen en andere brandbare materialen op minstens 1 m afstand van de luchtuitlaat houden.

- **WAARSCHUWING:** Het verwarmingsapparaat mag niet in kleine ruimtes worden gebruikt, die door personen worden bewoond, die niet zelfstandig de kamer kunnen verlaten, hetzij een permanente controle is gegarandeerd.
- Dit apparaat kan door kinderen vanaf 8 jaar en ouder, evenals door personen met verminderde fysieke, sensorische of mentale vaardigheden of gebrek aan ervaring en kennis worden gebruikt als deze onder toezicht staan of werden ingelicht over het veilig gebruik van het apparaat en de daaruit ontstane gevaren.
- Kinderen mogen niet spelen met het apparaat.
- Reiniging Gebruikersonderhoud mogen niet door kinderen zonder toezicht worden uitgevoerd.
- Kinderen jonger dan 3 jaar moeten buiten het bereik worden gehouden, hetzij ze voortdurend worden gecontroleerd.
- Kinderen vanaf 3 jaar en jonger dan 8 jaar mogen het apparaat enkel in- en uitschakelen als ze onder toezicht staan of werden ingelicht over het veilig gebruik van het apparaat en de daaruit ontstane gevaren, verondersteld dat het apparaat in zijn normale gebruikspositie is geplaatst of geïnstalleerd.
- Kinderen vanaf 3 jaar en jonger dan 8 jaar mogen de stekker niet in het stopcontact steken, het apparaat niet regelen, het apparaat niet reinigen en/of het onderhoud door de gebruiker niet uitvoeren.



Waarschuwing voor warme oppervlakken!

LET OP: Sommige onderdelen van het product kunnen zeer warm worden en brandwonden veroorzaken. Bijzondere voorzichtigheid is geboden als kinderen en personen aanwezig zijn die bescherming nodig hebben.



Levensgevaar door elektrische stroom!

Bij contact met onder spanning staande kabels of componenten bestaat er levensgevaar!



Het apparaat is alleen geschikt voor werking binnen!

3. Voor ingebruikname

3.1 Apparaat instellen

- Haal alle verpakkingsmateriaal en transportbeveiligingen van het toestel.

Voor een veilig en storingsvrij gebruik van het toestel moet de plaats van opstelling voldoen aan de volgende voorwaarden:

- De vloer moet stevig, vlak en waterpas zijn.
- Gemeten vanaf het huis van het toestel moet er een minimale vrije ruimte zijn van 50 cm aan de zijkanten, 100 cm aan de bovenkant, 50 cm aan de achterkant en 50 cm aan de voorkant.
- Het toestel niet opstellen in een warme, natte of zeer vochtige omgeving of in de buurt van brandbare materialen.
- Om de voedingskabel in geval van nood gemakkelijk te kunnen uittrekken, moet het stopcontact goed toegankelijk zijn.
- Temperatuurbereik: 0 tot +40 °C
- Luchtvochtigheid (geen condensatie): 5-75 %

Aanwijzing: Tijdens het eerste gebruik kan er zich even een lichte geurvorming voordoen.

3.2 Aanpassen van de voeten

- Leg het toestel met de achterkant op een stabiele tafel. De onderkant van het huis moet iets uitsteken over de rand van de tafel.
- Plaats een voet **2** aan de rand van de bodem van het huis. Twee gaten in de behuizing passen precies op de gaten van de standaard **2**.
- Schroef de standaard **2** handvast met 2 van de meegeleverde schroeven **8**. De schroeven **8** nooit te strak aantrekken!

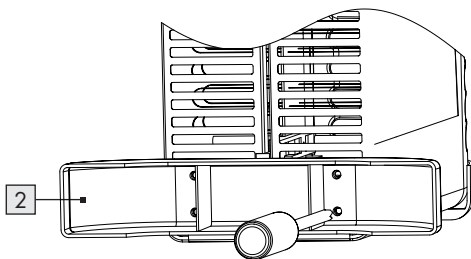

- Doe hetzelfde met de tweede voet **2**.
- Controleer of de voeten **2** recht en vast aan het huis zijn bevestigd.
- Plaats het toestel op de voeten **2**.

4. Ingebruikname

4.1 Apparaat inschakelen

- Sluit het toestel aan op een stopcontact dat met een aardlekschakelaar is beveiligd.
- Zet de tuimelschakelaar [4] of [5] voor het gewenste verwarmingsniveau in de stand 'Aan'.

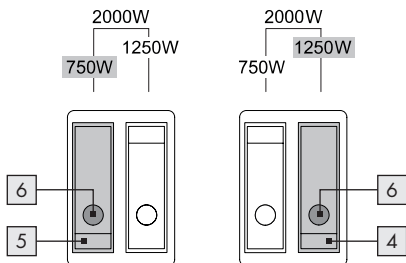

Aanwijzing: Als er een tuimelschakelaar [4] of [5] in gebruik is, zal ook het lampje [6] van die schakelaar branden.

- Voor het hoogste verwarmingsniveau van 2000 W moet u beide tuimelschakelaars [4] en [5] in de stand 'Aan' zetten.

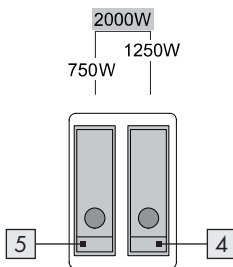

Aanwijzing:

- De convector [1] verwarmt pas wanneer de temperatuurregelaar [7] met de wijzers van de klok mee is gedraaid, totdat een hoorbare klik te horen is.
- Als er een tuimelschakelaar [4] of [5] in gebruik is, zal ook het lampje [6] van die schakelaar branden.
- De controlelampjes [6] gaan alleen uit wanneer de temperatuurregelaar [7] in de stand "⬇️" staat.

4.2 Thermostaat instellen

- Het toestel inschakelen door met de tuimelschakelaars [4] en [5] het gewenste verwarmingsniveau te kiezen.
- Draai de thermostaat [7] met de wijzers van de klok mee tot aan de aanslag.

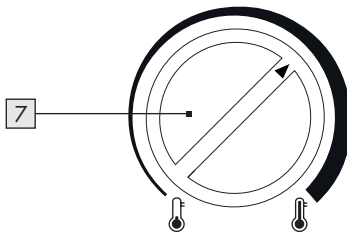

- Als de gewenste temperatuur bereikt is, draait u de thermostaat [7] weer terug tot u een duidelijk klinkgeluid hoort. Controlelampje(s) [6] gaat/gaan uit.
- Een geïntegreerde mechanische thermostaat schakelt nu automatisch de verwarmingsfunctie en de controlelamp(en) aan/uit.

4.3 Apparaat uitschakelen

- Zet de beide tuimelschakelaars [4] en [5] in de stand 'Uit'. De controlelampjes [6] van de tuimelschakelaars [4] en [5] gaan uit.

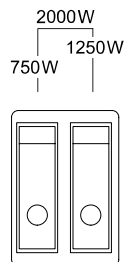

- Draai de draaischakelaar van de traploos regelbare thermostaat [7] in de stand "⬇️".
- Trek de voedingskabel uit het stopcontact.

⚠️ Wacht met afdekken of opbergen van het toestel tot het is afgekoeld.

4.4 Oververhittingsbescherming

Dit apparaat is uitgerust met een oververhittingsbescherming. Als het apparaat te warm wordt, schakelt het verwarmingselement automatisch uit.

- U schakelt het toestel uit door de tuimelschakelaars [4] en [5] in de stand 'Uit' te zetten en de draaischakelaar [7] op de stand "⏻" te draaien.
- De voedingskabel uit het stopcontact trekken.
- Laat het apparaat minstens 10 minuten afkoelen.
- Controleer de luchtangangs- en luchtuitgangsoeningen en verhelp de oorzaak van de oververhitting alvorens u het apparaat opnieuw in werking neemt.

⚠ OPGELET! Oververhitting heeft normaal een reden! Ze kan brandgevaar betekenen!

- Controleer of het apparaat zijn warmte voldoende kan afgeven: Is het apparaat afgedekt of staat het te dicht tegen een wand of een andere hindernis? Zijn de roosters aan de voor- of achterzijde vrij? Wordt de ventilator geblokkeerd?
- Verhelp, indien mogelijk, het probleem of neem contact op met de service hotline (zie hoofdstuk 'Service').
- Ook als u geen oorzaak kunt vinden, maar de oververhittingsbeveiliging een tweede keer activeert, moet u het apparaat uitschakelen en contact opnemen met de service hotline (zie hoofdstuk 'Service').

5. Onderhoud, reiniging en opslag

- Trek steeds de netstekker uit als het apparaat niet in gebruik is en voor elke reiniging of als er bedrijfsstoringen optreden!
- Reinig het apparaat uitsluitend in uitgeschakelde en koude toestand.
- Verzeker dat bij de reiniging geen vocht in het apparaat binnendringt om een onherstelbare beschadiging van het apparaat te vermijden.

- Reinig de behuizing uitsluitend met een licht vochtige doek en een mild afwasmiddel. Gebruik in geen geval scherpe en/ of krassende reinigingsmiddelen.
- Verwijder stofafzettingen op het veiligheidsrooster met een stofzuiger.
- Bewaar het apparaat in een droge omgeving.

6. Afvalverwijdering



De verpakking bestaat uit milieuvriendelijke materialen, die u kunt verwijderen via de plaatselijke recyclingpunten.



Het Triman-logo geldt alleen voor Frankrijk.



Dit product is onderworpen aan de Europese Richtlijn 2012/19/EU.

Gooi het product niet bij het huisvuil, maar via gemeentelijke inzamelpunten voor materiaalrecycling! Voor informatie over de wijze waarop het afgedankte apparaat moet worden verwijderd, kunt u contact opnemen met de gemeente of het gemeentebestuur.



Points de collecte sur www.quefairedemesdechets.fr



Let op de etikettering van de verpakkingsmaterialen bij het scheiden van afval, deze zijn gemarkeerd met afkortingen (a) en nummers (b) met de volgende betekenis 1-7: Kunststoffen/20-22: Papier en Karton/80-98: Composieten.

7. EU-conformiteit

 Dit product voldoet aan de eisen van de toepasselijke Europese en nationale richtlijnen.

8. Garantie van ROWI Germany GmbH

Geachte klant,

U ontvangt op dit toestel 3 jaar garantie vanaf de aankoopdatum. In geval van gebreken aan dit product komen aan u wettelijke rechten jegens de verkoper van het product toe. Deze wettelijke rechten worden onze hiernavolgend weergegeven garantie niet ingeperkt.

Garantievoorwaarden

De garantietermijn begint op de aankoopdatum. Gelieve de oorspronkelijke kassabon goed te bewaren. Deze is benodigd als bewijs voor de aankoop.

Indien binnen drie jaar na de aankoopdatum van dit product een materiaal- of fabricagefout optreedt, wordt het product door ons – naar ons goeddunken – gratis voor u gerepareerd of vervangen, ofwel wordt de koopprijs vergoed. Deze garantieverstrekking vergt dat binnen de termijn van drie jaar het defecte toestel en het aankoopbewijs (kassabon) bezorgd worden en dat schriftelijk kort beschreven wordt waarin het gebrek bestaat en wanneer dit is opgetreden.

Indien het defect door onze garantie gedekt wordt, krijgt u het gerepareerde of een nieuw product terug. Met reparatie of vervanging van het product begint geen nieuwe garantietermijn.

Waarborgperiode en wettelijke reclamaties

De waarborgperiode wordt niet verlengd door de wettelijke garantie. Dit geldt eveneens voor vervangen en gerepareerde onderdelen. Schade en gebreken die eventueel reeds bij de aankoop aanwezig zijn, moeten onmiddellijk na het uitpakken gemeld worden. Reparaties die na het verstrijken van de waarborgperiode nodig worden, zijn tegen betaling.

Omvang van de waarborg

Het toestel werd zorgvuldig overeenkomstig strenge kwaliteitsrichtlijnen geproduceerd en vóór levering plichtsgetrouw getest.

De waarborg geldt voor materiaal- of fabricagefouten. Deze waarborg omvat geen productonderdelen die aan normale slijtage blootstaan en derhalve als sleetonderdelen kunnen worden beschouwd, noch beschadigingen van breekbare onderdelen, bv. schakelaars, accu's of onderdelen uit glas.

Deze waarborg komt te vervallen indien het product beschadigd, dan wel niet naar behoren gebruikt of onderhouden werd. Voor een vakkundig gebruik van het product moeten alle instructies uit de bedieningshandleiding nauwlettend nageleefd worden. Gebruiksdoelen en handelingen die in de bedieningshandleiding ontraden of waarvoor gewaarschuwd wordt, moeten absoluut voorkomen worden.

Het toestel is louter voor privégebruik bedoeld, niet voor commercieel gebruik. Bij verkeerd gebruik of onvakkundige behandeling, gebruik van geweld en bij ingrepen die niet door onze geautoriseerde servicevestiging uitgevoerd werden, komt de garantie te vervallen.

Procedure in geval van garantie

Om uw verzoek snel te kunnen af handelen, volgt u de volgende instructies:

- Gelieve voor alle aanvragen de kassabon en het artikelnummer (IAN 459222_2401) als aankoopbewijs klaar te houden.
- Raadpleeg voor het artikelnummer het typeplaatje op het product, het titelblad van uw handleiding (onderaan links) of de sticker op de achter- of onderkant van het product.
- Indien er functiestoornissen of andere gebreken optreden, neemt u eerst **telefonisch** of via **e-mail** contact op met de hiernavolgend vermelde serviceafdeling.
- Een als defect geregistreerd product kunt u dan, zonder portkosten voor u, naar het u medege-deelde serviceadres sturen met bijvoeging van het aankoopbewijs (kassabon) en de vermel-

ding waarin het gebrek bestaat en wanneer het opgetreden is.



Op www.lidl-service.com kunt u deze en nog vele andere handboeken, productvideo's en installatie-software downloaden. Met deze QR-code komt u direct op de website van de Lidl-service (www.lidl-service.com) en kunt u, door het artikelnummer (IAN 459222_2401) in te voeren, uw bedienings-handleiding openen.

9. Service

Als er tijdens de werking van uw ROWI Germany-product problemen optreden, gaat u als volgt te werk.

Contactopname

Het ROWI Germany service team bereikt u op:

ROWI Germany GmbH

Werner-von-Siemens-Str. 27

76694 Forst

DUITSLAND

Lidl-services@rowi-group.com

Service-Hotline: +800 7694 7694

(gratis met vast netwerk)

IAN 459222_2401

De meeste problemen kunnen reeds in het kader van het competent, technisch advies van ons service team worden verholpen.

1. Úvod	48
1.1 Použití ke stanovenému účelu	48
1.2 Obsah dodání	48
1.3 Vybavení	48
1.4 Technické údaje	48
2. Bezpečnostní pokyny pro ohříváče prostoru	50
2.1 Obecné bezpečnostní pokyny	51
3. Před uvedením do provozu	52
3.1 Nastavte zařízení	52
3.2 Namontujte nohy	52
4. Uvedení do provozu	52
4.1 Zapínání přístroje	52
4.2 Nastavení regulátoru teploty	53
4.3 Vypněte zařízení	53
4.4 Ochrana proti přehřátí	53
5. Údržba, čištění a skladování	54
6. Likvidace	54
7. Shoda s předpisy EU	54
8. Záruka společnosti ROWI Germany GmbH	54
9. Servis	55

KONVEKTOR SKM 2000 B3

1. Úvod

Blahopřejeme vám k nákupu vašeho nového přístroje. Rozhodli jste se pro velmi kvalitní produkt. Návod k použití je součástí produktu. Obsahuje důležité pokyny pro bezpečnost, použití a likvidaci. Před použitím produktu se seznámte se všemi pokyny k obsluze a bezpečnostními pokyny. Používejte produkt pouze tak, jak je popsáno a pro určené oblasti použití. Produkt předejte třetí osobě společně se všemi podklady.

1.1 Použití ke stanovenému účelu

Tento produkt je určen pouze k vytápění, po přechodnou dobu, uzavřených a suchých prostor. Lze použít jako přídatné topení nebo přechodnou možnost topení v dobře izolovaných místnostech s velikostí až do cca 20 m³. Zařízení se smí používat pouze jako volně stojící zařízení. Přístroj není k použití v prostorách, ve kterých jsou zvláštní podmínky, jako např. korozní nebo výbušná atmosféra (prach, pára nebo plyn). Nepoužívejte přístroj venku. Přístroj používejte pouze s namontovanými nožičkami. Každé jiné použití nebo změna přístroje je považována za změnu v rozporu se stanoveným účelem a přináší značné riziko úrazu. Za škody vzniklé použitím v rozporu se stanoveným účelem nepřijímáme žádnou zodpovědnost. Přístroj je určen jen pro soukromé použití, nikoliv pro použití komerční.

1.2 Obsah dodání

- 1 Konvektor 2000 W
- 1 Návod k použití
- 2 Stojné patky
- 4 Šrouby

1.3 Vybavení

- 1 Konvektor SKM 2000 B3
- 2 Stojné patky
- 3 Držadla
- 4 Páčkový přepínač 2. stupeň zahřívání (1 250 W)
- 5 Páčkový přepínač 1. stupeň zahřívání (750 W)
- 6 Kontrolky
- 7 Regulátor teploty (termostat)
- 8 Samovrtné šrouby (4*12) 

1.4 Technické údaje

Vstupní napětí:	220-240 V~
Síťová frekvence:	50-60 Hz
Jmenovitý příkon:	1800-2000 W
Příkon	
Stupeň vytápění 1:	750 W
Stupeň vytápění 2:	1 250 W
Stupeň vytápění 3:	2000 W
Stupeň ochrany:	IP20
Třída ochrany:	I
Délka kabelu:	1,8 m

Požadavky na informace týkající se elektrických lokálních topidel

Identifikační značka modelu: SKM 2000 B3

Údaj	Značka	Hodnota	Jednotka
------	--------	---------	----------

Tepelný výkon

Jmenovitý tepelný výkon P_{nom} 1,8-2,0 kW

Minimální tepelný výkon (orientační) P_{min} 0,75 kW

Maximální trvalý tepelný výkon $P_{max,c}$ 2,0 kW

Spotřeba pomocné elektrické energie

Při jmenovitém tepelném výkonu $e_{l,max}$ 0,000 kW

Při minimálním tepelném výkonu $e_{l,min}$ 0,000 kW

V pohotovostním režimu $e_{l,SB}$ 0,000 kW

Údaj	Jednotka
------	----------

Pouze u akumulčních elektrických lokálních topidel: typ příjmu tepla (vyberte jeden)

ruční řízení akumulace tepla s integrovaným termostatem [ne]

ruční řízení akumulace tepla se zpětnou vazbou informující o teplotě v místnosti a/ nebo venkovní teplotě [ne]

elektronické řízení akumulace tepla se zpětnou vazbou informující o teplotě v místnosti a/ nebo venkovní teplotě [ne]

výdej tepla s ventilátorem [ne]

Typ výdeje tepla/regulace teploty v místnosti (vyberte jeden)

jeden stupeň tepelného výkonu, bez regulace teploty v místnosti [ne]

dva nebo více ručních stupňů, bez regulace teploty v místnosti [ne]

s mechanickým termostatem pro regulaci teploty v místnosti [ano]

s elektronickou regulací teploty v místnosti [ne]

s elektronickou regulací teploty v místnosti a denním programem [ne]

s elektronickou regulací teploty v místnosti a týdenním programem [ne]

Další možnosti regulace (lze vybrat více možností)

regulace teploty v místnosti s detekcí přítomnosti osob [ne]

regulace teploty v místnosti s detekcí otevřeného okna [ne]

s dálkovým ovládáním [ne]

s adaptivně řízeným spouštěním [ne]

s omezením doby činnosti [ne]

s černým kulovým čidlem [ne]

ROWI Germany GmbH
Werner-von-Siemens-Str. 27
76694 Forst
NĚMECKO

2. Bezpečnostní pokyny pro ohřívače prostoru



Přečtěte si všechny bezpečnostní pokyny a návody.



Opominutí při dodržování bezpečnostních pokynů a návodů mohou vést k těžkým poškozením a/nebo věcným škodám.

Uchovejte všechny bezpečnostní pokyny a návody pro budoucí použití!



UPOZORNĚNÍ! Nebezpečí přehřátí!

Abyste zamezili přehřátí přístroje, topný přístroj nesmí zakrytý.

- Topný přístroj nesmí být instalován bezprostředně pod zásuvkou na stěně.
- Nikdy nepoužívejte tento topný přístroj v bezprostřední blízkosti vany, sprchy nebo bazénu.
- Pokud je poškozený přívodní kabel přístroje, musí být vyměněn výrobcem nebo jeho zákaznickou službou nebo podobnou kvalifikovanou osobou, aby se zamezilo ohrožení.
- **POZOR:** Aby se zabránilo neúmyslnému vynulování omezovače ochranné teploty, nesmí být přístroj napájený přes externí spínací zařízení jako například spínací hodiny nebo spojený s proudovým obvodem, který pravidelně zapíná a vypíná zařízení.
- Ze strany uživatele není nutné žádné opatření pro nastavení zařízení na 50 nebo 60 Hz, popř. na 220 V nebo 240 V. Zařízení se automaticky nastaví na správnou frekvenci, popř. napětí.
- Nepoužívejte jednotku, která spadla.
- Nepoužívejte výrobek, pokud si všimnete jakéhokoli viditelného poškození.
- Ohřívač musí být umístěn na pevné, rovné a rovné podlaze.

2.1 Obecné bezpečnostní pokyny



VAROVÁNÍ:

Aby se snížilo nebezpečí požáru, udržujte textilie, závěsy a jiný hořlavý materiál ve vzdálenosti minimálně 1 m od výstupu vzduchu.

- **VAROVÁNÍ:** Topný přístroj nesmí být používán v malých místnostech, kde žijí lidé, kteří nemohou sami opustit prostor, možná výjimka, pokud je zajištěna stálá kontrola.
- Tento přístroj mohou používat děti od 8 let a stejně tak osoby se sníženými fyzickými, sensorickými a mentálními schopnostmi nebo s nedostatkem zkušeností a vědomostí, pokud jsou pod dohledem nebo byly seznámeny s bezpečným použitím přístroje a rozumí nebezpečí, které hrozí.
- Děti si nesmí s přístrojem hrát.
- Čištění a údržba uživatelem nesmí být prováděna dětmi bez dozoru.
- Děti mladší 3 let nesmí být poblíž přístroje, možná výjimka, pokud jsou pod stálou kontrolou.
- Děti od 3 let a mladší 8 let mohou přístroj pouze zapnout a vypnout, pokud jsou pod dohledem nebo byly seznámeny s bezpečným použitím přístroje a porozuměly rizikům, které z použití vyplývají, předpokládá se, že přístroj je umístěn a instalován ve své normální poloze k použití.
- Děti od 3 let a mladší 8 let nesmí zapojovat zástrčku do zásuvky, regulovat přístroj, čistit a/ nebo provádět údržbu uživatelem.



Varování před horkými povrchy!

POZOR: Některé díly produktu mohou být velmi horké a způsobit popáleniny. Zvláštní pozornost by měla být věnována, pokud jsou přítomny děti a osoby s potřebou dohledu.



Ohrožení života elektrickým proudem!

Při kontaktu vedení nebo součástí pod napětím vzniká ohrožení života!



Přístroj je určený pouze pro provoz v místnostech!

3. Před uvedením do provozu

3.1 Nastavte zařízení

- Odstraňte z přístroje veškerý obalový materiál a všechna transportní zabezpečení.

Pro bezpečný a bezvadný provoz přístroje musí místo instalace splňovat následující předpoklady:

- Podlaha musí být pevná, plochá a vodorovná.
- Je nutné dodržet minimální odstup od krytu 50 cm z boku, 100 cm nahoru, 50 cm vzadu a 50 cm vpředu.
- Nestavte přístroj do horkého, mokrého nebo velmi vlhkého prostředí nebo do blízkosti hořlavého materiálu.
- Zásuvka musí být lehce dostupná, takže lze v případě potřeby lehce vytáhnout přívodný kabel.
- Rozsah teploty: 0 až +40 °C
- Vlhkost vzduchu (bez kondenzace): 5–75 %

Upozornění: Při prvním používání může dojít krátkodobě k lehkému zápachu.

3.2 Namontujte nohy

- Umístěte přístroj na zadní stranu stabilního stolu. Spodní hrana skříně musí o něco vyčnívat přes hranu stolu.
- Postavte jednu stojnou patku [2] na okraj dna skříně. Dva otvory na plášti přesně zapadají do otvorů stojanu [2].
- Přišroubujte stojan [2] ručně pomocí 2 dodaných šroubů [8]. Nepřekruťte šrouby [8]!

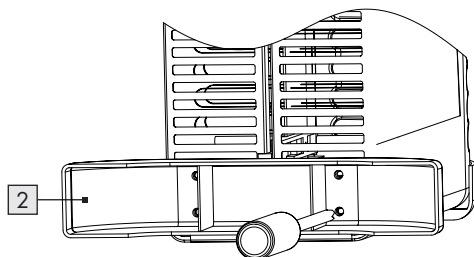

- Opakujte postup s druhou stojnou patkou [2].
- Ujistěte se, že stojné patky [2] sedí rovně a pevně na skříně.
- Postavte přístroj na stojné patky [2].

4. Uvedení do provozu

4.1 Zapínání přístroje

- Připojte přístroj na uzemněnou zásuvku, která je zajištěná ochranným spínačem FI.
- Nastavte páčkový přepínač [4] nebo [5] s požadovaným výkonem vytápění na pozici "Zap".

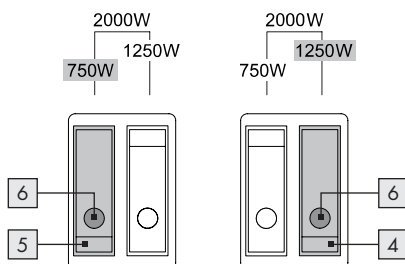

Upozornění: Kontrolka [6] aktuálně použitého páčkového přepínače [4] nebo [5] během provozu svítí.

- Pro nastavení nejvyššího výkonu 2000 W, nastavte oba páčkové přepínače [4] a [5] na pozici "Zap".

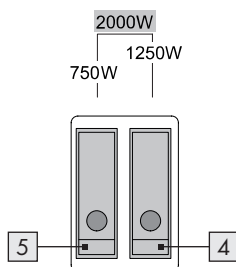

Upozornění:

- Konvektor [1] se zahřívá pouze tehdy, když je ovladač teploty [7] otočen ve směru hodinových ručiček, dokud neuslyšíte slyšitelné cvaknutí.
- Kontrolka [6] aktuálně použitého páčkového přepínače [4] nebo [5] během provozu svítí.
- Kontrolka [6] zhasnou pouze tehdy, když je ovladač teploty [7] v poloze "☺".

4.2 Nastavení regulátoru teploty

- Spusťte přístroj, zatímco pomocí páčkového přepínače [4] a [5] nastavíte požadovaný výkon vytápění.
- Otočte regulátor teploty [7] ve směru hodinových ručiček až na doraz.

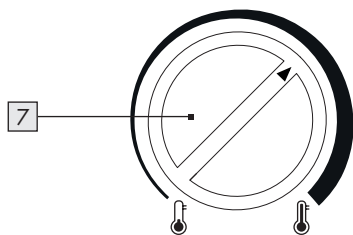

- Pokud bylo dosaženo požadované teploty, otočte regulátor teploty [7] zpět proti směru hodinových ručiček, dokud neuslyšíte zřetelné klapnutí. Kontrolka/y [6] zhasnou.
- Integrovaný mechanický termostat vypne/zapne funkci topení automaticky.

4.3 Vypněte zařízení

- Nastavte oba páčkové přepínače [4] a [5] na pozici "Vyp". Kontrolky [6] na páčkových přepínačích [4] a [5] zhasnou.

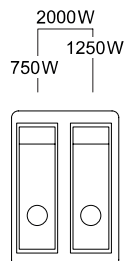

- Nastavte plynulý otočný přepínač regulátoru teploty [7] na pozici "☺".
- Vytáhněte síťovou zástrčku ze zásuvky.

⚠ Počkejte, dokud přístroj nevychladne předtím, než ho zakryjete nebo odstavíte.

4.4 Ochrana proti přehřátí

Tento přístroj je vybavený ochranou proti přehřátí. Pokud je přístroj příliš horký, topný element se automaticky vypne.

- Vypněte přístroj tím, že páčkové přepínače [4] a [5] nastavíte na pozici "Vyp" a otočný přepínač [7] na pozici "☺".
- Vytáhněte síťovou zástrčku ze zásuvky.
- Nechte přístroj minimálně 10 minut zchladnout.
- Zkontrolujte otvory vstupu a výstupu vzduchu a odstraňte příčinu přehřátí, předtím než uvedete přístroj znovu do provozu.

⚠ POZOR! Přehřátí má zpravidla důvod! Může znamenat nebezpečí požáru!

- Zkontrolujte, jestli může přístroj dostatečně vydávat teplo: Je přístroj zakrytý nebo stojí těsně u stěny nebo u jiné překážky? Jsou mřížky na přední a zadní straně volné? Je ventilátor zablokovaný?
- Odstraňte, pokud je to možné, problém nebo se obraťte na servisní linku (viz kapitola „Servis“).

- Také v případě, že nemůžete najít žádnou příčinu, ale ochrana proti přehřátí přístroj i nadále vypíná, musíte přístroj vypnout a obrátit se na servisní linku (viz kapitola „Servis“).



Points de collecte sur www.quefairedemesdechets.fr

5. Údržba, čištění a skladování

- Vždy vytáhněte síťovou zástrčku, když není přístroj používán a před každým čištěním nebo při provozních vadách!
- Přístroj čistěte výhradně ve vypnutém a studeném stavu.
- Ujistěte se, že při čištění nevnikne do přístroje tekutina, aby se zabránilo nezvratnému poškození přístroje.
- Schránku zařízení čistěte výhradně mírně navlhčeným hadrem a jemným prostředkem na mytí nádobí. Nikdy nepoužívejte ostré a/nebo abrazivní čisticí prostředky.
- Odstraňte usazeniny prachu z ochranné mřížky pomocí vysavače.
- Uchovávejte přístroj v suchém prostředí.

6. Likvidace



Obal se skládá z ekologických materiálů, které můžete nechat likvidovat u místních recyklačních středisek.



Logo Triman platí jen pro Francii.



Tento výrobek podléhá evropské směrnici 2012/19/EU. Nevyhazujte výrobek do domovního odpadu, ale předejte ho k materiálové recyklaci do komunálního sběrného dvora! Informace o tom, jak zlikvidovat staré zařízení, získáte od místního úřadu nebo správy města.



Při třídění odpadu dbejte na označení obalových materiálů. Jsou označeny zkratkami (a) a čísly (b), která mají následující význam: 1–7: plasty/20–22: papír a kartonáž/80–98: kompozitní materiál.

7. Shoda s předpisy EU



Tento výrobek splňuje požadavky platných evropských a národní směrnic.

8. Záruka společnosti ROWI Germany GmbH

Vážený zákazníku, na tento výrobek získáváte tříletou záruční lhůtu od data jeho zakoupení. V případě vad tohoto výrobku vám ze zákona přísluší práva vůči prodejci produktu. Tato zákonná práva nejsou nijak dotčena naší níže uvedenou zárukou.

Záruční podmínky

Záruční lhůta začíná běžet datem zakoupení výrobku. Ušchovejte si prosím originál pokladní účtenky. Budete ji potřebovat jako doklad o koupi.

Pokud se do tří let od data zakoupení objeví na výrobku vada materiálu nebo výrobní vada, bezplatně opravíme nebo vyměníme výrobek podle našeho uvážení nebo vám vrátíme kupní cenu. Předpokladem pro poskytnutí záruky je zaslání vadného zařízení a dokladu o koupi (účtenka) ve lhůtě tří let včetně stručného písemného popisu vady a okolností, kdy k vadě došlo.

Pokud se na vadu vztahuje záruka, obdržíte od nás výrobek opravený nebo nový. Opravou nebo výměnou výrobku nezačíná běžet nová záruční lhůta.

Záruční lhůta a zákonné nároky z odpovědnosti za vady

Záruční lhůta se neprodlužuje poskytnutím záručního plnění. Toto platí i pro vyměněné a opravené součástky. Poškození a vady zjištěné případně již při vybalování výrobku musejí být neprodleně ohlášeny. Opravy poskytované po uplynutí záruční lhůty podléhají úhradě.

Rozsah záruky

Zařízení bylo vyrobeno podle přísných pravidel kvality a před expedicí bylo svědomitě zkontrolováno.

Záruka se vztahuje na vady materiálu a výrobní vady. Záruka se nevztahuje na části výrobku, které podléhají běžnému opotřebení, a lze je proto považovat za opotřebitelné součásti, nebo na poškození křehkých dílů, např. spínačů, baterií, nebo částí vyrobených ze skla.

Záruka zaniká, pokud dojde k poškození výrobku, nesprávnému používání nebo neodborné opravě. Pro správné používání výrobku je třeba přesně dodržovat všechny pokyny uvedené v návodu k obsluze. Bezpodmínečně je třeba se vyhnout manipulaci s výrobkem nebo jeho použití k účelům, před kterými se varuje v návodu k obsluze.

Výrobek je určen pouze pro privátní použití a nikoliv pro použití komerční. V případě použití v rozporu s určením, v případě nesprávné obsluhy, při použití síly nebo v případě zásahů, které nebyly provedeny naší autorizovanou servisní pobočkou, zaniká záruka.

Postup při uplatňování záruky

Pro rychlé zpracování vašeho požadavku postupujte prosím podle níže uvedených pokynů:

- Mějte prosím v případě jakýchkoliv dotazů předpravenou pokladní účtenku jako doklad o koupi a číslo výrobku (IAN 459222_2401).
- Číslo výrobku najdete na typovém štítku zařízení, na titulní straně návodu k obsluze (vlevo dole) nebo na nálepce na zadní nebo spodní straně výrobku.
- Pokud se vyskytnou poruchy funkce nebo jiné závady, kontaktujte nejprve **telefonicky** nebo **e-mailem** níže uvedené servisní oddělení.

- Výrobek, který bude zaevidován jako vadný, budete poté moci zaslat poštou zdarma na adresu servisu, která vám byla oznámena. K výrobku přiložte doklad o koupi (účtenka) a uveďte povahu závady a kdy k ní došlo.



Na adrese www.lidl-service.com si můžete stáhnout tento návod k obsluze i další příručky, produktová videa a instalační software. Pomocí tohoto QR kódu přejdete přímo na servisní stránku Lidl (www.lidl-service.com) a po zadání čísla výrobku (IAN 459222_2401) můžete otevřít návod k obsluze.

9. Servis

Pokud by se při provozu vašich ROWI Germany produktů vyskytly problémy, postupujte prosím následovně:

Kontakt

Servisní tým ROWI Germany zastihnete na:

ROWI Germany GmbH

Werner-von-Siemens-Str. 27

76694 Forst

NĚMECKO

Lidl-services@rowi-group.com

Servisní hotline: +800 7694 7694

(zdarma z pevné linky)

IAN 459222_2401

Většina problému se odstraní již v rámci kompetentního, technického poradenství našeho servisního týmu.

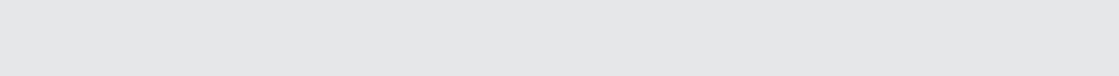

1. Wstęp	58
1.1 Zastosowanie zgodne z przeznaczeniem	58
1.2 Zakres dostawy	58
1.3 Wyposażenie	58
1.4 Dane techniczne	58
2. Wskazówki bezpieczeństwa dla urządzeń ogrzewających pomieszczenia	60
2.1 Instrukcje bezpieczeństwa ogólne	61
3. Przed uruchomieniem	62
3.1 Postawienie urządzenia	62
3.2 Dopasowanie stopy	62
4. Uruchomienie	62
4.1 Włączanie urządzenia	62
4.2 Włączanie regulatora temperatury	63
4.3 Wyłączanie urządzenia	63
4.4 Ochrona przed przegrzaniem	64
5. Konserwacja, czyszczenie i przechowywanie	64
6. Utylizacja	64
7. Zgodność UE	65
8. Gwarancja ROWI Germany GmbH	65
9. Serwis	66

KONWEKTOR SKM 2000 B3

1. Wstęp

Gratulujemy Państwu zakupu nowego urządzenia. Podejmując decyzję o zakupie zdecydowali się Państwo na produkt wysokiej jakości. Instrukcja obsługi stanowi element składowy produktu. Zawiera ona ważne informacje na temat bezpieczeństwa, użytkowania i utylizacji. Przed rozpoczęciem użytkowania produktu należy zapoznać się ze wszystkimi informacjami dotyczącymi obsługi i bezpieczeństwa. Produkt należy użytkować wyłącznie zgodnie z zamieszczonym tu opisem oraz w podanym zakresie zastosowań. W przypadku przekazania urządzenia osobie trzeciej należy dotychczas również całą dokumentację.

1.1 Zastosowanie zgodne z przeznaczeniem

Urządzenie to przeznaczone jest wyłącznie do ogrzewania w okresie przejściowym pomieszczeń zamkniętych i suchych. Może być stosowane jako ogrzewanie dodatkowe lub tymczasowe w dobrze izolowanych pomieszczeniach o powierzchni do ok. 20 m³. Urządzenie może być używane wyłącznie jako urządzenie samodzielne. Urządzenie nie jest przewidziane do stosowania w pomieszczeniach, w których panują szczególne warunki, takich jak atmosfera korozyjna lub zagrożona wybuchem (kurz, opary i gaz). Nie stosować urządzenia na wolnym powietrzu. Z urządzenia należy korzystać wyłącznie z zamontowanymi nóżkami. Każde inne zastosowanie lub modyfikacja urządzenia uznane zostaną za niezgodne z przeznaczeniem i będą nieść za sobą poważne ryzyko wypadku. Nie ponosimy odpowiedzialności za szkody powstałe w wyniku użytkowania niezgodnego z przeznaczeniem. Urządzenie przeznaczone jest wyłącznie do użytku prywatnego i nie jest przeznaczone do użytku komercyjnego.

1.2 Zakres dostawy

- 1 Konwektor 2000 W
- 1 Instrukcja obsługi
- 2 Stojaki
- 4 Śruby

1.3 Wyposażenie

- 1 Konwektor SKM 2000 B3
- 2 Stojaki
- 3 Uchwyty do przenoszenia
- 4 Łącznik dźwigienkowy 2. stopień ogrzewania (1250 W)
- 5 Łącznik dźwigienkowy 1. stopień ogrzewania (750 W)
- 6 Diody kontrolne
- 7 Regulator temperatury (termostat)
- 8 Wkręty samonawiercające (4*12) 

1.4 Dane techniczne

Napięcie wejściowe:	220-240 V~
Częstotliwość sieci:	50-60 Hz
Rejestracja wymiarowa:	1800-2000 W
Pobór mocy	
Stopień ogrzewania 1:	750 W
Stopień ogrzewania 2:	1250 W
Stopień ogrzewania 3:	2000 W
Stopień ochrony:	IP20
Klasa ochrony:	I
Długość kabla sieciowego:	1,8 m

Wymogi w zakresie informacji dotyczące elektrycznych miejscowych ogrzewaczy pomieszczeń

Identyfikator(-y) modelu: SKM 2000 B3

Parametr	Oznaczenie	Wartość	Jednostka
----------	------------	---------	-----------

Moc cieplna

Nominalna moc cieplna P_{nom} 1,8-2,0 kW

Minimalna moc cieplna (orientacyjna) P_{min} 0,75 kW

Maksymalna stała moc cieplna $P_{max,c}$ 2,0 kW

Zużycie energii elektrycznej na potrzeby własne

Przy nominalnej mocy cieplnej $e_{l,max}$ 0,000 kW

Przy minimalnej mocy cieplnej $e_{l,min}$ 0,000 kW

W trybie czuwania $e_{l,SB}$ 0,000 kW

Parametr	Jednostka
----------	-----------

Sposób doprowadzania ciepła wyłącznie w przypadku elektrycznych akumulacyjnych miejscowych ogrzewaczy pomieszczeń (należy wybrać jedną opcję)

ręczny regulator doprowadzania ciepła z wbudowanym termostatem [nie]

ręczny regulator doprowadzania ciepła z pomiarem temperatury w pomieszczeniu lub na zewnątrz [nie]

elektryczny regulator doprowadzania ciepła z pomiarem temperatury w pomieszczeniu lub na zewnątrz [nie]

moc cieplna regulowana wentylatorem [nie]

Rodzaj mocy cieplnej/regulacja temperatury w pomieszczeniu (należy wybrać jedną opcję)

jednostopniowa moc cieplna bez regulacji temperatury w pomieszczeniu [nie]

co najmniej dwa ręczne stopnie bez regulacji temperatury w pomieszczeniu [nie]

mechaniczna regulacja temperatury w pomieszczeniu za pomocą termostatu [tak]

elektryczna regulacja temperatury w pomieszczeniu [nie]

elektryczna regulacja temperatury w pomieszczeniu ze sterownikiem dobowym [nie]

elektryczna regulacja temperatury w pomieszczeniu ze sterownikiem tygodniowym [nie]

Inne opcje regulacji (można wybrać kilka)

regulacja temperatury w pomieszczeniu z wykrywaniem obecności [nie]

regulacja temperatury w pomieszczeniu z wykrywaniem otwartego okna [nie]

z regulacją na odległość [nie]

z adaptacyjną regulacją startu [nie]

z ograniczeniem czasu pracy [nie]

z czujnikiem ciepła promieniowania [nie]

ROWI Germany GmbH
Werner-von-Siemens-Str. 27
76694 Forst
NIEMCY

2. Wskazówki bezpieczeństwa dla urządzeń ogrzewających pomieszczenia



Należy przeczytać wszystkie wskazówki bezpieczeństwa i zalecenia.



Nieprzestrzeganie wskazówek bezpieczeństwa i zaleceń może doprowadzić do ciężkich obrażeń i/lub szkód materialnych.

Należy zachować wszystkie wskazówki bezpieczeństwa i zalecenia do wykorzystania w przyszłości!



OSTRZEŻENIE! Niebezpieczeństwo przegrzania!

Aby zapobiec przegrzaniu urządzenia grzewczego, urządzenie grzewcze nie może być przykryte.

- Urządzenia grzewczego nie wolno umieszczać bezpośrednio pod gniazdem ściennym.
- Nie używać urządzenia grzewczego w bezpośrednim pobliżu wanny, prysznica bądź basenu kąpielowego.
- W przypadku uszkodzenia przewodu zasilającego urządzenia, w celu uniknięcia zagrożeń należy zlecić jego wymianę u producenta, w jego punkcie serwisowym lub u osoby posiadającej równorzędne kwalifikacje.
- **OSTROŻNIE:** Aby uniknąć niebezpieczeństwa związanego z niezamierzonym zresetowaniem ogranicznika temperatury, nie należy zasilać urządzenia z zewnętrznego urządzenia przełączającego, takiego jak timer, ani nie podłączać go do obwodu, który jest regularnie włączany i wyłączany przez urządzenie.
- Użytkownik nie musi podejmować żadnych działań, by przestawić produkt na 50 albo 60 Hz, czy też na 220 lub 240 V. Produkt automatycznie ustawia się na prawidłowe napięcie lub prawidłową częstotliwość.
- Nie uruchamiać urządzenia po upadku.
- Nie stosować, jeśli grzejnik wykazuje widoczne oznaki uszkodzenia.
- Grzejnik musi być ustawiony na mocnym, płaskim i poziomym podłożu.

2.1 Instrukcje bezpieczeństwa ogólne



OSTRZEŻENIE:

Aby zmniejszyć ryzyko pożaru, tkaniny, zasłony i inne palne materiały należy trzymać w odległości co najmniej 1 metr od wylotu powietrza.

- **OSTRZEŻENIE:** Urządzenie grzewcze nie może być używane w małych pomieszczeniach, które zajmują osoby nie będące w stanie samodzielnie opuścić pomieszczenia, chyba że gwarantowany jest stały nadzór.
- Urządzenie może być obsługiwane przez dzieci w wieku od 8 lat i przez osoby o zmniejszonych możliwościach fizycznych, sensorycznych i umysłowych czy braku doświadczenia i wiedzy, jeśli będą pod nadzorem lub zostaną dokładnie poinstruowane w zakresie użytkowania produktu w bezpieczny sposób i zrozumieją związane z tym zagrożenia.
- Dzieciom nie wolno jest bawić się urządzeniem.
- Czyszczenie i konserwacja użytkownika nie może być przeprowadzana przez dzieci bez nadzoru.
- Dzieci do lat 3 należy trzymać z dala od urządzenia, chyba że znajdują się one pod stałym nadzorem.
- Dzieci od lat 3 do 8 mogą włączać i wyłączać urządzenie jedynie, gdy znajdują się pod nadzorem bądź zostały poinstruowane w zakresie bezpiecznego korzystania z urządzenia i rozumieją związane z nim zagrożenia – pod warunkiem, że urządzenie jest umieszczone bądź zainstalowane w swoim zwykłym miejscu eksploatacji.
- Dzieci od lat 3 do 8 nie mogą wkładać wtyczki do kontaktu, regulować urządzenia, czyścić urządzenia i przeprowadzać konserwacji użytkownika.



OSTRZEŻENIE PRZED GORĄCYMI POWIERZCHNIAMI!

UWAGA: Niektóre części produktu mogą się bardzo mocno nagrzewać i powodować oparzenia. Należy zachować szczególną ostrożność w obecności dzieci lub osób wymagających szczególnej opieki!



Zagrożenie dla życia przez prąd elektryczny!

W przypadku kontaktu z przewodami lub podzespołami znajdującymi się pod napięciem istnieje zagrożenie dla życia!



Urządzenie nadaje się wyłącznie do użytku w pomieszczeniach zamkniętych.

3. Przed uruchomieniem

3.1 Postawienie urządzenia

- Zdjąć z urządzenia cały materiał opakowaniowy oraz wszystkie zabezpieczenia użyte w trakcie transportu.

Aby zapewnić nienaganną pracę urządzenia, miejsce montażu musi spełniać poniższe warunki:

- Podłoga musi być stabilna, płaska i pozioma.
- Należy dotrzymać minimalne odstępów od obudowy: 50 cm z boku, 100 cm z góry, 50 cm z tyłu i 50 cm z przodu.
- Nie należy ustawiać urządzenia w gorącym, mokrym lub bardzo wilgotnym otoczeniu lub w pobliżu łatwopalnych materiałów.
- Wtyczka musi być łatwo dostępna, aby w razie konieczności możliwe było natychmiastowe wyjęcie przewodu zasilającego z gniazdka elektrycznego.
- Zakres temperatur: od 0 do +40 °C
- Wilgotność powietrza (brak kondensacji): 5-75 %

Wskazówka: Przy pierwszym użyciu przez krótką chwilę mogą być wyczuwalne zapachy.

3.2 Dopasowanie stopy

- Umieścić tylną część urządzenia na stabilnym stole. Dolna krawędź obudowy musi lekko wystawać ponad krawędź stołu.

- Umieścić podstawkę [2] na krawędzi dna obudowy. Dwa otwory w obudowie pasują dokładnie do otworów w podstawce [2].
- Przykręcić ręcznie podstawkę [2] za pomocą 2 śrub [8] dołączonych do zestawu. Uważać, aby nie przekręcić śrub [8]!

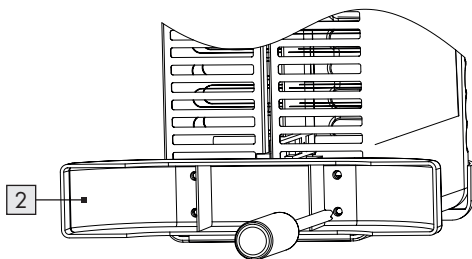

- Powtórzyć tę samą procedurę z drugim stojakiem [2].
- Upewnić się, że stojaki [2] są proste i mocno przymocowane do obudowy.
- Postawić urządzenie na stojakach [2].

4. Uruchomienie

4.1 Włączanie urządzenia

- Podłączyć urządzenie do uziemionego gniazda, zabezpieczonego wyłącznikiem różnicowo-prądowym.
- Następnie należy ustawić łącznik dzwignikowy [4] lub [5] z żądaną mocą grzewczą w pozycji „Wł.”.

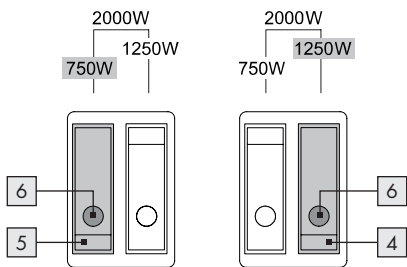

Wskazówka: Podczas pracy świeci się dioda [6] odpowiedniego łącznika dźwigienkowego [4] lub [5].

- Aby ustawić maksymalną moc 2000 W, należy ustawić oba łączniki dźwigienkowe [4] oraz [5] pozycji „Wł.”.

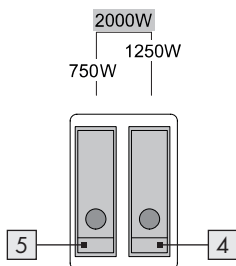

Wskazówka:

- Konwektor [1] nagrzewa się dopiero po obrocie pokrętki regulacji temperatury [7] w prawo do momentu usłyszenia słyszalnego kliknięcia.
- Podczas pracy świeci się dioda [6] odpowiedniego łącznika dźwigienkowego [4] lub [5].
- Lampki kontrolne [6] gasną tylko wtedy, gdy regulator temperatury [7] znajduje się w położeniu "☺".

4.2 Włączanie regulatora temperatury

- Uruchomić urządzenie, ustawiając pożądaną moc ogrzewania przy pomocy łącznika dźwigienkowego [4] oraz [5].

- Przekręcić regulator temperatury [7] w prawo aż do oporu.

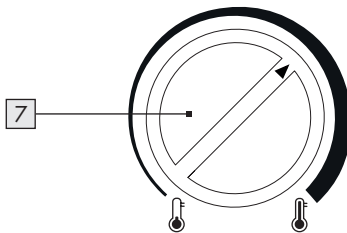

- Po nastawieniu pożądanej temperatury należy przekręcić pokrętkę regulatora temperatury [7] z powrotem w lewo, aż do usłyszenia wyraźnego kliknięcia. Zgaśnię dioda kontrolna/diody kontrolne [6].
- Od teraz zintegrowany mechaniczny termostat będzie automatycznie włączał i wyłączał funkcję ogrzewania.

4.3 Wyłączanie urządzenia

- Ustawić oba łączniki dźwigienkowe [4] oraz [5] w pozycji „Wyt.”. Diody kontrolne [6] na łącznikach dźwigienkowych [4] oraz [5] zgasną.

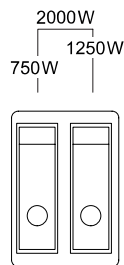

- Ustawić bezstopniowy przełącznik obrotowy regulatora temperatury [7] w pozycji "☺".
- Wyłączyć przewód zasilający z gniazdka ściennego.

⚠ Przed przykryciem lub odłożeniem urządzenia na miejsce należy odczekać, aż ostygnie.

4.4 Ochrona przed przegrzaniem

Urządzenie to wyposażone jest w ochronę przed przegrzaniem. Gdy urządzenie nagrzeje się zbyt mocno, element grzewczy wyłączy się automatycznie.

- Wyłączyć zasilanie, ustawiając łączniki dźwigiennkowe [4] oraz [5] w pozycji „Wyt.”, a przełącznik obrotowy [7] w pozycji "🔥".
- Wyłączyć przewód zasilający z gniazdka ściennego.
- Odczekać co najmniej 10 minut na ochłodzenie urządzenia.
- Sprawdzić otwory wlotowe i wylotowe powietrza i wyeliminować przyczynę przegrzania przed ponownym uruchomieniem urządzenia.

⚠ UWAGA! Przegrzanie ma z reguły jakąś przyczynę! Może oznaczać zagrożenie pożarowe!

- Należy sprawdzić, czy urządzenie w wystarczającym stopniu oddaje swoje ciepło: Czy urządzenie jest przykryte lub znajduje się blisko ściany lub innej przeszkody?
- Jeśli to możliwe, należy rozwiązać problem samodzielnie lub skontaktować się z infolinią serwisu (patrz rozdział „Serwis”).
- Nawet jeśli nie potrafisz odnaleźć przyczyny usterki, a w dalszym ciągu następuje uruchomienie ochrony przed przegrzaniem, wyłącz urządzenie i skontaktuj się z infolinią serwisu (patrz rozdział „Serwis”).

5. Konserwacja, czyszczenie i przechowywanie

- Zawsze należy wyjmować wtyczkę z gniazda, jeśli urządzenie nie jest używane, za każdym razem przed rozpoczęciem czyszczenia bądź w przypadku usterek!
- Urządzenie należy czyścić jedynie wtedy, gdy jest wyłączone i schłodzone.
- Upewnić się, że w trakcie czyszczenia do urządzenia nie przedostaje się wilgoć, która mogłaby doprowadzić do nieodwracalnych uszkodzeń urządzenia.

- Obudowę czyścić wyłącznie lekko wilgotną ścierką nasączoną delikatnym płynem do mycia naczyń. Nigdy nie należy używać ostrych i/lub żrących środków czyszczących.
- Osady kurzu na kracie ochronnej należy usuwać odkurzaczem.
- Przechowywać urządzenie w suchym otoczeniu.

6. Utylizacja



Opakowanie składa się z materiałów przyjaznych dla środowiska, które można zutylizować za pośrednictwem lokalnych punktów recyklingu.



Logo Triman jest ważne tylko dla Francji.



Ten produkt podlega dyrektywie europejskiej nr 2012/19/UE. Nie utylizować produktu razem z odpadami domowymi, lecz za pośrednictwem lokalnych punktów zbiórki do celów recyklingu! Informacje o możliwości utylizacji zużytego urządzenia można uzyskać w urzędzie gminy lub miasta. Zużyty sprzęt może mieć szkodliwy wpływ na środowisko i zdrowie ludzi z uwagi na potencjalną zawartość niebezpiecznych substancji, mieszanin oraz części składowych. Gospodarstwo domowe spełnia ważną rolę w przyczynianiu się do ponownego użycia i odzysku surowców wtórnych, w tym recyklingu zużytego sprzętu. Na tym etapie kształtuje się postawy, które wpływają na zachowanie wspólnego dobra jakim jest czyste środowisko naturalne.



Zwrócić uwagę na oznakowanie materiałów opakowaniowych materiały opakowaniowe przy segregacji odpadów, są one oznaczone skrótami (a) i liczbami (b) o następującym znaczeniu: 1-7: tworzywa sztuczne/20-22: papier i tektura/80-98: Kompozyty.

7. Zgodność UE



Niniejszy produkt spełnia normy obowiązujących norm europejskich i krajowych.

8. Gwarancja ROWI Germany GmbH

Szanowna Klientko, szanowny Kliencie, niniejsze urządzenie objęte jest 3-letnim okresem gwarancji liczoną od daty zakupu. W przypadku wad produktu ustawowe prawa przysługują Państwu wobec sprzedawcy produktu. Wyżej wymienione ustawowe prawa nie są ograniczone przez udzielaną przez nas poniższą gwarancję.

Warunki gwarancji

Okres gwarancji rozpoczyna się w dniu dokonania zakupu. Proszę zachować oryginał paragonu kasowego. Dokument ten będzie potrzebny jako dowód dokonania zakupu.

Jeżeli w ciągu trzech lat od daty zakupu produktu ujawni się wada materiałowa bądź produkcyjna, wówczas – według naszego uznania – dokonamy bezpłatnej naprawy lub wymiany produktu. Wyżej wymienione świadczenie gwarancyjne obowiązuje pod warunkiem, że w okresie trzech lat uszkodzone urządzenie i dowód zakupu (paragon) zostaną okazane wraz z krótkim opisem wady oraz wskazaniem momentu jej wystąpienia.

Jeżeli nasza gwarancja obejmuje dane uszkodzenie, wówczas otrzymają Państwo z powrotem naprawione bądź nowe urządzenie.

Okres gwarancji oraz ustawowe roszczenia z tytułu wad

Wraz z wymianą urządzenia zgodnie z aktualnym kodeksem cywilnym § 581 ust. 1 rozpoczyna gwarancji się ponownie. Dotyczy to także wymienionych lub naprawionych części. Ewentualne szkody i wady stwierdzone w momencie zakupu należy zgłosić natychmiast po rozpakowaniu. Naprawy dokonywane po upływie okresu gwarancji są odpłatne.

Zakres gwarancji

Urządzenie zostało starannie wyprodukowane zgodnie z surowymi wytycznymi w zakresie jakości oraz gruntownie sprawdzone przed opuszczeniem zakładu produkcyjnego.

Świadczenia gwarancyjne obejmują wady materiałowe i produkcyjne. Niniejsza gwarancja nie obejmuje tych elementów produktu, które podlegają normalnemu zużyciu, w związku z czym mogą być uważane za części ulegające zużyciu, a także uszkodzeń elementów delikatnych, takich jak przełączniki, akumulatory lub części wykonane ze szkła.

Gwarancja wygasa, jeżeli produkt został uszkodzony bądź nie był właściwie użytkowany lub konserwowany. Celem właściwego użytkowania produktu należy dokładnie stosować się do wszystkich wskazówek zawartych w instrukcji obsługi. Należy bezwzględnie unikać celów i czynności, których realizację i wykonywanie odradza się w instrukcji obsługi lub przed których realizacją i wykonywaniem instrukcja owa przestrzega.

Produkt przeznaczony jest do użytku w celach prywatnych i nie jest przeznaczony do wykorzystania w przemyśle. Gwarancja wygasa w przypadku nadużywania i niewłaściwego użytkowania, użycia z wykorzystaniem siły, a także w przypadku ingerencji, które nie są dokonywane w naszym autoryzowanym oddziale serwisu.

Postępowanie w przypadku realizacji gwarancji

W celu zapewnienia szybkiego rozpatrzenia Państwa sprawy prosimy o zastosowanie się do poniższych wskazówek:

- Prosimy, by mieli Państwo zawsze przygotowany paragon kasowy i numer artykułu (IAN 459222_2401) jako dowód zakupu.
- Numer artykułu znajduje się na tabliczce znamionowej, stronie tytułowej instrukcji obsługi (u dołu po lewej stronie) albo na naklejce umieszczonej z tyłu bądź na spodzie.
- W przypadku wystąpienia usterek w działaniu bądź innych wad prosimy o skontaktowanie się **telefonicznie** lub poprzez **e-mail** z niżej wskazanym oddziałem serwisu.
- Produkt, w przypadku którego stwierdzono uszkodzenie, pod warunkiem dołączenia potwierdzenia zakupu (paragonu kasowego) i wskazania istoty oraz momentu ujawnienia się wady, można następnie bezpłatnie przesłać na wskazany Państwu adres serwisu.



Te i wiele innych podręczników, filmów o produktach i oprogramowania instalacyjnego można pobrać na stronie www.lidl-service.com. Ten kod QR przeniesie Cię bezpośrednio na stronę serwisu Lidl (www.lidl-service.com) i będziesz mógł otworzyć instrukcję obsługi, wpisując numer artykułu (IAN 459222_2401).

9. Serwis

Jeśli w trakcie pracy Państwa produktów firmy ROWI Germany wystąpią problemy, prosimy postępować według poniższej procedury:

Dane kontaktowe

Poniżej przedstawiamy dane kontaktowe firmy ROWI Germany:

ROWI Germany GmbH

Werner-von-Siemens-Str. 27

76694 Forst

NIEMCY

Lidl-services@rowi-group.com

Infolinia serwisowa: +800 7694 7694

(bezpłatna z telefonów stacjonarnych)

IAN 459222_2401

Najczęściej problemy można rozwiązać już w ramach kompetentnego doradztwa technicznego naszego zespołu serwisowego.

1. Úvod	68
1.1 Použitie v súlade s účelom použitia	68
1.2 Obsah balenia	68
1.3 Vybavenie	68
1.4 Technické údaje	68
2. Bezpečnostné pokyny pre vykurovacie telesá	70
2.1 Všeobecné bezpečnostné pokyny	71
3. Pred uvedením do prevádzky	72
3.1 Nastavenie zariadenia	72
3.2 Namontujte nohy	72
4. Uvedenie do prevádzky	72
4.1 Zapnutie zariadenia	72
4.2 Nastavenie regulátora teploty	73
4.3 Vypnite prístroj	73
4.4 Tepelný istič	74
5. Údržba, čistenie a skladovanie	74
6. Likvidácia	74
7. Zhoda EÚ	75
8. Záruka spoločnosti ROWI Germany GmbH	75
9. Servis	76

KONVEKTOR SKM 2000 B3

1. Úvod

Blahoželáme vám ku kúpe vášho nového prístroja. Rozhodli ste sa pre vysokokvalitný výrobok. Návod na obsluhu je súčasťou tohto výrobku. Obsahuje dôležité pokyny pre bezpečnosť, používanie a likvidáciu. Pred použitím výrobku sa oboznámte s návodom na obsluhu a všetkými bezpečnostnými pokynmi. Výrobok používajte iba tak, ako je to opísané a na uvedené oblasti použitia. V prípade odovzdania výrobku tretím osobám odovzdajte aj všetku dokumentáciu k nemu.

1.1 Použitie v súlade s účelom použitia

Tento prístroj je určený na vykurovanie uzavretých suchých miestností počas prechodného obdobia. Dá sa použiť ako doplnkové kúrenie alebo dočasné riešenie kúrenia v dobre izolovaných miestnostiach s rozmermi až do cca 20 m³. Zariadenie sa má používať iba ako samostatne stojace zariadenie. Teplovzdušný ventilátor nie je určený na použitie v priestoroch, v ktorých prevládajú špeciálne podmienky, ako napr. korozívna alebo výbušná atmosféra (prach, para alebo plyn). Prístroj nepoužívajte vo vonkajšom prostredí. Zariadenie používajte len s namontovanými nožičkami. Akékoľvek iné použitie alebo zmena teplovzdušného ventilátora sa považuje za nesprávne použitie a skrýva v sebe vážne nebezpečenstvá úrazu. Za škody vzniknuté v dôsledku nesprávneho použitia nepreberáme žiadnu záruku. Prístroj je určený len na súkromné a nie na priemyselné použitie.

1.2 Obsah balenia

- 1 Konvektor 2000 W
- 1 Návod na obsluhu
- 2 Nožičky
- 4 Skrutky

1.3 Vybavenie

- 1 Konvektor SKM 2000 B3
- 2 Nožičky
- 3 Rúčky
- 4 Výklopný spínač 2. Stupeň výkonu ohrevu (1250 W)
- 5 Výklopný spínač 1. Stupeň výkonu ohrevu (750 W)
- 6 Kontrolky
- 7 Regulátor teploty (termostat)
- 8 Samovrtné skrutky (4*12) 

1.4 Technické údaje

Vstupné napätie:	220-240 V~
Sieťová frekvencia:	50-60 Hz
Menovitý príkon:	1800-2000 W
Príkon	
Stupeň ohrevu 1:	750 W
Stupeň ohrevu 2:	1250 W
Stupeň ohrevu 3:	2000 W
Druh ochrany:	IP20
Trieda ochrany:	I
Dĺžka sieťového kábla:	1,8 m

Požiadavky na informácie pre elektrické lokálne ohrievače priestoru

Označenie modelu: SKM 2000 B3

Položka	Symbol	Hodnota	Jednotka
---------	--------	---------	----------

Tepelný výkon

Menovitý tepelný výkon P_{nom} 1,8-2,0 kW

Minimálny tepelný výkon (orientačne) P_{min} 0,75 kW

Maximálny priebežný tepelný výkon $P_{max,c}$ 2,0 kW

Vlastná spotreba elektrickej energie

Pri menovitom tepelnom výkone $e_{l,max}$ 0,000 kW

Pri minimálnom tepelnom výkone $e_{l,min}$ 0,000 kW

V pohotovostnom režime $e_{l,SB}$ 0,000 kW

Položka	Jednotka
---------	----------

Spôsob prívodu tepla, iba pre elektrické akumuláčn é lokálne ohrievače priestoru (vyberte jeden)

manuálne ovládanie množstva tepla so zabudovaným termostatom [nie]

manuálne ovládanie množstva tepla so spätnou väzbou izbovej a/alebo vonkajšej teploty [nie]

elektronické ovládanie množstva tepla so spätnou väzbou izbovej a/alebo vonkajšej teploty [nie]

tepelný výkon s pomocou ventilátora [nie]

Druh ovládania tepelného výkonu/izbovej teploty (vyberte jeden)

jednoúrovňový tepelný výkon bez ovládania izbovej teploty [nie]

dve alebo viac manuálnych úrovní bez ovládania izbovej teploty [nie]

s ovládaním izbovej teploty mechanickým termostatom [áno]

s elektronickým ovládaním izbovej teploty [nie]

elektronické ovládanie izbovej teploty a denný časovač [nie]

elektronické ovládanie izbovej teploty a týždenný časovač [nie]

Ďalšie možnosti ovládania (možnosť viacnásobného výberu)

ovládanie izbovej teploty s detekciou prítomnosti [nie]

ovládanie izbovej teploty s detekciou otvoreného okna [nie]

s možnosťou diaľkového ovládania [nie]

s prispôsobivým ovládaním spustenia [nie]

s obmedzením času prevádzky [nie]

so snímačom čiernej žiarovky [nie]

ROWI Germany GmbH
Werner-von-Siemens-Str. 27
76694 Forst
NEMECKO

2. Bezpečnostné pokyny pre vykurovacie telesá



Prečítajte si všetky bezpečnostné pokyny a inštrukcie.



Nedodržanie bezpečnostných pokynov a inštrukcií môže spôsobiť vážne zranenia a/alebo materiálne škody.

Uschovajte všetky bezpečnostné predpisy a inštrukcie aj do budúcnosti!



VAROVANIE! Nebezpečenstvo prehriatia!

Ohrievač sa nesmie zakrývať aby, sa zabránilo jeho prehriatiu.

- Ohrievač nesmie byť priamo pod sieťovou zásuvkou byť zriadený.
- Tento ohrievač nikdy nepoužívajte v bezprostrednej blízkosti vane, sprchy alebo bazéna.
- Ak je poškodený sieťový prívod tohto zariadenia, výrobca alebo jeho zákaznícky servis alebo podobná kvalifikovaná osoba ho musí vymeniť, aby sa zabránilo ohrozeniam.
- **POZOR:** Aby ste predišli neúmyselnému vypnutiu bezpečnostného obmedzovača teploty, nesmiete zariadenie napájať cez externý riadiaci mechanizmus, ako napr. spínacie hodiny alebo ho spájať s elektrickým obvodom, ktorý nejaké zariadenie pravidelne vypína a zapína.
- Na nastavenie výrobku na 50 alebo 60 Hz, resp. na 220 alebo 240 V nie sú potrebné žiadne kroky zo strany používateľa. Výrobok sa nastaví automaticky na správnu frekvenciu, resp. napätie.
- Prístroj, ktorý spadol, neuvádzajte do prevádzky.
- Ohrievač nepoužívajte, ak sú na ňom viditeľné známky poškodenia.
- Ohrievač sa musí inštalovať na pevnej, plochej a vodorovnej podlahe.

2.1 Všeobecné bezpečnostné pokyny



VAROVANIE:

Kvôli zníženiu rizika požiaru musíte umiestniť textilie, závesy a iné horľavé materiály minimálne 1 m od výpustu vzduchu.

- **VAROVANIE:** Ohrievač sa nesmie používať v malých miestnostiach, ktoré obývajú osoby, ktoré nevedia samostatne opustiť miestnosť, okrem prípadov neustáleho dozoru.
- Toto zariadenie môžu používať deti staršie ako 8 rokov, ako aj osoby so zníženými fyzickými, zmyslovými alebo mentálnymi schopnosťami alebo osoby s nedostatočnými skúsenosťami a vedomosťami, pokiaľ sú pod dozorom alebo pokiaľ boli poučené o bezpečnom používaní zariadenia a chápu súvisiace nebezpečenstvá. Deti sa nesmú hrať so zariadením.
- Deti sa nesmú hrať so zariadením.
- Čistenie a údržbu, za ktoré je zodpovedný používateľ, nesmú vykonávať deti bez dozoru.
- Deti mladšie ako 3 roky sa bez nepretržitého dozoru nesmú zdržiavať v blízkosti zariadenia.
- Deti od 3 do 8 rokov smú zapínať a vypínať zariadenie len pod dozorom, alebo ak boli poučené o bezpečnom používaní zariadenia a pochopili súvisiace nebezpečenstvá, za predpokladu, že je zariadenie umiestnené alebo nainštalované vo svojej normálnej pracovnej polohe.
- Deti od 3 do 8 rokov nesmú zastrčiť konektor do zásuvky, regulovať zariadenie, čistiť ho a/alebo vykonávať údržbu zo strany používateľa.



VAROVANIE PRED HORÚCIMI POVRCHMI!

Pozor: Niektoré časti výrobku sa môžu veľmi zohriať a spôsobiť popáleniny. Buďte mimoriadne opatrní, ak sú prítomné deti a osoby odkázané na ochranu.



Nebezpečenstvo ohrozenia života zásahom elektrickým prúdom!

Pri kontakte s vedeniami alebo komponentmi pod napätím vzniká nebezpečenstvo ohrozenia života!



Zariadenie je určené len na použitie v interiéri!

3. Pred uvedením do prevádzky

3.1 Nastavenie zariadenia

- Odstráňte zo zariadenia všetky obaly a prepravné zaistenie.

Kvôli bezpečnej a bezporuchovej prevádzke zariadenia musí miesto inštalácie spĺňať nasledujúce požiadavky:

- Podlaha musí byť pevná, rovná a vodorovná.
- Zariadenie musí mať od ostatných predmetov minimálny odstup 50 cm do oboch strán, 100 cm smerom nahor, 50 cm dozadu a 50 cm dopredu.
- Zariadenie neumiestňujte v horúcom, mokrom alebo veľmi vlhkom prostredí alebo v blízkosti horľavých materiálov.
- Zásuvka musí byť ľahko prístupná tak, aby sa v núdzovom prípade dal napájací kábel zariadenia ľahko odpojiť od elektrickej siete.
- Teplotný rozsah: 0 až +40 °C
- Vlhkosť vzduchu (bez kondenzácie): 5–75 %

Informácia: Pri prvom použití sa môže nakrátko vytvárať zápach.

3.2 Namontujte nohy

- Umiestnite zariadenie zadnou stranou na nepohyblivý stôl. Spodná hrana zariadenia musí mierne vyčnievať cez hranu stola.

- Nasadíte nožičku [2] na kraj dna krytu zariadenia. Dva otvory na puzdre presne zapadajú do otvorov stojana [2].
- Priskrutkujte nožičku [2] rukou pomocou 2 dodávaných skrutiek [8]. Nezatočte skrutky [8] príliš silno!

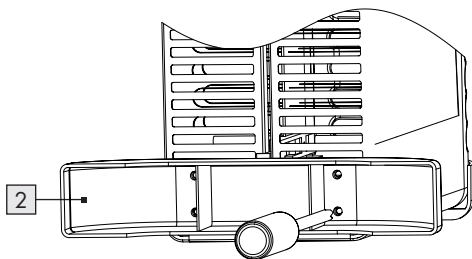

- Zopakujte tento postup pri druhej nožičke [2].
- Uistite sa, že sú nožičky [2] na kryte upevnené rovno a pevne.
- Postavte zariadenie na nožičky [2].

4. Uvedenie do prevádzky

4.1 Zapnutie zariadenia

- Pripojte zariadenie do zásuvky, ktorá je uzemnená a chránená prúdovým chráničom.
- Prepnite potom spínač [4] alebo [5] s požadovaným výkonom ohrevu do polohy „Zap“.

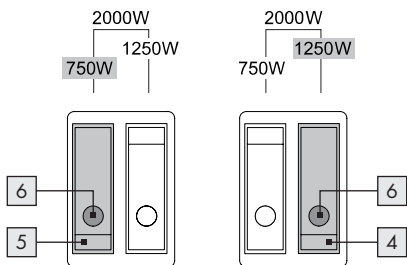

Informácia: Kontrolka [6] každého zapnutého spínača [4] alebo [5] počas prevádzky svieti.

- Na dosiahnutie maximálneho výkonu 2000 W prepnete oba spínače [4] a [5] do polohy „Zap“.

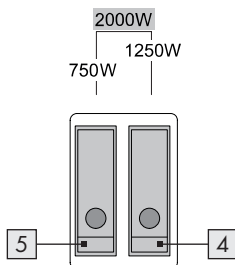

Informácia:

- Konvektor [1] sa ohrieva až po otočení ovládača teploty [7] v smere hodinových ručičiek, kým sa nezvle počuteľné cvaknutie.
- Kontrolka [6] každého zapnutého spínača [4] alebo [5] počas prevádzky svieti.
- Kontrolky [6] zhasnú len vtedy, keď je ovládač teploty [7] v polohe "☺".

4.2 Nastavenie regulátora teploty

- Zapnite zariadenie tak, že pomocou spínača [4] a [5] nastavíte požadovaný výkon ohrevu.
- Potočte potom regulátorom teploty [7] v smere hodinových ručičiek až na doraz.

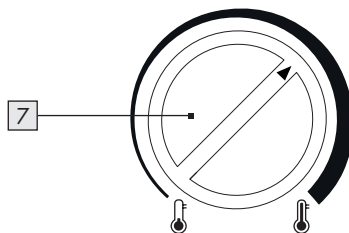

- Keď sa dosiahne želaná teplota, točte regulátorom teploty [7] proti smeru hodinových ručičiek až dovtedy, kým nepočujete výrazné kliknutie. Kontrolka/-y [6] zhasne/-ú.
- Integrovaný mechanický termostat bude odtiez automaticky zapínať a vypínať ohrev.

4.3 Vypnite prístroj

- Zapnite oba spínače [4] a [5] do polohy „Vyp“. Kontrolky [6] na spínačoch [4] a [5] sa vypnú.

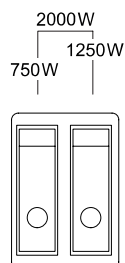

- Nastavte plynule nastaviteľný otočný spínač regulátora teploty [7] do polohy "☺".
- Vytiahnite zástrčku zo zásuvky.

⚠ Pred zakrytím alebo odložením počkajte, kým sa zariadenie vychladí.

4.4 Tepelný istič

Tento prístroj je vybavený ochranou proti prehriatiu. Ak sa prístroj príliš prehreje, vykurovací prvok sa automaticky vypne.

- Vypnite zariadenie tak, že dáte výklopný spínač [4] a [5] do polohy „Vyp.“ a otočný spínač [7] do polohy "f".
- Vytiahnite zástrčku zo zásuvky.
- Prístroj potom nechajte minimálne 10 min vychladieť.
- Skontrolujte stav otvorov na privod a výstup vzduchu a odstráňte príčinu prehriatia pred tým, ako znovu prístroj zapnete.

⚠ POZOR! Prehriatie má spravidla nejakú príčinu! Môže znamenať nebezpečenstvo požiaru!

- Skontrolujte, či sa z prístroja teplo môže v dostatočnej miere dostávať do okolitého priestoru. Nie je prístroj zakrytý alebo postavený príliš blízko kstene alebo inej prekážke? Sú mriežky na prednej alebo zadnej strane voľné? Nie je ventilátor zablokovaný?
- Ak je to možné, odstráňte problém alebo sa obráťte na servisnú horúcu linku (viď kapitola „Servis“).
- Aj keď nedokážete nájsť príčinu, no napriek tomu sa znovu zapne ochrana proti prehriatiu, musíte prístroj vypnúť a obrátiť sa na servisnú horúcu linku (viď kapitola „Servis“).

5. Údržba, čistenie a skladovanie

- Ak nepoužívate zariadenie, vždy vytiahnite sieťovú zástrčku, ako aj pred každým čistením alebo v prípade prevádzkových porúch!
- Teplovzdušný ventilátor čistíte len ak je vypnutý a studený.
- Zabezpečte, aby počas čistenia neprenikla vlhkosť do teplovzdušného ventilátora a aby ste zabránili nenapraviteľnému poškodeniu ventilátora.
- Kryt čistíte iba pomocou mierne navlhčenej handry a jemného umývacieho prostriedku. V

žiadnom prípade nepoužívajte ostré a/alebo abrazívne čistiace prostriedky.

- Usadeniny prachu na ochrannej mreži odstráňte vysávačom.
- Teplovzdušný ventilátor skladujte v suchom prostredí.

6. Likvidácia



Obal sa skladá z ekologických materiálov, ktoré môžete likvidovať prostredníctvom miestnych recyklačných stredísk.



Triman-Logo platí iba pre Francúzsko.



Tento výrobok podlieha európskej smernici 2012/19/EÚ. Výrobok nevyhadzujte do domového odpadu, ale prostredníctvom obecných zberných miest na recykláciu! Informácie o spôsobe likvidácie použitého spotrebiča získate na miestnom úrade.



Points de collecte sur www.quefairedemesdechets.fr



Všimnite si označenie obalových materiálov pri delení odpadu, sú označené skratkami (a) a číslami (b) s nasledujúcim významom: 1-7: Plasty/20-22: Papier a kartón/80-98: Kompozitné látky.

7. Zhoda EÚ

 Tento výrobok spĺňa požiadavky platných európskych smerníc a národných predpisov.

8. Záruka spoločnosti ROWI Germany GmbH

Vážená zákazníčka, vážený zákazník, na tento prístroj dostávate 3-ročnú záruku od dátumu zakúpenia. V prípade nedostatkov tohto výrobku máte zákonné práva voči predajcovi výrobku. Tieto zákonné práva nie sú obmedzené našou zárukou, ktorá je uvedená nižšie.

Záručné podmienky

Záručná lehota začína plynúť dňom zakúpenia. Dobre si uschovajte originál pokladničného bloku. Pokladničný blok bude vyžadovaný ako doklad o kúpe.

Ak sa vyskytne materiálová alebo výrobná chyba do troch rokov od dátumu zakúpenia tohto výrobku, bezplatne vám výrobok – podľa nášho uváženia – opravíme, vymeníme alebo vám vrátime kúpnu cenu. Toto záručné plnenie vyžaduje, aby boli chybné zariadenie a doklad o kúpe (pokladničný blok) predložené v trojročnej lehote so stručným písomným popisom chyby a uvedením, kedy sa chyba vyskytla.

Ak sa na poruchu vzťahuje naša záruka, dostanete naspäť opravený alebo nový výrobok. S opravou alebo výmenou výrobku nezačína plynúť nová záručná doba.

Záručná doba a nároky z chýb

Záručná doba sa nepredlžuje plnením záruky. Uvedené platí aj pre vymenené a opravené diely. Prípadné chyby a nedostatky zistené už pri zakúpení musíte nahlásiť ihneď po vybalení. Opravy požadované po uplynutí záručnej doby podliehajú poplatkom.

Rozsah záruky

Prístroj bol starostlivo vyrobený v súlade s prísnyimi kvalitatívnymi kritériami a pred dodaním dôkladne preskúšaný.

Záruka sa vzťahuje na chyby materiálu alebo výroby. Táto záruka sa nevzťahuje na časti výrobku, ktoré sú vystavené bežnému opotrebovaniu, a preto ich možno považovať za diely podliehajúce rýchlemu opotrebovaniu, alebo na poškodenia rozbitných dielov, napr. spínačov, akumulátorov alebo dielov vyrobených zo skla.

Táto záruka zaniká, ak bol výrobok poškodený, nesprávne používaný alebo opravovaný. Pre správne používanie výrobku musia byť presne dodržané všetky pokyny uvedené v tomto návode. Účelom použitia alebo činnosti, ktoré tento návod na obsluhu neodporúča alebo pred ktorými varuje, sa treba bezpodmienečne vyvarovať.

Výrobok je určený len na súkromné používanie, nie na komerčné účely. Záruka zaniká pri nesprávnom a neodbornom zaobchádzaní, pri použití násilí a pri zásahoch, ktoré neboli vykonané našim autorizovaným servisom.

Postup v prípade záruky

Aby sme mohli zabezpečiť rýchle spracovanie vašej záležitosti, postupujte podľa nasledujúcich pokynov:

- V prípade všetkých požiadaviek majte pripravený pokladničný blok a číslo výrobku (IAN 459222_2401) ako doklad o kúpe.
- Číslo výrobku nájdete na typovom štítku na výrobku, na úvodnej stránke vášho návodu (dole vľavo) alebo na nálepke na zadnej alebo na spodnej strane výrobku.
- V prípade výskytu funkčných chýb alebo iných nedostatkov kontaktujte najprv **telefonicky** alebo **e-mailom** nižšie uvedené servisné oddelenie.
- Výrobok, ktorý bude zaevidovaný ako chybný, môžete následne zaslať poštou zdarma na adresu servisného oddelenia, ktoré vám bude oznámené, s priloženým dokladom o kúpe (pokladničným blokom), s opisom chyby a s uvedením, kedy sa chyba objavila.



Na stránke www.lidl-service.com si môžete stiahnuť túto, ako aj ďalšie príručky, produktové videá a inštalačný softvér. S týmto QR kódom sa dostanete priamo na stránku servisu spoločnosti Lidl (www.lidl-service.com) a po zadaní čísla výrobku (IAN 459222_2401) si môžete otvoriť váš návod na obsluhu.

9. Servis

Pokiaľ by sa pri prevádzke výrobku spoločnosti ROWI Germany vyskytli problémy, postupujte nasledovne:

Nadviazanie kontaktu

Servisný tím spoločnosti ROWI Germany nájdete na:

ROWI Germany GmbH

Werner-von-Siemens-Str. 27

76694 Forst

NEMECKO

Lidl-services@rowi-group.com

Zákaznícka linka: +800 7694 7694

(z pevnej siete bezplatná)

IAN 459222_2401

Väčšina problémov sa dá vyriešiť už v rámci kompetentného technického poradenstva nášho servisného tímu.

1. Introducción	78
1.1 Uso previsto	78
1.2 Volumen de suministro	78
1.3 Equipamiento	78
1.4 Datos técnicos	78
2. Instrucciones de seguridad para los calefactores	80
2.1 Instrucciones generales de seguridad	81
3. Antes de la puesta en marcha	82
3.1 Instalar el aparato	82
3.2 Montar las patas	82
4. Puesta en marcha	83
4.1 Encender el aparato	83
4.2 Ajustar el regulador de temperatura	83
4.3 Apagar el aparato	83
4.4 Protección contra el sobrecalentamiento	84
5. Mantenimiento, limpieza y almacenamiento	84
6. Eliminación	84
7. Declaración de conformidad de la UE	85
8. Garantía de ROWI Germany GmbH	85
9. Servicio	86

CONVECTOR SKM 2000 B3

1. Introducción

Le damos la enhorabuena por haber adquirido su nuevo aparato. Se ha decidido por un producto de alta calidad. El manual de uso es parte integrante de este producto. Este contiene indicaciones importantes para la seguridad, el uso y la eliminación. Antes de utilizar el producto, familiarícese con todas las indicaciones de manejo y seguridad. Utilice el producto únicamente tal como se describe y para los ámbitos de aplicación indicados. En caso de traspaso del producto a terceros, entregue toda la documentación.

1.1 Uso previsto

Este aparato solo está previsto para calentar estancias cerradas y secas durante un periodo transitorio. Se puede utilizar como calefacción adicional o como opción de calefacción temporal para lugares abrigados con un tamaño de hasta aproximadamente 20 m³. El dispositivo debe utilizarse únicamente como dispositivo autónomo. El aparato no está previsto para utilizarse en estancias con condiciones especiales como ambientes corrosivos o explosivos (polvo, humedad o gas). No utilice el aparato al aire libre. Utilice la unidad sólo con los pies montados. Cualquier otro uso o modificación del aparato no se considera uso previsto y supone un peligro importante de accidentes. No asumimos ninguna responsabilidad por los daños resultantes de los usos indebidos. El aparato está destinado únicamente para el uso privado y no para un uso comercial.

1.2 Volumen de suministro

- 1 Convector 2000 W
- 1 Instrucciones de uso
- 2 Patas
- 4 Tornillos

1.3 Equipamiento

- 1 Convector SKM 2000 B3
- 2 Patas
- 3 Asas de transporte
- 4 Interruptor basculante 2er nivel de calefacción (1250 W)
- 5 Interruptor basculante 1do nivel de calefacción (750 W)
- 6 Indicadores luminosos de control
- 7 Regulador de temperatura (Termostato)
- 8 Tornillos autoperforantes (4*12) 

1.4 Datos técnicos

Tensión de entrada:	220-240 V~
Frecuencia de red:	50-60 Hz
Dimensión de registro:	1800-2000 W
Capacidad de calefacción	
Nivel de calefacción 1:	750 W
Nivel de calefacción 2:	1250 W
Nivel de calefacción 3:	2000 W
Tipo de protección:	IP20
Clase de protección:	I
Longitud del cable de red:	1,8 m

Requisitos de información que deben cumplir los aparatos de calefacción local eléctricos

Identificador(es) del modelo: SKM 2000 B3

Partida	Símbolo	Valor	Unidad
---------	---------	-------	--------

Potencia calorífica

Potencia calorífica nominal P_{nom} 1,8-2,0 kW

Potencia calorífica mínima (indicativa) P_{min} 0,75 kW

Potencia calorífica máxima continuada $P_{max,c}$ 2,0 kW

Consumo auxiliar de electricidad

A potencia calorífica nominal $e_{l_{max}}$ 0,000 kW

A potencia calorífica mínima $e_{l_{min}}$ 0,000 kW

En modo de espera $e_{l_{SB}}$ 0,000 kW

Partida	Unidad
---------	--------

Tipo de aportación de calor, únicamente para los aparatos de calefacción local eléctricos de acumulación (seleccione uno)

control manual de la carga de calor, con termostato integrado [no]

control manual de la carga de calor con respuesta a la temperatura interior o exterior [no]

control electrónico de la carga de calor con respuesta a la temperatura interior o exterior [no]

potencia calorífica asistida por ventiladores [no]

Tipo de control de potencia calorífica/de temperatura interior (seleccione uno)

potencia calorífica de un solo nivel, sin control de temperatura interior [no]

Dos o más niveles manuales, sin control de temperatura interior [no]

con control de temperatura interior mediante termostato mecánico [sí]

con control electrónico de temperatura interior [no]

control electrónico de temperatura interior y temporizador diario [no]

control electrónico de temperatura interior y temporizador semanal [no]

Otras opciones de control (pueden seleccionarse varias)

control de temperatura interior con detección de presencia [no]

control de temperatura interior con detección de ventanas abiertas [no]

con opción de control a distancia [no]

con control de puesta en marcha adaptable [no]

con limitación de tiempo de funcionamiento [no]

con sensor de lámpara negra [no]

ROWI Germany GmbH
Werner-von-Siemens-Str. 27
76694 Forst
ALEMANIA

2. Instrucciones de seguridad para los calefactores



Lea todas las indicaciones e instrucciones de seguridad.



El incumplimiento de las indicaciones e instrucciones de seguridad puede conllevar graves lesiones y/o daños materiales.

Guarde consigo todas las indicaciones e instrucciones de seguridad para futuras consultas!



ADVERTENCIA! Peligro de sobrecalentamiento!

No cubra el calefactor para que no se sobrecaliente.

- Evite montar el calefactor debajo de una toma de corriente de pared.
- No utilice este calefactor junto a una bañera, ducha o piscina.
- Si el cable de alimentación de red de este aparato está dañado, el fabricante o una persona igualmente cualificada deberá sustituirlo para evitar que se produzcan peligros.
- **ATENCIÓN:** Para evitar el riesgo de un reinicio accidental del limitador de temperatura de protección, el aparato no debe estar conectado a un contactor externo, como puede ser un temporizador, ni tampoco a un circuito eléctrico que se conecte y desconecte periódicamente mediante una instalación.
- No se requiere ninguna acción del usuario para ajustar el producto a 50 o 60 Hz o a 220 o 240 V. El producto se ajusta automáticamente a la frecuencia o a la tensión correcta.
- No ponga en funcionamiento un aparato que se haya caído.
- No utilizar si hay signos visibles de daños en el radiador.
- El radiador debe colocarse sobre un suelo firme, plano y nivelado.

2.1 Instrucciones generales de seguridad



ADVERTENCIA:

Para reducir el riesgo de incendio, mantenga los objetos textiles, cortinas y otros materiales inflamables al menos a 1 m de distancia de la salida de aire.

- **ADVERTENCIA:** El calefactor no debe usarse en habitaciones pequeñas que estén ocupadas por personas que no puedan salir por sí solas de la habitación, a menos que se garantice un monitoreo constante.
- Este aparato puede ser utilizado por niños a partir de los 8 años, así como por personas que tengan limitaciones físicas, sensoriales o mentales o una falta de experiencia y conocimiento siempre que estén supervisados o hayan recibido instrucciones sobre el uso seguro del aparato y comprendan los peligros resultantes.
- No permita que los niños jueguen con el aparato.
- No permita que los niños realicen la limpieza y el mantenimiento reservado al usuario del aparato sin ser supervisados.
- Mantener alejados a los niños menores de 3 años, a menos que sean constantemente vigilados.
- Los niños de entre 3 y 8 años solo pueden encender y apagar el aparato bajo supervisión o siempre que hayan recibido instrucciones sobre el uso seguro del aparato y comprendan los peligros resultantes, siempre que el aparato esté colocado o montado en su posición normal de uso.
- Evite que los niños entre 3 años y 8 años inserten el enchufe en la toma de corriente, regulen el aparato, limpien el aparato y/o realicen el mantenimiento reservado para el usuario.



¡Advertencia de superficies calientes!

PRECAUCIÓN: Algunas partes del producto pueden calentarse mucho y causar quemaduras. Tenga especial atención cuando estén presentes niños y personas que requieran cuidados especiales.



¡Peligro de muerte por descarga eléctrica!

¡Existe peligro de muerte por contacto con cables o componentes bajo tensión!



El aparato ha sido diseñado para ser utilizado únicamente en interiores!

3. Antes de la puesta en marcha

3.1 Instalar el aparato

- Retire todo el material de embalaje y las protecciones del transporte del aparato.

Para un funcionamiento seguro y sin errores del aparato, el lugar de instalación debe cumplir los siguientes requisitos:

- El suelo debe ser sólido, plano y horizontal.
- Debe dejarse una distancia con respecto a la carcasa de mín. 50 cm hacia los lados, 100 cm hacia arriba, 50 cm hacia atrás y 50 cm hacia adelante.
- No coloque el aparato en un entorno caliente, mojado o con mucha humedad ni cerca de materiales inflamables.
- La toma de corriente debe ser fácilmente accesible para que se pueda desconectar el cable de alimentación en caso de emergencia.
- Rango de temperatura: 0 a +40 °C
- Humedad del aire (sin condensación): 5-75 %

Aviso: La primera vez que se utilice puede generarse un ligero olor.

3.2 Montar las patas

- Coloque el aparato sobre una mesa sólida con la parte trasera hacia abajo. La parte inferior de la carcasa debe sobresalir un poco del borde de la mesa.
- Coloque una pata **2** en el borde de la base de la carcasa. Dos agujeros de la carcasa encajan exactamente en los agujeros del soporte **2**.
- Atornille la pata **2** con 2 de los tornillos **8** incluidos. ¡No pase de rosca los tornillos **8**!

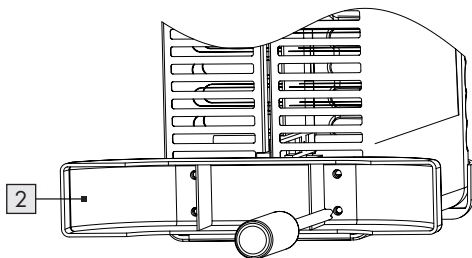

- Repita el proceso con la segunda pata **2**.
- Asegúrese de que las patas **2** estén rectas y bien fijadas a la carcasa.
- Coloque el aparato sobre sus patas **2**.

4. Puesta en marcha

4.1 Encender el aparato

- Conecte el aparato a una toma de corriente con toma a tierra y protegida con un interruptor diferencial.
- A continuación, coloque el interruptor con el nivel de calefacción [4] o [5] deseado en la posición «Encendido».

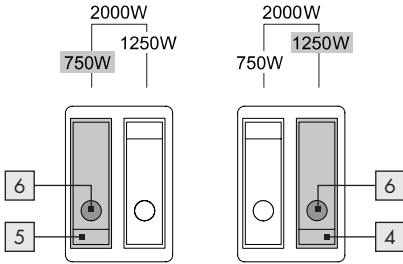

Nota: El indicador luminoso [6] de cada interruptor [4] o [5] activado se iluminará durante el funcionamiento.

- Para seleccionar la máxima potencia de 2000 W, coloque ambos interruptores [4] y [5] en la posición «Encendido».

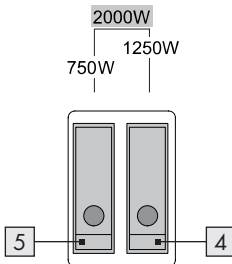

Nota:

- El convector [1] sólo se calienta cuando el control de temperatura [7] se ha girado en el sentido de las agujas del reloj hasta que se oye un clic.
- El indicador luminoso [6] de cada interruptor [4] o [5] activado se iluminará durante el funcionamiento.
- Las lámparas de control [6] sólo se apagan cuando el control de temperatura [7] está en la posición "°".

4.2 Ajustar el regulador de temperatura

- Ponga en marcha el aparato seleccionando el nivel de calefacción deseado por medio de los interruptores [4] y [5].
- Gire el regulador de temperatura [7] en sentido horario hasta el tope.

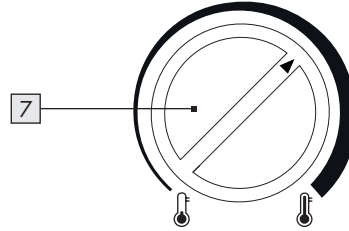

- Cuando se haya alcanzado la temperatura deseada, gire el regulador de temperatura [7] en sentido antihorario hasta que escuche un clic claro. El/los indicador/es luminoso/s [6] se apaga/n.
- A partir de ese momento, un termostato mecánico integrado activará y desactivará automáticamente la función de calefacción.

4.3 Apagar el aparato

- Coloque ambos interruptores [4] y [5] en la posición «Apagado». Los indicadores luminosos [6] de los interruptores [4] y [5] se apagan.

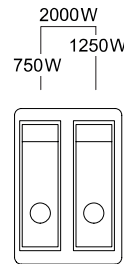

- Gire el regulador continuo de selección de temperatura [7] a la posición "°".
- Desconecte el enchufe de la toma de corriente.

⚠ Espere a que el aparato se haya enfriado antes de cubrirlo o transportarlo.

4.4 Protección contra el sobrecalentamiento

Este aparato está equipado con una protección contra el sobrecalentamiento. Cuando el aparato está demasiado caliente, se desconecta el elemento calefactor automáticamente.

- Apague el aparato colocando los interruptores [4] y [5] en la posición «Apagado» y el regulador giratorio [7] en la posición "🔥".
- Desconecte el enchufe de la toma de corriente.
- Deje enfriar el aparato como mínimo 10 minutos.
- Compruebe las aberturas de entrada y de salida de aire y solucione la causa del sobrecalentamiento antes de volver a poner el aparato en servicio.

⚠ ¡ATENCIÓN! Normalmente el sobrecalentamiento tiene un motivo. Puede provocar peligro de incendio.

- Compruebe si el aparato puede emitir su calor adecuadamente: ¿Está el aparato cubierto o está demasiado cerca de una pared o de otro obstáculo? ¿Están despejadas las rejillas de la parte delantera y trasera? ¿Está el ventilador bloqueado?
- Solucione el problema en la medida de lo posible o póngase en contacto con la línea directa (véase el capítulo «Servicio»).
- Incluso si no encuentra ninguna causa, si la protección contra el calentamiento se dispara otra vez, deberá apagar el aparato y ponerse en contacto con la línea directa (véase el capítulo «Servicio»).

5. Mantenimiento, limpieza y almacenamiento

- Desconecte siempre el enchufe de alimentación cuando no utilice el aparato, antes de cada limpieza y en caso de fallo de funcionamiento!
- Limpie el aparato únicamente cuando el aparato esté apagado y frío.
- Asegúrese de que no penetre ningún tipo de humedad en el aparato durante la limpieza para evitar daños irreparables del aparato.

- Limpie la carcasa solamente con un paño ligeramente humedecido y un abrillantador suave. No utilice en ningún caso productos de limpieza fuertes y/o abrasivos.
- Retire la acumulación de polvo de la rejilla protectora con un aspirador.
- Guarde el aparato en un entorno seco.

6. Eliminación



El envase está fabricado con materiales respetuosos con el medio ambiente que puede eliminar en los puntos de reciclaje locales.



El logotipo Triman se aplica solo para Francia.



Este producto está sujeto a la Directiva Europea 2012/19/UE. No tire el producto a la basura doméstica, sino a través de los puntos de recogida municipales para el reciclaje de materiales. Para obtener información sobre cómo deshacerse del aparato desechado, póngase en contacto con la autoridad local o la administración municipal.



Points de collecte sur www.quefairedemesdechets.fr



Preste atención al etiquetado de los materiales de embalaje al separar los residuos, éstos están marcados con abreviaturas (a) y números (b) con el siguiente significado: 1-7: plásticos/20-22: papel y cartón/80-98: materiales compuestos.

7. Declaración de conformidad de la UE

 Este producto cumple con los requisitos de la normativa europea y nacional vigente.

8. Garantía de ROWI Germany GmbH

Estimado cliente:

Usted recibe este aparato con una garantía de 3 años a partir de la fecha de compra. En caso de defectos en este producto, usted tiene derechos legales contra el vendedor del producto. Estos derechos legales no están restringidos por la garantía que se muestra a continuación.

Condiciones de garantía

El plazo de garantía comienza con la fecha de compra. Conserve el recibo original en un lugar seguro. Se requiere como comprobante de compra.

Si se produce un defecto de material o de fabricación en un plazo de tres años a partir de la fecha de compra de este producto, repararemos o sustituiremos, a nuestra discreción, el producto de forma gratuita o le devolveremos el precio de compra. Este servicio de garantía requiere que, dentro del período de tres años, se presente el aparato defectuoso y el comprobante de compra (recibo) y se describa brevemente y por escrito en qué consiste el defecto y cuándo se produjo.

Si el defecto está cubierto por nuestra garantía, recibirá el producto reparado o uno nuevo. Con la reparación o el reemplazo del producto no comienza un nuevo período de garantía.

Período de garantía y reclamaciones legales por defectos

La prestación de garantía no amplía el período de garantía. Esto también se aplica a las piezas reemplazadas y reparadas. Cualquier daño o defecto ya presente en el momento de la compra debe comunicarse de inmediato tras el desembalaje. Una vez transcurrido el período de garantía, las reparaciones incidentales están sujetas a costes.

Alcance de la garantía

El aparato se ha fabricado cuidadosamente siguiendo estrictas directivas de calidad y se ha evaluado cuidadosamente antes de la entrega.

La prestación de garantía cubre únicamente defectos materiales o de fabricación. Esta garantía no cubre las piezas del producto sometidas a un desgaste normal y que, por lo tanto, pueden considerarse piezas de desgaste, ni tampoco los daños en piezas frágiles, p. ej., interruptores, baterías o piezas de vidrio.

Esta garantía queda anulada si el producto se daña, se utiliza incorrectamente o recibe mantenimiento de forma inadecuada. Para un uso adecuado del producto deben seguirse estrictamente todas las indicaciones de uso mencionadas en el manual de instrucciones. Deben evitarse a toda costa los usos y acciones desaconsejados o advertidos en el manual de instrucciones.

El producto no está diseñado para el uso privado y no para el uso comercial. La garantía queda anulada en caso de uso indebido o de manipulación incorrecta, de uso de la fuerza y de intervenciones que no hayan sido realizadas por nuestro servicio técnico autorizado.

Tramitación de la garantía

Para que su solicitud se tramite rápidamente, tome en cuenta las siguientes indicaciones de uso:

- Para todas las consultas, tenga a mano el número de artículo (IAN 459222_2401) y el recibo como comprobante de compra.
- Consulte la placa de características del producto, la portada de su manual (abajo a la izquierda) o la etiqueta de la parte trasera o inferior del producto para consultar el número de artículo.
- Si se producen errores de funcionamiento u otros defectos, póngase primero en contacto con el servicio de asistencia técnica que se indica a continuación por **teléfono** o por **correo electrónico**.

- Si un producto resulta defectuoso, puede enviarlo exento de franqueo a la dirección de servicio que se le ha facilitado, adjuntando el comprobante de compra (recibo) e indicando cuál es el defecto y cuándo se ha producido.



En www.lidl-service.com puede descargar estos y muchos más manuales, vídeos de productos y software de instalación. Este código QR le llevará directamente a la página de servicios de Lidl (www.lidl-service.com) y puede abrir su manual de instrucciones introduciendo el número de artículo (IAN 459222_2401).

9. Servicio

En caso de que surjan problemas durante el funcionamiento de sus productos ROWI Germany, proceda del siguiente modo:

Contacto inicial

El equipo de servicio de ROWI Germany está disponible en:

ROWI Germany GmbH

Werner-von-Siemens-Str. 27

76694 Forst

ALEMANIA

Lidl-services@rowi-group.com

Línea directa: +800 7694 7694

(llamada gratuita desde el teléfono fijo)

IAN 459222_2401

La mayoría de problemas pueden solucionarse mediante el asesoramiento técnico competente de nuestro equipo de servicio.

1. Indledning	88
1.1 Tilsigtet brug	88
1.2 Medfølger ved levering	88
1.3 Udstyr	88
1.4 Tekniske data	88
2. Sikkerhedsinstruktioner til rumopvarmere	90
2.1 Generelle sikkerhedsoplysninger	91
3. Før ibrugtagningen	92
3.1 Opstil apparat	92
3.2 Monter stander	92
4. Ibrugtagning	93
4.1 Tænd for apparat	93
4.2 Indstil temperaturreguleringen	93
4.3 Sluk for apparat	93
4.4 Overophedningsbeskyttelse	94
5. Vedligeholdelse, rengøring og opbevaring	94
6. Bortskaffelse	94
7. EU-konformitet	94
8. Garanti fra ROWI Germany GmbH	95
9. Service	96

KONVEKTOR SKM 2000 B3

1. Indledning

Tillykke med købet af dit nye Enhed. Dermed har du valgt et produkt af høj kvalitet. Brugsanvisningen er del af produktet. Den indeholder vigtige information om sikkerhed, brug og bortskaffelse. Forud for ibrugtagning bør du gøre dig fortrolig med alle betjenings- og sikkerhedshenvisningerne. Produktet må udelukkende bruges som beskrevet og til det angivne anvendelsesområde. Dersom produktet overdrages til tredjepart medfølger alle dertilhørende dokumenter.

1.1 Tilsigtet brug

Dette apparat er til opvarmning af midlertidigt lukkede og tørre rum. Det kan anvendes som ekstra opvarmning eller som midlertidig varmekilde i velisolerede rum på op til ca. 20 m³. Enheden skal kun bruges som en fritstående enhed. Apparatet er ikke til brug i rum med særlige betingelser, som f.eks. ætsende eller eksplosive atmosfærer (støv, damp eller gas). Brug ikke apparatet udendørs. Brug kun enheden med monterede fødder. Enhver anden brug af apparatet gælder ikke som tiltænkt anvendelse og indebærer betydelige ulykkesrisici. Vi påtager os intet ansvar for skader som følge af ikke tiltænkt anvendelse. Apparatet er kun til privat brug og ikke til erhvervs-mæssig brug.

1.2 Medfølger ved levering

- 1 Konvektor 2000 W
- 1 Brugsanvisning
- 2 Fødderne
- 4 Skruer

1.3 Udstyr

- 1 Konvektor SKM 2000 B3
- 2 Fødderne
- 3 Bærehåndtag
- 4 Kipafbryder 2. Varmetrin (1250 W)
- 5 Kipafbryder 1. Varmetrin (750 W)
- 6 Kontrolllys
- 7 Temperaturregulator (termostat)
- 8 Selvborende skruer (4*12) 

1.4 Tekniske data

Indgangsspænding:	220-240 V~
Netfrekvens:	50-60 Hz
Mærkestrøm:	1800-2000 W
Effektforbrug	
Varmetrin 1:	750 W
Varmetrin 2:	1250 W
Varmetrin 3:	2000 W
Beskyttelse art:	IP20
Beskyttelsesklasse:	I
Kabellængde:	1,8 m

Informationskrav for elektriske produkter til lokal rumopvarmning

Modelidentifikation(er): SKM 2000 B3

Element	Symbol	Værdi	Enhed
---------	--------	-------	-------

Varmeydelse

Nominel varmeydelse	P_{nom}	1,8-2,0	kW
---------------------	-----------	---------	----

Mindste varmeydelse (vejledende)	P_{min}	0,75	kW
----------------------------------	-----------	------	----

Maksimal kontinuerlig varmeydelse	$P_{max,c}$	2,0	kW
-----------------------------------	-------------	-----	----

Supplerende strømforbrug

Ved nominel varmeydelse	e_{max}	0,000	kW
-------------------------	-----------	-------	----

Ved mindste varmeydelse	e_{min}	0,000	kW
-------------------------	-----------	-------	----

I standbytilstand	e_{SB}	0,000	kW
-------------------	----------	-------	----

Element	Enhed
---------	-------

Type varmetilførsel, kun for elektriske akkumulerende produkter til lokal rumopvarmning (vælg en type)

Manuel varmelagringsstyring med integreret termostat	[nej]
--	-------

Manuel varmelagringsstyring med indendørs og/eller udendørs temperaturmåling	[nej]
--	-------

Elektronisk varmelagringsstyring med indendørs og/eller udendørs temperaturmåling	[nej]
---	-------

Varmeblæser	[nej]
-------------	-------

Type varmeydelse/rumtemperaturstyring (vælg en type)

Ét-trinsvarmeydelse uden rumtemperaturstyring	[nej]
---	-------

To eller flere manuelle trin uden rumtemperaturstyring	[nej]
--	-------

Med mekanisk rumtemperaturstyring	[ja]
-----------------------------------	------

Med elektronisk rumtemperaturstyring	[nej]
--------------------------------------	-------

Elektronisk rumtemperaturstyring og døgn timer	[nej]
--	-------

Elektronisk rumtemperaturstyring og ugetimer	[nej]
--	-------

Andre styringsmuligheder (flere muligheder kan vælges)

Rumtemperaturstyring med bevægelsessensor	[nej]
---	-------

Rumtemperaturstyring med temperaturfaldssensor	[nej]
--	-------

Med telestyringsoption	[nej]
------------------------	-------

Med adaptiv startstyring	[nej]
--------------------------	-------

Med drifttidsbegrænsning	[nej]
--------------------------	-------

Med sort globe-sensor	[nej]
-----------------------	-------

ROWI Germany GmbH
Werner-von-Siemens-Str. 27
76694 Forst
TYSKLAND

2. Sikkerhedsinstruktioner til rumopvarmere



Læs alle sikkerhedshenvisninger og instruktioner.



Hvis sikkerhedshenvisningerne og instruktionerne ikke overholdes, kan det medføre alvorlige kvæstelser og/eller materielle skader.

Opbevar alle sikkerhedshenvisninger og instruktioner for fremtiden!



ADVARSEL! Risiko for overophedning!

For at undgå overophedning af varmeapparatet, må det ikke tildækkes.

- Varmeapparatet må ikke placeres direkte under en stikkontakt i væggen.
- Anvend aldrig apparatet i umiddelbar nærhed af et badekar, en bruser eller et svømmebassin.
- Hvis enhedens netledning er beskadiget, skal den udskiftes af producenten eller dens servicerepræsentant eller en lignende kvalificeret person for at undgå en fare.
- **FORSIGTIG:** For at undgå fare som følge af en utilsigtet nustilling af beskyttelsestemperaturbegrænseren, må apparatet ikke tilsluttes via en ekstern kontaktnordning, som f.eks. en timer, eller være tilsluttet en strømkreds, der regelmæssigt tændes og slukkes af en anordning.
- Der kræves ingen handling fra brugerens side for at indstille produktet til 50 eller 60 Hz eller til 220 eller 240 V. Produktet tilpasses automatisk til den rigtige frekvens eller spænding.
- Et apparat, der er faldet på gulvet, må ikke tages i brug.
- Anvend ikke, hvis apparatet viser tydelige tegn på beskadigelse.
- Varmeapparatet skal placeres på et fast, fladt og plant gulv.

2.1 Generelle sikkerhedsoplysninger



ADVARSEL:

For at formindske brandfaren, så sørg for at tekstiler, forhæng og andre brandbare materialer er mindst 1 m væk fra luftudledningen.

- **ADVARSEL:** Denne enhed er ikke udstyret med en enhed til regulering af stuetemperatur. Varmeapparatet må ikke bruges i små rum, der er beboet af mennesker, der ikke kan forlade rummet alene, medmindre konstant overvågning er garanteret.
- Børn fra 3 år og under 8 år må kun tænde og slukke for apparatet, når de er under opsyn eller er blevet instrueret i sikker brug af apparatet og forstår de dermed følgende farer, under forudsætning af at apparatet er placeret eller installeret på et normalt sted.
- Børn må ikke lege med enheden.
- Rengøring og brugervedligeholdelse bør ikke udføres af børn uden Tilsyn kan udføres.
- Børn under 3 år skal holdes væk fra apparatet, med mindre de er under konstant opsyn.
- Børn fra 3 år og under 8 år må kun tænde og slukke for apparatet, når de er under opsyn eller er blevet instrueret i sikker brug af apparatet og forstår de dermed følgende farer, under forudsætning af at apparatet er placeret eller installeret på et normalt sted.
- Børn fra 3 år og under 8 år må ikke sættet stikket i kontakten, ikke regulere apparatet, ikke rengøre og/eller vedligeholde det.



ADVARSEL OM VARME OVERFLADER!

OPMÆRKSOMHED: Visse dele af produktet kan blive meget varme og medføre forbrændinger. Der skal udvises særlig forsigtighed, når børn og udsatte personer er til stede.



Livsfare fra elektrisk stød!

Der er risiko for elektrisk stød, hvis der berøres den strømførende leder.



Apparatet er kun egnet til indendørs brug!

3. Før ibrugtagningen

3.1 Opstil apparat

- Fjern alt emballagemateriale og alle transportsikringer fra apparatet.

Opstillingsstedet skal opfylde følgende forudsætninger for en sikker og fejlfri drift af apparatet:

- Gulvet skal være fast, fladt og plant.
- Kabinettet skal overholde mindsteafstande på 50 cm til siden, 100 cm for oven, 50 cm bag om, og 50 cm foran.
- Stil ikke apparatet i varme, våde eller meget fugtige omgivelser eller i nærheden af brandbare materialer.
- Stikket skal være let tilgængeligt, således at strømtilslutningsledningen i nødstilfælde nemt kan trækkes ud.
- Temperaturområde: 0 til +40 °C
- Luftfugtighed (ingen kondensation): 5-75 %

Henvisning: Ved første brug kan det kortvarigt føre til let dannelse af luft.

3.2 Monter stander

- Placer apparatet med bagsiden til et stabilt bord. Den underste kant af kabinettet skal rage lidt over bordkanten.
- Sæt en fod [2] ved kanten af kabinetgulvet. To huller på kabinettet passer nøjagtigt til hullerne på stand [2].
- Skru foden [2] fast manuelt med 2 af de medfølgende skruer [8]. Spænd ikke skrueene [8] for stramt!

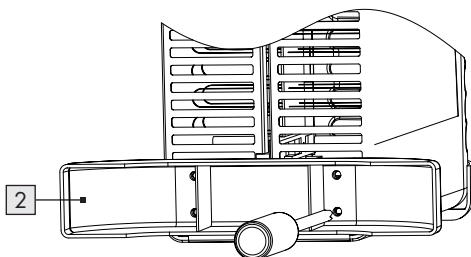

- Gentag proceduren med den anden fod [2].
- Kontroller, at fødderne [2] sidder lige og fast på kabinettet.
- Stil apparatet på fødderne [2].

4. Ibrugtagning

4.1 Tænd for apparat

- Tilslut apparatet til et jordet stik, der er sikret af en FI-relæ.
- Stil nu vippekontakten [4] eller [5] med den ønskede varmeindstilling i positionen »til«.

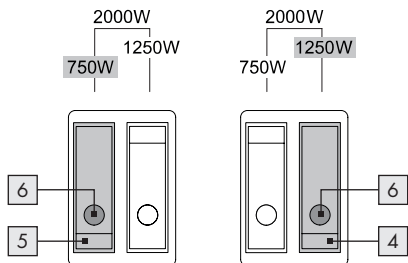

Henvisning: Lampen [6] i den relevante anvendte vippekontakt [4] eller [5] lyser under driften.

- For at indstille den højeste ydelse på 2000 W, skal begge vippekontakter [4] og [5] stilles i positionen »til«.

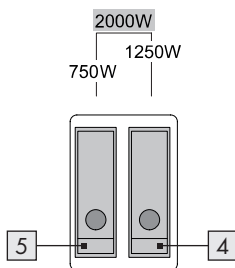

Henvisning:

- Konvektoren [1] varmer først op, når temperaturreguleringen [7] er drejet med uret, indtil der høres et klik.
- Lampen [6] i den relevante anvendte vippekontakt [4] eller [5] lyser under driften.
- Kontrollamperne [6] slukker kun, når temperaturreguleringen [7] er i positionen "🔥".

4.2 Indstil temperaturreguleringen

- Start apparatet, i det du ved hjælp af vippekontakten [4] og [5] indstiller den ønskede varmeindstilling.
- Drej temperaturreguleringen [7] med uret frem til stop.

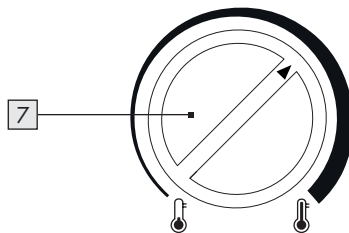

- Opnås den ønskede temperatur, drejer du temperaturreguleringen [7] så langt tilbage mod uret, indtil du tydeligt hører et klik. Kontrollampe(rne) [6] slukkes.
- En integreret mekanisk termostat slår nu varme-funktionen automatisk til/fra.

4.3 Sluk for apparat

- Stil begge vippekontakter [4] og [5] på positionen »fra«. Kontrollampen [6] på vippekontakten [4] og [5] går ud.

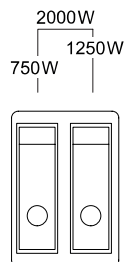

- Stil den trinløse drejekontakt på temperaturreguleringen [7] på positionen "🔥".
- Træk stikket ud af stikkontakten.

⚠️ Vent til apparatet er afkølet, før du afdækker eller stiller det væk.

4.4 Overophedningsbeskyttelse

Dette apparat er udstyret med en overophednings-sikring. Varmeelementet slukker automatisk for apparatet, når det bliver for varmt.

- Slå apparatet fra, i det du stiller vippekontakten **4** og **5** på positionen »fra«, og drejekontakten **7** i positionen "🔥".
- Træk stikket ud af stikkontakten.
- Lad apparatet køle af i mindst 10 minutter.
- Kontroller luftindtags- og luftudtagsåbninger og afhjælp årsagen til overophedningen, inden apparatet tages i brug på ny.

⚠ ADVARSEL! Overophedning har som regel en årsag! Det kan betyde brandfare!

- Kontroller, om apparatet er i stand til at komme af med varmen på en tilstrækkelig måde. Er apparatet afdækket, eller står det for tæt på væggen eller en anden forhindring. Er gitrene foran og bagpå frie? Er ventilatoren blokeret?
- Afhjælp om muligt problemet, eller henvend dig til service-hotline (se kapitlet »Service«).
- Sluk apparatet, hvis der ikke kan findes en årsag til fejlen og overophedningssikringen alligevel udløses igen, og henvend dig til service-hotline (se kapitlet »Service«).

5. Vedligeholdelse, rengøring og opbevaring

- Træk altid strømstikket ud, når apparatet ikke er i brug, og inden al rengøring eller ved driftsforstyrrelser!
- Rengør udelukkende apparatet i slukket og afkølet tilstand.
- Sørg for, at der ikke trænger fugtighed ind i apparatet ifm. rengøringen, for at undgå skade på apparatet, der ikke kan udbedres.
- Rengør huset udelukkende med en let fugtig klud og et mildt opvaskemiddel. Brug under ingen omstændigheder stærke og/eller skurende rengøringsmidler.
- Fjern støvsamlinger på beskyttelsesgitteret med en støvsuger.
- Opbevar apparatet på et tørt sted.

6. Bortskaffelse



Emballagen består af miljøvenlige materialer, som du kan bortskaffe på den lokale genbrugsstation.



Triman-logoet gælder kun for Frankrig.



Dette produkt er underlagt det europæiske direktiv 2012/19/EU.

Produktet må ikke bortskaffes med husholdningsaffaldet, men via kommunale indsamlingssteder til genanvendelse! Du finder ud af, hvordan du bortskaffer det gamle apparat via din lokale myndighed eller byadministration.



Points de collecte sur www.quefairedemesdechets.fr



Bemærk mærkningen på emballagen i forbindelse med affaldssorteringen. Det er markeret med forkortelser (a) og nummer (b), der har følgende betydning: 1-7: Kunststoffer/20-22: Papir og pap/80-98: Komposit.

7. EU-konformitet



Dette produkt opfylder kravene i de gældende europæiske og nationale retningslinjer.

8. Garanti fra ROWI Germany GmbH

Kære kunde

Du får 3 års garanti på denne enhed fra købsdatoen. I tilfælde af mangler ved dette produkt har du juridiske rettigheder over for sælgeren af produktet. Disse juridiske rettigheder er ikke begrænset af vores garanti vist nedenfor.

Garantibetingelser

Garantiperioden begynder på købsdatoen. Opbevar den originale købskvittering sikkert. Denne kræves som bevis på køb.

Hvis der opstår en materiale- eller produktionsfejl inden for tre år efter datoen for købet af dette produkt, reparerer eller erstatter vi gratis produktet eller købsprisen for dig, efter vores valg. Denne garantiservice forudsætter, at den defekte enhed og købsbeviset (kassebon) præsenteres inden for den treårige periode, og at det kort beskrives skriftligt, hvad fejlen er, og hvornår den opstod.

Hvis defekten er dækket af vores garanti, vil du modtage det reparerede, eller et nyt, produkt. Der begynder ingen ny garantiperiode, når produktet repareres eller udskiftes.

Garantiperiode og lovmæssige Mangelkrav

Garantien forlænger ikke garantiservicen. Dette gælder også for udskiftede og reparerede dele. Eventuelle skader og mangler, der allerede er til findes ved købet, skal rapporteres umiddelbart efter udpakning. Reparationer, der sker efter garantiperioden, skal betales.

Omfang af garantien

Enheden blev produceret i henhold til strenge kvalitetsretningslinjer og kontrolleret omhyggeligt før levering.

Garantien er gældende for materiale- og produktionsfejl. Denne garanti omfatter ikke produktdele, der er udsatte under normalt brug, og derfor kan anses som sliddele, eller for skader på skrøbelige dele, f.eks. kontakter, batterier, eller som er lavet af glas.

Denne garanti bortfalder hvis produktet er beskadiget, ikke korrekt anvendt eller repareret. For en korrekt anvendelse af produktet skal alle anvisninger i betjeningsvejledningen overholdes. Anvendelser og handlinger, der ikke anbefales, eller som bliver advaret mod i betjeningsvejledningen, skal undgås.

Produktet er kun beregnet til privat brug og ikke til kommercielt brug. Garantien udløber i tilfælde af misbrug og forkert håndtering, brug af vold og indgreb, som ikke er blevet udført af vores autoriserede servicegren.

Behandling i garantitilfælde

For at sikre en hurtig behandling af din henvendelse bedes du følge følgende angivelser:

- Hav venligst købsbeviset og artikelnummeret (IAN 459222_2401) klar ved alle henvendelser, som bevis for købet.
- Artikelnummeret findes på typeskiltet på produktet, på titelsiden på din vejledning (nederst til venstre) eller på klistermærket på bagsiden eller bunden af produktet.
- Skulle der forekomme funktionsfejl eller andre mangler, så kontakt efterfølgende angivne serviceafdeling pr **telefon** eller pr. **e-mail**.
- Du kan derefter portofrit sende et produkt, der er registreret som defekt, sammen med købsbeviset (kassebon) og detaljer om, hvad manglen består i, og hvornår den opstod, på den serviceadresse, du har fået oplyst.



På www.lidl-service.com kan du hente denne og mange andre håndbøger, produktvideoer og installationssoftware. Med denne QR-kode kommer du direkte til Lidl-Service-siden (www.lidl-service.com) og kan åbne din brugsvejledning ved at indtaste artikelnummeret (IAN 459222_2401).

9. Service

Dersom der opstår problemer ved ibrugtagningen af dit ROWI Germany-produkt, beder vi dig gøre følgende:

Kontakt detaljer

Du kan kontakte ROWI Germany serviceteam her:

ROWI Germany GmbH
Werner-von-Siemens-Str. 27
76694 Forst
TYSKLAND
Lidl-services@rowi-group.com
Service-Hotline: +800 7694 7694
(gratis fra fastnet)

IAN 459222_2401

De fleste problemer løser vores kompetente, tekniske rådgivere i vores serviceteam.

1. Introduzione	98
1.1 Utilizzo conforme del prodotto	98
1.2 Contenuto della fornitura	98
1.3 Dotazione	98
1.4 Specifiche tecniche	98
2. Istruzioni di sicurezza per i riscaldatori di spazio	100
2.1 Istruzioni generali di sicurezza	101
3. Prima della messa in funzione	102
3.1 Impostare il dispositivo	102
3.2 Montaggio dei piedi	102
4. Messa in funzione	103
4.1 Accensione dell'apparecchio	103
4.2 Impostazione del regolatore di temperatura	103
4.3 Spegnerne il dispositivo	103
4.4 Protezione contro il surriscaldamento	104
5. Manutenzione, pulizia e stoccaggio	104
6. Smaltimento	104
7. Conformità UE	105
8. Garanzia di ROWI Germany GmbH	105
9. Servizio di assistenza	106

CONVETTORE SKM 2000 B3

1. Introduzione

Congratulazioni per l'acquisto del suo nuovo dispositivo. Con questo acquisto, ha optato per un prodotto di elevata qualità. Le istruzioni per l'uso sono parte integrante del presente prodotto. Contengono informazioni importanti sulla sicurezza, l'uso e lo smaltimento. Prima di usare il prodotto, familiarizzare con tutte le istruzioni di utilizzo e in materia di sicurezza. Utilizzare il prodotto solo come descritto e per gli ambiti di applicazione previsti. In caso di cessione del prodotto a terzi, consegnare tutti i documenti relativi al prodotto.

1.1 Utilizzo conforme del prodotto

Il presente dispositivo è adatto a riscaldare, seccare o areare ambienti chiusi. Può essere usato come dispositivo di riscaldamento supplementare o come riscaldamento temporaneo in ambienti ben isolati di dimensioni fino a circa 20 m³. Il dispositivo non è adatto ad essere utilizzato in ambienti che presentano condizioni particolari come ad es. atmosfera corrosiva o rischio di esplosione (polvere, vapore, gas). Non utilizzare il dispositivo in ambienti esterni. Utilizzare l'unità solo con i piedi montati. Qualunque altro utilizzo o modifica del dispositivo è da considerarsi come non conforme e comporta consistenti rischi di incidente. La nostra azienda non si assume la responsabilità per danni provocati da un utilizzo non conforme del prodotto. L'apparecchio è solo per uso privato e non commerciale.

1.2 Contenuto della fornitura

- 1 Convettore 2000 W
- 1 Istruzioni per l'uso
- 2 Piedi di supporto
- 4 Viti

1.3 Dotazione

- 1 Convettore SKM 2000 B3
- 2 Piedi di supporto
- 3 Maniglie per il trasporto
- 4 Interruttore 2 Livello di potenza (1250 W)
- 5 Interruttore 1 Livello di potenza (750 W)
- 6 Spie di controllo
- 7 Regolatore di temperatura (termostato)
- 8 Viti autoforanti (4*12) 

1.4 Specifiche tecniche

Tensione di ingresso:	220-240 V~
Frequenza di rete:	50-60 Hz
Potenza termica:	1800-2000 W
Potenza assorbita	
Livello di calore 1:	750 W
Livello di calore 2:	1250 W
Livello di calore 3:	2000 W
Grado di protezione:	IP20
Classe di protezione:	I
Lunghezza del cavo:	1,8 m

Informazioni obbligatorie per gli apparecchi per il riscaldamento d'ambiente locale elettrici

Identificativo del modello: SKM 2000 B3

Dato	Simbolo	Valore	Unità
------	---------	--------	-------

Potenza termica

Potenza termica nominale	P_{nom}	1,8-2,0	kW
--------------------------	-----------	---------	----

Potenza termica minima (indicativa)	P_{min}	0,75	kW
-------------------------------------	-----------	------	----

Massima potenza termica continua	$P_{max,c}$	2,0	kW
----------------------------------	-------------	-----	----

Consumo ausiliario di energia elettrica

Alla potenza termica nominale	$e_{l,max}$	0,000	kW
-------------------------------	-------------	-------	----

Alla potenza termica minima	$e_{l,min}$	0,000	kW
-----------------------------	-------------	-------	----

In modo stand-by	$e_{l,SB}$	0,000	kW
------------------	------------	-------	----

Dato	Unità
------	-------

Tipo di potenza termica, solo per gli apparecchi per il riscaldamento d'ambiente locale elettrici ad accumulo (indicare una sola opzione)

controllo manuale del carico termico, con termostato integrato	[no]
--	------

controllo manuale del carico termico con riscontro della temperatura ambiente e/o esterna	[no]
---	------

controllo elettronico del carico termico con riscontro della temperatura ambiente e/o esterna	[no]
---	------

potenza termica assistita da ventilatore	[no]
--	------

Tipo di potenza termica/controllo della temperatura ambiente (indicare una sola opzione)

potenza termica a fase unica senza controllo della temperatura ambiente	[no]
---	------

due o più fasi manuali senza controllo della temperatura ambiente	[no]
---	------

con controllo della temperatura ambiente tramite termostato meccanico	[si]
---	------

con controllo elettronico della temperatura ambiente	[no]
--	------

con controllo elettronico della temperatura ambiente e temporizzatore giornaliero	[no]
---	------

con controllo elettronico della temperatura ambiente e temporizzatore settimanale	[no]
---	------

Altre opzioni di controllo (è possibile selezionare più opzioni)

controllo della temperatura ambiente con rilevamento di presenza	[no]
--	------

controllo della temperatura ambiente con rilevamento di finestre aperte	[no]
---	------

con opzione di controllo a distanza	[no]
-------------------------------------	------

con controllo di avviamento adattabile	[no]
--	------

con limitazione del tempo di funzionamento	[no]
--	------

con termometro a globo nero	[no]
-----------------------------	------

ROWI Germany GmbH
Werner-von-Siemens-Str. 27
76694 Forst
GERMANIA

2. Istruzioni di sicurezza per i riscaldatori di spazio



Leggere tutte le avvertenze e le indicazioni di sicurezza.



Deviazioni dall'osservanza delle avvertenze e indicazioni di sicurezza possono causare lesioni gravi o/e danni.

Conservare tutte le avvertenze e le indicazioni di sicurezza per consultazioni future!



AVVISO! Pericolo di surriscaldamento!

Per evitare il surriscaldamento del dispositivo si prega di non coprire il dispositivo.

- Il riscaldatore non deve essere posizionato direttamente sotto una presa a muro.
- Non utilizzare mai il dispositivo nelle immediate vicinanze di una vasca da bagno, una doccia o una piscina.
- Per evitare pericoli, in caso il cavo alimentatore del dispositivo dovesse essere danneggiato, la sua sostituzione deve essere operata dal produttore o dal servizio clienti dello stesso oppure da una persona egualmente qualificata.
- **ATTENZIONE:** per evitare eventuali pericoli dovuti ad un'involontaria disattivazione del limitatore di temperatura di sicurezza, è vietato collegare l'apparecchio a dispositivi di spegnimento esterni come ad esempio temporizzatori o ad un circuito elettrico che viene di norma acceso o spento attraverso un dispositivo.
- Non è necessaria alcuna azione da parte dell'utente per impostare il prodotto a 50 o 60 Hz oppure a 220 o a 240 V. Il prodotto si imposta automaticamente alla frequenza e alla tensione corretta.
- Non mettere in funzione un apparecchio caduto a terra.
- Non utilizzare il prodotto se si notano danni visibili.
- L'apparecchio di riscaldamento deve essere posizionato su un pavimento sicuro, piano e orizzontale.

2.1 Istruzioni generali di sicurezza



AVVISO:

Per ridurre il rischio che si sviluppino incendi, tenere tessuti, tende e altri materiali infiammabili ad una distanza di minimo 1 m dall'uscita dell'aria.

- **AVVISO:** Questa unità non è dotata di un'applicazione per regolare la temperatura ambiente. Il riscaldatore non deve essere utilizzato in piccole stanze abitate da persone che non possono lasciare la stanza senza aiuto, se non è garantita la supervisione costante.
- Questo apparecchio può essere utilizzato da bambini a partire da 8 anni e da persone con ridotte capacità fisiche, sensoriali o mentali o con mancanza di esperienza e conoscenza, se sono stati supervisionati o istruiti sull'uso dell'apparecchio in modo sicuro e comprendono i pericoli connessi e comprendere i pericoli connessi.
- I bambini non devono giocare con il prodotto.
- La pulizia e la manutenzione non possono essere eseguite da bambini senza la supervisione di un adulto.
- Tenere il prodotto fuori dalla portata di bambini minori di 3 anni, a meno che non si trovino sotto costante sorveglianza.
- I bambini di 3 anni e meno di 8 anni non devono accendere o spegnere l'apparecchio a meno che non siano sorvegliati o siano stati istruiti sull'uso sicuro dell'apparecchio e comprendano i pericoli connessi, a condizione che l'apparecchio sia collocato o installato nella sua normale posizione d'uso.
- I bambini di 3 anni e meno di 8 anni non devono collegare l'apparecchio alla presa di corrente, regolare l'apparecchio, pulire l'apparecchio e/o eseguire la manutenzione dell'utente.



Attenzione alle superfici bollenti!

ATTENZIONE: Alcune componenti del prodotto possono divenire molto calde e causare ustioni. Si prega di prestare particolare attenzione in presenza di bambini o persone che necessitano particolare protezione.



Pericolo di morte per folgorazione!

Il contatto con cavi o componenti elettrici sotto tensione può causare incidenti letali!



Il dispositivo è adatto solo per il funzionamento interno!

3. Prima della messa in funzione

3.1 Impostare il dispositivo

- Rimuovere dall'apparecchio tutti i materiali di imballaggio e i dispositivi di sicurezza applicati per il trasporto.

Per garantire un funzionamento corretto e sicuro dell'apparecchio posizionarlo in un luogo che soddisfi i seguenti requisiti:

- La superficie di appoggio deve essere solida, piana e orizzontale;
- Mantenere una distanza minima dall'involucro di 50 cm sui lati, 100 cm dall'alto, 50 cm dal basso e 50 cm dalla parte anteriore;
- Non collocare l'apparecchio in un ambiente caldo, umido o molto umido oppure nelle vicinanze di materiali infiammabili;
- Garantire un facile accesso alla presa di corrente in modo da disinserire con facilità l'alimentazione di rete in caso di necessità.
- Range di temperatura: da 0 a +40 °C
- Umidità (niente condensazione): 5-75 %

Nota: la prima volta che si mette in funzione l'apparecchio potrebbe svilupparsi per qualche istante un leggero odore.

3.2 Montaggio dei piedi

- Posizionare l'apparecchio con il retro appoggiato su un tavolo robusto. Lasciare che il bordo inferiore dell'involucro sporga leggermente dal bordo del tavolo.
- Applicare uno dei piedi di supporto [2] sul bordo laterale della parte inferiore dell'involucro. Due fori sull'involucro si adattano esattamente ai fori del supporto [2].
- Fissare saldamente il piede di supporto [2] con 2 delle viti [8] fornite in dotazione. Stringere bene le viti [8] ma senza sspanarle!

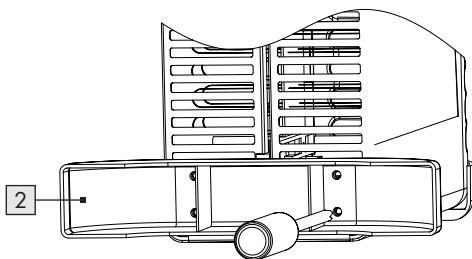

- Ripetere la stessa procedura per il secondo piede di supporto [2].
- Assicurarsi che i piedi di supporto [2] siano fissati correttamente e saldamente all'involucro.
- Posizionare l'apparecchio in modo che poggi sui piedi di appoggio [2].

4. Messa in funzione

4.1 Accensione dell'apparecchio

- Collegare l'apparecchio ad una presa di corrente con messa a terra e interruttore differenziale integrato.
- Spostare l'interruttore **4** o **5** sulla posizione "ON" alla potenza di riscaldamento desiderata.

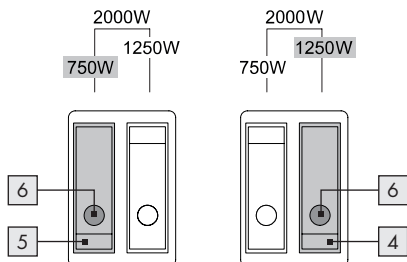

Nota: Quando l'apparecchio è in funzione, la spia **6** dell'interruttore azionato è accesa **4** o **5**.

- Per impostare la potenza massima a 2000 W posizionare entrambi gli interruttori **4** e **5** su "ON".

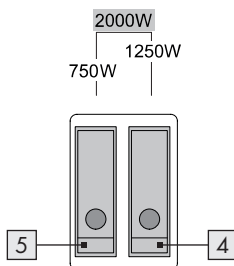

Nota:

- Il convettore **1** riscalda solo quando il controllo della temperatura **7** è stato girato in senso orario fino a quando si sente un clic udibile.
- Quando l'apparecchio è in funzione, la spia **6** dell'interruttore azionato è accesa **4** o **5**.
- Le spie di controllo **6** si spengono solo quando il controllo della temperatura **7** è in posizione "OFF".

4.2 Impostazione del regolatore di temperatura

- Avviare l'apparecchio impostando la potenza desiderata con l'ausilio degli interruttori **4** e **5**.
- Girare del tutto il regolatore della temperatura **7** in senso orario.

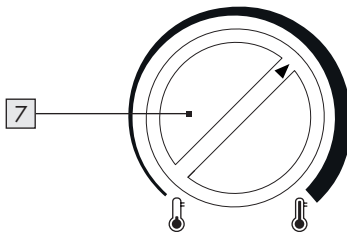

- Una volta raggiunta la temperatura desiderata, girare il regolatore **7** in senso antiorario finché non si sente chiaramente un click. La/le spie di controllo **6** si spengono.
- A questo punto un termostato meccanico integrato accende/spegne in automatico la funzione di riscaldamento.

4.3 Spegner il dispositivo

- Posizionare entrambi gli interruttori **4** e **5** su "OFF". Le spie di controllo **6** degli interruttori **4** e **5** si spengono.

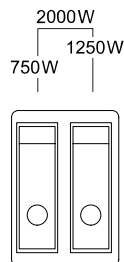

- Posizionare la rotella del regolatore di temperatura **7** su "OFF".
- Scollegare la spina dalla presa di corrente.

⚠ Prima di coprire o riporre l'apparecchio, attendere fino a quando non si sarà raffreddato.

4.4 Protezione contro il surriscaldamento

Questo dispositivo è munito di protezione contro il surriscaldamento. Quando l'apparecchio diventa troppo caldo, gli elementi riscaldanti si spengono automaticamente.

- Spegnere l'apparecchio posizionando gli interruttori [4] e [5] su "OFF" e la rotella [7] auf su "0".
- Scollegare la spina dalla presa di corrente.
- Lasciare che l'apparecchio si raffreddi per almeno 10 minuti.
- Controllare le zone di uscita ed entrata dell'aria e rimuovere la causa del surriscaldamento prima di accendere nuovamente l'apparecchio.

⚠ ATTENZIONE! Se l'apparecchio si è surriscaldato in genere c'è un motivo! Può comportare pericolo d'incendio!

- Si prega di controllare che il dispositivo sia in grado di rilasciare il calore adeguatamente: il dispositivo è coperto o si trova troppo vicino ad un muro o ad un altro ostacolo? La griglia anteriore e quella posteriore sono libere? Il ventilatore è bloccato?
- Eliminare, se possibile, il problema oppure contattare il servizio di assistenza clienti (vedi capitolo "Servizio di assistenza").
- Anche se non si trova l'origine del surriscaldamento, ma la protezione contro il surriscaldamento si innesca di nuovo, è necessario spegnere il dispositivo e contattare il servizio di assistenza clienti (vedi capitolo "Servizio di assistenza").

5. Manutenzione, pulizia e stoccaggio

- Staccare sempre il cavo di alimentazione quando l'apparecchio non è in funzione, prima di pulirlo o in caso di incidenti di funzionamento!
- Pulire l'apparecchio esclusivamente quando è spento e raffreddato.
- Per evitare di danneggiare l'apparecchio in maniera irreparabile assicurarsi che non vi siano infiltrazioni di umidità durante la pulizia.
- Pulire l'alloggiamento solo con un panno leggermente umido e un detergente delicato. Non utilizzare mai detergenti aggressivi e/o graffianti.
- Eliminare la polvere dalla griglia di protezione con un aspirapolvere.
- Conservare l'apparecchio in un ambiente asciutto.

6. Smaltimento



La confezione è realizzata con materiali ecologici che possono essere smaltiti nei punti di riciclaggio locali.



Il logo Triman è valido solo per la Francia.



Questo prodotto è soggetto alla Direttiva Europea 2012/19/UE. Non smaltire il prodotto nei rifiuti domestici, ma presso i punti di raccolta comunali per il riciclaggio dei materiali! Puoi trovare informazioni sulle opzioni per lo smaltimento del dispositivo usurato dalla tua comunità o amministrazione comunale.



Points de collecte sur www.quefairedemesdechets.fr



Durante la separazione dei rifiuti, osservare l'etichettatura dei materiali di imballaggio, contrassegnati da abbreviazioni (a) e numeri (b) con il seguente significato: 1-7: Materie plastiche/20-22: Carta e cartone/80-98: Materiali compositi.

7. Conformità UE



Questo prodotto è conforme ai requisiti delle vigenti direttive nazionali ed europee.

8. Garanzia di ROWI Germany GmbH

Gentile cliente, questo apparecchio è coperto da 3 anni di garanzia dalla data di acquisto. In caso di parti mancanti del prodotto, è titolare di diritti legali nei confronti del venditore del prodotto. Tali diritti legali non sono inclusi nella nostra garanzia indicata di seguito.

Garanzia

Il periodo di garanzia inizia con la data di acquisto. Conservare lo scontrino originale. Sarà necessario come prova di acquisto.

Nel caso in cui entro tre anni dalla data di acquisto di questo prodotto si verifichi un difetto dei materiali o di produzione, a nostra discrezione ripareremo, sostituiremo il prodotto o rimborseremo il prezzo di acquisto. Presupposto di questa garanzia è che l'apparecchio e la ricevuta di acquisto (scontrino) siano presentati entro il termine di tre anni e che il difetto e il momento in cui è comparso vengano brevemente descritti per iscritto.

Se il difetto è coperto dalla nostra garanzia, riceverà il prodotto riparato o uno nuovo. Il periodo di garanzia non ricomincia con la riparazione o la sostituzione del prodotto.

Periodo di garanzia e diritti di reclamo per vizi

Il periodo di copertura non viene prolungato dalla prestazione di servizi. Lo stesso vale per la sostituzione e la riparazione di componenti. Eventuali danni e difetti presenti già al momento dell'acquisto devono essere notificati immediatamente dopo l'apertura dell'imballaggio. Le eventuali riparazioni in seguito al periodo di garanzia sono a pagamento.

Copertura della garanzia

L'apparecchio è stato fabbricato secondo rigide disposizioni di qualità e debitamente controllato prima della consegna.

La prestazione in garanzia vale per difetti del materiale o di fabbricazione. Questa garanzia non si estende a componenti del prodotto esposti a normale logorio, che possono pertanto essere considerati come componenti soggetti a usura (esempio capacità della batteria, calcificazione, lampade, pneumatici, filtri, spazzole...). La garanzia non si estende altresì a danni che si verificano su componenti delicati (esempio interruttori, batterie, parti realizzate in vetro, schermi, accessori vari) nonché danni derivanti dal trasporto o altri incidenti.

La presente garanzia decade se il prodotto viene danneggiato, non viene utilizzato o mantenuto in conformità alle indicazioni. Per un utilizzo conforme del prodotto devono essere rispettate tutte le istruzioni del manuale d'uso. Devono essere assolutamente evitati gli scopi di utilizzo e gli usi sconsigliati o oggetto di avvertenza nel manuale d'uso.

Il prodotto è adatto esclusivamente all'utilizzo privato e non commerciale. La garanzia decade in caso di utilizzo non conforme o non idoneo, di utilizzo della forza e di interventi non eseguiti dalla nostra sede di assistenza autorizzata.

Procedura in caso di garanzia

Per garantire un'elaborazione rapida della domanda, seguire le seguenti indicazioni:

- Per qualsiasi domanda tenere a portata di mano lo scontrino di acquisto e il numero dell'articolo (IAN 459222_2401) come prova di acquisto.
- Il numero dell'articolo si trova sulla targhetta dell'apparecchio, sul frontespizio delle istruzioni (in basso a sinistra) o sull'etichetta sul retro o sotto l'apparecchio.
- In caso si verificano difetti di funzionamento o altre difetti, contattare innanzitutto i seguenti centri assistenza **telefonticamente** o tramite **e-mail**.
- Un prodotto considerato difettoso potrà poi essere inviato porto franco all'indirizzo di assistenza comunicato con allegata la prova di acquisto (scontrino) e l'indicazione di quale difetto è presente e di quando è emerso.



Su www.lidl-service.com è possibile scaricare questo e altri manuali, video del prodotto e software di installazione. Con questo QR-Code si raggiunge direttamente il sito di assistenza Lidl (www.lidl-service.com): inserendo il numero dell'articolo (IAN 459222_2401) è possibile visualizzare il proprio manuale d'uso.

9. Servizio di assistenza

Se dovessero subentrare problemi con il funzionamento di un prodotto ROWI Germany, si prega di procedere come segue:

Contatto

È possibile contattare il servizio clienti ROWI Germany qui:

ROWI Germany GmbH

Werner-von-Siemens-Str. 27

76694 Forst

GERMANIA

Lidl-services@rowi-group.com

Numero di assistenza: +800 7694 7694

(gratuita da telefono fisso)

IAN 459222_2401

La maggior parte dei problemi può essere risolta già con l'esperta consulenza tecnica dei nostri team di assistenza.

1. Bevezetés	108
1.1 Rendeltetésszerű használat	108
1.2 Szállítási terjedelem	108
1.3 Felszereltség	108
1.4 Műszaki adatok	108
2. Biztonsági utasítások a helyiségmelegítőkhöz	110
2.1 Általános biztonsági információk	111
3. Üzembe helyezés előtt	112
3.1 Állítsa be az eszközt	112
3.2 Szerelje fel a lábakat	112
4. Üzembe helyezés	113
4.1 A készülék bekapcsolása	113
4.2 Hőmérséklet-szabályzó beállítása	113
4.3 Kapcsolja ki a készüléket	113
4.4 Túlhevülés elleni védelem	114
5. Karbantartás, tisztítás és tárolás	114
6. Ártalmatlanítás	114
7. EU megfelelés	114
8. Jótállási tájékoztató	115
9. Szerviz	117

KONVEKTOR SKM 2000 B3

1. Bevezetés

Gratulálunk új eszköz megvásárlásához. Ezzel egy kiváló minőségű termék mellett döntött. A kezelési útmutató a termék részét képezi. Fontos utasításokat tartalmaz a biztonságra, használatra és ártalmatlanításra vonatkozóan. A termék használata előtt ismerkedjen meg az összes kezelési és biztonsági utasítással. A terméket csak a leírt módon és a megadott alkalmazási területeken használja. A termék továbbadásakor harmadik személynek adja át azal együtt az összes dokumentumot is.

1.1 Rendelteszerű használat

Ez a készülék kizárólag zárt és száraz helyiségek átmeneti fűtésére való. Kiegészítő fűtési lehetőségként használható maximálisan kb. 20 m³ méretű, jól szigetelt helyiségekben. A készülék csak szabadon álló eszközként használható. A fűtőventilátor nem alkalmas olyan helyiségekben való használatra, melyekben különleges körülmények uralkodnak, pl. korrozív vagy robbanásveszélyes légkör (por, gőz vagy gáz). A fűtőventilátort ne használja a szabadban. A készüléket csak felszerelt lábakkal használja. A fűtőventilátor minden más használata vagy módosítása nem rendeltetészerű használatnak minősül, és az súlyos baleseteket eredményezhet. A nem rendeltetészerű használatból eredő károkért nem vállalunk semminemű felelősséget. A berendezés kizárólag személyes, nem pedig kereskedelmi használatra szolgál.

1.2 Szállítási terjedelem

- 1 Konvektor 2000 W
- 1 Használati utasítás
- 2 Lábak
- 4 Csavarok

1.3 Felszereltség

- 1 Konvektor SKM 2000 B3
- 2 Lábak
- 3 Hordozófogantyúk
- 4 2. billenőkapcsoló Fűtési fokozat (1250 W)
- 5 1. billenőkapcsoló Fűtési fokozat (750 W)
- 6 Visszajelző lámpák
- 7 Hőmérséklet szabályzó (termosztát)
- 8 Önfűró csavarok (4*12) 

1.4 Műszaki adatok

Bemeneti feszültség:	220-240 V~
Hálózati frekvencia:	50-60 Hz
Névleges teljesítmény:	1800-2000 W
Teljesítményfelvétel	
Fűtési fokozat 1:	750 W
Fűtési fokozat 2:	1250 W
Fűtési fokozat 3:	2000 W
Védelem:	IP20
Védelmi besorolás:	I
Kábel hossza:	1,8 m

Az elektromos egyedi helyiségfűtő berendezések termékinformációs követelményei

Modellazonosító(k): SKM 2000 B3

Jellemző	Jel	Érték	Mértékegység
----------	-----	-------	--------------

Hőteljesítmény

Névleges hőteljesítmény P_{nom} 1,8-2,0 kW

Minimális hőteljesítmény (indikatív) P_{min} 0,75 kW

Maximális folyamatos hőteljesítmény $P_{max,c}$ 2,0 kW

Kiegészítő villamosenergia-fogyasztás

A névleges hőteljesítményen $e_{l_{max}}$ 0,000 kW

A minimális hőteljesítményen $e_{l_{min}}$ 0,000 kW

Készenléti üzemmódban $e_{l_{SB}}$ 0,000 kW

Jellemző	Mértékegység
----------	--------------

A hőbevitel típusa (csak a hőtárolós elektromos egyedi helyiségfűtő berendezések esetében – egyet jelöljön meg)

Kézi töltésszabályozás beépített termosztáttal [nem]

Kézi töltésszabályozás beltéri és/vagy kültéri hőmérséklet-visszacsatolással [nem]

Elektronikus töltésszabályozás beltéri és/vagy külső hőmérséklet-visszacsatolással [nem]

Ventilátorral segített hőleadás [nem]

A teljesítmény, illetve a beltéri hőmérséklet szabályozásának típusa (egyet jelöljön meg)

Egyetlen állás, beltéri hőmérsékletszabályozás nélkül [nem]

Két vagy több kézi szabályozású állás, beltéri hőmérséklet-szabályozás nélkül [nem]

Mechanikus termosztátos beltéri hőmérséklet-szabályozás [igen]

Elektronikus beltéri hőmérséklet-szabályozás [nem]

Elektronikus beltéri hőmérséklet-szabályozás és napszak szerinti szabályozás [nem]

Elektronikus beltéri hőmérséklet-szabályozás és heti szabályozás [nem]

Más szabályozási lehetőségek (többet is megjelölhet)

Beltéri hőmérséklet-szabályozás jelenlét-érzékeléssel [nem]

Beltéri hőmérséklet-szabályozás nyitottablak-érzékeléssel [nem]

Távszabályozási lehetőség [nem]

Adaptív bekapcsolásszabályozás [nem]

Működési idő korlátozása [nem]

Feketegömb-érzékelővel ellátva [nem]

ROWI Germany GmbH
Werner-von-Siemens-Str. 27
76694 Forst
NÉMETORSZÁG

2. Biztonsági utasítások a helyiségmelegítőkhöz



Olvassa el az összes biztonsági útmutatást és utasítást.



A biztonsági útmutatások és utasítások figyelmen kívül hagyása súlyos sérüléseket és/vagy anyagi károkat okozhat.

Őrizze meg az összes biztonsági útmutatást és utasítást jövőbeli használat céljára!



FIGYELMEZTETÉS! Túlmelegedés veszélye!

Um A készülék túlmelegedésének elkerülése érdekében a fűtőkészüléket tilos lefedni.

- A fűtőkészüléket tilos egy fali csatlakozóaljzat közvetlen közelében elhelyezni.
- Ne használja ezt a melegítőt fürdőkád, zuhanyzó vagy uszoda közelében.
- Amennyiben a készülék hálózati csatlakozóvezetéke megsérül, a veszélyeztetés elkerülése érdekében ezt a gyártó, vagy annak ügyfélszolgálat, vagy hasonlóan képzett személy kell hogy kicserélje.
- **VIGYÁZAT:** A biztonsági hőmérséklet-korlátozó véletlen visszaállításával veszélyek elkerülése érdekében a készüléket tilos külső kapcsolóberendezéseken, például időkapcsolón keresztül ellátni árammal, továbbá tilos olyan áramkörbe kapcsolni a készüléket, amelyet egy berendezés rendszeresen be-, és kikapcsol.
- A készülék beállítása 50 vagy 60 Hz frekvenciára, ill. 220 vagy 240 V feszültségre nem igényel semmilyen beavatkozást a felhasználó részéről. A készülék automatikusan beáll a megfelelő frekvenciára, ill. feszültségre.
- Ha a készülék leesett, ne helyezze üzembe.
- Soha ne használja a készüléket, ha szabad szemmel látható sérülések vannak rajta.
- A fűtőkészüléket szilárd, sík és vízszintes talajon kell elhelyezni.

2.1 Általános biztonsági információk



FIGYELMEZTETÉS:

A tűzveszély csökkentése érdekében tartson legalább 1 m távolságot minden ruhanemű, függöny és más gyúlékony anyag és a levegőkimenet között.

- **FIGYELMEZTETÉS:** A fűtőtestet nem szabad olyan kis helyiségekben használni, ahol olyan emberek laknak, akik egyedül nem hagyhatják el a helyiséget, hacsak nem garantálják az állandó ellenőrzést.
- A készüléket 8 év feletti gyermekek, valamint korlátozott fizikai, érzékelési és mentális képességű, illetve megfelelő tapasztalattal és tudással nem rendelkező személyek csak felügyelet mellett, illetve a készülék biztonságos használatát és az abból eredő veszélyeket megértve használhatják.
- Gyermekek nem játszhatnak a készülékkel.
- A tisztítást és a felhasználói karbantartást gyermekek felügyelet nélkül nem végezhetik.
- A 3 évesnél fiatalabb gyermekeket tartsa távol a készüléktől, kivéve ha folyamatos felügyelet alatt vannak.
- A 3 és 8 év közötti gyermekek csak akkor kapcsolhatják be, és ki a készüléket, ha biztosított a felügyeletük, vagy megtanították őket a készülék használatára és megértették ez ebből eredő veszélyeket, illetve ha a készülék a normál használati helyén van elhelyezve, vagy be van szerelve erre a helyre.
- A 3 és 8 év közötti gyermekek nem illeszthetik be a dugaszt az aljzatba, nem szabályozhatják a készüléket, nem tisztíthatják és/vagy nem végezhetik el a felhasználói karbantartást.



Figyelmeztetés, forró felületek!

FIGYELEM: A termék egyes alkatrészei nagyon felforrósodhatnak és égési sérüléseket okozhatnak. Gyermekek és védelemre szoruló személyek jelenlétében kiemelt elővigyázatosság ajánlott.



Elektromos áramütés általi életveszély!

A feszültség alatt álló vezetékek vagy alkatrészek érintése esetén életveszély áll fenn!



A készülék csak beltéri használatra alkalmas!

3. Üzembe helyezés előtt

3.1 Állítsa be az eszközt

- Távolítsa el az összes csomagolóanyagot és az összes szállítási biztosítóeszközt a készülékről.

A készülék biztonságos és hibamentes üzemeltetéséhez a felállítás helye a következő feltételeknek kell hogy megfeleljen:

- A padló stabil, sík és vízszintes kell hogy legyen.
- A készülékház körül tartsa be az oldalirányban 50 cm, felfelé 100 cm, hátrafelé 50 cm és előrefelé 50 cm minimális távolságokat.
- A készüléket ne forró, vizes, vagy nedves környezetben, vagy gyúlékony anyagok közelében állítsa fel.
- A dugaszolóaljzat könnyen hozzáférhető helyen kell hogy legyen, így szükség esetén egyszerűen ki lehet húzni a hálózati csatlakozóvezetékét.
- Hőmérséklettartomány: 0 és +40 °C között
- Levegő páratartalma (nem kondenzálódó): 5–75 %

Útmutatás: Az első használatkor rövid ideig enyhe szagképződés történhet.

3.2 Szerelje fel a lábakat

- A készüléket a hátoldalával helyezze egy stabil asztalra. A készülékház alsó pereme körülbelül túl kell hogy nyúljon az asztal peremén.
- Helyezzen rá egy lábat **2** a készülékház aljának peremére. A házon lévő két lyuk pontosan illeszkedik az állvány lyukaihoz **2**.
- Csavarozza be az állványt **2** kézzel szorosan a mellékelt 2 csavarral **8**. Ne húzza túl a csavarokat **8**!

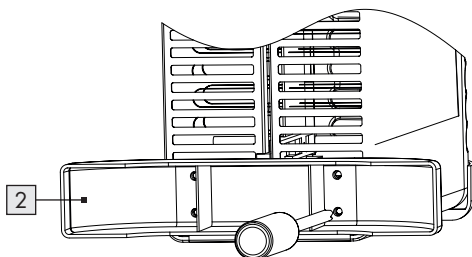

- Ismételje meg a műveletet a második lábbal **2**.
- Biztosítsa, hogy a lábak **2** egyenesek legyenek és stabilan illeszkedjenek a készülékházhoz.
- Állítsa a készüléket a lábakra **2**.

4. Üzembe helyezés

4.1 A készülék bekapcsolása

- Csatlakoztassa a készüléket egy földelt, FI-relével védett csatlakozóaljzathoz.
- Ekkor állítsa „Be” helyzetbe a kívánt fűtésteljesítmény billenőkapcsolóját [4] vagy [5].

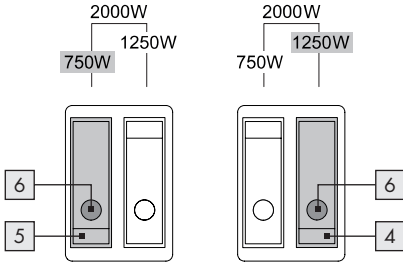

Útmutatás: Üzem közben a bekapcsolt billenőkapcsoló [4] vagy [5] lámpája [6] világít.

- A legmagasabb, 2000 W-os teljesítmény beállításához állítsa mindkét billenőkapcsolót [4] és [5] „Be” helyzetbe.

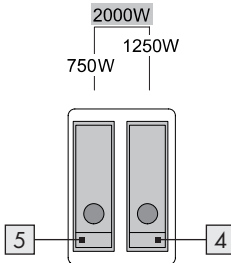

Útmutatás:

- A konvektor [1] csak akkor melegít, ha a hőmérséklet szabályozót [7] az óramutató járásával meg egyező irányba forgatta, amíg egy hallható kattánás nem hallatszik.
- Üzem közben a bekapcsolt billenőkapcsoló [4] vagy [5] lámpája [6] világít.
- A vezérlőlámpák [6] csak akkor alszanak ki, ha a hőmérséklet szabályozó [7] a "f" állásban van.

4.2 Hőmérséklet-szabályzó beállítása

- A billenőkapcsolóval [4] és [5] a kívánt fűtési teljesítmény beállítása révén indítsa el a készüléket.
- Forgassa el a hőmérséklet-szabályzót [7] óramutató járásával egyező irányba ütközésig.

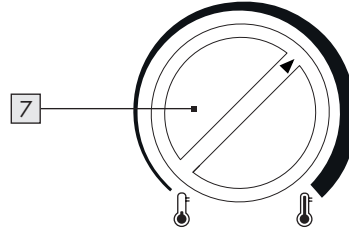

- Ha elérte a kívánt hőmérsékletet, addig forgassa vissza a hőmérséklet-szabályzót [7] óramutató járásával ellentétes irányba, amíg egyértelmű kattánást nem hall. Kialszik / kialszanak az ellenőrző lámpa / lámpák [6].
- Egy beépített mechanikus termosztát ekkor automatikusan ki / be kapcsolja a fűtési funkciót.

4.3 Kapcsolja ki a készüléket

- Állítsa mindkét billenőkapcsolót [4] és [5] „Ki” helyzetbe. A billenőkapcsolókon [4] és [5] található visszajelző lámpák [6] kialszanak.

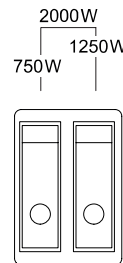

- Állítsa a hőmérséklet-szabályzó [7] fokozatmentes forgókapcsolóját "f" helyzetbe.
- Húzza ki a hálózati dugaszt az aljzathoz.

⚠ Mielőtt lefedi, vagy elpakolja, várja meg amíg a készülék lehül.

4.4 Túlhevülés elleni védelem

A készülék fel van szerelve túlmelegedés elleni védelemmel. Ha a készülék túlságosan fölmelegszik, a fűtőelem automatikusan kikapcsol.

- A billenőkapcsoló **4** és **5** „Ki” helyzetbe és a forgókapcsoló **7** "🔌" helyzetbe állításával kapcsolja ki a készüléket.
- Húzza ki a hálózati dugaszt az aljzatból.
- Várjon legalább 10 percet, amíg a készülék kihűl.
- Ellenőrizze a levegő bemeneti és kimeneti nyílásait és a készülék újbóli üzembe helyezése előtt távolítsa el a túlmelegedés okát.

⚠ FIGYELEM! Általában a túlmelegedésnek oka van! Tűzveszélyt okozhat!

- Ellenőrizze, hogy a készülék megfelelően le tudja-e adni a hőt: Le van fedve a készülék, vagy szorosan a fal, vagy más akadály mellett áll? Szabadok az első-, és hátsó oldalán lévő rácsok? Akadályozza-e valami a ventilátort?
- Ha lehetséges, hárítsa el a problémát, vagy hívja a szerviz forró drótot (lásd a „Szerviz” fejezetben).
- Ha nem találja a probléma okát, de a túlmelegedés elleni védelem még egyszer aktiválódik, akkor kapcsolja ki a készüléket és hívja a szerviz forró drótot (lásd a „Szerviz” fejezetben).

5. Karbantartás, tisztítás és tárolás

- Ha a fűtőventilátor nincs használatban, valamint minden tisztítás előtt és üzemzavarok esetén húzza ki a hálózati csatlakozódugót!
- A fűtőventilátort kizárólag kikapcsolt és hideg állapotban tisztítsa.
- Győződjön meg róla, hogy a tisztítás során nem jut be nedvesség a fűtőventilátorba, nehogy az a fűtőventilátor visszafordíthatatlan károsodását okozza.
- Csak enyhén nedves törlőkendővel és enyhe mosogatószerrel tisztítsa meg a készülék burkolatát. Ne használjon éles és/vagy karcoló hatású tisztítószereket.

- A védőrácson levő porlerakódásokat porszívóval távolítsa el.
- A fűtőventilátort száraz környezetben tárolja.

6. Ártalmatlanítás



A csomagolás környezetbarát anyagokból áll, melyeket a helyi újrahasznosító pontokon tud ártalmatlanítani.



A Triman logó csak Franciaországban érvényes.



Ez a termék a 2012/19/EU európai irányelv hatálya alá tartozik. A terméket ne a háztartási hulladékba dobja, hanem a kommunális gyűjtőhelyeken keresztül újrahasznosításra! A használaton kívüli eszköz ártalmatlanításának lehetőségei megtalálhatók a városi vagy városi közigazgatásban.



Points de collecte sur www.quefairedemesdechets.fr



A hulladékok szétválogatásakor vegye figyelembe a csomagolóanyagok címkéit, amelyeket a következő jelentésű rövidítésekkel (a) és számokkal (b) jelölnek: 1-7: Műanyagok/20-22: Papír és kartonpapír/80-98: Kompozit anyagok.

7. EU megfelelés



Ez a termék megfelel a hatályos európai és nemzeti irányelvek követelményeinek.

8. Jótállási tájékoztató

 JÓTÁLLÁSI TÁJÉKOZTATÓ	
A termék megnevezése: Konvektor	Gyártási szám: IAN 459222_2401
A termék típusa: SKM 2000 B3	
A gyártó cégneve, címe és email címe: ROWI Germany GmbH Werner-von-Siemens-Str. 27 76694 Forst, NÉMETORSZÁG Lidl-services@rowi-group.com	Szerviz neve, címe, telefonszáma: ROWI Germany GmbH Werner-von-Siemens-Str. 27 76694 Forst, NÉMETORSZÁG Lidl-services@rowi-group.com +800 7694 7694
Az importáló és forgalmazó cégneve és címe: Lidl Magyarország Kereskedelmi Bt., H-1037 Budapest, Rádl árok 6.	

1. A jótállási idő a Magyarország területén, Lidl Magyarország Kereskedelmi Bt. üzletében történt vásárlás napjától számított 3 év, amely jogvesztő. A jótállási idő a fogyasztó részére történő átadással, vagy ha az üzembe helyezést a forgalmazó, vagy annak megbízottja végzi, az üzembe helyezés napjával kezdődik.
2. A jótállási igény a jótállási jeggyel és/vagy a vásárlást igazoló blokkal érvényesíthető. A jótállási jegy szabálytalan kiállítása, vagy átadásának elmaradása nem érinti a jótállási kötelezettség-vállalás érvényességét. Kérjük, hogy a vásárlás tényének és időpontjának bizonyítására őrizze meg a pénztári fizetésnél kapott jótállási jegyet és a vásárlást igazoló blokkot.
3. A vásárlástól számított három munkanapon belül érvényesített csereigény esetén a forgalmazó köteles a terméket kicserélni, feltéve ha a hiba a rendeltetésszerű használatot akadályozza. A jótállási jogokat a termék tulajdonosaként a fogyasztó érvényesítheti az áruházakban, valamint a jótállási tájékoztatóban feltüntetett szervizekben. (A magyar Polgári Törvénykönyv alapján fogyasztónak minősül a szakmája, önálló foglalkozása vagy üzleti tevékenysége körén kívül eljáró természetes személy.)
4. A jótállás ideje alatt a fogyasztó hibás teljesítés esetén kérheti a termék kijavítását, kicserélését, vagy ha a termék nem javítható vagy cserélhető, vagy az a forgalmazónak aránytalan többletköltséggel járna, illetve a fogyasztó kijavításához, kicseréléshez fűződő érdeke alapos ok miatt megszűnt, árleszállítást kérhet, vagy elállhat a szerződéstől és visszakérheti a vételárat. A kijavítás során a termékbe csak új alkatrészek kerülhetnek beépítésre.
4. A fogyasztó a hiba felfedezése után a lehető legrövidebb időn belül köteles a hibát bejelenteni és a terméket a jótállási jogok érvényesítése céljából átadni. A hiba felfedezésétől számított két hónapon belül bejelentett jótállási igényt időben közölni kell tekinteni. A közlés elmaradásából eredő kárért a fogyasztó felelős. A jótállási igény érvényesíthetőségének határideje a termék, vagy fődarabjának kicserélése esetén a csere napján újraindul.
5. A rögzített bekötésű, illetve a 10 kg-nál súlyosabb, vagy tömegközlekedési eszközön nem szállítható terméket az üzemeltetés helyén kell megjavítani. Abban az esetben, ha a javítás a helyszínen nem végezhető el, a termék ki- és visszaszereléséről, valamint szállításáról a forgalmazónak kell gondoskodnia.

6. A jótállás nem áll fenn, ha a hiba a nem rendeltetésszerű használatból, átalakításból, helytelen tárolásból, vagy a használati utasítástól eltérő kezeléssel, vagy bármely a vásárlást követő behatásból fakad, vagy elemi kár okozta, és azt a forgalmazó, vagy a szerviz bizonyítja. A jótállás nem vonatkozik a mozgó kopó alkatrészek (világítótestek, gumibroncsok stb.) rendeltetésszerű elhasználódására. A szerviz és a forgalmazó a kijavítás során nem felel a terméken a fogyasztó vagy harmadik személyek által tárolt adatokért vagy beállításokért.
7. Fogyasztói jogvita esetén a fogyasztó a megyei (fővárosi) kereskedelmi és iparkamarák mellett működő békéltető testület eljárását is kezdeményezheti.

A jótállás a fogyasztó törvényből eredő szavatossági jogait és azok érvényesíthetőségét nem érinti.

Kijavítást ellenőrző szelvény:

A jótállási igény bejelentésének időpontja:	A hiba oka:
Javításra átvétel időpontja:	A hiba javításának módja:
A fogyasztó részére történő visszaadás időpontja:	
A szerviz bélyegzője, kelt és aláírás:	

Kicserélést ellenőrző szelvény:

A jótállási igény bejelentésének időpontja:
Kicserelés időpontja:
A cserélő bolt bélyegzője, kelt és aláírás:



Ezt és számos kézikönyvet, termékismertető videót és telepítő szoftvert letöltheti a www.lidl-service.com oldalról. Ezzel a QR-kóddal közvetlenül a Lidl szervizoldalára juthat (www.lidl-service.com) és a cikkszám (IAN 459222_2401) megadásával megnyithatja a használati útmutatót.

9. Szerviz

Amennyiben ROWI Germany-terméke használata során problémák jelentkeznének, kérjük, a következő módon járjon el:

Kapcsolatfelvétel

A ROWI Germany szervizcsapatát a következő címen érheti el:

ROWI Germany GmbH
Werner-von-Siemens-Str. 27
76694 Forst
NÉMETORSZÁG
Lidl-services@rowi-group.com
Szerviz-forródrót: +800 7694 7694
(vonalas hívás esetében ingyenes)

IAN 459222_2401

A legtöbb probléma már a szervizcsapatunk által nyújtott kompetens műszaki tanácsadás keretében elhárítható.

ROWI GERMANY GMBH

WERNER-VON-SIEMENS-STR. 27

DE-76694 FORST

GERMANY

Last Information Update · Stand der Informationen ·

Version des informations · Stand van de informatie ·

Stav informací · Stan informáci · Stav informácií ·

Versión de la información · Oplysningers tilstand ·

Versione delle informazioni · Információk állása: 06/2024

ID No.: SKM2000B3-062024-LB08-01

IAN 459222_2401